



Dette værk er downloadet fra Danskernes Historie Online

Danskernes Historie Online er Danmarks største digitaliseringsprojekt af litteratur inden for emner som personalhistorie, lokalhistorie og slægtsforskning. Biblioteket hører under den almennyttige forening Danske Slægtsforskere. Vi bevarer vores fælles kulturarv, digitaliserer den og stiller den til rådighed for alle interesserede.

Støt vores arbejde – Bliv sponsor

Som sponsor i biblioteket opnår du en række fordele. Læs mere om fordele og sponsorat her: <https://slaegtsbibliotek.dk/sponsorat>

Ophavsret

Biblioteket indeholder værker både med og uden ophavsret. For værker, som er omfattet af ophavsret, må PDF-filen kun benyttes til personligt brug.

Links

Slægtsforskernes Bibliotek: <https://slaegtsbibliotek.dk>

Danske Slægtsforskere: <https://slaegt.dk>

Årsskrift 1994

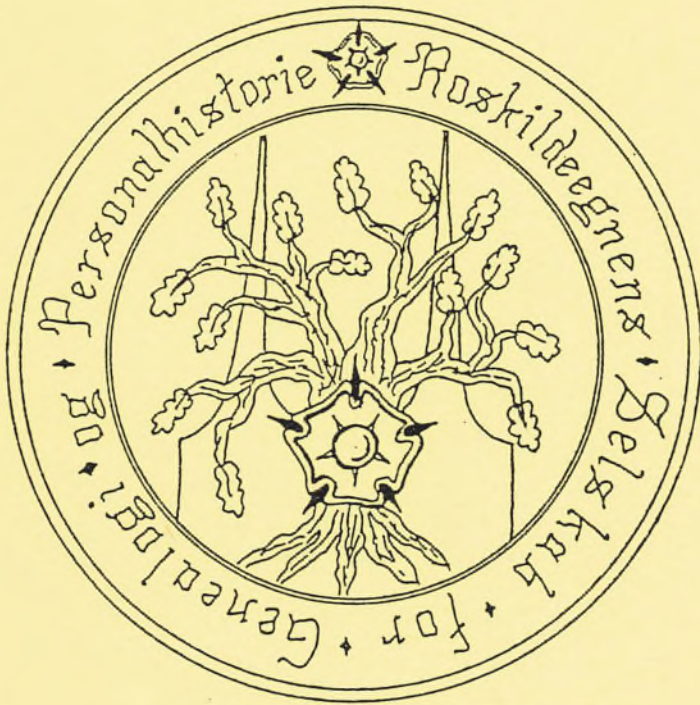

*Roskildeegnens Selskab
for*

Genealogi og Personahistorie

7. årgang

Årsskrift 1994



*Roskildeegnens Selskab
for*

Genealogi og Personahistorie

7. årgang

Årsskrift 1994

7. årgang

Udgivet af: Roskildeegnens Selskab
for
Genealogi og Personalhistorie

Redaktion: Henning Kiilerich
Karna Hansen

på: Forlaget HEROLD
Søbredden 47, Svogerslev
4000 Roskilde
Tlf. 46 38 40 80

Copyright © 1994: Forlaget HEROLD

1. udgave, 2. oplag

ISBN 87-89165-20-9

ISSN 0904-1427

Enhver form for gengivelse fra dette skrift
må kun ske med angivelse af kilden.

Indhold

<i>Hvorfor gør vi det?</i>	5
Karna Hansen	
<i>De kimmeløjede på Fur - En befolkningsgenealogisk undersøgelse</i>	8
Jens V. Olsen	
<i>Personalhistorie - digt eller virkelighed ..</i>	14
Henning Mathiesen	
<i>Slægtsforskning Danmark - USA</i>	18
Lillian Jacobsen	
<i>Levealderen i Jylland og på Fyn</i>	21
Svend Frederiksen	
<i>Kirkeministeriets vejledning - Oplysninger fra kirkebøgerne</i>	26
<i>Bevar mig vel</i>	27
Henning Kiilerich	
<i>Fra en gammel kirkebog</i>	32
<i>Formandens beretning om sæsonen 1993/94</i>	33
Jens V. Olsen	
<i>10-års fødselsdag</i>	34
Karna Hansen	
<i>Latinske ord</i>	36

Bestyrelsen

for Roskildeegnens Selskab for Genealogi og Personalhistorie
i sæson 1993/94 og 1994/95:

Formand:

Jens V. Olsen,
Bandholmvej 5, Veddelev, 4000 Roskilde
Tlf. 46 75 51 73

Kasserer:

Stefan Andersen,
Toftevangen 19, 4130 Viby Sj.
Tlf. 42 39 41 73

Sekretær:

Karna Hansen,
Klokkevej 30, 4000 Roskilde
Tlf. 42 36 10 56

Bestyrelsesmedlemmer:

Henning Kiilerich Frederiksen,
Søbredden 47, Svogerslev,
4000 Roskilde
Tlf. 46 38 40 80

Kit Bisgård,
Åstoftens 14, Svogerslev,
4000 Roskilde
Tlf. 46 38 35 14

Hvorfor gør vi det?

af Karna Hansen

Fra tid til anden kan man som slægtsforsker spørge sig selv - Hvorfor gør vi det? Vi kaster et blik på reolen, hvor der står ringbind efter ringbind med optegnelser. Mange års arbejde. Måske ligger der løse lapper i skrivebords-skuffen, som vi endnu ikke har fået sat på plads. Computerens harddisk rummer ens slægt mere eller mindre ajourført.

Ja, hvorfor gør vi det? Er det for ens egen skyld? eller for efterkommerne? Det er vel begge dele. I hvert fald håber vi, at eftertiden vil få glæde af det arbejde, vi har gjort. Det er et stykke danmarkshistorie, en personlig historie. Danmarkshistorien oplyser normalt kun om store og betydningsfulde mænd og begivenheder. Slægtsforskeren fortæller den jævne mands historie.

Det var nogle af de tanker, der for gennem mit hoved, da jeg en dag kom hjem med nogle fotokopier af gamle fæstebreve fra et godsarkiv, jeg havde besøgt. Nu skulle jeg i gang med at fodre computeren med en transskription af teksten under de respektive personer. Flere timers arbejde efter en lang arbejdsdag. Nej, det orkede jeg ikke. Materialet blev lagt pænt tilbage i map-pen - og der ligger det endnu.

Heldigvis var det kun et øjeblik melankoli. Jeg går igen op i min hobby med liv og sjæl.

I de sidste årtier er slægtsforskning blevet en hobby for mange ud over landet. Det optager det meste af vores fritid, men alligevel bliver vi aldrig færdige, for der vil altid være noget at »grave i«. Vi kan med fortrøstning se frem til pensionsalderen, hvor vi slet ikke vil få tid til at føle os ensomme. Vi kan hygge os med slægten mange generationer tilbage, læse deres historie igen og igen, lave statistikker og meget mere. Vi kan træffe andre med samme hobby i de slægtshistoriske foreninger, på slægtsforskertræf, på kurser og på arkiverne. Går vi i gang med at skrive vore erindringer eller en slægtsbog, ja, så kan tiden slet ikke slå til.

Atter og atter melder spørgsmålet sig - Hvad nytte er det til? Det beriger i hvert fald vores liv. Vi får tilfredsstillt vores nysgerrighed med hensyn til, hvor vi stammer fra - og finder ud af, hvem vore forfædre var. Hvor har vi vore rødder? Hvad har været med til at skabe vores karakter og personlighed?

En stor opmuntring er det, når vi i vores søgen efter anerne, støder på forbindelser til kendte begivenheder ude i den store verden. Jeg fandt f.eks. ud af, at nogle af mine svenske slægtninge havde været snaphaner. Nu blev historien om gøngehøvdingen pludselig mere end en spændende beretning om en mands bedrifter. Svenskekrigene i 1600-tallet var noget, der kom mig ved på en anden måde end tidligere.

Jeg måtte på biblioteket og låne bøger om den tid, for hvad var det egentlig, der skete? Vi mistede Skåne, Halland og Blekinge til svenskerne, men det var en del af befolkningen ikke tilfreds med. Altså heller ikke mine forfædre. I en af bøgerne læste jeg, at en af dem i 1669 skrev til Skånska Kommissionen og klagede over, at han skulle betale skat til lensmanden og desuden udrustning til en af rytterne. Med den oplysning må jeg gå ud fra, at han kunne skrive i modsætning til så mange andre på den tid.

Efter krigen i 1670'erne nedbrændte svenskerne næsten alle gårde og huse i det sogn i Sverige, hvor mine forfædre levede, som straf for deres fjendtlighed mod svenskerne. Om det har været en følelse af samhørighed med Danmark, der fik min farmor og hendes søster til at bosætte sig i Danmark i 1890, ved jeg ikke. De stiftede begge familie her uden at opretholde forbindelsen med deres hjemland.

En dag stødte jeg på slægtsskab med den svenske digter og nobelpristager Harry Martinsson fra Jämshög i Blekinge, min farmors fødeby. Indtil da havde han været aldeles ukendt for mig. Men nu måtte jeg på biblioteket og låne hans bøger. Der blev også læst et par stykker af dem, hans kone Moa Martinsson har skrevet. Ved at læse »Nælderne blomstrer«, som vel nærmest er en beskrivelse af hans egen barndom, begyndte jeg at forstå lidt af teorierne i Oluf Martensen-Larsens bog »Forstå dit ophav og bliv fri«. Jeg kunne drage paralleller mellem min fars tankegang og Harry Martinssons. Min far har nedskrevet nogle barndoms- og ungdomserindringer, hvor han giver udtryk for, at han allerede som barn tænkte meget over livet og døden. Man kan igennem deres fortællinger konstatere, at ingen af dem havde et lyst sind. For et par år siden viste TV en film om Moa Martinsson, hvor man bl.a. så hendes møde og liv med Harry Martinsson. Det var interessant at bemærke, at skuespilleren som Harry Martinsson mindede utrolig meget om min far og et par af hans brødre. De kunne være ret tungsindige og have et skulende blik.

Martensen-Larsen mener, at nogle af vore evner, lyster og tilknytning til et sted eller lignende også kan findes hos personer mange slægtled tilbage. Min far var god til at skrive og nedfælde sine tanker på papir. Jeg har også lyst til at skrive, men bliver dog aldrig nogen Harry Martinsson. Måske har jeg arvet et lille gen fra den del af min slægt.

Mange af os har haft slægtninge, der deltog i krigene 1848-50 og 1864. På den måde bliver denne del af danmarkshistorien også noget, der kommer os ved. Vores interesse for at læse om, hvad der skete den gang, bliver større. Min morfar havde to morbrødre med i 1864. Den ene kom ikke tilbage. Han blev dræbt på Als for øjnene af sin broder, der undslap ved at flygte ind i en tjørnehæk, hvorved han mistede sin ransel og geværet.

Ved genforeningen i 1920 fik han tildelt en medalje, som min morfar til fortalte om. Han var nemlig med morbroderen i Sønderjylland, og det var vist hans livs oplevelse. Jeg har et festtelegram, som krigsveteranen modtog i den anledning. Dette telegram hængte i nogle år på »dasset« i udhuset hos min morbror. Da han erfarede min interesse for det, sagde han: »Vil du ha' det, så tag det«. Det skulle kun siges én gang. I telegrammet står bl.a. »*Det har været*

mig en stor Glæde at erfare, at De af Hs. Majestæt Kongen har faaet Dannebrogskorset, og min hustru og jeg sender Dem vor varmeste Lykønskning. Jeg haaber, at De endnu i den høje Alder har bevaret Deres Helbred og sejge gammeldags Kraft, saa De endnu i lang Tid kan bære Hæderstegnet med Glæde, og derved mindes Deres Manddoms Daad.«

Mange har slægtninge, der emigrerede til Amerika i forrige århundrede. Nogle har gennem slægtsforskningen fået kontakt med disses efterkommere og har stort udbytte af det gennem korrespondance og besøg hos hinanden.

Undervejs støder vi også på nød og elendighed eller kriminelle forfædre. Det hørte med til dagliglivet. I stedet for så at stoppe sin forskning her er der en udfordring i at finde ud af, hvorfor det var sådan, og hvad der skete med slægten senere hen. I langt de fleste tilfælde har efterslægten heldigvis udviklet sig til lovlydige borgere.

En af mine formødre var enlig mor med fire børn, på et tidspunkt hvor der hverken fandtes bistandskontor eller socialhjælp. Den eneste udvej for denne lille familie var fattiggården. Det fik mig så til at læse bøger om fattigvæsenet, og de kår fattighusenes beboere levede under. En kummerlig tilværelse.

Det var tit svært for den jævne mand at skaffe penge til livets opretholdelse. Min tipoldefar, der ernærede sig som skrædder, kunne ikke betale sin husleje, og efter 10 års restance blev han udsagt til fraflyttelse. Han fik næsten et år til at skaffe pengene, men det lykkedes ikke. Et par dagen før fristens udløb hængte han sig i loen. Hvordan konen senere klarede sig, står endnu hen i det uvisse. Der er således hele tiden nye opgaver at kaste sig ud i. Hvert eneste fund fører noget andet med sig. Man bliver aldrig færdig!

For at andre skal få glæde af vores arbejde må det skrives ned. På et eller andet tidspunkt må vi gøre op med os selv, at nu vil vi udgive det, vi har. Skal vi lige have det og det med, ja, så bliver det aldrig til noget. Derfor skriv din slægtsbog, før det er for sent. Vi kan altid skrive et supplement. Det arbejde, vi har gjort, får kun betydning for efterslægten, hvis det er nedfældet i læselig form. Vi vil vel allesammen gerne efterlade os et minde om vort liv på jorden. Det kan vi gøre ved at skrive om det. Vi er alle en brik i livets puslespil, og kan så kun håbe, at vi har placeret vores på det rigtige sted.

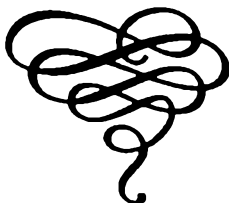

De kimmeløjede på Fur

- en befolkningsgenealogisk undersøgelse

af Jens V. Olsen

Indledning

Limfjordsøen Fur er blevet verdenskendt, men for en ret usædvanlig sag. Det drejer sig om en særlig øjensvaghed, der på Fur optræder med en usædvanlig hyppighed. Skavanken er en anomali, der består i en total farveblindhed, som også manifesterer sig ved en overfølsomhed for almindelig dagslys. Således fortæller *Mikkel Pedersen* (f. 1882) i sine erindringer¹ om en af de ramte personer: »*Jepe* hørte til en ret stor slægt, der havde svage øjne. De kunne ikke tåle lyset, de blinkede eller kimlede, og man kaldte dem kimmeløjede. De havde seks børn, og øjensvagheden gik i arv til de tre«. En anden beretter er *Paula Knudsen*², der fortæller at: »*Jepe* var født både farveblind og nærsynet, en øjensygdom, som viste sig at være arvelig«.

Genetikken

Øjensvagheden er arveligt betinget og skyldes et recessivt gen, d.v.s. man skal arve genet fra begge forældre, før anomalien viser sig. Hvis genet kun er arvet fra den ene, er der ingen ydre tegn på svagheden; men anlægget kan selvfølgelig gives videre til børnene.

Arvelighedslovene fortæller, at da et barn får halvdelen af sin arvemasse fra faderen og den anden halvdel fra moderen, så vil et gen fra en af forældrene blive givet videre til gennemsnitlig halvdelen af børnene. Hvis begge forældre har det ovennævnte gen (i enkelt portion), så vil gennemsnitlig en fjerdedel af børnene få genet fra begge forældre, og derved blive farveblinde.

Det betyder også, at hvis et forældrepar er beslægtede og en fælles ane har dette gen, så foreligger muligheden, at de begge kan have arvet genet fra den fælles ane, medens nogle af deres børn kan få genet dobbelt, og dermed blive kimmeløjede.

De særlige tilfælde på Fur

At befolkningen på Fur skulle have en særlig betydning i denne sammenhæng blev første gang videnskabeligt behandlet i 1940, da to danske øjenspecialister *Holm* og *Lodberg* berettede³, at de havde fundet 23 tilfælde alene på øen Fur med en befolkning på kun ca. 1600 indbyggere.

Den totale farveblindhed optræder over hele verden, idet man antager, at genfejlen ved en mutation kan opstå spontant, d.v.s. uden påviselig grund. Da genet imidlertid skal arves i dobbelt portion, før farveblindheden viser sig, findes der almindeligvis kun ganske få tilfælde svarende til en forventet hyppighed på ét tilfælde for hver godt 300.000 indbyggere. D.v.s. 10-15 tilfælde i hele Danmark. Situationen på Fur var altså helt usædvanlig med mere end ét tilfælde for hver 100 indbyggere.

Holm og Lodberg besøgte Fur og undersøgte 18 dalevende kimmeløjede, og kunne med hjælp fra Fur-præsten pastor *Jeppesen* påvise et nært slægtskab mellem de 23 kendte tilfælde fordelt på to uafhængige slægtstavler. Der var ingen tvivl om, at de indbyrdes slægtskaber havde betydning; men den genealogiske analyse blev ikke ført ret langt. Slægtsforskningen nåede kun tilbage til sidste halvdel af 1700-tallet.

Holm og Lodbergs resultater blev internationalt kendt og tiltrak yderligere interesse ved en stor kongres for arvelighedsforskere i København i august 1956. Et antal internationale arvebiologer fik øje på Fur, og der blev arrangeret en ekskursion til øen, hvor man undersøgte de derlevende kimmeløjede og fandt yderligere et tilfælde, en dreng født i 1940. De skaffede flere oplysninger om indbyrdes slægtskaber og opstillede i deres artikel⁴ den skematiske oversigt af de indbyrdes slægtskaber, som ses i nedenstående figur. Her gælder også, at den genealogiske analyse ikke blev ført længere tilbage i tid, end det var sket i *Holm og Lodbergs* artikel.

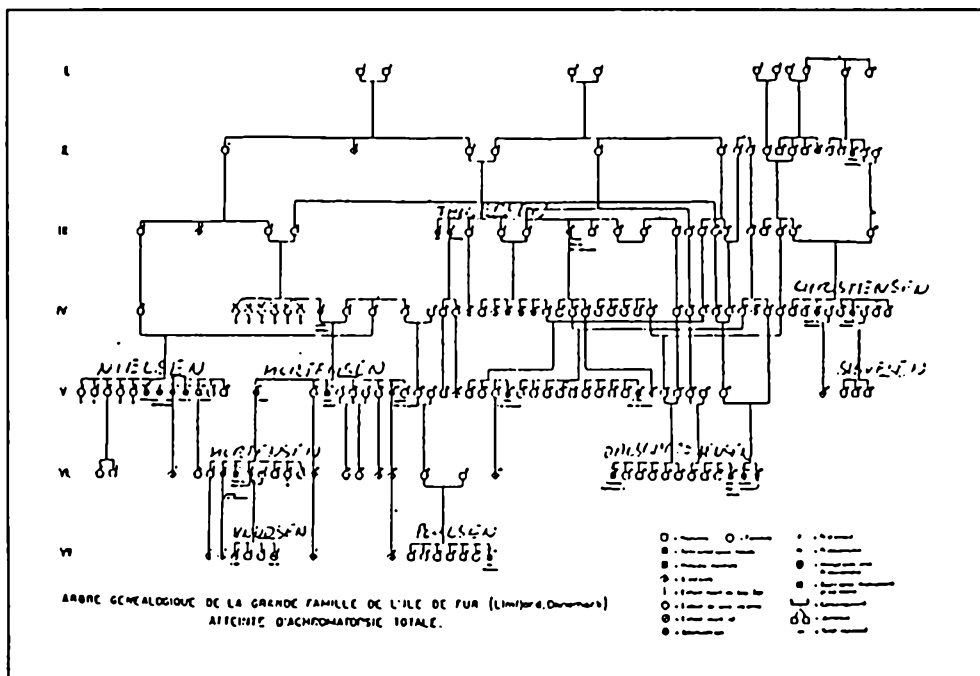

Fig. 1 *Arbre genealogique de la grande famille d'achromates l'Ile de Fur.* - Den store familie af farveblinde på Fur.

Slægtsforskeren bliver interesseret

Under mine studier af Furs befolkning havde jeg ofte hørt om blinkerne, som jeg selv kaldte dem, og jeg kender personligt et par af dem. Da jeg for nogle år siden blev kontaktet af overlæge Thomas Rosenberg⁵ på Statens Øjenklinik, som havde undersøgt en af disse og af ham var blevet bekendt med mine studier, greb jeg straks tanken om at udnytte den befolkningsgenealogi, som jeg havde under udarbejdelse omfattende hele Furs befolkning tilbage til 1600-tallet. Det måtte være muligt at komme meget længere end *Holm* og *Lodberg* - måske kunne man findes én fælles person, som kunne være ophav til samtlige Fur-tilfælde.

Befolkningsgenealogien

En befolkningsgenealogi er en total bearbejdelse af de indbyrdes slægtsrelationer i en større befolkning. Her er der tale om Furs befolkning fra 1600-tallet og frem til dette århundrede.

Først gennemgås kirkebøgerne systematisk og alle familierelationer identificeres. Dernæst suppleres med alle genealogiske oplysninger, der kan udtrages af andre kilder, f. eks. skifteprotokoller, folketællinger, fattigprotokoller og mange andre. Familierne opstilles på hvert sit A4-ark med forældre og børn. For Furs vedkommende drejer det sig om henved 2000 familier.

Herefter identificeres hver enkelt individ, der optræder som far eller mor i én familie og barn i en anden, således at familierne herefter kan sammensættes til slægter. For at sikre en konsekvent systematik og undgå dobbeltregistrering, så indføres en familie altid i faderens slægt, medens moderens slægtsforhold angives som en reference til hende som barn i sin fædrene slægt. Er faderen i en familie ukendt eller ikke har slægt på Fur, så opføres familien som sin egen selvstændige slægt.

Af praktiske grunde deles slægterne omkring året 1800, således at slægter, der passerer dette årstal, bliver opdelt i en hovedslægt omfattende de ældre generationer og et antal underslægter, én for hver gren med efterkommere efter år 1800. Derved undgås alt for store og uhåndterlige enkeltslægter. Der er selvfølgelig referencer mellem hovedslægten og de tilhørende underslægter. Alt er i første omgang samlet i et antal håndskrevne »kina-protokoller«.

Analysen

Allerførst måtte jeg identificere alle 24 tilfælde som individer med deres nærmeste familier. På figuren er de markeret med udfyldt firkant for mænd og cirkel for kvinder, men uden navns nævnelser. De senere tilføjede håndskrevne efternavne sammenholdt med tavlerne i *Holm* og *Lodbergs* artikel har dog muliggjort en fuldstændig identifikation. Hvis man vil forsøge at finde en mulig fælles oprindelse til alle tilfælde, må man følge samtlige gen-arvege.

Først finder man for de kimmeløjede alle de forældre, som ikke selv har svagheden. Der viser sig nemlig tilfælde med blinkere, der selv har fået børn som var blinkere bl.a. den i indledningen nævnte *Jepp*, der fik tre børn med svagheden. Et af disse fik selv børn, som var totalt farveblinde. Der findes altså på Fur et helt enestående tilfælde med tre generationer på rad med dobbeltgenet. *Jeppes* kone havde genet uden, at man kendte noget som helst til det på den tid. Såvel hun som alle hendes kendte forfædre havde normalt syn. Det samme var tilfældet med den svigersøn, som blev gift med den farveblinde datter, der selv fik børn med svagheden.

En totalanalyse vil kræve, at vi registrerer alle normaltseende forældre, som må have genet (i enkelt portion). På grund af familiesammenfald bliver der tale om ialt 26 personer, som jeg vil kalde gen-bærere. Opgaven er herefter at opstille en anetavle for hver af disse 26, så komplet som muligt. Denne opgave er let, når først man har udarbejdet den tidligere omtalte befolkningsgenealogi.

Nu kan man lokalisere familiesammenfald, der kan sandsynliggøre de fælles oprindelser af genet. Ved at kombinere anetavlerne, og her har de ældste kendte tilfælde meget stor betydning, så endte jeg op med tre familier fra første halvdel af 1700-tallet, som ville være tilstrækkelige til at forklare arvegangen til samtlige 26 gen-bærere. Det drejer sig om:

- a. *Christen Thomasen Skipper* (1691-1765) og hustru *Johanne Jørgensdatter* (1696-1764), der optræder i 15 af de 26 tavler.
- b. *Gravers Jensen* (død 1724-29) og hustru *Maren Jensdatter* (ca. 1679-1768), der optræder i 16 af tavlerne.
- c. *Jens Madsen Sohn* (1724-1798) og hustru *Bodil Christensdatter* (1735-1802), som optræder i 8 af de 26 tavler.

Som tallene indikerer, er der gen-bærere, der kan føres tilbage til mere end én af disse tre familier. Ved et sært tilfælde optræder alle tre par i min egen anetavle.

Fur kirkebog starter med dåb i 1690; men vielserne er først medtaget fra 1770, alligevel er det muligt ved brug af mange andre kilder at komme længere tilbage. Således viser det sig, at *Christen Thomasen Skippers* mor var søster til *Maren Jensdatters* far, d.v.s. familierne a. og b. kan to generationer tidligere samles i et enkelt ægtepar: *Morten (Andersen) Smed* (ca.1625-ca.1700) eller hans hustru, hvis navn ikke kendes. Dette par er forfædre til ikke mindre end 24 af de 26 gen-bærere. De to sidste af de 26 må nødvendigvis have arvet genet fra *Jens Sohn* eller *Bodil*.

Da kilderne i 1600-tallet ret naturligt er mere sparsomme, har det hidtil ikke været muligt at bevise nogen slægtssammenhæng mellem de to sidstnævnte og *Morten Smed*. Det er dog langt fra usandsynligt, at de er beslægtede.

Analyse ved hjælp af edb

Efter at den ovennævnte analyse blev gjort ved håndarbejde, så er Fur befolkningsgenealogi blevet indlagt i mit eget edb-system, der bl.a. tillader mig automatisk at generere anetavler for vilkårligt valgte personer. En edb-analyse af de totale anetavler for de 26 gen-bærere viser umiddelbart, at den person, der optræder i de fleste anetavler er ovennævnte *Morten (Andersen) Smed* med 24 tilfælde. Håndanalysen er således fuldt ud bekræftet.

Konklusion

Det er muligt, at årsagen til de kimmeløjede på Fur kan findes i en spontant opstået gendefekt i 1600-tallets begyndelse i enten *Morten Smeds* eller i hans kones slægt. Vi vil selvfølgelig aldrig nogensinde kunne bevise hos hvem, defekten er opstået. I en arvelighedsanalyse som denne er der et særligt problem med udenomsægteskabelig kontakt. Et gen arves selvfølgelig fra de biologiske forældre, men som slægtsforsker er det som regel umuligt med fuld sikkerhed at bestemme hvem, der er den biologiske far til et bestemt barn. Dette forhold giver en usikkerhed ved analyser som den her beskrevne; men det store sammenfald omkring *Morten Smed* peger i den rigtige retning.

Blinde Anders

Den ældste kendte af de kimmeløjede er *Mikkel Graversen*, som er født i 1798. Han fik på sessionen i 1819 udygtighedspas p.gr. af »sort stær på begge øjne«. Således omtaltes øjensvagheden på den tid. Der nævntes intet til farveblindheden, som selv i vore dage har været ukendt blandt mange menige furboere. Denne »skæve« diagnose har fået mig til at interessere mig for et par andre tilfælde af øjenskavanker, nemlig hos »blinde Anders« *Mortensen* (1762-1831) og hans bror *Niels Mortensen* (1765-1814) begge sønner af *Morten Nielsen Smed* i Debel (1722-1766). I lægdsrullen fra 1793 angives, at de ikke mødte på sessionen 1795, fordi de skal være »næsten blinde«. Dette er selvfølgelig ikke noget bevis på, at de var kimmeløjede, kun at de sandsynligvis havde en arvelig øjensygdom. Jeg kunne dog ikke lade være at undersøge deres sammenhæng med de tre familier a - c. Det viste sig så, at deres farfars mor højst sandsynligt var datter af den gamle *Morten (Andersen) Smed*. På deres mødre side har jeg dog ikke fundet nogen sammenhæng med de øvrige gen-bærere.

Noter

1. Peder Mikkelsen (f. 12/4-1882 på Fur): Utrykte erindringer.
2. Paula Knudsen: Løst og fast om livet på Fur. Fur Museum. Skrifter nr. 1, 1993, s. 38-39.
3. Ejler Holm & C. V. Lodberg: A family with total colour-blindness. I Acta Ophthalm. bd. 18, pp. 224-258 (Kbh. 1940).
4. A. Franceschetti, W. Jaeger, D. Klein, V. Ohrt et H. Rickli: Etude patho-physiologique et genetique de la grande famille d'achromates de l'île de Fur (Danemark). I XVIII Concilium Ophthalmologicum, 1958 Belgica.
5. Overlæge Thomas Rosenberg, der gav mig inspiration til dette arbejde, og som iøvrigt leverede mig kopier af de to originale rapporter, bringes hermed min bedste tak.

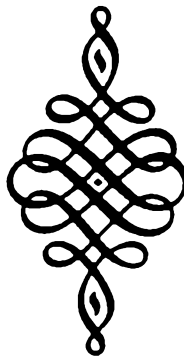

Personalhistorie - digt eller virkelighed?

af Henning Mathiesen

Det er mit indtryk, at mange slægtsforskere viger tilbage for at skrive den egentlige slægtshistorie. Det er, indrømmet, heller ikke let, sammenlignet med f. eks. at indsamle og organisere data. Mange overvejelser gør man sig, og mange skriveformer afprøves, inden man finder en egentlig form.

Især har én bestemt problematik optaget mig under skrivearbejdet:

Hvor meget, hvis overhovedet noget, kan man tillade sig at digte i en slægtshistorie? Selv i den kildemæssigt mest veldokumenterede familie vil der være mange ubesvarede spørgsmål om liv og levned og mange store huller i livsforløbet, som kilderne ikke formår at udfylde. Alligevel er der mange steder i det materiale, man samler, små, ofte udefinerbare tegn, der tilsammen danner et billede i vort bagehovede (eller hvor det nu er). Spørgsmålet er nu: Skal man give sig selv lov til at prente de billeder, man ser for sig, mens man arbejder med materialet?

Til belysning af disse problemstillinger vil jeg give følgende eksempel på en levnedsbetegnelse:

1796. I begyndelsen af 1796, midt i den strengeste vinter, blev *Inger* født i Enderslev, i et lille, fattigt husmandshjem tæt ved skoven på overdrevet. Hendes far var den nylig hjemsendte landsoldat *Peder Jensen, Per Jen* eller *Per Soldat* er han måske blevet kaldt, som nu arbejdede som daglejer. Han og *Anna* blev gift et par år tidligere, kort før hun skulle nedkomme med den første, *Margrethe*.

Indtil *Inger* var 5 år, havde hun kun *Margrethe* at lege med; godt nok fik mor en lille søster en gang, men hun døde næsten lige efter, hun var født. Det skete en gang mere, at der døde en lille, men fire yngre søskende klarede det første års strabadser; det var *Karen*, og så *Jens*, *Kirsten* og *Hans*, de var alle mere end 10 år yngre end *Inger*. Dengang skulle der meget held til for at overleve de farlige sygdomme i barndommen; *Inger* fik f. eks. kopper som barn, hun overlevede den farlige sygdom, men var for altid vansiret af de mange koppear.

Det var heller ikke nemt for familien at klare sig igennem de trange forhold, verden bød husmændene. Især dem, der ingen jord havde, men måtte klare sig med daglejerarbejde. *Ingers* far var som nævnt en sådan husmand, han har formentlig haft en del arbejde i skoven Gunderup Kohave (som mange andre i min slægt), men hårdt og fattigt har det været. Og alligevel - trods alt blev forældrene gamle, meget gamle, endda; faderen døde som 84-årig og moderen var næsten 90 år på et par måneder nær, da hun sagde verden farvel.

1821. Men *Inger* lever det liv, der nu engang er tildelt hende. Hun bliver voksen, men da hun begynder at interessere sig for det andet køn, er der ligesom ikke rigtig nogen, der virker interesserede i hende. Hun deltager selvfølgelig i de gilder og andre begivenheder, der giver unge mulighed for at mødes, og da hun er 24 år, ser hun endelig lykken smile til sig i form af den meget flotte *Peder*, Kohavebondens søn fra Herfølge, som ellers aldrig har set til hendes side. Hans farfar var den gamle, afdøde *Per Smed* i Enderslev, *Hans Smeds* far, så derfor er han deltager i julelegene her i byen. Han er høj og flot og danser som en hvirvelvind. Hun smelter, når han ser på hende og smiler med sine glade øjne. Skidt med, at han kun lige er fyldt tyve, han er allerede et stærkt mandfolk, og tænk nu - tænk, om hun kunne blive gårdmandskone på den store, ansete Kohavegård! Pludselig ser verden helt anderledes ud - der er virkelig en vej ud af den forkuede husmandstilværelse!

Hun lod ham få, hvad han ville. Eller måske ville hun også selv. Ihvertfald begyndte resultatet at vise sig i løbet af foråret. Desværre er drømme og luftkasteller ikke gjort af særlig solidt stof, og for *Inger* var det en brat og hård nedtur. En nedtur af en slags, som er set så mange gange før og siden. Kohavebonden *Ol Pæs* afviste pure at indgå nogen som helst forbindelse med den fattige skovarbejderfamilie. En lille klat penge én gang for alle kunne vel ordne den sag. Ja, hvad kunne *Per Skovhugger* vel stille op mod dette? Gårdmandssønnen fik måske en gang prygl af faderen, voksen eller ej; men så var han ellers også ude af den affære. Men pigen - hvad skulle hun gøre? Maven blev større og større, men hendes fremtidsudsigter var med ét slag skrumpet ind til ingenting.

Hvilken fremtid tegnede der sig for *Inger*? Et liv i et landsbysamfund af mennesker, der nok vidste at vise deres foragt, så længe de havde deres på det tørre. For hvem ville have et koparret, skamløst fruentimmer uden anden medgift end en horeunge?

Ja, måske var hun en flyvsk sjæl; måske havde hun kendt både den ene og den anden og blot været uheldig denne ene gang. Men de små bidder, vi kan stykke sammen i arkivalierne, lader i høj grad samfundsforholdene skinne igennem. Der er så meget, der tyder på, at hun var en ganske almindelig pige, som håbede og skuffedes, som satsede - og tabte.

1821. Situationen var for almindelig til, at hun blev udstødt af sin klasse, men nogen chancer for at avancere ville hun aldrig mere få. Altså levede hun med sin lille dreng, *Ole*, hjemme hos mor og far. Drengen kom tidligt ud at tjene, var vel kun 8-9 år.

1832. Først langt senere dukkede der endelig en mulighed op for ikke at ende som gammel alene. *Niels*, hed han, han tjente hos en bonde i Valløby. Noget særlig godt parti var han ikke. Han var egentlig fra Terslev, fattig husmands søn, vanfør, men en god og reel mand. Formentlig var hans handicap skyld i, at han havde måttet forlade pladsen i Valløby. Han og *Inger* giftede sig i Enderslev kirke i juni 1832. Han var 12 år yngre end hun, men hvad gjorde

det; hun var i det mindste ikke mere alene. Hun havde en forsørger, om det så kun var på papiret. Ludfattige var de, og mulighederne for selv at forske sig føden var meget små for de besiddelsesløse, og for handicappede som *Niels* var det helt umuligt at klare sig selv. De kunne ikke blive boende hos svigerforældrene. Begge *Niels*'s forældre var døde, der var ingen hjælp at få nogen steder. Foråret efter brylluppet anvises de en plads i fattighuset Ulstrup Hospital i Terslev sogn, hvor *Niels* jo kom fra. Ulstrup hospital var i 1821 oprettet af grev *A.W. Moltke* for fattige under Bregentved gods. Det er muligt, at *Niels* har stået på venteliste nogen tid, idet grev *Moltke* i et brev til birke-dommeren (der som medlem af fattigkommissionen administrerede hospitalet, herunder ind- og udflytninger) anfører, at »*Lars Knudsens* afdøde enkes søn, som vistnok hedder *Niels Larsen*, formentlig opholder sig i Endesløv«. Det var altså ikke *Niels* selv, der havde forespurgt om en evt. ledig plads på hospitalet. Var man nødt til at modtage understøttelse af det offentlige, måtte man tage den i den form, den forefaldt. I *Niels'* og *Ingers* tilfælde var der ingen mulighed for at takke nej!

1833. *Inger* og *Niels* ankom til fods med deres få ejendele søndag den 14. april. På trods af *Ingers* højgravide mave havde de måttet vandre hele den i mere end én forstand tunge vej fra Enderslev.

Alting var vådt og klamt og vejene dybe og plørede efter flere dages regn. Solen skinnede i de store pytter, skønt en kold vind blæste. Vinterens kulde havde endnu ikke sluppet sit tag i luft og jord.

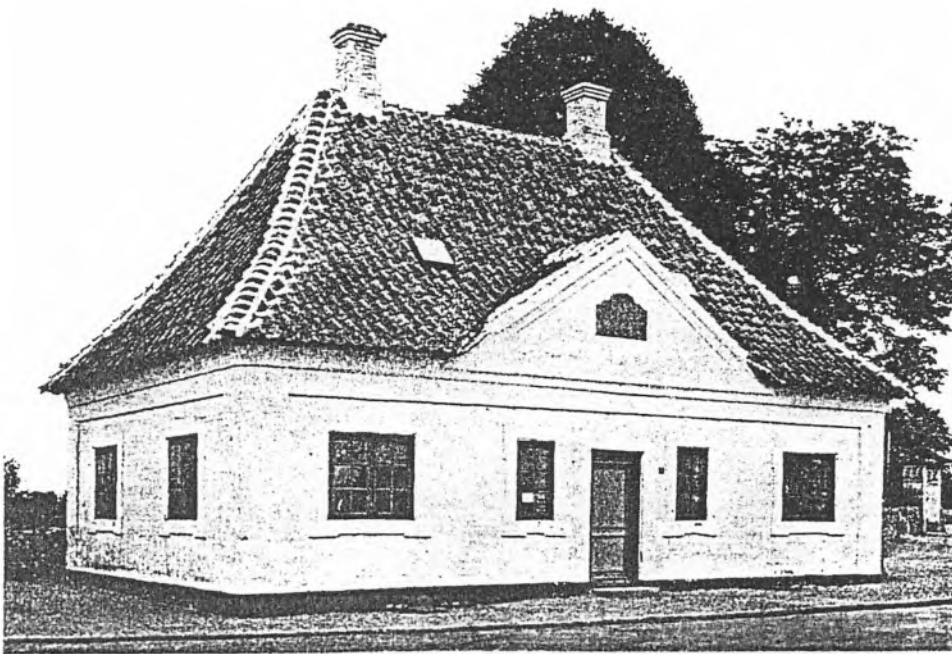

Restaureret hospital (fattighus) fra 1777, Kværndrup på Fyn.

I fattighuset skulle de bo sammen med en familie med 3 børn, 2 gamle ægtepar, 5 gamle enker og enkemænd og en forkrøblet kvinde i 30'erne, som kun kunne krable rundt med to krykker. 17 mennesker i 4 små rum i en stank af urenlighed og fugt, i selskab med væggetøj, rotter og mus og til musik af tuberkuløs gammelmandshoste og skænderier om de få og fattige fødemidler og ejendele, der i øvrigt nu alle ejedes af hospitalet.

Så var *Inger* altså kommet så langt ned, som man næsten kunne. Hun ejede intet mere, end ikke sin værdighed. Og i hendes mave rørte sig det nye liv - hvad skulle der blive af den lille stakkel, født i dybeste armod.

For *Niels* var der ingen vej ud af fattighuset. 37 år gammel døde han i 1845, og *Inger* kunne se frem til hvor mange år, der nu var tilbage, i fattigdom i hospitalets klamme, overfyldte stuer, med »de fremmeste«s afmålte almisser som eneste tilskud til fattighusets forsørgelse. 49 år var hun. Drengen *Jens*, der nu var 11 år, blev straks efter faderens død af greven (d.v.s. birke-domme-ren) sendt ud på en gård. Da han var 16, i 1850, fik han plads i Ringsbjerg.

Jo, *Ingers* alderdom begyndte tidligt. Da havde en anden mand, hun engang kendte, allerede været overhoved på sin faders fæstegård i 12 år, med kone nr. 2 og gården fuld af børn og tjenestefolk.

Inger døde på Ulstrup Hospital den 25. juli 1869, 73 år gammel. Næsten halvdelen af sit liv levede hun i fattighuset.

Ovenstående levnedbeskrivelse kan deles i tre elementer:

- a) faktuelle oplysninger, dokumenteret i kilderne,
- b) formodninger, foretaget ud fra tilegnet almenviden og
- c) ren digtning, spontant opstået under skrivning og under arbejdet med materialet som sådan.

Jeg vil kort gøre rede for min metode til at opbygge en levnedbeskrivelse for en familie: Når jeg finder oplysningerne, bliver de i kort form noteret i kronologisk orden. Efterhånden, som de bliver flere og mere detaljerede, eller hvis jeg f. eks. kan se interessante sammenhænge eller måske hændelser af forskellig art, finder jeg tiden inde til at starte på den første levnedbeskrivelse i tekstform. Og da er det, at jeg ikke kan nære mig for at »krydre« teksten som vist i eksemplet. Jeg er naturligvis meget bevidst om ikke at fordreje »sandheden« (hvis det da er sandheden, man nedfælder!). Familiemedlemmer, som har læst nogle af teksterne, har givet udtryk for at de var læsbare og har ikke stillet spørgsmålstejn ved, om det f. eks. virkelig havde regnet, da *Niels* og *Inger* ankom til fattighuset.

Jeg ved, at for nogle har denne problemstilling slet ikke været aktuel, men at andre spørgsmål har stillet hindringer for at påbegynde en egentlig slægts-historie. Derfor håber jeg med dette indlæg at have pirret lidt til lysten til at skrive, for til syvende og sidst er det vel det, det drejer sig om. Eller hvad?

Slægtsforskning Danmark - USA

af Lillian Jacobsen

15. juni 1991

Åbent brev til Striegler slægtninge:

Til jeres information vedlægger jeg et meget interessant og spændende brev, som jeg modtog i dag.

For at give jer en ide om, hvordan jeg modtog det, så fik jeg en telefonopringning for nogle dage siden fra inspektøren på Corpus Christi postkontor. Hun spurgte mig, om jeg var Barbara Elizabeth Striegler.... Svar: Ja! Så fortalte hun mig om konvolutten, hun havde i sin hånd, adresseret som I kan se på vedlagte kopi. Dernæst refererede hun til vejviseren for Corpus Christi, hvor jeg var den først indskrevne under Striegler.

Så sagde hun - VOILA!

.....

[Brevet slutter:]

Helt ærligt, jeg synes, det er utroligt spændende. Kunne det ikke være sjovt at lave en »kusine-tur« til Danmark for virkelig at finde vore (undskyld udtrykket) RØDDER? Go For It....

Love to you all

Barbara
herself

En lavine var sat i gang med det brev, jeg sendte til USA i 1991 i forsøg på at skabe kontakt til den gren af min mands aner, som var udvandret i 1855. Vi havde arbejdet med familien, som var bosat i Svendborg, men pludselig var den som sunket i jorden. Hvad var årsagen?

Ved kontakt til min mands fætre i 2. led erfarede vi om familiens emigration til USA i 1855. De lånte os en bog, som familien i USA havde skrevet om slægten og dens emigration til Texas. Bogen var afleveret af besøgende fra Texas i 1951 i forsøg på at få kontakt til slægten her i Danmark. Den angav ingen kontaktadresse, så jeg måtte skrive til ovennævnte postkontor og bede om hjælp. Heldigvis var det et vågent postkontor, for med deres hjælp lykkedes det over al forventning.

Mange breve er sendt over Atlanten siden, og det har resulteret i brevveksling med familiemedlemmer i USA, Californien og Skotland.

Også besøg har vi haft fra disse lande. I 1992 kom på samme tid seks »rødder« fra ovennævnte lande og bosatte sig hos os i en uges tid. Det kan lyde anstrengende, men det er noget af det bedste min mand og jeg har oplevet. Vi havde korresponderet sammen gennem et år, og nu skulle vi mødes. Det skete under stor jubel fra begge sider. Min mand skulle hente dem på Københavns Hovedbanegård, og der var kun til- og afsendte billeder at holde sig til, men der var absolut ingen problemer med identificering. Min brevenindes datter (min mands kusine i 3. led) på 31 år nåede kun lige at komme ind i hallen, så udbrød hun højt: »DET ER HAM DER. DER ER INGEN TVIVL, FOR HAN LIGNER MORFAR PÅ EN PRIK«. Hun løb hen og gav ham et stort knus, så nu har min mand fået et barnebarn i Skotland.

Vejret var ovenud og humøret ligeså. Dagene gik med sightseeing. En hemmelighed havde vi i baghånd. Det fik de at vide, men intet blev røbet. En dag gik turen til Garnisons kirken i København, og først da vi var vel inde i den smukke kirke, fik de at vide, at den 5. januar 1837 var deres henholdsvis olde- og tipoldeforældre blevet viet her. »Jeg var lige ved at tude derinde«, sagde min mands kusine i 3. led, da vi var kommet ud. »Ja, og jeg fik en klump i halsen«, meldte en anden. De var alle dybt rørte, ligesom vi andre bliver det, når vi kommer tæt på »de nære ting«.

Aftenerne gik med snak om Danmark, dagens udflugt, forfædrene og deres tid, samt gennemgang af billeder af gårde, huse og aner. Rebild festerne kendte de ikke til, så vores videofilm fra årets Rebildfest gjorde lykke.

Dagen kom, hvor ferien var omme, og afsked skulle tages. Vi havde forventet at opleve en stor tomhed, når de var borte. Det gjorde vi ikke, for deres latter genlød i vort hus længe efter deres afrejse. Kontakten til vore 1992-gæster er ikke dalet - tværtimod. Brevveksling med oplysninger og billeder oprettholder og forøger vor viden om slægtens færd og kår både i USA og her.

Interessen for slægtsforskning i USA er meget stor. Ovennævnte familie afholder slægtsforskertræf hvert år i nærheden af Fredericksburg i Texas. I år var det træf nr. 55, der blev afholdt - en flot præstation synes vi. Også andre familietræf har vi hørt om, og de afholdes med lige så stor aktivitet.

Har I slægtninge i andre lande, og er lysten til at søge kontakt til stede, så forsøg! Er I ikke heldige første gang, så forsøg igen. Jeg har lige fået kontakt til en familie i Canada, og glæden for at blive kontaktet er lige så stor hos dem. Forældrene brød op, fordi de ville give deres børn en bedre tilværelse, end de syntes, de kunne give dem her, men tanken om Danmark er meget stærk hos efterkommerne. De ønsker kontakt med os, og er vi heldige at finde hinanden, så kan det blive til stor glæde både for dem og for os.

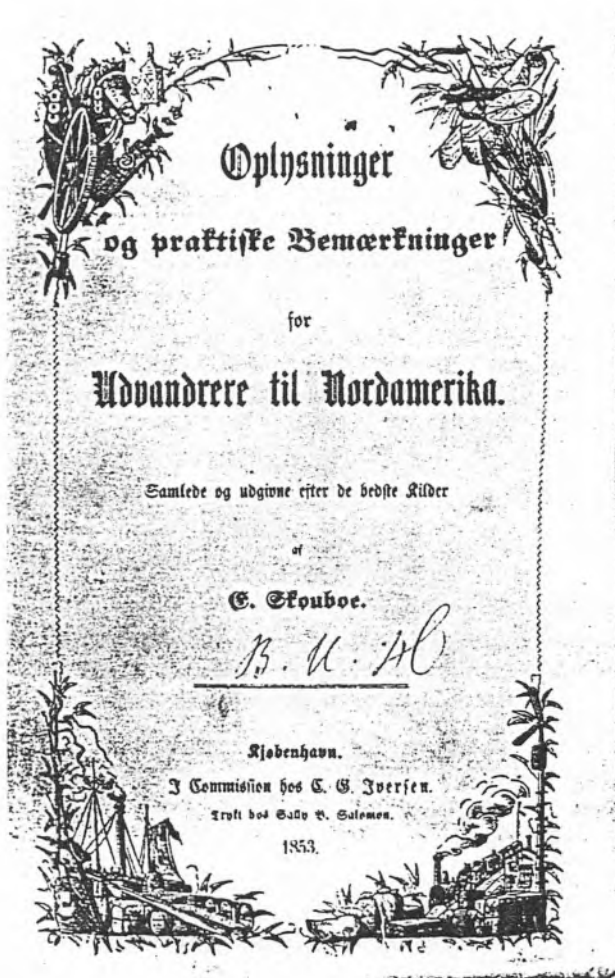

Levealderen i Jylland og på Fyn

af Svend Frederiksen (Særtryk fra Ribe amt 1976)

Det var hverken planlagt eller forudset, at jeg kom til at beskæftige mig med menneskers levealder i forskellige egne af Danmark - jeg ligesom snublede ind i emnet.

Under udarbejdelse af mit hjemsogets historie («Aasum», udgivet af »Historisk Samfund for Fyns Stift«, 1968) studsede jeg over den ringe almisse, fattiglemmerne fik forhen - både kvantitativt og kvalitativt. Et sted i fattigprotokollen for Seden-Aasum skrev præsten: »De leverede varer er så ringe, at de end ikke kan sættes for tjenestefolk«. Disse kunne ellers nok efter datidig opfattelse nøjes med ringere kost end andre. Ved en nordfynsk mejerigeneralfor-samling, hvor man ivrigt diskuterede, hvorvidt centrifugeret skummetmælk kunne bruges til menneskeføde, var der en herregårdsforpagter, der udtrykte sit syn på sagen på følgende måde: »Til store svin og tjenestefolk er den god nok, men til smågrise og herskab, dér dur den - så bandede han tykt - ikke!«

En almisseleverandør fik hele sit livs tid vednavnet »Per Ormeflæsk«, så det har nok ikke været særlig gode varer, han har leveret. Om selve tildelingens mængde skal en af fattigforstanderne have sagt: »Fødes skal de, men fedes skal de fanden støse mig ikke«.

Disse almisselemmer med knap og ringe kost, de måtte da få et kort liv og en tidlig død, tænkte jeg uvilkårligt. Jeg var dog ikke helt sikker på, at mine tanker var rigtige, så jeg tog mig for at udskrive folks dødsalder fra kirkebøgerne i fjorten fynske sogne. Jeg medtog kun folk, der var døde efter at være fyldt 60 år. Før dette tidspunkt var folk kun undtagelsesvis under fattigforsørgelse. Resultatet blev tværtimod, hvad der var ventet: 601 almisselemmer havde en gennemsnitslevealder af 77,2 år - 3838 »andre« tilsvarende 72,8 år. Det vil sige ca. 4 1/2 år i almisselemmernes favør. Af dette måtte vel kunne sluttes: des tarveligere kost, des længere liv.

Nu var jeg blevet nysgerrig.

Hvis dette holdt stik, måtte hedeboenderne i forrige århundrede have haft et langt liv. Hvad har ikke H.P. Hansen, Herning, fortalt om hedeboendernes barske og nøjsomme livsvilkår? Grød, grød, grød og vælling.

Jeg tog en tur til Viborg og bladede i kirkebøger. Resultatet af undersøgelsen blev atter tværtimod, hvad der var ventet. Fynboerne levede gennemsnitlig ca. 8 år længere end jyderne. Tilsyneladende afkræftede det ganske min første undersøgelse. Jeg var både desorienteret og en smule skuffet.

Så skete der det, at jeg i et selskab hørte en menneskedoktor og en dyrlæge flygtigt omtalte professor Bendixens afhandling om kalvedødelighed som følge af koboltmangel i foderet - særlig på de jyske hedesletter.

Jeg spidsede øre. Her var vist noget, jeg burde se lidt nærmere på. Jeg fik fat i: »Medlemsblad for Den danske Dyr lægeforening, Aargang 1945« og læste med stor interesse: »En Utrivlighedssygdom hos Kvæg, der i Aarene 1942-45 har opnået stigende Udbredelse i visse Egne af Jylland, og som synes at helbrede med smaa Doser Kobolt«. (H.C. Bendixen og J.G.A. Pedersen).

Det med at drøvtyggere, der udelukkende må nøjes med foder, der vokser på visse mineralstoffattige jorder, bliver syge, er ikke noget særligt dansk fænomen. Sygdommen er beskrevet både i Australien, Amerika og England. Særlig australske forskere har gjort et banebrydende arbejde. Det er også dem, der har påvist, at et meget lille tilskud af kobolt - 1 milligram daglig pr. dyr - kunne helbrede sygdommen. Og, hvad der i og for sig er lige så interessant, de opdagede, at syge dyr, der flyttedes på »sund jord«, omgående blev raske.

I Bendixens afhandling fortælles, at der var jyske ejendomme, hvor der ikke kunne opføres ungkvæg. I øvrigt refereres udfaldet af mange velkontrollerede og heldige koboltkure. Og der vises billeder af jammerligt udseende kalve som et troværdigt eksempel på, hvor alvorligt sygdommen kunne tage fat. Endelig ledsages afhandlingen af et jyllandskort, hvor sygdommens udbredelse er indtegnet på grundlag af indberetning fra de praktiserende dyrlæger. Sygdommen er i Danmark ikke konstateret uden for Jylland. Dens danske navn »Vosk« er af jysk oprindelse.

Ved at se kalvesygdomskortet dukkede uvilkårligt et andet kort op i min erindring - et kort udarbejdet af jyske planteavlskonstulenter for at vise magnesiummanglens udbredelse i Jylland på grundlag af symptomer i kål- og bederoer 1962. Begge kort har de sorte pletter nogenlunde de samme steder, og netop her boede i forrige århundrede den befolkning, der havde den lave gennemsnitslevealder. Ganske vist samstemmer de forskellige forskere i, at svin og heste ikke reagerede på koboltmangel, men måske var mennesker ikke helt uberørt.

Vest på i Jylland - strandsognene ved Vesterhavet - var der ifølge kalvesygdomskortet ikke konstateret koboltmangel, men der foresvævede mig noget om, at rent agrarisk kunne vesteregnet være lige så barsk som hedeegnene. - Trap skriver om Ho sogn, at det er det sted i Danmark, hvor vi kommer nærmest begrebet ørken. Levemåden kendte jeg fra et vinterhalvår under første verdenskrig; den var nøjsom. Særlig husker jeg den tørrede bakskuld. Mon ikke det var et forsøg værd at sammenligne levealderen for beboerne på disse to lokaliteter?

Enden på mine overvejelser blev, at jeg tog på vinterferie til arkiverne i Åbenrå og Viborg. Resultatet ses af hosstående fire tabeller: I, II, III og IV.

Forinden nogen finder på at stille sig selv eller mig spørgsmålet: »Hvorfor er mændene ikke med i tabellerne?«, vil jeg give forklaringen: Fra vesterhavsognene forsvandt en forholdsvis stor part af mændene i ung alder på havet: Rømhø (1853-90) 65 mand af 289, gennemsnitsalder 27 år. Mandø (1844-91) 18 mand af 81, gennemsnitsalder 28 år. Sønderho (1853-91) 81 mand af 244,

gennemsnitsalder 30 år. Dette forhold ville aldeles forrykke beregningerne for disse sogne. Derfor er mændene udeladt.

Og så må i øvrigt tabellerne selv fortælle.

Tabel I. Fyn - Kvinder ca. 1850-90

Sogn:	Antal døde	Gennemsnits- dødsalder År
Allesø	209	35,8
Asperup	686	41,2
Ejby	105	49,2
Føns	208	43,6
Hjadstrup	213	39,7
Husby	320	42,4
Højby	209	44,4
Lunde	155	38,1
Melby	116	39,5
Ore	284	42,6
Skovby	423	41,5
Udby	168	43,9
Ørslev	125	43,6
Lumby	1115	41,0
Aasum	141	38,9
Alle sogne	4477	41,2

Tabel II. Jylland, hedesogne. - kvinder ca. 1850-90

Sogn:	Antal døde	Gennemsnits- dødsalder År
Arnborg	166	34,3
Assing	163	31,6
Bording	144	29,4
Dejbjerg	258	41,9
Frederiks	226	32,3
Lysgård	148	32,2
Rind	238	31,5
Sunds	179	34,5
Snejbjerg	474	30,8
Torning	544	32,1
Tvis	235	36,8
Vinderslev	409	29,1
Vium	163	34,4
Alle sogne	3337	32,9

Tabel III. Jylland, strandsogne. Kvinder ca. 1850-90

Sogn:	Antal døde	Gennemsnits- dødsalder År
Daler	231	39,3
Rømø	475	50,0
Tim	298	39,2
Vedersø	225	40,7
Ho	189	38,9
Fjaltring	199	44,4
Mandø	120	50,2
Sønderho	387	43,9
Harboøre	608	39,7
Trans	107	45,9
Alle sogne	2839	42,7

Tabel IV. Kvinder ca. 1850-90

	Antal døde i alt	Gennemsnits- dødsalder	Procent døde under 1 år	Procent døde over 60 år
15 fynske sogne	4477	41,2	20,1	39,9
13 jyske hedesogne	3337	32,9	26,9	29,6
10 jyske strandsogne ..	2839	42,7	18,7	42,1
Læsø	949	41,5	25,8	41,2

Mest bemærkelsesværdigt er det nok, at de levede så længe i strandsognene - ja, levede længst - næsten 10 år længere end hedeboerne og halvandet år længere end fynboerne.

Der vil være grund til at bemærke forholdene på Læsø. Ifølge kort I skulle Læsø være det sorteste sorte land i henseende til kalvedødelighed, hvorfor det ville være rimeligt at vente, at de havde en levealder som hedeboerne, men i stedet ligger de på højde med fynboerne.

Hvad er det nu for en uorden?

Her må nok øens særlige ernæringsforhold i gamle dage tages med i betragtning. Da øens præst i 1755 indberettede til Thurah, fortalte han, at beboerne levede af tørfisk og vand. Oplysningen skal nok ikke tages helt bogstavelig, men noget om snakken var der vist. I hvert fald understreger

distriktslæge C. Rasmussen i sin indberetning til Nationalmuseet 1858, hvilken afgørende rolle fisk - fersk, saltet, tørret eller røget - havde i befolkningens ernæring. En senere forfatter fortæller om, hvorledes læsøhyrdedrenge havde en pindtør hornfisk og et stykke tørt brød med på deres vogterfærd. Med en skarp kniv blev fisken med skrånit skåret i tynde skiver - tvært gennem både skind og ben. Og sådan foregik måltidet - hveranden bid tørfisk - hveranden bid tørt brød.

Heraf vil forstås, at læsøboerne ikke var så afhængige af øens mineralstofmangel, som deres kalve var det. De fik deres meste føde fra havet.

Måske er dette forhold også forklaringen på vestkystfolkenes lange levealder?

Et synes i hvert fald disse undersøgelser at tyde på: rigtig kost forlænger livet.

Men mon ikke også selve den isolerede øtilværelse virker livsforlængende? 50,1 års gennemsnitsalder på Rømø og Mandø mod 40,1 år i gennemsnit af de øvrige otte vestkystsogne leder tanken i den retning.

Ved en gennemgang af kirkebøgerne fra Strynø, Avernakø, Drejø og Lyø konstateredes en gennemsnitslevealder på 43,3 mod de femten fynske landsognes 41,2. Altså ganske den samme tendens som ved Vesterhavet.

Men er isolation noget prisværdigt, så må koncentration vel være det modsatte. En række tal fra Jylland og Fyn synes også at bekræfte det:

Tabel V. Gennemsnitslevealder for kvinder i perioden 1850-90 forskellige steder i Jylland og på Fyn

		År
595 døde	Rømø og Mandø	50,1
539 -	Strynø, Avernakø, Drejø og Lyø	43,3
949 -	Læsø	41,5
4477 -	15 fynske landsogne	41,2
2244 -	8 jyske vestkystsogne	40,1
817 -	Bogense	37,3
1049 -	Kerteminde	37,2
3337 -	13 jyske hedesogne	32,9
8704 -	Odense	30,9

Alene hedebønderne er genstridige og vil ikke rigtig passe ind i billedet.

Et synes min bladen i gamle kirkebøger at vise: Det har en vis betydning for levealderen, hvor og hvordan der leves.

Men at det og det er det helt rigtige. Og det og det fuldstændig forkert, skal jeg vel vogte mig for at sige.

Jeg vil nøjes med at slutte med prins Hamlet: (Shakespeare »Hamlet«, 1. akt, 5. scene): »Der er mere mellem himmel og jord, Horatio! end jer visdom drømmer om!«

Oplysninger fra kirkebøgerne

Fra Kirkeministeriet

(Side 7 i Kordegnenes Blad nr. 10, 1990)

Da mange ministerialbogsførere fortsat modtager anmodning fra private om oplysning fra kirkebøgerne til brug ved slægtsforskning, henvises til retningslinjerne i vedlagte svar fra kirkeministeriet til en slægtsforsker.

Med venlig hilsen
Niels Bjerregaard
konsulent

I skrivelse af 1990 har De ansøgt om tilladelse til at indhente oplysninger fra ministerialbøgerne om fødested, fødselsdato m.v. for Deres farfar A, og farmor B, der er afdøet ved døden henholdsvis i 1944 og 1988, til brug ved slægtsforskning.

I anledning heraf skal man meddele, at de omhandlede oplysninger vil kunne rekvireres på de betingelser, der er anført i § 28, stk. 1, punkt 2, i Kirkeministeriets cirkulære nr. 123 af 14. august 1987 om folkekirkens og de anerkendte trossamfunds ministerialbøger, hvorefter oplysninger angående afdøde personer kan rekvireres af afdødes ægtefælle, forældre eller efterkommere, der er over 18 år, samt af den, der som indehaver af forældremyndigheden over eller værge for efterkommere varetager deres interesser.

Det tilføjes, at der ikke er adgang for private til at gøre sig bekendt med indholdet af de ministerialbøger, der beror hos ministerialbogsførerne, idet ministerialbøgerne ikke er offentligt tilgængelige, jf. herved bestemmelsen i ovennævnte cirkulæres § 26.

Efter den anledning sagen dertil giver skal man meddele, at slægtsforskere har adgang til de til landsarkiverne afleverede bøger (registre), når der er gået 50 år siden de blev udskrevet, jf. § 5 i Ministeriet for Kulturelle Anliggendes cirkulære nr. 47 af 10. marts 1976 om attestudstedelse m.v. efter de i landsarkiverne opbevarede ministerialbøger, sønderjyske personregistre og borgerlige ægteskabsbøger samt om disses tilgængelighed.

P.M.V.
E.B.
Niels Bjerregaard

Bevar mig vel

Af Henning Kählerich

Gennem årene har jeg haft kontakt med hundredvis af slægtsforskere og især mennesker, som netop er begyndt på deres forskning. Hos næsten alle har jeg set en klædelig beskedenhed med hensyn til at indsamle arvegods af alle slags fra slægtninge, som ligger inde med ting og sager, der har tilhørt eller er fremstillet af forfædre. Det kan være breve, dokumenter, sølvtøj, fotos, skildrier, beklædning, møbler osv. Ingen ønsker at være påtrængende, det kan let få udseende af, at man forsøger »at rage til sig«. Man er bange for, at slægtninge slet ikke forstår, at det er kærligheden til at bevare mindet om forfædrene, der driver en slægtsforsker til at indsamle alt det, der fortæller om vore elskede forældre, deres forældre, og deres forældre osv.

Resultatet er, at mange ting forsvinder. Meget som er af stor værdi for en slægtsforsker, og som ville være det for mange i de kommende generationer.

For nogle år siden havde jeg et kursus i København om, hvorledes man kunne skrive en bog om slægten. Jeg opfordrede deltagerne til næste gang at medbringe en eller anden ting, der havde tilhørt en af forfædrene. Det var min hensigt, at man så skulle nedskrive beretningen om dette arvestykke, således at kommende generationer ikke ville smide stykket ud, men bevare det, fordi historien om det var blevet nedskrevet.

»Verba volant, scripta manent« eller på dansk: ord flyver bort, det skrevne forbliver.

En af deltagerne medbragte en skrubbebørste. Den var slidt og ramponeret. Mange af børstetotterne var faldet af. Den var lige til skraldespanden. Men der kommer den forhåbentlig aldrig.

Ejeren berettede, at denne skrubbebørste var det eneste, der synligt knyttede hende til en slægt. Hun havde ingen fotos, ingen breve, ingen attester, ingen overleveringer. Selv hendes herkomst var i nogle led ret usikker. Kun denne skrubbebørste bandt hende sikkert til slægten. Hun havde bevaret den gennem mange år i en skuffe.

Hendes børn havde som små ofte undret sig over, at en gammel skrubbebørste fra forrige århundrede havde sin plads i det fine skuffemøbel. Kun hun selv vidste, at denne skrubbebørste, som hun havde fået af sin mor, var fremstillet og håndlavet af hendes morfar. Dens værdi for hende kunne ikke måles. Det var en følelse. Og følelser kan ikke måles. Ofte ikke engang udtrykkes. Nu fandt hun en udvej til at bevare dette familieklenodie i de kommende generationer: hun ville skrive alt det ned, som hun vidste om denne børste og om ham, der havde fremstillet den, og denne beretning skulle heftes på børsten. Det havde hun ikke tænkt på før.

Allerede tidligt som slægtsforsker besluttede jeg, at denne beskedenhed overfor slægtninge, når det galdt at indsamle, ikke skulle præge mig. Høflighed og venlighed måtte kunne overvinde frygten for at komme til at virke påtrængende. Årsagen til denne beslutning var følgende oplevelse, som jeg havde for mange år siden.

Da min far var blevet alene, besøgte jeg ham ofte. Vi boede i samme by, så det var en ringe ulempe. En aften spurgte jeg ham igen ud om hans familie, som jeg aldrig havde haft kontakt med. Det eneste jeg kendte til hans familie var, - bortset fra hans ene søster - at vi hvert år til jul modtog en stor trætønde fra hans familie på Fyn. Den indeholdt alskens frugt og sendte en duft af æbler og pærer ud i hele stuen, når låget blev taget af. Den aften sagde min far til mig: »Henning, jeg har et par æsker med nogle gamle sager i, som du godt må få. Du interesserer dig jo for slægten, og jeg ved, at du vil behandle disse ting på den rette måde. Der er blandt andet alle de breve, som din mor og jeg skrev til hinanden i vore unge dage. Igennem dem vil du nok få en hel del at vide om vores familie, og du vil lære en hel del om din far og mor og vil måske forstå lidt af, hvorfor vort liv har formet sig som det har. Du må gerne få det alt sammen.«

Vi begyndte at lede. Far fandt frem til en skotøjsæske, fyldt med gamle breve i kuverter. Der var enkelte fotos, dokumenter og en del kontrabøger, som købmænd tidligere brugte for faste kunder. Der var en del støv, for æsken havde stået i en papirbunke gennem mange år. Min far var bogbinder i sin fritid, så der var masser af papir og gamle bøger i hele kælderen, og en gammel mand kan ikke altid holde den bedste orden. »Der er en æske mere«, sagde min far. Vi fandt den ikke, for han var blevet træt. »Den må vi finde en anden gang.« Det blev aldrig »en anden gang«. Min far blev syg, kom på hospital og døde. Alt stod urørt derhjemme, og vi søskende var ikke glade for at komme igang med at gøre boet op.

Men dagen kom, da vi samledes i vort gamle hjem, og det gik fint med at få alt fordelt og truffet de nødvendige beslutninger. Jeg fortalte om min oplevelse med far den aften, og at han ønskede, at jeg skulle have den anden æske, som jeg vidste skulle findes, så jeg kunne bevare hans ungdoms breve. »Der er ikke nogen æske,« sagde min storesøster. »Den brændte jeg sammen med indholdet forleden aften, da jeg var her hjemme og rydde op. Det kommer ingen ved, hvad far og mor skrev om!!!«

Nu mange år efter er jeg endnu ikke kommet mig over mit chok. Jeg græder indvendig, mens jeg skriver dette. Jeg elsker stadigvæk min storesøster, som har været så meget for mig. Men jeg græmmes over, at min mors og fars tanker og følelser i deres unge år, som var udtrykt i disse breve, for stedse er gået tabt, fordi jeg ikke var ivrig nok efter at få fat i brevene, mens tid var. Sådan noget må ikke ske igen for mig.

Derfor besluttede jeg, at min tilbageholdenhed skulle overvindes, så mindet om mine forfædre kan blive bevaret vel for de kommende generationer. Og de breve m.m., som jeg den aften fik af min far, har fået endnu større værdi, og de bevares sikkert i mit pengeskab. Faktisk har jeg anskaffet et stort, brandsikkert pengeskab alene for at kunne bevare sådanne arvestykker og mine egne optegnelser. Det var dyrt, men det giver ro i sindet.

År efter denne oplevelse besøgte jeg flere gange min gamle farbror, som jeg havde fået etableret en god forbindelse med. Han havde et husmandssted, udstykket fra min fars fødegård. Da min farfar levede sine sidste år hos sin søn, min farbror, mente jeg, at han sandsynligvis lå inde med nogle gamle ting fra min farfar. Jeg undlod ikke at omtale dette, og under et af mine besøg forsvandt han pludselig op på loftet, og nogen tid efter dukkede han op igen med noget under armen. Det viste sig at være gamle fotografier. Store og små imellem hinanden. De havde ligget oppe på loftet gennem årtier. Fulde af støv og snavs. Nogle var vandskadede, andre gnavet af mus, enkelte knækkede. Vi gik udenfor og støvede af og rensede billederne så godt vi kunne. Og frem dukkede det ene glimt efter det andet af min farfars og hans families historie. Farfar som soldat, farfar som skytte, farfar som gymnast, min far og hans søkende som små osv. osv.

»Lad os gå over til Inger. Hun har en masse gamle papirer.« Vi gik over til hans datter Inger, der boede i nærheden. »Skal jeg nu af med alle de gamle papirer?« spurgte hun. »Jamen, du interesserer dig jo ikke for dem,« sagde hendes far, »men det gør Henning.« »Næh, det er da også rigtig. Nu skal jeg hente dem.« Og så gik turen op på loftet efter skotøjsæsken. Altid på loftet og altid i en skotøjsæske. Det har jeg efterhånden oplevet nogle gange. Skotøjsæsker er af stor værdi for slægtsforskere. De har bevaret mange klenodier.

Nu ligger det alt sammen i mit pengeskab. Breve fra mine oldeforældre til min farmor. Farfars breve til sin elskede forlovede, som senere blev min farmor. Hun døde ung, men havde gemt alle disse papirer. Regnskaber over gårdens drift, små meddelelser skrevet på stileheftepapir, der kaster lys over økonomiske forhold og venskabet mellem min farfar og hans nærmeste bror, der overtog slægtsgården, som hans efterkommere stadig sidder på. Informationer om personlige forhold, som ikke findes i de offentlige arkiver. Mon ikke min farfar og især farmor har ønsket, at det alt sammen skulle blive bevaret vel for deres elskede børn og senere generationer?

Flere gange medbragte jeg min båndoptager, og farbror fortalte om sit barndomshjem, som jo også var min fars hjem. Han fortalte mig også, hvorfor og hvorledes min far måtte gå fra den første gård, han købte. Fup og svindel, som både sagfører og bankbestyrer senere røg i spjældet for. Men det hjalp ikke min far. Altsammen har jeg på bånd, fortalt af en mand, som var kusk og med til møder og samtaler, der ikke findes i justitsprotokollerne.



Min farfar var en meget dygtig skytte (Foto ca. 1888, knækket, men reddet).

Den sidst levende af mine mors søskende har jeg kendt alle mine dage. Mange sommerferier har jeg som dreng tilbragt hos ham på den gård, hvor min mor voksede op. Det var en fattiggård, som min morfar købte af sognet ved århundredskiftet. Min morbror var forøvrigt gift med min faster, så vi var tæt i slægt. I min morbrors sidste år besøgte jeg ham så ofte, jeg havde lejlighed til. Hos ham fandt jeg de to eneste billeder af min farmor. Nu ved jeg, hvem jeg har min lille klumpnæse efter.

Min morbror var en udmærket fortæller, og en dag spurgte jeg ham, om han ikke havde nedskrevet sine erindringer. Det havde han ikke, og på sit træge, ravjyske sagde han: »Å no er æt for stille.« Hvorfor dog, ville jeg vide. »Jow, for no rester a så'n o æ hinder, at a æt ka skryv eller hold o'n blyant.« Så fik jeg båndoptageren frem. Det blev til to fulde bånd ved mine to sidste besøg. Ved tredje besøg var morbror ikke hjemme. Han nåede aldrig hjem mere.

I min kones slægt var en gammel onkel, som havde overtaget min kones oldefars husmandssted. Jeg besøgte ham engang, og det viste sig, at han var slægtsforsker på sin egen måde. Han havde bevaret mange ting, bl.a. oldefars 1864-medalje og en del dokumenter og fotos, pænt indsat i albums og limet fast med store stykker tape tværs over fotografierne. Oh vé, men de var der og lod sig affotografere. Jeg lånte det alt sammen og kopierede, hvad jeg kunne. Da jeg hev båndoptageren frem, gik samtalen i stå. »Du kan godt pakke den tingest væk«, sagde han. Jeg forklarede dens nytte, og spurgte hvorfor jeg ikke måtte bruge den. »Det er så enkelt« svarede han, »jæ ve it gå ijen.« Det var også et synspunkt, så jeg måtte nøjes med at notere. Han døde sidste sommer. Min tilbageholdenhed har afholdt mig fra at kontakte arvingerne, men det sker i sommer. Så vidt jeg ved hører de til dem, der vil sige: »Bevar mig vel, sikke noget gammel ragelse, ud med det.« Forhåbentligt er det endnu ikke sket.

I mine unge dage var jeg til min kones morfars 85 års fødselsdag. De var fem søskende samlet den dag. Morfar var den yngste. Det kunne være blevet én af mine store slægtsforskerdage, hvis jeg den gang havde interesseret mig for slægtshistorie. Og hvis jeg havde haft en båndoptager. Men den var ikke opfundet endnu. Min kones morfar var soldat under tre konger og indkaldt fem gange. Det var han stolt af og fortalte gerne om. Han blev 93, så jeg nåede at skrive en del om ham og tog mange fotos af ham.

I næste måned skal jeg til min brors 70 års fødselsdag. Han er ikke den ældste i søskendeflokken, hvor jeg er den yngste. Men vi er ældste levende generation i slægten. Så det er nok på tide, at jeg får skrevet mindebogen om mig selv; med billeder og det hele. Og får skrevet om min egen generation. Foruden alle de gamle, som der endnu skal samles mange informationer om, for at de kan blive bevaret vel for deres efterkommere.

Jo, der er nok at tage fat på for en slægtsforsker.

Ih ja, bevar mig vel.



Fra en gammel kirkebog

Jens Pedersen Schafte, Enkemand af Svinsbjerg og Cathrine Jensdatter. Enke ibid, Despons: d. 16. Dec. En jammerlig Tilfælde mødte dette Par paa deres Trolovelsesdag, ved det at Skytten paa Sæbyholm kom ubuden til dem med sin ladte Flindt. Den hand satte i en Stue nest ved, hvor Folket vare samlede, der ind gik Brudens Søn, et Barn af 6 Aar, tog den ladte Flindt, som ingen mene ladt, stod med den lige for Døren ind til Folkene, som stod Aaben, trakke den af, saa at det fatale Skud fore ind i Brudgommens Been, ret i Leggene, som døde 12 timer derefter. Ved hans Jordefærd udvalgte jeg til Text Matth 9, v 15 og Exord. Exod. 4 v 25.

(Horslunde sogn, 1763)

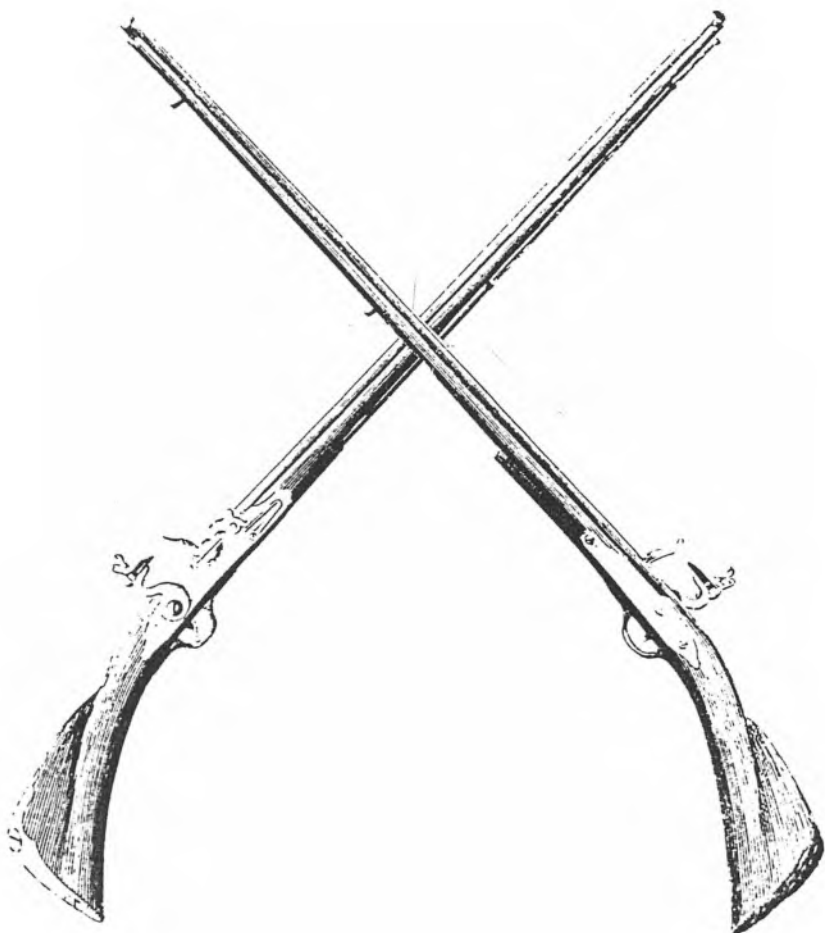

Formandens beretning om sæsonen 1993/94

af Jens V. Olsen

I oktober 1993 var det 10 år siden vor forening blev startet og hændelsen blev omtalt i den lokale avis, men ellers var der ingen aktiviteter i den anledning.

I sit indhold fulgte sæsonen det faste mønster med ét medlemsmøde hver måned i perioden september til maj. Sæsonens sidste møde er generalforsamlingen.

Vi har haft foredragsholdere udefra til tre møder, nemlig lederen af Lokalhistorisk Institut ved Københavns Universitet Knud Prange, der fortalte om selvejerbønder. Lektor, dr. phil. Bent Jørgensen fortalte om bondebefolkningens omverdensorientering, idet han tog udgangspunkt i bl. a. en række bonde dagbøger.

En meget oplysende aften havde vi med aftenskolelærer Erik Kann, der fortalte om slægtsforskning i Sønderjylland med en masse praktiske detaljer. På april mødet gennemgik formanden brugen af lægdsruller og især sølægdsrullerne med de tilhørende beboerruller.

De øvrige møder var uden fast program, hvor vi snakker sammen, hjælper hinanden med diverse problemer og iøvrigt forsøger at inspirere hinanden til at komme videre med slægtsforskningen.

Til oktober mødet havde Henning Küllerich medtaget sin transskription af Roskilde Folketælling 1787 og foreslog et samarbejdsprojekt for foreningens medlemmer. Vi skulle til det kommende 1000 års jubilæum i Roskilde i 1998 skrive en bog: »Livet i Roskilde 1787« med udgangspunkt i ovennævnte folketælling. Emnet blev videre diskuteret på et par senere møder, og skal tages op igen i den kommende sæson.

I efteråret havde vi et godt besøgt arrangement i Roskilde Lokalhistoriske Arkiv på biblioteket, hvor Eva Tønnesen fortalte om arkivets indretning og bestand.

Vi er med i S sammenslutningen af Slægtshistoriske Foreninger i Danmark (SSF). SSF er medudgiver af Hvem Forsker Hvad og udgiver ½-årligt bladet Slægten, hvor vi sammen med en række andre foreninger offentliggør vort program.

SSFs weekendkursus afholdtes 22. til 24. oktober 1993 på Snoghøj Folkehøjskole og flere af foreningens medlemmer deltog. Programmet er i øvrigt omtalt i nr. 9 af Slægten.

Fra og med i år er SSF's årsmøde flyttet til slutningen af maj, så der er intet at berette endnu.

Foreningen har nu 47 medlemmer, det ville dog bedre vor økonomi med en yderligere tilgang, især efter at vi nu skal betale husleje.

10-års fødselsdag

af Karna Hansen

Som omtalt i formandens beretning fyldte Roskildeegnens Selskab for Genealogi og Personalhistorie 10 år i oktober 1993. I den anledning sendte jeg følgende artikel til de lokale aviser:

For ti år siden, den 30. oktober 1983 samledes en halv snes slægtsforskere hos malermester John L. Jørgensen i Osted til stiftende generalforsamling af Roskildeegnens Selskab for Genealogi og Personalhistorie.

Forud var gået samtaler mellem John L. Jørgensen og Henning Küllerich om behovet for et forum for slægtsforskere, hvor man kunne mødes og drøfte fælles interesser uden at skulle koste rejseudgifter til enten København eller Vestsjælland. I disse to områder var der allerede velfungerende slægtshistoriske foreninger. Efter kontakter til andre slægtshistorisk interesserede stod det klart, at der måtte være grundlag for en lokal forening af slægtsforskere.

Dette medførte, at der blev indkaldt til den stiftende generalforsamling hos John L. Jørgensen. Stedet var passende for slægtsforskere, idet hans ejendom er et næsten 200 år gammelt, velholdt bindingsværkshus af en anselig størrelse.

Det viste sig, at der var stor begejstring for at skabe en lokal forening af slægtsforskere. Inden aftenen var omme, var navn, vedtægter og de første aktiviteter blevet fastlagt.

Man ønskede, at møderne skulle være uhøjtidelige forsamlinger til drøftelse af alle emner inden for slægtsforskning. Det vandt derfor gehør, at ordet selskab skulle indgå i navnet. Med skelen til Danmarks ældste slægtsforskernes samfund blev navnet »Roskildeegnens Selskab for Genealogi og Personalhistorie« ret hurtigt vedtaget.

Selskabets vedtægter kom til at ligne andre slægtshistoriske foreningers. Dog kom en tilføjelse, som Henning Küllerich fandt ret væsentlig at få med under formålsparagraffen, nemlig at selskabet skulle opmuntre og bistå medlemmerne i at publicere resultaterne af deres genealogiske og personalhistoriske forskning. Der var forståelse for dette ønske, og formålsparagraffen kom derfor til at lyde:

»Selskabets formål er at vække og vedligeholde interessen for det genealogiske og personalhistoriske studium på Roskildeegnen og at oplyse om genealogisk forskning. Det er endvidere selskabets formål at fremme udgivelsen af genealogiske og personalhistoriske værker.«

Den første bestyrelse bestod af John L. Jørgensen, Osted (formand), Georg Knudsen, Hvalsø (kasserer), Susanne Knudsen, Hvalsø (sekretær), Henning Küllerich, Svogerslev, og Erna Nielsen, Svogerslev.

De to første møder blev holdt hos John L. Jørgensen. Ved tiden for generalforsamlingen var selskabet registreret som en organisation under Roskilde kommune,

der derefter stillede lokaler til rådighed for selskabets møder. Disse er siden blevet afholdt på Kildegården i Roskilde.

Ved den første ordinære generalforsamling var selskabets medlemstal vokset til 16. Der var stemning for, at selskabet i tiden august-maj skulle afholde arrangementer hver anden måned. Kontingentet blev fastsat til 50 kr. årligt.

Henning Kiilerich, der underviste i slægtsforskning på Roskilde Aftenskole og hvert år i september havde en udstilling i Roskilde bank, inviterede selskabet til at deltage i disse udstillinger. I nogle år var de en årlig tilbagevendende begivenhed i august eller september måned. I 1984 omfattede arrangementet også en udstilling på Roskilde bibliotek. Jens V. Olsen har bl.a. deltaget i disse udstillinger med omfattende samlinger om Fur og hans slægt fra denne ø.

I 1985 blev selskabet optaget som medlem af Sammenslutningen af Slægtshistoriske Foreninger - SSF. Dermed havde selskabets medlemmer mulighed for at deltage i møder og kurser for slægtsforskere på landsplan. Både de årlige weekend kurser på Båring højskole og det én-dags slægtsforskertræf hvert andet år har haft deltagere fra selskabet.

Medlemsskabet af SSF betød også, at selskabet løbende modtager lister over nye, relevant litteratur og i øvrigt er medvirkende til at fremme aktiviteter m.v. for danske slægtsforskere.

Selskabets bomærke må også nævnes. En konkurrence om et logo blev udskrevet blandt selskabets medlemmer i efteråret 1984. Jens V. Olsens forslag blev valgt til selskabets bomærke, der består af en silhuet af Roskilde Domkirkes hovedtårne, hvorpå er lagt et egetræ belagt med en rose forsænket 1/3 under midten. I en krans herom står selskabets navn afsluttet med en mindre rose. Symbolikken er følgende: Roskilde Domkirke symboliserer selskabets hjemsted. Egetræet angiver selskabets interesseområde »slægten og slægtsforskningen«, medens rosen repræsenterer Roskilde amtskommune, der er selskabets virkeområde.

Slægtsforskningens spændende oplevelser opdages af stadig flere mennesker. At dele sin viden og hente inspiration fra ligestillede hører med til denne forsknings glæder, og det sker bl.a. igennem de slægtshistoriske foreninger. Selskabet har p.t. 43 medlemmer. I sæsonen september-april afholdes som regel 8 møder, heraf 4-5 foredrag, på Kildegården, Helligkorsvej 5, Roskilde. Kontingentet er nu 100 kr. årligt for enkeltpersoner og 180 kr. for par. Alle er velkomne til at deltage i selskabets arrangementer, hvor ikke medlemmer betaler 20 kr. pr. gang. Selskabets næste arrangement er onsdag d. 17/11 kl. 19,30, hvor lektor, dr. phil. Bent Jørgensen vil fortælle om bondebefolkningens omverdens orientering.

Foreningens nuværende formand er Jens V. Olsen, tlf. 46 75 51 73.

Kun Dagbladet bragte artiklen - og i en forkortet udgave.



Latinske ord, der især anvendes i kirkebøger før 1814

absolutus/a/i = person, der har skriftet
aetatis suae = i en alder af .. år
anno = år
anonymus/a = uden navn, ofte dødfødt
ante = før
avia = bedstemor
avus = bedstefar
baptizatus/a/i = døbt
beatus/a/i = salig (adfød)
commater = kvindelig fadder
compater = mandlig fadder
confitens = altergæst
conjux = ægtefælle
consul = borgmester
copulatus/a/i = viet
curator = formynder, f.eks. hyppigt: cum curatore patre/marito = med faderen/manden som formynder
curriculum vitae = levnedsløb
defunctus/a/i = afdød
denatus/a/i = afdød
deprecatix = kvinde der vil skrive
desponsatus/a/i = trolovet
dies = dag, f.eks. eodem die = samme dag, dies accepti baptismi = dåbsdag, dies natalis = fødselsdag, dies copulationis = bryllupsdag, dies mortis = dødsdag, dies sepulturae = begravelsesdag
dominica (Dom) = søndag
e eller ex = fra
eodem = samme dag
ejusdem = samme (dag eller måned)
feria = hverdag
festa = helligdag
filia (filiola) = (lille) datter
filius (filiolus) = (lille) søn
frater = broder
gens = slægt
hora = time
humatus/a/i = begravet
ibidem (ibid) = sammesteds
illegitimus/a/i = uægte barn
introd. = introduktion (barselskones højtidelig indførelse i kirken efter en fødsel)
item = ligeledes
katechumeni = elever, der undervises af præsten, før de kan komme til alters (forløber for konfirmationen)
legitimus/a/i = ægte barn
Ls. = locus sigilli = seglets plads
manu propria = med egen hånd, ofte forkortet

m.p. eller mpria; ikke at forveksle med mpp = med påholden pen
maritus/a = ægtefælle
mater = moder
matrimonium = ægteskab
matrina = kvindelig fadder, gudmoder
neus/a/i = min
mortuus/a/i = død
mpp = med påholden pen
natus/a/i = født
nomine (nom) = ved navn
nuptiæ = vielse obitt = (han, hun) døde
olim = tidligere
onus = byrde, skat. Især: cum omnibus oneribus = med alle påhvilende skatter
parentes = forældre
pastor loci = stedets præst
pater = fader
patrinus = mandlig fadder
pensionarius = forpagter
pertinentia = tilliggende. Især: cum omnibus pertinentiis = med alle tilliggende herligheder
p.l. = se pastor loci
pemeridiane (pom) = om eftermiddagen
possesor = ejer, besidder
post = efter
posthumus/a = født efter faderens død
pridie = dagen før
publice = offentlig. Især i forbindelsen: public.
absolutio = offentlig skrift
puerpa = barselskone
recens (rec) = nuværende
sepultus/a/i = begravet
sive = eller
slegfred = samlever
slegfredbarn = barn født uden for ægteskab
socer = svigerfader
soror = søster
sponsatus/a/i = trolovet
spurius/a = uægte barn
stervbo = dødsbo
sub hypothea bonorum = med pant i ejendommen
susceptrix (susc.) = gudmoder
testes = vidner, faddere
uxor = hustru
vide = se
viduus/a = enkemand, enke
vigilia = aftenen før en festdag
vulgo = kaldet (i forb. med et tilnavn)