



Danskernes Historie Online

Danske Slægtsforskeres Bibliotek

Dette værk er downloadet fra Danskernes Historie Online

Danskernes Historie Online er Danmarks største digitaliseringsprojekt af litteratur inden for emner som personalhistorie, lokalhistorie og slægtsforskning. Biblioteket hører under den almennyttige forening Danske Slægtsforskere. Vi bevarer vores fælles kulturarv, digitaliserer den og stiller den til rådighed for alle interesserede.

Støt vores arbejde – Bliv sponsor

Som sponsor i biblioteket opnår du en række fordele. Læs mere om fordele og sponsorat her: <https://slaegtsbibliotek.dk/sponsorat>

Ophavsret

Biblioteket indeholder værker både med og uden ophavsret. For værker, som er omfattet af ophavsret, må PDF-filen kun benyttes til personligt brug.

Links

Slægtsforskeres Bibliotek: <https://slaegtsbibliotek.dk>

Danske Slægtsforskere: <https://slaegt.dk>

Håndværkets, handelens og industriens udvikling indtil 1848

af Børge Dahl

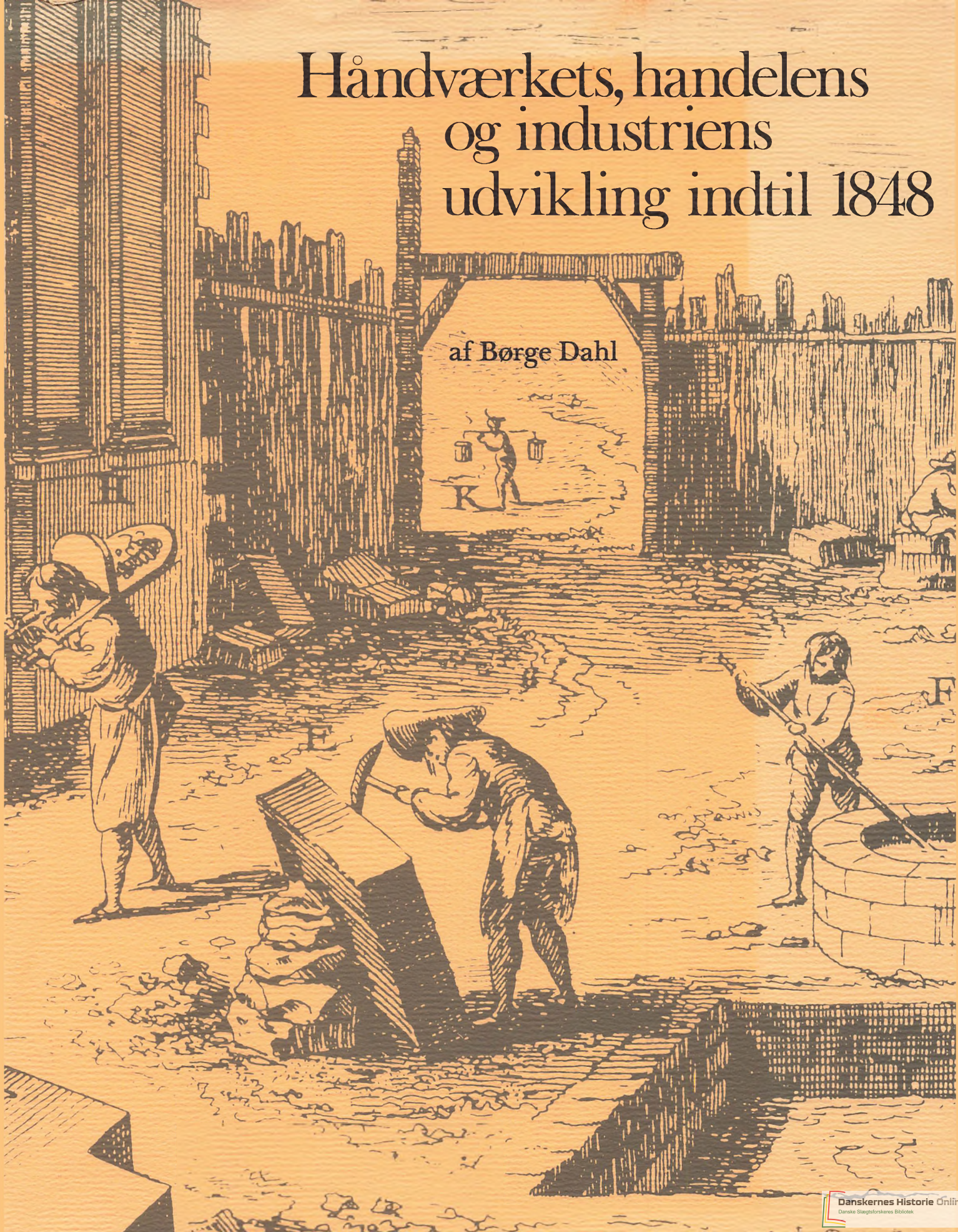



Håndværkets, handelens og industriens udvikling indtil 1848

Håndværkets, handelens og industriens udvikling indtil 1848

af Børge Dahl

Denne bog er genfortalt af tømmerhandler
Børge Dahl, Ledreborg Tømmerhandel A/S,
Roskilde, og udgivet i anledning af tømmerhandelens
50 års jubilæum, den 1. marts 1981.

En del af oplaget sælges gennem boghandelen.
Børge Dahl udgav i 1973 »Gammelt Værktøj«.

Den grafiske tilrettelæggelse er forestået af
Mikael Hansen, der har valgt at lade bogen sætte
med 12 pkt. Baskerville.

Papiret, der kommer fra De forenede Papirfabrikker,
er 100 gr. fuldlimet tryk 202 matglittet.

Omslaget er 300 gr. mat omslagskarton og til
smudsomslaget er der anvendt 120 gr. præget
omslagspapir.

Sats og tryk: Fair-Print AS, Roskilde.

Ordlister bagest i bogen.

Forord

Der er skrevet – og der bliver skrevet – mange historiske og kulturhistoriske værker om forskellige erhvervs udvikling gennem tiderne. Disse værker skrives almindeligvis set fra dagens stade, i nutidens lys og med nutidens ord.

Under min konstante søgen efter kulturhistoriske oplysninger om trælasthandelen, træhåndværket og det værktøj, som knytter sig hertil – jeg har etableret mit eget værktøjsmuseum i mit firma, Ledreborg Tømmerhandel A/S, Roskilde – faldt jeg over fabriksdirektør J. O. Rawert's (1786–1851)



»Danmarks Industrielle Forhold fra de ældste Tider indtil Begyndelsen af 1848«. Dette værk er udgivet i 1849 og udkom i subskriptionshefter. Her ser man pludselig »Handelens, håndværkets og industriens udvikling« beskrevet næsten set med samtidens øjne og skrevet i samtidens sprog. Dette indebærer en større medleven, da øjnene, der ser og hånden, der skriver levendegør stoffet på en helt anden måde, end hvis det samme værk var skrevet idag.

Jeg har omskrevet den alment mest interessante del af værket til et idag forståeligt sprog, uden at stemningen herved er gået tabt. Samtidig er foretaget en mindre redigering for at gøre stoffet til mere interessant læsning.

Værket omfatter en generel, kronologisk beskrivelse samt beskrivelser af enkelte brancher og enkeltvirksomheder. Jeg har medtaget den generelle del og nogle eksempler fra enkelte erhverv.

Jeg har valgt at illustrere bogen med tegninger fra et leksikalt værk om erhverv udgivet i Frankrig af Denis Diderot i 1765. Derved gives stort set samtidige skildringer af erhvervene.

Roskilde, 1981.
Børge Dahl.



Kongeriget Danmarks
industrielle Forhold
fra de ældste Tider indtil Begyndelsen af
1848

ved

W. J. Rawert,
Ridder af Dannebrog og Dannebrogsmænd, Ridder af Nordstjernen,
Statsraad og Kongelig Fabrik-Directeur.



Første Hefte.

Dette Værk vil udkomme i Hefter paa omtrent 6 Ark i stort Octav, til en Subscriptionpris af 10 R. Arket. Subscriptionen gælder for hele Værket, der ventes at ville udgjøre omtrent 30 Ark, og modtages i alle Boglader i Danmark, Norge og Sverige. Subscriptionen staaer aaben indtil den 1ste Juli d. A., efter den Tid forbeholder Forlæggeren sig at forhøje Prisen.

Kjøbenhavn 1849.

Forlagt af Universitets-Boghandler Andr. Fred. Høst.

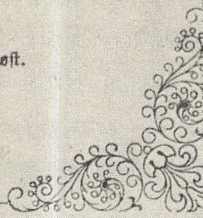
Trykt hos Louis Klein.



Subscriptionsplan.

Følgerne af den Stats=Forandring, som fandt Sted her i Landet i forrige Aar, ville formodentlig blive et friskere Liv i Alst, hvad vedkommer Statens indre Forhold og i Næringsveiene, og hermed tillige i de Industrielle. Jeg har derfor troet, at det vilde være til rette Tid, nu at levere en Fremstilling af Kongerigets industrielle Forhold og vise, hvorledes og ved hvilke Midler de ere bleve saadanne, for at De, hvis Hverv det bliver for Fremtiden at ordne disse Forhold og arbejde paa den danske Industries Fremme, kunne finde et Udgangspunkt i at bestemme hvilken Retning de bør indslaae, og for i en tilkommende Tid at kunne have en Sammenligning imellem hvorledes Landets Industri er beskaffen paa den Tid Sammenligningen skeer og da Statens nye Ordning begyndte. Jeg agter derfor at udgive:

Kongeriget Danmarks industrielle Forhold fra de ældste Tider indtil Begyndelsen af 1848.

Dette Skrift kommer til at indeholde fire Hovedafdelinger. I den første leveres en Oversigt af Industriens Tilstand i Almindelighed her i Landet, ligesom den Tid, da dets Historie blev til, indtil vor nuværende Konge besteg sine Fædres Throne; en Oversigt af de Love og Foranstaltninger, som ere udgivne og føiede til Industriens Fremme under de forskjellige Regenter. Den anden Afdeling indeholder Beretning om de Midler, som nu anvendes, saavel af Regjeringen, som af Borgerne, for at befordre Industrien. Den tredje bliver en historisk Skildring af Landets forskjellige Industriegrene, deres nuværende Tilstand og Udstrækning. Den fjerde det Resultat, som jeg uddrager af det foregaaende.

Over i 40 Aar har jeg som Embedsmand arbejdet i det industrielle Fag og jeg har i den Tid haft Leilighed til at hente mine Meddelelser fra Kilderne; jeg smigrer mig derfor med det Haab, at dette mit Arbejde ikke skal blive aldeles uden Værd for Stats=økonomen, for Statistikerne og for den Industrielle.

O. J. Rawert,
Kongelig Fabrik=Directeur.

*Ole Jørgen Rawert
f. i Kbh. 1786,
rejste som medlem
af den kgl. fabrik-
direktion i udlandet
og i Danmark
1816-21 for at
undersøge indu-
striens tilstand og
udgav en beretning
herom (Kbh. 1820).
1832-44 told-
inspektør i Kbh.
Skrifter: Alm.
vareleksikon 1831
og Kongeriget
Danmarks indu-
strielle forhold fra
de ældste tider
indtil begyndelsen
af 1848.
Død 1851.*

Kongeriget Danmarks industrielle forhold fra de ældste tider indtil begyndelsen af 1848.

*Almindelig oversigt af industriens tilstand i Kongeriget
fra de ældste tider indtil kong Frederik VII's tronbestigelse.*

I den fjerneste oldtid indtil kristendommens indførelse, det vil sige indtil slutningen af det 10. århundrede, var en stor del af Norden omtrent ligeså vild og ugdyrket, som naturen havde skabt den. De til Danmark hørende lande var dækket af utilgængelige skove, moser og moradser. På dette tidspunkt kunne der ikke være tale om andre fredelige næringsveje end de, som tilfredsstillede livets første nødvendigheder eller hvorved forfærdigedes redskaber og våben til forsvar og angreb samt til jagt og fiskeri. Står de gamle sagaer til troende, skal der dog i dette tidsrum være drevet nogen agerdyrkning og kvægavl. I det 8. århundrede omtales rugagre, og at skibsbesætninger gik i land for at bage brød.

Med *Gorm den Gamle* (død ca. 940), som samlede det danske rige, og under hvis herredømme kristendommen blev indført, begyndte det mørke at svinde, som indtil da havde svævet over landets historie. Det berettes således hvad næringsvejene angår, at følgerne af en treårig misvækst for en stor del blev forebygget ved hjælp af de oplag af korn, som Gorm havde ladet anlægge i de gode år. Agerbruget må altså på den tid have nået en vis grad af udvikling.

I samme takt, som kristendommen efter Gorms død vandt større indpas i Danmark, ændredes forholdene, og handel og andre næringsveje begyndte at udvikle sig, såvidt som krige, indbyrdes uroligheder og Vendernes sørøverier tillod det. Sørøveriet var årsag til, at hele den østlige kyst af Jylland fra Skagen til Eideren var næsten ubeboet; ligeså var forholdene på øerne. Biskop Adam af Bremen giver en skildring af Danmark på sin tid, det vil sige fra midten til slutningen af det 11. århundrede.

Landet var meget mildt, siger han, den midterste del undgår man på grund af dens ufrugtbarhed (hede), kystegnene undgår man på grund af hyppige sørøveroverfald. Landet er kun opdyrket få steder, men ved fjordene ligger store byer. De små øer, som ligger omkring Fyn, er meget kornrige. Havet mellem Sjælland og Fyn er farligt at besejle på grund af sørøvere. Sjælland har overflod af korn, dog ligger dens nordlige del øde.

På det tidspunkt havde kongerne søgt ved love og forordninger at op-
hjælpe næringsvejene og bidrage til rigets opkomst. Købstæderne søgte de at fremme ved at tilstå dem visse friheder og gav dem eneret på visse næringsveje.



Landbrug



Fiskeri

Fra *Knud den Stores* tid (død 1036) har der været præget mønt her i landet. Før den tid brugtes enten fremmede penge eller varer byttedes mod varer.

Erik Ejegod (død 1103) indførte gilder, hvis oprindelige bestemmelse synes at have været at forbedre deres medlemmers forhold og gensidigt at hjælpe hinanden, noget som er gået over i den påfølgende tids skræer eller laugsartikler med hensyn til syge- og fattighjælp, første gang anført i de københavnske bagersvendenes gildeskrå fra 1483. Ligeledes skulle der forhandles om alt andet, der var til fælles bedste. Det var derfor, at håndværkere indtrådte i dem, hvilket igen siden gav anledning til, at ethvert håndværk fik sine egne gilder.

Erik Ejegods søn *Knud Lavard* indkaldte fremmede håndværkere og bosatte dem i Roskilde.

Af *Valdemar Sejrs* jordebog fremgår, at på den tid avledes her i landet: Hvede, byg og havre; her var en masse heste, køer, svin og får; man spiste smør, ost, grise, gæs, høns, stokfisk, laks m.m

Her var vandmøller, folket klædte sig i vadmel, man drak øl og mjød. Hertil kom en stor biavl. I denne konges Jydske Lov omtales abildgård, kålgård og toftgård. Til brændsel brugtes tørv og lyng.

Foruden på tilstanden af et lands kultur, beror dets handel på, om der hersker fred med udlandet og i landet selv. Da ingen af disse betingelser var til stede ret lang tid af gangen, var handelen da heller ikke af særlig betydning i denne konges tid, men endnu mindre blev den det under en lang række af hans efterfølgere, blandt andet på grund af de friheder, som han gav Lübeck og andre tyske byer.



Bageri

Efter Valdemar Sejrs død begyndte Danmarks afmagts- og trængselstid, der nåede sin største højde i det 13. og 14. århundrede. I dette tidsrum viste der sig kun enkelte lyspunkter under *Valdemar Atterdag* og under *dronning Margrethe*. Til de dårlige tider bidrog flere sammenstødende årsager og ulykkelige begivenheder.

»Disse var« siger Nyrop i *Skildring af Tilstanden i Danmark og Norge i Ældre og Nyere Tider*, »slette regenter og overmodig gejstlighed, despotisk adel og balstyrig almue, handelens forfald, og den store mandedød (1348), og endelig slemme naboer i Holsten, og idelige krige«. Topmål nåede disse ulykker under Kristoffer af Bayern og i det tomrum, som fulgte efter hans død. Som beviser på tilstanden af den handel, som blev drevet af danske borgere, og på hanseaternes magt, kan anføres, at Erik Glipping i 1284 lovede Hansestæderne, at ingen dansk undersåt måtte sælge varer til Norge, og at den, som alligevel gjorde det, og på sin færd blev overfaldet og berøvet sine varer, ikke skulle tages i forsvar af kongen. Der blev givet nordmændene en vis frist, under hvilken de skulle ophøre med deres handel på Danmark, med mindre de havde efterkommet deres forpligtelse (afgift?) mod Hansestæderne og mod kongen. – Hansestæderne, som havde bemægtiget sig det for landet så vigtige fiskeri ved Skanør, forbød endog de danske konger selv at lade de sild salte, som de behøvede til deres hof, og de fik endog gennemført, at det blev danske fiskere forbudt at sælge deres fangst til andre end hanseatiske købmænd. Udførslen af landets frembringelser og dets indbyggers forsyning med fremmede varer var i hanseaternes hænder.

Hele denne ulykkelige tid igennem har det dog ikke manglet på love og forordninger med sigte på at regulere den indenrigske handel og omsætning og til at forebygge opskruede priser. Det var blandt andet forbudt bønderne at handle direkte med udlændinge.

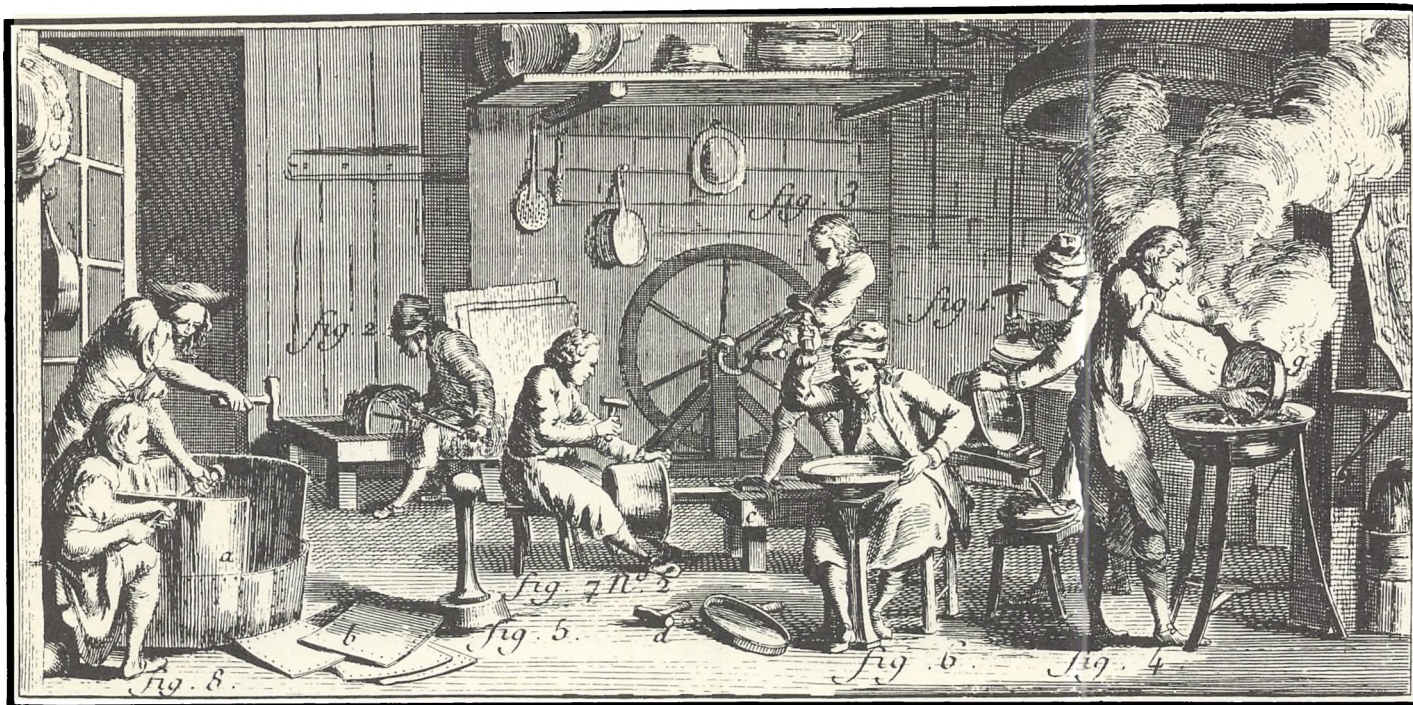

Gørtler

Erik Glipping udstedte flere stadsretter, deriblandt den for strenghed berygtede Ribe stadsret, som foreskriver dødsstraf for de, der sælger forfalsket honning, samt at varerne skal brændes. Ligeledes skulle alle andre forfalskede varer brændes. Der straffes for at være i besiddelse af og bruge falsk mål og vægt. I hans Almindelige Købstadsret bestemmes priser for brød, øl, kød m.m. Det befales, at der brygges godt øl.

På en herredag i Nyborg fastsætter *Erik Menved* priser på forskellige slags klæde. Det pålægges foged og magistrat at vurdere klædet. Kun de i anordningen anførte klædesorter måtte sælges alendis.

Gilderne havde allerede begyndt at udelukke andre end de, som var deres medlemmer, fra at ernære sig ved samme håndværk. I *Erik Glipping*s stadsret for Roskilde fra 1268, findes et forbud mod den i denne by herskende vane »der dog snarere burde kaldes en uvane«, at bagerne forhindrede andre i at nedsætte sig i faget, før de havde indmeldt sig i deres gilde. Et andet bevis findes i Københavns stadsret fra 1294, som siger, at det ikke må formenes nogen at sy børnesko eller at bage brød så ofte han vil, og straf fastsættes for de, som eventuelt måtte forsøge at hindre denne frihed. Hvorledes man på denne tid forsøger at op hjælpe købstæderne ved at sikre borgernes handel ved at udelukke andre, viser biskop Jacob Erlandsens Byret for København af 1254, den ældste af denne bys stadsretter. Heri siges, at ingen udenbys boende må købe blodige huder eller skind, ej heller opskære mere klæde eller lærred, end han kan bære under armen, han må heller ikke falbyde varer på torvet for ikke derved at gå borgerne i næringen. Af samme årsag må han heller ikke købe korn i skæppevis eller flæsk i pundevis.

Under *Valdemar Atterdag* i hans Privilegier for Malmø af 1360 og under *Margrethe* i hendes »almindelige stadsret« forekommer de første egentlige bestemmelser om laug. Det forbydes udenbys folk at nedsætte

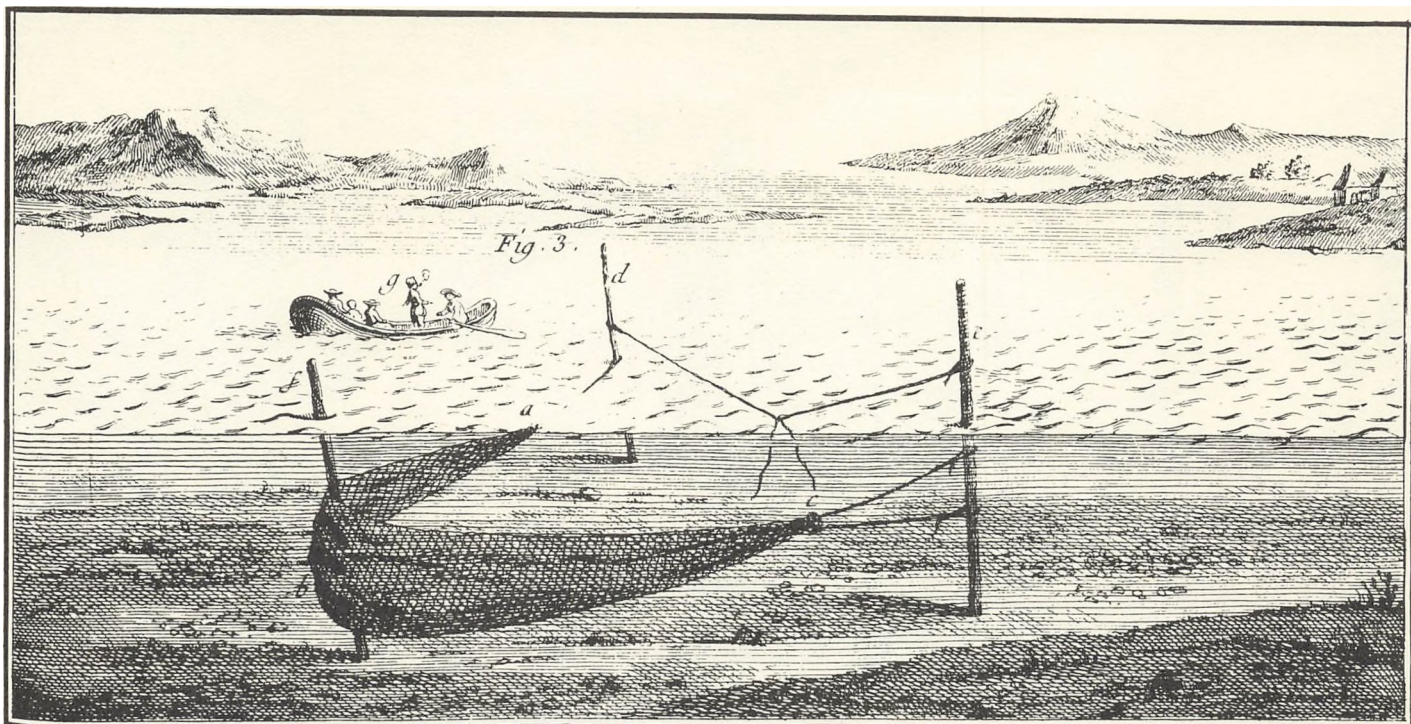

Fiskeri

sig på deres håndværk i købstæderne, før de har betalt gebyr i henhold til laugsartiklerne, og denne betaling var større end for de, som var født i byen. Grundholdningen, at en bys borgere skulle have fortrin fremfor udenbys, var allerede gjort gældende i Jacob Erlandsens byret for København.

De ældste opbevarede laugsartikler er for bagerne i København fra 1403 og for guldsmedene fra 1420. Som indskrænkning for optagelse i laugene gælder, at kun ægtefødte kan optages som medlemmer. Guldsmede, som forarbejder slet guld eller sølv, skal idømmes straf.

At de indskrænkninger, som forårsagedes af laugene allerede på den tid blev trykkende, kan ses af, at Kristoffer af Bayern i 1443 tillader magistraten i København at ophæve gilderne som skadelige for det almene. Imidlertid havde laugene vundet solidt fodfæste. Med tiden strammes betingelserne i laugsskråerne og bærer mere og mere præg af, at arbejdsdygtighed fordres af medlemmerne. Således omtaler de københavnske guldsmedes artikler af 1496 og de ålborgske skomageres af 1509 svende- og mesterstykker. At der også mere og mere fordredes af laugene, at de skulle sikre godt arbejde, fremgår af skråerne, da det pålægges oldermændene med mellemrum at undersøge mestrenes værksteder med hensyn til arbejdets kvalitet.

Håndteringens tilstand står almindeligvis i forhold til handelens, som på denne tid kun havde mådelige kår. Hvor elendig landets handel var, erfares af *Christian I's* handelsforordning af 1475.

Hansetæderne havde helt bemægtiget sig Danmarks handel. Kongen forsøgte at føre den tilbage i sine undersåtters hænder, hvorfor han ophævede det tyske handelskompagni i København. Fremmede handlende tillodes ikke længere at have fast bolig her i landet eller at opholde sig

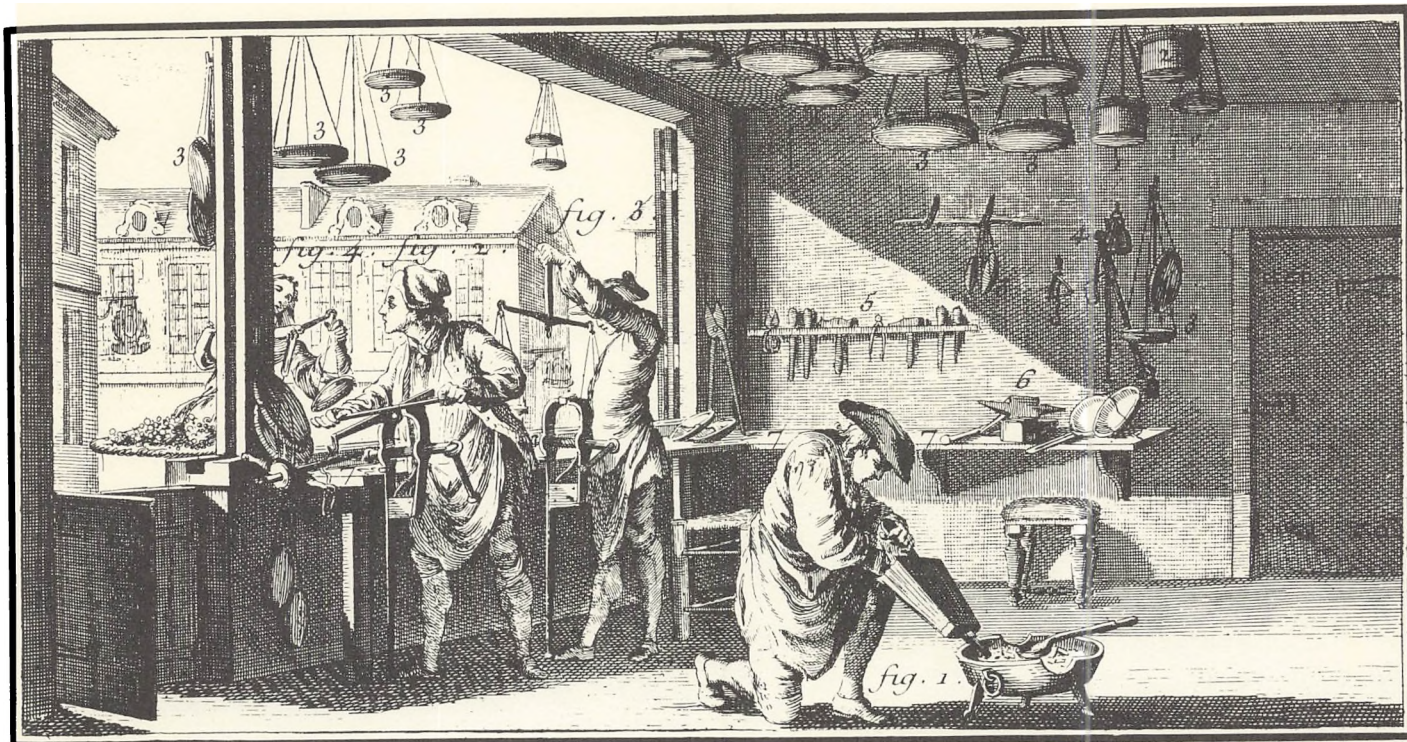

Vægtmager

her vinteren over. Forordningen løste dog ikke problemerne, for godt nok tillades danske borgere at bortforpagte deres skibe til tyske handlende, for at disse kan føre købmandsvarer til Tyskland, men danskerne tillades ikke for egen regning at sende varer og købmandskab med. Assens, Kolding og Ribe var de sydligste byer, hvortil danskerne måtte drive deres kvæg. Iøvrigt tillod kongen enhver mand at ernære sig på hvilken måde han bedst kunne, jævnfør Odense bys privilegier. Efterhånden som den tid nærmede sig, da enevælden indførtes, jo mere begyndte imidlertid alt at komme i orden.

Christian II (1513–1523) bestræbte sig meget for at hæve næringsvejene og handelen, og han gav mange i denne henseende hensigtsmæssige love. Desværre var hans regeringstid for kortvarig til, at de kunne komme til at bære frugt, og efter hans afsættelse ofrede rigsrådet dem til bålet.

I 1514 forbød han fremmede købmænd at opkøbe stude i Danmark, ligesom han forbød bissekramhandel. Hanseaterne turde nu ikke længere fange sild ved kysterne af Sjælland og småøerne, med mindre de havde fået speciel tilladelse, for kongen ønskede, at danskerne selv skulle have fordel af at salte sildene. Året efter forbød han den lavere gejstlighed i Jylland at drive købmandskab under nogen form, som var til skade for Kronen og købstæderne. Håndværkerne i købstæderne måtte ikke give sig af med handel bortset fra de ting, som direkte havde med deres fag at gøre, med mindre de ville opgive håndværket. Derimod håndhævede han laugene og lettede indtrædelsen i dem ved at nedsætte de dermed forbundne udgifter. Det pålægges magistraterne at føre nøje tilsyn med laugene.

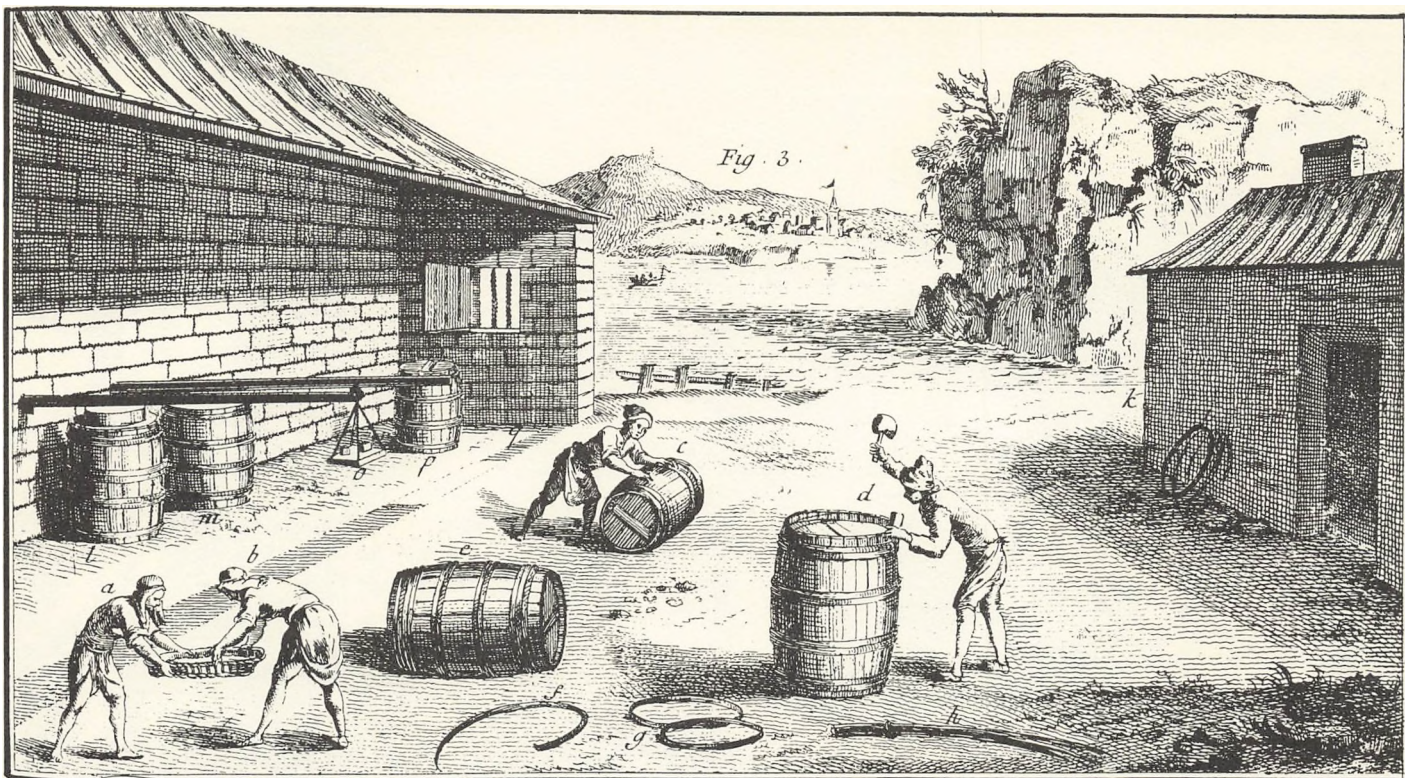

Bødker

Det tillodes ikke bønderne på Sjælland og øerne at sejle med deres varer til Tyskland i egne fartøjer. De skulle føre dem til købstæderne og sælge dem til de derboende købmænd, som skulle handle med bønderne på ærlig og redelig vis, da de ellers kunne miste deres bevilling. For yderligere at begrænse handelen mellem fremmede og de af landets indbyggere, som ikke var berettigede til at drive handel, indskrænkedes markederne på Sjælland til fire om året.

I 1516 udkom en toldtarif, og i Ålborg og i fiskerlejerne, hvor der blev saltet sild, ansattes to målere: en på kongens og en på byens vegne. De skulle ikke alene mærke enhver tønde, som skulle holde et vist mål, de skulle også mærke de tønders specielt, som ikke indeholdt gode købmændsvarer.

I 1521 udgav kongen en Gejstlig Lov. Bortset fra den højere gejstlighed beskæftiger den sig også med handel og tilsvarende emner. Der lovgives for bondehandel og markeder, som kun måtte afholdes i købstæderne. Den omfatter mål og vægt, som overalt skulle være ens og således, som det brugtes i København, hvor der ligesom i Malmø, Odense og Viborg skulle befinde sig autoriserede måle- og vejeredskaber. Det tillades ingen at drive deres kvæg længere sydpå end til Ribe, for der at sælge det til fremmede købmænd, dog kun mod sølv eller klæde. Det pålægges bønderne at anlægge humlekuler, såfremt de besidder den fornødne jord dertil. Ingen må udføre korn, men skal bringe det til København, Malmø, Landskrona eller Helsingborg. Bønder måtte ikke længere sælges »som andre forskellige kreaturer«. Herrederne og sognene skulle anlægge og vedligeholde gode alfarveje, herredsfogder og kongens lensmænd skulle føre tilsyn med vejenes anlæg og vedligeholdelse. Skete no-

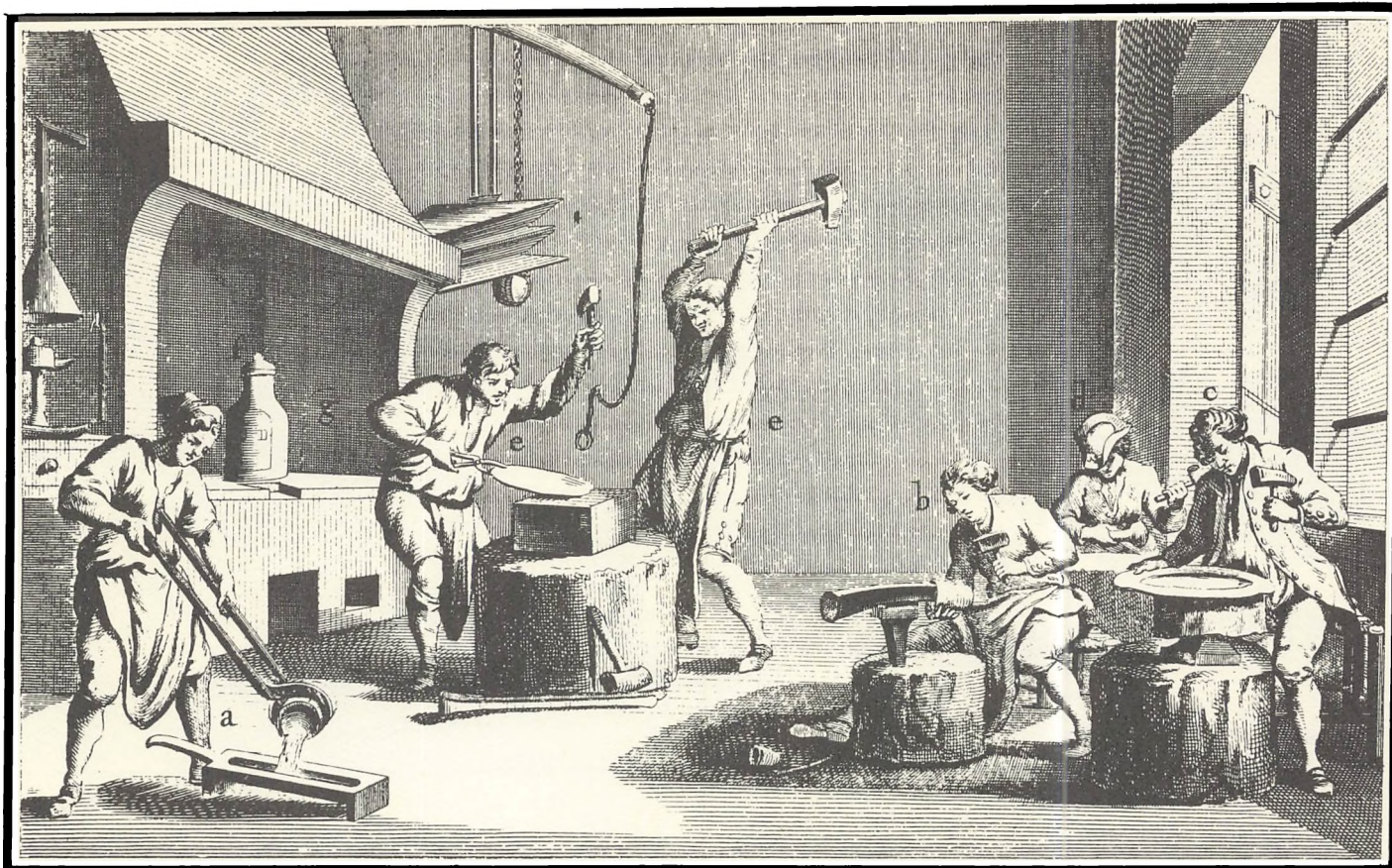

Sølvmed

gen skade på landevejene, fordi de ikke var holdt i god stand, skulle vedkommende herred erstatte dem. Herberger skulle anlægges for hver anden eller tredje mil, og takster fastsættes for beværtningen. For at hjælpe købstæderne til fremgang fulgte kongen den tids grundsætning, at især landmændene skulle sælge deres frembringelser i købstæderne - han forbød dem at udføre dem direkte til udlandet. Det blev håndværkerne forbudt at bo på landet nærmere end to mil fra købstæderne dog med undtagelse af de, der var beskæftiget på de adeliges herregårde.

Allerede før den tid, hvor håndværkerne opnåede rettigheder i købstæderne, havde klostre, herregårde og len tilegnet sig ret til at have håndværkere boende på gårdene. Samme år udstedtes privilegier for købstæderne på Sjælland, Lolland, Falster og Møen. Heri forbydes alle og enhver på landet at indlade sig i købmændskab og udføre kvæg, heste eller andre landbrugsvarer af landet. Varerne skulle bringes til købstæderne og sælges der. Man måtte ikke købe fisk for at salte dem og drive handel med dem. Når gejstlige eller riddere forså sig herimod, skulle de straffes med fortabelse af len og privilegier, andre undersætter med liv og gods. Den ene bonde måtte ikke købe noget af en anden til videresalg, han måtte ikke sælge øl i tønnevis til købstaden og ikke fremstille mere malt, end han behøvede til eget forbrug. Overtrædelse af disse forbud straffedes med liv og gods. Alle bagere i købstæderne skulle bage lige stort brød af god vægt, og til en pris som svarede til kornets.

I Ordinantsen eller Den Verdslige Ret af 1522 forbydes håndværkere at

rejse omkring på landet og arbejde, dog måtte de gerne bosætte sig på landet. Borgersønner skulle lære at læse, skrive og regne, og tillige lære et embede, det er håndværk som dugmager, skomager, væver eller lignende, før de gav sig af med købmandskab, så de hvis de ikke kunne klare sig som købmænd, havde deres håndværk at falde tilbage på. Enhver skulle blive ved den næring, hvorpå han havde taget borgerskab. Ingen håndværker måtte besværes af ubillig konkurrence, reparationssarbejde skulle overlades til de gamle i faget. For sildefiskeriet fastsattes regler, for at udenlandske købere ikke skulle bedrages ved falsk mål eller ved sildenes urigtige nedlægning. Edsvorne bødkere skulle sætte deres mærke på tønderne, som skulle fremstilles efter bestemte mål. Det pålagdes oldermændene hver ottende dag at føre tilsyn hermed, og ansvarlige kontrollører skulle ansættes. I byerne skulle der være edsvorne bryggere, og det tillodes ingen andre end disse at brygge øl, end ikke til eget brug. Håndkværne, hvorpå man maledede malt, skulle afskaffes, og der skulle males på de tilladte og autoriserede møller. Der fastsattes pris for øllet, og bryggeren skulle holde regnskab med, hvor mange tønder korn, som han brugte til en brygning.

Borgmestrene skulle sørge for opførelse af teglovne ved hver købstad, lade mursten stryge efter opgivne standardmål og sælge dem til borgerne for een gylden (ca. kr. 1,60) pr. 1000 sten, eller billigst muligt.

Fiskeriet, især i Limfjorden, blev drevet bedre end landbruget og var meget indbringende.

På Christian II's tid fandtes en krudtmølle og en oliemølle ved Rønnebæksholm samt geværstøberier. Vindmøller antages på denne tid at have været i almindelig brug.

Under *Frederik I* og *Christian III* gentages bestemmelserne om, at håndværksdrift ikke måtte finde sted på landet med undtagelse af de få, som var højst nødvendige for bønderne såsom smede, tømrere, murere, skindere (garvere), skræddere som syr vadmel, men ingen skomagere som syede sko til videresalg, hvorimod bestemmelserne lettedes for købstæderne. Den københavnske reces af 1537 bestemmer, at alle håndværkere skulle være frie i købstæderne, og at det ikke måtte formenes nogen at indtræde i disse fag, som forud havde udfærdiget et mesterstykke og mod at betale een gylden. Samme frisindede ånd går igen i recessen af 1540, ifølge hvilken det endog tillades enhver købstadsborger at ernære sig, som han bedst kan, hvilket dog næppe havde så stor betydning, da laugsoldermændene skulle være blandt dem, som skulle give tilladelsen. For øvrigt var det ikke alle laug, som var så åbne, som det skulle synes efter nævnte recesser, thi ifølge de københavnske guldsmedes artikler af 1547 måtte der ikke være flere end 10 guldsmede i København, ingen af dem måtte have mere end to svende, og for at komme i laugene fordredes ægte fødsel. Takster fastsattes tillige for flere slags håndværks- og handelsvarer, og det blev påsat, at håndværkerne drev deres håndtering på redelig vis. Det var f.eks. guldsmedene forbudt at arbejde på afsides steder. De skulle sidde for åbne vinduer, så at enhver kunne se, hvad de foretog sig.

Københavns reces af 1557 og Koldings af 1558 fritager endog for me-

sterstykke og tillader enhver at indtræde i laug »om han ellers er god for sit håndværk«. Der nævnes ikke, hvordan han skal godtgøre, at han forstår håndværket. Af håndværkslaug var der på denne tid: Overskærere (som klipper luven på klæde), tøffelmagere, grovsmede, kleinsmede, keddelsmede, bundtmagere, bødkere, glarmestre, rebslagere, vævere, murere og tømrere.

Til handelens og søfartens fremme udstedte *Christian III* mange love, og det er fra hans tid, at Danmarks handel regnes at have sin oprindelse. Handelen blev nu drevet med egne skibe.

Hansestædernes eneret på handelen ophævedes ved at englænderne og hollænderne fik lov til at deltage. Det var i tidens ånd, at der var forskel på adelige og ikke-adelige. De adelige måtte selv udføre de stude, som de havde avlet, andre skulle sælge dem til købmændene i købstæderne.

Det var især efter reformationens indførelse, at kongen kunne anvende større opmærksomhed på næringsvejene, for efter statens overtagelse af klostrene og gejstlighedens godser fik han flere penge til rådighed. At håndværket ikke har været helt uden betydning på denne tid, kan skønnes deraf, at den russiske storfyrste Ivan Bassiliowitz forlangte af *Christian III*, at han skulle sende ham nogle håndværkere, da han havde hørt, at der var dygtige folk i Danmark.

På denne tid nævnes olie-, papir-, sav-, jern-, krudt- og kobbermøller tilhørende Hendrik Ranzau. Steen Bille skal have været den første, som her i landet anlagde papirmølle og glaspusteri.

Frederik II (1559–1588). Om denne siger Holberg, at han var en af de nyttigste konger Danmark har haft, for landet var aldrig i så stor anseelse og velstand, som under hans regering. De industrielle håndteringer havde haft fordel af, at såvel hoffets som adelens pragtfulde levemåde og de kostbare bygninger de lod opføre havde givet mange håndværkere beskæftigelse. Mange fremmede håndværkere og kunstnere, som flygtede hertil for at søge ro og beskyttelse i en urolig verden, nedsatte sig her i landet. Dronning Sophie må have givet sit bidrag til håndteringernes opmuntring, for som enkedronning ernærede hun på sit len, Lolland-Falster, over 400 manufakturister.

Blandt de adelige, som beskæftigede mange kunstnere og håndværkere, nævnes Tyge Brahe, som anlagde mange værksteder omkring Uranienborg på Hveen. Han havde megen indflydelse på farverierne forbedring, hvorfor *Christian IV* skænkede ham to tomme huse og en bod i Farvergaden i København mod at han byggede et hus ved vandet til farvemesteren. Det var på det sted, hvor Vartov nu ligger, og ved siden af hvor Tyge Brahe havde en gård.

Imidlertid har kongens religiøsitet utvivlsomt i nogen grad været til hinder for, at håndteringerne ikke helt nåede den udvikling, som de ellers ville have nået, idet han i 1569 foreskrev nogle trosartikler, som udlændinge skulle vedkende sig, før det blev dem tilladt at nedsætte sig i riget. Hvilken næringsvej *Frederik II* anså for at være mest tjenlig for landet, erfares af den søret, som han udgav to år efter sin tronbestigelse, og hvori han siger i indledningen: »at kongen befinder, hvorledes hans riger og lande med deres øer og søstæder strække sig alle til det store hav,

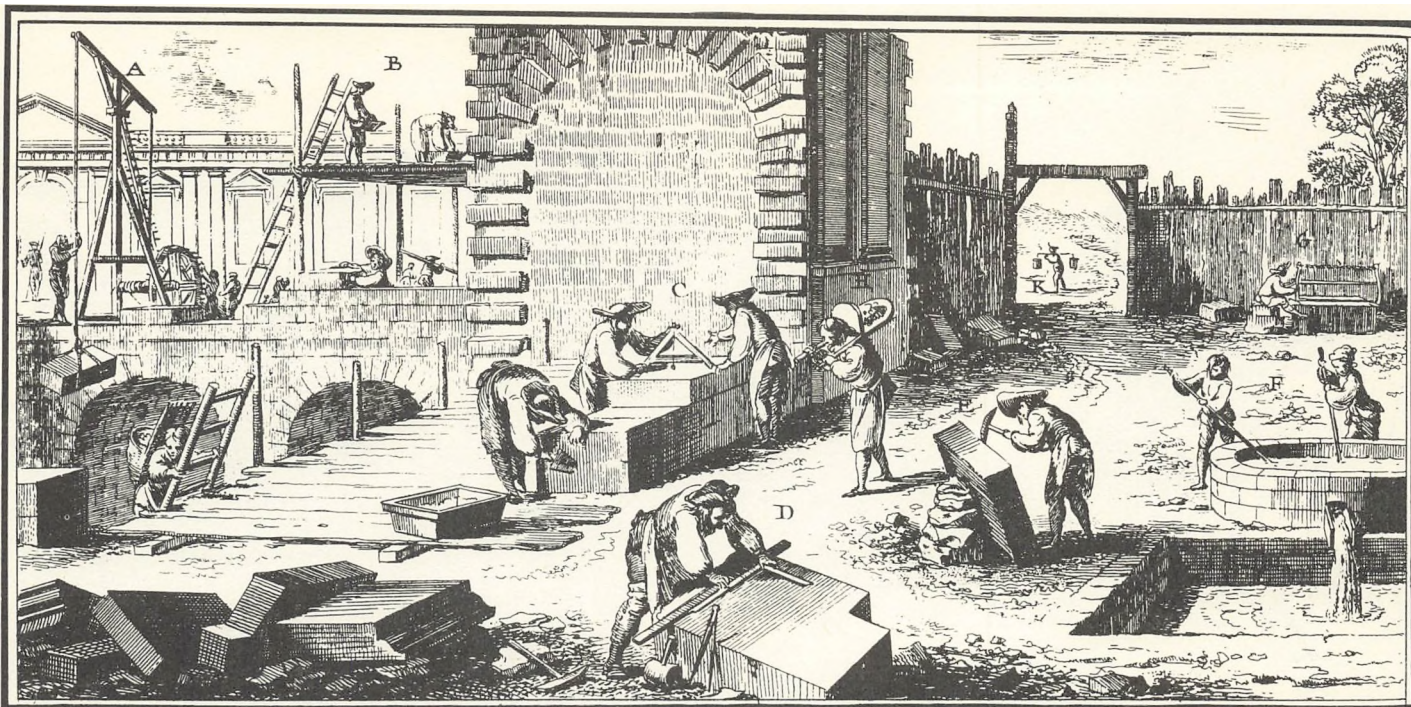

Stenhugger – murer

og ere beringede med fjorde og strømme af øster og udi vester, og derfor skulle indbyggerne, efter guds skik og forsyn, have deres største underholdning og næring af søhandel med udførsel og tilførsel, fiskeri og anden sejladses brug«. Under denne konge drev København også stor handel med Rusland, Preussen, Sverige, Norge, Island, Skotland, Holland, Frankrig, Spanien og Portugal. Fra Fyn blev handlet med Norge, Sverige, Rusland, Holland og Tyskland. Ålborg havde handel med England, Skotland og Holland. Fra Jylland udførtes årlig over 50.000 stude. Uden et godt og stabilt pengevæsen kunne næringsvejene ikke trives. Kongen søgte derfor at forbedre mønten, og han lod præge god småmønt.

Christian IV (1588–1648). Såfremt det er tilstrækkeligt at give love, tilføje foranstaltninger og meddele understøttelser, for herved at fremme handel med næringsveje, skulle disse have blomstret under denne konge, men det blev ikke tilfældet. Alle hans foranstaltninger til at ophjælpe manufakturernes havde lige så lidt værd, som foranstaltningerne til handelens fremme, fordi han ligesom det øvrige Europa overså, at det, der ligger til grund for virksomhedens blomstring, er gode håndværkere. Han begik også den fejl, som så mange af hans efterfølgere, at give understøttelser til fabriksanlæg uden at have undersøgt fabrikantens evner og redelighed. Han oprettede et commerce-kollegium, et Ostindisk Kompagni, et Vestindisk Handelsselskab, Islandske og Færøske Handelskompagnier. Flere byer blev erklæret for stabelsteder, det vil sige byer, hvor alle varer skulle oplægges til udbud i nogen tid, inden de førtes videre. Flåden udbyggedes. Men trods alt dette var handelen ved kongens død ikke mere blomstrende, end da han kom til magten. Den ostindiske handel, som lå kongen meget på hjertet, kostede landet store summer, men berigede ingen andre end kompagniets folk.



Tømrer

Ved en forordning af 24. december 1624 lagde Christian IV den første grund til postvæsenet: direktører skulle være een fra hvert af de daværende handelskompagnier, nemlig det Ostindiske, det Islandske samt Klæde- og Silkekompagniet. Dette er bevis for, at det var for handelens skyld, postvæsenet blev oprettet.

Til håndteringernes fremme ophævedes den 19. juni 1613 alle skræer og laugsretter, da kongen havde erfaret, at folk i almindelighed kun havde besvær heraf, og at de virkede fordyrende på varerne. Det tillodes »enhver håndværksmand eller anden, som agtede sig her i riget at nedsætte sig og søge næring, uformeent sit håndværk at bruge, når han haver gjort og svoret sin borgerlige ed«. Imidlertid fandt kongen sig foranlediget til at indføre ved forordning af 1621 en slags laugsforbindelse, men langt friere end før, og således, at misbrugene ved de ældre blev forebygget. Det tillades mestrene i ethvert håndværk med borgmesters og råds samtykke at forfatte nogle bestemte vilkår, som skulle være bindende for alle mestre og svende; de skulle bestemme antallet af læreår for svende og drenge, samt straf for svendes og drenges forseelser. Oldermændens hverv skulle bestå i at udjævne og pådømme stridigheder mellem mestre og svende. Det forbydes håndværkerne at lave prisaftaler for

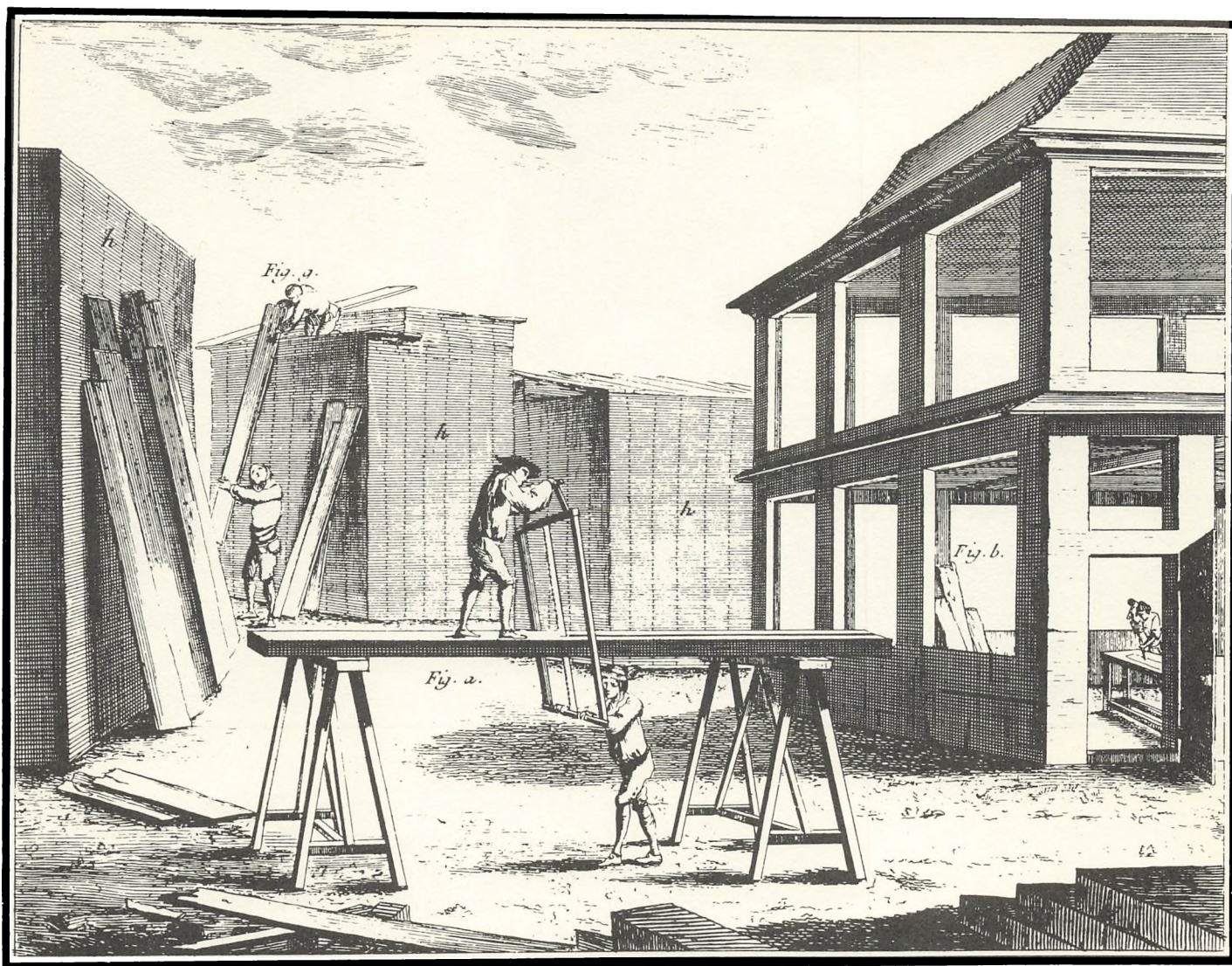

Tømrer

deres varer, »på det, at den uorden ikke skal indføres, som Vi, næst Gud den Almægtiges hjælp, ved skråernes og embedslovenes nedlæggelse har betegnet«. For at påbegynde et håndværk krævedes ikke længere noget mesterstykke. Det var tilstrækkeligt at lade sit navn indskrive hos oldermænden.

Under borgerskabs fornyelse forbydes ved sådan lejlighed at anrette gæstebud, ligesom det forbydes i laugshuset at holde gæstebud og drikkelag. Alligevel begyndte misbrug snart at indfinde sig, og lærebrev og bevis for ægtefødsel krævedes, hvorfor det bestemtes i 1622, at i stedet for at indtegne sig hos oldermænden, når nogen ville indtræde i et laug, skulle det ske hos øvrigheden, som derpå underrettede oldermænden herom. Christian IV kunne dog ikke stå imod tidens ånd og gav nu og da visse laug nye skråer, bevillinger og benådnings, nogle laug blev endog gjort lukkede. I 1627 indfører borgmester og råd i København mesterstykke for skrædderlauget. I 1641 bestemtes, at i 10 påfølgende år måtte der ikke være mere end 120 skræddere i København og at ingen mester i dette fag måtte have mere end fire svende. Bagerne i København fik laugsskrå den 10. september 1635.



Skrædder

Endnu under formynderregeringen oprettede Walkendorf et Klædekammer forsynet med adskillige slags klæde, fløj og stof, hvoraf embedsmændene årligt fik en vis mængde i stedet for løn. Walkendorf selv fik således som rigshovmester årligt klæder til 12 personer. Dette Klædekammer varede fra 1592 til 1677 – for denne periode findes regnskaber. I 1622 indrettedes for kongens regning et Klædekompagni. Samme år oprettedes et Børnehus eller Tugt- og Manufakturhus ved Helliggeiststræde, som dels skulle tjene til anbringelse af betlere og løsgænger, dels til derfra at udbrede kundskab om håndværk. Børnene skulle forblive der til deres 13. år, og derefter anbringes i lære hos en håndværksmester. Adskillige håndværksmestre var ansat til at lære dem al slags vævning. Her blev fremstillet kniplinger, klæde, fløj og atlask (blankt silketøj), som formodentlig har fundet tvungen afsætning til Klædekammeret. I kongens sidste levetid forfaldt dette Børnehus og ophævedes efter hans død.

Silkemanufakturer indførtes på denne tid, og endnu bærer en gade i København navn efter dem. For at fremme disse tillader en forordning af 1621 borgerlige at måtte bære klæder af silke, som var forarbejdet her i landet. I Køge oprettedes et tapetmanufaktur, med hvis tilvirkninger Rosenborg slots sale endnu pranger.

Der oprettedes ligeledes et Seglhus, hvor alle fabriksvarer skulle stemples – en kvalitetskontrol. I 1620 lod kongen hente kyndige engelske bryggere til landet til sine egne bryggerier på Frederiksberg og Kronborg. Året efter forbød han indførelse af øl med undtagelse af en enkelt sort, men allerede efter et halvt års forløb måtte han igen ophæve for-



Bogtrykker

budget, fordi præsteskabet, borgerskabet og en del i landsbyerne i stedet var begyndt at drikke vin og brændevin.

Det var efterhånden blevet almindeligt at købe hvedebrød fra Lybeck. Til bageriets fremme forbød man indførslen heraf, hvilket igen havde til følge, at man måtte fastsætte priser for bagerne, da de fri for den lybske konkurrence gjorde brødene mindre og mindre. Københavns magistrat og borgerskab blev pålagt at vælge nogle personer, som måtte anses for at kunne drive bryggeri. Dette blev anledning til de bryggergårde i København, hvis trykkende eneret det siden kostede så mange penge at få hævet. For at fremme bogtrykkeriet blev det i 1617 forbudt at indføre bøger trykt på dansk. Fremmede fabrikanter blev understøttede, og tildels givet friboliger. I 1623 befalede kongen, at ingen af disse måtte rejse bort, med mindre de først havde tilfredsstillet kongen for de dem givne understøttelser. Omkring 1620 var der i København en krudtmølle, en corduanfabrik (gyldenlæderfabrik), et sukkerraffinaderi og en papirmølle.

Frederik III (1648-1670). I begyndelsen af hans regeringstid havde han for meget at bestille med krige og med at tæmme en overmodig adel, til at han kunne gøre andet for næringsvejene end at udstede anordninger og oprette handelskompagnier. Det var imidlertid ikke nok, derom vidner den aftagende handel og fabrikation. Hansesæderne forsynede på ny landet med dets fornødenheder, og i betaling herfor modtog de de



Forarbejdning af hamp

råvarer, som kong Christian IV havde indført forædling af. Den vigtigste fabrik var det af Christian IV grundlagte Tugt- og Manufakturhus, som nu flyttedes ud på Christianshavn. For at skaffe afsætning af de der fremstillede varer, befalede kongen, at »militiens forvaltere og admiralitetets for skibsfolkene«, der skulle bestille, hvad de behøvede af klæde, lærred, baj, sejldug og olmerdug. Herfra leveredes klæde til 12.000 hvervede soldater og til 500 matroser, men med et tab på 8.000 rigsdaler årligt. (Rigsdaler: dansk møntenhed indtil 1. januar 1875, da den afløstes af den nugældende kronemønt. Rdlr. deltes i 6 mark á 16 skilling og havde en værdi = kr. 3,20).

For at opmuntre fabrikanter og manufakturister til at bosætte sig i Fredericia lovede kongen i denne bys privilegier af 1650, at ingen manufakturvarer, som kunne fremstilles i byen, måtte indføres uden øvrighedens tilladelse.

I toldrullen af 1651 fastsættes lavere told for indførsel af de råstoffer, som skal anvendes af manufakturterne. De her i landet fremstillede manufakturvarer udførtes mod lavere told end i almindelighed, hvorimod indførselstolden forhøjedes for varer, som fremstilledes her i landet. Hvorledes næringsvejenes tilstand i helhed var på denne tid, erfares af en beretning af den svenske resident Magni Dürell: Danmark, siger han, var uden handel, dets købstæder ernærede sig ved agerbruget, der var ikke nogen almindelig rigdom i stænderne, gejstlige, borgere og bønder kunne ikke komme til nogen velstand for adelens skyld. Denne lægger borgerskabet alle mulige hindringer i vejen for deres handel, da

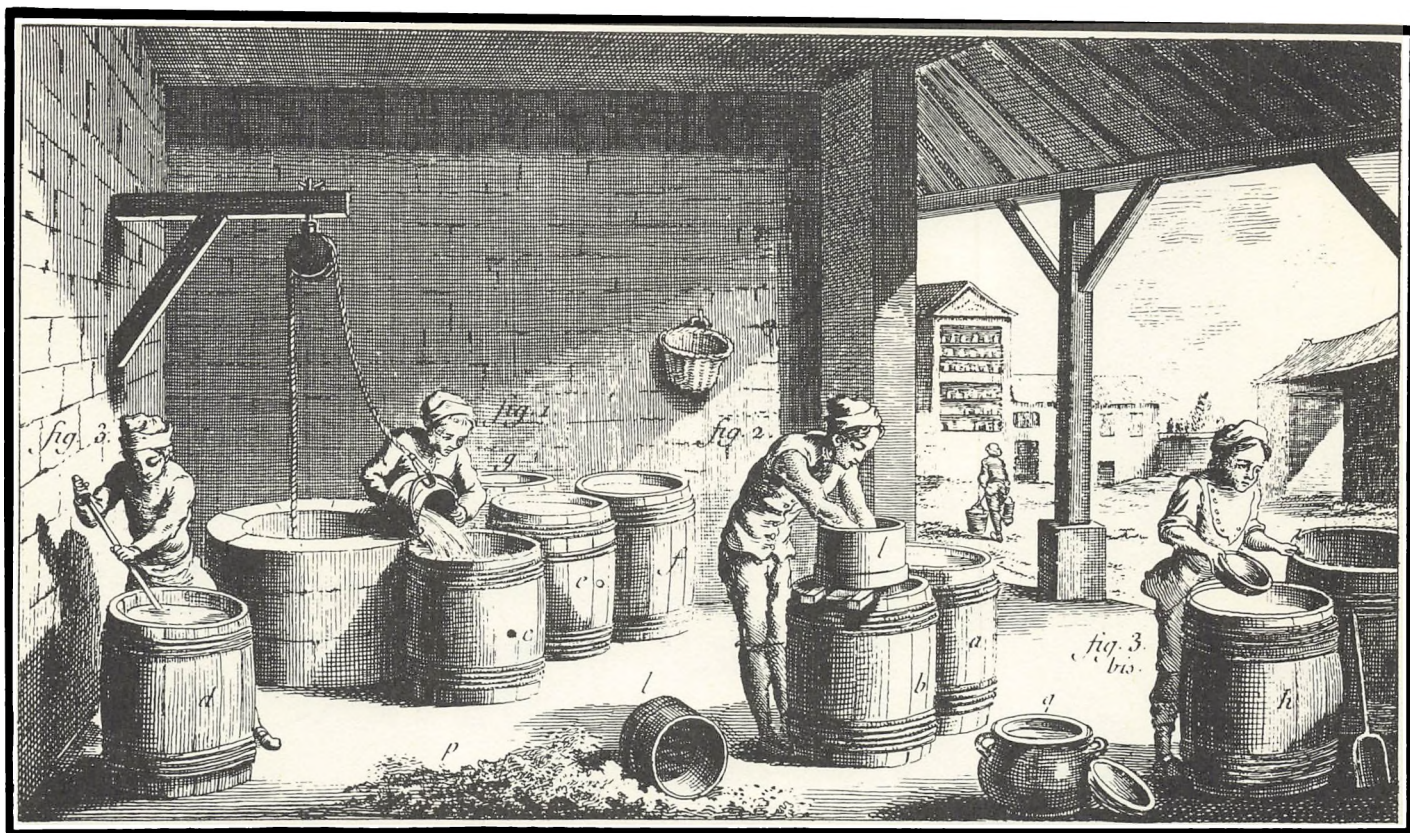

Fremstilling af stivelse

den frygter, at byernes velstand skulle forøge kongens magt. Den danske bonde kommer slet ikke i betragtning.

Efter at Frederik III var blevet enevældskonge og derved havde fået friere hænder, oprettede han ved en provisionel ordinants af 4. november 1660 et rigsråd, som bestod af fem kollegier. Det ene af disse blev ledet af rigsdrosten, hvis hverv det blandt andet var at tilvejebringe bedre mønt i landet, sørge for at agerdyrkingen blev bragt til sin tidligere glans, oprette manufakturer, forbedre handelens kår, bringe fiskeriet på fode og stifte en bank for handelen.

Det var nu blevet indlysende, at den hidtil gældende laugsforfatning med alle dens restriktioner hæmmede næringsvejene, hvorfor rigsrådet i 1662 opfordredes til at afgive betænkning over, hvorledes laugslovene kunne revideres og de med laugsvæsenet forbundne misbrug kunne afskaffes. Denne betænkning afgivet i oktober 1664 går ud på at formindske laugenes egenrådighed i at optage eller udelukke medlemmer eller i at begrænse det enkelte medlems fri udøvelse af sin næring, at den særskilte jurisdiktion, som en del laug havde tilegnet sig over medlemmerne, burde ophøre eller indskrænkes, at de af laugene vedtagne svendetakster skulle afskaffes som ubillige mod de bedre svende, at der burde sættes grænser for de bekostninger og chikaner, hvormed laugene søgte at udelukke dem, som ønskede at indtræde i dem, m.m. I 1669 beordredes rigsrådet at overveje alle laugsartikler. Da følgerne heraf først viste sig under den følgende konge, er der næppe under Frederiks regering sporet nogen forbedring i håndteringerne. Det vidner i det mindste hverken om sønderlig god handel eller om sundt begreb om tingene, at

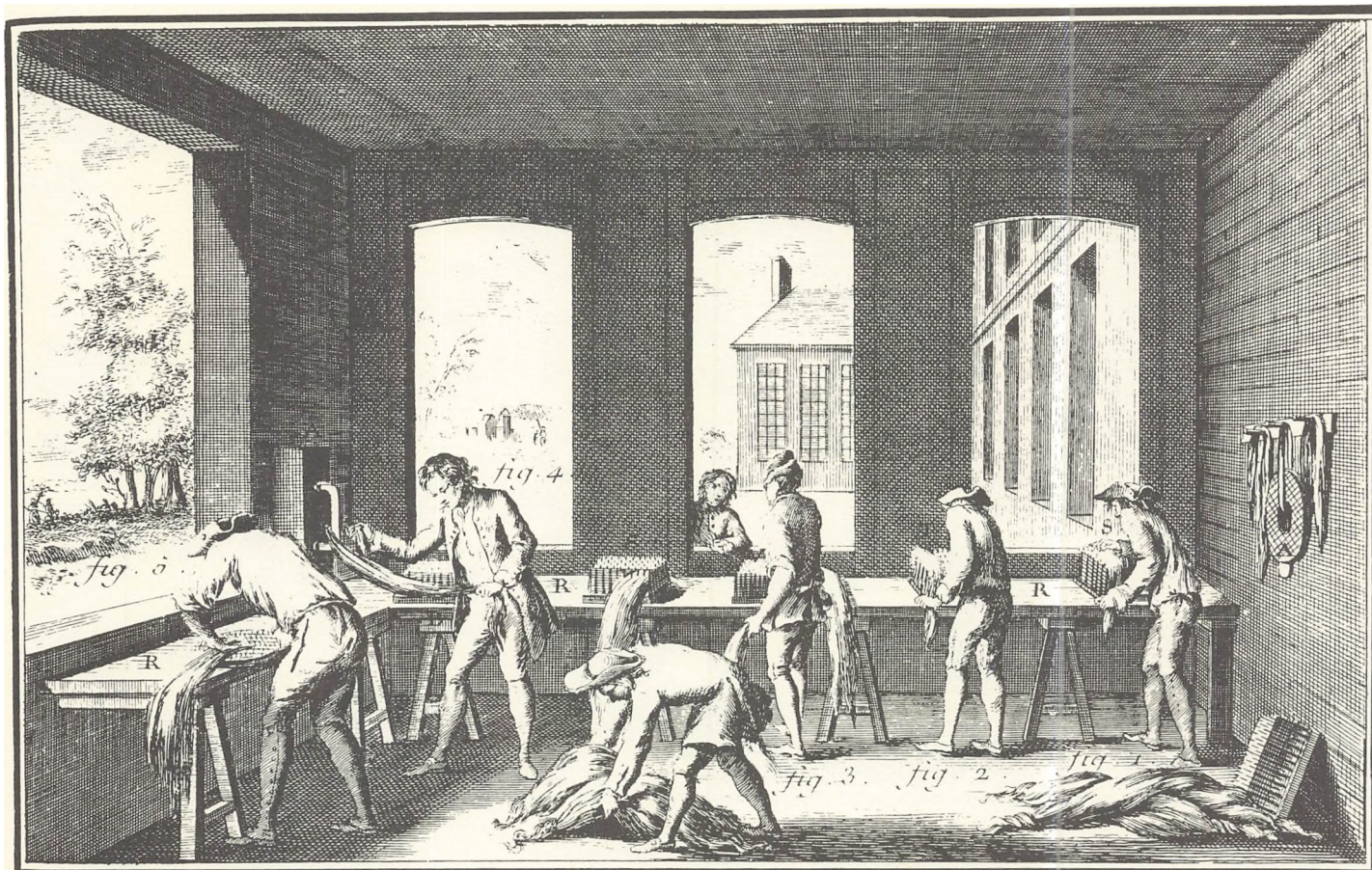

Forarbejdning af hamp

kongen i 1667 forbød at sælge danskbyggede skibe til udlandet. Imidlertid nævnes dog et glasbrænderi anlagt i 1652, et sukker- og sæbesyde-ri anlagt i 1662 på Christianshavn, og til disses fremme udstedtes indførselsforbud af varer af denne slags. Yderligere nævnes stivelses-, lærred- og dugfabrikker.

Den såkaldte husflid på landet synes dog ikke at have været så ringe, da bønderne som hoveriarbejde til herregårdene måtte spinde uld og hør og opvæve det spundne. I et hoverireglement af 1655 for den danske bonde bestemmes blandt andet: Garn at spinde 6 dage, væve 6 dage, hørlærred 3 dage, hampelærred at væve 5 dage, vadmæl 5 dage, 10 alen (en alen = 63 cm) sækkelærred, uld at spinde et halvt pund, vadmæl at vaske 20 alen. Lægges dertil det øvrige hoveriarbejde har man et fuldstændigt trællearbejde, men andet end trælle var bønderne heller ikke på den tid og blev det heller ikke i lang tid fremover.

Christian V (1670-1699). Også denne konge søgte ved forordninger og bevillinger at indføre manufakturer og begyndte med at oprette et com-mercekollegium, under hvilket næringsvejene henlagdes, og som det pålagdes at føre tilsyn med manufakturernes. Det skulle med mellemrum fastsætte takster for varerne, for at de som søgte arbejde ikke skulle lide under ubillig betaling for deres arbejdskraft. Der udstedtes arbejds-tilladelser til udlændinge, som ville nedsætte sig i riget for at anlægge manufakturer. I forbindelse hermed blev bekendtgjort, at de, som ville

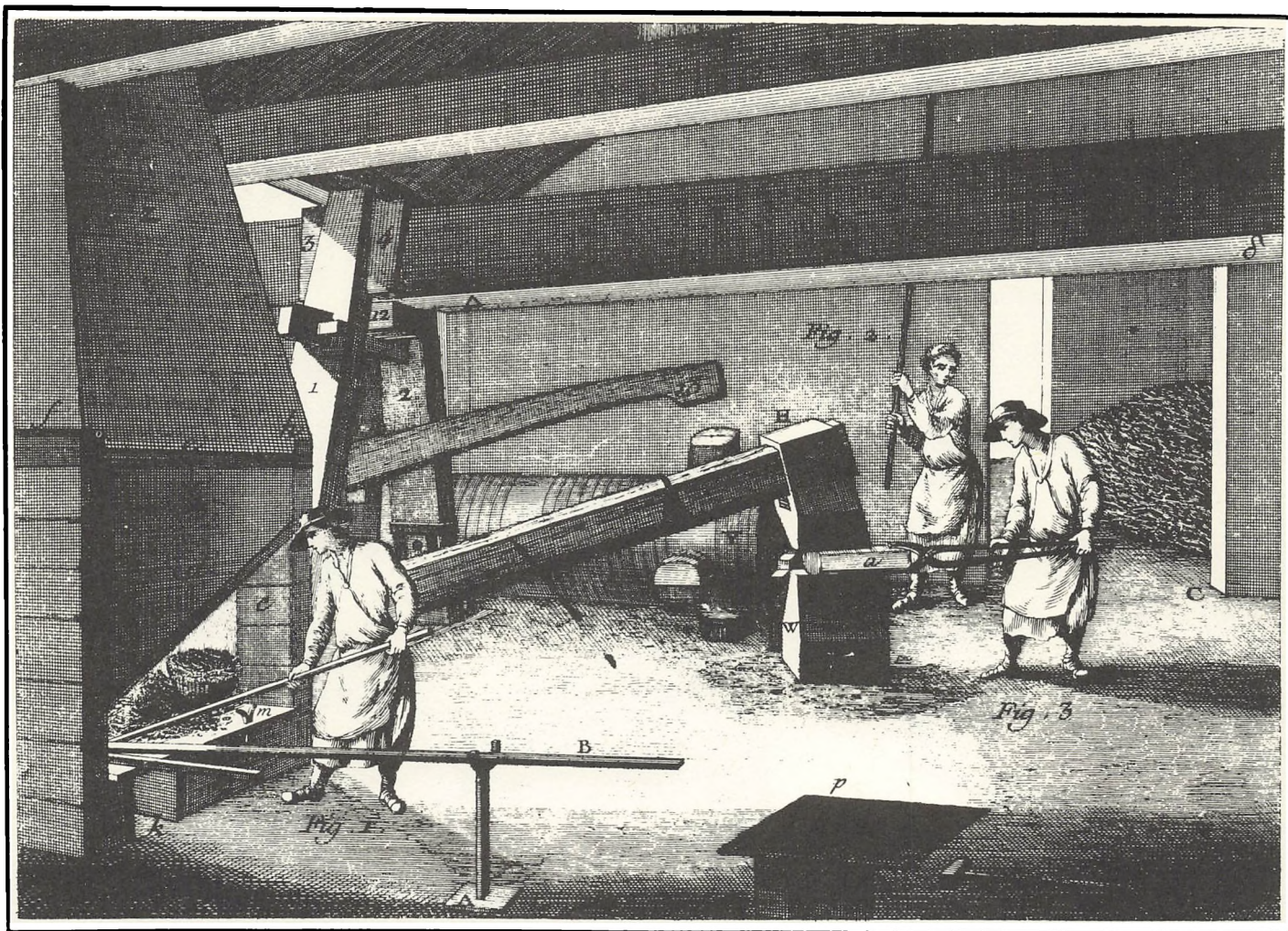

Hamtermølle i jernværk

indrette manufakturer, kunne melde sig til commercekollegiet for at opnå særbevillinger. I bekendtgørelsen siger kongen, at han siden sin tiltrædelse havde haft særdeles omsorg for manufakturernes oprettelse, men at »en forefalden krig« havde lagt hindringer i vejen for dette måls opnåelse. Ved en forordning af 1681 om bevillinger for de, som ville indrette manufakturer her i riget, især af silke, uld og linned, og hvori erkendes, at det var fra udlandet, de skulle komme, som kunne indføre nye og forbedre de eksisterende manufakturer, loves de, som ville flytte til riget, toldfrihed for deres medbragte bohaver samt for redskaber til virksomheden. Også råvarerne til disse fabrikker frigjordes for told. Det lovedes endvidere, at når de var nået så langt, at de havde oparbejdet et varelager, skulle indførsel af tilsvarende varer forbydes. De bygninger, hvori manufakturernes indrettedes, skulle i otte år være fritaget for skat og andre borgerlige forpligtelser. Efter at nogle manufakturer var kommet så vidt som foreskrevet, udkom en forordning om, at ingen måtte handle med de af indførselsforbud ramte varer, og at restlageret skulle afleveres på Børsen til forhandling af en dertil beskikket fuldmægtig. Af varer, som fremstilledes her i landet, skulle enhver kræmmer have i det mindste halvdelen af varelageret i danske varer, når der ikke var im-

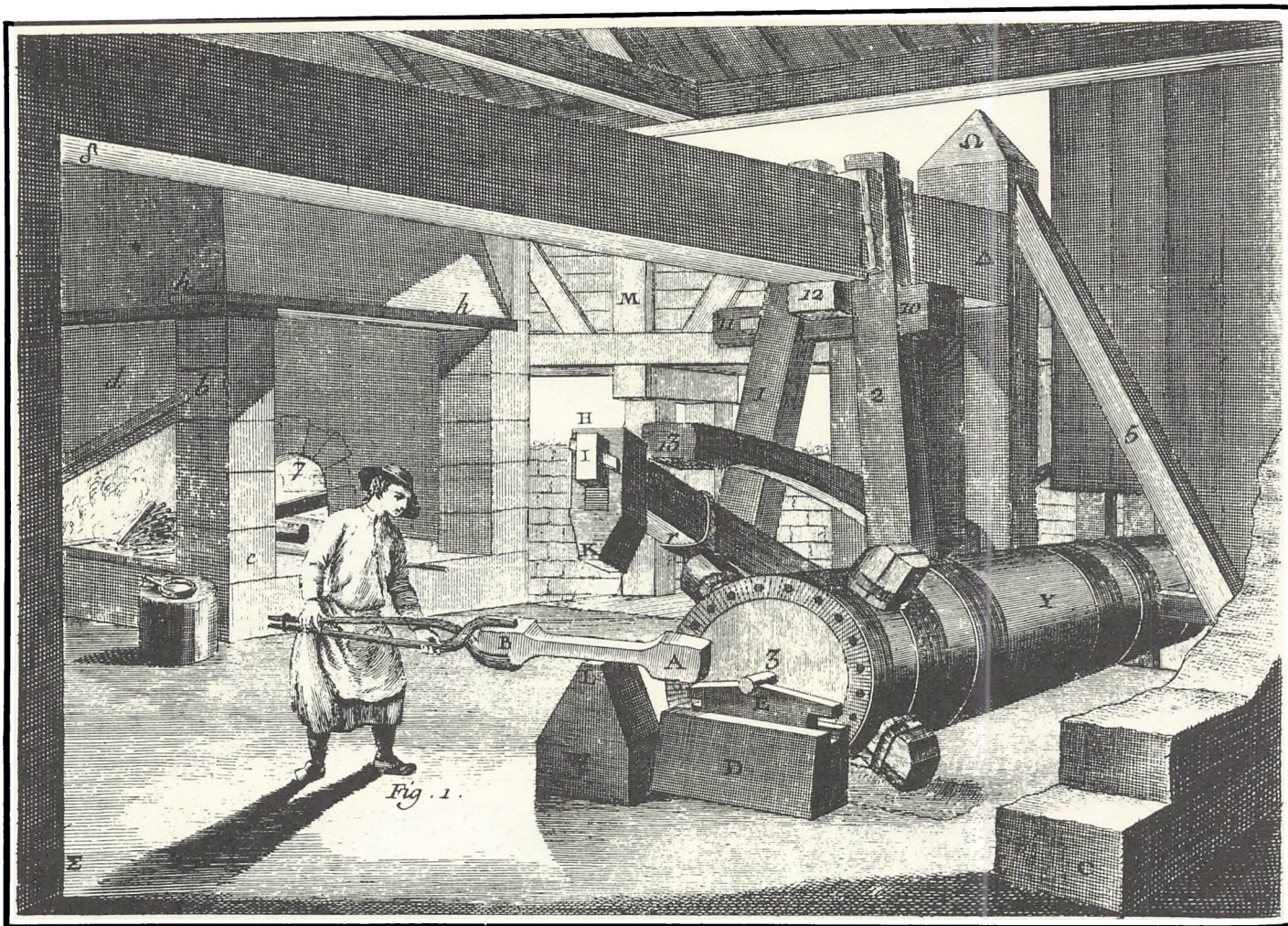

Hammermølle i jernværk

portforbud for denne vare. Bøder, som idømtes ved overtrædelse af påbuddet, skulle anvendes til oprettelse af nye manufakturer. Der var forbud mod indførsel af forarbejdede jernvarer og isenkram for at skaffe afsætning for de, som allerede havde oprettet jernmanufakturer eller planlagt at gøre det, og der måtte ikke sælges sådanne varer, med mindre de var stemplede, hvilket for Sjællands og Møens vedkommende skulle ske hos fuldmægtigen ved Jernmanufakturet, i de øvrige provinser hos mænd udpeget af magistraterne. I 1684 bekendtgøres, at kongen havde ladet oprette en smelte- og hammermølle ved Helsingør, hvor gammelt jern kunne omsmeltes og udhamres til alt slags jern, og man opfordrede til at samle gammelt støbe- og smedejern og bringe det til nærmeste købstad ved vandet, hvor der afregnedes med indtil 2 rd. (rigsdaler) pr. skpd. (skippund = 160 kg).

Samme år forbydes indførsel af tovværk og jernankre »eftersom Vi ere komme i erfaring, at vel så god og dygtig tougværk og jernankre udi Vore egne riger skulle kunne gjøres«. I 1685 underrettedes Københavns borgere om, at der ved Nyboder var indrettet huse til manufakturerne, og at de, som ville indrette disse, skulle henvende sig til den kongelige faktor Christian Werner.

På Møen og Bogø indrettedes bådsmandskvarterer. For at få disse øer befolkede i overensstemmelse hermed, lovedes såvel uden- som indenlandske søfolk, håndværkere og fabrikanter privilegier, såfremt de ville bosætte sig der.

De forberedelser, som var sket under den forrige regering, for at sætte laugsvæsenet på bedre fod, begyndte nu at vise resultater. Den første væsentlige ændring er forordning af 1681 om laugene med sigte »at afskaffe adskillige anordninger, som tværtimod loven, recessen og andre forordninger i laugene i København ved tidens længde sig have indsnet, hvorved Gud fortørnes, stor ødselhed forårsages, håndværksfolkene med unyttige omkostninger besværes, og tiden, som de til deres næring skulle bruge, unyttig bortspildes«. Hermed ophæves de hidtil gældende laugsordninger eller skræer med undtagelse af nogle få navngivne. Det tillades herefter enhver, som har lært et håndværk, at ernære sig heraf, når han først har taget borgerskab. Det bestemmes, hvor meget der skal betales ved at indtræde i et laug, fødselsbreve afskaffes, mesterstykke indføres, men i modsætning til tidligere, skulle dette bedømmes af magistraten uden udgift for ansøgeren. Udenlandske mestre fritages for mesterprøve. At rejse på håndværket (gå på valsen) er nu ikke længere et krav. Mestrene må ikke have sammenkomster uden magistratens tilladelse. Svendene må ingen kro eller sammenkomst have. Blå mandag eller anden form for drikkelag afskaffes. Enhver mester forpligtes til at have mindst een indfødt læredreng. I 1683 kom Danske Lov, som påbyder, at den, der vil tage borgerskab i et håndværk, skal lade sig indskrive hos borgmester og råd, som skal orientere oldermændene.

Der blev nu udgivet nye laugsartikler, ifølge hvilke det er forbudt de, som ikke har taget borgerskab eller er indskrevet i et laug, at holde svende og drenge. Det er ingen steder forbudt fattige koner og børn at ernære sig ved at væve, sy eller ved anden simpel håndtering. Da laugene alligevel gjorde det, fratog dem arbejde og redskaber og bragte dem i fængsel, udkom i 1688 en forordning, som tillader kongens Sø- og Tøjhusfolk samt andre fattige mænd og kvinder at arbejde og ernære sig, dog uden at holde svende, drenge eller piger, sålænge de kun arbejdede for sig selv eller deres kammerater og ikke for nogen anden. Københavns magistrat søger laugenes misbrug ved jagt på bønhaser (fuskere) yderligere hæmmet.

Man var klar over, at det var ved fremmede manufakturisters hjælp, at industrien skulle hjælpes frem, men sålænge dronning Sophie Amalie levede, skete der alligevel ingen fremskridt i denne retning, da religionen kom ind i billedet. Da ediktet fra Nantes om religionsfrihed ophævedes i 1685 søgte flere tusinde reformerte franskmænd om tilladelse til at nedsætte sig i egnen mellem København og Helsingør og dermed overføre deres fædrelands industri til dansk grund. Dette blev nægtet, da man var bange for, at ulven skulle indsnige sig i Vor Herres fårehold. Biskop Bagger måtte dog give de reformerte ret, når de i ansøgning anførte, »at Danmarks nærværende slette tilstand udkrævede manufakturers og commerciens indretning, om det ellers på midler og folk skulle tiltage og komme på fode igen«. Når man så ovenikøbet i 1676 havde befalet, at der i købstæderne ikke måtte arbejdes onsdage og fredage og

på landet onsdage og torsdage, vil det sige, at medregnet de almindelige helligdage arbejdedes kun knap to trediedele af årets dage. Det kan således ikke undre, at industri stort set var ukendt her i landet. I 1682 var der på samtlige fabrikker kun beskæftiget 200 arbejdere.

Ikke så snart havde Sophie Amalie lukket sine øjne, før man gennem løfter om religionsfrihed og privilegier lokkede de reformerte, men nu var det for sent. Det gunstige øjeblik var gået tabt, og man havde allerede i andre lande med åbne arme modtaget de flygtende, som af egen drift havde tiltænkt Danmark de fordele, som Brandenburgs store kurfyrste ikke lod sig byde to gange.

Christian V gik et skridt videre end sine forgængere med at benytte tolden som et middel til at ordne industriens, handelens og søfartens gang. Ved nye toldruller af 1683 og 1686 forbød man indførsel af de fabriks- og manufakturvarer, som kunne fremstilles her i landet. Indførsel forbydes af alle slags possementmager arbejde (besætningsartikler som snore og frynser), isenkram, forarbejdet kobber, jern, stål, blik, messing, dukketøj med tinstøber arbejde, tilberedte huder og skind, corduan, færdigsyede klæder, hatte, baj, (groft tekstil), klæde, kandestøber- og andre håndværksarbejder, garn, simpelt læder, sukker m.m. Indsmugling straffedes med varernes konfiskation, 16% told samt en bøde på den fire dobbelte værdi. Herværende fabrikanter tillagdes ret til selvtægt overfor indsmuglede varer. Til fremme af den hjemlige industri forbød man udførsel af uld, hamp, blår (affald fra hør og hamp, kunne anvendes til møbelpolstring), huder, skind og andre råvarer. Alle disse forbud var dog for rigoristiske og ophævedes næsten uden undtagelser i 1691. Stiftbefalingsmændene skulle tilspore til oprettelse af industrier i købstæderne. For at skaffe penge til at sætte i fabriker blev befalet, at de, som bestyrede umyndiges penge, skulle udlåne dem til silkemanufakturer mod 5% rente. Proprietærer og andre opfordredes til at anlægge salpetersyderier, og til dette formål at tillade opgravning af jord i kvægstalde, hvoraf man udvandt salpeter. Salpetersyderne fritoges for at svare afgifter, og der ansattes salpeterforpagtere. I København var der to sæbesyderier med oliemøller, som behøvede en stor mængde hamp-, hør og roefrø, og det befaledes, at mindst en fjerdedel af købstadsjordene skulle tilsås hermed.

Direktionen for Børnehuset på Christianshavn og Pesthuset udenfor Vesterport pålagdes at indrette manufakturer, at holde gaderne frie for tiggere og forsyne disse og fattige med arbejde. I 1698 udstedtes nye privilegier for de, som ville oprette uldmanufakturer. Det lovedes fabrikanterne, at når de kunne forsyne landet, ville kongen sørge for, at de forarbejdede uldvarer kunne afsættes til rentable priser. Men alle anstrengelser var forgæves.

Frederik IV (1699-1730). På en rejse i udlandet havde kongen lært, hvilke fordel andre stater havde af deres fabrikker. Han søgte derfor også at fremme dem i sit land og oprettede påny et kommercekollegium, »på det at de, som ville begynde nogen handel eller oprette noget manufaktur, kunne vide, hvor de skulle søge råd og hjælp, og de, som allerede var i drift, desbedre kunne fremmes«. Året efter blev udgivet »Priwi-

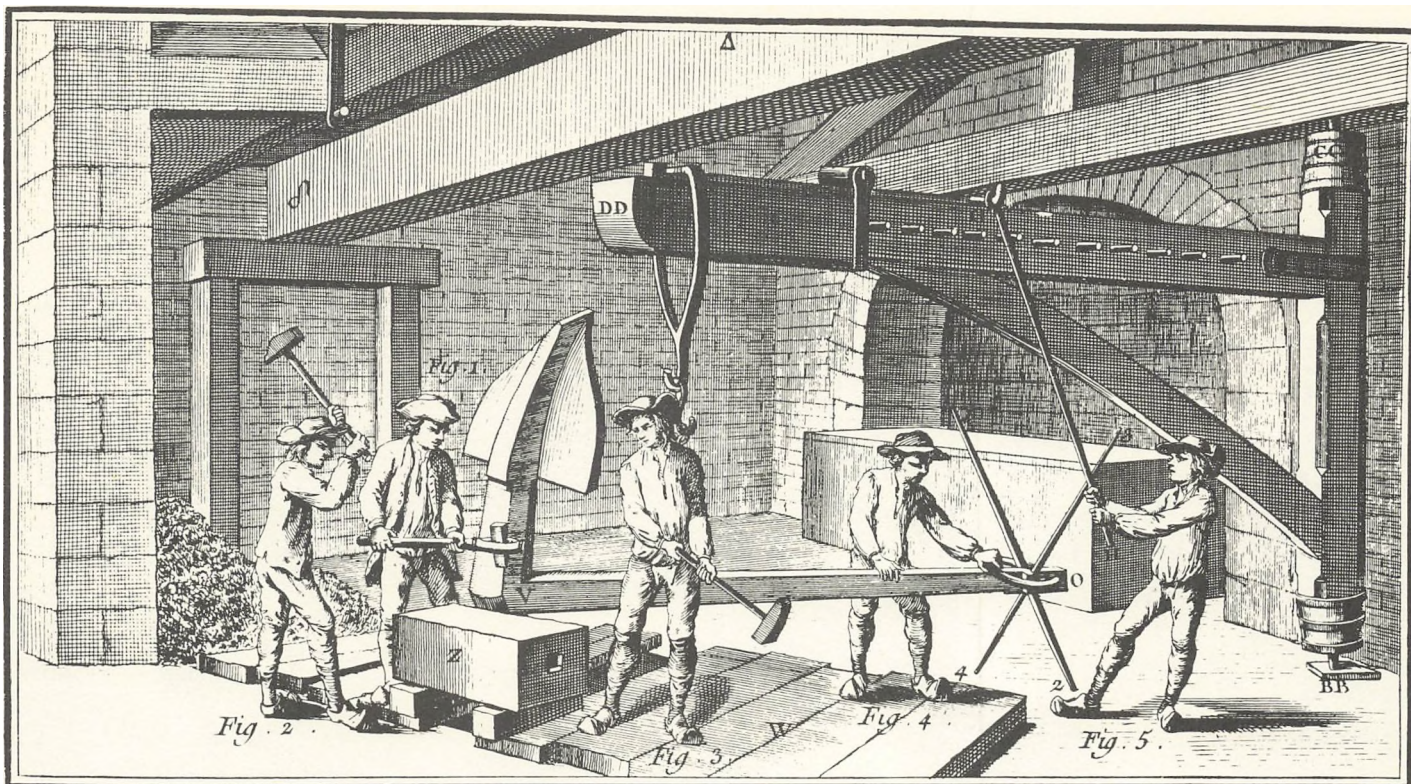

Smedning af skibsanker

legia für auswärtige Manufacturisten, welche sich in den Handels Städten Dänemarks zu wohnen begeben wollen«. Det blev heri lovet dem, som ville emigrere hertil og oprette manufakturer, 20 års skattefrihed, fri bolig, rejseomkostninger betalt, toldfri indførsel af de nødvendige råvarer. Trods alt dette kom ingen til landet, idet man samtidig vedblev med at lægge hindringer i vejen for folk med anden tro end den ortodokse gejstlighed.

Til alle disse genvordigheder kom yderligere den krig, som landet førte mod Sverige, og som kostede store summer. Håndteringerne var i så dårlig en forfatning, at selv de mindste ting, som krævedes til hærens forsyning måtte indføres fra udlandet, især fra Hamburg og Lybeck, som hentede råvarerne her og solgte os dem tilbage i forædlet stand. I et reskript til commercekollegiet af 1705 siges, at uagtet kollegiets omhu for at få oprettet manufakturer, og uagtet kongen havde bevilget privilegier, tilskud m.m., og af samme grund befalet obersterne at bruge her i landet tilvirket klæde til infanteriets mundering, har det dog ikke hjulpet. Kollegiet pålægges at ændre dette forhold. I de 10 år krigen mod Sverige varede, levede næppe 400 håndværkere i København.

På dette tidspunkt var der kun et sæbesyderi med oliemølle tilbage i København. Der var fem silkevævere, fire dugmagere med ca. 30 arbejdere, 11 hattemagere, knap 40 garvere, remmesnidere og sadelmagere. I Køge var der en sejdugfabrik med 200 arbejdere som hørte under Holmen.

Straks efter Frederik IVs tiltrædelse henvendte han sin opmærksomhed på militæretatens økonomi. Om infanteriets mundering tilkendegives, at meget misbrug havde gået i svang. Det blev tilladt at importere, hvad

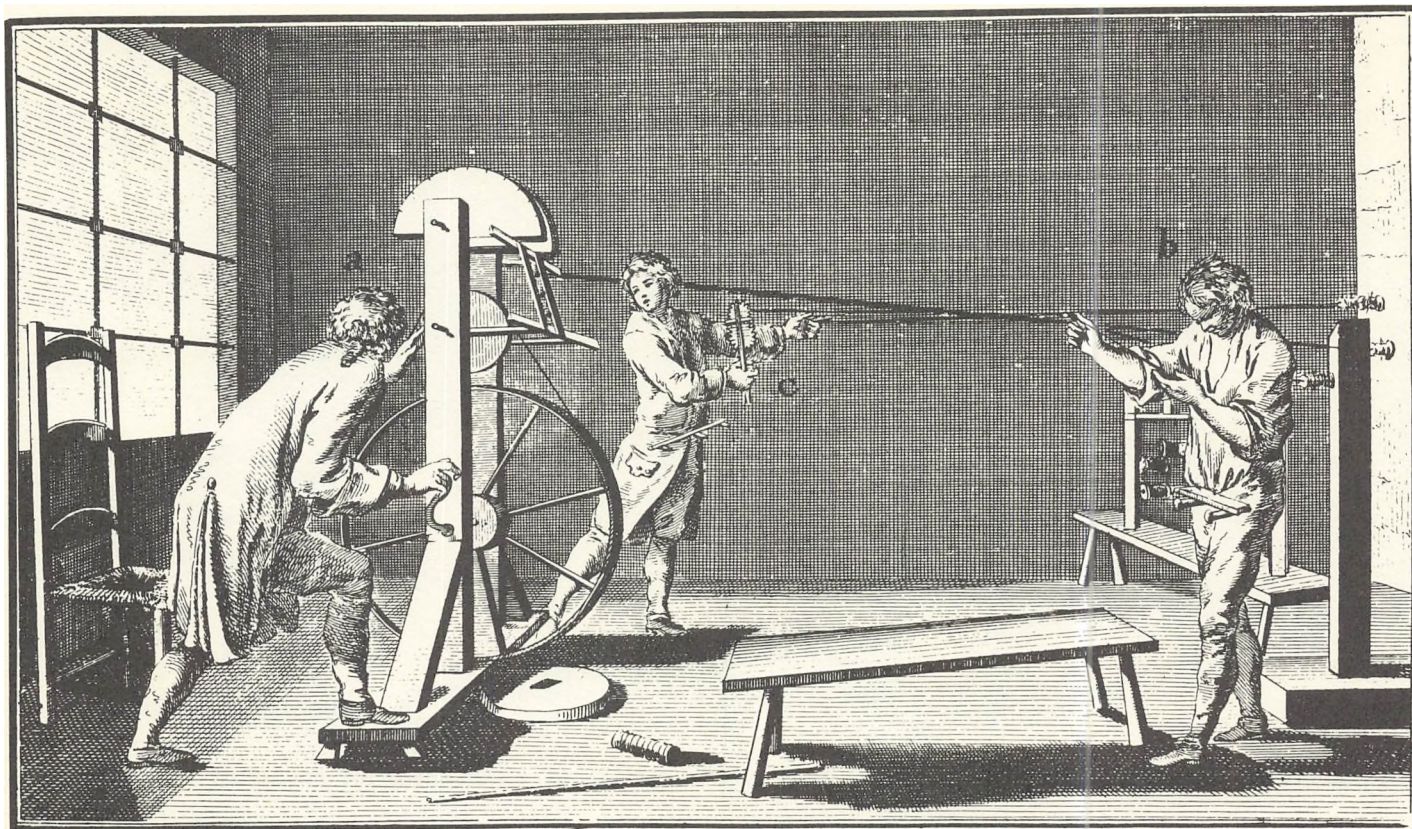

Possementmager

ikke kunne skaffes fra danske manufakturer til fastsat pris og kvalitet. Nu var døren åben for forsyning fra udlandet, men da hæren under krigen ofte måtte forsynes med nye munderinger, fandt kongen, at der hertil gik for mange penge ud af landet, og bestemte sig derfor til at sætte to herværende næsten helt forfaldne uldmanufakturer i stand, så hæren kunne forsynes herfra. Dette skete i 1720 umiddelbart efter fredsslutningen. De nødvendige udenlandske eksperter tilkaldtes, og på kort tid var 20 vævestole igang på klædefabrikerne i Børnehuset og Kvæsthuset. Uld måtte ikke eksporteres, men skulle leveres til disse to fabrikker. I det store og hele havde man bibeholdt Christian Vs todsatser, men efterhånden måtte der lempes for flere industrigræne f. eks. tobaksspinderi, skibsbygning, porcellæn, Lø-leer og skæreknive, raffineret svovl, lærred, kattun (bomuldstøj væsentligst til trykning), dvælk (stivlærred), skrivepapir m.m.

Christian VI (1730-1746). En undersøgelse foretaget kort efter hans tronbestigelse viste, at Danmark på det tidspunkt havde 2 sukkerraffinaderier, 1 porcellænsfabrik, 3 sæbesyderier, 1 tranbrænderi, 1 kattuntrykkeri, 2 kobberværker, 1 geværfabrik, 4 papirmøller, 2 uldmanufakturer og 1 silkefabrik. Det ansloges, at ca. 30.000 rdlr. årligt blev brugt til import af uld- og silkevarer. For at undgå dette, lod kongen fra England, Holland og Tyskland indkalde 60 manufakturister, og de første anlæg understøttedes med kongelig gavmildhed. Det under Frederik IV oprettede commercercollegium blev ophævet i 1731, men da kongen fandt, at det ikke gik helt efter hans ønsker med fabrikkerne, oprettede

han det på ny i 1735, men i ændret form og under navn af General-Land- Økonomi- og Commerce-kollegium. Det skulle sørge for: Handelen i almindelighed, vekselsager, møntvæsen, søfarten, manufakturer og fabrikker, indretninger ved commercien og tolden, jordbruget, agerdyrkningen, skolerne, bjergværkerne (dengang hørte Norge endnu under Danmark), fiskeriet, digerne, folkeformerelsen, skattevæsenet og endelig politiet. Så mange ting kunne ikke forenes, hvorfor kollegiet snart deltes i to departementer, hvoraf det ene havde de første 6, det andet de 9 sidste poster at varetage. Senere fulgte en yderligere opdeling. Der forelå et budget på 30.000 rdlr. til udlån til håndværkere og fabrikanter. Disse penge dannede Commerce Fondet.

Regnskabet for 1736 viser, at fondet også afholdt udgifterne til lønninger til kollegiets medlemmer og andre embedsmænd, til kontorhold m.m.

Udgifterne udgjorde:

lønninger	9.690 rd.
kontorhold	465 rd.
	<hr/>
	10.155 rd.
præmier, gaver, transport og rejseomk.	10.596 rd.
lån og forskud	9.247 rd.
	<hr/>
	29.998 rd.

Specifikation over de betydeligste udgiftsposter:

Dugmanufacturet på Christianshavn	1.000 rd.
Piere Gandil, transportomkostninger for ham, familie og fabriksredskaber	1.000 rd.
etablering	2.000 rd.
transportomkostninger for 13 voksne arbejdere og 5 børn .	220 rd.
	<hr/>
	3.220 rd.
klædefabrikant Courtonne	5.000 rd.
silkevæver Simonsen	1.000 rd.
sejldugfabrikant Plump	3.000 rd.
bomuldsvæver Müller	1.847 rd.
spinderierne	1.400 rd.

Under commercekollegiet henlagdes det på samme tid oprettede Almindelig Vare Magazin, Hallen, Fabrik- og Commerce-Intendanten, et par kontrollører, og visitatører hos skrædderne for efterse fabriksstemplerne og de dermed følgende attester. Uld- og silkefabrikker og farvere på landet fritoges for forbrugsafgift, familie og folkeskat samt kopulationspenge (skat ved indgåelse af ægteskab).

Der udstedtes anordninger mod for stor pragt i folks påklædning, og indførselsforbud mod import af luksusvarer. Land- og stiftsfiskaler skulle påse anordningernes overholdelse. Det blev forbudt de mennesker, som rejste i kongens følge til provinsen at købe nye klæder der, med mindre de anmeldte det til hofmarskallen, og betalte 10 rd. i told deraf. Som følge af de fornyede anstrengelser var der i København i 1738: 14



Tinsmed

uldfabriker med 36 væve og 373 arbejdere, 4 silkefabriker, 2 båndfabriker, 4 strømpevævere, 1 kunstdrejer, 1 sejdugsfabrik og 1 kunstsmed hvorved tilsammen 1524 mennesker var beskæftigede. For at sikre disses tilværelse oprettedes samme år et magasin på Børsen, hvor indenlandske varer modtoges mod betaling i penge.

Da silke-, uld- og lærredskræmmernes laugsartikler på samme tid trængte til revision bestemtes det deri til fordel for manufakturerne: at ingen måtte optages i laug, førend han af sine fem svendeår havde opholdt sig to år i Holland eller England for at lære de der blomstrende manufakturers rette drift og beskaffenhed at kende; 2. at en silke- eller uldkræmmer, før han indtrådte i laug, skulle bevise, at han havde købt mod kontant betaling for 1.000 rd. indenlandske varer, og en lærredshandler for 500 rd.; 3. at enhver laugsbroder skulle opretholde en væv eller også årligt aftage indenlandske varer for mindst 1.000 rd., hvis han var klædehandler, eller for 500 rd., hvis han var lærredshandler.

I en indberetning i 1734 fra magistraten om byens tilstand siges det, at borgernes forhold var dårligere, end de havde været i mands minde, hvilket ses af de mange fallitter, fragåelse af arv og gæld, hvilket magistraten mener at hidrøre fra ildebranden i 1728 og fra, at borgernes antal siden den tid var forøget med nogle hundrede familier, hvorved næringen var blevet forringet for mange andre. Både kræmmerne og håndværkslaugene bestod af et større antal end der kunne ernæres af den tilstedeværende omsætning, især på grund af andre privilegerede kræmmere, vintappere, bryggere, frimestre, fuskere og bønhaser, som gik dem i næringen. Borgerskabet bestod af 3.663 familier, hvoraf 1.758 var i 44 laug, hvilket var 463 familier flere end før branden.

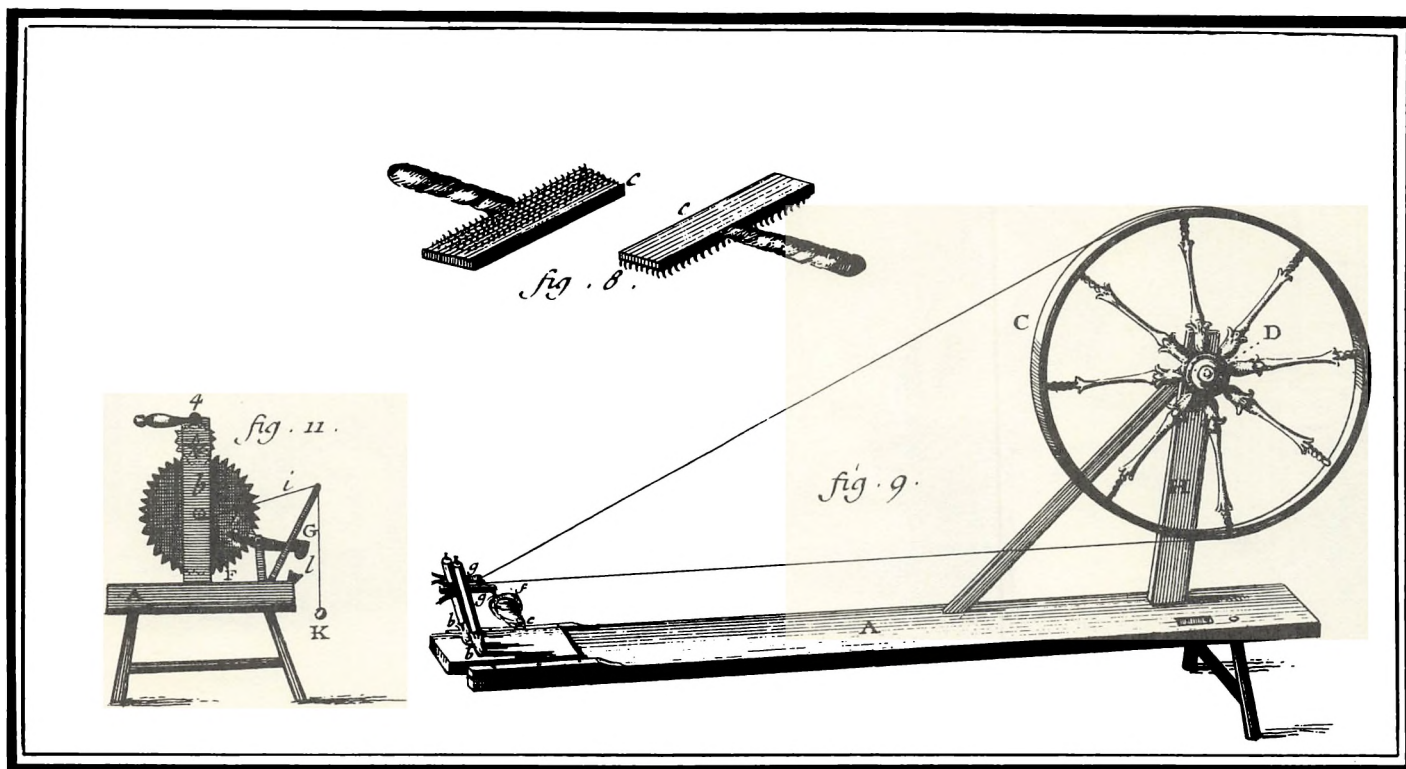

Værktøj til spinning af uld

I 1744 bekræftes de privilegier, som var gældende for de reformerte, både for de, som allerede havde bosat sig her, som for nytillrejsende. Valgte de købstæderne til ophold, skulle de i 20 år være fritaget for alle borgerlige skatter undtagen told, forbrugsafgift og accise (afgift for landbrugsvarer, der føres til købstaden). Ville de eller deres børn før de 20 år var gået forlade landet, skulle det stå dem frit for, og de kunne medtage deres formue uden afgift. Ville de oprette manufakturer, kunne de efter ansøgning opny yderligere støtte. Hvad de medbragte skulle indføres toldfrit. Værksteder og arbejdsboliger skulle i 8 år være fri for grundskat. De fremmede håndværkere skulle optages i laugene uden udgift for dem, når de aflagde ed på, at de tidligere havde drevet håndværk og haft svende. Svendene skulle modtages uden lærebrev, når de afgav ed på, at de tidligere havde arbejdet som svende. De håndværkere, som ikke formåede straks at indtræde i laugene, måtte med egne hænder arbejde et helt år. Håndværkere, som ikke ville indtræde i laugene, kunne fritages for dette krav. De af reformert religion, og især de, som arbejdede i uld, måtte frit sælge, hvad de forarbejdede med egne hænder.

Omfattende toldregler var i kraft, især siden 1691 og med detaljeret revision i 1732. Herom siges, at de var medhjælpende til at sørge for det daglige brød, mulighed for arbejde, omsætning, sejlads, handel og var derfor et godt grundlag for at skabe tålelige forhold. Mens disse toldruller var i kraft, blev der sat flere rokke og væve frivilligt igang, ligesom manufakturer og fabrikker kom igang. Varerne var vel ikke af bedste kvalitet, men fandtes dog i tilstrækkelig mængde både i hovedstaden, i købstæderne og på landet.



Saddelmager

Det forholdsvis liberale system varede dog ikke længe, for i 1739 forbydes indførsel af adskillige fabriksvarer, medmindre attest fremlagdes for direktionen for det Almindelige Magasin på, at varerne ikke kunne skaffes her i landet. De importerede varer skulle mærkes, og fandtes i kræmmernes boder varer uden mærker, var disse hjemfalden til konfiskation. I 1741 fastsættes straf for skræddere, som syr klæder af udenlandsk klæde, og også kunderne kunne idømmes straf. Politiet og sågar klædefabrikanterne kunne uhindret foretage husundersøgelser hos skrædderne. Da en saltkilde opdagedes i København, indførtes forbud mod import af fint salt, og da der fandtes to sæbesyderier i byen, forbød man indførsel af olie- og transæbe.

Det er tidligere omtalt, hvormeget kongen havde bevilget af statens midler til at fremme industrien, og indtil dette tidspunkt var der ialt anvendt godt 300.000 rd. Umiddelbart havde fabrikkerne dog kostet samfundet langt mere gennem de indførselsforbud, restriktioner på luksusvarer m.m. som var blevet gennemført til industriens bedste. Følgerne af alle disse anstrengelser svarede dog ikke til forventningerne. Flere af de udenlandske fabrikanter rejste hjem igen, og adskillige af de fabrikker, som var oprettede med kongelige tilskud, ophørte atter.

Frederik V (1746–1766). Faderen havde efterladt landet og dets finanser i en kun mådelig tilstand. Sønnen søgte at bøde på dette ved at fremme handel og fabrikker, og i så henseende var intet offer ham for stort. Herom vidner de betydelige pengesummer, som anvendtes til oprettelse af forskellige handelskompagnier og til fremme af industrien. Det var især væverier, som kongen søgte at fremme, og hertil anvendtes begunstigelser, befalinger, trusler, indførselsforbud m.m. I 1747 pålægges det

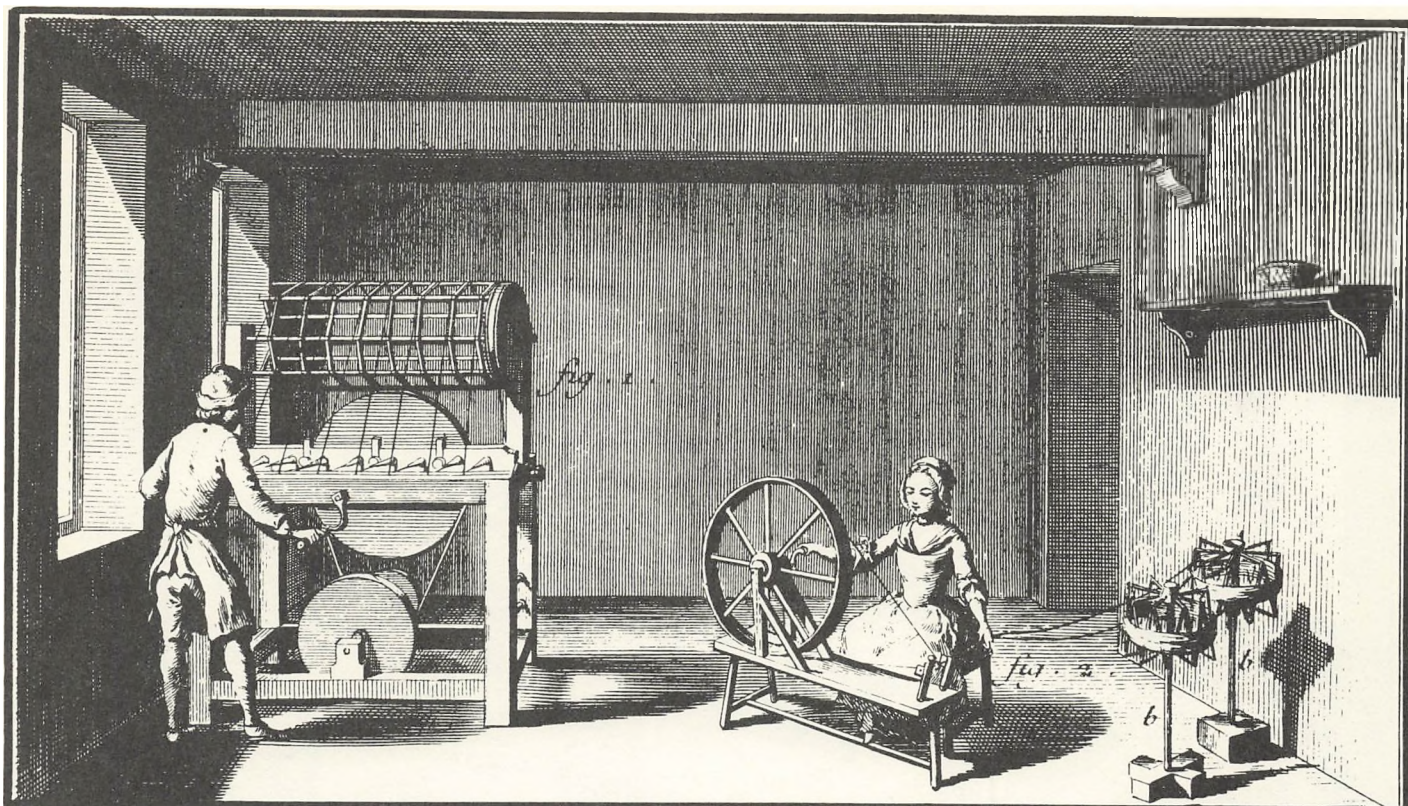

Uldspinderi

stiftbefalingsmændene at undersøge, hvor mange indenlandske varer, der kunne afsættes i deres stifter, samt at bekendtgøre for de kongelige handelsbetjente, at de, som ville aftage indenlandske fabriksvarer, skulle få dem sendt til nærmeste havn til Magasinets normalpris. Det tilføjes, at den, som udviste patriotisme i denne sag, skulle »anses med kongeligt bifald«. En forordning af 1753 viser, at alt dette ikke bar frugt. I et reskript til Københavns magistrat siges, at da de hidtil udstedte formaninger såvel for handlende som for borgerne i almindelighed til at købe danske varer ikke havde hjulpet, pålægges det magistraten at indhente tilsagn fra de handlende, om hvor meget de ville aftage af indenlandske varer. Det tilkendegaves de kongelige betjente, at Hans Majestæt ville anse det som et tegn på deres troskab og nidkærhed i tjenesten, når de til deres familiers eget brug kun købte danskfremstillede varer. Det pålægges præsterne at formane deres tilhørere om vigtigheden i at støtte de indenlandske fabrikker. Skrædderne skulle ugentlig til magistraten indberette hvilke klæder, de havde syet, til hvem og af hvilket stof. Men forgæves hvorfor kongen lader meddele, at han ikke længere vil tåle en sådan utilladelig omgåelse af givne bestemmelser. Christian VI's forordninger blev stadfæstede, og det pålagdes enhver nøje at efterleve dem. Ingen kunne nu få tilladelse til at importere silke-, uld- og bomuldsvarer samt alle luksusbetonede varer. Kun danske varer eller varer hjemhentet med det Asiatiske Kompagnis skibe fra Kina og Ostindien måtte omsættes. Udenlandske varer og stoffer som endnu ikke var forarbejdet, skulle eksporteres. Der blev fastsat strenge straffe for overtrædelser af disse bestemmelser. København havde specielle regler for,

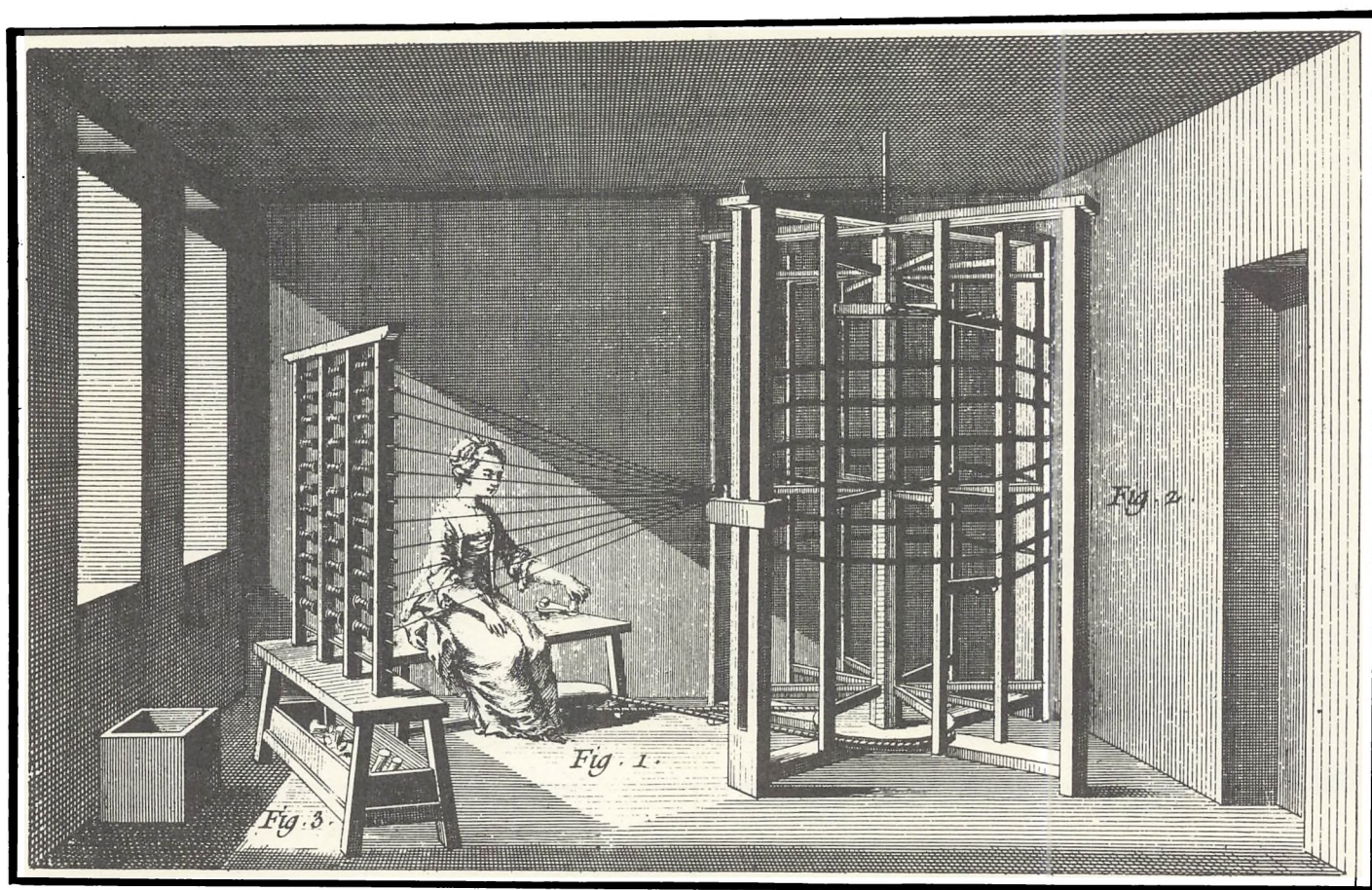

Silkespinderi

hvordan man skulle forholde sig overfor indsmuglede varer af uld og silke. Kongen måtte endnu engang konstatere, hvor lidt befolkningen var interesseret i industriens problemer, og befalede derfor, at ingen kunne opnå borgerskab som købmand eller kræmmer med uld- og silkevarer uden årligt at skulle aftage for en hvis sum danske varer. For at forebygge at skrædderne anvendte indsmuglet klæde, måtte ingen købstads-skrædder opholde sig op landet. Overtrædelse kunne straffes med 6 måneders fæstningsarbejde. Stiftbefalingsmændene skulle indberette til commercercollegiet, hvor meget det med rimelighed kunne antages, at enhver købstad eller samtlige derværende købmænd årligt kunne afsætte af alle slags fabriksvarer, for at collegiet kunne sørge for, at disse varer ville være til stede.

Håndværket tabte kongen ingenlunde af sigte. Med hensyn til laugsvæsenet fulgte han særdeles frisindede grundsætninger i den overbevisning, at han derved bedst fremmede håndteringerne. Da der i nogle købstæder ikke var så mange håndværksmestre, at de var nok til at opretholde et laug, bestemtes, at de mestre som havde lært deres profession og for stedets øvrighed havde fremvist et forsvarligt mesterstykke, skulle kunne forlange at blive optaget i det laug i København, som var af deres profession, og derigennem nyde laugsrettighed og frihed til at oplære læredrenge og meddele de udlærte lærebrev, hvilket skulle gøre dem lige med Københavns svende. En plakat fra 1756 gældende for alle laug bestemmer, hvori mesterstykkerne skulle bestå, omkostningerne

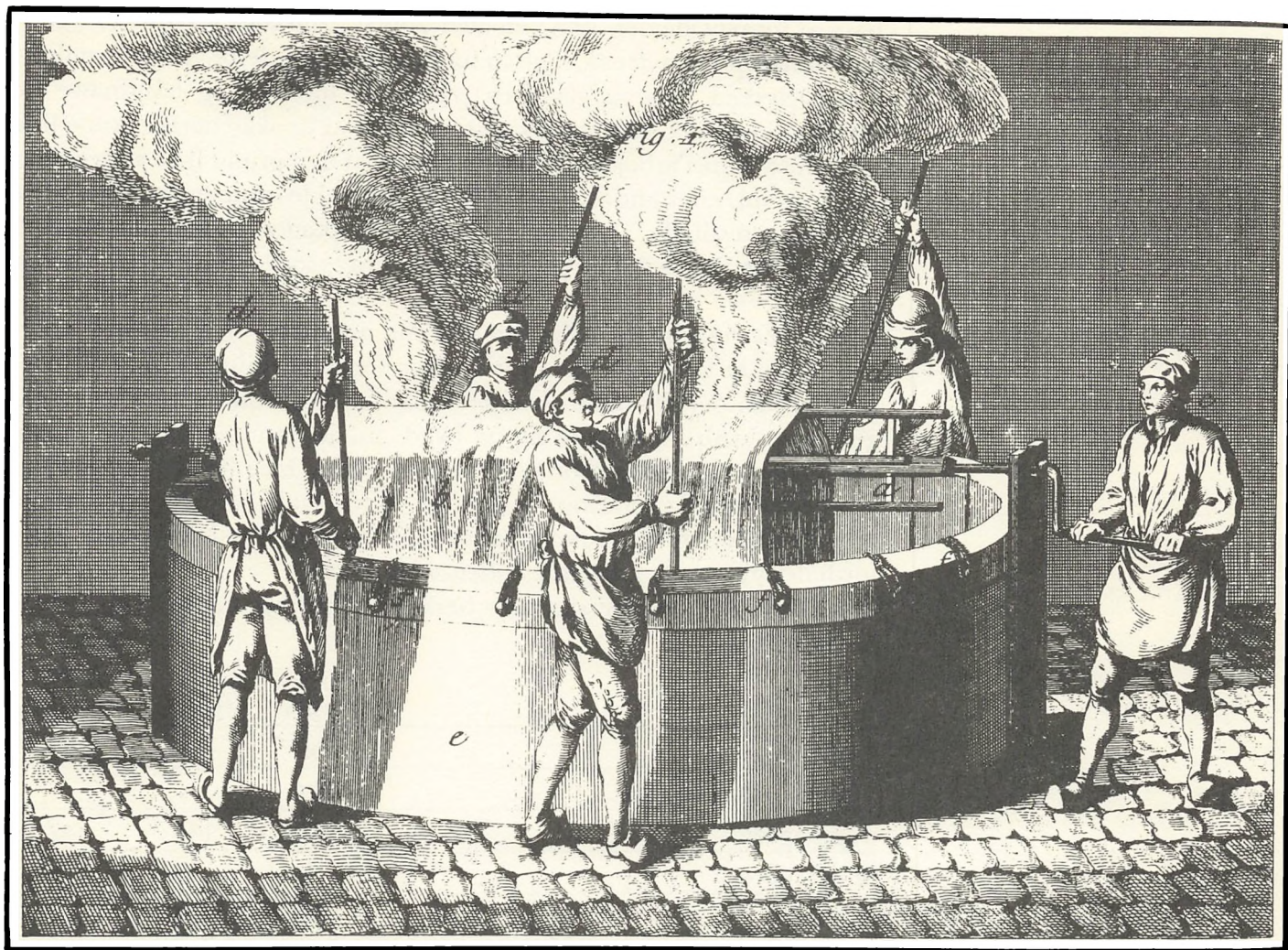

Farvning

ved laugene m.m. I et reskript af 1761 til Københavns magistrat siger kongen i præmisserne: »at det udi en vel indrettet stat ikke lettelig bør formenes nogen at ernære sig på hvad lovlig måde han bedst ved og kan«, og overensstemmende hermed tilkendegaves, at intet nyt laug herefter måtte indrettes, og at kongen ikke ville konfirmere nye laugsartikler, med mindre de var således indrettede, at enhver uden besvær eller omkostning kunne blive optaget i lauget mod et beskedent gebyr.

Kongen erklærede også, at han ikke ville bevilge et monopol eller privilegium, hvorved en, to, tre eller flere personer ved andres udelukkelse søgte at blive berettigede til at forarbejde eller forhandle visse varer i en by eller i et distrikt. For at oprette her i landet ukendte fabrikationer, eller for at forarbejde visse varer, som hidtil var indført fra udlandet, skulle monopoler dog kunne bevilges, men kun for en kort tid.

En svend kunne af magistraten fritages for at lave mesterstykke, hvis han kunne bevise sin duelighed, men skulle mesterstykke alligevel udarbejdes, skulle magistraten påse, at det blev af en art, som bagefter nemt kunne afhændes, ligesom omkostningerne dermed og den nødvendige tid til arbejdet ikke måtte blive for store. Når en fattig mand godtgjorde, at han ikke kunne ernære sig på anden måde, skulle det tillades

ham at forarbejde det, han i en eller anden profession havde lært, end- og ved hjælp af en dreng eller en håndlanger, om dette var nødvendigt. I særdeleshed blev magistraten pålagt at forsvare og håndhæve de håndværkssvende, som indgik ægteskab, så at de ikke derfor skulle lide eller miste deres arbejde. Skulle en mester af den grund ikke ville beholde sin svend, eller andre svende ikke ville arbejde sammen med ham, da ville kongen tillade, at en sådan svend blev optaget i laug^{et} som mester, selvom han ikke kunne opfylde alle de krav, som ellers forlangtes opfyldt.

I et andet reskript til stiftamt^mændene anordnes, at i de købstæder, hvor der ikke var noget sluttet laug eller nogen bevilling, som kunne være til hinder derfor, skulle det være tilladt alle og enhver, som havde taget borgerskab, at ernære sig på hvad måde han bedst kunne, enten ved håndværk, fabrikation eller handel. Dette blev befalet, fordi kongen havde bragt i erfaring, at det ofte var forbudt borgerne at foretage et eller andet, fordi vedkommende ikke havde taget borgerskab, eller fordi der mentes at være nok af den slags i byen.

Fra 1766 findes en oversigt over beskæftigelsen hos nogle af de københavnske laug:

	<i>antal mestre</i>	<i>svende</i>	<i>lære- dreng</i>
bagere	100	100	220
brændevinsbrændere	314		
dugmagere	33	138	42
felberedere	4	8	2
garvere	22	18	31
gørtlere	17	14	8
handskemagere	23	11	7
hattemagere	12	32	17
tobaksspindere	31	27	21
tøjmagere	25	103	17
linnedvævere	14	6	32
silkevævere	12	115	56
possementmagere	24	50	48

Til håndværkerstandens fremme indrettedes på Christianshavn i 1753 et opfostringshus, hvor 260 drenge skulle undervises fra deres 5. til 16. år i at spinde, væve og lignende håndarbejde mod gratis kost og logi. Efter udstået »læretid« blev de mod betaling af 50 rd. til stiftelsen fæstet til fabrikanter, håndværkere eller skipper^e til 9 års tjeneste uden løn.

Til industriens fremme bidrog de mange fremmede håndværkere, som indkaldtes i Frederik Vs regeringstid. Hertil hører forordninger af 1755 og 1760 om regler mod, at en fabrikant lokkede fremmedarbejdere fra en anden. Ved et edikt af 1748 fornyes og øges de tidligere meddelte privilegier for udlændinge, som nedsatte sig i de kongelige riger og lan-



Modebutik

de uanset nationalitet, profession eller håndværk. Imidlertid klagede Københavns 32 mænd over: »at borgerskabet meget graveredes ved de reformertes privilegier«, der selvfølgelig kun var beregnet på indvandrene, men som også blev udnyttet af herboende udlændinge. Derfor bestemte kongen ved et reskript til magistraten, at privilegierne kun skulle omfatte personer, som udenrigs fra ville nedsætte sig her i landet.

Til beskyttelse for de indenlandske vævere indeholdt alle den tids bevilinger: »at for at forebygge bedrageri, skulle vedkommende, når de satte et stykke i væven, underrette magistraten derom, for at kæden kan forsegles, og når stykket aftages, skal fabrikanten meddeles attest om, at stykket er forfærdiget i byen«.

De af Christian V bevilgede understøttelser blev af Frederik V i 1747 nedsat til 22.000 rd. årlig, men i 1760 øgedes de påny til 30.000 rd. Foruden det faste årlige beløb udlåntes ekstra summer, således i 1751 160.000 rd., i 1752 og 53 24.000 rd., i 1755 fik commerce-kollegiet 14.800 rd. og fabrikdirektionen 20.000 rd. I 1765 udgjorde commerce-fondets udgifter 30.564 rd. brugt til lønninger og meget andet, blandt andet til standsning af en udbrudt kvægsyge.

I nogle år havde kongen bekostet fri kunstundervisning i nogle værelser på Charlottenborg slot, og i erkendelse af den gavnlige indflydelse, denne ordning havde haft på håndværksfagene, stiftede han i 1754 et kongeligt Dansk Skildre-, Billedhugger- og Bygnings-Academi.

I 1762 blev udgivet en ny toldforordning, hvori samledes de forskellige forbudsanordninger, som var udkommet siden 1732 »til commerciens og manufacturerens tarv«, og hvorved tilsigtedes at skaffe landet manufacturer. Nogle manufacturvarer blev tilladt indførsel mod 25 % told. Der var forbud mod indførsel af omtrent 50 vareklasser, deriblandt lin-

nede, uldne, bomulds- og silkevarer. Der var udførselsforbud for 10 varesarter. I den betænkning, der lagdes til grund for denne anordning, siges: »Sådanne fremmede varer, hvis forarbejdelse i landet kan ske, såsom alle slags spunden hør- og hampegarn, corduan, hatte, jern i arbejde, tin og messing i nyt arbejde, allun, m.m. eller og kan undværes, som sachfisk og deslige, fremmed porcellæn og fajance m.m., eller er sådanne produkter, som udi Eders Majestæts egne Riger og Lande vokser og falder m.m. Derpå er enten den forhen ansatte told forbleven eller og efter befindende noget forhøjet. På andre til handel og brug fornødne fremmede varer, som hør, hamp, blå, tjære m.m. er ingen forhøjelse, for at tilførslen ikke skal forhindres. På de fremmede råvarer af silke og uld, cochenille, indigo, som til at befordre de indenrigske fabrikkers arbejde og deres forsyning behøves, er ingen told eller anden afgift blevet påført. Ligeledes er de udi Eders Majestæts Riger faldne produkter for største delen forblevet ved forhen anførte afgift, således at deres debet og afsætning på fremmede steder kunne favoriseres, og udi Rigerne selv Eders Majestæts undersætter ved forhøjede priser på de til commercen behøvende varer ikke skulle blive besværede«. Med hensyn til den foreslåede forandring hvad indførslen af uslebent spejlglas og ure angår, siges: »Enskønt at ved plakat af 1743 usleben spejlglas er ansat for den tilforn i toldrullen anførte told, 2% species af værdien, så dog, da ej nogen sådan spejlglas kan ventes indført mod toldens betaling, og deslige glas, som råvarer til forarbejdning og brug for Eders Majestæts undersætter tjenlig er at anse, er samme på allernådigst approbation med toldfrihed udi tariffen bleven anført. Så er og på allernådigst for godt befindende og Eders Majestæts behagelige approbation for ure af alle slage $7\frac{1}{2}\%$, ligesom der ellers skal svares af de i toldrullen ubenævnte varer «.

I 1767 skriver grev Hartwig Ernst Bernsdorff: »Endnu for 30 år siden syntes industrien uddød i Danmark som en følge af langvarige krige. Hamborg forsynede borgerne ikke kun med deres uundværlige fornødenheder, men ofte også med det allernødvendigste. Detailhandlere benævnte sig med det sædvanlige navn købmænd og solgte i byerne klæde og tøj, som hamborgere havde betroet dem, eller som de havde lånt af dem. Den udenlandske handel var indskrænket til Norge, England og nogle nordlige nationer, og til det Islandske Kompagni, som kun beskæftigede en ringe del af undersätterne. Det Asiatiske Kompagni var først for nylig blevet oprettet. Agerdyrkningen vansmægtede, jorden havde ingen værdi. Uvirksomhed og afmagt var almindelig. - Ved Frederik Vs død besejlede over 200 danske skibe Middelhavet, men kort før hans tronbestigelse var det danske flag aldeles ukendt der. Handlen frigaves og sikredes ved handelstraktater med det ottomaniske rige, med barbarerne, Marocco, Frankrig, Spanien, begge Sicilierne, republikken Genua. Handlen udstrakte sig til alle havne. Ved tronbestigelsen bestod de danske skibes lastedragtighed af 23.835 commerce læster, men tiltog siden til 34.022. Erhvervelsen af St. Croix og dens opdyrkning tillige med St. Thomas og St. Jan, havde ført sukkerhandlen til hovedstaden og siden derfra over hele riget. Jorden blev bedre dyrket, og penge cirkulationen lettet ved bankens oprettelse, havde bragt jordejendomme-

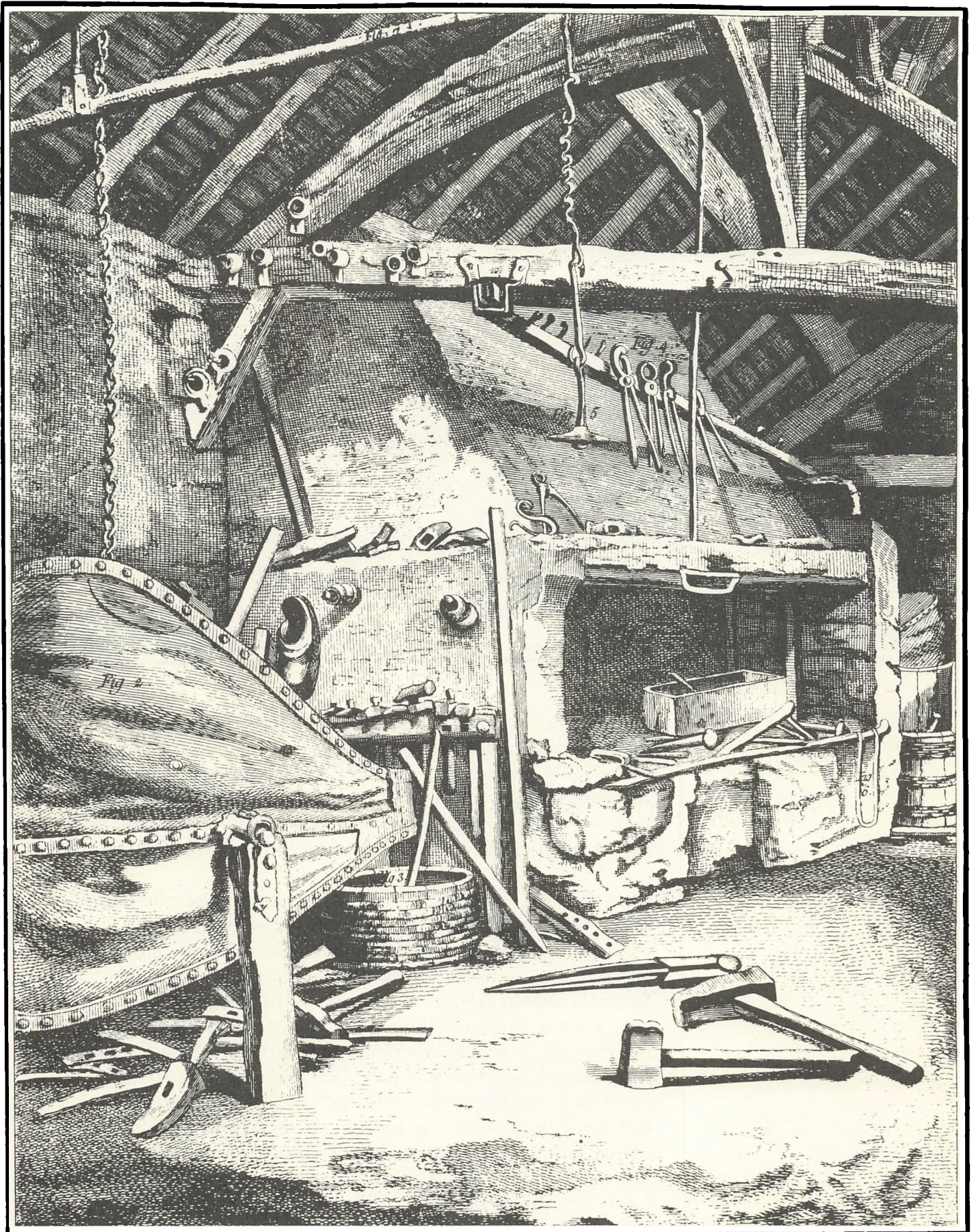

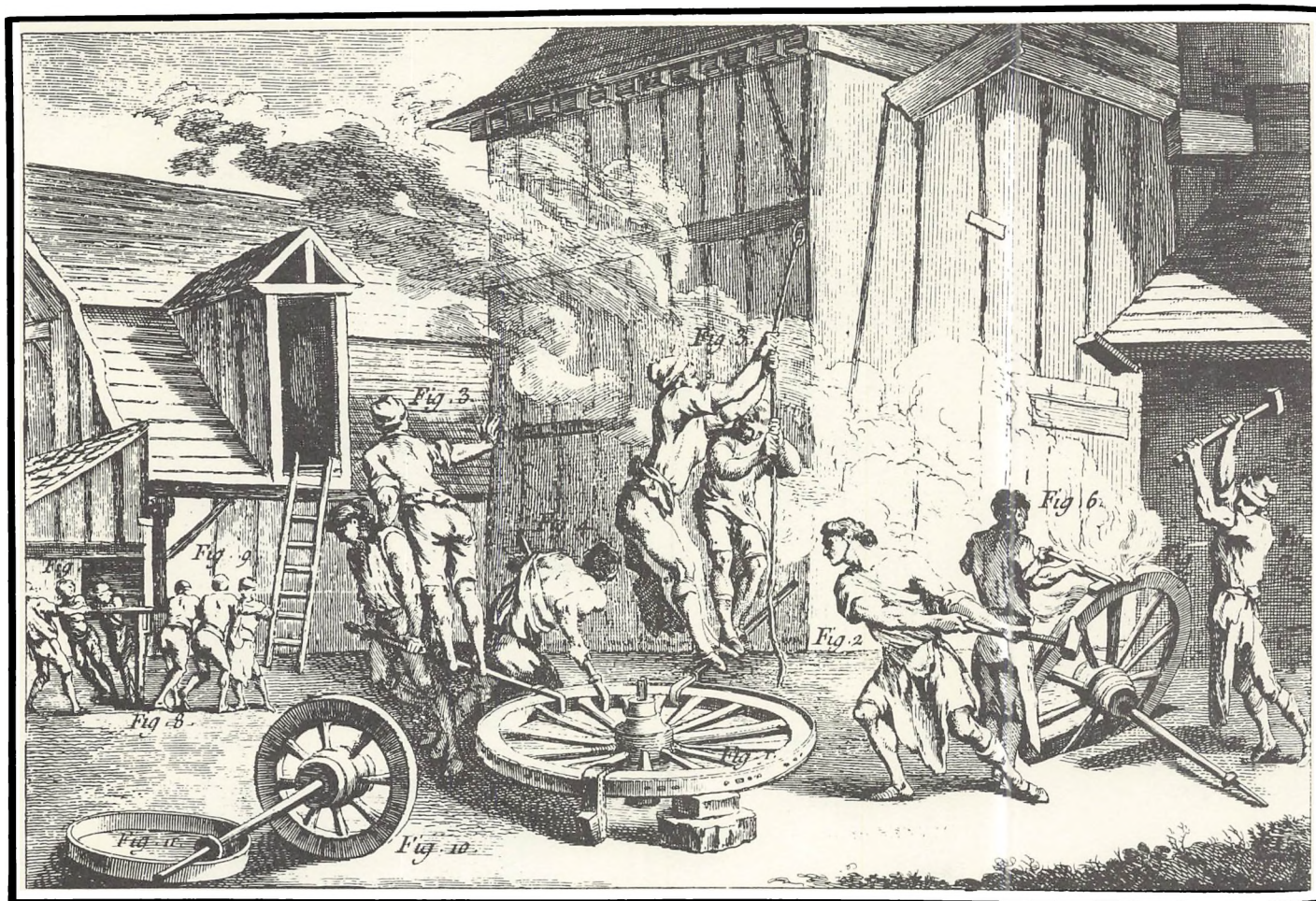

*Smed –
jernbånd lægges om vognhjul*

nes værdi til at stige højere end man troede mulig. Manufakturernes, især de af uld, som uden sammenligning er de vigtigste, var i stand til at tilfredsstille den mest kræse smag og vansmægtede kun formedelst deres store mangel på tilstrækkelig afsætning, der hindredes ved snig-handlen. Kronens indtægter var forøgede ved forøget consumption (omsætningsafgift). Der var i København 640 væve med 5692 arbejdere«.

Christian VII (1766-1808). Med denne konge begynder en ny tidsregning for Danmarks næringsveje. Men lad os først se, hvorledes datidens skribenter skildrer tingenes tilstand i midten af 1700 tallet:

Bonden var for det meste stavnsbunden og led af et trykkende hoveri, jorden lå næsten overalt i fællesskab, hertil kom trykkende skatter. Bondens kår var derfor dårlige, hvorfor også folkemængden på landet aftog. Købstæderne havde kun mådelige forhold, de var for det meste befolkede med agerdyrkende håndværkere, som leverede mådelige varer og klagede over konkurrencen fra landhåndværkerne. Hertil kom et trykkende laugsvæsen, og laugenes konservatisme, som gav sig udslag i, at svendene foretrak slaverilignende tilstande fremfor at opgive laugsvedtægterne. Det var ikke sønderlig bedre bevendt med handelsstanden i købstæderne. Også denne klagede over ubillig konkurrence. Landet gennemstrefedes af fremmede kræmmere, som gjorde købstads-

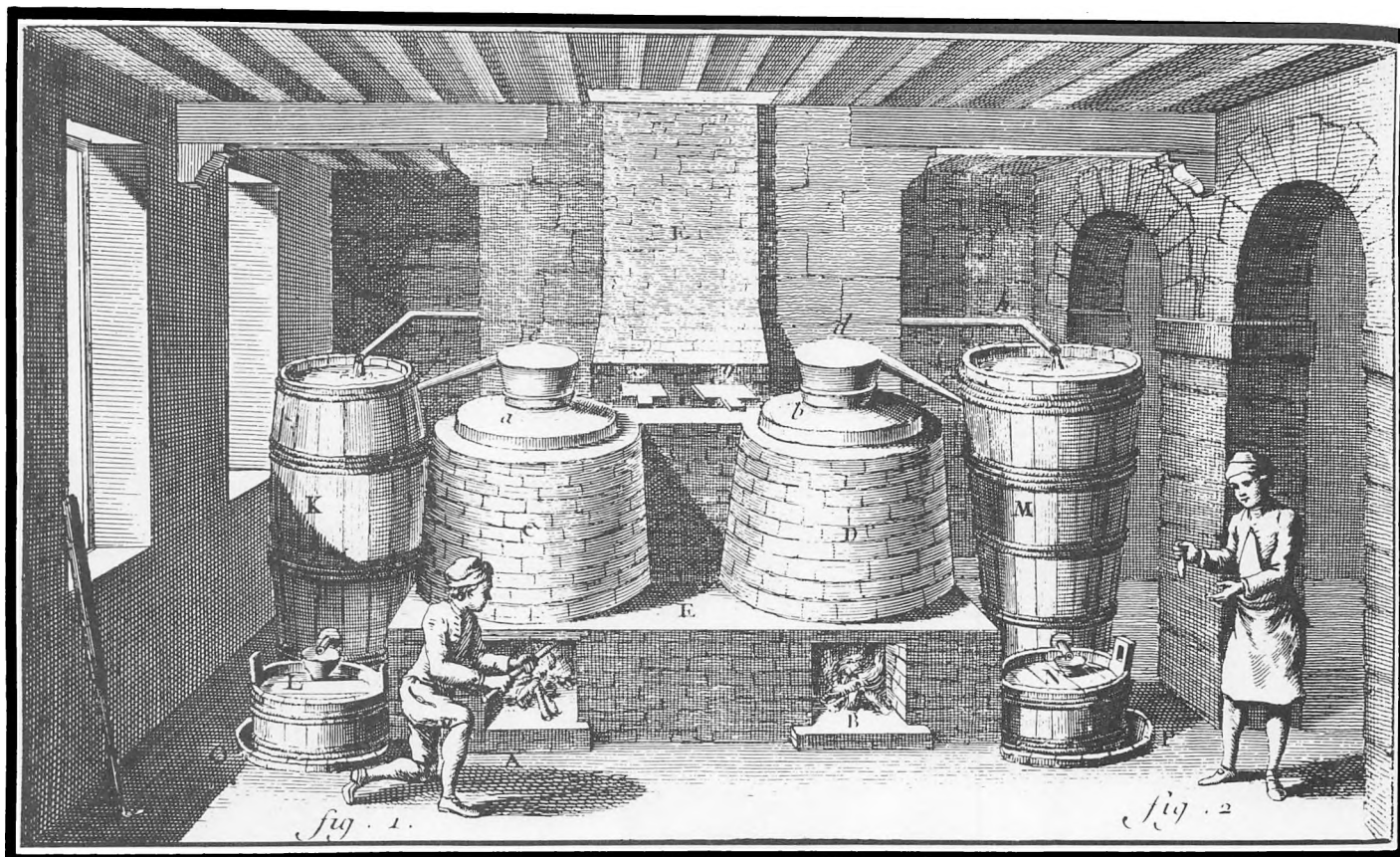

Spiritusfremstilling

handelen megen skade. Fabriker og manufakturer havde længe været regeringens foretrukne erhverv, men de var næsten alle samlede i København, som var det dyreste sted at bo. Selv om der i mange år ikke havde været misvækst, kostede dog en tønde rug 5-6 rd. og de andre kornsorter tilsvarende. Klæde- og silkemanfakturer var især blevet hjulpet frem af regeringen og havde også, især for mellemfint klæde, opnået en vis grad af fuldkommenhed. Imidlertid anvendtes store summer til import af uld- og silkevarer. Hæren brugte importeret skjortelærred, flåden brugte udenlandsk sejldug. Også handel og søfart havde regeringen gjort meget for, men uden at det gav store resultater. Et sted siges: Hvad pjaltekræmmere er mod virkelige grosserere, er Danmark imod andre handlende stater. Næsten al handel var samlet i hovedstaden. Der var et generaltoldkammer og commercekollegium, hvis pligt var at drage omsorg for handelens tarv, men det påstås, at dets foranstaltninger ligefra dets oprettelse har været kritisable ikke blot på grund af manglende viden, men også af egen nytte. Hertil kommer, at pengevæsenet var i en dårlig tilstand, og at embedsmændene ofte svarede hertil: gårdskarle, kudske og tjenere forfremmedes til ikke ubetydelige embeder, hvorfor en vis hr. Stampe kan citeres for følgende: »at det ved jeg, at man ved at nævne en amtmand ikke altid kan være vis på at nævne en, der har indsigt i lov og ret«. Naturligvis var der dog undtagelser: Da Christian VII overtog regeringen sad ved roret mænd som Johan Hartvig Ernst Bernstorff, Adam Gotlob Molkte, Otto Thot, Detlev Re-

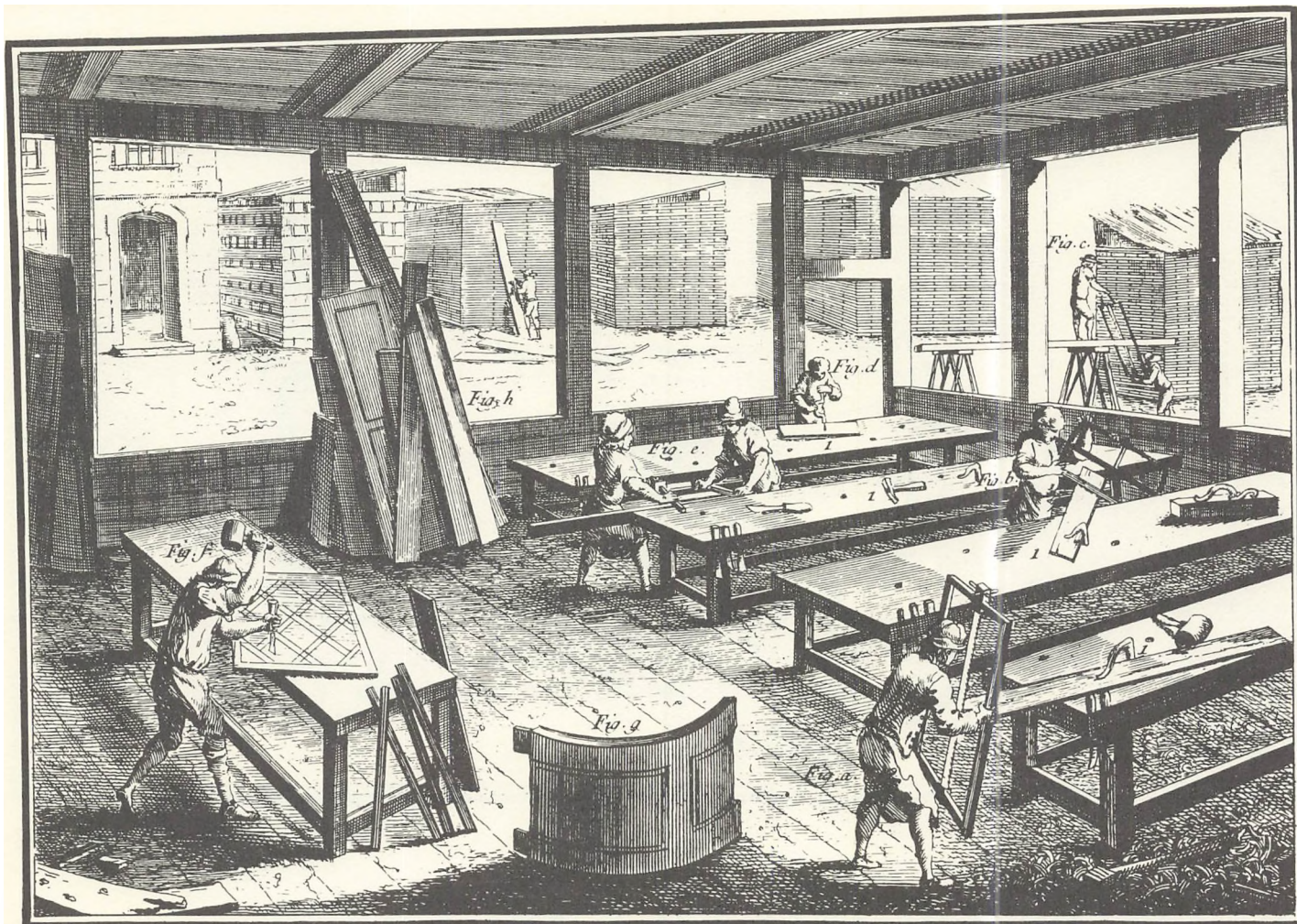

Snedker

ventlou, hvilke vedblev at styre i de første af denne konges regeringsår. Senere kom Andreas Petrus Bernstorff, som fik sæde i commercerkollegiet. Meget af de sidenhen forbedrede forhold skyldes disse mænd. I begyndelsen af Christian VII's regeringstid fulgtes de samme grundsatninger, som i slutningen af faderens. Så snart han havde tiltrådt regeringen, lod han sig forelægge det fra stiftbefalingsmændene indhentede overslag over købstædernes forbrug af indenlandske varer. Efter at have gennemset disse overslag, lod kongen udfærdige et reskript til samtlige stiftamtmand, om at fordele det ifølge forslaget vedtagne kvantum varer således, at enhver kræmmer skulle have frit valg, enten selv at udsøge sig en kommissionær i København, eller at sætte sig i direkte forbindelse med fabrikkerne. Magistraterne skulle ved hvert års udgang kontrollere, at enhver havde aftaget det ham tildelte kvantum. Det blev også anset for nødvendigt for Københavns vedkommende at genindføre de ophævede regler om forbrug af indenlandske varer. Der blev derfor ansat betjente til løbende kontrol hos alle skræddere, at de var i besiddelse af de befalede fabrikattester til de varer, som de forarbejdede. I mangel heraf skulle varerne konfiskeres og bringes ud på Toldboden. Præsterne blev mindet om ofte at foreholde deres menigheder om, hvor strafværdigt det var at smugle såvel med hensyn til Guds som til kongens lov.



Snedker

Til de første foranstaltninger til næringsvejenes fremme som skete under denne konge hører en forordning af 1768, hvorved General-Land-Økonomi- og Commerce-kollegiet, og Told- og Consumtions-Væsenet blev forenet med Det Vestindiske Rente- og General-Toldkammer under den nye fællesbetegnelse af General-Toldkammer og Commerce-kollegium. Grunden til sammenlægningen var det nøje sammenhæng, der er mellem handel, søfart og fabriks problemer.

Toldforordning af samme år samlede og tildels omarbejdede alle de anordninger om told, som var udgivet siden 1732, hvorved handelen på mange måder lettedes betydeligt. For at hjælpe manufakturerne skærpedes reglerne for indførsel af varer til denne industri, for såvidt de kunne frembringes her i landet, f. eks. for hør, hamp og humle. Der blev indført forbud mod import af de fleste fabriksvarer, undtagelserne pålagdes 25% told. Der indførtes premiering for eksport af danske manufakturvarer til Norge i håbet om at udkonkurrere de der så almindelige engelske varer.

I den sidste halvdel af 1770erne forandredes det hidtil fulgte forbudssystem takket være Struensees indflydelse. Han var ynder af fri handel, og selvfølgelig kunne han ikke bifalde de for handelen lammende bånd til fordel for fabrikerne. Han fandt, at de fabriker, som ikke kunne klare sig selv, ikke burde holdes i live på statens bekostning og at understøttelse burde indskrænkes til premier. Til gengæld skulle borgerne ikke lægges hindringer i vejen for deres erhverv. Således ophævedes nogle af de

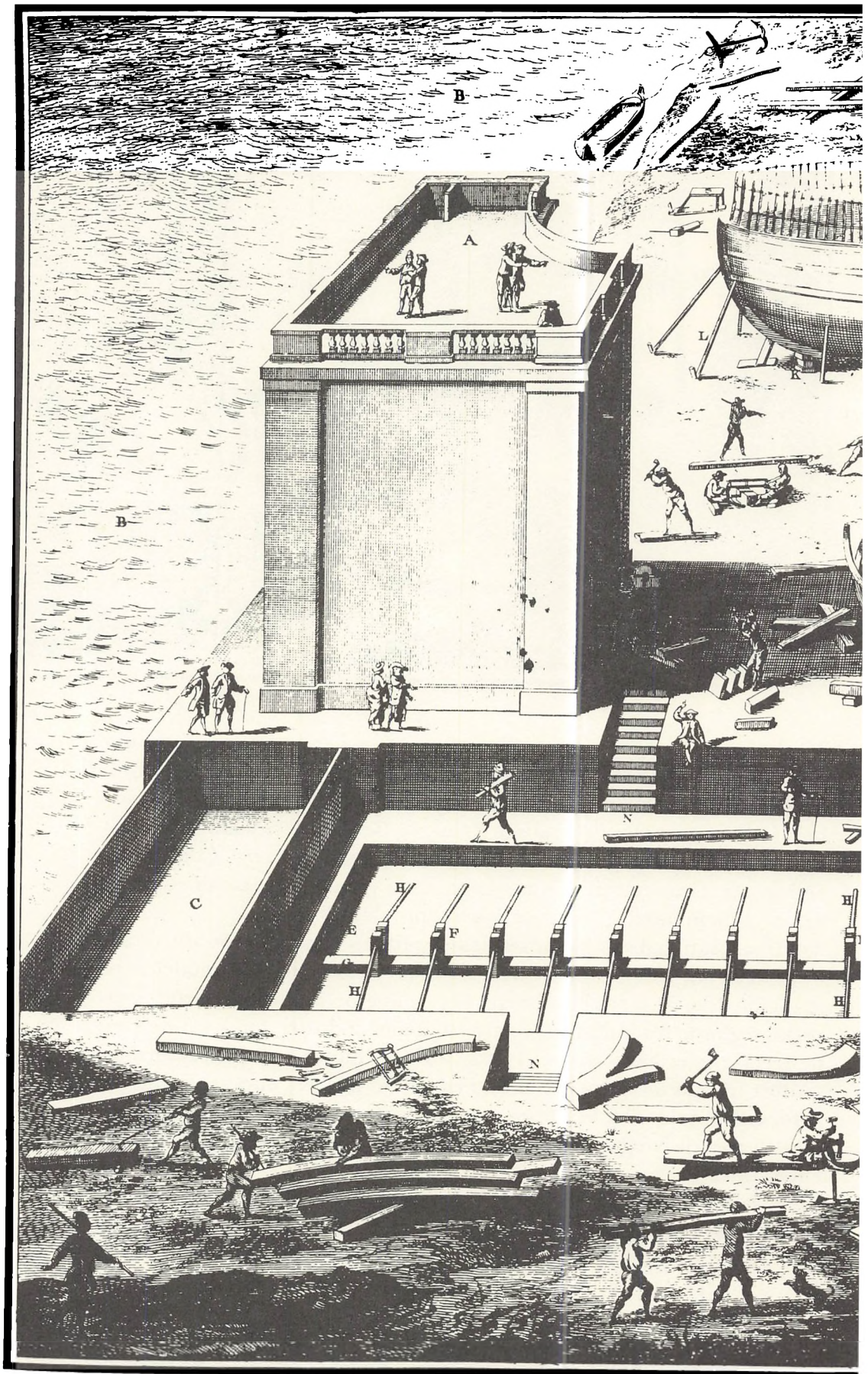

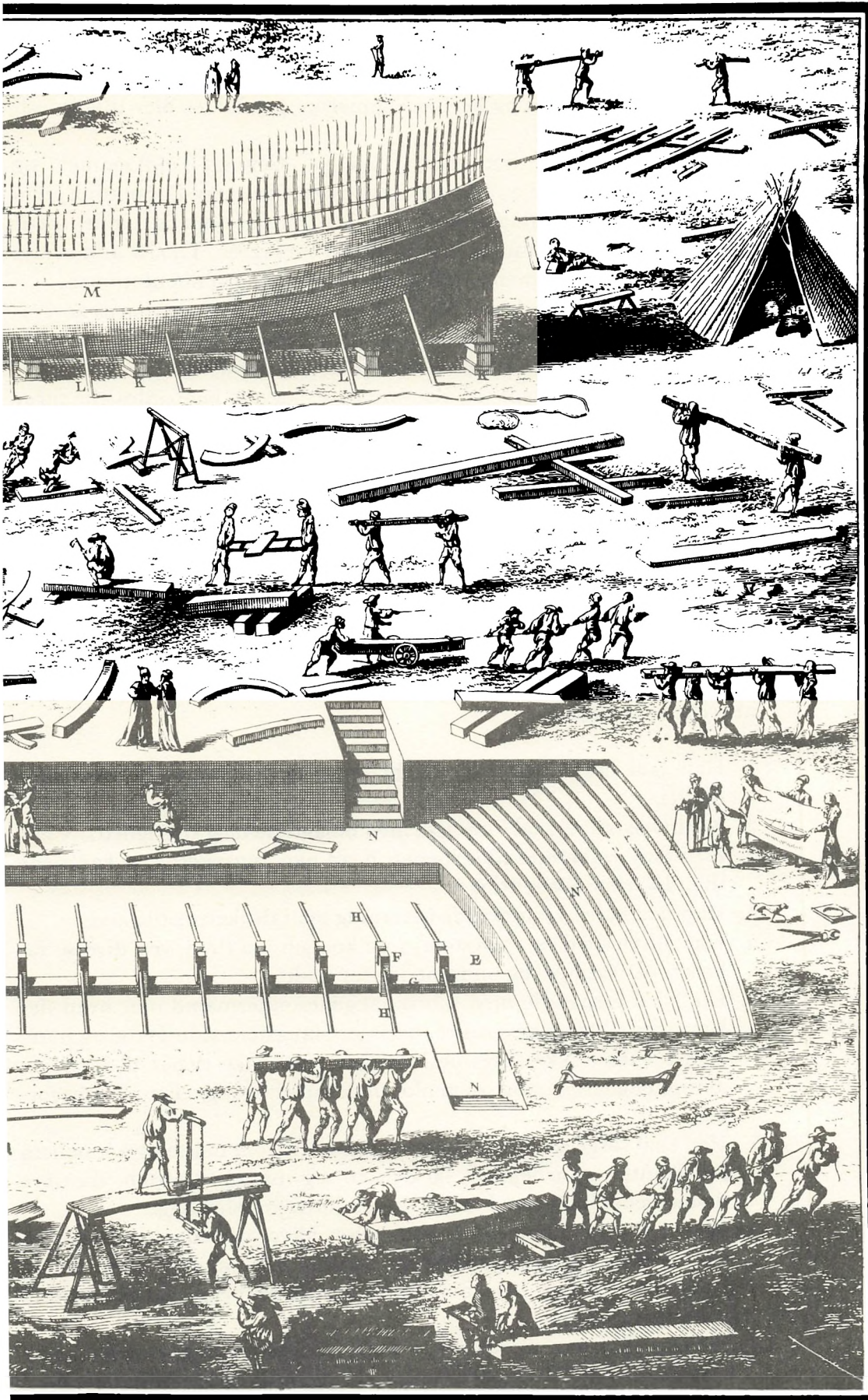

mange årlige fest- og helligdage, andre henlagdes til næstfølgende søndag, da man fandt, at de mere blev anvendt til lediggang og last end til gudsdyrkelse, hvorfor det var bedre, at de anvendtes til arbejde. Husinkvitation ophævedes og hertugdømmernes produkter blev tilladt indførsel mod 7½ % told.

I 1771 ophævedes det tre år gamle General-Toldkammer og Commerce-kollegium og blev erstattet af en Commers-Deputation, som skulle afgive betænkning over alt, som vedkom fabrikker og handel. Et af deputationens medlemmer var justitsråd Struensee. I 1773 udnævntes et Økonomi- og Commerce-kollegium til afløsning af deputationen.

Kun 16 måneder varede det Struenseeske ministerium, og ligeså kortvarige blev de fleste af de i dette tidsrum foretagne ændringer, og efter dets ophør vendte man straks tilbage til det gamle system.

Under det nye Økonomi- og Commerce-kollegium henlagdes alle sager vedrørende handel, fabrikation og fiskeri og de dertil hørende laug tilligemed brandassurancevæsenet. Endvidere skulle høre de håndværk, som fremstillede redskaber til fabrikker og manufakturer som f. eks. væverier, smede, hegle- og kartemagere. Hvad de almindelige laug og håndværk angik, som ellers hørte under kancelliet, skulle de henhøre under commercekollegiet, når deres anlæg var så store, at de drev handel en gros med deres produkter. I øvrigt skulle alle laug rette sig efter de anordninger, som commercekollegiet udgav til handelens fremme.

I 1774 fandt man det hensigtsmæssigt at udnævne en fabrikskommissær for København til varetægelse af fabrikernes tarv. Den ham meddelte instruks bestemmer:

1. Han skal holde opsyn med fabrikkerne og kvaliteten af deres produkter.
2. Kvalitetskontrol skal foretages med nøjagtighed og strengthed.
3. Han skal indberette til kollegiet, hvad han iagttager, som kan tjene til industriens forbedring.
4. Han skal halvårlig indsende beretning om fabrikernes tilstand.
5. Føre tilsyn med de vævestole, som kongen lod drive ved diverse fabrikker til eksempel og opmuntring for andre.
6. Han skal forhandle med fabrikslaugenes oldermænd om, hvad der kan tjene til laugenes bedste, overvære laugsforsamlingerne og påse, at der i disse ikke tages beslutninger, som ikke tjener til laugenes almindelige fremgang, men blot til de enkelte laugs eller mestres fordel.
7. Han skal sørge for at bilægge stridigheder, som måtte opstå mellem fabrikanter og arbejdere, og hvis en sag må gå til retten, da være denne behjælpelig med råd til sagens hurtige afslutning.
8. Han skal kontrollere, at de betingelser bliver opfyldt, hvorunder en eller anden fabrikant modtager forskud eller anden hjælp til sin virksomhed, eller hvis der forekommer misbrug, da underrette commercekollegiet.
9. Endelig skal han undersøge, i hvilken udstrækning smugleri, omvandrende handlende eller andre ulovligheder indenfor handel med fabriksvarer er til skade for fabrikernes afsætning og give indberet-

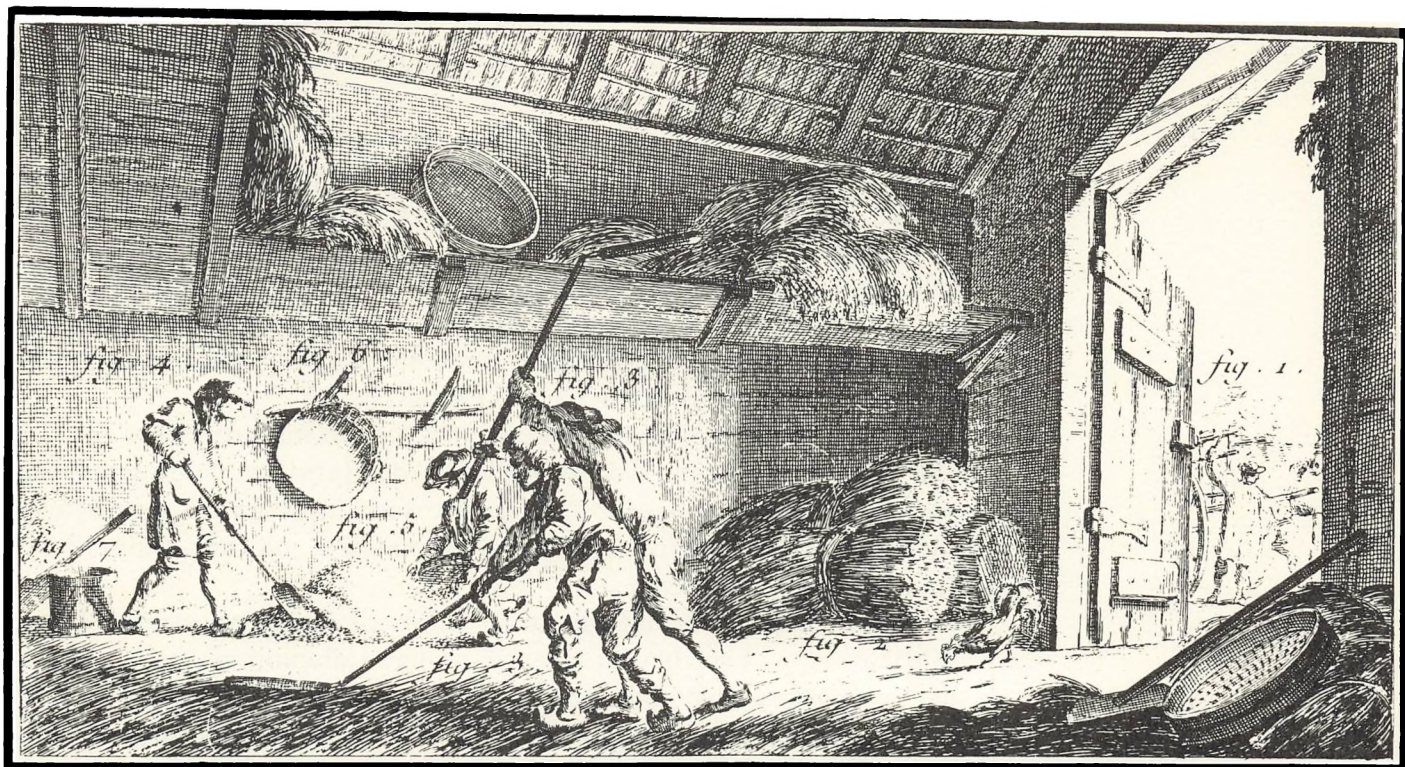

Tærskning med plejl

ning herom, eller omgående rekvirere assistance til at afværge ulovligheder hos de kollegier, som sagen vedrører, eller eventuelt hos politiet.

I en oversigt over industriens tilstand i københavnsområdet i 1774 ses følgende:

fabriker	114
vævestole, valkemøller m.m.	397
personer beskæftiget herved	4.177
værdi af de fremstillede varer	rd. 408.546
hertil forbrugt danske råvarer	rd. 22.620
importerede råvarer	rd. 193.957

Den gamle premieringsordning for eksport var genindført, og der ydes 5% for silke-, uld- og bomuldsvarer til Norge, 5% for blonder fra Tønder til andre lande, 3% for varer fra de danske provinser, som var afsat gennem generalmagasinet, 7½% for bomuldsvarer og kattuner til andre lande og endelig »de sædvanlige« præmier for varer til Ostindien.

Afsætningen til Norge og de danske provinser udgjorde i 1774 10.367 rd., 1775 33.812 rd., 1776 43.218 rd. og til Vestindien både i 1775 og 1776 17.617 rd., hvortil kommer det, som var udført til Kina og Ostindien. Afsætningen ventedes at blive forøget, da den i 1768 var til Norge 80.000 rd, til provinserne 42.000 rd. og til Vestindien 20.000 rd.

I perioden 1736 til 1774 har regeringen ialt ydet 802.329 rd. i tilskud til håndværk, kunst og industri.

Klædefabrikerne arbejdede på denne tid næsten udelukkende for afsætning til København, en stor del af varerne var middelmådige og nogle

varesorter manglede helt. Tøjmagerierne var i sammenligning med andre fabrikker kun i dårlig forfatning, mange af deres varer var omtrent uafsættelige. Silkefabrikerne klarede sig bedst, men dog ikke så godt, at de kunne hindre smugleri. Kattuntrykkerierne klarede sig godt fortrinsvis i kraft af handelen på Ostindien og var den industri, som bedst kunne finde afsætning i udlandet. Strømpe- og båndfabrikanterne var de dårligste.

Godsejerne skulle opmuntre deres bønder til at give sig til at væve vadmel, en tilvirkning, som fremhævedes som nyttig husflid, der burde opmuntres. Når vadmelet svarede til en bestemt prøve, kunne det anvendes til slavernes beklædning på de Vestindiske Øer.

I 1776 udkom en betydningsfuld forordning om indfødsretten, hvorved alle udlændinge, som ejede over 10.000 rd. i fabrikker i købstæderne og på landet, skulle regnes for lige med danskere. Det samme skulle gælde for fremmede fabrikker, kunstnere og mestre, som behøvedes til nye fabrikker og virksomheder.

Commercefondet formidlede store beløb til støtte og premiering af fabrikkerne, hvoriblandt der var mange udlændinge, men uden at der viste sig særlig gode resultater. Som årsag til manufakturernes mindre heldige fremgang og som midler til at bevirke en forandring til det bedre, anføres i en forestilling af 1780:

1. Årsagen, hvorfor adskillige manufakturer, hvis opretholdelse er staten magtpåliggende, forfalder, er for størstedelen den uorden, der er ved fabrikanternes bøger grundet manglende kundskaber i at skrive og føre bogholderi. Deraf kommer de store tab, generalmagasinet lider ved fabrikker, hvis tilstand det ikke kender, og som bestandig bliver hjulpet, uden at man kan rette sig efter deres bøger. Nye virksomheder, som florfabrikker og lignende, startes ofte af folk, som er gået konkurs i deres fædreland, og som ikke bringer andet med sig end deres viden, da velhavende fabrikker ikke forlader det sted, hvor de er blevet favoriserede, om ikke helt andre årsager, som krig, forfølgelse eller lignende tvinger dem til emigration. Vi ser os nødsaget til at ansætte og etablere sådanne folk, når vi vil indføre nye fabrikationer i landet, men det er ikke uforståeligt, om en fabrikant, som i sit fædreland er gået ned med sin virksomhed, også har vanskeligheder her. For at bøde herpå vil det være nødvendigt at ansætte en bogholder til at indrette fabrikanternes bøger og have indseende med dem, som nyder offentlig understøttelse. Denne bogholder skal tillige påse, at fabrikkerne opfylder deres forpligtelser over for regeringen.

2. Erfaringen viser, at ingen manufakturhandel kan klare sig uden at være tilknyttet de naturlige handelsveje. Det vil derfor være en væsentlig fordel for fabrikkerne at have forbindelse med købmænd (grossister), som kunne afsætte deres varer, eller om fabrikerne ejedes af købmændene. Grunden til, at manufaktur afsætningen må være forbundet med handelen, er, at den som afsætter varer, må tage andre varer i bytte. Sålænge General Magazinet ikke kan følge denne regel, og det kun vil handle med provinsen og Norge mod kontant betaling, vil det til stadighed have vanskelighed ved at afsætte varerne, men kan derimod købmanden i Jylland betale med uld, har han ydermere fordelen af kre-

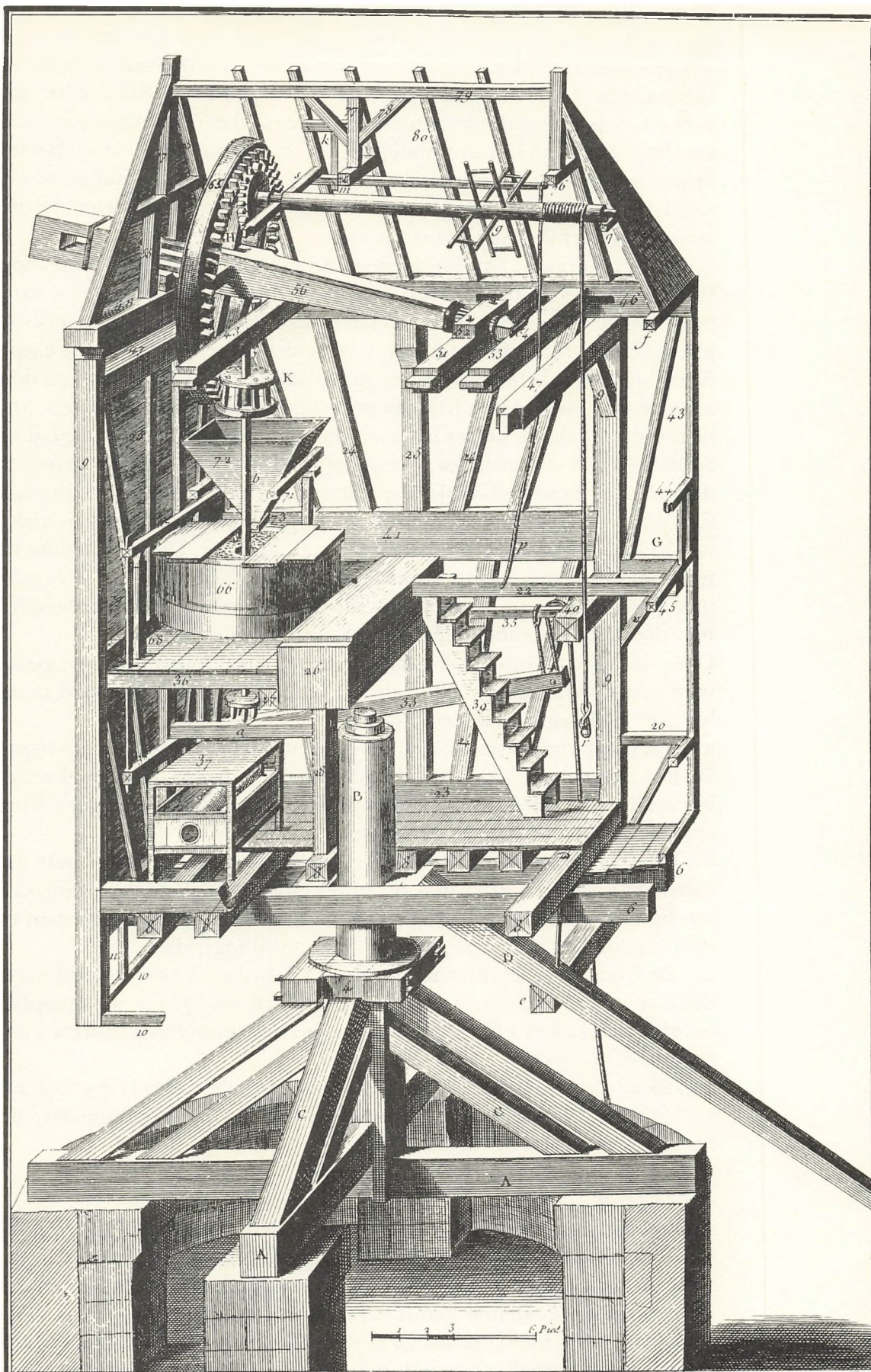

dit hos begge sælgere. Man kan ikke sælge varer til Vestindien uden at tage sukker, bomuld og kaffe som betaling. Til Ostindien kan man enten give varerne i kommission, og her tjener varerne som kapital for købmanden, som herfor kan købe varer i Bengalen og Kina, eller også gennem rene eksportforretninger modtage rå silke og bomuldsgarn som betaling. Man må så have mulighed for at afsætte disse varer. Herved opstår en fuldstændig omsætning og uden denne er det umuligt, at General Magazine kan føre en reel manufakturhandel, hvorfor det må omdannes til et virkeligt købmandshus.

3. Intet manufaktur kan bestå uden afsætning til fremmede lande. Små fabrikker sælger deres varer alendis, og disse kan afsætte deres varer her i landet, men industrien som sådan kan ikke bestå uden en udbredt handel. Store manufakturer må have et stort lager for at kunne ekspedere, hvad der forlanges. Der er ingen fabrik, hvor fuldkommen dens arbejde er, uden at der fremkommer middelmådige og dårlige varer. Hvis sådanne skulle sælges her i landet, ville fabrikerne få et dårligt ry. Sådanne varer må afsættes i udlandet sammen med de gode varer. På denne måde sælges silketøjet fra Barcellona. Der findes ingen produktion uden at der fremkommer defekte varer, men også disse kan afsættes. Vi har erfaret det på en ekspedition til Madera. De dertil sendte varer, som der ikke længere var efterspørgsel efter herhjemme, blev solgt med 20% avance, og skønt ekspeditionen i sig selv ikke var fordelagtig, blev dog så meget vundet derved, at fabriksvarer blev afsat.

Det er aldeles nødvendigt for at beskytte manufakturerne, at smugleriet med manufakturvarer bliver standset. Intet kan konkurrere med smuglervarer og årsagen er iøjnefaldende:

a. Smuglervarer består af de nyeste varer, som kan afsættes allevegne. De her fremstillede varer har ikke nyhedens interesse, hvorimod smuglervarerne er spændende og købes af de, som ikke ser så meget på prisen, men køber efter smag og behag.

b. De værste smuglervarer består af varer som sendes hertil, når den største efterspørgsel efter disse er stillet i hjemlandet. Så snart fabrikanter har fået sin investering og sine omkostninger betalt, sælger han resten af produktionen til fremmede for fremstillingsprisen.

c. De fleste smuglervarer købes ikke på fabrikerne eller hos købmændene, men på auktioner. I Hamborg er til stadighed et vareoplag, hvorfra der sælges offentligt. Derfra forsynes smuglerne, derfra kommer deres lave priser.

I 1789 aflagdes »Beretning om de foranstaltninger, som i de sidste 5 år var føjet til industriens fremme«. Heri nævnes de virksomheder, der havde modtaget støtte, ordnet i klasser.

Første klasse.

Foranstaltninger som *direkte* vedkommer den almindelige industri, og som blot tilsigter disses opmuntring i almindelighed. Howdens hegleskole og spindeskole. Linnedvæveriet på Gudumlund. Blegleriet ved Haderslev v/Moore. Denne mand var indforskrevet fra England af Pleje-Anstalten, men blev ikke brugt af denne, da fabriken allerede vaklede ved hans ankomst. Regeringen, som ønskede at anlægge et blegeri efter

Coupe sur la largeur

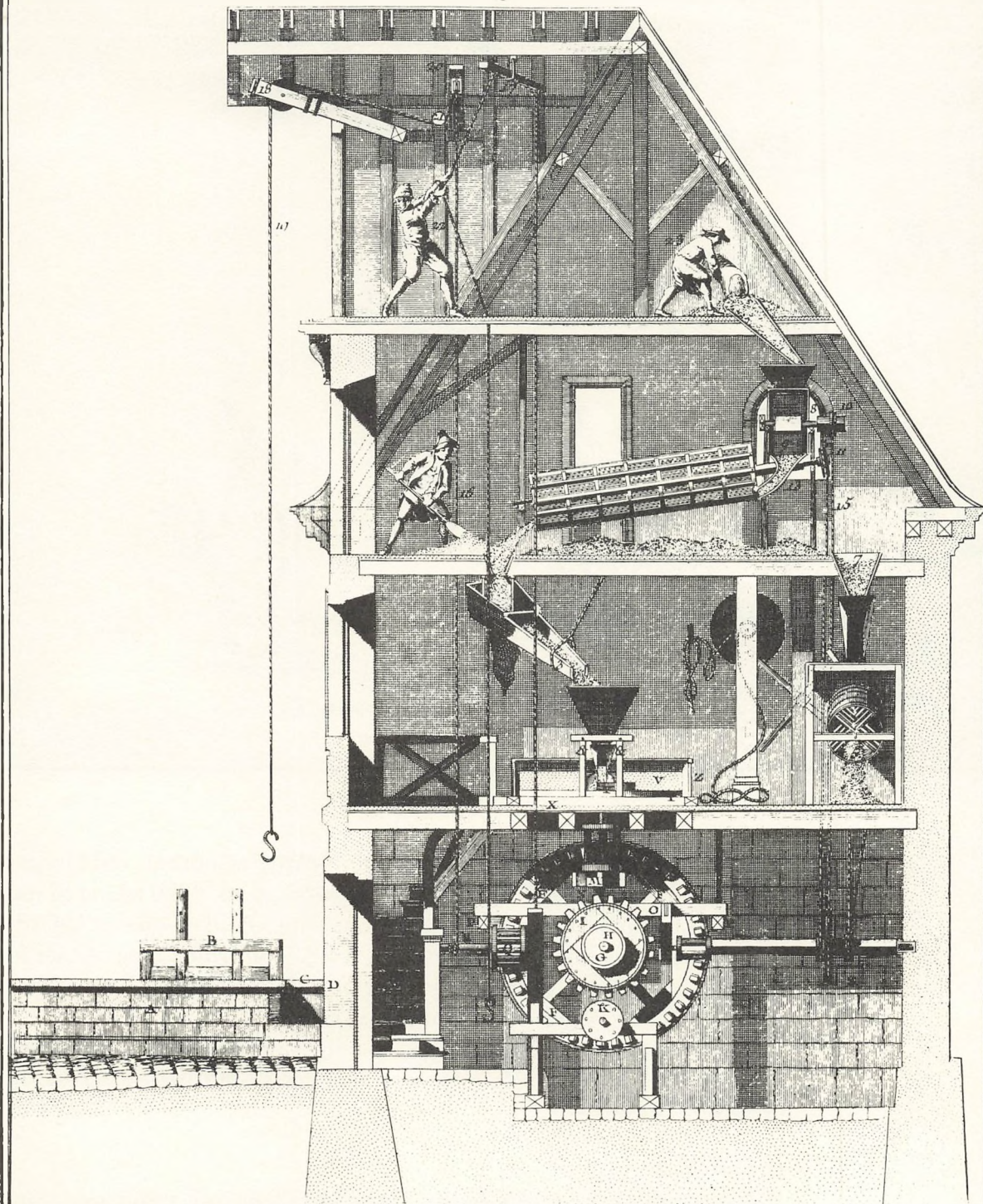

Echelle de 4 Toises

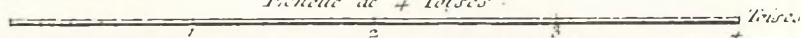

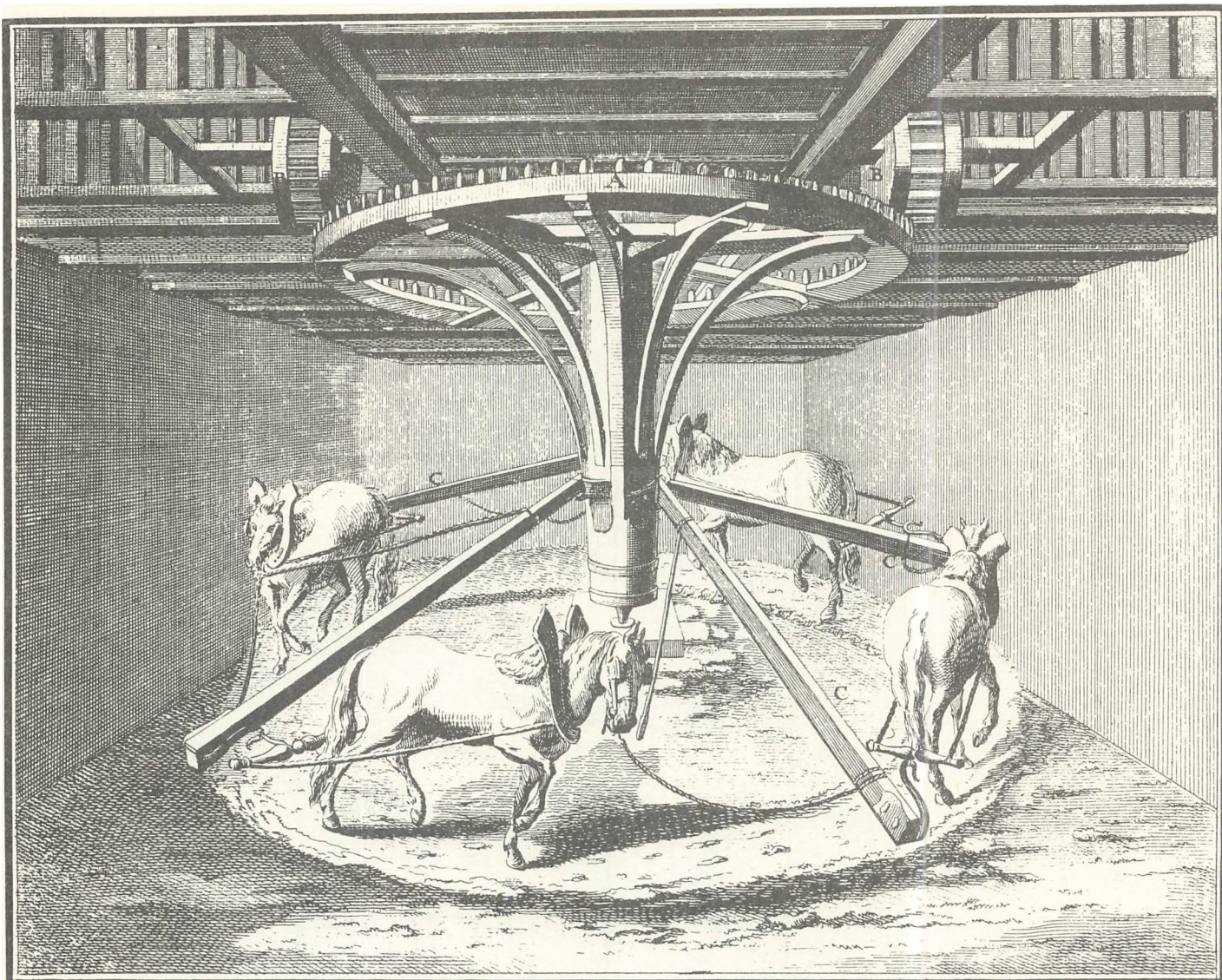

*Hestemølle
hesteomgang*

irsk mønster, ansatte ham hertil og købte gården Godthåb ved Haderslev. Stedet kostede 2000 rd., møllen, maskiner m.m. 4000 rd. og til indkøb af indenlandsk lærred 3500 rd., som årlig løn til en mester 500 rd., for 3 lærlinge i de tre første år 100 rd. årlig. Toldfrihed blev tilstået for de rå lærreder, som indførtes, men igen udførtes blegede, en moderat told på 4% blev pålagt dem, som blev i landet.

Risbeths trådfabrik og blegeri. Almindelig foranstaltning til spindeskolers anlæg på landet. Nogle foranstaltninger til fabrikarbejdernes udbredelse i Norge.

Anden klasse.

Indbefatter enkelte lokale indretninger af fabrikker og spinderier i provinsbyerne og på landet.

Brdr. Ottos klædefabrik i Odense. Den var bestemt til foruden af væve groft klæde, tillige at farve og apprettere husflidsvarer. Her var 4 væve med 45 arbejdere.



Kobberstikker

med 6 væve, som årligt fik 30 rd. til mesters husleje, og i premier 15 rd. for hver væv.

Fjerde klasse.

Etablissementer, som er bekostet dels til at befordre fabriksvarernes almindelige større fuldkommenhed, bedre anseelse og lettere bearbejdning, dels også til at virke forbilledlige.

Dugmanufakturet på Blågård, Det kongelige danske bomuldsmanufaktur, Appretering. I 1778 anskaffedes for kongelig regning en kalender og en pressemaskine, og efter at Nordberg var begyndt at arbejde anlagdes under hans bestyrelse en fuldstændig appreterings indretning i et lokale overladt af Manchester fabriken. Omkostningerne herved var:

Appretørens gage i 7 år 300 rd. årlig mod at oplære en person, husleje 500 rd., opsynsmand 60 rd., til andre manglende maskiner 500 rd.

Trykkeriers og farveriers større fuldkommenhed.

Fabriks svendes, fabriks redskabers og maskiners erhvervelse. Til 158 svende, som var indvandret siden 1778, var udbetalt 3950 rd. i rejseomkostninger. Til maskinsvendene de Fosses og Holtzwardt samt strømpestolsmed Wilhjelmets etablering. Nehrmann til at lære andre at spinde raskmagergarn (simpel kamgarn). Et bomuldskradse-maskineri havde kostet 3.000 rd.

Valkeri. Urfabrikation.

Femte klasse.

Private fabrikker i København, som var understøttet enten på grund af deres betydning eller for deres anerkendte mestre.

Private dugmanufakturers understøttelse.

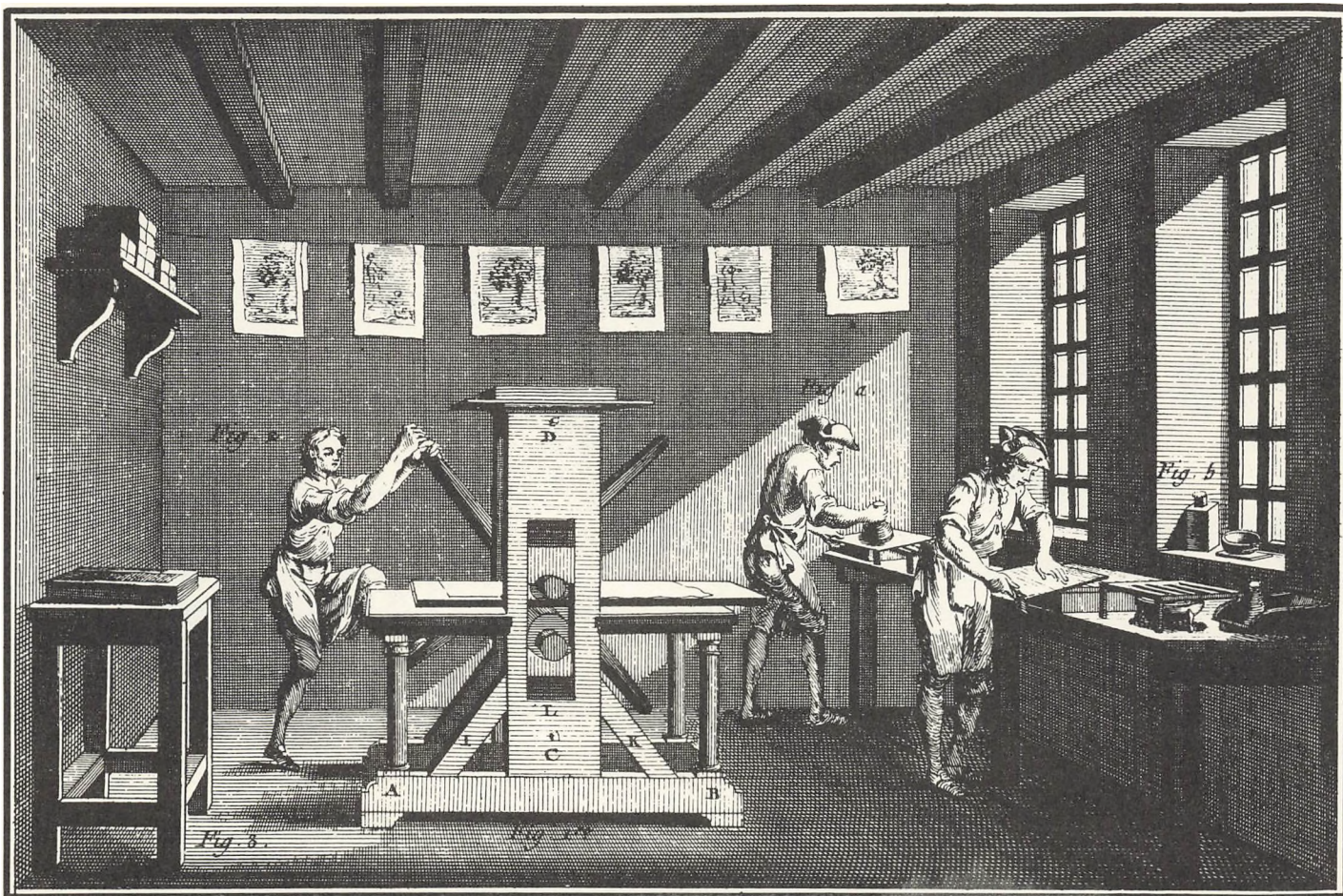

Trykning af kobberstik

Florfabrikanterne: Moire til anlæg af en sådan fabrik 5.600 rd., Werner med 9 væve, 35 rd. i premie for hver væv og 600 rd. til huskøb. Kattunfabrikens ejere. Mange var understøttede for at holde dem i drift.

Planer for den fremtidige virksomhed.

De forsøg, der hidtil var gjort for at udbrede almindelig industri og frivillig virksomhed, havde ikke svaret til forventningerne.

Årsagen hertil antog man måtte ligge dels i den almindelige tænkemåde og i de herskende fordomme mod fabriker, dels af mangel på sagkundskab og på personer, der var egnede til at oprette og bestyre fabriker. Det heraf følgende uundgåelige tab ved de første forsøg afskrækkede andre. De opmuntringspremier, som hidtil er givet, har vedrørt ting, som enten har været ukendte, eller som ikke har haft almindelig interesse, og det gælder lige fra landmandens håndarbejde med at spinde og væve; her mangler de retningslinier, som når de blev fulgt ville give varerne større værdi. Opmuntringer er ikke tilstrækkelige med mindre de er forbundet med undervisning og mulighed for sikker afsætning og kontrol med vedligeholdelsen af de påbegyndte forbedringer. Ifølge kongelig befaling blev General Magazine ophævet, fordi dets handel efter de vedtagne grundsætninger ikke længere skulle drives for kongelig regning ligeså lidt som fabrikerne. Imidlertid måtte et sådant foreta-

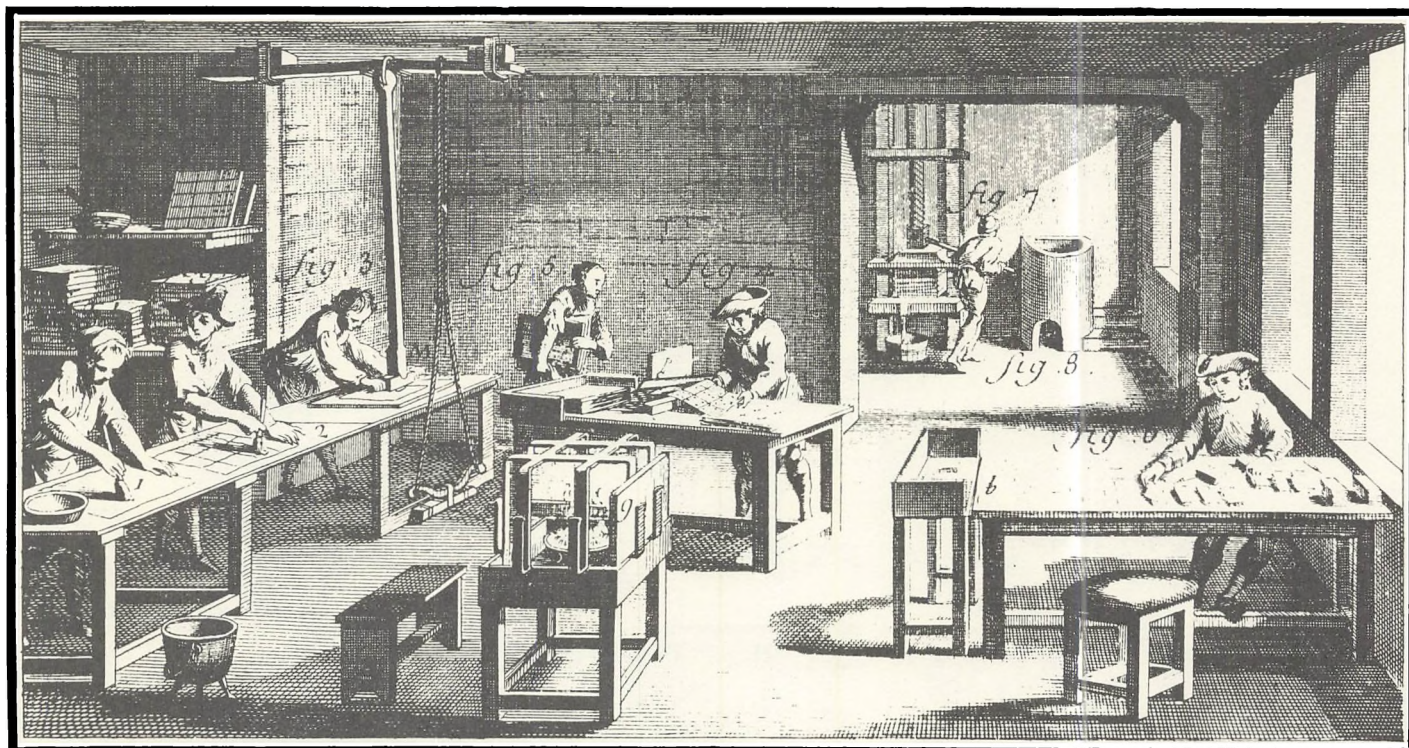

Fremstilling af spillekort

gende være nødvendigt af hensyn til fabrikernes fremgang ved at sikre dem en fordelagtig og udvidet afsætning, hvorfor det tilrådes at opmuntre et privat købmandshus eller handelsselskab til at drive en sådan handel, uden at den kongelige kasse skulle vove nye kapitaler eller udsættes for tab.

Lærredsfabrikationen syntes at fortjene den første plads blandt de industrigrene, som fortjente at understøttes, hvortil hørte spindeskolers oprettelse og vedligeholdelse, og væverier til at opvæve det spundne garn. Hertil kræves privatpersoner, der var villige til at give sig i kast med opgaven. Havde de ikke selv tilstrækkelig kapital, måtte de understøttes eller premieres.

Til afsætning af varerne måtte handelshuse være behjælpelige. De skulle modtage lærredet til en bestemt pris til videreförhandling her i landet, eller til udførsel mod en premie. Hermed kunne forenes appreteringsanlæg, som opkøbte de lærreder, der nu vævedes i landet og sælge dem videre i appreteret stand. Høravlens udbredelse måtte stå i forbindelse hermed. De allerede anlagte hegleriers og spindeskolers indretning måtte bringes i overensstemmelse med denne plan.

Hvad angår uldmanufakturernes udvidelse og förädling, beroede disse stort set på de københavnske fabrikers og Blågårds Fabriks opkomst. Billige råvarer, en lav arbejds løn og den største fabriksmæssige dygtighed måtte give den bedste virkning.

Arbejds lønnen er overdreven høj i fabrikkerne; for efterhånden at få nedsat denne, ville det bedste middel være at förøge arbejdernes antal og at ansætte mestre, som tilskyndet af en premieringsordning hovedsagelig skulle oplære arbejdere.

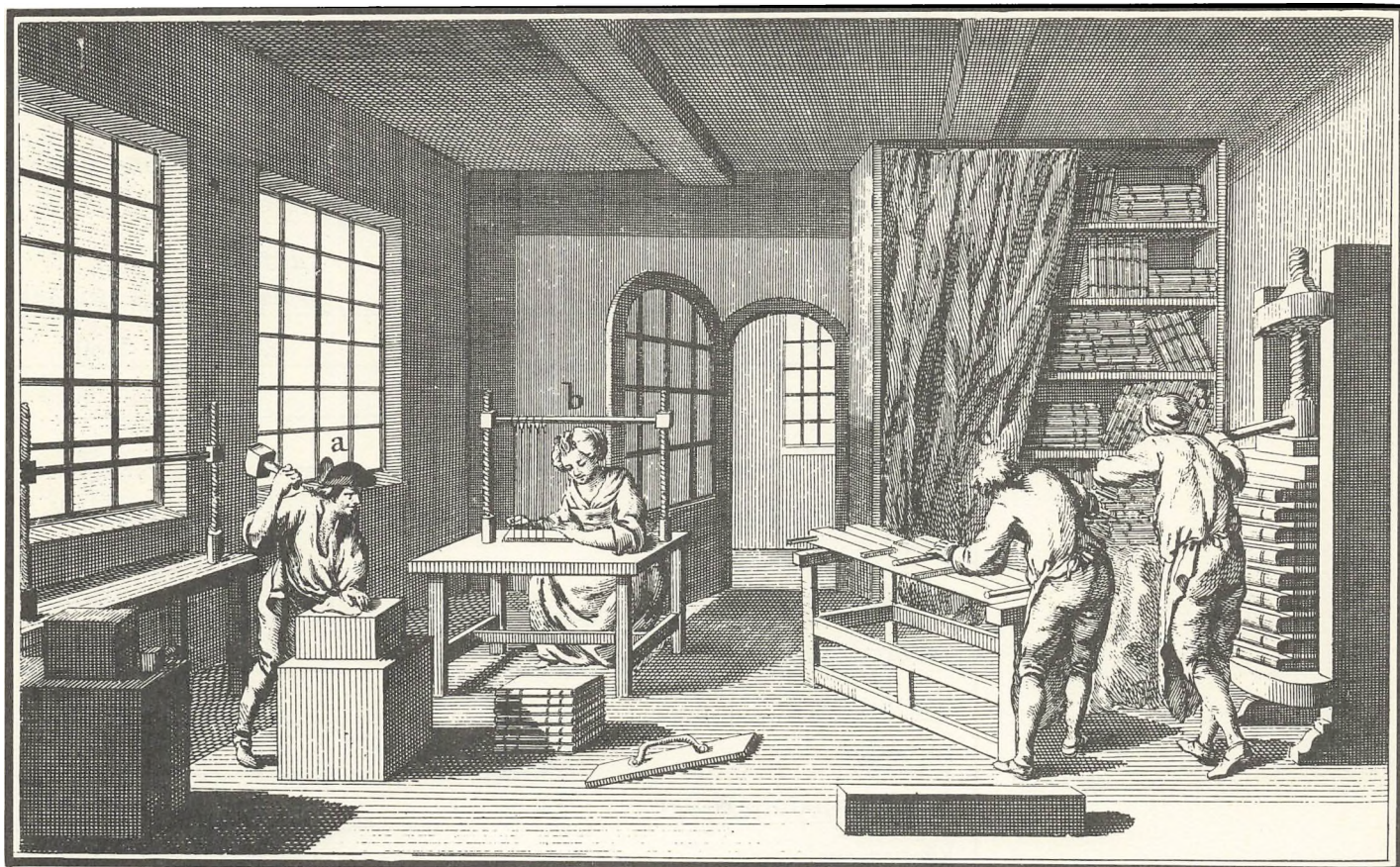

Bogbinderi

Bomuldsmanufakturerne er af største vigtighed og mere egnede til at blive en almindelig landindustri, da såvel spindrier og væverier af bomuldstøj er ulige lettere at etablere på landet. Kattuntrykkerierne står i forbindelse hermed.

Tøj- og silkefabriker burde vedligeholdes i deres nuværende tilstand. I Altona var en meget anseelig fabrik, som beskæftigede nogle tusinde spindere i Holsten.

Nu kom den 14. april 1784, da kronprins *Frederik*, den 6. af dette navn da han siden kom på tronen, indtrådte i regeringen, forandrede ministeriet, og tilvejebragte herved en tingenes nyordning. Man mente nu, at det hidtil fulgte handels- og fabriksystem ikke havde ført til det tilsigtede mål. Man fandt, at her ikke var nogen industrigren, som var, hvad den burde være, eller som tilfredsstillede landets behov. Det blev nu besluttet at forsøge, hvad helt forandrede grundsætninger ville udrette, og at ophæve de forskellige forbud og indføre et friere toldsystem. Imidlertid erkendtes, at industrien havde en billig fordring på erstatning, når de ved systemets forandring kom til at savne den beskyttelse og bistand, som havde sat dem igang. Det erkendtes, at statens egen fordel fordrede at forsøge, om de næringsveje, som kunne komme til at lide ved det forandrede system, kunne vedblive, når de fik en passende understøttelse, eller såfremt det ikke var tilfældet, at arbejderne understøttedes til de efterhånden havde fået lejlighed til at forberede sig på at vælge en ny næringsvej. I overensstemmelse hermed nedsattes i 1787 en

kommission for at »rådslå om adskillige vigtige genstande for finanserne og handelen«. I 1796 afgav den en plan til et friere handels- og toldsystem for Danmark og Norge. Denne plan blev i det væsentlige antaget af kongen.

Nedenstående følger en oversigt over manufakturernes tilstand på det tidspunkt, kommissionen påbegyndte sit arbejde:

	<i>antal</i>	
	<i>fabriker</i>	<i>beskæftigede</i>
dugmagere	28	1.806
overskærere	7	54
valkemøller	4	41
tøjmagere	18	2.915
strømpevævere	19	797
silkefabriker	6	501
båndfabriker	6	343
florsfabriker	2	120
farverier	8	73
bomuldsmanufaktur	3	1.154
kattuntrykkerier	5	269
fabriker på landet	8	688
linnedmanufaktur	6	1.906
spindeskoler i provinsen	21	1.513
ialt	141	12.180

Fabrikanternes navne afslører, at de fleste er indvandrede: Wessely & Warburg (strømpevævere), etatsråd Reiersen (silkefabrikant), Serin (båndfabrikant), Tutein, Jenner, Parnemann (kattuntrykkere), John le Moin (florsfabrikant), Howden (hørsvinger). Den overvejende del af industrien lå i København. De 8 fabriker på landet er:

Tøjmager Nehrmann, Helsingør	47 arbejdere
Tøjmager Böttger, Roskilde	60 arbejdere
Tøjmager Sturm & Søn, Pasop	209 arbejdere
Tøjmager West, Pasop	197 arbejdere
Tøjmager H. Joseph, Fredericia	85 arbejdere
Dugmager Winding, Sæby	34 arbejdere
Dugmager Charta, Kalundborg	18 arbejdere
Dugmager Trauendorff, Tåsinge	38 arbejdere

Nogle år senere i 1788 findes i København og omegn:

Den Kongelige militære Klædefabrik, den Kongelige Porcelænsfabrik, det Kongelige Møbelmagasin, 5 båndfabriker, 15 bogtrykkerier og et nodetrykkeri, 7 kattuntrykkerier, 1 chokoladefabrik, 2 corduanfabri-



Parykmager

ker, 1 dvælkfabrik (stivlærred), 2 fabrikker for legetøj af tin, tinknapper, 1 hårdugsfabrik, 1 fajancefabrik i Kastrup, 1 fajance-kakkelovnsfabrik, 2 florsfabrikker, 1 garveri for engelsk læder, 1 geværfabrik ved Kronborg, 1 glanslærredsfabrik, 1 guld- og sølvtrussefabrik, 1 fabrik for hestedeckener, 3 hørsvingerier, 1 jernstøberi, 3 kalkbrænderier, 1 kanonfabrik, Frederiksværk, 1 kartefabrik, 1 kobbermølle i Brede, 2 kobbertrykkerier, 2 kortfabrikker, 4 lakfabrikker, 1 le- og knivfabrik i Ørholm, 1 limfabrik, 1 læderfabrik (Nelthrop & Harris), 1 lærredstrykkeri, 1 lærredsfabrik (Blågård), 1 manchesterfabrik (fløjl), 1 messingfabrik i Brede, 2 papirfabrikker, Strandmøllen og i Roskilde. 1 papirtapetfabrik, 3 pennefjerfabrikker, 1 pergamentsfabrik, 1 pudder- og stivelsesfabrik, 7 reberbaner, foruden Holmens, 1 salpeterværk i Hillerød, 1 sejldugsfabrik med 32 væve, adskillige silkefabrikker, 1 skedevandsfabrik (rå salpetersyre) i Hillerød, 1 skriftstøberi, 1 stivelsesfabrik, 20 strømpefabrikker, 17 sukkerraffinaderier, 2 sukkertopfabrikker, 4 sæbesynderier, 1 savbladfabrik, 1 sømfabrik Rådvaad, 1 tagstensglasurfabrik, 1 tranbrænderi, 20 tøjfabrikker, 2 voksblegerier og vokslysestøberier, 1 voksdugsfabrik.

Ovenstående oplysninger, som ikke må regnes for komplette, er baseret på stiftamtmandenes indberetninger. En årsag til tabellernes unøjagtighed er, at der forlanges foruden opgivelse af arbejdernes antal og af de maskiner, væve m.m., som anvendes, oplysninger om fabrikatets mængde, materialeforbrug og pris. En sådan omstændelig angivelse vil-

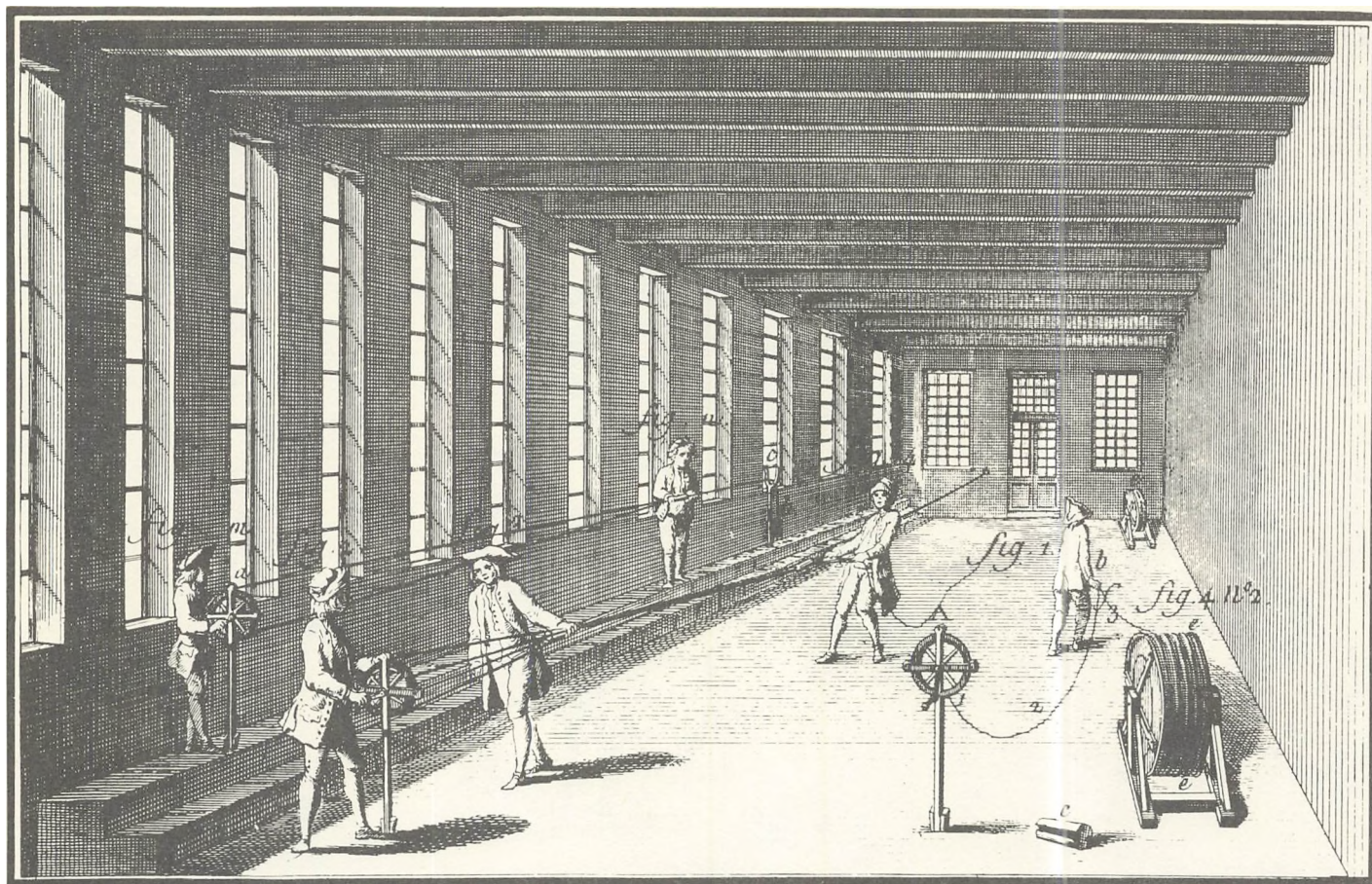

Rebslager

le de færreste afgive, dels af frygt for, at det skal lede til deres beskatning. På et spørgeskema har en fabrikant skrevet: »Hvad priserne angår på mine fabrikata finder jeg mig ikke beføjet til at angive dem, ligesom jeg også finder, at prisen på mine indkøbte varer nærmest angår mig og mine købere«.

I nævnte finans- og handelskommissions plan siges, at der ikke behøves lang tid og mange undersøgelser for at finde, at handelen vanskeligt kan trives eller forbedres under det gældende system, og at der ikke på kort sigt kan ske nogen større forandring, da pengevæsenets forfatning er så vaklende og forsømt. Kommissionen anser det for rigtigt, at dette først ordnes, og at man, mens dette sker, anstiller forsøg med en eller anden vigtig gren af varehandelen for at uddrage erfaring heraf. Derfor foreslås:

- a. den nye bankindretning for Danmark og Norge, octroi af 1788.
- b. den friere kornhandel for Danmark og Norge, forordning af 1788.
- c. den friere kvæghandel for Danmark, forordning af 1788.
- d. oplagsvæsenets udvidelse for begge riger, forordning af 1788.
- e. den friere trælasthandel for Norge, forordning af 1795.
- f. forord. af 1794, som hæver den høje told af vine og fremmed brændevin.

Udfaldet heraf svarede til forventningerne.

Kommissionen foretog en grundig undersøgelse af gældende indførsels-

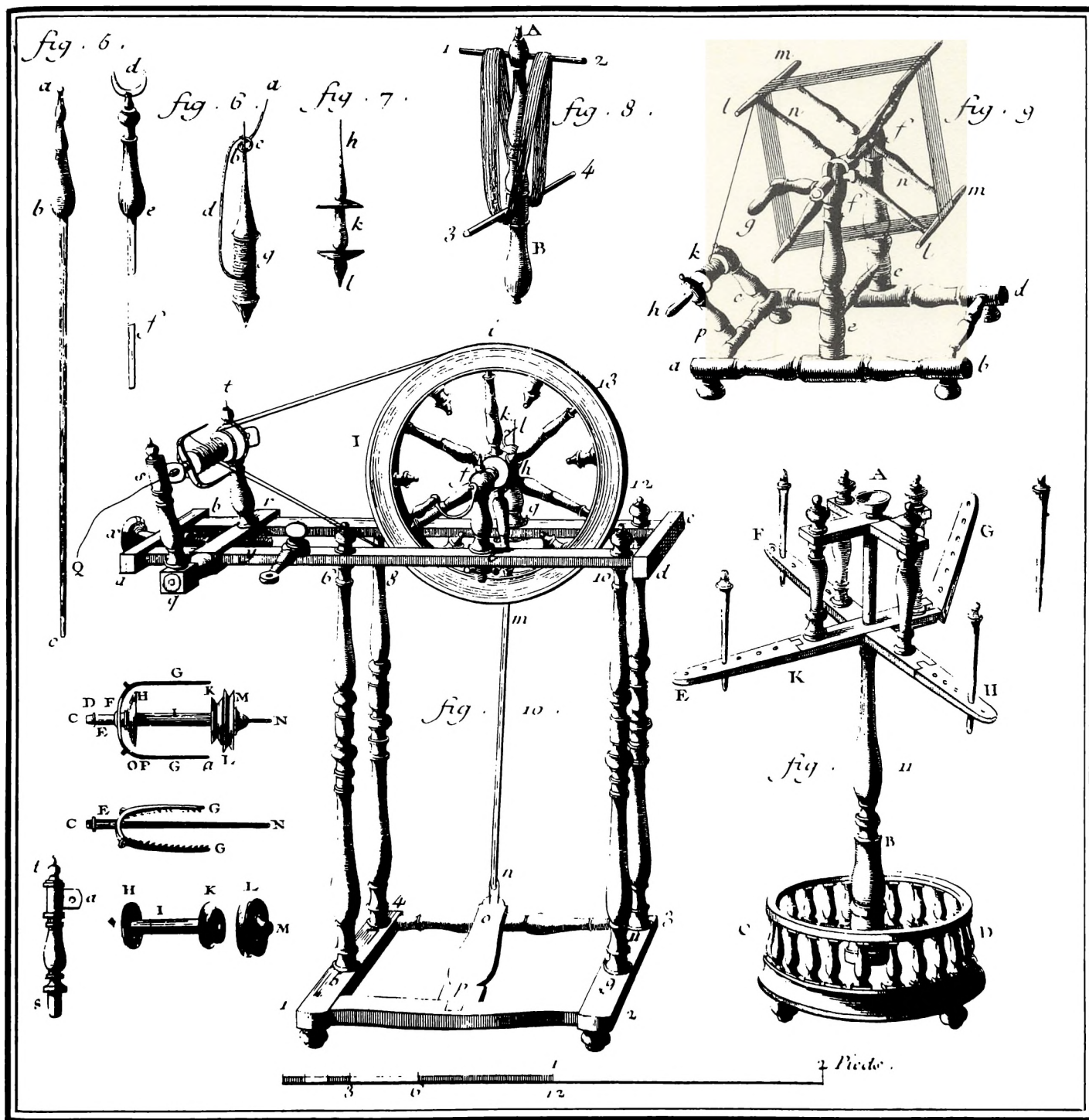

Redskaber til uldspinderi

og udførselsforhold, foreslog ændringer i disse samt nye toldsats, der i høj grad tog hensyn til omstændighederne og de forskellige varers værdi for den indenlandske industri og handel, idet der måtte tages hensyn til en almindelig og ret omfattende smuglervirksomhed. Som eksempel på dette kan nævnes, at import af leer har været forbudt, og alligevel bliver det meste af landets korn mejet med tyske leer. Denne omkalfatring af industriens og handelens beskyttede forhold til fri handel over grænserne, omend med for de fleste varers vedkommende nogen beskyttelses-

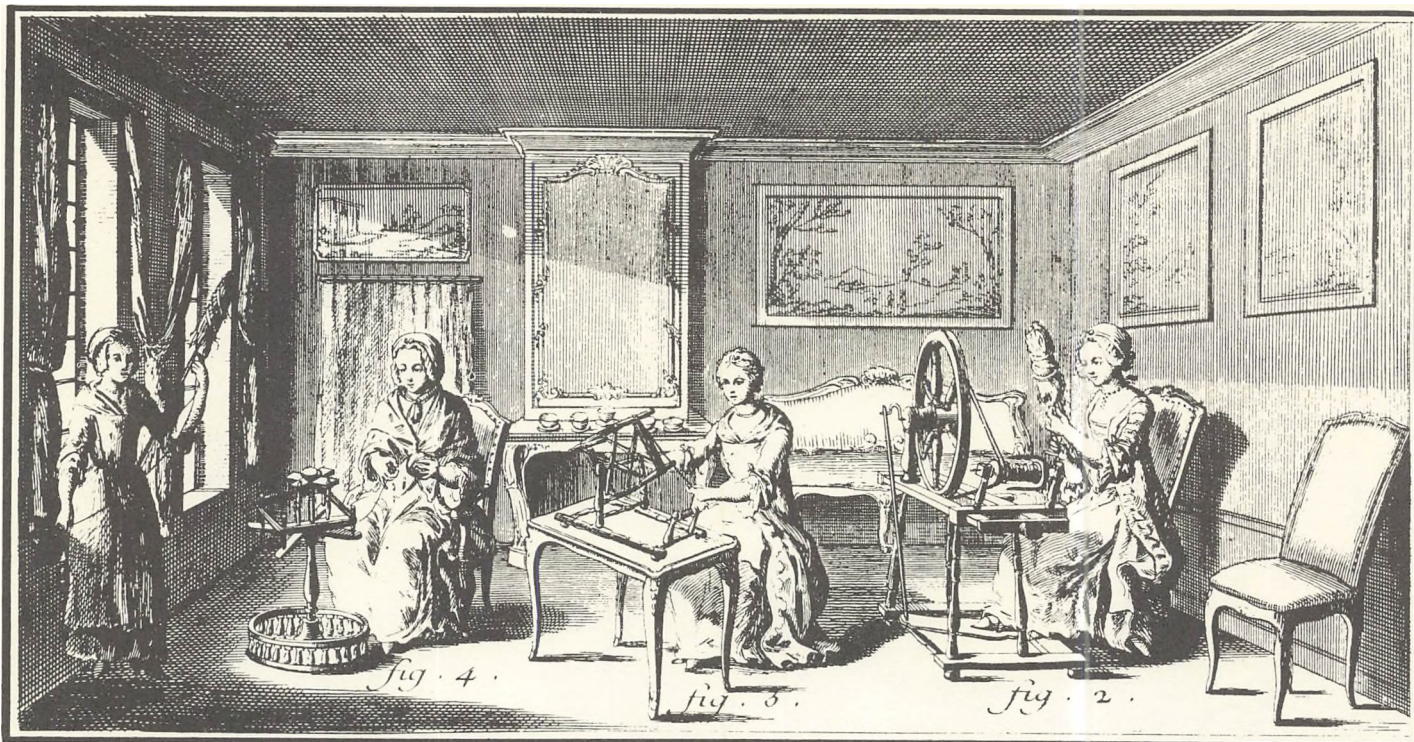

Spinning af uld

told, medførte, at man måtte afbøde virkningen med understøttelser og premier til de ramte fabrikanter, for at de kunne fortsætte og indstille sig på de nye tiders tilstand. Ialt anvendtes hertil over en årrække ca. 250.000 rd. årligt.

Håndværket

Om beskaffenheden af landets håndværkere i slutningen af 1700 tallet gav Fabricius i et skrift fra 1790 følgende ikke særlig opbyggelige skildring: »Vore håndværksfolk er alle dyre, arbejder langsomt, og hvad der er værst, de arbejder som oftest slet og uden smag. Vore håndværkere er ikke så arbejdsomme som de engelske, eller så sparsommelige som de hollandske og tyske, det er derfor intet under, at de ikke kan holde pris med fremmede«.

Deres opdragelse bliver som oftest meget forsømt. I skolerne lærer de måske at skrive og regne, og det ofte dårligt nok, som man kan se af de regninger, de skriver. I læreårene bruges de ofte til at gå ærinder og være alle mands dreng i huset end til at sidde på værkstedet. De lærer ikke at tænke ved det, de foretager sig, men efteraber blot, hvad de ser mesteren gøre. De har intet begreb om tegning og perspektiv. Alle modeller og mønstre til alle mulige varer må vi lade komme udenlands fra. Godt og vel om vore håndværksfolk forstår at abe dem efter. Opfinde noget gør de aldrig«.

Noget efter at Fabricius havde skrevet dette, begyndte en bedre tid at vise sig for de for statens industrielle håndteringer så vigtige håndværkere, blandt andet ved at en del stedfundne indskrænkninger og misbrug ophævedes. Der blev nemlig i anledning af nogle uroligheder mellem håndværkssvendene i København nedsat en kommission den 11. august

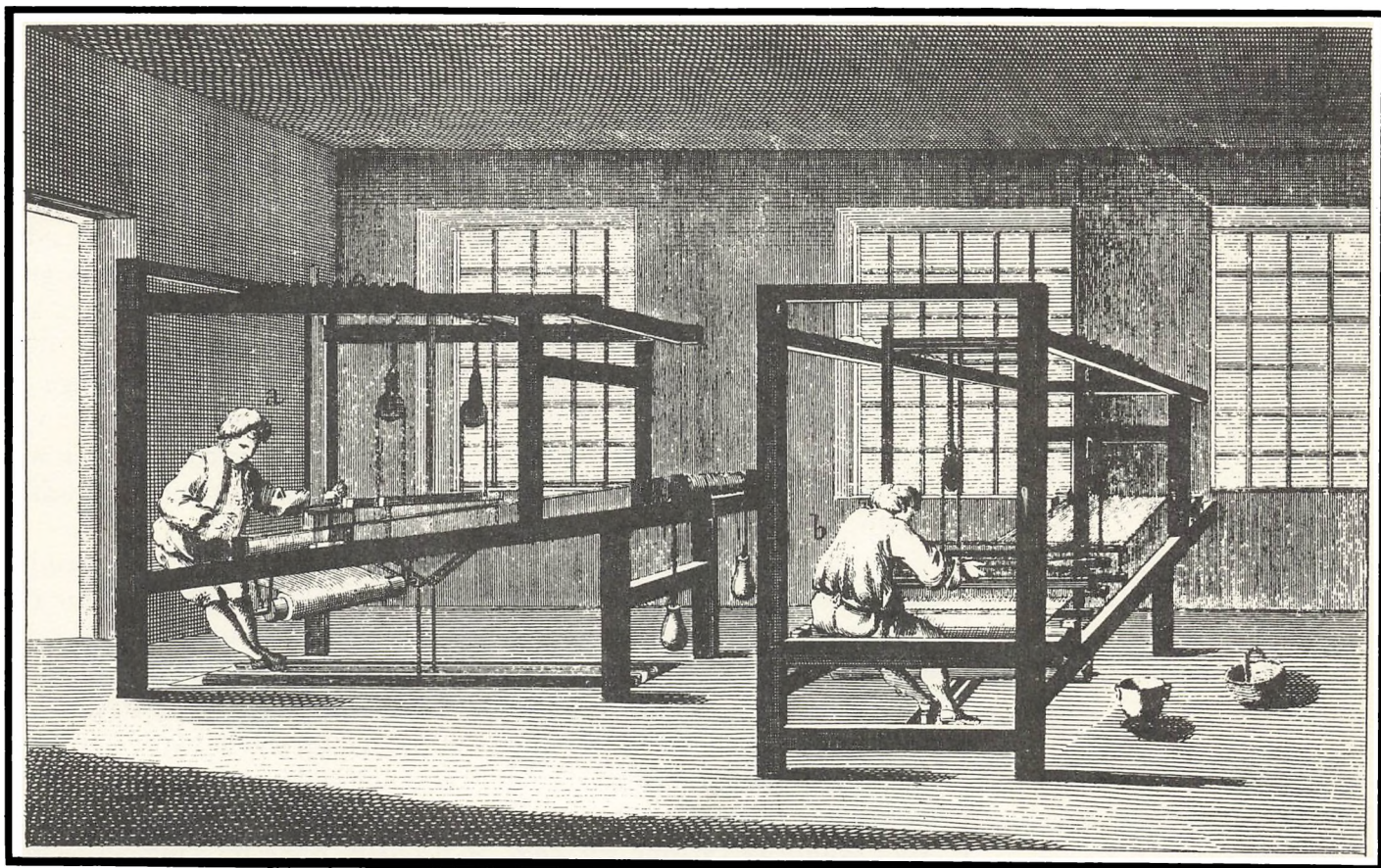

Vævning

1794, som det blandt andet blev overdraget at foreslå, hvorledes manglerne i laugslovgivningen kunne afhjælpes. Resultatet blev en forordning af 21. marts 1800 om håndværkslaugene i København. I Præmisserne til denne forordning siges: at for at ophjælpe vindskibelighed og bevirke kundskabers udbredelse iblandt håndværkerne, har kongen besluttet at afskaffe de stedfundne misbrug, og ved bestemte love foreskrive samtlige vedkommendes rettigheder og pligter så nøjagtigt som muligt, på det at indbyrdes tvistigheder kunne afværges, uorden hemes, adgang til næring lettes, flid og oplysning fremtrives, og begge disse i forening med retskaffenhed opmuntres, ved at udmærkes med fortjent hæder. Ifølge denne anordning har enhver, som har lært et håndværk på hvilken som helst måde ret til at blive svend eller mester, uden at han behøver at stå et bestemt antal år i lære eller som svend, når han alene ved at gøre et forsvarligt svende- eller mesterstykke godtgør, at han forstår og har lært det håndværk, ved hvilket han vil ernære sig. Kongen vil herefter ikke tåle, at laugene i nogen henseende står under nogen tvang af udenlandske laugsfordomme, vedtægter eller skikke og ceremonier, der bærer præg af de ældre tiders rå og vilde sæder. Forskellen mellem ægte og uægte fødsel ophæves. Ingen må mere bebyrdes med omkostninger med at forfærdige svende- eller mesterstykke. For at hædre håndværkerstanden befales, at når der bliver plads ledig blandt Stadens 32 Mænd (byråd), skal halvdelen besættes med kunstnere, fabrikanter eller håndværkere. De der vælges til borgerrepræsentanter

skulle have lige adgang med andre borgere til at ansættes som medlemmer af magistraten.

Finder en laugsmester ikke sit udkomme som mester, kan han for en tid frasige sig sit borgerskab som mester, og være berettiget til at arbejde som svend uden derved at tabe adgang til igen at indtræde som mester i laugget uden videre bekostning for ham. Har en indfødt svend i 4 år arbejdet som sådan, hvad enten her i landet eller i udlandet, tillades det ham at nedsætte sig som frimester i sit håndværk og derpå tage borgerskab mod at betale det halve af, hvad en laugsmesters borgerskab koster. Fremmede svende skulle have arbejdet 6 år her i landet for at nyde samme ret. Har nogen arbejdet som frimester i 2 år, kan han tage en dreng til medhjælp og oplæring. Såvel frimestre som laugsmestre kan til deres virksomhed antage håndlangere til arbejde, hvortil ikke behøves faglig uddannelse. Ligeledes må de benytte sig af hustruens og børns hjælp.

Mens nogle betragter denne bestemmelse om frimester velgørende, skrives derom i Håndværkerforeningens kvartalsskrift 1842: »Denne tilladelse har forledet mangan brav håndværkssvend til ubesindige skridt, idet han meget for tidligt har indgået ægteskab og etableret sig uden at have erfaring og duelighed. Resultatet er ofte blevet, at fattigvæsenet må forsørge familien, kommunen må påtage sig større byrder, mængden af jammerligt dårligt arbejde både i udførelse og materiale er forøget i høj grad, hvilket har virket skadeligt på den almindelige moral. Man skabte ved denne tilladelse et problem både for laugene og for dem, man ville begunstige, et problem hvis dybe sår længe har smertet og sent vil kunne læges«.

Fattigvæsenet

Grunden blev lagt til fattigvæsenet i 1784, idet man antog som en grundsætning, at alle fattige, som ikke selv kunne erhverve sig til livets ophold, skulle forsynes med det mest nødtørftige af det offentlige, samt at især børnene skulle opdrages til at lære noget og til at arbejde. I 1786 begyndte man at oprette arbejdshuse, og året efter nedsattes en kommission til at finde frem til forslag til forbedring af fattigvæsenet. Resultatet blev en forordning af 1792 om Fattigvæsenets Indretning og Bestyrelse i København. Ved en revision i 1799 approberedes en plan, som byggede på den grundsætning, at enhver fattig har ret til understøttelse, men at han også ved arbejde skal bidrage til sit underhold, så meget som hans kræfter og evner tillader det. I overensstemmelse med planen oprettede magistraten arbejdshuse i alle byens sogne og gjorde det i vid udstrækning muligt, at fattige kunne få arbejde med hjem på bopælen. Tiggere henvistes til tvangsarbejdshuse. Hensigten med planen lykkedes med det resultat, at flid og arbejdsomhed afløste lediggang.

Denne plan blev grundlaget for planen af 15. juni 1802 til Fattigvæsenets Indretning og Bestyrelse på Landet og til reglement af 5. juli 1803 om Fattigvæsenets provisoriske Indretning og Bestyrelse i Danmarks Købstæder.

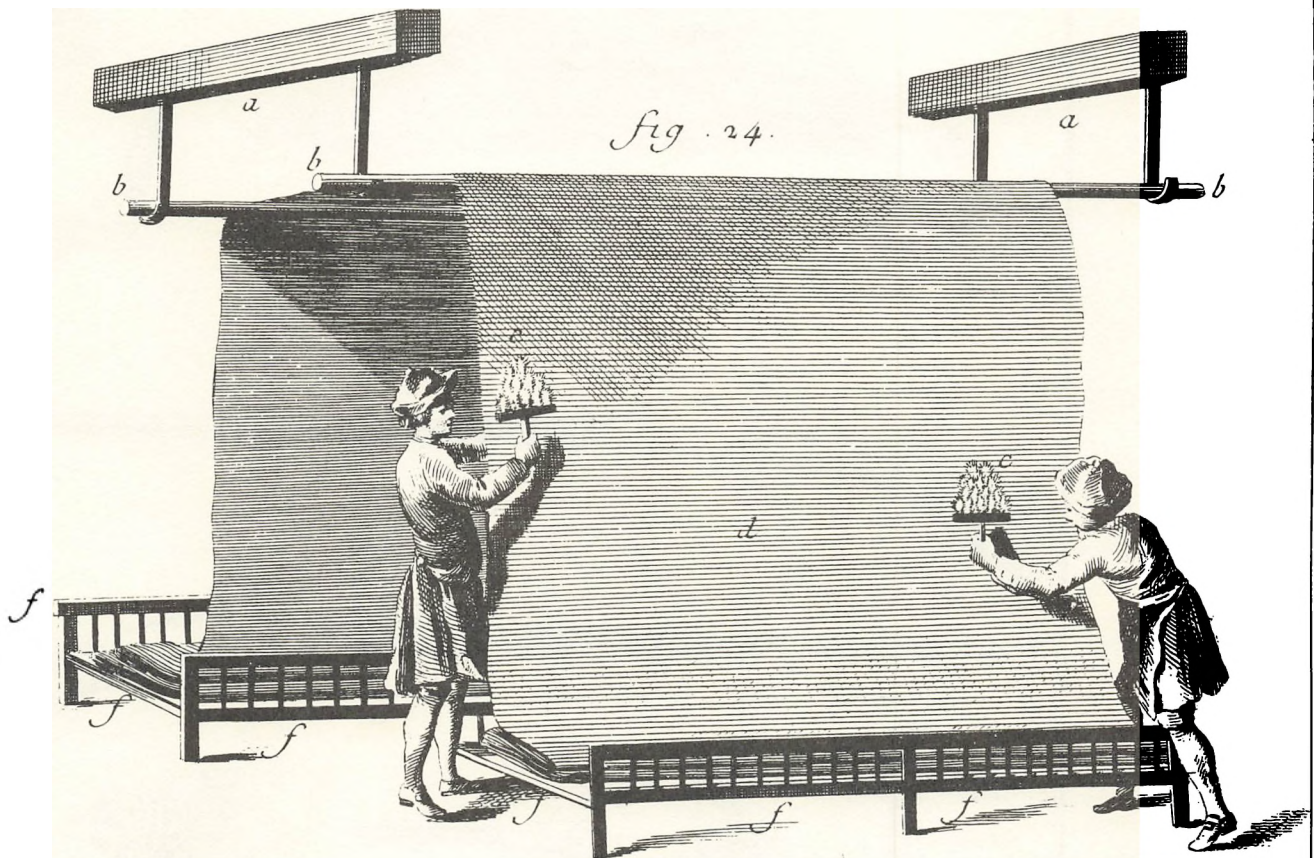
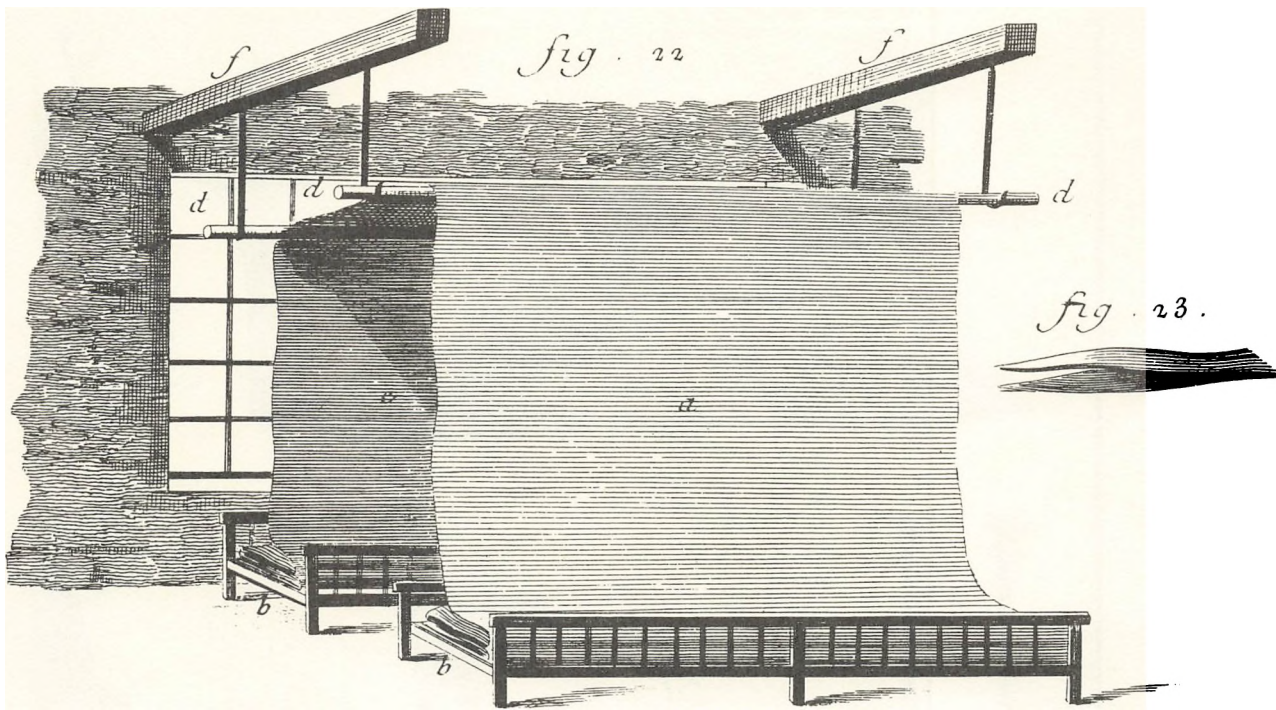

Kartning

Våben -
 detaljer
 af flintelds

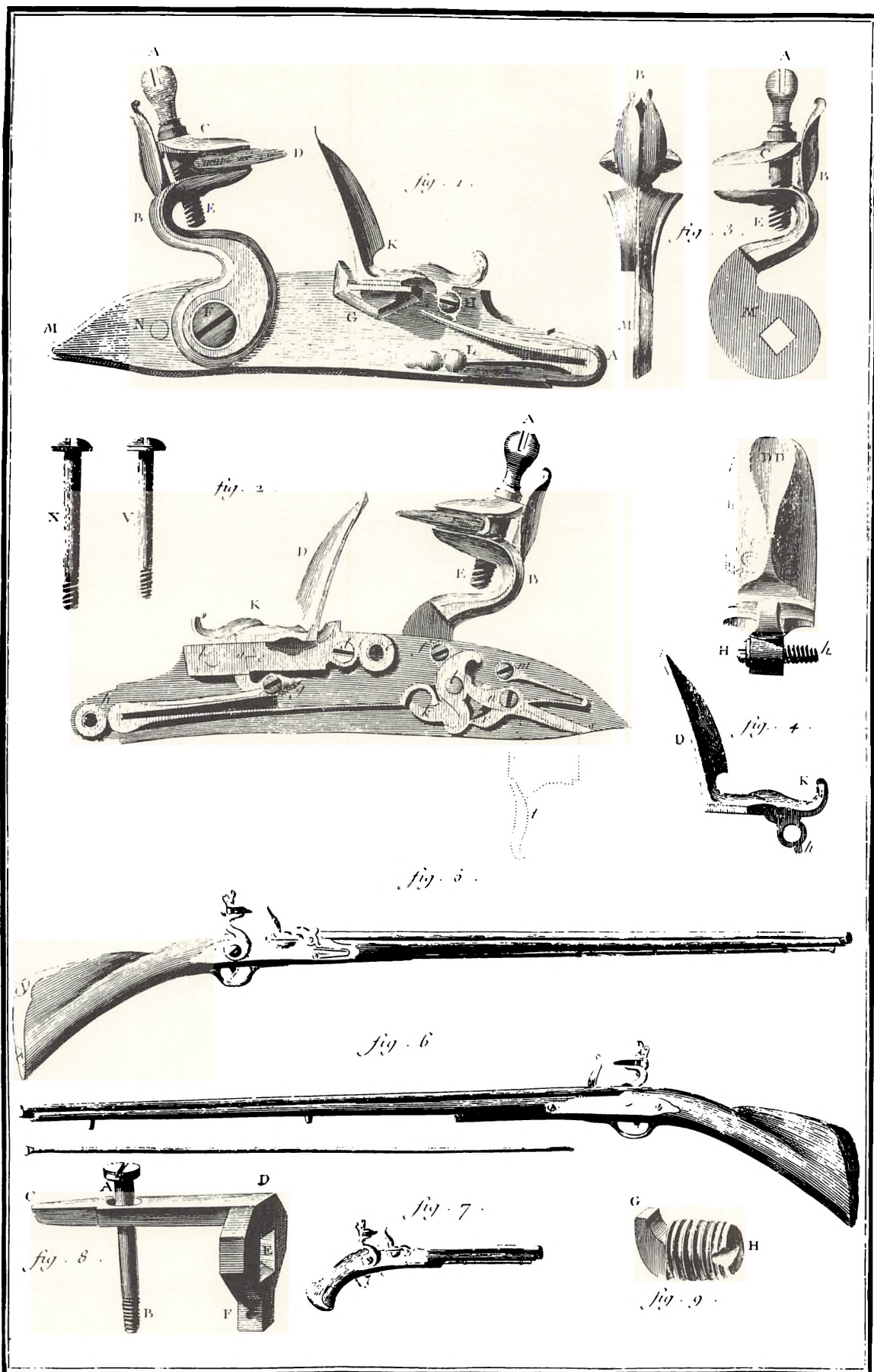

prinsregent, hvorfor han som konge vedblev at regere efter de hidtil fulgte grundsætninger. Krigen, hvori Danmark blev indviklet, gjorde dog forandringer nødvendige. Borgerne blev opfordret til at købe dansk fremstillede varer, først og fremmest af hensyn til pengekursen i denne vanskelige tid, men også i det håb, at man ville fortsætte med at købe dansk, når freden blev genoprettet.

Den standsede handel gjorde mange kapitaler ledige. Pengekursens daglige forringelse gjorde de fremmede varer kostbare samtidig med, at fødevarer blev forholdsvis billige. Den frie kapital indbød til at sætte industrielle foretagender igang, og det resulterede snart i mangel på arbejdskraft. Derfor udstedtes en kancelli plakat 3. november 1810, der lovede fremmede håndværkere og fabrikanter, som ville indvandre, fritagelse for militærtjeneste, så længe de forblev i arbejde hos danske mestre eller fabrikanter som svende eller arbejdere, ligesom deres udrejse ikke skulle kunne forhindres af tvungen militærtjeneste.

Der indførtes en række restriktioner for ind- og udførsel, og det blev påbudt, at både indenlandske og indførte og fortoldede varer skulle kontrolstemples for at hindre smugleri. Disse regler blev senere strammet yderligere.

Så længe krigen varede, vedblev industrien at vokse, men næppe var freden genoprettet før det viste sig, at opsvinget var betinget af omstændighederne.

I mange år havde man haft regler, der tillod håndværksmestre i København at udstille og sælge varer såvel fra værkstedet som fra en butik. Siden 1761 er der sket mange ændringer ved reskripter, plakater og anordninger, som angiver nærmere bestemmelser om håndværkeres og fabrikers udsalgsret. Således tillades det i 1835 håndværkere i een købstad at sælge deres varer i andre byer. En fabrikant må ikke have udsalg af sine varer, hvis han har overdraget salget til et agentur, men derimod gerne hvis der ikke er givet nogen eneforhandling. I 1825 får alle fabrikanter ret til at lave fabriksudsalg, hvorfra de må sælge deres varer i store som små partier, fabrikanterne på landet må sælge dem i nærmeste købstad mod at betale næringssskat. Dog må en fabrikant ikke have mere end et udsalgssted. I 1829 får farverne og trykkerier samme ret som fabrikerne. En undtagelse fra reglen gælder dog for Holmegård Glasværk, som ifølge et kongeligt reskript af 1833 kan have udsalg i enhver købstad. En købstadshåndværker må ikke stå på torvet på torvedage med sine varer, da dette kun er tilladt dem, som sælger varer, der i almindelighed er genstand for torvehandel.

Hidtil havde man haft en Fabrik-Direktion, hvis virke havde udstrakt sig til såvel kongeriget som til hertugdømmerne. Direktionen blev ophævet i 1817, og der blev i stedet ansat en fabrikdirektør, hvis opgave det var at give commerce-kollegiet de oplysninger det måtte ønske. Fabrik-direktørens virksomhed var af samme art og udstrækning som den tidligere direktions.

Nu begyndte de separatistiske bestræbelser med hensyn til at skille hertugdømmerne fra kongeriget mere og mere at gøre sig gældende. Fra 1840 har hertugdømmerne været unddraget fabrik-direktørens embeds-område. Arbejdet var blevet overdraget til den i Altona residerende em-

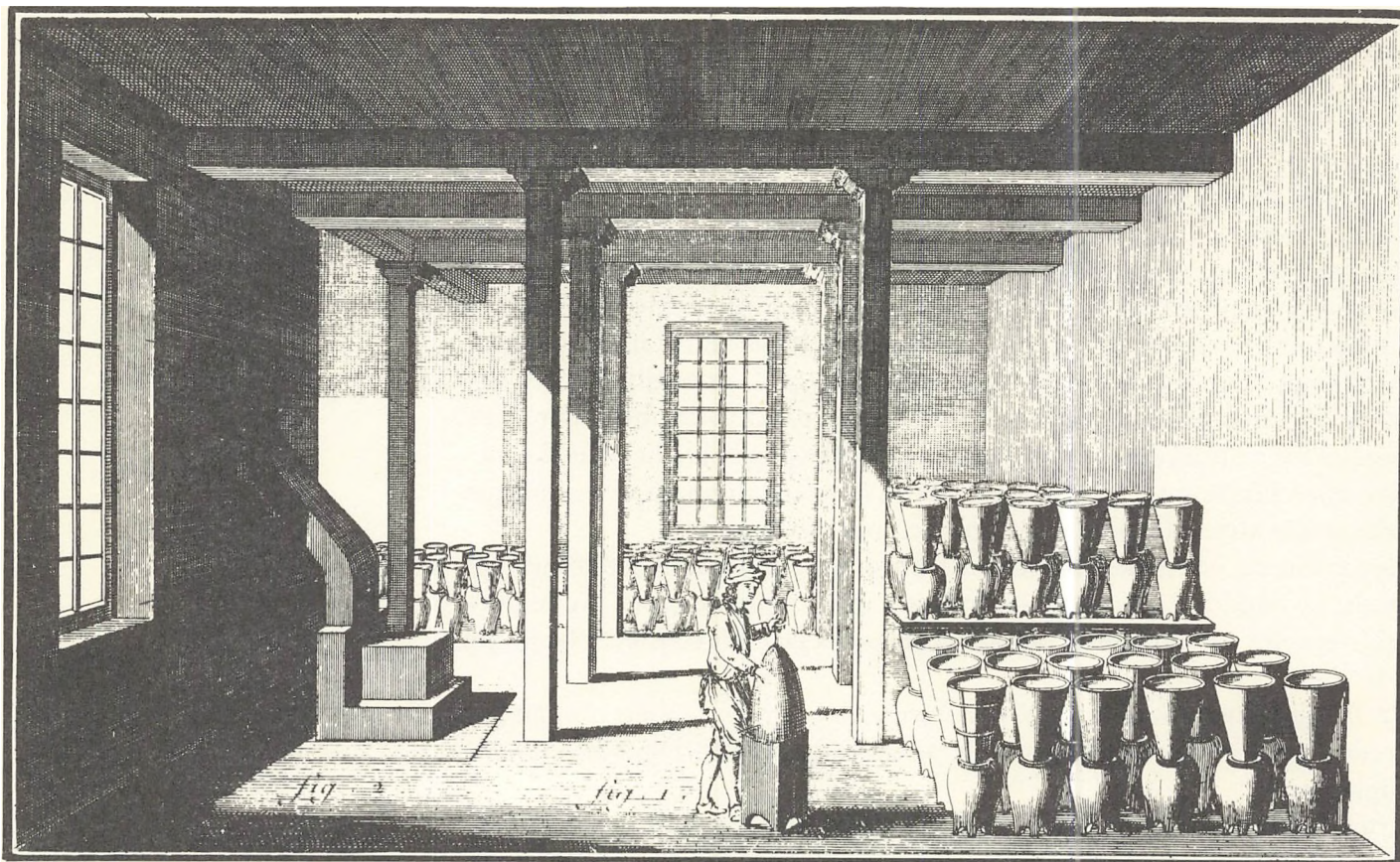

*Sukkerfabrik –
fremstilling af sukkertoppe*

bedsmand, hvis opgave det var at kontrollere de derværende fabrikan-
ters toldfrihed.

Med hensyn til håndværkerne udkom i 1816 en plakat indeholdende
nogle nærmere bestemmelser om de rettigheder, som tilkommer hånd-
værkerne såvel i købstæderne som på landet. Herved indskrænkedes
den tilladelse håndværkerne tidligere havde til at nedsætte sig på landet
uden særlig bevilling. Øvrigheden skal påse at ikke flere nedsætter sig,
end der er behov for. Det forbydes disse håndværkere at arbejde for
borgerne i købstæderne, men de må gerne falbyde deres varer på mar-
kederne. Undtaget fra disse regler er de på landet boende vævere samt
husflidsarbejder, som til enhver tid må sælges. Derimod får købstads
håndværkere ret til at arbejde for landboere, ligesom den håndværker,
der har taget borgerskab i en købstad, har ret til at udstede tilladelser til
håndværkere til at nedsætte sig i de distrikter, hvor de udøver
amtmandsmyndighed. Forinden skal lensmanden dog indhente skriftlig
tilladelse fra amtmanden, idet det må forventes, at der ikke kommer
flere eller andre håndværkere på godserne end nødvendigt. Grovsmede
og hjulmænd behøver ikke amtmændenes tilladelse for at nedsætte sig.
En plakat af 1822 bestemmer, at de landsby håndværkere, som skulle
have tilladelse til at nedsætte sig på landet, ikke uden speciel tilladelse
må holde svende eller drenge, og i al fald ikke mere end een dreng og på
visse betingelser. Derimod kunne de benytte sig af hustrus, børns og
håndlangeres arbejdskraft.

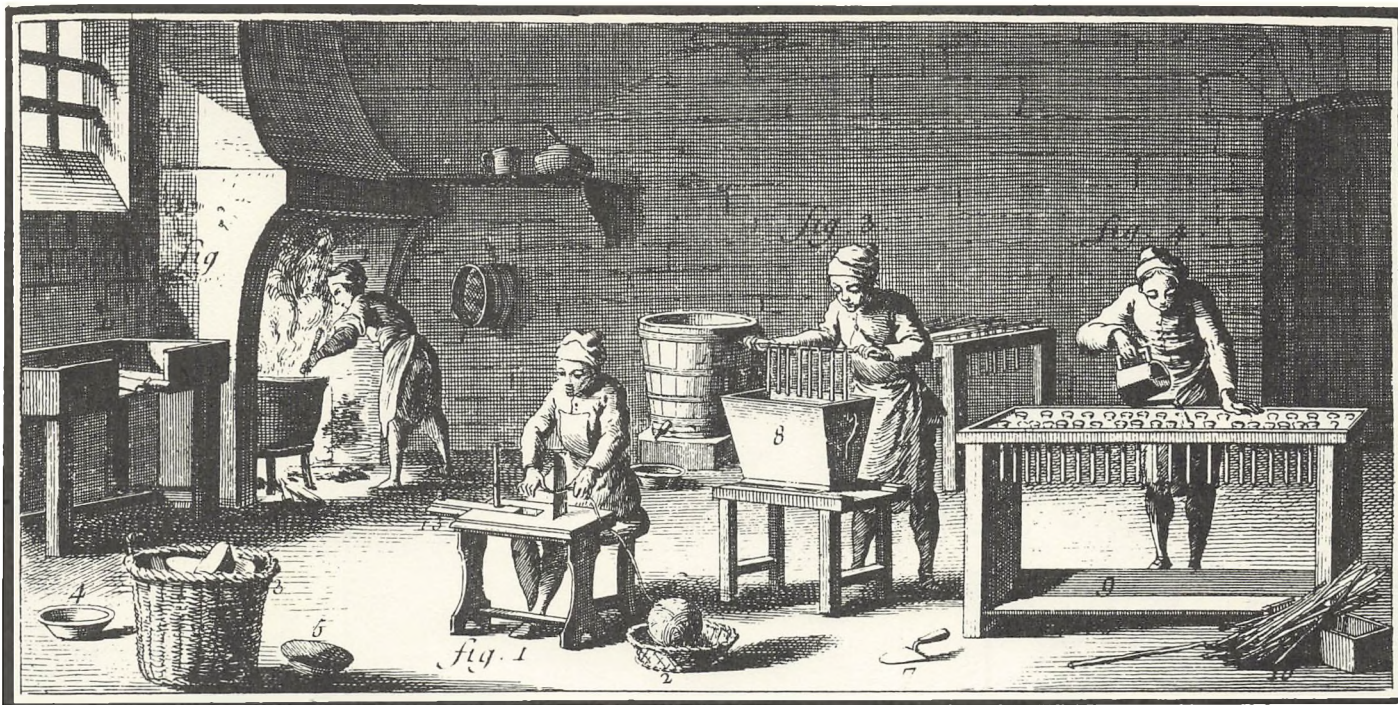

Lysestøberi

Miljøbestemmelser

De for sundheden skadelige, eller i det mindste for mennesker ubehagelige dunster og lugte, som udbredte sig fra forskellige håndteringer, har til alle tider tiltrukket sig skiftende regerings opmærksomhed og foranlediget lovbud, der lagde bånd på deres uindskrænkede udførelse. I den danske lovgivning mangler heller ikke beviser på, at *usunde næringsveje* ofte har været til behandling. Allerede til 1776 tages hensyn til slagterierne. For håndværk og industri findes bestemmelser fra 1806, hvori det forbydes at anlægge nye garverier i København uden kancelliets specielle tilladelse, i 1810 udvidet til *garverier* og andre *indretninger* som afgiver stinkende eller for sundheden skadelige former for affald. Anlæg »udenfor porten« på stadens grund skal ligeledes have kancelliets samtykke. Endelig bestemmer rådstue plakat af 1814, at alle, som herefter opnår borgerskab eller bevilling som garvere i København skal forpligte sig til, under de bestemmelser, som kongen til sin tid måtte fastsætte, at flytte deres garverier udenfor stadens volde, hvilket i 1817 bliver ændret derhen, at intet nyt garveri må anlægges i København, og at de garverier, hvis drift var tilladt med indskrænkning, skulle flyttes ved ejerskifte. Det bestemmes endvidere, at når en borger, som i København driver trankogeri, olie-, sæbe- og potaske syderi, pergament-, lim-, stivelse- og tarmfabriker, lysestøberier og felberederier (speciel garvning), hvilke næringsveje skulle forsøges flyttet udenfor byerne, vil flytte fra et sted i byen til et andet, skal han først indhente Københavns magistrats tilladelse, for ikke at etablere sig i et boligkvarter.

Christian VIII (1839-1848). Med hensyn til næringsvejene vedblev staten under denne konge at styre efter de samme grundsætninger som un-

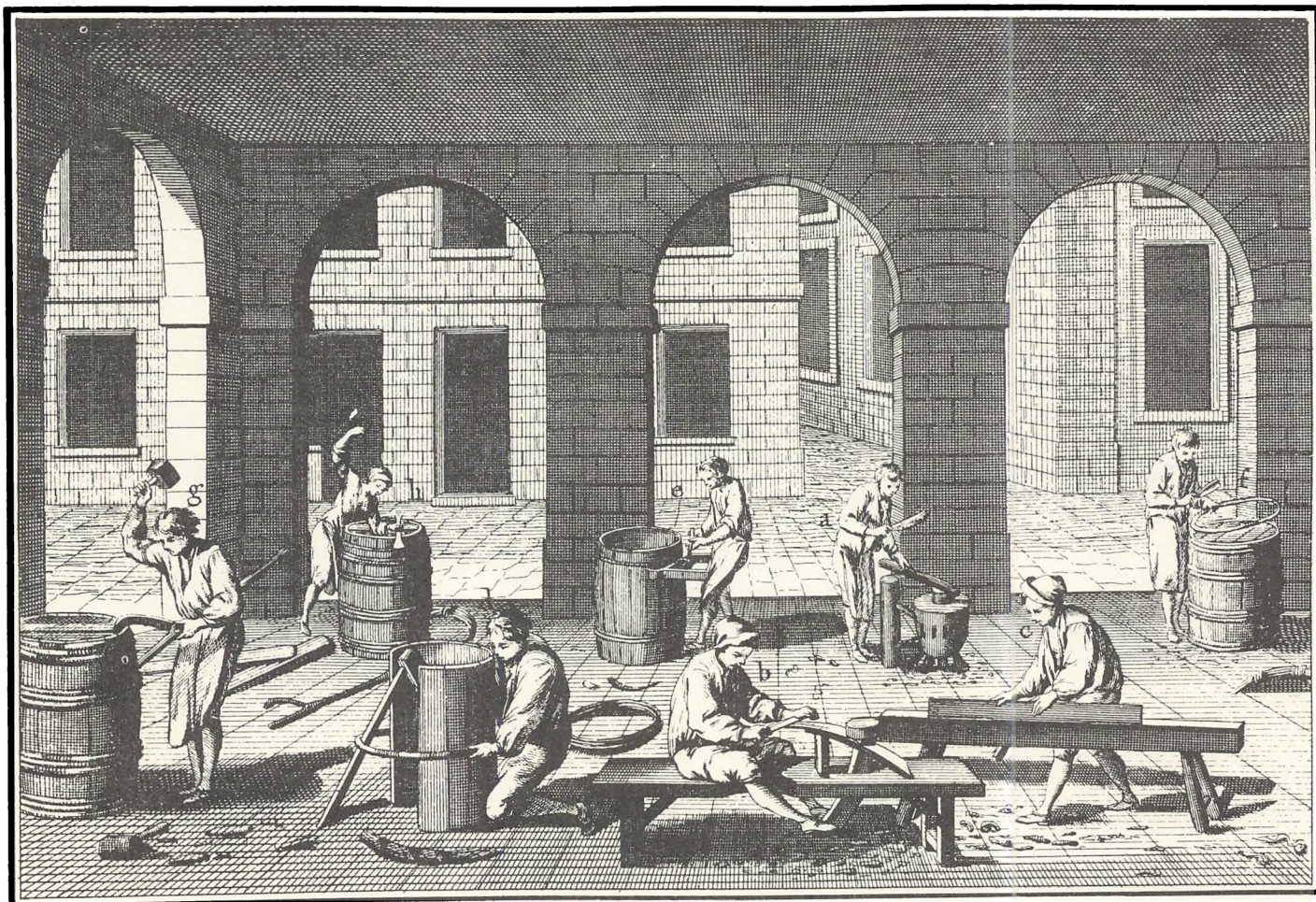

Bødker

der Frederik VI, man søgte mere og mere at løsne de bånd, som endnu hvilede på handelens, industriens og håndværkets frie udvikling.

Ved et kongeligt reskript af 1840 erklæredes følgende erhverv for frie: valkeværker på landet, presning og appretering af landboernes husflidsarbejder, vafabriker, og stivelsesfabriker på landet. At disse erhverv blev frie, betød at man ikke længere skulle have speciel tilladelse til at starte en virksomhed indenfor disse næringsveje.

Ved en forordning af 1844 ordnedes de så ofte kritiserede udgifter ved svende- og mesterstykkers udførelse. Hvad mesterstykkerne angår blev de i de fleste laug efterhånden fastsat mere i overensstemmelse med fornuftige principper.

Ved reskript af 3. april 1840 blev nedsat en kommission, der skulle behandle laugenes forhold. Den 25. oktober 1847 afgav den betænkning med hensyn til håndværks- og fabrikslaugene. Betænkningen går ud på, at laugsordningen med nogle undtagelser og enkelte forandringer endnu bør vedblive i 20 år, hvorefter det skal tages op til overvejelse, om laugsordningen skal bibeholdes. I overensstemmelse hermed skulle svende- og mesterprøverne vedblive, men med den tilføjelse, at den teoretiske prøve, som hidtil har været påbudt for fem håndværkslaug, skulle udvides til flere. Nogle laug foreslås ophævede, andre sammenlagte.

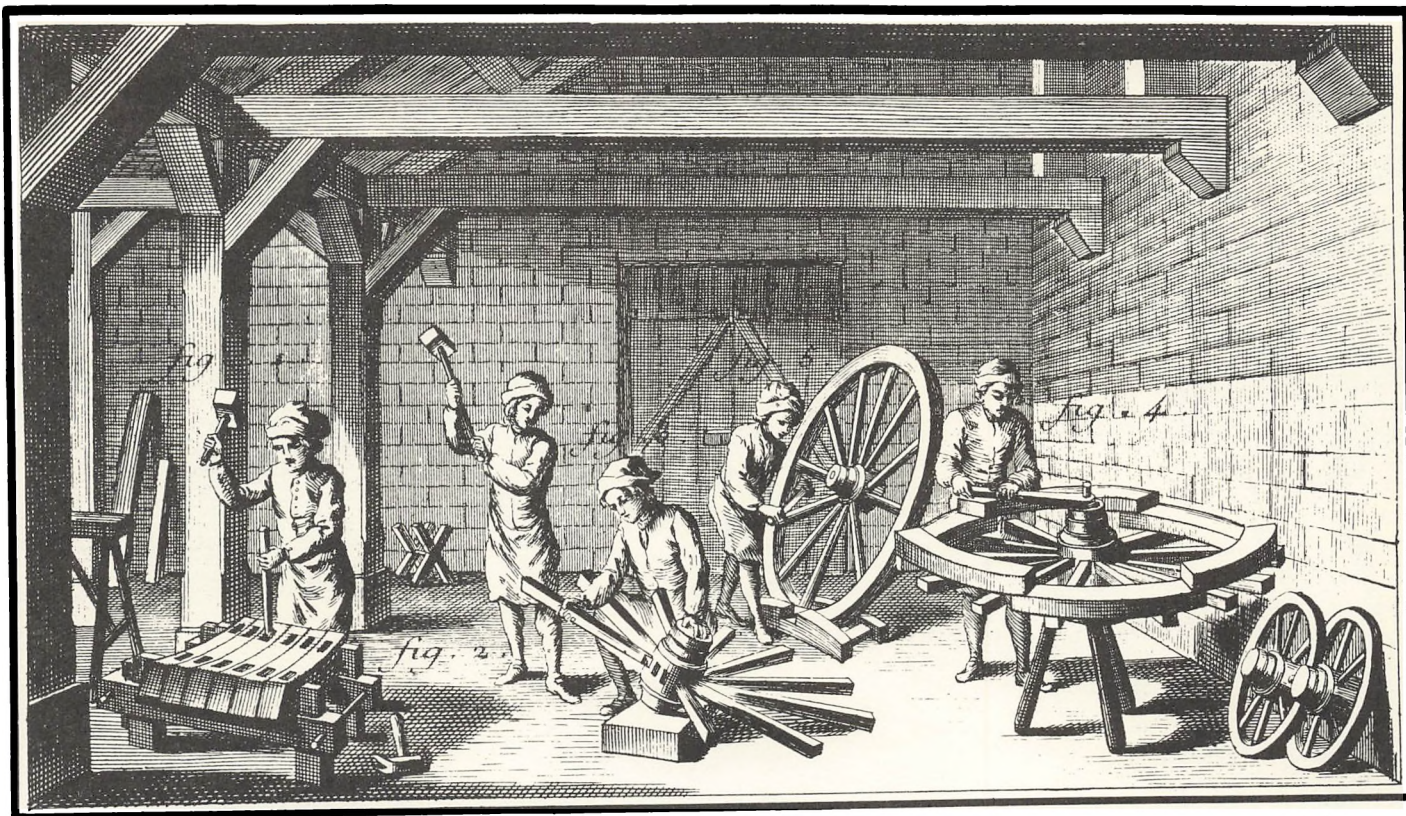

Hjulmager

Frimesterordningen skulle vedblive, men med den forandring, at en laugssvend, som i 8 år, eller hvis han var fyldt 30 år da kun i 4 år, har arbejdet som svend, skal være berettiget til uden prøve at opnå borgerskab som frimester i den lærte profession med tilladelse til at have en lærling, og efter andre 8 års forløb at ansætte en svend.

For tilvirkning af genstande, som henhører under laugene, kan opnås kongelig bevilling, såfremt virksomheden har karakter af *fabriksmæssig* drift. Hvis fabrikationen ikke går ud på tilvirkning af et produkt, som hører under laugene, behøves ikke særlig bevilling, men kun at man tager borgerskab.

Det foreslås, at en hver håndværker, enten selv eller ved svendes hjælp, bør kunne udføre alle de enkelte dele, der hører til det, som han er berettiget til at sælge som et færdigt fabrikat, uanset at disse dele høre under andre fag. Værksted bør kunne holdes flere steder, og det bør være svendene tilladt at arbejde uden for mesterens værksted. Det bør være håndværkerne tilladt at forhandle andres produkter, så længe disse hører til faget.

Drift af virksomheder, som udvikler ubehagelig lugt, stærk røg m.m., ligesom hvis de frembringer meget larm, bør være underkastet restriktioner.

Ved forordning af 1844 blev industrien givet yderligere lettelser. Indførte råmaterialer, som er nødvendige hjælpemidler til indenlandske produkters forædling, eller som bliver forædlet af landets industri, blev fritaget for told. Indførselstolden blev i almindelighed beregnet med 10%



*Kulsvier –
fremstilling af trækul*

af værdien på produktionsstedet, eller af dagsprisen på det europæiske marked. Tolden for halvfabrikata, der skal videreforarbejdes, nedsattes - f. eks. for garner, stangjern, båndjern, jernplader, messingtråd m.m. I industriens interesse nedsattes i 1847 tolden for stenkul til det halve - til industriens fordel blev der lagt eksporttold på limlæder (råvare i limproduktion), gammelt jern, kobber, messing, tin, ben, hår og glasskår. General-toldkammeret og commerce-kollegiet kan udstede bevilling til kvalificerede personer til at udføre maling og lakering på jern, blik, træ o. a. uden indsigelse fra laugene.

Efter at Industri Fondet var blevet ophævet i 1837 og den direkte pecuniære understøttelse, som staten i almindelighed havde støttet industrien med, faldt til 6.000 rd. årligt, ophørte dermed lejligheden til at påvirke industriens udvikling.



Træskomager

Det opsving, landets industri fik under Christian VIII, skyldes, foruden de friere forhold og borgernes interesse for den industrielle udvikling, den forstærkede pengecirkulation, som tiderne havde medført i Danmark såvel som i det øvrige Europa.

Fritidsundervisning

blev »opfundet« i København i 1800 af sognepræst Massmann og blev til de senere så berømte Massmannske Søndagsskoler. Den 4. maj dette år åbnedes det første kursus med 40 elever, og den 10. august kom allerede 6 skoler igang. Der blev nu dannet en forening Selskabet til Søndagsskolelærers Befordring, og den 13. januar 1801 udstedtes en plan for foreningen. Formålet med disse skoler er at give undervisning i regning, skrivning og retskrivning, brevskrivning og opstilling af regninger, samt dansk og tysk læsning, og hvis det drejer sig om håndværkerlærlinge og så undervisning i nogle almenyttige kundskaber, som især vedrører håndværkerstanden, f. eks. i de love som har betydning for denne, i de pligter som lærlingene har overfor mestrene o.s.v. I det første år undervistes 4 mestre, 61 svende, 16 ikke-håndværkere og 227 lærlinge. Det tredje år indførtes tegning for at give eleverne begreb herom og færdighed heri under hensyntagen til det håndværk, hvortil de forskellige elever hørte. Af tegneklasserne i de forskellige skoler oprettedes i 1807 en særskilt skole. I 1811 åbnedes en søndagsskole i Straffeanstalten på Christianhavn. Den brændte i 1817, men oprettedes påny i 1844.



Skomagerværksted

Undervisningen er gratis. Skrivematerialer, skrivetavler m.m. leveres på Selskabets regning. Ved et årligt højtideligt møde uddeles belønninger, dels medaljer, dels bøger m.m.

I 1847 var der i København følgende søndagsskoler: En skrive- og regneskole på Charlottenborg for mestre og svende, hvor der undervistes højst 50 elever. Den Reiersenske Tegneskole sammesteds, ligeledes for mestre og svende, med højst 60 elever. 6 skrive- og regneskoler for håndværkslærlinge fordelt forskellige steder i byen, med et efter lokalernes størrelse fastsat antal elever. To skoler, som holdes for det Reiersenske Fonds regning, og hvor der undervises i tegning og geometri med henholdsvis 125 og 60 elever.

Til og med 1847 havde 6 håndværksmestre, 201 svende og 397 håndværkslærlinge samt 104 personer fra Straffeanstalten på Christianshavn deltaget i undervisningen i søndagsskolerne. I den for mestre og svende oprettede tegneskole er endvidere undervist 82 svende.

Siden skolernes oprettelse i 1800 udgør de undervistes antal 86 håndværksmestre, 1411 svende, 7907 håndværkslærlinge, 260 personer udenfor håndværkerstanden, 210 personer i Straffeanstalten, hvilket giver ialt 9.874 personer. Foruden disse er der i den Reiersenske Tegneskole for Mestre og Svende siden dens oprettelse i 1833 undervist 13 mestre og 413 svende, således at det samlede antal elever med udgangen af 1847 kommer op på 10.300.

Lærlingskolerne besøges af håndværkerlærlinge fra næsten alle laug, men dog især af de, hvis lærlinge ifølge anordningerne skal lave tegninger til deres svendestykker.

I 1847 undervistes på samtlige skoler af 31 lærere.

I nogle købsteder og enkelte andre steder er der nu også oprettet søndagsskoler.

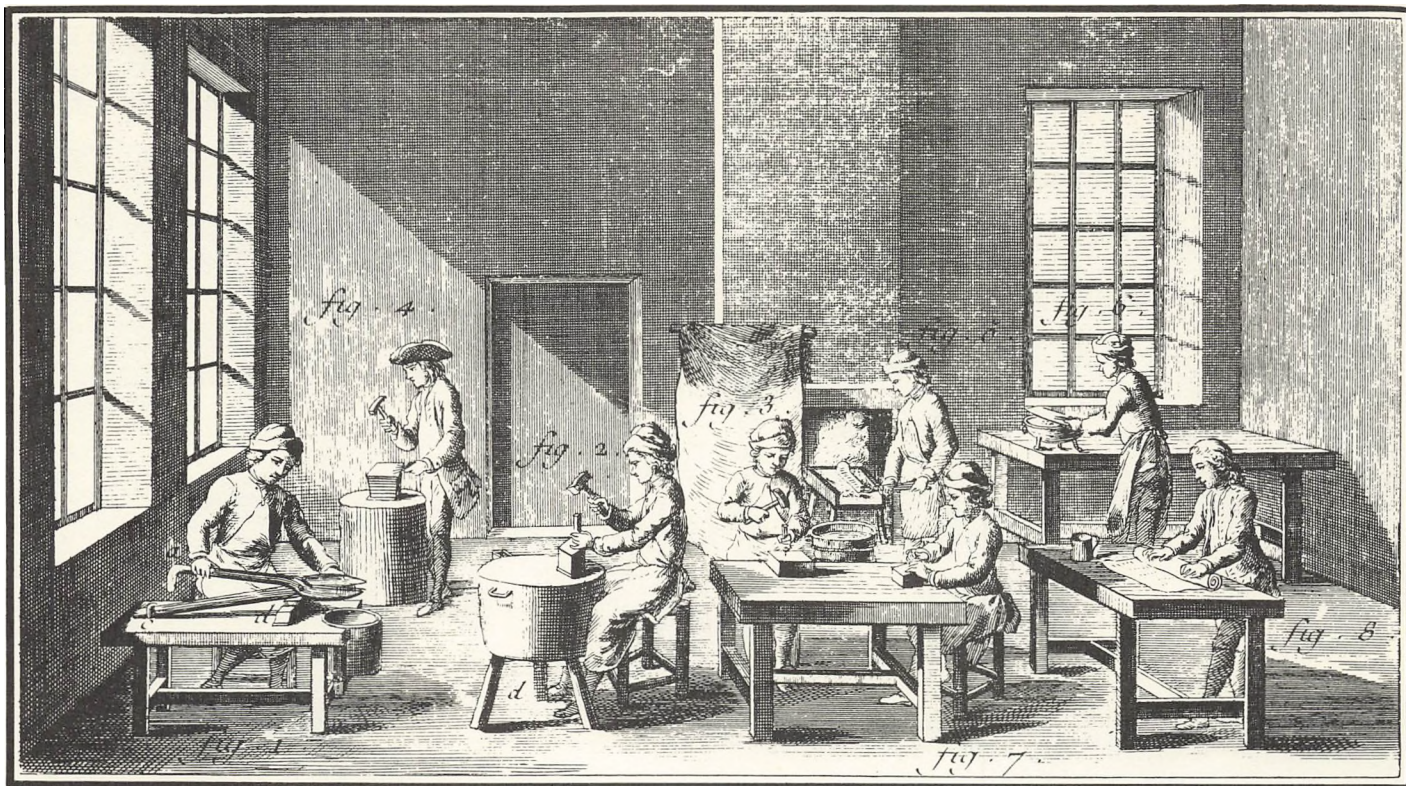

Nålemager

Nogle erhvervsbeskrivelser:

Nagelsmedning - sømfabrikation

Nagelsmedene i København har været forenede i et laug med andre smede, men klagede i midten af 1700 tallet over, at grov- og kleinsmedene gjorde indgreb i deres næringsvej, og anmodede derfor om tilladelse til at oprette deres eget laug. Ved reskript af marts 1753 blev det bevilget, mod at de rettede sig efter de artikler, som med ændringer i 1752 gjaldt for smedelaugget. Det bestemtes tillige, at nagelsmedene ikke måtte påtage sig andet arbejde end søms smedning, at fremstillingen af alle søm indtil 6 tommers længde skulle være forbeholdt dem, men at de store søm også måtte fremstilles af anker- og grovsmede. Bygningsankre, murstifter, hjulsøm, hesteskosøm samt bolte og bygningsbeslag skulle være dem uvedkommende.

Da nagelsmedene ikke kunne konkurrere med søm smedede under vandhammer (hammer drevet af vandmølle), indskrænkede de sig til at lave små søm såsom låsesøm, hele og halve dykkere, blyøm, plathoveder og skosøm. Imidlertid smedede de også skibssøm, og sålænge hovedstaden havde handel og søfart, stod nagelsmedene sig ret godt.

Hvad deres produkter angik, var de mindre søm bedre end de tyske eller lyttichske, såvel med hensyn til det bedre jern de brugte, som med hensyn til vægten. Ved en undersøgelse i 1833 viste det sig, at 1000 stk. danske 2 tommers søm vejede 7 pund, lyttichske kun 5 pund. 1000 stk. danske skosøm vejede $6 \frac{3}{8}$ pund mod $4 \frac{1}{2}$ pund og så fremdeles. De danske skibssøm var ligeledes af en bedre kvalitet end de norske og svenske og

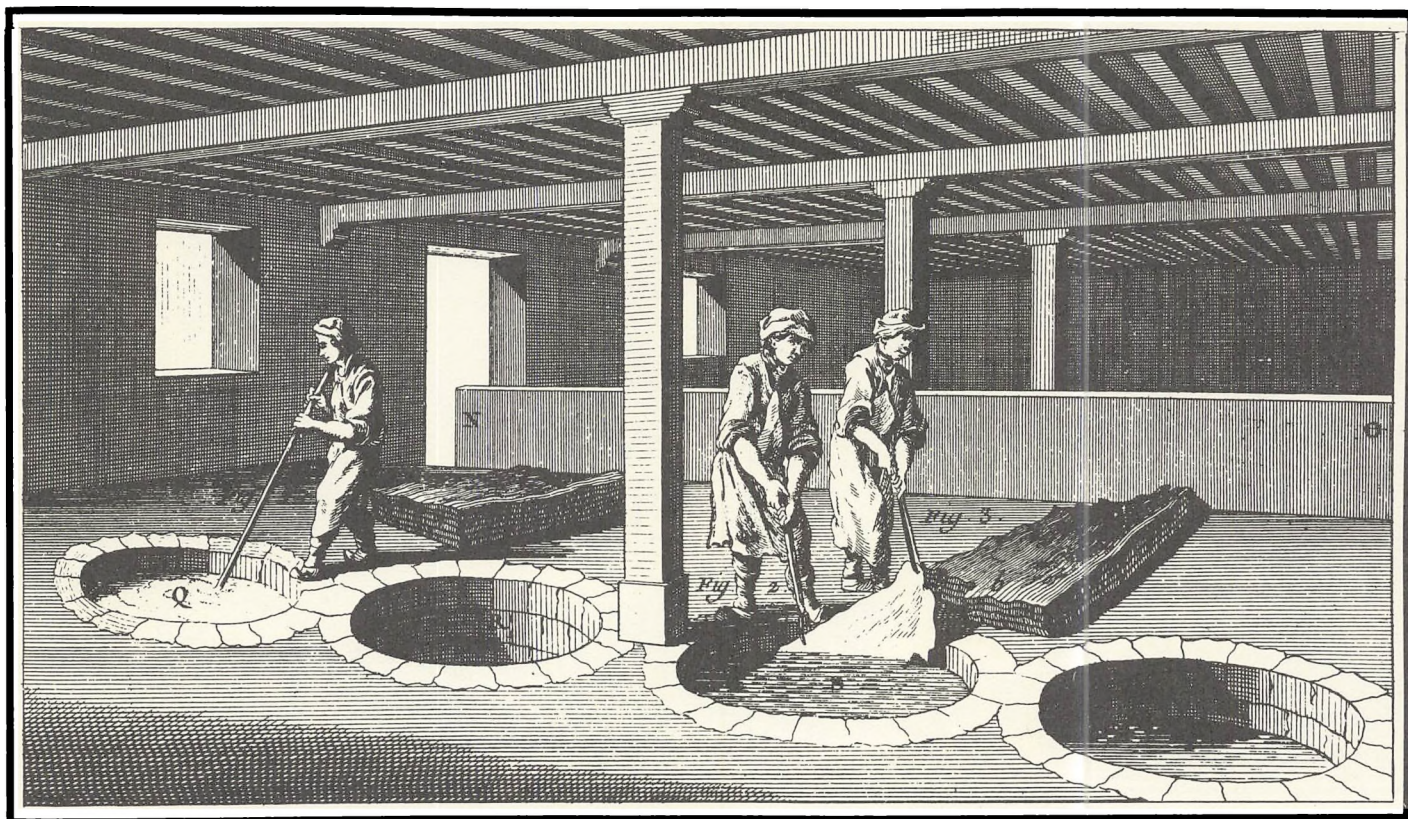

Garveri

havde desuden en bedre formgivning, hvorfor de blev foretrukket af skibsværfterne.

Under krigen med England tiltog sømsmedningen i samme forhold som tilførslen udefra aftog og pengene blev mindre værd. Imidlertid var det ikke mestrenes men arbejdernes antal, der steg, og stigningen var endda kun svag indenfor lauget. Tilgangen skete hovedsagelig ved Rådvaddams Fabrik, der ved sømsmedning beskæftigede flere svende end hele lauget tilsammen. Med freden, ved forbedringen af pengevæsenet, men især på grund af den mere og mere aftagende handel og søfart, gik det ned ad bakke for sømsmedningen. Rådvaddam ophørte helt. Antallet af laugets mestre og svende gik ikke væsentlig ned, men til gengæld blev de fattigere og fattigere, da de ikke havde afsætning til værfterne og ikke kunne konkurrere med lyttichske søm. Derfor indsendte nagelsmedene i 1833 en ansøgning om forhøjelse af tolden på udenlandske søm, men at forhøje tolden med over 100% for at nagelsmedene skulle kunne klare sig, kunne der naturligvis ikke blive tale om. Det blev foreslået at tillade dem, at lave andet smedearbejde bl. a. grovsmedenes, men det Kongelige danske Kancelli fandt sig ikke foranlediget til at forene disse to laug, dels på grund af den forskel, der var på den krævede duelighedsprøve, dels af hensyn til det højere gebyr, som grov- og kleinsmedene betaler for at opnå borgerskab, samt den større næringssskat, som disse må bære i forhold til nagelsmedene. Disse sidste måtte altså nøjes med, hvad de kunne tjene ved deres håndtering eller falde fattigvæsenet til last, eller begge dele i forening.

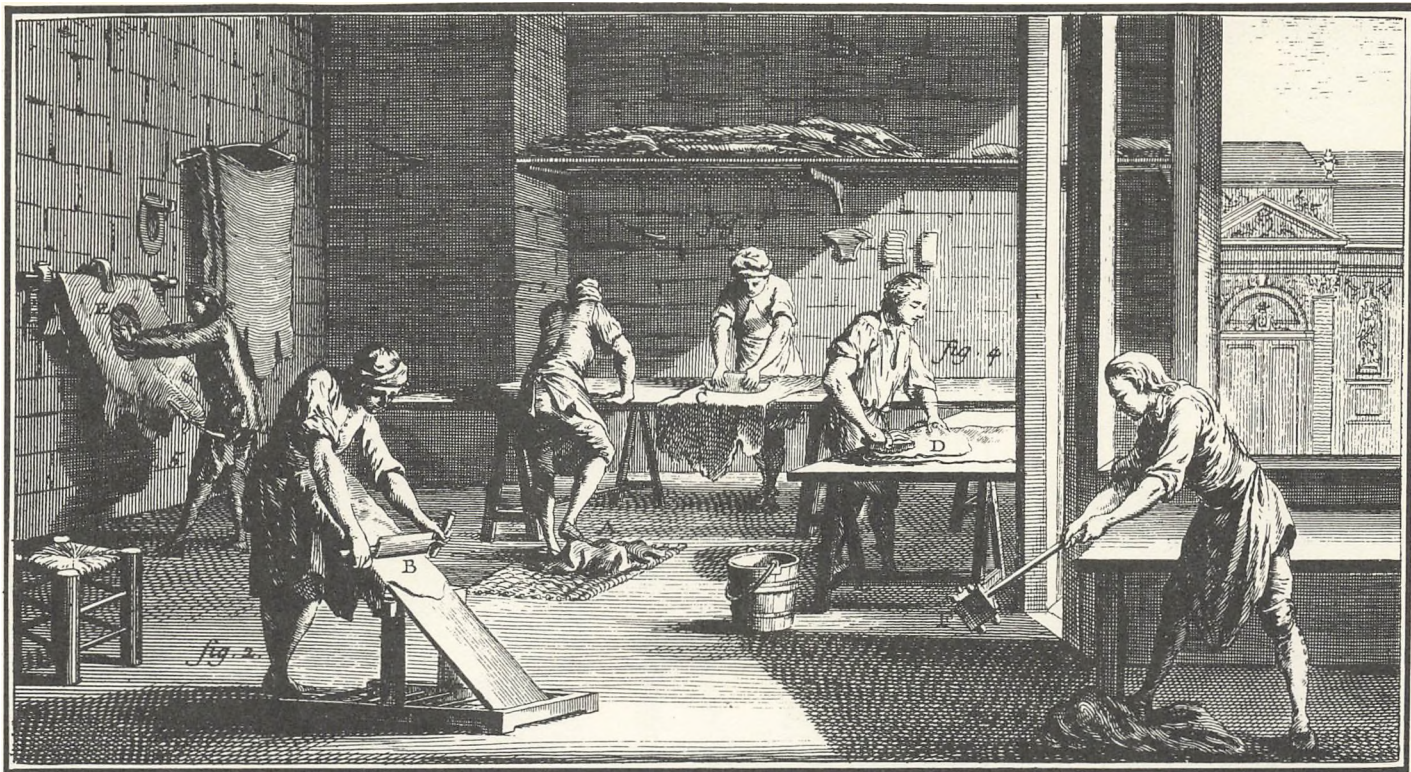

Garveri

Således forblev forholdene for nagelsmedene indtil foråret 1840, hvor fabrikant Rames i København oprettede en fabrik til sømfremstilling ved hjælp af maskiner. I april året før havde han opnået 5 års eneret på denne fremstillingsmåde. Nagelsmedene fandt anledning til at forny deres tidligere klager og til at forsøge, om regeringen ville gøre noget for dem, idet de anmodede om, at det blev Rames forbudt at fortsætte sin fabrikation. Københavns magistrat, som skulle behandle denne ansøgning, vidste vel ikke om det var muligt at fratage Rames sin eneret, men ytrede sig derhen, at det ikke var rigtigt, at Rames var meddelt en eneret, som havde indgribende virkning på en hel klasse af borgersamfundet, og det så meget mindre, som maskinen, som fremstillede sømmene, ikke var opfundet af ham selv, men indført fra udlandet, noget som nagelsmedene nu ikke kunne gøre på grund af eneretten. Rames oplyste i den anledning, at nagelsmedene var blevet bange for et skyggebillede, idet deres klage var dateret 13 dage efter, at han første gang havde udsendt bekendtgørelse om sin sømfabrikation, hvorfor nagelsmedene formentlig endnu ikke kunne have sporet en nedgang i deres omsætning. Han hævdede iøvrigt, at det ikke var dem, som ville komme til at lide under hans konkurrence, da de havde og ville vedblive med at have deres specielle kunder, men derimod de, som handlede med importerede søm. Indførselen fra udlandet udgjorde en million pund, og denne indførsel havde nagelsmedene ikke kunnet forhindre, hvorimod han ville forsøge derpå.

På Rames sømmaskine bliver sømmet udklippet og hovedet påslået i en arbejdsgang. De udklippede stifter indsættes i stålforme, som er riflede efter sømmenes forskellige størrelser. Disse forme indsættes i en jern-

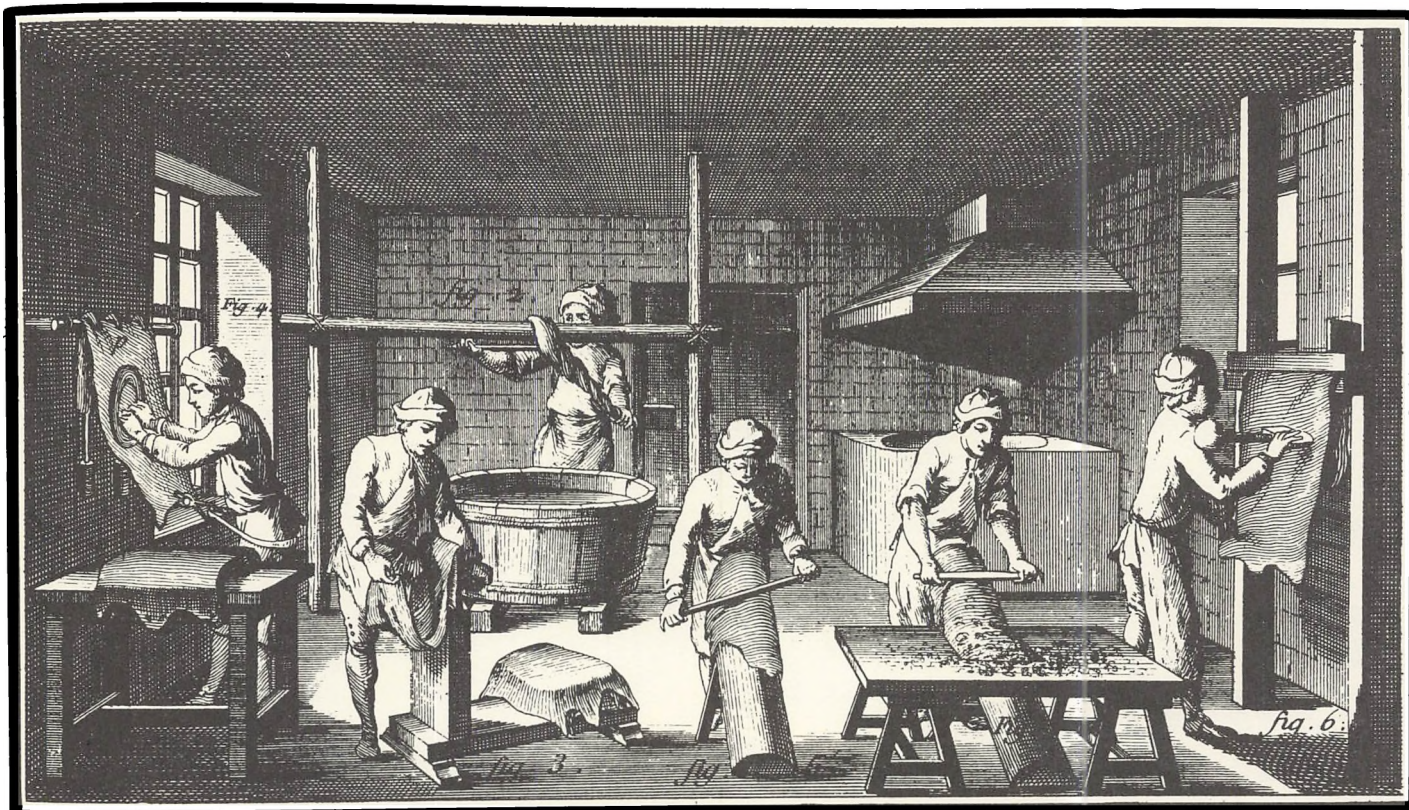

*Fremstilling
af vaskeskind*

kapsel og modtager her det slag af en hammer, som former hovedet. Fabrikationen begyndte i 1840 med 7 maskiner, som blev drevet af en dampmaskine på 4 heste kraft. Afsætningen har været i stadig fremgang, dog ikke i den grad, som forventedes, hvilket skyldes en prissænkning gennem de foregående 8 år på søm fra Belgien. Jernet, hvoraf de belgiske søm fremstilles, er dog af en ringere kvalitet. Den danske sømfabrikation har fortsat med at bruge svensk jern, valset båndjern og plader, der er dyrere end det belgiske.

Da det ikke er lykkedes fabriken at formå nogen her i landet til at anlægge et valseværk for båndjern, har den set sig nødsaget til at anlægge et valseværk i Sverige under ledelse af fabrikenes medejer og medbestyrer, mekanikus og bøssebogholder I.F. Hansen. Herved skulle fabriken med tiden bedre kunne modstå den belgiske konkurrence.

Ovennævnte I.F. Hansen fik den 28. august 1845 fem års eneret til at fremstille søm på en af ham anmeldt maskine, samt ti års eneret til at fremstille sådanne maskiner.

Finèr skæreri

Det er i nyere tid blevet almindeligt at skære de finere træsorter i tynde blade, finèrer, og derefter lime dem på forskellige genstande lavet af simpelt træ, for at give disse udseende af at være af massivt træ af den slags, som finèren består af. Finèrskæreri kaldes det anlæg, hvorpå man skærer disse blade.

I begyndelsen blev blade skåret med håndsav, men dengang var det kun velhavende snedkere, som kunne give sig af med den slags arbejde, da

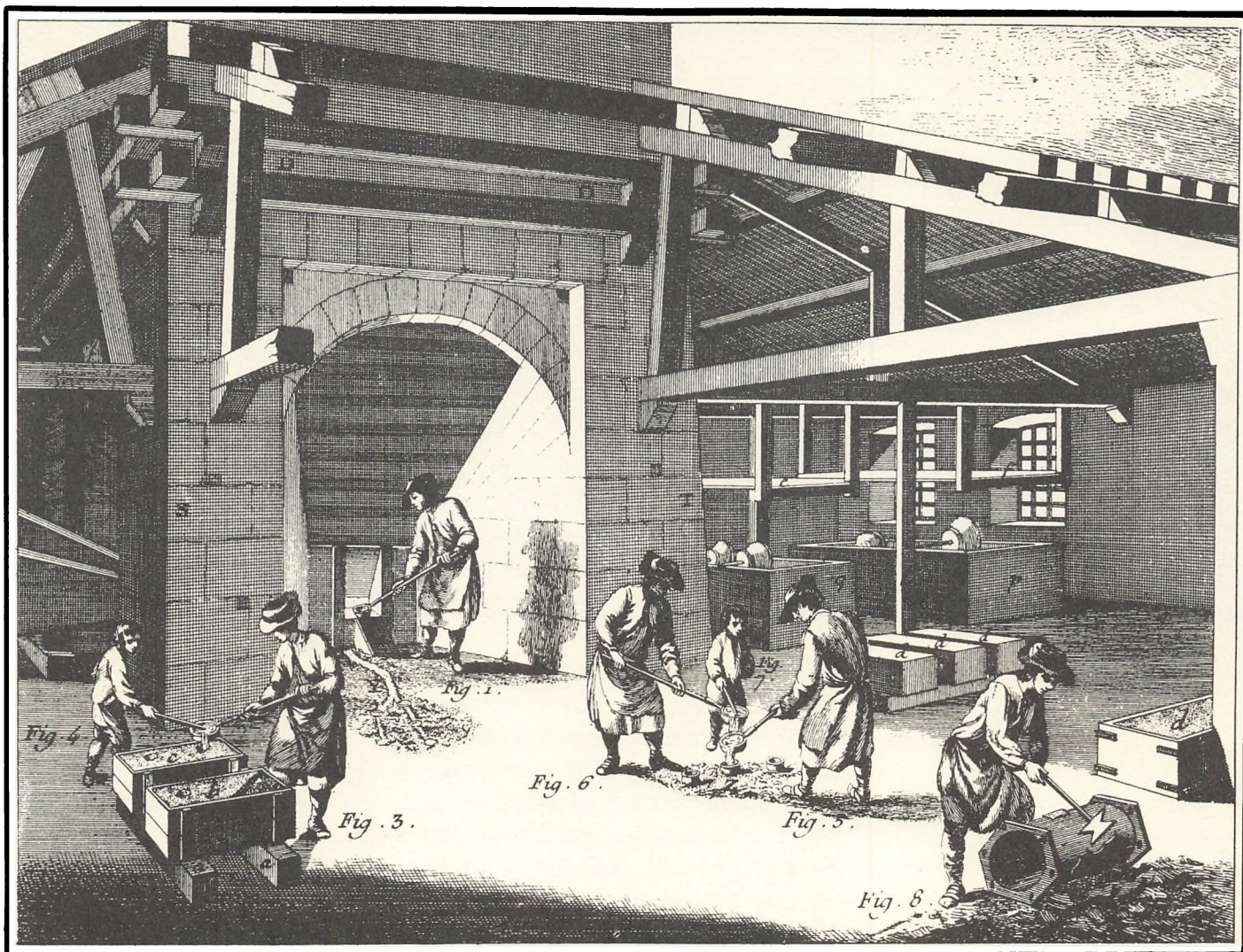

Jernstøberi

såvel indkøbet af mahognitræ som arbejdslønnen ved udskæringen betød store udgifter og gjorde det endelige produkt kostbart.

Siden fandt man på at sætte savene i bevægelse ved hjælp af mekanisk kraft. Der oprettedes specielle anlæg til dette formål. Priserne faldt, og det blev nu muligt for almindelige snedkere at give sig af med finèrarbejde. I København findes på denne tid 5 sådanne anlæg. Det største tilhører I.C. Pedersen, her er der 4 finèrmaskiner og 1 bræddeskæremaskine, som drives af en dampmaskine på 15 hestes kraft. Finèrmaskinerne er indrettede til 15, 18, 21 og 24 tommer bredt træ og producerer 3-400 kvadratfod (30-40 m²) finèr daglig med 12 til 18 stykker pr. tomme (altså fra ca. 2,2 ned til ca. 1,4 mm tykkelse) og med en længde på 4 til 5 alen (ca. 2,50 til 3,15 m). Savene går med en hastighed af 180 til 200 slag i minuttet.

Bræddeskæremaskinen, som kan skære brædder af en meget betydelig længde, men kun op til 16 tommers (ca. 42 cm) bredde, har en hastighed på 200 slag i minuttet. På denne maskine skæres normalt 1 tylt (12 stk.) brædder af almindelig længde i timen.

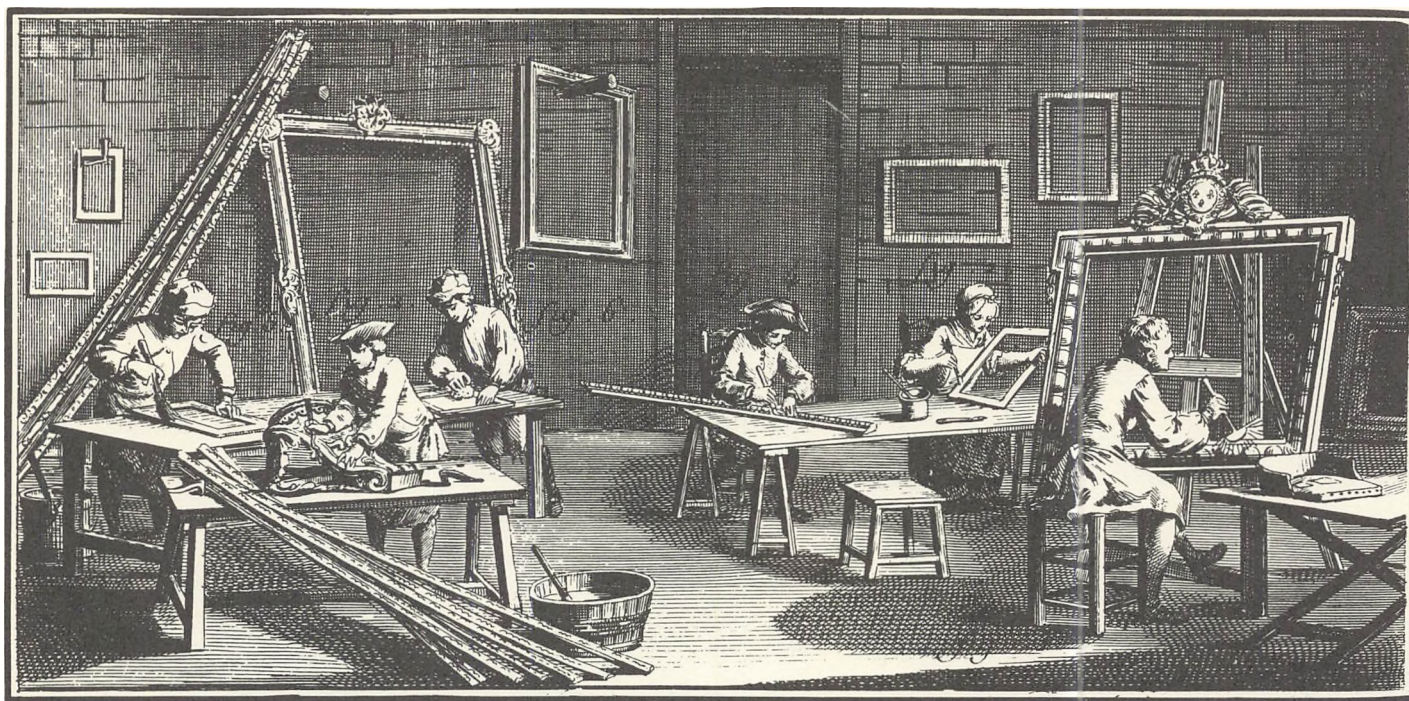

Forgylderi

Det bemærkes som noget, der fortjener almindelig efterligning, at da dampmaskinen har større kraft, end der kræves til at drive finërskæremaskinen, udlejes den overflødige kraft til at drive andet maskineri, bl.a. en farvetræ-høvlemaskine og to chokolademøller. Til anlægget hører 5 barkmøller, på disse males 8 skpd. (skippund = 160 kg) egebark pr. time til en finhed, som ikke kunne opnås, såfremt de blev drevet med hestekraft.

I 1832 fik finërskærer Hansen et lån på 1000 rd. til anskaffelse af en dampmaskine til at drive savene.

Flere steder i provinsen findes savmaskiner, men til simple træsorter og til ejerens eget brug. Således har cikoriefabrikant Stelfeldt i Århus en maskinsav til at udskære staver til fustager, hvori han forsender sin cikorie. Det samme gælder fabrikant Ree i Randers. Den nu ophævede Actie-Tobaksfabrik i Horsens havde også en skæremaskine til cigarkasser.

Den 9. juni 1841 fik W. Campbell i Hamborg 5 års eneret til at behandle træ med skærende instrumenter, mens det er opvarmet og blødgjort ved vanddampe, samt på at udføre to af ham anmeldte maskiner til at skære staver, tagspån, lægter og deslige af træ. De skærende instrumenter er anbragt på en noget forskellig måde i form af lige knive. Knivene virker på en gang på hele træstykket. I begge maskiner sættes knivene i bevægelse af et hjulværk. Når træet er tilskåret, gives det ved presning den ønskede bøjning, og såvel tilskæringen og presningen tager ikke længere tid, end at tøndestaver og lignende endnu i varm tilstand kommer under bødkerens hænder, hvorved dennes arbejde lettes betydeligt. 10. november samme år blev eneretsbevillingen overdraget til Ch. Norris, London.

Den 19. august 1844 fik mekanikus A.E. Herman 5 års eneret til at

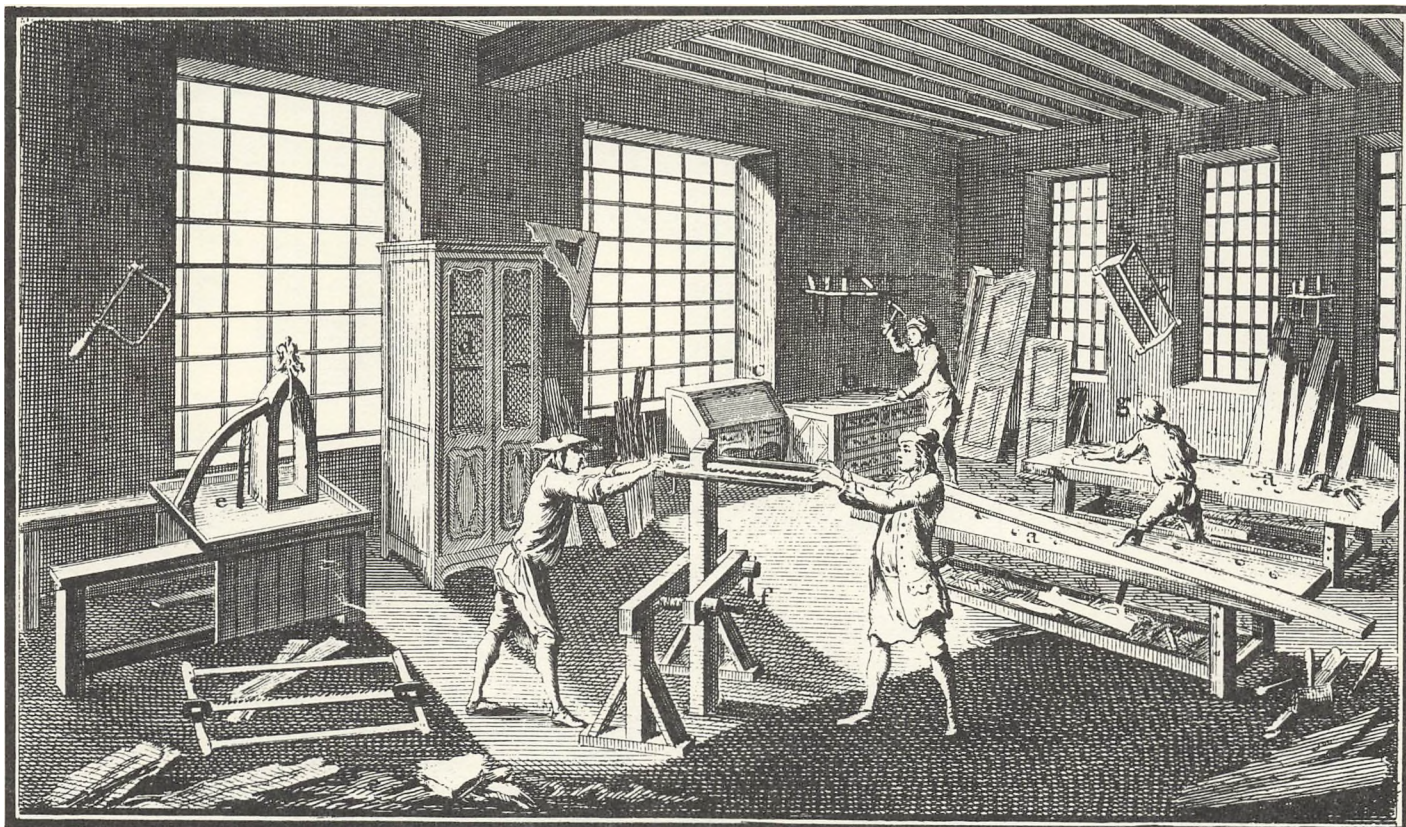

Møbelsnedker

fremstille maskiner til at høvle møbellister med dekorationer. Maskinen består af en slæde, som ved hjælp af en krumtap og en tandet stang føres frem og tilbage under en særegen dannet høvl, som trykker ved to fjedre stærkere eller svagere mod to langs med slædens yderside anbragte jernstænger, hvorpå der findes fordybninger, der bestemmer udskæringernes form.

I 1848 fik ornamentskærer C.G. Wille 5 års eneret til ved presning at fremstille zirater, navnlig i træ. Dette må hverken have for hårde eller for bløde årer. Når træet har fået den ydre form, gennemtrænges det nogle gange med en tynd lak, hvorefter figurerne trykkes i træet ved hjælp af graverede stålstempler, der er anbragt i en dertil indrettet presse.

I 1848 fik I.W. Cochrane 5 års eneret til at forfærdige en savmaskine, hvis væsentlige indretning går ud på ved en sammensat mekanisme at skære træet efter fibrenes forskellige bugtninger ved at dreje det i forskellige retninger såvel i det horisontale som i det vertikale plan.

Import	1844	1845	1846	1847
Finèrer af mahogni m.m. pund:	28	—	2174	359

Vognfabrikation

En vogn er en maskine, hvormed personer og gods føres på landjorden fra et sted til et andet. Som følge af deres formål er de af meget forskel-

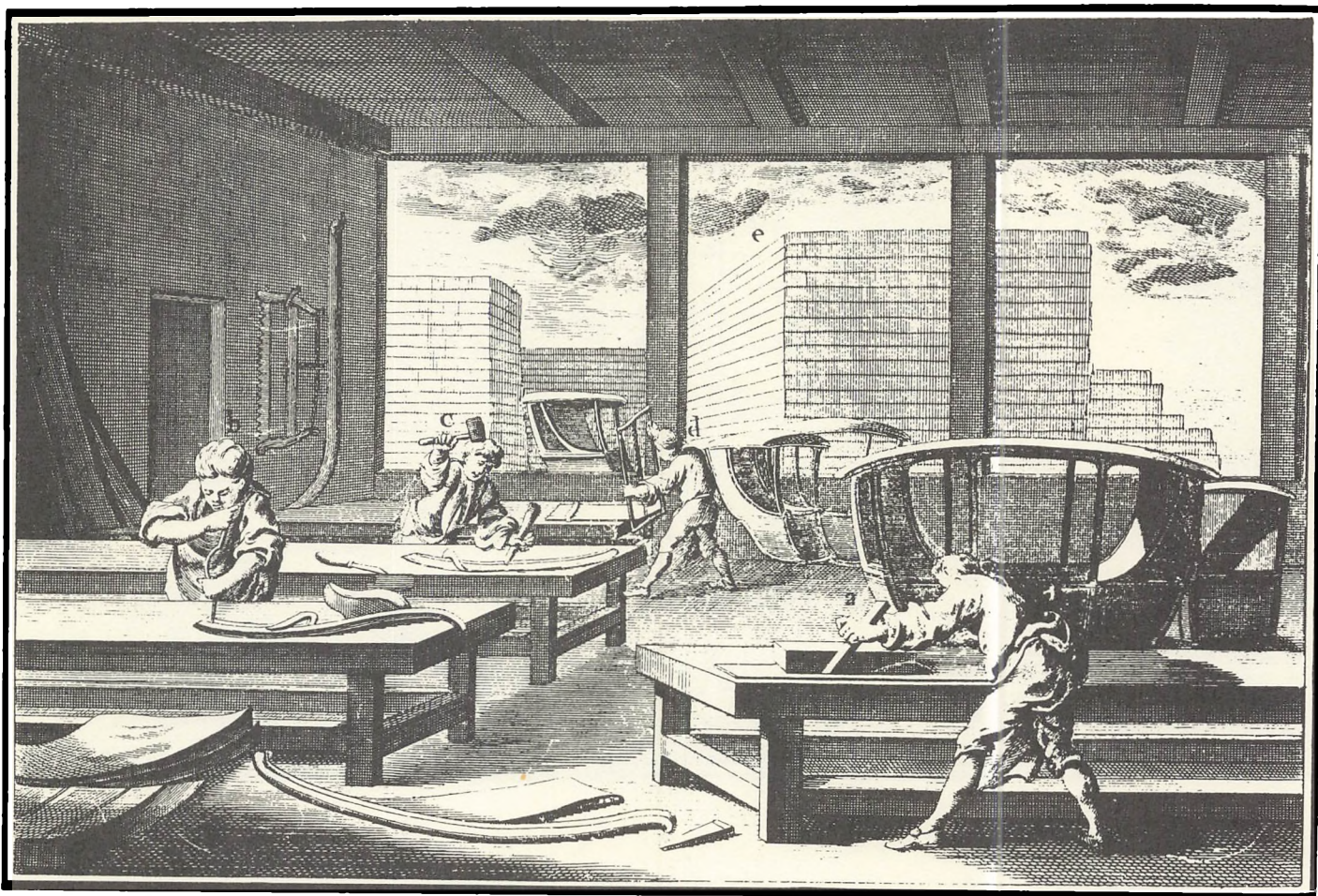

Karetmager

lig beskaffenhed. Her skal kun omtales den slags vogne, som bruges til persontransport, og især de, som byder på større bekvemmelighed. Skønt disse er af meget gammel oprindelse kan det dog næppe antages, at de er taget i brug her i landet før i det 16. århundrede. Under Christian III var der overdækkede vogne og under Christian IV omtales kareter. Frederik III forærede biskop Svane og borgmester Nansen hver en karet, hvori ellers kun landets fornemste dengang kørte.

Første gang vi støder på vognfabrikation her i landet er i 1778, da general-krigskommissær Brown planlagde at anlægge en sådan, som tilfælde skulle lave landbrugsredskaber. Hertil indkaldte han to arbejdere fra England. Han ansøgte om at blive fritaget for at være underlagt håndværkslaugene, da de udenlandske mestre ikke ville underkaste sig dem. Commerce-kollegiet foreslog cancelliet i den anledning, at de skulle bære samme pålæg og udgifter, som lignende håndværkere i byerne, for at vilkårene skulle være ens. Fabriken kom dog aldrig igang, da magistraten fandt, at byens håndværkere kom til at lide under konkurrencen, og Brown ville ikke have, at det skulle se ud, som om han ønskede at tjene på fabriken.

Herefter ansøgte de to englændere, Robert Kyal, sadelmager, og Thomas Swinton, karetmager, om tilladelse til at nedsætte sig i København som frimestre med frihed til at holde de fornødne svende og drenge.

Også dette satte magistraten sig imod, da man mente, at det danske karetmagerarbejde ikke stod tilbage for udlandets. Commercekollegiet modsagde dette med oplysningen om, at året forud var indført 18 engelske vogne til 9.-10.000 rd. Den 22. marts 1779 fik de borgerkab som frimestre og tilladelse til at drive virksomhed ved hjælp af svende og drenge uden nogen indsigelse fra laugets side.

Denne fabrik bevirkede en forbedring i faget, idet de andre karetmagerne måtte søge at holde trit med Swintons gode og smagfulde arbejde. I stedet for, at der tidligere indførtes vogne, begyndtes nu en eksport fra hans fabrik. I 1786 fik han et rentefrit lån i 4 år.

I 1798 anlagde købmand P. Erichsen, parthaver i handelshuset Blachs Enke & Co., en vognfabrik i København. Han regnede med at kunne fremstille ligeså gode vogne og sælge dem billigere, end de, der blev indført fra England. I tiden derefter fik flere og flere bevilling til vognfabrikation.

I 1848 er der 6 fabrikker i København, hvoraf Fifes er den ældste og største. I 1846 beskæftigede han 44 arbejdere og fremstillede 32 vogne. Karetmager Nielsen producerede 16 vogne med 14 mand, Madsen 7 vogne med 8 mand.

Hjulmagere og smede leverer også nye vogne, men de må kun fremstille de dele, som hører under deres fag, resten skal være lavet af mestre under de respektive laug. Derimod kan vognfabrikanterne ifølge reskript af 1798 antage hvilken som helst slags arbejdskraft, uden at laugene kan gøre indsigelse, mod at oplære 3-4 danske drenge.

I 1844 fik hjul- og karetmager A.T. Preisler fem års eneret på fremstillingen af hjul, hvor fælgen er lavet af eet stykke træ, hvilket opnås ved at lede damp fra kogende vand ind i en tætsluttende trækasse, hvori det stykke træ, som er bestemt til hjulring, er anbragt. Når træet er gennemdampet i 24 timer, er det så bøjeligt, at det kan lægges om ringen af et hjul, der tjener som form. Herefter sammenskrues enderne. Når træet har stået således i nogle dage, beholder det den cirkelrunde form.

Kalk- og cementfabrikation

Danmark er velforsynet med kalk enten som sten (Fakse, Saltholm) eller som en blød, fugtig masse (Randers amt), som sten på stranden (Ringkøbing amt) eller som muslingskaller, der enten ligger lagvis i jorden (Odense amt) eller opskyllet på stranden (Ribe amt). Kalken benyttes enten i rå tilstand eller brændt. Brænding foregår i runde eller firkantede ovne af marksten eller mursten, åbne foroven, ofte sammen med mursten, eller i koniske, murede gruber, hvori kalken lægges lagvis med kul og dækkes foroven med et lag lerjord, hvori der anbringes luft- og røgkanaler. Der findes også mere tekniske ovne som murermeister Sibberns på Ny Øster-Kalkfabrik uden for København. Denne ovn er 24 alen høj og 9 alen bred og lukket foroven. Fyringen sker fornedet gennem tre riste dag og nat. Tre alen under indfyrringsstedet er der tre udtagessteder, hvoraf den brændte kalk daglig udtages. Disse nye ovne har det fortrin, at kalken kun berøres af flammerne og bliver ensartet brændt. Sibbern opnåede i 1827 otte års eneret på kalkbrænding på

Karetmagerens
arbejds-
tegning

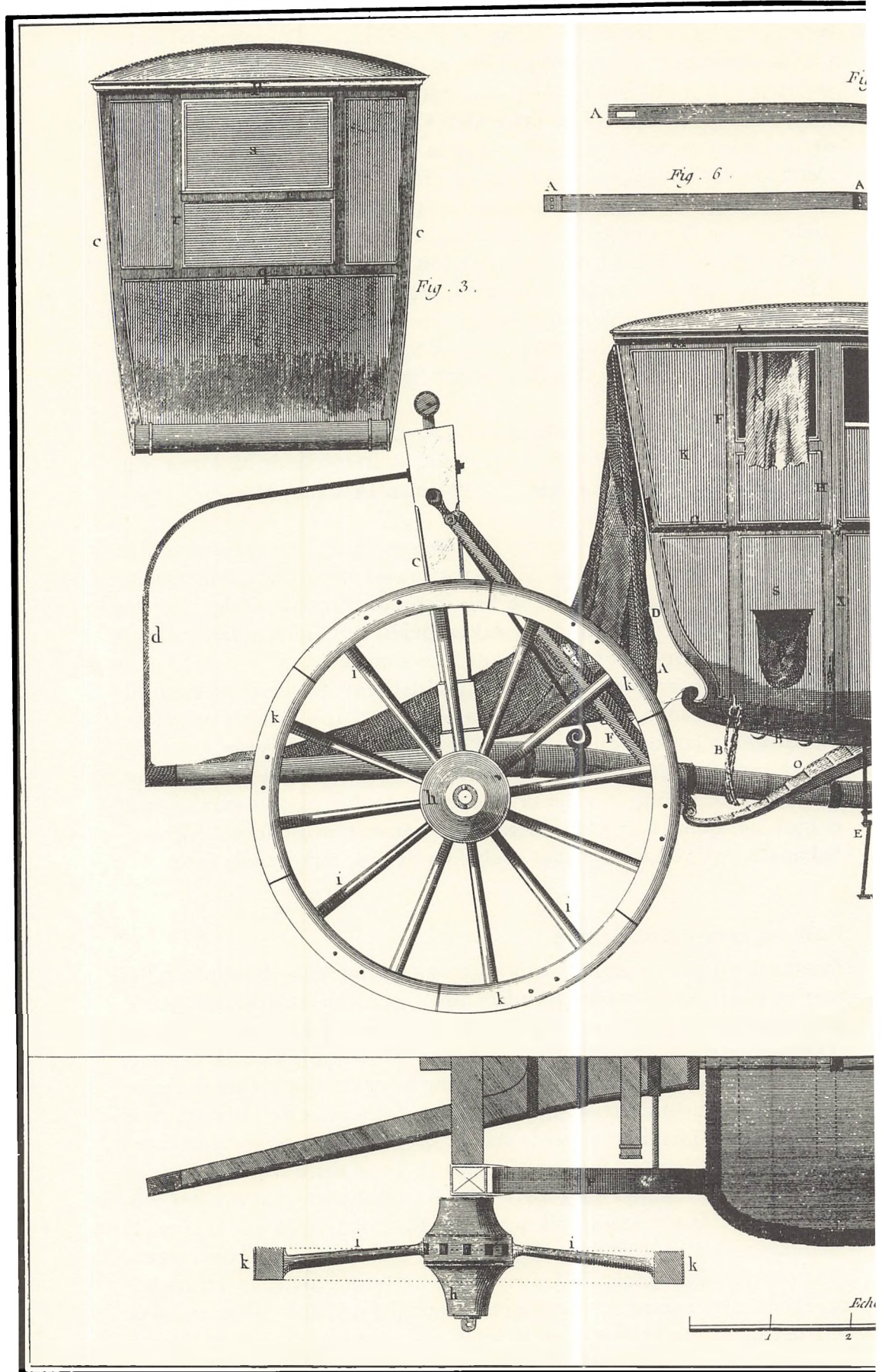

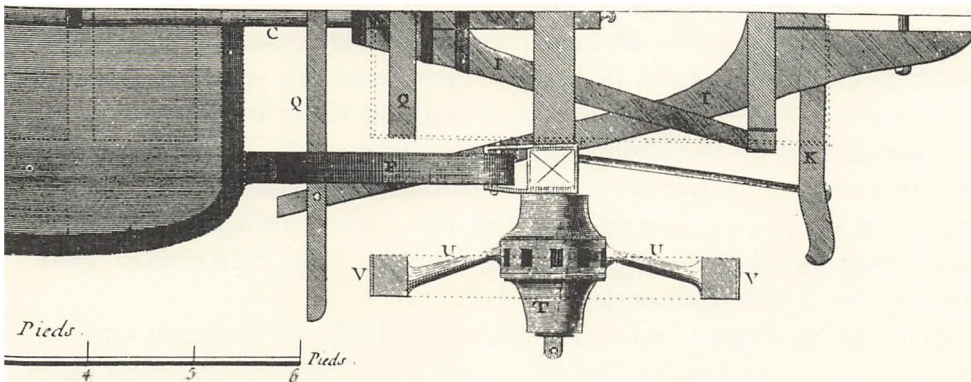
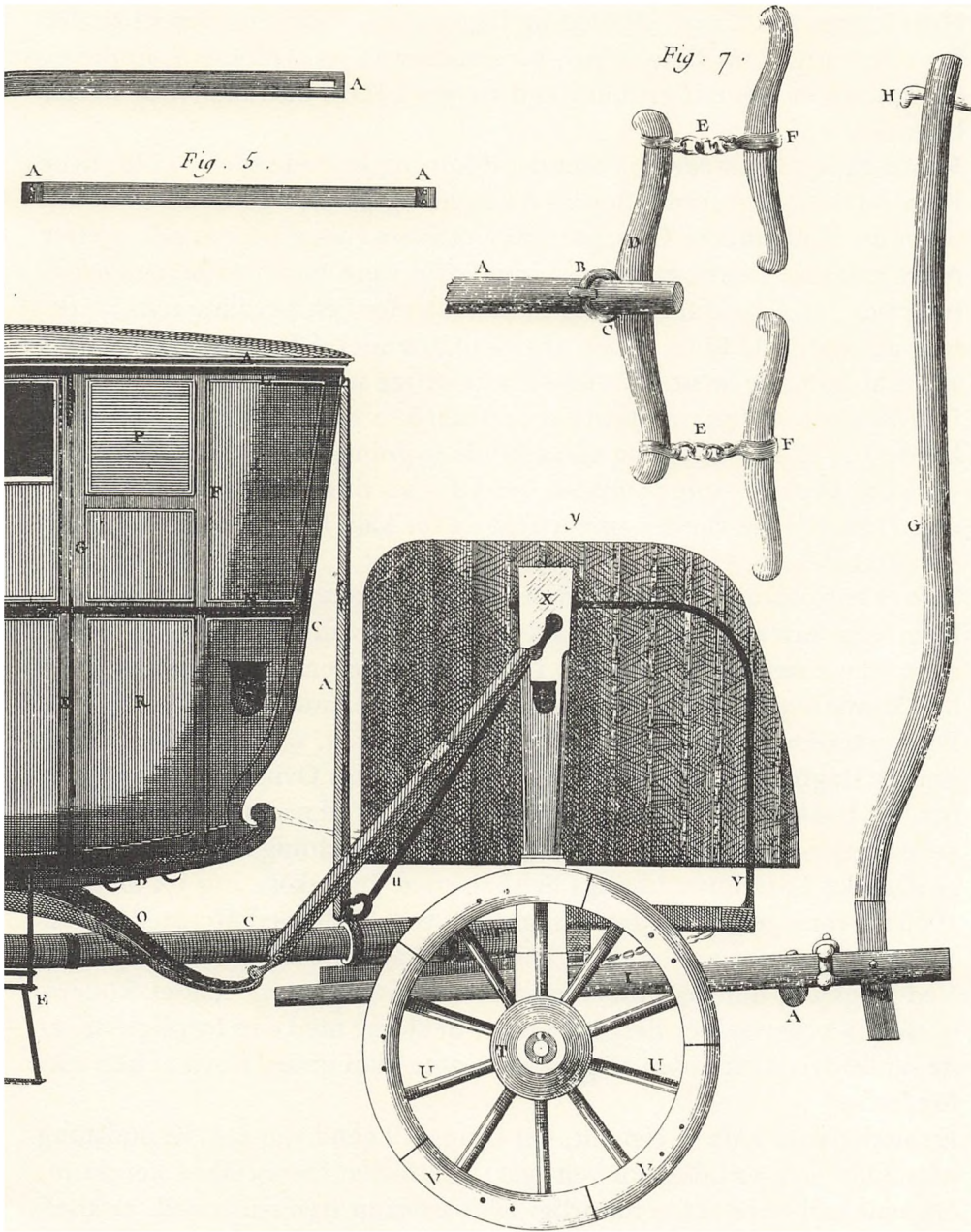

denne måde. Lukkede ovne anvendes dog også i Vestjylland, hvor der brændes muslingeskaller.

Hvor kalken forekommer i blød og fugtig tilstand, formes den til kugler før brænding. Ved Billingsbro, på skrænterne ved Odense å, findes et lag kalksinter, som af en husmand stryges i form af mursten og derpå brændes.

Første gang man støder på omtale af kunstig brænding er i 1729, hvor Felix du Sort og Antione Bonfils fik bevilling på anlæg af en kalkfabrik uden for Københavns Østerport med otte års eneret på brænding efter deres metode. Denne eneret må imidlertid være blevet forlænget eventuelt på grundlag af forbedring af metoden for i en bevilling som Forthling opnåede i 1749 til anlæg af et kalkbrænderi i Kastrup på Amager siges, at han i de første ti år ikke måtte bruge stenkul som brændsel, da fabriken ved Østerport havde eneret herpå i dette tidsrum. Forthling havde i 1747 fået bevilling til at bryde bygningssten på Saltholm. Det var af de brokker, som fremkom herved, han ville brænde kalk. I perioden 1755 til 1768 var der importforbud for kalk for at beskytte de danske producenter.

Som et kuriosum skal nævnes, at brændevinsbrænder Hoffgård, København, som brændte en tønde kalk under sin brændevinspande, for hver gang han brændte brændevin, i 1779 fik løfte om en belønning, hvis han kunne overtale sine kolleger til at gøre det samme.

Bemærkelsesværdige er de kalkbrud og kalkovne, som ligger ved Mønsted og Dagbjerg på heden to mil vest for Viborg. Ovnene danne af gruber i en bakke med den ene side åben fra øverst til nederst. I disse sættes kalkstenene lagvis med lyng. På kongens foranledning har det Kongelige Danske Landhusholdnings Selskab med en bekostning på omtrent 1000 rd. forsøgt at forbedre driftsmåden ved, at det ved Mønsted har ladet anlægge en ordentlig skakt med spil til at hejse kalkstenene op med. Ved Dagbjerg har det opført en muret ovn af den type kaldet Rüdersdorfer. Værkerne blev derpå overladt til ejerne med den forpligtelse, at de skulle drives efter den af Selskabet lagte plan under tilsyn af herredsfogden.

En særlig slags kalk er cement, der bruges til vandbygning, til pudsnings på steder, som er udsat for vejrliget, til kunstigt fremstillede sten m.m. Cement kan være enten naturligt eller kunstigt fremstillet ved, at kiseljord blandes med kalk og danner en kemisk forbindelse, når det bliver blandet med vand. Naturligt cement findes kun på Bornholm i et dalstrøg kaldet Limensgade. Det her forekommende cement har allerede i ældre tider været brændt til kalk, hvilket man kan se af ruinerne af Hammershus Slot. I 1741 fik Schor bevilling til at bryde stenkul og brænde cement på Bornholm, anlægget ophørte dog i 1765 af mangel på afsætning. I 18-hundredet forsøgte et aktieselskab sig med brænding af cement, men uden succes. Der findes yderligere to værker. Cement-fremstillingen udgjorde på Bornholm i 1845 2220 tønder, 1846 3075 tønder, 1847 3100 tønder.

I nyere tid har man i Danmark næsten udelukkende anvendt tras fra Rhinen eller puzzolan fra Italien til vandbygningsarbejder, men disse materialers høje pris var årsag til forsøg med brug af indenlandske ma-

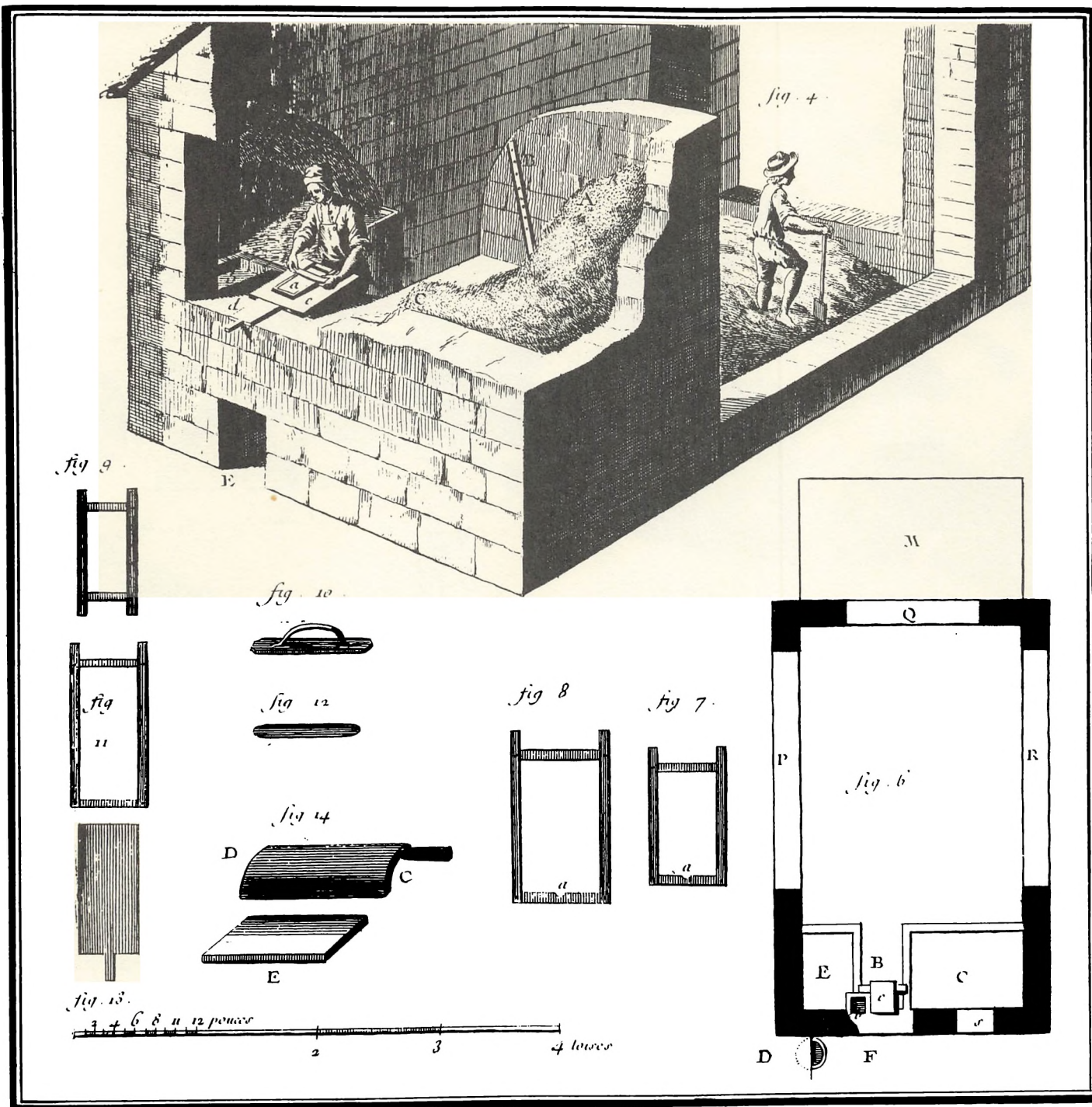

Teglværk

terialer. Premierløjtnant Steenstrup begyndte på dette, og ved kongelig resolution blev major Prangen og justitsråd Garlieb i 1826 pålagt at undersøge de indenlandske kalkarters anvendelighed til hydraulisk kalk efter Vicats metode, som består i at tilsætte enhver kalkart mekanisk og kemisk en efter kalkartens beskaffenhed forholdsmæssig mængde ler uden tilsætning af cement. Til forsøgene anvistes 1500 rd. Det måtte først undersøges, om den kendte sammensætning af vandkalkens forskellige bestanddele var rigtig. Flere forsøg måtte gøres, og resultatet blev, at når der blandes 7 dele brændt og luftlæsket kalk med 1 del ler,

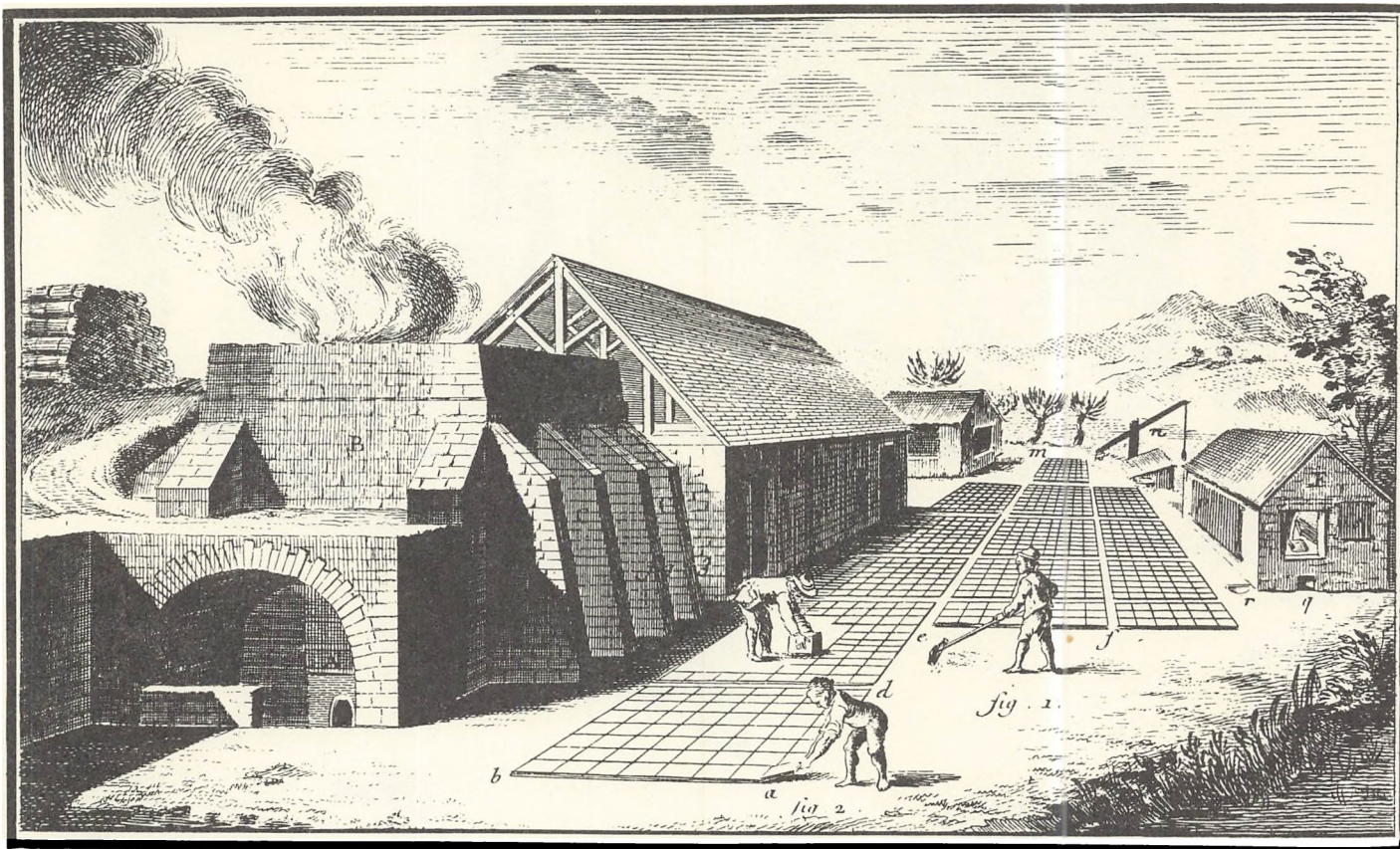

Teglværk – tørrepladsen

og denne blanding brændes påny, da får man ved en rigtig tilsætning af sand et bindemiddel til sten, som har alle de egenskaber, som kræves af en god vandmørtel. Vanskeligheden ved fremstillingen består væsentligst i den rigtige brænding. Efter at man således var kommet så vidt med indenlandske materialer, at man kunne tilberede en i enhver henseende upåklagelig vandkalk, blev denne anvendt først til mindre og senere til større forsøgsarbejder. Resultatet af forsøgene blev, at den fremstillede mørtel næppe ville hærde så fuldkommen i luften, som de bedre sorter af tras, puzzolan og såkaldt romersk cement især på vandrette flader. Under vand derimod er den fuldt så god som andre materialer, som anvendes til vandbygningsarbejder. Endvidere gjordes forsøg med anvendelse af vandkalken til beton både i fersk og i salt vand. Forsøgene lykkedes særdeles godt, og det er bekendt, at den Vicske hydrauliske kalk med held er anvendt til beton ved flere store havnearbejder i Frankrig og Algier. Fundamenterne ved broen over stadsgraven uden for Østerport skulle underkastes en hovedreparation og delvis ombygges. Kongen bifaldt, at den ene side af murene og pillerne skulle opmures med den nyudviklede vandkalk, mens til den anden side skulle bruges rhinsk tras. Udfaldet af dette vigtige forsøg har i enhver henseende været tilfredsstillende, da mørtelmassen af vandkalken har vist sig at blive fuldkommen så hård og bindende som den af tras.

Teglbrænding

Denne industrigren udøves her i landet dels til eget behov, dels som bi-



Gulvlægger

næring og dels som hoved-erhverv. Til eget behov sker det såvel ved flere hovedgårde rundt omkring i provinsen, som også mange steder hvor bonden opfører sine bygninger af brændte sten, og hvor han har tilstrækkelig brændsel, som oftest mosetørv (klyne) og tjenligt ler. På sådanne steder opføres en simpel ovn, som nedbrydes, når bygningen er færdig. Dette er især tilfældet i den vestlige del af Jylland. Her drives teglbrændingen også hyppigt som binæring i den tid, der levnes fra markarbejdet, i ovne der rummer fra 3.000 til 50.000-sten, og hvori der som regel brændes 2-3 gange om året. Der er egne, hvor bonden udmærker sig ved denne binæring. Således siger Dalgas i beskrivelsen over Ribe amt, at i Græsted er teglbrænderiet blevet til en æresbeskæftigelse, thi den mand, som ikke i det mindste brænder een ovn fuld eller 6000 mursten årligt, udsætter sig for spot eller hån af de øvrige bymænd. Mange brænder 3 ovnfulde. Arbejdet udføres med bondens egne folk, hvorfor sådanne sten sælges billigt, da bonden ikke regner sit eget arbejde særlig højt. Sådanne ovne er som regel ufuldkomne. Ofte udgraves de i siden af en bakke og med sider opført med murede kampesten og med yderst simpel overdel, så ovnen ikke koster stort andet end arbejdet. Ellers er ovnene som regel fritstående, 5-6 alen høje, med sidemure, hvis tykkelse aftager fra bunden af fra 2-2½ stens tykkelse til 1 sten. Leret æltes undertiden alene med heste, men ofte med en æltemaskine, som består af en kærre med to hjul trukket af en hest og således indrettet, at køresvenden, som sidder på akselen, kan lade kærren køre rundt i større eller mindre kreds på det sted, hvor leret er lagt. Ved mange sådanne teglværker findes der skure, hvor de formede sten bliver anbragt for at tørres.

I de til Rentekammeret for 1847 indkomne beretninger fortælles fra Hjørring amt, at det er glædeligt at se, hvorledes bonden mere og mere bygger grundmurede og solide beboelseshuse. For Thisted amt berettes, at mindre tegl- og kalkbrænderier, som drives med tørv, tager årligt til og er de eneste nye næringsveje, som drives på landet.

I 1729 udstedtes bevilling til overlandbygmester Johan Cornelius Krieger til et stenbrænderi på Frederiksberg mod årligt at svare 24 læs godt hø, hvert læs på 30 pund, og mod at sælge mursten for 4 rd. pr. 1000 og tagsten for 10 rd. for 1000 stk. I 1751 fik J. Forthling, Kastrup Kalkværk, bevilling til at fremstille alle slags mursten og tagsten, glaserede og uglaserede. Murermester Krause fik i 1759 eneret i 10 år for København og Sjælland på at fremstille tagsten med en af ham opfundet blå glasur. Endnu dengang måtte blå tagsten hentes fra Holland.

Siden den tid er der sket en fortsat udvikling. F. eks. kan Bygholm Teglværk, Horsens, levere fliser, gesimssten m.m. Til flisefremstillingen har de en slibemølle, der består af en rund stenflade, der bestrøes med smergel. Om en midteraksel drives en ramme ved hjælp af to heste. I rammen ligger de fliser, som skal afslibes.

Der skete en stor udvikling i disse år og mange enerets bevillinger blev udstedt, her gives nogle eksemplarer.

I 1840, teglbrænder H. Jordt og agent H. Holler, 10 år eneret på at konstruere ovne, som er stedse brændende, og hvori de genstande, som skulle brændes, ledes horizontalt eller noget på skrå gennem ovnen. Varmen i disse ovne formenes fuldstændig udnyttet, idet de genstande, som skulle brændes, bevæges frem modsat den retning, hvori varmen af lufttrækket føres bort fra ildstedet, og idet genstanden som ved ildstedet har opnået den behørig varmegrad på sin videre vej igen afgiver varmen til den indtrængende luft på dennes vej mod ildstedet. Denne slags ovne har dog ikke svaret til forventningerne.

1842, agent Dithmer og Alois Milch fra Bruxelles, 5 års eneret til at fremstille en maskine til at presse mursten. Maskinen består af et stort hjul, hvori der er 48 forme, hver forsynet med en plade, som passer nøje i formen, og hvortil der er fastgjort en cylinder. Dette hjul drejer sig mod et pressehjul, som driver leret, der er kastet ind mellem hjulene, ind i formene, og på denne måde formes stenene. Hjulet med den fyldte form drejer sig nedad. Cylinderen, som rager frem fra hjulets bageste del, løber under en inde i hjulet anbragt halvcirkel, som stedse nærmer sig hjulet på en sådan måde, at dens laveste stilling er lige med hjulakselens lodrette linie. Cylinderen trykker altså ovenfra nedad, og når den når den lodrette linie, lægges den i formen værende sten på et af maskinen selv fremskudt brædt.

1848, møllebygger og teglværksejer I.S. Jencher, 5 års eneret til atanfærdige en teglstenspresse, der i forskel til andre består i, at leret slåes op i formene, der indvendig er beklædt med læder for at stenene, inden de kommer i pressen, kan være helt skarpkantede og nøjagtige. Fra formen bliver stenene lagt til fortørring til de er så tørre, at de uden at beskadiges kan lægges i pressen, da erfaringen har vist, at de bedre kan presses i halvtør end i fuldkommen blød tilstand. Pressen er tillige indrettet således, at der kan fremstilles sten med huller. Disse sten tørrer

hurtigere og mere regelmæssigt og brændes nemmere. De er lettere at transportere på grund af mindre vægt og forbindes bedre af cement og kalk, der trænger ind i hullerne. Hertil kommer, at disse gennemhullede sten kan leveres til samme pris som andre sten, der ikke frembyder de nævnte fordele.

Der findes nu i hele landet 984 teglværker som tilsammen producerer ca. 30.000.000 mursten og 1.500.000 tagsten. I Ribe, Ringkøbing og Thisted amter er der henholdsvis 243, 308 og 112 teglværker, men de er ret små, idet deres gennemsnitlige produktion ligger på 12-18.000 mursten årlig. Aalborg amt har 23 teglværker med en gennemsnitlig årsproduktion på 130.000 sten. Endnu større er værkerne i Præstø amt, her er 13 værker med en samlet årsproduktion på godt to millioner sten og 120.000 tagsten. Ved Øresund ligger en række teglværker: Vedbæk, Ullerød, Nivå, Nielsens, Strandmosegård, Egebæksvang og Hellebæk. De fremstiller 4.600.000 sten årligt. Et af de største og nyeste er Strandmosegårds Teglværk, som er anlagt i 1847 for justitsråd Collins regning af polyteknisk kandidat Thygesen, som også er dets bestyrer. Her tilvirkes med 4 strygere ca. en million sten af moppeformat om året. I to ovne, hver til 96.000 sten, sker brændingen på rist med tørv og stenkul. Der fremstilles også brøndsten, skorstenssten, ildfaste sten samt gulvfliser af forskellig form og farve. I 1848 blev værket udvidet, så at der nu også tilvirkes tagsten, almindelige og flade, med og uden glasur. Endvidere udtørningsrør (drænrør) af forskellig lysning, som sælges til meget lave priser for herved at befordre den anvendelse af dem, som de fortjener. De har ikke hidtil været fremstillet i Danmark. Leret æltes såvel med vogn, hvor køreren efter behag kan forandre hjulenes stilling, som i et kar med skæreknive, men for at æltes i disse, må leret have overvintret. For at give fliserne skarpe kanter benyttes to håndpresser. Mursten som bestilles skarpkantede fremstilles ligeledes herpå.

I 1845 beskæftigedes ialt 418 personer ved teglbrænding. Heraf var 309 hovedpersoner (ejere) og 109 medhjælpere.

<i>Import</i>	1843	1844	1845	1846	1847
mursten	107.000	59.000	31.000	110.000	531.000
tagsten:					
uglasserede	37.300	58.000	82.000	89.500	205.000
glaserede	10.300	43.000	13.750	299.300	255.000
<i>Eksport</i>					
mursten	1.205.000	1.000.000	457.000	78.000	1.042.500
tagsten	49.500	129.800	69.500	146.500	199.600

Limfabrikation

Til limfremstilling benyttes affald fra garverier (huder, skind, ben m.m.) og har derfor oftest haft tilknytning til disse. Den første limfa-

brik, som er forfatteren bekendt, blev i 1726 anlagt udenfor Østerport i København. I 1746 fik P. Lange eneret i 10 år til drift af denne fabrik, men formentlig kun gældende for København og måske også for Sjælland, for en borger i Odense, Maydtloff, havde i 1740 fået en tilsvarende eneret med løfte om, at indførsel af lim blev forbudt, når hans fabrik var kommet vel igang. Denne fabrik fik i 1761 ved kongelig resolution ret til at afhænde dens lim i store og små partier til alle og enhver, når den først havde tilbudt urtekræmmerne dens varer for billig betaling. Lim var nemlig mellem de artikler, som hørte til urtekramhandelen, og laugsvæsenet herskede dengang i al dets strengthed.

For at udnytte det meget affald fra garverierne i og ved Svendborg fik snedkermester N. Algreen i 1806 ved kongelig resolution et lån på 600 rd. til fortsættelse og udvidelse af et af ham anlagt limkøgeri. I en cancelli skrivelse fra 1823 til amtmanden over Sorø amt meddeles, at snedkerne må anses at være berettigede til selv at fabrikere den lim, som de bruger.

I 1845 fik fabrikant L.P. Holmblad fem års eneret til at tilvirke lim ved kemisk forbindelse af dyrisk lim og blylter, som har det fortrin, at den bliver lysere og stærkere, og i højere grad skikket til at modstå fugtighed. Endvidere kan den henstå i opløst tilstand i længere tid end anden lim uden at gå i forrådnelse.

Ordliste

<i>edikt</i>	offentlig bekendtgørelse
<i>forordning</i>	lov (under enevælden)
<i>octroi</i>	lov vedrørende et større foretagende, f.eks. Nationalbanken
<i>ordinants</i>	lov
<i>plakat</i>	offentlig bekendtgørelse
<i>privilegie</i>	begunstigelse af en eller flere personer i modsætning til andre, der er underkastet den almindelige lovgivning
<i>reces</i>	lov
<i>reskript</i>	kongelig befaling med begrænsning
<i>toldrulle</i>	toldtarif
<i>laug</i>	håndværkerforening
<i>oldermand</i>	formand i laugget
<i>skrå</i>	laugs artikler - laugets lovsamling
<i>appretere</i>	tilberede, give vævede stoffer et sværere udseende og glans
<i>atlash</i>	glinsende, svært silketøj
<i>bissekræmmer</i>	omvandrende handelsmand
<i>baj</i>	groft tekstil
<i>blegeri</i>	kunstig blegning af bomuld, linned og hamp ved hjælp af klorkalk eller klornatron afvekslende med sure og alkaliske bade
<i>blår</i>	affald fra hør og hamp, anvendelig til møbelpolstring
<i>bundtmager</i>	arbejder med skind og pelsværk
<i>bødker</i>	fremstiller tønder og kar af træ
<i>corduan</i>	gyldenlæder, af gedeskind, benyttelse i 16-1700 tallet til tapet
<i>cochenille</i>	rødt farvestof
<i>dvælk</i>	stivlærred
<i>felbereder</i>	garver, af skind
<i>flor</i>	gaze, gazeagtigt stof (sørgeflor)
<i>guld og sølvtræsse</i>	vævede bånd, galoner, silkestråde omspundet med fladtrykte guld og sølvtråde
<i>gørtler</i>	håndværker, der arbejder med messing m.m.
<i>heglari</i>	basten af hør rives (redes) mellem hegletænder. Jo finere tænder desto finere garn kan spindes

<i>hørsvinger</i>	efter en gæringsproces og tørring svinges hørren, d.v.s. den renses ved utallige slag af stænger, så basten bliver tilbage
<i>hårdug</i>	tøj vævet af hår
<i>kartefabrik</i>	fremstiller karter, hvormed luven opkradses. Tidligere brugtes karteboller (umodne frugthoveder af <i>dipsacus fullonium</i>)
<i>kattun</i>	tæt vævet, glat bomuldstøj
<i>kattuntryk</i>	mønstertryk på kattun
<i>kobberværk</i>	fabrik, der fremstiller artikler af kobber
<i>manchester</i>	fløjl af bomuld
<i>manufaktur</i>	bearbejdelse og forædling af stoffer
<i>olmerdug</i>	(bommese) bomuldstøj, der ved opkradsning er gjort loddent
<i>overskærer</i>	luven på klæde, som efter kartning står stærkt frem, jævnes ved overskæring med svære håndsakse, senere på maskine
<i>pennesjferfabrik</i>	fremstillede skrivepenne af gåsefjer
<i>pergament</i>	ugarvet, men renses og præpareret skind (f.eks. trommeskind)
<i>possementmager</i>	fremstiller besætningsartikler som snore, lidser, frynser m.m.
<i>pudder</i>	fint, hvidt melstøv (især af ris) til at strø på håret og huden. Det var almindeligt at pudre håret fra det 16. til begyndelsen af det 19. århundrede
<i>raskmagergarn</i>	simpel kamgarn
<i>remmesnider</i>	fremstiller remme af læder
<i>reberbane</i>	værksted for rebslager
<i>rebslager</i>	tilvirker tovværk af hamp, jute m.m.
<i>sirts</i>	en art kattuntryk
<i>salpeterværk</i>	salpeter udluges af urinholdig jord, f.eks. opgravede staldgulve
<i>skedevand</i>	rå salpetersyre
<i>stivelsesfabrik</i>	stivelse udvindes af hvede, majs, ris, sago, kartofler
<i>sæbesyder</i>	koger materialerne i store kar
<i>tranfabrik</i>	olie udvindes af sødyr (hvaler, sæler eller af torskelever) ved uds melting eller kogning med vand, derefter rensning
<i>vadmæl</i>	hjemmegjort, klædeagtigt, valket stof af groft uldgarn
<i>valkning</i>	fortætning, krympning af klæde
<i>voksdug</i>	bomuldstøj eller lærred overtrukket med et fernislag