



# Danskernes Historie Online

Danske Slægtsforskeres Bibliotek

## Dette værk er downloadet fra Danskernes Historie Online

**Danskernes Historie Online** er Danmarks største digitaliseringsprojekt af litteratur inden for emner som personalhistorie, lokalhistorie og slægtsforskning. Biblioteket hører under den almennyttige forening Danske Slægtsforskere. Vi bevarer vores fælles kulturarv, digitaliserer den og stiller den til rådighed for alle interesserede.

### Støt vores arbejde – Bliv sponsor

Som sponsor i biblioteket opnår du en række fordele. Læs mere om fordele og sponsorat her: <https://slaegtsbibliotek.dk/sponsorat>

### Ophavsret

Biblioteket indeholder værker både med og uden ophavsret. For værker, som er omfattet af ophavsret, må PDF-filen kun benyttes til personligt brug.

### Links

Slægtsforskeres Bibliotek: <https://slaegtsbibliotek.dk>

Danske Slægtsforskere: <https://slaegt.dk>



# HISTORISK AARBOG FRA RANDERS AMT 1995

# HISTORISK AARBOG

# HISTORISK AARBOG

FRA

RANDERS AMT

1995

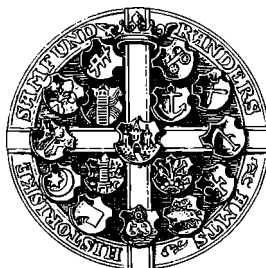

RANDERS AMTS  
HISTORISKE SAMFUND

HISTORISK AARBOG  
FRA RANDERS AMT LXXXIX

er udgivet af Randers Amts  
Historiske Samfund  
Slyngborggade 21  
8900 Randers

Trykt i 1200 eksemplarer  
hos Rye's bogtryk i Randers.  
115 g mat Silver.

Sat med Garamond.

Redigeret af

Palle Kirk (ansv. redaktør),

J. E. Donner, Inger Marie Hyldgård og Jytte Nielsen.

Copyright © by Randers Amts Historiske  
Samfund.

ISSN 0108-4100

Printed in Denmark 1995.

Årbogen siger tak for støtte til  
Sparekassen Kronjylland

FORSIDEN

Englænderne kommer til Randers.

Foto: Johan Christensen.

Randers lokalhistoriske Arkiv.

# Dagligdag og modstandskamp

*Erindringer fra årene 1943-44-45 set gennem forrude og bakspejl.*

*Af Søren Bugge Vegger*

Ved du at lærkerne synger  
om natten - lidt over tre?  
Ved du at solsorten fløjter?  
Du tror, jeg spøger, måske.

Ved du at himlen lysner,  
endnu før klokken er fire.  
Husker du mon hin vårnat,  
da freden begyndte at spire ?

Husker du mon "den femte"  
- den femte morgen i maj  
da himlen lysned' i Danmark,  
og sommer igen var på vej.

At natten betyder: det mørke,  
det ved man, når man er  
besat,  
men nu kan vi se paradokset:  
den lyse - den lysende nat.

Cata

Da den danske speaker i den engelske radio - BBC's - udsendelse til Danmark den 4. maj 1945 kl. 20,34, pludselig afbrød sin oplæsning og efter en kort pause hæsblysende kunne meddele, "at det netop var blevet meddelt fra feltmarskal Montgomerys hovedkvarter på Lüneborg Hede, at de tyske tropper i Holland, Nordvesttyskland og Danmark havde overgivet sig", gik der bogstavelig talt et sus gennem stuerne, hvor danske lyttere havde stillet ind på BBC.

Og det varede kun få minutter før gader og torve var et kogende virvar af jublende mennesker, der råbte, sang, snakkede løs og lo. Og overalt blev de forhadte mørklægningsgardiner revet ned og lys strømmede ud fra lejligheder og huse.

Dette budskab var nok for alle os, der havde oplevet de fem besættelsesår, det bedste og lykkeligste budskab i dette århundrede.

Den generation - min generation - som oplevede de følgende aftentimer og de næste døgn, hvor Danmark "lukkede af glæde" glemmer i hvert fald aldrig den fantastiske følelse af gen-



*Erik Bjørnbak. Ved en af sparekassens ståpulte, hvor der også ind imellem kunne siddes ned, på en af de berømte taburetter.*

vunden frihed og befrielse fra en ond tids uvished.

Men da glædesrusen langsomt havde fortaget sig, blev der tid til at tænke på de mange, som ikke kom til at opleve befrielsesdagen. De fem år havde bragt rædselsfulde og oprivende begivenheder med sig, som aldrig ville blive glemte: henrettelser, skydning ved standret, likvideringer, død i tyske koncentrationslejre, torpederinger af skibe med utallige omkomne søfolk til følge.

De første dage i maj 1945 var modstandsbevægelsens.

Nu kom de frem i lyset, disse fortrinsvis unge, som havde vovet at trodse den mægtige tyske krigsmaskine. De havde haft alle odds imod sig, disse frihedskæmpere, sabotører, nedkastningsfolk fra modtagegrupperne og "redaktører" af illegale blade og hvad man nu ellers benævnte den underjordiske hær med. Civile soldater var de, med sparsom udrustning - og et armbind som markerede, at her stod en dansk frihedskæmper.

Og de kunne med rette modtage den hyldelse, som nu endelig strømmede dem i møde fra befolkningen.

Der er i det siden da forløbne halve århundrede fremkommet en lang række beretninger

om den danske modstandskamp mod den besættelsesmagt, som den 9. april 1940 rullede ind over grænsen. Alligevel gemmer der sig stadig viden om episoder fra den gang, som vel aldrig rigtig er kommet frem. Ikke alle veteraner blandt disse gamle frihedskæmpere har følt trang til at beskæftige sig med det, som var et overstået kapitel.

En del har vel følt, at det ikke rigtig var noget at gå og snakke om.

Det havde været et beskidt stykke arbejde, på sin vis. Men de havde følt at måtte gøre deres pligt, og da kampen var overstået, var der ikke mere at tale om desangående.

Af naturlige årsager tynder det ud blandt dem, der dengang gik til modstand og var aktive i den underjordiske hær, som den ofte er benævnt.

Skal nutidens og fremtidens forskere i besættelsestidens historie imidlertid kunne berette nøgternt og korrekt om det, der hændte i Danmark i de fem år under besættelsen, må det være rimeligt, at de har adgang til et udtømmende kildemateriale.

Et sådant kan stykkes sammen af beretninger fra bl.a. de modstandsfolk, som tog aktivt del og som havde oplevelserne på nærmeste hold. Det må derfor være rimeligt, at vi, der endnu har mulighed derfor følger opfordringen til at nedfælde vore erindringer om tiden og de voldsomme begivenheder, som vi var part i.

Jeg var så heldig at slippe gennem de fem forbandede år uden en skramme.

Nu forudsætter en sådan konstatering selvfølgelig, at der har været mulighed for at få skrammer, at man har løbet en vis risiko. Måske var min indsats i modstandskampen ikke af noget større format. Men al den stund, at en person, der fandtes i besiddelse af en pistol - eller opbevarede maskinpistol og sprængstoffer, kunne være sikker på, dersom det inderligt forhadte tyske politi, Gestapo - fik fat i ham, i heldigste fald at havne i Frøslev-lejren og i uheldigste fald at modtage en dødsdom, ja så må jeg have lov til at konstatere, at jeg slap heldigt gennem besættelsesårene.

Jeg var ansat i Sparekassen for Randers By og Omegn (nu: Sparekassen Kronjylland) 1936-1948, hvilket blot nævnes, fordi spare-

kassebygningen på Middelgade, med bagindgang fra Brødregade, spiller en rolle i den følgende beretning. Vi var - da Danmark blev besat, fire nogenlunde jævnaldrende yngre sparekassassistenter i den omtalte sparekasse. Ud over den fælles arbejdsplads, havde vi f.eks. også medlemskab af Randers Herre-Roklub og Randers K.U. (Konservativ Ungdom) til fælles.

Vi blev alle fire implicerede i modstandskampen, men kom dog ikke på noget tidspunkt til at optræde som et samlet team. Da mine kolleger fra dengang nu alle er borte, føler jeg det som min opgave at berette om begivenhederne, således som de udspandt sig - i tidsrummet august 1943 - sommeren 1945.

Jeg nævner mine 3 kolleger som var: Oluf Kroer, f. 1916, henrettet af tyskerne den 2. december 1943.



*Oluf Kroer - i CB-uniform. Da CB'ere altid sås i følge med »rigtige« politibetjente, fik de i folkekemunde tilnavnet »føl«.*

Erik Bjørnbak, f. 1916, taget af Gestapo 16. juni 1944, sad i Frøslevlejren, overført til KZ-lejren Dachau januar 1945, hjem med de hvide busser april 1945, død 1994.

Christian Husum, f. 1921, flygtet til Sverige december 1943, meldte sig til Den danske Brigade (Danforce), korporal, senere sergent. Hjem med brigaden maj 1945. Død 1987.

I tiden op til den 29. august 1943, da regeringens endelig gav op, og trak sig tilbage, samme dag som den danske hær blev afvæbnet, og flåden efter kamp sænkede sine skibe, var sabotørerne i store dele af den danske befolkning ikke alt for populære.

Medvirkende hertil var ikke mindst den appel, som landets statsminister, Vilhelm Buhl i september 1942 via radio og presse havde udsendt til befolkningen. I denne radioappel understregede han de alvorlige følger som sabotagen påførte landet, og han advarede sabotørerne, som ville blive draget til ansvar. Buhl understregede yderligere, at det ikke blot var regeringens ansvar men hele befolkningens ansvar og pligt at hindre og at opklare sabotage. Han opfordrede derfor enhver borger om at medvirke hertil - og endte med at varsle, at hvis man ikke kom det onde, som hed sabotage, til livs, så ville der rejse sig et spørgsmål om tilstrækkeligheden af vores nuværende lovgivning. Statsminister Buhls radiotale kom næsten samtidig med Christmas Møllers såkaldte sabotagetale. De stod til hinanden som ild til vand.

Statsministerens såkaldte "stikkertale" blev senere fulgt op af appeller om bevarelse af ro og orden, værdig optræden og trussel om de alvorlige følger, som det ville få for "de ulydige". Den kunne ikke i det lange løb standse for den gryende modstand. De illegale blade voksede i oplag og antal - og sabotagen mod den tyske værnemagts køretøjer og materiel tog langsomt til. Stemningen var svinget ganske langsomt om, og i august 1943 kændrede det så helt, med de omtalte begivenheder den 29.

Der havde i mange måneder sivet det rygte, at sabotører var højt betalte lejesoldater og engelske faldskærmssoldater, nedkaster om natten, med det formål at ødelægge dansk





*Christian Husum - korporal i Brigaden. Foto taget på Randers banegård. Troppetransport maj 1945 på vej til Ålborg. Bevogning af flyveplads (flygtninge). Jeg ved ikke hvem der har købt blomster. Husum forlegen - og basserne bagved griner.*

ejendom. Vor ældre, rare kontorchef i sparekassen troede fuldt og fast på dette rygte om engelske faldskærmsfolk. En kunde (kriminalassistent) spurgte ham engang - jeg tror det må have været sommer 1943 - om han nu passede godt på sine unge mennesker i sparekassen?

Jeg kunne ikke undgå at høre, hvad kontorchefen svarede hertil. Han mente, at kende sine unge assistenter så godt, at han kunne stå inde for, at ingen af dem nogensinde ville give sig af med sådanne lejesoldater og stratenrøvere.

Ved årsskiftet 1942/43 var rationeringen for alvor begyndt at blive følelig. Privatbiler var forlængst blevet klodset op. Benzin var forbeholdt værnemagten og de få, hvis erhverv var

betinget af en bil: læger, dyrlæger, redningskorps, men absolut i begrænset omfang.

Den almindelige trafik måtte foregå ved hjælp af gengas. En gasgenerator - et skrækeligt skrummel, der benævnedes som en kakkelovn, var monteret på bilerne. Der fyredes i "kakkelovnen" med bøgeklodser (som i øvrigt også var på rationeringsmærker), og når der var tilstrækkeligt tryk på generatoren, kunne bilen så køre, men absolut ikke med lynets hastighed. Ofte måtte rutebilchaufføren eller vognmanden, alt efter beskaffenheden af køretøjet, op og rode i "kakkelovensfyret", for at få trykket sat op, så der kunne blive gas til den videre færd.

Hestekøretøjer havde naturligvis en renæssance under disse forhold. Aldrig har der vel i disse krigsår været så stor en bestand af heste i landet.

Men ellers var det cykler, der dominerede gadebilledet. Også her begyndte det dog at knibe. Cykeldæk var absolut en mangelvare, og de eksisterende dæk, var nu begyndt at være slidt helt ned. Mange kørte med dæklapper over steder i dækkene, hvor der var sprængninger. Det gav en underlig, urolig kørsel. Men værre var det dog med de cykler, hvor slanger var udskiftet med tovværk eller korkpropper. Selv på den sorte børs var det næsten umuligt at opdrive et cykeldæk af nogenlunde kvalitet.

Rationeringskort fandtes efterhånden for næsten alt tænkeligt. I den hårde vinter var det næsten umuligt at opdrive brændsel, og de meget små rationer af f.eks. petroleum til de osende ovne, var ikke rigtigt noget der forslog mod de lave kuldegrader.

Sommerferie holdt vi også dengang, men ikke i det omfang som nu. 8-12 hverdage kunne den strækkes til. Og det var næsten nødvendigt at holde den på lokalt plan. Rejsemulighederne var meget små.

Vi var nogle stykker i roklubben, der fik den idé, at det ville være en anderledes ferie at tage på langfart op ad Gudenåen med Silkeborgsøerne som mål. Roklubben havde blandt sin bestand af både, også en langtursbåd, der meget a propos var navngivet Niels Ebbesen.

En langtursbåd er forsynet med vandtætte skotter for og bag, og her kunne man stuve

bagage, såsom telte, soveposer, køkkengrej og lign. - Bemanningen var "fire årer" + styrmand. Dette sidste job gik på omgang.

En dag midt på sommeren (1943) var vi der for et hold, der stak årerne i Gudenåens vande, og påbegyndte det seje træk op til Tangeværket mod en ret hård modstrøm.

Ved Tangeværket måtte båden helt tømmes for baggage, og ad en sliske slæbes op på bredden. En lille vogn, bestemt til formålet blev så læsset med båd og baggage - og det hele transporteret nogle hundrede meter forbi værket og ned til søen, hvor den igen kunne få vand under kølen. Årsagen til denne mærkelige transport over land skyldtes frygt for, at dæmningen ved Tangeværkets sluseporte kunne blive udsat for luftangreb. Foran Tangeværkets bygninger og sluser var på søsiden udsprændt et stålnet med det formål at opfange eventuelle lufttorpedoer eller bomber, som englænderne eventuelt kunne finde på at kaste mod værkets dæmninger.

Hvis dæmningerne blev sprængt, ville en flodbølge skylle ned gennem Gudenådalen og lave stor ravage i Randers, og forårsage store oversvømmelser undervejs med drukneulykker for mennesker og dyr til følge.

Der havde været et fortilfælde ved Rhinen, hvor en lufttorpedo havde sprængt en dæmning med uhyggelige følger for de nedenfor boende.

Fra Tange sø gik turen så videre under Kongens Bro op til Silkeborg, hvor "Niels Ebbesen" med besætning og baggage blev løftet op i den højere liggende Remstrup Å gennem slusekammeret.

Og videre gik så færden over Silkeborgsøerne til Øm Kloster og Ry. Her vendte vi stævnen og påbegyndte nedturen til Randers. Og det gik absolut hurtigere og lettere, nu hvor strømmen var med. På både op- og nedtur overnattede vi i Silkeborg Roklubs fornemme klubhus ved Remstrup Å.

Få måneder senere blev dette klubhus sprængt i luften ved en af disse meningsløse schalburgtager. Samtlige både gik tabt.

Nogle dage efter vores tilbagekomst til Randers, begyndte de landsomfattende strejker og uroligheder, der førte frem til 29. august.

Den 28. august var det rygtedes "ad de sædvanlige kanaler" at der var noget alvorligt i gære. Det forlød også, at bl.a. de politiske ungdomsorganisationer, terrænsportsforeninger m.v. var kommet i tyskernes søgelys, og at der måske kunne forventes razziaer.

Konservativ Ungdom (KU) i Randers havde dengang lokaler på Frederiksplads 7 (nu Østervold) og vi var et par stykker, der tog os for at gennemgå lokalerne for at sikre, at der ikke fandtes kompromitterende ting, som kunne få besættelsesmagten til at gå ud af sit gode (?) skind.

Vi fjernede medlemskartotek og nogle blade og billeder.

Den næste dag, 29. august 1943, hvor vi hørte om hærens og flådens kampe, og at regerin-



*Søren Bugge Vegger i fuld "krigsmaling", Scandia, maj 1945. De lange snørestøvler - ingeniørstøvlerne kaldet - var højeste mode i trediverne (spejderne brugte dem).*



*Silkeborg Roklubs bådhus med sit indhold af kostbare robåde blev totalt ødelagt ved Schalburgtage.*

gen var trådt tilbage, sprængte tyske soldater døren til KU-lokalerne, selvom man havde kunnet få nøglen i restaurationen nedenunder.

Medlemskartoteket var gemt godt af vejen i en bankboks.

Samarbejdspolitikken var - endelig - ophørt fra den dag, og det var tydeligt, at hårdere og strengere tider ventede den danske befolkning forude. Men fra samme dato fik modstandsbevægelsen bedre grobund. Vilkaerne blev bedre med hensyn til at få støtte og hjælp hos borgerne.

Sparekassens ekspeditionslokale var endnu i 1943 udstyret med ståpulte til personalet bag skranken. Kun de to direktører havde fået bevilget et skrivebord. - Men vi andre kunne dog godt i ledige stunder tillade os at trække en taburet hen til pulten og klatre op på den, så man sad i skrivehøjde.

Oluf Kroer og jeg delte en sådan pult, og der blev naturligvis livligt udvekslet synspunkter - også om andet end de rent sparekassemæssige.

Jeg kendte hans indstilling til besættelsesmagten - og han kendte min. De var iøvrigt sammenfaldende. Jeg havde en idé om, at han

ikke lod det, vi drøftede blive ved snak alene.

Det kom derfor heller ikke helt bag på mig, da han en dag "røbede", at man manglede folk til opgaven i kamp mod besættelsestropperne. Og det mandede ud i en direkte opfordring til mig, om at tage del aktivt i modstandskampen, blive sabotør.

Jeg tror nok, at jeg bad om lidt betænkningstid, selvom jeg kendte svaret på forhånd. Men eventuelle konsekvenser burde nok gennemtænkes endnu engang. Det var sin sag at gå i krig mod den hidtil ubesejrede værnemagt, der havde formået at tromle al modstand ned, både i øst og vest. Det var absolut risikobetonet. Og det så jo ikke meget ud til, at de allierede i nærmeste fremtid kunne knække nazisternes krigsmaskine. Men mine "interne" diskussioner mellem skal/skal ikke endte som ventet med at jeg sagde ja.

Den 31. oktober havde Auning møbelfabrik været målet for Kroer/Sv. Johannesen-gruppen.

En halv snes sabotører cyklede i "spredt formation" om aftenen til en opsamlingsplads uden for Auning, og gik derfra i samlet aktion mod fabrikken, hvor der blev arbejdet i døgn-

drift. Arbejderne blev "holdt op" og eskorteret til et beskyttelsesrum.

Christian Husum, yngste mand i sparekassen, deltog bl.a. i denne sabotage. Han fortalte mig senere, at han på grund af sin store højde - ca. 195 cm. - følte sig genkendt af en af arbejderne.

Selv om de anvendte sprængblyanter (detonatorer) blev indstillet på længste tidsinterval, var tilbagoget til Randers alligevel en noget risikabel affære.

Alle gruppens medlemmer skulle over Sønderbro (Randers Bro) for at komme hjem - og braget fra sprængningen af fabrikken i Auning kunne vel udmærket tænkes at ville alarmere den tyske værnemagt, der nemt ville kunne etablere en spærring af broen, hvor alle trafikanter så ville blive undersøgt og udspurgt. Der skete imidlertid intet, alle slap helskinnede hjem og møbelfabrikken blev totalt ødelagt.

Det berygtede tyske politi, Geheime Stats-Polizei, forkortet til Gestapo, havde endnu ikke på dette tidspunkt faste folk i Randers, hvor politivirksomheden udøvedes af Abwehr (stille).

Den 6. november (1943) om aftenen mødtes jeg efter aftale med Oluf Kroer på Rådhusområdet. Kroer havde orienteret mig om aftenens

sabotage, som gjaldt en fabrik, der arbejdede for den tyske værnemagt. Det drejede sig om komponenter til ubådsmaskineri.

Vi begav os sammen til Fredensgade, hvor Sven Johannesen havde værelse (hos sine forældre).

Her var allerede en 5-6 personer samlede. Jeg blev modtaget uden større ceremoni, ingen spørgsmål om navn og beskæftigelse. Det skal dog nok tilføjes, at jeg kendte de fleste af dem i forvejen - og i øvrigt heller ikke var særlig overrasket over at se dem i forbindelse med en forestående udflugt.

Vi gik i gang med at ælte sprængstof sammen i boldefacon. Sprængstoffet var af typen PEII, der lugter som marcipan. Man skulle vaske hænder rigtig grundigt, for at få lugten væk. På gerningsstedet skulle disse bolde eller kugler klistres på den maskine, der skulle sprænges, og derpå forbindes med ledning - Cordtex - og detonatorer, forsigtigt trykket ind i plasticmassen.

Jeg husker iøvrigt fra dette besøg på Svens værelse, at han viste mig en ret tyk bog, hvori han havde klæbet bladene sammen og derefter med et stemmejern, havde hullet ud i "indmaden" så en pistol kunne gemmes i hullet.

Det så meget effektivt ud, men skulle senere



*Auning Møbelfabrik efter sabotagen den 31. oktober 1943.*



*Sabotagen mod Hein & Sønner AIS' motorfabrik i Strømmen, Randers, den 5. november 1943.*

vide sig ikke at være nogen særlig god idé. Da Gestapo senere gennemsøgte hans værelse, varede det ikke mange minutter, før man fandt den skjulte pistol.

Fabrikken, der skulle knaldes denne aften, lå lige bag Strømmen Station, og vi drog afsted to og to til et sted i nærheden af stationen, hvor vi samlede op.

Området omkring fabrikken - Motorfabrikken Hein & Sønner - var i forvejen af Sven Johannesen blevet rekognosceret gennem tilfældige besøg - og porte, døre etc. omhyggeligt bemærkede. Aftenen var netop valgt, fordi der blev arbejdet over og alle maskiner var i gang.

Der indtraf på turen ud gennem Strømmen gade en ubehagelig overraskelse, der forsinkede os. Gruppens først afsendte folk standsede de resterende ved broen og meddelte, at der nogle hundrede meter længere fremme holdt en tysk militærvogn, og at der var udstillet poster på begge fortov.

Det kunne ligne en razzia - og det ville jo

være særdeles ubehageligt at rende ind i en sådan med våben og sprængstoffer i lommer og tasker.

En "frivillig", ubevæbnet blev sendt frem for at undersøge, hvad der foregik. Han kom hurtigt tilbage, og kunne oplyse, at det kun drejede sig om en punkteret bil, der iøvrigt nu var klar til at køre. Vagtposterne var inddraget nu.

Vi samlede op på det aftalte sted. Våbnene blev kontrollerede, ladet og gjort skydeklare. En mand entrede til vejrs i telefonmasten ved fabrikken, og klippede ledningerne.

Og så brød vi ind. Natholdet var som forudsat i gang og maskinerne snurrede på fulde omdrejninger. Der blev kommanderet: hænderne op - og lad være med at stoppe maskinerne.

Det kneb lidt med alvoren fra arbejdernes side. De troede virkelig, at der blev holdt grin med dem. Men efterhånden gik det op for dem, at det var alvor. Af deres snak kunne vi iøvrigt forstå, at de havde ventet at fabrikken

ville blive ødelagt - og var forbavset over, at det ikke allerede var sket.

Arbejderne blev ført ned i kælderen under kontoret under bevogtning. En af dem kom pludselig i tanke om, at hans ret nye cykel stod noget udsat - og han fik den med ned i rummet. En anden skulle absolut have sin jakke med, da hans madpakke og termokaffe var i lommerne på den. Også det blev imødekommet.

En tredje, ældre arbejder, bad så inderligt om, at den maskine, som han arbejdede ved, blev standset "da lejerne ellers ville løbe varme". Det blev nu ikke imødekommet.

Mens dette stod på, var andre fra sabotageholdet gået i gang med at udlægge sprængstoffet på maskiner, drejebænke og andre strategiske steder, forbinde med Cordtex-ledninger og iøvrigt forberede sprængningen. Cordtex forbrænder i brøkdeler af sekunder når sprængningen udløses af detonatorerne, så det hele kunne ryge i luften på een gang.

Posterne uden for og ved beskyttelsesrummet blev nu inddraget. Arbejderne fik påbud om først at forlade deres skjul når der havde lydt tre brag.

Sidste mand klemte tændblyanten sammen. Derved går en proces i gang, syre strømmer ud og æder en tynd kobbertråd over. Når det er sket, udløses der en fjederbelastet slagstift, som farer frem og antænder detonatoren.

Sabotagen mod motorfabrikken var vellykket, bortset fra, at tre tyske militærvogne måtte skånes, da de stod for tæt på "beskyttelsesrummet", hvor arbejderne var bragt hen.

I alt foretog de to grupper under Oluf Kroer og Sven Johannesen en halv snes vellykkede sabotager i løbet af oktober/november måned 1943.

Den 17. november (1943) fandt den store sabotage mod Jernbanebroerne ved Langå sted.

Fra England var indløbet godkendelse af modstandsbevægelsens plan om sabotagen.

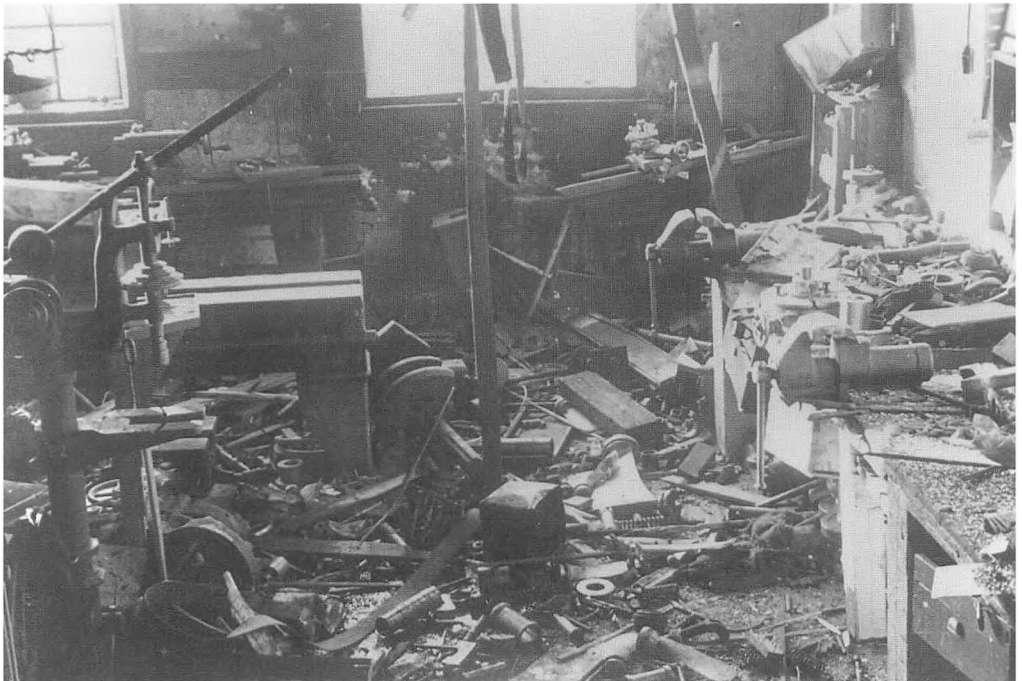

*Sabotagen mod Hein & Sønner AIS' motorfabrik i Strømmen, Randers, den 5. november 1943.*

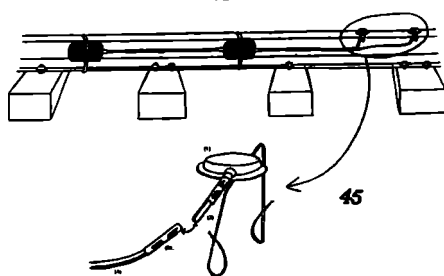
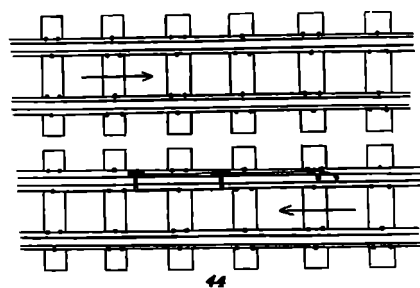
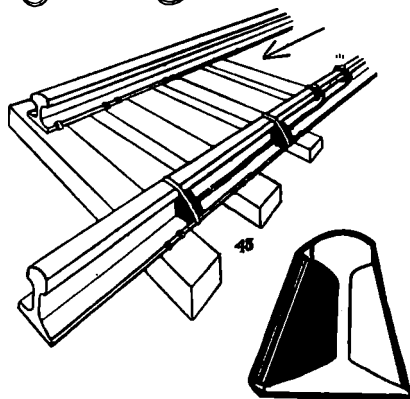
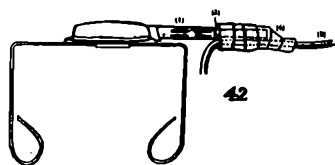

*Fra sabotørernes kagebog. En lille bog som nedkastedes sammen med våben og sprængstoffer i containerne. Bogen var på fem sprog og indeholdt instruktion i bl.a. jernbanesabotage.*

Det var den danske afdeling af SO (Special Operations Executive, oprettet 1940. Leder commander R.C. Hollingworth. Det var denne afdeling der bl.a. stod for nedkastninger af våben og sprængstof m.v. til modstandsbevægelserne i de besatte lande).

Formålet med sprængning af disse jernbanebroer over Gudenåen, var naturligvis, for et tidsrum, at lamme jernbanetrafikken. Den tyske værnemagt skulle netop på denne tid overføre en hærstyrke på om ved 100.000 mand fra Norge. Aktionen mod broerne skulle samarbejdes med samtidige jernbanesabotager på de forskellige afsnit af den jyske længdebane.

Jeg ved ikke om Oluf Kroer kendte nærmere til disse "højere årsager" til planerne om brosabotagen, som han sammen med fem andre var udset til at skulle gennemføre. Andre grupper skulle så samtidig foretage sprængninger af sporene på sidebanerne fra Randers og Langå.

Aktionen blev ledet af læge Røjel, som netop havde tiltrådt en turnusstilling på Randers sygehus. Røjel har i sin bog: Kæft, Trit og Ret-

ning (Kbhvn. 1973, side 84-101) beskrevet hele aktionen mod Langåa-broerne.

Og dr. phil. Jørgen Hæstrup har i en lille bog: "En af de mange" (Odense Universitetsforlag 1991) ligeledes berettet om sabotagen og den triste skæbne, som ramte 4 af de 6 deltagere).

Oluf Kroer, som jeg tidligere nævnte delte pult med i sparekassen, fortalte mig dagen før aktionen, om hvad der forestod.

Han omtalte bl.a., at den mængde sprængstof, som man havde beregnet til brosprængningen, vejede noget i retning af 75 kg. Det var stof af en type, som gik under betegnelsen "808".

Det kunne naturligvis ikke bringes ud til gerningsstedet pr. cykel, det ville være både for besværligt og for risikabelt. Røjel og læge Thorup Pedersen, der havde bil med benzintildeling, havde derfor i forvejen recognosceret terrænet omkring broerne, og ved hjælp af lægebilen, var "remedierne" så bragt ud til et nærmere aftalt sted.

De broer, som skulle sprænges, bestod dels af

en gammel bro, helt fra 1864, og dels en nyere dobbeltbro.

De 6 sabotører skulle mødes kl. 23.30 - og opgaverne var i forvejen uddelt. De arbejdede to og to sammen.

Jeg var altså i nogen grad orienteret om hvad der forestod. Jeg boede dengang i Turistforeningens (æld-)gamle hus, Vestergrave 48. Det kunne næsten ikke undgås, at braget fra sprængningen ville kunne høres. Gudenådalen ville sikkert virke som en dragt, og sende lyden ned gennem den.

Og jeg skal love for, at braget kunne høres, d.v.s. der kom nu flere brag. Det sidste endda så sent som kl. 7 om morgenen.

Jeg fik senere forklaret, at dels havde Cordtexen gjort knuder, og dels havde kulden påvirket detonatorerne, så den kemiske proces var blevet forsinket og forhalede sprængningerne, så de ikke blev samtidige.

Det var en træt Oluf Kroer, som mødte i sparekassen den følgende dag (d. 18. november), men jeg fik da i dagens løb en fremstilling af aktionen, bl.a. havde han og hans makker, som arbejdede på den gamle bro, et par gange mæ-

ret krybe ned i et hul i bropillen mellem sporene, mens et tog rangerede hen over hovederen på dem.

Der havde været to danske betjente på vagt ved broerne. De var i forvejen indviede i, hvad der skulle foregå, ligesom de havde accepteret, at de skulle afvæbnes og bindes til en hegnspæl - i rimelig afstand fra broerne.

Deres rifler havde Røjel smidt i vandet. 2 pistoler, som også var taget fra betjentene, havde Kroer fået med til midlertidig opbevaring. De lå nu i nederste skuffe i vores fælles pult i sparekassen.

Fredag den 19. november forløb uden nævneværdige begivenheder - sådan da. Ingen anede at en stikker havde været på spil - og at det forhadte Gestapo var ankommet til Randers, og nu var gået i gang med at indkredse sabotørerne fra aktionen mod Langaa-broerne.

Kort før lukketid i sparekassen, blev Oluf Kroer ringet op. Telefonen stod på "vores" pult, og jeg kunne høre af samtalen, at det drejede sig om noget, der skulle afleveres.

Kroer listede de to pistoler op af skuffen og stoppede dem i jakkelommerne - og listede af.

(v) En lille Løjbuk, der ikke er mere end 18 cm. bred.

(vi) Benbrænten paa en Automobil eller Lastbil og antændt Benzinen. (En mindre Lødnings bestående af 4 cm. Plastis Sprængstof, til hvilken der er fastgjort et Par Magneter vil have den samme Virkning.)

(b) Standard Lødnings, eller Elvalvstaf af 1½ Fjeds Lødnings.

Standardlødningen er vandtæt.—Paa Grund af sin Størrelse er den mindre velegnet til Angreb paa Objekter med brede Overflader end den højere Lødnings. Med Henblik til Virkningsgrad kan denne Lødnings bedst sammenlignes med 1½ Fjeds Lødnings. Den er i Stand til at ødelægge alle de Objekter som er opgjort ovenfor i Afsnit (a).

(c) 1½ Fjeds Lødnings. (Bogre Typar.)

Denne Lødnings vil ødelægge:

(i) Store Støbejernpumper, Støbejernrør indtil 1½ Meter i Diameter hvis de er fyldt med Vand, Løjbukke hvor den korte Side ikke er meget længere end selve Lødnings. (Hvis Løjbukken er større end denne må man anvende to Lødnings.)

(ii) En Elektrisk Transformator, paa hvilken den lange Side ikke er mere end 1½ Meter. Anbragt Lødnings paa Midten af den lange Side, og mindst i Fjerdedel op fra Tankens Bund.

(iii) Skinnar paa en stor Væretøjsmaskine.

(iv) En magnetisk elektrisk Motor, hvis Motoren staar stille saa anvend to Lødnings.—med en halv Kiloen Molibdenum—hvis det er en meget stor Motor.

(v) En Staalrørg 80 x 18 cm.

(vi) Lille Støbejerns Svinghjul.

(d) Tre Fjeds Lødnings.

Denne Lødnings vil ødelægge:

(i) Svært Støbejerns Svinghjul.

(ii) Elektrisk Transformator, hvor den lange Side er mellem 1½ til 2 Meter i Længden. Udover disse Størrelser bruges to eller tre Lødnings, een paa Midten og den (de) anden (anden) halvvejs mellem Midten og Bunden af Tanken.

(iii) En Staalrørg 40 x 15 cm.

(e) Skinnelødnings.

Maadan hvorpaa denne Lødnings fremstilles er allerede tidligere blevet beskrevet. Lødningsen bør bedst benyttes i Forbindelse med to TAAGESIGNALER (No. 23) der hver har en Fjedsrørg (1) i hvilken der kan indskydes en Detonator (2). Enderne af de to hurtig splønderende Løsnere (3) der kommer ud fra Lødningsen, surres fast (4) til Detonatorerne med Løsnereband (Fig. 32).

Hele Lødningsen skal anbringes paa Ydersiden af Skinnen (Fig. 43) med Taagesignalerne (1) paa den Side af Lødningsen hvorfra Toget kommer. Hvor der er

Dobbelttog anbringes naar Lødningsen paa et af de indre Spor, saaledes at Toget ved Afsporing blokerer begge Linjerne (Fig. 44). Det bedste Sted for en Togafsporing er enten en Tunnel eller en Gennemkæring. Dette gør Opryddningen saa meget desto vanskeliggør.

(f) Den lænsligværede Skinnelødnings.

Denne Lødnings er allerede beskrevet i Afsnit C, Underafdeling 7, og klar til øjeblikkelig Benyttelse. Taagesignaler (1) og Detonator (2) er pakket særskilt, og en special Fjederholder (3) hvormed den hurtigsploenderende Lunte (4) og Detonatoren, kan forbindes er vedlagt. Pakning og Tæmpning er uundværlig (Fig. 45).

Fjederholderen skubbes simpelthen ind over Detonatorens Ende indtil Enden af Detonatoren møder den hurtigsploenderende Luntas (hobber forvæjlede Ende (5).

A m æ r k n i n g O b a:

Naar man anbringer Taagesignalerne paa en Skinne, skal Fjederholderne og Detonatorerne vende UADP i modsat Fald vil Hjulets Flange nemlig skære Fjederholderen af, og der vil ingen Explosion finde Sted.

#### E. TIDSBLYANT.

Oprøret ønsker normalt at være væk fra Angrebsstedet naar Brandbombe eller Sprenglading aflyres.

Det vil derfor være nødvendigt at aflyre disse Lødnings og Hjælp af en Tidsskudningsanordning.

Til dette Formaal udleveres:

1. TIDSBLYANT. (No. 24).

Denne Anordning fungerer ved at en Vandkøles gennemstrøet en Staaltråd i

Løbet af et vist Tidrum. Naar Staaltråden er gennemstrøet udløses der en fjederbelastet Slagstift, som af Fjederens føres fremover og ned paa en Tændstæns. Anordningen, som er blyantformet, bestaar i den ene Hælfed af et blydt Kobberrør (1). Den anden Hælfed bærer Slagstift og Slagstift (2). Slagstiften holdes i sin spændte Stilling ved Hjælp af en Staaltråd som gaar gennem Kobberhylstret og er fastgjort til dettes øverste Ende. En Staaljæderføring til Anbringelse af enten Lunte eller Tændstæns er monteret paa Enden af Slagstift—og Fjederhuset. Aetætningen finder Sted i Kobberhylstret.

Aftrykningen af Tændstæns antænder en Detonator (3) eller et Stykke Sikkerhedslynte som indskydes i den færdigværede Fætning.

Brugsanvisning.

(i) Man forvisser sig om at Tidsskudningsen er i Orden ved at kigge ind igennem Inspektionshullet (4). Man skal kunne se tydeligt igennem begge Huller. Hvis dette ikke ligger i Tilfælde med Tidsskudningsen ikke benyttes.

(ii) Forbind Tidsskudningsen til Sikkerhedslynten eller Detonatoren, hvilken der nu ead benyttes, ved simpelthen at skyde Enden af Lunte (eller Detonatoren med den gamle Ende først), saa langt ind i Staaljæderføringen som muligt. Denne Anordning fastholder Sikkerhedslynten eller Detonatoren og forhindrer den i at falde ud.





*Jernbanebroerne ved Langå, afstivede efter sabotagen den 17. november 1943.*

Næste morgen (d. 20/11) rygtedes det, at Oluf Kroer var blevet taget af Gestapo på Sven Johannesens bopæl i Fredensgade. Han havde ringet på - og da en fremmed lukkede op, anede han uråd og skulle have sagt "Jeg er vist gået forkert".

Men den fremmede - en Gestapomand, havde brutalt trukket ham ind i gangen. Da det hurtigt blev afsløret, at Oluf Kroer stod med to pistoler i lommen, var spillet ude.

Sven Johannesen havde siddet på en stol med en bevæbnet vagt foran sig.

Sparekassens bud og portner var eminent dygtig til også at få fat i rygter - og han kunne senere oplyse, at der også var taget andre, bl.a. Ole Hovedskov.

Så snart rygterne var blevet fremlagt for os den morgen, søgte Christian Husum og jeg ind på et tomt kontor og holdt rådslagning.

Desværre var der jo ingen tvivl om, at rygterne talte sandt. Jeg havde jo set Kroer stoppe de omtalte pistoler i lommen og iøvrigt var han heller ikke mødt her til morgen.

Christian Husum mente - som tidligere fortalt - at han var blevet genkendt ved sabotagen på Auning møbelfabrik.

Han var ikke indstillet på at løbe nogen risiko eller at tage chancer, så han besluttede på stedet at søge at komme til Sverige. Han havde en adresse i København, hvor man kunne få "overfartslejlighed", og vidste iøvrigt, at Fiilerne på Hvidsten Kro også kendte til en flugtru-

te. Så han forlod sparekassen - og overlod til mig at fortælle, at han pludselig var blevet dårlig og var taget hjem, underforstået: hvis jeg da ikke også valgte at stikke af. Hvad jeg altså valgte ikke at gøre.

Christian Husum tog den første den bedste cykel i sparekassens cykelskur. Det var tilfældigvis min.

Da jeg nogle dage eller uger senere beklagede mig til en kriminalbetjent, som jeg kendte ret godt, lovede han at prøve at finde cyklen. Et par dage senere stod cyklen atter i sparekassens port. Den havde været en tur i Hvidsten.

Husum kom til Sverige, blev først skovhugger i de øde, svenske skove. Meldte sig så til Den danske Brigade - Danforce, hvor han avancerede til korporal og senere sergent.

Han fortalte mig senere, da vi påny forenedes i 1945, at han ved flugten havde været iført det såkaldte Maximaltøj, en habit, som var lavet af cellulid og krøllede ganske forfærdeligt. Og da han yderligere ikke havde været af tøjet et par dage, havde det selvfølgelig ikke hjulpet på udseendet.

Det var derfor forståeligt, at den svenske konstabel, der havde taget imod flygtningene i "Husum"s båd, havde slået hænderne sammen og udbrudt: "Herre min Gud för en kostym".

Men hvordan reagerer man nu, når man brutalt får forelagt de hårde kendsgerninger om Gestapos fremfærd, og om at en række af dem, der havde været sammen de seneste måneder på de natlige sabotager, nu var splittet op, og at flere befandt sig i kløerne på Gestapo, hvor de absolut ikke kunne vente nogen pardon eller medynk, mildhed eller forståelse.

Jeg kunne jo ligeså godt have været iblandt dem.

Og ville der komme bud efter mig i dag eller i morgen? Havde de været udsat for tortur og havde de måttet opgive navne? Jo, der var rig anledning til at blive desperat, end imellem optræk til panik, hjertet slår hurtigere, eller rettere galopperer afsted! Og hunderæd er man - for hvad situationen kan udvikle sig til!

Jeg gik rundt som en person, der er spaltet op mellem to ivrigt diskuterende. Den ene - pessimisten - råder til omgående at stikke af mens

tid er, og fortæller, at risikoen ved at blive er alt for stor.

Den anden - optimisten - forklarer, at der sikkert ikke er nogen ko på isen. Gestapo har sikkert ikke noget som helst på din person, kender måske slet ikke din eksistens. Lad nu være med at tro for meget om din betydning i denne sag. Tag den med ro, vær lidt fræk og bliv og se tiden an.

Og mens de to diskuterede, gik tiden. Da vi nåede aften, havde jeg endnu ikke taget nogen beslutning om at stikke af.

Heller ikke de kommende dage blev beslutningen taget. Inderst inde var jeg nok tilbøjelig til at være fræk og løbe en risiko. Der var travlt i sparekassen, der jo nu bl.a. manglede to mand. Det var i sig selv selvfølgelig ikke nok til at føle, at man burde blive på sin plads. Så loyal ville vel ingen forvente at man skulle være, under de foreliggende omstændigheder.

Ryterne løb dog i byen om allehånde i forbindelse med Langaasabortagen. Nu forlød det, at læge Thorup Pedersen pludselig var rejst og at ingeniør Bach på Elektricitetsværket også var rejst. (Han havde stået for udregningen af den mængde sprængstof, der skulle anvendes. Og pludselig var også pastor Borchsenius borte.

Rygter - som jo var en stor del af hverdagslivet den gang - ville også vide, at Fiilerne på Hvidsten Kro havde noget med det at gøre.

Rygter og halve sandheder kunne være farlige for modstandsbevægelsens folk. Der var jo desværre stikkere iblandt os, som var villige til at sælge, hvad de opsnappede, til Gestapo, ofte



*Randers, Tørvebryggen. Tysk larvefodskøretøj.*

for en ringe betaling, men altid uden samvittighed.

Gestapo brugte benzindrevne biler, fortrinsvis Mercedes og BMW, og gestapofolkene var oftest let genkendelige på lange skindfrakker og bløde hatte, godt ned i panden.

Når de foretog deres berygtede og frygtede razziaer, var de som regel ledsagede af en værnemagtslastbil med soldater.

Den hårde opbremsning af bilerne foran ofrenes bopæl, kommandoråb og trampen af soldaternes sømbeslåede støvler, var frygtede lyde, som kunne få enhver modstandsmand til at fare sammen. Man kunne jo trods alt aldrig vide sig sikker - og måske var det netop mig det gjaldt denne gang.

Enhver tidligere modstandsmand kan tale med om, at man endnu, år efter befrielsen, kunne fare sammen når en lastbil bremsede hårdt op og der blev råbt højt. Der skulle så lidt til før adrenalinet pumpedes op, og hjertet røg op i halsen.

Den 24. november rygtedes det, at 5 sabotører var blevet dømt til døden, heraf fire fra Randers. Det blev senere på dagen bekræftet ved en officiel meddelelse. De 4 fra Randers var: Oluf Kroer, Sven Johannesen, Anders William Andersen og Otto M. Christiansen. Meddelelsen kom fra Gestapohovedkvarteret i Aarhus, men det var Værnemagten, der stod for det, som nu skete. Kommandoen havde general Hermann von Hanneken. Den tyske "Rigsbefuldmægtigede", Werner Best, var blevet "koblet fra", og kunne unddrage sig det direkte og personlige ansvar.

En delegation fra Randers, bestående af bl.a. Sven Johannesens forældre, stiftamtmand, politimester, borgmester og sparekassedirektør Berneke (fra Sparekassen for Randers By og Omegn), tog til Silkeborg - hvor general von Hanneken havde sit hovedkvarter, for at søge de dødsdømte benådet. Han søgte forgæves at få generalen i tale. Han lod meddele, at man kunne forelægge en ansøgningskrivelse hos hans stedfortræder dr. Kanter.

En skriftlig ansøgning blev dagen efter overrakt til generalen af stiftamtmand Herschend, Vejle, som af et enigt departementchefs kollegium var blevet opfordret til at påtage sig det

**F**RA tysk Side meddeles: Følgende Personer er paa Grundlag af Krigsretsdøm blevet henrettet den 2. December 1943, efter at Benaadning var afslaaet:

**Student Georg Coritis Mørk Christiansen, født 15. September 1921 i Vejle.**

**Maskinist Svend Christian Johannesen, født 7. Juni 1923 i Odense.**

**Sparekasseassistent Oluf Axelbo Kroer, født 17. April 1916 i Randers.**

**Ekspedient Anders Willam Andersen, født 12. Juli 1924 i Randers.**

**Handelslærling Otto Konrad Andreas Manley Christiansen, født 30. September 1924 i Randers.**

Alle fem tilhørte Sabotagegrupper, af hvilke den ene under Ledelse af Student Christiansen, de andre under Ledelse af Maskinist Johannesen havde forøvet en Række Sprængstofattentater og Brandstiftelser paa Jernbaner, blandt andet Jernbanebroerne ved Langaa, samt mod Bedrifter, der arbejder for den tyske Værnemagt.

De var alle blevet arresteret af tysk Politi,

*Udklip fra Randers Amtsavis.*

yderst vanskelige og utaknemlige hverv, at være tilknyttet det tyske hovedkvarter i Silkeborg som repræsentant for det danske folks interesser. Stiftamtmanden skulle på bedste måde søge at afbøde de rigoristiske krav, som tyskerne stillede. (Regering og Rigsdag var som bekendt "ophørt med at fungere" den 29. august).

Det var begrænset hvad delegationen fra Randers fik ud af sine bestræbelser. De pårørende fik lov til at få et kort møde med de dømte. Og de fik løfte om, dersom benåd-

ningsansøgningen blev afslået, da at dette først ville blive meddelt de dødsdømte to timer før henrettelsen. - Og dette løfte holdt tyskerne.

Den 30. november blev adjunkt Kai Hoff anholdt af Gestapo på Randers Statskole. Han var en af de 6 fra Langå-Sabotagen.

Uvist af hvilken grund, havde han ikke fået fjernet våben og andre afslørende effekter fra sin lejlighed, som Gestapo naturligvis gennemsøgte.

Han blev ført til den gamle Dragonkaserne i

Thorsgade, hvor Gestapo holdt til. Hoff blev udsat for en overordentlig hård og brutal behandling, bl.a. blev han tvunget til at stå tæt på en glohed kakkellovn, med hænderne over hovedet. Hver gang han sænkede hænderne en smule, sparkede og slog gestapofolkene ham.

Hoff havde været frivillig løjtnant i den finske vinterkrig (1939/40) og havde tidligere givet udtryk for, at han ikke ville falde levende i tyskeres hænder (Se: Røjel: Kæft, Trit og Retning s. 61). - Pludselig greb han en stol, knaldede den i hovedet på den nærmeste gestapomand, og søgte derpå at springe ud af et vindue.

Det lykkedes ikke. Hoff blev skudt ned bagfra og var dræbt på stedet.

Kai Hoff blev samme aften begravet på Østre Kirkegård, i tæt mørke. Til stede var kun pastor Borchsenius, rektor Prip fra Statsskolen, samt nogle af kirkegårdens faste folk. - Og der var tyske vagtposter, som spærrede enhver indgang til kirkegården. Næste morgen, da det rygtedes, at begravelsen havde fundet sted, valfartedes der til graven med kranse og blomster - indtil tyskerne spærrede adgangen til kirkegården og forbød enhver sympatidemonstration.

Der var vedrørende de fem dødsdømte, som sad i arresten i Aarhus, rettet henvendelse til Dr. Best i København. Denne henvendelse førte til, at han personligt ville undersøge sagen - og han lovede at der i hvert fald intet ville ske de nærmeste dage.

Men da var dødsdommen eksekveret.

Fredag den 2. december, tidligt om morgenen, fik de dødsdømte at vide, at ansøgningen om benådning var afslået, og at dødsdommen ville blive eksekveret to timer senere.

(Se: dr. Hæstrup: "En af de mange").

De fængslede blev pr. lastbil kørt til Skæring Hede, hvor det danske militær havde skydebane. Her blev de bundet til pæle. Skydningen blev foretaget af menige soldater, som var udvalgt fra et regiment, der netop var på gennemrejse fra Norge til Vestfronten. De henrettede blev lagt i kister og ført til et ukendt mål et sted i Vestjylland.

Da henrettelserne rygtedes i Randers den 3.

december, gik flagene overalt i byen på halv stang. Jeg husker tydeligt stemningen i byen, det var som noget tungt og truende havde lagt sig over den og dens befolkning.

Denne spontane flagning på halv stang, fik iøvrigt nogle uger senere konsekvenser for byens politimester. I januar (1944) fik tyskerne ham fjernet fra embedet, "da han ikke havde udvist tilstrækkelig initiativ og konduite for at standse den utålelige demonstration ved flagning på halv stang." Jeg husker tydeligt, hvordan jeg havde det, da jeg hørte om henrettelserne.

Fra min tid som soldat i Aarhus 4 år tidligere, kendte jeg skydebanen på Skæring Hede særdeles godt. Og billedet af Oluf Kroer, Sven Johannesen og de tre andre, bundet til pæle foran tyske soldater med geværer lagt an til skydning, fulgte mig. Jeg tror faktisk, at jeg var ude på toilettet for at kaste op.

Det nye år - 1944 - var ikke mange dage gammelt, før det første budskab om besættelsesmagtens terror indløb. Digterpræsten Kaj Munk fra Vedersø var blevet myrdet og smidt



*Sven Johannesen.*

i en vejgrøft ved Silkeborg. Vi havde fulgt hans modige - men nok noget letsindige opræden overfor besættelsesmagten. Hans bog "Niels Ebbesen", der var blevet forbudt af tyskerne, cirkulerede blandt kammeraterne - og handlede illegalt.

Luftalarmer blev nu hyppigere og hyppigere, uden at der dog blev nedkastet bomber. Det drejede sig om overflyvninger af allierede maskiner på vej til og fra tyske bombemål. Jeg var sammen med et par andre blevet udpeget som husvagt i sparekassens bygning, og skulle møde, hver gang der blev blæst luftalarm. Det skete som regel sent på aftenen eller natten. Som regel stod vi i den lukkede gård og betragtede det store drama, som udspillede sig over vore hoveder, når tyske jagere angreb de store bombemaskiner. Flyene efterlod sig store striber fra udstødningen fra motorerne - og lysporammunitionen trak ligeledes striber hen over himmelen. Og så var der brølet fra de mange motorer. Det var et betagende, men uhyggeligt skue.

Det var her først på året, at vi evakuerede roklubbens mange og dyre både fra bådehuset ved havnen.

Det evige rygter havde nu ladet os forstå, at der var fare på færde. Roklubber - og andre sportsklubhuse - var udset til mål for schalburgtage, f.eks. var jo Silkeborg Roklubs Klubhus med alle både blevet ødelagt ved en sådan terroraktion. Heldigvis blev klubhuset ikke sprængt - og det kunne fortsat tjene som værksted, når sprængstof skulle klargøres til sabotage.

Roklubberne i Randers udfoldede iøvrigt i disse vinter- og forårsmåneder før bådene kunne sættes i vandet, stor aktivitet med klubaftener og lange vandreture ud i omegnen om søndagene.

En dag i marts måned (1944, den 11/3) blev jeg i sparekassen kaldt lidt til side af en kunde, en landmand fra det nordlige opland. Han var noget hemmelighedsfuld, men ville fortælle mig, at tyskerne (Gestapo med assistance af militær, om morgenen havde omringet Hvidsten Kro og en lang række huse i byen. De havde taget både kromanden - Marius Fiil, hans kone, datter svigersøn og søn med sig tillige med et antal beboere i Hvidsten. Iflg. "medde-

leren" havde tyskerne taget det halve af byen med sig". Han kunne også fortælle, at Andreas Stenz, der havde en gård i nærheden af kroen, åbenbart havde fundet ud af, hvad der var i gære. Han var i hvert fald blevet set gående bort fra Hvidsten, tværs over markerne, med en greb på nakken.

Kroen var blevet forsynet med et skilt, hvorpå der stod: Lukket indtil videre. Andreas Stenz slap helskindet til Sverige, meldte sig til Den danske Brigade - og vendte hjem som sergent. Tyskerne hentede i stedet hans broder Jens, der havnede i tysk fængsel.

Der havde samme dag - 11. marts - været en razzia på Højskolehotellet, lige over for sparekassen. Der var hørt skud, og det forlød at en illegal radiotelegrafist sandsynligvis var blevet såret og taget af Gestapo, mens hans kammerat var undsluppet ved at flygte ned ad Apotekerstræde.

Først år senere erfarede jeg, at netop Andreas Stenz's flugt til Sverige, medførte at jeg påny blev involveret i nyt modstandsarbejde. Andreas Stenz havde stået for sabotage m.v. i Randers Nord - og nu måtte dette arbejde reorganiseres.

Erik Bjørnbak spurgte mig en dag, om jeg ville hjælpe ham med at flytte nogle "varer", underforstået: våben og sprængstoffer, som gerne hurtigt skulle skifte adresse. Jeg tror, at Vestergade blev nævnt som stedet, hvor varerne skulle afhentes.

Vi drog pr. cykel afsted og fik varerne pakket sammen i et par papkasser, som imidlertid var så store, at det var umuligt at cykle med kasserne anbragt på styret.

Foreløbig var vi besluttede på at anbringe kasserne i et par ledige garderobeskabe i sparekassen, senere skulle kasserne så flyttes til roklubbens hus ved havnen.

Planen var, at det her skulle klargøres og pakkes om i tre trækasser, der skulle udleveres til nye sabotagegrupper.

På det tidspunkt - april 1944 - var der på den gamle kaserne i Thorsgade stationeret en afdeling tyske soldater med hunde. Antagelig skulle både soldater og hunde trænes op til en eller anden opgave, måske som vagt i en koncentrationslejr.

Dette her med de tyske KZ-lejre vidste man i almindelighed ikke ret meget om - og mærkeligt nok blev det netop Erik Bjørnbak, der ca 1 1/2 år senere fortalte mig om de glubske schæferhunde i lejrene, om pigtrådshegn og vagter - og deres råheder og mishandling af fangerne. Hundene var mindst lige så frygtede som lejrens tyske mandskab.

Hundene fra kasernen i Randers var måske ikke ligefrem livsfarlige (endnu), men der var i hvert fald 2 mand om hver hund, og begge havde en line til hundens halsbånd, når soldater og hunde viste sig i gaderne.

Netop som Bjørnbak og jeg drejede om hjørnet ved Kirkegade/Torvegade ved Svane-apoteket, opdagede vi "hundetrækkerne" på vej ned imod os, et geled i hver side af gaden. Der var vel 15 hunde i hver side, med altså det dobbelte antal soldater + nogle befalingsmænd.

Der var jo ikke andet at gøre, end at "marchere" videre med cykel og kasse midt på kørebanen - og så håbe på, at de tyske schæfere ikke var dresserede til at lugte til sprængstof. Det engelske PEII havde som nævnt en gennemtrængende lugt.

Vi så lige ud. Det gjorde tyskerne heldigvis også - og hundene så ikke ud til at interessere sig for os.

Så vi forsvandt ned ad Mortensgade/Brødre-gade til sparekassen og fik de famøse kasser anbragt i ledige skabe, hvor de fik lov til at hvile et par dage. Kun sparekassens telefon-dame observerede den stærke duft og omtalte den for portneren. Hun anede dog heldigvis intet om duftens oprindelse.

Efter et par dage blev varerne overflyttet til roklubben og bearbejdet og pakket om.

Jeg og min gruppe skjulte "vores" trækasse i et hulrum i et dige i nærheden af Lem "station" på Hadsund-banen.

Når materiellet, der foruden sprængstof bestod af Cordtex-snor, detonatorer, togsignaler etc., blev anbragt uden for bykernen, skyldtes det de hyppige spærretider og kontrolposter ved udfaldsvejene.

Det skulle jo alligevel bruges til jernbanesabotage.

For god ordens skyld skal lige oplyses, at bevæbningen til en gruppe på 6 à 7 mand kun

Der St...dortälteste,  
Randers

## Ausweis

Herr  
Frau *S. Bugge Vegger. Hestergaard*

ist berechtigt:

- aus geschäftlichen Gründen die Stadtgrenze zu passieren,
- während der Sperrzeit die Strassen auf dem Weg von der Wohnung zur *Spark.* *Wohnung* in der Zeit von *20* bis *22* Uhr zu betreten.



bestod i max. 2 maskinpistoler og en Colt-revolver.

Nu er det jo ikke meningen at fremstille vores dagligdag som om det kun drejede sig om at gå på arbejde om dagen og så deltage i sabotage eller våbenmodtagelse ved nedkastningsstederne om natten.

Der blev sandelig også tid til f.eks. for mit vedkommende, at være medforfatter til den traditionelle årlige rundskuerevy, som bankfuldmægtig A.H. Thomsen var hovedmand for. At der så på premiereaftenen hen ad sommeren 1944 pludselig manglede et par af aktørerne, måtte tages med godt mod. De pågældende havde følt jorden brænde under sig, da der netop den dag var besøg i byen af Gestapo.

Om det så var danseskole, blev der også tid til det. Forlystelserne var små, her var lejlighed til af møde jævnaldrende. Jeg måtte iøvrigt ved en sådan aften simulere dårlig, så dårlig, at jeg måtte gå hjem. (En sabotage ventede, til aftalt tid).

Vi var Grundlovsdag 5. juni 1944 nogle venner og veninder, der pr. charabanc tog til Støvringgårds Skov. Jeg husker turen med den hestetrukne som lang og ubekvem. Vores lejrede "chauffør" på bukken fik en rigelig del af vores medbragte ølbeholdning, men hjem

kom vi da til Laksestaden. Om morgenen vågnede vi så op til årets højdepunkt, meddelelsen om de allieredes landgang i Normandiet, D-dagen den 6. juni 1944.

Det gav et vældigt skub i vore forventninger. Optimismen steg til uanede højder, og der blev indgået væddemål om, hvorvidt vi ville kunne fejre julen 1944 i et befriet land.

Vi lyttede til radio med ørerne helt inde i kassen for ikke at gå glip af Churchills taler, selv om tyskerne gjorde sig de største anstrengelser for at ødelægge modtagelsen af engelsk radio med deres støjsendere. Det gjaldt iøvrigt også de svenske udsendelser. Vi måtte åbenbart ikke høre nyhederne.

Vi talte iøvrigt ofte om, at det var mærkeligt at vore radioer ikke blev beslaglagt ligesom i Norge.

Natten til den 16. juni blev Erik Bjørnbak hentet af Gestapo. Straks om morgenen blev jeg orienteret om nattens hændelser. Erik Bjørnbak blev senere overført til lejren i Frøslev, hvor tyskernes danske fanger sad under nogenlunde forhold, dog med en stadig trussel om at blive overført til en af de berygtede tyske KZ-lejre.

Og det skete da også for Bjørnbak. Han blev sidst på året overført til koncentrationslejren i Dachau.

Jeg husker tydeligt da han igen dukkede op i sparekassen sommeren 1945. Han havde klarret turen til Tyskland, men var tynd og hulkindet. Og så havde han en hue på hovedet de første uger for at dække over den besynderlige måde, som tyskerne havde med at klippe fangerne på, striber gennem hårpragten som en anden indianerfrisur.

Erik Bjørnbak var i april kommet med de berømte hvide busser tilbage til, i første omgang, Sverige. Det var begrænset, hvad jeg fik at vide om tiden i fangenskab, han ønskede simpelthen ikke at genfortælle de ydmygende oplevelser.

Jeg mener dog at kunne huske, at han omtalte, at han før afgang til Dachau havde været udkommanderet til "Himmelfartsekspressen". Tyskerne havde en overgang fundet på, at anbringe en kreaturvogn umiddelbart bag lokomotivet. Motivering var, at med gidsler,

danske tilfangetagne modstandsfolk, placeret i denne vogn, ville man kunne undgå sabotage mod og afsporing af de tyske jernbanetransporter gennem Jylland.

Afsporing af tog havde hidtil været udført på en sådan måde, at lokomotivets første hjulpar antændte bomberne. Det var imidlertid ikke noget større problem for jernbanesabotørerne at flytte rundt på detonationen, så sprængningen skete længere nede i rækken af vogne.

Så da jernbanesabotagen og togafsporingerne ikke blot fortsatte, men også øgedes, opgav tyskerne efterhånden hele arrangementet med "Himmelfartsvognene", ikke mindst da det viste sig at det krævede et meget stort antal vagter for at forhindre fangeflugt.

Påny oplevede jeg alle spekulationer om, hvor meget Gestapo vidste, frygten for om de havde noget på mig også - og om jeg kunne vente besøg.

Jeg flyttede hjemmefra, fandt et loftsværelse ude i byen for et par uger - og vendte så tilbage da alt påny syntes roligt, til det gamle hus i Vestergrave.

På hjørnet af Storegade og Vestergrave, var der engang en Cykelforretning med tilhørende værksted bag butikken.

Forretningen havde indgang fra Storegade. Der var vistnok udstillet en enkelt cykel - uden dæk og slanger i vinduet. Fra butikken kunne man gå ind i værkstedet, der også havde udgang til Vestergrave, lige overfor nr. 48.

Jeg havde en aftale med cykelsmeden, Thastum hed han, om, at jeg måtte gå ind fra Storegade og ud til ham i værkstedet, hvorfra der var udsigt til opgangen til nr. 48. Vi havde ydermere en aftale om et tegn, som han skulle give, dersom der havde vist sig noget mistænkeligt i dagens løb. Jeg kunne så nå at re-tire-re.

Jeg har før fortalt om den modbydelige følelse, som enhver tidligere modstandsmand kender: lyden af en bil der bremses op, kommandoråb og jernbeslåede støvlers trampen i stenbroen. Jeg oplevede en aften disse frygtede lyde, tog en hurtig beslutning, sprang ned i den lille, lukkede gårdspads, og entrede op over baghusets tag og plumpede ned i nabogården, hvorfra en port førte ud til Tørvebryggen.



*Vestergrave 48. Her boede Søren Bugge Vegger. Foto: Østergaard.*



Jeg sneg mig over Søndergade, hen langs S.C.Sørensens kontorbygning ved havnen, hen til (det dengang eksisterende) Gl. Told, og forsigtigt tilbage ad Østergrave, fra Østergraves udmunding i Storegade kunne jeg overskue den yderste del af Vestergrave. Og jeg kunne til min lettelse konstatere, at tyskervog-  
nen var borte nu.

Fra min ven, cykelhandleren, fik jeg næste dag at vide, at Gestapo havde hentet en mand i nabohuset, Vestergrave 46.

Bjørnbak og jeg havde i fællesskab deponeret et par maskinpistoler i en box i sparekassen (hvilket selvfølgelig var aldeles ulovligt). Der er to nøgler til en sådan box, vi havde hver en - og jeg måtte have boxens indhold hurtigst muligt.

Jeg blev taget på fersk gerning af sparekassens underdirektør, med en pose med to stenguns i hånden, og jeg var nødt til at være forhandlingsvenlig. Vi blev enige om, at de to maskin-



*Poul Larsen »Kjær«.*

pistoler skulle pakkes ind i en kasse, neutralt udseende i brunt indpakningspapir og med en fingeret adresse på. Og så skulle den opbevares i sparekassens sølvtøjsbox, der, som navnet antyder, var beregnet til opbevaring af kundernes indleverede pakker med f.eks. sølvtøj.

Adgangen til denne box måtte kun ske når to personer var til stede. Nøglerne var deponerede i et aflåst skab ved kontorchefens plads.

Naturligvis kunne disse to stenguns ikke blive liggende uvirksomme i sparekassens box når modstandsbevægelsen iøvrigt manglede våben.

Jeg "lånte" derfor nøglerne til den famøse box, og ombyttede pakken med en til formålet fremstillet pakke, af udseende som den deponerede, men med et indhold af en udgave af Karnows lovsamling i stedet for våben.

Efter endt ombytning blev nøglen hængt på plads - og dermed skulle den sag jo så være ude af verden.

Imidlertid havde den omtalte underdirektør senere fået lyst til at studere de to stenguns, som han havde overrasket mig med, og havde forlangt indlagt i sparekassens box.

Han havde derfor også "lånt" nøglen til sølvtøjsboxen og fisket pakken ud - og havde låst døren til sit kontor for at gå i gang med våbeneftersynet.

Jeg blev dagen efter kaldt ind på direktionskontoret. Der var lagt i kakkelovnen til mig for ulovlig tilegnelse af adgang til boxen. Det endte dog nogenlunde i fryd og gammen, da jeg tillod mig at gøre opmærksom på, at underdirektøren vistnok skulle overholde samme reglement som en simpel assistent.

Jeg kom ikke af med "mine" to stenguns lige med det samme. Faktisk gik der et par måneder før jeg igen fik kontakt til modstandsarbejdet i byen.

Den razzia, hvor Erik Bjørnbak var blevet taget, natten til 16. juni, havde været temmelig hårdhændet. Tilsyneladende var modstandsarbejdet i Randers på det nærmeste blevet lammet. Der skete heller ikke nogen større sabotage i disse måneder.

En dag hen i august måned (1944) blev jeg opsøgt af en person, der præsenterede sig som Kjær. Uvist af hvilken grund havde jeg straks

Legitimationskort  
 fra  
 Sikkerhedsområdet i Jylland.

Navn Loren Büge Nielsen  
 Sparekassen for Randers

Stilling Assistent By og Omegn

Bopæl Bækvej 24, Carst

Født d. 31. 1. 1918 Randers

Indehaverens  
 Underskrift Buqqelleppel

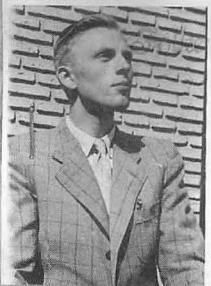

registret i Vorup  
 d. 26. 6. 1941  
 [Signature]

Kortet skal altid medføres.

O. O. B. & Co.

Politikreds  
 Nr. 44 Legitimationskort  
 for  
 Sikkerhedsområderne i Danmark.

Navn Jørgen Hansen

Stilling Ekspedient

Bopæl Niels Ebbesenegade 12A, Randers

Født d. 20. 11. 1916 i Spentrup

Indehaverens  
 Underskrift Jørgen Hansen



Postmesteren i Randers m. v.  
 d. 28. 5. 1944.  
 E.O.  
 [Signature]

Kortet skal altid medføres.

O. O. B. & Co.

fornemmelsen af, at det ikke var mandens rigtige navn. Nu var man jo dengang ekstra på vagt, når fremmede kom ind i billedet. Det var altid bedst at føle sig frem og prøve at finde ud af, på hvilken side den fremmede var. Det kunne være livsfarligt at tage fejl.

Normalt ville man i modstandsbevægelsen understyre en person, som skulle opsøge en ham ukendt modstandsmand, med et løsen, men efter razziaen i juni var det tilsyneladende "gået helt i spåner".

Efter nogen snak om ingen ting, kom han til sidst frem til det egentlige. Manden som stod foran mig, Kjær, var udsendt af ledelsen af jernbanesabotagen i Jylland, og han skulle nu prøve at få gang i Randers igen, skulle være byleder, fandt jeg senere ud af.

Han havde kendskab til Bjørnbak-gruppens depoter af sprængstof - og vidste at Gestapo intet havde fundet. Han efterlyste nu depoterne, spurgte direkte om jeg havde nogen ide om, hvor de fandtes. Og det havde jeg, i hvert fald for et af depoterne. Vi aftalte at mødes næste dag, ved det store træ ved Skydepavillo-

nen. Alt forløb glat, depotet var på plads, hvor vi i sin tid havde skjult det.

Det blev senere afhentet til en sabotage på hovedbanen, da man pludselig var løbet tør for materiale der.

En parallel løbende sabotage skulle dog gerne samtidig gennemføres. Min gruppe foretog derfor en "lydløs" sabotage mod Hadsundbanen.

Vi skaffede nogle store skruenøgler, der passede til de store møtrikker ved skinnesammenføjningerne, store koblen som vi løsnede naglerne med - og ret hurtigt havde vi en skinnelængde fri. Den blev båret hen til et vandhul og druknet der.

Det skal dog indrømmes, at svellerens tilstand var absolut kritisk, så det var ikke noget større problem at fjerne en skinne.

Hvis ikke svellerne på Randers-Hadsund banen er blevet skiftet ud i tidsrummet 1944-1969, da banen indstillede driften samtidig med en række andre privatbaner i Randers-Aalborg-Himmerland området, må det have været halsbrækkende at køre med Hadsund-Peter de sidste år.



*Amerikanske flyvende fæstninger, af typen Boeing B.17 på fuld fart fremad.*

Jeg havde et senere møde med Kjær - som jeg efter krigen fandt ud af, var den legendariske Poul Larsen, politifuldmægtig i Aalborg. Jeg husker, at jeg ved dette møde bemærkede hans sko, der var skrækkeligt snavsede, med lerjord helt op om sokkerne. Jeg gjorde en bemærkning om det, og rådede ham fra at gå ind på Hotel Randers før skoene var rensede.

Jernbanesabotagen øgedes stærkt her i august måned (1944). Jeg havde ikke den gang nogen anelse om årsagen hertil - hvis der var nogen bestemt årsag i det hele taget. Men det var i de dage, at Paris blev befriet (25. august) Tyskerne forsøgte at trække forstærkninger til Paris' forsvar, bl.a. fra Jylland, og det var naturligvis en oplagt opgave at søge transporten af disse tropestyrker sinket så meget som muligt.

Fra en af disse august-dage står synet af standsede troppetog meget stærkt.

Der holdt en overgang troppetog på alle spor på banegården i Randers, og ikke nok med det: også på sidebanerne var der oprangeret tog, ved Strømmen station, på banelinjen mellem den gamle jernbanebro og hen mod Strømmen station endnu et tog, på havneter-rænet, på Hadsund-banegården (ved Fischersgade) - og overalt det samme syn: soldater på

perroner, på baneskråninger og i ventesale på gulvet, ventende på at komme videre sydpå når banelinierne påny var klar efter sabotagen.

(De to panzer-divisioner, som skulle forlægges fra Jylland for at deltage i forsvaret af Paris, blev sinket så meget på turen gennem Jylland, Tyskland og Holland, at de kun nåede frem til Metz før Paris blev meldt faldet.)

Natten til den 29. august (1944) blev der som så ofte før blæst luftalarm. kl. ca. 23.00. Jeg skulle som husvagt i sparekassebygningen sammen med de øvrige vagter møde op, og vi stod som sædvanligt i gården og betragtede det voldsomme skuespil som var i gang over hoderne på os.

Motorlarmen var øredøvende den aften - måske fordi flyene gik lavere - men det var dog alligevel intet at regne med det brag, som pludselig flængede luften og ligesom løftede os fra jorden. Og braget var fulgt af lyden af tusinde glasruder, der splintredes. - Men iøvrigt fik vi meget travlt med at komme ned i beskyttelsesrummet. Da luftalarmen efter nogen tid blev afblæst og vi kom ud på gaden, mødte der os et sælsomt syn.

Samtlige butikkers store spejlglasser var knust. Udstillingen i butikkerne var helt "for

åbne døre". Man kunne, om man havde haft agt dertil, gå lige hen til urmageren og blot ved at række hånden ud tømme hans udstilling for værdierne.

Op tagsten og træstumper blandedes med glasskår i uanede mængder. Der havde været et umådeligt tryk på den bombe, der var faldet, kunne vi konstatere.

Men det var syd for Gudenåen, at nedslaget var sket, nærmere betegnet Vorupkær.

En forfulgt og anskudt engelsk bomber havde åbenbart set det nødvendigt at slippe sin last, som i dette tilfælde bestod af en lufttorpedo, beregnet velsagtens for en dæmning nede i Tyskland.

Nu eksploderede den i få meters højde over jorden på Kærgade i Vorup, og virkningen af de store mængder eksplosiver, havde resulteret i det enorme lufttryk, som havde ødelagt huse helt eller delvist, i stor radius fra nedslaget.

6 mennesker var blevet dræbt, 48 såret, 5 huse på Kærvej var helt udslettede, 100 andre blev så ødelagte, at det var tvivlsomt om det kunne betale sig at bygge dem op igen. (Randers Amtsavis 30/8 1944).

Yderligere ca. 700 huse og ejendomme havde fået store skader, som det kom til at tage adskillige måneder at udbedre. Der eksisterede en krigsskadesforsikring, en statslig foranstaltning, som skulle dække netop sådanne skader, opstået på ejendomme som følge af krigshandlinger.

Anmeldelse af disse skader skulle foregå gennem pengeinstitutter, og vi fik da følgende umådelig travlt med at registrere, indsende skadesanmeldelser til forsikringen - og yde midlertidige lån til genopbygningen af de mange mere eller mindre ødelagte huse.

Der kunne ikke skaffes glas til de store forretningsvinduer, der stod som gabende huller i gadebilledet, mange steder nødtørftigt dækket med forhåndenværende materialer. I mange måneder måtte forretningerne derfor nøjes med brædder for vinduesgabene, blot med et lille vindue midt i, til udstillingen af deres varer (dersom der i det hele taget var noget at udstille).

Den 19. september (1944) blæstes der luftalarm midt på formiddagen i alle større byer.

Alarmen var - viste det sig senere - falsk. Den var beordret af den tyske rigsbefuldmægtigede - og skulle dække over tyskernes fængsling af det danske politi, der skulle sættes helt ud af spillet.

Fra den dag var Danmark uden politimæssig beskyttelse. Det medførte bl.a., at der oprettedes vagtværn, men det bevirkede selvfølgelig at den sorte børs havde kronede dage. En dag gik smedene fra Scandia til aktion mod sortbørshajerne, der fortrinsvis holdt til på Frederiksplads (Østervold). Sortbørsfolkene blev banket grundigt af - og nogle af dem havnede i det springvand, som engang stod ved den nordligste ende af pladsen. Politigården - dengang i Vestergade - stod naturligvis uden tilsyn efter at politiet var borte. Sparekassen havde haft en direkte alarmledning til Politigården. Da en sådan overfaldsalarm ikke havde nogen betydning længere, blev man enige om at pille ledning og apparatur ned, da det rygtedes at tyskerne ville oprette Ortskommandantur i bygningen.

Et par mand fra sparekassen begav sig afsted til Vestergade, gik simpelthen ind på den "afrustede" politistation, og hev ledninger og alarmapparat ned fra væggen.

Våben og sprængstoffer til modstandsbevægelsen blev nu i rigelige mængder nedkastet fra allierede fly.

Sabotagehandlingerne var planlagt fra hovedkvarteret for modstandskampen - men det hændte dog enkelte gange, at der skete en uorganiseret sabotage, i mindre omfang.

Det var bl.a. tilfældet engang i oktober måned, da en gruppe havde udset sig en tysk kanonstilling ved Markedsgades skole som et fortræffeligt mål. Det lykkedes dem at få stoppet en bombe ned i løbet på en kanon. Da bomben sprængtes, gik kanonløbet i en mængde stykker. Da var sabotørerne selvfølgelig forlængst ude af syne, men de ophidsede tyskere afspærrede gaden i begge ender, og ca. 100 tilfældige borgere, der befandt sig i gaden på det tidspunkt, blev arresterede og ført til Aarhus til afhøring.

Blandt disse tilfældige var også den daværende byleder Poul Larsen, "Kjær", som havde været på vej gennem gaden da fælden klappede.

Han klarede frisag ved hjælp af falske papirer trods ihærdig afhøring i Aarhus - og vendte tilbage til Randers.

Episoden havde dog til følge, at det indskærpedes alle sabotage-grupper, at de ikke måtte foretage aktioner mod den tyske værnemagt og dens materiel uden tilladelse fra højere sted.

Jorden brændte efterhånden under Poul Larsen "Kjær" i en sådan grad, at han ikke længe kunne blive i Randers. Ledelsen af den jydsk modstandsbevægelse ville have haft ham direkte til Sverige, men han valgte at vende tilbage til Aalborg. I forbindelse med modtagelse af nedkastede containere fra allierede fly den 3. november blev han tilfældigt standset af en tysk patrulje. Uheldigvis havde han på sig både et generalstabskort og en lommelygte med farvet glas.

Patruljen tog ham med til Gestapo i Aalborg, og da ydermere den Gestapomand, som skulle afhøre Poul Larsen, genkendte denne fra hans tid som politifuldmægtig i Aalborg, var spillet ude.

Gestapomanden og Poul Larsen havde mødtes i retten, hvor Poul Larsen var anklager i nogle værnemagtssager.

Poul Larsen blev udsat for tortur og blev frygtelig mishandlet.

Gestapo vidste at de havde fået fat i en af de store fisk, og ville have alt ud af ham. Han blev pint i en sådan grad, at begge håndled var knust. Og da han blev henrettet i Ryvangen, måtte han bindes til pælen, da han ikke kunne stå på benene.

Den hårde medfart bevirkede, at det lykkedes Gestapo at få nogle navne på modstandsfolk fra bl.a. Randers, og det medførte en razzia, hvor Discontobanken i Kirkegade var i brændpunktet. Tyskerne truede en overgang med at lade bankbygningen sprænge i luften, men afstod dog fra det.

Påny var der rettet et alvorligt slag mod modstandsarbejdet i Randers. Og det medførte de sædvanlige spekulationer om, hvor mange navne det var lykkedes Gestapo at tæve ud af den mishandlede "Kjær".

Jeg flyttede påny hjemmefra nogle uger - og vendte så tilbage til "normale tilstande" da alt syntes roligt igen.

Heller ikke julen 1944 blev en jul i fred, således som vi havde håbet og bl.a. væddet om, da landgangen i Normandiet blev foretaget 6. juni, Day af Delivery, som Churchill havde betegnet den.

Tyskerne havde som en sidste krampertrækning formået at starte en storoffensiv i Ardennerne med et overraskelsesangreb den 16. december. Dette angreb kom tilsyneladende helt bag på de allierede styrker. Krigen blev forlænget - selv om det endelige resultat var klart. Men tusinde af dræbte civile og soldater kom denne forlængelse til at koste.

Vinteren var i de første måneder af 1945 usædvanlig hård med snestorm, masser af sne og tilfrosne søer og farvande. Det forekommer mig iøvrigt at disse krigsvintre var usædvanlige, men måske skyldes det den udtalte mangel på brændsel, så man altid gik og småfrøs.

Det blev dog mere og mere åbenbart i disse første måneder af året, at enden på Ragnarok kunne skimtes forude. Men kampene blev ikke mindre grusomme og voldsomme af den grund. - Og nu nærmede de allieredes fremrykning sig fra vest - og russernes fra øst sig den danske grænse.

For modstandsbevægelsen i Randers var det en sort dag, da man mistede et stort våbendepot under det gamle, ærværdige Theater i Østergade, da dette blev sprængt i luften ved Schalburgtage i februar måned.

I over en måned lå lageret utilgængeligt under tonsvis af murbrokker fra teaterbygningen, inden tyskerne kom på sporet, og fik det gravet fri.

Men der blev nu kastet containere ned fra fly i et omfang som aldrig før - og ydermere kom der nu også søvejs tilførsler af våben fra Sverige, f.eks. pr. fiskekutter.

En dag anløb en fiskekutter Randers havn. Dejlige store rødspætter kunne ved havnen købes til en billig penge. Men neden under fiskekasserne lå andre kasser med svenske karabiner og tilhørende ammunition.

Og vi indøvede i det skjulte adskillelse og samling af de nye våben. Foretage øvelsesskydning kunne vi jo af gode grunde ikke. Senere fik vi også lejlighed til at stifte bekendtskab

med den nye dysekanon, PIAT, som var af fransk eller italiensk fabrikat.

En dag først i april måned fik min gruppe besked om, at der nu ville komme geværer til alle i gruppen en nærmere bestemt dato.

Vi troede, at vi skulle have svenske karabiner, som vi jo havde indøvet, men stor var overraskelsen, da det viste sig at være ældre, tunge canadiske Enfield-rifler, som var tiltænkt os.

Modtagelsen blev noget for sig, men forløb trods misforståelser godt. Beskeden lød på, at en mand med hestevogn på et bestemt klokkeslet skulle komme kørende fra Hadsundvej og dreje hen ad Nørre Boulevard. I højre jakkelomme ville han have en Jyllands-Post, foldet sammen og stukket ned, så den kunne ses. Der skulle stilles ham et bestemt spørgsmål, som han skulle besvare med et kodeord. Alt sammen meget forsigtigt arrangeret.

Men det gik nu ikke sådan som udtænkt. For det første kom kusk og køretøj alt for sent, for det andet havde han ikke nogen Jyllands-Post i lommen (han havde en islandsk trøje på), og for det tredje, var det ham, der åbnede for-

handlingen med at spørge om det var os, der skulle have kasserne, der lå bag i vognen.

Vi fik dirigeret køretøjet ind i en garage vi havde lånt, og fik kasserne af i en fart og sendt (den farlige) kusk af sted.

Geværerne var smurt gevaldigt godt ind i fedt, og det tog faktisk lang tid at rengøre dem, så de var funktionsdygtige, når "dagen" oprandt.

Tyskerne rangerede flere lazarettog op på havneterrænet. En del af de sårede soldater blev på ladet af lastbiler kørt til forsamlingsbygningen Jylland i Hospitalsgade, hvor der var indrettet feltlazaret.

Nu skulle man vel tro, at disse stakler med granatchok, blodige forbindinger, lemlæstede på arme og ben osv., ville blive ført ad den nærmeste vej til feltlazaret, men nej, de skulle køres gennem hele byen. Jeg ved ikke, om det var meningen at borgerne i Randers skulle få medynk med de sårede - eller kunne tænkes, ved synet af lemlæstelserne, at blive rasende på de allierede, som jo havde forårsaget denne ynkelige skare. Nazisternes tankegang var ofte særpræget.



*Kompagni Kronjyden, »Scandia«, maj 1945.*



*Min gruppe, 5. maj 1945.*

Situationen skærpedes, udgangsforbud og luftalarmer blev hyppigere. Tyskerne opførte sig mere og mere desperate og hensynsløse.

De gravede nu skyttehuller ved hovedindfaldsvejene med ca. 100 meters mellemrum. Formålet var, at tyske soldater udrustede med pansernæver, et panserbrydende våben, skulle indtage hullerne, og derfra beskyde fremrykkende fjender i en sidste desperat kamp. De ville ikke have haft en chance for at slippe levende fra dette desperate selvmordsforetagende.

Vi vågnede en morgen op til et mærkeligt cirkus. Tyske soldater var sendt på gaden for at beslaglægge alt, hvad der fandtes af kørende materiel: hestevogne, trækvogne og i særdeleshed cykler blev taget uden videre. Ja, selv enkelte større barnevogne blev konfiskeret. De uheldige ejere fik blot en seddel, som kunne omveksles med kontanter - hos kommunen.

Formålet må vel have været at have noget materiel til at transportere udrustning og lignende ved en kommende tilbagerykning. Benzin og dieselolie var nu også en mangelvare for værnemagten.

Så fulgte Hitlers selvmord i førerbunkeren i Berlin - og storadmiral Dönitz' udnævnelse til hans efterfølger. Det tredie rige knagede alvorligt i fugerne. Men der indløb også meddelelse om, at en række fangne modstandsfolk var på vej i en transport til København, hvor henrettelse ventede dem.

Der var i Randers dengang to røklubber. Foruden Herreroklubben, der havde bådehus ved lystbådehavnen, var der også Randers Dame

Roklub, som havde hus ovre ved bagløbet, ved Gudenåens løb før den nåede ud i fjorden.

De to klubber holdt deres roning skarpt adskilte, men havde især om vinteren en række fælles aktiviteter.

Det var i krigsårene en populær form for weekend udflugt i klubberne, pr. båd naturligvis, at tage ned ad fjorden til f.eks. Uggelhuse, der hvor Randers Fjord ændrer løbsretning fra øst til nord-øst. Herreroklubben havde ganske vist et hus på en lille ø længere ude ad fjorden, på højde med Mellerup, men det krævede nok så meget energi at nå helt derud.

I Uggelhuse lå en ydmyg kro. Kromanden, "Søren i Uggelhuse", havde en mark eller eng, hvor vi frit kunne slå vore telte op. Og han var mand for at kunne fremskaffe en lokal spillemand, der kunne traktere en harmonika, så dansen gik lystigt i krosalen.

Der var rosporsfolk af begge køn, men også sejlere, lystfiskere og jægere, der søgte fjordengene. Stemningen kunne være ret så høj i de iøvrigt ikke for lystige krigsåre. Og så var der forresten aldrig tyske soldater i Uggelhuse.

Her traf jeg min roerpige, og vi to har slået følge lige siden. Hun var ansat hos Færch i Holstebro i 1944, men havde sit hjem i Randers og søgte til Laksestaden når lejlighed gaves.

Det kunne forresten holde hårdt ind i mellem, for ofte var jernbanen saboteret enten mellem Struer (Holstebro)-Viborg, eller også var det måske mellem Viborg og Langå, hvis det da ikke var Langå-Randers. Mulighederne var der - og det gav store ventetider til banen atter meldtes klar.

Så Lizzie flyttede heldigvis tilbage til Randers først på året 1945.

Da krigen optrappedes i april dagene 1945, og det var tydeligt, at den nu nærmede sig Danmarks grænse - og da der ydermere løb rygter om, at Jylland måske ville blive krigsskueplads med en allieret landgang ved Vestkysten, besluttede vi at forlove os, at "tage ring på", som det hed.

Vi gik til guldsmeden i Houmeden og så på ringe. Der var 8 dages "leveringstid" på indgraveringen, så vi fastsatte 6. maj som dato for den betydningsfulde ring-udveksling.

Så oprandt befrielsen, og butikkerne var "lukkede af glæde". Det gjaldt også vores guldsmed - og da jeg jo var engageret i beredskabet overfor de besejrede, måtte Lizzie af sted efter ringene hos guldsmeden i "privaten" i Houmeden. Derfra kunne man lige bestemt kigge ned i telefoncentralens gård, hvor modstandsfolkene - hvoriblandt jeg altså var - havde travlt med at arrangere maskingeværrede med masser af sandsække.

Jeg "deserterede" fra krigen en times tid midt på dagen. Og i opgangen til mine svigerforældres lejlighed i Storegade udvekslede vi så ringe den 6. maj 1945. Brylluppet stod et års tid senere, men det er en anden historie.

Den 4. maj tidlig aften mødtes vi - lad os kalde det den sædvanlige flok - i det gamle hus i Vestergrave. Der var tradition for kortspil og diskussion, som var gennemført trods mørklægning og ind imellem spærretid og udgangsforbud. Vi havde så indrettet os efter spærretidens begyndelse.

Der manglede denne aften en enkelt, om hvem vi nok vidste, at han var på jernbanen (underforstået: på jernbanesabotage, og det må da vist have været den sidste sabotage i Randers).

Vi havde selvfølgelig indstillet radioen på B.B.C. "London sender til Danmark" - og kl. 20,36 kom så meddelelsen om, at Danmark endelig var fri - efter fem lange års besættelse.

Selvfølgelig kunne vi ikke blive siddende inden døre. Vi måtte simpelthen ud på gaderne og dele begejstringen og glæden med andre.

Folk søgte automatisk op til Rådhuset med Niels Ebbesens statue. En eller anden havde fremskaffet nyudsprungne bøgegrene, og de blev sat op på statuen til den gamle frihedskæmper.

Størstedelen af modstandsbevægelsens forskellige grupper kom først i aktion tidligt næste dag, den 5. maj.

Gruppen mødte op hos buntmager Stokports forretning i Houmeden, hvor det, der nu sprang ud som Kompagni Kronjyden havde etableret kommandocentral. Vi fik alle udleveret grønne armbind. De regulære armbind i de rød-hvide-blå farver med det lille skjold på, var af en eller anden grund ikke nået frem til Randersregionen.

Senere blev uddelt et rødt-hvidt armbind til de frihedskæmpere, som havde deltaget i sabotager og nedkastninger.



Ved Telefoncentralen, 5. maj 1945.





*De henrettede fra den 2. december 1943 føres til Randers, den 22. maj 1945. Foto: Dinnesen.*



*Fra begravelsesceremonien på Nordre Kirkegård, den 25. maj 1945. Foto: Dinnesen*

Men også her mærkede man janteloven. Og efter et par dages forløb fik folk fra de grupper, der først var kommet på gaden den 5. maj udvirket, at det rød-hvide armbind skulle gemmes bort.

Fra Beredskabsstyrelsens depot på Nørrestrædes Skole (hvor vi brød ind) hentede vi militærkapper, stålhelme m.v.

Grupperne blev fordelt med poster ved Telefontralen i Houmeden - og ved Posthuset.

Og så begyndte den endeløse vagttjeneste, hvor man altid venter på, at et eller andet skal ske. Kommer englænderne mon snart?, og vil tyske tropper mon sætte sig til modværge - eller nægte at kapitulere til Modstandsbevægelsen og forlange engelske officerer til at overgive sig til?

En tysk personvogn af det militære tilsnit, men nu forsynet med røde kors-mærker - og stoppet med tyske militærpersoner, punkterede med et knald lige ud for posthuset.

Der blev straks stor opstandelse blandt de mange hundrede mennesker, der opholdt sig på Rådhuset, hvor man opfattede knaldet som et skud, affyret fra et gevær, så der gik panik i mængden, der søgte dækning de mærkeligste steder.

Ove Christiansen, der havde kommandoen ved posthuset, talte med de tyske officerer. Bilen blev skubbet ind i en sidegade - hjulet lappet - og så kunne turen gå sydpå til en uvis skæbne.

Efter et par dages - og nætters - vagttjeneste blev Kompagni Kronjyden forlagt til Scandia i Dronningborg. Der var stadig udgangsforbud for alle civile efter kl. 22 - og det var en underlig følelse at patruljere gennem en dødsstille by uden nogen som helst trafik. Jo, vi standsede en enkelt, en bagersvend, der erklærede at han skulle på arbejde for at rundstykkerne kunne være klar til morgenåbningen. Han fik lov at passere.

En patrulje blev sendt afsted til den forladte kaserne i Thorsgade, hvorfra det var blevet meddelt, at der foregik noget mystisk derinde.

Vi fandt intet mystisk - ikke engang en hund eller kat. Men overalt herskede der et utroligt svineri. Sådan kunne kun en totalt slået hær leve.

Vi havde på fornemmelsen at lus og lopper krøb i alle efterladenskaber og ikke mindst i det uhumske halm i køjerne. Og vi undgik helst at røre ved noget.

I en af de tidligere stalde lå i hundredvis af ski og stave, bindinger og enkelte slæder. De måtte stamme fra en bjergjægerdivision, som havde været på gennemrejse fra Norge.

Skydepavillonen som også havde huset tyske troppeafdelinger, blev gennemgået ved samme lejlighed. Også her var forfaldet meget slemt.

Sangen Lilli Marleen var jo kendt og benyttet af både allierede og tyske soldater. Og vi andre kunne den sandelig også. På et tidspunkt var den forbudt, fordi den på dansk

“udkom” med en ikke alt for tyskvenlig tekst, jvf. ”Drengene fra Sct. Petri”, filmen om Churchill-klubben.

Men jeg satte mig for at skrive en anden tekst, der blev benyttet i Rundskuerevyen i efteråret 1945.

Ved kaserneporten, ved Dragonens vagt,  
tramped' over jorden de tyske støvler takt.  
De tramper og håner, skridt for skridt,  
hvad der er dansk, er dit og mit.  
Men natten i april er spændingsfyldt, skønt  
mild.

For nazi-støvlers trampen, klirren af metal  
ej mer forhaler kampen - og nazi-rigets fald.  
Trods plyndring og vold og Hippo-mord,  
dets lod er snart forbi i nord,  
med skønne, lyse maj-Montgomery er på vej.

Aldrig vil vi glemme fjerde-femte maj.  
Vi brugte al vor stemme, vi jublede og skreg.  
Censur, mørkelægning, tryk og tvang  
og kluden på kasernens stang  
var borte med et slag; Vaj frit nu Danmarks  
flag.

Kasernen har for stedse tysken nu forladt,  
vagten blev ved porten af frihedskæmper sat  
med klippefast tro og sejge skridt  
han stred for landet, dit og mit.  
Og skansen har han holdt - han klared' kam-  
pen stolt.

Efter otte dages forløb fik vi udbetalt 80 kro-  
ner hver.

En eller anden politiker havde vel fundet ud  
af, at var et passende sold for vores indsats.

Og så tog vi hjem. Nu var den krig slut.

En uges tid senere var der en storstilet parade  
på Stadion, hvor man havde samlet alle mod-  
standsfolk: sabotører, nedkastningsgrupper,  
bladfolk fra de illegale blade, folk fra vente-  
grupper og fra M-grupper.

Bylederen, der nu var løjtnant Lonsdale,  
skridtede fronten af sammen med æresgæsten,  
lt.commander Hollingworth, fra Special Ope-  
ration Executive , den engelske organisation  
der stod for våben- og sprængstofnedkastnin-

gen til modstandsbevægelserne i de besatte  
lande. Og som havde uddannet faldskærms-  
folk , der i sin tid blev kastet ned for at overta-  
ge eller hjælpe de lokale modstandsbevægelser.

Der blev holdt taler, og vi blev takket for  
vores indsats, som trods alt havde bevirket, at  
Danmark nu kom med til at sidde til bords  
med de allierede - og var blevet fuldgældigt  
medlem af deres alliance.

Kisterne med de henrettede fra 2. december  
1943 - Oluf Kroer, Sven Johannesen, Otto  
Christiansen og Anders Andersen, var blevet  
fundet i Husby Klit i nærheden af Vedersø. De  
blev nu hentet til Randers (22. maj 1945) og  
den 25. maj deltog hele byen i begravelsen, der  
blev en manifestation, der næppe tidligere er  
set i Randers. Sct. Mortens kirke var fyldt til  
bristepunktet.

Folk fra modstandsbevægelsen stod æresvagt  
ved kisterne (Jeg ved Oluf Kroer's) og efter en  
storslået højtidelighed i kirken, fulgte det  
mægtige følge med op til Nordre Kirkegård,  
hvor kisterne blev båret ned i Fællesgraven, der  
hvor Mindelunden nu er.

Senere er Kai Hoff's kiste overført fra Østre  
Kirkegård til denne mindelund sammen med  
nogle andre.

Man siger at “Sejren har tusinde fædre” og  
dette mundheld fortsætter” mens nederlaget er  
et faderløst barn.” Blandt de 1000 fædre til sej-  
ren i 1945, findes Danmarks navn nok tem-  
melig langt nede på listen.

Nedkæmpelsen af det tredje rige - Nazitysk-  
land - må vi nok takke dem for, som bragte de  
store ofre i menneskeliv og materielt. Men vi  
kan vel dog med rette sige, at vi gjorde mod-  
stand, vi kæmpede imod, mere eller mindre  
godt måske.

Vi bestræbte os på at opholde og sinke fjen-  
den så meget som det nu var muligt.

Vi drillede ham, og vi bandt nogle af hans  
reserver og styrker. Men det var ikke os, der  
bragte sejren i hus, det var ikke os, der vandt  
krigen.

Og dog.

Hvis ikke Montgomerys styrker havde fun-  
det det nødvendigt at komme først til den  
danske grænse, havde vi fået sovjetiske tropper  
som “befriere”.

Resultatet af en sådan befrielse har vi i de forløbne år haft lejlighed til at studere og konstatere i f.eks. det nu hedengangne Deutsche Demokratische Republik eller de baltiske stater.

Så modstandsbevægelsens indsats kan måske alligevel godt berettige til en lille anpart i faderskabet til sejren.

Sidst på sommeren 1945 fejrede Randers Roklubberne den genvundne frihed med en fest og revy, hvori blandt andet forekom nedestående sang (som jeg havde skrevet):

Drøned' det løs langs banerne fra grøft og kær,  
smadredes værnemagerens fabrik,  
braget var hilsen fra en underjordisk hær,  
sprængt blev maskiner, stoppet tysk trafik.  
Bag nattens glimt og brag vi anede frihedssangen,  
og vi kendte klangen - vi vidste at han var på spil.  
Så var det ham, der gik i kamp med højt humør,  
modig og dristig, Danmarks sabotør.



*Ove Kristiansen.*



*På vagt foran posthuset.*

De kom fra fabrik, fra bog og plov og fra kontor,  
når hilsen lød fra London, B.B.C.  
Famled i mørke frem ad øde heders spor,  
modtog pr. faldskærm våben og P.E.  
Når spin fra flyvermotor nattens stilhed maler,  
blinker lyssignaler, der viser at han er på spil.  
Så er det ham, der går i kamp med højt humør,  
modig og dristig, Danmarks sabotør.

Kilder, anvendt til støtte for hukommelsen:

*Dagbøger.*  
*Avisudklip, fortrinsvis Rds. Amtsavis*  
*Røjel: Kæft, trit og retning.*  
*J. Hæstrup: En af de mange.*  
*Emma Johannesen: Sven.*  
*Besættelsens Hvem-Hvad-Hvor. (Politikens forlag.)*

# Sabotagen mod slæbebåden »Lille Bjørn« i Randers 13/4 1945

*Af Børge Simonsen*

Det var en halvkold forårsdag i 1945. På møbelpolstrerværkstedet stod jeg og arbejdede på en lænestol. Telefonen på kontoret ringede, mester tog den, samtalen var til mig. Stemmen i telefonen kendte jeg udmærket, det var min gruppefører i modstandsbevægelsen, Hans Erik Pedersen, han spurgte om jeg havde tid til at hjælpe ham med at flytte nogle kasser og da det skulle gøres nu, måtte jeg hellere komme med det samme. Klokkeren var da ca. 10.00 om formiddagen.

Min cykle stod hjemme på Hobrovej 21, så jeg fik min frakke på, og rask gik det afsted efter cyklen, og så ud til vort sædvanlige samlingssted - i gartneriet på Viborgvej 84 - hvor Hans Erik havde et usædvanlig godt værksted i det nordvestlige hjørne.

Da jeg kom ind på værkstedet, var der allerede kommet to andre fra gruppen, nemlig Frantz Hartz og frisør Sloth, vi stod og ventede lidt, da gruppeføreren kom og meddelte, at vi skulle stille på hjørnet af Hadsundvej og Nørre Boulevard præcis kl. 11.30, og medbringende »det sædvanlige«.

Vi begyndte at samle »værktøjet« sammen.

Det var opbevaret i et skjult rum, som man kun kunne komme til, ved at løsne 2 store jernbeslag, hvorved der kunne åbnes et stykke af en murstensvæg. Dette rum var fyldt med alle slags »værktøj« som sprængstof, detonatorer, lunte, sprængblyanter, sprængkapsler, karabiner, maskinpistoler og meget mere.

Da vi ikke havde fået besked på, hvad aktionen gik ud på, måtte vi have »lidt med af hvert«. En mand fyldte patroner i 2 magasiner til maskinpistoler, en mand pakkede noget sprængstof, og en satte detonatorer i 2 håndgranater. Det hele blev pakket, sammen med 2 pistoler i nogle tynde sække, og sat på bagagebærerne på cyklerne, fordelt så vi hver havde lidt.

Hans Erik og Sloth cyklede af Viborgvej og ind gennem byen. Frantz og jeg trak cyklerne op af Parkboulevarden, og cyklede over Boulevarderne til hjørnet af Hadsundvej, hvor vi var på det aftalte tidspunkt kl. 11.30.

Hans Erik og Sloth var ankommet og vi ventede et stykke fra dem, spændte på hvad der skulle ske. Lidt efter kom en mand som jeg aldrig havde set før, hen til Hans Erik, de talte



*Slæbebåden »Lille Bjørn«.*

sammen. Hans Erik nikkede hen mod os, og manden kom så over til os, bad os cykle ned af Dronningborg Boulevard til hjørnet af Kirke-terpsvej. Der skulle vi sætte cyklerne i vejsiden og vente på en ambulance fra Falck, som ville komme med fuld udrykning, den skulle vi så standse, ved at stå midt på vejen. Det var ordren - hverken mere eller mindre og manden gik hurtigt væk.

Vi var nede på hjørnet på få minutter, og havde ikke ventet ret længe, før vi kunne høre ambulancens udrykningshorn, og straks efter så vi den. Frantz og jeg gik som aftalt ud på vejen og standsede den. I det samme kom 2 mand frem fra grøften, den ene Hans Erik, de gik til ambulancen, hver med en pistol i hånden og sagde »vi er frihedskæmpere, vi har brug for ambulancen en times tid«. Chaufføren sagde han var ked at overlade bilen til andre, men ville godt selv køre og være med. Den anden medhjælper, blev taget i forvaring et par timer, af andre fra modstandsbevægelsen, som stod parat dertil.

Den mand der havde givet ordre til at standse ambulancen, dukkede nu op igen, og forklarede hvad opgaven gik ud på. Det drejede sig om havnens slæbebåd »Bjørn«. Tyskerne havde beslaglagt den, og ville »bortføre« den snarest, derfor skulle båden gøres usejldygtig, hvilket skulle ske ved raketangreb med Bazookaer, som skulle affyres på nært hold. Vor gruppe på 4 mand, skulle dække aktionen på anviste poster samt tildels afspærre området.

Men vær nu meget forsigtige og opmærksomme, sagde han, der er mange tyskere i området, for det første er der vagtposter ved skibet, og så er der tyske soldater ved det militære tøjhus, som ligger mindre end 500 m fra aktionsstedet. I kører nu straks til krydset Fjordgade/Toldbodgade, der hvor banelinien går over vejen, skal I vente på os -, vi er der om 10 min., og har maskinpistoler med til jer. Det vi selv havde taget med i sækken, kom i ambulancen, den kørte og det gjorde vi også.

Vi cyklede afsted to og to - Hans Erik og

Sloth kørte først - lidt efter Frantz og jeg. Da vi kom til Fjordgade kunne vi se Hans Erik og Sloth nede i krydset. Vi stillede vore cykler ved Fjordgade nr. 7 og gik de sidste 50 m ned til krydset.

Ambulancen kørte til et våben-depot i nærheden, og fik raketter og bazooka samt maskinpistoler ombord. Derefter til Fjordgade, hvor vi så den kørte ned mod os, til krydset som aftalt. Vi fire som skulle dække aktionen fik hver en MP maskinpistol + et ekstra magasin stukket i hånden. Lederen gav Hans Erik og Sloth besked om at gå et stykke af Toldbodgade mod byen - neden for tøjhuset, hvor de skulle standse og advare trafikken. Frantz skulle dække Fjordgade mod nord og jeg fik besked om at gå ind på Harders skibsbyggeri på, hjørnet hvor vi befandt os, der skulle jeg ødelægge telefonen, samt advare dem der var i bygningen. Når der havde lydt 3 skud skulle vi være i krydset og parat til at hoppe i ambulancen og køre væk i den.

Ambulancen kørte så ned mod vandet, venstre om bådvæftet og var ude af syne. Hans Erik og Sloth, kom hurtigt på cyklerne og ud til deres poster.

Jeg gik hen til en dør på hjørnet af skibsværftet, åbnede den - og stod i selve hallen, hvor vel en 5-10 mand arbejdede. Der var meget maskinstøj - flere ansigter så på mig - en mand kom hen til mig. Jeg fortalte at der ville være raket-angreb på Lille Bjørn nu, og de skulle passe på ved vinduerne, hvis de gik i stykker ved sprængningen. Ingen måtte gå ud og ingen måtte røre telefonen som var en vægtefon og forøvrigt lige inden for døren til højre, hvor jeg befandt mig. Manden spurgte mig om noget og i det samme kom et mægtigt drøn uden for huset af første raket, der kom straks et til og endnu et, jeg gik hurtigt udenfor og hen til Frantz som stod midt i krydset - alt gik så hurtigt - nu kom ambulancen tilbage - for fuld fart gennem krydset - forbi os - og op af Fjordgade, folkene i ambulancen havde så travlt, at de fuldstændig glemte at Frantz og jeg skulle have været med og væk fra skuepladsen.

Så begyndte de tyske vagtposter ved Bjørn at skyde, vi kunne ikke se dem, og hvad de skød efter ved jeg ikke, men det har nok været

advarselsskud, hvis der skulle komme flere angreb fra vor side. De holdt sig heldigvis for os, på den anden side af skibsværftet.

Frantz og jeg kiggede på hinanden, hvad skulle vi nu? Væk skulle vi i en fart. Vi så op ad Fjordgade - øverst var der samlet en masse mennesker, måske 50, måske flere - først nysgerrigt tiltrukket af ambulancen, dernæst af de høje skud fra raketterne. Vi kunne høre folk juble og råbe hurra - da ambulancen kørte forbi dem. Denne vej kunne vi ikke komme, og slet ikke hen til cyklerne, af risiko for at blive genkendt senere.

Vi stod med vore maskinpistoler under armen, forsøgte at gemme dem under frakkerne, besluttede så hurtigt, at den mest sikre vej væk, ville være at følge banelinien bag om fabrikken Scandia mod nordøst. Vi løb afsted på svellerne, og var ikke kommet 100 m væk, før de begyndte at skyde fra Tøjhuset, ikke efter os, men vi tænkte på Hans Erik og Sloth, som var cyklet den vej forbi, og håbede at de



Gruppeleder Hans Erik Pedersen, 1916-1995.



Kort over aktionen.

1. Mødested Hadsundvej/Nørreboulevard.
2. Ambulancen stoppes ved Kirketerpsvej.
3. Aktionsstedet ved Fjordgade Syd.
4. Jernbanelinien.
5. Våben gemt her.

slap godt ind til byen. Skuddene fik os ikke til at sænke farten - tværtimod - det gik kvikt hen af banelinien, som vi fulgte helt ud og over Udbyhøjvej - vinden blæste, og de lette frakker vi havde på, lettede lidt, så der var vist nogen der undrede sig over hvad vi forsøgte at gemme og måske også fik et glimt af vore MP'ere, som iøvrigt var let og hurtig at skille ad, så de ikke fyldte ret meget. Men vi fandt det var klogest, at have dem samlet og ladet, hvis vi skulle

»hils på nogen«. Vi fulgte så Rismøllebækken og i et tæt krat, gemte vi MP'erne. Så travede vi hjemad over Boulevarderne - langt fra »åstedet«, og aftalte at mødes kl. 18.00 på Rådhus torvet.

Da jeg kom hjem ringede jeg til Hans Erik, som fortalte at både han og Sloth var »raske«.

Kl. 18.00 mødtes vi, og der var som sædvanlig en del mennesker samlet på Rådhus torvet, hvor man drøftede dagens begivenheder. Der



*Våbendepotet i havehuset, Mimersvej 6.*

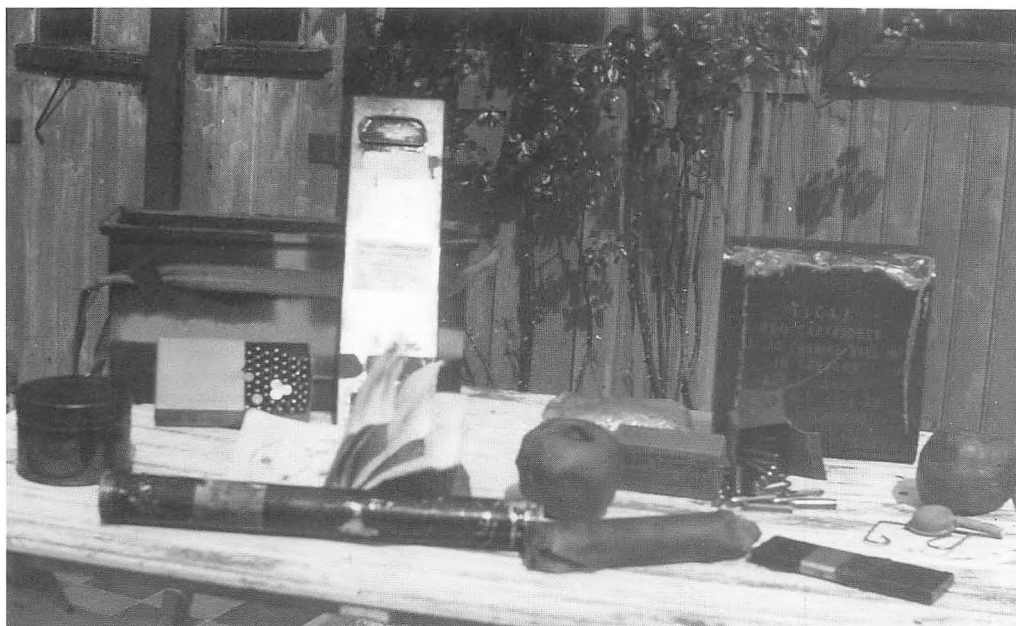

*Bord med diverse sprængstoffer.*





*Børge Simonsen og Poul Erik Højstrup på vagt foran Hotel Randers, byledelsens hovedkvarter, maj 1945.*

var mange der kunne berette, hvad de havde hørt om »dagens aktion«, hvad Frantz og jeg imidlertid ikke havde hørt om.

Vi skulle så ud for at hente vore cykler, gik ad Udbyhøjvej - stoppede noget før Fjordgade, hvor vi stod og sludrede, medens vi brugte øjne og ører, for at se om alt så roligt ud. Vi kunne se vore cykler stadig stod på samme sted, og der var tilsyneladende ingen fare på færde. Vi gik så hen til ejendommen - da kom der en dame ud af opgangen »jeg har passer på jeres cykler hele dagen« sagde hun, »jeg så jer godt, men skal nok tie stille«. Vi sagde tak til hende og skyndte os afsted.

Så cyklede vi ud til krattet ved bækken, men også her måtte vi være meget forsigtige, hvis nogen skulle have set og fundet gemmestedet, men det så ud til, at ingen havde rørt ved det, så vi pakkede hurtigt MP'erne sammen, kom dem i medbragte poser og sække, på bagagebæreren, og så hurtigt afsted.

Derefter gik turen til samlingsstedet på Viborgevej, hvor vi alle fire fra aktionen drøfte-

de begivenheden, og luftede vor utilfredshed med at være glemt af ambulancen. Hans Erik fortalte, at man først på formiddagen, samme dag havde forsøgt at hæfte magnetminer på Bjørn fra søsiden, men de tyske vagtposter var meget opmærksomme og tillod ikke nogen båd at komme nær til skibet. Denne gruppe, som altså ikke var fra Hans Eriks gruppe, var enddog så sikre på første forsøg, at man havde advaret beboerne i Fjordgade og bedt dem åbne vinduerne, så de ikke sprængtes ved lufttrykket fra eksplosionen. Så da vi kom, lidt i 12.00 stod stadig mange vinduer åbne, og det kunne selvfølgelig være et yderligere faremoment for os, at mange vidste at der muligvis skulle foregå noget.

Vi talte om, at det måske ville være klogt at sove ude et stykke tid, ligesom vi ikke skulle være alt for meget på offentlig gade, hvis der skulle være nogle, der genkendte os. Vi fik hver en tromlerevolver og en æske patroner, som vi kunne have i nærheden af os.

De næste nætter sov jeg i Søren Møllersgade 35, på et loftsværelse. Det tilhørte min familie, som jeg jævnligt besøgte. Fra våbendepotet på Mimersvej 6, havde jeg en maskinpistol, og med den ved siden af sengen, slumrede jeg uroligt ind.

Ind imellem skiftede jeg sovested. Det var så let at rulle soveposen sammen, MP var i bunden, så det så meget fredeligt ud med en bylt under armen. En aften kunne det være gået meget galt. Jeg var på vej hjem med soveposen under armen - og ud fra Metodistkirken på Hobrovej, kom en tysk militærpatrolje, en mand på hvert fortov og 3 mand på gaden. Alle folk på gaden blev standset og visiteret. Soldaten på mit fortov pegede på min bylt under armen, og bad mig pakke ud - jeg rullede soveposen ud - han stak armen ned i den - og denne aften glemmer jeg aldrig - der var ingenting i bunden. Jeg sagde til soldaten »keine bomber und pistolen«, og så ham glad i ansigtet. Så fik jeg lov at gå videre - og kunne trække vejret særdeles let.

Episoden lærte mig, at undgå at have våben på sig. Hjemme havde jeg min tromlerevolver, og på værkstedet havde jeg en mappe med en adskilt maskinpistol. I vort havehus på Mi-

mersvej 6, opbevarede ca. 1/3 af storgruppens våben og sprængstof m.v. Det var kun Hans Erik, min far og mig, der havde kendskab til dette depot. Min far havde desuden på loftet over værkstedet et depot for faldskærme fra nedkastningerne, og først ret sent fik jeg kendskab til dette. Der skulle jo være så få som muligt, der havde kendskab til depoter m.v.

Fra byledelsen var der kommet meddelelse til vor gruppe, om at vi kunne blive vaccineret mod sygdomme som fandtes i KZ-lejrene. Så en dag var jeg ved dr. med. Erik Gotlieb på Rådhusstrøget 3, med kodeordet »hilsen fra Frederiksen«. Jeg blev vaccineret, og dr. Gotlieb sagde »spis nu godt, det er de stærke der klarer sig bedst i KZ-lejrene«.

Adskillige af mine venner og kammerater fra FDF var væk fra byen. Flere var eftersøgt af Gestapo og forduftet »under jorden«, andre var i Sverige, tre fra FDF 1. kreds var i KZ-lejr i Tyskland.

I min nærmeste familie var to i Frøslevlejren, én i KZ-lejr, og en var byleder for modstandsbevægelsen i Skive. Så man kan vel nok sige, at baggrunden for deltagelse i modstandsarbejdet var udsprunget både af familien, af FDF, hvor der på lederstævner blev vist »den rette ånd og nationalfølelse«. Også i partiet Dansk Samling, hvor jeg var medlem dengang, var der ingen vaklen i geledderne. Ligeså var jeg medlem af Spejdersnes Hjelpekorps, så vi under luftalarm kunne gå uhindret med pas-sérseddel.

Fredag d. 4. maj 1945 om eftermiddagen, ringede gruppelederen Hans Erik til mig, og bad mig komme snarest.

Jeg tog derud og fik besked på at lave en vagtliste for gruppe V 2, som var ca. 1/3 af storgruppen på Viborgvej. Vi var ni mand i V 2, og vi skulle allerede fra samme aften kl. 22-02 og de følgende nætter være to mand to timer af gangen, der skulle gå patrulje på Viborgvej,



*Gruppen på vej til afskedsparaden på Randers Stadion den 16. maj 1945. Hjørnet af Søren Møllersgade/Vester Altanvej.*

fra Fyensgade og mod vest til Jernbaneviadukten. Alle tyske troppebevægelser både mod øst og vest skulle rapporteres, og det skulle være så udførligt som muligt, med antal biler, våbenart o.s.v.

Jeg tog hjem på Hobrovej 21, der var ingen hjemme. Jeg satte mig hen til min faders skrivebord og begyndte at skrive vagtlisten.

Da klokken var 20.30 tændte jeg for radioen, stillede ind på den engelske station, som sendte nyheder på dansk. Kort efter kom det budskab, som vi havde ventet på længe: Tyskerne havde kapituleret i Danmark o.s.v.

Det var en fuldstændig speciel oplevelse, der kom følelserne med. Jeg fik tårer i øjnene, måske græd jeg rigtigt. Det var en bevæget stund.

Så begyndte folk at komme ud på gaden, der var mange med små dannebrogslag i hænderne, alle lo og græd samtidig, alle kendte pludselig hinanden. Der blev tændt små stearinlys, der blev sat i vindueskarmene.

Man hvad skulle jeg så nu? Vagtplanerne måtte vel aflyses? Jeg kørte ud på cyklen til Hans Erik igen, og fik besked på, at vor gruppe V 2 skulle alarmeres i løbet af aftenen, have besked på at stille kl. 07.00 næste morgen på Mimersvej 6.

Det blev en urolig aften og nat. Jeg kunne ikke få telefonforbindelse til nogen. Selv om jeg sagde til telefoncentralen, at der var alarmering i modstandsbevægelsen, ville de ikke give forbindelse. Så jeg måtte på cyklen igen til Udbyhøjvej, til Århusvej omkring nr. 120, til Over Hornbæk og de andre for at give beskeden. Og alle undrede sig over, at de skulle stille på Mimersvej 6.

Kl. 07.00 samledes vi så i havehuset på Mimersvej. Det var første gang gruppen så dette våbendepot - alle fik en maskinpistol eller en amerikansk karabin. Våbnene blev

prøveskudt nede på græsplænen, og så gik det ellers på cyklerne - med våbnene på ryggen, ned til storgruppens mødested på Viborgvej, og da det var første gang hele storgruppen var samlet, kan det nok være, at mange blev overrasket, da de så hvem der også var med.

Vi var alle meget spændte på, hvad der skulle ske. Der gik flere timer med ventetid. På Viborgvej kunne vi se biler med modstandsfolk køre forbi, de havde vældig travlt. Alle militærpoliti og ventegrupper i modstandsbevægelsen vidste, hvad deres opgaver gik ud på, når krigen sluttede. I vor gruppe var der tilsyneladende ingen der vidste besked. Så kom en lastbil og hentede den store radiosender, som stadig stod i trækasser. Nogle af os var inde ved Rytters realskole, hvor der var mange politifolk samlet, efter at være dukket »op af jorden«.

Vi var så to, der tog ind på modstandsbevægelsens hovedkvarter på Hotel Randers. Der fik vi så besked på at tage vagten udenfor hotellet. Vi var der et par døgn, sov ind imellem på billardbordene i kælderen, og blev fyrsteligt beværtet af hotellet.

Derefter kom vi på indkvartering i Håndværkerforeningens lokaler ned mod Jernbanegade. Vi sov i papirsoveposer, som var aldeles udmærkede. Der gik nogle dage med udrykninger til forskellige småjobs, der var vagt på Vorup og Hobrovejens skoler, hvor der var tyske flygtninge. Vi havde eftersyn på Fabersvej skole, som det tyske militær havde forladt i største hast.

Således gik ca. 14 dage efter 4. maj, hvorefter vi lidt efter lidt gik til en roligere tilværelse og tilbage til vort daglige arbejde, som igen var på møbelpolsterværkstedet, med at lave lænestole.

Den 16. maj 1945 var der officiel afskedsparade på Randers stadion, hvor general Dewing og den jydsk nedkastningschef Toldstrup holdt taler.

# Besættelsen 1940-45

## - Erindringer fra Råby og omegn

*Af Jens Kr. Kristensen*

Den 9. april 1940 oplevedes først og fremmest med overflyvninger af de store grå og tunge transportmaskiner, der fløj mod nord i meget lav højde.

Det blev ret hurtigt klart, at det var tyskerne, der havde overskredet grænsen mod syd, men ellers var det sparsomt hvad man blev orienteret om gennem radioen, ud over at den tyske værnemagt var kommet til landet, og nu sammen med de danske myndigheder stod for ro og orden, og statsministeren og kongen manede til ro og besindighed, og derefter blev det tyske »Oprop« læst op, og det understregede de faktiske forhold. De nærmeste dage var blandet med meddelelser fra radio og aviser, og selvfølgelig også visse rygter, fra nogle der havde set de tyske soldater i deres kolonner på vej mod nord, og forskellige steder.

Det første år, var man nok i nogen grad optaget af hvorledes de tyske soldater opførte sig, og det forlød, at de opførte sig pænt, hvad enten det var i trafikken eller i det daglige, og det var kun i de større byer, og ved broer eller knudepunkter, at de i almindelighed befandt sig, og selvfølgelig ved forlægninger, kaserner

eller observationsposter på højtliggende steder.

Da krigen udviklede sig, og det meste af Europa i løbet af 1940 blev angrebet og nedkæmpet, og ikke mindst da Rusland i 1941 blev angrebet, begyndte man i almindelighed at ængstes, og flere direkte at tage stilling til krigen.

Da fremrykningen i løbet af vinteren kørte fast i nærheden af Moskva og andre steder på den russiske front, mærkede man en ændring i den tyske krigsindsats, og et behov for øgede forsyninger af både fødemidler og materiel.

Det hang vel i nogen grad sammen med, at man byggede flyvepladser flere steder i Jylland, og også begyndte på fæstningsanlæggene på vestkysten, og i nogen grad også på den nordlige del af østkysten.

### *Strammere tider.*

- Tyskerne fik ikke alene brug for øgede forsyninger og mere arbejdskraft, men opfordrede - også for at få arbejdskraft til fabrikkerne i Tyskland, og i det hele taget til at vise mere vilje til at deltage i den tyske indsats.



*Tysk motorcykelpatrulje i Råby.*

Det gik mere og mere op for befolkningen, hvad der foregik i hele det øvrige Europa, og hvilken brutalitet tyskerne førte frem med overalt.

Englænderne, der nu stod alene i kampen i det vestlige, både mod Tyskland, men også mod Italien der var trådt ind i krigen på tysk side, begyndte at sende nyhedsudsendelser til det besatte Europa, og herunder selvfølgelig også til Danmark.

Disse udsendelser blev i nogen grad forstyrret af tyske støjsendere, men de blev i meget høj grad aflyttet, og bidrog til et mere nuanceret billede af begivenhederne, end den censurerede presse kunne bringe, og selv om en udsendelse skulle gå tabt, havde man mulighed for rent sproglig, at kunne supplere, ved at høre på de udsendelser der kom til Norge eller Sverige.

Det jydsk område havde en øget tysk bevågenhed, og allerede i 1941 skulle alle i »Det jydsk Sikkerhedsområde« forsynes med legitimationskort, med indehaverens billede og underskrift, som man skulle have på sig og kunne vise for tyskerne, og iøvrigt også for det danske politi.

I maj 1944 blev dette system udvidet til at omfatte alle i hele landet, der var over 14 år.

### *Faldskærmsfolk,*

blev i begyndelsen af 1942 sendt ned forskellige steder, med henblik på at organisere den begyndende modstand mod besættelsesmagten.

Der var begyndt en mindre og spredt form

for modstand og sabotage mod den tyske krigsmaskine, men der var også begyndt en ret vigtig spionage mod de fæstningsværker og flyvepladser, der var under opførelse i Jylland, og Gestapo (Det hemmelige tyske politi) blev sat ind herimod.

I løbet af 1942 opstod der særlige nedtrægegrupper, der hovedsagelig modtog våben der blev nedkastet, sammen med sprængstoffer og andet materiel, som den begyndende modstand og sabotagen havde brug for. De modtog og skjulte også faldskærmsfolk og andre agenter, der var jaget af tyskerne, og hvis jorden brændte under dem, kunne de også få dem sendt til Sverige. - Om det illegale arbejde her på egnen - senere.

### *Tættere belægning - flere soldater*

Da man i begyndelsen af 1943 var nået så langt frem i krigssituationen, at forholdene blev yderligere strammet, begyndte man at mærke en øget bevågenhed, og større belægning, af tyske tropper i så at sige alle landsbyer heromkring. Efterhånden kom alle hoteller, kroer, forsamlingshuse, missionshuse og andre egnede bygninger til at huse tyske soldater og russiske krigsfanger, og helt sidst på krigen kom også civile tyske krigsflygtninge til området.

Russerne fungerede som arbejdskraft, og gravede forsvarsanlæg og skyttehuller, ligesom de fungerede som anden medhjælp for tyskerne.

I løbet af 1943 planlagdes og påbegyndtes et ret omfattende og sammenhængende forsvarsanlæg i hele området mellem Mariager og Randers fjorde.

### *Tyskerne i landsbyen*

- Selv om oplevelserne i de berørte byer har været forskellige, har mønstret nok stort set været det samme. Der var ikke i det daglige noget der bar præg af noget personligt fjendtligt til stede, selv om der somme tider kunne spores modsætninger.

Befolkningen anede ikke noget, før tyskerne stod der, men der er ingen tvivl om at alt var vel forberedt, og at der har været lokalt kendte

folk, der på en eller anden måde har medvirket.

Sognefogeden, der var den stedlige politimyndighed, var på forskellig måde inddraget, idet han bl.a. måtte medvirke ved indkvarteringen af de officerer, der hørte til enheden. De skulle bo i enten huse eller gårde, i enhedens nærhed.

Sognefogeden kendte jo i nogen grad, de enkelte beboeres indstilling, og villighed til at modtage indkvartering, og der var da også nogle, der henvendte sig med ønske om indkvartering.

Også sognerådsformanden har fået henvendelse fra tyskerne, vel nok mere med hensyn til det praktiske og rent materielle, såsom det nødvendige husrum. Det var jo det bedste, hvis man kunne holde sig til offentlig eller ledigt husrum, såsom tomme huse o.l. De menige soldater og lavt rangerende befalingsmænd var garnisoneret samlet, og også her var det vel forberedt.

Når en styrke kom til stedet, blev der straks stillet vagtposter ud, og der blev ret hurtigt opført en dækning for vagtposten, enten af sten eller sandsække, hvorfra posten kunne holde udkig og kontrollere færdselen, og indgangen til lokaliteten. Et kontingent var som regel af ca. et kompagni størrelse, dvs. omkring 100-150 mand, men ofte havde en del af kompagniet til huse i en naboby. Lokalerne indrettedes til belægning, og bemandedes i henhold til den opgave, der skulle løses. Enkelte forlægninger var præget af mandskab under uddannelse, men der var mest ældre personel, og man lagde mærke til at der var temmelig stor udskiftning blandt mandskabet.

### *Togrejser*

- Når man rejste med tog, var der på alle stationer et stort opbud af tyske soldater på rejse. Der var hele enheder der rejste sammen, og var under kommando, men en stor del af soldaterne rejste enkeltvis, eller i små grupper. Det kunne nok undre noget, men det var almindelig kendt, at der i enhederne ikke måtte opstå et for nært kendskab soldaterne imellem, og

det var let at forstå på soldaterne, at de ikke kendte dem de rejste sammen med, og det kunne også høres på deres samtaler, og ligeledes af deres diskussion, når det var tiden at de skulle af toget, at det ofte kun var nogle få der rejste sammen.

Jeg rejste i årene fra 1941 til 1944 ofte med toget fra Randers til Århus eller Middelfart, og det var en strækning, hvor der var mange rejssende, både civilt og militært.

Der var deciderede militærtog, med rene troppetransporter, med deres tilknyttede materiel, men de kørte mest som godstog, og som regel om natten. Men alle tog der kørte om dagen som passagertog havde en blanding af tyske tropper og alm. civil trafik. I begyndelsen af krigen var denne trafik adskilt, på den måde, at tyskerne havde reserverede vogne.

Efterhånden som sabotagen tog til, ændredes dette forhold. Et modtræk mod sabotagen, bestod i at anbringe tilfangetagne sabotører og andre fanger i den forreste vogn efter lokomotivet, for at det ved sabotage af toget kom til at gå ud over dem. Sabotørerne, der lagde sprængladningerne, ændrede så taktik, og lod dem først sprænge senere, og når så toget var bragt til standsning, befriede de, i den forvirring der opstod, de indespærrede sabotører, og så ophørte den taktik.

Så fandt man på, at blande de militære og civile vogne, og jeg ved ikke om det var tilsigtet, men der var meget ofte for lidt plads i de civile vogne, og mange passagerer blev derfor beordret hen i de tyske vogne.

Vi unge har nok været lettest at genne med, for vi fik som regel besked herom, og vi led heller ikke overlast herved.

Når vi kom ind i kupeen, eller vi måtte stå op på gangene kom vi hurtigt i snak med soldaterne. Når der kom nye soldater ind, tog de ofte deres mad frem, og begyndte at spise. Det var som regel rugbrød og pølser, af den type som vi kalder »Roskilde landevej«, dog som regel lidt mørkere og fastere. Den skar de så af, og spiste sammen med de grovskårne rugbrød, og vi blev da også budt på smagsprøver, og det smagte godt. Det var kun sjældent, at jeg så dem smøre fedt på brødet.

Brødet var bagt flere år før, og derefter tørt



*Tyske vagter.*

og nedfrosset og lagt i depot til senere brug. Fryseteknikken var kendt i Tyskland, og kun i mindre grad herhjemme, og det var vel ikke før de såkaldte frysehuse blev oprettet efter krigen at fryseteknikken blev almindelig kendt.

Soldaterne viste os, at der i skorpen var indstempet et årstal og en kode i skorpen for hvornår og hvor det var bagt, og brødet smagte udmærket selv om det var bagt f.eks. i 1935 eller 36.

En anden ting som soldaterne beskæftigede sig med under togrejsen, var rengøring af deres våben eller udrustning, og selvfølgelig også læsning eller alm. samtale. Alle soldater rejste med hele deres personlige udrustning, som de lagde fra sig, og de skilte også våbnene let ad og tørrede dem af, måske for at have noget at beskæftige sig med.

Når nogen forlod kupeen, lod de deres våben og udrustning ligge, men der var altid nogen

tilbage, så der har sikkert været retningslinier for sikkerheden på området. Officerne kunne også lade deres remtøj med pistolerne hænge når de gik ud, men jeg har aldrig set dem tage dem frem af hylstrene for at rengøre dem, men det har de nok også haft oppassere til at ordne for sig. Jeg havde ellers gerne set hvordan de så ud, og hvordan de skilte dem ad.

### *Tyskerne på egnen, og samtaler med dem*

Her i området mellem fjordene, oplevede vi nok tyskerne nogenlunde ens.

Som nævnt før, var der i begyndelsen af krigen kun spredte observationsposter, og de få tyske soldater, der var på disse poster, kom ofte som enkeltpersoner til de forskellige offentlige arrangementer, såsom gymnastikarrangementer, og som tilskuere til f.eks. baller i forsam-

lingshusene. I byerne var de almindelige på værtshuse, såvel som i gadebilledet.

Ved forskellige arrangementer har jeg ofte talt med den enkelte soldat, der når man kom på tomandshånd, kunne fortælle om forskellige oplevelser, men først i krigens allerseneste fase, kunne der spores en tilkendegivelse af tanker, der gik i retning af nederlag på fronten.

I Mellerup talte jeg med en soldat, der havde været med i Rommels Afrikakorps, og han fortalte, at de var blevet trænet til felttoget i vældige drivhuse i Italien med ørkensand, og sandstorme med henblik på våbenbetjening under ørkenforhold, og udholdenhed i varme og sol, og mangel på vand, og hvor de også var blevet solbrændte.

I Øster Tørslev talte jeg med en anden, der havde været med i Rusland.

Soldaterne led forfærdeligt under kulden, og fik ofte forfrysninger på hænder og i ansigtet når de vaskede sig. De lærte så af russerne at vaske sig ved, at de tog vandet i munden, og derefter spyttede det ud i hænderne forinden de vaskede sig med det. Derved blev vandet delvis tempereret, og dels tilsat mundvand med den syre der er deri, og det var tilstrækkeligt til at undgå forfrysninger.

Samme soldat fortalte også, at mange frøs ihjel på deres natteleje. De havde lagt mærke til at russerne sov i en slags krybbelignende lejer, og tyskerne fik nogle sådanne etableret, men det skete ofte at soldaterne lå døde og fastfrosne i deres nye sovepladser. Man undersøgte nu de russiske lejer nøjere, og fik anvisning på at de skulle bygges af ler, og i dem kunne de overleve.

Han måtte dog sige, at mange russere blev jaget fra deres huse, og at soldaterne overtog deres lejer og stalde at sove i, selv om de derved fik lus og lopper, og udsatte sig for sygdomme.

Jeg ved fra en frikorpssmand, der kom hjem fra Stalingrad, at de kæmpede længe i ruinerne af nogle fabrikker der strakte sig kilometervidt. Selv om de nedkæmpede russerne om dagen, var der næste morgen nye russiske styrker til at kæmpe videre. Man fandt ud af, at russerne om natten i den bidende kulde, sendte de nye styrker over floden Volga, i rebtrosser, der var

spændt ud under vandet, og en anden trosse i vandlinjen, som de så kunne holde i, og når de så kom i land, afklædte de deres faldne kammerater, og tog så deres udrustning og våben, og var klar til at kæmpe videre. Om de blev syge af deres tur i vandet, har sikkert ikke betydning det store, idet de næppe overlevede dagen alligevel.

Til sidst kunne tyskerne ikke klare sig, og de blev nedkæmpet i fabriksområdet. Frikorpssmanden lå helt stille blandt sine døde kammerater til natten faldt på, og da han rejste sig for at komme væk, var der en anden af hans kammerater der også rejste sig, og det lykkedes dem at få fat i en motorcykel, og slippe ud og igennem linierne til de til sidst nåede en tysk enhed, og med store forfrysninger blev sendt på lazaret. Til sidst kom de via Riga tilbage til Danmark.

Soldaten som der omtales her, levede her på



*Tysk soldat.*



egnen, til efter 1990, skønt han efter hjemkomsten p.g.a forskellige skader blev spået et kort liv.

### *Tyskerne og russerne i Råby*

I sidste del af krigen blev egnen heromkring tæt belagt med tyskere, og de medførte mange russiske krigsfanger, i så at sige alle forlægninger.

Der kom noget senere også mange civile, som stod under det tyske kommandatur, også rent forsyningsmæssigt, men på det materielle og bevogtningsmæssige var de overladt til sognerådernes ansvar, og da de ikke efter krigens ophør blev hjemsendt i samme takt som soldaterne, blev det fra Indenrigsministeriets side pålagt sognerådene at sørge for deres fornødenheder, indtil de om sommeren blev samlet i større lejre rundt om i landet. I februar 1949 blev de sidste sendt tilbage til Tyskland.

Her i Råby beslaglagde tyskerne Forsamlingshuset og Missionshuset.

I forsamlingshuset var der værnemagtssoldater, under hvis kaptajn, kontingenterne i Sødring og Tørring sorterede.

I missionshuset var der på et tidspunkt et kontingent SS soldater. De var meget unge, og var sandsynligvis rekrutter under uddannelse. De havde egen kommando, men de var her kun i en kort periode lige før krigsafslutningen, og havde afløst en enhed fra Værnemagten.

De enheder, der var stationeret i omegnen var hovedsageligt infanteri, og lettere pansrede enheder, medens artilleri og tungere materiel, sjældent kom hertil, vel mest i øvelsesøjemed.

Det var sjældent de lette panserkøretøjer deltog i øvelser, men i slugten syd for kirken blev de prøvet af, og ligeledes i bakkerne øst for byen, men det har sikkert været fordi der på det tidspunkt var knapt med brændstof til øvelsesbrug. Jeg husker tydeligst soldaterne i forsamlingshuset, sikkert nok fordi det var russiske krigsfanger, vel omkr. 25-30 ialt.

De havde til huse i en utæt garage lige ved siden af forsamlingshuset. Det var ret praktisk, idet vagten ved forsamlingshuset så også kunne have kontrol med fangerne. De måtte ikke komme ud efter at de havde været på arbejde, men et par af dem var hestepassere, og benyt-

tede lejligheden når vi var i nærheden, til at påstå at de skulle se til hestene, som var opstaldet i en gård nogenlunde i nærheden, men når så snakken blev til for meget blev de gennet ind, og vi blev også gennet væk.

Garagen var som nævnt utæt, særligt i den port som vendte ud mod vejen. Den var fra starten beregnet til en almindelig personbil, idet en vognmand, havde boet i huset hvor den hørte til, men da den så senere skulle huse en mindre lastbil, var den for lav, og for at bilen kunne komme ind, var det lettest at grave noget af gulvet, og derved kom porten til at mangle noget for nedden, i at kunne slutte til jorden. Det havde nu også sin praktiske side, for når russerne hørte, at der var folk i nærheden, kunne de ved at lægge sig ned, se hvad der foregik udenfor, og hvis der så var nogle der havde en mellemmad til dem så skulle de snart være der.

Det blev dog snart forbudt, men når der så blev sendt et barn, vendte vagten ofte ryggen til og lod det passere.

Til daglig var russerne beskæftigede med at grave skyttehuller og løbegrave i Råby Bakker, sammen med det tyske mandskab, men de skulle også skaffe brændsel til kakkelovnene, og ved »Doktorboligen« øst for byen, var et stykke skov blevet fældet, og her gravede de rødderne op, og lavede dem til brænde.

Mange steder var fangerne elendigt klædt på, men her i byen husker jeg dem bedst i deres lange kapper, der var i en lidt lysegul farve, og de har sikkert hidhørt fra en af de hære, der var blevet underlagt et sted i Europa. På ryggen havde de fået påmalet synlige tal og enkeltbogstaver, og det så ud til at være gjort med alm. pensel og tilfældig maling, ofte af forskellig farve, så de var forholdsvis lette at kende.

De blev under arbejdet bevogtet af enkelte tyske soldater med gevær, men det så ikke ud som fangerne møsede på slugt.

Brændselet brugtes i Forsamlingshuset, Missionshuset eller i Forskolen hos flygtningene.

Russerne gravede også antitankgrave ved Dalbyover, men ellers blev enkelte af dem også sat rundt på værksteder eller andre steder, hvor de skulle gøre andet arbejde eller foretage reparationer for tyskerne.

Der var placeret en skomager hos vor lokale skomager, og han reparerede og forsålede støvler og seletøj og forskellig udrustning.

Når han skulle lave en hæl på en støvle, kunne han skære den sammen af ene små rester, og når han så slog de store bredhovede søm i, som var vanlige under deres marchstøvler, kunne ingen ane at de var lavet af småstykker.

En anden af russerne kom hen på værkstedet ved karetmageren, og han lavede der forskellige ting. Til sig selv lavede han en Balaleika, som karetmageren så skaffede strenge til, og når han så spillede, kunne han danse de karakteristiske danse, som russerne er kendt for. Han underholdt gerne på gaden ud for den gård hvor han passede heste men så blev han hentet af en soldat fra forsamlingshuset, og beordret ind i garagen.

### *Oplevelser i dagligdagen i og uden for Råby*

Vi unge opholdt os som nævnt enkelte gange, i nærheden af Forsamlingshuset, og en aften kom der en kone trækkende med en cykel op af vejen mod vagten, og da han nok har ment at skulle lave en stikprøve, gav han signal til en anden soldat, der så gik ud på vejen for at gøre klar til at se hendes papirer.

Vagten trak ind i dækningen, som han skulle, og rettede geværet mod trafikanten (det kunne han gøre ganske uset af hende). Soldaten der havde standset hende forlangte »Ausweis«, men konen var nok blevet lidt nervøs, og forstod ham ikke og svarede, at hun var væltet og havde slået hendes knæ nede på bakken, hvad jo godt kunne være rigtigt. Soldaten har nok ikke kunnet forstå hende, og forlangte med lidt højere røst en legimation men konen råbte så også med højere røst, at hun havde væltet osv., og da soldaten åbenbart kunne forstå, at her var ikke nemt at komme længere, samt at han ikke har kunnet undgå at se vores morskab over situationen, sagde han så »passer« og føjede til »foryrkte kælling«.

Vagten i dækningen tog geværet til sig, og genoptog patruljeringen, samtidig med, at han vinkede os væk - og russerne der havde kigget

ud under porten, trak ansigterne til sig - alle havde forstået, at det var alvor.

Vi blev sjældent stoppet, og hvis vi blev det var det vel kun fordi, enten at vagten skulle prøve at standse en i øvelsesøjemed, eller fordi han fandt tiden lidt ensformig eller lang. Jeg tror det var os unge der blev standset, og jeg har ikke set nogen af de ældre der blev det.

En aften jeg cyklede hjem, blev jeg råbt an uden for missionshuset af en SS vagt. Han så mit legimationskort, og jeg så at han havde en ny slags gevær, som var blevet omtalt i avisen, som det nye tyske »Stormgevær«, der på sit område skulle være epokegørende, og endnu et nyt våben, der ville være med til at bringe tysk sejr.

Jeg spurgte vagten ud om geværet, og han fortalte også stolt og villigt om det, og at det kun var hans enhed, der havde det, hvad nok også var rigtigt, idet det bedste materiel altid tilflød SS regimenterne.

Jeg satte på cyklen igen, men vagten er antagelig blevet betænkelig over min nysgerrighed, og jeg blev kaldt tilbage, og måtte forklare hvor jeg boede, og at min viden stammede fra en omtale fra aviserne, og at jeg var jæger og derfor havde interesse for våben.

En mere ubehagelig oplevelse havde jeg en aften, hvor tyskerne hele dagen havde holdt skydning på vores mark, nærmere betegnet i en slugt bag kirken.

Jeg gik af nysgerrighed derned efter endt skydning, og fandt nogle patroner, som jeg samlede op. Derefter gik jeg op ad slugten, og der stod en befalingsmand helt alene. Jeg kendte ham af udseende, og ikke mindst af omtale, og han var noget frygtet. Han ville vide hvor jeg boede, og så meget alvorlig ud, og han spurgte mig indgående ud om hvad jeg gik der for. Jeg var særlig nervøs for, om han skulle finde de patroner som jeg havde i lommerne, men han beordrede mig hjem, og jeg kunne høre, at han fulgte efter, og jeg tænkte på om han ville skyde med sin pistol, som han havde lukket op for under vor samtale, måske for at forskrække mig. Men jeg gik roligt, selv om jeg ikke var glad før jeg var hjemme.

En anden og særpræget oplevelse havde jeg sidst på krigen i Randers.

Det var almindeligt med de såkaldte frilørdage efter høstens afslutning, men man var dette år betænkelige ved at arrangere sådanne i den meget spændte tid der var opstået på det tidspunkt hvor Hvidstengruppens medlemmer sammen med andre modstandsfolk var blevet henrettet.

Derfor blev denne festdag erstattet af en såkaldt Rundskuedag, hvor man kunne komme rundt og se fabrikker og andre ting.

Dagen skulle slutte med de traditionelle festarrangementer i Håndværkerforeningen på Jylland.

Jeg og et par andre, som jeg tjente sammen med, var ude i Håndværkerforeningen, men hen på aftenen fik vi alle ordre på at forlade festen, idet der gik rygter om at der var anbragt bomber i bygningen, og den samme besked fik festdeltagerne på Jylland, og vi blev bedt om at tage hjem.

Vi havde dog ikke planer om at komme hjem endnu, og vi søgte ind til byen. Der kørte ganske vist nogle panserkøretøjer rundt i gaderne, og der gik tyske patruljer på gaden, men det var ikke helt usædvanligt, men måske var det lidt usædvanligt at køretøjerne havde en del soldater oppe at køre, men vi forsøgte at komme ind på »Maxim«, der lå i samme gade som nu.

Der var selvfølgelig fyldt, men jeg kendte »udsmideren« som han benævntes dengang, og vi tre kom ind.

Da vi kom ind var der et langt bord, hvorom der sad tyske officerer, og blandt dem sad der en pige som jeg kendte, idet vi havde gået i skole sammen i Ø. Tørslev.

Jeg vidste godt, at hun færdedes blandt dem, men blev alligevel forundret over, at hun hilste på mig.

En officer sprang op og stod foran mig, og han begyndte at tale noget bestemt til mig, og næsten samtidig rejste en anden sig op og stod tæt bag mig.

Jeg kunne ikke helt forstå hvad han talte om, men dog, at det var noget om en rømning og et bestemt kompagni, men pigen forstod situationen og kom mig til hjælp. Hun sagde så, at de havde taget fejl af mig og en anden. Hun fik samtidig tyskeren overbevist, og hun sagde så,

at vi nok skulle tage hjem, for der kunne nemt blive skærpede forhold, og vi talte så om hvad der var sket, hvor vi kom fra.

Jeg prøvede så at give rådet videre til de enkelte jeg kendte og traf på, uden dog at nævne, hvorfra jeg havde mit kendskab. Vi gik så ned på stationen og tog med »Hadsund Peter« hjem.

Hen på natten, eller i de tidlige morgentimer, blev mange på gaden tilfældigt arresteret, og tilbragte nogen tid med armene op ad muren, nede ved tyskernes hovedkvarter, på det der havde huset Teknisk Skole, og nu er den røde del af Kulturhuset.

Nogen blev efter forhør frigivet, men enkelte blev kørt til Århus, hvor de der var her fra egnen først kom hjem efter nogle dage.

I vinteren 1942/43 var jeg på Vejlbj Landbrugsskole, hvor vi var ca. 100 elever. Skolen lå i Risskov, så vi var tæt på Århus, og når der var luftalarm, måtte vi også i beskyttelsesrum.

Det var en urolig tid, og man skulle tage sig i agt for hvem man betroede sig til. Der kom enkelte efternølere på skolen, og man vidste egentlig ikke om de kom som egentlige elever, eller f.eks. for at finde et skjul, eller noget andet.

Vi havde ikke særligt langt til sporvognenes endestation ved Risskov, og i vor fritid gik vi tit hertil, for at komme en tur til Århus, enten i biografen eller for at se på byen.

En aften var jeg sammen med en anden elev taget ind for at se en film, der jo gik ret tidligt på aftenen, og da vi havde set filmen og var på vej hjem, kom vi forbi Århushallen, hvor vi kunne konstatere, at der var hvervemøde til SS.

Folk gik ud og ind, og min ledsager ville, at vi skulle gå ind og se hvad der foregik.

Der var nogen diskussion og ballade udenfor, og selvfølgelig en hel del mennesker, men vi gik da ind og satte os.

Der stod tyske soldater med gevær og opplantede bajonetter, ret tæt langs væggene, og ligeledes op ad midtergangene.

På de forreste rækker sad mange militærfolk og mere civile medlemmer af D.N.S.A.P., og de startede klapsalverne, når der var noget der skulle klappes af.

Der var fyldt med faner, og der var også musikkorps oppe på scenen.

Frits Clausen talte, og længere nede i salen, hvor vi sad, var der af og til nogen der kom med kommentarer eller ytringer. Det var tydeligt at mærke hvor skellet gik, og det har Frits Clausen også kunnet fornemme, for pludselig råber han: »Og hvad har I dernede i det mørke så gjort for Danmark« - en tilhører råber tilbage: »Hvad har du gjort« - »Jeg har kæmpet på østfronten« svarer Frits Clausen - »Det er sku' løgn« - blev der svaret fra et par stykker fra den bænkerække hvor vi sad. Så sænkede et par soldater geværene, og gik ind på rækken, og de der sad nærmest ved de fældede bajonetter, var ikke i tvivl om hvad de skulle, og vi andre var heller ikke. Vi måtte ud, men så blev der heller ikke gjort yderligere, og vi kunne godt gå ind igen, hvis vi ville, og min makker mente, at vi skulle ind for at se hvad der videre hændte, men det havde jeg nu ingen lyst til, og selvom jeg ikke var særlig godt kendt i Århus, fandt jeg dog den sporvogn, som gik til Risskov. Ham jeg havde været i biografen med var en af dem, der var kommet til skolen senere, og jeg spekulerede lidt over hvilken side han stod på, men jeg fik det indtryk senere, at han var god nok. Han var gået ind igen, og sagde dagen efter, at der ikke var sket noget særligt, efter at vi havde skiltes.

Mens vi er udenfor Råby vil jeg fortælle om en lille episode som jeg og en kammerat havde på en jernbanestation, der enten var Randers eller Århus, hvor vi ventede på toget mod Fredericia.

En mand havde haft sin opmærksomhed rettet mod os, og han kom også hen til os, og vi kunne ikke afgøre om han stammede, eller havde svært ved at snakke, men han sagde lidt uforståeligt: »Slag-Else« - med særligt tryk på Else. Vi kunne ikke komme i tanker om nogen der hed Else, og vi mente at en togetjent måske bedre kunne forstå ham, men han vinkede os af.

Senere kom vi i tanker om at han sikkert vil have spurgt om tog til Slagelse på Sjælland, og at han måske var faldskærmsmand, eller en nedskudt engelsk flyver.

I besættelsestidens sidste tid, var der som

nævnt tæt med tyskere i både Råby og andre nabobyer, og i Tørring der ligger et par kilometer mod syd, var der en afdeling der stod under kaptajnen i Råby, og der blev oprettet forbindelse dertil med felttelefon. Ledningen dertil var lagt langs vejen, og udlægningen skete fra en motorcykel med sidevogn, ved at en soldat i sidevognen udlagde den med en langskaftet gaffel, der lignede en togrenet fork. Hvis man kom til en hæk blev ledningen behændigt lagt der op i, men ellers på jorden. Ledningen var af en svær dobbeltsnoet type, som ofte på det tidspunkt blev anvendt i almindelige elinstallationer i huse.

De motorcykler tyskerne kørte på var af mærkerne Zundap eller BMW og i hvert fald havde nogle, om ikke alle, bak-gear, og nogle havde træk på sidevognshjulet. En dag kort efter at ledningen var lagt ud kom Niels fra Råby på visit hos sin arbejdskammerat Viggo, der midlertid boede hos os, og han havde på sin vej set den fortræffelige ledning der var lagt ud.

Han havde længe forsøgt at få fat på en sådan ledning på ca. 15 meter, så han kunne få lys til sit lille hønsehold, som de fleste på den tid var nødt til at have, for at kunne blive forsynet med æg og en enkelt hønsesteg til hverdagen.

Elektrikeren havde gentagne gange sagt, at en sådan ledning kunne han ikke få, om han så søgte kongen, for den fandtes ikke i landet.

Niels havde set ledningen, der lå kilometerlang, og de få meter som han skulle bruge, kunne hverken gøre fra eller til for dem som havde så meget. Viggo mente, at han nok kunne nappe den over, for han havde en tjørnesaks, hvor der var et hak beregnet for særlig genstridige grene, og de blev enige om at gøre et forsøg, nu da tussmørket var i sigte, og det lykkedes da også at få et stykke nappet af der var rigelig lang.

Det blev så rinket sammen på den sædvanlige måde de havde lært som landmænd, og de begav sig på vej til Niels' bolig, der lå bag præstegården, men de var knapt kommet til præstegården, før de blev opmærksom på en motorcykel, hvorfra soldaterne spejdede efter den tabte forbindelse.

Nu blev de pludselig klar over faren. De

tænkte på at komme ind til præstegårdsforpagteren, men kom i tanker om, at han den dag sad i Sparekassen.

Præsten var jo den nærmeste, men de kunne ikke gå ind og bekende et tyveri, og dertil måske få tyskerne indblandet, for præsten måtte vel holde på, at sandheden skulle frem, så de valgte at stikke ned gennem præstehaven, og da de kom hjem, måtte de opholde sig der så længe, at de var sikker på, at faren var drevet over.

De kunne nu roligt have henvendt sig til pastor Christiansen, for han var leder af den modstandsgruppe der var her på egnen, men det vidste de jo ikke. Da der var gået nogle dage, måtte Niels have bud til elektrikereren, der lovede at komme, og han blev helt ellevild ved at se den lange ledning, og ville købe den, men da han ikke kunne det, ville han vide hvor Niels havde købt den, men det sagde han, at det havde han lovet at tie med.

Det stykke der blev til overs fik elektrikereren for installationern, med den bestemte forudsætning, at han ikke måtte fortælle hvor han havde det fra.

Begge parter var ovenud tilfredse, og Niels' høns blev de bedste i byen - ihvertfald efter hans eget udsagn.

Sidst på krigen var jeg en dag i Randers, og i Dagbladets vinduer var der en løbeseddel, der berettede at Hitler var død. Det var meget brugt, at aviserne på den måde lod bekendtgørelser, der ikke var censurerede efter de gældende regler, sive ud, man kunne så med mellemrum fjerne meddelser, hvis interessen, samlede særlig tysk opmærksomhed.

Om aftenen var jeg inde i Råby, og to værne-magtsoldater stod og talte med Laurids. De ville købe æg, men Laurids havde ingen. Jeg fortalte dem nyheden om Hitler, som jo ikke var blevet bragt, hverken i avisen eller i radio, og vi talte om at Tyskland snart var færdig, hvad de også var enige i.

Så trak de uniformsjakken lidt til side i hal-sen og viste, at de havde civil tøj under. Da Laurids så det, sagde han til sin søstersøn, der stod ved siden af, om at hente fire æg oppe i hønhuset, og dem fik de så, men Laurids vil-le ikke have betaling for dem.

Mens vi talte videre kom der to unge SS sol-dater forbi, og de havde gevær med, hvad de altid havde, og det samme gjaldt værnemagt-soldaterne, når der kom nye til byen, og især gjaldt det dem der kom direkte fra fronten, men efter kort tid lod de geværene blive i for-lægningen.

Det var tydeligt, at de to værnemagtsoldater, som vi talte med var nervøse for de to unge SS'ere, og det gav de også udtryk for.

### *Modstanden og det illegale*

Modstanden mod tyskerne tog form i 1942 og udviklede sig stærkt i 1943, særlig som en følge af nedkastninger af våben og sprængstof-fer i hele Jylland, og hvor de første nedkast-ninger fandt sted her på egnen. Den første nedkastning fandt sted på Trinderup Hede, og i den forbindelse blev Hvidstengruppen dan-net, senere nedkastning flyttedes til Allestrup Hede, hvor gruppen modtog mange sendinger våben, og samtidig skjulte og videreekspe-derede faldskærmsfolk til nye bestemmelsessteder, eller hvis jorden brændte under dem, videre til Sverige.

I marts 1944 blev gruppen arresteret, og som bekendt blev 8 af dem dømt til døden og skudt sidst i juni, og de øvrige fik tugthus-straffe.

Allerede kort tid efter tog andre gruppens arbejde op. I første omgang spillede omegnens præster en samlende rolle, og tog sig i begyn-delsen af folk, der skulle skjules, og lidt senere blev egentlige modstandsgrupper organiseret.

Godsejer Juncher på Overgård havde for-uden meget andet medvirket i Hvidsten-gruppens funktioner, og ligeledes været med-virkende ved at finde afløsere for denne, og nu brændte jorden så meget under ham, at han via Sverige måtte flygte til England, hvor han meget hurtigt kom til at fungere i en operativ ledelse, der bl.a. kom til at omfatte de videre nedkastninger i Jylland, og han var jo i højeste grad kendt i området heromkring, og de fleste nedkastninger skete da også i Randersområdet.

Modstandsbevægelsen her på egnen, kom til at fungere som modtagegruppe for nedkast-ninger ved »Aktieskoven« ved Udby-

neder/Bjerre, og var iøvrigt udset til bl.a. at virke som kontaktpersoner eller event. vejvisere hvis større aktioner kom på tale, og gruppen fungerede på samme kendte måde ved kode-meldinger fra radioudsendelserne fra England. Modtagegruppen fik med mellemrum nye kodeord, for deres opgaver, og der var planer der kunne åbnes for, eller tilgå den efter nærmere regler.

Den 4. maj hen under aften, kom en af grup-pens medlemmer ned til Sejer Aalund i Stangerum, med et nyt kodeord for nedkastning af 1. bataillon faldskærmsstroker, der efter planen skulle nedkastes i området syd for Overgård.

Den der kom med beskeden var »Lange Karl«, der var mekanikersvend, og ansat ved Petrus Hjorth i Dalbyover. Han havde besked med om, at kodehilsenen meget nemt kunne komme samme aften. Da Karl havde været raden rundt, sagde Sejr til ham, at han hellere måtte blive for at de sammen kunne aflytte radioen.

I slutningen af de daglige nyheder fra Eng-land, oplæstes normalt en række hilsner, f.eks. hilsen til, Olga, Emil, Hansine o.l., eller en sætning eller ordspil.o.s.v. Der kom dog ikke nogen kodemelding, som den de ventede, men derimod meddelingen om den tyske kapitulation, og så selvfølgelig kodeord for modstandsbevægelsens videre funktion.

### *Beslaglæggelsen af heste, køretøjer, cykler og andet*

Da man kom hen på slutningen af krigen, blev situationen meget usikker for tyskerne, og de enkelte enheder kom nok mere og mere til at tænke på hvordan det hele ville ende. Brændstoffmangelen blev mere og mere mærkbar, og det indebar en frygt for, at enhederne ville blive låst fast, og end ikke kunne bevæge sig, og overalt begyndte man at beslaglægge både heste og køretøjer, og de gik gruppevis rundt i både huse og gårde og tog hvad de behøvede af cykler, transportspande, sække og meget andet. Når de havde taget de forskellige ting, fik vi en seddel på, hvad de havde taget og så kunne vi gå hen til forsamlingshuset, hvor vi kunne få betaling for det beslaglagte.



*Tyske soldater.*

Jeg var derinde efter nogle penge for nogle sække, de havde taget hos os, og der sad Emil Nielsen som tolk, og ham kendte jeg udmærket. Han boede på Fattiggården, her hos os i nogle år. Han og hans dreng Irming var her i 1934 da vi kom hertil.

Familien havde boet i Tyskland, og jeg kender ikke grunden til at de blev hentet hjem, men Emil var her fra, og derfor måtte kommunen hente dem hjem. Hans kone, der var tysker, var ikke rask, og døde indenfor ret kort tid, og hun blev begravet på kirkegården her, og der stod i nogle år et trækors på hendes grav.

Emil Nielsen spurgte hvad jeg skulle have for sakkene, og vi blev enige om 5 kr. pr. stk, og jeg fik mine penge. Der lå på bordet stabler af helt nye pengesedler. Jeg husker, at deres kontor lå på loftet, hvor der havde været gardero-be. På væggen bag officeren, hang et billede af Hitler i farver, og han viste sig fra den stramme og alvorlige side.

Forinden jeg kom op på kontoret, hvor der var flere der skulle, havde jeg kigget ind i den store sal, hvortil døren stod åben. Der var eta-gesenge langs væggene, og så vidt jeg husker i to rækker, mens midtergulvet var delvis frit.

Lige indenfor døren var anbragt et stort ter-rænbord, visende Råby og omegn. Særligt sko-vene øst for byen og terrænet mod Sødring og Udbyhøj var medtaget, og meget godt gengi-vert. Over bordet, der havde sidevægge, var spændt røde snore, i et kvadratnet, som på kort til militærbrug. Det var dog begrænset, hvor lang tid der blev til at studere det, før jeg af en soldat blev vist op ad trappen til kontoret.

Beslaglæggelsen af de større ting, vakte selvfølgelig meget utilfredshed og modvilje. Der blev taget adskillige heste og køretøjer, og der var selvfølgelig mange episoder. Jeg husker en karl, der var på vej i engen med hegnsmaterialer, da tyskerne holdt ham op og ville have køretøjet. Det kunne han jo ikke give lov til, og de fulgte med ham hjem til gårdmanden, der selvfølgelig ikke ville af med køretøjet, men da tyskerne gjorde det klart for ham at de havde magt til at tage det, insisterede manden på at karlen skulle følge med for at køre for dem, men da de var kommet et stykke fra gården blev karlen beordret af vognen.

Et andet sted tog de en hest, som manden vidste var kulret (uregerlig og skør), og han modsatte sig, at de fik den, men de trak revolveren og mente, at det var en påstået undskyldning, og trak af sted med den. Den kom dog tilbage som ubrugelig.

Det samme sted gik tyskerne ind i stuehuset, vel nok fordi de havde hørt, at der var nogen uro, og de var da også i færd med at bringe et par cykler op ad loftstrappen, og de blev straks beordret ned med dem, og så havde tyskerne et par gode cykler mere. Vores skomager, havde også, som så mange andre fået sin cykel taget. Det var gået ganske let, idet den officer, der af og til havde været på værkstedet, hvor han satte den russer, der arbejdede der, i gang med dagens opgaver, havde lagt mærke til hvor cyklen var. Han havde let ved at finde den, og da skomageren efter russerens vink, så ud af vinduet, måtte han konstatere, at officeren beundrede sit nye køretøj.

Skomageren var rasende, og forsøgte med forskellige argumenter, men intet hjalp. Han måtte endda døje den tort at se officeren cykle frem og tilbage på vejen flere gange om dagen, og ligeledes at se ham cykle i spidsen for sin



*Tyske flygtninge i Tørring forsamlingshus.*

deling, den dag de forlod Råby. Der var ingen der fik sine heste eller andre ejendele tilbage.

### *Flytningene i Råby*

I det sidste år, eller måske nærmere halvandet, kom der mange civile tyske flygtninge til landet, i begyndelsen dog mere uofficielt, - senere ret hovedkuls.

Der var mest kvinder og børn, men også ældre mænd, som ikke kunne gøre krigstjeneste.

Da russernes fremrykning fra øst for alvor begyndte at true de tyske landområder begyndte en masseflugt, dels over land, men nok i højere grad pr. skib over Østersøen, der var den korteste og mest direkte vej. Der var brug for, at mange blev transporteret hurtigst muligt, for den militære ledelse havde længe fortiet sandheden.

De tyske ledere gav hele tiden det indtryk, over for befolkningen, at de intet havde at frygte, for krigslykken ville vende. Når flugten blev så kaotisk, hang det også sammen med, at mange tyske soldater, der var såret, eller var blevet afskåret, benyttede de samme muligheder for at komme til Danmark, og det medførte at russiske krigsskibe sænkede mange af transportskibene, der forsøgte at komme over Østersøen.

Russerne havde et særligt belønningssystem, med fordele for det enkelte krigsskibs besætning, gående ud på orlov og andre lønnende goder, - for de flest mulige sænkede registertons. De mange skibe uden synderlig beskyttelse, gav lønnende mål.

Når flytningene kom til landet, blev de af værnemagten fordelt med tog til de forskellige bestemmelsessteder, og der blev så pålagt sognerådene, at finde lokaler til dem. Hvis ikke der kunne findes lokaler, der var passende, beslaglagde værnemagten de fornødne lokaliteter.

I Råby blev de indkvarteret i forskolen, og der blev tømret nogle køjer sammen, og her på Fattiggården var der nogle gamle senge, og til lige nogle borde, og ligeledes nogle bænke, der havde ligget fra den tid, der havde været Fattiggård (før 1934). Flytningene skulle passe

sig selv, og stod under værnemagtens overopsyn, men sognerådet havde nogle forpligtelser i materiel og vagtmæssig henseende.

Sognerådet udpegede et slags vagtkorps, som skulle gå vagt ved skolen, for at sikre at der ikke skete overlast eller fraternisering med flytningene.

Vagterne, der gik enkeltvis nogle timer ad gangen, var udstyret med en knippel, der var fabrikeret af en lokal håndværker. Den bestod af en gummislange, der som håndtag, havde en lang indskudt prop i håndtagsdelen, hvorefter der blev fyldt op med blyhagl, for igen i topenden at afslutte med en kort træprop.

Instrukser, retningslinier samt vagtplan, har sikkert været sognerådsformandens ansvar. Sammen med sognefogeden, har han påtalt og afgjort event. overtrædelser, idet der ikke var noget politi i landet.

Der var i almindelighed ingen der havde kontakt med flytningene, der kunne bevæge sig frit i byen og i naturen, og der var ingen, der generede dem på nogen måde. Der var dog nogen kontakt med børnene, der jo ikke var lette at undgå, men man vekslede da også af og til enkelte korte samtaler med de voksne, og hilste iøvrigt på dem som man gjorde med byens egne borgere.

Der var enkelte af flytningene, som var holdt ude fra inderkredsen, og det var dem, der havde den næreste kontakt med byens befolkning, og også fik støtte der.

Jeg husker især en kvinde med et barn, som fik en særlig streng behandling. Hun var ikke fra den samme egn som lederen, der iøvrigt havde en særlig stjerne hos værnemagten.

Byens befolkning var klar over det, men kunne ikke gøre noget. Da tyskerne havde kapituleret, og styret var gået over til modstandsbevægelsen, blev der rørt ved det. Lederen af modstandsgruppen proprietær Schack, der boede på Godthåb ved Havndal, kom sammen med et par medlemmer af gruppen, og lederen blev kaldt frem for de øvrige, og Schack, der talte flydende tysk, gav ham i de øvriges påhør en sådan lektion, at han sikkert aldrig har glemt den. Det blev gjort klart for ham, hvad en fornyet overtrædelse ville betyde således at han siden ikke engang tænkte på det.



Den pågældende fik somme tider et par liter skummetmælk, når jeg var oppe ved skolen for at hente vores mælkespande, som mælkekusken læssede af der.

Da de skulle rejse hjem, kom drengen med et billede af ham selv, og selvfølgelig også for at sige farvel, og de var glade for at skulle rejse hjem.

Hans mor havde fortalt, at hendes mand var faldet i krigen, og at hun havde fundet en ny ven, og det var ikke velset af lederen, og derfor bad hun om de måtte gå en tur ned i slugten, hvad de tit gjorde.

Der var ikke noget problem mellem befolkningen og flygtningene i Råby.

### *Fæstningsanlæggene på egnen*

Befæstningen af egnen, er et kapitel for sig, og der kan ikke afgives noget samlet billede, da der ikke foreligger kort eller samlede planer for anlægget.

Man vidste i almindelighed, at der forskellige steder blev gravet skyttegrave i bakkerne øst for Råby, og ligeledes skyttehuller langs vejene. Ligeledes blev der i Sødtring og Udbyhøj, lavet forskellige dækningsgrave og plankeforstærkede anlæg, og andre ting samt ryddet skovbælter og andet ved forstranden mod havet.

Det kom til at ligne mere, da der ved Dalbyover blev påbegyndt anlæg af dybe antitankgrave, og da disse panserhindrende grave skulle forstærkes med minefelter og spanske ryttere umiddelbart foran dem.

Det blev desuden tydeligt at hele forsvarsanlægget ville blive et sammenhængende forsvarsværk mellem fjordene.

Mit kendskab til befæstningsplanerne tog sin begyndelse i 1943, hvor jeg var på Randers banegård, hvorfra jeg skulle med toget til Middelfart.

Mens jeg ventede på toget, kom en tysk officer hen til mig, og tiltalte mig på dansk og



*Da tyskeren forlod Tørring.*

nævnte mit navn. Jeg blev selvfølgelig noget forundret, og han sagde så: »Du kan ikke kende mig«, og det kunne jeg ikke. Han fortalte, at han havde været elev på Planteskolen i Råby, og at vi kendte hinanden derfra, og så kunne jeg både huske og kende ham. Jeg huskede godt, at han dengang havde været meget tyskvenlig, og vel det vi kalder nazist. Han fortalte videre, at han lige havde været i Råby, hvor han bl.a. havde besøgt sin gamle arbejdsplads. Han fortalte også, at egnen mellem fjordene skulle befæstes, og at det i særlig grad skulle gælde Råby Bakker og deromkring.

Det har sikkert haft min interesse, for han fortalte videre.

Jeg vidste i forvejen om de store befæstningsanlæg på Vestkysten, og også at der fra Skagen og nedad på østkysten, arbejdedes på at befæste forlandet ud mod Kattegat, og at denne befæstning var nået ned til Helberskov, og det kunne derfor ikke anses for usandsynligt, om den skulle fortsætte videre, selv om det kunne synes lidt uvirkeligt. Han begrundede befæstningen med, at hvis en landgang ville finde sted på vestkysten, kunne det være nærliggende, at den ret let befæstede østkyst kunne virke fristende, for derved at falde tyskerne i ryggen, og at havnemulighederne var bedre på østkysten samt at vind- og vejrforhold var anderledes.

Han mente at situationen og den interesse, der var for området pegede på at netop stranden mellem fjordene ved undersøgelser havde vist en bæreevne, og at vanddybde og strandforhold var af interesse for en invasionsstyrke, og her har han nok tænkt på Udbyhøj, Randers, Hadsund og Hobro, samt den mulighed, der er kendt i militære kredse, at der ved indsejlingen til Mariager fjord, både ved sydsiden og ved nordsiden er mulighed for landsætning af endog ret tungt materiel, direkte fra sejlrenden og ind på den lavvandede kyst.

Jeg husker ikke helt, hvad vi talte om i den forbindelse, men han kom med detaljer, som kunne tyde på at han havde noget af det, han talte om fra højere sted, og jeg undrede mig noget over, at han udbredte så meget for mig på dette sted, og min konklusion var nærmest som han ville gøre sig interessant, idet han

også nævnte, at han ville blive knyttet til det videre projekt.

Jeg skulle med toget, og vore veje skiltes, og jeg så ham ikke mere under krigen. Han kom ikke til at stå for noget ved befæstningen, som han havde antydnet; men han kom i stedet til fronten, hvilket jeg ved, idet jeg lige så tilfældigt mødte ham et stykke tid efter krigen. Denne gang på banegården i Randers, hvor jeg også ventede på tog. Han gav sig igen til kende, og denne gang kom han fra fængsel, og fra et ophold i Fårhuslejren. Vi kom ind på at tale om krigen, men vi drøftede ikke befæstningen, men derimod lidt om hvor han havde været.

Han fortalte, at han var blevet uddannet i Holland og i en lejr tæt ved Paris. Jeg vidste at der i Holland var en lejr for Waffen SS, men jeg fik ikke at vide om det var der han havde været, men jeg ved fra andet sted, at han har været garnisoneret i nærheden af Arnhem i Holland.

Han fortalte, at det havde været en hård skole, og han nævnte en episode, hvor hans enhed stod til en stroppeur. Der var på stedet opbygget en flade, der nærmest kunne betegnes som en dansestrade somme steder er opbygget, som et stort gulv på en bredde af ca. 20 meter og vel dobbelt så langt, og hævet knapt en meter over jorden. På den ene langside lå der langs denne nogle bunker sten, med så mange i hver bunke, at de kunne fylde en trillebør.

Mandskabet stillede nu op ved hver sin stenbunke, og selvfølgelig var der også en trillebør til hver. De var til forestillingen kun iført korte lærredsbukser, og som kontrolør ved hver plads, stod en soldat med en pisk med lang piskesnert.

Straffen gik nu ud på, at de skulle læsse stenbunken på børen, og i en delvis sammenkrøben tilstand køre den under gulvet, og derefter vælte læsset af, for igen at læsse dem på, og køre tilbage under gulvet. Sådan skulle de fortsætte, indtil officererne mente, at de havde lært at adlyde en ordre.

De første gange gik det nogenlunde, men det kan jo nok regnes ud, at det skulle foregå i et stadig stigende tempo, og soldaterne med piskene var ikke med for at se på. Han fortalte, at de med deres lange snore kunne nå dem

langt inde under gulvet. De kunne endog følge efter og stadig ramme.

Denne stropetur var det værste han havde været ude for under sin uddannelse, og han følte stadig siden hen, noget i sig, når han efter den tid fik en ordre.

Vi havde ikke så lang tid til at snakke sammen, og jeg har ikke set ham siden.

Fra tiden omkring slutningen af 1942 og i den nærmeste tid derefter blev området mellem fjordene tæt besat med tyske soldater, og særligt fra den tid hvor befæstningen blev begyndt, øgedes belægningerne.

Det var som nævnt hovedsagelig infanteri og lette pansrede enheder, samt ingeniørtropper, der var i området, medens artilleri og tungere materiel, blev stationeret i skovområderne Skrødstrup-Mariager og Hobro.

Der kom også mange russiske krigsfanger, der blev anvendt som arbejdskraft, både af befæstmingsmæssig art, men da også i vidustrækning i den daglige medhjælp. Omkring det tidspunkt i krigen var det tyske militære hovedkvarter blevet lagt til Silkeborg, og hovedparten af den tyske reserve var placeret i den centrale del af Jylland.

Den egentlige befæstning i området, kom til at bestå af skyttegrave, og forskellige lettere stillinger i bakkerne fra Demstrup mod syd, og i dybden tilbage til Dalbyover. Lignende forberedte stillinger blev etableret i fortærrænet ved Udbyhøj og Sødring, frem mod stranden.

I Sødring forsamlingshus var der en styrke indkvarteret, og de stedlige styrker, samt styrker fra områder længere inde i landet, deltog i øvelser omkring stillingerne. I Dalbyover og i en linie nord/syd, var det meningen, at der skulle etableres et system af tankgrave med foranliggende hindringer af spanske ryttere og minefelter. De mere konkrete planer mod syd, var langt fremme, og skulle fra Dalbyover gå øst om Vinstrup, over Jens Backs mark og videre til »Grønhøj« på sin videre linie i retning mod Randers.

Gravene blev påbegyndt og fuldført fra P. Bugges gård i nord og til omkring midten af den østlige del af byen, nærmere betegnet til Peter Stephansens gård, medens mere ufærdige forsøg mod syd langsomt gik i stå.

Hvor langt mod nord eller syd gravene var planlagt, eller skulle gå, var ingen helt klar over, men efterhånden som krigen gik sin gang, og særlig efter at landgangen i Frankrig fandt sted, standsede projektet. Det er blevet mig fortalt af Thorvald Thommasen i Vinstrup, at arbejdet blev udført både af dansk arbejdskraft og af tyskerne selv, samt af de forhåndenværende russiske fanger. Han havde en del kendskab til planerne mod syd, idet der var sat pæle på hans mark, for det videre arbejde.

Arbejdet var ikke særligt effektivt. Styrken mødte ved »Merkur« om morgenen, for at blive ført til arbejdsstedet, men lysten og moralen til at gennemføre projektet var meget lav, og nogle af lederne, nåede ofte ikke længere end til at spille kort.

Mod krigens slutning blev hele projektet fra Sødring til Dalbyover kun vedligeholdt og brugt rent øvelsesmæssigt.

Efter krigen kom jeg i besiddelse af et kortafsnit, aftegnet på pergament, og beregnet til at lægge over de almindelige generalstabskort. Kortet beskæftigede sig med de overordnede linier for artilleribeskydning af området, og i særlig grad fortærrænet ved Sødring og Udbyhøj. Det angav forsynings veje, og i den forbindelse fremførsel af reserver til indsats i fortærrænet.

Kortet havde koordinater og indtegnede punkter for indskydning af artilleri, og disse punkter kunne så ses fra de to indtegnede ildlederpunkter, placeret i Jens Sejersens skov og ved »Doktorboligen«. - For Udbyhøjs vedkommende var indtegnet et punkt ved vejknækket hvor vejen drejer ud mod fiskerihavnen (færgeren var ikke etableret) og der var et andet punkt ved »Bommen« nord for Udbyhøj. I Sødring mindes jeg kun et punkt i vejrydset ved Brugsen/Forsamlingshuset.

Reserven skulle føres frem fra Dalbyneder, forbi Demstrup, og frem til Nyvasen, eller som den kaldtes den gang »Tørvevasen«. Der var langs den på begge sider, delvis tørre grøfter, ad hvilke tilførsel og udskiftning skulle foregå. Det var angivet med rød og blå farve, hvilken side der var fremførsel, og hvor der var udskiftning.

Al udskiftning skulle foregå ad vejen og langs siderne mod Dalbyneder.

Der har også nord for Demstrup været lignende fremføringsplaner, men på andre kort-afsnit. Det her nævnte kort blev fundet på Mejeriet »Kronborg« i Dalbyover, hvor der var en overordnet kommandostation.

Skytte og løbegrave har været de letteste at etablere, og hele bakketerrænet, der går fra »Overgård« i nord til Øster Tørslev og Tørring i syd, har været med i det sammenhængende forsvarssystem, men tyngden har øjensynligt ligget omkring de veje der førte frem fra Sødring og Udbyhøj og videre over Råby barker, og frem til Råby og Dalbyover til de mere overordnede veje, der så gik mod nord og syd og selvfølgelig ind i landet. Resterne af skyttegravssystemet kan stadig spores i det nævnte terræn, men sandflugt har udjævnet mange, ligesom andre faktorer har været med til at slette dem. Særligt bevaret er et omfattende skyttegravssystem, der har været beskyttet mod sandflugt, fordi det er placeret hvor der nu er skov. Det ligger på begge sider af den hulvej, der fortsætter fra Nyvasen og op til Møllevvej, og som efter planen var forsvarsaksen tilbage mod Dalbyover.

Der har også været anlæg ved Sødring, og mod stranden, og ligeledes ved Udbyhøj, men resterne af disse anes næppe mere.

Mellem Råby bakker og Dalbyover var der ikke egentlig stillinger, kun nogle få forberedte stillinger, men der var gravet skyttehuller langs vejen dertil.

### *Beredskab og strategi*

I området har det med planen været tanken, enten at tage en afgørende kamp op med landgangsstyrken, eller at sinke og hindre den så meget, at de bagved værende panser- og artilleristyrker, der var stationeret i området Mariager og Hobro og længere bagud, kunne tage kampen op sammen med de store styrker af infanteri der var til rådighed. Det er næsten helt sikkert, at anlæggets opbygning, peger på afgørende kamp fra stranden, og i anlæggets område.

Hvor meget der i dag kan ses af de anlæg der har virket som skjul og depoter for de bagved liggende styrker, er nok et spørgsmål. Men

hvis man går op ad vejen til Hohøj ved Mariager, kan man tydeligt se spor efter de udgravninger der langs med vejen skjulte de køretøjer, der var en del af reserven, medens pladserne længere inde i skovområdet, er enten sløret, eller kun lidt synlige.

Det er selvfølgelig egnen her omkring, der har interesseret mig mest, nærmere betegnet, fra Sødring/Udbyhøj, over Råby og til Dalbyover. Taler man med folk om det, er der ikke ret mange der husker ret meget, men der er da nogle der ved lidt, men ikke noget sammenhængende. Det er næsten sandsynligt, at de militære, der har haft opgaver i den retning, har været engageret andre steder omkring større anlæg.

Der har dog været mange anlæg af samme type, og det er en kendt sag, at strategien og forholdsordre og planer allerede var kendt, idet de alle har haft samme strategi og formål, og ud fra sådanne kendte anlæg, kan der dannes en formodning om, hvad man i området kunne være blevet udsat for.

Et fuldstændigt svar, kan man dog først få, hvis planerne er omtalt i de tyske arkiver, og hvis nogen vil ofre tid og kræfter på at søge.

Den almene befolkning på egnen, har ikke haft nogen særlig interesse for de arbejder der blev udført, og der har da heller ikke været synderlig mulighed for at vurdere dem. Jeg har talt med folk, der har sagt, at de nok var klar over, at der var en vis fare, men dels var der ikke synderligt at gøre ved tingenes tilstand, og dels slog man sig til tåls med, at der ingenting skete. Man talte om tingene mand og mand imellem, som det hedder, og som een sagde, så havde man efter en krig, igen fået tingene til at fungere. Man havde også trøstet sig med, at der ikke havde været en krig så hård, uden at der var kommet nogen igennem, vel underforstået, at man selv var blandt dem. Iøvrigt havde de fleste nok at gøre i det daglige arbejde, og med de økonomiske og andre besværligheder.

Man må også have med i betragtningen, at befolkningen i nogen grad levede, som om at det ikke var deres krig, der blev ført, og at de derfor heller ikke var deltagere, men at det var stormagternes krig, - og det kunne vel være fri-

stende at skyde tingene fra sig på den måde, for måske at kunne blive fri for at tage stilling.

Der var dog stort set ingen tvivl om befolkningens syn på, og stilling til krigen og besættelsesmagten. Efterhånden som krigen skred frem, og sandsynligheden for at en allieret landgang ville komme, blev man klar over, at krigens grusomhed let kunne blive virkelighed i Danmark. Det var jo klart, at de store fæstningsværker i hele Jylland og andre steder ikke var anlagt for at få tiden til at gå.

Efter landgangen i Frankrig og Italien, forsvandt frygten for en større landgang i Danmark, men planer og rygter om noget sådant, kunne ikke helt opveje frygten.

Lykkeligvis kom freden til Danmark og egnen her, uden det store militære drama, som mange havde frygtet.

### *Teori om Planerne*

Når jeg har beskæftiget mig med planerne omkring befæstelsen af området, er det fordi jeg har set lignende planer og strategien der omkring.

Ved mit engagement i Hjemmeværnet, er jeg ofte kommet i forbindelse med, og i snak med personer der har haft kendskab til planer af samme art som anlægget her.

Det er særligt på hjemmeværnsskolen i Nymindegab, jeg har fundet disse forbindelser. Det er en kendt sag, at der under forsvarets opbygning blev studeret både tysk og engelsk militærstrategi, og i det område der lå på regiments og kompagnistørrelse indgik disse erfaringer i hele den militære tilrettelægning og opbygning.

Som overordnet strategi for anlæg af den type, og med det terræn, som i sagens natur, er næsten ens for alle strandområder var det meningen, at fjenden skulle standses så tæt på landsætningsstedet som overhovedet muligt. En gennemgående og ufravigelig plan var, at en fjendtlig erobring skulle imødegåes med et omgående modangreb, uden hensyn til tid, sted eller omkostninger, menneskeligt eller materielt. Denne regel skulle iværksættes på alle nivåer, uden at afvente ordre fra højere rangerende befalingshaver, hvad der ellers

ikke var almindeligt i det tyske kommandosystem.

Det må antages, at disse regler har været gældende helt henimod krigens slutning, og tyskerne var overalt opmærksomme på og nervøse for allierede aflastningsoperationer, idet den vestlige offensiv var gået i stå, og først kom i gang da man i foråret 1945 havde overskredet Rhinen, og fremrykningen derefter kom i gang.

Vurderingen af en modstandskamp, under en landsætning og følgerne heraf, kan alene gives ud fra den kendte tyske strategi, samt fra det kendskab, der er til det mandskab, og det materiel, der var tilstede på egnen. Det skal også ses i forhold til landgangs- og terrænforhold, der er, i det ret korte stræk fra Sødring til egnen omkring Dalbyover. Vurderingen må være den samme, hvis den skulle omfatte den øvrige strækning mellem fjordene.

Terrænet er som ved de fleste strande. Helt udefra er sandbunden fast og let stigende ind mod land. Inde på land, der er fast, findes krat og skovbevoksninger i en delvis ubrudt linie. Overalt er der fast bund, og der er ingen vandløb, eller svære hindringer. Derefter er der ret fladt land indtil bakkerne ved Demstrup og Dalbyneder, og mod syd til Tørring. Dog med undtagelse af Sødring by, der ligger højt, og hvorfra man til alle sider har frit overblik over det omliggende terræn, og ligeledes ud mod havet.

En landsætning af en vis størrelse, ville næsten med sikkerhed være erkendt af tyskerne, så snart den havde rundet Skagen, og ville frem til landingsstedet være under observation og angreb.

Angrebet på land ville blive imødegået med alle til rådighed stående midler, og uden hensyn til tab af hverken mennesker eller materiel.

Alle forberedte stillinger ville være bemanded efter planen, og med de styrker der har været i området, samt den reserve der er i baglandet.

Styrken er kendt med terrænet og de stillinger de har besat, og den har ligeledes fra tidligere øvelser indøvet modangreb og talrige andre ting.

Den brændte jords politik ville være sat i værk. Dvs. at befolkningen ville være blevet evakueret.

Dyrene ville være drevet bort fra området, ligesom bygningerne ville være forberedt til afbrænding eller sprængning.

Intet må være tilbage til gavn eller læ for fjenden, såfremt området bliver erobret, og selv vandforsyning og brønde og andre installationer bliver ødelagt under en tilbagetrækning, og til disse ting har tyskerne ofte gjort brug af krigsfanger.

Terrænet i den før nævnte linie Udbynder - Tørring, er skrånende mod øst, og ud fra devisen - total modstand - må man ikke regne med, at nogen af de forsvarende enheder eller enkeltsoldater bliver trukket tilbage, såfremt fjenden når frem over fortærræn eller de omtalte østskrånende bakker længere inde. De vil blive pålagt kamp til sidste mand og sidste patron, som det hedder i mange befalinger, og det er ikke tom snak, for de er rent taktisk pla-

ceret således at det foreliggende terræn, ikke giver nogen mulighed for tilbagetrækning. Det er kun enkeltpersoner, der på mirakuløs vis slipper tilbage.

Når landsætningsstyrken når op på det flade land, vil vejene blive tyngdepunkter i videre fremrykning, men i det erobrede skovområde under skråningerne vil landsætningsstyrken placere sit artilleri, til støtte for den videre fremrykning, og når det sker vil tyskerne anse fortærrænet for tabt, uanset at rester af egne styrker også vil være at finde der. De vil uden hensyn hertil, belægge hele området med den til rådighed værende artilleriild, og måske - alt efter omstændighederne sætte et modangreb ind mod området, men netop her er man så langt inde i krigsfasen og vurderingen af den egentlige styrkeprøve under landgangsfasen, at det vil være rent gættteri at tænke videre.

Allerede her kan man tænke sig hvilke ødelæggelser, det område der er i vore tanker ville være blevet udsat for, og enten man har befun-



*Spor af de tyske fæstningsværker i 1995.*



*Spor af de tyske fæstningsværker i 1995.*

det sig i området eller dets umiddelbare nærhed, har der ikke været store chancer for at overleve.

Men heldigvis gik krigen uden om området

rent militært, og den skitserede situation, er kun vurderet ud fra, hvordan det er gået og foregået i andre situationer, hvor de ydre omstændigheder har været de samme.

# En pædagogisk start

*Af Kaj Skytte-Rasmussen*

Nej, jeg drømte ikke om at blive pædagog!

Da vor kære Marlo Joensen første gang kom på den idé, sagde jeg: »nej tak«. Som konsulent ved malerskolerne rejste han land og rige rundt til de tekniske skoler, og blev ofte bedt om at assistere ved læreransættelse.

Han kunne tilbyde mig en medhjælperplads hos en malermester på Mors. Og dér skulle jeg så stige i graderne og overtage mesterens undervisning på den derværende fagskole - ad åre! Nej, fri og bevar mig vel - nåede vel at blive gråhåret inden da! Jeg havde frejdige drømme om et frit og ubesværet liv.

Men en dag blev jeg alligevel fristeret over evne - og sagde ja.

Jeg ser endnu Marlo for mig vrissende af irritation over, at en sådan skabet ungersvend tillod sig at være kostbar: »Vil du være overlærer? - Hva! - var det noget? - eller er det heller ikke noget?»

Man stod og manglede en leder på malerafdelingen ved Randers tekniske Skole.

Der blev aftalt, at jeg skulle præsentere mig for forstander J.C.T. Johannesen to dage senere i Fredericia, hvor han var til møde. Jeg stam-

pede afsted i pedalerne, og jeg regner med, at mine friske æblekinder og blanke cykelklem-



*Marlo Joensen, konsulent ved Malerskolerne.*



mer var en medvirkende årsag til, at jeg blev antaget: - på prøve!

Det blev efterår, og jeg skulle møde 14 dage før undervisningens begyndelse d. 1. november. Et og andet skulle forberedes.

Det blev en rejse med mange stop - en oktoberdag i 1944.

Krigen rasede og nætterne genlød af sabotagehandlinger. Toget sneglede sig langsomt afsted op gennem Jylland. Omsider nåede vi da ved nitiden til Randers. Jeg var ikke stedkendt; havde været der en enkelt gang som barn, da jeg besøgte en onkel i oplandet. Idet jeg trådte ud på pladsen foran stationen med mine to tunge kufferter, begyndte sirenerne at tude. Luftalarm. Og her stod jeg pludselig i buldermørke! En taxa var en håbløs sag. Min kommende arbejdsgiver, forstanderen på Randers tekniske Skole, havde meddelt, at han havde lejet et værelse til mig i Dronningborg, en forstad til byen, hos en frk. Køster. Hvad mon hun nu var for en sippe?

Jeg begyndte min vandring. Gaden var blæst for folk. Det lykkedes mig dog at antaste én, som var på vej til det nærmeste beskyttelses-

rum: » - Bare lige ud - bare lige ud - du skal først ind midt i byen!«

Jeg nåede derind. Det måtte være hér - hér stod Niels Ebbesen. Jeg satte mig til hvile ved hans fod og ventede. Omsider dukkede en enlig, let vaklende vandrer op på det ellers så øde torv, og han viste mig retningen mod Dronningborg.

Kære venner! - det viste sig at blive en vandring på 4 km - med to tunge kufferter.

Rønne Allé - Rønne Allé - hvor dog? Jeg kímiede folk op af kælderens i Dronningborg for at finde den allé. Forpustet og med hamrende hjerte ringede jeg omsider på nr. 2. Endelig var jeg nået frem.

Der kom en meget sød og elskværdig dame og lukkede op. »Åh, vi har ventet Dem - vi har lige ringet til forstanderen - kom nu indenfor - nej, er De gående den lange vej med de tunge kufferter? - mit navn er frk. Køster«.

Så gik døren op til stuen og nok en dame trådte frem, sød og smilende, og efter et par venlige ord præsenterede hun sig: »Mit navn er frk. Køster«.

Nåda, tænkte jeg, to frøkener? Næppe havde jeg fået hilst på den sidstankomne før der stod endnu en venlig og smilende dame og præsenterede sig: »Ja, mit navn er frk. Køster«.

Så begyndte det at rable for mig. Mon det var den besværlige tur, som havde skabt forstyrrelse, så tingene fordoblede - eller tredoblede sig?

Men det havde ikke fået ende endnu. Nok en dame troppede op: »Næ, goddag - jeg er en Køster«.

Først da jeg havde fået en kop kaffe, kunne jeg under megen munterhed fra damernes side lave en slags eftertælling og konstatere, at jeg var havnet hos 4 søskende - 3 ugifte frøkner og en enkefrue.

De skulle vise sig at være de mest hjertelige og uselviske mennesker, jeg havde mødt; glade kristne, som handlede efter »ordene«, men aldrig brugte dem i det daglige talesprog. Jeg blev mildest talt forkælet, og det på en meget diskret måde. De ville nødig forstyrre »hr. overlæreren«. Men bemærkede de, at der manglede en knap i min skjorte, så blev den syet i omgående. En dag opdagede jeg, at et



En 25-årig. Kaj Skytte-Rasmussen.

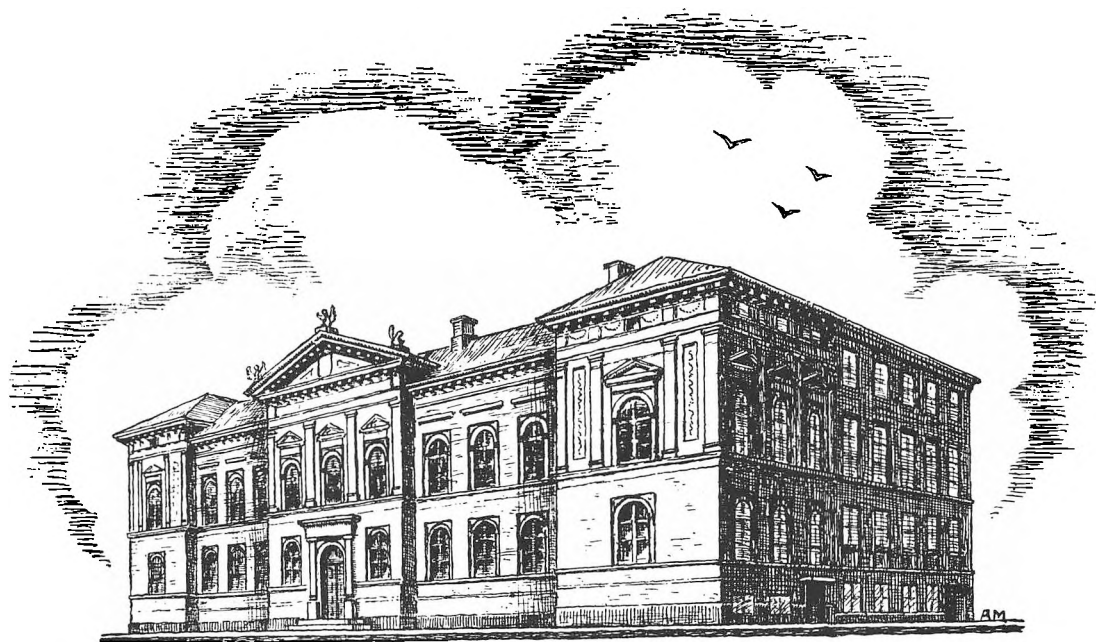

*Randers tekniske skole.*

par sko, jeg havde sat lidt til side på grund af tyndslidte såler, nu var nyforsålede. Og det var i tider, hvor det var umuligt som ny kunde at komme på venteliste hos en skomager!

Det blev en oplevelse. I dette hjem trivedes næstekærligheden så frodig og smittende, som jeg aldrig tidligere havde oplevet. Et bedre tilholdssted efter de lange arbejdsdage som fulgte på skolen, kunne jeg ikke ønske mig.

De fire søskende blev vore venner for livet, men - tilbage til førstedagen på skolen.

Der ventede mig en chokerende oplevelse. Malerskolen lå, traditionen tro, oppe under taget. Iøvrigt rare lokaler. Atmosfære. Man kunne lugte generationers færd. Desværre havde deres færd på det allersidste været noget udisciplineret. Værkstedet så herrens ud. Gulvet var fyldt med malerklatter; væltede malerbøtter i elevskabene havde efterladt sit

indhold ned ad skabslågerne og langt ud på gulvfladerne. Jeg studerede mit fornemme ansættelsesbrev med den titulære betegnelse »aflønnet tilsvarende tekniske lektorer«; studerede mig selv i spejlet med butterfly og hvid gummiflip (som jeg gav en omgang med lommetørklæde og postevand hver morgen), og overvejede, om jeg skulle nedværdige mig til at gå ned på knæene og rense gulve med skrabejern, lud og koldt vand?

Det tog mig dage at få bund i tingene. Jeg svedte, og var af samme grund i sommerlig påklædning: - undertrøje og korte drengebukser. Når aftenskolen begyndte, var jeg fortsat på færde. Jeg kunne høre eleverne støje ude på gangene. En aften blev døren åbnet og en bebrillet, agtværdig herre med skilning i midten og knækflip stak hovedet ind, nysgerrig, smilende. Og så sagde han med en kælen stemme: »Nå lille ven, du er nok ved at gøre det rig-



*Frokonerne Køster, bosiddende på Rønne Allé, Dronningborg.*

tig fin til den nye lærer, som kommer på malerskolen? Det må jeg sige, du er en flittig gut! - hvem er din læremester?»

Jeg burde have fået et latteranfald. Men jeg var jo »kun« 25 år, så det var jeg slet ikke moden til - den højere komik.

Nej, jeg svarede alvorligt: » - Jeg er den nye overlærer!« og så stak jeg næsen i sky - vi

befandt os jo tæt på dem heroppe under tag-spærene.

Han måbede, stirrede gennem de stærke brilleglas på min drengede påklædning og mumlede: »Jamen - nå!!!« - og trak sig stiltfærdig tilbage.

Det var mit første møde med en kollega på skolen.

# Svend Asmussens violin

*Af Carl Hedegård Jensen*

Når man bosætter sig i en by, er det naturligt at søge oplysninger om, hvad der er sket her gennem tiderne. Man vil gerne vide noget om byen og egnens historie, og om de mennesker, der har haft tilknytning til byen, og været med til at sætte sit præg på den - ja, i det hele taget om alle de hændelser og aktiviteter, der gør byen til det, den er.

Og man kan næppe finde en mere spændende dansk by end Randers. Af kilder at øse af, er der mange. Det store to-bindes jubilæumsskrift om Randers købstads historie, som Spreckelsen har redigeret, og Randers byråd udgivet i 1952, kommer vidt omkring i tid, og fortæller mangt og meget om vor by. Man opdager snart, at Randers er andet end Niels Ebbesen. Pontoppidan, Blicher, Trap, Pauline Worm og Karin Michaëlis er kendte udenfor Randers og hædres og mindes, ligesom J.O. Krag og Thomas Nielsen er randrusianere, der har været med til at forme det samfund, vi har i dag.

Men en dag blev min nysgerrighed rettet mod en instrumentmager, som ikke er nævnt sammen med Niels Ebbesen, Blicher eller

Krag. Den af min generation så beundrede violinist, Svend Asmussen, spillede på Værket i Randers, og her fortalte han, at hans violin den aften var særlig oplagt og velspillende - måske fordi den var i Randers, hvor den var bygget for over 100 år siden. I Randers Amtsavis stod blandt andet: "Det instrument, som den verdenskendte jazz-violinist Svend Asmussen spiller på, er fra Randers".

Men hvem er det egentlig, der har bygget Svend Asmussens violin? Vi hædrer med rette byens store sønner på forskellig vis, men er ikke opmærksomme på den kunstner, der har bygget en mesterviolin, som har lydt i mange koncertsale verden over. Den violin Svend Asmussen har valgt som sit instrument? Den violinbygger fortjener også at blive husket.

Det er imidlertid svært at finde noget om Frederik Wilhelm Hansen. Arne Hjorth har skrevet en lille bog: "Danish Violins and their Makers". Heri står følgende:

Hansen, F.W.

Randers, Jutland. Born 1860. Died circa 1880

This excellent master, who lived unassumingly in his home town, is little known, even in Denmark.

He was an artist who worked in a distinguishable character, technically near perfection, and as to sound he is among the very best of Danish violin makers.

After his death, many of his works have had other labels put on, or the labels have simply been taken out, and thus many good instruments may have been lost in this way.

His works are often reminiscent of the English School in the beginning of the nineteenth century. The instruments are vigorous but all the same they have elegance.

As a rule he used a hard, dark-brown spirit varnish.

*Hansen, F.W.*

*Randers, Jylland. Født 1860, død ca. 1880.*

*Denne udmærkede mester, som levede beskedent i sin hjemby, er lidet kendt, selv i Danmark.*

*Han var en kunstner, som arbejdede på en måde, der er til at skelne, teknisk nær det perfekte, og med hensyn til tone, er han blandt de allerbedste danske violinbyggere.*

*Efter hans død, har mange af hans arbejder fået andre navneetiketter påklæbet, eller etiketterne er simpelthen blevet taget af, og således er mange gode instrumenter på den måde blevet væk.*

*Hans arbejder minder ofte om Den engelske Skole i begyndelsen af det 19. årh. Instrumenterne er kraftige - men alligevel har de elegance.*

*Som regel brugte han en hård mørkebrun spritlak.*

“Born 1860. Died ca. 1880” kan ikke passe. En omtale i en bog af W.L.F. v. Lütgendorff: “Die Geigen - und Lautenmacher”. Frankfurt/M. 1922 klarer ikke problemet med datoerne. Den tyske tekst beretter om en beskeden kunstner. Den lyder i al sin korthed:

W.L.F. v. Lütgendorff: “Die Geigen - und Lautenmacher. Frankfurt/M. 1922:

Hansen, F.W. - Randers. 1860 † um 1880.

Ein tüchtiger Geigenmacher, dessen Arbeiten in Dänemark in hohem Ansehen stehen. Er war ein stiller, bescheidener Künstler, der in seiner kleinen Heimatstadt sitzen blieb und zufrieden war, wenn er nur das Nötigste zum Leben verdiente”.



*Schousgade, hvor familien F.W. Hansen slog sig ned i ejendommen matr. nr. 713 R.B., da de kom fra København.*



Carolinegade. Violinbyggeren boede i stuen i forhuset til nr. 220 D.R.B. (nr. 6).

W.L.F. v. Lütgendorff: "Violin- og lutbyggere".  
Frankfurt/M 1922:

Hansen, F.W. - Randers. 1860. † ca. 1880.

En dygtig violinbygger, hvis arbejder står i høj anseelse i Danmark. Han var en stille beskeden kunstner, der blev boende i sin lille hjemby, og var tilfreds, når blot han tjente det nødvendige til at leve for.

Carl Nordbergers bemærkninger i "Violinen och dess värld" fortæller om en stor kunstner i Randers, som var kendt for velbyggede violiner og med god tonekvalitet:

Carl Nordberger: "Violinen och dess Värld".

Under afsnittet om violiner i Danmark står der: "Till sist skal även nämnas P.P. Adamssen, A.F. Hoffmann, C.F. Larsen från Odense och F.W. Hansen i Randers, där vilka särskilt de båda sistnämnda är bekanta för sina violiners välbyggnad och goda tonkvalitet. Sämtliga levde och verkade under 1800-talets senare decennier".

Carl Nordberger: "Violinen og dens verden".

Under afsnittet om violiner i Danmark står der: "Til sidst skal også nævnes P.P. Adamsen, A.F. Hoffmann, C.F. Larsen fra Odense og F.W. Hansen i Randers, hvor specielt de to sidstnævnte er kendte for deres velbyggede violiner og gode tonekvalitet. Samtlige levede og virkede under 1800-tallets senere decennier".

Først på Lokalhistorisk Arkiv i Randers, med god hjælp af Bondesen, kom der flere enkelt-heder frem. Af *Folketællingen 1860* fremgår det, at F.W. Hansen må være født i København 1829, og nu bor i Schousgade, Randers med sin hustru Julie F. Hansen og tre børn. Hustruen er født i København og er 26 år. Børnene Emilie er 5 år og Julius 3 år og født i hovedstaden, mens William på 1 år er født i Randers. Familien må altså være kommet til byen mellem 1857 og 1859.

I 1870 bor familien i Carolinegade matr. nr. 220 R.B. (nr. 6) i stuen i forhuset. Familien er



*Udsigt gennem Østergade ca. 1890. Familien Hansen boede i matr. nr. 840 R.B. (nr. 11).*

forøget med Carl Teodor 6 år, Waldemar Oscar 3 år og Laura Luisa 1 år.

Ved *Folketællingen 1880* er teltprælene flyttet til Østergade matr. nr. 840 R.B. (nr. 11). Siden tællingen 1870 er familien forøget med tre nye medlemmer: Anna Sofia Mathilda, 9 år, Emil Thorvald, 6 år og Julius Thorvald, 3 år. Men samtidig viser kirkebogen, at de tre ældste børn alle er døde: Emilie Vilhelmine Caroline d. 10. nov. 73 - 18 år, Julius Thorvald d. 16. nov. 74 - 17 år og Villiam Nicolaus (maskinarbejder) d. 20. aug. 78 - 19 år.

I firserne dør sønnen Valdemar Oskar, som er musiker d. 3. juni 82 - 16 år og søsteren Anna Sofie Mathilde d. 22. dec. 87 i en alder af 17 år. I begravelsesprotokol for Østre kirkegård meddeles, at ægteparret d. 15. nov. 75 har mistet en 8 mdr. gammel datter, Emilie, og at instrumentmager F.W. Hansens hustru, Julie Jørgensine f. Frost, er stedt til hvile på kirkegården d. 22. dec. 82.

Herefter skifter familien bopæl til matr. nr.

557, hjørnet af Rådhusstorvet og Houmeden, under hvilken adresse F.W. Hansen står opført i vejviseren 1887/88 og skattebogen 1886/88 (Kbm. Herman Rohdes ejendom). Den anslåede indtægt er sat til 800 kr., men er blevet nedsat til 100 kr., 400 kr. og 200 kr. de tre år 86-88.

Den 14. nov. 89 dør F.W. Hansen, 60 år gammel. Hans efterlevende børn af en søskendeflok på ti, indrykker hosstående dødsannonce i Randers Amtsavis mandag d. 18. nov. 1889.

*18/11. 1889.*

*At vor kære, elskede Fader, instrumentmager Frederik Wilhelm Hansen, døde i Dag, meddeles herved af hans efterlevende Børn.*

*Velsignet være hans minde!*

*Randers, den 14de November 1889.*

*Begravelsen er bestemt til Onsdagen den 20de ds. Kl. 12 1/4 fra Ligkapellet.*

“Hans efterlevende Børn” må have været Carl

under Sted Tirsdag, 19de  
 November, Kl. 12 $\frac{1}{2}$  fra Ligtapellet.  
 At vor kjære, elskede Fader, Instru-  
 mentmager **Frederik Wilhelm**  
**Hansen**, døde i Dag, meddeles herved.  
 hans efterlevende Børn.  
 Velsignet være hans Minde!  
 Randers, den 14de November 1889.  
 Begravelsen er bestemt til Onsdagen den  
 20de ds. Kl. 12 $\frac{1}{2}$  fra Ligtapellet.  
 Min elskede Hustru, **Ane Sophie**  
**Hammer**, 80 $\frac{1}{2}$  Aar gl., afgik ved

Teodor 24 år, Laura 20 år, Emil 15 år og Julius på 12 år.

De mange data om fødsler og dødsfald er tankevækkende og retter opmærksomheden mod sundhedstilstanden dengang, og på de mange epidemier med mæslinger, difteri, tyfus

og skarlagensfeber, som med mellemrum hærgede i befolkningen.

Der har uden tvivl været meget for F.W. Hansen at tage vare på i dagligdagen. Det har sikkert været begivenhedsrige og travle 29 år i Randers med glade og lykkelige stunder, men også med bekymringer for dagen og vejen og familiens trivsel og økonomi. Sorger har også gæstet hjemmet. Men trods modgang nu og da, har han haft overskud og evne til at bygge nogle af de bedste violiner, der vel er bygget i Danmark. Desværre er mange af dem gået tabt. Musikhistorisk museum i København ejer en Hansen violin, og i musikhandler Stærks violinsamling i Skive og hos Bjørn Rasmussen, Roskilde, findes et eksemplar, ligesom handelsmanden og musikeren Kaj Tjærby, her i Randers, er i besiddelse af et af de



Hjørnet af Rådhusstrædet og Houmeden, inden ombygningen 1909. Her boede instrumentmageren ved sin død 1889. Houmeden matr. nr. 557 ejedes af købmand Herman Rohde 1859-94.



*En af  
F. W. Hansens  
violiner.*



eftertragtede instrumenter. Så Svend Asmusens violin har nære slægtninge. Men de er sjældne.

Hvordan mon det er gået Hansens overlevende børn og deres efterkommere? Mon de vil kunne kaste lys over nogle af de ubesvarede spørgsmål, som naturligt melder sig i forbindelse med violinbyggeren, der med familie indvandrede fra den store by til provinsen? Ja, hvorfor drog de vestpå? Var der for mange om fadet i København? Og hvorfor blev netop Randers valgt?

Det er også ukendt, hvem der har været Hansens lærermester. Var det Enger, Hjort eller en anden af datidens betydelige instrumentmagerne? Hvem kan svare?

Selv om der altså er mange blanke sider i vort kendskab til F.W. Hansen, er der alligevel god grund til at huske og mindes ham som en af vor bys betydelige mænd. Måske kunne vi betænke ham med en navneplade på ejendommen Østergade 11, hvor han boede og virkede en årrække!

Kilder:

*Arne Hjorth: Danish Violins and their Makers.  
W.L.F. v. Lütgendorff: Die Geigen - und Lautenmacher.*

*Carl Nordberger: Violinen och dess värld.  
Randers lokalhistoriske Arkiv.  
Randers Amtsavis.*

# Den drilagtige degn i Dalbyneder

*Af Henry T. Kjær*

Det er 3. juledag anno 1769, og vi befinder os i landsbyen Dalbyneder i Ommersyssel i det mest forrygende vejr. Sneen vælter ned, stormen raser, og kulden bider. Ufremkommeligt er det i byens gader og gyder, så der er ikke udsigt til, at mange af byens beboere vil søge til Guds hus denne helligdag.

Degnen er heller ikke glad for at skulle ud i elementernes rasen, for, gennem høje snedriver, at skulle kæmpe sig frem til kirken. Ja, han mener det er usundt for helbredet, at begive sig ud, da præsten kommer for at hente ham, og han nægter endda at udlevere kirkenøglen til præsten, der må forlade degneboligen med uforrettet sag.

Der blev således ingen gudstjeneste i Dalbyneder kirke denne 3. juledag, og degnen blev kendt skyldig i »efterladenhed«.

Ovennævnte begivenhed har Georg Hansen i sin bog »Degnen« givet følgende beskrivelse af:

»Særlig raffineret i sin fremgangsmåde viste Dalbynederdegnen sig. Tredie juledag 1770 knøg og føg det så rasende, at han mente, det var livsfarligt at ulejligte sig hen i Guds hus,

hvorfor han hyggede sig hjemme. Dristigere af sind steg præsten til hest, og sled sig med møje gennem storm og sne frem til kirken, hvor han imidlertid fandt døren lukket, da degnen sad inde med nøglen. Påny besteg han sin vældige ganger, og red ud i det onde vejr. Forfrossen og våd nåede han degnens hus, og kaldte manden ud. Med til kirke ville han have ham.

Dog - det sarte helbred, den kolde sne, den hårde kulde, hele denne grusomhed forbød ham - han måtte blive, hvor han var.

Nå, men nøglen da.

Ja, nu var det værst. De store mængder af sne og den lille nøgle. Sæt den tabtes i alt dette hvide, så fandt man den jo ikke så snart igen, ja - pastoren misforstod jo ikke - men han, degnen, havde jo ansvaret, og grundet omstændighederne, hvor gerne han end ville, han måtte afslå. Ingen forestillinger hjalp. Kulden var hård, og mens degnen forsigtigt stak næsen ud fra sin lune stue, frøs præsten rent gudsjammerligt så højt til hest. Afmægtig af kulde og vrede gav han op, og red hjem gennem bjerge af sne. Dånefærdig af galskab over den fandens degn skælmsstykker klagende«.

Også dyrlæge Villads Andersen, Dalbyover, har i Ommersyssels Avis haft en artikel derom.

Ved at læse om denne hændelse, opstod der en vis nysgerrighed, der fik mig til at »efterforske« sagen. Hvem var præst og degn i pastoret på nævnte tidspunkt; var der sat lidt fyld på historien, og hvad skete der med den ulydige degn, som skulle være præsten hørig og lydige?

### *Hvad dokumenterne fortæller*

Undersøgelser på Landsarkivet i Viborg bragte lidt lys over, hvad der virkelig skete i Dalbyneder:

### *Dejnen*

Dalbynederdegnens navn var Peder Knudsen Schmidt. Han var født i Kærby den 16. oktober 1718 som søn af gårdmand Knud Nielsen Smed og Dorthe Pedersdatter i Smedegården. Om denne gård har lærer Chr. Wammen i Kærby skrevet en artikel i Randers Amts årbog 1924. Her omtales Peder Knudsen Schmidt. Lærer Wammen skriver blandt andet: »Om Peder Knudsen Schmidts Virksomhed som Lærer i Dalbyneder er næppe nogen erindring bevaret; der imod siges der, at han var god til at synge«.

Om hans uddannelse vides intet bestemt, og hvad der kvalificerede ham til en degnestilling har ikke kunnet oplyses, men han begyndte vistnok sin karriere som skoleholder i sin fødeby. Ifølge Randers Borgerskabsprotokol er han skoleholder i Randers i 1749, og har ændret sit efternavn til Schmidt. I 1754 er han stadig i Randers, og måske har han været der til 1765. Dette år, da han var 47 år gammel, fik han embedet som sognedegn for Dalbyneder-Råby-Sødring menigheder.

### *Præsten og »Den tredje mand«*

Præsten i historien var Damianus Thomsen Dall. Han er født o. 1712, blev ordineret i 1742, da han flyttede ind i Dalbyneder præstegård. Han blev udnævnt til provst 1764.

Han var en ivrig pietist, og efter et visitatsbesøg i Dalbyneder, roser biskop Hygom ham for at have »troet og erkendt Sandheden«. Det

skal dog bemærkes, at den pietistiske bevægelse forsvandt fra egnen i hans efterfølgers tid. Denne var gift med Dalls datter Catharine Marie, der døde allerede i 1783, kun 31 år gammel.

I provst Dalls tid brændte Dalbyneder præstegård. Ilden opstod natten mellem d. 11. og 12. marts 1767, og provst Dall mistede alt ved branden.

Han søgte kongen om hjælp, og ansøgningen resulterede i, at han fik en rigsdaler af hver kirke i Århus stift, hvilket var en hjælp, som næsten altid blev ydet, når en præstegård brændte. En ny præstegård stod færdig året efter.

Provst Dall var husvild efter branden, men fik med kone og børn ophold på Demstrup hos kancelliråd Hans Eilersen Stenfeldt, og her mødte de en enestående gæstfrihed, indtil de kunne flytte ind i et nyt hjem.

Damianus Dall døde i 1775, og herom er indført følgende i kirkebogen: »Dalby. Den 4de May blev Sognepræsten Velærværdige og Høylærde Sal. Hr. Damianus Dall begravet og indsat udj sit Begravelse i Dalbyneder Kirke«.

Et hus, hvis have skærer sig ind i kirkegården, menes at være opført som bolig for hans enke.

Det var dog ikke provsten, der var ude i snestormen for at få degnen med til kirke, for han sad såmænd inden døre og vovede sig sikkert ikke ud.

Her kommer ifølge pålidelig kilde en tredje mand ind i billedet, nemlig monsieur Wadum, der sikkert har været provstens kapellan eller hjælpepræst, og det var ham, der måtte ud i snestormen 3. juledag, hvilket fremgår af hans og degnens indberetning til biskoppen om sagen.

### *Hændelsesforløbet*

Hændelsens forløb må ifølge gennemgæede arkivalier sagen vedrørende have været som følger:

Det var 3. juledag 1769, at et uvejr rasede over det meste af landet. Ved nitiden denne morgen gik degnen i Dalbyneder som sædvan-

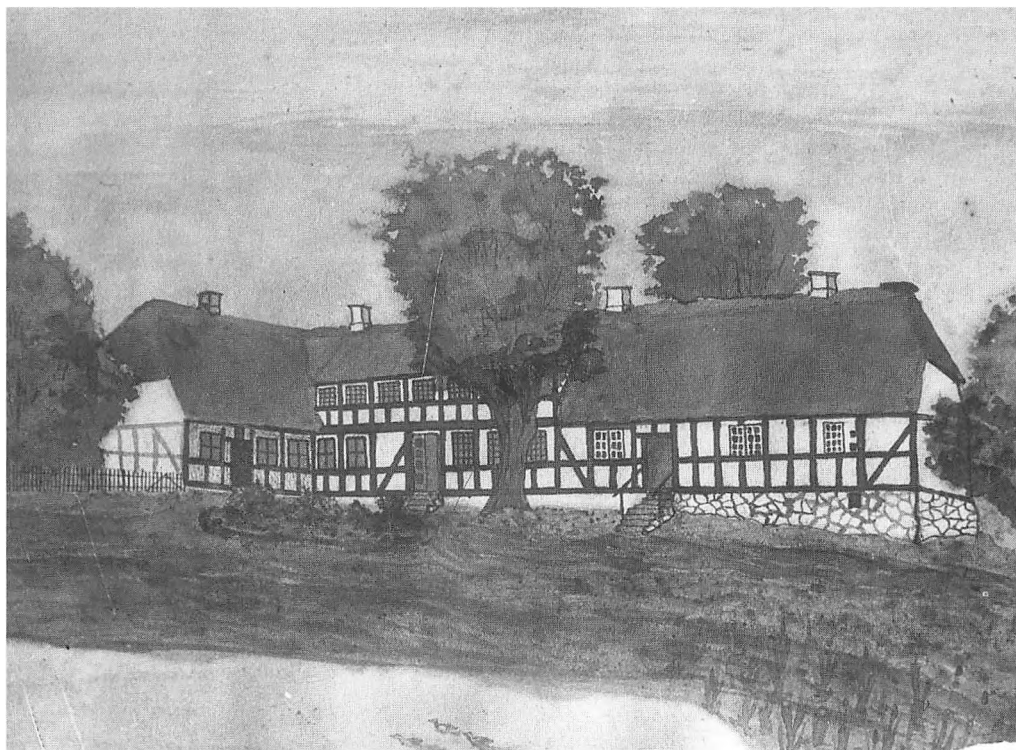

*Den gamle præstegård i Dalbyneder, opført 1768 - nedbrudt i 1888. Maleri - affotograferet.*

lig på helligdage hen i præstegården for at tale med provsten angående dagens gudstjenester. På den tid var der en hylende snestorm, og vejen hen til præstegården var besværliggjort af høje snedriver og kraftigt snefog. I Sødring skulle der have været førstprædiken, men der blev naturligvis messesfald, da det var håbløst at komme dertil. Med hensyn til gudstjenesten i Dalbyneder syntes provsten, at de skulle vente og se tiden an, om det vil blive opholdsvej, og med provstens tilladelse gik degnen hjem.

Det skal bemærkes, at kapellanen, monsieur Wadum, havde forberedt sin prædiken, og selv om vejret var så strengt, at han ikke kunne komme til Sødring, mente han dog, at der kunne holdes gudstjeneste i Dalbyneder, da både præst og degn boede der i byen.

Snestormen blev dog ved, og vejsituationen var nærmest forværret. Degnen sad derfor

hjemme og ventede på bedre vejr. Ved ettiden, da han sad og åbnede offersedler med juleofferet og talte pengene, blev der banket på døren, og da han åbnede denne og kiggede ud i snevejret, var det kapellanen og provstens kusk, der var kommet for at få ham med til kirke, så der kunne blive holdt gudstjeneste. Men degnen syntes ikke, at det var vejr til at færdes ude i, ja, han sagde endda, at »det var naragtigt« at begive sig ud. Han tog dog sin rejsekjole på, og gik sammen med monsieur Wadum og karlen uden for porten, og de regnede derfor med, at han ville følge efter dem til kirken. Men degnen undskyldte sig igen med, at det var umuligt for ham at følge efter. Wadum er nok blevet noget irriteret over degnens vægelsind, og forlangte at få kirkenøglen udleveret. Degnen var først til sinds at ville give nøglen fra sig, men blev pludselig betænksom, da han havde

ansvaret for nøglen, der nemt kunne blive tabt i sneen. Kapellanen, der sad på en stor hoppe, red da op til kirken, selv om han ingen nøgle havde fået. Han gik da ind i et hus ved kirkegården, hvor der boede en sergent. Her opholdt han sig en halv times tid, idet han regnede med, at degnen nok skulle komme. Men degnen kom ikke. Han blev hjemme i varmen med nøglen, og Wadum måtte med uforrettet gudstjeneste ride hjem til præstegården.

### *Sagen indberettes til biskoppen*

Peder Knudsen Schmidt havde ikke efterlevet at være hørig og lydlig mod sin overordnede, og hans opførsel og dens følge, at der ingen gudstjeneste blev holdt i Dalbyneder kirke, blev indberettet til biskoppen i Århus, Poul Mathias Bildsø.

Biskoppen bad nu om at få en udtalelse om sagen fra de implicerede parter, og disse blev tilsendt biskoppen gennem provst Meldahl i Øster Tørslev.

*Høyædle og Høyærværdig Høy-Gunstige Hr. Biskop.*

*Indsluttet følger forklaring til nærmere Oplysning og Erklæring paa sammes i Begge Deele saaledes forfattede.*

*Da Degnen vel er en Person af sit Character og den anden Part er ikke ubekendt, saa synes mig i Dybeste Ydmyghed, at det var ikke til Hinder, om Proust Dall blev tilholdt at tilkiendegive sin Paastand angaaende Degnens Forhold, at Deres Høyærværdighed derefter kunde blive frie for anke; siden Degnen og Præsten med flere ikkuns leve i maadelig Forstaaelse.*

*Alt dog som Deres Høyærværdighed behager.*

*Naar Proust Dall har erklæret sin paastand for Degnens Forseelse faas hverken Hans eller Hans billighed til at anke for Øvrigheden.*

*Gud velsigne Deres Høyærværdighed med Sine og alt sit i Dag og altid for Jesu Skyld ønsker*

*Deres Høyædle Høyærværdigheds Ydmygste Tjener*

*Meldahl*

*Øster-Tørslev d. 23. Januar 1770.*

Det blev dog ikke provst Dall, der »tilkiendegav sin Paastand angående Degnens Forhold«, hvad han jo af gode grunde ikke kunne. Men da monsieur Wadum er præsten i historien og ham, der personligt mødte degnen, er det naturligvis ham, der må afgive en erklæring, som her følger sammen med degnens:

*Høyædle Høyærværdige Hr. Biscop.*

*Min naadige Herre!*

*Efter Min Høyædle Høyærværdige Hr. Biscopens Høygunstige Naadige forlangende, Min underdanige ydmyge Erklæring af Mig underskrevene, angaaende Prædike Tjeneste i Dalbyneder 3die Juule Dag sidstleden. Det er herved ydmygst følgende den Reene og Sande Grund, baade til Oplysning og undskyldning saaledes:*

*Om Morgenen ungefehr Kl. 9, var Jeg som sædvanlig, efter min Pligt, i Præste-Gaarden og talte med Provst Dall om Kierke-Tienesten. Men da Vejret paa den tied var streng, at ingen kunde see langt, ei heller uden besværlighed kunde komme fra Huus til Andet, syntes Provsten at Vi fik at bie indtil hen paa Dagen, om Veyrliget imidlertid kunde forandres eller ligge sig, Da Hand og jeg kunde Gaae hen til Kirken, og Mons. Wadum med Karlen maatte tage til Sødring, som samme Dag var tilsagt først Prædiken, hvorpaa bemt. Provst Dall gav mig Lov at gaae hiem.*

*Men som ingen Ophold af Uvejret var nærværende, og Folk til foeds ikke kunde komme ad Gaden, formedelst storm, Sne-Dynger og tillige fog af Sneen, som baade kunde forblinde Øyne, og betage et Menneskes Kræfter, hvorpaa jeg blev hiemme og ventede forbedring til Kl. Eet om Efter Middagen, da Mons. Wadum kom Riden og kaldte mig ud. Jeg prøberede altsaa Toe Gange. Men kunde ikke komme igiennem, Wadum erlangede til Huuset ved Kirken, men hvad Vey han kom, veed ikke hand, og jeg langt mindre, thi Gaden var paa alle Gange Opfyldte, Hand som paa en stark Hoppe, trængte sig igennem den: hverken jeg eller noget Menneske var i Stand til at efterfølge; Hvad Nøglerne Angaaer, som er min Hovedforseelse, Dog jeg til bød dem eengang, men ikke strax antaget, hvorpaa jeg betænkte mig, det er bedst de blev, thi de i saadan vildsom fart kunde snart forkomme.*

Allerhelst da jeg saae, og kand i Sandhed Vidne, at ingen den Dag kunde gaae til Kirken. Dette er Alt hvad jeg med Sand Grund kand tilkiendegive.

Høiædle og Høyærværdige Hr. Biscop!

Jeg Vidner for Gud og Dem at jeg stræbte med at komme til Kirken. Jeg Beder at maatte tilgives, de mig tillagte forseelser; Jeg skal mine øvrige Dage beflitte mig paa Muelig flid i mit fattige Embede, og stræbe at fyldest Giøre, saavidt jeg formaaer / Min Guds og Deres Høiædle Høiærværdigheds Helligste og Hellige Villie, og i All ydmyg forventning udviise at jeg er og forbliver Deres Høiædle Høyærværdigheds Aller ydmygste ringe og underdanige Tiener  
Peder Knudsen Schmidt  
Dalbyneder d. 22de Januarii 1770».

Mons. Wadum blev også af biskoppen afkrævet en erklæring om sagen og tilskrev biskoppen følgende:

»Efter Høye Øvrigs Befaling erklæres og anføres her af mig underskrevne, hvorledes Tildragelsen var i det Ingen Guds Tieneste blev forrettet i Dalbyneder Kirke sidst afvigte 3die Juule-Dag: Det er bekiendt at samme Dag var et Haart Veyrlig med Snee Fog, saa man ikke kunde komme til Annex Sogned Sødring, hvor der skulde være først Prædiken, men her i Dalbyneder, hvor baade Præst og Degn boer, kunde det nok have skeed, hvorfor Jeg efter min Principalls Ordres hafde bereed mig til at Prædike, indfandt mig hos Degnen Peder Knudsen Schmidt og havde i Føl-



Dalbyneder kirke.

ge med mig Hr. Provst Dalls Kudsk Poul Mad-  
sen ungefehr 1 Times Tiid over Middag, da Deg-  
nen var i begreb med at aabne Offer Sedler og  
talle Pengene, begiærende Hand vilde nu følge  
med til Kirken, saa Tienesten der kunde vorde  
forrettet, hvortil han svarede, at det icke var  
Veyrlig at komme ud udj, og det var naragtigt at  
give sig (ud) i Dag.

Dog klædte Hand sig i sin Reyse-Kiøl, og gik  
uden Porten med Os, da jeg tænkte, Hand vilde  
fulgt mig til Kirken, men saa undskyldte Hand  
sig igien, Hvorover Jeg Begiærte Kirke Nøglerne  
og sagde, at vilde forrette det til hobe, derpaa  
Hand svarede: Hand var Bange, Jeg skulde Kaste  
Dem bort i Sneen, saa Begav Jeg mig op til Kir-  
ken, og i det Huus som er ved Kirke Gaarden, i  
hvilket een Sergent Boer, og opholdte mig unge-  
fehr en halv Times Tiid i vente endnu at Degnen  
skulde komme at lukke Kirke Døren op, men Da  
det alligevel ikke skeede, maatte jeg med uforret  
Kirke Tieneste forføye mig hiem til Præstegaar-  
den.

Dette er den rette Beskaffenhed  
testerer

Deres Høyerwaardigheds underdanige Tiener  
Wadum

Dalbyneder Præstegrđ. d. 22de Januarj 1770.

### Sagens afslutning

Hvordan endte så »Nøglesagen« for Peder  
Knudsen Schmidt? Han slap forholdsvis bil-  
ligt, idet hans forseelse blev takseret til en bøde  
på 4 mark. Dog måtte han også i to mænds til-  
stedeværelse modtage en skarp irettesættelse,  
hvilket fremgår af et i marginen på ovenanførte  
erklæringer påført notat af følgende ordlyd:

»Angaaende Guds Tienstens Forsømmelse 3. Jule  
Dag i Dalbyneder formedelst Degnens Efterla-  
denhed.  
Han blev herfor af mulcteret med 4 m. til Sog-

nets Fattige, som Provst Meldahl skulde indkræve  
af ham og tillige sætte ham i 2 Mænds Nærværelse  
skarpt tilrette.

Hvilket blev tilraadet Provsten ved Skrivelse til  
ham af 2. Febr. 1770.«

Dette var altså biskop Poul Matthias Bildsøes  
afgørelse, og den er sikkert også blevet effektue-  
ret, såfremt degnen kunne betale, da han, så  
vidt vides, sad i ikke særlig gunstige økonomi-  
ske forhold, men det vigtigste for ham var dog,  
at han beholdt sit embede.

Peder Knudsen Schmidt, der var gift to gan-  
ge og havde flere børn, blev siddende i embe-  
det i 23 år efter nævnte episode, så han har nok  
ikke været helt uduelig som degn og skolehol-  
der, men efterhånden som han blev ældre,  
kneb det med undervisningen. Ved en visitats  
i 1793 noterer biskoppen: »Med Anstalterne til  
Ungdommens Undervisning ere her kun maade-  
lige, da Degnen, Peder Knudsen Schmidt, er  
gammel og af Alder uduelig, hvorfor Alt kommer  
an paa Een, som ad interim er antaget til at for-  
synne hans Tieneste i Skolen.«

Schmidt døde 17. december 1798 »efter at  
have været aftjent Degn og uden Embede i de  
sidste 5 Aar«.

### Kilder:

Sognets kirkebøger.

Sognets folketallinger.

Dalbyneder 1698-1845 Århus Bispearkiv (C3-  
567) VLA.

Degneeder 1788-1805 Århus Bispearkiv (C3-  
1804) VLA.

Gerlev Herredsbog 1772 Århus Bispearkiv (C3-  
1111) VLA.

Wibergs Præstehistorie.

Paul Nedergaard: 100 danske præsteslægter.

Hostrup-Schultz: Århus Stiftsdegne (håndskrift)  
VLA.

# Pinseforliset i Randers Fjord

*Af Søren Telling*

I Randers var det skik, at der var koncert på Skovbakken kl. 04.30 til 06.00 pinsemorgen. Derved omgik man Helligdagsloven på en pæn måde, og alt folket havde hele den øvrige del af Pinsedag reserveret kirkegang og anden fromhed.

Men 2. Pinsedag var de frie forlystelsers dag. Da drog man »i skoven« - en i nutiden aldeles glemt idræt. Biler var der ingen af på den tid, ca. 1903-1905, så skovture foregik med enten »Carlsvognen«, som var vognmand Carlsens hestetrukne Char a Banck eller med private hestevogne.

En undtagelse var stadsmusikdirektørens søfart til Mellerup med isbryderen »Uller«. Farten gik til landsbyen Mellerup, ca. 17 km ude ad fjorden. Ad landevejen ville det blive lidt længere - antagelig 3 mil.

Mellerup Kro lå ca. 1200 meter fra færgestedet af samme navn, og på den nordlige side af fjorden. Lige overfor på sydsiden, fandtes færgestedet Voer, og kun der kunne »Uller« lægge til. Den nordre bred var for grundvandet. Man drog til Mellerup, fordi krohaven var begavet med en labyrint, og i den kunne lysthavende

labyrinte sig frem til tørsteslukkende arrangementer, hvor krofar med megen smidsken roste ens stifinderiske begavelse. - Altså labyrinter.

Den bestod af takshække i et sindrigt system, plantet til sindets forvirrelse. Måske var det tujaer, noget grønt var det i hvert fald. Hækene lugtede af kirkegård.

Altså, 2. Pinsedag mødtes man ved damperen og løste entré, vist 50 øre, og gik ombord, mænd og koner og flokke af børn, artige og i sommertøj og stråhatte. Rigtig en familiefærd. Forude i skibet stod et musikkorps, det var stadsmusikdirektøren med sine 13 svende, alle iført diplomatfrakke og høj hat. Denne dragt var obligatorisk, og kun ét alternativ fandtes - uniform.

Præcis på aftalt tid lagde »Uller« fra kaj og tog fart, og musikken blæste dejlige danske sange - mest maritime - så som »Holmens faste stok«, »Vift stolt på Kodans bølge«, »Jylland mellem tvende have«, og videre i den stil. Jazz og andet af den art var ikke opfundet endnu.

Vi sejlede. Der var ikke nogen art af bekvem-



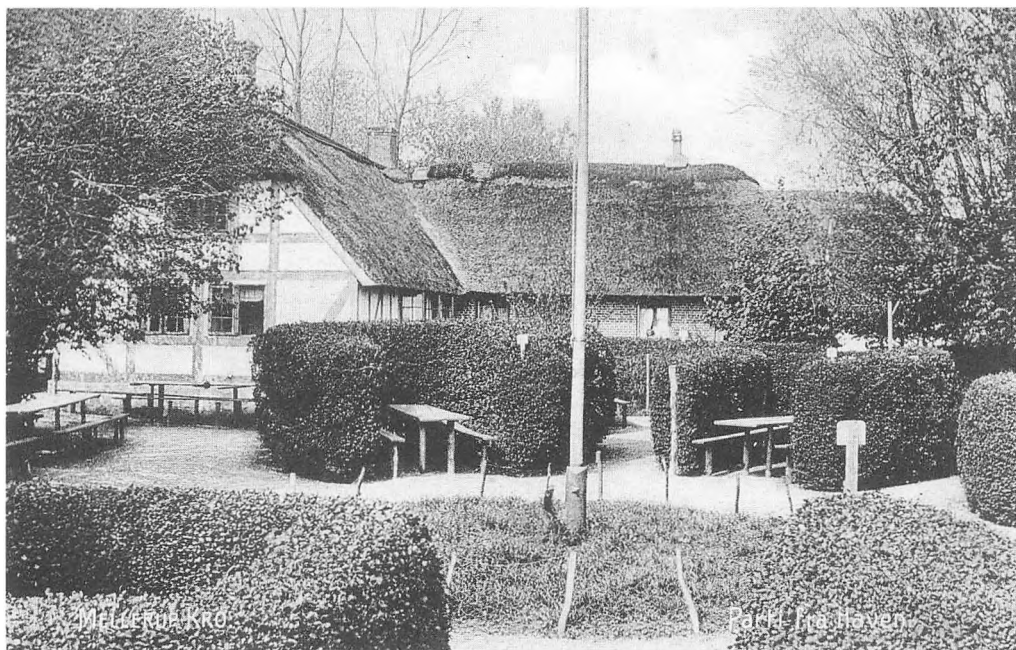

Billede af Mellerup Kro - man aner Labyrinteren i forgrunden.

meligheder ombord i den barske isbryder, ingen kahytter eller »saloner«. Man stod og gik på dækket, og det var maj og festdag. Vejret var lidt blæsende, og skyer var der nok af. Men de blev da deroppe. Og »Uller« ankom planmæssigt til Voer færgebro og fortøjede. Alt folket strømmede i land. Den store færgepram lå langs ved broen, klar til vor transport over fjorden.

Det var en såkaldt kaag. Henved 25 meter lang og 6-7 meter bred - fladbundet og med rader af bænke hele vejen rundt. Dog helt forude var der et frit areal. Her stod to barske færgemænd. De havde en våd trosse lagt over en rulle i stavnen. Denne trosse havde ellers sin plads nede på bunden af fjorden, tværs over. Den var fastgjort til svære pæle på begge bredder. Ved at hales op over rullen i stavnen, trak den jo så færgen fra den ene bred til den anden. Et møjefyldt arbejde, men gammelt i landet.

Da så først musikken, og siden alt folket, var vel ombord i prammen, begyndte den mærke-

ligste færgefærd jeg nogensinde har oplevet. Færgemændene sang ikke, de mumlede næsten uhørligt en slags opsang, alt imens de halede tovet op fra bunden, og lod det rulle henover deres rulle, og derpå atter forsvinde i vandet.

Vi var midtvejs i fjorden, som er 350 meter bred. Musikken spillede »På søen når den skummer vredt«, og andet til lejligheden passende. En byge kom og fugtede os ret godt - og det tog til med blæst. Der var svalt derude på bølgen den blå. »Uller« lå ved færgebroen, han skulle vente til hjemfarten om få timer.

»Flyv fugl, flyv over Fure...« - knak! Færgetovet var gået midt over, og den ende, som vi havde brug for, til at hive os i land med, var gået til bunds med et plask. Musikdirektøren så det, og stoppede fuglens flugt over Furesø. - Et øjebliks stilhed. - Så lød et trompetsignal over fjorden med tydelig adresse til »Uller«: »Samler jer nu, samler jer nu!« »Ullers« skipper havde allerede set, at færgen forlod sin rette kurs og drev ned ad fjorden, og signalet var forstået.

»Uller« kappede fortøjningerne, lagde fra og gik ud i sejllobet. Jeg mindes endnu helt tydeligt, at han lagde sig på tværs i renden et hundrede meter længere nede. Færgen ville da ikke kunne komme forbi, men måtte ramme »Uller«s side, så de mange mennesker kunne tages ombord. Der var vel 300-400 søndagsklædte og festglade mennesker i den store pram. De begyndte nu at få fært af fare, og begav sig på vandring, over i den side, hvor man kunne se damperen.

Heldigt stansede deres vandring før færgen krængede over. Jeg så faren - bundløst vand, væltet færge - og alle de mange børn. Det var ikke lystigt.

Heldigvis skete der nu noget inde på Mellerup-siden. En båd kom ud, slæbende den ene ende af et reservetov. Den gik meget langsomt, men kom da endelig op på siden. Regnen væltede nu ned fra en blæsende himmel, alle var sjasket til og frøs jammerligt. Musikken spillede, men nu ikke mere maritime stykker.

Båden lagde til, og færgekarlene kunne nu binde det nyankomne tov sammen med den ende,

der endnu hang fast ved Voer færgebro, og så trak de til. »Uller« hylede triumf med dampfløjten, og endelig lagde vi ind ved Mellerup Bro.

Jeg mindes ikke siden at have set et så vådt og tilsjasket pinseselskab. Man stillede sig op i »selskabs-kolonne«, og musikken intonerede Napoleons march over Alperne, og kolonnen bevægede sig i livligt tempo mod Mellerup Kro.

Kromanden havde selvfølgelig for lidt rom inde, til alle de toddyer, der krævedes. Selv damer drak toddy, hvilket ellers ikke var set. Efter at være blevet fugtet med ildvand tog musikken atter fat, og gjorde alt, hvad gøres kunne, til folkets åndelige ophjælpelse. Det var også nødvendigt. Mere end to timer havde vi tilbragt i den drivende færge, med regn- og stormbyger over os. Krostuerne var stuvende fulde. Ingen lystede det at være i haven. Selv ikke labyrinteren kunne lokke mere end nogle forvovne drenge ud.

Mange rekvirerede vogne fra omegnen og fra Randers til hjemturen, da de ikke havde mere

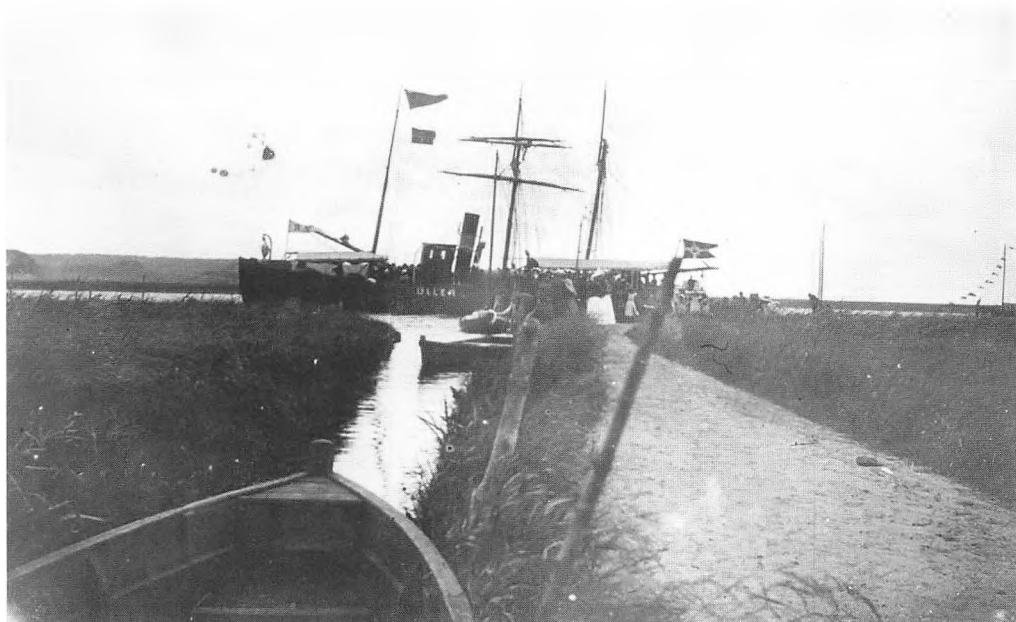

»Uller« ved Mellerup.

mod på søfart den dag. Den obligate skovvandring til Støvringgård skov bortfaldt.

Det var overhovedet en sørgelig pinsetur.

Min fader, musikdirektøren, kunne jo ikke gøre for, at man kørte med rådne færgetøve, men han svor da på, aldrig mere udflugter til Pinse - uden fast bund underneden. Ansvarer syntes ham for stort, når han stod som arrangør.

Nu er faren forbi ved Mellerup, sådan hvad tovværk angår, for nu får Mellerup en motorfærge, sådan som Mysunde har fået, og - fut fut - kun tre minutter over.

Vi har travlt.

---

## Søren Telling

*Søren Telling, der har skildret »Pinseforliset« i Mellerup, var søn af musikdirektør Telling i Randers, der arrangerede sommersøndagsudflugter og familieskovture med indlagte koncerter. De mest populære foregik med damp-båd, »Falken« eller »Uller«, på Randers fjord til Mellerup Kro. Sønnen Søren, født 26. januar 1895, voksede op i Randers, og blev uddannet i tømrerfaget og dyrkede også musikken, som han fik brug for ved militæret, hvor han gjorde tjeneste under den 1. verdenskrig fra 1915-18. Da krigen sluttede, rejste han som medlem af det frivillige korps*

*Westenholtz (Borgelin) til Estland, og deltog i landets frihedskamp mod russerne.*

*Efter hjemkomsten i 1923 startede han i København en fabrik for bygningsbeslag, og blev her kontakttet af betydende arkæologer og museumsfolk fra Kiel, hvor han i 1938 blev museumsassistent - og satte al sin energi ind på at bevare de fælles dansk/tyske historiske minder i Sydslesvig.*

*Da Kiel Havn under 2. verdenskrig gentagne gange blev bombarderet, fik han i tide reddet »Nydambåden«, det sjældne oldtidsfund fra Nydammosen på Sønderborg-egnen. Dette enestående oldtids-skib fik ved Søren Tellings medvirken i 1946 sin plads på museet på Gottorp Slot i Slesvig.*

*Og her på denne historiske egn fik Søren Telling sin livsopgave som tilsynsførende inspektør ved Danevirke-volden. Valdemars-muren og de mange andre Danmarkshistoriske mindesmærker, bl.a. Hedeby. Også den gennemførte fredning af Hærvejen fra Slesvig til Rendsborg er Søren Tellings fortjeneste.*

*Men selv om de store arkæologiske opgaver lagde beslag på hans tid og arbejdskraft, bevarede han stadig forbindelsen til barndomsbyen Randers, og overdrog personligt sin håndskrevne beretning om pinseforliset til Nørhald Egns-arkiv.*

*Søren Telling boede på Danevirke, og døde her den 14. juli 1968, og blev begravet på Hedeby kirkegård.*

*For Nørhald Egns-arkiv*

*Peter Østergård*

# Nyt museum i Randers

## *Sparemuseet i Randers*

*Tekst: Peter Bondesen*

*Foto: Finn Larsen*

### *Gamle sparebøsser*

Museets samling af gamle sparebøsser viser de almindeligste typer af danske sparebøsser fra forrige århundrede. De er alle »private«, d.v.s. at ingen af dem er fremstillet for pengeinstitutter. Mange af dem er købt som gaver til børn, og de fleste er af lertøj.

Når man ved, at bøsserne som regel skulle slås i stykker, for at ejeren kunne få fat i sparepengene, er det overraskende, at så mange er bevaret. De er gemt som kære barndomsminde.

Sparegrisen er sikkert den type, som de fleste kender som »den danske sparebøsse«. Grisene dukkede op i midten af forrige århundrede, og et af de tidligste eksempler er H.C. Andersens eventyr »Pengegrisen« fra 1855.

Mange har funderet over, hvorfor netop grisen skulle være bedst til at gemme mønter i. Forklaringen er nok den, at dyret var kendt af enhver, og at dens frugtbarhed og evne til at vokse sig tyk gjorde den oplagt som motiv for en sparebøsse.

Samlingens store sparegris er sjællandsk. Den er drejet op som et rør og lukket foroven med en tap, som danner trynen. Derefter er ører, hale og ben sat på. Efter tørringen er den blevet farvelagt, glaseret og brændt. Den anden kendte type er drejet op som en skål, og lukket med en skarp ryg.

Sparegrisene hørte ikke til pottemagerens mest værdsatte produkter. Tit blev de lavet af lærlingene som fritidsarbejde og siden solgt på markederne.

Samlingen rummer adskillige af de bornholmske dyresparebøsser fra slutningen af 1800-årene. Der er hunde, storke, svaner, papegøjer, ænder og lam. Flere af nissesparebøsserne er også bornholmske. En sparerundkirke viser, at sparebøsserne har været i familie med turistsouvenirs.

Samlingen viser en enkelt af de populære amerikanske automatsparebøsser af metal fra århundredeskiftet. En skytte kunne skyde mønten over i sprækken af et træ.



### *Ældre hjemmesparebøsser*

Omkring århundredeskiftet begyndte sparekasserne at lade sparebøsser gå ud hos sparerne. De ældste hjemmesparebøsser var af solidt metal, og alene af den grund er mange bevaret. Hjemmesparebøsserne var ikke personlige, og de blev genbrugt hos andre kunder. Princippet var, at disse sparebøsser ikke kunne åbnes af sparereren selv: Nøglen lå hos sparekassen.

Sparebøsserne har sparekassens navn og gerne dens bomærke eller billede. Samlingen rummer de fleste af de typer, som Sparekassen for Randers By og Omegn har haft ude i hjemmene.

### *Nye sparebøsser*

De nye sparebøsser fra tiden efter 1980 er indsamlet af sparekassedirektør Jacob Leth. I stedet for højtidelighed og sikkerhed signalerer de livlighed og imødekommenhed. De kan tømmes hjemme af ejeren - måske med lidt hjælp fra en voksen. De er personlige og skal ikke afleveres efter brugen.

Flere af dem bygger på populære tegneseriefigurer, Walt Disneys Joakim von And passer på sine penge i en kiste, og Hergés Tin Tin og kaptajn Haddock er på skattejagt i en slags skibsflaske. Disse sparebøsser er næsten alle af

hård plast. Nogle af dem gennemsigtige, så ejeren kunne følge med i, hvordan de efterhånden blev fyldt op.

Den største gruppe af de nye sparebøsser er af blødt gummi. Det er »søde dyr« af den slags, man møder i tegneserier og billedbøger for de mindste børn. Modellerne er grise, elefanter, sæler, ugler, krokodiller, trolde o.s.v. På en måde er de nye sparebøsser i slægt med de gamle bornholmske spare dyr, og de passer godt i et moderne barneværelse

### *Sparekasseinventar*

Sparekassen Kronjylland blev grundlagt i 1829 og hed i mange år Sparekassen for Ran-

ders By og Omegn. Navnet blev ændret i 1988 til det nuværende.

Til museets klenodier hører Sparekassens ældste hovedbog fra 1829 og den ældste sparekassebog fra samme år. En kopipresse fra slutningen af forrige århundrede viser, at der allerede dengang var behov for at få kopieret breve på en snild måde.

Sparemuseet viser en række regne- og skrivemaskiner fra vort århundrede, hvor man kan følge den teknologiske udvikling frem til EDB-tiden.

### *Spareminder*

Mange sparekasser praktiserede siden århundredeskiftet indsamling af småbeløb hjemme





hos sparene. Det kunne ske ved regelmæssigt at sende bud ud for at tømme hjemmesparebøssen.

Mere praktisk og mere almindeligt blev det at sælge sparemærker. Mærkerne blev klæbet ind i et hæfte, og beløbet kunne siden indsættes på kundens konto eller indløses. Endnu i 1950'erne tog sparebudet i Randers ud til sparene, for at sælge sparemærker. Budets penge-

taske og messingholderen til mærkerne vises på museet.

Også i skolen blev der agiteret for sparesagen. I en årrække blev børnebladet »Sparegrisen« uddelt gratis på skolerne. Her mødte børnene »Peter Spar og Søren Sold«. De fortalte, hvor vigtigt det var at spare op.

Museet viser en samling af ældre danske pengesedler. Velkendt er den røde 500 kr. seddel med billede af en pløjende bonde. Det var den seddel, der i årtier gik under navnet »en plovmand«.



# Fra arkiver i det gl. Randers Amt

## ANHOLT LOKALHISTORISKE ARKIV OG FORENING

Så kom museet et stort skridt videre. Takket være penge fra Arbejdsmarkedets Feriefond og EU, er den gamle redningsbåd fra 1919, som vi har fået fra Farvandsvæsenet, kommet i eget hus, opført på samme grund som museet ligger på, men i passende afstand.

Samtidig er der sket visse restaureringer (nyt gulv og pudsning af vægge samt nyt toilet i et baghus), det betyder, at en nyere tilbygning kan fjernes, og gårdspladsen mellem hovedhus og baghus fremtræde som oprindeligt.

Årets udstilling har meget naturligt drejet sig om 1940-45 på Anholt. Ligesom resten af Danmark erindrede vi de fem år, som også på Anholt satte sig dybe spor, navnlig ved en minesprængning i juni 1945, hvor seks fiskere og øens største fiskekutter gik til.

Lidt ejendommeligt at tænke på, at forrige gang Anholt var besat af en fjende, nemlig af englænderne, var det også i fem år, fra 1809 til 1814. Besøgstallet på museet har været tilfredsstillende, selv om det heller ikke i år var museumsvejr.

Nu glæder vi os til, at næste år, når museet igen åbner, har vi meget mere at byde på, med bådhus og nyindrettet »gammelt« køkken.

*Etly Steenberg*

## ASSENS SAMLINGEN

I 1994 har vi modtaget 55 afleveringer, det er 2 mindre end i 1993. Vi er selvfølgelig meget glade for dem alle sammen, men at fortælle om dem alle er jo uoverkommeligt, så vi begrænser os til tre. Den første jeg vil nævne kom fra Amtsavisen. Lokalredaktøren i Mariager havde ryddet op i sit arbejdsarkiv, og det kom os til gode, rigtig meget endda. Der var mange billeder af personer fra vort lokalområde, artikler her fra og omtale af personer, fødselsdage, jubilæer etc.. En rigtig appelsin i turbanen.

Den anden kommer fra Assens Friluftsbad. Der er bygningstegninger, presseomtale, vedtægter, notater og m.m..



Den tredje er fra Assens Pensionist Forening. Her er der mest tale om protokoller, takkebrev o.s.v., og det er en næsten komplet foreningshistorie, en virkelig perle set i lokalhistorisk sammenhæng.

Vi har stort set kunnet følge med m.h.t. registrering og arkivering af materialet. Den eneste aflevering, som vi ikke er helt færdige med, er den fra Assens Friluftsbad. Og der er endda også blevet tid til lidt revision af billedmaterialet. Det er lige før, at vi er færdige med en virkelig stor sag, nemlig opklæbning af Aage Nielsens avisudklippsamling. Der er «oversat» kirkebøger fra mikrokort til maskinskrevne bøger i stort omfang bl.a. Vindblæs' første kirkebog. Vi har påbegyndt en registrering af tidligere ejere af de forskellige huse og ejendomme, foreløbig i Assens, men det er tanken og håbet, at hele området skal med.

Af udstillinger har vi haft to, nemlig i forbindelse med Assens HIHs' markedsdag på Sigsgårdsplads, og en i forbindelse med borgerforeningens byfest i anlægget. Begge udstillinger var godt besøgt, og det er måske her at medlemsfremgangen for lokalhistorisk Forening er lagt.

Besøgstallet i samlingen har været meget pænt og i fremgang. Det er især lørdagsåbent som trækker folk til.

På opfordring prøvede vi at holde sommeråbent. Det var ingen succes, vi holdt åbent fire lørdage, kun på den ene kom der gæster. Vejret var alt for godt til arkivbesøg. Det var også gråvejrdag den dag vi havde besøg.

Vi har fået et meget gammelt ønske opfyldt, nemlig et arkivskab med hængemapper. Det havde ikke været muligt uden en kommunal økonomisk velvilje.

SLA har i 1994 forhandlet sig til en virkelig favorabel pris på mikrokort fra landsarkiverne (engangs tilbud). Det har vi benyttet os af og bestilt kopier af nabosoggenes kirkebøger. Det bliver forhåbentlig til stor glæde for os, og ikke mindst slægtsforskerne.

Desværre har vi måttet aflevere vore skoleprotokoller til Landsarkivet i Viborg, det var ikke til at komme udenom. Vi kan og bør glæde os over, at de nu opbevares 100% brandsikkert, men brugen af dem er blevet meget mere

besværlig for os brugere. 1994 har været et godt år for Assens Samlingen, og vi kan også glæde os over, at vi virkelig er blevet brugt. Bl.a. har flere benyttet sig af samlingens materialer som baggrundsstof ved eksamensopgaver.

1995 tegner allerede godt, afleveringerne kommer i samme tempo som i fjor. Så måske(?) er vi i pladsnød allerede om en fire-fem år. Det er jo ikke noget dårligt problem at arbejde med.

*Jørgen Andersen*

## EBELTOFT BYHISTORISKE ARKIV

På Byhistorisk Arkiv har den altoverskyggende begivenhed i det forgangne år været markeringen af arkivets 50 års jubilæum. En ganske betragtelig alder for et lokalhistorisk arkiv. Arkivet i Ebeltoft hører da også til et af landets ældste lokalhistoriske arkiver.

Arkivsagen i Ebeltoft blev startet den 24. november 1944 på museumsforeningens initiativ ved nedsættelsen af et udvalg bestående af bankdirektør A. Bækmark, apoteker N.S. Andersen og redaktør Poul Hvitved, som alle på skift skulle blive formænd for Ebeltoft Museum. Arkivet blev således startet af museumsforeningen, og denne tilknytning er blevet fastholdt gennem alle årene. Arkivets rammer i de første år var yderst beskedne i et lille lofts-værelse oven på museet. Men mange af de efterfølgende 50 år har bestemt heller ikke været lige nemme for arkivet. Der har ofte været trængselstider med katastrofal mangel på velegnede lokaler og penge.

Selve jubilæumsdagen den 24. november blev markeret med en reception, hvor vi havde den store glæde at se et fremmøde på henved hundrede af arkivets venner, arkivkollegaer og samarbejdspartnere, hvilket var med til at gøre dagen særdeles festlig. I dagens anledning modtog arkivet desuden en række fine gaver.

Jubilæet blev desuden markeret med udgivelsen af en publikation »Ebeltoft Byhistorisk

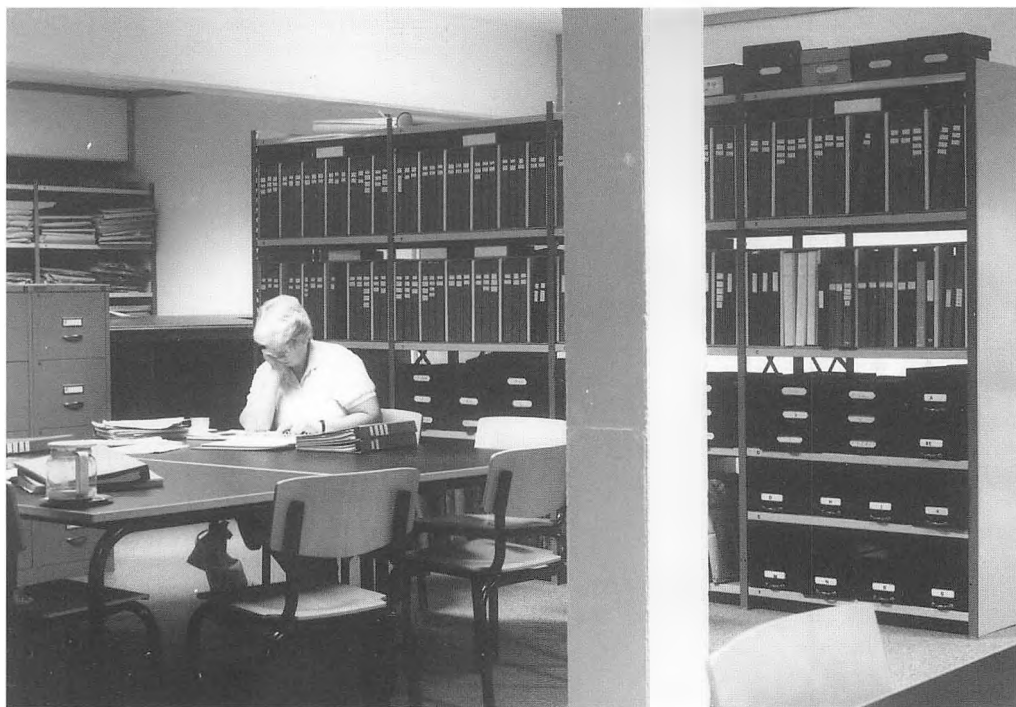

*Ebeltoft byhistoriske arkiv.*

Arkiv i 50 år», som udkom på selve dagen. Publikationen er udarbejdet af museets formand Knud Chr. Jensen, arkivassistent Finn Rasch Pedersen og museumsinspektør Jakob Vedsted. Foruden at rumme en beretning om arkivets historie, er publikationen tillige tænkt som en hyldest til arkivets egentlige skaber og primus motor i mange år, nu afdøde redaktør Poul Hvitved.

Det nære forhold imellem arkivet og museet i Ebeltoft har ligeledes i det forløbne år resulteret i et tæt samarbejde omkring løsningen af flere formidlingsopgaver, således museets særudstilling om søfart og udgivelsen af bøgerne »Ebeltoft - en søkøbstad« og »Postvæsenet i Ebeltoft i 300 år«, skrevet af museumsinspektør Jakob Vedsted.

Arkivet holder normalt åbent mandag, tirsdag og torsdag kl. 10-15. Desuden kan besøg aftales på telefon 86 34 13 82.

*Jakob Vedsted*

#### LOKALHISTORISK FORENING FOR FALSLEV OG VINDBLÆS SOGNE

Året 1994 har været et år med meget stor aktivitet for foreningen.

Den 11. januar var vi sammen med Assens Borgerforening og Assens HIH, stiftere af Falslev-Vindblæs Museumsfond. Og sagt i al beskedenhed, vi var initiativtagere til fondens stiftelse. I bestyrelsen er vi af den opfattelse, at når vi skal i gang med at lave et lokalt museum, så er det vigtigt, at der er et vist økonomisk grundlag at starte på. Og lidt er der da også kommet ind på fondens konto i sparekassen.

Vort medlemstal har taget et ordentligt hop i den rigtige retning, fra 66 i 1993 til 99 i 1994. Altså en halv gang så mange medlemmer.

Af udflugter har vi arrangeret ikke mindre end fem. Første tur gik til Nørhald Lokalarkiv i Tvede, hvor vi havde en meget udbytterig aften. Dette skyldtes i høj grad Peter Øster-

gaard og Villads Andersen, som fortalte om arkivet og det lokalhistoriske arbejde i Nørhald kommune.

Næste tur gik til El Museet ved Tange sø. Det var en spændende og interessant tur, hvor vi også nåede at besøge Tjele på hjemvejen og bese kirken der. Deltagerantallet burde dog have været større.

Tredie tur var ikke så lang, men den var ikke mindre god. Den gik såmænd kun til Falslev kirke og præstegård. Tak til pastor Winther og frue for en god og hyggelig aften. Turens måske mest sjove resultat var, at Falslev kirke igen har fået låg på sin døbefont. Fjerde tur var så til Havndal, hvor vi først så Lyshøj Mølle, og bagefter lokalarkivet. Det var en god tur med en masse hyggesnak og erfaringsudveksling. Bl.a. var det tankevækkende at høre, hvad deres nye lokaler havde betydet for besøgstallet.

Sidste tur var til »Lindskov Museum«, hvor Nina og Carl Schifter Thorsen hyggede om os for tredje år i træk. Vi er dem meget taknemmelige for at de vil have besværet.

Deltagerantallet på slægtsforskningsholdet har været ret konstant på en 8-10 stykker. Desværre har det knebet lidt med at komme til Viborg, på Landsarkivet, men det skyldes også til en vis grad ombygningen der, som nu gudskelov er færdig, så vi slipper for pladsbestillingen.

Vi har som sædvanlig udsendt to numre af vort medlemsblad. I efterårsnummeret var der en artikel om Falslev kirke, skrevet af pastor Winther. Vi håber på, at han også vil lave en om Assens kirke til vort næste blad.

I efteråret havde vi besøg af filminstruktøren Ib Markwarth. Han skulle lave en film om en by i Danmark. Han var meget begejstret for Assens, men vi blev vraget p.g.a., at der sker for meget her.

Ved kommunens uddeling af Kulturpris, foreslog vi en kandidat til prisen, men da navnene på andre kandidater ikke er offentliggjort, synes vi ikke det er rimeligt at publicere navnet på vort emne.

Og så er vi gået i gang med at skrive en bog om livet på Dania. Fra bestyrelsens side har vi håndplukket nogle mennesker, som i sin tid

arbejdede der, til at skrive om deres oplevelser og erfaringer. Vi er nået et et godt stykke, og håber på, at udgivelsen kan ske i efteråret.

1995 ser ud til også at blive et livligt år for os, vi er p.t. med i to fælles projekter med de andre arkiver i kommunen.

*Jørgen Andersen*

## GRENAA EGNSARKIV

I hele 1995 fejrer Grenaa 550 års købstadsjubelåum. Man følger hermed en tradition fra 1945, hvor der på byhistoriker Carl Svenstrups initiativ blev holdt 500 års jubilæum. Anledningen var Christoffer af Bayerns privilegiebrev til købstaden Grenaa af 13. maj 1445. Det er de ældste købstadsprivilegier, der er nøjagtigt dateret, og som kendes i deres helhed. Købstaden Grenaa er imidlertid meget ældre. Der er rimelig dokumentation for, at byen har haft status som købstad omkring midten af 1200-tallet, og måske er den endnu ældre.

Arbejdet på egnsarkivet har naturligt nok været præget af dette jubelum. Som optakt bragte 1994-udgaven af årbogen Grenå og Omegn før og nu en artikel om Grenaa's alder som købstad og en stor artikel om »Grenaa som indstribt indtil 1970« (af Børge Kjær). Hermed var der sat fokus på såvel den gamle som den nyere historie. - I foråret 1995 holdt jeg på Grenaa Bibliotek en serie på otte foredrag under overskriften »Grenaa fra ende til anden«. Arrangementet blev et tilløbsstykke, således at foredragsrækken måtte dubleres, og den gentages i efteråret 1995 som dagarrangement.

I adskillige tilfælde har arkivet været fødsels-hjælper og leveret baggrundsmateriale til jubilæumsarrangementer af historisk karakter: Spejdernes middelalderlejr, lokalhistorisk weekend i Enslev, egnsspillet »Præstens søn i Vejlbj« af den lokale dramatiker Jens Aarkrog mv. Arkivet har også bidraget til arbejdet med udgivelse af Grenaa kommuneatlas, som fore-

stås af Skov- og Naturstyrelsen. Værket vil foreligge i slutningen af november 1995.

Som sædvanlig har arkivet i samarbejde med Folkeuniversitetet og lokale foreninger arrangeret foredrag og kurser. I forlængelse af tidligere foredragsserier sammen med Slægts- og Lokalhistorisk Forening holdes i efteråret 1995 seks foredragsaftener på Grenaa Bibliotek om landområdernes historie på Djursland ca. 1750-1900 (Palle Schødt Rasmussen og Børge Kjær). Sammen med Ældre Sagen i Grenaa afholder jeg på tre lørdage i efteråret 1995 kursus i at skrive erindringer. Hertil kommer en række enkeltforedrag i forskellige foreninger.

De udadvendte aktiviteter har altså fyldt meget i det forløbne år, og arkivet har mødt megen historisk interesse og engagement. Det skyldes nok i nogen grad købstadsjubilæet og de dertil knyttede arrangementer, men det er også min klare fornemmelse, at en almindelig stigende interesse for lokalhistorien er at spore.

Grenaa Egnarkiv er i det forløbne år gået over til anvendelse af EDB. Det af SLA udviklede ARKIBAS-program bruges nu til registrering af de forskellige typer af arkivmateriale, og takket være hjælp fra unge på jobtilbud er en hel del af arkivets beholdning allerede inddateret. Dog vil der gå en tid, før arkivets brugere får det fulde udbytte af den nye teknologi i form af søgning i arkivets materiale.

Mønsteret for afleveringer til arkivet har stort set været det sædvanlige. En del foreninger og arbejdsmarkedsorganisationer har afleveret materiale. Der kommer stadigvæk enkelte gamle protokoller og papirer fra de gamle landkommuners administration, og store og små virksomheder benytter i stigende grad arkivet. En del af områdets brugsforeninger lukkede omkring 1990-1991, og de har i årets løb afsluttet deres regnskaber, således at materialet kunne afleveres til arkivet.

Som nævnt udkom årbogen Grenaa og Omegn før og nu i november 1994 med undertegnede som redaktør. Desuden har arkivet leveret materiale og ydet bistand til et par publikationer: Boligselskabet Grenaa af 1945. 50 år - 1002 lejligheder, af redaktør Erling Hansen. Et hæfte om Grenaa gamle rådhus Torvet 1, af Henning Jørgensen. Arbejdernes

Fællesorganisation 1894 - 28. november - 1994. Udgivet af LO Grenå og Nr. Djurs.

Grenaa Egnarkivs leder Børge Kjær træffes i arkivets faste åbningstid hver onsdag kl. 15-19 samt efter aftale. Arkivet kan i vid udstrækning også benyttes uden for denne åbningstid, og gennem Grenaa Bibliotek kan man få nærmere besked om denne mulighed for at bruge arkivet. Telefon 86 32 55 77. Telefax 86 32 50 90.

*Børge Kjær*

#### HADSTEN KOMMUNES LOKAL-HISTORISKE ARKIV OG SAMLINGER

Billedet på næste side vil pryde forsiden af det jubilæumsskrift som er under udarbejdelse i anledning af arkivets 25 års jubilæum den 8. september 1995.

Inskriptionen: 1788-1988 / Stavnsbåndets ophævelse / Frihed giver fremskridt / Rejst af Hadsten og Omegns Landboforening.

»Hadsten og Omegns Landboforening« er forfattet af tidligere leder af arkivet, Børge Jensen, Hadsten. Stenen fremkom under lergravning ved Jydsk Lecaværk i Hinge nord for Hadsten, og blev overdraget til Hadsten og Omegns Landboforening, som i 1988 lod stenen opstille i Hadstens østlige bydel. Afsløringen blev foretaget af Landboforeningens daværende formand, gårdejer Kaj Kock-Jensen, Vissing.

I forbindelse med festlighederne opførtes et egnsspil, skrevet af Ina og Herluf Andersen, Hadsten med titlen »Og bonden blev fri«. Manuskriptet er overdraget til arkivet. Spillet opførtes på gårdspladsen foran Kollerup Gods.

Når arkivet kan fejre 25 års jubilæum, er det udtryk for, at der er både ønske og behov for arkivets beståen.

Det mærker vi i det daglige. Vi har til stadighed folk som kommer i arkivet for at slægtsforske, og meget ofte har vi besøg af skoleklasser, aftenskolehold, forskellige foreninger m.fl.



Billedet vil pryde forsiden af det jubilæumsskrift som er under udarbejdelse i anledning af Hadsten kommunes lokalhistoriske arkivs 25 års jubilæum den 8. september 1995.

I forbindelse med en gadeudvidelse i Hadsten, bad kommunen os om at lave en udstilling, specielt om den sydlige bydel.

Vi fik stillet et tomt forretningslokale til rådighed. Det blev en god og meget velbesøgt udstilling, og desuden en god anledning for os til at fortælle om arkivet.

I vinterhalvåret afholder vi fire foredragsaftener, med talere som udvælges gennem Folkeuniversitetet, og vi kan hver gang glæde os over god tilslutning.

Renovering af vore lokaler fortsætter i den udstrækning, som vi kan afse tid.

I den forløbne vinter har vi fået skabt gode forhold, for de som kommer for at slægtsforske. Hele vores bogsamling samt kirkebøger, fæsteprotokoller, skifteprotokoller, folketællinger m.v. er nu samlet i eet lokale.

Med økonomisk støtte fra Hadsten kommune har vi nu fået installeret EDB-programmet

ARKIBAS, og har allerede nu foretaget langt over 2.000 registreringer.

I øvrigt kan jeg oplyse, at arkivet har fået eget telefonnr. 86 98 14 66. Vi er der hver tirsdag fra kl. 14-17.

*Hilmar Andersen*

## LANGÅ LOKALHISTORISKE FORENING

Formandens beretning ved generalforsamlingen den 24. april 1995:

Året 1995 er et mindernes år. Det er i år 75 år siden Sønderjylland kom tilbage til Danmark efter 56 år under tysk herredømme, og

det er 50 år siden vi blev befriet efter 5 års tysk besættelse. Vi er endnu en del der husker de glade maj-dage i 1945, og det er i år 25 år siden, de 5 kommuner, der i dag udgør Langå kommune, blev sammenlagt. Ikke uden problemer, og ikke til alles tilfredshed, hvad jeg godt forstår, men tiden er desværre ikke mere til de små sogneråd, nu taler man om større enheder.

Endelig er det i år, den 29. april, 25 års dagen for den stiftende generalforsamling for Langå lokalhistoriske Forening. Når man ser tilbage på de 25 år, må man konstatere, at der er nået meget fra den beskedne start i et lille kælder-rum under kommunekontoret, til de lokaler vi har i dag.

I starten var det tænkt som et arkiv, kun for Langå by. Starten kan man nok især takke Niels Bonde og Anders Carlsbak for. De to havde hver især skrevet mange optegnelser ned om Langå og omegn, og de to kunne fortælle meget om egnen, som så Preben Mikkelsen og Thordrup fik samlet i en bog, der blev den første årbog i 1970. Men med kommunesammenlægningen kom det hurtigt til at være hele kommunens arkiv, da papirer fra de nedlagte kommuner og sogneråd kom her på arkivet. Vi kan kun beundre og takke Thordrup, Preben Mikkelsen, Nykjær og alle, der var med til at få arkivet til at være det den er i dag.

I det forløbne år har der, ud over det almindelige arkivarbejde, hvor der har været mange besøgende, været besøg af Houbjerg landmandsklub og af Daghøjskolen fra Langå. Vi har været inviteret til Helstrup forsamlingshus af menighedsrådet i Helstrup, for at vise og fortælle om vore billeder på arkivet. Inga Holting og jeg har været i omsorgslokalet for at fortælle og vise billeder for Langå husmoderforening, og så har Danmarks Radios TV været her på arkivet, for at lave optagelser i forbindelse med kommunesammenlægningens 25 års dag. I samme anledning lavede vi en udstilling, der blev vist i kunstlokalet på kommunekontoret, lige som vi på dagen, den 1. april, have åbent hus her på arkivet.

Langå initiativråd blev nedlagt i 1994. Rådet betænkte Langå lokalhistoriske Forening med 814,26 kr., da boet blev gjort op. Det takker vi

for, og tager det som en påskønnelse for det arbejde vi gør.

Langå Museum lånte arkivet til deres generalforsamling den 28. marts, deres lokaler er ikke så gode. Vi har et godt samarbejde med museet, det håber vi kan fortsætte til glæde for begge parter.

Kommunen mistede desværre en stor personlighed i 1994. Bibliotekar Inger Skamries fik arbejde i Skive. Inger var kendt af mange i kommunen, da hun kørte med bogbussen ud til de forskellige byer. Inger Skamries var den der fik Kulturkaravanen til at køre, det var hende der samlede trådene, hun havde altid et godt humør og stort gå-på-mod. Hun bliver vanskelig at erstatte.

Vore planer for det kommende år er: Lørdag den 29. april holder vi åbent hus her på arkivet i anledning af 25 års dagen. Vi holder åbent fra kl. 10-15. Vi laver en udstilling med nogle få af de mange ting vi har på arkivet, og så vil der blive udvalgt af overskydende årbøger, og vi vil byde på en forfriskning til de, forhåbentlig, mange der finder op til os. Den 5. maj har vi lovet at lave en udstilling om befrielsen, der skal vises på Langå skole.

Fra den 19. august til den 22. september har vi lovet at lave en udstilling der skal vises i kunstlokalet på Langå kommunekontor.

Så håber vi i det kommende år at komme på besøg i Bøstrup.

Så har vi et ønske om at få kontakt med nogle, der kunne være vore kontaktpersoner rundt i kommunen. Det er noget vi før har prøvet, men det er aldrig kommet til at køre. Jeg tror tiden er inde til at forsøge igen.

*Karl Grandt*

## LOKALARKIVET MARIAGER

Læg mærke til navnet. Ny adresse: Teglgade 6, 9550 Mariager, samme telefonnr. 98 54 12 67. Der er sket mange ting i Mariager i det forløbne år.

I december sidste år udgav arkivet den første lokalkalender, der blev godt modtaget og også



*Forfatterinden Ellen Reumert, født Kaarsberg, 1866-1934, blev enke 1912, og ernærede sig herefter ved at skrive. Se Dansk Biografisk Leksikon. Dette foto er taget i 1917. (Lokalarkivet Mariager)*

udsolgt. Nogenlunde samtidig stiftedes en lokalhistorisk forening for Mariager og de omliggende sogne. Formålet var at støtte arkivet i det daglige arbejde. Starten var god, og foreningen har et medlemstal på godt hundrede medlemmer.

Fra 1. september 1995 er lokalarkivet sammen med biblioteket flyttet i nye lokaler, idet kommunen har købt og forandret et nedlagt supermarked.

Fra at have haft til huse i et kælderrum på 34 kvm., har vi nu et dejligt lyst lokale på 49 kvm. Det er en dejlig forandring. Ved indvielsen af bygningen blev lokalarkivet besøgt af over 100 mennesker.

Til lokalarkivet er der i årets løb indkommet et væld af arkivalier, så det er umuligt at nævne alt. Jeg kan som eksempler nævne en større

aflevering fra afdøde vognmand Kjær Jensens arvinger. Det mest interessante fra denne aflevering er medlemsprotokol fra Det radikale Venstre 1914-47 og forhandlingsprotokol fra årene 1905-54. Særlig interessant er en pakke fra Hohøjkomiteen med bl.a. korrespondance vedrørende Hohøjstævnerne 1912-38. Her er bl.a. kopier af breve fra Jeppe Aakjær. Indholdet er ikke gransket, men jeg kan dog sige, at Jeppe Aakjærs skrift kan være vanskelig at tyde.

Fra en slægtning til Ellen Reumert er modtaget 2 billeder af forfatterinden og kopsisider fra hendes bog »Mit hjem på Nørrevold«. Ellen Reumert kom en overgang meget til Mariager, hvor hun stiftede bekendtskab med apoteker sønnen Saxtorph Mikkelsen.

Fra den opløste Hou husmoderforening er modtaget forhandlingsprotokoller m.m.. Randers Lokalhistorisk Arkiv har ryddet op. Blandt det væld af arkivalier vi modtog, kan nævnes en del om veteranbanen Mariager-Handest.

Som afslutning kan nævnes kopi af jordebogen for Mariagers jorder 1766.

Det er tanken, at lokalarkivet holder åbent den 3. lørdag i måneden kl. 10-12 fra september til april.

*Poul Gaardsted*

## MOLSBIBLIOTEKETS LOKALHISTORISKE ARKIV I KNEBEL

Trods det, at vi i marts måned mistede vores formand, som en tidlig morgen døde brat, vel før det lysnede af dag, søger vi stadig at holde en god orden i det vi har på de efterhånden ret udstrakte hylder, kasser og stabler i øvrigt. Vi har stadig besøg af folk, der optegner sig slægtstavler. En større billedsamling fik vi hjem i året der svandt. Mellem disse samlinger måtte vi naturligvis igen konstatere, som så mange gange før, at det havde været rart, om vi havde fået disse billeder hjem lidt tidligere, fordi det er svært at få dem afklaret og skrive de rette kommentarer under dem eller på deres

bagside. I samlingerne vi har modtaget i årets løb, er der mange herlige gengivelser af f.eks. høstgrupper, og af tærskning med petroleums-motorer. De ret store aftærskninger med stort fuldtalligt mandskab, som nulevende mennesker kan genkende og fortælle om, er en særlig kendsgerning. I netop disse billeder, havde man i reglen et mandskab på en halv snes personer, og ofte flere, der mødte op som tilskuer - navnlig når der var tale om, at man bekendtgjorde, at i dag skulle fotografen indfinde sig, og man ville søge at optage et rigtigt billede af hele den almindelige daglige tærskning med aktive personer og lign. Det lykkedes nogle gange, og vi har rede på, hvem de forskellige personer er, hvoraf de fleste forstår sig, er borte nu. Men vi har endnu her i vores arkiv en mand der er så gammel, at han kan klare foto, portrætter og o.s.v. Det er ikke sådan at forstå, at de der indleverer billederne kan fortælle os noget om hvor og hvorfra de er, og det skyldes, at i vores tid er der egentlig ingen særlig interesse for noget bestemt distrikt og dets indvånere, som man jo gerne kunne vente sig, men vi fortsætter ufortrødent forskningen, og har mangt og meget på hylderne. Som sådan ligger vi inde med lister over præster der har beklædt de forskellige kirkers embeder i vore områder. Vi er netop nu i færd med at sætte dem op på den billedvæg vi har til det samme, hvor også er oplået billeder af den lærer i Strands, der sørgede for, at få tilplantet store dele af Mols Bjerger med nåletræer. Det er nu godt og vel hundrede år siden han tog fat på dette storslåede arbejde, og man fortalte, at det var hans skolebørn han lod gennemføre dette håndens arbejde, og der blev engang langt tilbage i tiderne, rejst en varde til hans minde om bedriften midt i det skovområde han fik tilplantet, hvor nu ses adskillige kæmpegraner i det aldeles ujævne bakkeland.

Vi har stadig megen gavn og glæde af de sidst hjemkomne kopier vi fik tildelt fra Landsarkivet i Viborg, der også sørgede for, at vi fik tilbud på at modtage kopier af godsets forskellige gamle protokoller. Vores område i Molslandet støder jo op til Østerlisbjerg over Kolåen, og først her Kalø gods. Et grænseskel, som vi adskillige gange stødte på, idet det jo lå uden

for vores 7 kommuner, og når det drejede sig om slægtsforskningen, undgik vi jo ikke at fornemme, at vi var i en slags fremmedland, fordi de kommuner uden for vores, havde vi jo ikke noget rigtigt at støtte os til, når det drejede sig om sammenhængen, men det fik vi som tidligere fortalt afklaret, ved, at vi kunne tilegne os både de herværende fæsteprotokoller og alt der kunne bringe samling på meget a.h.t. de forskellige forskere. Selv om slægtsforskningen og interessen for samme er gået et lille skridt tilbage i den senere tid, kommer der stadig mange ude fra, der nu og da dukker op, eftersom de finder tid og lejlighed til at fortsætte deres søgen. Vi har jo rige muligheder at byde på i den samling af skrifter vi efterhånden har fået indbundet og opstillet i nummerorden, og i det hele taget gjort let tilgængelige på hylderne til frit skue med etiketterne på almindelig maner, med fortegnelser og numre samt årstal. Årligt hidkommer der et eller to album med portrætter og billeder i øvrigt fra vore hjemlige områder, i reglen med den besked, at de selv intet kender til hvad og hvem det forestiller. Men hvad det angår, har vi endnu et medlem af ledelsen, der kan klare de dele. Det kan dog godt blive en vanskelig opgave at klarlægge, efter som de nærmeste til de indleverede albums intet aner om billederne. I reglen finder vi da frem til det meste, af det der kan henlægges til skue og omtale for hjemegnens virkelig interesserede.

*Carl A. Laursen*

## NØRHOLD EGNS-ARKIV

Dette år har for arkivet været et 4-dobbelt jubilæumsår. Vinteren var præget af forberedelser til kommunens 25 års jubilæum. Den 1. april 1970 dannedes nemlig Nørhald kommune af de 15 små sognekommuner, hvor en iøvrigt udmærket lokalpatriotisme gennem århundreder var solidt funderet, men dog i det seneste årti så småt var begyndt at løsne lidt i fugerne via skoleforbund og andet mellemkommunalt samarbejde.





*Selv julen 1920 fik præg af Genforeningen, f.eks. kunne man købe lyseholdere til juletræet med Dybbøl Mølle støbt i bly som balancevægt. (Fra Nørhald Egns-Arkiv).*

Det blev et godt og harmonisk ægteskab, og en sølvbryllupsfest skønnedes helt oplagt. Nørhald Egnsarkiv blev inddraget i forberedelserne, idet arkivbestyrelsen kom med i jubilæumsskriftudvalget, og fik her lejlighed til at opridse arkivets egen historie, der også begyndte med kommunesammenlægningen.

En kreds af lokalhistoriske pionerer stiftede i maj 1970 Nørhald Egns-historiske Selskab, der straks indsendte ansøgning til den nystartede kommunes kulturudvalg om støtte til at oprette et Egns-arkiv, hvilket blev imødekommet både m.h.t. lokale og kontant tilskud, - der siden udviklede sig særdeles frugtbart, så arkivbestyrelsen nu kan se tilbage på 25 interessante og rige år og glæde sig over et stadigt stigende besøgstal, hvor skoleelever og studerende ungdom tæller væsentligt med blandt arkivbrugere.

Jubilæet fejredes med en af kulturudvalget arrangeret udstillings-weekend i Ommersysselhallen, hvor næsten 100 forskellige foreninger og interessegrupper havde stande og præsenterede sine formål, aktiviteter og tilbud for dette kulturfremstøds 8000 besøgende. Arkivet havde naturligvis også en godt besøgt udstilling, hvor vi bl.a. havde premiere på en række video-optagelser.

Vort årsskrift 1995 er da også udvidet som jubilæumsskrift. Men året blev jo også et 50 års-jubilæum for befrielsen d. 5. maj. Arkivet leverede stof og materialer til 2 udstillinger om 5. maj 1945, ligesom også flere skoler havde bud efter arkivfolk til at fortælle om, hvordan befrielsen oplevedes af os, der var unge dengang under krigen - med rationering, mangel på tøj og mange andre daglige fornødenheder som f.eks. cykeldæk og brændsel. Det 4. jubi-

læum var 75 året for Sønderjyllands genforening med Danmark - bedsteforælder-generations største oplevelse - sagen, der optog alle i 1920 - lige fra afstemningen i februar til festen i juli, da kongen red på den hvide hest over den sløjfede grænse. Og den gribende folkefest på Dybbøl skanser.

I de fleste hjem havde man hængende på væggen de kendte billeder af »De sønderjyske piger« og »Kongen på den hvide hest«.

Selv julen 1920 fik præg af Genforeningen. Julemærket skildrede genforeningen, men også juletræspsynten gav udtryk for genforeningsjubelen. - F.eks kunne man købe lyseholdere til juletræet med Dybbøl Mølle støbt i bly som balancevægt - i stedet for den sædvanlige kugle, stjerne eller klokke.

I Nørhald Egnss-arkiv har vi foruden de nævnte genforeningsbilleder også et sæt julelyseholdere med Dybbøl Mølle - et ikke helt almindeligt minde om vore bedsteforældres største nationale oplevelse, der mange steder også markeredes med - at sognet eller byen i fællesskab rejste mindsten.

*Peter Østergård*

## NØRRE DJURS EGNSARKIV

1994 har været et godt og travlt år med ca. 90 afleveringer. Det er knap så mange som året før, men til gengæld nogle meget store portioner, bl.a. kan nævnes FPF spejderne fra Ørum. Der kom også ca. 600 fotos, så vores samling ialt rummer 5.500. Besøgstallet var på godt 500, så der er travlt med at finde frem og lægge på plads igen, men det er ingen sag, efter at den nye registrering er gennemført.

Vi har nemlig i årets løb fået overstået en hårdt tiltrængt omregistrering af vore arkivalier, og der er dukket flere spændende ting frem, som vi slet ikke vidste vi havde. Der er stadig tit bud efter os fra skoler, foreninger og ældreklubber, hvor vi så holder foredrag og viser lysbilleder. De sidste af vore årsskrifter er også

blevet indtalt på bånd, så de nu kan lånes på kommunens biblioteker.

Igen i år havde vi en stand på Nørre Djurs messen. Vores emne var gamle huse i kommunen. Plancher med store fotos med en lille historisk oversigt vakte megen interesse, og vor stand var godt besøgt.

Som noget nyt har vi anskaffet mikro-kort fra kirkebøger på hele Djursland og i Randers.

Vi har haft stor glæde af kort vi har skaffet efter behov, men nu kan de besøgende studere videre uden at tage hensyn til kommune- eller sognegrænser. Vi glæder os meget til at yde denne service.

Ved vores seneste beretningsmøde trak formand Folmer Mogensén sig tilbage efter 10 år i bestyrelsen, ny formand blev Frits Bønnerup, Karlby, som har været i bestyrelsen i 4 år.

Efter generalforsamlingen holdt adjunkt Pal-le Schødt Rasmussen, Grenå, et interessant foredrag og viste lysbilleder om kirker og herregårde på Djursland.

*Else Lassen, arkivleder*

## PURHUS LOKALARKIV

Purhus Lokalarkiv har som sædvanligt haft et godt år med fuld beskæftigelse, forstået på den måde, at vi har haft nok at lave.

Vi får stadig så mange indleveringer, at det kniber med at følge med, med arkiveringen, til trods for, at vi nu har to maskiner i gang med Arkibas, men det er jo bare glædeligt.

Lokalhistorisk kalender for 1995 blev hurtigt udsolgt, og nogle 94-udgaver gik med, så vi håber, at en ny tradition er grundlagt, og at kalenderen er blevet et samlereobjekt. Temaet var »gamle huse, der stadig står«. For 1996 skal det være kommunens kirker.

Vi har haft fem arrangementer fra januar til sommerferien. I januar et dobbeltarrangement, hvor Jørgen Schmidt Jensen, Randers først fortalte om gamle håndværk ved et fore-

drag i arkivet, og ugen efter fremviste håndværkerens værksteder, som de står opstillet på den endnu uåbnede afdeling af museet i Randers, Kejsergården.

Til generalforsamlingen i februar havde vi et foredrag om egnens fastelavnsskikke ved Lise Andersen, Hadsund Museum. Det blev en spændende aften, hvor foredraget udløste megen livlig udveksling af gamle minder og gode oplevelser.

I april havde vi Lise Højrup fra Dansk Folkemindesamling til at fortælle om »Livets fester«. Det blev et dyk ned i Folkemindesamlingens arkivalier om bryllupper og begravelseskikke - en del af dem indsendt af meddelelser fra egnen her.

I slutningen af maj havde vi vores årlige udflugt, der gik til Viborg, hvor arkivleder Jesper Hjermand tog os med på en meget spændende byvandring, der ledte os ind i kroge af byen, man sædvanligvis ikke kommer i - og så garneret med Jespers gode historier. Bag efter var der kaffe på museet, der også var åbent for et kig.

Vi har lavet to udstillinger i foråret. En i Spentrup Sognegård om besættelsestiden og Hvidstengruppen, til et arrangement 4. maj. Den blev senere flyttet til Malvinas Hus og udvidet med billeder fra Gassum by. Den anden udstilling var i Bjergravhallen, hvor en stor stand ved en ny messe, gav os mulighed for at præsentere udpluk fra arkivets righoldige udvalg af billeder fra alle hjørner af kommunen.

Efteråret byder på en række temaaftener om slægtsforskning, hvor Karen Strårup, Asferg, en af arkivets aktive medlemmer, vil være indleder.

Mere internt holder vi en aften for de bestyrelsesmedlemmer, der er med til at passe arkivet i åbningstiden. Den har overskriften »Arkivet og brugerne«, og er med Svend Erik Christiansen, Brabrand, der tager ud som konsulent for SLAs amtskreds. Til dette møde indbydes også arkivmedarbejdere fra vore naboarkiver, og det kommer bl.a. til at handle om tilgængelighedsregler.

*Jytte Nielsen*

## RANDERS LOKALHISTORISKE ARKIV

Det forløbne år har været præget af mangelen på arkivar, og usikkerhed omkring stillingens udformning. Stillingen, der tidligere var en delt stilling mellem lokalarkivet og kommunearkivet, er nu blevet en fuldtidsstilling på Lokalhistorisk arkiv, og med en konsulentfunktion overfor kommunearkivet.

Dette har betydet en styrkelse af arkivets bemanning, og efter Tina Knudsen Jensen 1. maj tiltrådte stillingen som arkivar, er der da også ved at komme skred i registreringer af det indkomne materiale.

Det tager tid, at komme ind i en bys historie, og derfor har det været småt med formidlingsaktiviteterne fra arkivet. Det er dog blevet til det sædvanlige engagement i Randers på Plakaten og endog til et par busture med lokalhistorisk indhold i Randersugen. På trods af en vis skepsis i begyndelsen fra ældre randrusianere til en arkivar med tre måneders ophold i byen, var det dog nogle hyggelige ture, hvor alle måtte indrømme, at de havde fået nye informationer med hjem. Der er lagt op til en fortsættelse af turene, og mon ikke det om ca. 10 år kan lykkes at få den perfekte tur!

At personalet ikke har kunnet overkomme at være meget udadventde, har dog ikke betydet, at arkivets materiale har ligget stille. I forbindelse med 50-året for befrielsen har flere udstillinger haft brug for arkivets fotografiske materiale.

I Malvinas hus har været fremlagt en del materiale omkring Steen Steensen Blicher, og i Randersugen indgik både malerier og udklip i en udstilling om Niels Ebbesen.

Derudover har diverse fotos været brugt til publikationer af forskellig art.

På trods af, at arkivet stadig lider af akut pladmangel, og stadig ikke laver aktiv indsamling, får vi jævnligt henvendelser fra borgere om små og store afleveringer. Af større arkiver vi har modtaget, kan nævnes: supplerende afleveringer fra Dansk Arbejde og Højskoleforeningens Ungdomsafdeling og Højskolehotellet. Scrapbøger fra FDF. Christian Glaveds samling af teaterfotos. Aflevering fra Spejdermuseet. Maskinfabrikken Niels Jensen. Civilingeniør Christian Bachs materiale om

besættelsestiden og for nylig, i forbindelse med Falck's overtagelse af Civilforsvarsgården, indkom materiale fra Civilforsvarsforbundet og Danske Kvinders Beredskab. I forbindelse med ombygningen af den gamle tændstikfabrik »Mercur« nedrev man et baghus mellem Vestergade og Jernbanegade, og fandt fotograf Johan Christensens samling af negativer. Disse bliver for tiden opbevaret på Kulturhistorisk Museum i Randers, men overdrages til arkivet så snart vi kan afse tid til at registrere samlingen, og har plads til at opbevare den.

Michael Mitterwald har været i jobtilbud indtil august 1995, og er blevet færdig med at ordne og registrere maleren J.V. Martins arkiv. Michael har gjort et stort og grundigt arbejde.

Besøgstallet på 2237 personlige henvendelser ligger lidt under sidste år, men i en periode uden de store projekter fra arkivets side, må det betegnes som pænt.

I perioden uden arkivar, er vor trykte lokalsamling blevet gennemgået, og litteratur, der ikke ligger indenfor Randers kommunes regi, er blevet sorteret fra, og er nu på vej til de arkiver, der dækker bøgerens emner.

For at gennemføre denne systematik har vi gennemgået billed- og udklipssamlingen med samme formål, og har fået indvundet lidt plads, ved at aflevere materialet til de respektive lokalarkiver. Oprydningen har givet plads til nyt, og vi klør på med krum hals, for at komme igennem noget af det indkomne materiale.

*Tina Knudsen Jensen*

## ROSENHOLM EGNSARKIV

Det forløbne år kan man vist kalde et jubilæumsår. Vi har i hvert fald haft flere jubilæer og mærkedage her i kommunen, og det har bevirket, at vi har haft mulighed for at vise ansigt ved flere lejligheder.

Først havde Karlby brugsforening jubilæum, hvor vi ved denne lejlighed havde en udstilling

om landsbyen; her fik vi en 100 årig forhandlingsprotokol med hjem.

Forsamlingshuse hører også i mange tilfælde til blandt de 100 årige. Hvilsager forsamlingshus holdt 60 års jubilæum for en total ombygning, men hører alligevel til blandt de 100 årige.

Rodskov forsamlingshus markerede sig også. Da det blev bygget lå det (dengang) centralt lige op ad Grenå landevej, men ved skolesammenlægningen, hvor Rodskov skole blev underlagt Hornslet centralskole, blev bygningerne omdannet og udvidet, så det kunne bruges til forsamlingshus. Det er nu 25 år siden, og blev markeret med fest og udstilling fra arkivet.

Kommunalreformens 25 års dag blev også fejret med en udstilling på rådhuset, og ved denne lejlighed var hele sammenlægningsudvalget fra den gang, samlet til en reception.

I løbet af vinteren har vi fire formiddage haft besøg fra plejehjemmet »Rosengården«, hvor vi i tankerne var på bytur i det gamle Hornslet med forevisning af billeder fra »fortiden«. Det var så populært, at vi måtte lave en udstilling på selve Rosengården, så de mindre mobile også kunne få lejlighed til at se de samme billeder på udstillingstavlen, som så blev udskiftet med mellemrum.

Sct. Georgsgildet har haft 25 års jubilæum i Hornslet, også her havde vi en udstilling i skolens aula i forbindelse med deres basar.

I skrivende stund har vi travlt med 4. maj arrangementer rundt omkring i kommunen. Rosenholm var vel særlig hårdt ramt under besættelsen, idet vi mistede 5 unge mennesker, den ene kun 14 dage før befrielsen. Hvor har vi det godt i Danmark, trods mange folks jamren over bagateller, der er for intet at regne mod de lidelser der udspandt sig under krigen.

Inden for murene har vi haft et travlt år med mange besøgende, ca 350 fra nær og fjern. Det har som sædvanlig i stort tal, været slægtsforskere, og med vores righoldige materiale er der mange, der virkelig får held med deres anstrengelser. Skolen og VUC har også været gæster.

Afleveringer har der ikke været så mange af. Jeg tror, det er en af de ting, der har toppet.

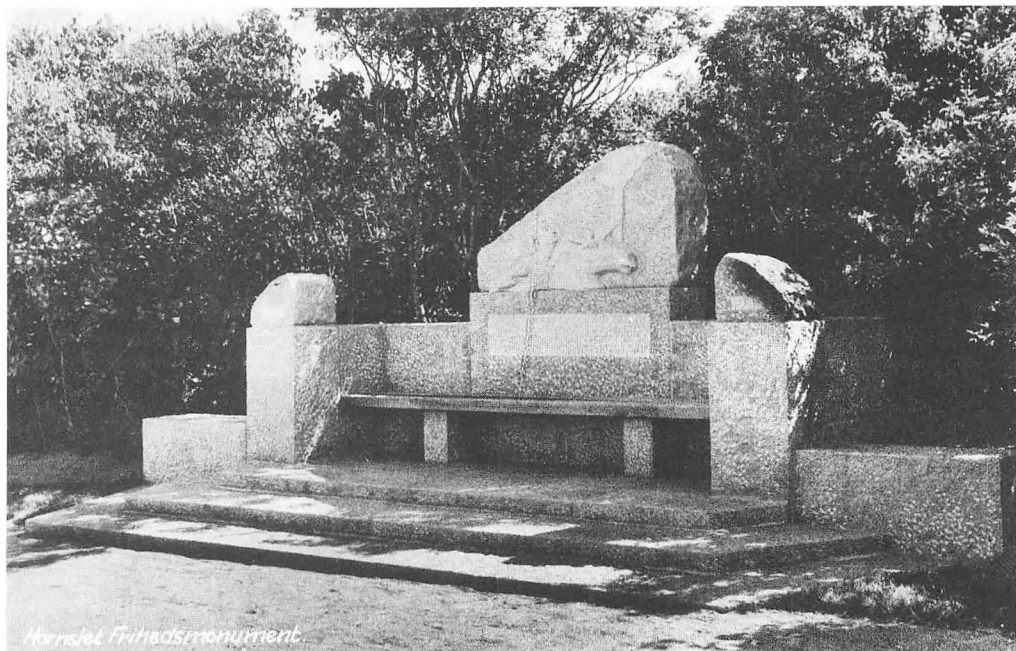

*Mindesmærket ved kirkegårdsmuren efter ide og skitse af Arild Rosenkrantz. A.R. var på besøg i Danmark den 9. april 1940, og blev derfor forhindret i at rejse tilbage til England. Resultatet blev, at han tilbragte resten af sit liv i Hornslet, og intet var mere naturligt, end at det blev ham, der fik opgaven med dette smukke arbejde. (Fra Rosenholm Egnarkiv).*

I efteråret havde vi et begynderhold i slægtsforskning, og her var virkelig et hold, der blev grebet af denne interesse.

Gamle »små« filmoptagelser og lysbilleder har vi fået spillet over på video, og spolebåndoptagelser er spillet over på kassettebånd, alt sammen er det lettere tilgængeligt og kundevenligt.

*Aksel Hjort*

## ROUGSØ LOKALHISTORISKE FORENING

Året 1994 bar præg af brandmyndighedernes utilfredshed med flugtvejene her fra arkivet, i tilfælde af brand. (Vi har til huse i nogle kælderlokaler på Langhøjskolen).

Da vi stadig mangler plads til vore samlinger,

er der nedsat et udvalg, der skal prøve at finde egnede lokaler et andet sted i kommunen. Vi har været ude at se på flere mulige emner, men alle har været for dyre, både at istandsætte og i drift.

Der er een nærliggende mulighed, der måske kan realiseres, nemlig nogle lokaler i forlængelse af vore nuværende lokaler, som skolen ikke benytter. Nu har vi søgt kommunen om tilladelse til at bruge dem, samt om at få dem passende indrettet - og vi venter på svar.

*Villy Henriksen*

## RØNDE EGNSARKIV

Rønde Egnarkiv er kun et lille arkiv (specielt økonomisk), så det er meget begrænset, hvad der er at berette om.

Foruden vores ugentlige åbningsaften + aftaler, har vi præsenteret os udadtil med en særudstilling i aktivitetshuset i uge 18, angående besættelsen. Undertegnede var til stede to dage, hvor jeg fortalte et større forum om udstillingen.

Desuden har vi skrevet en del avisartikler, haft en del udlån fra vores negativsamling (ca. 85.000 negativbilleder på »fjerndepot«), og endelig er vi i gang med affotograferinger, bl.a. af de tidligere hovedveje fra før 1856.

*John Petersen*

#### EGNSARKIVET UDBYNEDER-KASTBJERG-HAVNDAL

1994 har været et godt år for os. Isæt flytningen til nye lokaler i Sparekassens ejendom ved posthuset bevirker, at vi får flere af egnens

beboere i tale. Vi kan vise dem de mange arkivalier af forskellig art, som arkivet har, ikke mindst da vores egn historisk set er spændende.

I 1995, som er 50-året for befrielsen for den tyske besættelse, er vores arkiv med i et kommunalt støttet mindeprogram.

Egnsarkivet har også medvirket med materiale af forskellig art ved udgivelsen af det Kommunale Atlas for Mariager kommune, ligesom markeringen af 100-året for Lyshøj Mølle.

Jørgen Thoubro har kunnet trække på oplysninger fra egnsarkivet til bogen om Gustav Wied på Overgård, ligesom forfatter Henrik Bugge Mortensen, Rebild, har lånt materiale til sin bog om Mariager Fjord.

Sidst, men ikke mindst, har egnsarkivet bidraget med materiale til journalist Peter Laursen, Hald, hvis videooptagelse med godsejer Flemming Junckers beretning om Overgård Gods og sit livsforløb iøvrigt, er interessant.

*Niels Erikstrup*

# Fra museer i det gl. Randers Amt

## DJURSLANDS MUSEUM/ DANSK FISKERIMUSEUM

Dansk Fiskerimuseum rummer en enestående samling af modelskibe af fiskefartøjer. De ældste er næsten hundrede år gamle. Ligeså gammel som museet selv. Tidens tand har ikke været nånsom ved de gamle klenodier, der længe har trængt til en nånsom restaurering. I det forløbne år er dette lykkedes for et stort antal modeller, der nu igen vises i museets permanente udstillinger.

For en del år siden modtog Djurslands Museum en fin samling af gamle cirkusting fra Max og Vivi Schumann. Samlingen er nu deponeret på Cirkusmuseet i Rold, hvor den naturligt hører hjemme.

På formidlingsfronten har museets inspektører holdt ca. 50 foredrag i årets løb. Der har været afholdt «Julestue» i den gamle Baunhøj Mølle. En møbeltrailer er blevet ombygget til en rullende museumsudstilling om Ertebøllekulturen og vist på mange skoler og rundt i sommerlandet.

Der har været særudstillinger om «Hundreda-

ge», «Matjes - en ung fed sild» og i julen om «Engle».

Museets sommeraktiviteter kunne udover vobinding og pottemageri byde på et forsøg på at støbe en kopi af et af Dystrupsværdene.

Dansk Fiskerimuseums undersøgelser har bl.a. omfattet studier af Grenaa havns historie, samspillet mellem transport- og fiskerihavn.

I forbindelse med udgivelsen af det store oversigtsværk om dansk fiskeri «Fiskere og Farvande» er der foretaget undersøgelser af fiskeriets seneste udvikling i Kattegat.

Djurslands Museums etnologiske undersøgelser har bl.a. drejet sig om kolonihaverne i Grenaa, Gjerrilds historie og registrering af kirkegårdenes gravminder i Grenaa, Nørre Djurs og Midtdjurs kommuner. Endelig deltager museet i et undersøgelsesprojekt om «piger på kant med loven».

De arkæologiske undersøgelser har bl.a. omfattet undersøgelser omkring fundstedet af Dystrupsværdene. Her fandtes en del bosætningsspor i form af kulturlag, store og små jordovne med kogesten. Alle anlæg må dog

dateres til yngre bronzealder d.v.s. ca. 600 år yngre end sværdene.

Dybdepløjningerne satte i 1994 for første gang deres præg på den arkæologiske virksomhed bl.a. som undersøgelse af 35 jernaldergrave, to nedpløjede gravhøje, en jernaldergravplads og en bronzealderboplads.

Pløjningen giver mange fund, desværre i ødelagte anlæg.

Grusgravning gav anledning til undersøgelse af agre og bosætningsspor fra bronzealder og to fundlokaliteter sporet ved hjælp af detektor viste sig at være bo- og gravplads fra yngre stenalder og tidlig vikingetid. På den sidste er der nu ialt 17 skeletgrave og 5 brandgrave.

Endelig undersøges en uddrænet og dyrkningstruet men fundrig boplads fra Ertebølle-tid med et tæt lag ben- og flintaffaldslag, et ildsted og tegn på stenrydning af den lille holms overflade.

Grenaa kommune bevilgede midler til istandsættelse af et tidl. pakhus ved museet, således at der i 1995 vil være fine forhold til bl.a. særudstillinger, undervisning og foredrag.

Udover museets faste personale på 9 personer har der været tilknyttet 28 personer i kortere og længere tid.

Museets faste driftsgrundlag på ca. 2. mill., heraf ca. 1 mill. i statstilskud er blevet forøget med ca. 950.000 kr. i projektmidler samt løn-tilskud på ca. 750.000 kr. til personer i jobtilbud, revalidenter m.v.

*Bjarne Flou*

## EBELTOFT MUSEUM

I Ebeltoft blev færdigrestaureringen af fregatten »Jylland« en af de helt store begivenheder i 1994. Ebeltoft Museum var naturligvis også med til at fejre vor museale kollega, det stolte gamle træskib. Vores bidrag til festlighederne bestod dels i en særudstilling »Ebeltoft - en søkøbstad«, som skildrede byens maritime udvikling fra vikingetiden til dagens moderne færgetrafik. I udstillingen, som må betegnes som museets hidtil største særudstillingsprojekt, blev der vist en række skibsmodeller med

relation til byen, f.eks. flere mindre dampskibe, der besejlede Ebeltoft i slutningen af forrige og begyndelsen af dette århundrede. Dels blev begivenheden markeret med en bogudgivelse, som blev tilegnet fregatten. Bogen, som ligeledes bærer titlen »Ebeltoft - en søkøbstad«, er skrevet af museets formand, redaktør Knud Chr. Jensen og museumsinspektør Jakob Vedsted.

Den maritime særudstilling og bogudgivelse har i ganske særlig grad lagt beslag på museets formidlingsarbejde i det forløbne år. Museet har dog desuden kunnet udgive en publikation om Ebeltofts byhistoriske Arkiv i anledning af arkivets 50 års jubilæum den 24. november 1994. Endvidere har museumsinspektør Jakob Vedsted udgivet bogen »Postvæsenet i Ebeltoft i 300 år« i samarbejde med Ebeltoft Postkontor.

Året har også medført en hel del opgaver på det arkæologiske område. Ved Rostved er der i forbindelse med omlægning af landevejen blevet undersøgt en gravrøse fra sen førromersk jernalder med 4 urnegrave samt forskellige bosættelsesspor fra sten- og bronzealderen. Ved »Knudsminde« i Feldballe sogn er der i forbindelse med læhegnsplantning blevet udgra-

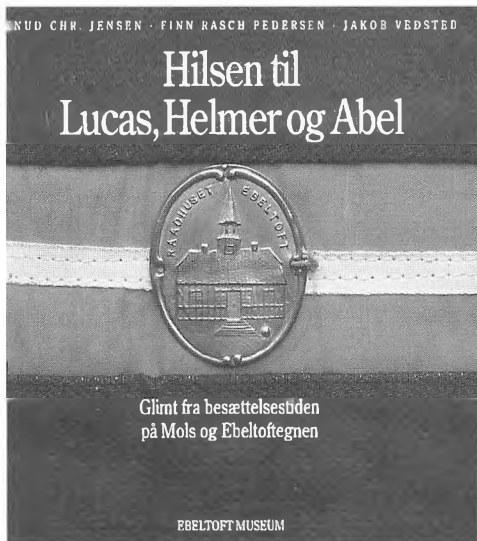

»Hilsen til Lucas, Helmer og Abel«, udgivet af Ebeltoft Museum.



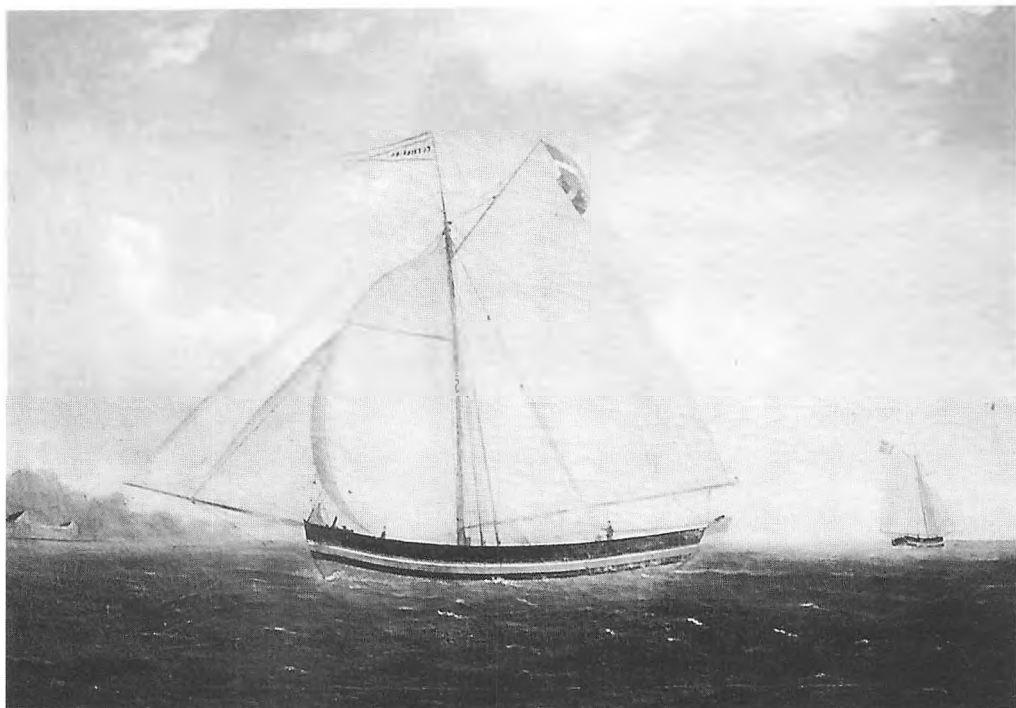

*Maleri af skipper Rasmus A. Kochs jagt »Catharina« af Ebeltoft.  
Malet af H. Reimers i Kiel 1859.*

vet 4 urnegrave fra ældre romersk jernalder. Herudover har museet foretaget en række mindre undersøgelser i forbindelse med diverse anlægsarbejder ligesom etableringen af mindre vandhuller har givet en række arbejdsopgaver. Museet har desuden i årets løb varetaget rekognosceringsarbejde i hele amtet i forbindelse med læhegnsplantninger for Århus Amts Museumsråd. Der arkæologiske arbejde er blevet udført af cand. phil. Pauline Asingh.

Sammen med Skanderborg Museum har museet i en årrække varetaget administrationen af et registreringsprojekt om kulturlevn i amtets gamle skovområder for Århus Amts Museumsråd. Dette projekt har nu fundet sin endelige afslutning med udgivelsen af bogen »Historien i skoven« ved projektets leder, cand. phil. Jesper Laursen.

På det tekniske område har året ligeledes givet nogle forbedringer, idet vi har fået etab-

leret tyverisikring på kontorbygningen på Torvet i Ebeltoft samt på Helgenæs Præstegård.

Besøgmæssigt blev 1994 et rigtig dårligt år, idet museet oplevede det dårligste besøgstal i årevis. Besøget blev på kun 22.629. Normalt ligger museets besøgstal på omkr. 30.000. Men det var ikke alene Ebeltoft Museum der kunne melde om dårligt besøg i 1994, langt de fleste af landets museer oplevede et dårligt år, hvilket først og fremmest må tilskrives vejret.

*Jakob Vedsted*

#### ÅRSBERETNING FOR KULTUR- HISTORISK MUSEUM RANDERS 1994

##### *Arkæologi*

Den arkæologiske indsats har gennem 1994

været præget af arbejdet med sidste afsnit af oldtidsudstillingen, som åbnede i februar 1995. Der blev dog også tid til aktiviteter i marken. Blandt disse vil vi kun fremhæve nogle få.

#### *Kongsager ved Moskær i Høring sogn:*

Her undersøgte museet en del af en langhøj fra tidlig mellemneolitikum (sen dyssetid). Langhøjen, der forlængst er bortpløjet, havde været omgivet af en grøft på op til 1,5 meters dybde. I grøften er der fundet ofrede lerkar. Undersøgelsen fortsætter i de kommende år både af langhøjen og af andre objekter i området, som rummer spor fra store dele af oldtiden.

#### *Vendehøj II ved Hornslet i Hornslet sogn:*

Museet har i forbindelse med råstofindvinding undersøgt spor, både af en landsby fra sen førromersk - ældre romersk jernalder. Landsbyen ligger i tilknytning til en tidligere undersøgt gravplads, som givet hører til landsbyen. Undersøgelsen fortsætter og forventes afsluttet i marken i 1995.

#### *Middelalderlige voldsteder:*

Voldstederne fra middelalderen er ofte meget store anlæg, der ligger i dyrket mark. De er med andre ord under nedbrydning. Desuden har vi ofte meget usikre oplysninger om dem, de er dårligt registrerede. På den baggrund satte museet sig for, at gennemføre et pilotprojekt i en del af arbejdsområdet. Formålet var dels at tilvejebringe et billede af pålideligheden af de eksisterende registreringer af voldsteder, og dels var formålet at vurdere nedbrydnings-truslen. Med støtte fra Statens Museumsnævn gennemførte vi en undersøgelse af 13 formodede voldsteder. Undersøgelsen foregik dels ved gennemgang af arkivalisk materiale og dels ved små prøvegravninger. Kun en lokalitet, Tordrup, kunne entydigt bekræftes som voldsted. De øvrige kunne enten ikke lokaliseres i marken, eller viste sig at være andre former for fortidsminder. Sammenfattende fortalte undersøgelsen, at de eksisterende registreringer er mangelfulde. Men også at bevaringstilstanden er så dårlig, at det ofte kan være svært, at

be- eller afkræfte om et givent monument har været et voldsted.

#### *Nyere tid:*

Museets indsats vedrørende nyere tid har koncentreret sig omkring samlingerne. Museets samling af glas er registreret og nyopstillet. Sølvsamlingen er færdigregistreret. Det samme gælder museets fine samling af romerske mønter. Den del af samlingen, som befinder sig i den permanente udstilling, er nu også færdigregistreret.

Museet har modtaget en større samling af forme, værktøj og halvfabrikata fra gørtlerivirksomheden, Randers Dørgrebsindustri, den nuværende Randi. Efterfølgende har museet foretaget en registrering og dokumentation af virksomheden.

#### *Bevaring:*

Museets bevaringsindsats har været koncentreret om de genstande, som indgår i det sidste afsnit af den nye oldtidsudstilling, jernalder og vikingetid. Netop det meget jern har været en stor udfordring, fordi det er et meget ustabil metal.

#### *Formidling:*

Museet har i årets løb åbnet 15 større og mindre udstillinger. Emnerne rækker fra rengøring og renlighed, over afro-katolsk blandingsreligion på Cuba og Richsbilleder til saxofonens historie. Museet har sammen med kulturel forvaltnings skole- og fritidsafdeling og sponsoreret af SID, udgivet en bog »Randers i middelalderen« til støtte for skoleundervisningen i historie.

*Carsten Paludan-Müller*

#### MARIAGER MUSEUM

I lighed med landets øvrige museer mærker vi også her problemet med at få dækket forskellige funktioner ved hjælp af langtidslidige. Eller helt konkret en nedskæring på 100 procent. Fra 1 person de sidste 10-15 år til 0 i 1995.

Da museets økonomi ikke kan bære aflønning af kustoder, har vi derfor set os nødsaget til at reducere åbningstiden med 1/3 og ellers helt satse på frivillige hjælpere og bestyrelsesmedlemmer.

Restaureringsarbejder og anden vedligeholdelse af Købmandsgården optager stadigvæk bestyrelsens tid og belaster museets økonomi. Foreløbig sidste del af denne løbende proces var stabilisering af forhuset ved hjælp af en såkaldt tovpolygon. Pris 100.000 kr. Til gengæld håber vi så på, at 1700-talsbygningen også bliver stående de næste par hundrede år. Traditionen tro står museumsforeningen som arrangør af flere kulturelle og helst også aktuelle arrangementer.

Derfor var 50 års dagen for befrielsen den 4. maj et helt oplagt emne for en aften i Købmandsgården. Mellem 150 og 200 deltagere overværede i Den gamle Biograf, at lokale borgere fortalte om deres oplevelser under besættelsen og hvordan man oplevede befrielsesaftenen.

Ind imellem de forskellige indslag blev Kongesangbogen flittigt benyttet. Samme aften åbnedes årets første udstilling i Galleriet. En udstilling af dagbladenes forsider fra den 5. maj suppleret med udklip om begivenhederne i lokalsamfundet arrangeret af Byhistorisk Arkiv. Andre foredragsaftener handlede om Sebbersund, Vikingernes by og om den lokale Apotekergårds historie og restaurering.

Den årlige ekskursion til lokale seværdigheder blev i år henlagt til Nørhald og helliget kirkebesøg.

Som sædvanligt vakte Haugen-Sørensens altertavle i Dalbynder kirke stor opmærksomhed og delte meninger om moderne kunst i middelalderkirker. Der er dog ingen tvivl om, at jo flere gange man besøger kirken, des bedre synes man om kunstværket.

Råby og Sødtring kirker er jo simpelthen kulturhistoriske og bibelhistoriske perler, som næsten tager vejret fra folk, der besøger kirkerne for første gang.

Med provsten som en veloplagt guide får besøgende en lysende klar fornemmelse af middelalderens tankegang set ud fra kalkmalerierne.

Efter 5. maj udstillingen blev galleriet benyttet af lokale amatør-kunstmalere og grafikere, afløst af en udstilling med tændstikæsker fra hele verden. 2600 æsker samlet gennem 20 år ved rejser i udlandet af privat samler.

Efter vi nu har fået indrettet vores nye museumsmagasin i Tværflojen, har vi endelig fået et overblik over, hvilke ting der befinder sig her og i hvilken tilstand. Da der samtidigt er lagt loft over amtskonserveringstimetallet, er der mulighed for på mørke vinterdage at stå i vores nyindrettede og opvarmede værksted og selv arbejde med tingene.

*Vagn Andreassen*

# Bevaringsfonde i det gl. Randers Amt

## FONDEN TIL BEVARELSE AF GAMLE BYGNINGER I RANDERS

Fondsbestyrelsen har haft et travlt år med vedligeholdelse og restaurering af fredede kulturhistoriske bygninger og sikring af de dermed forbundne gård- og gademiljøer i Randers.

Den gennemgribende restaurering af købmandsgården Brødregade 25A og B med det åbne gårdparti ud mod rutebilstationen, er endeligt afsluttet. De tre erhvervslejemål fortsætter med tidligere lejere, og fem nye boliger er tilført Randers midtby.

Ejendommen Houmeden 15 er i sommermånederne færdiggjort med indvendig modernisering og indretning af to meget hyggelige boliger i overetagerne. Eksteriøret er samtidig restaureret, så ejendommen nu fremtræder i gadebilledet på smukkeste vis.

Endnu et af byens bevaringsværdige »strøg« har været genstand for Fondens opmærksomhed. Vestergrave 42, også kaldet Store Rosengård, et i realiteten, hvad størrelse angår, meget lille hus, har længe henstået i en elendig stand. Forfaldet var så fremskreden, at Skov-

og Naturstyrelsen fandt sig foranlediget til at kræve bygningen sikret, og da den hidtidige ejer helst ville nedrive eller sælge, gik Fonden ind i sagen, og erhvervede huset. Det ville have været en katastrofe for gademiljøet, om Rosengården var forsvundet. Fonden har derfor nu udarbejdet restaureringsplaner, som med støtte fra statslige og kommunale myndigheder bringes til udførelse.



*Vestergrave med Store Rosengården.*



*Store Rosengården ved Vestergrave.*

Fondens økonomi ligger nu i et forsvarligt leje efter omprioritering og ændringer i regnskabsføringen.

Af fondsbestyrelsens hidtidige 10 medlem-

mer, har Historisk Samfund for Randers Amt været repræsenteret ved Gudrun Pedersen og Henning Hall.

*Henning Hall*

# Historisk samfund 1994-95

Så gik atter et foreningsår.

Enhver forening eller ethvert samfund kender vel til, at have opture og nedture, som bliver en slags milepæl i deres historie - men man oplever jo heldigvis også år, hvor tingene går roligt og stabilt, og ligesom følger et kendt og tilrettelagt mønster.

Der kan være en stor fare i det - det er vi i bestyrelsen fuldt bevidst om - det må selvfølgelig ikke blive en sovepude, en forestilling om, at nu går tingene godt nok. Være rolige, det tror vi absolut ikke de gør, og vi prøver til stadighed at holde en debat om mål og midler kørende, og at være vågne overfor tidens krav.

Når det er sagt, er det vel tilladt at sige, at det nu udløbende »samfundsår« ikke har adskilt sig så meget fra de nærmest foregående, hvad angår struktur og begivenheder, og jeg vil bl.a. derfor gøre min beretning relativ kort.

Foreningsåret begyndte som vanligt, umiddelbart efter afholdt generalforsamling den 9. marts 1994. Museumsinspektør mag. art. Peter Vang Petersen fortalte om nogle af de mest spændende og omfattende fund fra de seneste år - Gudme-fundene. Han havde kaldt

sit foredrag: Guld, Guder og fyrstelige fund fra Gudmes jernalder.

I april måned fik vi det foredrag, som p.g.a. sygdom havde måttet udsættes fra efteråret 1993 af Helle Stangerup, forfatterindens spændende arbejde med og beretning om »Sct. Markus Nat«, om reformationsårenes Danmark.

Den 12. oktober 1994 fortalte pastor Thyge Jensen om »De adelige fruer til Fussingø«, en fængslende beretning om en række kvinder, som har spillet en stor rolle i Fussingøs historie.

Museumsinspektør Henrik M. Jensen fra Svendborg holdt i november foredrag om fattigvæsenets historie: Fra almisse til forsorg. Hans foredrag byggede i væsentlig grad på den udvikling som fattigvæsenet havde gennemløbet i Svendborg - og det blev en yderst interessant indføring i et emne, som historikere tidligere vel har interesseret sig alt for lidt for.

Vårt januarforedrag, januar 1995, »Så flygtige skæbner«, blev et foredrag som mange af os vil huske længe. Henning Hald stod for det.

På grundlag af en glimrende lysbilledserie (v. foredragsholderen) blev vi ført gennem begravelsesteknikkens historie - og rundt til en række specielle gravminder i byen og oplandet her - og fik historien om personerne bag de navne, som nu er indhuggede eller malede på »stenene«.

Som tidligere år har vi igen udfoldet os med et »turprogram«. 30-40 var med på sæsonens første tur i juni 1994 til København, hvor en række museer og seværdigheder blev besøgt - bl.a. det restaurerede Nationalmuseum.

Årets store tur gik i september til Bøhmen, Tjekkiet og Prag. Turen var »overtegnet«, og at den blev en succes, tror jeg enhver af deltagerne vil kunne fortælle om.

1. oktober 1994 var der arrangeret udflugt til det nye »Steno-museum«. Tilslutningen til denne tur var desværre ikke overvældende. Vores erfaring er nok, at ture til nærtliggende steder i vort »automobiliserede« samfund, hvor de fleste har lette transportmuligheder, ikke er så attraktive.

Vi har et meget aktivt turudvalg under ledelse af Bo Rasmussen. Vi kan takke udvalget for en iderig indsats gennem snart mange år.

Hvad angår udgivelse af bøger, et område som Historisk Samfund har gjort meget ud af de seneste år, har vi i samarbejde med Sct. Mortens Kirkes menighedsråd, udgivet det smukke værk »Sct. Mortens Kirke - 1494-1994«. Det blev søsat under stor deltagelse ved en reception i Helligåndshuset den 9. september 1994. Bogen rummer kapitler om bygningshistorie, inventar etc., skrevet af mange kyndige, styret af den ansvarlige redaktør, Palle Kirk.

Årbog 1994 udkom den 2. december 1994, og blev vel modtaget.

Bogens indhold er som vanligt spændende og vidtrækkende - en række meget forskellige historiske indslag skrevet af lægd og lærde.

Jeg har tilbage at rette en meget varm tak til bestyrelse og medarbejdere for deres ofte tidskrævende, helt frivillige indsats. Vi har haft et dejligt samarbejde.

Og en tak til alle der støttede os på den ene eller den anden måde.

Husk stadig at hjælpe os med at gøre samfundet kendt - og skaffe det nye medlemmer.

## VAR MAN VIRKELIG SÅ UMENNESKELIG UNDER 2. VERDENSKRIG?

Historisk Samfunds tur til Polen.

Dette var spørgsmålet som blev sandhed for deltagerne i Historisk Samfunds tur til Polen fra den 3.-9. september 1995. Onsdagens program var henlagt til de tidligere koncentrationslejre i Auschwitz/Birkenau i egnen omkring Krakow. Der var stille under rundvisningen i Auschwitz, som tidligere var en polsk kaserne, men som i begyndelsen af 1940 blev brugt som fangelejr for politiske fanger samt sovjetiske krigsfanger, jøder og sigøjnere. Ufatreligt at mennesker kan udøve en sådan brutal omgang med andre racer, der ikke lignede eller sympatiserede med den tyske herskerklasse. I lejren blev der henrettet omkring 1,5 millioner mennesker, hvorom vidner enorme effekter, som var udstillet i diverse montre. I Birkenau-lejren, som ligger et par kilometer fra Auschwitz, måtte omkring 3,5 millioner mennesker, fortrinnsvis jøder, gå den tunge gang til gaskamrene.

At polsk politi er til at handle med, kom til udtryk ved et møde med en polsk politipatrulje. Ved en fejltagelse kørte bussen ind på vejen langs Birkenau-lejren, der ikke måtte køres på af køretøjer på over 3,5 tons. Straks blev bussen standset af politiet. »Normalprisen« for den forseelse er 75 zlotych. Men ved forhandling - og uden kvittering - slap man med at betale 50 zlotych, hvilket svarer til omkring 125 kroner.

Imponerende, men også rædselsvækkende, var det store amfi-anlæg ved Gora Sw. Anny, som blev bygget af tyskerne fra 1934-38. Med plads til omkring 100.000 tilhørere og beliggende i et gammelt stenbrud, har det bl.a. været brugt til møder med Hitler-jugend.



*Deltagere på onsdagens udflugt til Auschwitz-lejren er her samlet ved hovedindgangen inden rundgangen.*

Med ophold i Krakow, som tidligere har været Polens hovedstad, blev der foretaget udflugter i omegnen. Bl.a. en tur til Dujanecloden, hvor man på en tømmerflådesejlads foretog en ca. 12 km lang tur nedad floden, igennem strømhvirvler og dybe slugter. En betagende oplevelse, der var tilgodeset med et herligt solskinsvejr og 25 graders varme. Floden falder 35 meter fra start til mål. Onsdag aften var selskabet til folkloreaften, hvor en trup på 13 polakker, optrådte med folkedance og polske sange. En herlig aften, hvor man samtidig fejrede en 59 års bryllupsdag for et par mellem deltagerne. En aften, som de aldrig vil glemme.

Dybt under jorden ved Wieliczka ligger nogle saltminer, som er omkring 700 år gamle. Man henter stadig salt op fra disse miner. Nu med en metode, hvor man sender vand ned i

undergrunden, og derefter pumper saltholdigt vand op, der tørres. Selskabet kom på en 4 km lang spadseretur omkring 130 meter ned i gamle minegange, der har en samlet længde af 400 km, hvor man bl.a. har indrettet et kapel, der var 54,4 meter langt, 18 meter bredt og 14 meter højt. To minearbejdere arbejdede på dette projekt i 64 år, og kapellet er udsmykket med bibelske motiver, alt i sandsten. Minerne indeholder også en sportshal samt et sanatorium.

Sidste stop på turen hjemad var Poznan. Skønt fuldstændigt ødelagt under 2. verdenskrig, har man genopbygget denne by, hvor specielt kvarteret omkring rådhuspladsen blev grundigt studeret. Masser af slotte »nye«, gamle huse. Alt er ført tilbage som før krigen.

*Bo Rasmussen*



## Historisk Samfunds driftsregnskab 1.1.-31.12.1994

INDTÆGTER:		UDGIFTER:	
Medlemskontingent .....	86.617,55	Kontorudgifter,	
Tilskud .....	17.740,00	forsikringer m.m. ....	26.806,86
Renteindtægter .....	139,20	Honorar .....	9.000,00
Bogsalg .....	<u>24.502,66</u>	Bestyrelsesudgifter, kontl. ....	12.385,69
		Medlemsudgifter .....	8.538,00
		Møder, foredrag m.m. ....	8.131,75
Årets underskud	3.401,18	Årbog .....	67.538,29
	<u>132.400,59</u>		<u>132.400,59</u>

### Status pr. 31.12.1994

AKTIVER:		PASSIVER:	
Kassebeholdning.....	2.978,24	Skyldig moms.....	4.534,13
Giro .....	29.177,33	Forudbetalt kontingent.....	15.451,05
Checkkon. - Den Danske Bank ...	1.655,69	Diverse mellemregninger .....	9.371,20
Bankbog - Den Danske Bank ...	1.790,23	Bogtrykker .....	61.868,75
Bankbog - Sydbank .....	5.610,75	Turfond .....	29.137,46
Giro - ture .....	4.804,23	Kapital pr. 31.12.94 .....	3.972,15
Check - ture .....	24.333,23		
Diverse debitorer .....	23.985,04		
Boglager .....	<u>30.000,00</u>		
	124.334,74		<u>124.334,74</u>

Note: Udgiverfonden har givet drift et tilskud på kr. 25.000,00, så den negative kapital fra 1993 på kr. 17.626,67 samt underskuddet på kr. 3.401,18 i 1994 kunne blive udlignet.

Regnskabet er gennemgået, og stikprøver af bilag og konti er foretaget.  
Bank-, giro- og kassebeholdninger er forevist.

Randers, den 2. marts 1995.

*E. Berg-Sørensen*

*Kaj Jørgensen*

## Historisk Samfunds bogsalg

Randers Amts Historiske Samfunds kontor, Slynborggade 21, 8900 Randers, har åbent hver tirsdag kl. 15.00-17.00 bortset fra skoleferier. Telefon 86 43 02 11 svarer i åbningstiden. Her modtages indmeldelser, bogbestillinger og tilmeldelser til ture. Udenfor kontortiden kan meddelelser indtales på den automatiske telefonsvarer. Historisk Samfunds publikationer kan købes på kontoret i åbningstiden eller bestilles til levering med posten. Til de anførte priser lægges forsendelsesomkostninger. Beløbet bedes indsat på Historisk Samfunds girokonto 5448522 senest 30 dage efter modtagelsen. Historisk Samfunds medlemmer modtager årbogen og øvrige foreningsmeddelelser; kontingentet er 120 kr. pr. år i 1996.

Historisk Aarbog fra Randers Amt er udkommet siden 1907. Den haves på lager for en række ældre årganges vedkommende. Historisk Samfund tilbagekøber ældre, udsolgte årgange og tilbyder medlemmerne, at man kan tegne sig for ønskede ældre årbøger ved henvendelse til kontoret. Vi beregner os her et ekspeditionsgebyr.

Følgende årgange af årbogen er p.t. udsolgt:

1907 - 1908 - 1909 - 1910 - 1911 - 1912 - 1913 - 1916 - 1917 - 1919 - 1920 - 1921  
1922 - 1923 - 1924 - 1925 - 1926 - 1928 - 1929 - 1931 - 1933 - 1934 - 1937 - 1941  
1942 - 1943 - 1946 - 1947 - 1948 - 1949 - 1956 - 1987

Årsgspriser pr. bind:	Medlemmer:	Ikke medl.:
1907-73 .....	30,00 kr.	40,00 kr.
1974-81 .....	40,00 kr.	60,00 kr.
1982-87 .....	60,00 kr.	80,00 kr.
1988-94 .....	90,00 kr.	120,00 kr.

Skrifter udgivet af Randers Amts Historiske Samfund, som stadigvæk er på lager:

*O. Warthoe-Hansen*: Skolehistorisk Billedbog for Randers Amt, 1971. Kr. 30,00 (20,00).

*J. C. Hald*: Randers Amt (1827). Genoptryk, 1981. Kr. 72,00 (54,00).

*P. Bondesen*: Skulptur i det fri i Randers, 1982. Kr. 96,00 (60,00).

*Rosenholm*, 1991. Kr. 240,00 (180,00).

*Gl. Estrup*, 1994. Kr. 248,00 (186,00).

*Mammon og Magt*. Kr. 320,00 (320,00).

*Sct. Mortens Kirke*. Kr. 224,00 (194,00).

*Indeks 1907-1982*. Kr. 30,00 (20,00).

Et af vore bestyrelsesmedlemmer, Kaj Jørgensen, arbejder fortsat med at ajourføre indeksbindet for det følgende tiår.

Vi henviser dog til det specielle udsalgstilbud til vore medlemmer, der gælder til udgangen af året.

## Historisk Samfunds bestyrelse

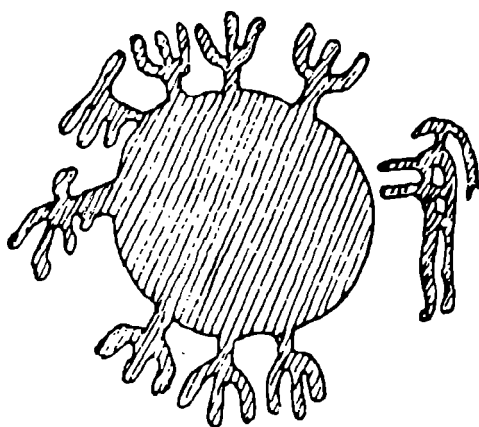

Kredslæge Jens Erland Donner  
(formand)  
Balevej 17, Ommestrup, 8544 Mørke  
tlf. 86 37 71 74

Sognepræst Henning Hall  
Gørtlervej 24, 8900 Randers  
tlf. 86 42 96 35

Cand. phil. Inger Marie Hyldgård  
Vorup Kirkevej 13, 8900 Randers  
tlf. 86 41 68 40

Konstruktør Kaj Jørgensen  
Parkboulevarden 56, 8900 Randers  
tlf. 86 42 76 61

Lektor Palle Kirk  
Karetmagervej 11, 8900 Randers  
tlf. 86 42 97 44

Lærer Jytte Nielsen  
Rejstrupvej 30, Sønderbæk,  
8900 Randers  
tlf. 86 45 43 69

Museumsinspektør Carsten Paludan-Müller  
Danmarksgade 16, 8900 Randers  
tlf. 86 43 88 06

Overassistent Gudrun Pedersen  
Gelhøj 9, Albæk, 8900 Randers  
tlf. 86 44 15 72

Faktor Bo Rasmussen  
(henv. ang. ture)  
Boghvedevej 17, 8900 Randers  
tlf. 86 43 20 31

Fru Esther Skjødt  
Fyrrevængt 7, 8900 Randers  
tlf. 86 42 17 34

Kasserer:  
Skoleinspektør Chr. Petersen  
Parkboulevarden 52, 8900 Randers  
tlf. 86 42 53 06

# Forfatternoter

Følgende forfattere har bidraget med artikler til årbogen 1995:

*Carl Hedegård Jensen*  
Stemannsgade 17  
8900 Randers,

*Henry T. Kjar*  
Helstrupvej 16  
Helstrup  
8900 Randers  
Tlf. 86 46 72 42

*Jens Kr. Kristensen*  
Toftevejen 14  
Råby  
8970 Havndal  
Tlf. 86 47 31 44

*Børge Simonsen*  
Bergmannsvej 11  
8900 Randers  
Tlf. 86 42 24 05

*Kaj Skytte-Rasmussen*  
Rønne Allé 8  
8900 Randers  
Tlf. 86 42 17 16

*Søren Bugge Vegger*  
Gråbølle 26  
9640 Farsø  
Tlf. 98 63 26 40

*Søren Telling*  
Slesvig  
1895-1968

# Indhold

<i>Søren Bugge Vegger:</i> Dagligdag og modstandskamp .....	5
<i>Børge Simonsen:</i> Sabotagen mod slæbebåden »Lille Bjørn« i Randers 13/4 1945 .....	35
<i>Jens Kr. Kristensen:</i> Besættelsen 1940-45 - Erindringer fra Råby og omegn.....	43
<i>Kaj Skytte-Rasmussen:</i> En pædagogisk start .....	63
<i>Carl Hedegård Jensen:</i> Svend Asmussens violin .....	67
<i>Henry T. Kjær:</i> Den drilagtige degn i Dalbyneder .....	73
<i>Søren Telling:</i> Pinseforliset i Randers Fjord .....	79
Nyt museum i Randers .....	83
Fra arkiver i det gl. Randers Amt .....	87
Fra museer i det gl. Randers Amt .....	102
Bevaringsfonde i det gl. Randers Amt .....	107
Historisk Samfund 1994-95 .....	109
Årsregnskab .....	112
Historisk Samfunds bogsalg.....	113
Historisk Samfunds bestyrelse.....	114
Forfatternoter .....	115
Indholdsfortegnelse .....	116
Billedfortegnelse .....	117
Annoncer.....	118

# Illustrationer og fotos

Dagligdag og modstandskamp:

Siderne: 6, 7, 8, 9, 10, 11, 12, 13, 14, 15, 16, 17, 18, 19, 21, 23, 24, 25, 26, 29, 30, 31, 32, 34 er alle fra Søren Bugge Veggens privatarkiv.

Sabotagen mod slæbebåden »Lille Bjørn« i Randers 13/4 1945:

Side 36, Randers lokalhistoriske Arkiv.

Siderne 37, 38, 39, 40, 41 er alle fra Børge Simonsens privatarkiv.

Besættelsen 1940-45 - Erindringer fra Råby og omegn:

Siderne 44, 46, 47, 53, 54, 56 er fra Nørhald Egns-arkiv og nyoptagelserne af fæstningsanlæggene (side 61 og 62) er af Jens Kr. Kristensen.

En pædagogisk start:

Tegningerne side 63, 64, 66 er af Kaj Skytte-Rasmussen.

Side 65 fra Kaj Skytte-Rasmussens privatarkiv.

Svend Asmussens violin:

Siderne 68, 69, 70, 71 er alle fra Randers lokalhistoriske Arkiv.

Foto side 72 er af Kirsten Nijkamp, Kulturhistorisk Museum i Randers.

Den drilagtige degn i Dalbyneder:

Side 75 og 77: Fotos fra Nørhald Egns-Arkiv

Pinseforliset i Randers Fjord:

Side 80 og 81: Fotos fra Nørhald Egns-Arkiv.

# Kultur- historisk Museum Randers

Åbent dagligt 11.00-17.00

Mandag lukket

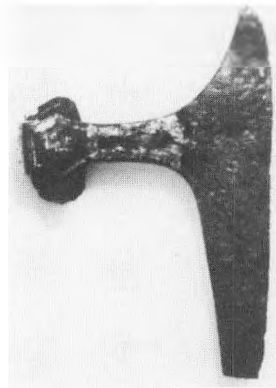

*Hornbækøksen -  
fra 2. halvdel af 900'erne*

Skaf et nyt medlem til  
Historisk Samfund  
- og modtag en gave for ulejligheden

**Ring til 86 43 02 11**

Dag- og aftenkurser  
foredrag, musik, teater

Randers Sprogskole  
Randers Kunstskele  
Randers Dataskole

der sker alt sammen i



FOF Randers  
Kirkegade 2  
telf. 8642 7011  
fax 8641 1500

**WELLØV & OTTESEN A/S**

RANDERS

**SPAREKASSEN  KRONJYLLAND**

**VI STØTTER DET INITIATIVRIGE  
ARBEJDE MED AT BEVARE HISTORIEN  
FOR EFTERTIDEN**

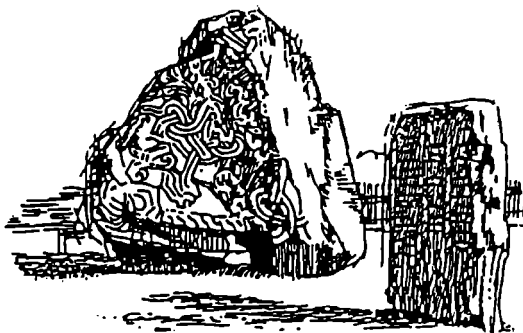





## En tår af Jylland

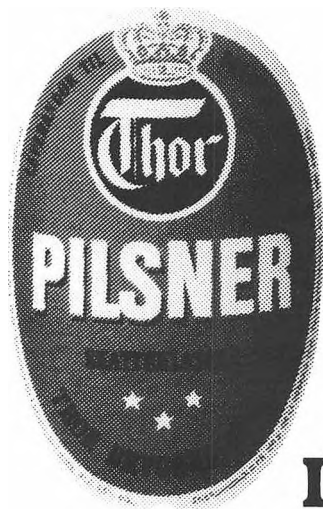

**Ikke så ringe**

# NÅR DET GÆLDER DIN OPSPARING

**S**å snak med vores rådgivere og få god besked om dine muligheder og et godt råd om, hvad du er bedst tjent med.

For det afhænger jo meget af dine planer med opsparingen, dine skatteforhold og dine ønsker om afkast og sikkerhed, om du skal placere dine penge i værdipapirer, på konto eller i andele i en investeringsforening måske?

En grundig drøftelse med vores rådgivere kan give dig et solidt beslutningsgrundlag.



## SYDBANK

Kirkegade 1 • 8900 Randers • Tlf. 86 40 35 00



**KØB OG  
SALG AF  
NYERE  
BRUGTE  
BILER**

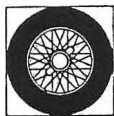

**HANS  
SCHMIDT**

TINGHØJVEJ 48  
VINSTRUP  
TLF. 86 47 32 07

**Der er stadig interessant  
historisk stof  
at få til små priser...**

Vi har restoplæg af adskillige af de tidligere udgivne årbøger med et bredt udvalg af læseværdige artikler.  
*Se oversigten side 113.*

Ring eller skriv til  
**Randers Amts  
Historiske Samfunds kontor**  
Slyngborggade 21, 8900 Randers  
Tlf. 86 43 02 11 svarer i åbningstiden:  
Tirsdag kl. 15-17.

Uden for åbningstiden kan bogbestilling m.v. indtales på telefonsvarer.

# HANSEN<sup>®</sup> MØBLER

## RANDERS / ÅRHUS

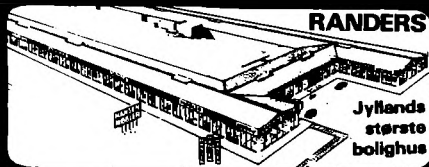

Randers: Århusvej 110, 86 43 00 77

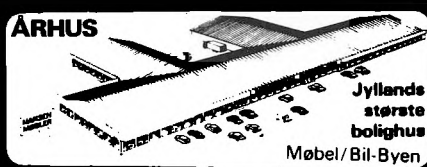

Århus: Hj. Grenåvej/Hedevej, 86 17 50 77



## Rye's bogtryk i Randers

*Kvalitetstryksager i Randers siden 1873*

Østergade 13 . 8900 Randers . Tlf. 86 42 88 77 . Fax 86 41 33 81

DERES REJSEKONTAKT:

# DSB rejsebureau

KIRKEGADE 7  
8900 RANDERS

TLF. 86 42 58 11

# AOF

AOF-Huset

St. Voldgade 10 - 8900 Randers  
Tlf. 86 43 00 00 - Fax 86 40 86 43

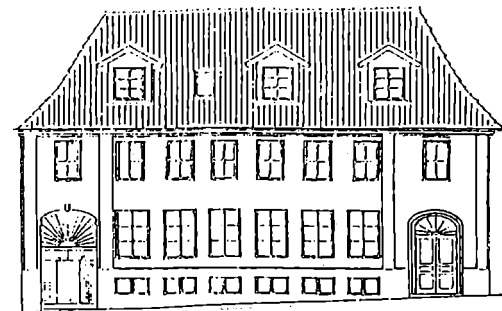

## MasterCard giver Dem endnu flere muligheder

Kom ind og tal med os om  
MasterCard eller ring til Kort-  
Finans på tlf. 33 44 41 00 og få  
et ansøgningsskema. De behøver  
ikke at oprette konto i Den Danske  
Bank for at få et MasterCard.



**DEN DANSKE BANK**

# Med en Totalkonto bli'r 5 kontoudtog let til ét stykke papir

Totalkontoen samler din økonomi på ét stykke papir. Hver måned kan du se, hvor mange penge du har til rådighed. Hvor mange du har reserveret til faste udgifter. Hvor mange du har sparet op. Og hvor mange du har lånt.

På Totalkontoen modregnes opsparing og lån, så du typisk sparer 2-4.000 kr. om året i rente.

Kom ind og lad os regne ud, hvor meget du kan spare på kontoen, der er så fornuftig, at den *må* være jysk.

 JYSKE BANK

Velkommen til lidt jysk fornuft

## Hold da helt ferie!

Vi er måske det  
"mindste"  
men sælger for de  
"største"

Bl.a. Gislev - Thinggaard - Tigerbus -  
Papuga - Thy - Øster Lindet, Aros -  
Larsen Rejser - Dansk Folkeferie - Sultan

Husk ét opkald er nok  
**86 42 33 22**



DE GRAA  
BUSSER

**PUMA REJSER** SNAREGADE 1 • RANDERS

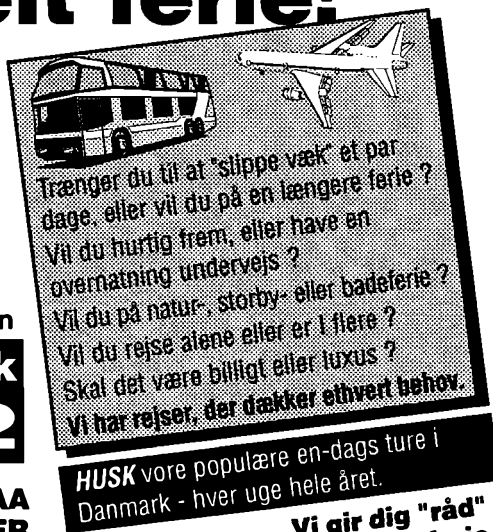

Vi gir dig "råd"  
til en god ferie

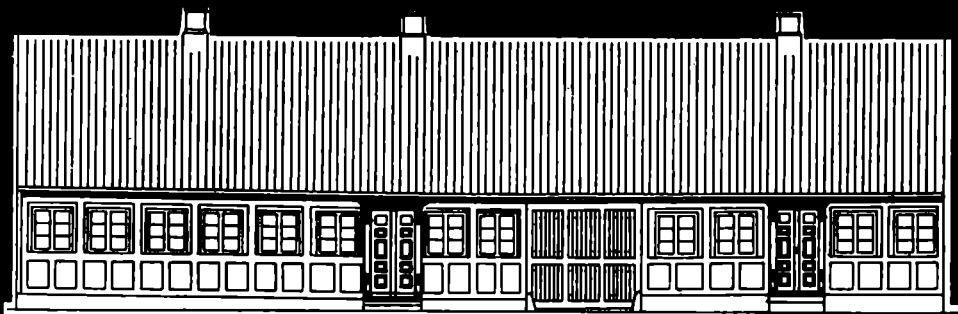

**DEN GAMLE KØBMANDSGAARD MED ENGROSLAGER I PAKHUSENE**

23. oktober

**138 AAR**

1857-1995

*Købmandsslægten:*

Oldefar 1857-1878  
Oldemor 1878-1895  
Farfar 1895-1903  
Farmor 1903-1915  
Farbror 1915-1930  
Far 1930-1972  
Mor 1970-1974  
Købmand 1974-

Laurits Schiødte Løgstrup  
Dorthea Marie Løgstrup  
Christen Christensen Løgstrup  
Amalie Elleonora Christine Andrea Løgstrup  
Alfred Christian Leo Dalsgaard Løgstrup  
Jørgen Arnold Tage Dalsgaard Løgstrup  
Jenny Catrine Dalsgaard Løgstrup  
Knud Dalsgaard Løgstrup

*Den gamle købmandsbutik:*

**STOFFER · RESTER · SYTILBEHØR  
MØBELSTOFFER  
TING OG SAGER**

*Den gamle købmandsgaard:*

**METERVARER ENGROS  
PUDSEKLUDE**

**LØGSTRUP**

STALDGAARDSGADE 20 · 8900 RANDERS · TLF. 86 42 37 00

**Vi kører  
også med**

N. H. KUDSK  
**TIGERBUS**  
**REJSER**  
**64 41 02 36**

**Busrejser ind- og udland året rundt**

**Flyrejser: FRITID - SOL og FALKE m.m. Ring gratis 80 81 56 00**

## Kom ind og få overblik

I en travl hverdag kan det være svært at holde sig ajour med alle de ting, der på forskellig vis har betydning for økonomien.

Derfor har vi skrevet en række bøger, der beskriver de mere komplekse områder som fx bolig og pension.

De vil ikke kunne finde svar på alt, men bøgerne kan være med til at give overblik.

Det giver de bedste muligheder for - i en tæt dialog med Deres rådgiver - at vælge den løsning, der passer lige netop til Dem.



**Unibank**

