



# Danskernes Historie Online

Danske Slægtsforskeres Bibliotek

## Dette værk er downloadet fra Danskernes Historie Online

**Danskernes Historie Online** er Danmarks største digitaliseringsprojekt af litteratur inden for emner som personalhistorie, lokalhistorie og slægtsforskning. Biblioteket hører under den almennyttige forening Danske Slægtsforskere. Vi bevarer vores fælles kulturarv, digitaliserer den og stiller den til rådighed for alle interesserede.

### Støt vores arbejde – Bliv sponsor

Som sponsor i biblioteket opnår du en række fordele. Læs mere om fordele og sponsorat her: <https://slaegtsbibliotek.dk/sponsorat>

### Ophavsret

Biblioteket indeholder værker både med og uden ophavsret. For værker, som er omfattet af ophavsret, må PDF-filen kun benyttes til personligt brug.

### Links

Slægtsforskerens Bibliotek: <https://slaegtsbibliotek.dk>

Danske Slægtsforskere: <https://slaegt.dk>

# FRA RIBE AMT 1995

BIND XXVI-3



UDGIVET AF HISTORISK SAMFUND FOR RIBE AMT

## Historisk Samfund for Ribe Amt

Stiftet 1902. Danmarks ældste amtshistoriske samfund.

### Bestyrelsen

**Formand:** Arkivar Jørgen Dieckman Rasmussen,  
Grønlandsparken 58 C, 6715 Esbjerg N, tlf. 75 15 56 30.

**Redaktør:** Museumsinspektør Søren Manøe,  
Solvænget 107, 6870 Ølgod, tlf. 75 24 47 43.

**Kasserer:** Lærer E. Busk Jensen,  
Gl. Præstevej 16, Ounbøl, 6800 Varde, tlf. 75 26 41 16.

Amtskommunaldirektør C. H. Dons Christensen,  
Tornskadevænget 8, 6760 Ribe, tlf. 75 42 23 55.

Pastor Agner Frandsen,  
Kirkevej 7, Askov, 6600 Vejen, tlf. 75 36 14 97.

Købmand Johs. Godsk Hansen,  
Søndergade 50, 6650 Brørup, tlf. 75 38 11 14.

Fhv. borgmester Søren Hübschmann,  
Bredgade 63, 6830 Nr. Nebel, tlf. 75 28 80 51.

**Suppleanter:** Skoleinspektør Sv. E. Tygesen,  
Stadionvej 4 A, 6623 Vorbasse, tlf. 75 33 31 39.

Skoleinspektør J. Hedegård Rasmussen,  
Alsædtægten 12, 6740 Bramming, tlf. 75 17 93 30.

**Redaktion:** Museumsinspektør Søren Manøe,  
Solvænget 107, 6870 Ølgod, tlf. 75 24 47 43.

Agner Frandsen,  
Kirkevej 7, Askov, 6600 Vejen, tlf. 75 36 14 97.

Verner Bruhn,  
Darumvej 16, 1. sal, 6700 Esbjerg, tlf. 75 45 28 55.

**Ekspedition  
og kasse:** Ejvind Busk Jensen,  
Gl. Præstevej 16, Ounbøl, 6800 Varde, tlf. 75 26 41 16.

**Gironummer:** 6 04 31 94.

**Kontingent:** 100 kr.

*Elsie Marie Poulsen*  
75.18.18.56

# FRA RIBE AMT



**BIND XXVI-3**

**HISTORISK SAMFUND FOR RIBE AMT**

**1995**



**FRA RIBE AMT 1995**  
Udgivet af Historisk Samfund for Ribe amt.  
Produktion: Kiva Grafisk, Esbjerg.  
Tryk: Vestkystens Bogtrykkeri.

ISSN 0046-4864

Eftertryk af årbogens artikler kun mod  
tilladelse fra forfatterne.

Omslagsbillede:  
Kongensgade, Esbjerg,  
5. maj 1945.  
(Foto: Esbjerg Byhistoriske Arkiv).

# Glædestimer og frimandskår Befrielsessommeren i Esbjerg

Af Niels Wium Olesen

*Det var en morgen som tusind andre  
og ingen morgen i tusind år,  
da Danmark vågned med klare øjne  
til glædestimer og frimandskår,  
og landet lyste fra sund til klit,  
for det var forår og Danmark frit.*

Andet vers af Mads Niensens En lærke letted.  
maj 1945.

*Den femte maj 1945 tidligt på aftenen. Den socialdemokratiske borgmester Lauritz Høyer-Nielsen er på vej ind i gården på Stormgade Skole. Han bærer en lys cottoncoat og sort hat. Han har lige taget cigaren ud af munden, så fotografene kan få et ordentligt billede af en smilende borgmester. Han ser velnæret ud. Sund. Han bærer frihedskæmpernes blå-røde-hvide armbind.*

Borgmesteren var sammen med sine løsladte medfanger netop blevet kørt i bil fra Frøslevlejren til Esbjerg. Stormgade Skole var det naturlige afstigningssted for de tidligere Frøslevfanger, da skolen efter tyskernes kapitulation var gjort til hovedkvarter for den lokale modstandsbevægelse. Mange af Frøslevfangerne ønskede selvfølgelig som det første at gense deres kammerater fra frihedskampen samt at melde sig under fanen igen.

Høyer-Nielsens tilstedeværelse i dette selskab skyldtes ikke aktiv deltagelse i modstandsbevægelsen. Den skyldtes en knap to måneder gammel tilfældighed. På vej i bil til København var han den 17. marts mellem Grimstrup og Gørding blevet standset af Gestapo. Det var i den periode, hvor besættelsesmagtens repræsentanter var nervøse, pirrelige - ja, nærmest hysteriske og alt for klare over, hvilken vej det gik. Da Gestapofolkene fandt en lille revolver i borgmesterens frakkelomme, blev kommandanten så rasende, at en arrestation var den eneste mulige udvej på episoden. Høyer-Nielsen blev ført til regionens fængsel for besættelsesmagtens fanger, Staldgården i Kolding. Efter fem uger i Kolding blev han ført til Frøslev.

I den følgende måneds tid sås Høyer-Nielsen ved flere lejligheder med armbindet på. Blandt andet ved byens officielle modtagelse af den lille afdeling af Montgomerys Ørkenrotter, som markerede de allieredes befrielse af Esbjerg.

Et år efter, da den samlede Esbjerg-presse i dagene op til fejringen af ét-året for befrielsen flød over med beskrivelser af begivenhederne i maj-dagene året før, blev Høyer-Nielsen karakteriseret i Vestjyden som »Esbjergs Frihedskæmper Nummer ét«.

Høyer-Nielsen med frihedskæmperarmbind udgør en fysisk inkarnation af et fænomen i det politiske liv, som kunne betragtes over hele landet i sommeren 1945: Nemlig alles ihærdige bestræbelser på at opkaste sig som sejrherre. For det er - og har altid været - som bekendt sejrherren, der har æren. Og magten.

I starten af maj 1945 var det helt oplagt og uden diskussion modstandsbevægelsen, der var sejrherren og havde æren. Men hvad var modstandsbevægelsen, og hvem udgjorde dens medlemmer? Sabotører? De mange medlemmer af ventegrupperne der var blevet indrulleret for at kunne hjælpe til ved en eventuel allieret invasion? Kurererne og de der fremstillede illegale blade? De der havde sunget alsang? De der lyttede til BBC og ellers havde knyttede næver i bukselommerne, når de så en tysker? De politikere der havde forhandlet sig til en så lempelig besættelse som muligt og i besættelsens sidste år også havde haft kontakt med Frihedsrådet? Hele det forenede danske folk?

Det var et spørgsmål, der i høj grad stod åben for fortolkning. Med krigen bag sig og med tyskerne ude af landet, var det gratis for alle at tillægge sig modstandssynspunktet.

Høyer-Nielsen lagde tilsyneladende, som repræsentant for det politiske establishment, billet ind på betegnelsen modstandsmand.

I denne artikel vil jeg prøve at beskrive det politiske liv i Esbjerg i de første måneder efter befrielsen. Jeg vil lægge vægt på ordet »beskrive«. Det var en meget bevæget tid - og mange af de udtalelser, handlinger, skrivelser etc., jeg beskriver, virker næsten groteske, forkastelige og uforståelige i dag. Når jeg i denne artikel beskriver disse fænomener, er det ikke for at fordømme eller forsvare dette eller hint, men netop blot for at beskrive det.

Befrielsessommerens besynderlige tilskikkelser er forklarlige, måske endda forståelige, når man medtænker den baggrund, hvorpå de udspillede. Det danske samfund var ufattelig hårdt presset, da befrielsen endelig kom. Det er ikke for meget sagt, at det på det nærmeste var ved at gå op i fugerne og bryde sammen. Naturligvis skulle alle følelserne så ud, i det øjeblik, hvor man troede, at det hele endelig var forbi.

Og ud kom de så sandelig.

Om de besynderlige begivenheder er forsvarlige

eller må kræve fordømmelse er egentlig ligegyldigt i dag. Men historien, jeg vil fortælle i artiklen, siger dog en del om den menneskelige natur, dansk politisk kultur - dengang og i dag - og den siger noget om, hvordan den offentlige debat formes, udvikles, bruges og misbruges.

Undervejs vil jeg drage paralleller mellem Esbjerg og det landspolitiske plan, påpege forskellene og ulighederne. Fælles for landspolitikken og lokalpolitikken var det gennemgående tema: Hvem havde de rene hænder, og dermed retten til at have både magten og æren i det politiske liv? Skal man destillere sommerens diskussioner ned til ét spørgsmål, vil det blive til besættelsestidens helt centrale problemstilling: Kamp eller tilpasning - modstand eller forhandlingspolitik.

Men hvordan forløb denne proces på lokalt Esbjerg-plan? Her er det relevant at tage udgangspunkt i Høyer-Nielsens overraskende entré på Stormgade Skole. Høyer-Nielsens eksempel har stærke landspolitiske paralleller, ligesom adskillige andre af sommerens begivenheder i Esbjerg har det.

For at have sammenligningsgrundlaget i orden, må vi dog lige først gennemgå sider af besættelsestiden og befrielsessommeren på landsplan.

### **Der er et yndigt land ...**

Sommeren 1945 er uden tvivl en af de mest bevægede i dansk politisk og offentligt liv. På lang afstand, 50 år efter forekommer den næsten surrealistisk i al sin lidenskabelighed. Det var som låget af en trykkoger røg af, da meningsdannelsen endelig blev fri efter fem år med tysk censur og dansk selvcensur. Det var stærke kræfter, der blev sluppet løs. Kræfterne blev investeret i en voldsom og lidenskabelig kamp om retten til at fortolke den umiddelbare fortid: de fem år under tysk besættelse. Hvem havde gjort og sagt hvad, hvorfor og hvordan? - og hvem havde ikke gjort noget, hvor-

for ikke og på hvilken måde? Den danske politiske linie under besættelsen havde været en tilpasningslinie eller en forhandlingslinie. Det blev også kaldt samarbejdspolitik. Både af de politikere der udførte den, og af kritikerne af den. Når politikerne brugte ordet, hentydede de til det samarbejde, der var mellem de politiske partier, der udgjorde samlingsregeringen: Socialdemokratiet, Det radikale Venstre, Det konservative Folkeparti og Venstre. Når kritikerne sagde samarbejdspolitik, hentydede de til samarbejdet med tyskerne.

Målet for forhandlingspolitikken/samarbejdspolitikken var at undgå en decideret tysk magtovertagelse og at bevare administrationen og jurisdiktionen på danske hænder. Hensigten var at få land og befolkning så skånsomt som muligt igennem besættelsen. Det skete ved, at regeringen modvilligt og ofte under protest gav besættelsesmagten så få indrømmelser, som det overhovedet var muligt i forhold til det reelle magtforhold, som jo var, at besættelsesmagten i kraft af sit militære apparat var den stærkeste. Denne tilpasningslinie nød stor folkelig opbakning i besættelsens første år, og den skabte unægtelig også resultater. Både på det materielle plan i kraft af at Danmark næst efter Schweiz og Sverige havde Europas højeste levestandard under Anden Verdenskrig, og på det humanistiske plan, hvor redningen af de danske jøder står som det kendteste og mest lysende eksempel.

Men forhandlingspolitikken havde også sine omkostninger. Grundlæggende var den et politisk og moralsk skråplan, der førte flere og flere indrømmelser med sig. Grundlovsbruddet med interneringen af kommunisterne i 1941, deltagelsen i den tysk-nazistiske krigsøkonomi, og med underskrivelsen af Antikominternpagten var Danmark på kanten af at blive decideret allieret med Tyskland. Trods at Storbritannien viste en vis forståelse for Danmarks situation, medførte disse forhold dog et betragteligt internationalt prestigetab.

Da modstandsbevægelsen for alvor begyndte at vise sig på scenen, blev den et problem for forhandlingslinien. Jo flere og større sabotageaktioner des tydeligere blev det for besættelsesmagten, at den danske politiske ledelse ikke havde styr på befolkningen. Besættelsesmagten krævede stærkere sanktioner overfor modstandsbevægelsen, hvilket gjorde den danske politiske ledelses problemer større.

På den ene side ville stærkere sanktioner mod landsmænd føre til yderligere moralske problemer for forhandlingspolitikken, og det ville medføre, at politikerne ville miste opbakning i befolkningen.

På den anden side ville en laden-stå-til fra politikernes side medføre, at tyskerne selv ville klare ærterne (hvilket ville have betydet dødsstraf, tysk fængsel eller koncentrationslejr for de modstandsfolk, der blev taget). Og det var jo det, forhandlingspolitikken for alt i verden ville undgå. Forhandlingspolitikken fik sit helt klare udtryk i september 1942, hvor statsminister Vilhelm Buhl opfordrede danskerne til at angive sabotører.

Forhandlingspolitikken blev især anført af Socialdemokratiet. For det første var partiet landets største og det havde statsministerposten ved besættelsens start. Dermed blev det naturligt også det førende parti i det politiske liv og bar derfor også det største ansvar. Medvirkende til, at socialdemokraterne gik så helhjertet ind for forhandlingspolitikken, var også, at de havde set, hvad der var sket med deres tyske søsterparti i trediveerne. Det var totalt destrueret og partifællerne var enten på flugt eller i KZ-lejre. Det var denne skæbne det danske socialdemokrati frygtede. Og med de nyindvundne rettigheder igennem Kanslergadeforliget 1933, var det alt for meget at miste for dansk arbejderbevægelse, hvis den skulle bombes tilbage til før 1870.

I takt med at den tyske krigslykke blev mindre, voksede den danske modstandsbevægelse og dens opbakning i befolkningen. De såkaldte »gamle

politikere«, som politikerne fra de »gamle partier« (SD, RV, Retsforb., Kons. og V) blev kaldt, var helt indtil 1944 nærmest uforståelige overfor modstandsbevægelsens styrke, opbakning og dens moralske og idealistiske kraft. Politikerne havde foretrukket at føre forhandlingspolitikken til den bitre ende. Regeringens afgang i august 1943 skete kun nødtvungent og af frygt for at miste al opbakning i befolkningen. Med dannelsen af Frihedsrådet i oktober 1943, syntes landet at have fået en ny regering og ved folkestrejkerne i 1944 gik det op for politikerne, at det var Frihedsrådet, befolkningen lyttede til. Ikke politikerne, der for døve øren opfordrede folk til at gå i arbejde. Først hér indså politikerne, at de måtte søge kontakt til modstandsbevægelsen, hvis de ville gøre sig håb om at regere landet efter befrielsen.

Politikerne - det var først og fremmest ledende socialdemokrater og konservative, der mødtes i de to såkaldte bridgeklubber (fordi der var fire medlemmer i hver) - lagde en strategi, hvor de forsøgte at identificere sig med modstandsbevægelsen for at kontrollere den. Det skete ved at lade officererne fra det danske forsvar indgå i modstandsbevægelsen, ved at forsyne modstandsbevægelsen med svenske våben og ved bag om ryggen på besættelsesmagten at lade statslige midler medvirke til finansieringen af modstandsaktiviteterne. Det var især de to unge socialdemokrater Hans Hedtoft og H. C. Hansen, der stod for dette arbejde. Hedtoft ordnede forbindelsen til Sverige, og H. C. Hansen stod for at fordele pengene til illegalt arbejde.

Politikernes kontrol med modstandsbevægelsen skyldtes ikke mindst officerernes mellemkomst. Officererne var 100% loyale overfor politikerne og oprettede uden Frihedsrådets vidende en skjult kommandostruktur, som refererede til politikerne, bag om ryggen på Frihedsrådet. Ved årsskiftet 1944/45 sad der militærpersoner på alle modstandsbevægelsens regionsledelser.

Politikernes motiver med denne infiltration af

modstandsbevægelsen var ikke at yde aktiv modstand. Tankerne gik i højere grad på kapitulationsøjeblikket, hvor man frygtede kaos, da der ikke fandtes nogen lovlige myndighed i funktion. Man frygtede ikke mindst det store kontingent af kommunister i modstandsbevægelsen. Hvad var deres hensigter? Et kup og at omdanne Danmark til en folkerepublik? Senere forskning har konstateret, at denne frygt var ubegrundet, men det var ikke desto mindre disse bange anelser, der blandt andet lå til grund for politikernes ønske om at kontrollere modstandsbevægelsen.

Da det snerpede mod befrielsen viste det sig, at heller ikke Frihedsrådet ønskede social uro efter befrielsen. De moderate kræfter i Rådet var de toneangivende, og selv kommunisterne i Rådet ønskede en forsoning med politikerne. Efter lange forhandlinger i efteråret 1944 og foråret 1945 lykkedes det at enes om et kompromis, efter hvilket både modstandsbevægelsen og de gamle partier skulle repræsenteres i befrielsesregeringen. Statsministeren blev den kloge og politisk erfarne socialdemokrat Vilhelm Buhl. Han havde størst opbakning blandt politikerne og havde længe været den mand, englænderne anså for at være den rette til at lede en befrielsesregering. Men han var som nævnt også den person, der i september 1942 havde opfordret til at angive sabotører.

Da så endelig befrielsen kom, kastede politikerne og deres loyale partiaviser sig ud i en intens kamp om den politiske dagsorden. Aviserne den femte maj strømmede over med lovprisningerne af de allierede og de raske modstandsfolk, der pludseligt dukkede op af jorden overalt. Montys drenge og modstandsbevægelsen skyldte vi meget. De store københavnske dagblade Politiken og Berlingske Tidende, der under besættelsen havde støttet forhandlingspolitikken og kun halvandet år tidligere havde buldret løs mod »disse Bøller, der satte alle danske Interesser over Styr med deres kriminelle og landsskadelige Sabotageaktioner«,

vågnede op den 5. maj, som Hal Koch senere skrev, »som rene Sabotørorganer«. <sup>1</sup>

Jo, næsten alle var enige om, at i Danmark havde vi kæmpet skulder ved skulder mod den fælles ydre fjende. »Det var da klart, at personer der havde offentlige hverv at røgte, som politikere og journalister, ikke under besættelsens tryk kunne sige deres mening direkte og i al åbenhed. Men alle havde jo vidst, at når der blev tordnet mod modstandsbevægelsen fra disse sider, så var det kun på grund af den allermest kyniske, tyske tvang«. Sådan lød den fælles parole i de første dage efter befrielsen.

Ganske vist blev modstandsbevægelsen rost til skyerne i pressen, men efterhånden som dagene gik blev det tydeligere, at begrebet »modstandsbevægelsen« blev stadigt mere udflydende. Politikere havde - dygtigt støttet af partipressen - travlt med at tage deres del af æren. De havde hele tiden ønsket - påstod de - at det skulle føre til åben kamp mod tyskerne. Men bruddet med besættelsesmagten skulle tages samlet. Når hele landet var klar til det. Det var så tilfældet den 29. august 1943, hvor regeringen gik af.

Denne udlægning var i direkte modstrid med sandheden. Politikere havde ønsket at føre forhandlingspolitikken helt frem til befrielsen, fordi de ganske simpelt anså den for at være den bedste politik for både land og befolkning. Men de blev forhindret deri, fordi befolkningen med de store uroligheder i august 1943 viste, at der ikke var opbakning bag politikken.

Men den usandfærdige udlægning, hvor bruddet i august 1943 blev fremstillet som planlagt, blev vedholdende og dygtigt fremført af politikere og pressen. Motivet var selvfølgelig, at politikere skulle identificeres med modstandskampen i erkendelse af, at det i de glade maj-dage var modstandssynspunktet, der havde sejret.

Lejligheder til at fortælle om Hans Hedtofts hemmelige rejser til Sverige eller H. C. Hansens

fordeling af store pengesummer til det illegale arbejde blev aldrig forsømt. I forlængelse af denne strategi forsøgte politikerne og deres presse også at forfægte det synspunkt, at det var hele den danske befolkning, der havde ført modstandskamp. Den del af befolkningen, som ikke havde deltaget aktivt, var selvfølgelig ikke uvillige til at deltage i dén fordrejning. Fordrejningen var belejlig og bekvem for de fleste danskere og er også sevet ned i den nationale historiebevidstheds grundvand.

Hvor langt man gik for at udbrede denne version af besættelsetidens historie fremgår af en lille artikel den 25. maj i den socialdemokratiske Esbjerg-avis Vestjyden. Her var Hedtoft under overskriften »De danske Politikere bar Modstandsbevægelsen oppe« citeret for blandt andet følgende: »at alle danske, demokratiske Partier [Hedtofts måde at udelukke DKP og Dansk Samling, NWO] var enige om den politiske Linje, der blev fulgt til 29. August 1943. Da Tyskerne gik til Aktion, var den aabne Kamp inde, og i den stod hele Folket samlet. Tyngdepunktet var flyttet fra den legale passive Modstand [forhandlingspolitikken, der altså her gøres til modstand, NWO] til den illegale aktive, der i Styrke og Omfang voksede fra Dag til Dag. ... naar det i saa høj Grad lykkedes at skaffe Modstandsbevægelsen Befalingsmænd fra det opløste danske Militær og senere fra Politiet, skete det væsentligst gennem Politikernes Virksomhed.«

Artiklen og ikke mindst overskriften må have fået det til at vende sig i de aktive modstandsfolk, der havde været med siden 1942, hvor de var forfulgt af dansk politi, presse, politikere - ja på det nærmeste forfulgt af størstedelen af befolkningen.

Det politikere frygtede var, at modstandsbevægelsen ville kaste sig op til at blive en politisk faktor, måske endda et politisk parti. Og specielt Socialdemokratiet frygtede kommunisternes store popularitet i befrielsessommeren. Visse dele af modstandsbevægelsen ønskede da også, viste det



Det legale blad *Frit Danmark*s tegner Herluf Bidstrup har her meget rammende spiddet politikerne Vilhelm Buhl, Jørgen Jørgensen, Hans Hedtoft, H. C. Hansen og Knud Kristensen med sin pen. En ironisk kommentar til politikernes forsøg på i befrielsessommeren at identificere sig med modstandskampen. Hedtoft er tegnet med gevær for at referere til de svenske våben, han skaffede fra Sverige. H. C. Hansen er tegnet med en pengesæk med reference til de beløb, han fra statskassen fik ledt over i det illegale arbejde. Hedtofts og H. C. Hansens gerninger blev slået stort op i den socialdemokratiske presse og blev på den måde forlenet med en aura af modstandskamp. (*Frit Danmark* 1946)

sig i løbet af sommeren, at bevægelsen skulle være en politisk aktør. Under alle omstændigheder lod modstandspartierne, Dansk Samling og DKP, ingen lejlighed gå fra sig for at drage politisk fordel af deres engagement i modstandsbevægelsen.

Det helt centrale element i de »gamle politikeres« og partipressens beskrivelse af besættelsesti-

den var, at fornægte enhver modsætning imellem forhandlingspolitikken og modstandskampen. Men forhandlingspolitikken og modstandskampen var principielt uforenelige.<sup>2</sup>

Denne foredrøning af de historiske kendsgerninger kunne lykkes blandt andet fordi Frihedsrådet, eller rettere hele det illegale arbejde med den ille-



gale presse i spidsen under besættelsen også havde haft interesse i at give det indtryk, at hele befolkningen stod bag - hvis ikke endda deltog i - modstandsbevægelsen. Det havde været en af måderne hvorpå, man ville skabe opbakning bag det illegale arbejde. Det gav også det illegale arbejde en legitimitet, som politikernes virke i besættelsens sidste år begyndte at savne stærkere og stærkere. For eksempel lød det i Frihedsrådets proklamation den 4. maj om aftenen: »Danmarks Frihedsraad har i de forløbne Aar skaret hele Befolkningen om sig, fordi det gav Udtryk for den Modstandens Politik, som Befolkningen ønskede ført, og fordi det gennem sit Program anviste Kampens Maal«.

Modstandsbevægelsens strategi blev altså efter befrielsen et tveægget sværd, da politikerne begyndte at bruge den imod modstandsbevægelsen. Modstandsbevægelsen kunne nemlig ikke påberåbe sig eneretten til at udtale sig på vegne af det »kæmpende Danmark«. Den havde jo selv sagt og skrevet det modsatte under besættelsen.

De knap 50.000 frihedskæmpere, der den femte maj var under våben, blev straks givet politi- og militæropgaver. Da de gamle etater efterhånden begyndte at fungere, udførte modstandsbevægelsen disse opgaver i samarbejde med politiet og militæret, men under disses kommando. De sidste frihedskæmpere blev først hjemsendt i slutningen af august.

Disse mange bevæbnede frihedskæmpere blev et vigtigt debattema i sommeren 1945.

Da den stærkeste del af befrielsesrusen efter et par uger havde lagt sig, gik pressen og politikerne i gang med at skandalisere modstandsbevægelsen. Visse elementer og tendenser i modstandsbevægelsen bar ved til dette bål. De mange vådeskudsulykker, selvtægtsforsøg samt ukontrollerede og voldsomme arrestationer af formodede værnemagere, tyskerpiger, stikkere osv. blev slået stort op i pressen. Begik en frihedskæmper et beskedent tyveri, blev det skrevet med uforholds-

mæssigt store typer. Da samtidig så også nogle af de politiske repræsentanter fra modstandsbevægelsen, i partierne Dansk Samling og DKP, begyndte at true det politiske liv med våben i tilfælde af, at udrensningen ikke blev udført i overensstemmelse med deres krav, ja så havde pressen nok at skrive om.

På møder rundt i landet var det ikke sjældent, at politisk organiserede modstandsfolk kom med vendinger, som den Vestjyden den 23. juli kunne citere: »Vi der har Vaabnene skal ikke lade os noget byde«. En sådan kommentar var gefundenes Fressen for partipressen og blev slået stort om, selv om det som i ovennævnte tilfælde var en ganske lavt rangeret Dansk Samling-mand, der havde sagt ordene.

Det var dog især én episode, der ryddede samtlige forsider landet over. Det var da frihedskæmpere den 20. juli med våben besatte Vestre Fængsel i København som en protest mod, at udrensningen af værnemagere og andre landssvigere foregik for langsomt og, at de i fængslet blev behandlet for godt. Frihedskæmpere mente ligefrem, at personalet var skyld i »Fraternisering med Landsforrædere«. Besættelsen af fængslet mødte voldsom kritik i aviserne og fra flere politikeres side. Det var dog betegnende for magtforholdet mellem politikere og modstandsbevægelsen på dette tidspunkt, at frihedskæmpere faktisk fik noget ud af deres aktion, idet en del af bevogtningen af de »politiske fanger«, som de kaldtes, efter aktionen blev betroet modstandsbevægelsen. Senere på sommeren ville en sådan aktion ikke have medført indrømmelser. Men så tidligt som i juli anså politikerne stadig folkestemningen for at være så meget på modstandsbevægelsens side, at det var klogest at komme den lidt i møde.

Kritikken af modstandsbevægelsen blev i modstandskredse opfattet som en organiseret kampagne fra partierne og pressens side. »Modbevægelsen« kaldte Børge Outze fænomenet i Information.

Organiseret var den dog næppe, men den virkede. Strategien gik ud på kun at skrive og tale om modstandsbevægelsens meritter efter befrielsen og aldrig om selve besættelsen. På den måde undgik politikkerne at blive konfronteret med samarbejdspolitikken uheldige konsekvenser, de undgik at kaste vrage på modstandsbevægelsens populære virke under besættelsen og de kunne samtidig hænge modstandsbevægelsen ud for i befrielsessommeren at være et ukontrollabelt, våbenraslende element i samfundslivet, der hæmningsløst udnyttede den danske frihedskamp til i fredstid at skabe sig nogle udemokratiske, politiske fordele.

Strategien gav pote, og kun da Hartvig Frisch brød strategiens uskrevne regelsæt, om aldrig at tale om selve besættelsen gav den et kortvarigt bagslag. Det skete da Frisch den 16. august i et radio-interview, som først blev transmitteret den 25. august, fremførte sin kendte kritik af stikkerlivderingerne, som han benævnte mord. Frisch havde formentlig ikke politiske, taktiske bagtanker med sin udtalelse. Han talte snarere ud fra sin overbevisning. Men han blev voldsomt kritiseret og blev endda undsagt af sin partiformand Hedtoft og af statsminister Buhl, der, selvom de måske var enige med Frisch, valgte at hyle med de ulve, de var i blandt. Det betalte sig bedst, som stemningerne nu var i befrielsessommeren, mente de.

Men det tilbageslag som Frisch udtalelser gav politikkerne i forhold til modstandsbevægelsen var en enlig svale. Politikernes kampagne lykkedes i en grad, så de i løbet af sensommeren kunne nøjes med at bekrige. Som politikere nu en gang plejer at gøre.

Sådan forløb befrielsessommeren, indtil en splittet og politisk uerfaren modstandsbevægelse i politisk henseende var trængt i defensiven af et politisk apparat, der havde erfaringen og pressen i ryggen. Resultatet af valget i oktober 1945 viste, at landet efter en lidenskabelig sommer var kommet tilbage til hverdagen. Den eneste markante forskel

i forhold til før krigen var, at kommunisterne var kommet i Folketinget med 18 mandater, og at Socialdemokratiet havde tabt 18. Socialdemokraterne måtte betale for hovedansvaret for forhandlingspolitikken og DKP vandt formentlig først og fremmest på grund af Sovjetunionens stærkt føøgede popularitet i 1945.

Historikeren Hans Kirchhoff har kaldt det »befrielsens alt for korte sommer«. <sup>3</sup> Med udtrykket hentyder han til de stærke, men meget luftigt formulerede og formentlig urealistiske forhåbninger om, at efterkrigstiden skulle føre til et nyt, bedre samt mere retfærdigt og moralsk Danmark. Forhåbninger der for en stor dels vedkommende knyttede sig til begreber som opofrelse og idealisme og som frasagde sig 1930-ernes materialisme og realpolitik. Eller med andre ord: forhåbninger der om ikke udspang af modstandsbevægelsen så dog havde en del til fælles med dennes ænd. Disse forhåbninger druknede, som jeg har forsøgt kort at redegøre for ovenfor, i en hurtig tilbagevenden til hverdagen og det politiske system fra 1930-erne. Med folketingsvalget den 30. oktober 1945 var alt ved det gamle. Modstandsbevægelsen var politisk set kørt ud på et sidespor og de såkaldte »gamle politikere« var ved magten igen. Befrielsessommeren var endegyldig slut.

Det var blevet efterår. Og hverdag igen.

### **Esbjerg under besættelsen**

De lokalpolitiske forhold under besættelsen i Esbjerg lignede på mange måder de landspolitiske. Det kommunale styre havde også ført samarbejdspolitik og forhandlet med besættelsesmagten. Da Esbjerg i mange år havde haft socialdemokratisk flertal i byrådet, blev Socialdemokratiet i endnu højere grad end i landspolitikken identificeret med samarbejdspolitikken. Dette på trods af at de borgerlige partier under besættelsen blev draget tættere ind på den lokalpolitiske beslutningspro-

ces, for at gøre den førte politiks fundament større.

Den socialdemokratiske arbejderbevægelse i Esbjerg fik også samarbejdspolitikken dilemmaer at føle. Under landets første folkestrejke, der netop foregik i Esbjerg i starten af august 1943, opfordrede både den politiske ledelse og Arbejdernes Fællesorganisation på det kraftigste byens arbejdere til at gå i arbejde igen.<sup>4</sup> De satte hele deres prestige ind på denne sag, men tabte. De talte for døde øren, og resultatet blev blot, at mistilliden til samarbejdspolitikken udøvere voksede - og at flere arbejdere følte sig stærkere knyttet til kommunistpartiet.

Også ved folkestrejkerne i 1944 oplevede de lokale repræsentanter for den socialdemokratiske arbejderbevægelse - ligesom landspolitikkerne - at de ikke nød medlemmernes tillid og ikke havde kontrol over situationen.

Selv om det lokale politiske system således var viklet ind i samarbejds- og forhandlingspolitikken dilemmaer, var flere af byrådsmedlemmene og flere menige partimedlemmer fra de gamle partier aktivt involveret i illegalt arbejde. Det socialdemokratiske byrådsmedlem, læge Poul Carstensen, var allerede fra 1942 medlem af den lokale Frit Danmark-gruppe. Her blev også det radikale byrådsmedlem Hartvig H. Rambusch medlem fra starten af 1943.

I 1944, da lokale komiteer under Danmarks Frihedsråd oprettedes, kom flere til. Formand for den konservative vælgerforening, overlæge Sv. Aa. Hanssen, socialdemokraten pastor Birke og hans partifælle lærer Friberg.

Disse partipolitisk engagerede personer viser et særtræk ved den illegale verden i Esbjerg under besættelsen. Den esbjergensiske modstandsbevægelse var både på ledelsesniveau og i de meniges rækker langt bredere sammensat - politisk set - end det var almindeligt andre steder. Ganske vist var yderfløjene - Dansk Samling og DKP - som i det øvrige land stærkt repræsenteret, men at re-

præsentanter fra de etablerede politiske partier var så centralt placeret i modstandsbevægelsen, var et særsyn. Ikke mindst at det var tilfældet før regeringens afgang den 29. august 1943. Selv det pacifistiske Radikale Venstre var repræsenteret i Esbjerg.

### **Befrielsen**

Esbjergenserne kom ikke til at opleve de samme jubelscener på befrielsesaftenen, som resten af landet. Der havde været udgangsforbud den sidste månedstid, og den tyske kommandant krævede dette overholdt, da kapitulationen først virkede fra den femte maj kl. otte. Med maskingeværer blev gaden ryddet for de mange esbjergensere, der i befrielsesglæde havde vovet sig udenfor.

Adskilte selve befrielsesaftenen sig fra det øvrige lands, var aviserne den femte maj meget lig de store hovedstadsdagblade: Store freds- og frihedsproklamationer på forsiden samt fyldige beskrivelser af dét illegale Danmark, som havde været forbudt at skrive om i de »fem forbandede år«. En journalist kender vel sin besøgstid og en sensation på lang afstand. Freden, friheden og det kæmpende Danmark - dét var værd og skrive om. Og det solgte.

Den lokale presse var organiseret efter det traditionelle fir-bladssystem, hvor hver af de gamle partier havde sit organ. Vestkysten var Venstres, Vestjyden var Socialdemokratiets, Esbjergbladet var konservativt og Sydvestjylland var Det radikale Venstres, men havde også en vis forbindelse til Retsforbundet.

Esbjergbladene den femte maj adskilte sig ikke meget fra hinanden. Forsiderne var naturligvis ryddet for at bekendtgøre kapitulationen.

Inde midt i bladene sås dog de første reportager fra befrielsesaftenen i Esbjerg. Det gjaldt dog for samtlige Esbjerg-blade, at artiklerne var noget tynde i det. Den almindelige travlhed og besværet med at nå deadline har formentlig spillet ind.

Esbjergbladene havde også alle de obligatoriske opråb fra regeringen, Kongen og Frihedsrådet i København. Men i Esbjerg så man det særsyn, at bystyret - repræsenteret ved konstitueret borgmester efter Høyer-Nielsens internering, Niels Jeppesen - og Frihedsrådets lokalkomité i fællesskab havde offentliggjort et opråb til Esbjerg-befolkningen om de foranstaltninger, befolkningen i de nærmeste dage ville blive vidne til. Opråbet starter således: »De lykkelige Begivenheder, der i Aftes blev bekendtgjort over Landet, maa ikke medføre, at den Sammenholdets Aand, der har præget de fem svære Aar, paa nogen Maade tilsættes. Under Indtryk af situationen opfordres Folk til at udvise absolut Ro og Besindighed. Der vil i Dag blive foretaget en Række Arrestationer af Personer, som under Krigen har stillet sig udenfor den danske Befolknings Sammenhold ... Ingen vil blive unødigt krænkert og enhver vil blive behandlet nøje efter Lov og Dom. Enhver, der føler sig truet, maa uophørligt henvende sig paa Stormgades Skole, hvor der vil blive oprettet Beskyttelsesarrest.«

I opråbet slås på det tema, som senere skulle blive det centrale i sommerens debat, men som skulle vise sig at blive til politikernes fordel, nemlig det danske/esbjergensiske folks påståede sammenhold under besættelsen. Men i det esbjergensiske opråb var altså både bystyret og Frihedsrådets lokalkomité underskrivere. Heri anes på den ene side den esbjergensiske modstandsbevægelses bredere politiske sammensætning og dens tættere forbindelse til det politiske parnas, men måske på den anden side også at de lokale politikere allerede den femte maj var godt på vej til at få sig placeret fordelagtigt i forhold til modstandsvægelsen.

I lys af hvad man senere kunne læse i Esbjergbladene, skal man også lægge mærke til de bemærkninger, der i opråbet er om de interneredes retssikkerhed.

Der har formentlig været fire redaktionssekretærer, der har ærgret sig over, at tyskernes overgi-

velse skulle falde på en fredag. Samtlige lokalblade i Esbjerg-området udkom nemlig ikke om søndagen. De store hovedstadsblade har sikkert derfor haft godt salg i Esbjerg søndag den sjette.

Sydvestjylland og Vestjyden tog dog revanche mandag den syvende. Begge havde sikret sig et scoop, idet en journalist fra hver af disse blade den femte maj havde kørt rundt med en af modstandsbevægelsens biler under de allerede påbegyndte interneringer af såkaldte »landsskadelige Elementer«. Disse artikler blev bragt den syvende. Begge artikler var skrevet i jeg-form og gav således næsten impressionistiske skildringer af begivenhederne. Det dramatiske element og frihedskæmpernes mod var stærk fremhævet i artiklerne - ligesom journalistens egen rolle som krigskorrespondent og dermed læserens personligt udsendte repræsentant var det.

I Sydvestjylland lød overskriften på forsiden »Med Frihedskæmperne i Aktion mod Landsforræderne«. Der blev fortsat således: »Nu høster de Danskere, der i Besættelsesaarene har fomedret sig ved at gå Tyskernes Ærinde, den velfortjente Løn for deres Arbejde. ... Den danske Retsbevidsthed lever endnu, men de Mennesker, der er sunket alldrybest og har udført Stikkertjeneste, har kun eet i Vente: Dødsstraf, som en retfærdig Gengældelse for de danske Menneskeliv, de har paa deres Samvittighed«. Journalisten fortsatte sin beretning fra Stormgade Skole: »Du trænger da vist til at komme hjem og hvile efter den Tur, hørte jeg en Betjent sige til en ung Frihedskæmper, der lige vendte hjem fra Frøslev. - Har I Brug for mig, er jeg selvfølgelig parat. Det Arbejde, der skal gøres nu, har jeg længtes efter, og jeg vil endelig være med, lød Svaret«. Om køreturen hedder det: »Vi standsede udenfor en Villa i Gormsgade. To Frihedskæmpere stod her og ventede med en Husassistent, man længe har haft et godt Øje til. Sammenbidt og trodsig stod hun mellem sine Vogtere. Jeg havde forventet Graad, men det var der ikke i

dette Tilfælde. Naa, maaske har hun ogsaa haft lang Tid til at forberede sig paa dette i. Politibilen havde straks samlet mange nysgerrige Mennesker. De raabte Hurra, da Pigen blev ført op i Bilen. Hun for sammen, men kastede saa blot trodsigt med Nakken.«

I Vestjyden lød overskriften: »Med Frihedskæmpernes Udrykningsvogn gennem Esbjergs Gader«. I denne artikel blev der heller ikke sparet på dramatikken. »Frihedskæmperne, bevæbnede med Maskinpistoler eller Maskingeværer, stormer ud i Gaarden paa Stormgades Skole, anført af deres Gruffepfører, en af Esbjergs kendte Politimænd. De springer ind i en af Politiets store Udrykningsvogne, der holder parat til at starte med Sekunders Varsel, og jeg springer med. Et Øjeblik efter suser Vognen ud gennem Porten og afsted gaar det i susende Fart, mens Gaden »blæses« ren af Udrykningshornet. Hvorhen gaar Turen, tænker jeg, men jeg behøver ikke at vente paa Svaret. Gruffepføreren forklarer sine Folk kort og godt, hvad det gælder, og at de maa være paa deres Post, fordi det kan komme til at gaa varmt til. Skydes der paa Frihedskæmperne, saa ingen Pardon. Det er nemlig en meget farlig Mand, man har faaet fært af, en, som man véd vil benytte ethvert Middel for ikke at falde i Frihedskæmpernes Hænder.«

Den udsendte fra Vestjyden var ogsaa med på den næste udrykning: »Denne Gang gaar Turen til en Gade et eller andet Sted i Byen, hvor Folkemængden er ved at lynche en Kvinde, der vist ikke har helt rent Mel i Posen«. Videre hedder det til slut i artiklen om en episode på Stormgade Skole: »Der kommer en Mand, som jeg i Gaar saa i Menneskevrimlen paa Gaden, pyntet med Masser af smaa Dannebrogsgflag. Det var, som vilde han rigtig demonstrere sit danske Sindelag, men i Dag var ikke et eneste Flag hverken i Frakkeopslagene eller Hatten, og bag ham gik en Frihedskæmper med Geværet i Anslag. Paa Vejen over Gaarden søgte

han at fortælle sin Vogter, at han var god nok: - Jeg har skam ikke foretaget mig noget som helst, siger han overlegent, saa snart jeg har været i Forhør bliver jeg løsladt. Man kan nemlig ikke bevise, at jeg har gjort noget. - Saah, lyder det fra Frihedskæmperen, der er du vist forkert paa den. Jeg har i hvert Fald faaet at vide, at du skal skydes Kl. 6! Det var ligesom Fyren blev nogle Tommer mindre. Hans overlegne Væsen forsvandt som ved et Trylleslag, og det var en meget duknakket Herre, der vendte tilbage til »Venteværelset«, hvor han nu som en anden brødebetyngt Skoledreng fik Lov at sidde og skamme sig, til det blev hans Tur til at komme i Forhør, og samtidig grunde over Frihedskæmpers Ord, som naturligvis var sagt i Spøg, men som havde den ønskede Virkning. Der bredte sig et stort Smil paa de omkringstaaende Ansigter, da Fyren var lempet ind i det tætpakkede Klasseværelse. - Jo, der er ikke alene Mod i de danske Frihedskæmpere i Esbjerg, der er ogsaa Humør ...«

Man fornemmer stærkt journalisterens glæde over endelig, endelig at kunne skrive mod besættelsesmagten, mod Tyskland, mod nazismen, mod dem der havde slået sig op til noget særligt i ly af tyskernes bajonetter. Endelig at kunne skrive noget sjovt og spændende i stedet for de endeløse kedelige og censurerede referater af småting, medens verden var ved at falde fra hinanden. Man fornemmer ogsaa, at journalisterne var revet med af stemningen, men uden at miste sansen for hvordan en god historie skulle skrues sammen - så den solgte.

Disse ting er der ingen grund til at undre sig over, men man skal bide mærke i, at det var de samme blade som under hele besættelsen havde fulgt deres respektive partiliner og forsvaret samarbejdspolitikken til sidste blodsdråbe. Hal Kochs førnævnte bittersøde kommentar om Politiken og Berlingske Tidende må siges ogsaa at gælde for de nævnte Esbjerg-aviser. Også dé var blevet rene sabotørorganer på en nat.

Det er også bemærkelsesværdigt fordi, de samme blade blot en enkelt til halvanden måned senere skulle deltage i det samme kor, der beskyldte modstandsbevægelsen for at være udemokratisk, overdreven hængerrig og i manglende overensstemmelse med normal dansk retsbevidsthed.

Man kan næppe påstå, at meget i de citerede artikler har noget med dansk retsbevidsthed at gøre. En banal grundsætning, som at ingen er skyldig, førend han er dømt af en dommer, synes at være glemt. I stedet insinueres - for ikke sige direkte konstateres, at de internerede er skyldige og kan behandles som fredløse. Hængerrighed skorter det heller ikke på. Den radikale avis' konstatering af, at dødsstraffen var den eneste rimelige straf for de stikkere, der havde fulgt statsminister Buhls opfordring fra september 1942 om at angive sabotører, er også interessant. Dødsstraffen var ikke vedtaget, ja knap blevet et diskussionsemne i den offentlige debat.

### **Borgmesteren hjemme igen**

Mandag den syvende maj var også datoen, hvor den socialdemokratiske Vestjyden kunne rapportere fra borgmester Høyer-Nielsens hjemkomst fra Frøslev. Vi vil nu lade avisens mand på stedet føre ordet: »Høyer-Nielsen bærer Modstandsbevægelsens blaa-rød-hvide Armbind, og det er derfor naturligt, at jeg indleder med Spørgsmaalet. Hvilken Opgave har de haft inden for Modstandsbevægelsen? - Det skylder jeg ingen Regnskab for, svarede Borgmesteren og tilføjede: Lad mig i denne Forbindelse have Lov at sige, at man endelig ikke maa gaa rundt og tro, at dette at have været i Frøslev er et blaat Stempel - der var nemlig et meget blandet Publikum - og jeg vil vædde omtrent, hvad det skal være, at der er adskillige, der vil misbruge det, at de tilfældigvis har haft et Ophold til at lave Reklame for sig selv - ja, maaske endda slaa Plat paa det«.

Noget kunne tyde på, at journalisten fra den elers altid partiloyale avis ikke kendte socialdemokratiets strategi for at vinde freden. For i forhold til partiets strategi, som (som tidligere nævnt) gik ud på at identificere sig med modstandsbevægelsen, fangede han jo borgmesteren på det forkerte ben - og fik det trykt og udstillet i avisen. Fra et partitaktisk synspunkt må det betegnes som et selvmål.

Høyer-Nielsen blev tydeligvis irriteret, og hans svar - »Det skylder jeg ingen Regnskab for« - kan da også dårligt tolkes anderledes, end at der ikke var meget at berette om hans meritter i den danske modstandsbevægelse. Det er da også ganske umuligt at finde noget positivt bevis for, at Høyer-Nielsen har været involveret i noget illegalt arbejde af nogen art.<sup>5</sup>

Men havde journalisten misforstået partiets strategi, var borgmesteren tydeligvis klar over, hvad den gik ud på, lige som han var klar over, hvad situationen krævede. Dårligt var han kommet ud af fangenskab, før han havde en taktisk godt gennemtænkt beretning klar til journalisten. Høyer-Nielsen vidste udmærket, at det gjaldt om at pille glorien af modstandsbevægelsen. Og hans analyse af, at nogle ville »lave Reklame« og »slaa Plat« på situationen, var uden tvivl et forsøg på - så tidligt som muligt - at tage vinden ud af sejlene på kommunisternes forventede forsøg på at drage partipolitisk fordel af modstandsarbejdet.

Videre i artiklen kunne borgmesteren heller ikke lade være med at rose den rigelige og fortræffelige mad, man fik i Frøslev. Altså nok en understregning af, at Frøslev ikke var så slemt endda. Staldgården var dog ikke rar, indrømmede han.

På trods af det lidt uheldige indtryk artiklen kunne forventes at give - på grund af det ubesvarede spørgsmål angående armbindet - fortsatte borgmesteren i hvert fald helt frem til starten af juni med at vise sig offentligt med armbindet på. Det må påkalde sig opmærksomhed, at de øvrige partiers aviser ikke greb lejligheden til at kommentere



Borgmester Lauritz Høyer-Nielsen med frihedskæmperarmbind, fotograferet den 7. juni under borgmesterens inspektion af skaderne, da et minedepot sprang i luften i Strandskoven. (Foto i privateje).

det. Måske har de ment, at opholdet i Frøslev og i Kolding gav ham ret til at bære det, eller også har de haft helt andre ting at gå op i. Det kan også ses som en anerkendelse af borgmesterens arbejde under besættelsen, hvor han fra alle sider mødte anerkendelse for sin måde at føre de vanskelige forhandlinger med tyskerne på. Men et sådan ræsonnement skulle jo følge forhandlingspolitikken egen logik - og den var der ikke just mange, der fulgte i de første dage efter befrielsen. Hvorom alting er, var de øvrige blade tavse om borgmesterens armbind.

Anerkendelsen kom blandt andet til udtryk ved det første byrådsmøde efter befrielsen, hvorfra Vestjyden den ottende maj kunne referere Irs.

Krebs (KF) for en takketale til borgmesteren og kommunaldirektøren »for det Arbejde, de havde udført under den svære Tid med Forhandlingerne med Tyskerne. Det er ikke sket under store Spisninger med Tyskernes Repræsentanter, men Forhandlingerne er ført paa en for Esbjerg By værdig Maade. Det er et arbejde der er al Paaskønnelse værd.« Krebs var i det konservative Esbjergbladet citeret for det samme.

På samme møde gav borgmesteren et lille eksempel på den socialdemokratiske strategi, da han i følge Vestjydens og Esbjergbladets referater udtalte, at »vi har ogsaa Lov at takke indad, takke den langt overvejende Del af Befolkningen for den Ro, Orden og Disciplin de udviste i de tunge Tider,





*Frihedsrådets seniorchef overlæge Sv. Aa. Hanssen holder tale efter frokosten for de britiske officerer den 10. maj. Billedet er taget på Rådhuset, hvor selskabet henlagde eftermiddagens sammvær efter frokosten på Paladshotellet. Hanssen udtrykker Frihedsrådets anerkendelse af borgmesterens dispositioner under besættelsen. Høyer-Nielsen kan anes for bordenden. (Foto: Historisk Samling fra Besættelsestiden 1940-1945).*

for den seje passive Modstand, som den ydede og for den dristige og kraftige Modstand, som betydelige Dele af den var med i, da Tiden til denne var inde«.

I meget få ord fik Høyer-Nielsen fremført væsentlige elementer i den autoritative socialdemokratiske forklaring af besættelsestiden: Modstandskampen var hele det danske folks, selv sabotagen havde »betydelige Dele af den« som deltagere, og sabotagen begyndte først da »Tiden til denne var inde« - nemlig da regeringen trådte tilbage i august 1943. Sådan så den socialdemokratiske forklaring af besættelsestiden ud, selvom den -

som nævnt tidligere - ikke havde så meget med realiteterne at gøre. Hovedpointen i forklaringen er at understrege og give det indtryk, at der ikke var modsætninger mellem forhandlingslinien og modstandslinien.

Da de britiske soldater endelig kom til Esbjerg den niende maj, blev de naturligvis modtaget af både byrådsmedlemmer og modstandsfolk. Ved en større frokost, som bystyret havde indbudt til dagen efter på Paladshotellet, til ære for de britiske officerer, var både borgmesteren, de menige byrådsmedlemmer samt repræsentanter for Frihedsrådets med formand Hanssen i spidsen til stede.



Efter frokosten for briterne blev modstandsbevægelsens hovedkvarter, Stormgade Skole, besøgt. Briterne fik naturligvis en hellemodtagelse. Billedet antyder, hvor livligt et sted skolen var i befrielsesdagene. (Foto: Historisk Samling fra Besættelsestiden 1940-1945).

Vestjyden var tydeligvis glade for den 11. maj at kunne citere Frihedsrådets overlæge Hanssens tale, som takkede borgmesteren for sin indsats under besættelsen: »Der er ført mange Forhandlinger med Tyskerne, udtalte Overlæge Hanssen bl.a., mange vanskelige Forhandlinger, og det har ofte givet Anledning til Misforstaaelse fra Befolkningens Side, fordi det for uindviede kunde se ud som om Byens Styre var Tyskerne følgagtige. Men det har ingenlunde været Tilfældet, og det er derfor Frihedsraadet en Glæde at kunne rette denne Misforstaaelse og udtale Raadets Anerkendelse af den Indsats, der er gjort fra Byens Side«.

Her fik Samarbejdspolitikken sit ridderslag af Frihedsrådet i Esbjerg. Det er nok et eksempel på de lidt specielle, næsten hjertelige forhold, der herskede i Esbjerg mellem politikere og visse dele af modstandsbevægelsen.

### Folkemødet

Synes det nye lokalpolitiske establishment i form af bystyret og det lokale Frihedsråd at kunne enes om en godkendelse af både forhandlingspolitikken og af modstandskampen, og at enes om at de to gik hånd i hånd, så kom uenighederne mellem de tidligere udøvere af forhandlingspolitikken og mod-

standsbevægelsen dog delvist op til overfladen dagen før.

Det skete da Frihedsrådet over hele landet havde indkaldt til folkemøder for at fejre befrielsen den ottende maj. Også i Esbjerg, hvor 20.000 mødte op på Stadion. På arbejdspladserne var arbejderne blevet givet en halv fridag, så alle havde chancen. Uenighederne er tydeligere at spore ved denne lejlighed, idet vi fra dette møde har andre kilder end de partiloyale aviser at støtte os til.

En af disse kilder er det tidligere illegale blad Vestjyden, udgivet af kommunisterne. - Ikke at forveksle med den socialdemokratiske partiavis af samme navn. Det kommunistiske Vestjyden var det første illegale lokalblad i Esbjerg og var udkommet siden efteråret 1942.<sup>6</sup> Bladet udkom nogle gange efter befrielsen som legalt blad. Umiddelbart efter folkemødet udsendtes et nummer med fyldige referater fra mødet formentlig skrevet af den senere kommunistiske folketingskandidat Karen Tovborg Jensen,<sup>7</sup> som også havde stået for en stor del af fremstillingen af de kommunistiske illegale lokalblade under besættelsen.

Især den konservative formand for Frihedsrådets lokalkomité overlæge Hanssens tale citeres temmelig forskelligt i bladene. I det kommunistiske blad Vestjyden citeres han for en skarp kritik af forhandlingspolitikken - en kritik der kun er at finde i en noget svagere form i ét af de lokale dagblade, nemlig det radikale Sydvestjylland. Ellers slet ikke. En vending som »Regeringen var evneløs sammen med et villigt Politi og Dommere« findes i kommunisternes blad og i Sydvestjylland (hér dog uden ordet »Evneløs«), men ikke i de øvrige dagblade. For sætningen »Tyskerne blandede sig i Regeringen, tvang os til at forbyde Kommunisterne og underskrive Antikomintempagten« gælder det, at den kun er i det kommunistiske blad. I dagbladene er den negative brod i det hele taget først og fremmest vendt mod tyskerne og med disses danske håndlangere - ikke mod besættelsestidens

regeringer. I dagbladene blev Hanssen også citeret for en opbakning til befrielsesregeringen og dens leder Vilh. Buhl, men denne opbakning findes ikke i det kommunistiske blad.

DKP'eren Frants Gertsen, der havde været modstandsbevægelsens byleder fra februar 1944 til sin arrestation i marts året efter, var også taler. Hans tale blev også citeret forskelligt, men her er vi i besiddelse af en kilde mere, nemlig hans eget talemanuskript.<sup>8</sup> Om arrestationen af landssvigere står der at læse i Gertsens manuskript, at »Danmarks Frihedsraad har opstillet Regler for hvordan det bør gøres og vort udmærkede Politi, som selv er saa smerteligt mærket af den haarde Besættelsestid, er allerede i Samarbejde med Frihedsbevægelsen i fuld Gang med Arrestationen af disse Forbrydere«.

Gertsen lagde også vægt på, at »Esbjergenserne i særlig Grad har udvist Samdrægtighed i Besættelsestid«. Han havde mødt »Folk af vidt forskellige politiske Afskygninger og aldrig en eneste Gang ... har jeg været udsat for indbyrdes Stridigheder om Vaabnernes Anvendelse.« Gertsen håbede, i følge sit eget manuskript, at dette samarbejde kunne fortsætte i det genopbygningsarbejde, man stod over for i efterkrigstiden. Heller ikke disse kommentarer kunne findes i det kommunistiske blad.

I det socialdemokratiske dagblad Vestjyden er der også passager, der ikke stemmer overens med Gertsens manuskript. Om clearingmordene står der i Gertsens manus, at tyskerne forsøgte at drive en kile ind i den danske befolkning ved at sige, at de kun var ude efter kommunisterne. - »Men mig bekendt var Redaktør L.V. Jensen ikke Kommunist, Læge Poul Carstensen havde maaske en Rem af Huden, men Kaj Munk var da heller ikke Kommunist«. I den socialdemokratiske avis hed det: »var Dr. Carstensen eller Red. Lauritz V. Jensen Kommunist. Nej, og alligevel blev de dræbt.«

Disse uoverensstemmelser i referaterne stiller

det banale kildekritiske spørgsmål: Hvem har ret? Svaret er nok det lige så banale: ingen af dem. Med hensyn til overlæge Hanssens tale må man sætte spørgsmålstejn ved, om han har kritiseret samarbejdspolitikken så stærkt, som det ser ud til i følge det kommunistiske blad Vestjyden. For det første virker det påfaldende, at ikke en gang hans eget partis blad Esbjergbladet har citeret ham for kritikken. I det radikale Sydvestjylland citeres han dog for en mild kritik af samlingsregeringens »sløve Materialisme«.

Forskellene kan forklares. Det kommunistiske blad havde det selvfølgelig motiv: At så tvivl om de eksisterende politikeres evne til at lede landet efter krigen. Det kommunistiske parti havde selvfølgelig også en forståelig bitterhed over for det politiske system, der havde medvirket ved dets illegalisering i 1941.

Sydvestjylland burde med sit politiske ståsted i Det radikale Venstre have nedtonet en kritik af forhandlingspolitikken, men at en sådan kritik alligevel kom med, kan skyldes, at dets redaktør, Jørgen Max Jørgensen var stærkt involveret i den lokale modstandsbevægelse. Et sjældent fænomen, som Henning Fonsmark i øvrigt har ironiseret over i sin fortræffelige, halvt selvbiografiske nøgleroman om Esbjerg under besættelsen.<sup>9</sup>

Det er forståeligt, at Hanssens kritik overhovedet ikke har fundet vej til det socialdemokratiske blad. Som tidligere nævnt havde Socialdemokratiet størstedelen af ansvaret - eller æren, om man vil - for forhandlingspolitikken. Socialdemokraterne brød sig ikke om kritik af denne politik i befrielsessommeren, fordi forståelsen for dens store resultater, men lidet ærfulde facon, ikke var synderlig stor blandt de befrielsesberusede danskere. Det konservative blad følte åbenbart også ansvar for forhandlingspolitikken og udelod derfor også partifællens kritik.

Det er dog Hanssens i det kommunistiske blad påståede omtale af Antikominternpagten, der for

alvor virker påfaldende, idet Det konservative Folkeparti var stærkt antikommunistisk. »En kamp mod kommunisterne er vi naturligvis tilhængere af«, lød det således i internt partimateriale i forbindelse med vedtagelsen af pagten i 1941.<sup>10</sup>

Man kan selvfølgelig ikke udelukke, at Hanssen har haft andre meninger end resten af partiet. Det kunne endda forekomme overvejende sandsynligt, at han løbet af besættelsen og nu med befrielsessrusen i blodet var blevet venligere stemt overfor kommunisterne, men de øvrige indicier peger i anden retning.

Med hensyn til Gertsens tale, kan man ikke med sikkerhed fastslå, at han har holdt sig slavisk til sit manuskript. Han kan have improviseret. Ved at kombinere de forhåndenværende kilder, er det dog muligt at sandsynliggøre, at han har holdt sig relativt tæt til manuskriptet. Det er oplagt, at hans lidt drilske vending, hvor den myrdede socialdemokratiske læge Poul Carstensen, gøres til skabskommunist, ikke fandt nåde for den socialdemokratiske journalist eller redaktør på Vestjyden. Slet ikke i befrielsessommeren, hvor der ikke var noget, socialdemokraterne frygtede mere end kommunisterne.

Gertsen var, hvad der også fremgår af hans nytilt udgivne erindringer, en midtsøgende kommunist med mange kritiske holdninger overfor sit parti og med sympati for borgerlige personer, han mødte i sit illegale arbejde.<sup>11</sup> Han udmeldte sig af partiet allerede i 1948. Hans synspunkter angående samarbejde på tværs af klasseskel, ligesom hans sympati for det danske politi, fandt ikke nåde for den partifælle, der havde skrevet og redigeret kommunisternes blad Vestjyden.

Således kan man se, hvordan en folkelig fællesskabsmanifestation som Frihedsrådets møde, også blev gjort til genstand for forskellige fortolkninger, hvis ikke endda fordrejninger - til fordel for forskellige politiske synspunkter. Naturligvis - kan man roligt sige - det var jo i befrielsessommeren.

## **Tonen skærpes**

Disse udtryk for de politiske aktørers kamp om den politisk dagsorden var dog for intet at regne i forhold til, hvordan tonen skulle blive senere på sommeren.

En af de sikre og ganske ufarlige måder at skabe sig opmærksomhed på i befrielsessommeren var, at berette om hvordan man havde været udsat for undertrykkelse eller trusler fra tysk eller dansk nazistisk side. Denne fremgangsmåde benyttedes ikke kun af politikere, den blev også brugt i reklameøjemed og kunne tilsyneladende befordre salget af alt fra vaskepulver til uldtøj.

I dag må man trække på smilebåndet, når man i aviserne den 1. juni kunne se en reklame med denne ordlyd: »Nu er vi her igen - efter HIPO-attentatet. Fra i Dag udkommer Familiejournalen og Skipper Skråk igen.«

Det måtte naturligvis også på forsiden af Vestjyden den 10. maj, at bladets redaktør Riis Flor i slutningen af april var blevet angivet til Gestapo af en anonym person for at have fremstillet Frit Danmark. Anklagen var grundløs, men den socialdemokratiske redaktør skulle hædres for, at han ikke havde stukket halen mellem benene, men var blevet på sin post.

Høyer-Nielsen kunne heller ikke lade være med at dvæle lidt ved sit Frøslev-lejr ophold, da han den 10. maj havde talt ved en koncert på Torvet. På trods af sine tidligere ord om, at det var usmageligt at »lave Reklame« og »slaa Plat« på sligt, kunne Vestjyden dagen efter citere borgmesterens egne øvelser i disse discipliner.

Men i disse dage skulle der mere til for at fange folks opmærksomhed. Aviserne var fyldte med spændende reportager om jagten på de flygtede naziledere i det sønderbombede Tyskland - og kunne det overhovedet bekræftes, at Hitler var død? Var han måske taget med U-båd til Argentina? Da folk hen mod slutningen af maj fik detaljer om uhyrlighederne i de tyske koncentrationslejre,

ja så var det svært at trænge igennem med lokalnyhederne.

Der blev dog den 29. maj slået et slag i den lokale bolledej, der blev lagt mærke til. Det var da godt 100 hårde halse fra sabotørkompagniet, R.I., med skarpladte våben gik fra deres poster i udkanten af byen til politistationen på Torvet for at kræve mere gang i udrensningerne, og at de formodede, men endnu ikke dømte væremageres butikker og fabrikker skulle lukkes. Rådhuset og politistationen skulle besættes, indtil kravene var imødekommet. Frants Gertsen måtte som tidligere byleder og med sit dermed forbundne kendskab til sabotørerne dysse de vrede demonstranter ned for at undgå, at det udviklede sig til voldsomheder.<sup>12</sup> Det endte med at sabotørerne forlod Torvet, mod at det blev vedtaget, at det lokale Frihedsråd skulle udfærdige en resolution og bringe denne til modstandsbevægelsens minister i København, Frode Jacobsen.

Gertsen havde udført det beskidte arbejde med at dysse sabotørerne ned, men det var i høj grad bykommandanten, den professionelle officer Folmer Petersen, der senere trak i trådene for at få afviklet denne krise. Det var også Folmer Petersen, der fra starten havde bestemt, at sabotørkompagniet skulle stationeres uden for byen. Så var man da af med dem, har formentlig været motivet. Det var et generelt fænomen over hele landet, at de professionelle soldater ikke havde megen tillid til de anarkistiske, men ihærdige modstandsfolk, som sabotørerne ofte var.

Dagen forinden havde Vestjyden bragt en lederartikel under overskriften »Demokrati og Vaaben«, der kommenterede de udtalelser fra kommunister og Dansk Samling-folk, som havde advaret det politiske system om, at det var modstandsbevægelsen, der havde våbnene. Disse begivenheder havde ingen relation til Esbjerg og de våbenraslende udtalelser var sagt på møder i landet og i hovedstaden. Lederen fordømte stærkt enhver trussel

med våben fra Dansk Samlings og kommunisternes side. Og opfordrede i samme åndedrag modstandsbevægelsen til at afstå fra at blive et politisk parti og i stedet at lade sig opløse.

Der var altså lagt i kakkellovnen, da de esbjergensiske sabotører greb til våbnene. Vestjydens reportager fra begivenhederne i dagene derefter var dog temmelig neutral og forholdt sig udelukkende refererende til begivenhederne. Det samme gjaldt Vestkysten og Esbjergbladet. Men Det radikale Venstres (og Retsforbundets) Sydvestjylland tog hårdt fat om sagen. Det skyldtes landspolitiske forhold, hvor de stigende uroligheder med frihedskæmpere involveret og de politiske trusler havde ført til, at De radikale og Retsforbundet foranstaltede flere forespørgselsdebatter i Folketinget for at få afasket især regeringens Dansk Samlingministre deres holdning til disse ting. Sagens foreløbige kulmination blev, da retsstatsmanden Oluf Pedersen blev truet med likvidering, da han udtalte sig imod dødsstraf. I Sydvestjyllands ledere og reportager den 29. og 30. maj kædes de landspolitiske og de lokale begivenheder sammen og gøres til en tendens. »Har Nazismen sejret« spørges der i en leder, og i en anden skoses de esbjergensiske sabotører for at have forgrebet sig på de demokratiske rettigheder, som frihedskampen i sig selv havde drejet sig om.

Den foreløbige udgang på sagen blev, at det lokale Frihedsråd, synligt pinligt til mode, i proklamationer i aviserne den 31. måtte tage afstand fra begivenhederne og »fremhævede Nødvendigheden af Troppernes Disciplin«. At befrielsesrusen var ved at tage af, kunne man forvise sig om, da man i de følgende dages aviser kunne læse en debat, der diskuterede, om værnemagervirksomheder overhovedet skulle lukkes. Fra flere virksomheder sendte samtlige arbejdere læserbreve ind, som slog til lyd for, at man kun ville ramme arbejderne, hvis man lukkede virksomhederne - ikke

værnemagerne. Et sådant læserbrev havde ingen turdet skrive tre uger før.

I løbet af juni blev de landsdækkende diskussioner, om modstandsbevægelsen skulle etablere sig som et politisk parti, stærkere og stærkere. Også i Esbjerg førtes denne diskussion. På Socialdemokratiets møde Grundlovsdag i Esbjerg talte partiets folketingsmand i Esbjerg, Julius Bomholt. Af referaterne i Vestjyden dagen efter fremgår det, at han fortsatte i det tidligere socialdemokratiske spor. »Modstandsbevægelsen udgik fra hele Folket«, sagde han, og i det efterfølgende eksklusivinterview gav han udtryk for, at det ville blive »en Ulykke for Landet og ogsaa meget uklogt, hvis Modstandsbevægelsen skulle forsøge at etablere sig som politisk Parti.« Han lod forstå, at hans holdning ikke mindst skyldtes en frygt for, at modstandsbevægelsen ikke i demokratisk forstand var moden til et sådan ansvar. Det havde de sidste dages begivenheder med al ønskelig tydelighed vist. Og dermed hentydede han naturligvis til de på dette tidspunkt efterhånden talrige eksempler på, at visse elementer i bevægelsen havde svært ved at styre sig.

Dette tema fortsatte i den lokale presse med tiltagende styrke. På landsplan havde den partipolitiske uorganiserede del af modstandsbevægelsen Information og Frit Danmark som talerør. Dansk Samling havde Morgenbladet og kommunisterne Land & Folk. Men på det lokale plan var der ikke modstandsorganer, der udkom jævnligt med konkurrencedygtige oplag. Så her havde den lokale partipresse næsten frit slag.

Vestjyden bragte således den niende juli en skarp leder, der latterliggjorde et ofte benyttet, men - det må man medgive Vestjyden - ikke særlig begavet modstandsargument for en nedsættelse af valgetsalderen, der lød, at unge man kunne betro en maskinpistol, kunne man også betro en blyant ved valgdagen. Vestjyden var også for en nedsættelse af valgetsalderen, men modstandsbevægelsen

sens argument kunne bladet ikke acceptere og benyttede altså gladeligt lejligheden til at kritisere bevægelsen selv i en sag, hvor bladet var enig med denne.

Betegnende for partipressens kritik af modstandsbevægelsen var oftest bevægelsens tendens til at bringe våbnene ind i den politiske debat. Det var på dette punkt, partipressen slog ned. Der havde da været adskillige episoder, hvor modstandsfolk havde gjort sig uheldigt bemærket med våben og med metoder ved interneringerne, som ikke var i overensstemmelse med demokratisk retsskik. Men disse var dog ikke så mange, som man kunne få indtryk af i partipressen.

### **På kant med loven**

Efterhånden som juli måned gik, blev reportagerne fra episoder, hvor frihedskæmpere var indblandet i decideret kriminelle forhold, mere og mere almindelige i aviserne. Givet er det, at aviserne har slået disse artikler stort op, og til tider også har fremhævet, at det var frihedskæmpere i højere grad, end det måske sagligt set var nødvendigt. Men givet er det også, at der med tiden blev flere og flere af disse episoder.

Medvirkende til, at de kriminelle forholds antal steg var formentlig en tiltagende skuffelse blandt mange frihedskæmpere. Alt var meget hurtigt vendt tilbage til hverdagen fra før krigen. Var det dét, vi kæmpede for, spurgte mange sikkert sig selv: De gamle politikere sad igen ved magten - de politikere der havde fungeret som redskab for besættelsesmagtens forfølgelse af modstandsbevægelsen. Der blev kastet smuds på modstandsbevægelsen i pressen, og folk på gaden var ikke længere så beundrende overfor frihedskæmperne osv. Udover disse forhold har det sikkert også spillet ind, at mange frihedskæmpere oplevede en voldsom identitetskonflikt i befrielsessommeren. Før befrielsen havde de levet et spændende, farligt og meget individualistisk liv uafbrudt balancerende

på en knivsæg mellem liv og død. Nu oplevede de, at de blev kostet rundt med af militærfolk og sat på ligegyldige bevoftningsopgaver med mødetider fra otte til fire. Samtidig så de endda politikere tage æren for modstandskampen. Og så oven i købet skulle de lægges for had i pressen.

Den 11. juli kunne man i Vestjyden og Sydvestjylland læse, hvordan fem »Vagtværnsfolk, som tillige var Frihedskæmpere« var blevet afskediget af politimesteren, »da de overfor en anholdt har anvendt Metoder efter bedste tysk Mønster.« Længere nede i artiklen fremgik det, at de havde »gen-nembanket« den anholdte.

Det var altså ikke under udøvelse af deres frihedskæmpergerning, at de begået deres ugerning. Men det skulle altså alligevel med i artiklen.

Under overskriften »Esbjerg-Frihedskæmpere Biltur blev brat afbrudt i Aarhus« kunne Vestjyden den 19. juli bringe en stort opsat artikel om en esbjergensisk frihedskæmper, der under den svære benzinmangel kørte lystture med sin kæreste i en af de biler, der med særlig tilladelse var givet modstandsbevægelsen. Manden blev stoppet - uden kørekort - af politiet i Århus og måtte betale de udgifter, der var forbundet med at fragte sig selv kæresten ... og bilen med toget til Esbjerg.

Se det var jo en værre historie, men det rigtig interessante ved artiklen er slutningen: »Nu vil man naturligvis paastaa, at det er et isoleret Tilfælde, og det skal der ogsaa nok være noget om, men baade dette og de Tilfælde, Frihedskæmperne i Kolding fremdrog paa deres Møde [episode omtalt i samme dags avis, NWO], bidrager desværre til at nedsætte Frihedskæmpernes Anseelse i den almindelige Befolkningens Øjne, og bidrager endvidere til, at den Opfattelse gør sig gældende, at det kniber med Disciplinen indenfor Frihedskæmpernes Rækker. - Og det gør det vel ikke, for der har jo dog været Tid nok til at faa den fornødne Disciplin oprettet.«

Det bemærkelsesværdige ved artiklen er, at den



på overfladen fremtræder som en almindelige reportageartikel - altså ikke en leder - og at den således med den fordømmende og insinuerende slutning bryder med et af journalistikkens grundprincipper om ikke at blande reportagen og kommentaren. I næste dags avis kunne nyheden om frihedskæmpernes før omtalte besættelse af Vestre Fængsel bringes. For at give associationer til en politisk forbrydelse og et anslag mod demokratiet brugtes ordet »Kup« i overskriften i Vestjyden.

Nok en dag efter kunne der bringes flere gode Esbjerg-historier. Også her er den journalistiske fremstilling værd at hefte sig ved. Fru overportør Mikkelsen i Grundtvigs Allé havde intetanende siddet og syet ved sit vindue, da et 9 mm projektil borede sig igennem vinduessprossen og satte sig fast i ryggen på en bog i bogreolen i den anden ende af stuen. Avisen berettede videre: »Det har indtil nu været umuligt for Politiet at konstatere, hvem der har affyret Skuddet. I øvrigt oplyser Politiet, at der ikke langt fra Ejendommen, hvor Overportør Mikkelsen bor, ligger to Frihedskæmperlejlere, men saa vidt man har været i stand til at konstatere er det ikke Vagtposterne her, der har skudt«. Der går vel ikke røg ... synes at være pointen med den sidste passus.

I Vestjyden den 23. juli blev Frants Gertsen, som generelt blev behandlet godt i den esbjergensiske presse, spurgt, om han var imod, at frihedskæmperne blev hjemsendt. »Nej, det er jeg afgjort ikke .. men det er mit Haab, at de maa blive hjemsendt med Vaaben. - Hvorfor med Vaaben? - Ja her er der jo et af de kildne Punkter. Mange forstaar ikke dette Krav, men det er nu alligevel berettiget. Vi skal have et Hjemmeværn, og Folkene i dette Hjemmeværn skal være en slags Vagthunde for Demokratiets Indførelse. Nazismen har jo mange Forklædninger. Vi vil nøje overvaage dette. Og de eneste, der kan være Modstandere af dette Hjemmeværn er de Reaktionære og Fascisterne, og dem har vi ikke Brug for i dansk Politik. ... Men

jeg maa her tilføje, at det naturligvis kun skal være egnede Folk, der skal hjemsendes med Vaaben. Der findes blandt Frihedskæmperne mange, som faktisk slet ikke egner sig til at bære Vaaben.«

Udtalelsen er interessant. Ideen om Hjemmeværnet afspejler blandt andet den nationale vækkelse, som Gertsen havde været ude for som ung soldat i Haderslev den niende april i 1940.<sup>13</sup> Udtalelsen viser også, at modstandens etos, viljen til at forholde sig meget konkret og handlekraftigt til begreber som politik, demokrati og frihed, stadig stak dybt i mange frihedskæmpere. Også hos den kategori som Gertsen, der kunne se og indrømme fejlene i egne rækker. Men hans tanker om, hvem der var brug for, og hvem der ikke var brug for i dansk politik, kunne måske nok give problemer, hvis de skulle føres ud i praksis - og ville formentlig også komme på kant med visse demokratiske grundsætninger. På den anden side var det temmelig moderat i forhold til så meget andet, der blev sagt den sommer. Gertsen blev heller ikke imødegået af redaktionelle kommentarer.

Det var ofte den såkaldte udrensning af landsvigerne, der affødte uoverensstemmelser mellem modstandsbevægelsen og myndighederne. Disse uoverensstemmelser havde trods alt været færre i Esbjerg, end i det øvrige land. Det kan formentlig forklares med den større sammenhæng mellem modstandsbevægelsen, det politiske liv og myndighederne i Esbjerg. Ovennævnte interview af Gertsen underbygger denne formodning. Om forholdet mellem politi og modstandsbevægelsen efter befrielsen udtalte han nemlig videre: »Men i øvrigt blander Modstandsbevægelsen i Esbjerg sig ikke meget i Politiets Dispositioner, i Tillid til, at Politiet her vil gennemføre Udrensningen til Bunds. I København er det jo noget andet. Der blander Modstandsbevægelsen sig i højere Grad i de forskellige Ting, men Forudsætningerne for Samarbejdet der er aabenbart heller ikke det samme som i Esbjerg«.



Frants Gertsen taler på folkemødet den 8. maj på Stadion. Esbjergenserne har i særlig grad udvist samdrægtighed i besættelsesarene, udtalte han blandt andet. (Foto: Esbjerg Byhistoriske Arkiv).

At ikke alt var fryd og gammen fremgår dog senere, hvor Gertsen forklarer, hvorfor modstandsfolk i Esbjerg ved visse episoder alligevel havde forårsaget uro: »Vi vil f. Eks. gerne her i Esbjerg have oprettet en Byledelse, der kan tage Ansvaret, men der kan aabenbart ikke opnaas Enighed herom. Og der opstaar paa denne Maade splid indenfor Bevægelsen. En Spire til Uro indenfor Modstandsbevægelsen i Esbjerg er det endvidere, at mange af de Folk, der under Besættelsen virkelig har betydet noget indenfor Bevægelsen føler sig forbigaaet, idet de bliver »sat paa Græs« paa forskellige Poster rundt omkring i Byens Omegn, medens andre og mindre betydningsfulde besætter de mere betydningsfulde Poster.« Dette var tydeligvis en kommentar til sabotørkompagniets tidligere omtalte aktion ved Rådhuset og Politistationen. Bitterheden over, at hærens folk havde forsøgt at tæmme modstandsfolkene, skinner tydeligt igennem Gertsens udtalelse.

Problemerne, ikke mindst hvad man i dag ville kalde for imageproblemerne, for den lokale modstandsbevægelse blev flere og større. »En af Lederne indenfor Modstandsbevægelsen i Esbjerg anholdt for Hestetyveri«, lød overskriften den otteende august i Vestjyden. 14 dage senere kunne samme avis meddele, at bemeldte person havde fået fem måneders fængsel for sin brøde. Der var i øvrigt ikke tale om nogen overdrivelse fra avisens side. Personen var virkelig en af de mest centrale personer i den illegale verden i Esbjerg.

»2 Frihedskæmpere anholdt for Tyveri af Bil« hed det den niende august. Og sådan fortsatte det.

Indskudt skal dog nævnes nok en interessant udtalelse af Frants Gertsen fra Vestjyden den 9. august. Da bladet ville have en kommentar fra modstandsbevægelsen til de undersøgelser af stikkerlikvideringer, som blev diskuteret på Christiansborg, var det igen Gertsen, der førte ordet. Han mente ikke, man skulle lade navnene på de personer, der havde udført likvideringerne, fremgå af

det materiale, som undersøgelserne skulle bygge på. Gertsen fortsatte: »Man kender ikke de politiske Konjunkturer i Fremtiden. Og maaske kommer den Dag, da man kalder den Mand, der har foretaget en Likvidation, for Morder.« Med vores viden om Frisch' radiointerview kun et par uger senere, er Gertsens udtalelse intet mindre end profetisk.

Den fortsatte eskalering i antallet af uheldige episoder med modstandsfolk indblandet fik regionens modstandsleder, Højland Christensen, til i en erklæring at mane til besindelse. Modstandsfolkenes skulle naturligvis også overholde demokratiets og retssamfundets spilleregler, man måtte ikke forfalde til »nazistiske Metoder«.

Udviklingen førte til, at Socialdemokratiets formand Hans Hedtoft i en tale på Esbjerg Statsskole den 27. august, dagen efter i Vestjyden kunne refereres for følgende: »Hæder, Ære og Tak til den Modstandsbevægelse, der gjorde en indsats og bidrog til at bekæmpe Tyskerne, men Ve over dem, der har taget Skade deraf og nu er storsnude overfor andre.«

### **Kulminationen - et ordentligt skrald**

Episoderne stoppede dog efterhånden. I slutningen af august var næsten samtlige modstandsfolk blevet hjemsendt. I Esbjerg nåedes dog en foreløbig, nærmest grotesk kulmination på modstandsbevægelsens deroute i offentlighedens agtelse. To bagersvende, hvoraf den ene havde været kompagnichef og en meget aktiv sabotør, bombede en bagerbutik, som de mente havde tjent for rigeligt på væremagtens tilstedeværelse. Samtidig havde de sendt et trusselsbrev til en anden bagermester, som de beskyldte for det samme, hvori de krævede 2.000 kr. for ikke at afsløre ham. Den sidstnævnte mester kontaktede dog politiet, og de to svende blev arresteret, da de var på vej for at afhente pengene. Den tidligere kompagnichefs lejlighed blev

herefter ransaget. Politiet fandt store mængder af våben og sprængstof. Under grundlovsforhøret hævdede den ene, at de ville have givet de 2.000 kr. til politiet, og at pengene blot var nævnt i trusselsbrevet for at bageren kunne afsløre sig selv. Den anden af de tiltalte fortalte, at de ville have beholdt pengene selv.

I avisernes fyldige referater fra grundlovsforhøret den første september fremgik det, at der var blevet brugt 350 g. plastisk sprængstof, at ruder og vinduessprosser overalt i ejendommen var sprængt i stykker og at selve murværket havde fået store revner.

Den offentlige anklager, Halsteen skulle i følge referatet i Vestjyden have stillet de tiltalte følgende spørgsmål: »De havde ikke tænkt paa, hvad der kunne ske med Ejendommens Beboere. - Nej. - Det er jo nærmest forbryderisk«, replicerede Halsteen. Det lille forbehold »nærmest« falder i øjnene. Mon anklageren modificerede beskyldningen mod de tiltalte, fordi det trods alt kun (!) var en (formodet) væremager, de havde forulempet? I givet fald siger det noget om befrielsessommerens stemninger.

Bombeattentatet var i følge de tiltaltes forklaring foranlediget af et læserbrev i Vestkysten den 31. august, hvor den bombede bager var blevet hængt ud for at have holdt åbent den 29. august. I 1945 blev denne dag holdt til minde om de faldne frihedskæmpere i 1943. Udover at bageren havde været væremager ville de tiltalte gerne statuere et eksempel overfor en sådan opførsel.

Sydvestjylland bragte den første september historien om bombeattentatet og pengeafpresningen som hovedhistorie på forsiden. Der blev i overskriften udtrykkeligt gjort opmærksom på, at den ene tiltalte var et ledende medlem af Frihedsbevægelsen. Vestkysten samme dag slog det også stort op på forsiden og pointerede også, at det var en tidligere kompagnichef, at der var blevet fundet et stort lager af sprængstof og bomber hos denne.

I Vestjyden var det stærkt nedtonet, at der var tale om frihedskæmpere. Det synes påfaldende i forhold til avisens tidligere linie, hvor chancer til at skandalisere modstandsbevægelsen sjældent blev forpasset.

Det kan dog forklares. Netop i disse dage var socialdemokraten Hartvig Frisch ude i sit voldsomme stormvejr i den offentlige debat på grund af sine udtalelser angående stikkerlikvideringerne. Han var kommet stærkt i defensiven og var på et lidt ynkeligt tilbagetog, efter at han var blevet undsagt af sine partifæller. Den socialdemokratiske Esbjerg-avis anså det i denne situation åbenbart ikke for opportunt, at partiet fik yderligere anklager for at hetze modstandsbevægelsen. Vestjyden kan også have ræsonneret således: Hvorfor skandalisere modstandsbevægelsen, når modstandsbevægelsen klarede det job så udmærket selv!

Under alle omstændigheder ebbede konflikterne mellem det politiske liv og modstandsbevægelsen efterhånden ud, jo mere sensommeren nærmede sig efteråret. Frihedskæmperne var hjemsendt og hverdagens problemer trængte sig på. Og de gamle partier med hele deres net af partiforeninger, presse, byråd, amtsråd og landspolitikere havde i kraft af deres politiske erfaring og deres større ressourcer vundet størstedelen af det tabte terræn tilbage. Esbjerg - som resten af landet - var på vej mod normale tider.

### **Afslutning**

Som artiklen gerne skulle have vist, var det ikke kun et hovedstadsfænomen eller kun i magtens cirkler omkring Christiansborg, at befrielsessommeren var en bevæget og dramatisk tid.

Befrielsessommeren i Esbjerg har på det politiske plan mange lighedspunkter med den landspolitiske situation.

Men der er også én markant forskel. Samarbejdet og forståelsen mellem politikere og modstandsbevægelsens folk var bedre i Esbjerg, end de

fleste andre steder. Det gav både højt og lidt lave-re placerede medlemmer af den lokale modstandsbevægelse udtryk for. Og det gav politikerne udtryk for. I Esbjerg var der heller ikke eksempler på direkte meningskonfrontationer ved møder eller i pressen mellem politikere og modstandsfolk. Konflikterne var mere indirekte og konfrontationerne skete mellem pressens journalister og de modstandsfolk, der dummede sig og trådte direkte udenfor loven.

Hvis konflikterne i Esbjerg skulle have et mere principielt indhold, måtte de tilsættes næring fra landspolitikkens og den nationale offentligheds konflikter. Men det formåede Esbjergpressen også dygtigt.

Var der forskelle på graden af konflikter i den nationale og lokale debat, så var karakteren dog den samme. Alle ville have et stænk af frihedskampens heltemodige sved og blod. Politikerne - symboliseret ved borgmester Høyer-Nielsen - for at lægge afstand til den i befrielsessommeren upopulære forhandlingspolitik og for på denne måde at genvinde magten i lokalsamfundet. Journalisterne og aviserne for at sælge aviser og for at fremme de synspunkter, som deres parti stod for. Frihedskæmperne for at få en vis form for anerkendelse for de afsavn, sår og øvrige lidelser, de havde betalt under besættelsen. Nogle af de politisk organiserede modstandsfolk ville selvfølgelig også fremme deres politiske interesser.

I den kamp, der udspillede sig for at få del i æren, blev der brugt både fine og ufine metoder. Men ligeså tydeligt var det også, at umiddelbart efter befrielsen var de fleste styret af de meget stærke og højstemte følelser, der blev sluppet løs med det kendte BBC-budskab. Hertil tilsat en god del hævngherrighed overfor taberne. Det var et chok at vågne op til befrielsens »glædestimer og frimandskår«. Et chok der var svært at styre. Avisreportagerne fra interneringerne den femte maj viser, at selv journalisterne var revet med af stemningen.

Senere skulle det dog vise sig, at de samme journalister kunne holde hovedet koldt, ændre stilen og arbejde mere målrettet for at pleje politiske interesser.

Mange af frihedskæmperne synes at have haft svært ved at omstille sig til freden. Der var ikke længere plads til eller brug for den direkte aktion, og demokratiets spilleregler forekom flere af dem at være alt for besværlige. Til sidst blev nogle af dem så skuffede, at de foretog sig ting, der ikke just gavnede bevægelsen som helhed.

Borgmester Høyer-Nielsen synes - så vidt det overhovedet var muligt for noget menneske i sommeren 1945 - at have holdt begge ben på jorden. Han blev også genvalgt ved kommunalvalget i marts 1946. Og flere gange siden.

#### **Noter:**

1. Hal Koch: *Jeg anklager Rigsdagen*, s. 59, København 1947.
2. Det paradoksale er, at begge linier besidder både moralsk konsekvens, at begge linier gav store resultater og at begge linier for størstedelen blev ført ud fra humanistiske og ædle motiver, ligesom udøverne oftest var humane og ædle mænd og kvinder.
3. Hans Kirchhoff: *Kamp eller tilpasning. Politikerne og modstanden 1940-45*, s. 176, København 1987.
4. Aage Trommer: *Folkestrejken i Esbjerg. Besættelsens første folkestrejke*, s. 65-70, Århus 1966.

5. Hverken i trykt materiale eller ved samtale med adskillige både centralt og perifert placerede personer i den esbjergensiske modstandsbevægelse har det været muligt at finde noget tegn på, at Høyer-Nielsen skulle have deltaget i modstandsarbejde. Personerne med forbindelse til modstandsbevægelsen benægter derimod kraftigt, at Høyer-Nielsen skulle have været involveret.

6. En komplet udgivelsesrække af Vestjyden findes i Historisk Samling fra Besættelsestiden 1940-1945 i Esbjerg.

7. Oplysning givet af Frants Gertsen til forfatteren i maj 1995.

8. Historisk Samling fra Besættelsestiden, kopieret materiale fra Frants Gertsens personarkiv.

9. Henning Fonsmark: *Mine radikale krigsdagbøger*, København 1994.

10. Hans Kirchhoff: *Kamp eller tilpasning. Politikerne og modstanden 1940-45*, s. 57 og s. 53, København 1987.

11. Frants Gertsen: Åh, det var så lidt. *Erindringer fra besættelsestiden og modstandskampen i Esbjerg*, Esbjerg 1995.

12. Frants Gertsen: Åh, det var så lidt. *Erindringer fra besættelsestiden og modstandskampen i Esbjerg*, Esbjerg 1995.

13. Frants Gertsen: Åh, det var så lidt. *Erindringer fra besættelsestiden og modstandskampen i Esbjerg*, Esbjerg 1995.

Niels Wium Olesen, f. 1963. Cand.phil i historie og leder af Historisk Samling fra Besættelsestiden i Esbjerg. Har bl.a. skrevet artikler om dansk og europæisk politisk historie i det 20. århundrede.

# Erindringer fra 1939-1945

Af Aksel Jensen

Jeg er født på Lausbølgård i den sydlige del af Malt sogn, ca. en kilometer fra Kongeåen og har tilbragt hele min barndom på dette fredfyldte sted, hvorfra vi altid kunne se over til Sønderjylland, som vi også hørte meget om, både hjemme og i skolen. Når de voksne talte om fortiden, fik vi fornemmelsen af, at alt var sket enten før eller efter den store krig 1914-1918.

Det tyske angreb på Polen, den 1. september 1939, en uge efter Hitler-Stalin pagten, kom ikke uventet for folk i det sydlige Jylland. Der var blevet talt og skrevet meget om den tyske oprustning, Hitlers trusler og om besættelsen af Østrig og Tjekkosllovakiet.

De, der huskede den første verdenskrig, gjorde sig ingen illusioner. Jeg lærte jo engelsk og tysk i realskolen og hørte af og til fra tyske radiostationer og Hitlers taler. Det gjorde et meget uhyggeligt indtryk på mig, når Hitler hidsede sig op til det helt store raseri i slutningen af sine taler. Dengang kendte jeg jo ingen mennesker, som blev rasende, så det virkede fremmedartet og frastødende. Jeg forstod det drejede sig om had og hævn og magtbegær. Folkebladet, som vi holdt derhjemme, serverede nyhederne med store overskrifter, men i en afdæmpet og forsigtig form. Danmark skulle være neutral, men alle talte i en bekymret tone om krigen.

Søndag den 3. september 1939 hørte jeg i radioavisen om middagen Chamberlains tale blive transmitteret, hvori han med alvorlig stemme meddelte »Great Britain is now at state of war with Germany«. Jeg kiggede på stueuret, som viste



Aksel Jensen i engelsk uniform, 1945. (Foto i privateje).

12.31, og tænkte, at fra nu af ville verden være anderledes, end den havde været før.

Læreren i Maltbæk Skole, P. Gregersen, som var folketingsmand, fortalte, at i Folketinget var stemningen trykket. I realskolen blev der i historietimerne talt en del om aktuelle begivenheder. I Sønderjylland, hvor så at sige alle voksne med sorg huskede de mange faldne og nøden under krigen, og mindedes Genforeningen med glæde, var man bange for det stærke Nazi-tyskland.

Jeg har tit hørt diskussioner om forsvar og udenrigspolitik. Min far, der var gammel soldat fra Sikringsstyrken og venstremand, ønskede et stærkt forsvar. Hans holdning var national. Nogle var ligeglade. Der var enkelte L.S.-mænd, men ingen nazister på vores egn.

Den 9. april 1940 kom far tidligt om morgenen ind på mit værelse og sagde med en meget bekymret stemme: »Nu er tyskerne gået ind i Danmark«. Vi så den morgen og resten af dagen masser af tyske transportfly flyve utrolig lavt hen over egnen nordpå. I Vejen så jeg tyske motoriserede kolonner gøre holdt ved Kolding-Esbjergvejen. Nogle mennesker var nysgerrige og kunne ikke lade være at glo på de fremmede. Der blev talt meget om kampene ved Søgård, Haderslev og Bredebro, og mange var bitre over, at det danske forsvar var så ringe forberedt og havde fået modstridende ordrer.

Min ældste bror Hans var i Livgarden i København. Han fortalte, at de fik skarp ammunition udleveret og fik ordre til at gøre modstand mod fremmede angribere, men pludselig ordre til ikke at gøre det. Efter kapitulationen var det bittert for både menige og officerer at blive hånet, fordi de ikke havde kæmpet. Han oplevede dog også den stærke nationale stemning, der bl.a. viste sig ved Christian den X's fødselsdag, og som holdt sig ved siden af manges bekymring for hverdagen og frygt for fremtiden.

Hjemme fulgte vi begivenhederne gennem Folkebladet, Nationaltidende, Danmarks Radio og ef-

terhånden mere og mere BBC og senere den illegale presse. Enhver vidste, at aviserne var underkastet censur og fordrejede nyhederne mere eller mindre frivilligt.

I landdistrikterne mærkedes de ændrede tilstande med rationering, mørklægning, censur, stigende arbejdsløshed og fremmede besættelsestropper mindre end i byerne. Der opstod et vist sammenhold omkring foreninger og selskabelighed, begge dele trivedes udmærket under krigen. Vi så sjældent de fremmede og undgik dem helst.

Fars bil blev staldet op på træklodser. Skulle folk ud, måtte de gå, cykle eller køre med hest og vogn. Det havde alle jo prøvet før. Det var en selvfølge, at folk gik, når man skulle på kaffebesøg hos hinanden om aftenen, og at man spændte hesten for vognen, når man skulle på indkøb i Vejen, som regel i brugsforeningen.

En af de første dage i august 1940 spændte far en hest for arbejdsfjedervognen og kørte mig samt en stor gul trækiste med tøj og bøger de tredive kilometer til Ribe, hvor jeg havde fået lov til at blive indmeldt på Latinskolen. Da vi efter et par timers forløb nåede Ribe og kørte igennem Nederdammen og Mellemdammen, hørte vi Dronning Dagmar ligger i Ribe syg fra domkirkens klokkespil. Det gav mig straks en fornemmelse af den gamle bys særlige atmosfære, som jeg kom til at holde meget af i løbet af de tre gode år, jeg tilbragte der. Jeg havde bedt om at komme på Latinskolen, fordi jeg gerne ville læse og lære sprog, og mine forventninger blev bestemt opfyldt. Jeg fik et værelse i et lille hus i Sviegade. Lige overfor boede en landmand, hvis køer spadserede forbi mit vindue hver dag. Det var rart at gå i de krumme gader og slipper med 200-300 år gamle bindingsværkshuse, store blankslidte brosten og storkereder rundt om på hustagene.

Vi havde, efter min mening, fremragende lærere, virkelige personligheder. Lektor Willemoes lærte os at tale ordentligt fransk (Tout ce qui n'est



pas clair n'est pas français) og fortalte med begejstring om sit elskede Frankrig. Lektor Sandfeld førte mig ind i sprogvidenskabens spændende verden og gav mig enetimer i russisk om lørdagen. Lektor Lund brugte en stor del af historietimerne til at fortælle og diskutere, han var historiker med liv og sjæl. »Det, der står i bøgerne, kan I selv læse«, sagde han engang. Han lærte os at finde årsager og sammenhænge i historien. Lektor Ræbild lærte os at forstå de latinske teksters udsagn om mennesker og begivenheder. Jeg lånte og læste utallige bøger i disse tre år, mest skønlitteratur, deltog i de daglige diskussioner og spadsereture efter skoletid, samt i adskillige meget muntre »fødselsdage«.

Hele byen rystede, når der sprang en mine ude ved kysten og mindede os om krigen. Vi så »de grønne« hver dag og hørte dem synge, »In der Heimat, in der Heimat, da gibt's ein Wiedersehen«. De sang godt, men sangen blev vel brugt til at holde humøret og disciplinen oppe. Det var en uskreven lov, at man ikke talte med dem, og det vakte nogen forargelse, da en ikke særlig køn pige, der gik på skolen, blev »besat af værnemagten«. Hun viste sig ikke mere.

Da jeg opdagede, at nogle af soldaterne var fransktalende luxemburgere, inviterede jeg en af dem med hjem på mit værelse, men måtte passe meget på ikke at blive set. I det sidste skoleår var vi syv elever, der boede på KFUM ved Munketorvet. I festsalen blev der pludselig indkvarteret et tysk kompagni. Nogle af os holdt i fællesskab Svenska Dagbladet og kunne således vise vore tyske naboer kort over østfronten, hvor det netop den vinter så sort ud for tyskerne. Det blev klart for os, at soldaterne havde et stort ønske, nemlig at komme levende hjem. Blandt dem, jeg talte med, var der kun en eneste nazist, en stor naiv fyr, der tålmodigt forklarede mig, hvordan Hitlers storgermanske rige skulle indrettes efter sejren. En skønne dag kom general von Hanneken på inspektion,

og alle logerende blev smidt ud med to dages varsel. Han ville ikke have noget »maskepi med danskerne«, blev der sagt, og vi måtte finde værelser rundt om i byen.

Jeg husker, at der i de første krigsår blev holdt »alsang« på pladsen foran politistationen ved domkirken. Der blev sunget velkendte fædrelandsange og salmer, og jeg fandt det egentlig ganske hyggeligt. Hjemmefra var jeg jo vant til, at der blev sunget, både ved festlige og ved sørgelige lejligheder. Den samme borgmester, rektor Willumssen, plejede hver gang han holdt en tale, at nævne »disse for vort fædreland så mørke tider« osv., hvilket vi fandt temmelig opstyltet.

Vores klasse, matematikere og sproglige, bestod af ialt 17 elever, som havde dansk, historie, fransk, oldtidskundskab og gymnastik sammen og var delt i de øvrige fag. Efter studentereksamen kørte vi rundt i byen i en hestetrukket vogn, fik en drink i de forskellige hjem og deltog derefter i de traditionelle fester med sange, dans, lidt spiritus og megen morskab. Vi kom fra hele det sydvestlige Jylland og spredtes bagefter for alle vinde. Der var et godt kammeratskab i klassen, og det består stadig. I de første år mødtes vi af og til til sammenskudsgilde og siden til jubilæum hvert femte år. I år mødtes vi til skolens 850-års fest.

Den første sommerferie efter eksamen var jeg karl på min bror Hans's gård i Raade på Haderslev Næs, en lille landsby hvor alle kendte hinanden og snakkede med naboerne så tit som muligt. Arbejdsdagen var ti timer. Vi fik ryddet op på den forsømte gård, og jeg blev kendt med den lille sønderjyske landsby og egnens velklingende dialekt. Fra marken, hvor jeg hakkede roer, kunne man se over til Fyn og Als ud over Lillebælt. Om aftenen kunne vi se ildskæret fra det brændende Hamborg, og om dagen røgskyer i syd. Gennem B.B.C. hørte vi om bombeangrebene. Vi tænkte, at nu blev Nazityskland knust, men vi havde ikke fantasi til at forestille os rædslerne ved sådanne angreb. Der

blev talt meget om den invasion, der ventedes på Jyllands vestkyst eller i Frankrig. Alle vidste, at det måtte komme. I Raade var alle dansksindede. Da en pige fra en naboejendom giftede sig med en ung mand af hjemmetysk slægt, måtte der ikke komme Dannebrog på bordet, hvilket var uhørt i Sønderjylland og bittert for den danske familie.

Efter den 29. august skulle man have tysk pas-serseddel for at rejse i Danmark. Det fik jeg i Ribe, og tog så til Århus for at studere, men fandt universitetet lukket på ubestemt tid. Efter nogle dages venten pakkede jeg min kuffert og rejste til København, som jeg dengang intet kendte til, fandt et værelse i Nørregade og lod mig indskrive som studerende. Universitetet var meget spændende og kaotisk, og jeg var videbegærlig og upraktisk og fulgte med glæde alle de forelæsninger og øvelser, der interesserede mig: Filosofi og psykologi hos professor Jørgen Jørgensen, hos hvem jeg bestod det dengang krævende filosofikum, samtidig med, at jeg fulgte fransk hos Hyllested, russisk hos professor Karlgren, litauisk og lingvistik hos professor Hjelmlev og gotisk hos professor Hammerich og oldhøjtysk hos P. Jørgensen osv.

Andre højdepunkter i tilværelsen var det daglige måltid i »Kannibalkøkkenet« (til 95 øre senere 1.25 kr.), hvor man mødte bekendte og mange mærkelige mennesker, samt mine Ribe-kammeraters lejlighedsvis sammenskudsgilder, som varede fra kl. otte om aftenen til næste morgen, når der var udgangsforbud. Alle bidrog til gilderne, hvor vi sang, drak (lidt!) og dansede af hjertens lyst. Jeg var også medlem af Studenterforeningen og forsømte sjældent de ugentlige foredrag og diskussioner om aktuelle emner, hvor man hørte markante politiske personligheder og kendte kunstnere.

Byen var mørklagt, og der hørtes tit skud og eksplosioner om natten. Gennem de illegale blade var man underrettet om, hvad der foregik i Danmark og andre steder.

Den 19. september 1944 bankede garderobedammen på døren til filologisk laboratorium og sagde: »Universitetet lukker«. Vi hørte den falske luftalarm og fik at vide, at politiet var overrumplet og i fangenskab. »Nu får vi norske tilstande«, hørte jeg én sige.

De studerende spredtes for alle vinde, dyrkede selvstudium eller tog et job. Jeg rejste hjem til Jylland, boede hjemme og hjalp med høstarbejde og tærskning forskellige steder og tjente lidt ved det. På den tid var der rationering, sortbørs, mørklægning og tyske tropper alle vegne. Vi så og hørte tit de allierede bombeflyvere komme i stor højde, og B.B.C. meddelte bagefter, hvor de havde angrebet og hvor store tab de havde haft.

På den tid var der mange tusinde russiske krigsfanger stuvet sammen i vest- og sønderjyske skoler, forsamlingshuse, hoteller o.l. De skulle bl.a. grave en pansergrav tværs gennem det nordlige Sønderjylland, så at værnemagten der kunne standse en forventet invasion på den jyske vestkyst. Fangerne var under tysk kommando, lasede og desillusionerede, boede primitivt og sov og spiste på gulvet. De havde haft valget mellem at sulte ihjel i store fangelejre under åben himmel eller arbejde for tyskerne. Nogle af dem kom ud på gårdene om aftenen. De ville gerne hjælpe og snakke med os, jeg fik meget at vide om deres familie og hjemland. De håbede at komme levende hjem, blev flyttet fra sted til sted og arbejdede så lidt som muligt. Efter befrielsen blev de samlet i Blåvands-huklejren og derfra sendt tilbage til Sovjet.

Min bror Jens gik dengang på Landbohøjskolen, der også var lukket efter 29. august. Vi besluttede at melde os ind på Askov Højskole vinteren 1944-1945, som vi kunne nå, selv om vi boede hjemme. Der var ca. 300 elever, meget forskellige mennesker. Alle fulgte foredragene ellers var alle fag valgfri. Jeg husker særlig forstander Armfreds meget interessante foredrag om psykologi og astronomi. Han havde en enestående og alsidig viden om

talrige emner og forklarede de svære ting roligt og grundigt. Endvidere Juul-Andersens kyndige og meget engagerede gennemgang af moderne historie og J. Bøghs gennemgang af Dostojefskis forfatterskab. I små grupper diskuterede vi alt mellem himmel og jord. En af mine Ribe-kammerater, Knud Frederiksen, blev elev på skolen under dæknavnet Arne Poulsen, medens han var »under jorden«, fordi hans gruppe i Ribe var revet op. Eleverne i Askov boede i forskellige huse med en lærer i hvert hus, undtagen i Fengers Hus. I dette hus havde Arnfred udelukkende anbragt modstandsfolk, som var under jorden. Ingen af dem kendte hinanden i forvejen, de røbede sig ikke for hinanden, men betragtede tværtimod hinanden med nogen skepsis. Det var meget modigt af Arnfred at tage ansvaret for dette farlige arrangement, en eneste tysk razzia ville have kostet menneskeliv. Jeg har stadig forbindelse med en af beboerne af Fengers Hus, fhv. politikommissær Selmer Krogh i Virum, dengang K. Friis Møller. Han boede i mit hjem i de sidste dage før 5. maj.

I marts 1945 blev højskolen lukket, beslaglagt af værmemagten til feltlazaret, og der kom over 1.000 invalider, syge og flygtninge østfra til byen. En del børn og invalider døde på lazarettet. De døde blev anbragt i Fengers Hus og begravet på Askovs kirkegård.

To af beboerne i Fengers Hus blev dræbt ved Skodborghus, på vej til en sabotageaktion ved Anst. De blev begravet i Askov skov, hvor der efter befrielsen blev sat mindsten for dem.

I løbet af vinteren havde jeg flere gange talt med en jævnaldrende nabosøn og kammerat Frede Melvang Hansen fra Melvanggård i Askov. Han har fortalt mig, at jeg præsenterede ham for to ukendte personer, og at dette førte til oprettelse af vor modtagegruppe. Den ene af dem var Helge Iversen, som senere blev fanget og skudt i Ryvangen. Han vidste, at Gestapo var på sporet af ham, da han besøgte os i Askov.

Gruppen mødtes en aften på Melvanggård og blev udstyret med stenguns og revolvere. Jeg fik en »elefantpistol«, dvs. en 11,9 mm Colt, den sværeste dengang anvendte kaliber. Gruppens leder var »Bach«, som havde været sabotør i Ålborg og flere gange havde været med til at tage imod våbenedkastninger. Da Gestapo kom på sporet af ham, sendte Toldstrup (som organiserede alle luftbårne våbenforsendelser til Jylland) ham til Sydjylland for at finde egnede nedkastningspladser i region 3. Vi afholdt enkelte skydeøvelser på øde steder, og fik at vide, at vi skulle holde os klar. Man regnede med muligheden af en allieret landgang på Vestkysten eller fremrykning sydfra, samtidig med nedkastning af faldskærmstropper, ligesom i Frankrig.

Bagefter ved vi, at den allierede overkommando SHAEF allerede i marts 1945 havde besluttet en indmarch i Danmark sydfra af 21. armégruppe under Montgomerys kommando, efter forudgående nedkastning af »Jedburg-teams«, tremandsgrupper, der skulle forberede indrykningen og samarbejdet med modstandsgrupperne<sup>1</sup>. Denne ordre, Operationsbefaling nr. 2, skulle træde i kraft, hvis Tyskland ikke kapitulerede og medførte, at hver region straks blev en uafhængig enhed, direkte under allieret kommando<sup>2</sup>. Dette vidste vi naturligvis intet om, heller ikke nedkastningschefen.

Om aftenen den 23. april hørte Bach i BBCs nyhedsudsendelse »en hilsen til Emil«, hvilket var koden til vores plads. Vi fik så besked om at samles på den sydligste af Melvanggårds marker, midt imellem Lausbølgård og Kelddal. Kun Bach kendte koden. Da gruppen var samlet, blev der sat bevæbnede vagter ved alle markens udkanter, og fire mand, deriblandt Søren Andersen, Frede og jeg, blev stillet i en række øst-vest, forsynede med stavlygter, »ledelys«. Vinkelret på den yderste stod Bach med sin signallygte. Vi tændte lygterne, og Bach morsede bogstavet k, altså -.-. Jeg husker, at medens vi ventede sagde Frede til mig: »Her står

vi, Montgomerys små soldater«. Medens lygterne lyste og Bach morsede, så vi pludselig en firemotorers Lancaster flyve lavt og hurtigt hen mod os vestfra, og tolv store blå faldskærme med containere dalede ned på marken tæt ved os. Agterskytten blinkede - og væk var den.

Vi samlede hurtigst muligt faldskærmene sammen og slæbte containerne, der hver vejede ca. 200 kg, hen i en fordybning på marken og dækkede dem og faldskærmene med gammel halm. En container var uheldigvis faldet ned i Kelddals have. Ejeren kom frem i nattøj, og en af vagterne, en bornholmer, løb hen og rettede sin pistol mod ham og forklarede ham, at han ville blive skudt, hvis han fortalte noget. Husmanden troede, der var dallet udenlandske faldskærmsjægere ned!

Næste dag gik Frederik Melvang intetanende hen over sin mark og satte en tændstik til halmdynge, men Frede så det og fik meget hurtigt ilden slukket og forklarede sin far, hvad der lå under halmen. Samme dag gemte vi containerne, dels i Melvanggårds hestestald og i tærskværket i laden og dels på loftet over Højbjerggårds hønsehus og under gulvet i kalvehuset samme sted, samt på Bøgehøj øst for Askov skov.

De følgende aftener og nætter pakkede vi tingene ud. Der var stenguns, enfieldgeværer, maskingeværer, revolvere, bazookaer, granater - »æg« - og plastisk sprængstof - P2 - med fransk brugsanvisning, som jeg oversatte. Alle våben var smurt grundigt ind i fedt, så det tog lang tid at tørre fedtlaget af. Tre af os sad en halv nat i laden og satte detonatorer i alle håndgranaterne, så de var klar til brug. Godt at vi ikke fumlede eller rystede på hænderne!

Faldskærmene bestemte vi os, ret uforsigtigt, til at beholde, så der blev en til hver, der ville have én, det var jo dejlig blå silke.

Våbnene blev i de følgende dage fordelt til forskellige grupper i omegnen. Til kørselen lånte Frede heste hos Svend Jepsen, Grønvangsgård, for ik-

ke at blive genkendt. Et læs til Højvangsgård var dækket med hø. Smeden i Maltbæk undrede sig over, at det læs hø var så tungt for hestene at trække op ad bakken foran smedjen. Et læs til Vejen var dækket med roer.

Vi ved nu, at Højland Christensen var chef for modstandsgrupperne i region 3 (Syddjylland). Hovedkvarteret var først i Kolding, derpå Vejen, så i Askov og til sidst i Brørup. Bach har mødt regionsledelsen - Højland Christensen, Jens Kruse og Dons Christensen - enkelte gange i præstegården i Askov. Højland Christensen boede et stykke tid hos lærer Joensen på Skibelund pavillon. Af sikkerhedsmæssige grunde foregik et af Bachs møder med ham på gaden i Rødding.

Bach har bagefter fortalt, at en mark ved den sydlige udkant af Estrup skov var udset til at være nedkastningsplads for en eller flere af de tremandsgrupper - Jedburgh-teams - der skulle komme før den planlagte allierede indrykning sydfra, altså tæt ved det midlertidige hovedkvarter.

Modtageholdet bestod af følgende:

»Bach« (stud.jur. Jørgen Hesseldahl fra Århus), nedkastningsleder, boede på Melvangsgård.

Frede Melvang, landmand, Melvangsgård, Askov.

Søren Andersen, landmand, Højbjergsgård, Maltbæk.

Niels Ebbesen, telegrafist, Sønderkov Mølle.

Ruben Lindberg, mekaniker, Askov.

Fritz Lerche-Thomsen, gymnasieelev, Ribe.

»Kaj«, kommis, fra Lolland.

Rohman, tømrer, fra Ladelund.

Olander, maskinsmed, fra Brørup.

Hansen, cykelhandler, fra Brørup.

Boysen, tømrer, fra Brørup.

Weis, fra Brørup.

Peter Jensen, pelshandler,

og hans søn Aksel Jensen, student, fra Lausbølgård, Askov mark.

Den 4. maj om aftenen gjorde jeg et kort besøg hos Søren Andersen i hans hjem, Højbjerggård. Jeg husker en polsk desertør, der gemte sig på gården, sagde til mig til sidst: »De vil aldrig give sig, de vil kæmpe lige til det sidste«. Han gik rundt med en håndgranat i lommen. »De får mig ikke levende«, sagde han.

Da jeg kom hjem, hørte jeg BBCs meddelelse om kapitulationen. Der blev straks lys i vinduerne og flaget alle vegne næste dag.

Region 3 overtog straks vagten ved grænsen og andre bevogtningsopgaver. En del af vor gruppe kom til grænsen ved Højer, og andre, deriblandt jeg, kom til Fårhuslejren, hvor to kompagnier fra region 3 bevogtede de ca. 3.000 internerede. Lejrchefen, kaptajn Digman, modtog os med en lille velkomsttale og sluttede: »Fangerne skal behandles koldt, møgkoldt - jeg ved, hvordan den ost skal skæres, jeg har selv været fange her i lejren!«.

Der var en særlig afdeling for farlige fanger og masse mordere - et uhyggeligt syn. Da en af dem en dag blev hentet af de belgiske soldater, var han bleg af skræk. En dag så jeg det danske nazipartis topfigurer mødes bag pigtråden: Fritz Clausen, dyrlæge Møller, Asmus von der Heide. De hilste tavse på hinanden.

Jeg har overværet enkelte arrestationer og synes bagefter, vi kan være glade for, at det meget omtalte opgør, »de lange knives nat«, aldrig kom. Disciplinen holdt. Der var strenge ordrer til ikke at begå selvtægt.

De britiske styrker rykkede ind i Sønderjylland under endeløs jubel, og de tyske soldater gik trætte mod grænsen, enkeltvis eller i flok, ingen forstyrrede dem.

Opholdet i Fårhuslejren blev kort. En skønne dag ankom et kompagni af den danske brigade, som nu stod ret for os for at afløse. Jeg genkendte blandt dem et par af mine skolekammerater fra Ribe, som jeg havde vinket farvel til i København, da de var på vej til Sverige. Marinus Karl fra Rømpø

havde overmattet hos mig. Brigaden overtog efterhånden vagten, både ved grænsen og i Fårhuslejren.

Et par dage efter kom der en henvendelse til lejrchefen fra den britiske styrke, som bevogtede grænsen ved Kruså, »Northumberland Fusiliers«, om at de manglede en tolk. Det tøvede jeg ikke med at melde mig til. Efter en orienterende samtale med en britisk major blev jeg antaget, blev uden videre sergent og blev indkvarteret på en kaserne i Harreslee ved Flensborg, den gamle brandværnsskole i Harresleefeld. I det følgende halve år deltog jeg i mange forhør, arrestationer, razziaer og manøvrer. Officerer, sergenter og menige boede og spiste hver for sig. De menige tiltalte os med »Sir«, og vi tiltalte officererne med »Sir«. Atmosfæren i sergentmessen var venlig og bramfri. Alle var hjælpsomme og opførte sig som gentlemen. De havde gjort tjeneste i mindst syv år, nogle i ca. 20 år. De ældste havde været i Østen og alle havde kæmpet i Afrika, Frankrig, Belgien og Tyskland, og havde set mange kammerater dø på slagmarkerne, men det talte de næsten aldrig om. Tonen var fornøjelig og fredelig, man hørte aldrig skændrier eller grovheder. Der serveredes te, altid



Aksel Jensen står bag den engelske jeep. Den sorte tyr og tallet 63 er betegnelsen for divisionen »11<sup>th</sup> Armoured Division« (elvtte panserdivision). (Foto i privateje).



*En afdeling tyskere er lige blevet afvæbnet inden de forlader Danmark. På denne måde blev der samlet i tusindvis af geværer og pistoler sammen. (Foto: Esbjerg Byhistoriske Arkiv, B 22145).*

stærk sød te med mælk i, seks gange daglig, nemlig morgen, formiddag, middag, eftermiddag, aften og sent om aftenen, og så gik snakken. Officererne havde deres egen messe og holdt en naturlig, ikke ubehagelig, afstand. Man stod ret og gjorde honnør med håndfladen fremad, når man henvendte sig til en officer.

En gang om ugen kom den lokale borgmester, for Harreslee-Wassersleben til samtale med kaptajn Cole og mig. Vi sad ned, og borgmesteren stod op. Han var meget samarbejdsvillig, men da det blev opdaget, at han var gammel nazist, blev han skiftet ud med en anden.

Når der holdtes forhør tog alle huen af, og den anklagede skulle lægge hånden på Bibelen og sværge - »I swear by God the Almighty to tell the

truth, the whole truth and nothing but the truth«, hvorpå jeg oversatte til tysk: »Ich schwöre bei Gott dem Allmächtigen die Wahrheit zu sagen, die ganze Wahrheit und nichts als die Wahrheit«. Sådan foregik det efter den militære retspleje. Engang forhørte vi en dansk SS-mand, som begyndte på en lang forklaring om forholdene i Danmark, hvad kaptajnen afbrød med et barsk »shut up« og sendte ham til grænsen, hvor det danske politi ville modtage ham.

En dag, da jeg var i Kruså, så jeg et SS-kompagni blive afvæbnet af de danske brigadesoldater. SS'erne var blege af skræk og kommanderet til at løbe med hænderne i vejret, medens officererne blev sat til at samle gamle tæpper sammen. De måtte aflevere alt, også armbåndsure. SS'erne var

meget forhadte i alle besatte lande på grund af deres ufattelige forbrydelser. Værnemagtsoldaterne fik en anstændig behandling, ingen generede dem.

Alt i Tyskland var kaos efter sammenbruddet. Der var millioner af flygtninge østfra, folk sultede, børn tiggede, sortbørshandel blomstrede, prostitutionen ligeså. Mange solgte deres smykker eller deres krop for at skaffe sig mad eller cigaretter.

Året 1945 er meget træffende kaldt »das Jahr 0«. I de første par måneder efter kapitulationen var det strengt forbudt at omgås civile, og man skulle være bevæbnet, helst med revolver, når man gik ud. Jeg besøgte dog af og til min gamle ven fra København, bibliotekar Poul Kürstein, som nu var ansat på Flensborghus. På gaden måtte vi gå nogle skridt fra hinanden. Da forbudet med »fratting« (civile bekendtskaber) blev ophævet, varede det ikke længe, før mange soldater havde lokale venner, men ægteskaber holdt ikke. Forskellen mellem nationerne var for stor.

Kürstein var et højt begavet og humoristisk menneske, en fin kender af Sydslesvigs historie, og gennem ham lærte jeg mange interessante mennesker at kende. Vi mødtes tit på Flensborghus og i Borgerforeningen, som var det danske mindretals mødesteder, samt til små sammenkomster på Flensborg Avis på Nørretorv, hvor der foruden Kürstein deltog journalist J. N. Jensen, bibliotekar Momsen, lærer Futtrup, lærer Frøslev og enkelte andre. Formålet var simpelthen at udveksle nyheder og tanker, da grænsen var lukket. Jeg har også bragt danske breve over grænsen, som derved undgik at blive forsinket af censuren.

Mindretallet, som dengang nedgjorde over halvdelen af den indfødte befolkning i Flensborg og omegn, blev igen et mindretal på grund af den uhyre tilstrømning af flygtninge østfra. Det vakte bitter skuffelse hos danskerne, da statsminister Buhl erklærede, at grænsen ligger fast, og hos den britiske militærregering var der kun lidt forståelse for mindretallets problemer. Det varede længe, før

de fik lov til at danne et parti, SSW og bygge nye danske skoler og børnehaver. De fattige materielle kår, mangel på alt: Tøj, mad, boliger o.s.v. betød, at mindretallet delte kår med hele det tyske folk, og samtidig sørgede over de faldne og de savnede. Den ret skrappe censur ramte både presse og brevforbindelse til udlandet. Meningen med censuren var nok at standse udemokratiske tendenser, men den generede også Flensborg Avis. Det skyldtes nok ikke ond vilje eller fordomme hos militæret, men ganske simpelt uvidenhed, samt selskabelige forbindelser med aristokratiet i Slesvig-Holsten.

Jeg talte flere gange med lærer og forfatter N. Bøgh Andersen om dette. Han var lige kommet hjem fra krigsfangenskab i England og var skuffet over militærregeringens ringe forståelse for danskheden, men som tolk måtte jeg konstatere, at der var ingen, hverken blandt officerer, sergenter eller menige, der kunne tale eller forstå tysk eller kendte noget til Tyskland eller Danmark. Alle tolke og forbindelsesofficerer kom fra allierede nationer.

Med tiden lærte mange dog at gøre sig forståelige på tysk. En dag var jeg i Neumünster og Hamborg og så da for første gang totalt udbombede byer. I Hamborg fik jeg tid til gå en tur. Det hele lignede et månelandskab, det var svært at orientere sig i de øde gader mellem de sammenstyrtede og nedbrændte huse. Jeg fandt Michelkirken, hvis klokke var styrtet ned og lå i det udbrændte kirkerum. Da jeg lidt senere standsede lige foran Chillehaus i Hamborgs centrum, konstaterede jeg, at jeg ikke kunne se et eneste menneske. Alt var forladt, og alle vegne mærkede man den sødlige vandleugt af rådne lig fra de udbrændte huse.

I begyndelsen af august 1945 overværede jeg Montgomery's besøg hos elvte panserdivision i Slesvig. Den havde været med ham i den nordafrikanske ørken, i Normandiet, Belgien, Rhinlandet og op til Østersøen, som de nåede den 2. maj, nogle timer før russerne. Ved den lejlighed uddelte han



*En dansk soldat sammen med en engelsk soldat i nærheden af den dansk/tyske grænse i dagene efter den tyske kapitulation 1945. (Foto: Eshjerg Byhistoriske Arkiv, B 10384).*

ordener til officerer, sergenter og menige, som havde udmærket sig under kampene. De blev kaldt frem enkeltvis og »Monty« havde en bemærkning til hver enkelt, idet han satte ordenen på deres venstre brystside. Bagefter holdt han en tale om den aktuelle situation og om Potsdammødet, mellem Churchill, Truman og Stalin, som han kom direkte fra. Han var imponeret af Stalins hurtige opfattelsessevne, og omtalte både U.S.A. og Sovjetunionen positivt. Montgomery var en hård chef, men soldaterne vidste de kunne stole på ham.

Hjemsendelsen - »demobilization« - af de væbnede styrker begyndte kort efter kapitulatio-  
nen. De ældste årgange blev først hjemsendt. Af

og til så man en meddelelse på kasernens opslags-  
tavle: »Menig N.N. vil blive hjemsendt ...«. Altid  
med navn og dato og tilsvarende meddelelser for  
sergenter og officerer. »Back to civy street« hed  
det, og til sidst »We wish him good luck!«. I mes-  
sen blev der festet om aftenen med muntre sange  
og betydelige mængder af øl og whisky, meninger  
og sentimentalitet. Alle glædede sig, men for nog-  
le blev det nok enden på »the best years of their li-  
ves«. Det kunne være svært at vænne sig til hver-  
dagen og familien, og for manges vedkommende  
et nyt job eller omskoling.

Det gik hurtigt op for os, at ikke blot de besatte  
landes folk var krigens ofre, men også det tyske



folk, især de ældste og de mindste, og de mange invalider og flygtninge og i høj grad de mange millioner af nu befriede slavearbejdere og krigsfanger, flest fra Østeuropa. Disse deporterede »displaced persons« blev anbragt i særlige lejre, indtil de kunne rejse hjem eller udvandre. Jeg besøgte tit den polske lejr i Flensborg, hvor der var »Zabawa« (underholdning) hver onsdag, og det var pragtfuldt at opleve, hvordan polakkerne nød at synge og danse, selv om de havde mistet alt og ikke vidste, om de havde noget at vende hjem til. Et par gange har jeg samlet en forskræmt og taknemmelig polsk slavearbejder op og bragt ham til lejren.

Ved flådestationen Mürwik fandtes en meget stor russisk D.P. lejr. En aften besluttede Kürstein og jeg at besøge russerne. De troede muligvis, at jeg var en betydelig person, så de stillede et seksmands orkester op og opførte sibiriske folkedanse for os. Bagefter serverede de vodka i ølglas. Russerne tømte uden at vikle det ene glas efter det andet og spiste store humpler brød dertil, så det gjorde vi også. Sidst på aftenen takkede vi hjerteligt for gæstfriheden og forlod lejren lidt påvirkede, men glade for en fornøjelig aften.

En aften var jeg inviteret til fest hos Franz Winger, vært i Borgerforeningen. Folk trængte til at more sig efter krigen. Franz havde mistet det ene ben i Rusland, men ikke humøret. Han gjorde en stor indsats for de danske i Flensborg. Da festen begyndte stod der en spand punch midt på gulvet, den tømte vi under sang og dans, og stemningen blev høj. Der var stadig udgangsforbud om natten. Midt under larmen dundrede det på døren. Der stod to »red caps« - altså militærpolitiet - som ville undersøge, hvad her var på færde. Vi inviterede dem med til festen, som endte med, at vi legede »to mand frem for en enke« med militærpolitiet i den lyse morgen, og to af festdeltagerne blev forlovede i nattens løb - dog kun kort tid.

Alle familier havde mistet nogen eller lidt tab. De, der havde troet på nazismen, var desillusionere-

rede eller passive. Jeg mødte engang en fransk forbindelsesofficer, som nærede et glødende had til alt tysk. Denne holdning var forståelig, men man indså efterhånden, at krigen i høj grad havde ramt de uskyldige. De magre, sultende børn kunne jo umuligt være skyld i noget.

Under en manøvre stod jeg en dag udenfor en lille landsby. Der kom en gammel kone hen til mig og sagde: »Jeg havde tre sønner. Én er faldet i Rusland, én i Italien og én i Ungarn«. Så listede hun stille væk.

Da jeg lå på lazaret et par dage med en betændelse i foden, skete det en aften, at en sygepasser kom ind og sagde: »The Americans have exploded an atomic f.... bomb«. Det havde ingen hørt om før, og man troede ikke rigtigt på det og anede ikke, hvilken betydning det skulle få. Det var den 6. august, da bomben faldt over Hiroshima.

Om formiddagen den 15. august sad vi tre mand ved et lille bord i sergentmessen og drak te. Pludselig blev det meddelt, at Kong Georg ville tale til det britiske folk. Han meddelte, at Japan nu havde kapituleret, derefter lød God save our gracious King, og vi sprang op og stod ret. Der var en grænseløs glæde over, at de nu ikke ville blive nødt til at deltage i en invasion i Japan, der kunne blive endnu værre end den i Frankrig. Glæden var enorm, der blev sunget og drukket til langt ud på natten. I England vidste alle, at japanerne hæmselsløst havde mishandlet og myrdet titusinder af krigsfanger og civile, så der var ingen medlidenhed med de besejrede.

Da jeg en kort tid var hos en bataljon af Herefordshire regimentet og kom ind i sergentmessen, så jeg der en »Roll of Honour« - tabsliste - med ca. 100 navne, alene fra denne bataljon. Det var så en del af prisen for at befri de allierede lande, deriblandt Danmark, tænkte jeg. Det samme tænker jeg, når jeg ser mindsten med nogle af navnene på de over 1.000 allierede flyvere, der omkom i eller over Danmark.

Alle troede dengang, at vi nu gik ind til en bedre tid og en langvarig fred.

Jeg rejste hjem, da jeg blev indkaldt til 1. regiments 15. bataljon på Høvelte kaserne den 15. november 1945. Det blev en meget drøj og kold vinter med en ret hård træning. I marts 1946 kom bataljonen til Bornholm for at afløse den røde armé, som til bornholmernes store glæde forlod øen samme måned. Som tolv var jeg med til at overtage den store russiske lejr ved Dueodde, hvor 4. kompagni derefter slog sig ned. Vi fik en strålende modtagelse af bornholmerne, som viste os alle stor gæstfrihed. Det blev en dejlig varm sommer, og jeg undersøgte den skønne ø så grundigt jeg kunne, i de syv måneder vi var der. Jeg kom til at holde meget af øen med alle former for natur, mange fortidsminder og et smukt og klangfuldt sprog og gæstfrie mennesker.

#### **Noter:**

1.J. Hæstrup: Hemmelig Alliance, bd. 2, s. 309.

2.Åge Trommer: Modstandsarbejde i nærbillede, s. 333.

#### **Litteraturhenvisninger:**

A. Toldstrup: Uden kamp ingen sejr.

Frode Jakobsen: I Danmarks Frihedsråd, bd. 2.

J. Hæstrup: Hemmelig Alliance, bd. 2.

Ebbe Munck: Døren til den frie verden.

Åge Trommer: Modstandsarbejde i nærbillede.

Teit Kærn: Militærgrupperne i Frit Danmarks Hvidbog.

Einar Ammundsen: Våbenedkastningerne i Danmark i Frit Danmarks Hvidbog.

Henrik Skov Kristensen: Planer for befrielsen af Danmark - luftstøtte i Vestallierede luftangreb.

Aksel Jensen, f. 1924, Bredeslippe 1, 6760 Ribe. Sprogstudier, København 1943-1944, elev på Askov Højskole 1944-1945, engelsk tolk 1945, soldat på Bornholm 1946, faglærereksamen i engelsk, tysk, psykologi og pædagogik 1950-1951. Ansat på Heming Friskole 1951-1985, diplomeksamen i arkæologi 1990. Medlem af Frihedskampens Veteraner.

# Lillebæltsbroen og rejsen til Vestjylland

*Af Søren Agerskov*

Den 14. maj 1935 blev den første Lillebæltsbro indviet. Det er således i år 60 år siden, at den faste forbindelse mellem Fyn og Jylland blev åbnet.

I denne artikel fortælles om trafikens - navnlig jernbanetrafikkens - udvikling som følge af, at færgefarten blev afløst af broen, og specielt hvilken betydning broen fik for rejsesamkvemmet mellem Ribe Amt og landet på den anden side af Lillebælt.

Der vil blive redegjort for trafikforbindelses-

udvikling i 1930'erne med hovedvægten lagt på lyntogene og Englandsforbindelserne, da de to dengang var stærkt forbundne.

Hvordan blev de nye trafikmuligheder modtaget? Dette spørgsmål vil blive besvaret ved at gennemgå passagertallene i årene omkring broens åbning.

Godstrafikkens udvikling vil også blive belyst nærmere. Her vil specielt blive set nærmere på landbrugseksperten over Esbjerg.

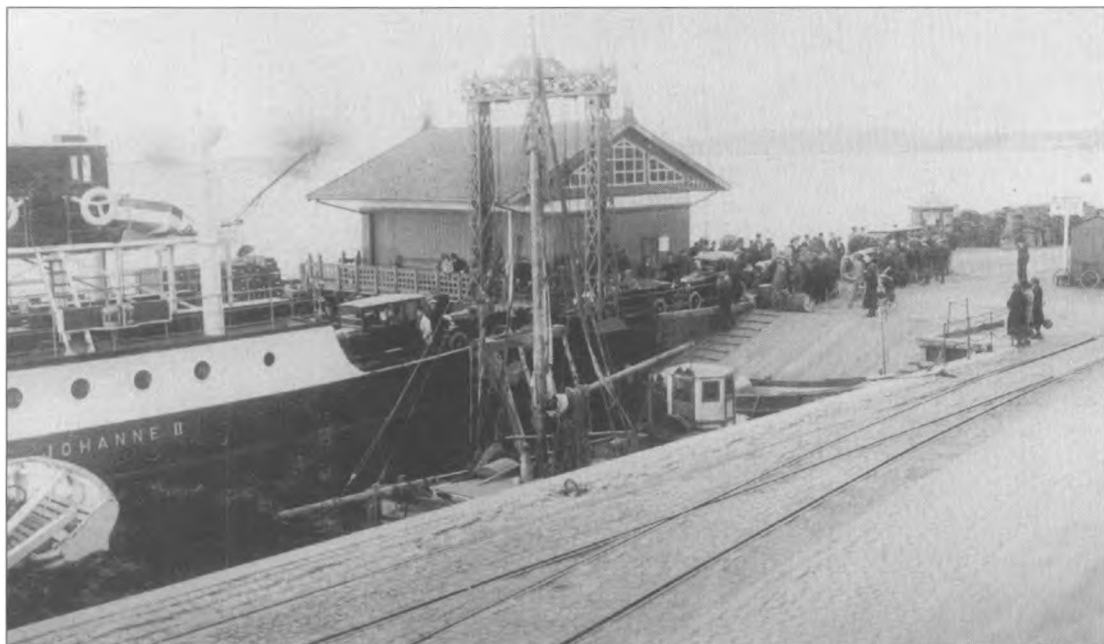

*Johanne II i færgelejet i Middelfart. Johanne II sejlede på ruten Middelfart-Snoghøj og overførte gående samt passagerer med cykler, motorcykler og biler. Jernbanefærgeren sejlede på ruten Strib-Fredericia. (Foto: Middelfart Byarkiv).*

Hovedvægten er lagt på jernbanetraffikkens udvikling. Den udgjorde dengang rygraden i trafikken. Bilen var i stærk fremmarch, og procentuelt steg biltrafikken kraftigt; men den var endnu lille af omfang sammenlignet med toget.

I Esbjerg var der i 1935 indregistreret 978 biler og 164 motorcykler. I hele landet var det samlede antal motorkøretøjer ca. 157.000. I dag er der ca. 2,5 mill. I 1934 overførte færgerne Snoghøj-Middelfart og Fredericia-Strib ca. 185.000 motorkøretøjer, hvilket er mindre, end der nu årligt overføres mellem Fanø og Esbjerg.

En færdselstælling fra 1939 viser, at amtsvejene i Ribe Amt i gennemsnit blev befaret af 496 motorkøretøjer i døgnet. Det svarer til ét hvert tredje minut, hvilket endda var en fordobling i forhold til den foregående tælling i 1934.

### Togene før 1935

Når man før 1935 kørte med tog mellem landsdelene, var hovedreglen, at der skulle skiftes ved færgerne. Det vil sige, at fra Esbjerg til København skulle der skiftes fire gange, nemlig i Fredericia, Strib, Nyborg og Korsør. Går vi længere tilbage i tiden, skulle der også skiftes tog i Lunderskov.

I den indenlandske trafik blev kun sovevogne, som indførtes i 1904, overført med færgerne. Disse vogne kørte mellem København og hhv. Aalborg, Randers, Padborg og Esbjerg. I dagtimerne blev kun ét eneste tog overført med færgerne, nemlig forbindelsen fra København til Englandsbådene i Esbjerg, og vel at mærke kun i den retning! I retningen fra England videreførtes passagererne med nattoget til København.

Set med vore dages øjne var de mange skift en ringe service. Men færgernes sporkapacitet var dengang meget lille og forbeholdt godstrafikken. F.eks. havde de største færger på Lillebælt plads til tre af datidens personvogne.

I regnskabsåret 1934/35 var der gennemsnitligt 51 færgeafgange dagligt i hver retning, og pr. af-

gang medtoges vogne svarende til 12 aksler. Det svarer til enten tre personvogne eller seks godsvogne. Færgerne var dermed som regel fuldt lastede. (I praksis optælles altid i vognaksler. En vogn har to-fire aksler afhængig af længden, og der er ofte stor sammenhæng mellem vognens længde og akselantallet. I praksis havde næsten alle godsvogne i 1930'erne to aksler, og personvognene i jerntrafikken var fire-akslede).

Der var i 1932 seks-syv forbindelser dagligt med tog mellem København og Esbjerg. Men i halvdelen af forbindelserne indgik rejse om natten - med de nævnte fire skift.

Hvis vi holder os til de tog, hvor man var fremme samme dag, var der to forbindelser København-Esbjerg og tre Esbjerg-København.

Hurtigste rejsetid var syv timer og 18 minutter. Pudsigt nok var servicen på et punkt dengang højere end i 1995. Ét tog om dagen havde nemlig spisevogn med, og vognen kørte endda fra Fredericia over Esbjerg op ad vestkysten til Struer! Da toget eksempelvis ankom til Ringkjøbing kl. 18.42 og Struer kl. 20.12, kunne man slutte en lang dags rejse (start i København kl. 9.05) med middagen. Den modsatte vej blev vognen næppe frekventeret meget mellem Struer og Esbjerg - måske blot en formiddagskaffe, idet den startede i Struer kl. 8.24 og ankom til Esbjerg kl. 12.04.

Bro fremfor færge ville umiddelbart give tre fordele. For det første kunne rejsetiden sættes ned, fordi de hurtige tog afløste de langsomme færger. For det andet kunne kapaciteten forøges, fordi de fem færgers begrænsede sporkapacitet kunne overvindes. Og for det tredje kunne de rejsende spare skiftet fra tog til færge og omvendt. Rejsende til Syd- og Vestjylland skulle dog som regel fortsat skifte i Fredericia.

### Bro og lyntog

Med Lillebæltsbroens åbning kom lyntogene, som alle fik navne, der havde sammenhæng med deres

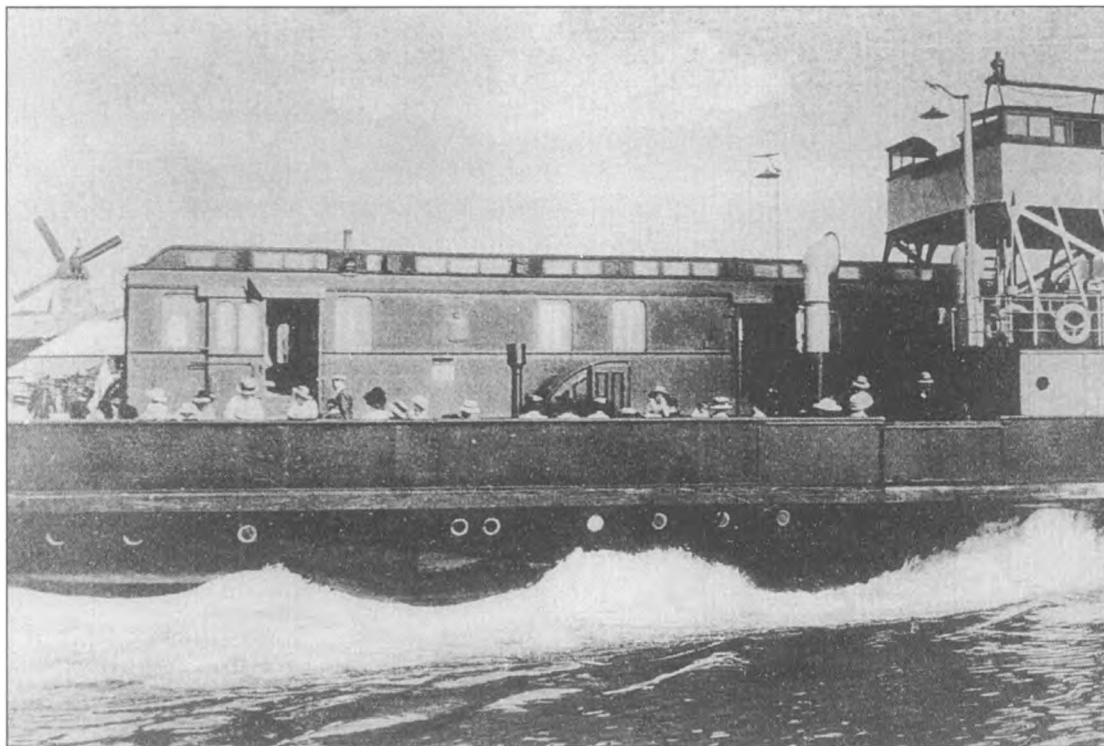

*Jernbanefærgen på vej fra Fredericia til Strib. (Foto: Lokalthistorisk Arkiv for Strib og Røjleskov Sogne).*

bestemmelsessted. I første omgang indførtes lynthogene Kronjyden (København-Aalborg), Østjyden (København-Århus) og Vestjyden (København-Esbjerg). Vestjyden til Esbjerg var først og fremmest oprettet af hensyn til skibsforbindelserne til England og Frankrig. Toget startede i København kl. 11.45 og havde forbindelse fra Stockholm via Malmø. Ankomst til Esbjerg var kl. 16.19. Toget kørte ned til Englandskajen. Den modsatte vej afgik det fra Esbjerg kl. 19.10 og ankom til København kl. 23.45. Det var ikke muligt at stige af eller på undervejs - toget var fortrinsvis beregnet på udlandsrejsende som til gengæld oplevede en stor tidsgevinst. Rejsetiden faldt med mere end en tredjedel til fire timer og 34 minutter.

I østgående retning sparede endda en overnatning, idet toget nåede København ved midnatstid mod tidligere næste morgen.

Der er flere årsager til den kortere rejsetid. Den sparede færgetur betød i sig selv cirka en halv time. Derudover var der langt færre stop end med det tidligere eksprestog. Endvidere sparede en del tid i Korsør og Nyborg, fordi et lynthog ikke skulle have lokomotiv af i den ene færgehavn og nyt på i den anden. Endelig satte DSB maksimalhastigheden på en del af strækningen op fra 100 km/timen til 120 km/timen.

Der viste sig åbenbart at være for få rejsende til en non-stop-forbindelse mellem København og Esbjerg. Antallet af rejsende på gennemgående



Det nye lyntog på Lillebæltsbroen. (Foto: I privateje).

billetter fra DSB til udlandet via Esbjerg faldt endda. Indtil 1934/35 steg det og nåede det år op på 2.761 rejsende, derefter faldt det med en tredjedel i resten af 1930'erne. Tallet er ikke det samlede antal togrejsende til udlandet via Esbjerg, men de rejsende, der rejste på gennemgående billet mellem DSB og DFDS. Selv i de bedste år svarer det i snit til under 10 rejsende om dagen - og det er for lidt til et lyntog med 162 siddepladser. Uanset dette viser de formentlig tendensen. I retningen fra udlandet var tallet kun halvt så stort, men til gengæld støt stigende.

Selvom udlandsrejsende havde fortrinsret ved pladsbestillingen, må toget også have været godt benyttet af indenlandspassagerer. Fra vinterkøre-

planen 1935/36 kunne man også benytte toget til og fra Fredericia, hvor det jo alligevel havde ophold for at skifte kørselsretning! Desuden standse det nu i Odense, men kun i retningen mod København. Fra sommeren 1936 udvidedes med standsning i Kolding i retningen mod Esbjerg.

Det må have hjulpet på benyttelsen af toget, for i 1937 indsatte DSB flere lyntog. I modsætning til de første, der var på tre vogne, fik de nye fire vogne. Også vestkysten mærkede ændringerne. Vestjyden fik navneændring til Englænderen og blev samtidig et fire-vognstog. I retningen mod København afkortedes overgangstiden fra skib til tog. Toget afgik herefter kl 18.16 og ankom til København kl. 22.49.

I den indenlandske trafik indførtes lyntoget Vesterhavet - et navn som bortset fra krigsårene bevarede indtil 1966 (og genopstod som lokomotivtrukket tog mellem København og Esbjerg i årene 1968-1974).

Lyntoget Vesterhavet kørte i 1937 København-Esbjerg-Ringkjøbing. Afgangen fra København var kl. 7.40 med ankomst til Esbjerg kl. 12.53 og Ringkjøbing kl. 14.00. Den modsatte vej afgik det fra Ringkjøbing kl. 17.33, Esbjerg kl. 18.46 og ankom til København kl. 23.46. Mellem Fredericia og Ringkjøbing standsede det i Kolding, Vejen, Bramming, Esbjerg, Varde og Skjern. Først senere kom Ølgod med. Fortsættelsen til Struer kom først efter krigen.

Lyntogenes køreplan var i store træk uændret indtil krigen. Englænderen blev indstillet den 6. september 1939, hvor skibstrafikken til England og Belgien-Frankrig blev indstillet på grund af mine- og u-bådsfare. Vesterhavet blev indstillet den 10. april 1940 sammen med de øvrige lyntog på grund af besættelsen og rejserestriktioner som følge af brændstofmangel.

Trods en tilsyneladende svag start i begyndelsen steg lyntogenes succes igennem 1930'erne. I 1937 blev belægningsprocenten i Englænderen opgjort til 57%, i 1939 var den steget til 75%. I Vesterhavet var den i 1937 på 45% og steg til 71% i 1939.

### **Med skib fra Esbjerg**

Lad os se lidt nærmere på datidens passagerskibsforbindelser fra Esbjerg.

Der var dengang daglig skibsforbindelse Esbjerg-Harwich (seks gange om ugen om vinteren), og én gang om ugen forbindelse Esbjerg-Antwerpen-Dunkerque. Begge ruter blev besejlet af DFDS, der netop havde fomyet sin flåde.

På Esbjerg-Harwich sejlede fire næsten ens skibe: Parkeston fra 1925, Jylland fra 1926, Esbjerg

fra 1929 og England fra 1932. Skibene kunne medtage ca. 200-220 passagerer.

På ruten til Antwerpen og Dunkerque sejlede A. P. Bernstorff fra 1913, der var magen til de fire yngre skibe, bortset fra at det var dampdrevet.

Sidste afsejlinger på begge ruter var 2. september 1939, og ved hjemkomsten blev skibene lagt op. Senere tog tyskerne dem. Kun de to ældste - A. P. Bernstorff og Parkeston - kom tilbage til DFDS, de tre andre gik til ved minesprængning eller krigshandlinger. A. P. Bernstorff blev taget ud af drift i 1953 og Parkeston i 1964.

I begyndelsen af 1939 havde DFDS afgiver ordre på yderligere et skib til Harwich-ruten. Skibet, der var det senere så kendte Kronprins Frederik, blev færdig i 1941, men kunne på grund af krigen først afleveres til DFDS i 1946.

### **Persontrafikkens udvikling**

Lyntogene var et af resultaterne af Lillebæltsbroens åbning. Men de udgjorde kun en mindre del af trafikken. Den øvrige trafik hører med til at give et helhedsbillede af udviklingen.

I 1938 var der ni forbindelser om dagen mellem København og Esbjerg, heraf indgik nærtrejde i tre-fire af dem. I forhold til før broen er der altså »kun« kommet to lyntog til. Til gengæld er flere tog dagtog - det vil sige at man slipper for at rejse om natten.

Lad os se lidt på togdriftens omfang. Lillebæltsbroen ligger på den fynske hovedlinie fra Nyborg til Strib hhv. Fredericia. Persontogtrafikken på denne strækning steg igennem 1930'erne. Stigningerne var i reglen små, højst et par procent om året; men ved broens åbning steg persontogtrafikken med 39%, hvoraf lidt dog skyldes, at strækningen blev forlænget med 6,1 km.

Ser vi på belastningen - togkilometer pr. banekilometer - stiger trafikken ved åbningen med noget, der svarer til, at antallet af tog pr. dag stiger fra ca.

33 til ca. 42. Alt i alt vokser persontogsbelastningen på den fynske hovedlinie fra 1932/33 til 1938/39 med 42%.

Men hvad skete der med togenes længde? Dette er opgjort i form af vognakselkilometre. Her var udviklingen en anden. De sidste år inden broens åbning, var der ingen entydig udvikling. Ved åbningen var der et spring på 18%. Derefter steg det yderligere lidt; men efter 1936/37 faldt det samlede antal personvogne, der på et år kørte på den fynske hovedlinie.

Dette kan også belyses ved at se på togenes længde. I 1933/34 var persontogene gennemsnitligt nået op på 26,4 aksler. Derefter blev de uafbrudt kortere igennem 1930'erne med et stort spring ved broens åbning og var i 1938/39 var ned på 17,4 aksler.

Udviklingen i Ribe Amt. Lad os se nærmere på strækningen Lunderskov-Esbjerg, der er forbindelsesbanen mellem Vestkysten og Lillebælt. Antal persontogskilometer ligger nogenlunde stabilt inden broens åbning, hvor det også stiger noget; men ikke nær så kraftigt som på Fyn, nemlig kun 16% mod de nævnte 39%. Til gengæld fortsættes med en kraftigere stigning. Det er som om, at reaktionen er lidt forsinket.

Ser vi på belastningen - togkilometer pr. banekilometer, stiger trafikken ved broens åbning med noget, der svarer til en stigning fra ca. 20 tog om dagen til ca. 25 tog. Set over ét stiger belastningen fra 1932/33 til 1938/39 med 32% - altså en del lavere end på Fyn (42%).

Antal vognakselkilometer viser samme tendens. En stigning frem til 1936/37 med et hop ved åbningen, derefter falder det. Også på denne strækning bliver persontogene kortere efter 1934/35. Indtil da var de på ca. 20 aksler, derefter falder længden uafbrudt til 14,1 aksler i 1938/39.

Konklusionen er, at nok sker der en mindre stigning i trafikken; men i virkeligheden er der tale om en spredning af den på flere, men kortere tog.

Var der så tale om en bevidst handling, der gik ud på at udnytte broens større fleksibilitet til at indsætte flere tog og dermed øge passagertallet? Og er de kortere tog udtryk for et forventet, men udeblevet passagerboom ved Lillebæltsbroens åbning? Billetsalgets udvikling viser, at der skete en stigning i passagertallet; men omfang og tidspunkter har faktisk ikke sammenhæng med broens åbning. Billetsalget på Esbjerg station steg fra 1932/33 til 1938/39 med 8%, hvoraf halvdelen falder sammen med broens åbning.

Set under ét er udviklingen den samme for amtets øvrige DSB-stationer, men med udsving for de enkelte strækninger. I alt stiger billetsalget med 7% fra 1932/33 til 1938/39; men den kraftigste stigning ligger det sidste år. I 1937/38, hvor lyntogstrafikken udvides kraftigt, falder billetsalget endda i forhold til året før; men faldet er mindst på de strækninger, der nyder godt af udvidelsen.

Det kunne tyde på, at andre - konjunkturbestemte forhold havde større indflydelse på rejsemønstret end broens åbning. Det spiller nok også ind, at det ikke blev billigere at rejse, selvom den dyre og personalekrævende færgefart forsvandt.

Dengang (som nu) beregnedes billetprisen efter rejse længden. Dengang i kilometer. Normalt svarer det antal kilometer, billetprisen udregnes efter, til den reelle afstand. Men visse steder var der dog lagt ekstra kilometer ind bl.a. ved færger og broer. Med færgen fra Fredericia til Strib var der ca. 3 km; men når billetprisen skulle udregnes, var der 10 km. Efter broens åbning er banestrækningen mellem Fredericia og Middelfart 10,2 km; men billetprisen beregnes efter 15 km. Så for de togrejse sende var der ikke noget økonomisk incitament til at benytte den nye trafikforbindelse.

### **Godstrafikken**

Godstransport er en meget konjunkturbestemt virksomhed. I gode tider er der meget at transportere; i dårlige tider er der mindre.





Lillebæltsbroen set fra Fyn kort efter færdiggørelsen. (Foto: I privateje).

Desuden får de små lastbiler stigende betydning og giver toget konkurrence. Fra 1931 til 1938 seks-dobles antallet af vare- og lastbiler på 2-3,5 tons fra 1.500 til 9.000. Til gengæld falder antallet af biler over 3,5 tons fra 298 i 1931 til 230 i 1935, og antallet bliver på det niveau i resten af 1930'erne. DSB's samlede godstransport steg ganske vist med 13% fra 1932/33 til 1938/39. Men i de nærmeste år forud - fra 1930/31 til 1932/33 var den faldet med 30%. 1930'ernes stigning var heller ikke stabil - faktisk faldt godstransporten med 5% fra 1934/35 til 1935/36. Lillebæltsbroen havde således ingen umiddelbar positiv effekt.

DSB's statistikker fortæller om de enkelte stationers arbejde, men ikke noget om hvor godset bliver sendt hen. Dog er gennemsnitstransportlængden over 100 kilometer. Da Esbjerg som nævnt ne-

denfor tegner sig for størstedelen af godstransporten indenfor amtet, og da fjerneste station ligger 56 kilometer fra Esbjerg, har den lokale transport indenfor amtet været lille. Jeg har derfor valgt at se på udviklingen dels for afsendelse af gods og dels for modtagelse af gods.

Indenfor Ribe Amt var udviklingen tilsyneladende noget anderledes end det samlede resultat for hele landet. Afsendelse af gods fra DSB-stationerne faldt igennem 1930'erne med ialt 24%. Et enkelt år 1936/37 steg transporten dog; men den stigning blev fuldstændigt opvejet af fortsat fald de følgende år. Esbjerg var og er ubetinget den største station. Den tegner sig for omkring 60-75% af det afsendte gods i amtet. Stationens nedgang er endda større end gennemsnittet, nemlig 29%. Den tegner sig også for ca. 3/4 af stigningen i 1936/37.

Stationerne i amtet var udpræget godsmodtagere, idet der ankom mere end dobbelt så meget gods, som der afsendtes. Tendensen var den samme som ved afsendelse af gods - et fald på 20%, dog med en lille stigning det sidste år før krigen. Også her var Esbjerg selvfølgelig den største station, og prægede udviklingen med en nedgang i perioden på 23%. Esbjerg var dengang landets største station uden for København målt efter ankomende gods. Den blev endda kun overgået af de københavnske stationer, hvis de regnedes under ét.

Udviklingen for Esbjerg hænger som forventeligt nøje sammen med landbrugseksporten. I 1932 nåede den et højdepunkt, idet kødeksporten var oppe 403.000 tons. I løbet af 1930'erne blev den næsten halveret! I 1932 aftog England 95% af kødet, i 1938 var andelen 90%. Alene fra 1932 til 1933 faldt kødeksporten til England med 100.000 tons. Det kunne således hurtigt mærkes, at England i 1933 indførte importbegrænsninger på landbrugsprodukter fra Danmark.

Lad os først se lidt på DSB's samlede transport af kød- og fiskeprodukter. Kødtransporten, der udgør over halvdelen af disse produkter følger tendensen og bliver mere end halveret fra 1932/33 til 1936/37 og stiger lidt igen i 1938/39.

Smørtransporten er næststørst og viser også faldende tendens. Derimod stiger ægtransporten med 50%, men betyder ikke så meget i det samlede billede. Mindst er fisketransporten, som ikke udviser store udsving i absolutte tal. Sammenlagt falder transporten af kød- og fiskeprodukter med ca. 30% igennem 1930'erne.

Aage Aagesen har undersøgt transportvejene i 1938/39 nærmere. Af den samlede kødeksport på ca. 182.000 tons skønnes 55% at være kommet til Esbjerg med tog og fem sjettedele heraf endda fra jyske stationer. Af smørreksporten på 155.000 tons skønnes 27% at være kommet til Esbjerg med tog, hvoraf hele 95% kom fra jyske stationer. Af

ægeksporten på 100.000 tons kom 17% til Esbjerg med tog og heraf 12.000 tons fra jyske stationer. Kød, smør og æg til eksport tegnede sig for 53% af godstransporten til Esbjerg, heraf kom 87% fra jyske stationer. Sammenfattende må konstateres, at transporterne fra øerne til Esbjerg af disse produkter var så små, at Lillebæltsbroen kun har haft ringe betydning.

Med til billedet hører, at Esbjerg Havn tegnede sig for 55% af den samlede eksport af disse produkter. Resten gik ud af landet enten med tog/færg eller udskibedes fra andre havne. DFDS havde dengang også fast rutebådsforbindelse fra København og flere provinshavne til engelske havne.

### Sammenfatning

Hovedspørgsmålet i artiklen har været at se, hvilken betydning Lillebæltsbroen fik for rejsesamkvemmet mellem Vestkysten og øerne.

Svaret må nok være, at broen gjorde det nemmere og hurtigere at rejse mellem landsdelene; men den gav ikke, hvad i vore dage kaldes et boom i jernbanetrafikken.

Der er dog væsentlige forskelle i udviklingen for hhv. persontrafikken og godstrafikken. Persontrafikken oplever to kvalitetsmæssige løft: Rejsetiden sættes ned, og et par omstigninger forsvinder. Her spiller lyntogene en stor rolle. Og uden bro var disse tog utænkelige.

Lyntogene blev populære; men en del af passagererne kom fra andre tog. Det ses bl.a. af, at forøgelsen i passagertallet ikke sker samtidig med, at togene kommer frem. Og i Englandstrafikken falder passagertallet uanset de bedre rejseforbindelser.

Godstrafikken var stærkt præget af, at Esbjerg var den store udskibningshavn for landbrugseksporten til England. Faldet i den ankomende godsmængde til Esbjerg station svarer helt godt til Esbjergs del af den faldende landbrugseksport.

Men udviklingen for vestkystens øvrige stationer viser sammenlagt også en anden udvikling end landsgennemsnittet. Det kan skyldes, at andre transportere med tilknytning til et så udpræget landbrugsområde som Ribe amt bliver påvirket af eksportkrisen - f.eks. medfører lavere kødeksport færre dyr på gårdene og dermed mindre behov for transport af foderstoffer. Transportmængden afhænger altså stærkt af afsætningsmulighederne. Desuden viser det sig, at kun ganske lidt gods til Esbjerg Havn kommer fra øerne.

Godstransporten følger konjunkturerne og ikke trafikmulighederne. Kvalitetsmæssigt sker der selvfølgelig et løft i og med, at rejsetiden bliver sat væsentligt ned. For godstrafikken er nedsættelsen større end for persontrafikken, fordi godsvognene som regel må vente flere timer i færgen på overførsel.

Biltrafikken fik det naturligvis også nemmere med en bro. Som nævnt overførtes i 1934 185.000 biler med færgerne ved det nordlige Lillebælt. I 1936 kørte 490.000 biler over broen. Personbilen har nok derved oplevet et større rejseboom end persontogene; men det var fortsat de færreste, der havde bil. Først i 1938 nåede man op på 100.000 personbiler i hele landet. I Syd- og Vestjylland var der samme år 14.000 personbiler.

Lastbiltrafikken var stadig karakteriseret ved mange små køretøjer, som mest var egnede til korte transportere. Det ses også af, at den gennemsnitlige distance for transport af gods med bane stiger. Derimod er der fortsat så få lastbiler over 3,5 tons, at de ikke kan have den store betydning for gods-transport mellem landsdelene.

Endelig bliver forskellen i togets og bilens udvikling før og efter bro nok også påvirket af prisen. For togenes vedkommende indføres »brugerbetaling«. Det var der allerede i færgernes tid. Både ved færger og bro betaltes der for flere kilometer end den virkelige afstand. Den enkelte mærker derfor direkte på billetten eller fragtbrev, hvad det

koster at komme over Lillebælt. Bilerne fik også brugerbetaling; men det var en indirekte betaling, idet der ikke blev krævet bropenge. I stedet blev benzinpriserne sat i vejret. Bilisterne betalte der- ved selv for broen; men det gjorde man uanset om køreturen gik fra Fredericia til Middelfart eller fra Esbjerg til Bramming.

### **Litteratur og henvisninger:**

H. Flensborg, Lillebæltsbroen, i Brandmoses kvartalsmagasin, København 1935.

Erik Housted, Fra færgesmakke til hængebro, Fredericia 1977.

Erik Housted, Lillebæltsbroen 1935 - 14. maj - 1985, i Jernbanen nr. 2, 1985.

Peter Knutzen, 40 år i statens tjeneste, København 1948.

John Poulsen, Lyntog, Trafikrevolution i 1935, Roskilde 1985.

John Poulsen, Sovevogne i Danmark, Albertslund 1980.

Søren Thorsøe et al., DFDS 1866-1991, København 1991.

Aage Aagesen, Geografiske studier over jernbanerne i Danmark, København 1949.

Desuden er som kildemateriale anvendt:

De Danske Statsbaner, Beretning om virksomheden, div. årgange.

Køreplaner, div. årgange.

Politikens Hvem-Hvad-Hvor, div. årgange.

Statistisk Årbog for Danmark, div. årgange.

Søren Agerskov, f. 1952, cand.scient.pol., Strandvejen 18, 2100 København Ø. Sekretariatsleder i Statens Museums- nævn.

# De fire søstre

Af Søren Bertelsen

*I år er det 50 år siden, man i DFDS og i Esbjerg erfarede, hvilken skæbne der var overgået de fire Englands-både, som i årene op til krigsudbruddet var Esbjergs stolthed. Esbjerg minesprængtes i sommeren 1945 på vej til København. England sank i Kiel efter et britisk bombeangreb og Jylland forsvandt i Østersøen efter et russisk angreb. Kun Parkeston nåede igen Esbjerg og blev indsat på ruten Esbjerg-Harwich, da denne rute genåbnede 15. december 1945 efter seks års stilstand. Fhv. pressechef i SAS, Søren Bertelsen, skriver om de fire skibe og indfletter nogle personlige oplevelser fra sin tid som kahytsdreng ombord på Jylland i sommeren 1939.*

## Kahytsdreng

Lørdag den 2. september 1939 stod jeg henne agter ombord på Englandsbåden Jylland. Vi havde forladt Harwich godt en halv time inden og var nu på højde med en kystradiostation, som vi kaldte »De fire Master«. Når vi havde de to af mesterne overtværs, hændte en masse på Jylland. Lodsens gik fra borde, lampemanden, der blandt sine mangeartede gøremål også havde til opgave at styre skibet ud og ind af havn, blev afløst af en af matroserne, og bådmanden satte loggen, der skulle registrere antallet af tilbagelagte sømil på de 22 timers sejlads, der nu lå foran os.

Selv meldte jeg mig i pantryet - det kolde køk-



Jylland under lustning i Esbjerg. (Foto: Esbjerg Byhistoriske Arkiv).

ken hvor maden blev anrettet - og gjorde klar til jobbet som buffist. Vi var alle lidt spændte. Dagen før, mens vi var på vej fra Esbjerg til Harwich fuldt lastet med landbrugsprodukter og 80 passagerer, havde Tyskland overfaldet Polen.

Vi var nu i overensstemmelse med fartplanen på vej til Esbjerg efter det normale 26 timers ophold i Harwich. Alle håbede, at Frankrig og Storbritannien kunne lægge så stærkt et pres på Adolf Hitler, at en storkrig kunne afværges.

Imens jeg hjalp med at servere middag for passagererne, svandt Englands kyster i skumringen. Vi vidste ikke, at det var sidste gang Jylland gjorde denne tur - vidste ikke, at der nu skulle gå seks år, inden der igen blev etableret regelmæssig rute-trafik mellem Esbjerg og Harwich.

Inden vi kom til kaj i Esbjerg søndag den 3. september, havde Frankrig og Storbritannien erklæret Tyskland krig.

Jeg havde sejlet med Jylland som kahytsdreng siden den 3. april 1939. Samme forår havde jeg sagt farvel til Esbjerg kommunale skolevæsen, fast besluttet på at komme til søs. Jeg var 15 år - ikke ud af sømandsslægt, kendte ingen der sejlede og havde faktisk - samme dag - for første gang sat mine ben ombord på en af Englands-bådene. Men jeg ville ud at sejle, ud for at opleve noget, der kunne bane vej for en drøm om at blive journalist.

Vi var ti drenge ombord og tilhørte den laveste af lave klasser på skibet. Mine kammerater var gået til søs, fordi deres fædre, onkler og ældre brødre sejlede, og de var destinerede til at blive matroser, fyrbødere, fiskere, kokke og hovmestre - enkelte styrmænd og skibsførere. Vi skulle være i jobbet i 12 måneder, så var vejen banet for en videreuddannelse på dækket eller i kabyssen. Det var et meget enkelt uddannelsessystem. Alle drengene vidste, at de skulle udføre deres arbejde hurtigt, godt og præcist. Skete det ikke, risikerede man, at kokke, hovmestre, lampemænd og båds-mænd vendte fingeren nedad, og så kunne man ef-

ter 12 måneder gå i land uden at få en hyre, der samtidig bød på videreuddannelse.

Jeg blev forhyret som kahytsdreng på 1. klasse og mødte her for første gang i mit liv en luksus og elegance, som jeg ikke troede eksisterede. Andre af drengene var skyllere, hvis fornemste opgave det var at vaske op, eller messedrenge der serverede i officersmessen og holdt officerernes kamre. Til søs eller ved kaj. Arbejdsdagen begyndte kl. 7, og vi havde fri mellem kl. 14 og 16. I søen sluttede arbejdsdagen, når vi var færdige med at hjælpe skyllerne med opvasken. I land en timestid efter at skibet var gået til kaj.

Vi boede midtskibs i et stort fællesrum med faste køjer, skabe til hver enkelt, og et stort bord med tilhørende bænke. I samme afsnit af skibet boede tjenerne og kokkene. Agten for dette kahytsafsnit var skibets 3. klasse og foran maskinrummet, der med sin dybde og bredde faktisk delte skibet i to dele, således at vi altid - uanset vejret - skulle ud på dækket for at komme til vort kammer.

En kahytsdrenge arbejde var bl.a. at vaske gange, gøre rent på kamre og toiletter, pudse køjer og dørtærskler, samt alt det andet der skinnede, og det var der meget af. Ingen af passagerkamrene havde bad eller toilet, men det lettede aldeles ikke rengøringsarbejdet, hvilket man måske skulle tro. Det var nærmest omvendt, specielt når vejret var dårligt. Vi pudsede også passagerernes sko, og når der blev serveret middag eller frokost, fungerede vi som buffister sammen med kahytsjomfruerne. Bagefter hjalp vi med til at vaske op.

Altid, når vi færdedes i skibets passagerafdeling, skulle vi have en hvid messejakke med stiv halslinning på.

En time før vi gik til kaj og en time inden afrejse, slæbte vi bagage til og fra kamrene. Det var et godt job, fordi der faldt drikkepenge af - og de var kærkomne. Den månedlige hyre var 30 kr. plus kost og logi, så der var ikke meget at slå til side med.



*Eshjergs rygesalon, der fortæller lidt om den passagerkomfort, der blev budt på. (Foto: Eshjerg Byhistoriske Arkiv).*

DFDS havde gjort alt for at være konkurrence-dygtig i den trafikstrøm, der gik fra Skandinavien til og fra Storbritannien. Man bød på en komfort, der efter datidens forhold virkelig var 1. klasse. Køkkenet var internationalt med menukort på fransk. Middagen, der blev serveret en time efter afsejling, bestod altid af fire retter. Først en let forret, så suppe eller fisk, hovedretten kunne være oksesteg, and, kylling eller roastbeef. Desserten var ofte is, men også tit et indbydende fad med frisk frugt.

Al maden blev lavet ombord, og det varme og kolde køkken forsynede ikke blot passagererne på

1. og 3. klasse, men også besætningen med mad. Det hele blev fremstillet af to kokke, to koksmatere og nogle skyllere. Ikke mindst var det et stort arbejde at arrangere det store kolde bord, som alle passagerer satte stor pris på, da det var noget helt specielt dansk. Middag og frokost blev serveret i spisesalonen med plads til 80 passagerer. I middagen deltog altid skibsfører, 1. styrmand og 1. maskinmester i uniform.

Morgenmåltidet blev serveret af kahyttsjomfruerne på kamrene. Det var kaffe eller te, ristet brød med tilhørende orange- og jordbærmarmelade - smørret var kunstfærdigt rullet i kugler - appel-

sinsaft presset af friske appelsiner og endelig »baccan and egg«. Vi hjalp med at fordele de mange bakker, hvis indhold fortalte lidt om standarden. Hovmesteren svævede over vandene. Som sine nærmeste medarbejdere havde han den ældste kahytssjomfru, der havde ansvaret for, at kahytssafdelingen var i orden, overtjeneren, der skulle sørge for driften af spise- og rygesalon samt baren, og endelig chefkokken, der herskede enevældigt i hele kabysområdet og foruden den daglige madlavning også havde ansvaret for, at alle proviantskabe, fordelt rundt om på skibet, rummede det de skulle. Han havde endvidere opsynet med køleskabet henne agter, hvor hele dyrekroppe blev opbevaret og parteret.

Inden skibet gik fra kaj, blev hele kahytssområdet inspiceret, og var skibet i Esbjerg, deltog overhovmester Rosenberg i inspektionen iført hvide handsker, der med det samme røbede, hvis et eller andet i en kahyt var støvet.

Minutterne inden passagererne kom ombord, var skibet et festligt syn. Overalt var der tændt lys, dørene til kamrene stod åbne, alt skinnede og alt var pinligt rent.

### **Krigen bryder ud**

Vi gik meget op i den uro, der herskede på den verdenspolitiske scene i sommeren 1939. Først i august kom uheldsvangre begivenheder. En dag da vi kom til Harwich, kom en gruppe mænd fra civilberedskabet ombord. De havde store kasser med. Kasserne rummede gasmasker. Vi fik hver udleveret en gasmaske og blev instrueret i brugen af den samt fik at vide, at der vankede bøder, hvis vi gik i land uden disse gasmasker. Næste gang vi kom til Harwich, var en række monumenter dækket til med sandsække, men vi var stadig ubekymrede. Først da de danske au pair piger fra London begyndte at rejse hjem, var vore kahytssjomfruer ihvertfald ikke i tvivl om, at der var fare på færde.

Fredag den 1. september kom så krigsudbruddet. Efter ankomsten til Esbjerg søndag den 3. september fik vi næste dag at vide, at Jylland skulle lægges op. Vi meldte os stort set alle til fortsat sejlads med fragtbådene, der stadig skulle sejle på Storbritannien med landbrugsprodukter, men så vidt kom det ikke for mit vedkommende.

Samme dags eftermiddag kastede et britisk Royal Air Force fly bomber over Esbjerg, en kvinde blev dræbt og nogle huse knust. Alle var skrækslagne over det, der var sket, og jeg lovede mine forældre at gå i land. Dermed sluttede min karriere til søs, men drømmen om at blive journalist levede. Otte af de drenge, jeg lærte at kende på bådene i sommeren 1939, omkom ved krigsforlis.

Standsningen af passagerruten og oplægningen af de fire Englandsbåde blev smerteligt for DFDS og Esbjerg. De fire skibe, der stort set var ens, blev kaldt »De fire Søstre« og var rederiets og Esbjergs stolthed. Alle fire var bygget på Helsingør Skibsværft. De gav tilsammen beskæftigelse til hundreder af søfolk, havnearbejdere og leverandører. De fire skibe var en meget stor satsning fra rederiets side, der med disse skibe udbyggede den position, man havde tilkæmpet sig på Nordsøen.

Parkeston og Jylland blev bygget i 1925 og 1926. De var udstyret med dieselmotorer, gjorde 16 knob i timen, så sejltiden mellem Esbjerg og Harwich kunne nedsættes fra 24 til 22 timer. Begge skibe havde plads til 112 passagerer på 1. klasse og 118 på 3. klasse. Salonerne på de to skibe var elegant udstyrede og kamrene velindrettede. Parkeston kostede 2.9 mill. kr. og Jylland 2.7 mill. kr. I 1929 og 1932 fuldførtes moderniseringsplanerne for Harwich-ruten med indsættelse af Esbjerg og England, og derved fik ruten så gode vilkår som overhovedet muligt. Man blev i stand til i sommersæsonen at gennemføre en daglig afgang fra henholdsvis Esbjerg og Harwich og daglig ankomst til de to byer. Der var altid i sommertiden to skibe til søs og to ved kaj. England indvarslede også nye ti-

der for passager-komforten. Et kammer var udstyret med bad og toilet. En enkeltbillet Esbjerg-Harwich kostede i sommeren 1939 80 kr. Hvis man sejlede med England og ønskede at bruge kammeret med bad og toilet, var prisen den dobbelte. Til alle afgange og ankomster var der gode togforbindelser til og fra København og London. Lyntoget Englænderen forlod således Københavns Hovedbanegård kl. 12.30 med ankomst til Esbjerg kl. 16.55, hvorefter der var afgang med båden kl. 18.00.

Langt den overvejende del af passagererne kom med tog til havnebanegården, hvor pas- og toldkontrol fandt sted. Kun sjældent kom nogle i bil. Skete det, blev bilen hejst op på forskibet, hvor den blev placeret på en lastluge og svøbt i presenninger.

### De fire søstres skæbne

Den 14. september var arbejdet med at klargøre Jylland til oplægning færdigt, og alle besætningsmedlemmer forlod skibet. Jylland blev liggende i Esbjerg i endnu nogen tid, hvorefter DFDS samlede »De fire Søstre« i Københavns sydhavn, da man skønnede, at det var for risikabelt at have de fire skibe liggende i jyske havne.

Den 19. januar 1944 bordede tyske marinesoldater uden varsel de fire skibe. Vagtmandskabet blev jaget i land, og skibene blev malet grå. De fik samtidig andre navne, Jylland kom til at hedde Musketier, Parkeston - Pioner, Esbjerg - Kurasier og England - Grenadier.

Efter beslaglæggelsen blev de fire skibe overført til tyske Østersø-havne. England var ved beslaglæggelsen ikke sejldygtig. Der manglede nogle vitale maskindele, så skibet blev oplagt i Kiel og indrettet som lazaret for sårede tyske officerer. Under et luftangreb på Kiel den 27. august 1944 blev skibet ramt af flere bomber, og det blev så ødelagt, at det ikke kunne bjerges. Efter krigen blev Eng-

land hævet og slæbt til ophuggerfirmaet H. J. Hansen i Odense, hvor det blev skrottet. Esbjerg blev udrustet som hjælpeekrydser, blev armeret og fik bl.a. lastrummene forstærket, ligesom det blev forsynet med udstyr, der tillod skibet at sejle gennem minefelter. Parkeston blev ligeledes udrustet som hjælpeekrydser.

Kort efter befrielsen i maj 1945 sendte DFDS en gruppe eksperter med kendskab til »De fire Søstre« til Tyskland for at finde skibene. Gruppen talte bl.a. maskinmestrene Frits Richter og Hans Bjerre, begge havde sejlet med skibene og boede i Esbjerg.

Gruppen fandt Parkeston og Esbjerg i Lybeck. Skibene fik mandskab ombord og begyndte sejladsen tilbage til København. Ud for Stevns på Sjælland ramte Esbjerg trods sit anti-mine udstyr en mine og sank. Ingen mennesker kom noget til. Skibet blev bjerget, og krigsforsikringen solgte det til et spansk rederi, der gav skibet navnet Ciudad de Ibiza, satte det ind på ruten Barcelona og de baleariske øer, hvortil Mallorca hører. Skibet var i fart til november 1978, hvorefter det blev ophugget i Valencia.

Parkeston nåede København og blev i de efterfølgende måneder bragt tilbage til sin oprindelige standard, således at skibet den 15. december 1945 kunne åbne ruten Esbjerg-Harwich efter godt seks års stilstand. Det skete under stor festivitas, og ikke uden grund følte man i Esbjerg, at nu var normale tilstande på Englands-kajen igen ved at indfinde sig. I 1964 havde Parkeston udspillet sin rolle. DFDS solgte skibet til Akers Mekaniske Verksted i Oslo, hvor det gjorde fyldest som logiskib for udenlandske arbejdere. I 1977 gik turen tilbage til Danmark, nærmere bestemt Masnedø, hvor det blev ophugget den 15. september 1975 ved firma Paul Bergsøe.

Jylland var totalt forsvundet, og først i midten af 1950'erne modtog DFDS orientering om, hvad der var hændt skibet. I januar 1945 afskar russiske



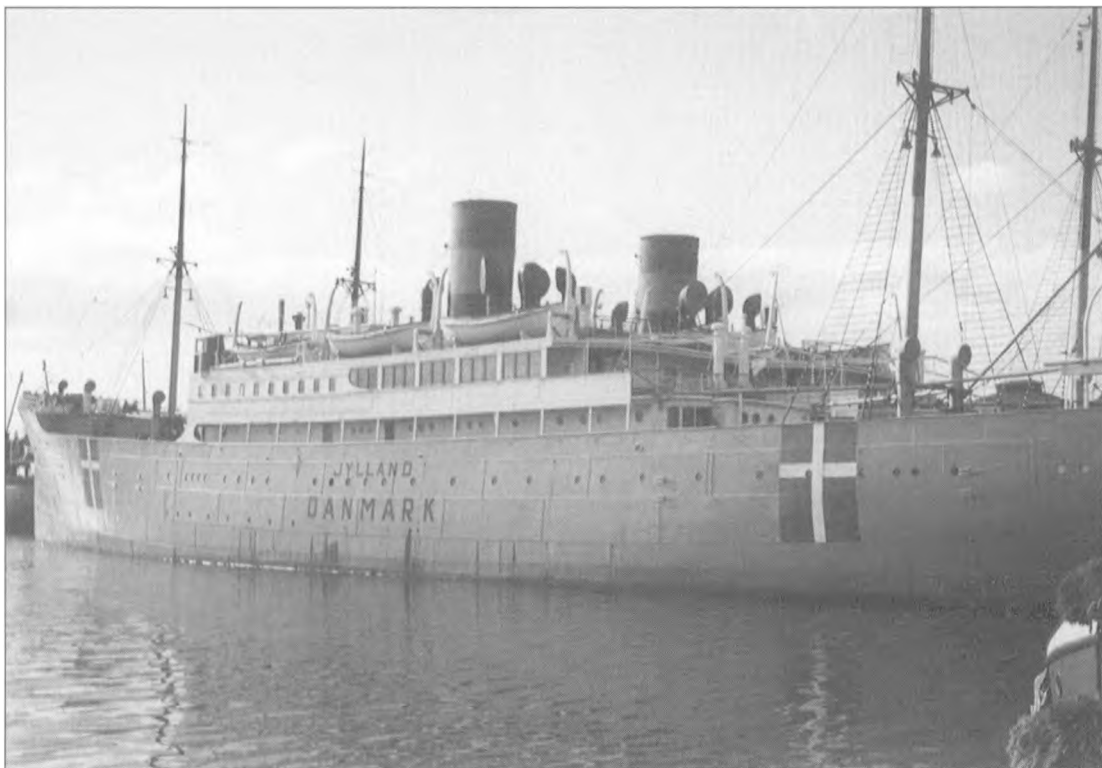

Jylland oplagt i København og påmalet Dannebrog og nationalitetsbetegnelsen Danmark. (Foto: Esbjerg Byhistoriske Arkiv).

tropper Østprøjsen fra det egentlige Tyskland. Hundretusinder af flygtninge samledes i de havne, der stadig var under tysk kontrol. En omfattende evakuering til søs blev indledt og ledet af den tyske marine - en evakuering, der bl.a. bragte 200.000 flygtninge til Danmark. Evakueringen skete med store tab til følge. Således blev krydstogtskibet Wilhelm Gustlof sænket den 30. januar 1945 af en russisk ubåd. 5.100 flygtninge, sårede soldater og besætningsmedlemmer omkom. Den 16. april blev passagerdamperen Goya sænket, 6.500 omkom.

Den 3. maj befandt Jylland sig på positionen 54°30' n - 10°22' ø på vej mod Travemünde med

800 sårede flygtninge ombord, da det blev angrebet af russiske jagerbombere. Skibets fører lod projektører belyse skibets Røde Kors bemaling, men angrebet fortsatte, og efter adskillige fuldtreffere sank skibet med store tab til følge. Angrebet blev observeret af en RAF Lysander maskine, hvorfra man forsøgte at kommunikere med russerne i et forsøg på at få dem til at indstille angrebet, men i stedet oplevede briterne selv at blive angrebet, måske fordi Lysander-maskinen mindede lidt om et af Luftwaffes Henschel eller JU 87 fly. RAF- flyet undslap, men dets rapport har muligvis givet anledning til, at man siden mente, at det var britiske fly, der sænkede Jylland.



*Parkeston - bygget i 1925 - var den eneste af »De fire Søstre«, der kom tilbage til Eshjerg efter 2. verdenskrig. Her er skibet oplagt i Dokhavnen i begyndelsen af 1950'erne. Parkeston blev kendt langt udenfor Danmarks grænser, da det i foråret 1955 fungerede som transport- og logiskib for 120 danske politibetjente, der blev sendt til Færøerne af den danske regering i forbindelse med urolighederne i Klaksvig. (Foto i privateje).*

Det er aldrig blevet klarlagt, hvor mange mennesker, der kom i Østersøen i vinteren og foråret 1945. Både russerne og de vestallierede var dybt bekymrede for den flåde af skibe tyskerne havde samlet ud for Kiel og Lybeck. Man frygtede, at de mange skibe, der omfattede alt fra slæbebåde og flodpramme til oceangående krydstogtskibe, skulle bruges til overførsel af tyske tropper til Danmark og Norge med den hensigt at fortsætte krigen fra disse to lande. Af den grund var armadaen udsat for det ene bombardement efter det an-

det. Således blev foruden Jylland - så sent som den 3. maj - også to store passagerskibe Cap Arcona og Theilbeck angrebet af britiske Royal Air Force fly ud for Neustadt mellem Kiel og Lybeck, hvor skibene var opankrede. RAF og piloterne var uvidende om, at der ombord på de to skibe befandt sig fanger fra koncentrationslejren Neuengamme ved Hamborg. Hvor mange fanger, der var ombord er aldrig blevet klarlagt, men der er opgivet fra 2.000 til 6.100, og alene de usikre tal fortæller noget om det kaos, der herskede i Tyskland i dagene op til

kapitulationen. En kendsgerning er det, at kun få fanger reddede livet. Det hele var så dybt tragisk og i sin grusomhed grotesk. De fanger, der klarede sig fri af skibene, der blev skudt i brand, og forsøgte at svømme i land, blev beskudt af SS-soldater på stranden. Nogle timer senere nåede britiske soldater frem til området, men da var det for sent. Blandt de omkomne var fremtrædende tyske socialdemokrater og fagforeningsfolk. Nogle havde været fængslet i 12 år.

RAF havde under hele krigen omhyggeligt undgået at bombardere tyske koncentrationslejre, og man troede, at alle fanger fra Neuengamme var sat på fri fod.

En af de britiske Beaufighters, der deltog i angrebene på skibene, blev på hjemvejen skudt ned af tysk antiluftskyts over Herning. Flyet styrtede i Nordsøen, og efter tre døgn blev de to besætningsmedlemmer taget op af kutteren Ella, der bragte dem ind til et nu befriet Esbjerg. Den ene af de to piloter var siden i en række år gæst hos redningsfamilien i Esbjerg.

## **En ny tid**

Med Parkestons åbning af Esbjerg-Harwich ruten i december 1945 indledtes en ny æra. Allerede året efter blev Kronprins Frederik indsat på ruten. Den var bygget under besættelsen i Helsingør og fik nogle år senere følge af søsterskibet Kronprinsesse Ingrid. Begge skibe var større og mere moderne indrettet end »De fire Søstre«.

I 1964 indsatte DFDS England, som blev det første passagerskib på ruten med et gennemgående bildæk.

Dermed begyndte en ny udvikling, der efterhånden bl.a. betød farvel til havnearbejderen, der slæbte svinekroppe, smørdritler, kasser med æg og isede fisk i godsvogne, hestevogne og lastbiler til skibssiderne. Et hårdt og opslidende arbejde, som nok ingen savner i dag, men atmosfæren omkring Englandskajen, havnebanegården og det internationale liv, der udfoldede sig, når en af Englandsbådene gik til eller fra kaj, savnes af mange gamle esbjergensere, for hvem en dag var spildt, om ikke man havde været »et slag på havnen«.

Søren Bertelsen, f. 1923, fhv. pressechef i SAS, Kongelundvej 316, 2770 Kastrup. Har bl.a. skrevet Et liv i luften og Flyvning i Danmark i 50 år, samt artikler i Danair Magasinet.

# Den tabte barndom

## En lettisk flygtning i Vestjylland

Af Arthur Birger

I 1983 opfordrede Historisk Samfund for Ribe Amt mig til at berette om de flygtningelejre, der opstod i amtet efter Anden Verdenskrig. Efterfølgende har der i årbogen været bragt en række artikler, bl.a. i 1984 og 1986 om flygtningelejren i Blåvand.

Takket være afdøde Paul Lunds privatarkiv og kontakter i København - John Würfel og Arne Dinesen - er det lykkedes at komme i forbindelse med en lettisk statsborger, Arthur Birger, der som 13-årig oplevede at være flygtning i denne lejr.

Hans beretning om flugten fra Minsk til Danmark, opholdet i Blåvandlejren og Bramming Hovedgård, og hjemkomsten til Hviderusland bringes her, oversat til dansk af Arne Dinesen.

Leif G. Ipsen, arkivleder, Blåvandshuk Lokalhistoriske Arkiv.

### Minsk

Det var først på sommeren i 1941. Min bror Edmund og jeg havde netop afsluttet vores første år i skolen. Vi var i strålende humør ved udsigten til en lang ferie. Vi var uadskillelige og holdt sammen i tykt og tyndt. Vores overensstemmelse i alle forhold - tanker, ønsker og bestræbelser - var betinget af naturen selv, vi var tvillinger. Vi var mange søskende: Den ældste bror Rudolf læste til ingeniør, søster Erna gik på seminarium, og søster Lida gik i skole som Edmund og jeg, der var de yngste. Der var ikke meget at slå til side med. Vores far døde, da Edmund var to år, og vores mor var alene om at forsørge os.

Dengang boede vi i Minsk i Hviderusland, i udkanten af byen i et lille træhus sammen med to an-



Tvillingerne Arthur (til højre) og Edmund Birger. (Foto: Blåvandshuk Lokalhistoriske Arkiv).

dre lettiske familier, som af skæbnen var skilt fra hjemlandet. I vores lille og beskedne bolig herskede fred og alle var indstillet på at hjælpe hverandre. Mor fortalte os tit om Letland, om sin ungdom, om Riga, hvor hun havde tilbragt nogle år sammen med vores far. I forsommeren 1941 var de voksne imidlertid bekymrede - igen og igen hørte man om faren for krig, og en nat, da telefonforbindelserne blev afbrudt og vort eget apparat konfiskeret, forstod alle, at krigen var uafvendelig.

Og så kom dagen, som ingen af os kan glemme, den 22. juni. Vi lyttede til Molotovs meddelelse i radioen om, at Tyskland havde angrebet os, og fra dette minut blev angst og bekymring vores konstante ledsagere i lang, lang tid fremover. Et par dage tilbragte vi i beskyttelsesrum. Allerede i krigens første uge dukkede de første flygtninge op i

Minsk, men ingen forestillede sig, at vi også selv snart måtte på flugt.

En morgen, da tyske fly skånselsløst bombarderede Minsk, holdt en bil ved et nabo hus for at bringe børn og kvinder ud af byen til et mindre farligt sted. Folk ilede til, og i stor hast hoppede også vi tre - Erna, Edmund og jeg - ind i køretøjet. Vi forlod byen under bomberegningen og håbede at vende tilbage senest om aftenen. Vi kunne ikke forestille os, at vi først skulle gense vores slægtninge mange år senere.

Bilen standsede i en skov, og vi fandt husly i la den til en skovridergård. Om aftenen var horisonten blodrød i retning mod Minsk. Det var vores by, som brændte.

Jeg ved ikke, hvor lang tid vi opholdt os i skoven. Men da folk erfarede, at Minsk var blevet besat af fascistiske tropper allerede den 28. juni, drog en gruppe kvinder og børn hjemefter, deriblandt også os tre. Selvfølgelig til fods og ad omveje.

I byen ventede os et skrækkeligt syn. Forstaden, som vi boede i, bestod hovedsageligt af træhuse, men nu var kun skorstene og ildsteder tilbage. Og så vores hus var gået op i flammer. Vi tabte næse og mund og stod som forstenede på brandtomten. Måske var menneskene brændt inde? Vi gennem søgte asken i et spinkelt håb om at støde på et eller andet spor, men forgæves. I vores hjerter kunne vi ikke tro, at vores pårørende var døde. Derfor lagde vi en seddel i fyrehullet på komfuret med besked om, at vi var i live og hver dag ville komme tilbage til stedet. Mange andre mennesker ledte også efter deres slægtninge, og netop på denne måde håbede de at finde hverandre. Vi var fyldt med bekymringer, vænnet som vi var til samhørigheden i vores store familie, og nu stod vi pludselig helt alene i verden og uden de ringeste midler at leve for.

Dagene gik, men der kom ingen reaktion på vores besked, og det betød, at vores mor og to søskende ikke længere var i Minsk. Vi måtte regne med, at de enten var omkommet eller i bedste fald

evakuerede. Vi var blevet alene og måtte til at kæmpe for det daglige brød, selv om vi kun var 9 år gamle og helt uerfarne. Nogle venlige mennesker sagde til os, at vi skulle henvende os på et børnehjem. Vi fandt frem til et sådant hjem og blev optaget dér, Edmund og jeg. Siden hen boede vi også på andre børnehjem, men de var alle udplyndrede og kunne kun byde de forældreløse børn på husly og nødtørftig mad, men ikke på tøj og sko. Vi tilbragte kun nätterne på disse hjem, om dagen strejfede vi rundt i byen for at bjerge et eksistensgrundlag. Vi pudsede støvler, bar bagage på banegården, solgte aviser, gik fra hus til hus og tiggede, og i nødsfald - jeg vil ikke fortie det - begik vi også tyveri. Vi kæmpede for livet og døjede hele tiden med sult og angst. Vi var bange for den Røde Armé's luftangreb og for besættelsesmagtens politi-razziaer, vi var fyldt med angst dag og nat. Vi måtte være meget udholdende og behændige for at gøre os fortjent til et eller andet - et stykke brød eller noget tøj. Det var allerede efterår, men vi var kun ganske let påklædt fra dengang, da vi måtte forlade vort hjem for altid. Det var en svær tid; kun det, at vi var to sammen, gav os styrken til at stå det hele igennem. Den ene tog hele tiden vare på den anden, opmuntrede, trøstede - vi var altid side om side.

I foråret 1944 fik vores børnehjem besøg af nogle SS-officerer. Vi blev beordret til at stille op på rad og række, for at officererne kunne gennemføre en mønstring af børnene. Hvert barn blev besigtiget, og vi blev fordelt på to grupper. Efter hvilke kendetegn de skelnede mellem børnene, kan jeg ikke sige. Vi kom i hver sin gruppe, men så var der en af vores lærerinder, som protesterede: »Skal man absolut skille tvillingerne fra hinanden?« Jeg blev grebet i øret og trukket over til min brors gruppe.

Vores gruppe (ca. 12 børn) blev bragt til banegården og sat i en godsvogn. Snart efter kørte toget. Ingen vidste hvorhen og hvorfor. Vi kørte dag

og nat. I Litauen, i byen Kaunas, blev vi hentet ud af toget og kørt til en landsby, som hed noget, der betød »Rødgård«. Nu var vi langt borte fra vores hjemby, fra vores nærmeste. Var der endnu mulighed for, at vi engang skulle mødes igen?

### **Børnehjemskolen**

Sådan havnede vi i den såkaldte »børnehjemskole«, hvor en gruppe piger og drenge i alderen fem til 14 år befandt sig i forvejen. I alt var der ca. 50 børn.

Nu begyndte et helt nyt liv med alt lagt i stramme rammer. Der var undervisning hver dag. Vi blev belært om, at Sovjetregimet var uretfærdigt, grusomt og vederstyggeligt, og at det tyske system ville sikre et nyt og bedre liv for alle. Sædeles megen tid blev brugt på tyskundervisning. Lige fra den første dag skulle vi kende de almindelige dagligdags vendinger på tysk. Efter nogen tid måtte vi overhovedet ikke tale russisk - heller ikke med hinanden.

Man trænede os i hovedregning for at udvikle vores hukommelse og tænkeevne. Ingen forklarede os hvorfor og med hvilket formål det hele blev gjort. Børnene skulle gå op i undervisningen og være disciplinerede. Det mindste brud på disciplinen blev straffet strengt. På de skyldige ventede pisk, rem og alskens andre former for straf. Vi måtte også på en masse marchure, lære tyske sange og holde området i pinlig orden.

Jeg må vedgå, at vi dengang affandt os temmelig hurtigt med det nye liv. Vi var ikke længere sultne, vi fik tøj og sko (med træsåler), det vil sige livsbetingelserne i »børnehjemskolen« var bedre end i vor smadrede hjemby Minsk. Men vi kunne ikke vænne os fra vores modersmål, og vi talte russisk indbyrdes, selv om det var strafbart. Ligeledes kunne ingen forbyde os at tænke på vores forældre, som vi havde mistet, og at håbe på et gensyn. Vi havde ingen anelse om, hvordan krigen forløb,

og vi måtte ikke forlade området, der var bevogtet. Vi vidste ikke, hvad den næste dag ville bringe og levede derfor i konstant angst.

I efteråret 1944 blev vi - nogle af os i hvert fald - transporteret fra Rødgård til bredden af Nemunas-floden, hvor vi boede i en landsby, og nogle dage senere blev vi sendt ombord på en pram og slæbt ud i Østersøen. Sejladsen var grufuld for mig. Jeg var bange for bølger og var overbevist om, at den overlæssede pram ville synke. Jeg var deprimeret - vi var igen på rejse, hvorhen denne gang? Da vi ankrede op ved Königsberg - byens navn fandt vi ud af ved et tilfælde - og fik øje på ruinerne og brandtomterne, stod det klart, at krigsfronten var nær, og at den rykkede mod vest. Det viste sig senere, at vores antagelse var rigtig.

Det næste opholdssted for vores »skole« var i nærheden af byen Gdansk. Man anbragte os i en barak med cementgulv. Vi fik ikke længere regelmæssig undervisning. Hele efteråret igennem blev vi sendt ud på omegnens bøndergårde for at hjælpe til med høsten. Vi samlede kartofler, gulerødder og andre grønsager. Selv om det var anstrengende arbejde, tog vi gerne ud på gårdene, fordi vi dér fik temmelig god mad to gange om dagen.

På denne tid var vi allerede overbeviste om, at krigen lakkede mod enden. Vores tyske »lærere« var nu meget nervøse og vrede. Den mindste forseelse blev straffet med pisk.

I foråret 1945 blev vi flyttet til Gdansk. Jeg fornam, at der herskede panik i byen. Overalt var der brandlugt, og der var skyderi igen og igen. Om aftenen, da det var mørkt, måtte vi gå ombord på et stort skib. Det var frygteligt. Trappen var stejl, lang og svajende. For at kravle op ad trappen havde man brug for kræfter, men vi var temmelig svage. Og vi var skrækkelig bange for at styrte ned. Armene var som lammede, benene rystede. Edmund opmuntrede mig, og jeg opmuntrede ham. Da vi omsider var oppe på dækket, kunne vi skim-

te vores sparsomme bagage, der var blevet tilbage nede på prammen, som en lille prik. Dækket var fyldt til bristepunktet med mennesker, overvejende tyske flygtninge, men der var også soldater og sårede ombord. Efter ordre måtte vi som før nævnt ikke tale russisk med hinanden, end ikke et eneste ord. På spørgsmål om, hvem vi var og hvorfra vi kom, skulle vi svare på tysk: »Vi tilhører den tyske folkestamme.«

Børnene var bange for sejlskibet - skibet kunne komme under kanonild eller under luftangreb eller blive minesprængt. Vi åndede lettet op, da skibet omsider ankrede op i København.

I Danmarks hovedstad blev vi indlogeret i forhallen til et biografteater. Jeg har desværre glemt, hvad biografen hed, dog kan jeg huske, at der var spejlvægge i hallen. På repertoireet var film af forskellig slags, og der blev altid vist tysk ugeevy som indledning til forestillingerne, som især overværedes af militærpersoner. Vi børn måtte nøjes med at se filmen gennem dørsprækken, man lod os ikke komme ind i biografens sal. Ved siden af biografteatret lå et spisested, hvor vi fik forplejning. På spisestedet kom vi første gang i kontakt med danskere, og vi mærkede straks, at disse mennesker kunne lide børn. Af og til fik vi besøg af funktionærer - tror jeg nok - fra spisestedet og biografen. De havde dukker med til pigerne, alle fik et eller andet spiseligt, og de sørgede også for tøj til os.

Efter kort tid blev vi overflyttet til byen Ribe og noget senere til en lejr på Bramming Hovedgård i udkanten af Bramming. Lejren var hegned med pigtråd, og man måtte ikke forlade lejren uden tilladelse.

I begyndelsen af maj indløb et rygte om, at Hitler var meget syg, og at krigen snart ville være slut. Denne glædelige efterretning spillede ind på børnenes opførsel og lærerne bemærkede det straks. De samlede os i et værelse og gav os en skrækkelig advarsel: »Glæd jer ikke så meget! Der er en gren parat til hver af jer, der er træer nok til at I al-

lesammen kan blive hængt!« Og så var vi ængstelige igen.

Kort efter var krigen imidlertid forbi. I Bramming fandt store demonstrationer sted, folk glædede sig, triumferede. Vores lærere derimod pakkede deres kuffert og tvang mig og to andre drenge til af læsse bagagen på en trillebør og køre den til stationen. Der skiltes vores veje. Lærerne, som så længe havde gjort os bange, kunne ikke mere forulempe os. Det var to officerer (den ene hed Zaurin, den andens navn har jeg glemt) og underofficer Holz, der var blevet såret og derved havde fået et stift ben. Det generede ham imidlertid ikke i hans »opdragergerning«, som han udfoldede ved hjælp af pisk.

De følgende dage tilbragte vi stadigvæk i lejren. Vores hjerter var dog fyldt med forventning om et nyt liv og om snarligt gensyn med forældrene.

### **Paul Lund**

En dag dukkede en sympatisk dansker op i lejren. Han talte med de deporterede, besigtigede barakkerne og lejrområdet. Børnene fra vores gruppe spurgte ham: »Hvad skal der ske med os, vi er russere!« Manden ville slet ikke tro på os - russiske børn i den tyske lejr? For at overbevise ham sang vi en sang på russisk. Og det hjalp. Manden lovede en russisk pige højt op og sagde: »For jer er solen stået op! I har sejret! Jeg hedder Paul Lund, og jeg kommer tilbage, jeg vil hjælpe jer!«

Dengang vidste jeg endnu ikke, at fra dette øjeblik ville navnet Paul Lund altid blive stående i mit hjerte. Men jeg følte, at vi kunne stole på, at denne mand ville hjælpe os med at komme hjem.

Paul Lund informerede bystyret i Bramming kommune om, at der var russiske børn i den tyske flygtningelejr. Han henvendte sig også til den stedlige Røde Kors komité. Da han ville organisere hjælp til de russiske børn, håbede han dér at finde et lydhørt øre.

Næste gang Paul Lund besøgte os, var han ikke alene. Han var ledsaget af fru Jørgensen (hustru til møbelfabrikkenes ejer) og fru Balslev. De medbragte tøj og fødevarer, og om aftenen blev der dækket bord i haven for børnene. Det var en uforglemmelig aften. Vi følte, at disse mennesker var os hengivne, at de satte pris på os og ville hjælpe os. De spurgte, hvordan vi var havnet i den tyske lejr, og om vi ville rejse hjem. Paul Lund og fru Jørgensen gav udtryk for den opfattelse, at de russiske børn skulle overgives i Røde Kors's varetægt. Lejrkommandanten, Herr Beck, var ikke indforstået dermed: »Børnene ved jo slet ikke, hvem de egentlig er, derfor skal de blive i lejren,« sagde han.

Nogle af de tyske flygtninge var ikke venligt indstillede overfor de russiske børn, og relationerne var spændte. Selv om lejrledelsen ydede modstand, udvirkede Paul Lund, fru Balslev og Røde Kors, at vi blev overflyttet til en skole i Bramming.

Her - hos danskerne - begyndte et helt andet liv for os. Vi kom til at bo under gode forhold, vi fik god mad, danskerne sørgede for os som for deres egne børn. Alle drog omsorg for os - ingen foragtede eller hovmodige blikke, ingen afvisende håndbevægelser. Familien Jørgensen var meget velvilligt indstillet overfor os. Men Paul Lund var så afholdt blandt børnene, at de alle kaldte ham onkel Paul. Særlig hjertelige relationer kom i stand mellem Paul Lund og min bror Edmund, de var som far og søn. Livet i Bramming skole var som en fest for os, som et eventyr. Men vi vidste, at alle eventyr ender på et eller andet tidspunkt. Jo sikrere udsigten blev til at komme hjem, desto tungere følte vi det om hjertet. Hvad ventede os i Minsk? Vi havde ikke længere et hjem, det var gået op i flammer, og måske havde vi heller ingen familie - vi vidste jo ikke om mor, Rudolf og vores søstre var i live. Vi talte om det med onkel Paul, han var allerede dengang som en nær slægtning for os. Onkel Paul hørte opmærksomt på os. Vi følte os så tæt knyttet til ham, at vi ønskede at forblive sammen

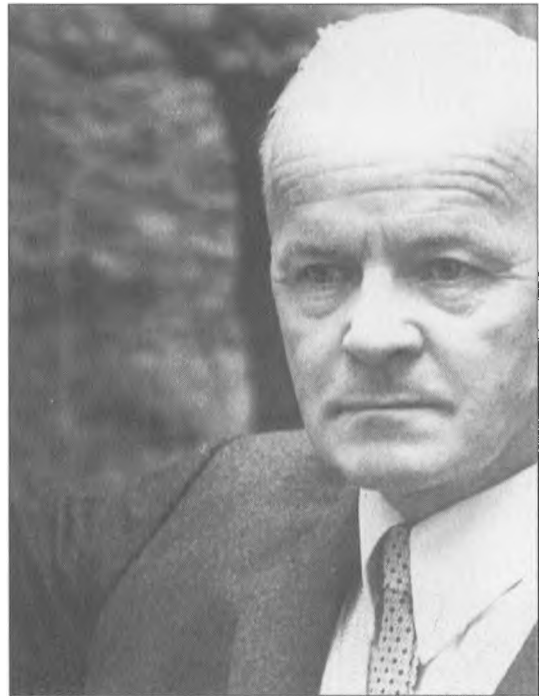

*Paul Lund, 1969. (Foto: Bramming Byhistoriske Arkiv).*

med ham. Vi børn tænkte selvfølgelig ikke på, om det overhovedet var realistisk, om onkel Paul havde mulighed for at tage os i pleje. Under vores fortløbende samtaler følte vi alle tre, at vi skulle holde sammen så længe som muligt.

Paul Lund bestræbte sig på at hjælpe alle børn. For at fremskynde hjemrejsen tog han til København og henvendte sig dér til den russiske, ortodokse kirke, men han vandt ingen forståelse.

I mellemtiden havde Røde Kors indrettet en lejr ved kysten i nærheden af Blåvand fyr til de deporterede sovjetborgere. Også vi måtte til den lejr. På onkel Pauls tilskyndelse blev der inden afrejsen taget et fotografi af vores gruppe i skolegården. Til formålet blev endog opdrevet et eksemplar af den røde Sovjetfane.





*Flygtningebørnene i Røde Kors' lejr på Bramming Hovedgård, 1945. (Foto: Sydvestjyllands Efterskole, Bramming Hovedgård).*

På fotografiet står Edmund foran onkel Paul. Alle børn fik billedet foræret til erindring. Der blev lavet en fortegnelse over børnene og de andre tilstedeværende, og der blev nedfældet en takkeskrivelse til onkel Paul på russisk og tysk.

Den 7. juni 1945 ankom vi til Røde Kors-lejren Blåvand.

### **Blåvand**

Vores gruppe ankom til Blåvand-lejren som en af de første. Straks efter ankomsten blev vi ført til spisesalen og bagefter indkvarteret i den første barak til højre for porten. Ved porten stod et skilder-

hus, og indgangen var spærret af en bom. Lejren blev bevogtet af danske politifolk. På venstre side af lejrens hovedgade - overfor vores barak - lå barakken, hvor lejradmistrationen holdt til. Senere blev onkel Paul indlogeret i den. Spisesalen var indrettet i en barak midt i lejren. Lejren var temmelig stor, og den lå på et stykke sandjord med sparsom vegetation. Længere borte, hvor lejrområdet hørte op, lå klitterne og havet.

Snart kom flere grupper til - hovedsagelig mænd, som vi antog for at være tidligere krigsfanger. I løbet af nogle få dage blev ca. 1500 mennesker samlet i lejren, deraf var ca. 150 børn og kvinder.



Indgangsportalen til Røde Kors-lejren i Blåvand, 1945. (Foto: Blåvandshuk Lokalhistoriske Arkiv).

Lejren blev bestyret af Herr Georg Moltved. Som sekretær fungerede Greta Heiring, en meget tiltalende ung kvinde. I administrationen arbejdede også Nils Petersen, og den strenge men godhjertede Dagmar Madsen regerede i køkken og spisesal. Alle disse mennesker var meget hengivne over for børnene.

Da vi, som alle nyankomne, blev registreret, var der en af os som svarede »ja« på spørgsmålet, om vi havde slægtninge. »Ved du noget om din mor og far eller dine søskende?«, spurgte Greta Heiring videre. »Dem har jeg ikke, men jeg har en onkel - onkel Paul,« lød svaret. Også de andre børn angav onkel Paul som slægtning. Vi længtes efter ham og

ventede utålmodigt på et gensyn. Straks efter ankomsten havde Edmund skrevet et brev til onkel Paul med anmodningen: »Kom snarest muligt til mig i Blåvand.«

Der gik en uges tid og så lød der pludselig et glædesudbrud i lejrgaden: »Onkel Paul! Onkel Paul er kommet!« Vi løb til porten, og ved bommen stod onkel Paul. Børnene flokkedes om ham og jublede, og han omfavnede og kærtegnede dem. Vi begav os allesammen til administrationsbarakken for at præsentere ham for lejrledelsen. Herr Moltved gav ham lov til at blive i lejren nogle dage, og han fik anvist soveplads i børnebarakken. Som følge deraf kunne onkel Paul være hos os he-

le tiden. Efter et par dage tilbød Herr Moltved ham ansættelse i lejren. Da onkel Paul gerne ville være sammen med børnene i længere tid, tog han mod dette arbejdstilbud.

Onkel Paul fik et lille værelse i administrationsbarakken. Fra nu af stod han for indkøb af proviant, udbetalte lommepenge til flygtningene og var ansvarlig for regnskabsføringen.

Lejradministrationen havde gjort sit yderste for at sørge for normale levevilkår for flygtningene. F.eks. fik alle udbetalt fem kroner om ugen til personlige fornødenheder, men børnenes velfærd påkaldte sig særlig interesse. For at forebygge farlige infektionssygdomme skulle børnene vaccineres, men da vi så injektionsnålene i lægerummet, blev vi grebet af angst: måske ville indsprøjtningerne være farlige, endog dødelige? Børnene græd, rystede af skræk, og mange stak af. Onkel

Paul forstod situationen, han beroligede børnene og blottede skulderen for vaccinationen for at sætte mod i os. Børnene holdt op med at græde, og vaccinationen forløb derefter temmelig glat.

Om dagen havde onkel Paul meget at gøre, men om aftenen var han altid hos os i børnebarakken. Om dagen stræbte vi efter at gå ham til hånde på alle måder. Når han rejste til Varde for at indkøbe proviant, tog han somme tider mig men endnu oftere min bror Edmund med. Engang købte Edmund frimærker i Varde, og senere om aftenen viste han dem til sine venner. Onkel Paul tog ofte æg og sukker med hjem til æggesnaps, som vi sad og nød omkring det lange bord. Til den 10. juli havde onkel Paul bestilt to store kringler i køkkenet. Om aftenen blev der dækket et fint bord i børnebarakken, og hver kringle var omgivet af 13 lys. Vi fejrede vores fødselsdag - Edmund og jeg. Det var en skøn, fornøjelig, vidunderlig aften. Edmund sad ved siden af onkel Paul og holdt ham i hånden. Efter denne uforglemmelige fødselsdagsfest ville Edmund ikke skilles fra onkel Paul. Edmund op søgte ham uafsladligt, tilbragte mange timer i hans værelse og overmattede endog hos ham nu og da. Han ledsagede altid onkel Paul på hans indkøbsrejser.

I Varde havde Edmund købt et spil, som vi tilbragte megen tid med. Det bestod af små, spinkle træpinde, der var mærket med forskellige tal: 3, 5, 7 o.s.v.. Spillet var ukompliceret, men det krævede opmærksomhed og selvbeherskelse. Man tog bundtet af pinde i hånden og lod så pindene falde; derefter skulle man samle pindene op, den ene efter den anden, men sådan at ingen af de andre pinde rørte sig.



◀ Vagthuset i Røde Kors-lejren i Blåvand.  
(Foto: Blåvandshuk Lokalhistoriske Arkiv).

Lejradministrationen havde også ansat en lærer til at tage sig af de russiske børn. Vi blev hovedsagelig undervist i litteratur, men undervisningen var ikke regelmæssig og heller ikke obligatorisk.

Det var sommer med trykkende varme, og børnene ville til stranden. Det fik vi lov til, dog med formaning om, at vi skulle være meget forsigtige og påpasselige. Rundt omkring lå der stadig miner, og kun enkelte fodstier til stranden var ryddet for miner. Ved kysten var også opført en masse fæstningsanlæg, bunkers, hvori der stadig opbevaredes ammunition, granater og forskellige sprængstoffer. Det var farligt at gå ind i disse bunkers. Enkelte af flygtningene i lejren fik brandsår ved at gøre det. Jeg kan endnu huske, hvordan de stod ved lejreporten og ventede på ambulancen med forbrændinger på armene og i ansigterne. Det hændte også, at folk omkom ved mineeksplosioner. Danske politifolk, som bevogtede lejren, advarede alle mod de forskellige farer, men de var især opmærksomme på børnenes sikkerhed og på at de ikke skulle blive ofre for minerne.

Lederen af politifolkene hed Ervin Würfel - en sympatisk, godhjertet og venlig mand. Han boede i Varde. Hans kone, sønnen John og datteren Pia kom sommetider med til Blåvand. John var på alder med Edmund og mig, og vi blev venner og legede med hinanden. Ervin Würfel kom af og til ind til os i børnebarakken, og en dag indbød han mig og Boris Koltzow til at besøge hans hjem. Det var for os forældreløse en stor glæde at få mulighed for at tilbringe et par dage sammen med en familie, og desuden fik vi turen til Varde. Familien Würfel boede på 1. sal i et lille hus i udkanten af byen. Vi blev hjerteligt modtaget af fru Würfel og deres børn. Tiden gik med leg, spadsereture og udflugter. Vi blev ikke bare venner med John og Pia, men også med andre børn i gården. Alle var meget venlige mod os. Vi lærte vores jævnaldrende russiske udtryk, de lærte os danske vendinger og gloser, og vi forsøgte at synge en lystig dansk vise sammen.

Vi kom særdeles godt ud af det med hinanden, og der var ingen problemer. Fru Würfel sørgede for os som for sine egne børn, endog mere. Vi sov i Johns værelse, maden var fabelagtig, alt var så dejligt, så vi ville slet ikke tænke på, at vi skulle tilbage til lejren. Ved afskeden var vi bedrøvede - i Varde havde vi lært fuldkommen lykkelige børn at kende, børn hvis liv var eventyrligt dejligt. Sådant en velstand kendte jeg ikke - før krigen levede vores familie meget mere beskedent.

Begeistret fortalte vi vores kammerater om tiden, som vi havde tilbragt i familien Würfels hjem. Jeg vil aldrig glemme de herlige timer. Forhåbentlig er Boris af samme mening. (Desværre ved jeg ikke, hvor han befinder sig nu.) Og jeg er skæbnen taknemmelig for, at jeg var så heldig at gense disse fortræffelige mennesker mange år senere.

Livet i lejren forløb, som det plejede, indtil der en dag kom to officerer fra den Røde Armé til os. For flygtningene var det så at sige en verdensbegivenhed - siden krigens begyndelse havde vi ikke set en officiel repræsentant for Sovjetunionen. Og nu stod de foran os - i nye uniformer med skulderdistinktioner. De sovjetiske officerers ankomst fik os til at tro, at et fredeligt liv endelig skulle til at begynde, og at vi snart ville gense hjemegn og forældre.

Vi samledes i et fællesrum. Stemningen var højtidelig. Majoren hilste os i vores sejrende og udmattede hjemlands navn. Han sagde, at Rusland ville bringe alle sine sønner og døtre hjem, at alle undtagen forrædderne havde adkomst til et roligt, fredeligt og bedre liv. Der blev stillet mange spørgsmål til officererne. Til slut blev der spillet og sunget.

Officerernes tale fik mig til at tænke på vor ødelagte hjemby og andre af krigens rædsler, som jeg havde oplevet.

Man modtog og ledsagede Sovjetofficererne med æresbevisninger. Lederen lod politifolkene

træde an, og de salutede ned i jorden; langs lejr-gaden flammede lyskugleme stærkt op, når de ramte jorden - et egenartet fyrværkeri, som vi nød.

Efter officerernes afrejse blev vores tilværelse urolig og nervøs. Folk forberedte sig på oprud - købte konserver og anskaffede andre levnedsmid-ler. Onkel Paul havde meget travlt nu. Om dagen hjalp Edmund, jeg og andre børn ham med salget af madvarer og andre fornødenheder. Om aftenen havde vi en ansvarsfuld opgave med at trække de små mønter - »ører« - på snor. Pengene stemte al-tid. Onkel Paul købte stof og bestilte tøj syet efter mål til Edmund og andre børn. Da afskedstimen kom, var tøjet desværre endnu ikke færdigt - kun Edmunds skjorte og bukser var klar. Alle børn fik små erindringsgaver. I børnebarakken stod et bord, som var spækket med disse gaver. Men vi kunne ikke rigtig glæde os over alt dette. Afskeden gjorde os tunge om hjerterne.

Edmund spurgte: »Onkel Paul! Mener du, at vi absolut skal rejse hjem?« Efter at have forholdt sig tavs en stund, svarede onkel Paul: »Vores lande er næsten naboer. Hvad der end måtte ske, vil vi helt sikkert mødes igen.« Det slog vi os til tåls med, men hele den dag, vi skulle rejse, veg Edmund ikke fra onkel Paul. Også jeg var bedrøvet og tvivlrådig.

Der var gjort et særtog klar til flygtningene. To-get holdt på strækningen mellem Blåvand og Oks-by, og vi blev transporteret derhen med biler. On-ke Paul ledsagede os til toget. Han tog hjertelig af-sked med os alle. Edmund faldt ham om halsen og ville ikke give slip på ham, før toget satte sig i be-vægelse. »Papa, papa!« græd han tårevædet. Onkel Paul var dybt rystet. Som forstenet blev han ståen-de tilbage med hånden løftet for at vinke farvel.

Toget satte sig i fart. Tavse og taknemmelige tog vi afsked med manden, der igennem tre måne-der havde været vores anden far, og med landet, hvor vi havde lært menneskelig godhed og livets kontraster at kende.

## **Hjemefter**

Vi rejste hjem. Men det var en færd ind i en uvis fremtid: vi anede ikke, hvad der ventede på os.

Da vi havde passeret den danske grænse, blev vi flyttet over i godsvogne. Der blev formeret et nyt tog med mange vogne, der alle var fyldt med tvangsfjernede folk fra Rusland. Vores gruppe fik tilforordnet en mand, som ledsagede os på hele rejsen. Han var ansvarlig for vores ankomst til be-stemmelsesstedet. Toget blev bevogtet af soldater.

På en station i Tyskland forlod kvinder og mænd toget og styrtede ind i de nærliggende haver. Til at begynde med plukkede de æbler og blommer fra træerne; så brød de ind i husene og begyndte at plyndre dem. Husejerne skreg, råbte om hjælp og græd. Pludselig lød skud. Folk blev forskrækkede og vendte tilbage til toget. I dette øjeblik syntes det mig som om krigen ingen ende ville tage. Situationen var karakteristisk for krigstiden.

Kommandanten for toget lod alle træde an og meddelte: »Alle, som fremover deltager i plyn-dringer, bliver skudt på stedet!« Fra nu af forekom sådan noget aldrig mere.

Et stykke af hjemvejen blev vi transporteret med biler. Jeg tror, at det må have været i Polen. Engang blev vores bilkollonne beskydt på en skovvej. Der var ingen sårede blandt os børn. Hvor længe rejsen varede, kan jeg ikke længere sige.

På det første fordelingssted i Sovjetunionen, i byen Grodno, blev børnene skilt ud og delt op i to grupper - børnene fra Rusland og børnene fra de hviderussiske byer Minsk og Bobruisk. Jeg og Ed-mund blev begge bragt til Bobruisk og overgivet til et børnehjem, hvorfra vi skulle sendes videre.

Vi ventede alle på, hvad den kommende dag vil-le bringe. Måske en lykkelig tilfældighed?

En sand lykkins pamfilius var den tiårige Wik-tor Raschkin. En aften fortalte han: »Jeg fandt ga-den, hvor vi boede. Mange af husene dér er øde-lagte. Jeg stod nogen tid på en ruinhob for at kom-me i tanke om, hvor vores hus egentlig havde lig-



Særtøget med flygtninge på sporet ved Oksby. (Foto: Blåvandshuk Lokalhistoriske Arkiv).

get. En pige, som gik forbi, spurgte mig: »Dreng, hvad gør du her?« »Vores hus lå engang et eller andet sted her,« svarede jeg. Tavse så vi hinanden an og faldt derefter hinanden om halsen. Pigen var min søster. Hun tog mig med til min mor.«

Den næste dag blev Viktor afhentet. Endelig var en af os hjemme. Hvorfor skulle lykken ikke også stå os andre bi?

### Børnehjem igen

Vores næste opholdssted var et endnu fungerende børnehjem i byen Glusck. Det var et nyåbnet hjem, hvor forældreløse børn af faldne partisaner blev anbragt. Børnehjemmet var ikke færdigudstyret, der var mangel på alt - klæder, madrasser, tæpper, lagner, køkkenudstyr. Maden var utilstrækkelig. Når der blev serveret kødkonserves til middagsmad, ventede vi ved køkkendøren på de tomme dåser for at bruge dem som suppetallerkener. Børnene var svagelige, led af forskellige sygdomme, og der forekom dødsfald. Selv om vi regelmæssigt kom i sauna, havde vi lus. Vi kæmpede længe mod luseplagen. Jeg følte det som om krigen varede ved, blot uden skyderi.

I børnehjemmet arbejdede tidligere partisankvinder. De anstrengte sig til det yderste for at bedre på forholdene. Børnehjemmet rådede over et stykke jord, som vi dyrkede selv. Vi havde også en arbejdshest. Denne første vinter var særlig vanskelig, fordi der herskede nød overalt i landet. Jeg husker, hvordan bestyreren en morgen kom ind til os i soverummet og sagde: »Stå hurtigt op, drenge! Vi må se at få vores hest op at stå på benene!« Med reb hejsede vi så hesten op og bandt den fast til støttebjælkerne, for at den kunne holde sig oprejst.

Alle børn gik i den lokale skole. Først kom jeg og Edmund i 2. klasse, men efter en uge blev vi flyttet op i 3. klasse, måske fordi vi talte tysk lige så godt som lærerinden, og fordi tyskundervisningen i de hviderussiske skoler dengang netop begyndte i 3. klasse.

I de dage tænkte vi tit på Danmark, på onkel Paul. Efter at vi havde været så meget igennem - sult, angst, tæv, moralsk og fysisk fornedrelse - kom Danmark os i møde med medfølelse, kærlighed, opmærksomhed og tillid. Alle danskere, som vi kom i berøring med, forholdt sig sådan mod os. Men den bedste af dem var onkel Paul, som satte alt ind på at tage vare på de russiske børn. Kærlighed og medfølelse helede vores forpinte sjæle og mildnede hjemvæen. Nu var vi hjemme, men hele tiden vendte tankerne tilbage til det fjerne Danmark, til onkel Paul, vores anden far. For Edmund var det aldeles umuligt at glemme onkel Paul. Adskillelsen fra elskelige mennesker havde givet ham dybe sår i sjælen, og situationen, som vi befandt os i, bidrog ikke til at komme over det.

Eftersom mange børn var ubekendt med deres forældres skæbne, skrev de breve til gamle adresser i håb om at finde frem til de pågældende. Vi sendte fire breve til vores gamle adresse i Minsk. Vi vidste, at vores hus var brændt ned, at ingen boede på adressen, men vi ville alligevel ikke opgive håbet. I alle fire breve skrev vi det samme, og som adressat anførte vi vores mor og tre søskende. Ef-

ter nogen tid blev tre af brevene returneret. Vores forhåbninger gik ikke i opfyldelse, og vi var fortvivlede.

Pludselig ankom et brev fra en dame, som vi ikke kunne huske. Hun havde imidlertid boet dør om dør med os før krigen og kendte altså vores familie og alle, som boede i vores fælles hus. Naboen skrev, at postbudet havde åbnet og læst vores sidste brev. Bevæget havde postbudet fortalt til alle i kvarteret, at to drenge søgte efter deres pårørende, og spurgt om nogen vidste noget om familien Birger. Vores nabo gjorde, og hun viste brevet til tante Katja, som før krigen havde boet hos os og var blevet evakueret sammen med vores mor og søster Lida. Tante Katja vidste, at mor, Lida og Rudolf var i live. I brevet fra naboen stod nu, at mor og Lida boede i nærheden af Stalingrad, mens Rudolf befandt sig et eller andet sted i Uralbjergene. Vi fik også opgivet mors adresse.

Vores glæde var ubeskrivelig. Snart modtog vi et brev fra mor. Fra da af tænkte vi kun på, hvorledes vi kunne genforenes. Vi var i særdeles godt humør, kun ét gjorde mig urolig. Jeg mærkede, at Edmund ikke var rask. Han klagede sig imidlertid ikke, skønt han blev svagere og svagere. Der var ikke lægehjælp knyttet til børnehjemmet, og der var derfor ingen, som kerede sig voldsomt om Edmunds svagelighed.

Så kom vi frem til foråret 1946, og skoleåret var afsluttet. Da vi på en herlig dag arbejdede i haven, kom lærerinden løbende og kaldte: »Kom straks, jeres mor er her!«

Jeg ved ikke hvilke ord, der kan beskrive vores sindstilstand. Enhver kvinde kan forestille sig, hvordan en mor må være til mode, når hun genser sine børn efter fem lange krigsåre. Vi børn var helt forvirrede og kunne ikke tro, at vores mor virkelig var der. Som man siger »det er for skønt til af være sandt«. Vi havde drømt så meget om dette øjeblik og længtes efter moderkærlighed.

Moderen fandt sine børn, og børnene deres mor

- hvilken lykke! Vores mor blev imidlertid bedt om at dokumentere, at vi virkelig var hendes børn. Gudskelov kunne det bevises, fordi vores navne var indskrevet i hendes pas. Efter at denne formalitet var overstået, kunne vi tage afsted, men vi vil le afvente, at Edmunds helbredstilstand var blevet bedre.

Når vi fortalte mor om vores krigstidsoplevelser, var det hyppigst om Danmark, Bramming Hovedgård, Blåvand, og om Paul Lund og hans hjælp. Ofte sad vi tavse og nød bare at være sammen. Efter nogen tid måtte vi konstatere, at Edmunds helbred ikke blev bedre, og vi besluttede at rejse til Stalingrad-området, hvor mor og Lida boede.

## Hjemme

Rejsen var lang og besværlig, især for Edmund. Endelig kom vi til målet - det var en landsby, hvor Volga-tyskerne tidligere havde boet. Lida og hendes mand arbejdede i Sowchos'en, de havde en urtehave, en ko - en bibeskæftigelse, hvorfra de i en vis udstrækning ernærede sig. Mor håbede, at frisk mælk og hvile ville gøre min bror rask. De første minutter efter vores genforening var stærkt bevægende. Mor, Erna, Lida, Edmund og jeg - vi stormede mod hinanden, omfavnede hinanden, trillede rundt i en klump og stod så som forstenede, uden ord og rørt til tårer. Kun Rudolf manglede, men vi vidste, at han var i Ural og arbejdede i en mine med bjergværksdrift. Som os andre havde også han været meget igennem i krigsårene.

Om aftenen, da familien sad ved et festmåltid, og jeg ville fortælle om vores omflakkende år, sagde mor: »Lad det ligge! Måtte det hele tilhøre fortiden og aldrig mere gentage sig.«

Dagene gik. I juli 1946 viste det sig, at Edmunds sygdom var fremadskridende. Folkemedicin - helbredende urter og forskellige andre kure - hjalp ikke. I landsbyen fandtes ingen kyndig lægehjælp. Mor bragte Edmund til røntgenundersøgelse, og

han blev på sygehuset. Også denne behandling var resultatløs. Edmund var meget urolig, græd meget og han ville hjem. Og de vendte hjem, men Edmund var døde.

Den 14. juli holdt hans hjerte op med at slå, i en alder af 14 år og tre dage. Vi stod igen i den kolde, ubarmhjertige, dødelige skygge af krigen, og en af os skulle forblive her for evigt. Vores mor mistede sin søn definitivt, og jeg... for mig var Edmund ikke kun en bror, han var mig selv, min anden halvdel. I vores liv havde vi altid deltes om alt: Brød og vand, sorg og glæde, angst og hjemvé.

Man sagde til os, at Edmund var død af lungetuberkulose. Efter min mening var tuberkulose ikke den eneste grund. Alt det som Edmund måtte igennem i de sidste fem år var dødbringende for ham. Endog på det tidspunkt, da krigen omsider var ovre, var hans liv tyngt af en uudholdelig byrde: Adskillelsen fra onkel Paul, som han elskede så højt. Edmund var ikke længere hos mig. Min barndom var slut.

### **Tid med forhåbninger**

Der fulgte en periode med et relativt roligt liv, dog med alle problemerne, som var knyttet til denne tid. Jeg gik på teknikum for bjergværksdrift i byen Nowotscherkassk - jeg ville være landmåler som min bror Rudolf. Da jeg havde nået den værnepligtige alder, blev jeg indkaldt, og uddannelsen blev afbrudt. Så fulgte tre års militærtjeneste ved artilleriet, hvor jeg arbejdede med renovering af optisk udstyr. Efter hjemsendelsen blev studierne genoptaget, denne gang ved teknikum for geologi i Nowotscherkassk. Professionen som geolog blev dengang betragtet som meget respektabel, og dertil kom at de studerende ved det geologiske teknikum fik forhøjede stipendier - levevilkårene var jo stadigvæk vanskelige. Tillige var uddannelsen interessant. Om vinteren fik vi undervisning, og om sommeren var vi i praktik. Min praktikanttjeneste

gjorde jeg i Georgien (Kaukasus) og Sibirien (Ural). Min første ansættelse fik jeg ved det geologiske bureau i Volgograd. Det var mit eget valg - jeg ville netop gerne arbejde ved denne institution, fordi mine pårørende boede i Volgograd området.

I året 1959 blev vi opsøgt af vores slægtninge fra Letland. Det forholdt sig sådan, at vi havde temmelig meget familie der - vores forældres brødre og søstre og deres børn. Kontakt med dem bragte os på de tanker, at vi kunne flytte til vore forfædres hjemegn. Mor, Erna og Lida flyttede allerede året efter til Letland, og jeg et år senere. Siden da har jeg været beskæftiget med udforskningen af Letlands geologiske forhold og råstoffer.

I Riga lærte jeg en arbejdskammerat, geologen Lidia Feldmane, at kende, og skæbnen skænkede mig en fortrinlig livsledsagerske. Ligesom jeg havde hun som ganske lille barn mistet sin far. Under repressalierne i 1937 blev hendes far arresteret, og moderen blev sammen med Lidia deporteret fra Leningrad til Archangelsk-området, hvortil de var forvist indtil 1946. Altså havde Lidia ligesom jeg fra barn af lært elendighed og nød at kende.

1964 var for os et glædeligt og betydningsfuldt år. I april kom vor søn Edgar til verden. Om sommeren hændte der imidlertid noget, som for os var ganske uventet.

Hele efterkrigstiden håbede jeg inderligt på engang at komme til at gense onkel Paul. Jeg tænkte ofte på ham og på Danmark. Men tiden - det var i årene med den kolde krig - var ikke egnet til at tale højt derom. Deportation, internering, fængselsophold - det var ikke ukendte begreber dengang.

Så i sommeren 1964, da Nikita Khrusjtjov forberedte sig på rejsen til Danmark, blev jeg indkaldt for sikkerhedskomiteén. Man viste mig et gruppebillede af en flok børn og spurgte, om jeg kendte nogen af dem, og om jeg på et eller andet tidligere tidspunkt havde set fotografiet. Vist havde jeg set fotografiet før, og vist kendte jeg menneskene på billedet, dog tøvede jeg et øjeblik med svaret.



Måske kunne det skade onkel Paul? Lynhurtigt mindedes jeg mødet med onkel Paul tilbage i året 1945. Mit hjerte fyldtes med kærlighed og taknemmelighed. Jeg var overbevist om, at onkel Pauls virksomhed fortjente almindelig anerkendelse, og jeg fortalte alt om tiden, da fotografiet blev taget, om børnene og om onkel Paul, som komitéen var mest interesseret i.

Naturligvis måtte jeg ikke indvie nogen i denne samtale, jeg skulle tie stille om den.

Jeg var bekymret og foruroliget. Efter nogen tid fik jeg i mit hjem besøg af en korrespondent fra avisen *Iswestia*. Han viste mig en artikel i avisen *Pionerskaja Prawda* under overskriften *Et godt hjerte*. En korrespondent fra pressebureauet *Nowosti* fortalte, hvordan danskeren Paul Lund ved krigens afslutning havde sørget for de russiske børn. Således erfarede jeg, at vores anden far var i live, at han ikke havde glemt os, og at han interesserede sig meget for vores skæbne. Avisens redaktion foreslog, at alle børn, som Paul Lund engang havde hjulpet, skulle berette til avisen, om de havde genfundet deres pårørende, og hvordan det gik dem. Min gæst fortalte mig også, at Paul Lund ville blive udmærket med en sovjetisk orden. Denne efterretning glædede mig meget, nu behøvede jeg ikke at være ængstelig over onkel Paul.

Og ganske rigtigt - efter et par dage blev dekretet fra præsidiet for USSR's øverste Sovjet om ordenstildelingen til nogle danske statsborgere offentliggjort. Vores dyrebare Paul Lund var blevet udmærket med den Røde Stjernes orden. Jeg var så glad, så lykkelig, og jeg sendte ham straks et lykønskningstelegram. Flere aviser offentliggjorde breve, som de havde modtaget fra børnene i vores gruppe. Taknemmelighed overfor onkel Paul kom således til udtryk i breve fra Wera Milanowitsch (Lomako), Maria Choroschenkaja (Minsk), Galina Jermolowitsch (Riga), Anatolij Smimow (Novo-Troick), Valentina og Inga Stawinowa (Klitsi), Larisa Lagutina og Maria Schumilowa.

I et brev til Nikita Khrusjtjov skrev Paul Lund: »Ifald Deres Højhed besøger den egn af Danmark, hvor jeg bor, vil De i mit hus kunne se et rum, som hedder »Det russiske værelse«. Hos mig boede børn, som man ved hjælp af pisk ville forvandle til tyskere.« Jeg læste uddraget af brevet i avisen *Prawda* den 20. juni 1964, og følte, at vores skæbne virkelig voldte onkel Paul sorg.

Jeg var ikke sikker på, om jeg havde sendt mit telegram til den rigtige adresse. Måske havde onkel Paul ikke fået telegrammet? Men pludselig indtraf noget uventet: Jeg modtog telegrafisk bekræftelse på, at mit telegram var afleveret til adressaten. Desuden var onkel Pauls præcise adresse angivet. Nu kunne jeg være sikker på, at onkel Paul ville modtage mine breve.

I begyndelsen af juli modtog jeg det første brev fra manden, der var mig lige så dyrebar som min egen far. Atten lange år havde jeg måttet vente på dette øjeblik.

Paul Lund skrev (uddrag af brev fra 24. juni 1964): »Kære Arthur, min kære dreng! Dybt grebet læste jeg dit telegram, og jeg genoplevede alt det, som vi har oplevet i Blåvand-lejren, og som jeg så ofte har tænkt tilbage på... Ved siden af glæden var der også bekymring i mit hjerte, da jeg ingen oplysninger har fået om din bror. Skriv venligst snarest muligt til mig, om han lever, hvordan det går ham... Jeg havde mistet jer, mine russiske tvillinger. Men jeg kan fortælle, at jeg har tænkt på jer hver dag og i tankerne ført samtaler med jer. Min kære dreng, skriv snarest muligt til mig om jeres liv, jeg er interesseret i alt. Jeg er taknemmelig over ordenstildelingen, jeg håber, at vores folk i fremtiden vil komme hinanden nærmere. Jeg omfavner dig min kære dreng, jeg kysser dig; din gamle onkel Paul.«

Jeg var dybt bevæget, jeg følte, at denne mand i årenes løb havde bevaret den faderlige kærlighed til os forældrelose. Ordene, som onkel Paul havde

sagt til afsked, var nu blevet til virkelighed - han havde fundet os igen.

Fra nu af stod vi i regelmæssig brevveksling. Hvert år til jul fik jeg en gave fra onkel Paul. Jeg håbede, at jeg ville gense vores anden far og havde allerede rejsefeber. Der lå imidlertid alle slags formaliteter i vejen - dengang var udlandsrejser (især til det kapitalistiske udland) strengt reguleret, og formaliteterne var meget tidskrævende.

Sidst på året i 1967 fik jeg udrejsetilladelse. Jeg blev udførlig instrueret om, at sovjetborgere var forpligtet til at lade sig registrere på USSR's konsulat i København efter ankomsten til Danmark, hvordan sovjetborgere skulle forholde sig i udlandet o.s.v. Jeg var nødsaget til at rejse ud via Moskva - toget Moskva-Berlin havde en vogn, som blev ført videre til København, hvortil jeg ankom lillejuleaften. Inden afgang til Esbjerg havde jeg tid tilovers, og jeg besøgte Sovjetunionens konsulat. Personalet på konsulatet viste ingen interesse for mig, og jeg forstod, at registreringen slet ikke var så uomgængelig.

Da jeg ankom til Bramming var det allerede aften. Af denne grund kunne jeg ikke telefonere til onkel Paul, og jeg besluttede at spadsere til Bramming Hovedgård. Endnu erindrede jeg vejen, selv om jeg et par gange forsøgte at få den præciseret hos folk, som gik den modsatte vej. Da jeg endelig så kirken og derefter porten til Bramming Hovedgård, begyndte mit hjerte at hamre. Jeg måtte stå stille for at tæmme min sindsbevægelse. På gården kom en pige mig i møde. Det var onkel Pauls datter Nina. Jeg spurgte hende, om jeg kunne tale med onkel Paul. »Er De fra Rusland?«, spurgte pigen uden at vente på svaret. Hun løb ind i huset, og så stod onkel Paul på trappen. »Er det virkelig sandt?« spurgte jeg mig selv. Så styrtede vi mod hinanden, omfavnede hinanden og fik tårer i øjnene. Nina så forbavset på os. Jeg kunne ikke få et ord over læberne. Onkel Pauls første ord var: »Min søn, min dreng, Arthur, Arthur... Hvor godt, at du er her. Jeg har længe ventet på denne dag.«

(Originalmanuskriptet foreligger på russisk. Wija Brangule, Riga, har oversat fra russisk til tysk, mens Arne Dinesen, Birkerød har oversat videre fra tysk til dansk i 1994)

Arthur Birger, f. 1932 i Drissa, Hviderusland. Pensioneret geolog og ingeniør ved Letlands Geologie.

# Kirkebro

## En landsby fra midten af første årtusinde

Af Arne Tubæk Naamansen

Det moderne Danmarks fortløbende udvikling i form af byfornyelse, nye veje etc. betyder, at vores fælles forhistorie hele tiden trues af ødelæggelse. Denne trussel gør det nødvendigt for rigsantikvaren, der har det overordnede ansvar for udgravningerne i Danmark via museerne at foretage undersøgelser af områder der er truede, inden entreprenøremaskiner går i gang og ødelægger fortidslevn for altid. Dette arbejde gøres indenfor

rammerne af § 26, om arkæologiske opgaver i museumsloven. En arkæologisk udgravning betyder også at oldtidsminderne ødelægges, men i takt med ødelæggelse/udgravningen sker der en arkæologisk registrering af de fundne oldtidsminder, det være sig i form af udgravning og dokumentation af stolpenedgravninger fra bebyggelse, som det er tilfældet ved Kirkebro<sup>1</sup>, eller grave i et gravfelt. Når man som arkæolog går i gang med en udgrav-



Fig. 1. Luftfoto af udgravningsfelterne ved Kirkebro, set fra nord, med Bramming by i baggrunden. (Foto: A. T. Naamansen).



Fig. 2. De to åbent-hus arrangementer var en stor succes med mange besøgende. (Foto: C. P. Pedersen).

ning, ligger der altid overraskelser og venter på én. De kan være af både positiv og negativ karakter.

Grunden til at Kirkebro blev arkæologisk »ødelagt« var, at kommunen skulle anlægge en ny vej nordvest om Bramming. Udgravningen af den del som var berørt af vejbyggeriet blev påbegyndt i efteråret 1993. I sommeren 1994 udgravede vi det resterende område som en uddannelsesudgravning for førsteårs arkæologistuderende fra Københavns Universitet<sup>2</sup>. Lokaliteten ligger i det nordlige Bramming, på en højning ud mod Ilsted Bæk mod nord. I alt blev der med gravemaskine rømmet muld af et område på ca. 17.500 m<sup>2</sup> (fig. 1). Der blev i sidste års udgave af Lokal-Årbogen for Bramming givet en kort introduktion til gravningen (A. T. Naamansen 1993, s. 24f.).

## Lokalinteresse

Det er altid rart når folk interesserer sig for ens arbejde, og hos lokalbefolkningen i Bramming har interessen for vores arbejde været stor. Ofte besøges udgravninger af lokale eller forbigående, hvis øjne har fanget de ofte store jorddynger der næsten altid »ledsager« arkæologernes udgravninger. »Finder I noget?«, lyder spørgsmålet - og så skal man i løbet af et øjeblik opsummere de vigtigste resultater, selvom man står midt i dem og de egentlig ikke er dukket frem nu. Nogle gange føler man, at man skal retfærdiggøre og stå til ansvar for at bruge skatte kroner på arkæologiske undersøgelser. Men man står ikke på en pløjemark i næsten al slags vejr, kun fordi man synes der er sjovt. Som arkæolog og museumsansat har man nogle forpligtigelser i forhold til museumsloven.

Omstændighederne gjorde, at 1993 udgravningen i Bramming ikke var til de store rundvisninger. Det blev der i 1994 rådet bod på med to »åbent hus« arrangementer med over 200 besøgende (fig. 2). Det er jo også vores fælles fortid vi arkæologer arbejder med, og et spørgsmål man som arkæolog må spørge sig selv om er: Hvordan får vi det ofte kæmpemæssige og uoverskuelige materiale og indvundet viden formidlet ud til museets »kunder/forbrugere« de besøgende? Her er åbent-hus arrangementer med til at formidle selve udgravningen af genstandene, mens den videre historie må fortælles via udstillinger etc. på museerne. Nogle af besøgene på udgravningen resulterede i, at vi blev opmærksomme på, at de forhistoriske aktiviteter på bakken ikke kun omhandlede den periode, som vi skulle undersøge, men at der også tidligere, næsten 3000 år før i stenalderen, havde været mennesker her på Kirkebro. Netop museernes kontakt med folk i lokalområderne er meget væsentlig. En landmands fund af en flintøkse eller potteskår, flintafslag, ildpåvirkede sten osv. kan være nok til at vise tilstedeværelsen af forhistorisk aktivitet i området, som senere kan vise sig at være

fra en boplads etc. Disse registreringer kan senere igen få stor betydning ved byggemodning, vejbyggeri og lignende, fordi så ved museerne, at her skal man være ekstra opmærksom på mulige jordfaste fortidsminder. Det er meget forkert at tro, at museerne vil have de fremkomne fund, eksempelvis en flot sleben flintøkse, museerne ønsker at registrere fundene evt. låne dem til tegning, hvorefter finderens får dem igen. Det vigtigste er at de bliver registreret så fundoplysninger ikke går tabt.

### **Jernalderen (500 f. Kr. - 800 e. Kr.)**

Fra de første aktiviteter på bakkekolden i stenalderen skal vi springe frem til tiden omkring Kristi fødsel, hvor der igen er spor af aktivitet i området, nu i form af kogestensgruber fra ældre jernalder. En enkelt meget flot kogestensgrube indeholdt meget keramik fra førromersk jernalder (perioden lige inden Kristi fødsel). En stor mængde keramik er ikke typisk for kogestensgruber. Bortset fra disse kogestensgruber, som er en slags ildsteder/ovne, hvor man i en nedgravning i undergrunden har opvarmet sten til brug i husholdningen ved kogning eller stegning, skal vi endnu et halvt årtusinde frem før vi igen finder spor af mennesker i området, nemlig til slutningen af jernalderen.

Perioden 5.-8. århundrede betegnes arkæologisk som germansk jernalder, efter de fremherskende kræfter på kontinentet. Gennem gravfund og enkeltfund af smykker med ornamentik fra denne periode har vi længe kendt til periodens stiludvikling i metalhåndværket. Indtil for 15 år siden kendte man kun meget lidt til bosættelser fra germansk jernalder. Pollendiagrammer fra perioden viser, at der her skete en tilbagegang af antallet af dyrkede planter samt at skoven bredte sig. Dette kombineret med de manglende fund af bebyggelse fra perioden gjorde, at man i lang tid antog, at der havde fundet en storstilet flytning sted. Fra skriftlige engelske kilder berettes der om et folk, juterne (jy-

derne), der sammen med angleerne og sakserne i 5. århundrede efter Kr.f. deltog i invasionen af England. De skriftlige kilder samt de manglende fund blev i mange år kædet sammen til at landsdelen blev affolket, fordi alle flyttede til England. I de senere år er fund af periodens bebyggelse både i form af enkeltgårde og i form af landsbyer dukket frem flere steder i landet. Dette har betydet, at germansk jernalder er kommet på linie med den øvrige del af jernalderen, hvad angår det bebyggelsesmæssige kildemateriale. Her kommer Kirkebro-lokaliteten ind som endnu en vigtig brik i det større puslespil, der hedder Danmarks forhistorie.

### **Kirkebrolandsbyen**

Gårdene på Kirkebro skal tidsmæssigt placeres i århundrederne lige før Ribes grundlæggelse, i den ældre del af germansk jernalder (5. - 6. årh.). Gårdene repræsenterer to generationers bebyggelse i en lang kontinuerlig flytning rundt i området, hvor de ældre samt yngre dele af bebyggelsen ligger et andet sted, formodentlig under det nordlige Bramming syd for udgravningsområdet, eller under kolonihavehusene mod øst. Gennem hele forhistorien kendes til flytninger af bebyggelser. Først i vikingetid/tidlig middelalder opstår den stationære landsby.

Udgravningerne ved Kirkebro viser en samling gårdsanlæg (fig. 3). Vi har under udgravningen fundet og udgravet dele af formodentlig otte gårdsanlæg samt nogle enkelt-huse. Fire måske fem af gårdsanlægene kan være samtidige. En nu pensioneret maskinfører har fortalt, at han i 1960'erne har været med til at grave grus øst for Kirkebro-lokaliteten, og at der da fremkom bebyggelsesspor i form af nedgravninger, gruber og stolpehuller samt slaggegruber. Sporene kan være samtidige med Kirkebro, men stammer højst sandsynligt fra en tidligere periode af Kirkebrolandsbyens liv.

Gårdsanlæggene består af en øst-vest orienteret

Fig. 3. Forenklet fremstilling (det drejer sig om en tolkning af arbejdsplaner) af de fundne gårdanlæg med omgivende hegn, med indtegning og placering af brønd, jernudvindingsanlæg samt grubehuse. Huset, fremhævet med gråraster, vises i detail på figur 4 og 5. (Tegning: A. T. Naamansen).

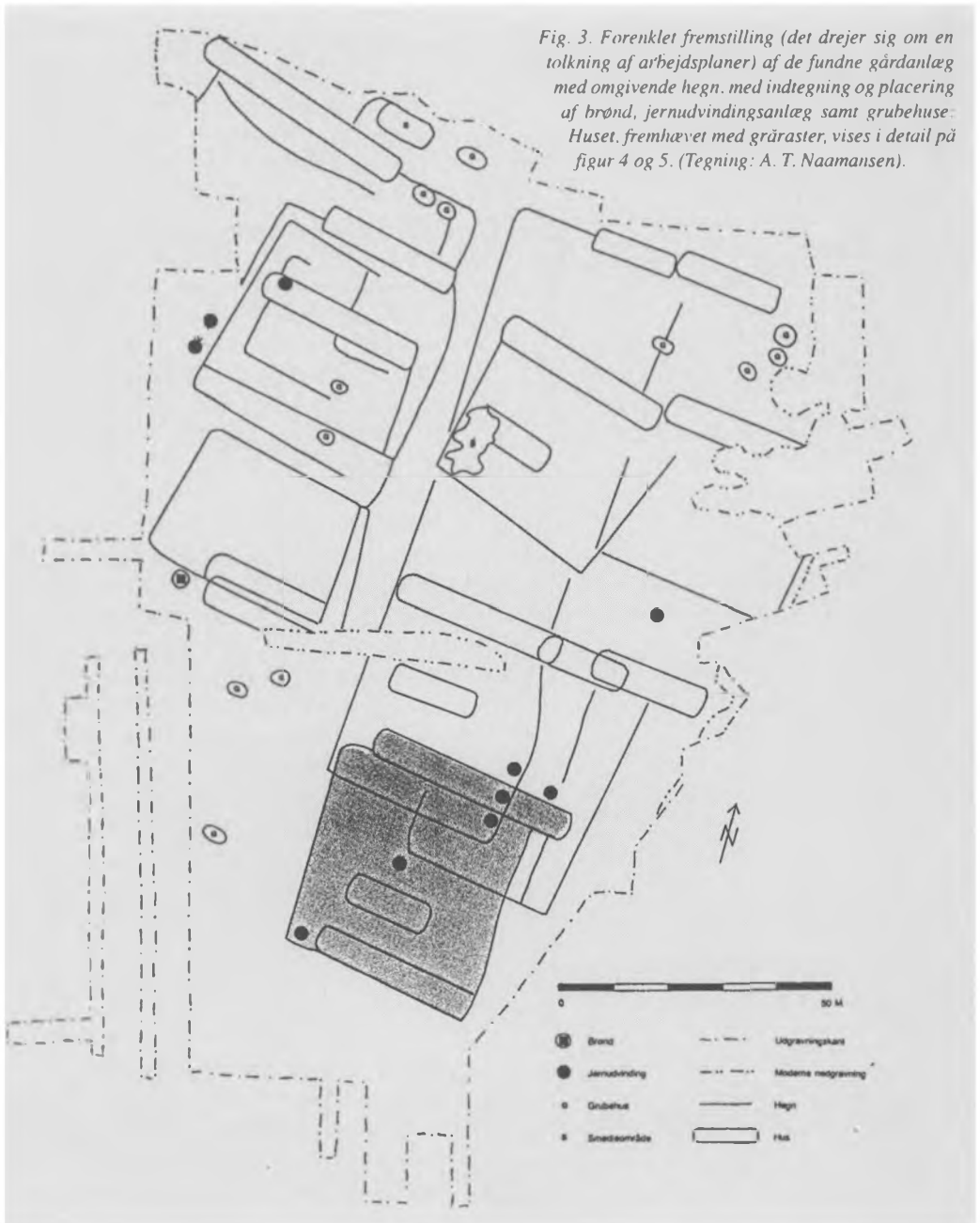

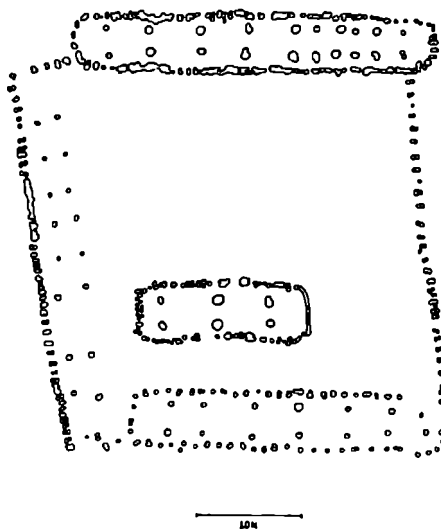

Fig. 4. Et af gårdanlæggene fra Kirkebro tegnet, som det sås i fladen efter at mulden var afrømmet, bestående af hovedhus og to mindre stald/ladebygninger altsammen indhegnet og med støttestolper til hegnet mod vest. (Tegning: A.T. Naumansen).

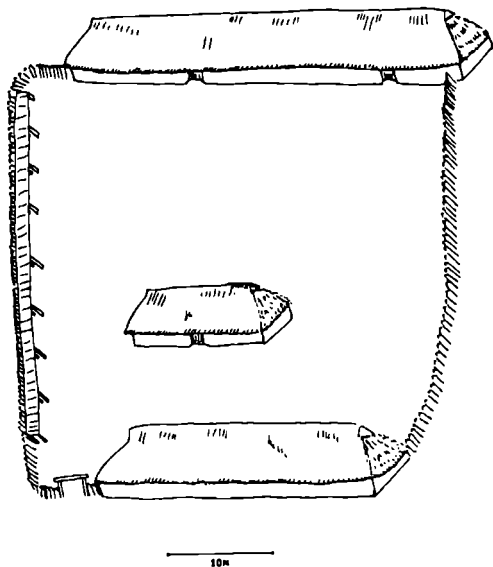

Fig. 5. Forsøg på at illustrere hvordan gårdanlægget kan have set ud. (Tegning: A. T. Naumansen).

hovedbygning op til godt 30 meter lang og fem meter bred. Disse langhuse er bygget op omkring to rækker tagbærende stolper, som er placeret med godt 2,5 meters mellemrum. Væggen består af mindre vægstolper, nogle steder i dobbeltrækker. Omkring disse skal man nok forestille sig en form for risflet, hvorpå der har været lerklining. Der er også fundet lerklining i nogle af stolpenedgravningerne på Kirkebro. Disse huse har stået i en årrække, hvorefter det har været nødvendigt med forbedringer, før man så til slut har bygget et nyt hus. Man har simpelthen anlagt et hus parallelt med eller tæt ved det gamle hovedhus, enten ved at udskifte eksisterende stolper med nye ved siden af eller ved bygning af et nyt hus nogle ganske få meter forskudt. Ved flere af gårdanlæggene er der sket en udskiftning af hovedhuset.

Udover hovedhusene fandt vi mindre sidebygninger, der må anses for at være samtidige med hovedhusene, da de ligger parallelt med disse og indenfor indhegningen. En sidebygning er normalt mindre og af mere spinkel karakter end hovedhuset. Stolperne i sidehusene har nogle steder ikke været gravet så dybt ned i undergrunden, mens de for hovedhusenes vedkommende har været gravet ca. 110 cm ned.

Disse gårdanlæg med hovedhus og sidebygning har været omgivet af en indhegning, hvorpå der også gennem tiden er foretaget udskiftninger i form af forbedringer og ændringer af hegnsløbet (fig. 4 & 5). Ud fra udgravningerne kan vi se at der er tale om gårdanlæg på en størrelse op til omkring 40 x 40 meter altså ca. 1.600 m<sup>2</sup>.

### Offerfundslerker & miniatuurerker

Både i 1993 og 1994 fandt vi flere lerker sat ned i undergrunden. Da karrene ikke indeholdt brændte ben eller oldsager kunne der ikke være tale om urner. Lerkarrene var heller ikke placeret inde i husene. Der må derfor være tale om såkaldte offer-

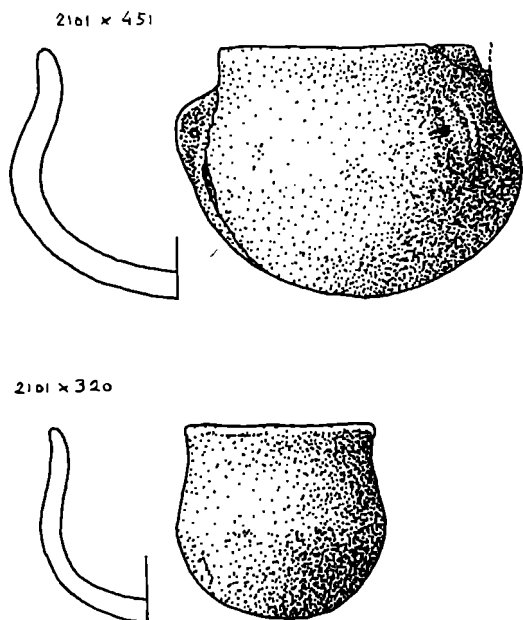

Fig. 6. To af de fundne miniaturelerkar. (Tegning: A. Thuesen).

fund evt. med madofre, sat ned for at beskytte gårdanlægget. I flere stolper fandt vi miniaturelerkar, kun 4-5 cm høje og med en diameter på 4-5 cm (fig. 6). Formodentlig er miniaturelerkarene også nedsat som ofre til beskyttelse af huset<sup>1</sup>. Sådanne offerfund af miniaturelerkar kendes fra andre dele af forhistorien. Bl.a. kendes fra Fyn et hus fra tiden omkring Kristi fødsel, hvori der var placeret miniaturelerkar i nedgravningerne til seks af de ti tagbærende stolper (Jørgen A. Jacobsen 1994).

### Grubehuse

Der blev ved undersøgelsen i 1993 pudsigt nok ikke fundet nogle grubehuse (nedgravede huse, hvor

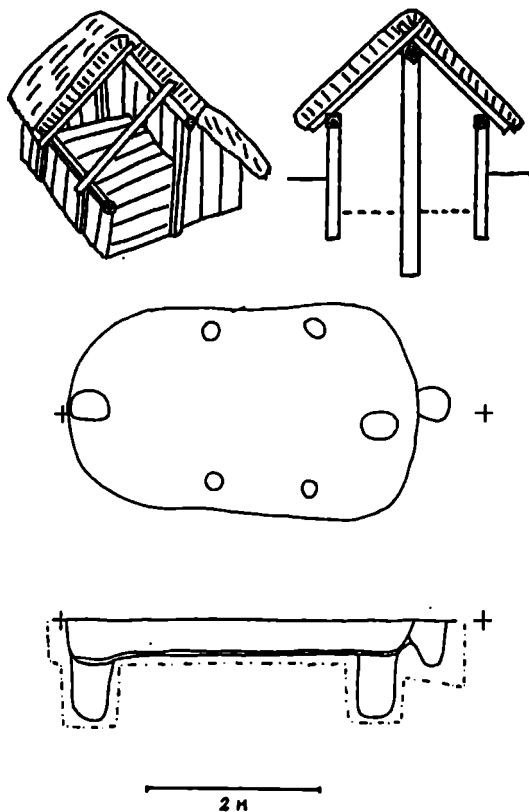

Fig. 7. Tegning af grubehus i fladen samt i profil. Forsøg på at illustrere hvordan man kan forestille sig grubehuset har set ud. (Tegning: A. T. Naamansen).

den nederste del af huset ligger under niveau, ofte 20-50 cm ned i undergrunden). I 1994 fremkom der i alt ti grubehuse af forskellig karakter. Grubehusene er ovale nedgravninger ca. 3,5 x 2,5 meter. Ved udgravning kan man se stolper i nedgravningens smalsider (husets gavle), der kan også fremkomme stolpehuller på langsiderne, som det er vist med eksemplet i figur 7.



### **Brønden**

Brønden, der blev fundet i 1993 er den eneste brønd på Kirkebro-lokaliteten. Den er placeret udenfor indhegningen, hvilket antyder, at der er tale om en fælles brønd, der ikke er omfattet af ejendomsretten. Der kan være tale om, at flere gårdanlæg eller sågar hele landsbyen har brugt brønden. Brønden tegnede sig som en cirkulær, godt tre meter i diameter, nedgravning. Den var gravet ca. 1,5 meter ned i undergrunden og sat med kløvede egetræsplanker. Der kan være tale om gammelt bygningstømmer, som er genbrugt i brønden, hvilket er set på andre samtidige pladser. Omkring de kløvede planker er der en fragmentarisk stenforing, der tjener til støtte af plankerne. Nogle af plankerne var tilspidsede og banket yderligere ned i undergrunden. En af plankerne fra brønden er blevet dendrodateret og træet hvorfra planken

stammer er med stor sandsynlig fældet lige før år 500 e.Kr.

Udgravningen af brønden foregik på den måde, at en gravemaskine først gravede en »kasse« ved siden af brønden, for at gøre selve udgravningen med skovl og graveske nemmere (fig. 8). Brønden var fyldt op med affald, hvori vi fandt jernslagge og keramik (A. T. Naamansen 1993, s. 25). Udgravningen af selve brøndkernen med plankerne foregik ved hjælp af vandtryk fra en vandpumpe. Denne metode er tidligere med stor succes blevet anvendt af arkæolog Mogens Bo Henriksen og undertegnede ved Grønnegård-udgravningen ved Esbjerg. Selvom der på Kirkebro var tale om en mindre kompliceret brønd var det en effektiv og skånsom metode, hvor beskadigelsen af træet er minimal.



*Fig. 8. Udgravning af brønden. (Foto: A.T. Naamansen).*

### Kværnsten

Både i 1993 og 1994 fandt vi flere kværnsten og fragmenter af kværnsten fra både dreje- og skubbekværne. På bunden af en nedgravning (110 cm nede efter at muldlaget var fjernet) til en tagbærende stolpe i et af langhusene, blev der ved udgravningen i 1993 fundet en kværnsten.

Kværnstenen lå plant og har formodentlig virket som syldsten for stolpen. Det drejede sig om en understen til en drejekværn, som var kendetegnet ved, at der var udhulet en rund fordybning i stenen (fig. 9). I 1994 fandt vi 15 meter derfra (også i et stolpehul) overdelen til en drejekværn, som muligvis kan stamme fra samme kværn.

Drejekværnen kom til Danmark omkring 3. århundrede e. Kr., efter at den i århundreder havde været kendt af folkeslagene mod syd. Drejekværnen var i forhold til skubbekværnen en teknologisk fornyelse og økonomisk gevinst, den kan male større mængder korn mere effektivt. Drejekværnen var todelt, underdelen med hulning og en mindre overdel, der havde et hul boret i midten. En pæl holdt overstenen på plads under maleprocessen.

### Ardfund

I 1980 blev der ca. 200 meter nord for udgravningsfeltet, ved uddybningen af Bramming Å, fundet et pileformet ardforskær af egetræ, som er dateret til 655 e. Kr., (+/- 100 år) altså muligvis samtidig med den seneste del af bebyggelsen på Kirkebro. En ard er en plov uden vendende muldfjæl (G. Lerche 1985, s. 78ff.). Ardforskæret kan ses i

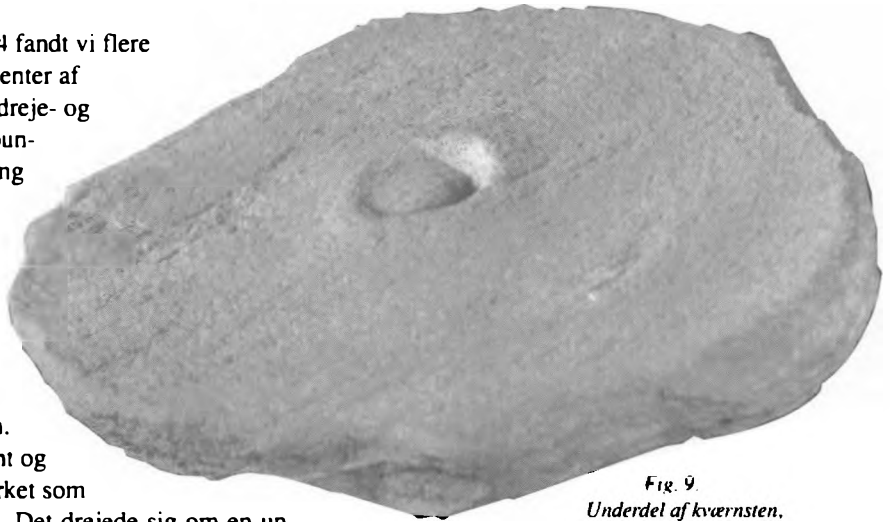

FIG. 9.  
Underdel af kværnsten,  
ca. 42 cm i tværmål. (Foto: T. Meyer).

den nye permanente jernalderudstilling på Esbjerg Museum.

### Jernudvinding og -fremstilling

For 2000 år siden begyndte man her i landet at fremstille jerngenstande ved hjælp af myremalm. Myremalm findes i store mængder i Sydvestjylland, og også spredt i området omkring Bramming. I områderne vest for Kirkebropladsen er der ifølge lokale landmænd pløjet en del myremalm op. Myremalm dannes af jernforbindelser der udvaskes og aflejres i lavereliggende områder. At der er foregået en lokal jernproduktion til dagligbrug ved Kirkebro viser fund af slaggegruber efter jernudvindingsovne.

Skaktovnene til jernudvinding kunne være op til godt en meter høje med godt en meter grube til slaggen under, hvilket gør det muligt at finde rester efter ovnene i dag, selvom der har været pløjet. Ovnene har været af den type, der betegnes skaktovne, kendt fra 1.-7. århundrede. Udvindingen af

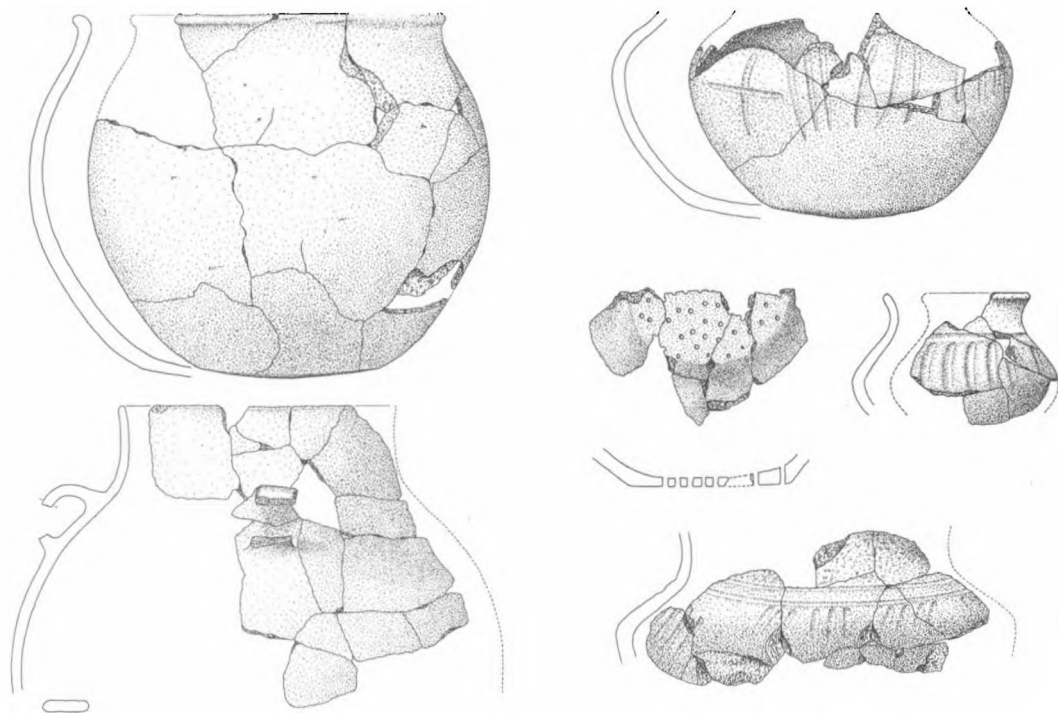

Fig. 10. Hovedparten af fundene bestod af keramik der foruden sten/flintsager har de bedste bevaringsmuligheder. Potteskårene blev fundet i affaldsgruber og i stolpehulsnedgravningerne. Der er et varieret materiale af både større forrådskar og mindre, fine lerkar med ornamentik, samt et sikur. Eksempler på de fundne lerkar ses her tegnet. (Tegning: A. Thuesen).

jern fra myremalm i skaktovnene foregår ved godt 1.200 grader. Ovnene fyldes skiftevis med trækul og myremalm. Urenhederne ved processen (slagge) separeres fra jernet og flyder ned i den underliggende slaggegrube.

I den bedst bevarede jernudvingsovn fandt vi forkullet halm, som nu skal undersøges nærmere. Halm står som en søjle i gruben under ovnen inden den fyldes med slaggen. Der kendes godt et halvt hundrede lokaliteter med jernudvindingsovne i Danmark, de findes i stor koncentration omkring Varde og Løgumkloster. Cirka halvdelen er arkæologisk undersøgt (L. Frandsen & O. Voss 1993, s. 39ff. O. Voss 1991, s. 176f.). De ti fundne slagge-

gruber på Kirkebropladsen har ligget placeret udenfor indhegningen. Denne placering af slaggegruberne udenfor gårdsindhegningen ses også på andre samtidige pladser i det syd- og sønderjyske.

I nogle store gruber, der var meget trækulsholdige, kan der have været en produktion af trækul til brug i jernudvindingsovnene. Der bruges meget store mængder trækul i jernudvindingprocessen. Det samlede forbrug af trækul er 10-15% større end forbruget af myremalmen (vægtmæssigt). Den foretrukne træsort til anvendelsen er egetræ). Slaggegruber efter skaktovne som dem fra Kirkebro kendes bl.a. fra Sejstrup i Hunderup Sogn. Typen af skaktovne kendes også sydpå i Tjekkiet, Polen

og Tyskland. Pladserne med jernudvindingsovne kan inddeles i to typer. Store pladser med mange jernudvindingsovne, hvor der foregår en slags masseproduktion, med videresalg/bytte ud af lokalområdet. Den anden type pladser er mindre med få jernudvindingsovne, hvor der kun produceres til lokalt brug. Af de store pladser kan nævnes Snorup mellem Varde og Ølgod med spor efter op til 2.000 jernudvindingsovne (L. Frandsen & O. Voss 1993, s. 39ff.). Kirkebro må betegnes som en mindre plads, hvor de ti slaggegruber svarer nogenlunde til antallet af gårdsanlæg (otte), så hver gård har i en generation haft gang i en jernudvinding. Udover slaggegruberne blev der fundet slagge samt ovnfragmenter i andre anlæg.

Et stort grubeområde, centralt placeret i det undersøgte område, tyder på tilstedeværelsen af et smedjeværksted med tilhørende udrensingsområde. Vi fandt spor af en esse, med spor af en blæsebælg. Det hjemtagne materiale fra grubeområdet skal nu undersøges nærmere for at bestemme områdets funktion.

### **Erhverv**

De forskellige fund (husdyrknogler, sikar, forrådslerkar, miniaturelerkar, slaggegruber, etc.) (fig. 10) fra Kirkebro-udgravningen samt det tidligere fund af en ard er med til at tegne et billede af datidens bønder. I flere gruber fandt vi en del dyrknogler, alle brændte og meget fragmenterede. Det drejer sig om knogler fra kvæg, svin, hest og får/ged med en overvægt af knogler fra kvæg. Der har her i den nordlige del af Bramming for 1400 år siden boet agerbrugere, der har holdt ovennævnte dyr som husdyr. Desuden har de haft en produktion af jern til eget brug<sup>4</sup>.

### **Post skript**

Selvom udgravningen ved Kirkebro ikke er nogen verdenssensation, har den haft stor betydning på en række punkter. I løbet af vinteren 1993 fortsat-

te arbejdet med planerne om en videre udgravning på Kirkebro. En proces hvori Bramming Egnsmuseum, Bramming Kommune, Esbjerg Museum og Institut for Arkæologi & Etnologi ved Københavns Universitet deltog. Planerne blev på et tidspunkt kuldsejlet af EF's braklægningsregler. Problemet blev dog løst og udgravningen gennemført i sommeren 1994. Kirkebro kan her få betydning for udgravninger på braklagte områder i hele landet.

Lene Høst-Madsen og Rikke Simonsen, de to arkæologistuderende fra København, som deltog i udgravningen, har i 1994 lavet en udstilling om udgravningen og resultaterne. Udstillingen kan ses på Bramming Lokalhistoriske Museum.

I arkæologiske kredse har der været ført en diskussion om navngivningen af arkæologiske lokaliteter, da det nogle gange kan være problematisk at give lokaliteterne vejnavne. Men med Kirkebro er det lige modsat. Den arkæologiske lokalitet Kirkebro har givet navn til den nye omfartsvej nordvest om Bramming - Kirkebrovej.

Der er fra Bramming-egnen kun få fund fra den ældre del af germansk jernalder, fra Bramming Sogn kendes en brandgrav (Note: I hvilken der skulle være fundet en korsformet fibel samt et lerkar). Ved Varhogård lige uden for den nordlige bygrænse til Gørding blev der i 1941 af C. J. Becker undersøgt en grube (muligvis et grubehus) (Note: NM C 24321-51). Der blev fundet en del potteskår af lerkar, som i udseende minder om fundene fra Kirkebro (H. Norling-Christensen 1957, 75). Ved Darum blev i 1985 undersøgt et grubehus fra 6. årh. med fund af miniaturelerkar som fra Kirkebro. (Note: ASR j.nr. 708)(S. Jensen 1985, 111ff.). Udgravningen ved Kirkebro er den første af en landsby fra midten af første årtusinde i Bramming Kommune, og derved et vigtigt fund i forståelsen af bebyggelsen på Brammingegnen.

## Noter:

1. I forbindelse med omlægningen af Porsholtvej, vest om Bramming blev der foruden Kirkebro foretaget undersøgelser ved Porsholtsvejs sydvestligste del, ved Stejlgård (ESM 1899, Porsholtvej). Der er i området en del gravhøje, hvoraf en del tidligere er undersøgt, det blev derfor fundet nødvendigt at foretage en prøvegravning af det berørte område. Der blev fundet spor af to kogestensgruber, samt en del gruber og spredte stolpehuller fra ældre jernalder. Det drejer sig formodentlig om et yderområde af et større bopladsområde.
2. ESM 2101, Kirkebro. Udgravningen fandt sted fra 21.9.-7.10.1993 og 18.7.-5.8.1994. I udgravningen i efteråret 1993 deltog to arkæologistuderende fra København, Lene Høst-Madsen og Rikke Simonsen. Enkelte dage fik vi hjælp af to fritidsarkæologer fra Esbjerg, Ernst Josefsen og Christian Peder Pedersen. I sommeren 1994 deltog et seminarudgravningshold fra Københavns Universitet med de to arkæologistuderende fra 1993-udgravningen som assistenter. På uddannelsesudgravningen deltog arkæologistuderende Marie Brandt, Maria Isenbecker, Jan Molin Jensen, Tommy Hagel Jensen, Steen Saltofte Nielsen, Søren Sindbæk, Tim Skuldbøl, Nicolai Thye, Susanne Thomsen & Nanna Winter, alle Københavns Universitet. Undersøgelsen blev finansieret af Bramming Kommune, Bramming Egnsmuseum, Københavns Universitet & Esbjerg Museum. En tak til Gustav og Hans Christian fra Bramming Kommune for deres håndtering af gravemaskinen. Manuskriptet er afsluttet i november 1994, tre måneder efter at udgravningen sluttede, resultaterne der fremlægges er derfor meget foreløbige.
3. Jacobsen 1994, s. 57. »Nedgravede potter og bægre er blot i vore dage erstattet af forsikringspolicer.«
4. Der blev på Kirkebro registreret 167 fundnumre i 1993 og 315 fundnumre i 1994 med oldsager (inkl. slagger og hjemtagne jordprøver). Oldsagerne består primært af keramik (fig. 10), men også kværnsten, vævægte, glattesten, knusesten, skaft-hulsøkse, stridsøkse, flækker med retouch, skraber samt et efter sydvestjyske forhold stort knoglemateriale. Knoglemateriale er undersøgt af stud. mag. Rikke Simonsen.

## Litteratur:

- Frandsen, Lene & Voss, Olfert 1993: Jernudvinding i Snorup i tiden 1.-7. århundrede. Mark og Montre 1993.
- Jacobsen, Jørgen A. 1994: Fraugde Radby. En boplads ud over det sædvanlige. 5000 år under motorvejen. Udg. af Vejdirektoratet og Rigsantikvarens Arkæologiske Sekretariat 1994.
- Jensen, Stig 1985: Et grubehus fra Darum. Bidrag til keramikudviklingen gennem 6. årh. e.Kr. Kuml 1985.
- Lerche, Grith 1985: Bramming-skæret og andre nyere fund af pileformede ardsvær. Mark og Montre 1985.
- Naamansen, Arne Tubæk 1993: På sporet af Brammings fortid. Lokal-Årbogen 1993. Lokalhistorisk forening for Bramming Kommune.
- Norlig-Christensen, Hans 1957: Haraldstedgravpladsen og Ældre Germansk Jernalder i Danmark. Årbøger for Nordisk Oldkyndighed og Historie 1956.
- Voss, Olfert 1991: Jernproduktionen i Danmark i perioden 0-550 e.Kr. i: Fabech & Ringtved (red.) 1991: Samfundsorganisation og regional variation.
- Arne Tubæk Naamansen, Esbjerg Museum, født 1962. Arkæologistuderende, har studeret ved Institut for forhistorisk Arkæologi ved Aarhus Universitet siden 1986, samt ved Simon Fraser University, British Columbia, Canada. Arbejdet som arkæolog i Tyskland, for Fyns Oldtid - Hollufgård samt arbejdet for Esbjerg Museum siden 1988. Har skrevet faglige artikler i bl.a. Fynske Minder samt i Mark og Montre.

# Om Tjæreborg

*Af Ejvind Sørensen*

Bynavnet Tjæreborg er toledet af Tjære og Borg. Ifølge sprog og navneforskere er sidste led lettest at håndtere.

Ordet Borg kan være som ordet antyder en fæstning, men det kan også være en banke eller bakke i terrænet uden hensyn til bebyggelse, som det f. eks. er tilfældet ude ved Vadehavet, hvor den beskedne lave klint benævnes Roborg eller tidligere Råbjerg.

Derimod kan man godt tumle lidt med betydningen af navnets første led Tjære. Det kunne referere til en nellikeart ude i engene, tjærenelliken som kunne have givet byen navn.

I ordbøgerne refereres også til, at Tjære betyder tjære, kort og godt. Det antydes, at der kunne have fundet tjæreudvinding sted her på bankerne.

Det med tjærenelliken kan lige så godt høre til i fantasiens verden, som det kunne være sandt.

Udvinding af træbjære er navnlig sket i Finland, Rusland og det nordlige Sverige. Om der skulle have fundet tjæreudvinding sted her, kan man ikke vide. Men i historisk tid har egnen omkring Tjæreborg været skovfattig. Om egnen har været skovrig i forhistorisk tid, og om en råstofudvinding fra dengang har igangsat en navneudvikling, der skulle ende med Tjæreborg, kan man jo ikke vide. Men det kunne jo være.

Byens navn udvikler sig sådan:

- 1292 Thierburgh
- 1306 Tiarburg
- 1324 Tiærburg
- 1340 Tyerburgh

- 1388 Tyerbergh
- 1400 Tierborg
- 1440 Terborch
- 1440 Thiæreborre
- 1500 Tyærburgh
- 1606 Thierreborg
- 1664 Thierreborig
- 1688 Tierreborg
- 1844 Tierreborg
- 1880 Tjæreborg.

Den nyeste modernisering af bynavnet sker omtrent, da jernbanen kom til byen, og man kunne tro, at DSB har skubbet til. Men det har de nu ikke. Det ses i sognerådets protokol, at medlemmerne her underskriver med byens navn som Tjæreborg omkring 1880. Og når de gør det, må det vel være kanoniseret.

Mens vi nu alligevel befinder os i teoriens verden, kan fremføres en iøjefaldende navneteori, som ikke kan overraske lokalbefolkningen, men som kunne have interesseret de grundlæggende navneforskere, om de havde vidst det.

Et par kilometer nord for byen lå ifølge overleveringen en vikingeborg indviet til krigsguden Tir ved navn TIRBORG.

Trap-Danmark nævner: »Ifølge sagnet skal der have ligget en herregård på Borrebanke mellem Tjæreborg og Tradsborg.....«

Der skulle ikke være noget i vejen for at antage, at byen Tjæreborg er opkaldt efter vikingeborgen TIRBORG. Som støtte for denne teori kunne være:

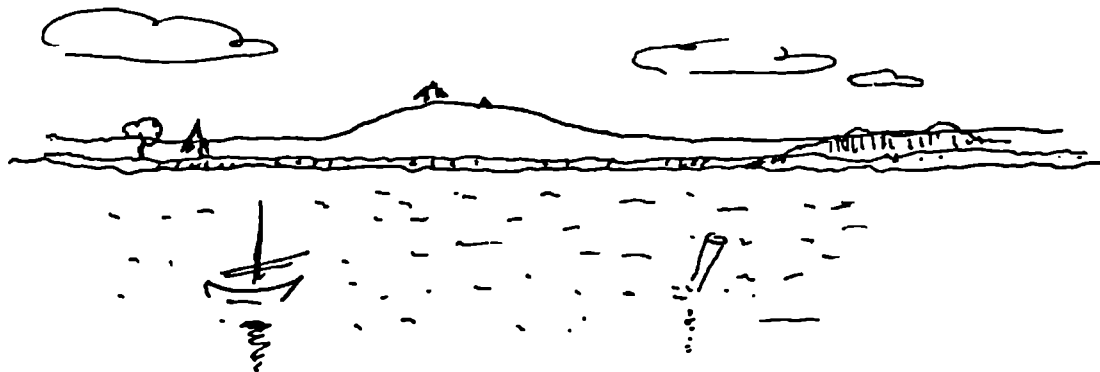

Et bud på, hvordan Tjæreborg-egnen så ud for 2-3.000 år siden. Vikingeborgen Tirborg ses på toppen af Borrebanke. Bag træerne til venstre opførtes Kroggård måske 1100-1200. Bag krattet til højre opstod gestranden i Tjæreborg Sønderby og Østerby måske år 800-1200. Lige for Borrebanke ude ved stranden etableredes Roborghus 1954. Midtvejs mellem Roborghus og Borrebanke tog Tjæreborg stationsby form fra 1874 (Tegning: Ejvind Sørensen).

- borggårdsnavnet indgår den dag i dag i omkringliggende stednavne
- egnen/området er rigt smykket med forhistorie, bl. a. 23 gravhøje i sognet foruden 34 sløjfede, som netop lå i det bakkede område nær TIRBORG
- den 40 meter høje borgbanke er et højst attraktivt sted for en vikingeborg med udsigt over det nære hav og magt over samme
- krigsguden Ti / el. Tir / el. Tyr har givet navn til mange steder i landet. Med undtagelse af Tor er der næppe nogen gud, hvis navn så hyppigt indgår i danske stednavne, eks.: Tirslund, Tisvilde, Tissø, Tiset, Tilst, Tistrup, og muligvis Tjæreborg med.

Det kan ikke komme Tjæreborg til skade, hvis byens navn ikke har rod i tjære eller harpix eller en nellike, men at en af de tre storguder Odin, Tor og Tir har givet byen navn. Tir var den modigste af gudeme. Det var ham der, da Fenrisulven var endeligt bunden, turde stikke hånden ind i ulvens gab. Det kostede ham da også den ene hånd.

At Tjæreborg og Roborg tydeligt har en massiv forhistorisk fortid som ses i det store antal gravhøje, 57 i alt incl. nuværende og sløjfede, og en beliggenhed, der geografisk og trafikalt er langt bedre end både Ribe og Varde/Hjerting, og kunne godt få en til at lade fantasien spille.

Jeg har ikke noget imod at stå på Borrebanke med havudsigt omgivet af 23 synlige gravhøje og 34 sløjfede og undre mig på om TIRBORG/ROBORG i forhistorisk tid kunne have været et vestjysk metropol, og undre mig på, at udviklingen i historisk tid kom til at ske i Ribe og Varde.

Roborg er et af de meget få sejlbare steder på hele den jyske vestkyst.

Men altså: Budskabet herfra må være, at Tjæreborg by kan være opkaldt efter vikingeborgen Tirborg.

Kilder: Dansk Stednavneleksikon Gyldendal  
Københavns Universitets Institut for Navneforskning.

Ejvind Sørensen, f. 1927, pens. viceskoleinspektør, Hasselvænget 15, 6731 Tjæreborg. Medforfatter til Tvillingesogne af Gest og Marsk, Sneum og Tjæreborg, 1971-1977. Har tidligere skrevet artikler i Fra Ribe Amt.

# En nybyggerby og dens borgerforening – noget om Bramming i årene 1895-1916

Af Olaf Bak

Året var 1895. Det havde regnet, ret stærkt, nærmest styrtregnet i den kun 21 år gamle nybyggerby Bramming, som begyndte at dannes på bar mark, efter at stationen som led i tværbanen (åbnet i oktober 1874) var blevet placeret nær den gamle Kikkenborg Krogård. Den 21-åriges færdselsårer kunne endnu ikke bære betegnelsen gader, de var bare grusveje uden ordentlig vandaflledning. Når så skyerne rigtigt gav væde fra sig, løb vandet derfor ind i kældrene hos nogle af de ca. 600 indbyggere, hvis huse lå lavere end vejen.

Det var en ilde tilstand, så dette måtte man have gjort noget ved, men hvordan? Den enkelte husejer kunne nok have svært ved f.eks. at få vejoverflader ændret eller omlagt, endsige drænet, ja i det hele taget at blive hørt i en sag uanset hvad.

Men hvad hvis man løftede i flok? Det gjorde man så. Man dannede en borgerforening - ikke alene på grund af nævnte vejvand. Der var et utal af andre spørgsmål og emner, der trængte sig på. Initiativet til at danne en borgerforening kom fra Håndværkerforeningen, der var blevet stiftet i 1891, og på et møde lørdag d. 16. november 1895 blev så Borgerforeningen stiftet.

## Borgerforeningen 1895-1916

Nu havde man et organ, gennem hvilket man med fællesskabets styrke kunne tale både fællesskabets og den enkeltes sag, og der blev i sandhed mange emner at være fortalere for. Det er helt overvældende, hvad man tog sig på af opgaver. I det følgende vil vi se nærmere på dem og undre os lidt over deres enorme spændvidde. Foreningens første virke-

periode går fra 1895 til 1916, da den, uvist af hvilken grund (intet protokollat herom) stille sov hen, genetableredes i 1930, sygnede atter hen i løbet af 1970'erne. Og det hele er nu en »saga blot«. Men protokollerne har vi. Det er således en minderune, der ristes her. Foreningen er væk, dens opgaver er udtømt.

Vi vil nu ud fra protokolnotaterne i perioden 1895-1916 se på de opgaver, der forekom i en nybyggerby.

Det skal blot her understreges, at langt den største part af skriftføremes referater er endog meget kortfattede, og i særdeles mange tilfælde »fulgte de ikke sagerne til dørs«.

Derfor vil vi i mange tilfælde blot kunne konstatere, at en sag er til behandling, men desværre i beklageligt mange tilfælde være afskåret fra at se, hvordan den endte. Vi må derfor være tilfredse med i hvert fald at få et nogenlunde sikkert overblik over, hvad en nybyggerbys borgerforening tog sig på.

## En tredelt by

Til fuldstændiggørelse af den strukturelle beskrivelse af nybyggerbyen bør det nævnes, at mange ansøgnings-sager var forbundet med en hel del bøvvl.

Omfattede en ansøgnings-sag hele bysamfundet, måtte man henvende sig til hele tre sogneråd/kommuner: Bramming, Vilslev-Hunderup og Sneum-Tjærborg. Denne placering af en jernbanestation (hvor tre kommuner stødte sammen) er også set andre steder i landet. Lå der bag dette mon et stats-





*Lygterne på Bramming Station skulle være forbillede for dem man ville lave til byens gader. (Foto: Bramming Byhistoriske Arkiv).*

ligt ønske om at yde en slags egnsudvikling og så slå tre fluer med et smæk?

Noget af det allerførste, foreningen gav sig af med, var at få overblik over, »hvor mange man var« i selve byen. Altså organiseredes en folketælling.

Byen inddeltes i syv distrikter, og otte dage efter foreningens start, nemlig d. 24. november 1895, havde man resultatet: 606 indbyggere, børn og voksne, heraf over 14 år: 155 kvinder og 216 mænd. I 1896 var indbyggertallet vokset til 755 personer. Tælling skete igen i 1897 og i 1908, men resultatet er ikke angivet i protokollen. For overskuelighedens skyld opdeles protokollens mange emner her i nogen grad efter struktur, indhold og karakter, og der indledes med, hvad der kan komme under dels serviceområdet, dels under infrastruktur.

### Lys i byen

Der var store og små sager mellem hinanden protokollen igennem. Nogle krævede mange proto-

kollater, andre blot et enkelt. Emner angående byens belysning forekom således 35 steder, etablering af kirke og kirkegård 32 steder, kloakering 23, gader, veje og fortove 19, marskbanen 14, marker ti og vandværk syv steder.

Lys i byen havde altså hovedvægten af behandlinger de 21 år igennem, så det har været en påtrængende opgave at få løst, og allerede en uge efter starten i 1895 indhentede man tilbud på en halv snes »egelygtepæle og bliklygter ligesom stationens«. Disse lysgivere skulle passes af »en særlig mand«, så der blev ansat en lygtetænder, møller N. Poulsen. Lygterne var tændt fra en halv time efter solnedgang til kl. 23.

Denne begyndelse har været en succes, for foreningen fik henvendelse fra borgere, der også ønskede »blus«, så man vedtog i bestyrelsen, »at hvis folk vil bekoste opsætning af lygter, overtager Borgerforeningen pasning og forsyning med olie og glas«.

Succesen fortsatte og der indgik stadig ønsker om flere blus. Man ansatte sågar en belysningsinspektør, M. A. Madsen, og lod pæle og lygter male.

I 1902 bad man Bramming Kommune overtage gadebelysningen. Om det skete, vides ikke. I 1903 nævnes elektrisk belysning til gaderne, og den må være kommet umiddelbart efter, for i 1907 anmodede foreningen nemlig Vilslev-Hunderup Kommune om at anbringe el-belysning i deres bydel »i lighed med, hvad der findes i Bramming Kommunes bydel«, og Vilslev-Hunderup bevilgede da også 75 kr. til sin bydel.

Kommunerne ser ud til - i ukendt omfang - at være implicerede i belysningssagen, og det kom der skærmydsler ud af. I 1907 er også Vilslev-Hunderups bydel med, for da opstod der nogen uenighed mellem Vilslev-Hunderup og Bramming Sogneråd angående betalingen af ledningen mellem den sidste el-mast i Bramming Kommune og den første i Vilslev-Hunderup Kommune, og

Bramming Sogneråd havde allerede bevilget halvdelen af de 40 kr. ledningen kostede!

Også folk i Sneum-Tjæreborgs bydel ønskede sig naturligvis gadebelysning etableret. Projektet ville koste ca. 60 kr., og Borgerforeningen bad Sneum-Tjæreborg Sogneråd om at gennemføre denne sag, men dette afslog andragendet i sin helhed. Det knirkede åbenbart lidt videre mellem Vilslev-Hunderup og Bramming, for det endte med en incassosag, hvis udfald der imidlertid ikke er nævnt noget om. I 1915 beskæftigede Borgerforeningen sig med tanken om et højspændingsværk for omegnen, men der nævnes ikke senere mere herom.

### Banens betydning

Årsagen til den nye bys opkomst, jernbanen og stationen, betød naturligvis meget for den opvoksende by og dens indbyggeres dagligdag. Allerede

i september 1896 henvendte man sig til DSB for at bede om at få eksisterende siderampe udvidet med en enderampe, og i 1898 anmodede man DSB om at etablere vognsmandskørsel, men her fik man nej. Men det var vestjyder, der stod bag Borgerforeningen, så efter dette nej, gik man til Ribeområdets folketingsmand, Jens Busk, med en anmodning om at få sagen ordnet, og at bevirke den stadig manglende enderampe opsat. Men Busk havde måske ikke haft de rette tråde at trække i, for i 1899 måtte foreningen gentage henvendelsen, og samtidig bad man generaldirektøren om ekstra vogne i et tog østfra. I 1910 gentog man over for DSB det året i forvejen fremsatte ønske om at få opsat bomme i stedet for eksisterende led over baneoverkørslen Storegade-Ribevej, og faktum er, at der blev opsat bomme ved denne stærkt trafikerede overkørsel.

Ved anlæggelsen af tværbanen i 1874 og det føl-

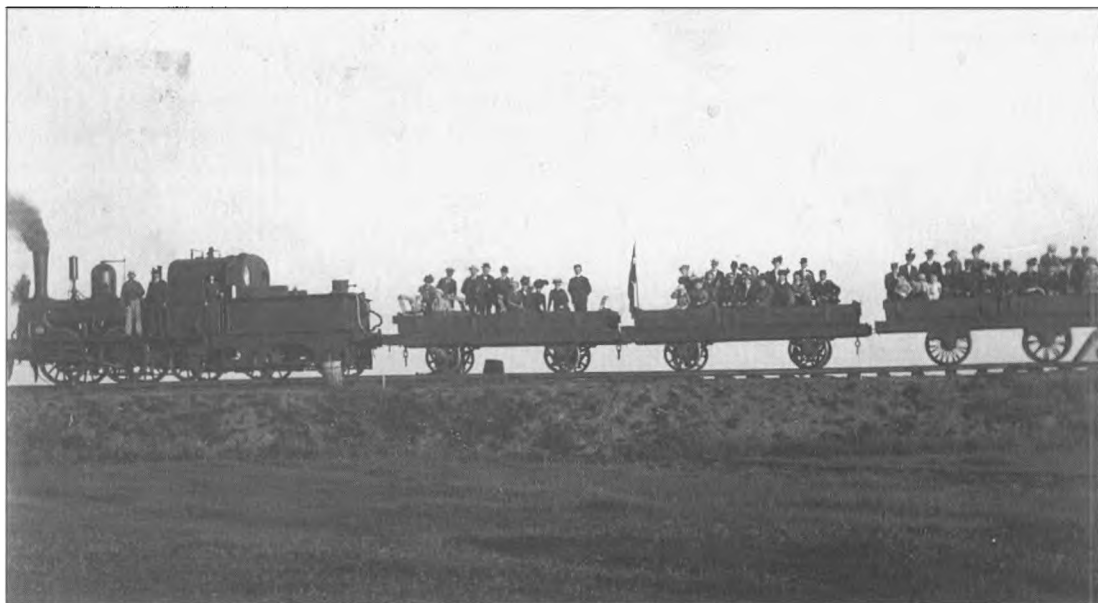

Umiddelbart før banen mod Glejbjerg-Grindsted og videre nordpå blev åbnet den 1. december 1916, var publikum inviteret med på prøvekørsel. Her er man vistnok på vej mod Vejrup fra Bramming. (Foto: Bramming Byhistoriske Arkiv).

gende år anlæggelsen af marskbanen sydpå var der taget skridt mod, at byen var ved at få karakter af et jernbaneknudepunkt, og lidt efter lidt rettes blikket derfor mod nord: Forlængelsen af marskbanen, så der blev forbindelse til alle fire verdenshjørner. Dermed havde foreningen inddelt sig på noget, som krævede en ret så stor aktivitet. Fra 1898 og i årene frem til 1916 var man aktiveret i et utal af møder og diskussioner med ministre, amtsråd og sogneråd.

I 1915, som var anlægsåret for banen mod nord, meldte Esbjerg sig med ønsket om at blive endestation for den nye bane, men trafikministeren selv slog fast, at Esbjerg ikke skulle være endestation. Det blev altså Bramming, der blev banens endestation i syd, og byen var dermed blevet et rigtigt knudepunkt. Officielt kom banen mod nord i drift den 1. december 1916, men tiderne ændrer sig som bekendt, og persontrafikken på denne bane indstilledes den 23. maj 1971.

### Miljø og kommunesammenlægning

Også det rekreative miljø havde man øjnene åbne for. I 1899 spurgte man således Bramming Sogneråd, om dets interesse i at yde tilskud til køb af plantagen ved møllen (Bramming Mølle opført 1885). Resultatet af denne forespørgsel er ikke omtalt, men få år senere, i 1907, medvirkede foreningen aktivt til dannelsen af A/S Bramming Plantage - det nuværende lystanlæg - som stiftedes dete år, og i 1910 ydede man »tilskud efter evne« til plantagens vedligeholdelse.

Kort før århundredskiftet var man aktivt med i spørgsmålet om herredsinddeling. Man anmodede således justitsministeriet om, at Terpager, Tømmerby, Bramming Hovedgård, Bramming Nygård og Sdr. Høe måtte komme under Ribe Herred. Som allerede omtalt var der i administrativ henseende det meget upraktiske, at bysamfundet lå i tre kommuner/sogne. Dette forhold begyndte man at røre ved allerede i 1898, og i 1907 var der for-

handling i gang om en mulig kommunesammenlægning for byområdernes vedkommende. Man var så langt fremme, at foreningen stillede mod nedsættelse af et udvalg, der specielt skulle varetage byboernes interesser. Udvalget etableredes i 1907 - og så omtales sagen ikke mere, er formentlig stille ebbet ud igen, og først ca. 30 år senere forekommer den første indlemmelse af et byområde (Mulvad).

### Aviser, skorstensfejning og postvæsen

Der eksisterede et ugeblad i Bramming lige før århundredskiftet, men der var ønsket fremme om at få et dagblad etableret, og i 1897 var foreningen aktivt med til at støtte denne sag. Man bad således bl.a. Holsted Borgerforening om at deltage i agitationen for et dagblad. De manges anstrengelser bar frugt: Det blev til den nystiftede avis Landbo-Dagbladet, som eksisterede fra omkring århundredskiftet til sommeren 1917, da denne avis sammen med en række andre aviser i landsdelen fusionerede og blev til dagbladet Vestkysten.

Hvordan skorstensfejersituationen i landsdelen var op mod århundredskiftet, vides ikke i skrivende stund, men hvormod alting er så lagde foreningen sig i selen i 1898 for at få en autoriseret skorstensfejer etableret i Bramming. Bramming fik faktisk sin skorstensfejer. I afsnittet om Bramming i Ribe Amts Vejviser 1906-1908, er der under punktet skorstensfejer anført: Chr. Christensen.

Straks efter banens/stationens etablering i 1874 foregik postbesørgelsen i selve stationsbygningen, men Borgerforeningen ville gerne have et egentligt posthus og gik i gang med sagen i foråret 1907. I august fik foreningen så meddelelse om, at P&T overvejede at lave banegårdens postekspedition om til et postkontor. Det var et fremskridt, men det var ikke nok. Foreningen ville gerne have postvæsenet helt udskilt fra jernbanevæsenet samt byens postdistrikt delt op i to distrikter. I december samme år lovede folketingsmand S. Brorsen at virke

for posthussagen. I 1911 erfarede foreningen, at Brammings store nabo i vest, Esbjerg, forsøgte at inddrage en del af Brammings distrikt - og resignerende vedtog foreningens bestyrelse ikke at foretage sig noget desangående, da Borgerforeningen næppe kunne have indflydelse på spørgsmålets afgørelse. I spørgsmålet om et posthus skete der noget, for i 1915 bad foreningen trafikministeren om at det nye posthus måtte blive bygget vest for stationen. Det blev det i 1917, og det siges at være Danmarks smalleste posthus. Det skulle nemlig klemmes ind mellem Jernbanegade og spor 1.

### Gader, veje og stier

Et meget fyldigt og væsentligt emne i protokollen er som nævnt gader, veje og fortove.

Det er af og til tunge emner, man gik i gang med, selv vejflytning. I 1897 arbejdede man således med planer om at flytte Darumvej, så at vinklerne undgås, ligesom man ønskede vejen til Ilsted udbedret.

Færdssårene havde endnu ikke fået rigtige navne, så det kunne knibe med at finde rundt. Derfor nedsatte man i 1897 et udvalg til at tage sig af fremstilling af bykort, lave forslag til gadenavne og foranstalte gadeskilte opsatte. Ikke et eneste sted ses tegn på, at kommunen/sognerådet var indblandet i denne sag. I 1901 bad man amtet om at plante træer langs jernbanevejen (Jernbanegade), som da var i amtets regi ligesom Storegade-Ribevej. I 1916 bad man kommunen overveje at optage Fengersallé og Lindegade på regulativet over offentlige veje.

Det er interessant at erfare nybyggernes sprogbrug i årene op til og lige efter århundredskiftet. I en by, hvor færdssårene endnu blot var grusveje, talte man konsekvent om, og var særdeles meget optaget af gangstier eller spadserestier langs disse veje inde i selve byområdet. Man brugte ikke selve ordet fortov. Dette ord blev først almindeligt i referaterne et stykke inde i nuværende århundre-

de, og man stavede det ofte foroug. Der holdtes masser af møder om gangstier/spadserestier, bl.a. med diverse lodsejere, og man løb ind i alskens vanskeligheder med hensyn til at få lodsejerne til at yde fortovsbidrag og senere også kloakbidrag.

Men noget lykkedes da. Den første vej, der fik rendesten, var vistnok Jernbanegade. Stenhugger Nielsen antoges i 1907 til at lave rendesten for 0,70 kr. pr. kvadratalen.

Samme år forhandlede man med lodsejere i Høe om gangsti langs banen til Høe. Som et led i forhandlingsresultatet lod Borgerforeningen to drejekors opsætte, men også dengang var der folk med stærke armkræfter. I oktober 1908 var efter en markedsdag »drejekorsene blevne afrevne, og man ville opsætte dem påny«.

Foreningen var i øvrigt ikke bange for at ryste op med lidt penge i ny og næ. I 1908 ydede foreningen således 30 kr. til anlæggelse af gangsti fra byen til præstegården, som var blevet opført i Nørregade i 1904, og kommunen ydede 50 kr. til samme sti.

I årene efter århundredskiftet begyndte man at blive træt af besværet med ventetider ved overkørslen Storegade-Ribevej, som først have led og senere fik bomme. Borgerforeningen var naturligvis med i drøftelsen om etablering af en eventuel viadukt. I 1915 understreges det på et møde, at en viadukt burde placeres så langt mod øst som muligt, hvilket vil sige så tæt ved stationen som muligt. I årene 1918-1919 etableredes den berømte viadukt, som ikke mindst efter at den gamle drivervej i trediverne ophøjedes til hovedvej 11, blev en flaskehals, der trafikmæssigt blev et regulært smertensbarn, indtil omfartsvejen vest om byen kom i 1985.

### Handel og erhverv

Fra ca. år 1900, da de årlige markeder flyttedes fra den gamle handelsplads Ålbæk til Bramming, og et godt stykke op i indeværende århundrede, var



*Fra ca. 1900 og op mod et halvt århundrede frem var der store markeder i Bramming. Her ses markedspladsen, hvor rådhuset ligger i dag, med Bakkevejens skole, opført 1906, til venstre, set mod øst. (Foto: Bramming Byhistoriske Arkiv).*

Bramming berømt for sine store kreaturmarkeder. De var faktisk i gang i Bramming inden århundredeskiftet, men da uden myndighedernes tilladelse, så man måtte sno sig og kalde dem noget andet, nemlig kreaturopkøb. Borgerforeningen var impliceret i at arrangere sådant et kreaturopkøb i april 1896. I maj samme år konstaterede man, at da det ved det af Borgerforeningen foranstaltede kreaturopkøb d. 13. april 1896, hvor der mødte ca. 400 kreaturer - viste sig, at stedet egnede sig udmærket til plads for marked forår og efterår, gik man nu i gang med at indsamle underskrifter »fra forskellige mænd«, og derpå at andrage ministeriet om to sådanne markeder.

Atter halede man en succes hjem. Det blev viselig både store og kendte markeder, og i marts 1914 arbejdede foreningen på at få et 4. marked

etableret i byen samt et eller to hestemarkeder. To af byens borgere, Jens Møller og C. L. Westergård blev landskendte hestehandlere.

### **Pengene**

En driftig nybyggerbys handel og vandel fik naturligvis efterhånden brug for et pengeinstitut - og et sådant havde man ikke. Ergo måtte man lave et, og selvfølgelig var Borgerforeningen impliceret her, endda i betydeligt omfang. I 1895 nedsatte foreningen et udvalg, der skulle stå for arbejdet med at etablere en bank, og det gik stærkt. Året efter udsendte man indbydelse til »egnens mænd« til tegning af aktier i »Banken for Bramming og Omegn«. I 1897 søgte foreningen om tilbud på en byggegrund i byen, hvilket man jo så formentlig



*Med hvid kant om vinduerne ses her Brammings første bankbygning, opført og taget i brug 1897 - nu Storegade 10. Yderst til venstre »Strygejernet«, derpå Nørregade. Yderst til højre ses hjørnet af stuehuset på den gamle Kikkenborg Krogård.*

har fået, for samme sommer byggede man huset Storegade 10 og tog det straks i brug som bankbygning - byens første pengeinstitut.

I 1898 var foreningen aktivt med i bestræbelserne på at få det farveri, som farver Andersen netop havde flyttet fra Størsbøl til Bramming, udvidet med et uldspinderi - og det kom kort efter. Da markederne var kommet godt i gang, ønskede foreningen tilsyneladende at gå lidt videre ad denne linie, for i 1901 besluttedes det at forsøge etableret en torvedag i Bramming. Resultatet heraf er ikke omtalt.

### **Sundhedsforhold**

Hvad det er, der har forårsaget utilfredshed i Borgerforeningens rækker, får vi desværre ikke noget at vide om, men et eller andet sted var der noget,

der haltede, for i september 1897 drøftede man spørgsmålet: »Er sundhedsforholdene i byen utilfredsstillende?«

Mere om dette væsentlige emne hører vi ikke før i 1911. Da vedtog generalforsamlingen at henstille til sin bestyrelse, at den skulle henlede sundhedskommissionens opmærksomhed på flere forhold i byen, der trængte til en nærmere undersøgelse, men heller ikke her nævnes, hvilke forhold det drejede sig om. I juni samme år oplyste formanden, at han havde tilskrevet sundhedskommissionen om at »træde i virksomhed!« - så det må åbenbart have knebet med samme virksomhed. Kan hende det var i de øvrige to bydele, det var galt, for på et møde med repræsentanter fra de øvrige to sogne/kommuner henstilledes det, at »søge den for Bramming Kommune gældende

sundhedsvedtægt til at gælde også for de andre kommuners bydele«. Det bør her nævnes, at der på dette tidspunkt var bosiddende mindst én læge i Bramming. Såvel læge P. N. Fenger som læge P. C. Hinkbøl var på forskellige tidspunkter i de 21 år medlem af Borgerforeningens bestyrelse.

### Sanitære forhold

Vandværk, nedbør, rendestene og kloak har en vis indbyrdes forbindelse, så disse emner var man i en årrække stærkt optagne af i nybyggerbyen.

Fra start havde byens huse nok hver sin brønd, nogle måske én i fællesskab, men efterhånden fik foreningen så mange ønsker om etablering af et

vandværk, at man i 1915 talte med andelsmejeriets bestyrelse om mulighederne for at etablere et »byens vandværk« i forbindelse med det nye mejeri, som skulle opføres i Nørregade, og som skulle afløse byens hidtidige (og første) i Storegade 14. Mejeriet i Nørregade kom til at virke fra 1916-1968. Dette turde mejeribestyrelsen imidlertid ikke indlade sig på, så den første idé blev skrinlagt. Foreningen medvirkede så i arbejdet, der førte til etablering af et andelsværk i 1921.

Som allerede nævnt i indledningen var en del lodsejere stærkt generet af vejvand, der løb ned i kældrene, og allerede i 1897 afgik der fra foreningen en klage til amtet over, at vand fra landeveje



I begyndelsen af året 1908 tog man den nyopførte apoteksbygning i brug, først som håndkøbsudsalg fra Gørding Apotek, senere fra 1915 - som selvstændigt apotek. Her ses apoteksbygningen mod vest. (Foto: Bramming Byhistoriske Arkiv).

løb ind i folks kældre - selv ved mindre regnskyl. Storegade-Ribevej og Jernbanegade til stationen var da amtsveje. Klagen må have ført til noget, for i 1899 ydede foreningen et tilskud på 150 kr. til kloaksagerne i byen. Den medvirkede således til udførelse af kloakeringsplan for Nørregade og dele af Storegade i 1909-1910. Amtet og de tre kommuner ydede tilskud, og foreningen var villig til at påtage sig at administrere anlægget. I 1911 arbejdede foreningen på at få kloak ordnet både nord og syd for banen, altså i forskellige kommuner. Omkring samme tidspunkt var foreningen engageret i spørgsmålet om etablering af et gasværk i Bramming, men Første Verdenskrig satte en effektiv stopper for disse planer.

### Apotek

Foruden sundhedsvæsnen var man også optaget af spørgsmålet om et apotek. Det nærmeste apotek lå i Gørding. Bestræbelserne på selv at få et sådant startede i året 1900, og i 1901 bad foreningen Farmaceutisk Medhjælperforening om, at undersøge hvad der nu burde foretages for at få bevilling til et apotek. Resultatet heraf kendes ikke, men i 1902 sendte foreningen to repræsentanter til København for at forhandle med justitsministeren om »anlæg af et apotek i Bramming«. Denne indsats må have været negativ, for i juli 1904 barslede man med et forslag om at søge tilvejebragt et håndkøbsudsalg i Bramming fra Gørding apotek. Dette lykkedes. Håndkøbsudsalget kom i 1908, i den til formålet da nyopførte bygning, Jernbanegade 6, og i 1915 blev apoteket selvstændigt. Omtrent samtidig med starten på bestræbelserne på at få et apotek tog man også fat på spørgsmålet om ansættelse af en sygeplejerske i Bramming.

### Ligning

En ret iøjnefaldende konstruktion optræder i foreningen straks efter start. Den 11. december 1895 valgte man en ligningskommission på tre medlem-

mer. Som bekendt bruges betegnelsen ligningskommission i vor tid om en højst officiel institution, men i dette tilfælde var der tale om et instrument til internt brug.

Efter de regler kommissionen fastlagde, skulle foreningens medlemmer deltage i dens udgifter efter »formue og lejlighed« plus indmeldelsesgebyr på 25 øre og et årskontingent på 25 øre. Det ved ligningen indkomne kaldtes i foreningens love for »skat«. I 1896 vedtoges det at påligne medlemmerne tilsammen 150 kr. og i 1901 200 kr.

Der var naturligvis også en anden slags skat, nemlig den kommunale. I 1895 noterede man, at Brammings bydel betalte til Bramming sogn/kommune 878 kr., og til Vilslev-Hunderup 142 kr.

Det var naturligvis ikke økonomi og budgetter altsammen. Der måtte også underholdning til - dog træffes der kun et par notater herom. I december 1896 nedsatte man således en »balkomité« som skulle arrangere bal med kaffebord den 12. december, og i 1898 arrangerede man maskebal, og det var for at undgå opkrævning af den frivillige skat - foreløbig vedtog man at holde maskebal for medlemmerne og anvende eventuelt overskud til gadebelysning. Hvordan denne festivitas endte, nævnes der intet om, ligesom der heller intet nævnes om en planlagt grundlovsfests forløb i 1902.

### Skolevæsen

Også uddannelse af børn og unge var man meget optaget af i foreningen. I 1897 skrev man således til Bramming og Vilslev-Hunderup sogneråd og gjorde opmærksom på, at der ved kommuneskolen i Bramming, på hjørnet af Rolighedsvej-Jernbanegade, ikke mere bliver undervist i gymnastik, skønt der i stationsbyen fandtes gymnastiksal i byens første forsamlingshus, på hjørnet af Storegade-Pederstræde, som kunne fås til leje mod »passende godtgørelse«.

Året efter beskæftigede man sig med ikke nærmere definerede spørgsmål vedrørende Tømmerby





Der ydedes en stor indsats for at virkeliggøre planerne om en efterskole i Bramming. Den opførtes i foråret-sommeren 1897, og toges i brug samme efterår. Her ses skolen mod nordøst. (Foto: Bramming Byhistoriske Arkiv).

Skole i Sneum sogn. I 1896 nedsatte man et udvalg, der skulle medvirke til oprettelse af en efterskole i Bramming. I februar 1897 var man med i den konstituerende generalforsamling i Bramming Efterskole og Bramming Tekniske Skole. På dette møde vedtog man i øvrigt »straks at afkøbe gæstgiver Guttorm Sørensen (Kikkenborg) en grund på en halv tønde land med 60 alen facade mod den projekterede vej fra møllen til Kikkenborg (nu Skolegade) for 500 kr.«. Efterskolen blev straks opført og taget i brug efteråret 1897, og samme år kom Skolegade.

### Kommunale emner

Så vidt det har kunnet konstateres, forekommer ordet partipolitik overhovedet ikke i protokollen,

men man er meget aktiv i det brede, politiske arbejde. I 1897 blev der således fastlagt et prøvevalg til afvikling i december. I 1907 indbød foreningen vælgerne i Brammings bydel til prøvevalg af eventuelle kandidater til det kommende sognerådvalg. Der kom 42 vælgere. Ved håndsoprækning stemte man om, hvorvidt man ville binde sig til den kandidat, der måtte blive udpeget på mødet. For dette punkt stemte 23, medens fem var imod. Karetmager P. N. Søndergård valgtes med 17 stemmer. Igen i 1912 var der et prøvevalg, men ligesom i 1897 er resultatet heraf ikke omtalt.

### Kirke og kirkegård

En af de sager, der afstedkom mange møder og megen diskussion, og som strakte sig over flere år,

var kirke- og kirkegårdssagen. I protokollen er emnet omtalt hele 32 gange, strækkende sig i tid fra 1898 til 1912.

Med en afstand på over en km ud til sognets hidtidige kirke og kirkegård, Sct. Knuds Kirke, begyndte man i den voksende nybyggerby at indse og at føle det upraktiske heri. I 1898 nedsatte foreningen da et udvalg, som skulle virke med etablering af en »assistens-kirkegård« (hjelpekirkegård) og en kirke i Bramming by. I 1904 toges den nyopførte præstegård i Nørregade i brug. Kirkegården blev taget i brug i april 1914, og Sct. Ansgar Kirke indviedes den 12. december 1915.

### **Retsvæsen**

Ved tvistigheder, der endte i retten, måtte man til Ribe, og allerede i 1898 forsøgte man at få »en juridiktionsdag« - en retsdag - arrangeret i Bramming, men det må være glippet, for i juli 1914 søgte foreningen igen, denne gang dog sammen med Håndværkerforeningen og to sogneråd, hvilket gav resultat. Bitingsrådet kom ca. 1920 og fungerede til 1. april 1973.

Man ønskede også en politibetjent ansat i byen. I 1898 bad man amtet om at få en sådan, men det lykkedes åbenbart ikke, for i 1914 var man i sving igen med samme emne. I 1915 havde foreningens repræsentanter to samtaler med justitsministeren om sagen, og byen fik faktisk en politibetjent, men hvornår han blev fastboende i byen, vides ikke med sikkerhed. Det har hidtil ikke været muligt at få fastslået helt nøjagtigt, hvornår politibetjenten fik fast bopæl i Bramming, min i følge Ribe Amts Vejviser 1906-1908, er der i 1906 bosiddende en politibetjent Th. Christensen i Bramming. Som anført var Borgerforeningen i gang med ansøgninger både i 1898 og i 1914-1915. Der er notater, der dels tyder på at politibetjenten ikke konstant har været bosat i Bramming, dels at det i 1914-1915 udelukkende har været hans distrikts udstrækning/omfang, som har været aktuel.

I 1912 fik man en sognefoged, for da bad foreningen politimesteren om, »at den ny sognefoged erholder bopæl i stationsbyen uden i øvrigt at blande sig i personspørgsmål!«

Rent internt ordnede man diverse uoverensstemmelser, for i oktober 1898 valgte man et udvalg til at fungere som voldgiftsdomstol, når foreningens medlemmer ønsker indbyrdes stridigheder bilagt.

Der må allerede på et tidligt tidspunkt have været en grundejerforening i Bramming, for i 1910 ville Borgerforeningen forsøge at få Grundejerforeningen til at indgå som en underafdeling i Borgerforeningen, men denne idé måtte opgives, da Grundejerforeningen ønskedes bevaret uændret.

Der fandtes dengang hverken huslejenævn eller boligansvinsningskontor, så foreningen prøvede at fungere som noget i den retning, idet foreningens formand i 1916 deltog i tre møder om at skaffe lejlighed til otte togbetjente, men det kan jo være krigstidens unormale forhold, der spillede ind her.

### **Indkvartering**

Krigsårene 1914-1918 satte i øvrigt sit præg på byen, idet man fik en ret omfattende indkvartering. Sikringsstyrelsens soldater kom til byen. I hvor stort antal vides ikke, men i 1915 sendte foreningen et forslag til sognerådet om at yde et tilskud til de borgere, der har haft indkvartering, men sognerådet afslog dette. Året efter kom der forlydender om, at sikringsstyrken i Bramming skulle forøges. Foreningen bad da generalkommandoen om at undlade dette for at skåne beboerne for de forøgede indkvarteringsbyrder. Henstillingen blev efterkommet.

### **Kilder:**

Bramming Borgerforenings protokol og andre materialer i Bramming Byhistoriske Arkiv.

Olaf Bak, arkivleder. Født i Bjerring, Viborg Amt, 1922. Adresse: Sportsvej 7, 6740 Bramming.

# Esbjerg Kvindeforeningers Børneparkering

*Af Helene Kjærsgaard*

Vi kom til byen i 1948, min mand som lektor ved statsskolen, og jeg er således ingen »gammel« Esbjergenser, men et og andet står stærkt i hukommelsen. Børnene skulle meldes i skole. Esbjergs kommuneskoler var landskendte, ikke mindst fordi byen allerede i 1912 havde oprettet børnehaveklasserne, der blev så populære. Enkelte andre steder vovede man det på forsøgsbasis men opgav, da Folketinget ikke kunne blive enige om de nødvendige penge. Senere lykkedes det som bekendt. Esbjerg kunne selv, og Esbjerg turde. I 1962 mødte vi igen denne evne til at turde.

## **Esbjerg Kvindeforeningers Børneparkering så dagens lys**

Dengang var Esbjerg landets børnerigeste by med en befolkning på 56.000 og deraf 10.000 skolebørn. Det siger sig selv, at der så også var mange mindre børn. Børnehavesteder var der mangel på. De udearbejdende mødre kom først, de hjemmearbejdende sukkede. I 1960 var der nogle timer en eftermiddag om ugen etableret børneparkering i et anneks til Vestre Skole i den indre by. Inger-Marie Jørgensen fortæller derom i sine erindringer. Det var et led i talrige aktiviteter for at skaffe husmødre en fridag med muligheder for f.eks. deltagelse i et kursus. Det var iværksat i samarbejde med Dansk Kvindesamfunds formand Agnethe Anderskov. Mødre passede børnene. Det fik - i hvert fald jeg - først kendskab til, da Esbjerg Kvindeforeninger kom ind i billedet.

Ideen var nemlig slået så godt an, og behovet i den grad vokset, at daværende skoledirektør N. P.

Andersen, der havde bevilget lokalet, mente at en organisation var nødvendig. Det måtte kvindeforeningerne kunne tage sig af. Uden N. P. Andersens varme interesse, også da det blev en succes, der bredte sig til andre bydele, havde det nok ikke været muligt.

En eftermiddag samledes formændene for syv af byens kvindeforeninger: To husmoderforeninger, tre politiske foreninger, afholdskvindene og Dansk Kvindesamfund. Vi nedsatte et arbejdsudvalg, en formand og en kasserer måtte vi have. Inger-Marie Jørgensen afslog at blive formand, grundet manglende tid. Agnethe Anderskov påtog sig regnskaberne og Helene Kjærsgaard formandsposten, begge efter opfordring. Fra november overtog vi så ansvaret. I 1966 var der fire børneparkeringer, efter forældres ønske flyttet til byens udkanter, hvor de unge familier boede. Først Jerne, Spangsberg, Gammelby og Grådybet. Ved 25-års jubilæet var der 11 børneparkeringer i Esbjerg og omegn.

## **Hvordan organiserede vi det så**

Vi fik stadig lokaler på skolerne, småbørnsklasser, som forældrene kendte og var trygge ved fra de større søskende. Vi var ingen konkurrent til halvdagsbørnehaverne. Der var åbent hvert sted én dag om ugen fra kl. 14.30 til kl. 17. Fra september til maj. Der var lukket i alle skoleferierne.

Børnenes alder satte vi fra ca. godt to år til ca. seks år, hvor de jo overgik til børnehaveklassen. »Renlige« skulle de jo være. En mor kunne uden



*Børneparkering nr. to åbnede i januar 1963 på Jerne Skole. Børnene blev modtaget af skoleinspektør Ahlmann Nielsen. Børneparkeringens leder, fru Nordahl Jensen midt i billedet fortæller for de små. (Foto: Esbjerg Byhistoriske Arkiv).*

forudbestilling komme og skaffe sig fri til lægebesøg, frisør, et kursus, indkøb, måske fritaget for en tre-års pilfinger ved vaskemaskinerne i kælderen eller måske blot til en god, lang travetur ALENE. En mor fortalte, at det havde hun nydt, for hun havde ikke haft fem minutter til sig selv, siden hun fik de tvillingedrenge.

Ved ankomsten blev alle skrevet op i en bog med navn, adresse og telefonnummer. Desuden tegnede vi en ansvars- og ulykkesforsikring. Den måtte laves specielt til os, for vi var jo uden for-

tilfælde. Lykkeligvis er der aldrig blevet brug for den gennem de nu 32 år.

Altså et frikvarter til mødrene og en hjælp til børnene.

### **Legetøjet**

Lige i starten havde forældrene selv haft noget med. Det kunne ikke fortsat gå. På bestyrelsens vegne ansøgte jeg Legoland om klodser, to gange modtog vi som gave en flot kasse, derefter kunne



*Efterhånden som de unge familier flyttede ud i nye boligkvarterer flyttede børneparkeringen også ud, således til Fourfeldt i 1971. Her er børnene i gang med påskeklip, mens lederen, Kirsten Rasmussen, ser til. (Foto: Brian Kristensen, 1995).*

vi klare os selv, så vi måtte på indkøb af alle slags. Til starten i 1966, hvor der jo var fire børneparkeringer, kunne vi således købe nyt legetøj for 800 kr. I sæsonen før havde der været 3.000 børn.

Ved sæsonens begyndelse holdt vi et møde med lederne. Ved afslutningen om foråret et møde med kvindeforeningernes formænd og alle lederne. På et tidspunkt deltog en tilsynsførende fra børneforsorgen i dette. Der blev aflagt regnskab og beretning, og ved kaffen kunne lederne drøfte arbejdet og eventuelle problemer med hinanden og med os,

og bestyrelsen kunne bevilge nyt legetøj. Et par af os var gerne med til indkøbet.

At vi havde myndighederne i ryggen var betydningsfuldt. Skolevæsnet med N. P. Andersen og børneværet - hed det dengang - med socialinspektør Søren Mathiesen. Gennem ham godkendelse fra Overinspektionen for Børneforsorg. Derudover vore forsikringer.

Naturligvis mødte vi modstand og kritik men kun fra fagligt uddannedes side. En forarget forstanderinde for børnehaveseminariet skrev i lokal-

avisen Vestkysten. Vore ledere havde ikke »papir« på en special-uddannelse. NEJ! Det var kvinder med interesse for og evne til at omgås og beskæftige små børn. Tilmed var de idealister. En mor betalte i 1966 pr. barn pr. gang 2,50 kr, og der var reduktion for søskende. Lederen fik de to kr., og vores kasse fik resten til forsikringer og legetøj.

Antallet af børn kunne veksle meget, op imod jul, f.eks. var der »trængsel«. Det stod lederen frit for at finde sig en medhjælp, måske et par store skolepiger, der kunne lide småbørn. Vi kunne kalde det erhvervspraktik, men ordet var vist ikke kendt dengang. Det var lederens risiko, hvad hun selv fik i løn.

Møblernes størrelse var også med i kritikken, selvom det var småbørns-klasser, ikke børnehaveklasser. Ungerne syntes netop det var sjovt. De følte sig »store«.

Vores navnebog fik vi også god nytte af. Den udtalte bekymring, at børn kunne blive anbragt fem forskellige steder på samme uge, kunne vi afvise med den bog. Men det værste var selve navnet: Børneparkering. Børn er ikke en ting, som en bil. Ungerne elskede det, og ingen forældre har nogensinde protesteret. Agnethe Anderskov og jeg foretrak at tage en samtale med den vrede dame, fremfor et gensvar i avisen. Den samtale glemmer vi ikke! Så tog en far ordet i avisen. Han fulgte selv sine to piger i børneparkering nu og da. Den kunne byen sandelig være stolt af og den var helt uudværlig. Siden forstummede al kritik.

På et tidspunkt - jeg husker ikke hvornår - fik jeg at stort brev fra Overinspektionen for Børneforsorg, indlagt et ark med rubrikker, hvor jeg skulle opgive, navn, alder og uddannelse på lederne. Det blev jeg ikke særlig glad for og ringede Søren Mathiesen op. Han svarede: »En eller anden dag når det passer Dem, fyld blanketten ud, og en eller anden dag, send den og brevet ind til mig. En eller anden dag, når det passer mig, ser jeg på det og sender det videre. Og så om en passende tid, får de

nok svar«. Rubrikkerne var udfyldt, naturligvis under min bekymring.

Jeg fik ganske rigtigt et svar efter en rum tid. Ordret kan jeg ikke gengive det, men meningen var følgende: »Selvom vi passede børn i uegnede lokaler, med for store møbler, for få toiletter og håndvaske og ledere uden faguddannelse - ville de alligevel ikke lukke. Men - der henvistes til at få tilsyn fra det lokale børneværn«. Jeg har nævnt, at en sådan deltog i vores afsluttende forårsmøder.

Succesen bredte sig virkeligt, også udover landet. TV lavede en udsendelse efter et interview med mig hjemme og et besøg på en børneparkering. Det skete efter et stort møde, hvortil foreningsmænd og ledere af alle slags var inviterede af Danmarks Radio for at finde ud af »om der skete nyt og spændende i provinsen«. Der havde jeg jo berettet om os. Et kendt ugeblad havde en stor artikel med interview og flotte billeder. Vi fik forespørgsler fra andre byer: Glostrup, Grenå, Kerteminde, Odense og fra skoledirektøren i Helsingør. Fra Horsens havde vi besøg af en hel bus med interesserede damer, der ville se, hvordan børnene havde det. Alle gik de i gang, dog vist med forskelligt kommunalt tilskud. Vi klarede os selv, uden anden offentlig støtte end de meget vigtige lokaler, og kostede ikke kommunen én øre.

Tiderne skifter. I dag har Esbjerg kun tre børneparkeringer: Fourfeldt, Hjerting og Vestervangs skolerne. Er problemet at finde de rette ledere eller er det de mange andre muligheder? At der er et behov, betvivler jeg slet ikke.

Esbjerg Kvindeforeningers Børneparkering hører med til det kommunale skolevæsens historie.

Helene Kjærsgaard, f. 1908, Diget 9, 6800 Varde. Studier: Historie og engelsk. Ansat i Danske Kvinders Velfærd, social hjælpeinstitution 1934-1938, udsendt herfra som Danmarks første socialrådgiver på Rigshospitalet. Esbjerg 1948-1970. Har skrevet kronikker til Dagbladet Vestkysten.

# Begravelseskikke i Ribe Amt Inden for kirkegårdens port

Af A. M. Futtrup

## Selvmordere

»I Hviding blev selvmordere ikke ført ind gennem kirkelågen, men de blev båret over det tilhuggede kors til venstre i billedet«. Således lyder teksten til et billede, som Mogens Juhl, Ribe, har taget til en artikel i *Fra Ribe Amt* 1994, side 204. I bogværket *Danmarks Kirker, Tønder Amt*, er der side 1149 et billede af en gravsten, som angives at være en »romansk gravsten« anbragt i Hviding kirkegårds østdige. Spørger man om de to billedgengivelser er identiske, må svaret være ja.

Det er imidlertid uvist, hvornår en anbringelse af gravstenskorset har fundet sted. Lederen af sognearkivet i Hviding, Laurids Nygård Nielsen, har foretaget lokale undersøgelser, der endnu ikke har ført til noget resultat. Der gisnes om, at gravstenskorsets placering har fundet sted ved en eller anden regulering eller restaurering. Hvis det er tilfældet, vil en neddykning i arkiver i Landsarkivet i Åbenrå, muligvis give det ønskede svar.

At det har været sådan, at selvmordere i sin tid blev ført over kirkegårdsdiget, er der beretninger om mange steder fra, ikke alene fra Hviding, men også fra en anden kant i amtet. Fra Oksbøl forlyder det fra tidligere kirketjener og graver, William Christensen, at »for mange år siden måtte selvmordere ikke komme ind gennem porten. De blev trukket over norddiget ved nattetide«. Fra nabosognet Janderup, har F. Bennetsens enke, Barbara, berettet om, at det har »været almindelig skik at begrave selvmordere efter solnedgang«. Hun meddelte også, at de der har fundet døden ved egen hånd, skulle lægges »i kisten i de klæder, som de

havde på, da de hængte sig«. Hun bekræfter også, at selvmordere »skulle sættes over diget«.

Der findes beretninger fra gammel tid der hævder, at selvmordere, der blev begravet i »uindviet jord«, blev gravet op af familien »om natten«, og de gravede da en ny grav inde på kirkegården<sup>1</sup>.

I Christian V's Danske Lov (1683) står der, at »den, som sig selv ombringer ... må ej begraves enten i kirken eller på kirkegården, medmindre han gør det i sygdom eller raseri«. Da man var bange for, at en selvmorder kunne »gå igen«, ville man heller ikke have, at den, der havde »ombragt sig selv«, blev begravet på et privat jordstykke. Helst skulle selvmorderen begraves i et stykke jord, der ikke havde nogen ejermand »i markskel, navnlig i trebundet skel, der ingen ejermand havde, på en korsvej, på et øde sted, i et afsides hus«.<sup>2</sup>

Jeg er ikke bekendt med et begravelsessted for en selvmorder i Ribe Amt, men Alfred Kaae har i sin bog om Ulfborg fortalt om »Larses grav« på Ulfborg Hede.<sup>3</sup> Overleveringen fortæller, at Lars havde taget sig selv af dage på en gård, Kærgård, engang i 1790'erne. Ifølge Alfred Kaae »lagde man Larses afsjælede legeme på en fladvogn forspændt med to stude, og der hvor studene standse for at græsse, skulle Lars begraves«. Stude-spandet var inde i en anden gård, men det blev pisket ud af gården og tog så en anden retning. Ude på heden, ca. 20 minutters gang fra gården Østergård, »væltede vognen nær foden af en to-kuplet bakke, just der, hvor vejen deler sig i to, den ene går brat til venstre, mens den andens dybe hjulspor fortaber sig ind over heden .... Her blev



Det ensomme træ Kors på Larses grav på Ulfborg Hede. (Foto: A. M. Futtrup. 1993).

Lars begravet«. Alfred Kaae er ikke helt sikker på, om »Larses ligfærd hører til det oprindelige sagn«, men »graven er ægte nok«. I 1919 var der to drenge, brødrene Gjaldbæk, der forarbejdede et træ Kors og satte det på graven. Dette kors endte sine dage på Skjern Museum og »fik etikette og blev udstillet som: »Kors, fundet i selvmordergrav fra 1742 på Ulfborg Hede«. I 1949 satte den ene af brødrene, tandlæge Kristian Gjaldbæk, et nyt kors på Larses grav. Bag på korset er fastgjort følgende ord, skrevet af hans broder Hans Gjaldbæk, medens han var dreng:

»Livet blev ham for svært og sorgen for stor, men ingen præst måtte over ham tale og bede. Han måtte ej hvile i indviet jord, derfor fik han sin grav på den store ensomme hede«.

Fra Varde har vi et eksempel fra 1822, hvor kisten med skomager Morten Jonassen i ubemærkethed blev båret ind på kirkegården og begravet i nattens mulm og mørke.

Morten Jonassen blev den 31. juli 1821 dømt for at have påsat en brand, som lagde store dele af Varde i aske. Ikke mindre end 66 gårde og huse i



byen lå i ruiner. Dommen indledtes: »Thi kendes for ret: Tiltalte skomagermester Morten Jonassen af Varde bør at halshugges med økse og hovedet såvel som kroppen derefter at lægges på stejle...«. Morten Jonassen begærede appel og opnåede, at hans hoved og krop ikke skulle lægges på stejle. Den 9. februar 1822 blev han halshugget ved en gravhøj ikke langt fra Frisvad Mølle nord for byen. Regningen for denne henrettelse er bevaret. Skarpretterembedet var på dette tidspunkt ledigt, hvorfor man måtte hente skarpretter Stengel fra Odense. Hans regning lyder: »For et hoved at afhugge 16 rdl., diætpenge for mig ni dage á 2 rdl., vognfragt fra Odense til Varde og tilbage 36 mil á 4 mark 8 skilling pr. mil 27 rdl., drikkepenge for samme á 13 skilling pr. mil 4 rdl. 5 mark 4 skilling, fragt med båd over vandet fra Middelfart til Snoghøj og tilbage 2 rdl. Tilsammen 67 rdl. 0 mark 4 skilling. Varde 9. februar 1822. Stengel, skarpretter«.

Liget blev lagt i kiste og gravet ned ved selve retterstedet. Der fortælles, at en gruppe mænd om natten gravede kisten med den døde op og førte den til den nuværende gamle kirkegård ved rådhuset, hvor de gravede en grav midtvejs i gangen, der løb midtvejs mellem kirkegårdsdiget og Torvet, sænkede kisten ned og gik bort efter omhyggeligt at have udslettet sporet af deres natlige færden. Om kisten er blevet båret gennem kirkegårdsporten eller over diget, nævner kilderne desværre intet om, mens hans venner har dog ment, at han skulle hvile i viet jord.<sup>4</sup>

Den strenge bestemmelse i Danske Lov angående gravsted for selvmordere er der i følge professor P. G. Lindhardt (Begravelsesritualets historie) »sket en mildnelse i forholdet til selvmordere«, så det blev »skik« at føre kisten med selvmorderen over kirkegårdsmuren. Når kisten med selvmorderen skulle over muren og ikke føres gennem kirkegårdsporten, hang det sammen med den tids folketro. Ifølge Feilberg havde »hvert menneske sin be-

stemte tid at leve i; afkortes denne tid, det være sig ved egen hånd eller ved en ulykkelig hændelse, vil den døde ikke finde hvile, han vil færdes omkring hjemløs og fredløs, til hans tid er udløbet«, og så ville han få fred. Indtil da gjaldt det om, at den fredløse ikke fandt vej til hjemmet, og denne vej kunne lettes, dersom han fandt kirkegårdsporten. Som tiden gik modnedes den tanke, at man - i følge P. G. Lindhardt - kunne »finde undskyldende momenter og anbefalede en vis »moderation« efter omstændighederne, endda så vidt som til at jordpåkastelse i visse tilfælde kunne finde sted. I 1866 afkriminaliserede en ny straffelov selvmorderet, og selvmorderen havde derefter ret til begravelse i viet jord med præst og jordpåkastelse«.

### Indstrandede lig

Der var andre end selvmordere og dødsdømte forbrydere, der ikke på legal måde blev begravet på en kirkegård. Først ved nogle forordninger i 1876 og 1877 kunne man ved henvisning til disse kundgørelser begrave indstrandede lig på de danske kirkegårde på legitim måde.

Lederen af Darum Sognearkiv, J. Hedegård Rasmussen, har i en artikel, der har som overskrift: Et blad af kirkegårdens historie, bl.a. fortalt, at Darum Kirke i en fjern fortid, 1607, var kommet i besiddelse af en del jordegods. En lille del af dette »gods« på ca. 600 kvadratmeter hører til kirkegården. Hvad er så dette jordstykke blevet brugt til? Hedegård Rasmussen svarer på denne måde: »Der kan næsten kun være den forklaring, at man på dette stykke kirkejord derude ved havkanten har begravet ilanddrevne lig«. Det hedder videre i artiklen: »En lignende plads havde man i Tjæreborg lige uden for kirkediget«. Og så slutter arkivlederen dette afsnit af artiklen med at gøre opmærksom på, at »i næsten alle kystsogne finder man de såkaldte dødemandsbjerger«.

Museumsinspektør Søren Manøe, Ølgod, har i Fra Ribe Amt 1981 i en interessant artikel om Dø-

**Dødemandsbjerg ved Vejers  
og Grærup Strand.**

(Efter kort i *Fra Ribe Amt 1981*, s. 185).

Fig. 4

- ① Kjærgård dødemandsbjerg.
- ② Børmose dødemandsdal.
- ③ Grærup dødemandsbjerg.
- ④ Grærup dødemandsdal.
- ⑤ Begravelsespladsen ved Engso i Vejers.

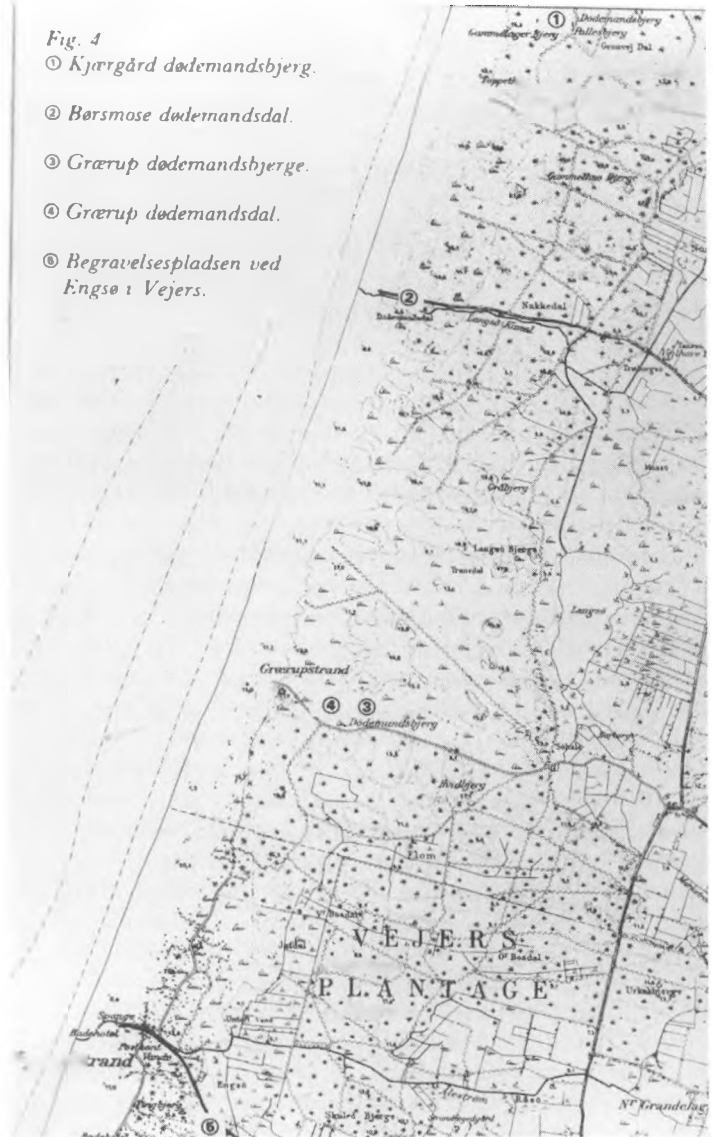

demandsbjerge og Dødemandsdale fortalt om den særlige måde man begravede ilanddrevne lig på.<sup>5</sup>

Ifølge Søren Manøe er »Dødemandsbjergenes funktion formelt ophørt ved lovens indførelse i

1872, men ud af kirkebøgerne kan vi se, at det må være sket mellem 1843 og 1860 afhængig af forholdene de enkelte steder. Ændringen hænger antagelig sammen med oplysningstiden og humanis-

mens udbredelse«. Søren Manøe oplyser også, at et eksempel fra Henne og Lønne peger henimod at en ny indstilling var på vej. Ophavsmanden til eksemplet har Søren Manøe fra Torben Klinting, der fortæller: »Flere forstandige og indflydelsesrige mænd i Henne og Lønne sogne arbejdede på at få indført en mere hæderlig begravelsesmåde for strandlig«. Det lykkedes at få »indført den regel, at strandlig skulle begraves i indviet jord, og at der til stadighed skulle henstå to a tre reservekister i Henne Kirketårn«. <sup>6</sup>

### På kirkegården

»Er der et særligt hjørne af kirkegården, der var forbeholdt »fattiglemmer« og selvmordere? På et sådant spørgsmål har de fleste sogne i amtet svaret, at det har der været. Ofte svares det sådan, at selvmordere, fattiglemmer, forbrydere og »særlinge«, som det bemærkes fra Alslev måtte være fælles om den udpegede begravelsesplads. <sup>7</sup>

Fra Hunderup oplyser T. Kragelund i NEU-undersøgelsen: »På Hunderup Kirkegård lå der ved den østre ende et bredt bælte, der kaldtes fællesjorden - stykket var tilgroet med græs og buske, kort sagt et vildnis. I dette stykke blev de gamle fra fattiggården begravet samt omvandrende tiggere liggende døde i en lade eller ved et dige, hvor der var læ. Selvmordere blev også begravet i fællesjorden«. <sup>8</sup> I Janderup er selvmordere begravet i det sydøstlige hjørne, ifølge arkivleder Viggo Mikkelsen. Fra Hviding oplyser Laurids Nygaard Nielsen i spørgeskemaet, at optanter ikke måtte begraves på sydsiden af kirken.

I sin NEU-beretning fra Mandø hævder Johanne Nielsen, at man havde et hjørne af kirkegården, det nordvestre, beregnet til at begrave »strandlig«, og at selvmord på øen næsten ikke fandt sted. <sup>9</sup>

I Kristian Kristensens lokalhistoriske bog om Fåborg sogn er der et lille afsnit om begravelser, vistnok fortalt af Jeppe Ravn. <sup>10</sup> Herfra skal citeres

følgende: »Ved kirken sattes kisten først på et par små ligbænke uden for ligporten, indtil præsten kom til stede. Derfra førtes den lige til graven. Hverken den døde eller følget kom i kirken«. Der fortælles videre, at præsten efter jordpåkastelsen holdt ligprædiken, nogle mænd ringede med kirkeklokkerne, og en salme blev sunget ved graven. Herefter »tog de fire mænd, der havde båret og sænket den døde i graven, fat på skovl og spade, som stod parat i jordhøjen, og fyldte graven til, mens følget stod og så derpå. Efter endt arbejde med at fylde graven til med jord lagde de fire mænd »håndværkstøjet ned på graven, to og to over kors«.

I Starup kan man i hovedtræk berette om noget lignende. I L. Jespersens bog om Starup Sogn fortælles der også om, at »kisten kom ikke ind i kirken; den blev båret til graven. Præsten talte også ved graven og »kastede jord på«. Graven blev kastet til af nogle mænd. Skovle og spader blev også lagt over kors »på den tilklappede grav«. <sup>11</sup> L. Jespersen giver ikke noget bud på, om der var nogen særlig grund til denne korstegning. Men »man tog vist varsel af, om en spade eller en skovl kom til at ligge øverst, om den næste døde skulle blive en mand eller en kvinde«. H. F. Feilberg giver i sin bog: Dansk Bondeliv den oplysning, at en skovl skal kendetegne en kvinde og en spade en mand. <sup>12</sup> »Liget skal komme fra den kant af sognet, hvorhen skaflet vender«.

Nr. Nebel har også kendt til skikken med skovl og spade lagt over kors på den tilkastede grav. Det fremgår af Nr. Nebelpræsten Jørgen Stampes »bemærkninger angående de religiøse og verdslige skikke i Nørre Nebel og Lydum sogne fra omkring midten af forrige århundrede«. H. K. Kristensen har i en tilføjelse til Stampes optegnelser bl.a. oplyst følgende: »I gammel folkemål er spade hankøn og skovl hunkøn, ligeledes på tysk ... Mange steder i Tyskland og Schweiz tages de samme varsler«. <sup>13</sup>

I Hunderup har det været sådan, at før 1900 kom der ingen kister ind i kirken.<sup>14</sup> Det samme var tilfældet i Seem ifølge Andreas Nørgaards Træk af Seem Sogns historie. Theodor Korsager, Holsted, er af den mening, at det var af økonomiske grunde, kisten og følget ikke kom ind i kirken. Det var i »tiendeejernes tid«. Han formulerer det sådan i sin meddelelse til Nationalmuseet: »Det var kun de højeste velhavere, der kom i kirken. Andre blev båret lige til graven«. <sup>15</sup> Også i Oksby førtes kisten lige til graven og blev »straks sænket i jorden«. <sup>16</sup> Lokalarlivet i Billum meddeler, at i »dette århundrede har det været skik at samles i kirken først, inden man gik til graven«. Aastrup Sognearkiv ved Olga Pedersen oplyser, at det først omkring 1895 blev almindelig skik at samles i kirken, inden man gik til graven. I Bramming skete dette »først i 1900-tallet«, oplyses det fra lokalarkivet i Bramming i det tilsendte spørgeprogram.

I Strellev fortæller Holger Øllgaard, havde man den skik vedrørende tilkastning af graven, at »bæreme trak frakken af og kastede graven til med det samme, mens følget så til«. <sup>17</sup> I Ølgod, fortæller Øllgaard videre, har dette ikke været skik. Tilkastningen tog graveren sig af, når følget havde forladt kirkegården. Senere efter spisningen kom »familien og tog syn over graven«.

»Følget fulgte med til Vorbasse kirke. Og efter at man havde spændt fra, samlede man. Præst og degn stod foran kisten, og medens klokkerne tog til at ringe og degnen sang Her mødes alle veje, blev kisten båret direkte til graven«. Således var fhv. gårdejer Petersens melding til Nationalmuseets etnologiske undersøgelser. <sup>18</sup>

Skal man på grundlag af ovenstående beretninger komme med et bud på, hvornår det blev almindelig skik at samles i kirken først, inden kisten og følget gik til graven, vil årene omkring 1900 nok være sandsynligt. Kirkeordinansen af 1537-1539 siger, at »alt foregår ved graven, kirken tages ikke i brug«. Selv om Ordinansen siger dette, så ved vi,

at der før i tiden har fundet begravelse sted inde i selve kirken. Således skriver Jens Hedegård Rasmussen, Darum, i sin artikel, at »indtil et stykke ind i 1700-tallet begravedes herremænd, præster og kirkeværger ofte inde i selve kirken, herom vidner endnu de tre mindstene i tårnrummet i Darum kirke«. <sup>19</sup> I 1805 kom der forbud mod at begrave inde i kirken. Kirken måtte ikke længere være begravelsesplads. Den plads var ude på kirkegården.

Skulle der her som slutning på dette afsnit nævnes en tredje begravelsesform, kan vi gå tilbage i tiden til slutningen af 1600-tallet. I Den danske kirkes Historie hedder det: »Kun ordentlige kristenfolks lig skal præsten begrave. Da kommer sørgfolkene til graven med liget, som straks ned-sænkes. Og præsten kaster jord på tre gange. Og mens ligbæreme kaster graven til, synges f.eks. samlerne fra kirkens gamle døds officium Mens vi lever på jorden her og Med glæde og fred far' jeg nu hen eller en anden passende salme. Så går alle ind i kirken og hører ligprædiken. Præsten oplæser den dødes liv og levned for menigheden Gud til ære og andre til et godt eksempel. I sin prædiken handler han om de ting, der angår døden, en god beredelse og en glædelig opstandelse af den. Og han vogter sig, at hans ord ikke bliver til »panegyriske snak«, så han besmitter sit hellige kald. Og begravelsen slutes med Herrens bøn og salmesang«. <sup>20</sup>

### Tre gange rundt om kirken

Engang her i foråret kom der en forespørgsel, om jeg vidste om det havde været skik engang at bære kisten med den døde tre gange rundt om kirken. Jeg måtte svare, at jeg i øjeblikket ikke var i besiddelse af oplysninger, der kunne bekræfte skikken med at gå rundt om kirken inden begravelsen praktiseres i dag noget steds i amtet. Men jeg tilføjede i mit svarbrev, at der ikke er nogen tvivl om, at skikken har været udført. Når denne tilføjelse kom

med, skyldtes det bl.a., at både Feilberg og Troels-Lund har skrevet om skikken.

H. F. Feilberg omtaler i Dansk Bondeliv, at »kisten bares rundt om kirken med solen, d.e. fra venstre til højre, en eller tre gange. Dette er jo helt opført«. Feilberg skrev sin bog i slutningen af forrige århundrede, og han har i forbindelse med ud-syngningen fra hjemmet en bemærkning om, at »sine steder har det været skik, at kisten skulle i døråbningen tre gange sænkes«. <sup>21</sup>

Troels-Lund har i sit værk Dagligliv i Norden i det 16 århundrede en lidt mere udførlig skildring af skikken vedrørende rundgangen om kirken. Efter ankomsten til kirkegårdspladsen, og »følgte var ordnet«, gik man under salmesang og klokkeklang »ind (på kirkegården) omkring kirken«. Ifølge ældgammel skik tre gange omkring kirken. Man tager næppe fejl ved at antage, at således havde man også båret sig ad, da i længst forsvundne dage på samme plet lå ikke en kristen kirke, men et hedensk gudehus. Skikkens oprindelse fra soldyrkingens tid røber sig kun i, at toget (følgte) skulle bevæge sig med solen fra venstre til højre. <sup>22</sup> Dette var jo hedenskab, men i stedet for at forbyde skikken »kristnede« Romerkirken de tre gange om kirken. Den katolske kirke »fortolkede den som noget, der skete Treenigheden til ære. Få eller ingen af deltagerne gjorde vel rede for, hvad det egentlig betød...«. Troels-Lund mener at vide, at denne handling for mange »var den sikreste måde at binde den døde til sit nye bosted«.

Stadig ifølge Troels-Lund, så havde »den lutherske gejstlighed en fornemmelse af, at her var noget galt på færde«. Der måtte et forbud til, og det kom i 1591. Ikke alle rettede sig efter det, akkurat som da sjæleringningen blev forbudt. Man opnåede kun, at de tre gange om kirken blev nedsat til én gang. Troels-Lund bemærker i øvrigt i sin bog om almueskik i Nørrejylland i 1807: »Tilforn var det brug at gå kirken tre gange rundt med liget, før det sattes i graven. Derefter blev denne rund-

gåen indskrænket til én gang, hvilket dog næsten skal være gået af brug, så at man går den nærmeste vej til graven«. I overgangstiden, indtil skikken var gået helt af brug, herskede der dog nogen forvirring. Således skulle egnene ved Åbenrå og Flensborg »længere end andetsteds at have vedblevet at bære den døde tre gange om kirken. I Sønderjyllands hedeegne bar man endnu 1863 den døde en gang om kirken. <sup>23</sup> Med disse sidste oplysninger skulle der være håb om at sikre sig viden om, hvilke sogne der i det sønderjydske har praktiseret den gamle skik med rundgang om kirken.

I Jerne har man ifølge Johanne Munk ikke gjort det. I sin NEU-meddelelse erklærer hun kort og klart: »Man bar ikke kisten rundt om kirken«. <sup>24</sup>

Åbenbart har det også været skik med en anden »rundgang«, nemlig at gå rundt om graven med kisten. Feilberg har i Dansk Bondeliv gjort opmærksom på, at »enkelte steder er kisten, inden den sænkedes (i graven) blevet båret rundt om graven«. <sup>25</sup> Muligvis er det sket andre steder i landet end i vort amt?

### Kirkegården

Der skal ikke her gøres forsøg på at komme nærmere ind på kirkegårdens historie. Dels har andre gransket i den, og dels er der nutidige undersøgelser på vej. Jeg skal blot henvise til Bent Bang Larsens artikel De dødes have i Vendsyssels Årbog 1992.

Men et par citater fra lokalhistoriske beretninger her fra amtet skal med. Den gamle degn i Grindsted, J. K. Nielsen, der virkede i sit embede fra slutningen af forrige århundrede indtil 1930, fortæller i en artikel om Grindsted kirkegård bl.a., at »i ældre tid henlå kirkegården som en græsmark«. J. K. Nielsen har fra en gammel mand hørt om, hvordan man bar sig ad, når en grav skulle graves. Først afskrællede »en græstørv af gravens størrelse. Den rullede op, og når graven var tilkastet, lagdes den ovenpå med græssiden opad«. Den



Kirkebetjent Karen Marie Jørgensen med sin rive på Darum Kirkegård. Foto fra omkring 1900. (Foto: Darum Sognearkiv).

samme fremgangsmåde har været i anvendelse i Darum. I den førnævnte artikel om Darum kirkegård hedder det: »Når der var begravelse på den gamle græsklædte kirkegård, var man meget omhyggelig med at jævne graven og lægge de afgravede sader (græstørv) på plads igen«.

Både i Grindsted og i Darum har sognets folk været i gang med at udbedre kirkegårdene med jordarbejde og beplantning. I Grindsted blev arbejdet påbegyndt i 1888 og i Darum omtrent på samme tid. I Darum blev »sognet inddelt i seks dele, og en mand fra hver ejendom, indtil en sjettedel af sognets folk, mødte en uge igennem på kirkegår-

den, og dermed var det arbejde gjort«. Det var så kirkeejernes job at »beplante kirkegården og lade diget opsætte«.

I skemaet til lokalarkiverne blev der spurgt: »Er sognets kirkegård en slags »miniature« af sognet«. Det har det været før i tiden, hvor »sognets geografi har været ført ind på kirkegården«. Sådan har Jens Jermiin Nielsen, præst for Tjæreborg-Sneum sogne sagt om Sneum kirkegård. Fra Ølgod svarer arkivleder Nich. Riis sådan: »Der er enkelte gamle gravsteder, der er placeret på denne måde, f.eks. havde folk fra østersognet i ældre tid deres gravplads øst for kirken, som skikken bød. Nu er det

nok tilfældigt«. I Janderup kender man også til, at kirkegården engang har været inddelt sådan, at gravstederne er anbragt på den side, der vender mod »hjemstedet« og henviser i øvrigt til Knud Jensens afhandling *De dødes sogn*, der har været bragt i *Folk og Kultur* 1975. Og så kan jeg føje til, at H. K. Kristensen ikke var helt enig med Knud Jensen, og det gør han rede for året efter.<sup>26</sup> Der skal ikke her gøres nærmere rede for enkelthederne i de to artikler, som jeg kan anbefale at læse. Ligeså tidligere museumsinspektør i Varde Hasse N. Jørgensens artikel i *Mark og Montre* 1989 om sydvestjyske kirkegårde. I denne artikel nævner Hasse Jørgensen, at det stadig er muligt at iagttage, hvad han kalder »nabobegravelse«, nabo i livet - nabo i døden. Ål kirkegård nævnes som eksempel: »Her blev folk fra den søndre del af sognet begravet i et, omend reguleret afsnit, syd for kirken og folk fra Borre øst for kirken«. I dag er den topografiske placering af gravpladser på de fleste kirkegårde blot historie. Praktiske hensyn prioriteres højere end gamle familieskikke.

### Kranse og blomster

Det er i dag i hvert fald i byerne det almindeligste, at en blomsterhilsen er en ekspeditionssag for en blomsterforretning. Ens personlige indsats har højst været at udfylde et kort - leveret af forretningen - der med trykte bogstaver udtrykker »venlig deltagelse«, og så har man selv medtaget kransen eller bærebuketten til begravelsen. Men det sker vel, at man lader »den sidste hilsen« med et forsynet visitkort være ene om at være til stede ved en begravelse.

Den tidligere kirketjener Maren Karkov, Tjærborg, har fortalt mig, at hun lagde vægt på, at »man selv gav de pårørende kortene, der er vedhæftet blomsterhilsenen«. Afleveringen af disse kort er ellers langt de fleste steder noget, som bedemanden eller kirketjeneren påtager sig som service. Sådan har det ikke været skik før i tiden. Dengang

var det mest almindeligt, at de hjemmegjorte kranse blev lagt på gravene eller bragt til hjemmene.

Ane Marie Nielsen, Fåborg, oplyser i spørgeskemaet, at man brugte kranse i ældre tid, og man bandt dem selv. I Årre blev kranse brugt ved begravelse »så længe nogen kan huske«. Fra Hostrup foreligger der oplysninger om, hvilket materiale de hjemmegjorte kranse blev lavet af. Det var gran og efeu. Øjensynligt har man også her i Hostrup kendt til perlekranse. »Oftentimes blev de taget med hjem og sat i ramme og hængt op på væggen. Ofte var der et Kristus-billede i midten af kransen«. <sup>27</sup> I Hunderup var perlekranse også kendt. Kragelund fortæller, at omkring 1900 var det meget almindeligt at købe kranse af perler, der »blev hængt på træ eller malkors«. <sup>28</sup> Perlekranse var meget holdbare og kunne hænge i flere år. I 1919 havde Anna Thøgersen, Alslev, set en perlekrans: »I midten af perlekransen var der et buet glas med et kors bagved«. Anna Thøgersen fortæller, at man i årene mellem 1925 og 1950 kunne se »enkelte sølvkranse. De var enten af egeblade eller bøgeblade«. Det skete man tog disse kranse med hjem »og satte afdødes billede i«, så de på denne måde »kom i glas og ramme«. <sup>29</sup> Spørgeskemaet fra Horne meddeler, at man »hængte kransen op på de gravminder, hvor der var jernkors«. Viggo Mikkelsen i Janderup, har et billede fra hans farfars bære i 1925, hvor der var kranse af palmegrene og blomster. Han fortæller: »Omkring århundredskiftet var det almindeligt at samle ind til en sølvkrans blandt naboer og venner. Motivet i kransen skulle forestille bøgeblade og stængler. Der kunne også været et portræt af afdøde placeret midt i en ramme. Kranse blev lagt på kisten, og den skulle helst være synlig, siges det. Efter begravelsen blev sølvkransen taget med hjem og hængt op i dagligstuen«. <sup>30</sup> Marie Jensen fra Malt kender også til perlekranse, hvor der i midten af kransen kunne være anbragt et billede af en engel eller et kors. <sup>31</sup> Noget sådant kendte man ikke til i Vorbasse. Peter

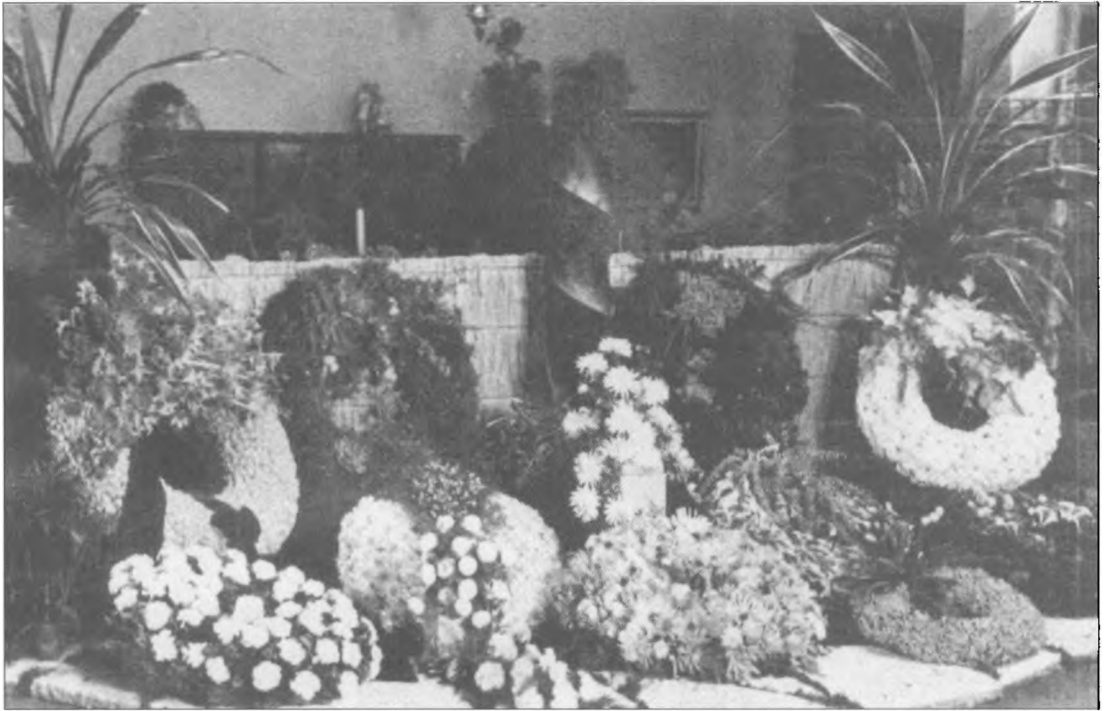

En stand med kranser fra en blomsterudstilling i Odense 1946. (Efter *Blomster, Nordisk tidsskrift for Bindi og Blomster*, 29. årgang nr. 10).

Jensen beretter i hvert fald: »Perlekranse og metalkranse kendes ikke, men palmeblade dekoreret med bånd var ikke ukendt«. Peter Jensen fortæller også, at »førhen kom folk selv med deres krans, lagde den ved kirkelågen eller ved kirken. Nu bringer gartneren den til kirken. Kranse bliver liggende på gravene til de visner, men ved højtider og festlige lejligheder kommer der kranser og blomster på gravene. Det sørger slægt og venner for«. <sup>32</sup> Det kunne være et problem med disse kranser og blomster ved en bisættelse. At smide dem på lossepladsen lige med det samme kviede man sig ved. Maren Karkov, Tjæreborg, har fortalt mig: »Ved brænding, det vil sige bisættelse, kom blomster og kranser ud på gravstedet, hvis et sådant fandtes, el-

ler de blev lagt ud ved granitkorset ude ved kirkegården«.

Et problem om end af en anden art, var at skaffe sig materiale til kransbindingen. På Mandø måtte man somme tider »plyndre sine egne potteplanter«. Johanne Nielsen meddeler i samme NEU-beretning, at ved vintertide var det sparsomt med kranser. Om sommeren var det selvsagt flere, der blev lagt på gravene. Og så fortælles der, at kranserne også kunne være forarbejdet af hindbær. Det var en skik, »der var født af en præstefru, Th. Rasmussen«, beretter Johanne Nielsen. <sup>33</sup>

Bårebuketter og blomster på gravene er senere blevet mere anvendt end kranser. Ganske vist fortæller skemaet fra Vejrup, at man kendte til »friske





Gravminde på kirkegården i Sønderho af granit med navneplade i sort marmor. På gravstedet ligger en konkylie, og tilsvarende udsmykning findes flere steder på kirkegården - jvf. artiklen i *Fra Ribe Amt* 1992, s. 424. (Foto: Torben Meyer, 1995).

blomsterkrans for 100 år siden«. Men hvornår begyndte blomsterhilsener, båretbuketter, at fortrænge kransene? Den tidligere ejer af Blomsterhuset i Esbjerg, Carlo Kristensen, mener, at blomsterbuketterne erobrede sin førsteplads engang i besættelsesårene. I hvert fald solgte han mange buketter i 1940. Carlo Kristensen kunne også oplyse, at en krans kostede 2 kr. i 1935. Med bånd måtte der betales det dobbelte. Efter krigen var prisen på en almindelig krans 10 kr., mens en båretbuket kostede 2-3 kr. Carlo Kristensen kunne også fortælle, at han har været med til at grave kransbåndene ned i graven, når de visne krans skulle fjernes.

Pyntning i kirken med blomster har man kendt til et godt stykke tid bagud. Jørgen Bruun medde-

ler i skemaet, at i Øse var det nabokonerne, der pyntede i kirken med blomster. Den tidligere kirketjener i Tjæreborg, Maren Karkov, pyntede endnu sidst i 1980'erne kirken. Hun føjer til, at »før var det familien der foretog pyntningen«.

### Gravminder

Da det ikke har været meningen her at bringe en udførlig omtale af gravminder, skal jeg blot gøre opmærksom på et par artikler, der har interesse for vort område. Arkivar Jeppe Tønsberg fortæller i *Fra Ribe Amt* 1981 om gravkors af støbejern.<sup>34</sup>

Støbekorsene var i brug fra ca. 1820'erne og ebbede vel ud omkring år 1900. Af oplysninger fra lokalarkiverne fremgår det, at man stadig kan se



Lapidarium - bevarede gravsten på kirkegården i Gormsgade, Esbjerg. (Foto: Esbjerg Byhistoriske Arkiv).

typen på disse gravminder på vore kirkegårde i amtet. Som før nævnt har Hasse Jørgensen i Mark og Montre 1989 skrevet om sydvestjyske kirkegårde, hvor bl.a. andre typer på gravminder end gravkorset er omtalt. Udviklingen i materialet har i grove træk været træ, jern og sten. Skulle det være særlig flot, brugte man marmor, som Villiam Christensen i Oksbøl bemærker det i sin besvarelse af spørgsmålet: »Hvilke former for gravminder har man brugt«.

Engang har der på vore kirkegårde været såkaldte »ligtræer«. Hedegård Rasmussen, Darum, fortæller, at han fra H. F. Feilberg ved, »at det i gammel tid var skik i Vestjylland at lægge et gravtræ på graven«. Et sådant træ har man kendt til

i Darum indtil 1767. J. K. Nielsen, Grindsted, har i redegørelsen om Grindsted Kirkegård oplyst, at der endnu i 1887 fandtes »enkelte sådanne ligtræer« på kirkegården. Han fortæller videre, at disse ligtræer var »afrundet på den øverste side, hvor der stod nogle ulæselige bogstaver, og flade på den nederste. De var pilrådne og omtrent overgroet med græs«. Som gravminde har der også været kors af fyrretræ. J. K. Nielsen beretter videre: »På træet var malet afdødes navne, fødsel- og dødsdag samt et Fred være med dit støv, Elsket og savnet eller lignende. På enkelte kors var der lige i krydset fastgjort en oval træplade, hvor indskriften var sat, undertiden bare med blæk«. Sol og vind gjorde det af med disse gravminder. Der fortælles vi-

dere, at fra ældre tid stod der nogle metalkors, der har holdt sig fri for rust og i god stand. Der står adskillige endnu på kirkegården (1936), og inskriptionerne viser, at på en enkelt nær er de alle minder over folk fra byen Eg, ca. syv km. vest for Grindsted. Dette viser, at i Eg boede de mest formuende bønder i sognet. »Småfolk har slet ikke haft råd til at anlægge sådanne kors«. Metalkorset blev ikke ved med at være på mode. Der kom en periode, hvor man anvendte cementsten. Der er ingen tilbage af dem. »Hen i halvfemserne«, fortæller J. K. Nielsen, »anvendtes en del sten af Rønnegranit afrundet foroven og med forsiden slebet glat, og her anbragtes inskriptionen med gyldne bogstaver. Et stykke hen i det nye århundrede blev naturstenene



Foto fra 1943 af sørgende kvinde med sorte strømper og sørgebind på ærmet. Den lyse frakke skyldes formodentlig krigstidens mangel på beklædning. (Foto i privateje).

kendt. Om disse sten hedder det, at på nogle af dem er der farver eller former, som »er ganske grimme, men det har ikke så meget at sige, bare man er med på moden«. J. K. Nielsen lægger ikke skjul på sin indstilling. Det vidner slutningen af redegørelsen om de forskellige gravminder om, som her bringes i sin fulde længde: »Når en afdød har fået sin gravsten, er sagen i god orden, har familien ikke råd, løber en god ven af den rundt med en liste og samler det nødvendige beløb. Følgen er blevet, at kirkegården bliver ganske oversat med sten, hvoraf de fleste ikke holdes vedlige eller er glemt om 30 år. Allerede nu sættes sten over afdøde, som er glemt af familien, hen ved siden af kirkegården. Det kan blive en net samling med tiden. Hvad skal eftertiden gøre med dem? De får nok lov at stå en tid, indtil en mindre pietetsfuld slægt får dem slået i skærver og anvender dem som vejmateriale, eller krig gør landet så fattigt, at selve nødvendigheden sætter en stopper for yderligere tilførsel«.

I 1986 kom der en lov om Folkekirkens kirkebygninger og kirkegårde. En af lovens bestemmelser er, at bevaringsværdige gravminder skal bevares efter nogle særlige kriterier. Så vidt jeg har forstået det, skal de fredede gravminder fortrinsvis blive på gravstedet, men hvis det ikke er muligt, så i et såkaldt lapidarium eller gravmindepark.<sup>35</sup> Der forestår et omfattende registreringsarbejde, der er blevet pålagt sagkyndige museumsfolk som konsulentsopgave. Denne opgave må vel afføde nogle undersøgelser, der kan kaste nyt lys over vore kirkegårdes historie, og som muligvis kan anvise andre veje, når det gælder planlægning af nye kirkegårde.

Umegravstederne, der i disse år er blevet mandedoblet, har deres egen karakter og kunne måske indgå i kirkegårdens struktur på en anden måde, end det er tilfældet i dag.

I Haderslev Stiftsbog for 1994 slutter L. P. Junggreen Have, Åbenrå, en artikel om kirkegården

med at skrive: »Nye begravelsesformer og ændrede kirkegårdsanlæg vil stadig forekomme. De seneste år har f.eks. bragt skovkirkegården frem, en ny - egentlig gammel - form for begravelsesplads, der har fået megen opmærksomhed, men som endnu kun er forsøgt få steder med godt resultat. Jeg tror, det er en reaktion på de store græsarealer, der præger mange kirkegårdes anonyme grave«.

## Sorg

Ifølge Troels-Lund var der ikke mindre end tre måder at sørge på. Det kunne ske i »sorgesengen«. Som eksempel nævnes, at på Læsø omkring år 1800 »skulle hun (enken) ligge til sengs på begravelsesdagen, men da også græde og klage«. <sup>36</sup> Den anden måde at signalere sorg på var at gå i sørge dragt. Til denne dragt hørte at gå »med tilhyllet pande og mund«. Dette sidste har åbenbart været meget nødvendigt, »thi intet smil måtte ses«. <sup>37</sup> Otto Rung nævner i bogen *Fra min klunke-tid*, at endnu i 1890'erne »var der sørgeflor om alle begravelsesherrernes høje silkehatte, og lange enkeslør dulgte de kvindelige efterladtes tårer, der var for hellige til at beskues af følget«. På vore kanter har der de fleste steder ikke været anvendt en speciel sørge dragt ud over, at man gik i en sort påklædning. »Kvinderne kunne være iført en sort frakke og hat med sørgeflor. Mænd satte sorte bånd om hatten«. <sup>38</sup> I Janderup har det været sådan, at kvinderne var klædt i en sort kjole af »finere eller grovere tøj, ofte hjemmelavede«, og mændenes tøj var af sort eller blått vadmel. Enkelte kunne endog være i »diplomatform med skødefrakke«. <sup>39</sup> Det sorte armbind, som var påsyet beklædningen, har også været kendt, men det synes at være gået af brug efter 2. verdenskrig. Påklædning ved en begravelse har også undergået en forandring i hvert fald i de større byer. I dag er det ikke ualmindeligt at møde op til en begravelse i en påklædning, der har andre farver end den sorte. Man kunne også

»sørge af«, som det har været tilfældet i Sønderho. I Kromanns bog *Gammelmands snak*, skriver han: »Indgik en enke i nyt ægteskab, skulle hun en bestemt tid lang efter forlovelsen klæde sig i halvmørk dragt, idet hun skulle begynde at sørge af efter sin første mands død«. <sup>40</sup> På Fanø har man haft en speciel enkedragt. I en oversigt over Fanødragter fremgår det, at ved »helsorg var hele dragten i sort, også knapperne. Enken bar den resten af livet, med mindre hun giftede sig igen, men det skete yderst sjældent. Efter mange års forløb kunne enken gå over til blå skørt med blå bånd forveden, men den sorte nattrøje og forklædet bibeholdt hun«. Tørklædet var blå, ved »festligheder« blev det udskiftet med et grønt, men knapperne var sorte.

Den tredje form for sorg var »sorg i kirken«. I min artikel i *Fra Ribe Amt* 1992 blev der fortalt om enkernes kirkegang med skørtet over hovedet og om, at hun blev siddende på kirkebænken, når den evangelietekst blev læst eller velsignelsen blev lyst. En sådan skik har været praktiseret andre steder i landet. H. F. Feilberg har i sin føromtaltte bog om *Dansk Bondeliv* fortalt, at enken søndagen efter jordefærden skulle i kirken for at sørge. »Fra Fur fortælles, at hun mødte med sort skørt over hovedet, så hun hverken kunne se eller ses, men måtte ledes ind af to, der gik på hver sin side af hende. I stolen knælede hun til gudstjenesten var forbi og fortsatte således tre søndage i træk«. Feilberg fortæller, at »i vesteregnet tog de sørgende kvinder plads inderst ved væggen og rejste sig ikke under evangeliet og velsignelsen«. <sup>41</sup> Endnu er det ikke lykkedes at opspore underretninger om, hvor på vesteregnet denne skik har været praktiseret. Ej heller har jeg kunnet finde en forklaring på, hvorfor enkerne fraveg den almindelige orden i kirken, hvor man påhører læsning af evangeliet og modtager velsignelsen stående. Muligvis skal en begrundelse findes i noget folkereligøst. Jeg skal ikke her komme nærmere ind på den folkereligøse tan-

kegang, men blot understrege, at man ikke kan sætte lighedstegn mellem folkereligion og evangeliet.

Ellers kunne det godt være skik, at de pårørende gik til gudstjeneste den første søndag efter begravelsen på normal vis, f.eks. i Ølgod, Malt og Næsbjerg. I dag sker det vel, at »enkelte gør det«, som det oplyses i spørgeskemaet fra Henne. I en NEU-meddelelse fra Tjæreborg har jeg noteret, at det har været skik, at de pårørende gik til alters den første søndag efter begravelsen.<sup>42</sup> En husbond eller madmor kunne mindes på den måde, at deres plads hjemme stod tom ved bordet i den første tid.

Sørgetiden har de fleste steder haft en varighed på et år. I Ølgod varede den 1/2 år.<sup>43</sup> I den tid var der noget, man helst ikke måtte foretage sig, f.eks. at danse, ligesom kortspil ikke var ønsket. Man kunne se mere eller mindre strengt på disse påbud. Tækkemand Hans Peter Nielsen, Janderup, oplyser, at man ikke ret gerne så, at ungdommen gik til dans det første år efter en begravelse, »men det er der ikke noget om nu (1957). Jeg har oplevet til et bryllup, at brudgommens fader lå lig«.<sup>44</sup>

Fra flere steder i amtet meddeles, at det ikke var god tone for en enke eller enkemand at gifte sig igen det første år efter ægtefællens død. I hvert fald ikke i Alslev: »Enker og enkemænd måtte ikke gerne gifte sig før sørgeåret var omme. Brød man denne skik, så var folkesnakken i gang. Det gik an, dersom en enkemand havde små børn, men ingen undskyldning for kvinder«.<sup>45</sup> »Det hørte til god tone at vente med at gifte sig til sørgeåret var omme«, forlyder der fra Jerne.<sup>46</sup> I Ølgod har man åbenbart været lidt mildere stemt over for enker, idet man så igennem fingrene med, at hun giftede sig, inden sørgeåret var omme, dersom hun havde »uforsørgede børn«.<sup>47</sup>

### En slags efterord

Af de 55 spørgsmål, der i sin tid blev stillet i de spørgeskemaer, der blev sendt til sognearkiverne i

amtet, er der nogle, der ikke er blevet behandlet i de tre artikler om begravelsesskikke, der har været bragt her i årbogen Fra Ribe Amt. Det skyldes enten pladshensyn eller manglende tid til grundige undersøgelser, især i forbindelse med de spørgsmål, hvor svarene ikke er fyldige nok til at drage konklusioner. Jeg siger tak for de mange besvarelser. De udfyldte skemaer vil tilgå Esbjerg Byhistoriske Arkiv.

Troels-Lund har nævnt i sit værk om Dagligt Liv i Norden, at skikkene ved jordefærd har forandret sig »med feberagtig hast«. At der også er sket forandringer med begravelsesskikkene i de sidste par menneskealdre er uomtvisteligt. Forandringer sker stadigvæk. Med H. F. Feilbergs ord: »Alt ordnes kortere, simplere, med færre former«. Det kan man så sukke over, hvis man har sind til det!

### Noter:

1. Nationalmuseets Etnologiske Undersøgelser (NEU) 2592, Janderup.
2. J. S. Møller: Fester og højtider, bd. 1, s. 446.
3. Kaae, bd. 1, s. 12f.
4. C. Lindberg Nielsen: Varde Bys historie, 1942, s. 115-124.
5. Søren Manøe: Dødemandsbjerge i Ribe Amt i Fra Ribe Amt 1981.
6. Søren Manøe: Dødemandsbjerge i Ribe Amt i Fra Ribe Amt 1981, s. 192.
7. NEU 22.061, Alslev.
8. NEU 10.784, Hunderup.
9. NEU 11.233, Mandø.
10. Kristian Kristensen: Fåborg Sogn, s. 326.
11. L. Jespersen: Starup Sogn, s. 242.
12. H. F. Feilberg: Dansk Bondeliv, bd. 1, s. 406.
13. Sognepræst Jacob Stampes optegnelser i særtryk af Kirkehistoriske Samlinger.
14. NEU 10.764, Hunderup.
15. NEU 27.525, Holsted.
16. NEU 5.995, Oksby.
17. NEU 15.001, Ølgod.
18. NEU 15.744, Vorbasse.
19. J. Hedegård Rasmussen: Et blad af kirkegårdens historie.
20. (Hal Koch, red.) Den danske kirkes Historie, bd. 4, s. 407.
21. Dansk Bondeliv, bd. 2, s. 117 og 119.
22. Folkeudgaven, 14. bog, s. 193f.
23. H. F. Feilberg: Fra heden.
24. NEU 15.359, Jerne.

25. Dansk Bondeliv, bd. 2, s. 120.
26. Folk og Kultur, 1975 og 1976.
27. NEU 13.467, Hostrup.
28. NEU 10.764, Hunderup.
29. NEU 22.061, Alslev.
30. NEU 13.128, Janderup.
31. NEU 12.033, Malt.
32. NEU 15.744, Vorbasse.
33. NEU 11.233, Mandø.
34. Gravkors af støbejern i Fra Ribe Amt 1981, s. 97ff.
35. Vendsyssels Årbog 1992, s. 120.
36. Dagligt liv i Norden, folkeudgaven, 14. bog, s. 270.
37. Dagligt liv i Norden, folkeudgaven, 14. bog, s. 270.
38. NEU 13.467, Hostrup.
39. NEU 13.128, Janderup.
40. Kromann: Gammelmands Snak, s. 47.
41. H. F. Feilberg: Dansk Bondeliv, bd. 2, s. 127.
42. NEU 11.253, Tjæreborg.
43. NEU 51.001, Ølgod.
44. NEU 13.128, Janderup.
45. NEU 22.061, Alslev.
46. NEU 15.359, Jerne.
47. NEU 15.001, Ølgod.

## **Kilder:**

- Troels-Lund: Daglig liv i Norden i det 16. århundrede, bind 14, folkeudgaven.  
H. F. Feilberg: Dansk Bondeliv, bd. 1 og 2.  
H. F. Feilberg: Fra heden.  
J. S. Møller: Fest og højtider i gamle dage, bd. 1.  
Christian B. Schjørring: Af jord er du kommet.  
Otto Rung: Fra min klunketid.  
Mark og Montre 1989.  
Haderslev Stiftsbog 1941.  
Dansk Kirketidende, Hasse N. Jørgensen: Gravminder.  
Dansk Kirketidende 1989 nr. 17, Birgitte Kragh Rasmussen: Kirkegården, de dødes have - nogle tanker om bevaring.  
Alfred Kaae: Ulfborg 1 og 2.  
Holger Rasmussen: Hattens rette brug (Nyt Nordisk Forlag).  
Begravelsesritualets historie ved P. G. Lindhardt.  
C. Lindberg Nielsen: Varde Bys historie, 1942.  
Fra Ribe Amt 1981, Jeppe Tønsberg: Gravkors af støbejern.  
Fra Ribe Amt 1981, Søren Manøe, Dødemandsbjerg.  
Fra Ribe Amt 1972, H. K. Kristensen: Indstrandede lig og skibsvrag.

# Et udvalg af historisk litteratur om Ribe amt

»Fra Ribe Amt« bringer hvert år en liste over bøger og tidsskriftsartikler vedrørende Ribe Amts historie. Oversigten er udarbejdet efter oplysninger fra Centralbiblioteket samt enkelte private. Redaktionen vil være taknemmelig for oplysninger, der kan bidrage til at gøre listen så fuldstændig som muligt.

Til orientering skal anføres, at når der i litteraturlisten henvises til Egnsbogen 1994, så er det Grindsted-Billund-egnen der dækkes.

## Historieformidling

### *Tidsskrifter*

By, marsk og geest. 6. Årsberetning 1993 (Den antikvariske Samling, Ribe) Egnsbogen Grindsted/Billund 1994 (Red. T. Michelsen, C. Overgaard og F. Odegaard, 64 s., ill.)

Fra Ribe Amt XXVI-2, 1994 (Red. af H. J. Larsen, A. Frandsen og J. Kusk, udg. af Historisk Samfund for Ribe Amt, 144 s., ill.)

Mark og montre 1994 (Red. W. Gelius, M. Guldberg og I. Stoumann, udg. af Ribe Amts Museumsråd, 92 s., ill.)

Ølgod Museum 1993 (Red. Søren Manøe, 118 s., ill.)

### *Museer/Arkiver*

Beretninger fra amtets lokalhistoriske arkiver (Fra Ribe Amt 1994, s. 280-295) Manøe, Søren. Fra kommis til Museumsleder - 30 år med Vestjyllands historie (Historisk Samfund for Ribe Amt 1994, 94 s., ill.)

## Arkæologi

Billums stensøger af Stine Wiell (Nordslesvigske museer, 1993-1994, s. 5-13)

Madsen, Per Kristian. Bygningsarkæologisk undersøgelse af Sønderportsgade 21 A i Ribe (By, marsk og geest 1993, s. 24-41)

Frandsen, Lene: Hornelund - guld og slagter (Fra Ribe Amt 1994, s. 214-220) Futtrup, Jens og Ingrid Stoumann: Skole og museum - »i fælles fodslaw« - et undervisningsprojekt om jernalderen (Mark og Montre 1994, s. 84-89)

Hansen, Henrik Jarl: Den elektroniske sognebeskrivelse - landsdækkende ar-

kæologi på computer (Mark og Montre 1994, s. 54-58)

Janzen, Connie, Jakob Kieffer-Olsen og Per Kristian Madsen: De små brødræs hus i Ribe (Mark og Montre 1994, s. 26-36)

Kibenich, Lisbeth: To Ormehovedfingerringe fra Skast Herred (Mark og Montre 1994, s. 50-53)

Knudsen, Svend Aage og Per Ole Rindel: Trældiget (Mark og Montre 1994, s. 44-49)

Sørensen Billum, Christen. Pentz, Peter: En Oldsamler - Christen Sørensen Billum (Fra Ribe Amt 1994, s. 226-233)

Wiell, Stine: Hjerterguld - Skodborgfundet fra 1863 (Skalk nr. 1, 1993, s. 16-17)

## Besættelsestiden

Alt vel her. Breve mellem Esbjerg og København fra krigsårene 1939-1945 (Esbjerg 1995, 128 s., ill.)

Esbjerg besat og befriet (Esbjerg 1995, 36 s., ill.)

Gertsen, Frants. Åh, det var så lidt. Erindringer fra besættelsen og tiden som byleder i Esbjerg (Esbjerg 1995, 128s., ill.)

Lund, Ove. Augustoprøret i Esbjerg 1943 (Esbjerg Typografiske Laug 1993, 64 s.)

Nielsen, Georg Halvor. Lauridsen, John T.: Sømand langt fra Esbjerg (Fra Ribe Amt 1994, s. 234-242)

## Industri og håndværk

Andersen, Børge O. Tistrup Håndværkerforening og dens Sygekasse (Ølgod Museum 1993, s. 50-53)

Bredmose Simonsen, Henrik: Abrahamssens vævst - byens læreplads (Mark og Montre 1995, s. 82-83)

Engel, Jørgen og Torben Mahler: En

mølle bliver 100 år. Sønderho Mølle på Fanø og dens historiske baggrund (Mark og Montre 1994, s. 11-15)

Hjelm, Anthonie. Hjelm, Ernst. En teglmand - Anthonie Hjelm (Ølgod Museum 1993, s. 34-38)

Kusk, Jens. Smede og stenhuggere i Tjærborg (Fra Ribe Amt 1994, s. 247-258)

Kvist, Annemarie. LEGOLAND-parken - et land uden grænser (Egnsbogen 1994, s. 20-22)

Moses, Søren: Gravengård Vandmølle (Mark og Montre 1994, s. 3-10)

## Foreningsliv

Esbjerg Folkedanser Forening. 1944-1994. 50-års jubilæumsskrift (Esbjerg 1994, 22 s., ill.)

75 års jubilæum: 1919 - 1. november - 1994. Esbjerg Cykel Ring Loge nr. 89 - »De Tre Kædeled« - 1968-1993 (Esbjerg 1993, 17 s. ill.)

Jessen, Peter og B. A. Søborg. Fra landhandel til Super Brugs - Billund Brugsforening 1894-1994 (Egnsbogen 1994, s. 44-49)

Kristiansen, Ingustinus. Mølgaard, Gunnar. Ingustinus Kristiansen og træk af Jydsk Husmandsforenings historie (Egnsbogen 1994, s. 50-56)

Novrup, H. P. H. Alslev Sogns Borgerforening 1994 (Alslev, 1994, 38 s.)

Rahbech Pedersen, J. P. Grindsted Sportsfiskerforening 1944-1994 (Egnsbogen 1994, s. 33-35)

Sport 1919 (Esbjerg 1994, 39 s., ill.)

Sørensen, Christian. Sådan er livet på Hegnsgård, redaktion: Olav Poulsgaard (København 1993, 130 s., ill.)

### Handel, service og off. institution

Thomsen, Inger Margrethe. Fra det gamle Hotel Ølgod (Ølgod Museum 1993, s. 29-33)

Jessen, Peter og B. A. Søborg. Fra landhandel til Super Brugs - Billund Brugsforening 1894-1994 (Egnsbogen 1994, s. 44-49)

Tro flytter bjerge - resten flytter Roland - historien om Roland Munch ApS (Esbjerg 1993, 46 s., ill.)

Virke for vækst - træk af erhvervslivets historie i Esbjerg 1947-1976 ved Ejgil Rasmussen under medvirken af Verner Bruhn (Esbjerg 1993, 123 s.)

### Militærhistorie

*Frandsen, Hans.* Militair og Feltlivet, saaledes som jeg selv har levet og erfaret det i Aarene 1862, 1863 og 1864 (Fra Ribe Amt 1994, s. 243-246)

Nielsen, Ib. Oksbøllejren - Eventyrets land (Fra Ribe Amt 1994, s. 221-225)

### Socialhistorie

Degn, Ole. Et middelalderhus i Ribe. Ejendommen Sønderportsgade 21-21A, dens ejere og beboere og baggrund i de sociale forhold 1545-1993 (By, marsk og geest 1993, s. 2-23)

Fra børnehjem til familieinstitution - Esbjerg Børnehjem (Ribe 1994, 99 s., ill.)

### Kulturelle forhold

#### Arkitektur

Degn, Ole. Et middelalderhus i Ribe. Ejendommen Sønderportsgade 21-21A, dens ejere og beboere og baggrund i de sociale forhold 1545-1993 (By, marsk og geest 1993, s. 2-23)

Flagstad Rasmussen, Erik. Esbjerg Byfond (Mark og Montre 1994, s. 59-65)

Ottosen, Mich.: Esbjerg Posthus 1908 og 1993 (Mark og Montre 1994, s. 66-73)

#### Kunst

*Mortensen, Richard.* Broch, Jørgen: Richard Mortensen og Esbjerg (Mark og Montre 1994, s. 16-25)

*Villesen, Ingrid Kathrine.* Kruse, Vibeke. Den stilsfærdige styrke (Egnsbogen 1994, s. 17-19)

### Sygehistorie

En pionergerning: Epidemikæmpelse og serumbehandling Esbjerg i 1890'erne af John T. Lauridsen (Bibliotek for læger, København, december 1994, s. 353-370)

Tygesen, Sven. Degnen og lægesagen i Vorbasse (Egnsbogen 1994, s. 26-32)

### Kirkehistorie

Futtrup, A. M.: Begravelseskikke i Ribe Amt. Fra varsler til kirkegårdens port (Fra Ribe Amt 1994, s. 179-204)

Grundtvigskirken Esbjerg - 1969-1994 (Esbjerg 1994, 16 s., ill.)

Juhl, Mogens. Kirkeskibet i Ribe Domkirke (Ripenserbladet 1994, bd. 12, nr. 1, s. 14-15)

Kruse, Ejnar. Skovlund kirke og dens præster siden 1909 (Ølgod Museum 1993, s. 44-49)

Kusk, Jens. Smede og stenhuggere i Tjæreborg (Fra Ribe Amt 1994, s. 247-258)

Lauridsen, Henry. Stenderup kirke (Egnsbogen 1994, s. 36-43)

Madsen, Per Kristian. Dendrokronologisk undersøgelse af Hvidding kirkes tagværk (By, marsk og geest 1993, s. 42-65)

### Uddannelse og skole

Bloch, Harald. Teknisk skole (Ølgod Museum 1993, s. 24-28)

Eriksen Havsteen-Mikkelsen, Mette. Omkring Jenny la Cours Væveskole i Askov (Mark og Montre 1994, s. 74-81)

Fanø Navigationsskole - 100 år under samme tag (Esbjerg 1993, 52 s. ill.)

Futtrup, Jens og Ingrid Stoumann. Skole og museum - »i fælles fodslaw« - et undervisningsprojekt om jernalderen (Mark og Montre 1994, s. 84-89)

Howard, Birte. Grindsted Privatskole (Egnsbogen 1994, s. 11-16)

Jensen, Claus. Fiskeerne vil ikke sidde på skolebænken (Fra Ribe Amt 1994, s. 205-213)

Juhl, Mogens. Ribe Katedralskoles rektortavle (Ripenserbladet 1994, bd. 12, nr. 1, s. 11-13)

Karstoft, Ruben. Af Grindsted Handelskoles historie - 2 (Egnsbogen 1994, s. 4-10)

Nielsen, Ib. Oksbøllejren - Eventyrets land (Fra Ribe Amt 1994, s. 221-225)

Nissen, Gunhild. Ungdomsoprøret udfordrer - Askov 1968-1971 (Udfordringer til højskolen: danske folkehøjskoler 1844 til 1994, s. 263-323)

Ripenserbladet, bd. 12, nr. 1-6 (Ribe 1994)

Skolen i Ribe. Ribe Katedralskole 1145-1995 (Ribe 1995, 150 s., ill.)

Tygesen, Sven. Degnen og lægesagen i Vorbasse (Egnsbogen 1994, s. 26-32)

### Folkekultur

Manøe, Søren. Kridthus og ølkrus (Mark og Montre 1994, s. 41-43)

Pedersen, Ingrid. Anna's jul i »Lille Johanneses Hus« (Egnsbogen 1994, s. 23-25)

Ploug, Mariann. Et ravbælte fra Fanø? (Mark og Montre 1994, s. 37-40)

### Personalhistorie

*Andersen, Peder.* Juhl, Magne. Redningsmedalje til bondesøg fra Vilslev og senere læge i Tømmerby og Bramming (Fra Ribe Amt 1994, s. 259-265)

*Bloch, Harald.* Ølgod-minder (Ølgod Museum 1993, s. 9-23)

*Christensen Skou, Mette.* Skov, Hans: Mette Kagekone - en tragisk skæbne fra Læborg Sogn (Fra Ribe Amt 1994, s. 155-160)

*Edelberg, Johanne.* Tuller Ribe (Fra Ribe Amt 1994, s. 161-178)

*Frandsen, Hans.* Militair og Feltlivet, saaledes som jeg selv har levet og erfaret det i Aarene 1862, 1863 og 1864 (Fra Ribe Amt 1994, s. 243-246)

*Gertsen, Frants.* Åh, det var så lidt. Erindringer fra besættelsen og tiden som byleder i Esbjerg (Esbjerg 1995, 128s., ill.)

Lund-slægterne i Varde af Anton Tomgaard (Varde Lokalhistoriske Arkiv 1994, 39 blade)

*Hansen, Erik.* Syv årtier i Ribe Marsken (Ribe 1994, 115 s., ill.)

*Hjelm, Antonie.* Hjelm, Ernst. En teglmand - Antonie Hjelm (Ølgod Museum 1993, s. 34-38)



*Kristiansen, Ingustinus.* Mølgaard, Gunnar. Ingustinus Kristiansen og træk af Jydsk Husmandsforenings historie (Egnsbogen 1994, s. 50-56)

*Manøe, Søren.* Fra kommis til Museumsleder - 30 år med Vestjyllands historie (Historisk Samfund for Ribe Amt 1994, 94 s., ill.)

*Mortensen, Richard.* Broch, Jørgen: Richard Mortensen og Esbjerg (Mark og Montre 1994, s. 16-25)

*Nielsen, Georg Halvor.* Lauridsen, John T.: Sømand langt fra Esbjerg (Fra Ribe Amt 1994, s. 234-242)

*Nielsen, Ib.* Oksbøllejren - Eventyrets land (Fra Ribe Amt 1994, s. 221-225)

*Rasmussen, Ejgil.* Virke for vækst - træk af erhvervslivets historie i Esbjerg 1947-1976 ved Ejgil Rasmussen under medvirken af Verner Bruhn (Esbjerg 1993, 123 s.)

*Sørensen, Christian.* Sådan er livet på Hegngård, redaktion: Olav Poulsgaard (København 1993, 130 s., ill.)

*Sørensen Billum, Christen.* Pentz, Peter: En Oldsamler - Christen Sørensen Billum (Fra Ribe Amt 1994, s. 226-233)

*Villesen, Ingrid Kathrine.* Kruse, Vibeke. Den stiltfærdige styrke (Egnsbogen 1994, s. 17-19)

#### Ribe amt eller dele deraf

By, marsk og geest, 6. Årsberetning 1993 (Den antikvariske Samling, Ribe, 1994, 70 s., ill.)

*Frandsen, Hans.* Militair og Feltlivet, saaledes som jeg selv har levet og erfaret det i Aarene 1862, 1863 og 1864 (Fra Ribe Amt 1994, s. 243-246)

Futtrup, A. M.: Begravelseskikke i Ribe Amt. Fra varsler til kirkegårdens port (Fra Ribe Amt 1994, s. 179-204)

Hansen, Henrik Jarl. Den elektroniske sognebeskrivelse - landsdækkende arkæologi på computer (Mark og Montre 1994, s. 54-58)

Knudsen, Svend Aage og Per Ole Rinddel. Trældiget (Mark og Montre 1994, s. 44-49)

*Manøe, Søren.* Fra kommis til Museumsleder - 30 år med Vestjyllands historie (Historisk Samfund for Ribe Amt 1994, 94 s., ill.)

#### Billund Kommune

##### *Billund Sogn*

Jessen, Peter og B. A. Søborg. Fra landhandel til Super Brugs - Billund Brugsforening 1894-1994 (Egnsbogen 1994, s. 44-49)

Kvist, Annemarie. LEGOLAND-parken - et land uden grænser (Egnsbogen 1994, s. 20-22)

*Villesen, Ingrid Kathrine.* Kruse, Vibeke. Den stiltfærdige styrke (Egnsbogen 1994, s. 17-19)

##### *Vorbasse Sogn*

Tygesen, Sven. Degnen og lægesagen i Vorbasse (Egnsbogen 1994, s. 26-32)

#### Blåvandshuk Kommune

*Nielsen, Ib.* Oksbøllejren - Eventyrets land (Fra Ribe Amt 1994, s. 221-225)

#### Brørup Kommune

##### *Lindknud Sogn*

Lindknud 100 år i billeder (Lindknud lokalhistoriske forening 1994, 128 s., ill.)

#### Esbjerg Kommune

##### *Esbjerg købstad*

Alt vel her. Breve mellem Esbjerg og København fra krigsårene 1939-1945 (Esbjerg 1995, 128 s., ill.)

Bredmose Simonsen, Henrik. Abrahamssens værft - byens læreplads (Mark og Montre 1995, s. 82-83)

Bruhn, Verner. En by bliver til. Esbjergs historie, bd. 2 (Esbjerg 1994, 319 s., ill.)  
En pionergerning: Epidemibekæmpelse og serumbehandling Esbjerg i 1890'erne af John T. Lauridsen (Bibliotek for læger, København, december 1994, s. 353-370)

Esbjerg Almennyttige Boligselskab 50 år - boligselskabets og afdelingernes historie af Ahlmann Nielsen og Poul Pedersen (Esbjerg 1994, 59 s., ill.)

Esbjerg besat og befriet (Esbjerg 1995, 36 s., ill.)

Esbjerg Folkedanser Forening. 1944-1994. 50-års jubilæumsskrift (Esbjerg 1994, 22 s., ill.)

75 års jubilæum: 1919 - 1. november - 1994. Esbjerg Cykel Ring Sport 1919 (Esbjerg 1994, 39 s., ill.)

Flagstad Rasmussen, Erik. Esbjerg Byfond (Mark og Montre 1994, s. 59-65)

Fra børnehjem til familieinstitution - Esbjerg Børnehjem (Ribe 1994, 99 s., ill.)  
Futtrup, Jens og Ingrid Stoumann: Skole og museum - »i fælles fodslaw« - et undervisningsprojekt om jernalderen (Mark og Montre 1994, s. 84-89)

*Gertsen, Frants.* Åh, det var så lidt. Erindringer fra besættelsen og tiden som byleder i Esbjerg (Esbjerg 1995, 128s., ill.)  
Grundtvigskirken Esbjerg - 1969-1994 (Esbjerg 1994, 16 s., ill.)

Jensen, Claus. Fiskerne vil ikke sidde på skolebænken (Fra Ribe Amt 1994, s. 205-213)

Loge nr. 89 - »De Tre Kædeled« - 1968-1993 (Esbjerg 1993, 17 s., ill.)

Lund, Ove. Augustoprøret i Esbjerg 1943 (Esbjerg Typografiske Laug 1993, 64 s.)

*Mortensen, Richard.* Broch, Jørgen: Richard Mortensen og Esbjerg (Mark og Montre 1994, s. 16-25)

*Nielsen, Georg Halvor.* Lauridsen, John T.: Sømand langt fra Esbjerg (Fra Ribe Amt 1994, s. 234-242)

Ottosen, Mich. Esbjerg Posthus 1908 og 1993 (Mark og Montre 1994, s. 66-73)

Tro flytter bjerge - resten flytter Roland - historien om Roland Munch ApS (Esbjerg 1993, 46 s., ill.)

Virke for vækst - træk af erhvervslivets historie i Esbjerg 1947-1976 ved Ejgil Rasmussen under medvirken af Verner Bruhn (Esbjerg 1993, 123 s.)

##### *Skads Sogn*

Kibenich, Lisbeth. To Ormhovedfingerringe fra Skast Herred (Mark og Montre 1994, s. 50-53)

##### *Sneum Sogn*

Kibenich, Lisbeth. To Ormhovedfingerringe fra Skast Herred (Mark og Montre 1994, s. 50-53)

##### *Tjæreborg Sogn*

Kusk, Jens. Smede og stenhuggere i Tjæreborg (Fra Ribe Amt 1994, s. 247-258)

### Fanø Kommune

Engel, Jørgen og Torben Mahler: En mølle bliver 100 år. Sønderho Mølle på Fanø og dens historiske baggrund (Mark og Montre 1994, s. 11-15)  
Fanø Navigationsskole - 100 år under samme tag (Esbjerg 1993, 52 s. ill.)  
Ploug, Mariann. Et ravbælte fra Fanø? (Mark og Montre 1994, s. 37-40)

### Grindsted Kommune

#### *Filskov Sogn*

Pedersen, Ingrid. Anna's jul i »Lille Johanneses Hus« (Egnsbogen 1994, s. 23-25)

#### *Grindsted*

Howard, Birte. Grindsted Privatskole (Egnsbogen 1994, s. 11-16)  
Karstoft, Ruben. Af Grindsted Handelskoles historie - 2 (Egnsbogen 1994, s. 4-10)  
Rahbech Pedersen, J. P. Grindsted Sportsfiskerforening 1944-1994 (Egnsbogen 1994, s. 33-35)

#### *Sdr. Omme Sogn*

Kristiansen, Ingustinus. Mølgaard, Gunnar. Ingustinus Kristiansen og træk af Jydsk Husmandsforenings historie (Egnsbogen 1994, s. 50-56)

#### *Stenderup Sogn*

Lauridsen, Henry. Stenderup kirke (Egnsbogen 1994, s. 36-43)

### Holsted Kommune

Moses, Søren. Gravengård Vandmølle (Mark og Montre 1994, s. 3-10)

### Ribe Kommune

#### *Hvidding Sogn*

Madsen, Per Kristian. Dendrokronologisk undersøgelse af Hvidding kirkes tagværk (By, marsk og geest 1993, s. 42-65)

#### *Ribe købstad*

Degn, Ole. Et middelalderhus i Ribe. Ejendommen Sønderportsgade 21-21A, dens ejere og beboere og baggrund i de

socialle forhold 1545-1993 (By, marsk og geest 1993, s. 2-23)

*Edelberg, Johanne.* Tullens Ribe (Fra Ribe Amt 1994, s. 161-178)

Hestehave, Torben og Søren Mulvad: Glimt fra det gamle Ribe. Gamle postkort fortæller om Danmarks ældste by (Ribe 1994)

Jantzen, Connie, Jakob Kieffer-Olsen og Per Kristian Madsen: De små brødres hus i Ribe (Mark og Montre 1994, s. 26-36)

Juhl, Mogens. Kirkeskibet i Ribe Domkirke (Ripenserbladet 1994, bd. 12, nr. 1, s. 14-15)

Juhl, Mogens. Ribe Katedralskoles rektortavle (Ripenserbladet 1994, bd. 12, nr. 1, s. 11-13)

Madsen, Per Kristian. Bygningsarkæologisk undersøgelse af Sønderportsgade 21 A i Ribe (By, marsk og geest 1993, s. 24-41)

Ripenser-bladet, bd. 12, nr. 1-6 (Ribe 1994)

Skolen i Ribe. Ribe Katedralskole 1145-1995 (Ribe 1995, 150 s., ill)

#### *Vilslev Sogn*

Andersen, Peder. Juhl, Magne: Redningsmedalje til bondesøg fra Vilslev og senere læge i Tømmerby og Bramming (Fra Ribe Amt 1994, s. 259-265)

### Varde Kommune

#### *Alslev Sogn*

Novrup, H. P. H.: Alslev Sogns Borgerforening 1994 (Alslev, 1994, 38 s.)

#### *Billum Sogn*

Billums stensøger af Stine Wiell (Nordslesvigske museer, 1993-1994, s. 5-13)

*Sørensen Billum, Christen.* Pentz, Peter: En Oldsamler - Christen Sørensen Billum (Fra Ribe Amt 1994, s. 226-233)

#### *Horne Sogn*

Frandsen, Lene. Homelund - guld og slagter (Fra Ribe Amt 1994, s. 214-220)

#### *Varde købstad*

Lund-slægterne i Varde af Anton Torngaard (Varde Lokalhistoriske Arkiv 1994, 39 blade)

### Vejen Kommune

#### *Askov Sogn*

Askov - En historisk billedbog (Askov 1994, 120 s., ill.)

Eriksen Havsteen-Mikkelsen, Mette. Omkring Jenny la Cours Væveskole i Askov (Mark og Montre 1994, s. 74-81)  
Nissen, Gunhild. Ungdomsoprøret udfordrer - Askov 1968-1971 (Udfordringer til højskolen: danske folkehøjskoler 1844 til 1994, s. 263-323)

#### *Læborg Sogn*

*Christensen Skou, Mette.* Skov, Hans. Mette Kagekone - en tragisk skæbne fra Læborg Sogn (Fra Ribe Amt 1994, s. 155-160)  
Wiell, Stine. Hjerterguld - Skodborgfundet fra 1863 (Skalk nr. 1, 1993, s. 16-17)

### Ølgod Kommune

#### *Ansager Sogn*

Jensen, Ejvind C. Fra det gamle Ansager sogn (Ølgod Museum 1993, s. 39-43)

#### *Skovlund Sogn*

Kruse, Ejnar. Skovlund kirke og dens præster siden 1909 (Ølgod Museum 1993, s. 44-49)

#### *Tistrup Sogn*

Andersen, Børge O. Tistrup Håndværkerforening og dens Sygekasse (Ølgod Museum 1993, s. 50-53)

#### *Ølgod Sogn*

Bloch, Harald. Teknisk skole (Ølgod Museum 1993, s. 24-28)

*Bloch, Harald.* Ølgod-minder (Ølgod Museum 1993, s. 9-23)

*Hjelm, Antonie.* Hjelm, Ernst. En teglmand - Antonie Hjelm (Ølgod Museum 1993, s. 34-38)

Manøe, Søren: Kridthus og ølkruis (Mark og Montre 1994, s. 41-43)

Thomsen, Inger Margrethe. Fra det gamle Hotel Ølgod (Ølgod Museum 1993, s. 29-33)

# Beretning for året 1994

Generalforsamlingen indledtes med mindeord over foreningens mangeårige revisor m.m. Jens Kusk, herefter aflagde formanden beretning:

1994 blev et år med visse forandringer for Historisk Samfund. Museumsinspektør Søren Manøe, som havde været bestyrelsesmedlem siden 1964 og formand fra 1987, trak sig ud af bestyrelsen ved årsmødet 1994.

Ved den efterfølgende konstituering blev jeg ny formand for Historisk Samfund, og af andre ændringer kan nævnes, at Søren Manøe afløste Hans Jørgen L. Larsen som årsbogsredaktør. Hans Jørgen L. Larsen har fået mange nye arbejdsopgaver på VUC i Vejen, så det kneb med tid til at redigere af Fra Ribe Amt. Søren Manøe overtager redaktionen med virkning fra 1995. En tak til Hans Jørgen for udført arbejdet, og en god arbejdslyst til Søren Manøe. Disse organisatoriske ændringer har ikke berørt foreningens almindelige aktiviteter. Den 29. maj var der en yderst vellykket udflugt til Fur. To busser var afsted på en interessant tur til et sted, man ikke selv kommer så let. Turen var tilrettelagt af Johs. Godsk Hansen og Hans Jørgen L. Larsen, og jeg har efterfølgende kun hørt lovord om den.

Historisk Søndag blev afholdt søndag d. 11. september. Vi besøgte amtets østlige kanter og så bl.a. Malt gl. præstegård, Andst Kirke og hørte på Andst Efterskole arkæologerne fra museet på Sønderkov fortælle om nogle af mange spændende fund fra trældiget, de har gjort i forbindelse med motorvejsudgravningerne. Som afslutning på foredraget og arrangementet i øvrigt var der mulighed for at se et af fundstederne i felten, men vejret var

ikke det bedste, så kun få benyttede sig af tilbudet.

Efterårsmødet blev holdt i Ribe den 1. oktober. Det blev indledt i domkirken, hvor seminarielektor og hjælpepræst Elisabeth Dons Christensen fortalte domkirkens historie. Fra Domkirken fortsatte vi til Ribe Vandrerhjem, hvor kaffebordet og eftermiddagens andet indslag, et foredrag om fotograf Jacob A. Riis, ventede. Foredragsholder var leder af Ribe Lokalarkiv, bibliotekar Susanne Benthien. Mens Jacob A. Riis's indsats som fotograf i New York er almindeligt kendt, er hans Ribe-tid og hans kærestesorger, som dog fik en lykkelig udgang, næppe så velkendt. Bl.a. takket været en omfattende brevsamling, som findes i Ribe Lokalarkiv, er det dog muligt at få et indblik i denne side af hans liv og samtidig få et godt tidsbillede af Ribe.

Både Historisk Søndag og Efterårsmødet var spændende og oplysende, men havde ikke den tilslutning, man kunne forvente. Særlig galt var det ved arrangementet i Ribe, hvor vi nu også konkurrerede med højt og flot efterårsvejr. Bestyrelsen har ikke tabt modet, men har naturligvis måttet overveje situationen. Bl.a. har vi besluttet i 1995 at holde efterårsmødet senere end i 1994, dels for at få lidt mere afstand i tid mellem de to arrangementer, dels for at få efterårsmødet placeret på et tidspunkt, hvor tilslutning til eftermiddags-indearrangementer er mere sandsynlige. Men alligevel: Husk allerede nu at notere datoerne i jeres kalendere, så I ikke får andre aftaler ført ind.

Som sædvanlig udkom Historisk Samfunds årbog i august. I alt 150 s. var den på med artikler

om forskellige emner fra hele amtet: Erindringer, begravelsesskikke, fiskere på skolebænk, en udgravning ved Hornelund, en oldsamler, militærerindringer fra årene 1862-1864, smede- og stenhuggere i Tjæreborg blot for at nævne nogle af emnerne. En broget buket, som er med til at give årbogen sit spændende og varierede indhold.

En usædvanlig aktivitet for 1994, som kom alle medlemmer til gode, var udgivelsen af et festskrift, der blev udgivet i anledning af Søren Manøes 60-års fødselsdag d. 3. august 1994. Sløret blev løftet for bestyrelsens planer i forbindelse med årsmødet 1994, men på det tidspunkt vidste vi ikke, at det ville blive muligt at sende festskriftet ud til alle medlemmer som gave. Det blev det imidlertid takket tilskud fra: Bikuben (Ølgod), Blåbjerg Kommune, Blåbjerg Museum, Claus Sørensens Fond (Esbjerg), Flensted A/S (Skovlund), Lise og Aage Dahls Fond (Ølgod), Primo Plast (Tistrup), Sindberg A/S (Ølgod), Skads Herreds Brandkasses Fond, Skovlund Andelskasse, Sydbank (Ølgod), Varde Byråd, Varde Museums Fond, Ølgod Grønt, Ølgod Kommune, Ølgod Museums Fond samt Ribe Amts Kulturfond. Tusind tak for støtten.

Som aftalt leverede Søren Manøe med kort varsel manuskript til en erindringsbog med titlen Fra

Kommis til Museumsleder - 30 år med Vestjyllands historie. Det blev en letlæst, men samtidig god indføring i lokalhistoriens udvikling i Ribe Amt gennem de seneste 30 år, som Søren Manøe har oplevet den og gjort den med. En interessant bog som mange har sagt, de har haft stor fornøjelse af at læse.

Mange opgaver er således løst i årets løb, og anerkendelsen er bl.a. kommet til udtryk ved, at Historisk Samfund nu får tilskud fra alle amtets kommuner samt Ribe Amt. Lad mig takke alle bidragsydere for deres støtte til virksomheden.

Størst rolle spiller dog stadig medlemmerne. Bestyrelsen har diskuteret, hvordan flere medlemmer kan hverves, for fornyet tilgang skal der til, og vi synes også, at flere bør have adgang til Historisk Samfunds mange gode tilbud. Vi har foreløbig fået lavet en hvervebrochure, som dog ikke har givet det store resultat. Derfor til jer, medlemmer: Kan I ikke hver skaffe to nye medlemmer fra jeres omgangs-/bekendtskabskreds? På den måde kan vi få foreningen til at vokse.

Lad mig afslutte beretningen med at takke bestyrelsen for godt samarbejde. Ligeledes en tak til museerne og lokalarkiverne i Ribe Amt, som vi i årets løb har haft gode samarbejdsrelationer med.

*Jørgen Dieckmann Rasmussen*

## Nye medlemmer 1994

Margot Christensen, *Bramming*; Holger Busch Nielsen, *Brørup*; Kirsten Berg, Preben Bøge, Bent Haaber Christiansen, Alfred Gundesen, Birgit Holmgård, Jørgen Krogh-Nielsen, Børge Møller, Birthe Nielsen, Else Marie Møller Skovbo, Tranberg, H.Wriedt, Ole Østergaard, *Esbjerg*; Kirsten Sørensens, Viggo Aarhus, *Horne*; Laurids Nygård Nielsen, *Hviding*; Jacob Agersnap, Henning Thøisen, *Oksbøl*; Inger Bennetsen, Uwe Dall, Torben Hestehave, Marie Ingvordsen, An-

ders Vase, *Ribe*; Kai Knudsen, *Skovlund*; Jørn Eskelund Jepsen, *Varde*; Elly Bernberg, Knud Føns Knudsen, J. Wilhelm Rasmussen, *Vejen*; Joan Mose, *Yderik*; Anne Marie Hansen, *Øse*; Jakob Bruun, *Årre*.

### Uden for amtet

Ragnar Holmgård, *Dragør*; John Andersen, *Lille Skensved*; Else Voigt, *Løgumkloster*.

# Regnskab for 1994

## INDTÆGTER

Kontingent ..... 104.700

### Tilskud:

Ribe Amt..... 14.200

### Kommunerne:

Blåbjerg ..... 700

Blåvandshuk..... 726

Bramming..... 540

Brørup..... 500

Esbjerg..... 1.800

Fanø..... 500

Grindsted..... 1.000

Helle..... 900

Holsted..... 1.000

Ribe..... 750

Varde..... 2.000

Ølgod..... 800

### Øvrige tilskud:

DLF..... 5.990

Oskar Niensens Fond..... 1.000

### Tilskud fra firmaer

og fonde til bogudgivelse..... 45.000 77.406,00

Renteindtægter ..... 2.314,34

Foreningsindtægter i alt:..... 184.420,34

Bogsalg: ..... 29.536,53

213.956,87

## UDGIFTER

Løn ..... 10.000,00

Kontorhold..... 18.830,08

Bestyrelsen..... 6.731,00

### Bogudgivelser:

Fra kommis til museumsleder..... 46.743,47

En landsbydreng blev læge..... 12.426,00

Skast Herreds Bøndergårde..... 3.084,48 62.253,95

Bogsalgsudgifter ..... 6.309,50

Møder ..... 4.587,25

Årbogen..... 72.490,08

Porto ..... 12.346,75

Samlede udgifter..... 193.548,61

Årets overskud ..... 20.408,26

213.956,87

## STATUS pr. 31/12-94:

### Aktiver:

Bikuben 668-00-04152..... 10.341,29

Bikuben 688-24-03030..... 92.545,21

Giro-Bank 604-3194..... 43.095,58

Boglager ..... 3.000,00

Merværdi tilgode ..... 3.433,43

152.415,51

### Passiver:

Hensat tilskud til særlige formål. 30.000,00

### Egenkapital:

Saldo pr. 01/01 1994.....102.007,25

Årets overskud ..... 20.408,26 122.415,51

152.415,51

Foranstående regnskab har vi revideret, bankbeholdningerne er afstemt med foreliggende kontoudtog.

Varde, den 14. marts 1995

*Chr. Almhede*

*J. Chr. Nielsen*

# Fra lokalarkivernes arbejdsmark i Ribe amt i 1994

## Sammenslutningen af lokalarkiver i Ribe amt (RAL)

### Bestyrelsens beretning

Så er arkivfolkene i Ribe Amt samlet til årsmøde igen, og vi er flere end sidst, måske ikke her i aften, men i hvert fald i medlemstal, hvad jeg skal vende tilbage til.

1994 blev et skelsættende år for Ribe Amts Lokalarkiver. Foreningsarkivregistraturen, der har "plaget" os gennem adskillige år, kunne endelig præsenteres på sidste års generalforsamling. Et digert værk på over 1.000 sider, fordelt på to bind, i en udførelse, som ingen anden amtskreds har præsenteret endnu. Opmærksomhed har den vakt, også uden for Ribe Amt. Tænk sig, at en registratur kan se så pæn ud. Også brugerne har været glade for den, og den har også solgt ganske pænt, omend den aldrig bliver nogen best-seller. Det var nu heller ikke formålet. Tanken var at gøre et omfattende materiale tilgængeligt for forskere og andre interesserede, et materiale som fortæller om foreningstiden, denne meget vigtige epoke i dansk historie.

At registraturen har været længe undervejs betyder naturligvis, at den ikke er a jour. Det er desværre ikke den eneste bog, der lider under det problem. Når trykningen har fundet sted, vil nye oplysninger ikke kunne komme med. Værre er det imidlertid, at oplysningerne fra Billum af en eller anden grund er udeladt. Vi har forsøgt at finde årsagen, men uden held. Vi må derfor sende Billum-arkivet en stor undskyldning, for revidere den trykte udgave kan vi ikke, og en ny udgave er ikke umiddelbart på trappene.

### Ny amtskonsulent

1994 betød også velkommen til en ny amtskonsulent. Jytte Skaning fratrådte stillingen som amtskonsulent pr. 31. marts 1994, og pr. 1. april 1994 tiltrådte cand. mag. Birgitte Hørborg Thomsen.

Hun deltog i generalforsamlingen sidste år, så der traf hun allerede mange af jer. Og ellers har I sikkert mødt hende i mange forskellige sammenhænge. En stor del af hendes arbejde går med konsulentbesøg i amtets lokalarkiver, og bl.a. har hun gennemført kurser for adskillige af amtets lokalarkiver.

Det er nemlig en af de mange væsentlige opgaver, hun har: At hjælpe arkiverne med at være uddannelsesmæssigt a jour, så de udfører arbejdet bedst muligt og mest hensigtsmæssigt. Foreløbig har det især været registrering, der er undervist i, men man kan godt forestille sig et stort undervisningsbehov i EDB-registreringsprogrammet Arkibas, som vinder indpas i

flere og flere arkiver. Det er vigtigt at lægge et godt grundlag, inden man går i gang med at taste sine data ind.

Også ved oprettelse af lokalarkiver har amtskonsulenten været behjælpelig, når nye arkivinitiativer har meldt sig og sagt, at nu skulle de til at stifte et arkiv. Siden sidste generalforsamling er der kommet tre nye arkiver til. RAL tilskynder ikke til oprettelse af nye arkiver, men er der lokalt grundlag for dem, sikrer vi vedtægtsgrundlag og medlemskaber af RAL og SLA, så det organisatoriske system hænger sammen. Der skal derfor lyde et velkommen til de nye arkiver i Hovborg, Guldager og Kalvslund.

RAL har herefter 48 medlemmer.

Vi håber på et frugtbart samarbejde med amtsorganisationen og de øvrige medlemsarkiver. Og apropos amtskonsulent - ja, så var det hele faktisk ved ikke at blive til noget eller en kortvarig fornøjelse (alene for resten af 1994). I sparerunden i Ribe Amt blev lokalarkivernes amtskonsulentstilling foreslået sparet bort - hvilket naturligvis satte en indsats i gang for at redde bevillingen. Det lykkedes, og jeg vil her gerne bringe en stor tak til amtsrådet for, at bevillingen blev stående. Uden den støtte kan lokalarkiverne ikke opretholde og udbygge det frugtbare samarbejde, som vi har i dag, eller yde den bistand til de mange nye arkiver, som har hjælp behov.

### Mikrokort af kirkebøger

I slutningen af 1994 udsendte SLA et favørtilbud på mikrokort af kirkebøger. Prisen var kun halvdelen af den normale pris, så her var der virkelig mulighed for at give amtets mange lokal- og slægtshistorisk interesserede et nyttigt hjælpemiddel. RALs bestyrelse besluttede at søge Ribe Amts Kulturfond om et tilskud på 25.000 kr. til indkøb af mikrokort af alle kirkebøger fra sognene i Ribe Amt. Kortene skal opbevares på Esbjerg Byhistoriske Arkiv, hvor der er udstyr og faciliteter til at læse dem.

Bevillingen blev imødekommet, men kortene er dog ikke blevet leveret endnu. Besked vil udgå, så snart de er ankommet og er blevet registreret.

Lad mig benytte lejligheden her til at takke Ribe Amt for tilskuddet.

### Kurser m.m.

Ikke alt, der er sat i gang i indeværende år, er dog blevet realiseret.

Vi havde f.eks. annonceret et kursus i registrering, men antallet af tilmeldinger var for få, så vi besluttede at aflyse.

Det har naturligvis givet anledning til drøftelser i bestyrelsen, og jeg skal kort omtale resultatet. Det er bestyrelsens opfattelse, at grundkurser i registrering ikke skal udbydes på amtsplan. De skal holdes ude hos de enkelte arkiver, der hvor problemerne er.

Til gengæld skal der holdes lidt mere avancerede kurser på amtsplan. Vi har et godt aktuelt eksempel - konserveringskurset i Esbjerg d. 1. april, som I endnu kan nå at tilmelde jer. Et sådant kursus kan ikke holdes lokalt, men bør interessere alle arkiver. Det er jo vigtigt at vide, hvordan man bevarer de indsamlede materialer bedst muligt.

Det er også vores opfattelse, at man måske skal forsøge at holde kurserne på andre tidspunkter end lørdage. I vil derfor komme ud for at få en kursusinvitation til en hverdag. Vi vil forsøge dette - ganske mange arkivfolk i Ribe Amt er pensionister, men det betyder ikke, at de har mange lørdage ledige. Derfor vil vi gøre "hverdags-forsøget".

Tema-aftenerne er fortsat populære. I oktober havde vi besøg af Asbjørn Hellum fra Vejle, der fortalte om og demonstrerede EDB-registreringsprogrammet Arkibas. Der var stort fremmøde til arrangementet, så ad den vej kan vi roligt fortsætte.

Studieturen til Landsarkivet for Nørrejylland i samarbejde med SESF måtte aflyses i efteråret. Landsarkivet har været igennem en større ombygning for bl.a. at skaffe bedre læsesalsfaciliteter. På det aftalte tidspunkt for vores besøg var ombygningen imidlertid ikke afsluttet endnu, men vi skulle være velkommen i begyndelsen af december. Det turde jeg ikke løbe an på, så arrangementet blev aflyst. Til gengæld var vi afsted i februar i år, og adskillige arkivfolk deltog. Det er blevet flotte rammer. Landsarkivet har fået til publikum.

## **Vakant bestyrelsespost**

På sidste generalforsamling blev den nye leder af lokalarkivet i Vejen, Else Mølgaard, valgt ind i RAL's bestyrelse. Vi fik dog ikke megen glæde af hende, for snart skulle hun på barsel, og siden fik hun nyt job pr. 1. januar 1995.

Vi har derfor suppleret os med Jørgen Lind, Sønderho, der var 1. suppleant.

Lad mig afslutningsvis sige tak til amtets arkiver for samarbejdet. Man mærker det på så mange punkter - lokalarkiverne er betydningsfulde lokale kulturinstitutioner. Vi ser det hele tiden, og nogle gange tydeligere end andre. Bare vent: Når befrielsesjubilatet skal markeres, vil lokalarkiverne rundt om i amtet komme til at trække en stor del af læsset - og de betjener sig af andre virkemidler end laserlys! De sætter sig hellere varige spor - det vil blandt andet ske via udstillinger, udgivelser m.m. eller de indsendte bidrag til den bog om historier fra besættelsestiden, som Historisk Samfund for Ribe Amt udgiver i anledning af 50-års jubilæet.

Også en tak til bestyrelsen for godt samarbejde samt til Ribe

Amt for ydede tilskud og for bevillingen til løn til amtskonsulenten. Museerne, som vi samarbejder med i det daglige og på amtsplan, samt Historisk Samfund for Ribe Amt skal også have tak for godt og konstruktivt samarbejde.

*Jørgen Dieckmann Rasmussen, formand*

## **Amtskonsulentens beretning 1994**

Det er nu et år siden, jeg havde lejlighed til på generalforsamlingen at præsentere mig som RAL's nye amtskonsulent. Jeg husker tydeligt den aften - jeg mærkede et sus af både spænding og forventning til de nye arbejdsopgaver og samarbejdet med alle arkivmedarbejderne.

Jeg havde nok ikke på forhånd forestillet mig, at stillingen som amtskonsulent er fyldt med så mange forskellige opgaver og gøremål, som den har vist sig at være. Det er en stadig kilde til glæde over det daglige virke.

De første måneder efter ansættelsen brugte jeg til at sætte mig ind i alle de forskellige funktioner og opgaver, som konsulentordningen kræver. Først og fremmest de daglige arkivfunktioner, som I alle arbejder med, og som jeg kun kendte som arkivbruger. Det har været og er en stor hjælp for mig i den sammenhæng at have kontor på Byhistorisk Arkiv i Esbjerg, hvor jeg har haft gode muligheder for at prøve mig frem med arkivarbejdet.

Noget af det første, jeg gik i gang med sidste år, var at redigere jeres beretninger for 1993. Jeg har også arbejdet sammen med RAL-Nyts redaktør, Olga Pedersen, om RAL-Nyt, der udkom tre gange sidste år. Jeg har sammen med uddannelsesudvalget arrangeret kurser (hvoraf kurset i registrering desværre måtte aflyses), mens temaaftenen om Arkibas havde mange deltagere. Jeg håber, at det samme kommer til at gøre sig gældende for konserveringskurset den 1. april.

Der er i løbet af 1994 blevet oprettet tre nye lokalarkiver i Ribe Amt, hvor jeg har haft fornøjelsen af at være med til at fortælle de nye arkivfolk om lokalarkiver og deres aktiviteter - og jeg vil gerne benytte lejligheden her til at byde de tre arkiver velkommen.

Jeg har også haft et godt og udbytterigt samarbejde med RAL's bestyrelse, og varetaget sekretariatsopgaver for bestyrelse og uddannelsesudvalg. Sidste år deltog jeg også i SLAs årsmøde i Gilleleje, og var med på aftenstudieturen til Landsarkivet i Viborg.

Da sommeren gik på hæld blev der flere og flere arkivbesøg. Jeg bliver altid godt modtaget, og har på bedste vis fået demonstreret den store entusiasme og historiske interesse, der eksisterer i lokalarkiverne. Konsulentbesøgene har drejet sig om rådgivning om registreringsproblemer, også i forbindelse med billedregistrering, søgesystemer, vejledning om udstillingsteknik, vedtægtssspørgsmål, arkivindretning og meget mere.

RAL har, som formanden berørte i sin beretning, haft spørgsmålet om uddannelse og kursusvirksomhed oppe til de-

bat, og har besluttet, at disse aktiviteter fremover skal foregå på den måde, at RALs medlemmer, enten enkelte arkiver, eller flere fra f.eks. samme kommune, kan rekvirere konsulenten til et "nødhjælpkursus" om arkivalie- og billedregistrering, søgesystemer, og andre arkivfunktioner. Det er tanken, at det er arkivets egne arkivalier m.m., der anvendes som undervisningsgrundlag, og at kurserne derfor kan foregå på lokalarkiverne. Alt efter behov og emnevalg kan der undervises op til tre gange, på hverdage, eftermiddage eller aftener, og kurserne er gratis. På den måde kan RAL tilgodese alle amtets lokalarkiver, og få tilrettelagt kurserne i arkivfunktioner helt efter individuelle behov.

Udover det skal der til alle medlemmer udbydes generelle kurser, som er videregående, og som kan være arkivorienterede eller mere historisk orienterede. Disse kurser skal foregå om dagen, og planen er to om året: et i foråret og et i efteråret.

Desuden skal der stadig afholdes en temaaften om efteråret. Uddannelsesudvalget har tidligere vurderet, at der er et behov for et forum for emner af generel historisk interesse, og samtidig tjener disse arrangementer et socialt formål, da amtets arkivmedarbejdere kan møde hinanden der.

En af de ting, som fremtiden vil bringe, er forhåbentlig mange flere arkivbesøg. Bestyrelsen har vedtaget at få lavet en ar-

kivguide, altså et hæfte, der udførligt fortæller om, hvilke arkivalier man kan finde på de enkelte lokalarkiver, åbningstider o.s.v. - en sådan guide vil være en stor hjælp i arbejdet med at gøre opmærksom på lokalarkiverne som institution, samtidig med at det vil gøre aktiviteterne i lokalarkiverne mere synlige og gøre arkiverne nemmere at bruge. Forhåbentlig kan det skabe en øget interesse, både med hensyn til nye medarbejdere og flere afleveringer. Arkivguiden er en af de store opgaver, der venter i 1995.

Afslutningsvis vil jeg bede jer huske på, at RAL har en konsulent, som kan bruges til alle mulige opgaver indenfor arkiverne. Så hvis I har problemer, spørgsmål m.v., så ring endelig. Konsulentbesøg kan aftales både dag og aften. Jeg vil også meget gerne allerede her på generalforsamlingen modtage forslag til kommende arbejdsopgaver.

Til slut vil jeg gerne takke de lokalhistoriske arkiver i Ribe Amt og RALs bestyrelse for en god modtagelse og et godt arbejdsår i 1994.

*Birgitte Herreborg Thomsen, amtskonsulent*



# Beretninger fra amtets lokalhistoriske arkiver 1994

## Billund kommune

### *Lokalhistorisk arkiv*

Billund Centret, 7190 Billund. Tlf.: 75 33 24 72.

Åbningstid: Tirsdag kl. 19-21 eller efter aftale.

Leder: Kaj Schmidt, Søndermarksvej 411, 7190 Billund.

Tlf.: 75 33 13 92.

Lokalhistorisk Arkiv i Billund har i 1994 haft 30 afleveringer og ca. 95 besøg. Arkivet har deltaget med en udstillingsbod ved et erhvervsmarked i Billund-hallen. Vi har i år blandt andet fået 2 udklipssamlinger, som dækker lokale begivenheder fra 1955 til 1967. Arkivlederen samler og registrerer løbende udklip fra *Vejele Amts Folkeblad* og *JydskeVestkysten*, især personstof med billeder.

### *Vorbasse Lokalhistoriske Arkiv*

Vorbasse Museum, Kirkegade 3, 6623 Vorbasse.

Tlf.: 75 33 37 17.

Åbningstid: Tirsdag kl. 19-21 eller efter aftale.

Leder: Sven Tygesen, Stadionvej 4 A, 6623 Vorbasse.

Tlf.: 75 33 31 39.

Arkivets postadresse: Stadionvej 4 A, 6623 Vorbasse.

Arkivet har i 1994 modtaget 32 afleveringer. Efter mange år med trange pladsforhold er der nu skaffet albuenum for både arkivmedarbejderne og de gæster, der kommer. Arkivmedarbejderne har fået deres eget arbejdsrum, og til gæsterne er der indrettet et særligt studierum. Her findes kirkebøger, folketællingslister, matrikelfortegnelser m.v. Der er læseapparater og en forholdsvis god håndbogssamling.

Arkivet har endvidere fået et rum, hvor der kan arrangeres udstillinger. Arkivet har til huse i Vorbasse Museum, som i øvrigt er et besøg værd.

## Blåbjerg kommune

### *Blåbjerg Lokalhistoriske Arkiv*

Sønder Allé 21, 6830 Nr. Nebel. Tlf.: 75 28 71 18.

Åbningstid: Mandag kl. 8.30-11.30 samt efter aftale med lederen.

Leder: Henning Nielsen. Tlf.: 75 28 20 26.

Blåbjerg Lokalhistoriske Arkiv modtog ca. 100 afleveringer i 1994.

## Blåvandshuk kommune

### *Blåvandshuk Lokalhistoriske Arkiv*

Kirkegade 3, 6840 Oksbøl. Tlf.: 75 27 15 48.

Åbningstid: Efter aftale med lederen.

Leder: L. G. Ipsen, Østparken 92, 6840 Oksbøl.

Tlf.: 75 27 15 89.

Arkivet har i 1994 modtaget 15 større indkomster foruden mange småafleveringer af forskellig art. En brochure om arkivet har måttet genoptrykkes - i en opdateret version - efter et år.

Arkivet har som "honorar" for Brugsens jubilæumsbog modtaget apparatur til afspilning af videoer.

Både konsultativ bistand ved og regulær udarbejdelse af skrifter (jubilæumsbøger) for myndigheder og foreninger fortsættes (storkommunens 25-års dag og 50-års dagen for befrielsen), og arkivet har nu et fast *Lokalhistorisk Hjørne* i Pensionistavisen fra Ældre- og Handicaprådet.

Arkivet blev i foråret opfordret til at indtræde i bestyrelsen for den selvejende institution *Udstillingscenter Oksbøl Flygtningelejr 1945-48*, som havde planer om at etablere en miniaturelejr i størrelsesforholdet 1:10. I den forbindelse blev der fra Rigsarkivet og Landsarkivet fremskaffet kopier af grundriss over samtlige bygninger i flygtningelejren (som følge af kraftige lokale protester blev projektet dog opgivet og den selvejende institution nedlagt i maj 1995).

## Bramming kommune

### *Bramming Byhistoriske Arkiv*

Jernbanegade 8 B, 1., 6740 Bramming.

Åbningstid: Efter aftale med lederen.

Leder: Olaf Bak, Sportsvej 7, 6740 Bramming.

Tlf.: 75 17 45 51.

Igen i 1994 fik Bramming Byhistoriske Arkiv et godt gaveår, idet der blev tale om i alt 52 gaver eller afleveringer. Og dermed er man omtrent på højde med det foregående år, idet der da indgik 55 gaver/afleveringer.

Gavernes art omfatter som sædvanligt et bredt spektrum, idet der er tale om blandt andet gamle fotos, protokoller, beskrivelser, bykort, skøder, tegninger og diverse udklip.

Af udlån har der været 16. 50 personer besøgte arkivet i et eller andet ærinde (hvortil kommer de ca. 25 personer, der aflag-

de visit ved markeringen af arkivets 35-års dag i december). Der er udleveret 1 beskrivelse, og arkivets diasserier er fremvist i klubber/foreninger 4 gange. Af diverse forespørgsler forekom der i alt 23, og der er udleveret kopier af diverse emner 15 gange. Af slægtspørgsmål forekom der 4, og bestyrelsen har haft 2 møder, ligesom arkivet har deltaget i et møde i sognearkivernes fællesudvalg. En væsentlig begivenhed i årets løb var flytningen fra lokalet i det gamle elværk, Pederstræde 4 (hvor til arkivet flyttede i 1984) til de nuværende lokaler på 1. sal i Jernbanegade 8 B. Det er 5. gang i sin 35-årige historie, at arkivet har holdt flyttedag.

Ved årets udgang har arkivet fra start i 1959 til dato modtaget i alt 1112 gaver/afleveringer.

### *Darum Sognearkiv*

Nørrebyvej 12, Store Darum, 6740 Bramming.

Åbningstid: 1. oktober - 31. marts: Onsdag kl. 15-17 samt efter aftale med lederen.

Leder: Erling Schmidt, Refshedevej 9, Store Darum, 6740 Bramming.

Tlf.: 75 17 90 11.

Darum Sognearkiv har i 1994 modtaget 26 afleveringer. Deraf var de 2 meget omfattende og indeholdt såvel dokumenter vedrørende ejendomme i Darum som en stor mængde fotografier. Blandt afleveringerne kan også nævnes en samling af dias fra Darum, blandt andet en billedserie fra Darum Kirkes restaurering i 1979, hvor der blev afdækket kalkmalerier på væggene i kirken.

Fra en sponsor modtog arkivet et brugt EDB-anlæg, så nu er der mulighed for at få fortegnelsen over arkivalier lagt ind på disketter og dermed lette arbejdet med søgning af arkivalier m.v.

Hæfte nr. 29 af Danmarks Kirker udkom i 1994 og omhandlede blandt andet Darum Kirke. Arkivet har leveret såvel oplysninger som ydet praktisk bistand til Nationalmuseet ved udarbejdelsen af hæftet.

I 1994 kunne Darum Skole fejre 40-års jubilæum. I forbindelse med jubilæet leverede arkivet billedmateriale til en udstilling på skolen, blandt andet billeder af tidligere elever på skolen.

I arkivets faste åbningstid har der været 8 besøgende i arkivet, derudover har der været en hel del telefoniske og skriftlige henvendelser, blandt andet fra slægtsforskere.

### *Gørding Sognearkiv*

Plejehjemmet Østergården, Nørremarken, 6690 Gørding.

Åbningstid: 1. og 3. mandag hver måned kl. 19-21.

Lukket i juli måned.

Leder: Nora Olesen, Sdr. Lourupvej 17, 6690 Gørding.

Tlf.: 75 17 82 50.

Året 1994 har været et travlt år i arkivet. Olga Pedersen ledede et kursus for fortsættelse i læsning af gotisk skrift og slægts-

forskning. Vore faste åbningsaftener har været godt besøgt, og derudover har vi haft aftalebesejg samt besejg af skoleklasser. Lokalhistorisk aften i januar samlede 80 deltagere. Olga Pedersen fortalte om at skrive sin egen historie. Tre skoleelever underholdt med musik, og vi havde også en gættekonkurrence.

En større glaspladesamling fra fotograf Axelsens Atelier i Nørregade i Gørding har vi fået affotograferet. Billederne er taget i årene ca. 1900-1910.

Af afleveringer kan nævnes Brugsens arkiv, købmand Hans A. Rasmussens forretningsarkivalier og billeder. GLIF har afleveret protokoller samt videofilm. To af arkivets medlemmer har været travlt beskæftiget med at skrive bogen *Træk af Gørding Sogns Historie*. Bogens 1. og 2. oplag blev hurtigt udsolgt, og nu arbejdes der på bind 2, som udkommer sidst på året.

Også i 1994 har arkivet modtaget pengegaver og søgt støtte gennem fonde. Vi håber på sidst i 1995 at kunne indkøbe EDB-udstyr.

### *Hunderup Sognearkiv*

Kjærgårdvej 9, Hunderup, 6740 Bramming.

Åbningstid: Vinterhalvåret: 1. mandag hver måned kl. 19.30-21.30 samt efter aftale med lederen.

Leder: Thea Boesen Smidt, Puggårdsvej 3, Sejstrup, 6740 Bramming.

Tlf.: 75 17 33 42.

Arkivet har i 1994 modtaget 35 afleveringer, bestående af forskellige papirer: skøder, aftægtskontrakter, breve, protokoller, bøger og billeder.

For arkivet er 1994 et jubilæumsår, idet det er 10 år siden, vi flyttede ind i lokalet på Kjærgårdvej, og i samme år er vi nået op på i alt 215 registreringer, hvor hver registrering indeholder mange forskellige effekter.

De kirkebøger, der findes for Hunderup Sogn, har vi nu på mikrokort, ligesom vi også har fået alle tilgængelige folketællingslister.

I arkivets faste åbningstid har det været sparsomt med besøgende, men derimod har vi haft mange henvendelser udefra, fra folk der søger oplysninger om deres slægt. Det er til dels lykkedes os at finde frem til deres rødder ved hjælp af folketællingslisterne og kirkebøgerne.

På 2. år i træk har 3 bestyrelsesmedlemmer været med til et kursus i læsning af gotisk skrift og slægtsforskning, ledet af Olga Pedersen, Glejbjerg. Det tør nok siges at have været til stor gavn for os med hensyn til arbejdet i arkivet.

*Høsløftfilmen*, der beretter om en dags arbejde i marsken i gamle dage, har vi nu på video.

Filmen om Franciska Hanberg, *Den sidste tatertøps*, har vi fået som gave fra filmselskabet HIIN Film & TV, idet vi medvirkede ved udsendelsen i TV-Syd den 23. december 1993.

Søgesystemet, som vi fik gennemført i vinteren 1994, mener vi fungerer efter hensigten - og med åbne muligheder for en senere udvidelse.



Bodil Rasmussen ved telefonbordet i en af Sejstrup Centrals sidste levedage. Sejstrup Central lå mærkværdigvis i Hunderup ved »Den Gamle Smedie«. Den blev nedlagt den 21. juli 1962. (Foto: Hunderup Sognearkiv).

Ved åbningen af Bramming Egnsmuseum kunne vi bidrage med et billede fra den nu nedlagte telefoncentral i Hunderup. Det hænger nu i stort format oven over det gamle omstillingsbord, som også er bevaret.

Der arbejdes for tiden på en udvidelse af idrætssalen i Hunderup - i den forbindelse håber og tror vi på, at der kan blive et ekstra arbejdsrum til vort arkiv.

### **Vejrup Sognearkiv**

Skolevænget 3, Vejrup, 6740 Bramming.

Åbningstid: 1. tirsdag hver måned kl. 15-17 samt efter aftale med lederen.

Leder: Andreas K. Petersen, Rebelsigvej 7, Vejrup, 6740 Bramming.

Tlf.: 75 19 01 69.

Med hensyn til afleveringer har det sidste år været lidt sløjt, mens henvendelser angående slægtsforhold har været i fremgang. Vi har besøg hver gang, vi har åbningstid - vi kan også bedre hjælpe, efter vi har fået flere folketællingslister.

Sidste sommer havde vi udflygt herhjemme i sognet, samt film til afslutning på en god aften.

I vinteren 1994 havde vi en sogneaften, hvor vi viste Vejrup-filmen, og der var indlæg fra 3 Vejrup-borgere, der fortalte om "fra før i tiden". Der var 110 tilhørere.

### **Vester Nykirke Sognearkiv**

Hovedvej A1 nr. 23, Endrup, 6740 Bramming.

Åbningstid: Efter aftale med lederen.

Leder: Louise Hansen, Hovedvej A1 nr. 23, Endrup, 6740 Bramming.

Tlf.: 75 19 10 37.

Nu er gemmerne vist ved at være tømte til vort arkiv, men der er stadig interessante ting, vi kan modtage af gaver endnu. Her skal særligt nævnes et luftfotografi i farver af herregården Endrupholm.

Blandt andet har vi modtaget en plejl, som i gamle dage blev brugt til at håndtærsk korn med på loens gulv. Vi har også mange fotografier i ramme af befolkningen her i sognet, og mange avisudklip m.m.

Skads med flere Herreders Brandkasse har også tænkt på os i år med et legat. Tak for det.

Det er dejligt at få noget nyt og mærke interessen for arkivet. Vi har også modtaget breve om forespørgsler af slægtninge her fra vort sogn, så der kan endnu mødes nyt - alt er velkomment, og dermed også med til at gøre Vester Nykirke Sognearkiv endnu bedre, så der her er et godt arkiv, som er et besøg værd.

### **Brørup kommune**

#### **Historisk Arkiv for Brørup og Omegn**

Biblioteket, Stadionvej 6, 6650 Brørup.

Åbningstid: Torsdag kl. 15-17 eller efter aftale.

Leder: Laurits Clausen, Hyacintvej 6, 6650 Brørup.

Tlf.: 75 38 18 55.

Historisk Arkiv for Brørup og Omegn har i løbet af 1994 modtaget 35 afleveringer, og disse har været supplement til arkivets materiale. Dog har der været mange skøder og erindringer fra ca. 1850, således en tolddagbog fra Eskelund, hvor der boede en tolder i 1855.

Desuden har vi modtaget en billedbog udgivet af Lindknuds Historiske Samling (*Lindknud gennem 100 år*).

Arkivet har været besøgt af ca. 100 personer, for det meste vedrørende slægtsforskning, et emne der har bredt sig til udlandet, hvor vi har hjulpet flere familier med at finde pårørende herhjemme.

Arkivet har gennem det forløbne år holdt flere møder og været på tur til Ærø og det fynske ørige.

Årsskriftet fra 1994 er solgt i 350 eksemplarer og er stadig efterspurgt. Vi søger nu efter stof til 1996-udgaven.

## Esbjerg kommune

### *Esbjerg Byhistoriske Arkiv*

Torvegade 47, Postboks 522, 6701 Esbjerg.

Tlf.: 75 18 18 55. Telefax: 75 18 09 40.

Åbningstid: Mandag-fredag kl. 10-16, torsdag tillige kl. 16-18.  
Leder: Jørgen Dieckmann Rasmussen.

1994 var et travlt år for Byhistorisk Arkiv med mange foredrag, skolebesøg og udstillinger, foruden det daglige arbejde med forespørgsler, registrering, læsesals-ekspeditioner o.s.v. I 1994 modtog Byhistorisk Arkiv 253 afleveringer. Af større afleveringer kan bl.a. nævnes Indkøbsforeningerne Godthaab og Doggerbank (supplement), Jernbanefunktionærenes Byggeförening, Esbjergs Købmandsforening, Peder Chr. Johannsens postkortsamling, Esbjerg Malerlaug, Ingrid Vig Jensens personarkiv og fotografier fra Tjæreborg.

Vi har stadig et efterslæb med registreringen af arkivalier, derimod er vi nået langt med omregistreringen af den gamle billedsamling til EDB, og alle nyindkomne billeder registreres fra januar 1994 på EDB.

Arkivets læsesal blev besøgt hyppigt, og 1197 personer skrev sig i besøgsprotokollen i 1994. Det faktiske besøgstal var 3 til 4 gange større, da mange ikke skriver i besøgsprotokollen. Foruden formidling på læsesalen var der ligesom de foregående år en omfattende formidling til skoler og foreninger m.m. både i og udenfor arkivet. Der blev besvaret 85 større skriftlige forespørgsler, og der var 25 gæster på læsesalen, der hjemlånte arkivalier eller mikrofilm fra det statslige arkivvæsen.

Indtil den 28. april 1994 kunne udstillingen "Danmark i oktober 1943" om redningen af de danske jøder ses på Byhistorisk Arkiv. Fra den 16. maj til den 12. august 1994 fulgte udstillingen "Folkestrejkerne i sommeren 1944". Begge udstillinger var udarbejdet af "Historisk Samling fra Besættelsestiden".

Den 9. september 1994 åbnede Byhistorisk Arkiv udstillingen "Spor af liv". Udstillingen var en jubilæumsudstilling i anledning af Esbjergs 100 år som selvstændig kommune. Den blev udarbejdet i samarbejde med Esbjerg Kunstmuseum, Esbjerg Museum og Hovedbiblioteket. Ideen bag udstillingen var at vise udviklingen over tid indenfor kunst og den materielle kultur, i et fælles design som gik igen på alle institutionerne. Ideen var, at man både kunne se et tværsnit med kunst og brugsting fra en periode og udviklingen af en bestemt hverdagsting i de sidste 100 år. På Byhistorisk Arkiv havde vi f.eks. nips og fotografiapparater. Desuden havde vi selvfølgelig masser af fotografier. De gennemgående temaer var byen, dens mennesker, deres boliger, såvel eksteriør som interiør, badeliv, fester og begravelser. Udstillingen blev foruden af arkivets gæster besøgt af flere skoleklasser. Endvidere har arkivets personale deltaget i udarbejdelsen af udstillinger til Zions Kirke i Esbjerg og foreningen Folkevirk.

Ligesom sidste år udgav Byhistorisk Arkiv i november en kalender. I kalenderen for 1995 kan man under hver måned læse om begivenheder i Esbjerg i 1920, 1945 og 1970, ligesom hver måned er illustreret med et "aktuelt" historisk billede.

Som tidligere var der kursusaktiviteter i tilknytning til Esbjerg Byhistoriske Arkiv i 1994. Kurserne var som tidligere arrangeret i samarbejde med Esbjerg Folkeuniversitet. Arkivleder Jørgen Dieckmann Rasmussen afholdt i foråret kurset "Danmarks historie 1925-50" og i efteråret kurset "Gamle Danmark" - Danmarks historie 1950-70". Desuden afholdt han kurserne: "Værksted i lokal- og personhistorie" både forår og efterår. Der blev også ligesom tidligere år afholdt fyraftensforedrag, fire foredrag ved arkivleder Jørgen Dieckmann Rasmussen. Der blev også afholdt søndagsmatinee: foruden tre ved arkivleder Jørgen Dieckmann Rasmussen talte Claus Jensen om "Danmark under besættelsen 1940-45" og John T. Lauridsen om "Nyt fra Klatterup". Desuden var der en foredragsrække i foråret under overskriften "Mennesket i Historien", hvor Michael Gelting talte om "Den sorte død" og Charlotte Jensen om "Livets fester hos det 19. århundredes almue". I efteråret var der en foredragsrække i samarbejde med Sydvestjysk Egns- og Slægthistoriske Forening under overskriften "Kort og teknik". Her talte Sv. Erik Christiansen om "EDB i slægtsforskningen" og Peter Korsgaard om "Kort og godt om kort".

I efteråret 1994 fik Byhistorisk Arkiv to personer midlertidigt ansat på et projekt om H.C. Ørstedsgade i Esbjerg. Gaden omdannes p.t. til museumsgade, og projektet beskriver gadens huse og dens beboere gennem tiderne. Det er tanken, at resultatet af undersøgelsen skal udgives i et lille skrift.

I 1994 fortsatte Esbjerg Byhistoriske Arkivs billedprojektet med arkivar Else-Marie Poulsen og fotograf Torben Meyer fast tilknyttet. Med hensyn til løst ansatte medarbejdere på projektet, var der færre ansatte end hidtil, idet der er indført nye regler bl.a. med hensyn til optjening af dagpengeregulering ved ansættelse i offentlige institutioner.

Herudover havde arkivet en løst ansat medarbejder, der registrerede et omfattende arkitektarkiv, og arkivet har fortsat to personer ansat i beskyttede stillinger. Amtskonsulent Birgitte Thomsen, som tiltrådte den 1. april 1994 med kontor på Esbjerg Byhistoriske Arkiv, har syv timer om ugen, og kontorassistent Ingerlise Bruun otte timer om ugen som følgetimer i forbindelse med de beskyttede stillinger.

### *Guldager Sognearkiv*

Guldagervej 76, 6710 Esbjerg V.

Åbningstid: Efter aftale med lederen.

Leder: Christian Jakobsen, Guldagervej 76, 6710 Esbjerg V.  
Tlf.: 75 11 60 24.

1994 blev året, hvor et længe næret ønske om at få etableret et lokalarkiv blev en realitet. Initiativet hertil kom fra Guldager Borgerforening. I begyndelsen af året blev lokalproblemet løst. Arkivet fik til huse i den nedlagte smedeforretnings kon-

torlokaler. Ejeren Chr. Jakobsen stillede sig til rådighed for sagen og er i dag leder af arkivet. På et bestyrelsesmøde i Guldager Borgerforening blev der nedsat en arbejdsgruppe på 5 medlemmer, som fik til opgave at arbejde med sagen. Arbejdsgruppen kontaktede Esbjerg Byhistoriske Arkiv angående dels indretningen af lokaler, dels det egentlige arkivarbejde.

Allerede i 1993 havde Borgerforeningen anskaffet en båndoptager, og der blev optaget interviews med nogle af de ældste borgere. Endvidere var andre gået i gang med at skrive deres erindringer.

Gennem Borgerforeningens medlemsblad og ved opslag i forretninger har man orienteret om arkivet og efterlyst materiale. Der er i årets løb indkommet en del materiale. Foreløbig har man koncentreret sig om at få det indkomne indkomstmønstre.

Der er nu udarbejdet vedtægter og valgt en bestyrelse på et stiftende møde.

### Vester Nebel Sognearkiv

Vester Nebel Skole, 6715 Esbjerg N.

Åbningstid: Sidste torsdag hver måned kl. 18.30-20.30 samt efter aftale.

Leder: Henning Jørgensen, Lifstrup Hovedvej 54, 6715 Esbjerg N.

Vi har i årets løb haft lidt flere afleveringer end sædvanligt. Jeg nævner et par: Nogle breve vekslet mellem far og søn, mens sønnen var soldat i København i årene 1839-1841. Han stammer fra Hygum, Vester Nebel ved Esbjerg. Samlingen omfatter 16 breve, og de er skrevet med gammel gotisk skrift. Henning Jørgensen har oversat og maskinskrevet dem, så de nu er læselige. Vi modtog dem fra Aal Sogns arkiv, som havde fået dem indleveret fra Dagny og Nic. Jacobsens fond. Man havde fundet ud af, at de hørte hjemme i vort område og overgav dem til os. Vi siger mange tak for dem.

Fra den stedlige tillidsmand i den nedlagte Skads Herreds Brandkasse har vi modtaget tre protokoller omfattende Vester Nebel Sogns afdeling.

Arkivets ledelse er kommet på nye hænder: Den tidligere leder, Morten Harborg, mente, at han nu havde nået den alder, hvor han burde holde op med det daglige arbejde i arkivet. Det er lykkedes at finde en meget dygtig, ung og interesseret afløser, Henning Jørgensen, som allerede har forfattet og udgivet tre lokalhistoriske bøger om Lifstrup, Vester Nebel Sogn og Forum-Astrup-området. Idet Morten Harborg siger tak for mange gode år i Vester Nebel Sognearkiv vil han også gerne ønske Henning lykke til arbejdet her, som han overtager den 1. april 1995.

### Fanø kommune

#### Sognearkivet i Nordby

Niels Engersvej 5, Nordby, 6720 Fanø. Tlf.: 75 16 62 60.

Åbningstid: Tirsdag kl. 10-12, onsdag kl. 19-21 samt efter aftale med lederen.

Leder: Anne Jensen, Kikkebjergvej 18, Nordby, 6720 Fanø. Tlf.: 75 16 32 28.

Nordby-arkivet har i 1994 haft 300 besøg. De enkelte har søgt oplysninger om deres slægt, en har beskæftiget sig med skøder, skiftesamlinger og slægter. Der har desuden været en del skriftlige og telefoniske henvendelser.

En mand fra Statens Øjenklinik har været på besøg. Øjenklinikken er i gang med en videnskabelig undersøgelse om natteblindhed, og arkivet har hjulpet med oplysninger om slægtsforbindelser mellem tre personer i Nordby Sogn, der var natteblinde. Det var en meget interessant opgave.

Mellem de besøgende var fire fra England, tre fra USA og en fra Holland. Niels Haugaard fra Danmarks Radio har fået oplysninger om O.C. Hammer fra krigen i 1864 med henblik på en TV-udsendelse. Vi har arkiveret 74 "sager", hvoraf enkelte er meget omfattende, heraf artikler, billeder m.m.

Vi har igen i år modtaget tilskud fra Fanø Kommune, Skads med flere Herreders Brandkasse samt Fanø Spare- og Laanekasse. Nordby-arkivet siger mange tak for de bidrag, vi har modtaget - såvel arkivalier som økonomisk støtte.

### Sønderho-arkivet

Sognegården, Landevejen 41, Sønderho, 6720 Fanø.

Åbningstid: Mandag kl. 19-21 samt efter aftale med lederen.

Leder: Jørgen Lind, Møllegården, Sønderho, 6720 Fanø.

Tlf.: 75 16 41 14.

Sønderho-arkivet har i 1994 modtaget 35 afleveringer, der som tidligere år omfatter både "stort og småt". Arkivets i forvejen ret omfattende samling af skriftligt materiale fra sejskibsrederieme er blevet suppleret med regnskaber fra skonnertribriggen *Elisabetha* (originalt materiale) og en meget fin afskrift af regnskab m.v. fra skonnertribriggen *Eliza* - begge af Sønderho. Med *Brev-, Kontor- og Formularbog med tilhørende Tillæg i Femte forøgede og tildels omarbejdede Oplag* fra 1880 i hånden er vi nu bedre i stand til at forstå mange af de gamle fagudtryk fra sejskibstiden. Bogen har tilhørt - og har været brugt af - J.H. Pedersen, skonner *Mette*, Sønderho.

Forfatteren Karen Lena Krogh Bertram, der har haft ophold i Digterhjemmet, stammer faktisk fra Sønderho, og fandt i arkivet ca. 75 breve fra sin oldefar, skibsfører P.S. Mortensen, skonner *Anna*, til den korresponderende reder, N.H. Brinch, Sønderho. Karen Lena har - med arkivets hjælp - renskrevet brevene, og overdraget arkivet et sæt heraf - et værdifuldt stykke arbejde over en værdifuld historisk kilde.

Arkivet har tillige modtaget forskellige udklip og artikler, vejvisere og tryksager af nyere dato, ældre skudsmålsbøger og

fotos samt videobånd med ældre film, nyere film og reportager fra TV-Syd (som også var givener af sidstnævnte).

Fra tidligere "væsener" i Sønderho, nemlig Sønderho Vandværk, det privatejede Sønderho Elværk og det kommunale brandvæsen har vi modtaget meget interessant og omfattende materiale, der belyser disses virke og omfang.

Sidst på året blev al virksomhed i arkivet lammet! Vi havde sidste sommer fået et tip om, at Handels- og Søfartsmuseet på Kronborg havde Fanø Ugeblad i dubletter liggende fra mange, mange årgange, og at det ene sæt skulle ud. En dag modtog vi 35 kg(!) Fanø Ugeblade, og sortering og arkivering af disse lagde beslag på al plads i arkivet i en måned. Der var faktisk 60 årgange fra 1922 og frem, og kun enkelte numre mangler hist og her!

Sønderho-arkivet involverede sig sammen med Nordby-arkivet i en kommende bogudgivelse om Fanø-løbene ved at hjælpe med at fremskaffe gamle fotos og andet, der har relation til de berømte motorløb. Sønderho-arkivet takker alle, der på den ene eller anden måde har vist interesse for arkivet og dets virke.

## Grindsted kommune

### *Lokalhistorisk Arkiv, Grindsted Bibliotek*

Tinghusgade 16, 7200 Grindsted. Tlf.: 75 32 09 00. Fax: 75 32 32 94.

Åbningstid: Mandag, tirsdag og torsdag 10.00-19.30, onsdag 14.00-19.30, fredag 10.00-17.00 og lørdag 10.00-13.00.

Leder: Overbibliotekar Søren Peder Nielsen. Tlf.: 75 11 50 91.

Vi fører ingen benyttelsesstatistik, men er ikke i tvivl om, at benyttelsen har været stigende i 1994. Det hænger blandt andet sammen med, at der er anskaffet en ny (og dermed velfungerende) reader-printer til mikrofilm, og den er optaget en stor del af den lange åbningstid. Vi nyder her godt af, at vi kan låne mikrofilm fra Rigsarkivet og Landsarkiverne.

Vi har fået flere store afleveringer, blandt andet fra boet efter tidligere redaktør, sognerådsformand og lokalhistoriker H.C. Larsen, hvis samlinger allerede før den seneste aflevering udgjorde en betydelig del af arkivet overhovedet.

Gårdejer Jens Madsens arbejde med vestersognets gårdhistorie skrider godt frem. I 1994 blev Nollund færdig. Vi har nu "udgivet" to hæfter i ganske få fotokopier.

I slutningen af året anskaffedes en PC samt EDB-registreringsprogrammet Arkibas. Planen er i 1995 at gå i gang med EDB-registreringen, i hvert fald af den løbende tilgang til arkivet.

### *Hejnsvig Lokalhistoriske Arkiv*

Hejnsvig Skole, Bakkevej 9, 7250 Hejnsvig.

Åbningstid: 1. onsdag hver måned kl. 14-16 og 3. onsdag hver måned kl. 18-20.

Leder: Hans Jensen, Højene 1, 7250 Hejnsvig.  
Tlf.: 75 33 58 57.

1994 har været et travlt år. Der er modtaget 25 indleveringer med 425 forskellige numre, blandt andet luftfotos fra Varde kaserne over Hejnsvig Sogn, og bånd om Fugdal mose.

Arkivet har haft besøg af amtskonsulent Birgitte Thomsen til gennemgang af SLA's håndbog over rigtig brug af indkomstjournaler og registreringsblade.

Hejnsvig Lokalhistoriske Arkiv har p.t. 42 medlemmer. Der har ikke været arrangeret udadvendte aktiviteter i 1994 p.g.a. arbejdet med færdiggørelse af registreringen af en mængde indleverede journaliserede arkivalier.

Fra Flensborg har der været forespørgsel om en Søren Hans Vindekilde Duer, der skulle have boet på egnen i 1872/1873. Arkivet har desværre ikke kunnet finde frem til navnet.

Der er til arkivet ydet støtte på 7.500 kr. fra Vorbasse-Hejnsvig Sparekasse, Grindsted Sparekasse og Grindsted Kommune. Nogle af pengene er anvendt til indkøb af en skrivemaskine og 3 meter boghylder - resten håber vi må være begyndelsen til senere indkøb af computeranlæg og registreringsprogrammet Arkibas.

## Helle kommune

### *Agerbæk Lokalhistoriske Arkiv*

"Sognelunden", Fåborgvej 151, 6753 Agerbæk.

Åbningstid: 1. torsdag hver måned kl. 14.00-16.00 eller efter aftale.

Ledere: Rita Knudsen, Storegade 16, 6753 Agerbæk.

Tlf.: 75 19 62 60.

Hans Nielsen, Skovgårdsvej 23, 6753 Agerbæk.

Tlf.: 75 19 60 98.

Den 1. januar 1994 blev der ansat to arkivledere: Hans Nielsen og Knud Ernst Madsen, men allerede efter få måneders arbejde holdt Knud Ernst Madsen op på grund af sygdom. Vi har nu ansat Rita Knudsen som ny medhjælper.

Der arbejdes stadig med registrering af billeder, der er indleveret i de senere år. Sidste år har der været 5 afleveringer, hvor der også var billeder i.

Der har været afholdt kursus i registrering, hvor amtskonsulent Birgitte Thomsen medvirkede.

En fra egnen har fortalt om gamle minder herfra - det er optaget på bånd. Vi har igen vist billeder fra billedsamlingen af gårde og huse fra ældre tid.

Årets udflugt gik til brunkulsejerne i Søby ved Brande, hvor en mand fra egnen fortalte om lejerne og om arbejdet, der blev udført. Det var en meget interessant tur, og der var mange, der deltog i den.

### *Fåborg Lokalhistoriske Arkiv*

Fåborgvej 38, Fåborg, 6818 Årre.

Åbningstid: Efter aftale med lederen.

Leder: Ane Marie Nielsen, Fåborgvej 18, Fåborg, 6818 Årre.

Tlf.: 75 19 50 59.

Aflleveringer til arkivet har været få i år. Der er indkommet enkelte protokoller og attester, samt forøgelser til det indkomne materiale. Der har været mange henvendelser, især fra slægtsforskere, og arkivet har hjulpet med mange andre oplysninger, blandt andet ved Varde Østeregns Landboforenings jubilæum, før den blev lagt sammen med Vardeegnens Landboforening. Vi genot også udstillingen med konfirmandbilleder fra 1914-1950 på arkivet.

Foreningens arrangementer i 1994 har blandt andet været generalforsamling i februar, hvor Svend Sidelmand fortalte om sin tid som gårdmand i Vrenderup. Årets udflugt gik til Tipperne, hvor biolog Tage Madsen fortalte både om fuglelivet, og om hvad Skjern Museum har i gang ved den gamle Falen Kro. Ved en Åbent Hus-aften i november fortalte arkivlederen om *Kvinden fra lokalhistorien omkring 1800-tallet*.

### **Grimstrup Lokalhistoriske Arkiv**

Grimstrup Bibliotek, Grimstrup, 6818 Årre.

Åbningstid: Efter aftale med lederen.

Leder: Dagmar Lyndgaard, Trehøjvej 16, 6818 Årre.

Tlf.: 75 19 21 85.

I 1994 har arkivet modtaget syv aflleveringer og en del billeder, også fra andre arkiver. Vi har haft telefoniske og skriftlige forespørgsler, og lidt udlån i anledning af et jubilæum. Under sportsugen i Grimstrup havde vi en udstilling i teltet. Ved generalforsamlingen fortalte Olga Pedersen om tiden mellem 1800 og 1900. Vi har bestilt mikrokort over kirkebøger. Medlemsblad er blevet sendt ud i forbindelse med oprkrævning af kontingent.

### **Næsbjerg Sognehistoriske Arkiv**

(ovenpå biblioteket) Hovedgaden 49, Næsbjerg, 6800 Varde.

Åbningstid: 1. torsdag hver måned kl. 18.30-19.30 eller efter aftale med lederen.

Leder: Gunnar Pedersen, Villavej 11, Næsbjerg, 6800 Varde.

Tlf.: 75 26 72 39.

Beretning for 1994 er ikke udfærdiget.

### **Vester Starup Sogns Lokalhistoriske Arkiv**

Helle Plejehjem, Vinkelvej 2, Tofterup, 7200 Grindsted.

Åbningstid: 1. og 3. tirsdag hver måned kl. 14-16.

Ledere: Frede K. Madsen, Svinget 13, Tofterup, 7200 Grindsted. Tlf.: 75 33 72 23. Kristian Mathiesen, Smedebakken 31, Starup, 7200 Grindsted. Tlf.: 75 33 70 27.

Arkivet modtog i 1994 syv aflleveringer og har haft 16 besøgende, heraf flere slægtsforskere. Som nye ledere på arkivet har vi haft et godt kursus i arkivering med Olga Pedersen og amtskonsulent Birgitte Thomsen. Aftenudflugten, som var arrangeret sammen med Starup Aftenhøjskole, gik til Bundsbæk Mølle, hvor vi sammen med museumsinspektør Kim Clausen, Skjern, travede gennem mosen til ruinerne af det hus, hvor de sidste tatere på Dejbjerg Hede boede.

### **Øse Sognearkiv**

Stationsvej 3, Nordenskov, 6800 Varde.

Åbningstid: 1. og 3. mandag hver måned kl. 14-16 samt efter aftale med lederen.

Leder: Johannes Madsen, Solsortevej 8, Nordenskov, 6800 Varde. Tlf.: 75 29 81 59.

Sognearkivet har modtaget en del aflleveringer. De vigtigste er: En stor pakke fra Solbakke plantage, materiale fra Øse Hus-holdningsforening, en protokol fra spejderne i 1950'erne, en forhandlings- og regnskabsprotokol fra Øse Missionshus, nogle store regnskabsprotokoller fra Nordenskov Foderstofforening, samt en del blandet materiale fra gårde og huse. Endvidere har vi modtaget en hel del billeder, blandt andet af Nordenskov station og de tre trinbrætter. I alt er der indgået 130 billeder. Der har været en del besøg efter aftale, men der kommer ikke ret mange i åbningstiden. En del har henvendt sig pr. brev eller telefon og har udbedt sig oplysninger om gårde og slægt. Vi er jo et offentligt serviceorgan, og der kan godt gå megen tid med den slags tjenester.

Vi afholdt sidst på vinteren Åbent Hus et par aftener, men der kom kun 12 i alt, og de fleste havde været her i forvejen. Vi har haft de sædvanlige arrangementer sammen med Næsbjerg. Ved årsmødet talte Jens Martin Møller, Ølgod, om I.C. Christensen. Desuden spillede han en del gamle "glemte" sange, som vi kunne synge med på. Udflugten gik i år til Grindsted til museet fra besættelsestiden. Derefter så vi kirken og fik dens historie.

For tiden samler arkivlederen stof til en fortsættelse af Lorentzens bog: *Bidrag til Øse Sogns historie*. Bogen udkom i 1932, og der er jo sket meget i den forløbne tid. Forhåbentlig kommer det på tryk engang.

### **Lokalhistorisk Arkiv for Årre Sogn**

Årre Skole, Skolegade 25, 6818 Årre.

Åbningstid: Efter aftale med formanden.

Formand: Karl Bertelsen, Hovvej 3, Jyllerup, 6818 Årre.

Tlf.: 75 19 21 54.

1994 har været et roligt år, hvor vi har modtaget en række aflleveringer, samt kunnet hjælpe nogle med slægtsforskning og på anden vis. Ved årsmødet fortalte Dorte Petersen, Esbjerg, om bogen *Thue og hans tid*. Der var god tilslutning til mødet.

### **Holsted kommune**

#### **Aastrup Sognearkiv**

Borgergade 121, 6752 Glejbjerg. Tlf.: 75 19 85 69.

Åbningstid: 1. og 3. torsdag hver måned kl. 15-19 samt efter aftale med lederen.

Leder: Olga Pedersen, Boldingvej 16, 6752 Glejbjerg.

Tlf.: 75 19 82 80.

Aastrup Sognearkiv har i det forløbne år modtaget en lang række aflleveringer, og vort besøgstal er stadig stigende. Det er ty-

deligt, at befolkningens interesse for deres lokalsamfund er stor. For eksempel er det blevet mere og mere almindeligt, at elever fra handelsskoler eller gymnasier besøger arkivet for at hente hjælp til opgaver. Det er altid glædeligt at hjælpe disse.

I sommeren 1994 havde vi flere spændende besøg. Først af en amerikansk familie, der var i Danmark på besøg og gerne ville søge deres rødder ved samme lejlighed. Det var en glæde at kunne hjælpe både med oplysninger og billeder. Derefter havde vi en hel eftermiddag sammen med et oldebarn til den her i sognet så navnkundige Poul Andersen, landmand i Gjettrup og sparekassebestyrer i Aastrup. Det blev til en aflevering af en mængde billeder og arkivalier og løfte om flere.

En gårdhandel, hvor den fraflyttende ville rydde op på loftet, bragte 1700-tals-papirer for dagen. Her gjorde arkivlederen store øjne. Hvem skulle tro, at papirer har kunnet ligge i en kasse på et loft i to hundrede år?

Rydningen af et dødsbo bragte en række foreningsarkivalier for dagen, sygekasse, sygepleje, brandkasse m.m., plus en lang række forretningsarkivalier og personlige papirer.

Registreringsarbejdet har følgelig været omfattende. For et par år siden tog vi det nye søgesystem, der er baseret på decimalklasser systemet, i brug. Det er vi glade for, her kan man hurtigt og nemt finde det frem, man søger.

Der har i årets løb været mange telefoniske og skriftlige henvendelser. Disse kan ofte være tidskrævende, men vi forsøger altid at besvare dem efter bedste evne.

I slutningen af året fik vi tilsagn fra brandkassefonden Syd-Vest om penge til indkøb af et læseapparat til mikrofilm. Det glæder vi os meget til at få installeret. Det er vores ønske at kunne indkøbe en række mikrofilm for eksempel af godsarkivalier fra Endrupholm, Kærgård og Sønderskov.

### *Lokalhistorisk Arkiv for Holsted Kommune*

Vestergade 17, 6670 Holsted. Tlf.: 75 39 20 10.

Åbningstid: Onsdag kl. 14-18, i perioden 1. oktober - 1. april tillige tirsdag kl. 19-21.

Leder: Chr. Carstensen. Tlf.: 75 39 22 59.

Det forløbne år kan man kalde et gennemsnitsår med hensyn til afleveringer, hvorimod formidlingen har været i overkanten af vore hidtidige præstationer.

Antallet af skriftlige og telefoniske henvendelser har ligget omkring 100, men korrespondancens omfang er næsten blevet fordoblet, hvilket blandt andet skyldes, at en del af henvendelserne har været fra udlandet, hvor man er gået i dybden med besvarelserne. Vi anvender det princip, at forespørgsler, der kun kræver få undersøgelser, besvares omgående, uanset hvor spørgeren bor. Skal der derimod foretages større undersøgelser, beder vi spørgeren, hvis vedkommende bor indenfor en rimelig afstand, om selv at komme på arkivet, men så lukker vi også op på det tidspunkt, der passer kunden. I gæstebogen er der indskrevet 174 besøgende, men tallet ligger nok omkring 300-400, da vi ofte glemmer at bede gæsterne om at skrive.

Vi har i årets løb haft den glæde at få besøg fra andre arkiver, der har ønsket at se, hvorledes vi har tilrettelagt arbejdet - det er altid rart for begge parter at udveksle erfaringer, så man ikke går og laver de samme dumheder.

Arkivet har i det forløbne år deltaget i 21 arrangementer, der strækker sig fra film, lysbilleder med foredrag, til naturvandring, her ligger deltagerantallet tæt på de 500. Som fast arrangement er arkivlederen indbudt til at deltage i de velkomstmøder, som kommunen afholder 3-4 gange årligt.

Arkivet har stået for manuskriptet til jubilæumsbogen *To generationer i Vilh. Kirks boghandel*, men selve udgivelsen har boghandelens nuværende indehaver stået for. Arkivet fik for sin ulejlighed et antal bøger, som sælges til fordel for arkivet.

Der er i årets løb registreret 137 afleveringer, omfattende 1085 enheder. Der skal i den forbindelse kun nævnes to ting: Holsted Mejeri er nu definitivt nedlagt, og de foreliggende arkivalier blev overdraget til arkivet. Omkring 3 hydrometer blev det til, hvilket betød, at vi tidligere end påregnet skulle købe nye reoler. En udgift, som snuppede halvdelen af det kommunale tilskud. En anden interessant ting var aflæsningsbøgerne fra Holsted Elværk fra perioden 1926-1937. Man kan her se de enkelte borgeres elforbrug eller mangel på samme, og udgiften til el. Det er forståeligt, at folk havde et lavt forbrug med de elpriser, der var den gang - prisen pr. kilowatt var nogenlunde den samme som timelønnen til en ufaglært arbejder. Derfor lå forbruget omkring 10-12 kW pr. måned selv i vintertiden. Forbruget var dengang hovedsageligt til belysning.

Desuden har vi på arkivet fået færdiggjort forskellige ting, der har ventet i årevis, for eksempel registre til lydavisen og til dele af avissamlingen, indgangsnøgle til skøde- og panteregistre for hele kommunen m.m. - alt sammen noget, der kan gøre det lettere såvel for brugere som for arkivets personale.

I 1992 blev arkivet associeret med Egnsmuseet på Sønderskov. Det har betydet en forbedring af økonomien dels derved, at kommunen har givet en tilskudsgaranti, dels ved, at vi opnår et statstilskud i forhold til de tilskud, vi modtager fra anden side. Det har betydet, at vi har kunnet købe reoler for 5.000 kr., film og mikrokort for 4.000 kr., alt sammen for at give arkivet bedre muligheder for at betjene kunderne.

### *Hovborg Lokalhistoriske Arkiv*

Hovborg Skole, Lindevej 5, 6682 Hovborg.

Åbningstid: Tirsdag kl. 15-17.

Leder: Henry Søholm, Sandagervej 7, 6682 Hovborg.

Tlf.: 75 39 60 69.

Henry Pedersen, Sandagervej 5, 6682 Hovborg.

Tlf. 75 39 62 57..

Hovborg Lokalhistoriske Arkiv kom til verden i efteråret, og starten har været forrygende med næsten 20 afleveringer. Den officielle åbning i de nuværende lokaler fandt sted tirsdag den 14. marts 1995 kl. 15-17. Arkivet er åbent i samme tidsrum hver tirsdag, og interessen for arkivet har været så stor, at vi har



haft besøgende hver gang - et par gange endda i nærheden af 20 mennesker.

De afleveringer, vi har fået, består bl.a. af ejendomspapirer, fotografier af byen og personer herfra, samt ting fra foreninger. Derudover har vi fået en film fra dyrskuet i Hovborg i 1961 og 1967, og fra Hovborg Andelsmejeris 50 års jubilæum i 1956.

I forbindelse med Danmarks befrielse lavede vi en udstilling af bl.a. de ting, som tyske soldater havde efterladt på Hovborg Skole, som holdtes besat af tyskerne i 1944-45.

Det næste mål, vi har sat os, er at få så mange skolebilleder frem i lyset som muligt og ved fælles hjælp sætte navn på personerne.

Der har været stor opbakning omkring det nystartede arkiv, hvilket lover godt for fremtiden. Mange givere har givet udtryk for, at de gerne vil aflevere, når effekterne forbliver i lokalsamfundet - og ikke samles centralt i ét stort arkiv.

## **Ribe kommune**

### *Farup Sogns Lokalhistoriske Arkiv*

Hillerup Engevej 5, 6760 Ribe.

Åbningstid: Efter aftale med lederne.

Ledere: Agnete og Hans Toft, Hillerup Engevej 5, 6760 Ribe.

Tlf.: 75 43 12 70.

Vi har i 1994 modtaget få afleveringer. Vi har haft en del ønsker om slægtsforskning, som vi så vidt som muligt har opfyldt.

### *Hviding Sognearkiv*

Råhedevej 6, 6760 Ribe.

Åbningstid: 1. tirsdag hver måned kl. 15-17 samt efter aftale.

Leder: Laurids Nygård Nielsen, Højvej 5, Gl. Hviding, 6760 Ribe.

Tlf.: 75 44 52 07.

Arkivet har i 1994 modtaget 23 afleveringer, men vores største arbejde har været registrering af ca. 180 billeder. Vi har haft tre henvendelser om slægtsforhold.

Vores årsmøde samlede 35 deltagere, der hørte Martin Jensen, Skamby, som stammer her fra sognet, fortælle om Hviding Station som grænse og grænsestation, og om byens senere udvikling.

Som sædvanlig har vi med succes deltaget i Forsamlingshusets udstilling.

### *Jernved Sognearkiv*

Jernved Andelskasse, Gørdingvej 11, Jernvedlund, 6771 Gredstedbro.

Åbningstid: 1. tirsdag hver måned kl. 19-20 samt efter aftale med lederen.

Leder: Kirsten Bjerrum Jensen, Puggårdsvej 69, Jernvedlund, 6771 Gredstedbro. Tlf.: 75 43 50 61.

Jernved Sognearkiv har i 1994 registreret 28 afleveringer. Blandt andet i forbindelse med Gredstedbro skoles 50-års jubi-

læum har vi fået materiale fra skolens udflytning og nybyggeri. Endvidere fra udbygning af Jernved og Plougstrup skoler, der fandt sted samme år. Det omfatter overslag, tegninger og i det hele taget alle forberedelser til det omfattende byggeri.

Oplæg til kommunesammenlægningen i 1970, og hvordan den gennemførtes, fik arkivet en fyldestgørende redegørelse om fra tidligere sognerådsformand Herman Madsen, Jernvedlund.

Slægtsregister over to gamle Jernved-slægter, slægten Clausen i Plougstrup og slægten Juhl i Jernved, har slægtsforskeren, en tidligere Jernved-borger, været så venlig at forære arkivet sammen med andre værdifulde oplysninger fra sognet.

En del slægtsforskere har også rettet henvendelse om oplysninger fra kirkebøgerne, men af besøgende til at bese arkivet har der ikke været mange.

### *Kalvslund Sognearkiv*

Kalvslund Skole, Koldingvej 115, Kalvslund, 6760 Ribe.

Åbningstid: Efter aftale på tlf.: 75 43 70 07 eller 75 42 01 84.

Leder: Jørgen Jørgensen, Østervej 26, Kalvslund, 6760 Ribe.

Kalvslund Lokalhistoriske Forening og Kalvslund Sognearkiv blev stiftet ved en generalforsamling afholdt den 22. november 1994 i Kalvslund Skole. Ca. 25 af sognets beboere var mødt op for at bakke ideen op. Til mødet var indbudt amtskonsulent Birgitte Thomsen, der fortalte om, hvordan man mest hensigtsmæssigt greb sagen an.

Foreningen dækker det tidligere Kalvslund sogn/kommune, der også omfatter Hjortvad, Villebøl, Ravning og Baungaard.

På generalforsamlingen blev der valgt en bestyrelse, som består af J.Bojsen Kjær, Jørgen Jørgensen, Hans N. Kjær, Hans Kalf og Hans Bruunsgaard.

Ribe Kommune havde forinden givet tilsagn om, at det nedlagte sognebibliotek kunne benyttes til formålet. Ved et konstituerende møde blev J.Bojsen Kjær valgt som formand og Jørgen Jørgensen som leder af sognearkivet med tilsagn om hjælp fra den øvrige bestyrelse.

### *Ribe Lokalhistoriske Arkiv*

Giørtzvej 3, 6760 Ribe. Tlf.: 75 42 17 00.

Åbningstid: Mandag-torsdag kl. 12-15, fredag kl. 11-17.

Leder: Bibliotekar Susanne Benthien.

I 1994 registrerede vi 72 afleveringer (vi har modtaget flere, som endnu ikke er registreret). Den absolut mest spændende aflevering var 51 filmruller fra Ribe Turistforening indeholdende gamle Ribe-film fra 1907 til ca. 1960. Vi håber med tiden at få dem overspillet til video. Af andet spændende var der 10 såkaldte "vandrebøger", som blev ført mellem elever dimitteret fra Ribe Statsseminarium i 1930. Vandrebøgerne slutter i 1994, da der var 7 gamle elever tilbage. Desuden fulgte ca. 200 fotos med, hvoraf de fleste er fra seminariet i 1927-30.

Desuden modtog vi forretningsprotokoller, papirer o.lign. fra firmaet Quedens og fra Skovmoses Møbelforretning. Afdø-

de byrådsmedlem Jørgen Jørgensens ca. 200 fotografier fra hans tid i kommunalt arbejde og som modstandsmand under besættelsen bør vi også nævne.

Vi har haft 501 henvendelser i 1994, heraf var de 361 besøgende på arkivet. På grund af vores pladsmangel, hvor de besøgende ikke har mulighed for at sidde og arbejde, tager disse besøg megen tid, fordi det er arkivets personale, der skal finde materiale frem til dem. Hvis vi havde mere plads til håndbogssamlingen, registre, fotomapper o.s.v. ville de besøgende være meget mere selvhjulpne.

Vi har kun lavet to udstillinger i 1994. Susanne Benthien har holdt 4 foredrag.

Sidst i 1994 blev den sidste ledige plads fyldt op på arkivet. Nu må vi anbringe arkivværker, hvor vi bedst kan finde et ledigt hul. Men så kan vi glæde os over, at vi sikkert får EDB-registreringsprogrammet Arkibas i 1995!

### *Historisk Arkiv i Seem Sogn*

Seem-Varming skole, Skallebæk, 6760 Ribe.

Åbningstid: Efter aftale med lederen.

Leder: Søren Mulvad, Varming Vesterby 9, 6760 Ribe.

Tlf.: 75 44 11 77.

Arkivet har haft 4 besøg og har besvaret 6 forespørgsler, hovedsagelig vedrørende slægtsforskning. Der har været udlån af fotos til Rødding Lokalarkiv og til medborgerhuset Mødestedet i Spandet. Det sidste har medført, at der er blevet lavet en temamappe med fotos fra dilettantforestillinger fra 1918 og frem til 1993, naturligvis med en del mangler. Alle medspillere er navngivne. Arkivet har beskæftiget 3 langtidsledige, som har navneregistreret en del ældre akter (fra 1600-tallet).

Arkivlederen har gennemlæst lensregnskaber og alle bevarede jordebøger fra Riberhus len og slot, og skrevet disse af i det omfang, de vedrører Seem Sogn.

### *Spandet Sognearkiv*

Spandet Skole, Arnumvej 9, Spandet, 6760 Ribe.

Åbningstid: Efter aftale med lederen.

Leder: Dinne Christiansen, Spandet Kirkevej 14, Spandet, 6760 Ribe.

Tlf.: 74 86 72 43.

Arkivet har i 1994 modtaget 18 afleveringer. Vores årlige gåtur *Kend dit Sogn* gik i 1994 langs den gamle mælkerute. Der var god deltagelse på trods af dårligt vejr. Vi har lavet to udstillinger i 1994. En i forbindelse med den fælles afslutning på kurserne på skolen. Her var der udstillet indkomne ting fra 1993. Den anden udstilling var i medborgerhuset Mødestedet. Her udstillede vi dilettantbilleder.

Der har været en del henvendelser, blandt andet fra spejdere, som søgte oplysninger om bygninger i forbindelse med et løb rundt i sognet. Fra Amerika har der været en personforespørgsel, og der har været en forespørgsel om vandværker i sognet.

### *Lokalhistorisk Arkiv for Vester Vedsted Sogn*

Vester Vedsted Skole, Vester Vedsted Byvej 55, Vester Vedsted, 6760 Ribe.

Åbningstid: Efter aftale med lederen.

Leder: Tage Rosenstand, Engdraget 43, Øster Vedsted, 6760 Ribe. Tlf.: 75 42 21 25.

Registreringsarbejdet har været koncentreret omkring opbygningen af et søgesystem til arkivet, registrering af fotos og gennemgang af indkommet materiale. Vi kan så nogenlunde holde trit med tilgangen, men vi savner meget "en fast kerne", der kan tage et nap noget hyppigere end den nuværende bestyrelse har mulighed for. Dette problem deler vi med alle de andre lokalarkiver, men følgen er også, at der ikke er overskud til det helt store opfølgende arbejde.

Der har i 1994 været 6 afleveringer. Arkivet har også i år haft stor glæde af Sv. Troelsens arkiver og viden, og det har derved været muligt at besvare henvendelser fra ind- og udland om slægtsoplysninger.

Det har alt i alt været et stilfærdigt år, og vi vil sikkert fortsætte på samme måde også i det kommende år.

### *Vilslev Sognearkiv*

Kongeådal skole, Kongeådal 17, 6771 Gredstedbro.

Åbningstid: Efter aftale med lederen.

Leder: Harry Thomsen, Sønderbyvej 15, Vilslev, 6771 Gredstedbro. Tlf.: 75 43 12 59. Post sendes til lederen.

Året 1994 har været et meget roligt år. Der har været 8 afleveringer, hvoraf en var temmelig omfangsrig. Der har kun været få besøgende. Dog har der været en 5. klasse fra Kongeådal Skole, som blev orienteret om arkivet og dets brug.

### **Varde kommune**

#### *Alslev Sognearkiv*

Thueslund, Alslev, 6800 Varde.

Åbningstid: Mandag kl. 19.30-21.30.

Leder: Agnes Jensen, Korshøjvej 9, Alslev, 6800 Varde.

Tlf.: 75 26 90 97.

Arkivet har i 1994 haft 50 besøgende, og har modtaget 36 afleveringer. Arkivet har haft en del forespørgsler vedrørende slægtsforskning.

#### *Billum Lokalhistoriske Arkiv*

Billum Skole, Kildegårdsvej 18, 6852 Billum.

Åbningstid: Efter aftale med lederen.

Leder: Gunhild Jeppesen, Kirkebyvej 17, 6852 Billum.

Tlf.: 75 25 82 41.

Arkivet har i 1994 modtaget 10 afleveringer, hvoraf indholdet mest har været billeder. Selvom der mest skal opsøgende arbejde til, så er det rart at opleve, at arkivet også animerer til uopfordrede afleveringer.

Der har været en del henvendelser fra slægtsforskere, og det er altid en glæde, når arkivets materiale kan bruges. Vores kirkebøger og folketællinger, som vi er velforsynede med, er af uvurderlig betydning. Vi er godt i gang med billedregistreringen, det er et stort område og et kæmpe arbejde.

### Horne Sognearkiv

Horne Skole, Stadionvej 6, Horne, 6800 Varde

Åbningstid: 1. fredag hver måned kl. 13-15 samt efter aftale.

Leder: Anna Uhre Schmidt, Solvangen 12, Horne, 6800 Varde.

Tlf.: 75 26 01 06.

Vi har i året 1994 kun haft få afleveringer, men vi har modtaget en del billeder og en erindringsbeskrivelse af Jens Bollerup Jensen, født i Sækbæk ved Horne.

Vi arbejder videre med registrering af gårdene. Det er et spændende, men meget tidskrævende arbejde. Mikrokort over kirkebøger er modtaget, og dem har vi stor glæde af. Som aftenskoleemne har vi haft slægtsforskning ved Ravn Nørgård. Det gav nogle af deltagerne lyst til en tur til Landsarkivet i Viborg. Vi kan glæde os over et stort besøgstal.

### Janderup Lokalhistoriske Arkiv

Biblioteket, Vesterled 46, 6851 Janderup.

Åbningstid: 1. onsdag hver måned kl. 19-21, dog ikke i juli og august.

Leder: Viggo Mikkelsen, Hebovej 39, 6851 Janderup.

Tlf.: 75 25 80 92.

Kasserer og bogsalg: Henning Østergaard Jensen, Åkirkevej 40, 6851 Janderup. Tlf.: 75 25 80 50.

Arkivet har haft et godt og travlt år! Der har været 36 afleveringer, heraf et gammelt udskiftningskort fra Janderup Sogn. Desuden er der indkommet en masse gamle billeder.

Så har vi i det forgangne år fået kassen med uopklarede foreningsbilleder tømt og fået dem identificeret og registreret. Det blev til lige knap 900 billeder.

På arkivet har vi haft 24 besøgende, der søgte oplysninger om foreninger eller slægtinge. Heriblandt var Virginia Madsen fra Sydney, Australien, på besøg den 8. august. Hun søgte igennem DR oplysninger om hendes oldefar Hans Frandsen Madsen, født i 1843 i Janderup Sogn. Han udvandrede til Australien i 1866. Vi fandt flere efterretninger om oldefaderen på arkivet, som blev læst op, samtidig med at det blev optaget på bånd. En del af samtalen med Virginia Madsen blev udsendt af DR den 8. september 1994.

Arkivet har bestilt kirkebøger på mikrokort fra 15 omkringliggende sogne til Janderup-Varde.

Vi har fået vores gamle sognefilm fra 1972-76 gjort klar til at blive indtalt på ny, og den forventes færdig omkring 1. maj 1995.

Forarbejdet til vores skoles 300-års jubilæum i august-september 1995 har også i årets løb beslaglagt en del af arkivets tid. Vi har fundet stof til jubilæumsskriftet samt til udstillingen ved jubilæet, hvor der vil blive vist gamle undervisningsmateriale og billeder af bygninger, lærere og elever.



Vesterled 101, Janderup. Her var skole fra 1837-1893. Skolestuen var indenfor de tre vinduer til venstre i billedet. Huset er det samme, som står i dag, men det er blevet moderniseret. Billedet er fra 1912. (Foto: Janderup Lokalhistoriske Arkiv).

### **Thorstrup Sognearkiv**

Omsorgscentret Birgittegården, Falkevej, Sig. 6800 Varde.  
Åbningstid: Sidste tirsdag hver måned kl. 19.30-21.00 eller efter aftale med lederen.  
Leder: Kjerstine Kristensen, Nedrevej 16, Yderik, 6800 Varde.  
Tlf.: 75 26 44 43.

1994 var et roligt år med få mindre afleveringer.

I oktober fik vi lavet 200 stk. videobånd af vores sognefilm (fra 1968-70), og vi solgte rigtig mange af dem i de to måneder op til jul.

Ellers har vi især arbejdsopgaver i forbindelse med forespørgsler fra folk, der arbejder med slægtsforskning. Vi har dog også haft en skoleklasse på besøg, som lånte forskelligt materiale, og en enkelt studerende har kunnet bruge lidt fra arkivet.

### **Varde Lokalhistoriske Arkiv**

Rådhuset, Torvet 7 A, 6800 Varde. Tlf.: 75 22 37 74.  
Åbningstid: Tirsdag kl. 9-12 samt efter aftale med lederen.  
Leder: Thomas Villadsen. Tlf.: 75 22 35 25.

Der er grøde i lokalarkivarbejdet, hvilket også har haft en afsmittende virkning på vort arkiv i Varde.

Efter et par turbulente år med ombygning, udvidelser og EDB-anskaffelser er vi kommet ind i en mere overskuelig, men stadig travl periode.

Vi har den store glæde og tilfredsstillelse, at vi i vort daglige arbejde kan trække på 12 frivillige medarbejdere, som kommer på arkivet mindst én dag om ugen. Fire medarbejdere kommer hver formiddag. Alle har deres nogenlunde afgrænsede arbejdsområder, som for tiden, udover almindeligt registreringsarbejde, drejer sig om slægtsforskning, historieskrivning - Varde bys historie fra 1850 til 1920 - og revision af de EDB-registrerede folketællinger, ligesom et par af foreningens medlemmer har gjort et forberedende arbejde til en udstilling på biblioteket om *Den sidste hårde vinter* inden befrielsen den 5. maj 1945.

Antallet af registrerede indleveringer har ligget på gennemsnittet gennem snart mange år, ca. 80 om året, men det synes som om kvantiteten har været større end vanlig. For eksempel fik vi 56 stk. smalfilm, optaget 1927-1944 af læge Knud Nordentoft, som døde i koncentrationslejr i februar 1945. Disse er under redigering og overførsel til video. Yderligere 10 nye lokalvideoer er tilgået arkivet i 1994 - spændende fra *DUI-lejr i 1937* over for eksempel *Varde Sejlklub 1939-1965*, *Ribe Amts Kreaturhandlerforening 1955* til *Minimurernes arbejdsdag i 1994*, således at vi nu har 46 registrerede lokalvideoer, hvoraf flere jævnligt er udlånt.

Mange har glædet os med et besøg. Vi har registreret 277 plus det løse. Heraf en halv snes amerikanere, som søgte deres rødder i det vestjyske. Men også daghøjskolen Rotary, Inner Wheel, Ældre-sagen, flere skoleklasser fra de ældre årgange på byens skoler, Foreningen Norden, Brørup Lokalhistoriske Ar-

kiv og et 45-års og et 60-års klassejubilæumshold har været vore gæster.

Det viste sig hurtigt, at såfremt vi skulle have optimal glæde af vort EDB-anlæg, ville det være nødvendigt at anskaffe os et netværk og yderligere en PC'er. Med gode venners hjælp lykkedes også dette, så vi nu kan have to mand i gang hele tiden, hvilket da også har betydet, at alle indkomstjournaler tilbage til 1984 er registrerede, ligesom registreringen af arkivfonds er godt på vej.

Så vi glæder os til endnu et interessant og udbytterigt år i 1995.

### **Vejen kommune**

Lokalhistorisk Arkiv for Vejen Kommune  
Østergade 2, Postboks 83, 6600 Vejen. Tlf.: 75 36 35 99.  
Åbningstid: Tirsdag og torsdag kl. 10-14, onsdag kl. 10-17.  
Leder: Linda Klitmøller.

I 1994 havde Vejen Lokalhistoriske Arkiv en omskiftelig tilværelse, idet Else Mølgaard tiltrådte som ny leder 1. marts. Hun gik dog på barsel midt i juni, hvor Anni Lund tiltrådte som barselsvikar. Så lederposten har været nybesat det meste af året. Det har alligevel været et spændende år, med ca. 100 afleveringer, deriblandt mange spændende ting. Blandt andet kan nævnes 5 album med udklip omkring besættelsen og besættelsestiden, hvilket jo er specielt aktuelt til jubilæet i 1995; en postkortsamling fra genforeningstiden, med mange billeder taget langs den gamle grænse; en spændende ting er også *En menig soldats dagbogserindringer fra krigen i 1864*.

Der har været 350 registrerede besøgende, men da det stort set kun er slægtsforskere, der skriver i besøgsbogen, er det reelle besøgstal mindst 3 gange så stort.

Foruden skoleklasser og andre studerende har der været 72 telefoniske eller skriftlige henvendelser, hvor vi har bidraget med materiale eller oplysninger, til journalister, andre skribenter, miljøfolk; vi har leveret bevismateriale i en retssag, bidraget med materiale til en TV-udsendelse, o.s.v.

Da Else Mølgaard fik andet job efter sin barselsorlov tiltræder en ny leder pr. 1. maj 1995.

### **Ølgod kommune**

**Ansager Lokalhistoriske Arkiv**  
Områdecentret, Præstegårdsvej 5, 6823 Ansager.  
Åbningstid: Onsdag kl. 14-16 eller efter aftale.  
Leder: Ejvind C. Jensen, Kanalvej 4, 6823 Ansager.  
Tlf.: 75 29 71 56.

I 1994 måtte vi desværre se en mindre tilbagegang i antallet af besøgende, idet der i dette år kun var knap 200, der henvendte sig. I 1993 var der 211 besøgende på arkivet.

I det forløbne år har vi gennemført 2 udstillinger med god tilslutning. Af afleveringer har der været en jævn fordeling over året med 32 afleveringer.

Alle papirer er nu registreret på EDB, og dette har været en lettelse på flere måder. Alene det, at man hurtigt kan besvare spørgsmål fra besøgende letter arbejdet betydeligt. Også i det daglige arbejde er det en stor lettelse at kunne finde svar på de forskellige spørgsmål ved brug af EDB, da det ikke er nær så tidskrævende som det gamle kartotekssystem.

### Skovlund Sognearkiv

"Vesterled", Børgergade 24, Skovlund, 6823 Ansager.  
Åbningstid: Efter aftale med lederen.  
Leder: Kaj Knudsen, Ansagervej 20, 6823 Ansager.  
Tlf.: 75 29 20 70.

Arkivet har udvidet lokaliteterne med ca. 40 m<sup>2</sup>, så vi nu råder over næsten 120 m<sup>2</sup>. Der er tale om et par smårum i forbindelse med de oprindelige lokaler på ældrecentret Vesterled.

Vi har imidlertid haft god brug for mere plads, idet der til stadhed indkommer nye mængder af arkivalier fra såvel foreninger som virksomheder. Det er især arkivalier fra håndværkerdødsboer og butikker, der i stigende tal bliver afleveret på arkivet.

Landsbyen er jo omkring de 100 år, og netop de omtalte arkivalier har stor betydning for kortlægning af sognemønsteret gennem tiderne. Godt, at folk er opmærksomme på det.

En byvandring i fjorsommer, arrangeret i samarbejde med husholdningsforeningen, samlede omkring 70 deltagere og ventes gentaget omkring sognets gårdhistorie i den kommende sommer. Interessen for byens huse og gamle forretninger er ikke mindst hos de mange tilflyttere.

Arkiv-aktiviteterne har en positiv afsmittende virkning på medlemstallet i Ølgod Museumsforening, der jo i sidste ende står fadder til arbejdet omkring rådgivning og økonomi - og TAK for det.

### Tistrup-Hodde Lokalhistoriske Arkiv

Tistruplund Områdecener, Søndergade 38, 6862 Tistrup.  
Åbningstid: 1. tirsdag hver måned kl. 15-17.  
Leder: Børge O. Andersen, Søparken 20, 6862 Tistrup.  
Tlf.: 75 29 97 82.

1994 var et forholdsvis stille år, ovenpå året forud, hvor vi brugte megen tid på optagelse og redigering af vores sognefilm. Vi har i 1994 fortsat solgt af kopier af 1993-sognefilmen, vi fik fremstillet i alt 300 stk., og ligger kun inde med nogle få eksemplarer. Interessen for sognefilmen fra 1965 er også blusset op, så vi har også fået kopieret og solgt en del eksemplarer af denne udgave.

Da vi i 1986 sluttede indsamlingen af foreningsarkiver til foreningsarkivregistraturen *Foreningsarkiver fra Ribe Amt*, var vi oppe på et antal af 72 foreninger. I løbet af 1994 har vi passeret de 100 foreninger.

Vi har i årets løb fået adskillige interessante arkivalier, skal noget specielt nævnes må det være, at vi har modtaget næsten

samtlige eksemplarer af ugebladet *Tistrup Avis*, som udkom hver uge i 48 år, nemlig fra 1927 til 1975. Vi har også i årets løb haft planche- og billedudstillinger på Tistruplund.

Ligesom tidligere år viste vi en videofilm ved årets julemarked på Tistruplund. Der blev i 1975 i forbindelse med Vestbansens 100-års jubilæum optaget en 8 mm smalfilm af jubilæumsfestlighederne, og denne film er arkivet kommet i besiddelse af. Vi har fået den overspillet på video, og den blev vist og set af virkelig mange interesserede ved årets julemarked.

Antallet af besøgende på arkivet er af nogenlunde samme antal som forrige år. Vi har også i år kunnet glæde os over at få besøg af grupper af skoleelever, som har arbejdet med forskellige opgaver, det er en fornøjelse at se, hvordan de med flid og interesse bearbejder materialet.

### Ølgod-Strellev Lokalhistoriske Arkiv

Kulturhuset, Vestergade 5, 6870 Ølgod.  
Tlf.: 75 24 50 11, lok. 5.  
Åbningstid: Tirsdag kl. 14.30-17.00.  
Leder: Nich. Riis, Bakkevej 17, 6870 Ølgod. Tlf.: 75 24 56 51.

Som det fremgår, er arkivet åbent hver tirsdag. Seks personer er tilknyttet arkivet og tager på skift "tirsdagsvagten". Den første tirsdag i hver måned møder vi alle så vidt som muligt.

En gang om måneden får vi de lokale avissider til eftersyn, og en medarbejder noterer i et kartotek, hvad der står om personer, foreninger, m.v. Ved årets slutning får vi avissiderne indbundet, hvorefter de indgår i arkivet.

En meget vel skrivende medarbejder har i det forløbne år afskrevet folketællingen fra 1911. Vi har erfaring for, at besøgende er meget tilfredse med at se i en protokol i stedet for at kigge på en filmstrimmel. Kort før jul fik vi installeret en PC og har nu mulighed for at bevæge os ind i EDB-alderen med de muligheder, dette må indebære.

Vi har i 1994 modtaget to slægtsbøger: *Anton og Birgitte fra Videbæk*, samt *Theilgårdsslægten*, anden udgave. Begge er indgået i vor bogsamling.

Vi har modtaget mellem 40 og 50 afleveringer, dels fra foreninger, og dels fra private. Hver uge har vi mundtlige eller skriftlige henvendelser fra slægtsinteresserede, og de fleste gange, mener vi selv, kan vi være til nytte.

En udstilling af ældre fotografier gav os navne på hidtil ukendte personer.

Fra arkivet skal lyde en tak for alt, hvad der er indleveret, og vi minder om, at man ikke kasserer, hvad der ligger af dokumenter, kontrakter eller andet, der måtte dukke op ved flytning, ombygning eller på anden måde.

# Registre 1993-94-95

## Personregister

- Agerskov, Søren, cand.scient.pol., København 336-344  
Ahlmann Nielsen, skoleinspektør, Esbjerg 393  
Ahnfeldt, stiftamtmand, Ribe 172, 177  
Amorsen, adjunkt, Ribe 177  
Andersdatter, Zidsel, Vilslev 249, 250, 251, 252  
Andersen, Agnes, Sneum og Tjæreborg 185, 258  
Andersen, Aksel Charles Gunni 265  
Andersen, Chr., Sneum-Tjæreborg 185  
Andersen, farver, Bramming 387  
Andersen, Gunder Charlotte Margrethe Thyra, Sneum 265  
Andersen, H. C., forfatter 100, 107  
Andersen, Holger Joakim, Sneum 265  
Andersen, Morten, sognepræst, Balslev og Ejby, født i Vilslev 263, 264  
Andersen, N. P., skoledirektør, Esbjerg 392, 394  
Andersen Nexø, Martin, forfatter, DKP'er 45  
Andersen, Niels, gårdejer, Tjæreborg 258  
Andersen, Peder (Rytter), læge, Tømmerby og Bramming, født i Vilslev 259-265  
Andersen, Poul, Aastrup 189, 195, 199, 200  
Andersen, Svend, Esbjerg 43  
Andersen, Svend Trøst, militærmægter, Oksbøl 225  
Andersen, Søren, landmand, Maltbæk 329  
Andersen, Ulrik, kontorchef 206, 207  
Anderskov, Agnethe, Dansk Kvinde-samfund, Esbjerg 392, 395  
Andresen, Astrid, Esbjerg 43  
Andresen, Bastian (Slesvig), stenhugger, Tjæreborg 247, 249, 254  
Andresen, Bastian, (Smed), Vilslev 249-252  
Andresen, Bastian, skolelærer og kirkesanger, Tjæreborg 257  
Ane Mette, Sneum-Tjæreborg 73  
Arnfred, forstander, Askov 327, 328  
Asmussen, kontorchef, Ribe 177  
Bach (Jørgen Hesseldahl), nedkastningsleder, Askov 328, 329  
Backhaus, konditor, Ribe 173  
Bak, Olaf, arkivleder, Bramming 381-391  
Balslev, Anna, Ribe 170  
Balslev, C. F., biskop, Ribe 161, 162, 176  
Balslev, fru, Bramming 357  
Balslev, Ibbe, Ribe 168, 174  
Balslev, Ingeborg, Ribe 165  
Balslev, Vilhelm, Ribe 165  
Bang, J. K., DSB-portør, Esbjerg 40, 43  
Bang Larsen, Bent, Vendsyssel 402  
Basse Smed, smed, Allerup 257, 258  
Bastiansdatter, Anne Marie, Tjæreborg 255  
Bastiansen, Andreas, Tjæreborg 253, 254  
Bastiansen, Frands (Slesvig), stenhugger, Tjæreborg 254-257  
Bechgaard, Leo, medl. af modstandsbev., Esbjerg 48  
Beck, Ibine, tjenestepige, Ribe 166  
Bendtsen, Kristine, lærerinde, Ribe 175, 176  
Bendtsen, sognepræst, Esbjerg 13-14  
Berg, Hakon, historiker 194-196  
Berg, læge, Ribe 170  
Berg, Magge, Ribe 175  
Bertelsen, Søren, fhv. pressechef, Kastrup, født i Esbjerg 345-352  
Bidstrup, Herluf, tegner 304  
Biering, sognepræst, Sønderho 180  
Billum, Christen Sørensen, oldsamler, født i Billum 226-233  
Billum, Søren Sørensen 227  
Birger, Arthur, lettisk flygtning i Vestjylland 353-367  
Birger, Edgar, Riga 365  
Birger, Edmund, lettisk flygtning i Vestjylland 353-365  
Birger, Erna, studerende, Minsk, Hviderusland 353, 354, 364, 365  
Birger, Lida, skoleelev, Minsk, Hviderusland 353, 364, 365  
Birger, Rudolf, ingeniørstuderende, Minsk, Hviderusland 353, 357, 364, 365  
Birk, Anneke Andersdatter, Gram 227  
Birke, sognepræst, Esbjerg 307  
Bjerre, Hans, maskinmester, Esbjerg 349  
Bjerregård, Christen, Esbjerg 58  
Bjerregård, Marie, Esbjerg 58  
Bjørholm, Mette, Aastrup 199  
Blegvad, H. direktør, dr. phil 206, 207  
Blicher, St. St., forfatter 100  
Block, overlæge, Varde 73  
Bolvig, Charlotte Amalie Kirstine, Jedsted 259  
Bomholt, Julius, folketingsmand, Esbjerg 41, 317  
Bondesen, Rasmus, Outrup 256  
Borggård, Preben, militærmægter, Oksbøl 225  
Boysen, tømrer, Brørup 329  
Bredsdorff, Elias, DKP'er 43  
Brinch, Hans, forfatter, Sønderho 186  
Brinch, lærer, Oksbøl 224  
Brinch, S., kroholder, Sønderho 179  
Brok, Ane Jørgensen 88  
Brok, Jørgen L. 88  
Brok, Laust 87, 88  
Brorsen, S., folketingsmand 384

## Registre

- Bruhn, Constantin, Ribe 166  
Bruhn, Verner, lektor, Esbjerg 59, 183, 184, 192  
Bruun, Jørgen, amtsforvalter, Ribe 254  
Bruun, Jørgen, førstelærer, Høstrup 181, 193, 194, 196  
Bruun, Jørgen, Krosgård 256  
Bruun, Jørgen, Øse 406  
Buhl, Vilhelm, statsminister 301, 302, 304, 306, 310, 332  
Bukdal, Jørgen 55  
Bull, Francis 55  
Busk, Jens, folketingsmand, Ribe-området 383  
Bøggild, Hedvig, Ribe 171  
Bøggild, Kirstine, Ribe 171  
Bøggild, købmand, Ribe 170  
Bøggild, Maja, Ribe 171  
Bøggild, prokurator, Ribe 171  
Bøgh, J., lærer, Askov 328  
Bøgh Andersen, N., forfatter 332  
Caroline fra Døstrup, tjenestepige, Ribe 166  
Carstensen, Ella, Esbjerg 57  
Carstensen, Povl, læge, Esbjerg 50, 57, 307, 314  
Chamberlain 324  
Choroschenkaja, Maria, Minsk 366  
Chr. IX 245, 246  
Chr. X 325  
Christensen, Chr., skorstensfejer, Bramming 384  
Christensen, Dons, regionsleder, Askov 329  
Christensen, Johanne, Alslev 187  
Christensen, Peder Hansen, Vilslev 265  
Christensen, Poul, Esbjerg 46  
Christensen, Søren, gårdmand, Billum 226  
Christensen, Th., politibetjent, Bramming 391  
Christensen, William, kirketjener og graver, Okshøj 198, 396, 407  
Christian, Vancouver 240  
Christiansen, Ane Cathrine, Outrup 243  
Churchill 333  
Clausen, Anders, Hillerup 259  
Clausen, Frands, Ribe 175  
Clausen, Fritz, dansk nazist 330  
Clausen, Thyge, konduktør, Ribe 162  
Clemmen, Svend, Varde 67  
Cole, kaptajn 331  
d'Origny, Emil, adjunkt, Ribe 109  
Danner, grevinde 112  
de Meza, general 245  
Digman, kaptajn, 330  
Dinesen, Arne, København 353  
Dinesen, kontorchef 206, 207, 208  
Dorph-Petersen, Jessine, København 162  
Dorph-Petersen, Marie, København 162  
Drøgemüller, Alfred, medl. af modstandsbev., Esbjerg 46  
Dyrbye, guldsmed, Ribe 169  
Ebbesen, Niels, telegrafist, Sønderkov 329  
Edelberg, Johanne, født Fraas, født i Ribe 161-178  
Edelberg, Johannes, ingeniør, København 161  
Edelberg, Knud, læge, Odense 161  
Edelberg, Lennart, lektor, Ribe 161, 173  
Edelberg, Morten, stiftamtmand, Ribe 161  
Egil 116  
Eilertsdatter, Anne, Vilslev 88  
Elmdal, Bruno, landsretssagfører, Varde 62  
Engel, adjunkt, Ribe 177  
Engelhardt, Conrad, museumsmand, Flensborg 107, 109, 112  
Eriksen, Erik, landbrugs- og fiskeriminister 210  
Eskildsen, Knud, Gadegård 244  
Fahmer, Nulle, Ribe 173  
Fahmer, ritmester, Ribe 177  
Faurshou, Elisabeth, Ribe 170  
Feilberg, H. F., historiker 179, 188, 190, 398, 400, 402, 407, 409, 410  
Feldmand, Lidia, Riga 365  
Fenger, Ferdinand 170  
Fenger, Ludvig, stadsarkitekt 177  
Fenger, Palmer Nathanael, læge, Bramming 264, 388  
Fenger, Peter, København 162  
Fenrisulven 380  
Finsen, Birgitte, Ribe 172  
Finsen, Karl, Ribe 173  
Finsen, Niels, læge, Ribe 165  
Finsen, stiftamtmand, Ribe 165  
Finsen, Valgerda, Ribe 172  
Firhøj, Thomas, betlefoged, Sneum-Tjæreborg 73  
Fogh, Hans Jokum, møllejejer, Jedsted 259  
Fogh, Marie Margrethe (Grethe), Jedsted 259  
Fonsmark, Henning 315  
Foss, degn, Sønderho 180  
Frandsdatter, Else, Allerup 254, 255  
Frandsen, Bastian, stenhugger, Tjæreborg 257  
Frandsen, drejer, Ribe 171  
Frandsen, Hans, Outrup 243-246  
Frandsen, Lene B., museumsinspektør, Varde 214-220  
Frandsen, Niels, Briksbøl 250  
Frandsen, Niels, smed og indsidder, Allerup 257, 258  
Frederik VI 196  
Frederik VII 111, 112, 244, 262  
Frederiksen, Jens Chr., Holsted 188  
Frederiksen, Knud, Ribe 328  
Frederiksen, Niels, lærer og lokalhistoriker, Esbjerg 186  
Freund, Aksel, graver og kirkegårdsleder, Nr. Nebel 188  
Friborg, lærer, Esbjerg 307  
Fridsch, stadsfysikus, Ribe 85  
Friis, Mikkel, havemand, Ribe 167  
Friis, Mogens, medl. af modstandsbev., Esbjerg 48  
Friis Møller, K. (Selmer Krogh) 328  
Frikke, Anna, Esbjerg 58, 59  
Frikke, Marcus, mekaniker, Esbjerg 42, 43, 58  
Frisch, Hartvig 306, 321  
Fritsche, Thora, Ribe 171, 173  
Frøsløv, lærer, Flensborg 332  
Fraas, Ida Caroline Emilie, født Fenger, Ribe 161-178  
Fraas, Johann Philip Christopher, overlærer, Ribe 161-178  
Fraas, Johanne, født i Ribe 161-178  
Fraas, Ove, født i Ribe 161, 167, 169, 170, 173, 175, 176  
Fucks, Karen, original, Ribe 169  
Futtrup, Anders Munk, pastor emiritus, Esbjerg 179-204, 396-411  
Futtrup, lærer, Flensborg 332  
Gade, fru overlæge, Ribe 164  
Galthen, Wenzel, sognepræst, Tjæreborg 72  
Gammeltoft-Hansen, Bendt, organist, klokkekonsulent 189  
Gemse, rektor 177  
Gendarmen, Esbjerg 37-61, 234  
Georg, konge, England 334

- Gertsen, Frants, byleder for modstandsbevægelsen, Esbjerg 46, 314, 316, 319, 320
- Gjaldbæk, Hans 397
- Gjaldbæk, Kristian, tandlæge 397
- Gjern, Axel, Ribe 166
- Gjern, herredsfoged, Ribe 162, 163, 166
- Gjern, Musse, Ribe 166, 167
- Gjern, Vilhelm, Ribe 166
- Glahn, prokurator 229
- Gregersen, Niels J., Gjesing 192
- Gregersen, P., lærer, Maltbæk 325
- Groth, Carl, Ribe 175
- Grunnet, V., urmager, Vejen 103
- Grønvik, Ottar, runeoversætter 114, 116, 117, 119
- Hage, Agnete, født Quedens, Ribe 164
- Halstsen, offentlig anklager 321
- Hamle, C. E., højskoleforstander, Esbjerg 210
- Hammerich, professor, København 327
- Hansdatter, Karen, Varde 187
- Hansdatter, Kirsten, Darum 253
- Hansen, Anna, Nørre Holsted 88
- Hansen, Axel, slagtermester, Esbjerg 11
- Hansen, Bernhard Ulrik, Sønder Tange 244
- Hansen, Chr., Briksbøl 250
- Hansen, cykelhandler, Brørup 329
- Hansen, Edvard, Mandø 188
- Hansen, H. C., politiker 302-304
- Hansen, Jan, Skyhede 244
- Hansen, Johannes Andreas Christian, Nørrebro, København 261, 262
- Hansen, Jørgen, gårdejer, Nørre Holsted 88
- Hansen, L., fæstebonde, Krogsgård 256
- Hansen, Niels Peter, mølleforpagter, Kvæk 230
- Hansen, Niels, proprietær, Krogsgård 257
- Hansen, Peder 81
- Hansen, Poul, højskoleforstander, Esbjerg 206, 207
- Hansen, Severin, rigsdagsmand 206-210, 212
- Hansen, vognmandskarl, Nørrebro, København 261
- Hanssen, Sv. Aa, overlæge, Esbjerg 307, 312-315
- Hedegård Rasmussen, J., arkivleder, Darum 398, 401, 407
- Hedtoft, Hans, politiker 56, 302-304, 306
- Heiring, Greta, sekretær, Blåvand 359
- Henriksen, Mogens Bo, arkæolog, 374
- Hesseldahl, Jørgen, stud.jur., Århus 329
- Hinkbøl, C., læge, Bramming 388
- Hitler, Adolf 316, 324, 326
- Hjelmlev, professor, København 327
- Hoe, Søren, Ribe 169
- Hoffmeyer, frk., spillelærerinde 13
- Holz, tysk underofficer, Bramming 356
- Horsbøll, Elise, Ribe 176
- Horsbøll, Katrine, Ribe 176
- Horsbøll, kordegn, Ribe 176
- Hovar 114, 117
- Hygebjerg Hansen, trikotagehandler, Varde 69
- Hyllested, København 327
- Højhus, Karen, Sneum-Tjæreborg 70
- Højland Christensen, regionsleder for modstandsbevægelsen, Askov 321, 329
- Høst-Madsen, Lene, arkæologistud., København 377
- Høyer-Nielsen, Lauritz, borgmester, Esbjerg 210, 299, 300, 308, 310-312, 316, 323
- Ipsen, Leif G., arkivleder, Blåvandshuk 353
- Iversen, frk., lærerinde, Ribe 173
- Iversen, Helge, medl. af modstandsbevægelsen 328
- Iversen, rektor, Frederiksberg 178
- Jakobsen, Elias, Janderup 190
- Jakobsen, Karen, født Madsen, Janderup 190
- Jakobsen, M., Janderup 199
- Jakobsen, Morten, Janderup 203
- Jensdatter, Maren, Billum 226
- Jensen, Aksel, faglærer, født i Malt 324-335
- Jensen, Alfred, trafikminister 54
- Jensen, Anders, Tjæreborg 257
- Jensen, Claus, cand.phil., Esbjerg 205-213
- Jensen, Hans, avlsbruger, Ribe 166
- Jensen, Hans, gårdejer, Raade 325, 326
- Jensen, J. N., journalist, Flensborg 332
- Jensen, Jens (Holle), Allerslev 244
- Jensen, Jens, København 327
- Jensen, Johannes, Esbjerg 42
- Jensen, Karen Tovborg, Esbjerg 46, 51, 52, 57, 58, 314
- Jensen, Knud 404
- Jensen, købmand, Holsted 92
- Jensen, Lauritz V., redaktør, Esbjerg 314
- Jensen, M. C., fmd. for Dansk Fiskeriforening 205-207
- Jensen, Mads (Debel), Allerslev 244
- Jensen, Marie, Askov 203
- Jensen, Marie, Malt 404
- Jensen, Marie, Ribe 166
- Jensen, Morten (Kromand), Vilslev 265
- Jensen, Niels (Borregård) 72
- Jensen, Peder, skrædder, Bramming 70, 71, 72
- Jensen, Peter, fhv. gårdejer, Vorbasse 188, 195, 198, 404, 405
- Jensen, Peter, pelshandler, Askov 329
- Jensen, Søren aftægtsmand, Årre 79
- Jensen, Søren, Buhl 244
- Jeppesen, Niels, Esbjerg 308
- Jepsen, L. J., lokalhistoriker, Starup 196
- Jepsen, Niels, Sønderho 179
- Jepsen, Svend, gårdejer, Askov 329
- Jermiin Nielsen, Jens, sognepræst, Tjæreborg-Sneum 403
- Jermolowitsch, Galina, Riga 366
- Jespersen, L., lokalhistoriker, Starup 400
- Johansen, Laurits, gårdejer, Homelund 215
- Jonassen, Morten, skomager, Varde 397, 398
- Juhl, Magne, overlæge, Viborg 85-91, 259-265
- Juhl, Mogens, Ribe 183, 187, 396
- Junggreen Have, L. P. 408
- Jupiter 118
- Juul-Andersen, lærer, Askov 328
- Jørgensdatter, Ane (Anna)Marie, Vilslev 87, 89, 91
- Jørgensdatter, Dorthé, Vilslev 87, 88
- Jørgensdatter, Gunder Marie, Vilslev 87-89, 91, 265
- Jørgensdatter, Karen, jordemoder, Jernvedlund 90
- Jørgensdatter, Perlene, Vilslev 87, 89
- Jørgensen, A. P., pakmester, Esbjerg 56
- Jørgensen, fru, Bramming 357
- Jørgensen, Georgine 231
- Jørgensen, Hans Joachim Fogh, Bramming 265
- Jørgensen, Hans, snedker, V. Janderup 195



- Jørgensen, Hasse N., tidl. museumsinspektør, Varde 404, 407  
 Jørgensen, Inger-Marie, Esbjerg 392  
 Jørgensen, Jørgen Max, redaktør, Esbjerg 315  
 Jørgensen, Jørgen, politiker 304  
 Jørgensen, Jørgen, professor, København 327  
 Jørgensen, Karen Marie, kirkebetjent, Darum 403  
 Jørgensen, Karoline, iklædningskone, Rømø 186  
 Jørgensen, Lars, gendarmeriassistent, Bramming 265  
 Jørgensen, P., København 327  
 Jørgensen, Torben, Odense 216  
 Kabine, tjenestepige, Ribe 166  
 Kadovius, brændevinsbrænder 162  
 Kagekone, Mette, født i Læborg 155-160  
 Kaj, kommis, Lolland 329  
 Karkov, dragon, Århus 263  
 Karkov, Johan P., læge, Bramming 259, 263, 264  
 Karkov, Maren, fhv. kirketjener, Tjæreborg 404-406  
 Karl, Marinus, Rømø 330  
 Karlgren, professor, København 327  
 Kasten, Fr., isenkræmmer, Vejen 103  
 Katja, Minsk, Hviderusland 364  
 Keldstrøm, Elna, Ribe 167  
 Keldstrøm, skomager, Ribe 167  
 Kelt, Mary, New York 240-242  
 Khrusjov, Nikita 365, 366  
 Kietz, dr., Varde 68  
 Kinch, J. F., historiker, Ribe 109  
 Kinch, overlærer, Ribe 177  
 Kirchhoff, Hans, historiker 306  
 Kjær, fru konferensrådinde, Ribe 164  
 Kjær, J. J., stiftsfysikus, konferensråd, Ribe 164, 166, 176  
 Kjær, Visse, Ribe 166  
 Kjærsgaard, Helene, Varde 392-395  
 Klagenberg, sognepræst, Bryndum 256  
 Klausen, Knud, Ribe 163  
 Klausen, slagter, Ribe 169  
 Klinting, Torben 400  
 Knudsen, Cecilie, Esbjerg 58  
 Knudsen, Knud, overportør, Esbjerg 56, 57, 58  
 Knudsen, Marie, tjenestepige, Ribe 163-167, 169  
 Knudsen, Martin, professor, dr. phil 205-208, 213  
 Knudsen, Svend Aage, museumsinspektør, Brørup 22, 114, 115  
 Knutzen, Peter, generaldirektør for DSB 55  
 Koch, Hal 303  
 Koch, Laurids, Ribe (senere dr. theol.) 170, 171  
 Koch, stiftsprovst, Ribe 170  
 Koch, Ulrikke, Ribe 170, 171, 174  
 Koefoed, stiftamtmand, Ribe 85  
 Kolfinn 114, 116  
 Koltzow, Boris, lettisk flygtning i Vestjylland 361  
 Komerup, Jacob 226, 227, 232, 233  
 Korsager, Theodor, Holsted 198, 401  
 Korsgaard, Charlotte, Nørkjær 175  
 Korsgaard, proprietær, Nørkjær 175  
 Kragelund, T. Tobiassen, Hunderup 183, 184, 186, 188, 195, 198, 400, 404  
 Krarup, rektor, Ribe 177  
 Krebs, Irs., Esbjerg 311  
 Kristensen, Ane Marie, født Madsen, Tobøl 189  
 Kristensen, Carlo, fhv. blomsterhandler, Esbjerg 406  
 Kristensen, H. K., lokalhistoriker, Varde 187, 400, 404  
 Kristensen, H. Krongaard 215  
 Kristensen, Henning, lærer og kirkesanger, Føvling 189  
 Kristensen, Knud, politiker 304  
 Kristensen, Kristian, Agerbæk 204  
 Kristensen, Kristian, lokalhistoriker, Fåborg 400  
 Kristiansen, Kristian, Sneum-Tjæreborg 70  
 Krogh, Knud, arkitekt, København 233  
 Krogh, Selmer, fhv. politikommisær, Virum 328  
 Kromand, Morten, boelsmand, Vilslev 87-89  
 Kromann, lokalhistoriker, Fanø 409  
 Kruse, Jens, regionsleder, Askov 329  
 Kubel 196  
 Kusk, Jens, gårdejer, Tjæreborg 247-258, 267-268  
 Kvist, John, Bække 181, 190, 193  
 Kårstein, Poul, bibliotekar, Flensborg 332  
 Kaae, Alfred 396, 397  
 la Cour, Vilhelm 55  
 Lagutina, Larisa 366  
 Lamp, fru, Varde 64  
 Landt, fattiggårdsbestyrer, Drostrup 158  
 Lang, Charlotte, Estvadgård, Skive 175  
 Lang, Niels, sognepræst, Vilslev 85, 87, 88  
 Lange, Thomas, digter 221  
 Lars, Ulfborg 396, 397  
 Larsen, Aksel, folketingsmand, DKP'er 42, 52, 54, 55, 58  
 Larsen, Jørgen, husmand, Hygum 265  
 Laue-Andersen, Anna, Esbjerg 58  
 Laue-Andersen, Jens, maskinarbejder, Esbjerg 50, 58  
 Lauersen, Bo (Smed), Tjæreborg 254  
 Lauersen, Ingrid, kirketjener, Føvling 183  
 Lauridsen, B. M., Hostrup 199  
 Lauridsen, Jens Mikkelsen, slægtsforsker 259  
 Lauritzen, John T., forskn.leder, dr.phil., København 37-61, 234-242  
 Lauritsen, V. S., rektor, født i Årre 75-84  
 Lauritzen, Jørgen, tømmerhandler, Ribe 90  
 Lauritzen, Lauritz Ditlev, skibsredder 90  
 Laursen, Arne, Esbjerg 48, 49, 58  
 Laursen, Hans, Oksvang 250  
 Laursen, Marie, Esbjerg 49, 58  
 Laursen, Niels, lærer, Esbjerg 50  
 Led, Ingeborg Hans, Ribe 170  
 Lerche-Thomsen, Fritz, gymnasieelev, Ribe 329  
 Lindberg, Ruben, mekaniker, Askov 329  
 Lindenkroner, Hegermann, general 245  
 Lindhardt, P. G., professor, historiker 180, 182, 398  
 Lorentsen, J. R., lokalhistoriker, Øse 185  
 Lorentzen, Carl August, udbryderkon-ge, Horsens 69  
 Lorentzen, frk., bispedatter, Ribe 176  
 Lottrup, frk., Ribe 167  
 Lund, Emilie, Esbjerg 78-84  
 Lund, Ivar Alfred, Esbjerg 78, 81, 84  
 Lund, konsul, Esbjerg 76, 78, 79, 83, 84  
 Lund, lektor, Ribe 325  
 Lund, Martha, konsulinde, Esbjerg 76, 78, 84

- Lund, Nina, Bramming 367  
 Lund, Paul, Bramming 353, 356-360, 362-367  
 Lund, Troels, historiker 182, 402, 409, 410  
 Madsdatter, Karen, Sneum-Tjæreborg 73  
 Madsen, A. P. 216  
 Madsen, Anth., snedker, Sønderho 179  
 Madsen, Dagmar, køkkenassistent, Blåvand 359  
 Madsen, Jesper, gårdmand, Vilslev 87, 89  
 Madsen, Johannes, arkivleder, Øse 201  
 Madsen, Laust, gårdmand, Maltbæk 111  
 Madsen, M. A., belysningsinspektør, Bramming 382  
 Manøe, Søren, museumsinspektør, Ølgod 198, 398, 399, 400  
 Martinsen, Jørn, sognepræst, Nordby 180  
 Mathiesen, Søren, socialinspektør, Esbjerg 394, 395  
 Mejdahl, Vagn, Risø 25  
 Mejer, Andreas, Ribe 167  
 Mejer, Frederikke, Ribe 167  
 Mejer, stenhugger, Ribe 164  
 Melchior, Otto, DKPer 43  
 Melvang Hansen, Frede, landmand, Askov 328  
 Michelsdatter, Gunder, jordemoder, Vilslev og Jernved 85-91, 263  
 Michelsen, Christen, sognefoged, Gredsted 89  
 Michelsen, Svend, Emmerlev 91  
 Mikkelsdatter, Gunder, jordemoder, Vilslev og Jernved 85-91, 263  
 Mikkelsen, fru, Esbjerg 319  
 Mikkelsen, Laust, Sneum-Tjæreborg 74  
 Mikkelsen, overportør, Esbjerg 319  
 Mikkelsen, Viggo, arkivleder, Janderup 190, 195, 203, 400, 404  
 Milanowitsch, Wera, Lomako 366  
 Molotov 353  
 Moltved, Georg, lejrbestyrer, Blåvand 359, 360  
 Montgomery, engelsk feltmarschal 299, 328, 329, 332, 333  
 Mortensdatter, Gunder, Vilslev 259, 265  
 Mortensdatter, Maren, Vilslev 265  
 Mortensen, Sofus, gårdejer, Varde 68  
 Mortensen, sognefoged, Maltbæk 111  
 Mose, Ane, Sneum 70  
 Mose, Søren Frederiksen, gårdejer, Tjæreborg 257  
 Mouridsen, Hans, træskomand, Årre 77, 80  
 Mouridsen, Stine, Årre 77, 80  
 Mulvad, Søren, arkivleder, Seem 184, 194  
 Munk, Johanne (Ane), Novrup 181, 186, 192, 195, 198, 402  
 Munk, Kaj, sognepræst, Vedersø 314  
 Munksgård, Ingeborg, født Vestesen, Skive 175  
 Munksgård, sagfører, Skive 175  
 Møller, Aksel, Ribe 176  
 Møller, Børge, læge, Vejen 103  
 Møller, dyrlæge, dansk nazist 330  
 Møller, frk., bispedatter, Ribe 176  
 Møller, Jens, hestehandler, Bramming 386  
 Møller, Niels, gårdejer, Kragelund, Hunderup 183, 201  
 Mørup, Poul Erik, Vejen 114-120  
 Napoleon 245  
 Neergård, Charles, godsejer, Skive 175  
 Nielsdatter, Maren, Skads 255  
 Nielsen, Ane Marie, arkivleder, Fåborg 404  
 Nielsen, Bibbi, Esbjerg 48, 53, 236, 241  
 Nielsen, Bothilsen, dansk leder af tysk gruppe, Esbjerg 68  
 Nielsen, Christen Jensen, Spøttrup 72  
 Nielsen, Clara Johanne, Esbjerg 234, 238, 242  
 Nielsen, Ebba, Esbjerg 59  
 Nielsen, Ejnar, Esbjerg 43  
 Nielsen, Emilie, født Schmidt, Esbjerg 39, 44, 49, 58, 234, 240, 241  
 Nielsen, Georg Halvor, sømand, New York, født i Esbjerg 52, 53, 59, 234-242  
 Nielsen, Hans, kommunaldirektør, Esbjerg 53  
 Nielsen, Hans, Nør Høe 250  
 Nielsen, Hans Peder, tækkemand, Janderup 186, 198, 410  
 Nielsen, Harald, lokalhistoriker, Starup 196  
 Nielsen, Henrik Chr., stiftamtmand, Ribe 112  
 Nielsen, Herluf, Kolind 38  
 Nielsen, Ib, pens. overlærer, Svendborg 221-225  
 Nielsen, J. K., førstelærer, Grindsted 186, 188, 193, 195, 402, 407, 408  
 Nielsen, Johanne Kirstine Oline (født Mikkelsen), Kolind 38  
 Nielsen, Johanne, Mandø 400, 405  
 Nielsen, Johannes, Debel 190  
 Nielsen, Johannes, Kolind 38, 53  
 Nielsen, Karl Alfred, DSB-portør, DKPer, Esbjerg 37-61, 234  
 Nielsen, Klara 38  
 Nielsen, Kresten Sørensen 88  
 Nielsen, Mads, digter 299  
 Nielsen, Møller, Sneum-Tjæreborg 70  
 Nielsen, Niels Georg, træskomager, Kolind 38  
 Nielsen, Niels Jens, gårdejer, Tjæreborg 74  
 Nielsen, Niels S., Debel 190  
 Nielsen, Orla, Esbjerg 48, 57-59, 238, 239  
 Nielsen, Peter Gamborg, Esbjerg 212  
 Nielsen, Sonja, Esbjerg 48, 52, 58  
 Nielsen, stenhugger, Bramming 385  
 Nielsen, Thomas, herredsskriver, Skads Herred 250, 252, 253  
 Nissen, Marinus, overportør, Esbjerg 58  
 Nordahl Jensen, fru, børneparkeringsleder, Esbjerg 393  
 Nordland, Erik, bankmand, Esbjerg 50  
 Novrup, Johs., konsulent 206, 207  
 Nygård Nielsen, Laurids, arkivleder, Hviding 201, 396, 400  
 Nystrøm, frk., lærerinde, Ribe 170  
 Nørgaard, Andreas, lokalhistoriker, Seem 401  
 Nørgaard, Thorsen, slagteridirektør, Varde 69  
 Nørlund, Ib, DKPer, Århus 46, 52  
 Obbekjer, Anna, Ribe 175  
 Obbekjer, Bisse, Ribe 175  
 Obbekjer, fru, Ribe 175  
 Obbekjer, Hans, Ribe (senere jernstøber) 175  
 Obbekjer, Marie, Ribe 175  
 Obbekjer, Sofie, Ribe 175, 176  
 Odin 380  
 Olesen, Jens Hansen, Væring 244  
 Olesen, Svend Aage 191  
 Ollesen, Morten, Skads 250  
 Outze, Børge 305  
 Pedersdatter, Ingeborg, Vilslev 88  
 Pedersen, Andreas Nørgaard, lokalhistoriker, Seem 184, 191, 201

## Registre

- Pedersen, Ane Dorthea, Bramming 265  
Pedersen, Børge Karsberg, Falck-stationsleder, Varde 62  
Pedersen, Chresten, sognefoged, Jerne 198  
Pedersen, Christen Hansen, Vilslev 265  
Pedersen, Hans Peder (Slesvig), Torbøl 244  
Pedersen, Jørgen, boelsmand, Vilslev 85, 87, 88, 90  
Pedersen, Knud 244  
Pedersen, Laurids, Oksvang 250  
Pedersen, Laust (Joensen), boelsmand og tømrer, Vilslev 87, 89  
Pedersen, Morten (Smed), Darum 164, 265  
Pedersen, Olga, arkivleder, Aastrup 401  
Pedersen, Oluf, retsstatsmand 317  
Pedersen, P. C., dampbager, Holsted 92  
Pedersen, Peder Gyde, sognefoged, Jerne 198  
Pentz, Peter, museumskonsulent, København 226-233  
Peterson, Anker, lejrchef, Oksbøl 222, 225  
Peterson, Erik, tandlæge, Ribe 171  
Peterson, Folmer, bykommandant, Esbjerg 316  
Peterson, gårdejer, Vorbasse 401  
Peterson, Lars, arbejdsmand, København 261, 262  
Peterson, Nils, kontorassistent, Blåvand 359  
Peterson, Viggo, kranfører, Esbjerg 57  
Peterson, William, læge, Ribe 171  
Poulsen, Andreas, Debel 190  
Poulsen, Arne (Knud Frederiksen), Ribe 328  
Poulsen, Hans Peter, DKP'er 46  
Poulsen, Marie, Ribe 173, 174  
Poulsen, N., møller og lygtetænder, Bramming 382  
Puggaard, Christen Hansen 91  
Puggaard, Hans Chr. Hansen 91  
Puggård, Laust, gårdejer, Uglvig 71  
Pæjnsen, Mads, Hunderup 195  
Quedens, Agnete, Ribe 164, 166, 167, 170, 171, 174  
Quedens, Anna 166, 170  
Quedens, Gudrun, Ribe 167  
Quist, Morten, gårdejer, Bredstengård 230  
Rambusch, Hartvig H., sagfører og byrådsmedlem, Esbjerg 56, 307  
Ramsing, Thora, Ribe 170  
Rantzau, Johan, oberst, Bramming 250-252  
Raschkin, Wiktor, lettisk flygtning i Vestjylland 362, 363  
Rasmussen, Kirsten, børneparkeringsleder, Esbjerg 394  
Ravn, Jeppe, Fåborg 400  
Reinsholm, Emma, frk., lærerinde, Ribe 164, 167, 173  
Richter, Frits, maskinmester, Esbjerg 349  
Riis, Nich., arkivleder, Ølgod 403  
Riis, overlærer, Ribe 177  
Riis, redaktør, Esbjerg 316  
Rohde, Peter P., DKP'er 43  
Rohman, tømrer, Ladelund 329  
Rosenberg, overhovmester, Esbjerg 348  
Rosendahl, Laurits T., DKP'er, Esbjerg 43, 44, 46  
Rosenkrants, Elisabeth, Endrupholm 253  
Rosenstand, Kirstine, født Bendtsen, lærerinde, Ribe 175, 176  
Rung, Otto, forfatter 409  
Sandfeld, lektor, Ribe 325  
Schack, Peder, fhv. møller, Alslev 191  
Schantz, Viggo, fhv. stationsleder, Falck, Varde 62-69  
Schmidt, E., kaptajn, Göteborg 235  
Schultz, Meta, Ribe 168  
Schumilowa, Maria 366  
Schwabe, frk., lærerinde, Ribe 173, 174  
Seerup, Christian, Nykøbing Mors 39, 49  
Sehested, Frederik, major, Krogsgård 253  
Sehestedt, N. F. B., kammerherre, Broholm, Sydfyn 262, 263  
Selchau, overlærer, Nykøbing Falster 178  
Sevel, Chr. Sørensen, sognepræst, Darum og Bramming 250, 252  
Simonsen, Birgit, Esbjerg 17  
Simonsen, Johannes Bredmose, fisker og fiskehandler, Esbjerg 3-17  
Simonsen, Rikke, arkæologistud., København 377  
Sivebæk, sagfører, Vejen 103  
Skade, Margrethe 88  
Skade, Niels 88  
Skat-Rørdam, København 162  
Skou, Else Marie Christensen, Læborg 155, 156  
Skou, Hans Christensen, Læborg 155  
Skou, Inger Christensen, født i Læborg 156-158  
Skou, Jeppe Christensen, Læborg 155, 156  
Skou, Kirstine Christensen, Læborg 155, 156  
Skou, Mette Christensen, født i Læborg 155-160  
Skou, Niels Christensen, gårdejer, Læborg 155-157  
Skousen, isenkræmmer, Holsted 92  
Skov, Anne Kirstine Christendatter, Brande 157  
Skov, Hans, cand.mag., Randers 155-160  
Skov, Inger, født i Drostrup 158  
Skov, Jørgen, Vester Gesten 159  
Skov, Mette, Vester Gesten 159  
Skov, Niels Kristensen, født i Drostrup 157  
Skovgaard, Petrea, Varde 68  
Skæve Jensen, klokker, Esbjerg 13  
Slivsgaard, Oscar, Varde 68, 69  
Smed, Christen Enevoldsen 230  
Smidt, Thea Boesen, arkivleder, Hunderup 183, 187  
Smirkow, Anatolij, Novo-Troick 366  
Spang, adjunkt, Ribe 177  
Stalin 333  
Stampe, Jørgen, sognepræst, Nr. Nebel 400  
Stawinowa, Inga, Klintsi 366  
Stawinowa, Valentina, Klintsi 366  
Stehmann, kontorchef, Ribe 177  
Stevnsborg, Lars, historiker 260, 262  
Stougaard, ølbrygger, Esbjerg 12  
Stubbe, C. S. S., godsekspeditor, Esbjerg 40  
Svabegassen, Ribe (lærerinde frk. Schwabe) 174  
Svendsen, Michel, fæstegårdmand, Gredsted 91  
Svendsen, Peder, fæstegårdmand, Emmerlev 91  
Swot Jellen, eneboer, Esbjerg 7  
Syv, Peder 183  
Sørensdatter, Karen Marie 197  
Sørensen, Anders (Rytter), gårdejer, Vilslev 259, 265

- Sørensen, Andreas, Mosehusene 158  
 Sørensen, Christen, fuldmægtig, Bramming 250-252  
 Sørensen, Claus, entreprenør, Esbjerg 205-207, 210, 211  
 Sørensen, Ejvind, fhv. viceskoleinspektør, Tjæreborg 70-74, 379-380  
 Sørensen, Frode, gårdejer, Borre 266-267  
 Sørensen, Gutorm, gæstgiver, Bramming 390  
 Sørensen, H. H., lærer, Veldbæk 181  
 Sørensen, Hans, graver, Føvling 187  
 Sørensen, Jens, gårdejer, Årre 76-78  
 Sørensen, Kresten (Væring), Allerslev 244  
 Sørensen, Martha, Årre 76-79  
 Sørensen, Mary, Vester Vedsted 201, 203  
 Sørensen, S. A., brandinspektør, Varde 67  
 Sørensen, Søren, husmand, Mosehusene 158  
 Sørensen, Tage, Esbjerg 198  
 Sørensen, Viggo, jernbanemand, Esbjerg 49  
 Terkildsen, sagfører, Ribe 170  
 Terp, Peter Jensen, Vorbasse 203  
 Thalbitzer, Anette, Turebyholm, 174  
 Thiel, E., fuldmægtig 206  
 Thomassen, Gudrun, Esbjerg 58  
 Thomassen, Halvor, murer, Esbjerg 50, 58, 59  
 Thomsen, Christian Jürgensen, museumsmand, København 107-113  
 Thomsen, Ove T., København 108  
 Thomsen, Th., 216  
 Thomsen, Trolle, fiskeridirektør 206  
 Thor 380  
 Thorup, justitsråd, Svendborg 262  
 Thude, Mikael, Vilslev 89  
 Thuesen, Karen, runeoversætter 114, 116, 117  
 Thuesen, Niels, menighedsrådsformand, Guldager 200, 201  
 Thygesen, Laurids, fmd. for Esbjerg Fiskeriforening 206  
 Thøgersen, Anna, Alslev 404  
 Tir 380  
 Tix, husbestyrerinde, Bispegården, Ribe 171  
 Tobiens, Svend, papirhandler, Esbjerg 50  
 Tolstrup, Andreas, gartner, Aastrup 200  
 Trommer, Aage, historiker 59  
 Truelsen, Rasmus, autoophugger, Varde 62, 63  
 Trugaard, adjunkt, Ribe 177  
 Truman 333  
 Tubæk Naamansen, Arne, arkæologistud., Esbjerg 368-378  
 Tulle, født i Ribe 161-178  
 Tunte-Lavest, original, Ribe 169  
 Tuxen, Fanny, frk., lærerinde, Ribe 175, 176  
 Tuxen, Poul, lic.phil., Herning 92-106  
 Tyr 114, 118  
 Tønnesen, Helge, remisearbejder, Esbjerg 57  
 Tønsberg, Jeppe, arkivar 406  
 Uhre, Alfred, konst. stationsleder, Falck, Varde 62-68  
 Ulv, Åge, gårdejer, Allerup 258  
 Vagtborg, Georg, Varde 68  
 Vernes, Jules, forfatter, Frankrig 107  
 Viborg, skrædder, Ribe 169  
 Vielandt, dr., Ribe 168, 174  
 Vielandt, Helga, Ribe 171, 176  
 Vifrød 114, 116, 118  
 Viuf-Sørensen, Hans, pens. vicepolitichef, Viborg 233  
 Vivike, Holger, DKP'er 46  
 Vodder, Peder Nielsen, manufakturhandler, Holsted 94  
 von der Heide, Asmus, dansk nazist 330  
 von Hanneken, general 326  
 Watson, Ema, DKP'er 43  
 Weiis, Brørup 329  
 Westergård, C. L., hestehandler, Bramming 386  
 Wiegaard, Inger Nielsdatter, Læborg 155, 156  
 Wiell, Stine, museumsinspektør, Haderslev 107-113, 233  
 Wilckens, slagter, Ribe 169  
 Willemoes, lektor, Ribe 325  
 Willumsen, borgmester 326  
 Wind, ansat i købmandshandel, Ribe 166  
 Wingender, Frantz, Flensborg 334  
 Winkel, Marie, født Dorph-Petersen, København 162  
 Wium Olesen, Niels, cand.phil., Esbjerg 299-323  
 Wolf, postmester, Ribe 177  
 Worm, Matt., kancelliråd 252, 253  
 Worsaae, J. J. A., museumsmand, København 108  
 Würfel, Ervin, politiassistent, Varde 361  
 Würfel, John, København, født i Varde 353, 361  
 Würfel, Pia, Varde 361  
 Zaurin, tysk lærer, Bramming 356  
 Zeus 118  
 Øllgaard, adjunkt, Ribe 177  
 Øllgaard, fru overlærer, Ribe 166, 176  
 Øllgaard, Holger, museumsinspektør, Ølgod 181, 186, 199, 401  
 Østergård, Jes, lodsejer, Hornelund 216  
 Østergaard, Johs., isenkræmmer, Varde 69  
 Ågesen, Laurids Klausen, Agerbæk 88  
 Ågesen, Margrethe Skade, født Hansen, Agerbæk 88  
 Aagesen, Aage 343

## Stedregister

- Agerbæk 88, 204  
 Agtrup 191  
 Allerup 188, 254, 257, 265  
 Als 246, 326  
 Alslev 187, 189-191, 198, 256, 400, 404, 410  
 Alstad 119  
 Altona 109  
 Amerika 76, 164, 166, 238  
 Amrum 249, 250, 257  
 Anbæk 72  
 Andrup 72  
 Andst 181, 184, 328  
 Angel 112  
 Ansager 256  
 Anst 328  
 Antvorskov 224  
 Antwerpen 340  
 Archangelsk 365  
 Argentina 315  
 Arbjerg 65  
 Asbo 155  
 Askov 179, 203, 327-329  
 Askov, Wisconsin 264  
 Bahia 235  
 Balslev 263  
 Baltimore 237  
 Barcelona 349  
 Belgien 9, 330, 332, 340  
 Berlin 367

## Registre

- Billum 63, 225, 226, 401  
Bjørneby 118  
Blekinge 117  
Blåvand 353, 357-360, 362, 364, 366  
Bobruisk 362  
Boldesager 72  
Borg 186  
Bornholm 32, 335  
Borre 266, 267, 404  
Borrebanke 379  
Bramming 71, 72, 184, 249, 250, 252, 259, 262-265, 340, 344, 353, 356-358, 364, 367-370, 375, 377, 381-391, 401  
Brande 157, 158, 160  
Brede 186  
Bredebro 325  
Bredsten 230  
Briksbøl 72, 250  
Broholm 262, 263  
Brunsbüttel 16  
Bryndum 72, 180, 184, 187, 256  
Brøndumsager 82  
Brørup 19, 21, 31, 36, 92-106, 115, 159, 184, 329  
Buenos Aires 235  
Bække 181, 184, 190, 193  
Charlottenlund 205, 208  
Cuba 235  
Danmark 44, 46, 62, 76, 97, 104, 117, 119, 301, 329, 339, 340, 350, 351, 363-366, 375, 376  
Dannevirke 243, 244, 245  
Darum 73, 90, 180, 183, 188, 252, 253, 264, 265, 377, 398, 401, 403, 407  
Debel 190  
Djursland 37  
Dortheasminde 27  
Drostrup 157, 158, 159  
Dueodde 335  
Dunkerque 340  
Dybbøl 243, 245, 246  
Døstrup 166  
Eg 408  
Ejby 263  
Ekemførde 107  
Emmerlev 87, 91  
Enderupskov 229  
Endrup 72  
Endrupholm 72, 253  
England 62, 79, 81, 235, 237, 241, 334, 337, 338, 340, 343  
Esbjerg 3-17, 18, 19, 37-61, 62, 67, 68, 72, 76, 77, 79, 81, 83, 84, 179, 180, 183, 184, 196, 202, 205-213, 234-242, 257, 267, 299, 300, 306-322, 336-344, 345, 346, 348, 349, 351, 352, 374, 384, 385, 392-395, 406  
Eskelund 31  
Estrup 26, 27  
Fanø 3, 73, 179, 337  
Farup 249  
Filippinerne 238  
Finland 14, 43, 379  
Flemløse 119  
Flensborg 107-109, 245, 330, 332, 334, 402  
Folding 97  
Forum 72  
Fourfeldt 394, 395  
Frankrig 237, 240, 327, 328, 330, 334, 338, 340, 346  
Fredensborg 110  
Fredericia 55, 208, 336-341, 344  
Frederiksberg 178  
Frederiksberg 246  
Frisvad 398  
Frøslev 299, 310, 316  
Fur 409  
Fyn 59, 189, 196, 246, 326, 336, 341, 342  
Færøerne 351  
Føhr 249, 250, 253, 257  
Føvling 183, 187, 189  
Fåborg 82, 190, 400, 404  
Gammelby (Esbjerg) 72, 392  
Gammelby (Vejen) 26  
Gammelby 158  
Gamst 229  
Gdansk 355  
Gedved 179  
Georgien 365  
Gesten 184  
Gjellerupholm 73  
Gjesing 72, 187, 192  
Glavendrup 117  
Glejbjerg 195, 383  
Glostrup 395  
Glussk 363  
Glückstadt 227, 229, 231  
Gram 29, 227, 229, 233  
Gråvlund 72  
Gredsted 87, 89, 91  
Gredstedbro 183, 198  
Grene 180, 195  
Grenå 395  
Gribskov 221  
Grimstrup 72, 299  
Grindsted 104, 186, 188, 193-195, 203, 383, 402, 403, 407  
Grodno 362  
Grærup 399  
Gudme 263  
Guldager 200, 256  
Gummesmark 72  
Gunderup 73  
Gørding 251, 252, 299, 388, 389  
Gørløv 119  
Göteborg 235  
Haderslev 75, 233, 325, 326  
Hamburg 76, 326, 332  
Hanved 190  
Harreslee 330, 331  
Harreslev 190, 330, 331  
Harwich 340, 345, 346, 348, 349, 352  
Helle 83  
Helnæs 119  
Helsingborg 72  
Helsingfors 44  
Helsingør 348, 395  
Henne 107, 109, 185, 400, 410  
Herning 75, 352  
Hillerup 259  
Hindsgavl 33  
Hiroshima 334  
Hjerting 72, 200, 257, 395  
Ho 180, 225  
Hodde 36  
Holbæk 38  
Holsted 16, 18-22, 31-36, 88, 92-106, 115, 187, 188, 198, 384, 401  
Holsten 98, 99  
Home 216, 217, 256  
Homelund 214-220  
Horsens 264, 395  
Horsørød 46  
Hostrup 181, 191, 193, 194, 196, 199, 201, 203, 404  
Hunderup 73, 183, 184, 186-188, 195, 198, 201, 249, 265, 376, 381-383, 389, 400, 401, 404  
Hviderusland 353  
Hviding 186, 191, 201, 396  
Hygum 72  
Høe 385  
Høje Tåstrup 119  
Højer 87, 330  
Høvelte 335

- Ilsted 369  
 Irland 237  
 Island 109  
 Italien 240, 334  
 Jamaica 235  
 Janderup 186, 189-191, 195, 198, 199, 203, 227, 229, 396, 400, 404, 409, 410  
 Japan 334  
 Jedsted 259, 265  
 Jelling 112, 227, 230, 232  
 Jerne 44, 72, 74, 83, 181, 184, 186, 188, 190, 192, 195, 198, 256, 392, 393, 402, 410  
 Jernved 85, 91, 183, 198, 263  
 Jernvedlund 90  
 Jylland 32, 100, 104, 110, 118, 196, 324, 326-328, 336  
 Kaukasus 365  
 Kaunas 355  
 Kerteminde 246, 395  
 Kiel 108, 244, 349, 351  
 Kina 78, 79  
 Kingston 235  
 Kirkebro 368-378  
 Kjersing 72  
 Klaksvig 351  
 Klampenborg 38  
 Klinti 366  
 Kolding 18, 19, 39, 110, 111, 170, 199, 208, 230, 299, 329, 339, 340  
 Kolind 37, 38, 53  
 Korsør 337, 338  
 Kragelund 183, 201  
 Krogsgård 70, 249, 252-254, 257, 380  
 Kruså 330, 331  
 Kvak 227, 228, 230, 232  
 København 48, 49, 80, 85, 91, 107-112, 161, 162, 196, 205, 222, 225, 227, 231, 235, 261-265, 299, 308, 327, 330, 337-340, 343, 345, 349, 356, 357, 367, 377  
 Königsberg 355  
 Ladelund 329  
 Langeland 246  
 Lehn 262  
 Leningrad 44, 365  
 Letland 353, 365  
 Lillebæltsbroen 336, 337, 339-344  
 Litauen 355  
 Lolland 329  
 Lomako 366  
 London 200, 348, 349  
 Lunde 72  
 Lundeberg 263  
 Lunderskov 337, 341  
 Lybeck 349, 351  
 Lydum 400  
 Læborg 155-157, 159  
 Læsø 183, 409  
 Løgumkloster 376  
 Løjt 39  
 Lønborg 256  
 Lønne 185, 400  
 Lønstrup 210  
 Madeira 235  
 Mallorca 349  
 Malmø 338  
 Malt 114-119, 184, 196, 324, 404, 410  
 Maltbæk 111-113, 329  
 Mandø 179, 188, 400, 405  
 Manila 238  
 Martinique 235  
 Middelfart 110, 205, 210, 246, 336, 337, 344  
 Midtjylland 51  
 Minsk 353-355, 357, 362, 363, 366  
 Mjolden 227  
 Mobile, Alabama 241  
 Mont Pelé 235  
 Montreal 240  
 Mosehusene 158  
 Moselund 29  
 Moskva 44, 367  
 Murmansk 238, 239  
 Mürwik 334  
 Måde 72  
 Neuengamme 222  
 Neustadt 351  
 New York 53, 238, 239-241  
 Newcastle 7, 235  
 Nordby 180  
 Norden 119  
 Nordjylland 33  
 Nordsøen 352  
 Nordtyskland 110  
 Norge 117, 119, 235, 351  
 Normandiet 332  
 Northshields, England 79, 81, 84  
 Novo-Troick 366  
 Novrup 72, 181, 186  
 Nowotscherkassk 365  
 Nr. Nebel 188, 400  
 Nyborg 246, 337, 338, 340  
 Nydam 112  
 Nykøbing Falster 161, 166  
 Nykøbing Mors 49  
 Næsbjerg 410  
 Nør Høe 249, 250  
 Nørkjær 175  
 Nørrebro 261  
 Nørrejylland 402  
 Nørvang Tørrild 227, 230  
 Nørå 73  
 Obbekær 189, 190  
 Odder 87, 89  
 Odense 108, 109, 161, 216, 246, 339, 349, 395, 398, 405  
 Oksby 190, 362, 401  
 Oksbøl 198, 221-225, 266, 267, 396, 407  
 Oksvang 72, 250  
 Omme 72  
 Opsneum 253  
 Oseberg 118  
 Oslo 349  
 Outrup 243, 256  
 Padborg 337  
 Panama 238, 239  
 Pearl Harbour 238  
 Polen 324, 362, 376  
 Port of Spain, Trinidad 237  
 Portsmouth 235  
 Randbøl 117  
 Randers 337  
 Ravnsø 72, 253  
 Rejsby 165, 166  
 Rhinlandet 332  
 Ribe 26, 32, 75, 81-83, 85, 89, 90, 107-112, 118, 119, 161-178, 183, 187, 194, 195, 253, 254, 256, 259, 325, 327, 329, 330, 356, 370, 391, 396  
 Ribe Amt 100, 336, 337, 341, 342, 344, 396  
 Ribe Herred 384  
 Riga 353, 365, 366  
 Ringkøbing 243, 256, 337, 340  
 Risø 25  
 Roborg 379, 380  
 Roskilde 75, 80  
 Roust 82  
 Rousthøje 73  
 Rusland 245, 263, 334, 361, 362, 367, 379  
 Rødding 263  
 Rømø 186, 187, 257, 330  
 Rørkjær 72, 84  
 Råbjerg (Roborg) 379  
 Raade 326

## Registre

- Sachsenhausen 58  
Sadderup 72  
Sandby 117  
Sandefjord 235  
Sankelmark 263  
Savannah 235  
Schweiz 301, 400  
Sdr. Bork 256  
Sdr. Farup 181  
Sdr. Høe 384  
Sdr. Vium 243  
Seem 184, 188, 194, 201  
Sejstrup 376  
Sibirien 365  
Sig 65  
Sjælland 349  
Skads 72, 183, 184, 250-253, 255, 256  
Skamlingsbanken 55  
Skandinavien 110, 347  
Skibelund 329  
Skibet 227  
Skive 175  
Skjern 340, 397  
Skodborghus 110  
Slesvig 98, 99, 107, 109, 110, 244, 249, 254  
Slesvig-Holsten 332  
Smørpøt 72  
Sneum 70-74, 88, 180, 185, 254, 265, 267, 381, 383, 390, 403  
Snoghøj 206, 207, 336, 337  
Snoldelev 119  
Snorup 217, 377  
Solbjerg 72  
Sottrup 110  
Sovjetunionen 43-46, 58, 60, 333, 361, 362  
Spangsberg 72, 392  
Spanien 59  
Spøttrup 72  
St. Pierre 235  
Stalingrad 364  
Starup 181, 184, 191, 196, 400  
Stauskede 158  
Stavnsbjerg 23-26  
Stevens 349  
Stilde 32  
Stockholm 43, 338  
Storbritannien 301, 346-348  
Strandby 72  
Strellev 189, 401  
Strib 246, 336-338, 340, 341  
Struer 337
- Størsbøl 387  
Sundeved 110, 112  
Sunds-Gudme 262  
Surhave 20, 30, 32  
Svendborg 262  
Sverige 43, 117, 301-304, 379  
Sydafrika 235  
Sydamerika 235, 237  
Sydfyn 263  
Sydjylland 30, 100, 118, 119, 328, 337  
Sydslesvig 332  
Sydvestjylland 375  
Sædding 14, 17, 72  
Søgård 325  
Sønder Høe 249, 250, 251  
Sønderborg 62, 245  
Sønderho 179-181, 186, 190, 196, 202, 256, 257, 406, 409  
Sønderjylland 16, 44, 95, 98-100, 226, 249, 254, 256, 324, 325, 327, 330, 402  
Sønderskov 329  
Terpager 384  
Thorsbjerg 112  
Thorstrup 256  
Tillitse 117  
Tistrup 180, 198  
Tjekkiæt 376  
Tjekkoslovakiet 324  
Tjæreborg  
Tjæreborg 70-74, 180, 185, 192, 247-258, 267, 268, 379-381, 383, 398, 403-406, 410  
Tobøl 72, 189  
Toldstrup 328  
Tradsborg 379  
Tradsborg 70-74  
Tranbjerg 83  
Travemünde 350  
Trelleborg 33  
Tryggevælde 117  
Trå 118  
Tude 72  
Turebyholm 175  
Tyskland 9, 46, 51, 98, 99, 237, 301, 309, 316, 325, 326, 328, 330, 346, 349, 350, 351, 353, 354, 377, 400  
Tømmerby 253, 259, 263, 265, 384, 389  
Tønder Amt 396  
Uglvig 72  
Ulfborg 396, 397  
Ungarn 334
- Uralbjergene 364, 365  
USA 236, 237, 333  
Vadehavet 379  
Valby 118, 166  
Valencia 349  
Vamdrup 37-39  
Vancouver, Canada 59  
Vanløse 166  
Varde 36, 62-69, 73, 74, 76, 79, 109, 110, 187, 198, 214, 215, 224, 226, 233, 256, 340, 360, 361, 376, 377, 397, 398, 404  
Vejen 18-24, 28-30, 36, 92-106, 115, 158, 159, 325, 329, 330  
Vejers 12, 399  
Vejde 227, 230, 231, 232  
Veje Amt 100  
Vejrup 73, 180, 184, 383, 405  
Veldbæk 72, 181  
Vendsyssel 100  
Verst 184  
Vester Gammelby 91  
Vester Gesten 158, 160  
Vester Hæsinge 170  
Vester Nebel 183, 184  
Vester Nykirke 256  
Vester Vedsted 184, 201, 203  
Vestjylland 30, 76, 84, 104, 107, 109, 336, 337, 407  
Vestslesvig 253  
Viborg 85, 109  
Vilslev 85-91, 249, 259, 262, 263, 265, 381-383, 389  
Vognsbøl 72  
Volgograd 365  
Vorbasse 188, 195, 196, 198, 203, 401, 404  
Wassersleben 331  
Wittenberg 263  
Ægypten 78, 79, 81  
Ølgod 104, 181, 186, 191, 377, 398, 401, 403, 410  
Øse 73, 83, 181, 185, 191, 193, 194, 196, 198, 201, 406  
Øst-Danmark 33  
Østen 330  
Østersøen 332, 345, 351, 355  
Østeuropa 58, 334  
Østjylland 104  
Østprøjsen 350  
Østvig 324  
Åbel 230, 233  
Åbenrå 396, 402, 408

Ål 266, 267, 404

Ålborg 13, 109, 170, 328, 337, 338,

Ålbæk 385

Århus 20, 39, 109, 208, 263, 327, 329,  
338

Årre 72, 75-84, 256, 404

Års 117

Aastrup 184, 195, 199, 401

## Emneregister

Arkæologi 18-36 (Holsted-Brørup-Ve-  
jen), 107-113 (Vestjylland og Sles-  
vig, 19. årh.), 114-120 (Malt, vikin-  
getiden), 214-220 (Homelund, vikin-  
getiden), 226-233 (Billum m.m., 19.  
årh.), 368-378 (Kirkebro, Bramming,  
første årtusinde)

Besættelsestiden 37-61 (Esbjerg), 62-69  
(Varde), 234-242 (sømand under be-  
sættelsen, født i Esbjerg) 299-323  
(Esbjerg), 324-335 (Askov-Malt),  
345-352 (Esbjerg m.m.), 353-367  
(Blåvand, Bramming m.m., flygtninge)

Byhistorie 381-391 (Bramming, 19.-20.  
årh.)

Erindringer 3-17 (Esbjerg, 20. årh.), 37-  
61 (Esbjerg, 20. årh.), 62-69 (Varde,  
20. årh.), 75-84 (Årre, 19.-20. årh.),  
85-91 (Vilslev og Jemved Sogne,  
18.-19. årh.), 107-113 (Vestjylland  
og Slesvig, 19. årh.), 155-160  
(Læborg, 19.-20. årh.), 161-178 (Ri-  
be, 19. årh.), 221-225 (Oksbøl, 20.  
årh.), 226-233 (Billum m.m., 19.  
årh.), 234-242 (født i Esbjerg, 20.  
årh.), 243-246 (Krigen 1864), 247-  
265 (Tjæreborg, 18.-19. årh.), 324-  
335 (Askov-Malt 1939-1945), 345-  
352 (Esbjerg, 20. årh.), 353-367  
(Blåvand, Bramming m.m., 20. årh.)

Fiskeri 3-17 (Esbjerg, 20. årh.), 205-  
213 (Esbjerg m.m., 20. årh.)

Folkekultur 179-204 (Ribe Amt, be-  
gravelseskikke, 19.-20. årh.), 396-  
411 (Ribe Amt, begravelseskikke,  
19.-20. årh.)

Foreningsliv 381-391 (Bramming Bor-  
gerforening)

Historisk litteratur, Ribe Amt 121-126  
(1993), 269-274 (1994), 412-415  
(1995)

Håndværk og industri 247-265 (Tjære-  
borg, 18.-19. årh.), 381-391 (Bram-  
ming 19.-20. årh.)

Kirkehistorie 179-204 (Ribe Amt, be-  
gravelseskikke, 19.-20. årh.), 247-  
265 (Tjæreborg, kirker og kirkegår-  
de, 18.-19. årh.), 396-411 (Ribe Amt,  
begravelseskikke, 19.-20. årh.)

Lokalarkiver i Ribe Amt 133-152  
(1993), 280-295 (1994), 419-434  
(1995)

Militærhistorie 221-225 (Oksbøl, civil  
værnepligt, 20. årh.), 243-246 (Kri-  
gen 1864), 324-335 (1939-1945)

Mindeord 266-267 (Frode Sørensen,  
Ål), 267-268 (Jens Kusk, Tjæreborg)

Politisk historie 37-61 (DKP, Esbjerg)

Socialhistorie 70-74 (Sneum-Tjære-  
borg, 19. årh.), 92-106 (Holsted-  
Brørup-Vejen, 19.-20. årh.), 392-395  
(Esbjerg, 20. årh.)

Stednavne 379-380 (Tjæreborg)

Trafik og kommunikation 336-344  
(Vestjylland, 20. årh.), 345-352 (Es-  
bjerg, 20. årh.), 381-391 (Bramming  
19.-20. årh.)

Uddannelse og skole 205-213 (Esbjerg,  
20. årh.)



# FRA RIBE AMT



**BIND XXVI**

**HISTORISK SAMFUND FOR RIBE AMT**

**1993 - 1995**

# Indhold

bind XXVI

<i>Agerskov, Søren</i> : Lillebæltsbroen og rejsen til Vestjylland .....	336
<i>Bak, Olaf</i> : En nybyggerby og dens borgerforening - noget om Bramming i årene 1895-1916.....	381
<i>Bertelsen, Søren</i> : De fire søstre.....	345
<i>Birger, Arthur</i> : Den tabte barndom. En lettisk flygtning i Vestjylland.....	353
<i>Bredmose Simonsen, Johs.</i> : Drengeliv i Esbjerg 1936-1939 .....	3
<i>Edelberg, Johanne</i> : Tuller Ribe .....	161
<i>Frandsen, Hans</i> : Militair og Feltlivet, således som jeg selv har levet og erfaret det i Aarene 1862, 1863 og 1864 .....	243
<i>Frandsen, Lene B.</i> : Homelund - guld og slagger.....	214
<i>Futtrup, A. M.</i> : Begravelsesskikke i Ribe Amt. Fra varsler til kirkegårdens port.....	179
<i>Futtrup, A. M.</i> : Begravelsesskikke i Ribe Amt. Inden for kirkegårdens port .....	396
<i>Jensen, Aksel</i> : Erindringer fra 1939-1945.....	324
<i>Jensen, Claus</i> : Fiskerne vil ikke sidde på skolebænken.....	205
<i>Juhl, Magne</i> : Om en jordemoder i Vilslev og Jernved sogne.....	85
<i>Juhl, Magne</i> : Redningsmedalje til bondesøn fra Vilslev og senere læge i Tømmerby og Bramming .....	259
<i>Kjærsgaard, Helene</i> : Esbjerg Kvindeforeningers Børneparkering .....	392
<i>Kusk, Jens</i> : Smede og stenhuggere i Tjæreborg .....	247
<i>Lauridsen, John T.</i> : Omkring »Gendarmen« - En kommunist i periferien.....	37
<i>Lauridsen, John T.</i> : Sømand langt fra Esbjerg .....	234
<i>Lauridsen, V. S.</i> : Erindringsbilleder - IV. Årre Sogn sidst i 1800-tallet .....	75

<i>Mørup, Poul Erik</i> : Malt-stenen, en alfabetmagisk indskrift fra tidlig vikingetid.....	114
<i>Nielsen, Ib</i> : Oksbøllejren - Eventyrets land.....	221
<i>Pentz, Peter</i> : En Oldsamler - Christen Sørensen Billum.....	226
<i>Rindel, Per Ole</i> : Motorvejen - et tværsnit gennem oldtiden.....	18
<i>Schantz, Viggø</i> : Vagtværnet i Varde.....	62
<i>Skov, Hans</i> : Mette Kagekone - en tragisk skæbne fra Læborg sogn.....	155
<i>Sørensen, Ejvind</i> : Om Tjæreborg.....	379
<i>Sørensen, Ejvind</i> : Omkring Sneum-Tjæreborg fattighus i hundrede år.....	70
<i>Tubæk Naamansen, Arne</i> : Kirkebro. En landsby fra midten af første årtusinde.....	368
<i>Tuxen, Poul</i> : Folkevandring i Holsted-Brørup-Vejen 1870-1911.....	92
<i>Wiell, Stine</i> : Christian Jürgensen Thomsens rejse til Vestjylland i sommeren 1863.....	107
<i>Wium Olesen, Niels</i> : Glædestimer og frimandskår. Befrielsessommeren i Esbjerg.....	299
Et udvalg af historisk litteratur om Ribe amt 1992-1993.....	121
Et udvalg af historisk litteratur om Ribe amt 1993-1994.....	269
Et udvalg af historisk litteratur om Ribe amt 1994-1995.....	412
Foreningens virksomhed 1992.....	127
Foreningens virksomhed 1993.....	275
Foreningens virksomhed 1994.....	416
Fra lokalarkivernes arbejdsmark 1992.....	133
Fra lokalarkivernes arbejdsmark 1993.....	280
Fra lokalarkivernes arbejdsmark 1994.....	419
Mindeord: Frode Sørensen 1915-1993.....	266
Mindeord: Jens Kusk 1913-1994.....	267
Registre til bind XXVI, 1993-1995.....	435
	449

## **Historisk Samfund for Ribe Amt**

Stiftet 1902. Danmarks ældste amtshistoriske samfund.

### **Bestyrelsen**

**Formand:** Arkivar Jørgen Dieckman Rasmussen,  
Grønlandsparken 58 C, 6715 Esbjerg N, tlf. 75 15 56 30.

**Redaktør:** Museumsinspektør Søren Manøe,  
Solvænget 107, 6870 Ølgod, tlf. 75 24 47 43.

**Kasserer:** Lærer E. Busk Jensen,  
Gl. Præstevej 16, Ounbøl, 6800 Varde, tlf. 75 26 41 16.  
Amtskommunaldirektør C. H. Dons Christensen,  
Tornskadevænget 8, 6760 Ribe, tlf. 75 42 23 55.

Pastor Agner Frandsen,  
Kirkevej 7, Askov, 6600 Vejen, tlf. 75 36 14 97.

Købmand Johs. Godsk Hansen,  
Søndergade 50, 6650 Brørup, tlf. 75 38 11 14.

Fhv. borgmester Søren Hübschmann,  
Bredgade 63, 6830 Nr. Nebel, tlf. 75 28 80 51.

**Suppleanter:** Skoleinspektør Sv. E. Tygesen,  
Stadionvej 4 A, 6623 Vorbasse, tlf. 75 33 31 39.

Skoleinspektør J. Hedegård Rasmussen,  
Alsædtægten 12, 6740 Bramming, tlf. 75 17 93 30.

**Redaktion:** Museumsinspektør Søren Manøe,  
Solvænget 107, 6870 Ølgod, tlf. 75 24 47 43.

Agner Frandsen,  
Kirkevej 7, Askov, 6600 Vejen, tlf. 75 36 14 97.

Verner Bruhn,  
Darumvej 16, 1. sal, 6700 Esbjerg, tlf. 75 45 28 55.

**Ekspedition  
og kasse:** Ejvind Busk Jensen,  
Gl. Præstevej 16, Ounbøl, 6800 Varde, tlf. 75 26 41 16.

**Gironummer:** 6 04 31 94.

**Kontingent:** 100 kr.

# INDHOLD

<b>Niels Wium Olesen:</b> Glædestimer og frimandskår Befrielsessommeren i Esbjerg .....	299
<b>Aksel Jensen:</b> Erindringer fra 1939-1945 .....	324
<b>Søren Agerskov:</b> Lillebæltsbroen og rejsen til Vestjylland .....	336
<b>Søren Bertelsen:</b> De fire søstre .....	345
<b>Arthur Birger:</b> Den tabte barndom En lettisk flygtning i Vestjylland .....	353
<b>Arne Tubæk Naamansen:</b> Kirkebro En landsby fra midten af første årtusinde .....	368
<b>Ejvind Sørensen:</b> Om Tjæreborg .....	379
<b>Olaf Bak:</b> En nybyggerby og dens borgerforening - noget om Bramming i årene 1895-1916.....	381
<b>Helene Kjærsgaard:</b> Esbjerg Kvindeforeningers Børneparkering .....	392
<b>A. M. Futtrup:</b> Begravelseskikke i Ribe Amt Inden for kirkegårdens port.....	396
Et udvalg af historisk litteratur om Ribe amt.....	412
Bestyrelsens beretning for året 1994 .....	416
Nye medlemmer 1994 .....	417
Regnskab for 1994 .....	418
Fra lokalarkivernes arbejdsmark i Ribe amt i 1994.....	419
Beretninger fra amtets lokalhistoriske arkiver 1994 .....	422
Registre til bind XXVI, 1993-1995.....	435