



# Danskernes Historie Online

Danske Slægtsforskeres Bibliotek

## Dette værk er downloadet fra Danskernes Historie Online

**Danskernes Historie Online** er Danmarks største digitaliseringsprojekt af litteratur inden for emner som personalhistorie, lokalhistorie og slægtsforskning. Biblioteket hører under den almennyttige forening Danske Slægtsforskere. Vi bevarer vores fælles kulturarv, digitaliserer den og stiller den til rådighed for alle interesserede.

### Støt vores arbejde – Bliv sponsor

Som sponsor i biblioteket opnår du en række fordele. Læs mere om fordele og sponsorat her: <https://slaegtsbibliotek.dk/sponsorat>

### Ophavsret

Biblioteket indeholder værker både med og uden ophavsret. For værker, som er omfattet af ophavsret, må PDF-filen kun benyttes til personligt brug.

### Links

Slægtsforskeres Bibliotek: <https://slaegtsbibliotek.dk>

Danske Slægtsforskere: <https://slaegt.dk>



*Hjulmanden i Torrild -  
Andreas Sørensen 1812-1877.*



## Hjulmanden i Torrild.

Hjulmanden Andreas Sørensen i Torrild er min tip2-oldefar og svigerfar til bysmeden i Torrild Jens Thomasen, der er min tip1-oldefar.

Andreas flyttede til Torrild i 1812 og fæstede hus under Rathlousdal og levede der af sit husmandsbrug en del år, og måske noget daglejer-arbejde. Men da hans far og farfar var tømrere i Søvind, har han formentlig haft nogen erfaring i træbearbejdning med sig.

I forbindelse med hans separation i 1822 var han formentlig under hjulmands-oplæring ved en broder, der var hjulmand i Søvind, og omkring 1825-26 nedsatte Andreas som hjulmand i Torrild. Da svigersønnen, smed Jens Thomasen, flyttede til Torrild i 1837 var det starten på et godt samarbejde mellem hjulmanden og smeden i Torrild.

Det var ret bekosteligt at anskaffe sig en ny arbejdsvogn, så det var nok ikke hvert år at Andreas lavede nye vogne. Til gengæld var der ca. 40 bøndergårde i sognet, så der har formentlig været arbejde nok med at vedligeholde og renovere de eksisterende arbejdsvogne.

Højbjerg, den 25/2-2024 - Erik V. Jensen.

### **Indhold:**

- Andreas Sørensen og Mette Marie Pedersdatter
- Andreas Sørensen og Johanne Nielsdatter
- Svigerforældre: Gårdmand Niels Nielsen og Anne Nielsdatter

Appendix:

- Husfæste matr. 62, Torrild by
- Brandforsikrings-takseringer af matr. 47 og 62
- Skilsmissen
- Arbejdsvogne

### **Kilder:**

- Rathlousdal Fæsteprotokol
- Hads Herred: Skøde- og Panteprotokoller
- Hads Herred: Brandforsikrings-taksationer
- Århus Amt: Forligskommisions Protokol m. fl.
- T. Kragelund, Ribe Amt: Arbejdsvognen
- Per Ole Schousbo: Hjulere og savskærere i Sillerup

### **Bøndernes arbejdsvogn:**





## Andreas Sørensen og Mette Marie Pedersdatter / Johanne Nielsdatter.

Andreas var født 21 oktober 1791 i Toftum, Søvind sogn og døbt 23 oktober i Søvind kirke. Han var søn af husmand og tømmermand Søren Michelsen i Toftum. Han voksede op i Toftum, men var tjenestekarl i Gangsted, da han 21 år gl. (19 februar 1812) giftede sig med Mette Marie Pedersdatter.

Hun var yngste barn af gårdmand Peder Eriksen i Ballebo, Gangsted sogn (døbt 10 oktober 1790) og voksede op på den største gård i Ballebo, Marinelund med 5 td. Hartkorn (iflg. Matrikel 1688). Hun blev (22 år gl.) gift med Andreas i Gangsted kirke og var da gravid. Sammen fik de 3 børn:

- \* Oline Marie, født 22 juni 1812 i Søvind sogn (Andreas anført som Tienestekarl i Gangsted). (Hun blev gift 6 oktober 1837 i Torrild med smed Jens Thomasen).
- \* Søren, født 26 marts 1818 i Torrild (død i 1833, 15 år gl.) - (Parret anført som "Huusfolk" i Torrild).
- \* Voldborg, født 28 januar 1820 i Torrild sogn. (Parret anført som "Huusfolk"). (Hun var ved Ft.1845 boende i Torrild by, 25 år, ugift og ernærede sig ved "at sy og spinde". Hun blev senere gift med Anders Eskildsen i Aaes, Søvind sogn og døde der den 10 november 1873, 53 $\frac{3}{4}$  år gl).

Da deres første barn Oline Marie var født, flyttede parret samme måned til Torrild, hvor Andreas nedsatte sig som husmand og fæstede, betegnet som "Andreas fra Toftum", fra 2 juni 1812 et hus under Rathlousdal gods. Årlig landgilde 2 Rdl sølv og krav om 4 årlige arbejdsdage i Rathlousdals have, samt høst- og ladedage efter omgang.

Fra en overtagelsesvurdering 11/7-1812 fremstod huset som: "*Stuehuset bestaaende af 7 Fag ege Under og Blandings Overtømmer, klinede Væge og Straaetag, indrettet til 2 Stuer, et Bryggers, en Forstue, Ovn og Skorsteen, 4 Fag Vinduer og Loft over 4 Fag.*

*Udhuset i 5 Fag af samme Materialier som forrige, indrettet til en Tærskelae, 2 Korngulve og Koestald, det hele i middelmaadig Stand."*

Dertil hørte "*en Jordlod af Hartkorn Ager og Eng 1 skp, 3 fdk, 2 $\frac{1}{4}$  album*". Huslodden, senere matrikuleret som matr. nr. 47, lå lidt vest for kirken og jordlodden lå ved Gjesing markskel.

I forbindelse med husfæstet havde han den 3. maj 1812 lavet en aftægtsaftale med den tidligere fæster af huset, Peder Jensen Kok, der resten af sin levetid skulle råde over "*den inderste stue, både over og neden*" samt en del af laden og et stykke af haven. Endvidere skulle han årligt modtage 4 skæpper æbler.

Andreas levede derefter af sit landbrug og måske noget daglejer-arbejde, og det var utvivlsomt en hård og slidsom tilværelse for begge ægtefæller.

Her boede og arbejdede Andreas og Mette Marie så frem til 1822, da parrets ægteskab fik en dramatisk afslutning, idet de blev separerede. I kirkebogen for Gangsted er der ved bryllups-indskrivningen i 1812 senere tilføjet en bemærkning: "*fik et Huus i Torrild - men siden separerede for gjensidig Letfærdighed omtrent 1822.*"

Den 10 august 1822 lavede de forlig om separationen i Århus amts Forligskommission. Forud var gået et forgæves mæglingforsøg hos sognepræsten og forgæves mægling i forligskommissionen. Andreas har nok været den mest letfærdige af de to, for forliget gik ud på at han straks skulle fraflytte huset, kun med sine gangklæder og sit værktøj. Konen overtog så fæstekontrakten med huset, indbo og udbo, og med pligt til at forsørge deres 3 børn. Dog med den tilføjelse, at kunne hun ikke bestride huset, skulle Andreas overtage det igen, sammen med forsørgelsen af deres børn.

Hvor Andreas tog hen vides ikke. Hans værktøj var nok noget træværktøj, han havde arvet efter sin far, der var tømmer, og døde i 1821. Opvokset ved en far, der var tømmer, har Andreas uden tvivl lært at forarbejde og bygge ting af træ. Så formentlig har han været hos sin broder Friderich, der var hjulmand i Søvind, under den første del af sepa-



rationstiden og der lært hjulmandsfaget.

Mette Marie blev boende i huset og skulle passe hus, markarbejde og dyrehold sammen med børnene og det må hun nok have haft noget hjælp til. Men det gik skævt for hende og den 4 august 1824 fødte hun et uægte barn, Rasmus Peter, hvor den udlagte barnefader var *"en tjenestekarl Niels Rasmussen, tjenende gårdmand Peder Jensen i Torrild"*.

Den 9 oktober 1824 blev Andreas indkaldt til Forligskommissionen af forvalter Terndrup fra Rathlousdal for manglende betaling af landgilde for husfæstet i 3 år (6 Rdl). Indkaldelsen blev dog hævet og formentlig har Andreas da betalt restancen og derefter overtaget huset og børnene igen.

Datteren Oline Marie har nok hjulpet til med husholdningen, men 22 april 1827 blev hun konfirmeret i Torrild kirke og allerede i maj samme år tog hun til Fruering som tjenestepige.

Den 26 september 1827 afstod Andreas fæstet på sit hus, der overgik til fæste af en Frederik Gottlieb John. Måske har hus og jordlod har været for stort at holde for ham efter hans separation. Eller måske har huset været i for dårlig stand, for ved en overtagelsesvurdering den 21 juli 1827 beskrives det gamle hus således: *"Huset som bestaar af 13 fag, bygget i Vinkel, Eege Under og Blandings Overtømmer, er i maadelig Stand, indrettet til 3 Stuer, 1 Brøggers, 1 Loe, 1 Korngulv, 1 Kræhuus og Tørvehuus, forsynet med Loft over 6 fag, 5½ Karm Vinduer, 1 Ovn og 2 Skorstene, samt fornødne Dørre"*.

Formentlig var Andreas da startet som hjulmand, og han fæstede et nyt hus, der var i bedre stand og med plads til værksted. Det nye fæstebrev blev tinglæst 29/9-1827 og heri stod, at han årligt skulle betale 4 Rdl Sølv i landgilde, og som tidligere arbejde 4 dage på egen kost for Rathlousdal samt stille til *"Jagt og Ladedage"* efter omgang med de andre fæstere. Det nye fæstebrev kostede ham også 30 Rdl i oprettelse.



Fra overtagelsesvurderingen 24/7-1827 fremstår det nye hus som: *"Stuehuus bestaaende af 9 Fag, 7¾ alen dyb, Bindingsværk Eege Under og Blandings Overtømmer, er i god Stand, 5 Fag til beboelse 2 Stuer, 2 Kamre og 4 fag til Materialhuus, et Værksted og Fæehuus, forsynet med Loft over 5 Fag, 4½ Karm Vinduer, 1 Ovn og 1 Skorsteen, samt fornødne Dørre."*

Huset var som nævnt i god stand, kun stråtaget skulle repareres lidt. Ifølge papirerne var der ingen jordlod med, kun

en have og tofte.

I Realregistret står huset som matr. nr. 62, Torrild by (ca. Bygaden 31). Huset havde tidligere været i fæste af en skrædder, Friderick Zieglar, der nu med kone blev boende hos Andreas som indsidder (aftægtsmand og fattigfoged).

Da Oline Marie var rejst, har Andreas måttet have en tjenestepige i huset og det har nok været Johanne Nielsdatter. Og formentlig var han blevet meget glad for hende, for den 23 oktober 1828 anmodede han som *"Husmand Andreas Sørensen"* amtet om en skilsmisse fra Mette Marie.

Det skulle så atter behandles i forligskommissionen, men ved mødet opdagede man, at der ved en fejl ikke var blevet udstedt en *"Fra Bord og Seng"*-separationsbevilling i 1822, så de 6 års adskillelse talte ikke med. Så først efter en ny, forgæves mægling blev der den 9/10-1828 udstedt den fornødne separationsbevilling.

Op gennem 1700-tallet var der i Torrild kun én hjulmand, der drev sin beskæftigelse i sognet og ved Ft.1787 og i 1801 var det en Michel Nielsen, *"Husmand med Jord og Hjulmand"*, der havde arbejdet. Han døde i 1812, 67 år gl. og derefter var der formentlig ikke nogen hjulmand i sognet, før end Andreas kom til.

I august 1829 benævntes han for første gang i kirkebogen som



"Hjulmand". Måske havde han set, at der var behov for en i Torrild, og derfor blevet oplært ved broderen i Søvind i de godt 2 år han var væk.

En hjulmand eller hjulmager lavede ikke kun hjul, han fremstillede også arbejdsvogne til de lokale bønder. Altså en slags forstadie til karetmagerfaget. Og vognene blev bygget helt uden tegninger; i stedet for havde hjulmanden skabeloner af de enkelte dele, som han anvendte til fremstillingen. Men arbejdsvogne var kostbare og det var ikke hvert år der blev solgt nye. Så det meste af arbejdet var at reparere og udbedre de eksisterende vogne.

Træet, der blev brugt til materiale til arbejdsvognene var eg, ask og bøg. Det var dyrt træ som hjulmanden ikke havde råd til have liggende på lager. Så når ordren kom måtte han ud i skoven for at finde passende træ til vogne. For- og bagakslerne skulle laves af en krum stamme, der passede til de buede akselstykker. Derefter valgtes stammer til de øvrige vogndele. Stammerne blev skåret op i passende stykker og slæbt hjem til ham, hvor de blev savet igennem på langs og op i passende stykker.



Ved hjulmandens hus var der også en savgrav, hvorover kævler eller træstammer blev anbragt på et lad, når de skulle saves op af hjulmanden og hans hjælper ved hjælp af en langsav, som var i hans værktøjssæt.

En mand stod da foroven og styrede saven, mens en anden var nede i graven og trak saven. En savgrav var normalt 3-4 m lang og ca. 1½ m bred.

Det opskårne træ blev så sat i lade, hvor det skulle ligge til tørre (helst i nogle år) for at blive brugbart. De store

gårde, som havde flere arbejdsvogne, kunne aftale med hjulmanden, at han skar træ op til at reparere med, som så blev oplagt til lagring ved gårdmanden.

På Andreas' tid havde hjulmanden ikke de mange specialmaskiner og -værktøjer, som fremkom i faget senere. Men havde dog nok den særlige hjulmager-høvlebænk med klemmehage og en Radstok, hjulmandens vigtigste stykke værktøj; den arbejdsbænk han brugte når hjulet skulle spændes op, hvad enten det var for at lave hullerne i egerbænken (den sværeste del af navet), for at slå egerne på, samle stykkerne af fælgen eller færdiggøre hele hjulet. Han må også have haft en fugebuk og et drejelad (drejebænk), trukket af et stort hjul, enten via et håndsving eller et trædelag.



Processen ved hjulfremstilling har været: Efter fremstilling af eger, bores og drejes hjulnavet på drejeladden, derefter stemmes eger-taphullerne ud og, når man har slået egerne i navet (i radstokken), bearbejdes og afkortes fælg-tappene i egerne på fugebukken. Herefter bearbejdede og borede man fælgstykkerne og slog dem fast på egerne i radstokken. Derefter lavede man bønningshullet i navet med håndbor (skebor og navbor). Og til sidst lagde man en jernbeklædning på hjulbanen.

Hjulmagerens håndværktøj var i gl. tid: Langsave og buesave, økser, hamre, hugjern, båndknive, bugthøvle og ziehklinger, syle, håndbor og skrueklemmer. Og hertil: en slibesten og hvæssesten.



I 1831 kunne Andreas så endelig søge kongelig bevilling til: "*Ægteskabs aldeles Ophævelse for Hjulmand Andreas Sørensen i Torrild og Mette Marie Pedersdatter med Tilladelse for Manden til at gifte sig*". Bevillingen, som han fik den 6 december, var gratis, måske på grund af amtets fadæse. (Normalt betaltes 13 Rdl og 48 sk til Kongens Kasse og 1 Rd og 64 sk til Seminariefondet for en skilsmissebevilling).



Hurtigt derefter, 25 februar 1832, blev han gift for 2. gang med Johanne Nielsdatter, tjenestepige fra Torrild, datter af gårdmand Niels Nielsen (og søster til gårdmand Jochum Otto Nielsen i Torrild). I kirkebogen står der under bemærkning: "*bege have havt de naturlige Kopper, som kan sees af Arrene i bege deres Ansigter*".

Ægteskab nr. 2 var barnløst, men Johanne havde ved giftemålet en søn fra 1823 uden for ægteskab, Niels Christiansen (hvor faderen var "*en Dragon fra Aarhus Regimentet*").

I 1832 blev sønnen Søren Andreasen også konfirmeret (tg i Kundskab og g i Opførsel), men ulykkeligvis døde han 8/4-1833 (15 år gl.) og blev begravet 13/4 i Torrild kirke.

Ved folketællingen i 1834 boede der i huset i Torrild by, udover Andreas' kone og hendes søn, også Friderick Zieglar og hans kone. (Han var da sognets fattigfoged, men døde allerede 1 juni samme år). Desuden var der Andreas' datter Voldborg og et plejebarn Ane Torrild (uægte barn af Andreas' 1. kone), der "*opfødtes paa sognets bekostning*".

Det virker som om Andreas har været en social indstillet person for ved Ft. 1845 var der i huset ud over Johanne's søn og 3 plejebørn også en indsider-familie og et fattiglem med 2 børn, i alt var der 6 voksne og 5 børn i huset på det tidspunkt.

Og som svigerfar til sognets bysmed Jens Thomasen havde han også et godt samarbejde med smeden, havde bl.a. smedens søn Thomas boende hos sig i nogle år.

Andreas var opført som hjulmand og husmand i Torrild i alle folketællinger fra 1834 frem til 1860. Også da konen Johanne døde den 10 april 1864 og blev begravet i Torrild kirke 17 april. I alle årene var han den eneste hjulmand i Torrild sogn og med de mange store gårde, der var i sognet (ca. 40 stk), må der have været rigeligt arbejde til ham med at reparere og renovere bøndernes arbejdsvogne.

Især fordi de helt gamle vogne havde hjul, hvor jernskinnen var lavet af 6 buede jernstykker, der blev sømmet fast på fælgen, med enderne lagt ind over hinanden. Udover at det må have skrullet godt, når vognen kørte på stenbro, var det også hårdt ved hjulfælgene, idet skinnestykkerne tit måtte eftersømmes, og efterhånden blev fælgene ødelagte og måtte udskiftes. (Det var først omkring 1850 at smedene blev dygtige nok til at smede hjulskinnen i ét stykke og derefter krympe den fast på hjulet).

Ved Ft.1870 var Andreas opført som enkemand og aftægtsmand i huset i Torrild, hvor han boede ved Maren Jochumsdatter (en brordatter til Johanne) og hendes mand, der var opført som "Arbejdsmand". - Der var da ingen hjulmand i Torrild sogn.

Den 16 oktober 1876 blev der tinglæst et arvefæsteskøde på huset til Andreas Sørensen, hvor han købte huset for 671 kr, 85 øre af godsejeren på Rathlousdal. Med i handlen var at husejeren årligt skulle levere 4 skæppe byg samt andre ydelser til godset Rathlousdal.

Handlen blev lavet den 30 juni 1876 og samme dag solgte han boligen videre til enken Maren Jochumsdatter, mod at hun lavede en aftægtskontrakt med ham, hvor han kunne blive boende i huset ved hende. Han lærte aldrig at skrive og livet igennem underskrev han sig Andreas Sørensen "m. f. P." (med ført Pen).

Den 10 Januar 1877 blev huset omvurderet i forbindelse med brandforsikring til den nye ejer Maren Jochumsen og beskrivelsen af huset lyder da således:

"Matr. N. 62. - Huset ligger i Øst og Vest, er 26½ Al lang (16,4 m) inddelt i 9 Fag 8 Al dyb, ¾ Al høj, det er opført af Ege Under og Blandings Overtømmer, Klinede Vægge og Straatag. Indrettet saaledes:

2 Fag til Beboelse for Aftægtsmanden Andreas Sørensen, 4 Fag til Beboelse for Eierinden. Over samme 6 Fag er Bræddelofter, men kuns Bræddegulv i 2 Fag, i Kjøkkenet er 1 Skorsteen til fælles afbenyttelse, som bestaaer af Leer til Taget, dernæst 3 Fag til Lo og Høloft.

Overalt fornøden Vinduer og Døre. Husets Alder vides ikke. - Ved Brug og Ælde skjønnes Bygningen at være forringet omtrent 1/3 Deel og ansættes herefter til Forsikring til 600 Kr".

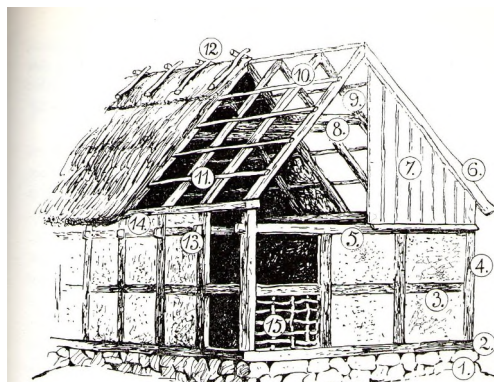

Skematisk tegning af bindingsværksbygning. 1. Syldsten, 2. Fodtømmer, 3. Løsholt, 4. Stolpe, 5. Loftsbjælke, 6. Vindskede, 7. Gavlkledning af brædder, 8. Hanebånd, 9. „Skadegabet“, rum over hanebåndet, 10. Spær, 11. Lægter, 12. Kragtræer, 13. Bjælkehoveder, 14. Rem eller læde, 15. Støjer med risfletning.

I knap 50 år havde Andreas boet i huset, uden at der var lavet tilbygning eller indvendige forbedringer! - Bemærk at der var ingen "Retirade" (latrin). Selv sent i 1800-tallet var der næsten ingen gårde eller huse på landet, der havde et latrin. Al nødtørft blev forrettet i stalden eller ude i naturen !

Andreas døde 14. februar 1877, 86 år gl. og blev begravet 24. februar i Torrild kirke. Der findes ikke skifte efter ham, men i Hads Herreds Dødsanmeldelsesprotokol står den 20/2-1877: *"Andreas Sørensen, Opholdsmand hos Enke Maren Jochumsen i Torrild, døde 14/2-77. Arvingerne var Smed i Torrild Jens Thomasen' Børn med afd. Hustru Oline Marie Andreasen, myndige, og Aftægtsmand af Aaes Anders Eskildsen' Datter med afd. Hustru Voldborg Andreasen, umyndig. Efterlader ikke mere end til Begravelsen – Boet ej Vurderet. Jens Thomasen og And: Eskildsen har Begr: Omkostn.:"*

Maren Jochumsen havde da overtaget huset, men der blev først tinglæst skøde på det den 28. november 1892 !

Efter Andreas Sørensens død var det slut med hjulmænd i Torrild sogn, formentlig fordi faget uddøde og blev erstattet af karetmagere, der slog sig ned i de større byer (f.eks. Odder by), for at få en bredere kundekreds.

\*\*

Andreas' første kone Mette Marie Pedersdatter fik en noget krank skæbne, idet hun 26/8-1829 fik sit 2. uægte barn, kaldet Ane Torrild. Denne gang blev en gift husmand i Torrild, Peder Hansen Ravn, udlagt som barnefader. Det blev han så vred over, at han den 1/10-1829 indstævnedede hende for en Politiret på Århus Rådhus. Anledningen hertil var *"Klage fra Huusmand Peder Hansen i Torrild betræffende at Indsidderske Mette Marie Pedersdatter samme Steds har beskyldt ham for at være Fader til det af hende født uægte Pigebarn, hvorover han og hans Kone anseer sig forulempede"*.

Sagen endte med et forlig, hvor Peder Hansen skulle betale Mette 12 Rdl over 2 terminer (6 Rdl pr. gang) samt sagens omkostninger, mod at hun frafaldt sin påstand og ikke rettede yderligere krav mod ham. (Så noget har der nok været om det - men hvis han var blevet dømt som barnefader, skulle han som gift mand idømmes fængselsstraf for hor!).

Mette Marie havde det ikke for godt efter hendes fraflytning af huset og fik i 1827 og 1828 2 til 3 mark i fattighjælp af sognet. Og i 1831 fik hun 1 Rdl 2 mk i fattighjælp, samt at sognet betalte for forsørgelse af hendes uægte barn.

Hun døde i Torrild Fattighus den 18. maj 1832, 42 år gl. Og fattighuset måtte betale for hendes begravelse og ligkiste med 2 Rdl og 3 mk. Inden da havde de betalt 1 Rdl 2 mk i *"Øieblikkelig Hielp"* og 1 Rdl til *"Klæder"* til hendes datter.

Endvidere betalte de i 1832 8 skp rug, 8 skp byg samt 10 Rdl for at få hendes uægte datter Ane Torrild sat i pleje ved en husmand (Andreas Sørensen).

Ane Torrild var plejebarn ved Andreas i Ft.1834 – Ft.1845, og tjenestepige i Søvind Ft.1850 – Ft.1860. Ved Ft.1880 boede hun i et hus i Søby, Gosmer sogn, og var da gift med Peder Hansen, anført som *"Dagleier i Agerbruget"*.

\*\*

### **Johanne Nielsdatter**

Johanne var født 10. maj 1799 og døbt 30. juni samme år. Hun var datter af gårdmand Niels Nielsen og Anne Nielsdatter i Torrild og blev konfirmeret 2. april 1815 i Torrild kirke (med Særdeles God Opførsel).

Hun nedkom 24. december 1823 med en uægte søn Niels Christiansen, der blev døbt i Torrild kirke 31. april 1824. Udlagt til barnefader blev dragon ved Aarhus Regimentet Kristian Nielsen (skal være rejst hjem til Sjælland, iflg. Kirkebogen).

Formentlig startede hun i huset ved Andreas som tjenestepige i 1827 efter at datteren Oline var flyttet hjemmefra.



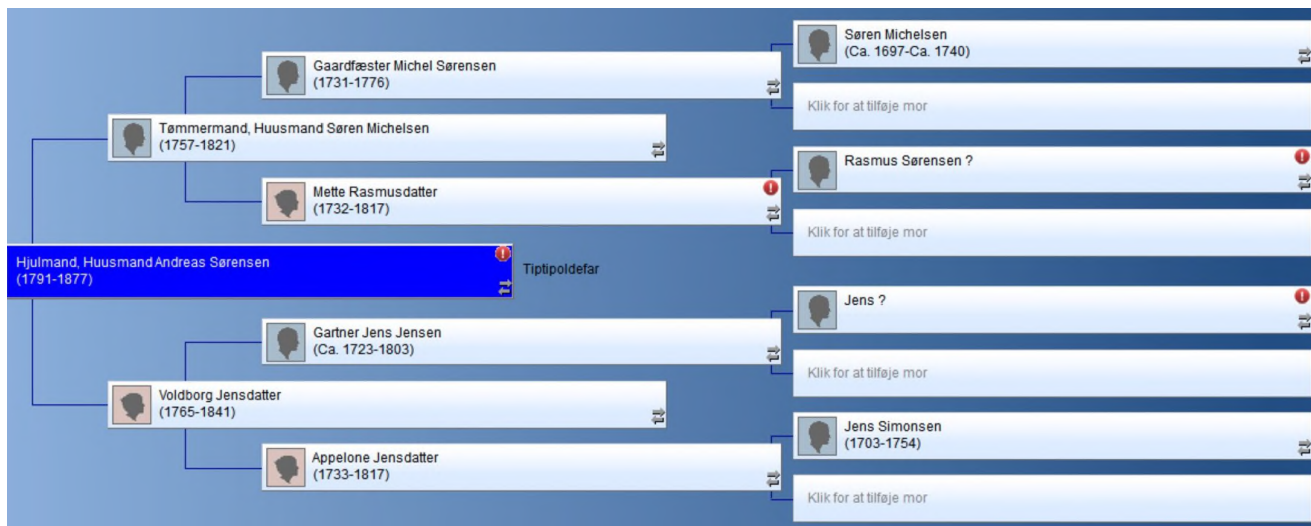

## Appendix:

### Fæstebrev på huset (matr. 62, Torrild By) i 1827:

No. 4. F:6. 2t Rbs Sølv 1827.

Christian Friderich Holstein Rathlou, deres Kongelige Madjestæts Geheimeconference-raad og Hofjægermester, Stamherre til Rathlousdal, Gersdorflund og Sophienlund i Jylland, Herre til Jomfruens Egede og Lystrup i Sjælland.

Gjør vitteligt: At have stæd og fæst ligesom ieg herved stæder og fæster til Andreas Sørensen det Huus med tilliggende Have og Tofte i Torrild Bye, under Rathlousdals Gods, som Friderick Siegler har havt i Fæste; hvilket ialt, benævnte Andreas Sørensen maae bruge og beholde i Fæste saa længe han lever, paa følgende Vilkaar:

1, Han svarer i rette Tid alle de paabudne, nuværende eller tilkommende Kongelige Skatter eller Paalæg, samt alle andre af Huus Have og Toft gaende offentlige Byrder. Hvad enten de ere eller blive paabudne til Udredelse af Eieren eller Fæsteren.

2, Svarer aarlig i Landgilde hvert Aars Mortensdag, uden nogen som helst Slags Godtgjørelse eller Liqvidation, til mig eller efterkommende Stamherre 4 Rbdl. Sølv, skriver Fire Rbdlr., som erlægges Mortensdag dette Aar og saa fremdeles aarlig. Desuden forretter han aarlig efter Aftenvarsel 4<sup>re</sup> – er fire Dages Arbejde paa egen Kost til Rathlousdal, foruden Jagt og Ladedage efter Omgang. -

3, Hæfter nogen approberet Ophold paa Huuset, da tilsvare Han samme. -

4, Bygningen skal han for egen Regning lade assurere i Landets almindelige Brandkasse og svare den aarlige Contingent. -

5, Husets Bygninger skal han bestandig holde i den Stand de er ham overleveret efter vedhæftende Syns og Taxationsforretning. Han maa ikke tage nogen til Huse uden min Tilladelse. -

For øvrigt retter han sig efter Loven og Anordningerne. Samt viser mig og mine Betjente tilbørlig Hørighed og Lydighed. Indfæstningen er betalt med 30 Rbdl, skriver tredive Rgsbdlr. Sedler. -

Dette Fæstebrev, som herved udstædes under min Haand og Segl, efterleves og opfyldes under Tab af sammes Forbrydelse. - Petersminde den **26 September 1827**. Paa hans Excellence Hr Geheimeconferentsraad C F Rathlous Vegne efter Fuldmagt. *Terndrup* Forvalter

Læst under Hads & Ning Herreders Ret den 29 September 1827 og protocolleret Fol. 414. *Lanng*

## **Matrikelkort: Torrild by 1818-62:**

Matr. 62 er Andreas Sørensens have og tofte i Bygaden, nr. 64 er bysmeden.



### **Andreas Sørensens bopæle iflg. Brandforsikrings-takseringer:**

Taxationsprotocol 1831-40 (8. Juni 1831), (den senere matr. 62):

N.1708 Et Huus beboes af Fæster **Andreas Sørensen**. Huset ligger i Øster og Vester 9 Fag,  $7\frac{3}{4}$  Al dyb, Ege Under og Blandings Overtømmer, Klinede Vægge og Straatag, 5 Fag er til beboelse med Loft, Vinduer og Dørre samt 1 Skorsteen, de øvrige 4 Fag til Materialhuus Taxeret for 71 Rbd S. T. reduceret til - - - - - 70 Rbd forsvarlig med Ildefare og er tilforn Forsikkert. De anordnede Brandredskaber ere forefundne. -

Det tidligere hus, der blev overtaget af Frederik Gotlieb John (senere matr. 47):

N.1718 Et Stuehuus beboes af Fæster **Frederik John**.  
a, Huset ligger i Øster og Vester, 8 Fag, 7 Al dyb, Ege Under og Blandings Overtømmer, Klinede Vægge og Straatag, heraf er 7 Fag til beboelse, med Loft, Vinduer og Dørre samt 2 Skorsteene, det 8<sup>de</sup> Fag til Hughuus taxeret for 71 Rbd S.T. reduc til - - - - - 70  
b, Et Udhuus i Syd og Nord 5 Fag,  $7\frac{1}{2}$  Al dyb, af samme Materialer som Litr a taxeret for 30 Rbd S.T reduceret til - - - - - 30  
forsvarlig med Ildefare og er tilforn forsikkert. 100 Rbd  
De anordnede Brandredskaber ere forefundne. -

I Torrild Sogne-matrikelprotokol er matr. 47 beskrevet således:

*"En Huusplads og Hauge vesten i Byen, sønden for gaden og en Lod ved Giessing Markeskjel nordvestligst for Byen".*

### **Skilsmissen:**

#### **Arhus amt Forligskommisions Protokol 1795-1858:**

**1822** – Nr. 449 – 10 Aug: Parterne mødte Konen med Værge Hans Hansen af Torrild – Parterne vare ikke at foreene til at leve sammen ligesom og Sognepræsten Hr: Berthelsen forgiæves har umaget sig med at foreene dem til Samliv efter den af ham derom udstædte Attest af 30 Juli d: A: - Derimod bleve de eenige om de Vilkaar paa hvilke de vil søge Separations Bevilling, saaledes:

**1:** Konen Mette Pedersdatter beholder Huuset med dets Tilhørende, saa længe hun finder for godt at afbenytte samme. -

**2:** Manden Anders Sørensen forbeholder sig alene hans Gangklæder samt hans Værktøj, med hvilket han strax fraflytter Huuset, da al deres øvrige Indboe og Udboe overlades Konen. -

**3:** Naar Konen ikke længere vil eller kan bestride Huset, da overlades samme igien til manden med Herskabets Samtykke -

**4:** Saalænge Konen afbenytter Huuset saa forsørger hun deres tre sammen avlede Børn, saaledes som Christen Pligt udfordres, men om Manden igien tiltræder Huuset, saa paatager han sig ogsaa Børnenes Forsørgelse. -

**5:** Fæste brevet paa Huuset overleveres Konen eller hendes Lavvæрге. -  
Saaledes for værende Bekræftet ved Underskrift. -

*Andreas Sørensen*      M. M. P. med paaholden Pen      Som Lavvæрге *Hans Hansen*

**1828** - Nr. 136 - 23de August: Mødte - Sagen Udsat i 14 Dage.

**1828** - Nr. 136 - 6de September: Sagen der var indklaget af Huusmand Andreas Sørensen i Torrild, contra sin fra Bord og Seng formenende adskildte Hustrue, Mette Maria Pedersdatter, angaaende endelig Skilsmisse der blev foretaget her i Kommissionen Løvedagen d: 23de August d: A: hvor Parterne vare mødte, og da Kommissionen affordrede dem Separationsbevillingen, fra Bord og Seng, foreviste de en Attest fra Forligelsescommissairerne, de herrer Overauditeur Petersen og B: Lihme af 10de August 1822, tilligemed Vilkaarene hvorefter Separationsbevillingen kunde søges, samt en Attest fra deres Sognepræst, Provst Berthelsen, som beviste at han forgieves havde mæglet Forening imellem dem.

Men da de havde forglemt at erhverve høie Vedkommendes Bevilling til Adskillelsen fra Bord og Seng, betydede Kommissionen dem, at den sexaarige Separation i hvilken de havde levet adskildte, var ugyldig og at betragte som Intet, og at de maatte først ordentlig separeres i 3 Aar fra Bord og Seng, førend de kunde søge endelig Skilsmisse. -

Sagen udsattes efter Parternes Forlangende til i dag, hvor den atter blev foretaget og Parterne igien vare mødte, for at modtage Kommissionens Mægling og, for i Mangel af Forening til Vedblivelse af Ægteskabet, da ved dens Hielp at forenes om Vilkaarene, hvorefter de ville søge Separationsbevilling fra Bord og Seng. - Kommissionen forsøgte at formaae dem til at leve tilsammen, men forgieves, ligesom ogsaa deres Sognepræstes - Hr Sadolin i Torrild - Attest af 5te September viser, at han og forgieves har bestræbt sig for at mægle Forlig imellem dem. - Det tilføies, at med Konen mødte som Lauvæрге i dette Tilfælde, Torkild Rasmussen fra Neder=Fleustrup. -

Vilkaerne hvorefter Separationsbevillingen søges ere følgende:

Da Ægtefolkene allerede i 6 Aar have levet adskildte og den Tid allerede deelt deres Eiendele imellem dem, er herved Intet videre at bemærke, end:

**1.** at Faderen Andreas Sørensen beholder som hidtil, og forsørger deres i Ægteskabet sammen avlede 3 Børn, nemlig en Datter Oline Marie, 16 Aar gammel, og en Søn Søren Andresen 10 Aar gammel, samt en Datter Volborg, 7 Aar gammel;

**2.** at Konen Mette Marie, beholder ganske som Eiendom den paa hendes Navn lydende Kongelige Obligation, stor 28 Rbd 67 s: Sølv, datteret 11te December 1820, med Tilføiende: at hverken Faderen eller Børnene efter hendes Død skal arve Noget af samme. Det bemærkes: at efter denne Deling og Forklaring, frafalder Parterne al fremtidig Krav paa hinanden. -

*Mette Marie Pettersdatter*      *Andreas Sørensen*  
med ført Pen. -                      med ført Pen. -

### **Torrild Pastorat - Div. Dokumenter 1760-1928 - Præstens dagbog:**

22 Aug. 1828 - Attest til Andreas Sørensen og Hustrue, at min Mægling til Forlig mellem dem var forgjæves.

5 Sept. 1828 - Udstædt en noget forandret Attest om det samme.

### **Århus Amt Kopibog over Resolutioner, Bevillinger og Bestallinger 1818-1857:**

**1828** - 9 Octbr. - Bevilling for Huusmand Andreas Sørensen og Hustrue Mette Marie Pedersdatter af Torrild til at leve adskilte fra Bord og Seng. - Foreningen indgaaet ved Aarhus Amts Forl: Com: den 6 Septbr: 1828. -



## **Århus Amt Journal over Indkomne breve 1828-32:**

Q-1106 - Torrild: Hjulmand Andreas Sørensen søger Bevilling til Ægteskabets aldeles Ophævelse mellem ham og Kone Mette Marie PedersDatter. - 30/11-1831.

(Bemærkninger: 11 - 6 Decbr Q-1275 til Lanng ..., 17 Decbr: lev: Suppl: Ansøgt: for at Attesteres af hans Præst med Hensyn til hans Formuesforhold. *Lanng*).

## **Protocol nr. 30 - Kongelige Bevillinger 1812-1833:**

1831 - October Qvartal - 6 December.

Bev: Til Ægteskabs aldeles Ophævelse for Hjulmand Andreas Sørensen i Torrild og Mette Marie Pedersdatter med Tilladelse for Manden til at gifte sig - gratis. (normalt betaltes 13 rdl og 48 sk til Kongens kasse og 1 rdl og 64 sk til Seminariefondet for en skilsmissebevilling).

## **Arbejdsvogne (også kaldet bondevogne):**

I Danmark har man kendt til arbejdsvogne helt fra yngre stenalder (for ca. 5.000 år siden). De havde to massive skivehjul og blev trukket af okser. Senere fik man vogne med fire massive hjul, men først for ca. 1600 år siden kom de første hestevogne til arbejdsbrug til dansk område. Og her udviklede man vogntypen til de kendte lokale landbrugsvogne uden affjedring, som blev kaldt bondevogne eller stive arbejdsvogne.

**Den stive arbejdsvogn uden affjedring:** Er en af de ældste hestevognstyper i Danmark med mange-egerede hjul, især brugt indenfor dansk landbrug, fremstillet fra jernalderen og frem til 1950'erne. Vogntypen blev først bygget af de lokale hjulmænd og senere af karetmagerne - helt frem til tiden efter 2. verdenskrig, hvor de blev udkonkurreret af moderne landbrugsvogne med affjedring og luftgummihjul.

Vognene blev bygget uden tegninger og fremstillet efter diverse skabeloner; og med tiden blev de mere og mere forskellige fra landsdel til landsdel. Små landbrug i yderområderne brugte mindre vogne med smallere sporvidde end de større landbrug på de gode jorder.

Vogntypen var oprindeligt beregnet til at køre i marker og på bløde jordveje uden belægning. Den bestod af et antal vogndeile, der blev samlet til mange formål, afhængigt af årstiden og opgaverne i landbruget.

Stivvognene har fire næsten lige store egerhjul af træ, der parvis er monteret på for- og bagvogne af træ, forbundet med et langt træstykke, kaldet "Langvogn", der med bolte var fæstnet imellem forvogn og bagvogn. Det var udskifteligt, så vognen kunne gøres længere eller kortere efter behov.

Vognkassen består af løse fjælle (bundfjæl og sidefjæle) lagt på undervognen og støttet af kæpstokke i siderne, samt en forsmæk og en bagsmæk. Oftest var der én vognstang (Stjert) mellem forvognen og to heste, eller to vognstænger til én hest.

På vognstangen var monteret en hammel, hvorpå der hang to svingler; herpå var påsat hammelreb fra hestenes seletøj. Hammelen var indrettet med flere monteringsmuligheder, således at trækket kunne skævdeles og den stærkeste hest fik den største trækbyrde.

I denne form brugtes vognen til al arbejdskørsel, f.eks. roekørsel, møgkørsel m.m., eller uden sidefjæle til transport af risbrænde eller kørsel med ajletønde. En kraftigere udgave af stivvognen blev også brugt til tømmerkørsel og kaldtes da en skovvogn.

Til høstbrug blev hjulparrene skilt og en længere forbindelsesstang (Langvogn) blev monteret mellem hjulparrene. Den større længde gav så mulighed for at samle vognen med en længere bundfjæl og længere sidefjæle; på disse blev lagt et såkaldt læsseræk

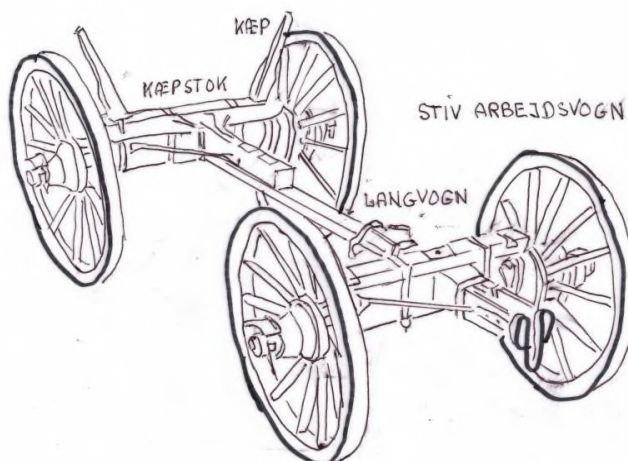

eller høstlad, der gav grundlag for et bredere kornlæs.

De oprindelige symmetriske hjul fik styrt (paraply-form) i løbet af 1500-1600-tallet (det gav bredere ladflade), og træakslerne blev senere udskiftet med jernakslers, men i nogle egne anvendtes beslåede træakslers langt op i 1900-tallet.

I løbet af 1800-tallet udviklede man en aksel af hærdet stål, der var mere holdbar. Senere fandt man på at lave langvogne af stål og give dem en bøjning fortil (en såkaldt svanehal), således at forhjulene kunne passere under. Det gjorde det muligt at vende vognen selv i snævre gader.

Senere forsvandt langvognen fuldstændig, idet vognkassen selv dannede forbindelse mellem for og bagvogn. Det var led den udvikling der skete, da fjedervognen kom. Man fik nu en arbejdsvogn, der også kunne bruges til persontransport som Charabanc.

### Stivvognens opbygning:

Træet, der blev brugt til arbejdsvogne var hårdt træ (eg, bøg og ask). Og hjulmanden tog ud i skoven for at finde træ der passede til vognen. Først træ til for- og bagakslerne. Det skulle gerne have en krum stamme, der passede til de buede akselstykker. Derefter træstammer til de øvrige vogndele. Stammerne blev skåret op i store stykker og slæbt hjem til hjulmanden, hvor de blev savet igennem på langs i passende stykker.

Det opskårne træ blev så sat i en lade, hvor det helst skulle ligge i 4-5 år for at blive godt tørt.

Stykkerne til hjulnav blev behandlet på en særlig måde, for at de ikke skulle svinde eller udvides, når de blev brugt. Navtræet blev lagt i en mose og tildækket med mosejord, så det var dækket af vand. Efter et

par år blev det hentet op og sat til tørring i laden i 3-4 år. Så var navtræet så hårdt og tørt, at det kunne holde som hjulnav i et par menneskealdre.

Når træet efter de 4-5 års tørring skulle anvendes til en vogn, gik hjulmanden i gang. Først hjulene. Navet kom på drejeladdet, og hullerne til egerne blev hugget. Det var et arbejde, der skulle gøres meget nøjagtigt, og ligeså nøjagtigt skulle tappene på egerne være, der skulle bankes ned i navets eger-huller.

Var dette arbejde udført godt, kunne det holde i mange år. Skete det, at egerne i sommertiden gik løse i navet, da var træet ikke lagret længe nok, eller også var vognen lavet hos en dårlig hjulmager. Og et vognhjul med løse eger knækkede meget hurtigt sammen.

I hvert nav var der 12 eger, og når disse var banket fast i navet, skulde fælgen laves. Der var 6 stykker, et for hver 2 eger. Fælgen var af et krumt stykke egetræ, så det passede i formen til hjulet. Gangens bredde (hjulbredden) var et vigtigt valg, når der skulle fremstilles en ny vogn, og der var forskellige muligheder.

En hårdt belæsset vogn med smal gang vilde synke dybere ned i en sandet vej end vognen med bred gang, og derfor vanskeligere for hestene at trække; men på den faste vej var den smalle gang lettere for hestene. Bredden på vognhjulene kunne derfor svinge noget, 2, 2¼ eller 2½ tommes bredde var det mest almindelige; kun sjældent

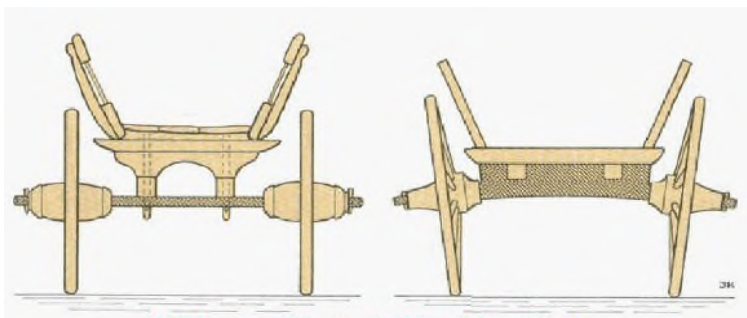

Hjultypen til højre kaldes "styrthjul". De blev indført omkring 1300 og var de almindelige helt op i 1900 tallet. Sporvidden på bøndervogne var ca. 80-90 cm.



lavede man hjul med en 3 tommer bred gang.

I Marsken brugtes vogne med bred gang, hvor hjulene ikke så let ned sank i den fede marskeng, derfor kunde der læsses mere hør på en sådan vogn.

Hjulenes form (bygning) var lavet efter træakslens rounding eller bøjning, der var bestemmende for egerens skrå stilling i navet. Når egerne havde en meget skrå stilling udefter, sagde man, at vognen var meget ud-egeret.

Når akseltræet hos hjulmageren blev bearbejdet, blev det yderste stykke på hver ende rundet. Dette runde stykke kaldtes "Akselarmen" og skulde passe til hullet i navet. På de helt gamle vogne var akselarmene så lange, at de gik et stykke ud gennem navet, så der kunne bores et hul ned gennem dem, og deri isætte et stykke rundjern med et øje i den ene ende, så det ikke kunde falde igennem (en Lundstikke).



Denne metode brugtes indtil smedene lærte at skære skruegang i jern. Alle vogne blev derefter meget hurtigt lavet med møtrik for enden af akselarmen, for at hindre hjulet i at glide ud under kørslen.

Navet var på ydersiden beslået med jernringe, og indvendig, i det store borede hul, var der en ydre og en indre bøsning. Hullet i navet var kegleformet, ca. 5 tommer i diameter inderst og ca. 2½ tomme

yderst, passende til akselarmens form.

På de gamle vogne var der ingen fast ring rundt om hjulbanen. Der var seks stykker jern, såkaldte "Skinner", der var nogle tommer længere end de tilsvarende seks stykker fælg. Skinnerne blev lagt med enden midt på et stykke fælg og hen over samlingen til midt på næste stykke. I jernskinnen var der i begge ender flere huller, så den ene skinne kunne lægges ovenpå den anden, og således at sømmet kunne slås igennem de to skinneender og ned i fælgen.

På den måde blev hjulene beslået med jern og de seks jernstykker dannede en ring, da de gik et stykke ind over hinanden i samlingerne. Hullerne i jernskinnerne var ikke runde, men langstrakte, så man lettere kunde finde et sted, hvor et søm kunne bankes ned. Skinnebeslaget på hjulene var ikke nogen god løsning, især ikke i stærk sommervarme; da svandt vogntræet, og skinnerne kom så til at sidde så løse, at de måtte pilles af og lægges om.

Hvis hjultræet var ved at blive gammelt, flækkede det ofte, når der blev sømmet. Så måtte et nyt stykke træ hentes i laden, og så måtte bonden af sted til hjulmanden.

Vognene blev ofte om sommeren i hør- og kornbjergnings-tiden kørt enten i møddingvandet eller i lergraven for at undgå svind i hjultræet. Der stod vognen så i middagsstunden, medens der blev spist og sovet til middag.

Selve vognstellet, der forbandt forvognen og bagvognen, gav også problemer. En vogn, der var belæsset, kunne næsten kun køre lige fremad. Skulle der svinges, var det kun i en meget stor kurve. Derfor måtte der indbygges en mekanisme, der forbedrede svingegenskaberne, og det var ikke let.

Både i for- og bagvognen blev der indbygget et "Vendetøj" i forbindelse med langvognsbommen for at lette en svingning af vognen. Begge var simple konstruktioner i egetræ, der sammen med en "Vendebolt", i hver ende af langvognsbommen, var fastgjort til forvogn og bagvogn, og tillod en vis drejning af vognen. Da det forreste vendetøj fyldte en del i højden og vognkassen gerne skulle være vandret, måtte forhjulene derfor gøres noget mindre end baghjulene.

Vognhjulenes diameter varierede over tid. I helt gl. tid var forhjulenes diameter ca. 46 tommer (120 cm) og baghjulenes ca 50 tommer (131 cm). Fra 1870-1900 var forhjulene 41 tommer og baghjulene 44 tommer.

Bundfjælen blev fremstillet bestemt til vognen og der blev skåret hak ind i siderne, så den kunne passe til vognkæppene. Under bundfjælen var der påsømmet 2 tværstykker (lister) for at holde den i stilling, når vognen skulle vende. Sidefjælene skulle passe nøjagtigt ned mod bundfjælen, og op mod listerne i hver ende blev sat en forsmæk og en bagsmæk. Vognkassen var vognens sidste del.



Stjerten havde forbindelse med vognen ved at den ene ende førtes ind mellem 2 arme (Kindinger) på forvognen og derigennem blev sat en nagle. Fastgjort til stjerten var et fladt stykke træ med et øje i hver ende (Hammelen). Beslaget med hammelstokken blev sat så tæt mod enden, som det var muligt for kindingerne. Og på hammelen var svinglerne fastgjort.



Efter endt fremstilling skulle vognen prøvekøres med læs (1 vognlæs rummede ca. 3 td. korn), for at se hvordan vognen passede i sporene, og om baghjulene fulgte nøjagtigt i forhjulenes spor - Hvis vognen var ude af spor, kunne det rettes i bagvognen ved at flytte vendetræet lidt frem eller tilbage i bagakslen.

### **Ordforklaring:**

- Lundstikke : Jernsplit til at fastholde hjulet på akselarmen
- Bund/sidefjæl: Løse brædder, der dannede vognkassen
- Langvogn : Et træstykke, monteret mellem forvogn og bagvogn
- Kindinger : Stangarme til fastgørelse af stjerten
- Stjert : Styre- eller trækstang på en hestevogn
- Hammel : Trækstang, tværstang foran på hestevogn, hvortil skaglerne fæstes
- Skagler : Seletøj der spændes over hamlerne på en hestevogn
- Skammel : Løs bæk til vognen (uden ryglæn)

### **Fjedervogne:**

Omkring 1880 blev en ny vogntype udbredt på landet til varekørsel på faste veje. Den havde fire lige store egerhjul monteret på jernakslar fastgjort til elliptiske trykfjedre, der var fastgjort under en vognkasse med faste sider. Derfor kaldtes vogntypen for en fjedervogn. Vognkassens lave sider var støttet af to stokke på de mindre og tre stokke på de større fjedervogne. Vognene var ofte forsynet både med én vognstang til tospand og to vognstænger til en hest.

Vognene blev oprindeligt bygget på købstædernes karetmager-værksteder og var udviklet til faste veje med grus- og stenbelægning. Den blev suppleret med sæder på langs eller tværs, varekasser, tønder eller faste overbygninger.

Særlige udgaver af fjedervognen med fladbundet vognkasse - brugt til person- og varetransport - kaldtes Charabanc eller Wagonette.

