



Dette værk er downloadet fra Danskernes Historie Online

Danskernes Historie Online er Danmarks største digitaliseringsprojekt af litteratur inden for emner som personalhistorie, lokalhistorie og slægtsforskning. Biblioteket hører under den almennyttige forening Danske Slægtsforskere. Vi bevarer vores fælles kulturarv, digitaliserer den og stiller den til rådighed for alle interesserede.

Støt vores arbejde – Bliv sponsor

Som sponsor i biblioteket opnår du en række fordele. Læs mere om fordele og sponsorat her: <https://slaegtsbibliotek.dk/sponsorat>

Ophavsret

Biblioteket indeholder værker både med og uden ophavsret. For værker, som er omfattet af ophavsret, må PDF-filen kun benyttes til personligt brug.

Links

Slægtsforskeres Bibliotek: <https://slaegtsbibliotek.dk>

Danske Slægtsforskere: <https://slaegt.dk>

Det danske landbrugs historie 1536-1810

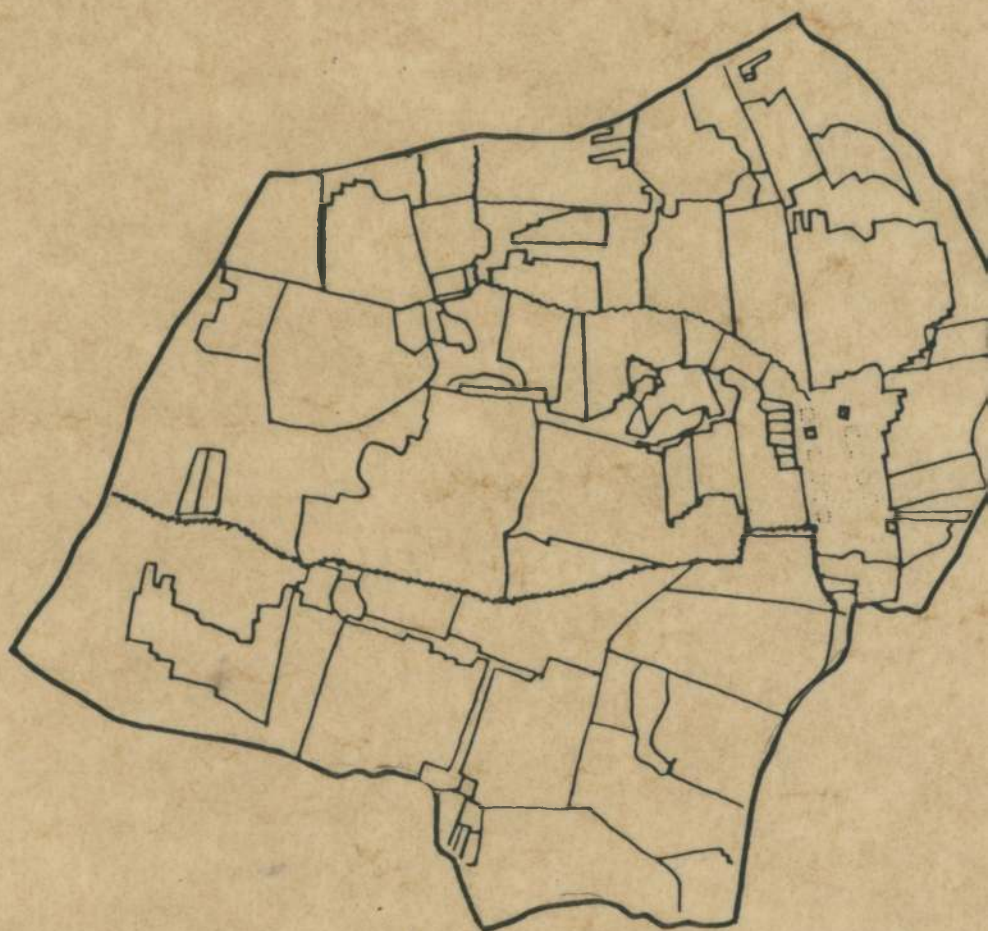

Det danske landbrugs historie

Det danske landbrugs historie II

1536–1810

Redigeret af
Claus Bjørn
under medvirken af
Troels Dahlerup
S.P. Jensen
Erik Helmer Pedersen

Indhold

Indledning	7
1536-ca. 1720.....	9
<i>Ved Karl-Erik Frandsen</i>	
Karakteristik af det danske landbrug før landboreformerne.....	11
Eksempler på landbruget i enkelte egne i 1600-tallet	61
Perioden 1536–1559	79
Perioden 1559–1620 – Ejendomsforhold	100
Perioden 1559–1620 – Økonomiske forhold	118
Perioden 1559–1620 – Sociale forhold	130
Perioden 1620–1660 – De hektiske år 1620–1629.....	136
Perioden 1629–1645	151
Perioden 1645–1660	165
Den ældre enevælde. Perioden 1660 til ca. 1720	171
Noter	200
Litteratur	206
Billedfortegnelse	209
Ca. 1720–1810.....	211
<i>Ved Lotte Dombornowsky</i>	
Den traditionelle hovedgårdsdrift ca. 1720-ca. 1780	213
Bondens gårddrift, produktion og husholdning indtil landboreformerne	229
Ryttergods og andet krongods	246
Det godsejerstyrede landbosamfund.....	258
Fæstebrugere og deres faste afgifter	275
Debatten og litteraturen om landboreformerne	291
Hedeopdyrkningen	304
Udskiftningsbevægelsen	311
Hoveriet – det største problem	332
Selveje – arvefæste	351
Husmandsklassen i årtierne omkring 1800	360
Landbruget ved 1800-tallets begyndelse	369
Noter	383
Litteratur	391
Billedfortegnelse	394

Indledning

Perioden 1536–1720

Et af de særlige træk ved Danmarks historie i denne periode er en markant vækst i statsmagtens betydning og funktioner såvel centralt som lokalt, hvad der betød en langt større administration end tidligere med deraf følgende regnskaber og korrespondance, hvoraf en betydelig del er bevaret til vore dage i form af arkivalier.

Takket være denne øgede mængde af kilder er vor viden om det danske landbrug i denne periode på mange punkter væsentlig større end for middelalderens vedkommende. På den anden side er det vigtigt at understrege, at der er ganske store huller i vor viden om helt centrale forhold i landbruget, som f.eks. landbrugsproduktionens størrelse, sammensætning og udvikling igennem tiden, hvor vi må nøjes med forsigtige skøn baseret på forskellige indicier, men hvor der reelt ingen konkrete oplysninger eksisterer. Derimod har vi et ganske godt kendskab til »landbrugspolitikken«, altså de love og forordninger som fra centralt hold blev udstedt med henblik på at regulere landbrugets produktion og handelen med landbrugsprodukter samt ikke mindst at opkræve så mange skatter som muligt fra landbefolkningen. Dette kan give en overdreven forestilling om centraladministrationens rolle for den daglige tilværelse på landet, men det skyldes fortrinsvis arten af de bevarede kilder.

Et beslægtet problem er, at en stor del af den viden om det gamle landbrug, som vi faktisk har, stammer fra nogle få men store kildegrupper som de trykte udgaver af tingbøger fra perioden ca. 1620–1640 og matriklerne 1662–1688. Konsekvensen heraf er, at mange af vore grundlæggende

opfattelser af landbosamfundet og landbrugsforholdene i virkeligheden kun vedrører de pågældende årtier, men det er almindeligt antaget og underforstået i mange fremstillinger, at de samme forhold eksisterede i hele perioden fra middelalderens slutning og indtil landboreformerne i slutningen af 1700-tallet, altså at produktionsforholdene var ganske stabile i denne lange periode. Dette er givetvis rigtigt for mange, men langt fra alle forholds vedkommende, og det er også under denne forudsætning, at denne bog er skrevet.

Derfor er første halvbind disponeret på den måde, at de to første kapitler behandler karakteristiske træk ved landbruget i Danmark før reformerne i hele perioden mellem ca. 1500 og ca. 1750 (men hvor dokumentationen altså især stammer fra 1600-tallets midte), medens de næste 8 kapitler skildrer hovedtræk af landbrugets vilkår i de enkelte kronologisk afgrænsede perioder med særlig vægt på de ydre påvirkninger fra lovgivning og økonomiske forhold.

Perioden 1720–1810

Fra midten af 1700-tallet flyder kilderne til landbrugets historie stadig rigere, som århundredet skrider frem, og samtidig bliver de mere forskelligartede. Administratorerne på de enkelte godser efterlod eksempelvis dokumenter, der var udarbejdet med henblik på den interne styrelse af godset. Ved hjælp af sådanne regnskaber o.lign. bliver det nemmere for forskerne at se godsejere og bønder over skuldrene og betragte de faktiske forhold indefra og mere eller mindre nedefra. Imidlertid er dette materiale bevaret til nutiden på en

yderst tilfældig måde. Dette binds anden halvdel (1700) 1720–1810 hviler bl.a. på de sidste årtiers forskningsindsats, hvor historikerne har udnyttet store og nogenlunde sammenhængende arkivdannelser fra godserne, men af det allerede sagte må forstås, at undersøgelserne ikke uden videre kan betragtes som repræsentative på landsbasis.

En anden væsentlig kildegruppe er indberetningsmaterialet til centraladministrationen fra amtmænd, herreds- eller birke-dommere og godsejere. Som følge af regeringens stigende interesse for landbrugssektoren skulle de lokale godsejere besvare en række spørgsmål, der undertiden fik indberetningerne til at ligne selvangivelser. Ikke alle udsagn kan således tages som helt overensstemmende med de faktiske lokale forhold. Selv om statsstyrelsens spørgeskemaer krævede mange svar, foreligger der heller ikke for 1700-tallets vedkommende mulighed for at give sikre tal på eksempelvis landbrugsproduktionens størrelse, sammensætning og udvikling.

Til at udjævne skævheder i det samlede billede kan den voksende strøm af forordninger, reskripter og resolutioner bruges. Heraf kommer muligheden for at give en

sammenhængende skildring af statens landbrugspolitik. Samtidig gælder dog, at ét er teori – noget andet praksis, som allerede antydet for det foregående afsnit. Lovgivningen udtrykker, hvad regeringen anså for *ønskeligt*; denne store gruppe af normative kilder fortæller ikke noget om de skridt til lovenes opfyldelse, der blev taget. Samtidig må man tage den helt omvendte omstændighed i betragtning, at adskillige regeringsdirektiver egentlig blot bekræftede og legaliserede forhold, der allerede længe havde været almindelig praksis ude i landet.

Fra såvel offentlig som privat side toges der i løbet af 1700-tallet mangfoldige initiativer for at ophjælpe landbruget og løse dets problemer: ophævelser af vangelag og fællesskaber, mand-til-mand udskiftninger, indførelse af nye agerdyrkningsmetoder og moderne teknik, forsøg på at opbryde den herskende naturaløkonomi og vende den til en pengeøkonomi, herunder forsøg på at afløse hoveri- og tiendepligter med pengeafgifter. På denne baggrund synes en strengt kronologisk fremstillingsform uhensigtsmæssig, og perioden er således i hovedsagen forsøgt skildret tematisk.

1536-ca. 1720

Karl-Erik Frandsen

Karakteristik af det danske landbrug før landboreformerne

Det er egentlig misvisende at tale om *det danske landbrugs* historie, for der har ligesom i dag altid været meget betydelige forskelle på landbrugets produktion og struktur i de enkelte egne i Danmark, også selv om vi holder os til landet indenfor de nuværende grænser. Forskellene viser sig bl.a. ved forskellig vægt på kvægavl og agerbrug eller på valgene af afgrøder, men specielt i ældre tid også ved store variationer i dyrknings-systemer, redskaber og bygningskultur.

Ikke desto mindre er det nødvendigt såvel at *generalisere* d.v.s. at behandle landet som en helhed, som at *eksemplificere* nemlig at belyse forskellige forhold ved at beskrive en enkelt landsby eller egn, og da er det vigtigt, at læserne er opmærksomme på de fejlkilder, der ligger indbygget i begge fremstillingsmåder. Udsagn om landet som helhed har sjældent gyldighed overalt (og passer næsten aldrig for Bornholm), og de valgte eksempler er langtfra altid repræsentative for hele landet.

Jordbund og gødskning

De fysiske forhold, især jordbund og klima, har altid spillet en fundamental rolle for udformningen af de basale regionale forskelle i Danmarks landbrug, og det er fascinerende at iagttage, at til trods for hele den teknologiske udvikling siden midten af 1800-tallet, så fremtræder der i 1988 en række landbrugsregioner, hvis grænser stort set kan genfindes også i 1688. Det ses således på samtlige kort, at f.eks. det vestlige Limfjordsområde optræder som en særlig region, ligesom der går en grænse op igennem Østjylland, der på mange måder skiller områder med forskellige dyrknings-systemer og landgildeformer. Det er tyde-

ligt, at landbrugsproduktionens størrelse og sammensætning i disse regioner har forandret sig afgørende igennem de sidste 300 år, men alligevel er der nogle grundlæggende strukturer i landets landbrugsgeografi, som tilsyneladende har været meget stabile igennem adskillige lange perioder.

Af de forskellige fysiske forhold er det tydeligt, at jordbundsforholdene er stærkt udslaggivende. Den omtalte linie i Østjylland er i store træk sammenfaldende med en israndslinie fra den sidste del af istiden (Harders israndslinie) og er samtidig, som det ses s. 12, grænsen mellem sandet og leret morænejord defineret som jord med henholdsvis mindre og mere end 5% ler.

På den anden side er det ubestrideligt, at ikke-fysiske forhold har spillet en stor rolle ved udformningen af landbruget. Det gælder en lang række økonomiske forhold som beliggenheden i forhold til markeder, trafikforbindelser, priser og afsætningsmuligheder, ejendomsforhold og undertiden svært forklarlige lokale traditioner, der kan være meget sejlivede.

De gamle administrative inddelinger: herrederne¹ ses på mange måder at afspejle sådanne regionale forskelle f.eks. i dyrknings-systemer, landgildeforhold, bygningsmåder og klædedragt, ligesom dialektgrænserne mange steder følger herredsgrenserne. Det må betyde, at herredernes funktion har været mere end blot retslige og forvaltningsmæssige, men befolkningen har vel simpelthen haft flere kontakter indenfor herredet end med folk udenfor herredet.

Danmarks jordbund er fra naturens hånd ikke specielt frugtbar, og den rigelige nedbør i forhold til fordampningen vil altid medføre udvaskning af jordens næringsstoffer og kalk, hvorved det

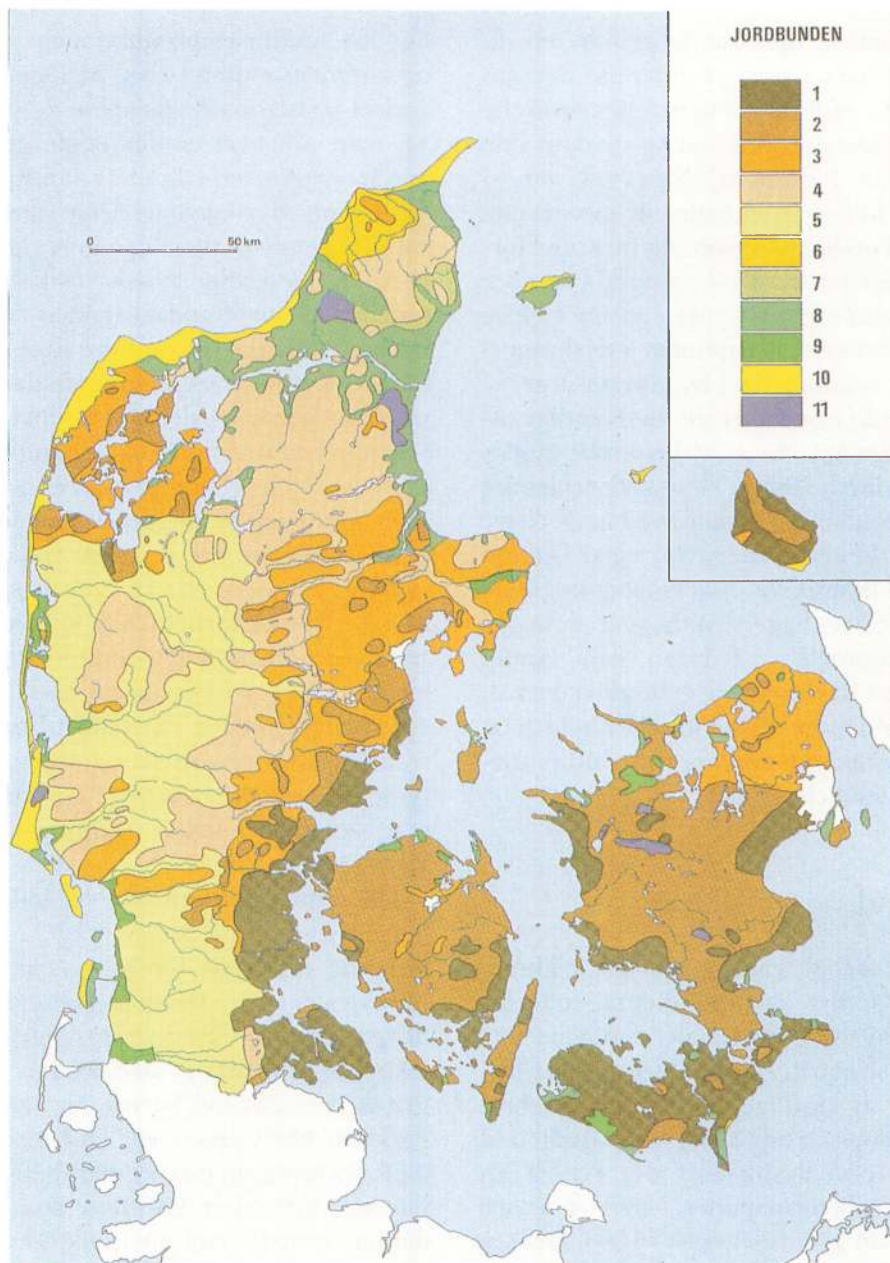

Jordbundskort over Danmark. Signaturforklaring: 1) Overvejende lerjorde (15–25% ler). Et lerlag i 0,5–1 meters dybde kan ofte forhindre den naturlige dræning. Til gengæld kan jorden holde på vand og næringsstoffer. 2) Sandblandede lerjorde (10–15% ler). 3) Lerblandede sandjorde (5–10% ler). 4) Sandjorde (0–5% ler) og lerblandede sandjorde. Har normalt god dræningsevne og er lette at bearbejde. Til gengæld bliver de let sure, er dårlige til at holde på vand og plantenæringsstoffer og er udsatte for vinderosion. 5) Sandjorde (0–5% ler). 6) Lerjorde: Yoldia-aflejringer. Sen-glaciale havaflejringer ofte med påføget sand. 7) Sandjorde: Yoldia-aflejringer. Sen-glaciale havaflejringer. 8) Sandjorde: Litorina-aflejringer. Post-glaciale havaflejringer ofte med stort indhold af finsand. 9) Svære lerjorde (25–45% ler). Afvanding er nødvendig, før jorden kan dyrkes. 10) Flyvesand. 11) Tørvejord.

ver surt og næringsfattigt. På sandede jorder kan der ske en »podsolering«, d.v.s. at der dannes mor (råhumus), blegsand og al. Den tilsvarende proces sker ikke på lerjord, men der kan der til gengæld udslemmes et lerlag i et tæt uigennemtrængeligt lag, der kan give problemer med vandfyldte jorder.

For at modvirke effekten af disse naturlige processer har landmændene i Danmark altid måttet pløje og dermed udlufte og ilte det øverste jordlag. Forsuringen af jorden var derimod indtil midten af 1800-tallet et meget væsentligt problem, som man først rigtigt kunne afhjælpe ved fremkomsten af mergling (se bind 3). Absolut fundamentalt for at vedligeholde jordens frugtbarhed var tilførselen af staldgødning, der giver jorden mange forskellige næringsstoffer. I kystnære egne brugte man desuden tang, enten ren eller blandet med staldgødning, hvorved man fik en meget mineralholdig gødskning. Halm fra gamle stråtage var også anvendelig, og i store dele af Vestjylland var det almindeligt, at asken fra lyngtørv blev blandet med staldgødning og udkørt som »klemøg«, der ligeledes var rigt på mange mineraler (fosfat og kalium).

Udkørselen af staldgødningen har altid været en af de meget arbejdskrævende opgaver for Danmarks bønder. Principielt var hver bonde kun ansvarlig for dyrkingen af sin egen jord, men netop med udkørselen af møddinger var det almindeligt, at bønderne hjalp hinanden.

Præsten i Birkerød, Henrik Gerner, beskrev det i 1670 således, efter omtalen af udsæd af rug og hvede i september måned: Din Gødning skal nu føris ud,
Nu er dend Jorden tienlig,
Til Naboe fremsend dit Bød,

At hand vil hielpe vennlig.
Igien du gjør det samme skel,
Naar hand sit ud vil age:
Saa kand I begge hielpis vel,
Oc haffve gode Dage.²

Ved siden af manglen på kalk, var manglen på kvælstof en af de fundamentale svagheder i det gamle landbrug. Staldgødningen indeholdt som følge af mangelfuld vinterfodring ikke ret meget kvælstof, så derfor var det vigtigt med tilførsel af planterester i form af kompost og tang, ligesom man var opmærksom på bælgfrugterne: bønner, ærter og vikkers gavnlige virkning, idet de er kvælstofassimilerende.

I et skrift fra 1721 siges det om specielt vikker: »Dend feder og renser Ageren, saa Byg neste Aar kand saaes«, og »Denne Sæd at saae paa en udslidt Ager er bedre gjort end at lade samme Ager hvile. Heste trives synderlig vel af Vikkers Halm«.³

Dyrkningen af bælgfrugter (især ærter) var i 1600-tallet mest udbredt på Lolland og Vestfyn, men var derudover næppe egentlige markafsgrøder.

Græsningsproblemet

Manglen på deciderede foderafsgrøder som kløver og rodfrugter gjorde, at græsningsarealerne og ikke mindst mængden af hø til vinterfoder blev den nålespids, hvorpå den meget følsomme økologiske situation i det gamle landbrug balancerede. For uden hø ingen kreaturer, og uden kreaturer ingen gødning eller trækraft til markarbejdet, og så var den næste konsekvens sult og nød. Derfor var det bydende nødvendigt i enhver dansk landsby eller enkeltgård før udskiftningen, at græs- og engarealer stod i et rimeligt forhold til agerjorden, således

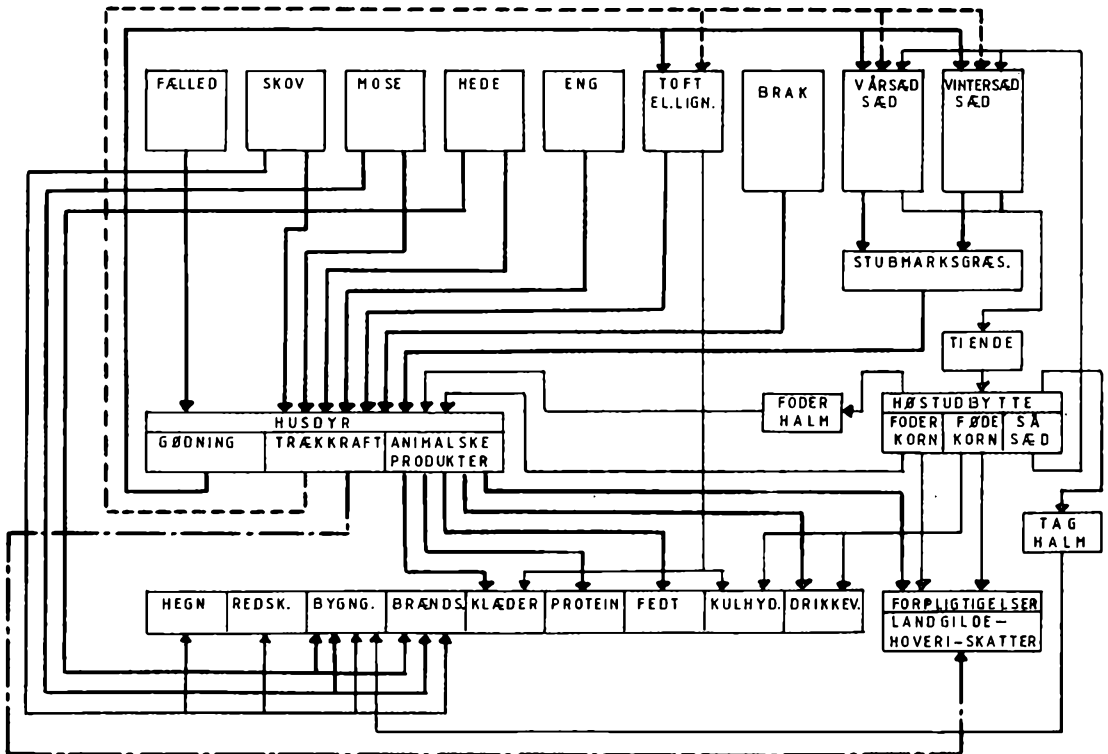

Model over de landbrugsmæssige funktioner i en landsby i dyrkningsfællesskab konstrueret af Jens Munk. Kassernes størrelse afspejler ikke størrelsen af de enkelte produkter eller ressourcer. Modellen er tegnet for et 3-vangsbrug, men har principielt gyldighed for alle dyrkningssystemer. Der var dog næppe mange landsbyer i Danmark, der havde adgang til samtlige ressourcer.

som det er søgt illustreret på ovenstående figur.

Græsningsarealerne udenfor den dyrkede jord var i de fleste egne af landet af betydelig udstrækning i form af *overdrev*, der kunne være fælles for mange byer. Selv på øerne, hvor bebyggelsen ellers var meget tæt, var der endnu i midten af 1700-tallet meget store overdrev, der er fint beskrevet af Hugo Matthiessen.⁴

En statistisk analyse af størrelsen af det dyrkede areal i 1682 i forhold til det totale areal på sogneniveau i 1844 på Fyn har

vist, at tallene varierer fra knap 20 til 80%, hvilket vil sige, at i gennemsnit var kun halvdelen af øens jord opdyrket, og der er dog her tale om et tæt bebygget område med en intensiv udnyttelse af jorden.⁵

Dette betyder imidlertid ikke, at disse store uopdyrkede arealer ikke blev landbrugsmæssigt udnyttet, snarere tværtimod. For Møn er på kortet s. 186 søgt illustreret, hvor store disse overdrev var, ligesom det på s. 187 er beskrevet, hvilke katastrofale konsekvenser det fik for bønderne, at overdrevene i 1684 blev inddra-

get, en proces som bønderne andre steder i landet havde oplevet allerede i 1500-tallet, hvor dynamiske godsejere flyttede deres hovedgårde ud i tidligere overdrevs- og skovarealer på bekostning af bøndernes græsningsrettigheder.

Også inden for den enkelte bymarks grænser var der ofte betydelige arealer med permanent græs. Det ses således tydeligt på samtlige rekonstruerede kort, at der mellem de enkelte åse var store arealer, der ikke var dyrket, formentlig fordi de var vandlidende eller stenfyldte og krævede en større investering i arbejde med grøftegravning m.v., før de kunne dyrkes. Da man også havde god brug for disse områder til tøjrning af ungkreaturer, geder m.v. samt til høslet, har der selvfølgelig ikke været nogen motivation for at pløje disse arealer op, før det blev profitabelt og nødvendigt i 1700-tallet (se s. 29).

Afhængigt af hvilket dyrkningssystem (se s. 29), der blev anvendt, var en bestemt del af landsbyens agerjord hvert år udlagt til græsning, »lå fælled«: I 3-vangsbruget $\frac{1}{3}$, i 2-vangsbrugene og i de fleste former for græsmarksbrug $\frac{1}{2}$. Grunden hertil blev klart formuleret af datidens største topograf Arent Berntsen i 1656: »Hvile behøver Jorden, efterdi Bonden al hans Jord at gøde ikke uden hvert 8., 10. eller 12. År kan overkomme, så derfor i des Sted ved slig Hvile, Jordens Fruktbarhed vedlige holdes.«⁶ Det var afgørende nødvendigt at skifte mellem »brug og hvile«, dels for at agerjorden kunne hvile og regenerere, men også for at få tilstrækkelige græsningsarealer, hvis der ikke fandtes sådanne udenfor landsbymarkerne, som det var tilfældet med alsædebruget på Amager (s. 77). Græsvæksten bestod dog kun i, at bønderne lod jorden blive liggende ubehandlet

efter høsten, således at det græs og ukrudt, der var vokset op imellem kornet, blev bevaret, og så undlod man normalt at pløje den hvilende vang, indtil kort før den skulle besåes på ny.

På Sjælland plejede man dog at »rispe eller riste« fælledvangen, d.v.s. give den en let »skrælppløjning« allerede om sommeren, før den næste forår skulle besås med byg. Henrik Gerner begrundede det (under august måned) således:

Til Biug vi nu vor fellis Vang
Oprisper oc smaa pløyer
Saa dend for os een anden Gang
Lett bliffver oc sig føyer.⁷

Formålet har nok været at udnytte stuedens eller hestenes trækraft, medens de i modsætning til om foråret endnu var i god foderstand. En ulempe må til gengæld have været, at man så kom til at mangle græsningen på fælledvangen resten af efteråret.

Endelig skal man være opmærksom på, at det bestemt ikke var al agerjorden i de ibrugværende vange, der faktisk også var besået. Udsædstal fra matriklen 1662 (se s. 180) fra Fyn viser således, at udsæden målt i tønder kun udgjorde omkring $\frac{1}{3}$ af det årligt besåede areal, som det blev opmålt i 1682. I 1692 var det blevet noget bedre: Udsædsmængden var de fleste steder fordoblet i forhold til 1662.⁸

Tilsvarende undersøgelser på Falster har vist, at der var udsædsmængden i landsbyen Brarup målt i % af arealet indenfor omdriften 1682 (fraregnet den hvilende vang):

1662:	55 %
1663:	56 %
1671:	40 %
1679:	42 %
1685:	38 %

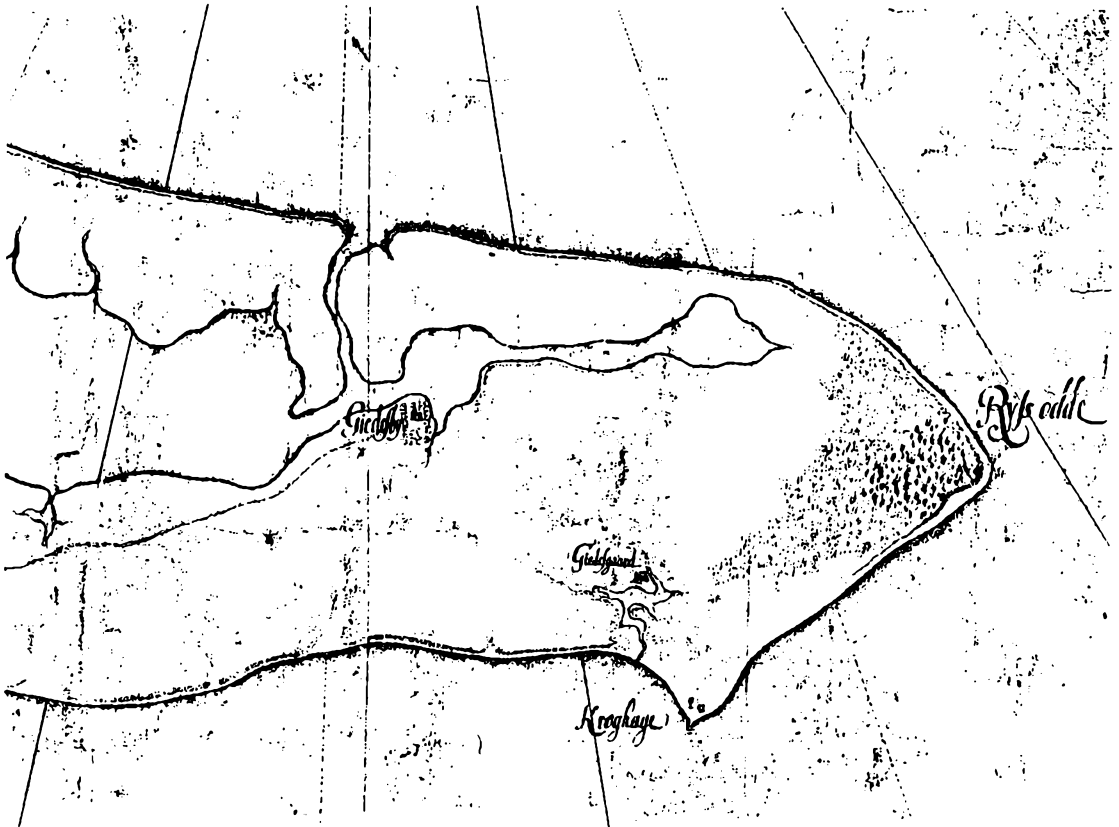

Gedesskov overdræb på Falster. Udsnit af Christoff Hoffmanns kort 1692. Nord til venstre. Hoffmanns kort er det ældste kendte kort over Falster i stor målestok. Kortet er næppe baseret på opmålinger, men er alligevel temmeligt korrekt bl.a. med hensyn til landsbyernes form. På kortet ses landsbyerne Skelby og Gedesby samt stedet for den da nedlagte kongsgård Gedesgård eller Gedser gård. Den store indsø Bøtø Nor, der blev udtørret efter 1872, strakte sig til syd for Gedesby, hvorfra der var færgesfart til Nordtyskland. Det store overdræb var fælles for byerne på Gedserhalvøen, der tilsammen havde ret til at sende 410 »fulde fæs hoveder« på græsning om sommeren. Et »hoved« svarede til ét voksent kreatur eller en hest, 2 ungdrevere, 4 får eller 4 svin. Der var endnu i 1692 en del skovsydligst i overdrævet, men den forsvandt i begyndelsen af 1700-tallet.

Hvorvidt disse lave udsædsprocenter er udtryk for mangel på såsæd eller gødning er uvist, men især for de falsterske tal er det påfaldende, at de er af samme størrelsesorden og samtidig viser en faldende tendens. Det sidste kunne tyde på en dyb og langvarig krise for landbruget, som vi da også får bekræftet af andre kilder jvnf. s. 183.

På den anden side skrev den fynske præst O.D. Lütken i 1760: »Den gør en ganske urigtig Calcul, som regner til, at $\frac{2}{3}$ af Agerlandet paa det Fynske Bøndergods årlig besæes. Nej, der er de Byer endog i de allerbedste Egne ...hvor man ikke kan regne til, at der årlig besæes mere end det halve Agerland, siden hver Mand omtrent lader $\frac{1}{4}$ hvile i hver af de to Marker, som

1 festegaard Anders Jensen biugden moegit brøstfeld.		
Kand aarli, saec	2 phd. biug 13 s. indep.	} 10 ½ tr. 1 ¾ sch. 2 alb.
Ruug - 4 tdr. 2 schpr.	1 schp. Arre	
Biug - 4 tdr. 2 schpr.	1 dlr. Foernød	
Arre - 6 schpr.	1 dlr. Gesterij	
Auffle - 3 LessHøe	1 motte 1 schp. schriff- biug	} Reignis icke omdr.
-3 tdr. 1 ¼ schpr. 1 alb.	Bischobstiende 2 schpr biug	
	Dommerkorn 1 schpr biug	
	Sougnepresten 1 tønde biug 6 brød 1 oest	} 1 tr.
	Deigne Rente 1 opm. schpr biug 6 brød ½ gaacs	
		} 1 schpr

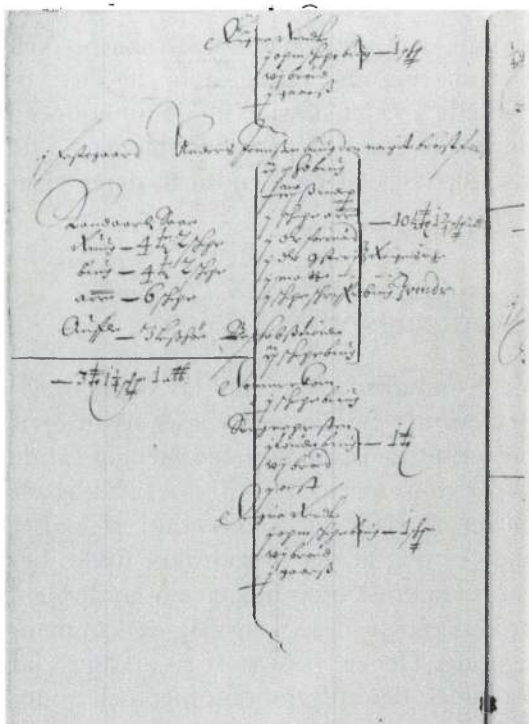

Side af matriklen 1662 fra landsbyen Nørre Grimmelstrup på Falster med transskription. De anvendte kormål er: 1 pund (pdh) a 4 tønder (tdr) a 6 skæpper (schpr) a 4 fjerdingkar (fjk) a 3 album (alb). I venstre kolonne er anført, hvad der normalt kunne sås om året af rug, byg og havre (Arre), og hvor mange læs hø, der kunne høstes. Disse tal blev omregnet til »udsædshartkorn« ved division med 3 (havre dog med 6). I den midterste kolonne er angivet landgildens enkelte poster. Hovedlandgilden eller skylden var 2 pund byg. Mere symbolsk var herlighedsafgifterne: 13 skilling indepenge (arbejdspenge), 1 skæppe havre, 1 daler som fritagelse for at holde en fodermød (jvnf. s. 23), 1 daler »gæsteri« for fritagelse for at forpleje herremanden (kongen) med folk og heste, 1 siv-måtte og 1 skæppe skriver-byg til godsforvaltningens skriver. De 3 sidste poster blev ikke medregnet (»omdrages«) ved omregningen til hartkorn, der er anført i højre kolonne. Anders Jensen skulle herefter svare skat af 10 ½ - 1 ¾ - 0 - 2 tdr. hartkorn. Som noget specielt for Lolland-Falster blev derefter angivet forskellige faste afgifter til myndighederne: bispetiende (til kronen), dommerkorn til herredsfogeden samt afgifter til sognepræsten og degnen.

besåes, og alternerer deri med Skifterne alt efter bedste Indsigt og Grundenes Beskaffenhed. Og på denne Grund, som hviler, sætter enhver sine Malke-Køer og bedste Heste i Tøjr.....Umagen med at tøjre og binde det Kræ, anser Bonden ikke for meget besværligt, da dette mest forrettes ved hans Børn i den Alder, de ellers ikke stort ere ham til nytte.⁹

Som en af konsekvenserne af disse be-

mærkninger er det vigtigt at erindre om, at 1600-tallets kulturlandskab så helt anderledes ud end nutidens. Selv i de mest frugtbare egne var den dyrkede jord kun små øer i et landskab bestående af utallige små vandhuller og sumpede strækninger, idet grundvandstanden var langt højere end i dag, med tørvemoser, skove, krat og overdrev samt i Jylland de store hedestrækninger, hvor den ene landskabsform grad-

vist gik over i den anden uden skarpe skel. Det må dog understreges, at alle disse udyrkede arealer havde vigtige funktioner i de lokale samfund, hvis livsmønster ofte var tilpasset til og forudsatte deres eksistens.

Landbrugsproduktionen

Vore muligheder for i dag at skaffe os viden om det gamle landbrug er naturligvis meget begrænsede og helt afhængige af de kilder, som mere eller mindre tilfældigt er blevet efterladt os. Afgørende i så henseende er det, at der næsten ikke findes bevaret konkrete oplysninger om landbrugsproduktionen, dens størrelse og sammensætning. Her er vi henvist til at slutte ud fra kilder, der er frembragt med helt andre formål for øje, som f.eks. at danne grundlag for beskatning, tiendeydelse eller godshandeler. Mange af disse såkaldt kamerale kilder er helt eller delvis fremkommet som »selvangivelser«, hvorfor de må benyttes med betydelig skepsis.¹⁰

En meget vigtig kildegruppe til belysning af specielt fæstebøndernes landgildeforhold udgøres af *matriklerne 1662 og 1664*. Landgilden var den afgift i penge og især naturalier, som fæstebønderne årligt skulle betale til godsejeren som vederlag for benyttelsen af gårdens bygninger og tilhørende jord. Den var som regel opdelt i en række »persiller«, hvoraf penge, byg, rug og smør udgjorde hovedlandgilden eller »skylden«, medens de mindre afgifter som havre, lam, gæs, høns, svin m.v. kaldtes småredsler eller herlighedsafgift, idet de tilfaldt gårdens ejer, hvorimod skylden kunne tilhøre en anden (f.eks. kirken, medens kronen »havde herligheden«).¹¹

Der kan med hensyn til dette fænomen iagttages en glidende udvikling. I 1500-tallet var det normalt sådan, at den, der modtog skylden, også disponerede over gården, men fra midten af 1600-tallet blev det sædvane, at herlighedsejeren betragtedes som den virkelige ejer af en fæstegård, således at han bestemte, hvilken bonde, der skulle have gården i fæste mod at betale indfæstningsafgift, ligesom han havde ret til hoveriet fra den pågældende gård. I sådanne situationer blev det efterhånden normen, at skylden blev afløst med en bestemt afgift, medens modtageren af skylden iøvrigt ikke skulle blande sig i gårdens drift, hvilket alene tilkom herlighedsejeren. Landgilden blev omregnet til *hartkorn* således, at 1 tønne hartkorn (forkortet td. htk.) svarede til 1 td. byg eller 1 td. rug, 2 tdr. havre, 3 får, 6 lam, 12 gæs eller 16 par høns. Endvidere var 1 td. smør = 12 tdr. htk.

En matrikel er en landsdækkende fortegnelse over jordegods, der i modsætning til en jordebog, som kun registrerer én ejers gods, registrerer alle ejendomme i landet med oplysninger om ejer og bruger, landgilde og udsæd m.m. Vedr. de to matriklers tilblivelseshistorie henvises til s. 180, og det skal her blot understreges, at oplysningerne om landgilde blev indsamlet for at danne grundlag for beskatning. Et lignende, men ikke landsdækkende, materiale findes fra 1500-tallet i form af jordebøger, skøder og besigtigelsesforretninger i forbindelse med mageskifterne (jvnf. s. 101), og det er interessant at bemærke, at der ikke kan påvises væsentlige ændringer i de enkelte fæstegårdes afgiftsforhold fra midten af 1500-tallet og frem til 1662, tværtimod synes der at være tale om en forbavsende stabilitet i disse ydelser.



Byg-landgilde 1662. Kortet afspejler områder i landet med frugtbar jordbund, hvorimod de gamle skovområder (Midtfyn, Midt- og Sydsjælland, Vestmøn) optræder som tomme områder.

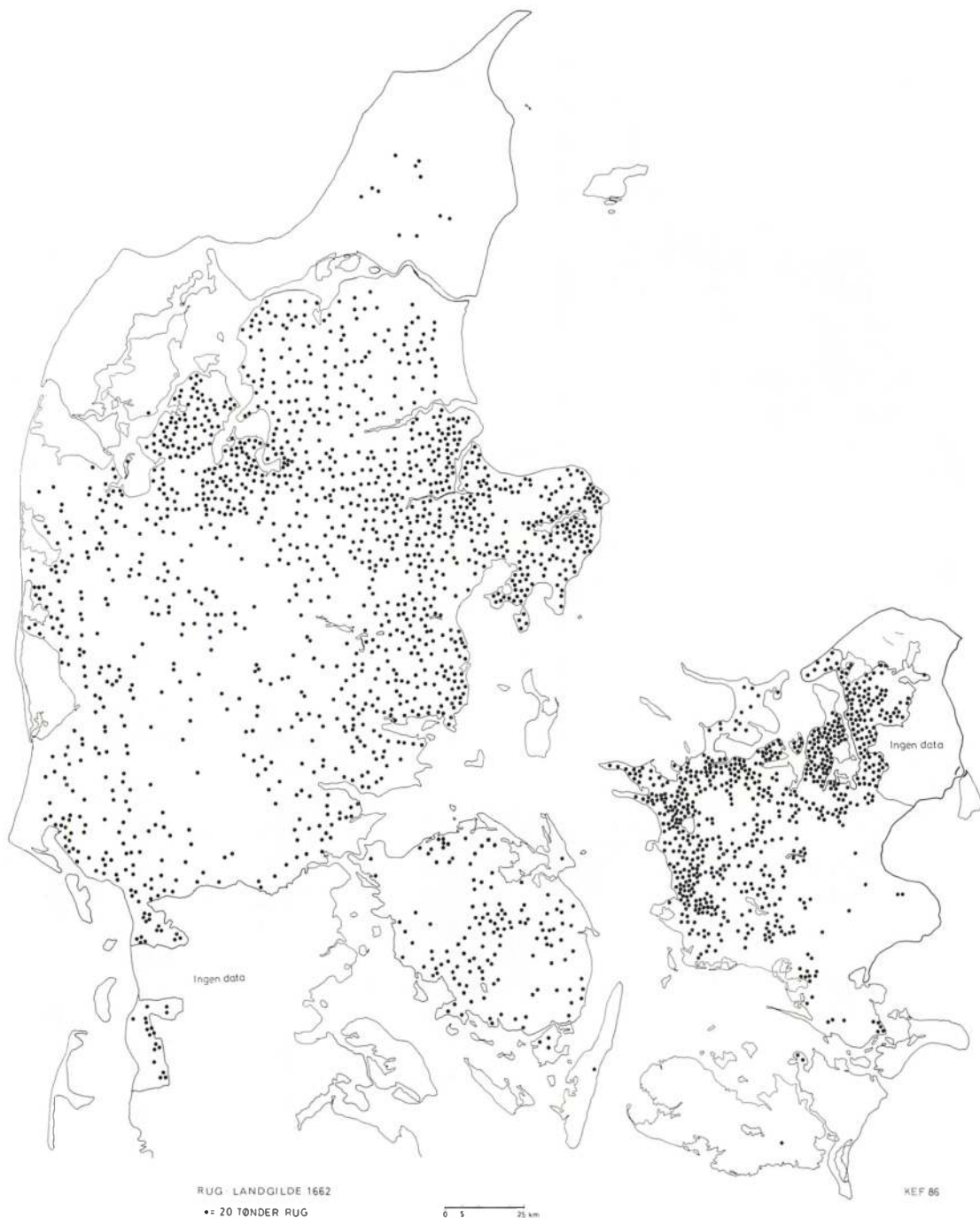

Rug-landgilde 1662. Forekomsten af rug som landgilde hænger ikke direkte sammen med jordbundsforholdene, men skyldes snarere en historisk udvikling. Det er således påfaldende, at rug ikke blev svaret i områder med 2-vangsbrug (jvnf. s. 32), ligesom rug kun i meget begrænsede mængder blev ydet i Syd- og Østsjælland, Møn, Lolland-Falster, Langeland, Vestfyn og hele området nord for Limfjorden.

Oplysninger om landgilde er naturligvis ikke det samme som oplysninger om produktionen, så meget mere som matriklerens oplysninger er rent normative: De angiver det, som fæsterne *skulle* eller *plejede* at betale, og givet er det, at de fleste i 1662 betalte langt mindre eller måske ingenting. På den anden side må man antage, at landgildeansættelsen afspejler den dominerende produktionssammensætning på egnen i den periode, da landgildemønsteret blev fastlagt vel sagtens 1400–1450 (jvnf. bd. 1). Synspunktet kommer klart frem hos Arent Berntsen¹²: »Og om vel de Poster, som til Landgilde udgives er ganske adskillige, så er alligevel almindeligvis en hver Gård sådanne Poster eller Species til Landgilde påsat og tilordnet, efter som dens tilliggende, Marks og Ejendoms Brug og Landsens Lejlighed, bedst kan bekvemme, og der af tilveje bringes«. På den anden side har vi absolut ingen sikkerhed for, at de i jordebøger mv. anførte »persiller« faktisk også blev ydet. Meget ofte kunne de enten midlertidigt eller mere permanent være konverteret til andre naturalieafgifter eller penge.

Teorien om sammenhængen mellem landgilde og produktion bekræftes dog af, at den geografiske udbredelse af de enkelte landgildepersiller 1662 viser et regionalt mønster, der er så tydeligt sammenhængende med naturgeografiske forhold, at det ikke kan bero på tilfældigheder eller enkelte godsejeres luner, men må afspejle fundamentale forskelle i produktionen. For Skånes vedkommende er problemet behandlet ud fra et historisk-geografisk synspunkt af Sven Dahl.¹³

Byg (s. 19) var i den helt overvejende del af Danmarks landsbyer den vigtigste landgildeydelse. Som kortet viser, var den spe-

cielt dominerende på øerne, i Østjylland samt i det vestlige Limfjordsområde, altså områder med en jordbund af moræneler med høj bonitet. Det er interessant at bemærke, at kortet s. 19 svarer fuldstændigt til Aage H. Kampps kort over dyrkning af byg i 1938.¹⁴

Det tilsvarende kort over *rug*-landgilden 1662 (s. 20) har en helt anden struktur. Mest interessant er det egentlig at observere, hvor rug *ikke* blev ydet som landgildepersil, nemlig på Møn, Lolland-Falster, Vestfyn, Samsø, Østjylland og hele Jylland nord for Limfjorden. Til gengæld blev der svaret meget rug i Vestsjælland og Hornsherred, på Midtfyn og hele det sandede Midtjylland. I det hele taget er der nok en tendens til, at der blev svaret mere ruglandgilde i områder med sandet end med leret jordbund, men forklaringen passer ikke overalt.

Nogen direkte mulighed for at vurdere landbrugets orientering i retning med kvægavl eller agerbrug har vi ikke, men også her giver landgildeoplysningerne visse muligheder.

Smør-landgilde blev betalt over størstedelen af landet og mange steder i Midtjylland ligesom på Bornholm var smør den eneste landgildepersil. Høj smørlandgilde må betragtes som vidnesbyrd om en stor bestand af malkekvæg og om gode græsningsmuligheder. Det viser kortet s. 22 bestemt også, hvor f.eks. Åmosen på Sjælland træder tydeligt frem, men billedet er ikke entydigt. Man ville således have ventet, at marskområderne i Sydvestjylland markerede sig stærkere end det er tilfældet, ligesom det er mærkeligt, at der ikke blev ydet smør i Hornsherred, Odsherred og Vestsjælland. De skovrige østlige dele af Møn og Falster er også tomme for smørlandgilde.



Smør som landgilde 1662. Hver prik repræsenterer 20 tønder hartkorn for at gøre kortet sammenligneligt med de to foregående. 1 tønde smør (delt i fjerdingen ($\frac{1}{4}$) og ottinger ($\frac{1}{8}$) samt mange lokale mål var takseret til 12 tønder hartkorn. Kortet viser i en vis udstrækning de skov- og græsrigge områder i Danmark, men langt fra fuldstændigt. Således mangler de store skovområder på Østfalster og i Hornsherred.

På Falster er det muligt at give en bebyggelsehistorisk tolkning af variationerne i landgildesammensætningen. På kortet er markeret, hvorledes de »nye« byer, d.v.s. byer, som ikke nævnes i Falsterlisten men først i kilder fra omkring 1369: Klodskov, Byskov, Havnsø, Sortsø, Skovby, Ore og Næs m.fl. har smør eller andre animalske produkter som dominerende eller eneste landgilde. De »gamle« byer, der er nævnt i Falsterlisten til kong Valdemars jordebog fra omkring 1230, svarede derimod næsten udelukkende byg som landgilde. Dette kan hænge sammen med, at de nye byer blev anlagt i tidligere græsningsområder, men det kan også skyldes andre landgildeønsker fra godsejeren (formentlig kronen).

En anden indikator for kvægavl er forekomsten af landgildeydelse *fodernød, foderokse og staldokse*. Dette var kreaturer, som fæstebønderne kunne pålægges at opfodre og holde på stald for godsejeren som en del af afgiftssystemet og blev nok først almindelige i 2. halvdel af 1500-årene i forbindelse med ekspansionen af den danske studeeksport (jvnf. s. 81ff.). Nogen præcis definition af de tre begreber kan ikke gives, men fodernød var betegnelsen på kalve, som bønderne skulle opfodre, medens de andre to kategorier var voksne dyr, der skulle have den sidste opfodring og staldfedning inden eksporten. Værdien af landgilden målt i hartkorn var $\frac{1}{2}$ tønne for en fodernød, 1 tønne for en foderokse og 4 tønder for en staldokse, hvilket må afspejle den mængde foder, der gik til under processen.

Kortet over forekomsten af fodernød (s. 24) viser, at denne kategori kvæg blev leveret i egnen omkring Holbæk, i Syd- og Østsjælland og i meget stor udstrækning

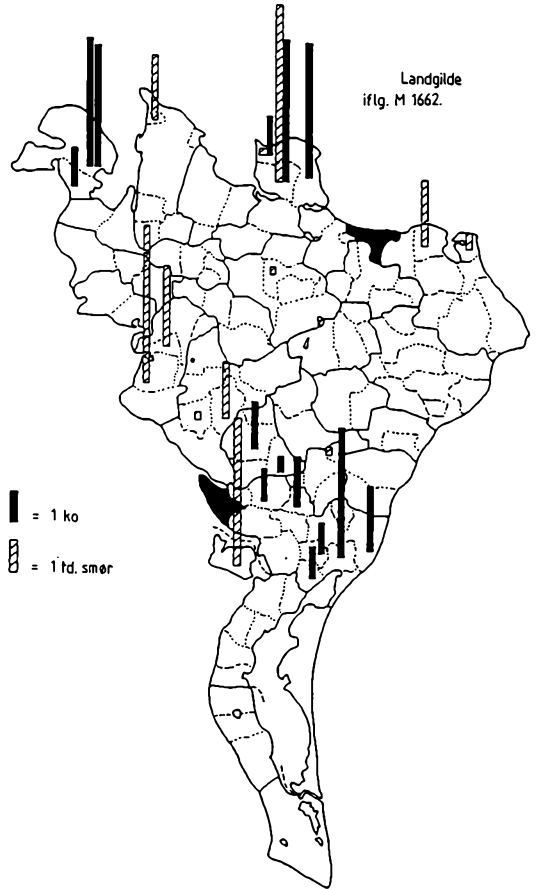

Landgildeforhold på Falster efter Bo Fritzbøger 1987 s. 74.

på Fyn (undtagen Horne Land), på Langeland og i noget mindre grad på Lolland og Falster. I Jylland viser det sig ikke overraskende, at hele området nord for Limfjorden var storleverandør af fodernød ligesom Salling og egnen omkring Randers. I Østjylland blev der også svaret mange fodernød især i Bjerre, Hatting og den østlige del af Nørvang herred.

Den nordlige side af Kongeådal (den sydlige ved vi ikke noget om) har naturlig-



Fodernød-landgilde 1662. På dette kort ligesom på de to efterfølgende er registreret de forekomster i matriklen 1662, hvor fæstebønderne enten skulle opdrætte eller jodre et kreatur for herremanden, samt hvor denne aflost med penge (jvnf. s. 23).



Foderokser som landgilde 1662.

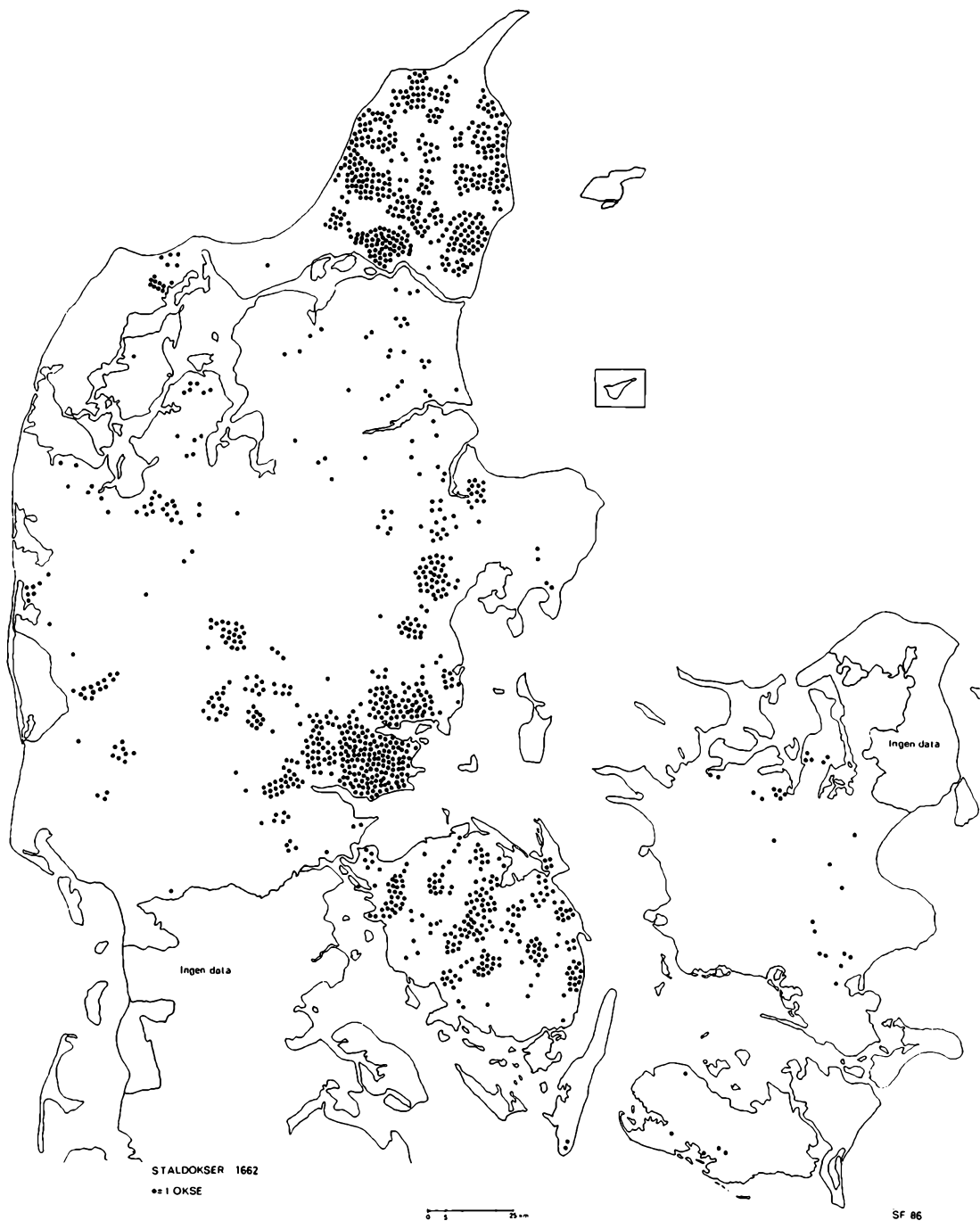

Staldokser som landgilde 1662.

vis også budt på gode muligheder for kvægavl ligesom hele vestkysten af Jylland. I marskområderne ville man nok have ventet en større forekomst af denne persil, end det er tilfældet, for det er faktisk kun i sognene Brede, Randerup, Døstrup, Daler og Ballum at fodernød spillede nogen særlig rolle.

Afgifterne foderokse (s. 25) og staldokse (s. 26) betød på landsplan langt mindre end fodernød. De var næsten ukendte på Sjælland med den ejendommelige undtagelse, at bønderne i Bråby sogn skulle svare 17 foderokser til ejeren af Gisselfeld. På tilsvarende måde forlangte Dalum Kloster på Fyn staldokser af fæstebønderne, medens bønderne på Horne Land og i Svanninge sogn, der hørte under godset Hvedholm, skulle levere foderokser.

På mange måder er kortene over smør og fodernød komplementære på den måde, at visse områder f.eks. Odsherred, Hornsherred, Voldborg og Tuse herreder på Sjælland synes at være specialiseret i kødkvæg, medens området syd herfor tydeligt har lagt vægten på malkekvæg.

Et tilsvarende mønster viser sig i Vendssyl, hvor den vestlige, skovfattige del svarede fodernød, medens den østlige, skovrige del ydede megen landgilde i form af smør.

Generelt synes der nok at være en tendens til, at man foretrak malkekvæg med smørproduktion i egne med megen skov, medens kødkvæget især blev opdrættet i sletteområderne, men der er givetvis mange undtagelser fra denne norm.

Landsbyvedtægter

Størstedelen af Danmarks landbrugsjord blev dyrket af bønder i en varierende form for fællesskab. Uden for fællesskabet stod i 1680-erne hovedparten af hovedgårdene samt nogle men langt fra alle enkeltgårde (jvnf. bd. 1 s. 266).

Dette dyrkningsfællesskab bestod først og fremmest i fælles ret til udnyttelse af ressourcerne *udenfor* bymarken: græsning på overdrevet, tørveskær, høslet, skove og lyngheder evt. fiskeri, samt i en fælles organisation af markarbejdet og græsningen på agerjorden i bymarken. Det er vigtigt at understrege, at agrene til hver gård principielt var under individuel dyrkning på den enkelte bondes ansvar og risiko og med hans egne redskaber og trækdyr. Naturligvis kunne man hjælpe hinanden med større arbejder, men dette var snarere undtagelsen end reglen. Hele agerstrukturen med de lange, smalle, højryggede agre med den meget spredte beliggenhed (jvnf. bd. 1 s. 279) betød imidlertid, at det var nødvendigt med høj grad af *samtidighed* i de enkelte dyrkningsfunktioner og en *ensartethed* i udnyttelsen af de enkelte marker, hvilket specielt i Østdanmark var udviklet til en regulær dyrkningstvang.

Mange af disse regler, som udover de rent praktiske, landbrugsmæssige også omfattede et varierende spektrum af sociale og retslige bestemmelser, blev nedskrevet i 1600- og 1700-årene. De kaldes landsbyvedtægter eller vider, og en del af dem er blevet udgivet.¹⁵ Nogle af de mest almindelige enkeltbestemmelser fra landsbyvedtægterne blev optaget i Danske Lov fra 1683 (3-13 §§ 28-48).¹⁶

En af de fundamentale regler i fælles-



Landsbyvedtægt for Komdrup i Himmerland. Til bogen er fæstnet 13 såkaldte taljepinde, der har indskåret bomærker for hver af byens gårde. Taljerne brugtes på samme måde som byens »kæp« eller »brædt«, hvori der blev indskåret mærker, der registrerede idømte bøder for overtrædelser af byens vedtægt. Vedtægten er underskrevet af godsejeren Christoffer de Hemmer til Refsnæs 1716. Den er trykt i Danske Vider og Vedtægter bd. II s. 84–106.

skabet var, at ingen måtte indhegne sin jord med mindre samtlige bymænd og godsejeren gav deres samtykke dertil, hvilket i Danske Lov 3-13-13 blev formuleret således: »Bonde maa ej indgrave eller indlukke nogen Ager, Eng eller Jordbund uden hans Husbonds Minde og alle Lods-ejeres Samtykke«.

I vangebrugene (se s. 32) var det derudover en fast bestemmelse, at gærderne om bygmarken skulle være lukkede til Valborgs dag eller Voldermisse (1. maj), og disse gærder skulle blive stående indtil Mikkelsdag (29. september), med mindre kornet var blevet høstet og kørt ind forinden. Hver bymand var ansvarlig for en bestemt andel af gærdet svarende til hans

»bymål« eller anpart af byens jord og øvrige ressourcer. På tilsvarende måde skulle gærderne om rugvängen være i orden inden mortensdag (11. november), således at rugsæden kunne spire, inden frosten kom, i fred for kreaturerne.

Gærderne bestod normalt af to parallelle rækker staver, hvorimellem man anbragte ris af tjørn eller grene. Efterhånden som risene rådnete eller blev brugt til brændsel, måtte man lægge nye ris ovenpå de gamle. Fra begyndelsen af 1700-tallet gik man især på Lolland-Falster over til at flette »vindegærder« af pileris.

Arbejdet med gærderne var et af de væsentligste praktiske elementer i landsbyfællesskabet. Det var meget vigtigt, at hver

enkelt bonde lukkede sin del af gærden forsvareligt, og hvis nogen svigtede, kunne fællesskabet skride ind overfor ham ved at pålægge ham bøder i form af øl eller penge, og hvis han nægtede at betale disse, da at foretage udpantning i hans indbo og løsøre. Kontrollen af gærdelukningen har Henrik Gerner beskrevet (under maj måned):

Vi Bønder nu om Gierde gaar,
Oc een den anden pandter:
Som i vor Skraae beskræffvet staar,
Paa Øxe, Skoe oc Vandter.¹⁷

Princippet om samtidighed i arbejdsprocesserne blev formuleret på mange måder. Vigtigt var det, at alle *såede og høstede* nogenlunde samtidigt. Dette var nødvendigt, fordi netop disse arbejder betød, at både mennesker og dyr næsten uvægerligt kom til at træde ind på naboernes agre. Man kunne naturligvis ikke sikre, at alle blev færdige på samme tid, men det lå fast, at ingen måtte begynde på disse arbejder, før det var besluttet på bystævnet. Desuden kunne dyrene ikke udnytte stubmarksgræsningen, før alle havde indhøstet, og det var derfor også nødvendigt at sætte faste tidsrammer for, hvor længe selve høsten måtte vare. Overskred en bonde disse frister, måtte han »tage skade for hjemgæld«, d.v.s. at det var på hans eget ansvar, at kreaturerne blev sluppet ud på den afhøstede vang, ved at »gærden eller ævred blev opgivet«.

Den omtalte anpart af byens rettigheder og pligter tilkom normalt kun gårdmændene eller »granderne«, uanset om de var ejere eller fæstere, ligesom de var de eneste, der kunne træffe lovlige beslutninger, når de var forsamlede til grande- eller bystævne under oldermandens ledelse. Uden

for fællesskabet (men alligevel underkastet dets beslutninger) stod de jordløse landboer: husmænd, inderster, tjenestefolk, aftægtsfolk, fattige, børn og unge samt alle kvinder, dog med undtagelse af enker, der havde overtaget fæstet på gården efter manden.

Karakteristisk i så henseende er landsbyvedtægten fra Lovrup¹⁸ i Sydvestjylland fra 1747, hvori man i § 21 tillod husmændene i byen at måtte sætte 4 får pr. hus på græs i bymarken »dog ikke af nogen Rettighed men som en Bevilling«. Såfremt husmændene ville have flere får på mark, skulle de have samtlige granders samtykke og betale græspenge til bylavet. På lignende måde fik husmændene ret til at grave tørv på byens mark »efter samtlige Bymænds Anvisning på de Steder, som kan være mindst til Skade, og således at de ej må grave flere end hvad der til fornøden Ildebrand behøves«.

Det må nok erkendes, at landsbyfællesskabet var bøndernes fællesskab, og de andre befolkningsgrupper var bestemt accepterede og tålte, men kun så længe de holdt sig til de af bønderne opstillede spilleregler.

Dyrkningssystemer

Ligesom landsbyvedtægterne beskriver de funktionelle normer for landbruget i en landsby, så fortæller begrebet dyrkningssystem om de rumlige aspekter af de samme menneskelige aktiviteter. Ganske vist havde bønderne i hver enkelt landsby organiseret deres egen måde at udnytte ressourcerne på, men der kan spores så mange fælles træk i arealudnyttelsen i

GRÆSMARKSBRUG

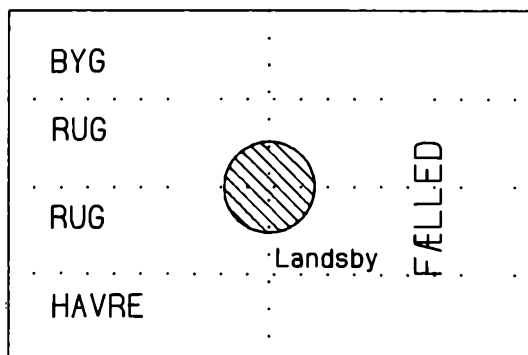

Rotation 4/4

Model af græsmarksbrug. De stiplede linier mellem lægterne markerer, at der ikke var hegn.

3-VANGSBRUG

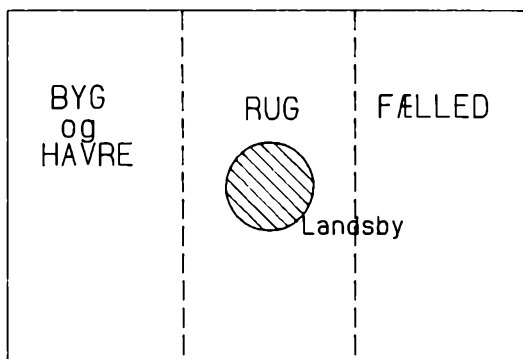

Rotation 2/1

Model af 3-vangsbrug.

landsbyerne i de enkelte landsdele, der på den anden side afviger mere eller mindre fra brugsmåden i andre regioner, at det er rimeligt at tale om et antal dyrkningssystemer, hvert med sine karakteristika.¹⁹

Vor viden om dyrkningssystemerne stammer først og fremmest fra forarbejderne til Christian 5.s matrikel 1688, især fra de såkaldte markbøger, hvori er indført resultaterne af den storstilede opmåling af al agerjord i hele landet (undtagen Bornholm), der fandt sted i årene 1681–83.²⁰

I Danmark ligesom i nabolandene kan der i 1600- og 1700-tallet før udskiftningen konstateres to hovedformer for dyrkningssystemer: *Vangebrug* og *græsmarksbrug*. Den væsentligste forskel på dem var, at i vangebrugene var bymarken opdelt i et antal vange, der hver for sig var indhegnet med gærder, eller af grøfter, volde eller diger af jord eller sten, og hver vang var enten besået eller lå fælled, d.v.s. lå hen som græsning, hvorimod de tilsvarende indde-

linger i græsmarksbruget: tægter eller årgøder *ikke* var indhegnede. Vangene og tægterne var underinddelt i åse eller fald, der var den primære enhed i agerbruget (således at hver ås altid var besået med samme kornart eller var udlagt til græs), og hver ås var igen inddelt i en række agre, således at hver gård normalt havde mindst en ager i hver ås.

Hovedprincippet i græsmarksbruget var, at der hvert år blev indtaget én tægt eller årgøde til dyrkning og tilsvarende udlagt én til græs. Forud for besåningen af den indtagne tægt fik den tilført al den disponible gødning (heraf navnet årgøde), og den blev derefter brugt i en årrække f.eks. i 5 år med sædskiftet byg-rug-rug-havre-havre, hvorefter den blev udlagt med græs igen i 5 år. I et sådant regulært græsmarksbrug med 10 tægter og en tilsvarende 10-årig rotation ville der altså altid være én tægt besået med byg, 2 med rug og 2 med havre, medens halvdelen af

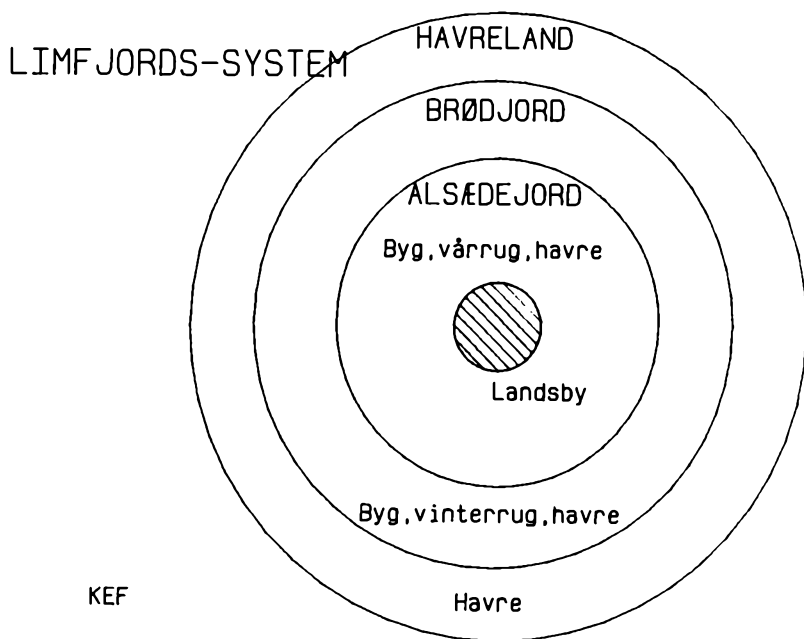

det dyrkede areal lå hen med græs, og det var vel at mærke græs, der nåede en sådan alder, at de flerårige græsser virkelig kunne nå at udvikle sig til at give en betydelig foderværdi.

En anden fordel var, at det kun var relativt små arealer, der samtidigt var under behandling, og desuden udgjorde de ikke sammenhængende stykker, men var fordelt på flere arealer. I den skitserede model med 10 tægter ville det således kun være $\frac{3}{10}$ af hele det dyrkede areal, der om foråret lå nupløjet hen udsat for vinderosionen, der jo netop på de sandede jyske jorder kan have voldsomme virkninger. Et 2-vangsbrug i Midtjylland med $\frac{1}{2}$ af arealet liggende nøgent eller nybesået hen ville hurtigt udvikle sig til en økologisk katastrofe.

Mange steder i Vestjylland var rug den

eneste kornafgrøde oftest dyrket i en simpel rotation: 3 år med rug efterfulgt af 3 års hvile. Gødningen blev koncentreret på den første rugafgrøde, der blev kaldt »mønt-rug« (fordi den gav penge ved salget af kornet), medens de to andre rugafgrøder kaldtes 2. og 3. kærvs rug. Værdien af disse 3 afgrøder, medens de endnu stod på marken, blev vurderet i 1640 til henholdsvis 4, 3 og 2 mark pr. skæppe udsæd, hvilket nok svarer meget godt til det forventede foldudbytte.²¹

Til gengæld var et af de store problemer i græsmarksbruget at holde kreaturerne ude fra de besåede, men uindhegnede tægter. I de fleste egne, hvor man havde græsmarksbrug, var der simpelthen så lidt skov i 1600-tallet, at det var umuligt at skaffe materialer til gærdsel: stolper og fletværk. Mange steder omgav man bymarken ud-

adtil mod overdrev og heder med grøfter og diger evt. beklædt med græstørv og undertiden beplantet med tjørn, men imellem tægterne synes dette normalt ikke at have været tilfældet.

Den væsentligste del af græsningen skete på overdrev og heder under vogtning af hyrder, men de hvilende tægter blev også brugt til græsning. I den føromtalte vedtægt fra Lovrup bestemmes det således i § 5: »De Tægter, som ligger til fælled og enhver har Part udi, må de samtlige før hegningstid, (d.v.s. 1. maj) drive deres kreaturer på; dog så at de ikke altid bliver gående på én Tægt, men samtlige driver med Kreaturerne een Dag paa een Tægt og en anden Dag paa en anden Tægt, paa det de Vedkommende skal ikke lide Skade, når Hegnings Tid kommer, at Agerne og Engene da ikke mere på det ene Sted end det andet skal være opædte«. Efter Valborgs dag (1/5) blev de hvilende tægter kun brugt til græsning med *tøjret kvæg*.

Det må dog understreges, at i store dele af Midtjylland var dette græsmarksbrug meget uregelmæssigt, således at der ikke var nogen faste tægter, men følgende bemærkninger om en by på hedesletten er typisk: »Findes ingen visse årsgøder, men de bruger deres jord, hvor Marken synes dem til hver slags Sæd bedst at være bekvem«. ²² I et sådant system har der ikke været nogen form for dyrkningstvang, og al græsning på de hvilende agre må være sket med *tøjret kvæg*.

Nord for Limfjorden fandtes der slet ikke nogen inddeling i tægter. Til gengæld var der en formaliseret forskel på udnyttelsen af *indmarken* og *udmarken*, hvoraf den første blev brugt meget intensivt, medens den anden aldrig fik gødning og hovedsagelig blev brugt til havre og græs. Sy-

stemet vil blive nærmere beskrevet nedenfor s. 65.

Vangebrugene kan efter brug/hvile forholdet og antal vange opdeles i et antal undergrupper.

Den største udbredelse havde 3-vangsbruget, der stort set var enerådende på Sjælland, Falster, Østfyn og Østjylland. Dets karakteristika var 3 store indhegnede vange med en 3-årig rotation byg-rug-fælled eller rug-byg-fælled, det sidste på Møn og Lolland-Falster. Sammen med byg kunne ofte sås havre i de dårligere jorder, hvilket også blev gjort i rugvangens yderste åse.

Et 4- og 5-vangsbrug fandtes på Vestlolland med sædskiftet henholdsvis rug-byg-ærter+havre-fælled og rug-byg-ærter+havre-byg-fælled.

2-vangsbrug med en principiel opdeling af bymarken i 2 halvdele med lige mange års brug og hvile, fandtes i flere versioner. Det enkleste var et system med 2-årig rotation: byg-fælled, der fandtes på Østsjælland langs Køge Bugt (jvnf. s. 74) og på Samsø.

»Lillebælt-systemet« på Vestfyn og i Østjylland fandtes i 2 hovedvarianter med henholdsvis en 4-årig og en 8-årig rotation, således at hver vang havde et sædskifte byg-rug-fælled-fælled eller byg-rug-havre-havre efterfulgt af 4 års hvile.

Endelig fandtes på Amager og spredt omkring på øerne og i Vestjylland »alsædebrug« med én eller to vange, hvor principielt al jorden blev tilsået hvert år. Systemet krævede helt specielle gødskningsmuligheder for at kunne fungere, og de pågældende byer ligger da også alle i egne med særligt gode muligheder for kvæghold.

På kortet s. 35 er indtegnet de konsta-

4-VANGSBRUG

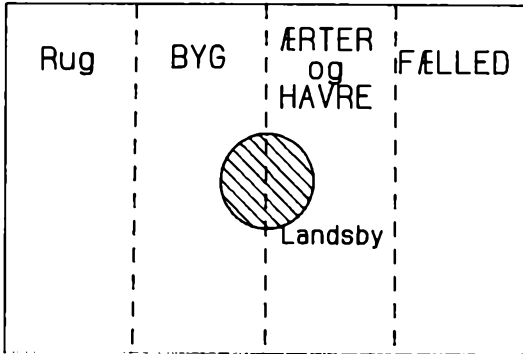

Rotation 3/1

Model af 4-vangsbrug.

2-VANGSBRUG

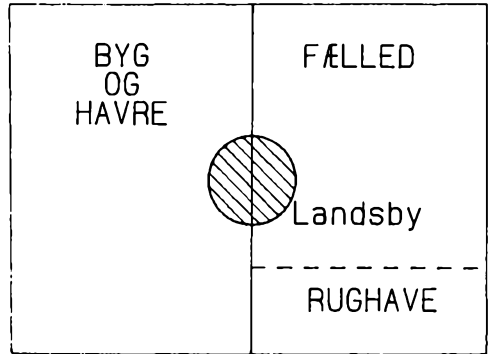

Rotation 1/1

Model af 2-vangsbrug.

terede dyrkningssystemer i de enkelte landsbyer i kongeriget ved landmålingen i 1682 og 1683, idet det dog har været nødvendigt at generalisere for overskuelighedens skyld.

Den geografiske fordeling af dyrkningssystemerne hænger tydeligt nok sammen med jordbundsforholdene. Det viser sig særligt klart i Østjylland, hvor grænsen mellem vangebrug og græsmarksbrug i vid

5-VANGSBRUG

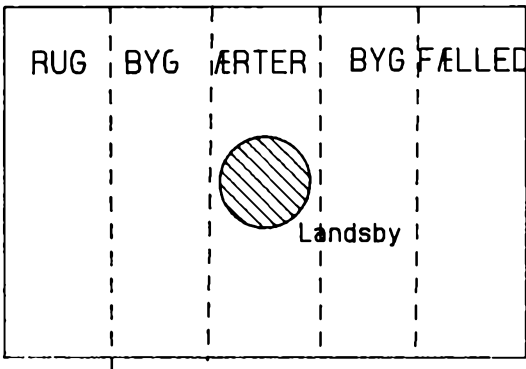

Rotation 4/1

Model af 5-vangsbrug.

LILLEBÆLT-SYSTEM

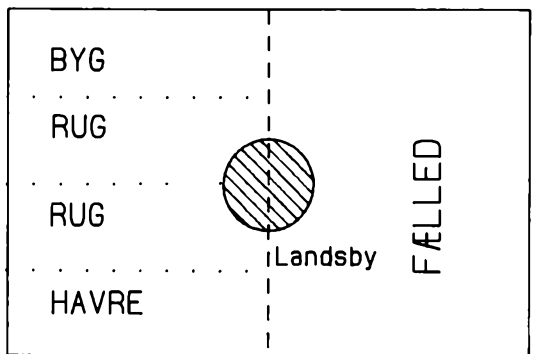

Rotation 4/4

Model af Lillebæltssystem.

ALSÆDEBRUG

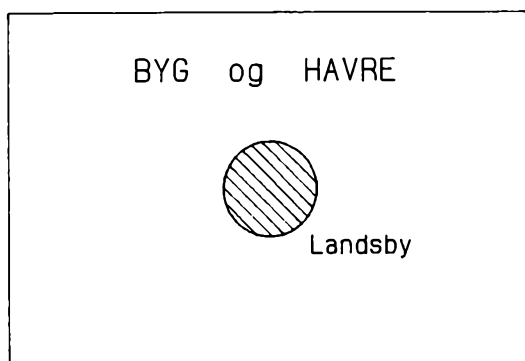

Model af Alsædebrug.

udstrækning falder sammen med grænsen mellem leret og sandet morænejord (se s. 12), og det samme er tilfældet på Djursland. Det er dog langt fra alle grænser mellem dyrkningssystemer, der kan forklares på denne måde.

Således er der ingen markante fysiske skel mellem de forskellige typer af vangebrug på henholdsvis Vest- og Østfyn eller på Vest- og Østlolland. I disse områder er det til gengæld ofte herredsgrænserne, der tillige er grænse mellem de enkelte dyrkningssystemer. Denne kendsgerning skyldes sikkert vangelagskæderne.

Vangelag

Et særligt interessant aspekt af vangebrugene er fænomenet vangelag.²³ Ordet betegner det forhold, at to eller flere byer, der grænsede op til hinanden, tilpassede rota-

tionen i deres vange således, at nabovangene hvert år havde den samme udnyttelse, altså samtidig var besået med f.eks. byg eller lå fælled.

Vangelagsbegrebet er mærkværdigt sjældent omtalt i kilderne før 1757, hvor regeringen tog initiativ til ophævelsen af vangelagene (jvnf. s. 313), selvom nogle landsbyvedtægter omtaler forholdet, ligesom herredstingene ses at have pådømt brud på dem. Vangelagene forudsatte nemlig ret komplicerede aftaler mellem de involverede landsbyer om koordination af arbejdet og forbud mod at slippe kreaturerne ud i den fælles vang efter høst, før alle havde fået deres korn ind. Fordelene ved vangelagene var åbenbare: Man sparede det kostbare og tidsrøvende hegningsarbejde *imellem* byerne, og når den fælles vang lå fælled, kunne man håbe på, at der i det mindste ét sted i den altid ville være græs. Ulemperne var dog også betragtelige. For det første må det have været svært at få så mange mennesker til at samarbejde uden nogen overordnet myndighed, der tvang dem til det, og for det andet betød den fælles græsning af kreaturerne fra mange landsbyer, at blot ét dyr havde en smitsom sygdom, gik der sikkert ikke mange dage, før alle dyr på egnen også havde den.

En kartografisk rekonstruktion af vangelagssystemet er givet for Møns vedkommende på s. 186. Der er næppe tvivl om, at overalt hvor det var muligt, blev der indrettet vangelagskæder, men det forudsatte jo, at de implicerede byer havde det samme dyrkningssystem og sædskifte, idet det teknisk ville være umuligt at tilpasse et 2-vangsbrug og et 3-vangsbrug til hinanden.

Et andet aspekt af vangelagssystemet

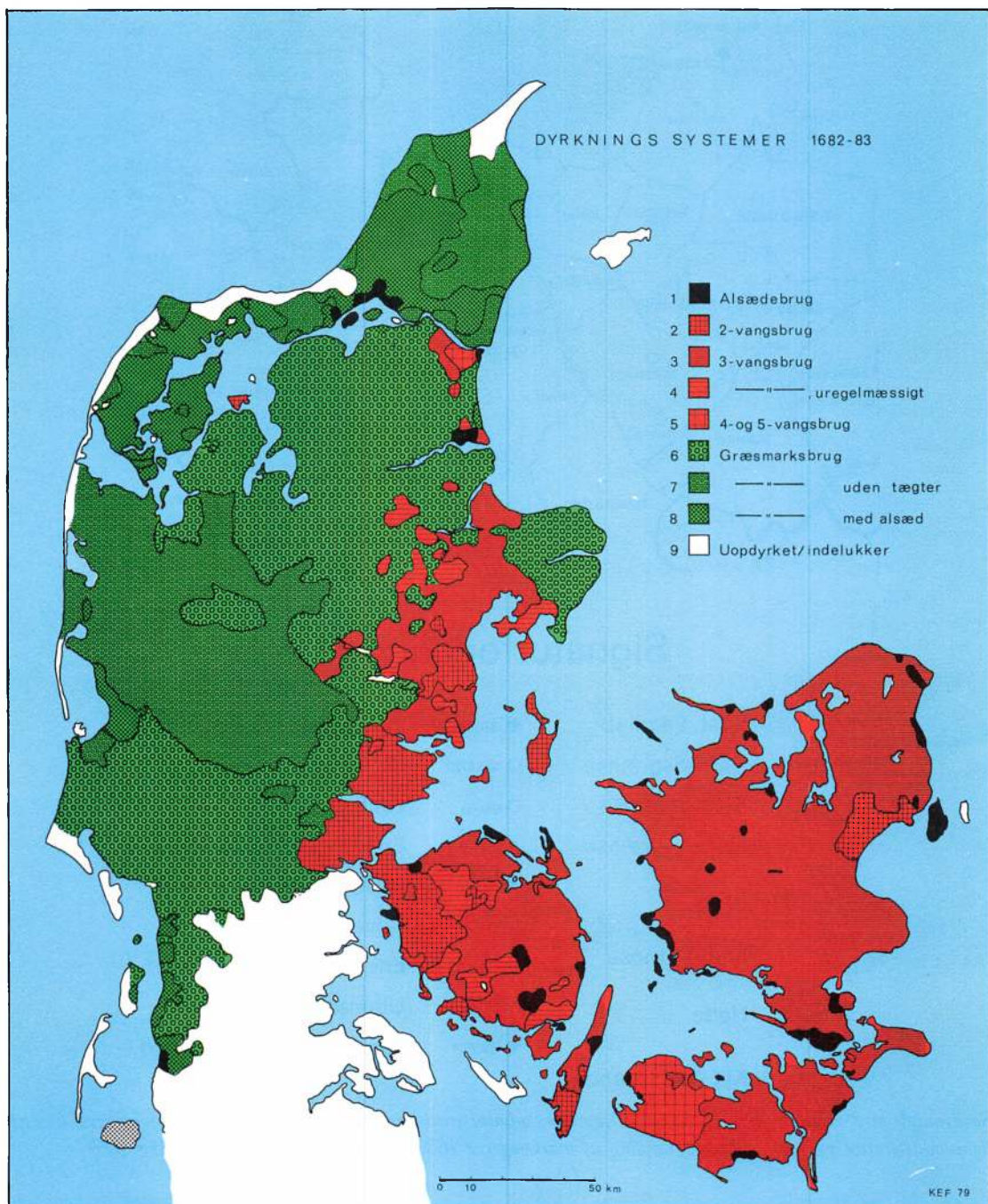

Oversigtskort over dyrkningssystemer i Danmark. For en nærmere analyse henvises til Karl-Erik Frandsen: *Vang og Tægt*, 1983.

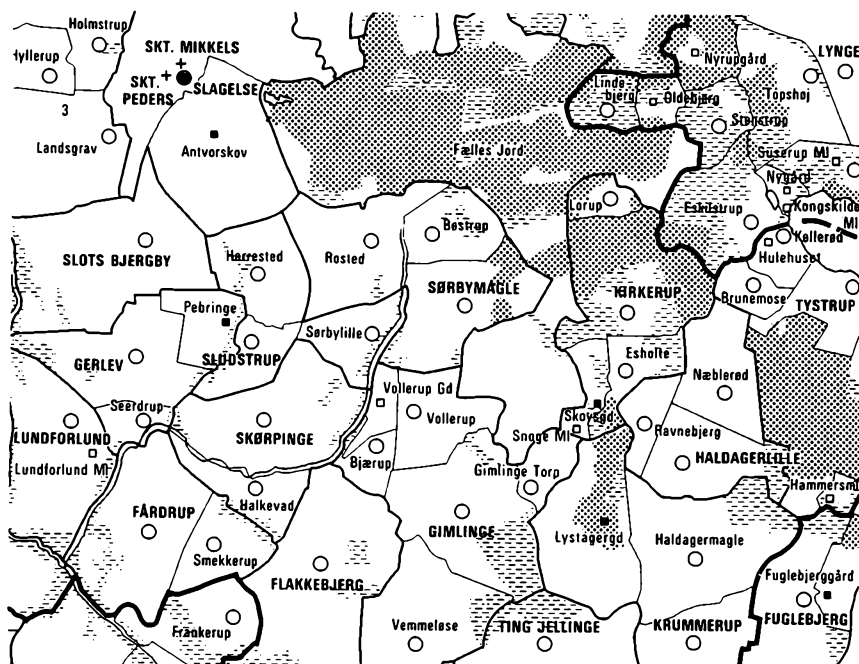

Signaturforklaring

	Kyst, vandløb	● BOGENSE	Købstad
	Herredsgrense	○ GELSTED	Sogneby
	Sognegrænse	○ Ullerup	Landsby
	Ejerlavsgrense	+ RØRUP	Enligtliggende sognekirke
	Skov	■ Rugård	Hovedgård
	Eng og mose	□ Blåholmsgård	Hovedgårdsparcel
	Hede	□ Havgård	Enkeltgård
	Klit og indsande	○	Ubenaævnt enkeltgård
		● ØSTRUP	Landsby med hovedgård
		3	Note

Sorbymagle med omgivelser fra Atlas over Danmarks administrative inddeling 1984. Kortet er en rekonstruktion af de administrative grænser 1682 på grundlag af markbøgerne 1682 og matrikelkortene fra omkring 1800.

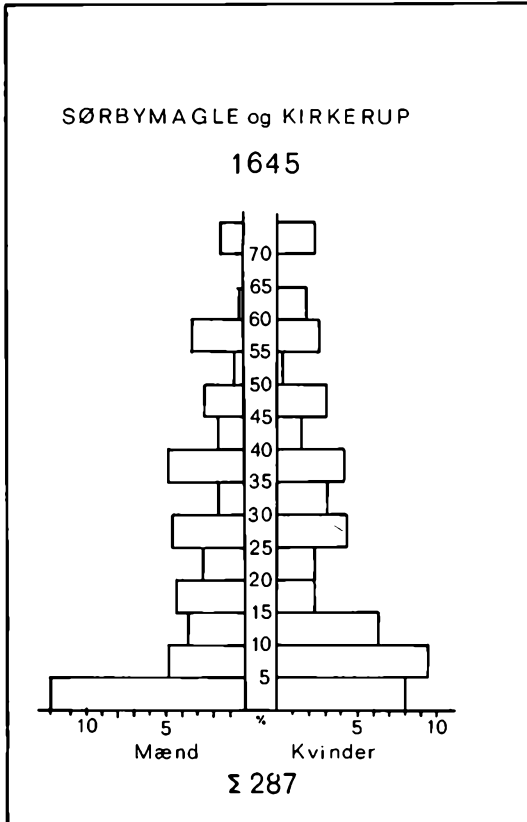

Befolkningspyramide for Sørbymagle og Kirkerup 1645. Fra Kopskattemandtal 1645 trykt i Levnedsløb i Sørbymagle og Kirkerup kirkebøger, 1963. En kontrol af aldersangivelserne ud fra kirkebøgernes nekrologer viser, at man har afrundet disse.

var, at når først de forskellige dyrknings-systemer var indført og organiseret med vangelage, så var det yderst kompliceret at ændre på systemerne, for det krævede nemlig, at alle implicerede gjorde det på samme tid. Vangelagene kan på denne måde tjene som forklaring på, at dyrkningssystemerne var så ensartede over store områder i Danmark.

Endelig må det påpeges, at selve fore-

komsten af komplicerede vangelage over store afstande og omfattende op til 25 landsbyer er et meget markant vidnesbyrd om, at bønderne sandelig forstod at organisere udnyttelsen af kulturlandskabet på en særdeles rationel måde, datidens teknologi selvfølgelig taget i betragtning.

Landbefolkningen

Først fra slutningen af 1700-tallet findes der statistisk materiale i moderne forstand til belysning af befolkningens størrelse, sammensætning og levevilkår, men fra midten af 1600-tallet er der dog bevaret enkelte kildegrupper, som kan belyse de nævnte emner men med betydelig reservation for resultaternes generelle gyldighed.

Af særlig betydning for studiet af landbefolkningens demografiske forhold blev det, at Christian 4. den 20. maj 1645 befalede biskoppen over Sjællands stift,²⁴ at der fremover skulle føres rigtige kirkebøger ved sognekirkerne i stiftet, med registrering af alle kirkelige handlinger som dåb, vielse og begravelse. Dette havde en del præster gjort igennem nogen tid, men nu blev det en officiel tjenestepligt for præsterne. Da der ikke var udstedt nærmere retningslinier for udformningen af kirkebøgerne, blev disse dog i begyndelsen ført noget forskelligt og tilfældigt. De fleste præster skrev yderst kortfattede notitser, men f.eks. sognepræsterne til Sørbymagle og Kirkerup sogne på Sydvestsjælland Mads Jensen Prom (1645–88) og Hans Hansen (1717–30) og deres kollega i Vonsild sogn i Haderslev provsti, Slesvig stift, Johannes Røde (1659–1708) har indført meget omfattende levnedbeskrivelser af de sognebørn, som de begravede.²⁵ Deres

BEGRAVEDE I SØRBYMAGLE 1646-1678

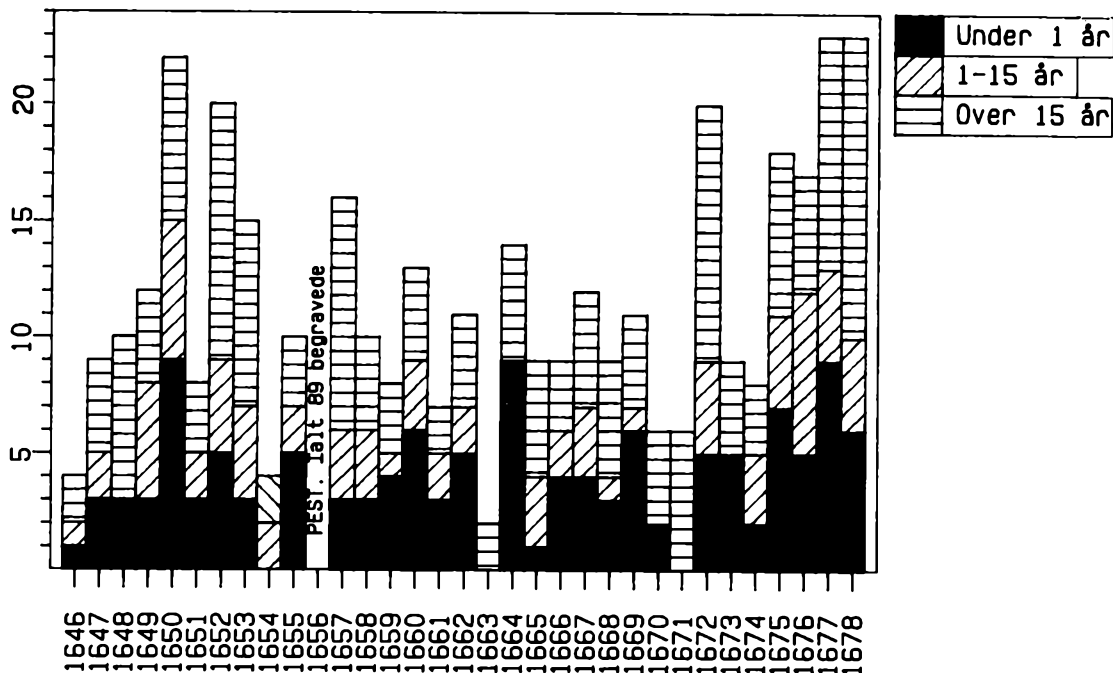

Histogram over begravede i Sørbymagle efter alder 1646-1678. Fra nekrologerne i *Levnedsløb i Sørbymagle etc.* 1963. Karakteristisk er de store variationer mellem de enkelte år. For året 1656 var der så mange dødsfald i Sørbymagle på grund af pesten (jvnf. s. 168), at søjlen ikke kan være i histogrammet. Der synes at have været en ny epidemi i slutningen af 1670-erne.

beretninger har givet eftertiden et meget interessant billede af levevilkårene på landet, selv om de enkelte skildringer selvfølgelig er subjektivt prægede af forfatterens stilling i samfundet.

En anden vigtig kildetype er den såkaldte »kopskat« eller »hovedskat«, der blev udskrevet 22. maj 1645.²⁶ Alle personer over 15 år tilhørende bondestanden skulle betale 8 skilling pro persona, nemlig bønder, deres koner, hjemmевærende børn over 15 år, tjenestefolk, husmænd og inder-

ster d.v.s. folk, der uden selvstændig husholdning boede til leje eller nød »aftægt« i gårde eller huse. Sammen med skatten skulle der indsendes udførlige mandtal til Rentekammeret og Kancelliet, og de, der urigtigt opgav deres egen eller andres alder skulle betale 1 rdl. for hvert år, de bedrog. De bevarede registre ligner faktisk en folketælling med personerne ordnede pr. husstand og med angivelse af navn, alder og erhverv. For Sørbymagle og Kirkerup sogne er skattemandtallet udgivet sammen

Cirkeldiagram over begravede i Vonsild 1685-1708 efter alder. Fra Vonsild Kirkebog 1659-1708 udg. af Landbohistorisk Selskab ved Hans H. Worsøe. 1982.

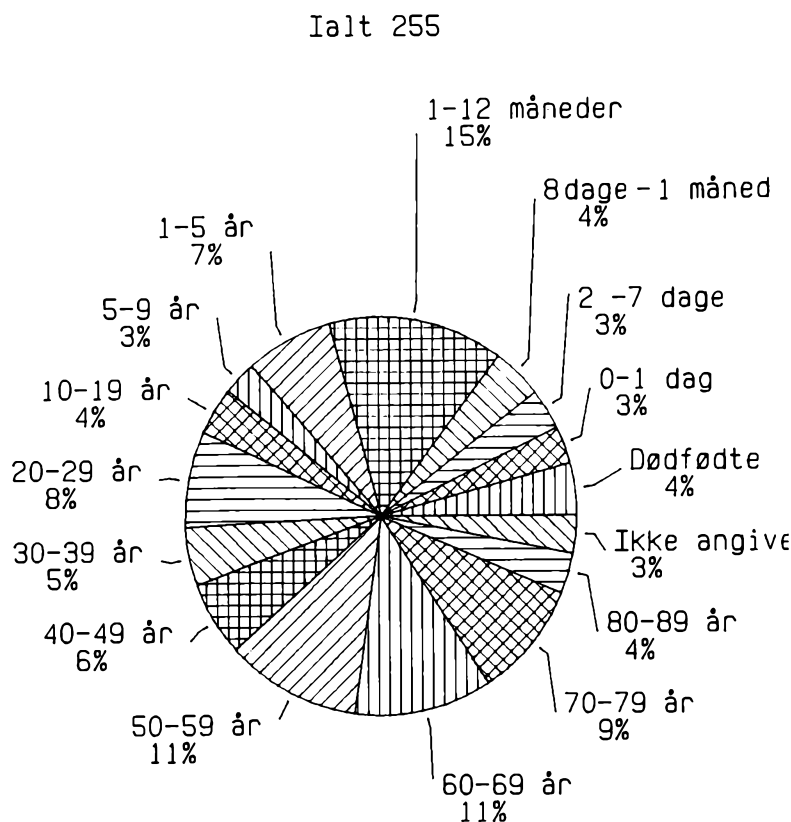

BEGRAVELSER I VONSILD 1685-1708

med præsternes beskrivelse af levnedsløb. Figuren s. 37 viser befolkningen i de to sogne fordelt på alder og køn. Aldersangivelserne har dog vist sig ikke at være helt nøjagtige, specielt for de ældre har man rundet årene noget af. Typisk for diagrammet er de mange børn under 5 år, samt at pyramiden snarere bliver til en søjle, hvis man betragter den del af befolkningen, der er over 15 år, idet børnene udgjorde næsten halvdelen af den samlede befolkning. Dette er vidnesbyrd om to væsentlige træk ved befolkningen i det førindustrielle land-

bosamfund: De høje fødselstal på ca. 5 % af totalbefolkningen og den store dødelighed specielt hos børnene. Den svenske etnolog Börje Hanssen har beregnet,²⁷ at hver gift mand i Sørbymagle, der blev over 50 år, i gennemsnit havde 9,7 børn, og hver gift kvinde over 40 år gammel havde i gennemsnit født 10,2 børn, hvilket i praksis vil sige, at kvinderne i den fødedygtige alder fødte ét barn hvert andet år.

Til gengæld var børnedødeligheden forfærdende høj. Næsten halvdelen af alle levendefødte børn døde inden de blev 15 år,

SØRBYMAGLE SOGN

Begravede og døbte 1652-1666

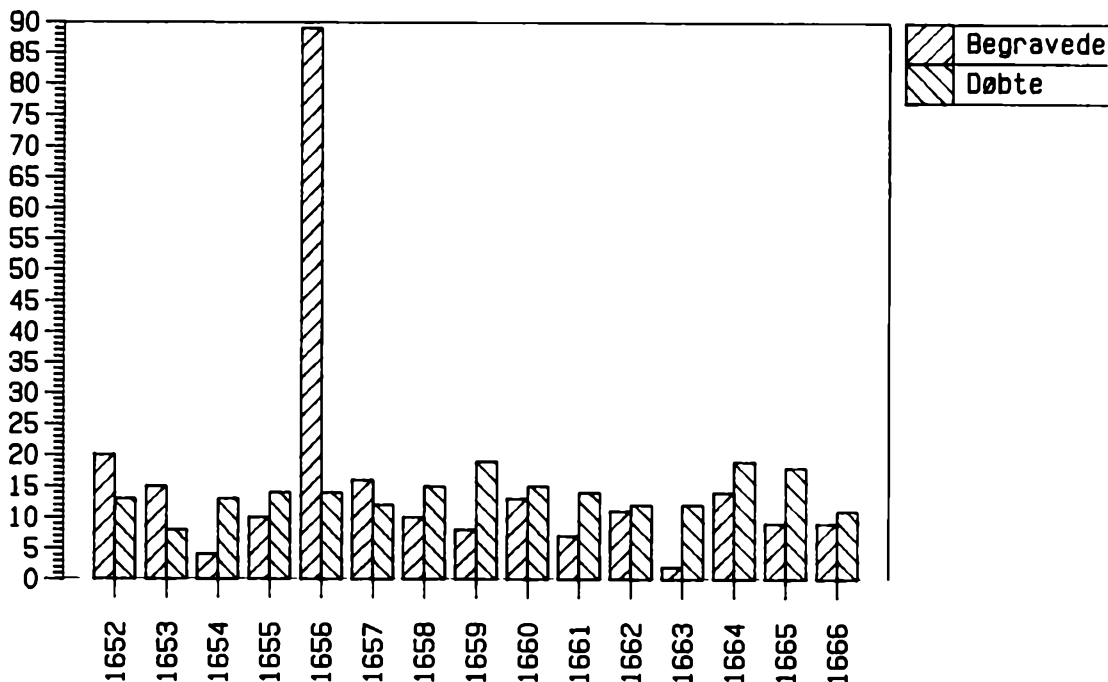

Begravede og døbte i Sørbymagle 1652-1666. Fra Hans H. Fussing: *Øernes befolkning under Karl-Gustav Krigene. Historisk Tidsskrift 11 rk. bd. 1. 1944.*

og heraf døde igen halvdelen i det første leveår. Diagrammet på s. 38 for Sørbymagle viser, at dette var tilfældet i mange år i perioden 1646-1678, men også at der var stor forskel på dødeligheden det enkelte år. For 1656 er det slet ikke muligt at angive søjlen på diagrammet, for på grund af den forfærdelige pest var der så mange dødsfald, at søjlen ikke kan være på papiret (se nærmere s. 169).

Præsten i Vonsild var også meget omhyggelig med at angive alderen på de begravede. På grundlag af hans opgivelser er cirkeldiagrammet s. 39 tegnet. Medtager

man de dødfødte, ses det, at 29 % af samtlige begravede var under ét år gamle, og at de første uger og måneder af den nyfødtes liv unægtelig var farlige.

Til gengæld er det vigtigt at konstatere, at var man først blevet 15 år, havde mange mennesker en rimelig chance for at blive lige så gamle som i vort århundrede. Dette gælder specielt mændene, hvis de ellers kunne undgå krigstjeneste, hvorimod uhyggeligt mange kvinder døde i barsels-seng. For Sørbymagle sogn viser ovenstående diagram at i normale år var der balance i befolkningsudviklingen med en

KIRKERUP og SØRBYMAGLE 1645

Voksne beboere

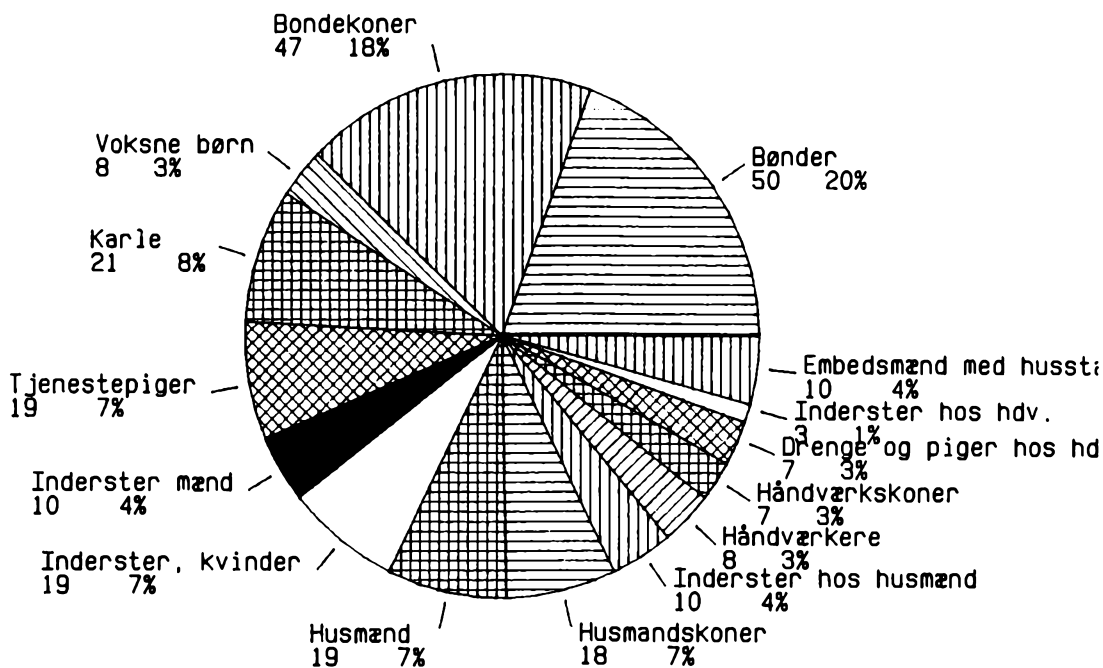

Erhvervsfordeling i Sørbymagle og Kirkerup sogne 1645. Fra Kopskattemandtal 1645 trykt i *Levnedsløb i Sørbymagle etc.* 1963. Det er bemærkelsesværdigt, at husmænd og håndværkere med husstande udgjorde henholdsvis 20 og 10% af befolkningen. Det har dog nok været noget tilfældigt, om en husmand er blevet rubriceret som håndværker eller som husmand alene. Gruppen af inderster var meget stor: 17%, og heraf boede de 11% hos gårdmændene.

lille overvægt af fødte i forhold til døde. Problemet var bare, at visse år som 1656 var så unormale, at det ødelagde balancen og gav et befolkningsunderskud, som det tog årtier at genoprette. Den høje børnedødelighed betød, at det var helt normalt, at når en gammel mand eller kvinde døde, så var næsten alle deres børn også døde.

Langt størstedelen af befolkningen over 30 år var gift. Medvirkende hertil var det basale forhold, at til at drive en gård var det uomgængeligt nødvendigt, at der både var en mand og en kvinde. Hovedårsagen

hertil var den traditionelt betingede skarpe sondring mellem mands- og kvindearbejde men også, at der simpelthen var så meget manuelt arbejde på en gård såvel i marken som i huset, at for at den kunne fungere, krævedes der to voksne menneskers fulde arbejdsindsats, men under visse omstændigheder kunne den ene ægtefælle naturligvis erstattes af kvalificerede tjenestefolk eller voksne børn. Alderen for indgåelse af ægteskab var relativt høj især for mændene, og det hang helt klart sammen med, at for at gifte sig og forsørge en familie, var

det i de fleste tilfælde nødvendigt, at manden fik en fæstegård eller i det mindste et hus, og det forudsatte, at der var en bedrift ledig, og at han havde kapital til at betale *indfæstningsafgift* (stedsmål) og til at klare driften af gården (købe kreaturer og redskaber m.v.) (jvnf. bd. 1 s. 355).

Det må have været et klart mål for de fleste unge mænd at få en fæstegård, med mindre man tilhørte den meget lille kreds af selvejerbønder. Dette mål kunne nås, såfremt den unge mand kunne overtage faderens fæstegård, men det var der kun én af sønnerne, der kunne gøre, for gårdene kunne ikke deles, så muligheden herfor var normalt meget begrænset. En anden måde var at gifte sig til en gård som regel ved at ægte en enke efter en fæstebonde eller ved at gifte sig med en datter af en aldrende bonde.

Et karakteristisk træk ved mange ægteskaber var derfor en meget stor forskel på ægtefællernes alder. Som et eksempel skal nævnes de 6 gårde i landsbyen Bøstrup i Sørbymagle sogn i 1645:

Gård nr.	mandens alder	ægteskab nr.	konens alder	ægteskab nr.
1	26	1	36	2
2	41	1	40	2
3	50	1	80	2
4	60	3	32	1
5	70	2	44	1
6	30	1	24	1

Det kan tilføjes, at begge konerne på gård nr. 5 og 6 blev gift igen senere, efter at deres mænd var døde. Den sidste, Anne Lauridsdatter, kom efter at have været enke et halvt år i 62-års alderen i ægteskab med en husmand i Bøstrup. Præsten skri-

ver om deres samliv, at hun levede med ham i »et skilagtigt og ubehageligt ægteskab, hvor udi hver af dem kun havde lyst til at gavne sig og sine«. Da hun blev syg 3 år senere, ville manden ikke engang passe hende, men heldigvis tog hendes søn sig af hende, indtil hun døde efter 7 ugers sygdom 27. november 1681.

De høje fødsels- og dødstal bevirkede et livsmønster, som bl.a. betød, at en egentlig biologisk kernefamilie med far, mor og børn var ganske sjælden. Det var *husstanden* snarere end den biologiske *familie*, der var enheden i landbosamfundet, og i den normale husstand havde hyppigst mindst den ene af ægtefællerne været gift før, og børnene var derfor fra flere ægteskaber, hvis ikke det var børn af afdøde slægtninge. Hyppigt indgik også i husstanden en eller flere af børnenes bedsteforældre, ligesom *tyendet* eller *tjenestefolkene* regnedes som en integreret del af husstanden.

Når en fæstebonde blev gammel og ikke længere kunne klare det hårde fysiske markarbejde, traf han ofte aftale med en efterfølger, som kunne være en søn, en svigersøn, en anden slægtning eller en person uden for familien om godvillig afståelse af gården til denne. Dette krævede godsejerens godkendelse og betaling af indfæstningsafgift, men med mindre godsejeren eller snarere dennes foged eller forvalter havde udset en anden til gården, ville den nye fæster blive godkendt, idet det kun kunne være i godsforvaltningens interesse, at fæsterskiftet gik gnidningsfrit og gårdens drift ikke blev afbrudt. Samtidig med fæsterskiftet blev ofte aftalt en form for *aftægt* for den afgangende fæsterfamilie. Dette betød som regel, at de gamle blev garanteret kost og husly på gården, enten i selve stuehuset eller en sidelænge som *indsiddere*, eller i et

hus på gårdens grund et såkaldt *indsidderhus*. En anden betegnelse for aftægtsforhold, som dog også kunne dække andre især ældre slægtninge, der var optaget i husstanden, var *gårdmand* og *gårdkvinde*, hvilket ikke må forveksles med bonden («husbond») og hans kone («madmoder»). Undertiden blev der direkte udfærdiget en kontrakt om aftægtsforholdet, hvoraf det kunne fremgå, at de gamle udover husly skulle have jord til et par skæpper sæd i hver vang samt græsning til en ko og et par får og levering af et par læs tørv eller brænde. For det meste var aftalen dog holdt i generelle vendinger eller blev slet ikke skrevet ned, så dersom de gamle blev dårligt behandlet, var det vanskeligt at bringe sagen for domstolene. Aftægtssystemet gav givetvis mange problemer, eftersom de gamle oftest var helt afhængige af de unges velvilje og evne til at forsørge dem. På den anden side gav det også en betydelig social samhørighed på tværs af generationerne.

Nogle inderster på gårdene havde givetvis en forholdsvis tryk og sikker alderdom, men specielt gamle husmandsfamilier kunne til gengæld have det svært. I de fleste situationer måtte man skaffe plads til de gamle i de i forvejen tæt befolkede huse, og det var ikke sjældent, at de gamle måtte skaffe sig føden ved at tigge. Det kunne nok gå, så længe begge ægtefæller var sammen, men når den ene faldt fra, begyndte vanskelighederne for alvor. Fridlev Skrubbeltrang har beregnet, at omkring 1700 var 37 % af den sjællandske husmandsbefolkning forarmede, og af de enlige mænd og kvinder var henholdsvis 63 % og 86 % fattige, men hvad disse begreber dækkede, er ikke helt klart.²⁸

Det var vel sjældent, at godsejeren selv

tog initiativ til at lade folk komme på aftægt. Et af de få eksempler vi kender, endte da heller ikke godt. På Vester Horne herreds ting den 7. august 1647 tilbød Christoffer Hvas til Hennegårds foged en bonde som aftægt et hus på 4 fag med kålgård, eng hvorpå der årligt kunne høstes 2 læs hø og agerjord til 3 skæpper korn. Bonden skældte imidlertid på selve herredstinget fogeden ud for »en æsel og hundsfot« (hundens kønsdele) og spyttede på ham, så det kunne tyde på, at han ikke var spor begejstret for at skulle gå på »førtidspension«.²⁹

Husmænd

Med det tidligere omtalte kopskattemandtal fra 1645 som kilde er på s. 41 illustreret erhvervsfordelingen i Kirkerup og Sørby-magle. Diagrammet viser, at antallet af bondehusstande var ca. dobbelt så stort som antallet af husmands- og håndværkerhusstande. Dette forhold svarer meget godt til situationen for landet som helhed ved midten af 1600-tallet, men Fridlev Skrubbeltrang har påvist, at antallet af huse voksede meget stærkt gennem det næste 100 år (jvnf. s. 120).

Betegnelsen *husmand* dækker over en bred vifte af mange forskellige funktioner i landbosamfundet. Ved siden af de omtalte inderstehuse bygget på gårdenes jord, lå der i de fleste landsbyer huse, der var opført på landsbyens fællesarealer: forten eller gaden, og som kaldtes *gadehuse*. I den første kategori svarede husmanden en afgift til gårdens fæster (eller ejer), medens gadehusmændene betalte »huspenge« til godsejeren eller ydede hoveri f.eks. én dag om ugen. Især i Jylland var der til mange

huse, der kaldtes bolshuse (og beboerne bolsmænd) temmelig meget jord. Den tilsvarende kategori på øerne blev benævnt gårdsæder (jvnf. bd. 1 s. 263) og fandtes især i tilknytning til hovedgårdene. Det er vigtigt at understrege, at der var en glidende overgang mellem huse med jord og små gårde, og enhver statistik bliver derfor behæftet med betydelig usikkerhed. Til de huse, der direkte havde andel i bymarken, var der også græsningsret til et par køer og nogle får, hvorimod husmænd uden jord måtte betale bymændene for græsning og bidrage med foderpenge til bytyren.

Det var ikke ualmindeligt, at kirkerne eller sognepræsterne ejede huse, og det ser ud til, at enkelte præster har forsøgt sig som »boligspekulanter«, eller måske var det næstekærlighed. Fra Skast herred i Sydjylland kendes således en sag fra september 1699, hvor bymændene (d.v.s. bønderne) i Grimstrup gennem godsejeren Niels Nielsen til Endrupholm og dennes foged stævnedes sognepræsten Niels Nielsen Aarensberg for herredstinget. En synsforretning afslørede, at ikke alene havde præsten ladet grave grøfter og opkaste diger omkring et areal på bygaden, men han havde også ladet opføre huse derpå. Syd for kirken var der opført et hus på 13 fag i længden, hvori der var indrettet 3 ildsteder med tilhørende skorstene, og ved hvert ildsted boede en familie. Nord for huset havde de deres kålgård (have) og syd for huset deres »Møgdynger og Ilding« (mødding og brændestak). Øst for kirken var der bygget 2 andre huse på henholdsvis 6 og 15 fag med ialt 5 ildsteder og tilhørende familier.

Bymændene gjorde gældende, at præsten havde opført disse huse uden at få deres samtykke, og hævdede at husmæn-

dene og deres huse var til skade for bøndernes græsgang, lyngslet og tørvegravning og forlangte husene fjernet.

I forvejen bestod Grimstrup foruden af præstegården af 6 gårde og 3 bol, der alle tilhørte Endrupholm, så de otte ekstra husstande, har klart været en voldsom forøgelse af befolkningen.

Sagen endte dog med, at eftersom husene havde ligget der siden 1688, blev de erklæret for lovlige, men det blev understreget, at husmændene ikke havde ret til græsning eller andre af landsbyens ressourcer. Præsten blev dømt til at betale sagens omkostninger. I betragtning af at godsejeren og sognepræsten var svogre, kan der have ligget en familiestrid bag en del af sagen.³⁰

De fleste husmænd ernærede sig som landarbejdere på gårdene og godserne, men desuden havde mange beskæftigelse som håndværkere eller fiskere, vognmænd m.v. alt efter de lokale muligheder. I Kirkerup-Sørbymagle var der således i 1645 (se s. 38) nævnt følgende håndværkere: 1 smed, 2 skræddere, 1 tækkemand, 1 væver, 1 hjulmand og 2 møllere. Endvidere var der 2 klokkere og 1 skovridder, medens 3 var soldater, idet de ligesom en del af tjenestekarlene var udskrevet til Det nationale sjællandske regiment. Bønderne var inddelt i lægder, hvor hvert lægd var forpligtet til at give én soldat tjeneste og forsyne ham med en madsæk under øvelser eller krigstjeneste (jvnf. s. 154). I sognet boede endvidere på gården Skovsgård kaptajn ved regimentet Peter von Steinberg med sin familie og tjenestefolk. Han havde som en del af sin løn fået overladt gården til fri benyttelse.

Det skal bemærkes, at der er nogen usikkerhed i tallene vedr. håndværkerne, fordi

nogle personer kunne have en erhvervsbetegnelse, f.eks. smed som efternavn, uden at man med sikkerhed kan afgøre, om den pågældende nu også udøvede dette erhverv, og i det hele taget er det vanskeligt at trække nogen skarp grænse mellem inderster, husmænd og håndværkere.

19 personer havde ikke nogen anden betegnelse end husmand, og efter alderen at dømme har i hvert fald en del af dem været på aftægt eller ernæret sig ved almisser.

Tjenestefolk

Tjenestefolkene eller *tyendet* udgjorde en særlig gruppe i landbosamfundet. Som det fremgår af s. 41 var det i 1645 15 % af den voksne befolkning i de to sogne. Karle og piger aflønnedes dels med naturalier i form af kost, logi, beklædning og dels med penge, hvis maximumsstørrelse blev søgt fastlagt i lovgivningen (jvnf. s. 132). For karlenes vedkommende kunne en del af lønnen endvidere være i form af *lønnesæd*, hvilket vil sige, at karlen fik tildelt nogle stykker jord i hver vang, som han for egen regning kunne dyrke og høste frugterne af. Ordningen var nok til fordel for begge parter, idet det kunne knibe for bønderne at udnytte al deres jord, og til gengæld havde den energiske karl mulighed for at tjene ekstra penge og derved spare op til en fæstegård. For at få en sådan krævedes som omtalt rede penge til stedsmålet, ligesom det sikkert har været nødvendigt med en vis kapital til driften og anskaffelse eller fornyelse af redskaber og besætning.

Den afgørende forskel på tjenestefolks og husmænds »ansættelsesforhold« var den, at tjenestefolk skulle *fæstes* for et helt eller et halvt års tjeneste, medens husmændene

kunne påtage sig løst daglejerarbejde. Det var normalt for en middelstor bondegård at have én karl og én pige eventuelt også én dreng (12–16 år). Der var dog meget store variationer i antallet af tjenestefolk på gårdene afhængigt bl.a. af antallet af hjemmeboende større børn og arbejdskraft fra inderster.

Næsten alle børn på landet kom ud at tjene på andre gårde som et helt naturligt led i deres uddannelse, uanset om de var fra bonde- eller husmandshjem. Der er dog en tydelig tendens til, at børnene fra gårdene kom senere ud at tjene end børnene fra husene, hvor der sjældent var hjemmeboende, konfirmerede børn.

Hvor tidligt børn kom ud at tjene, er det nok umuligt at sige noget generelt om. I Sørbymagle var der i 1645 9 børn under 15 år anført som tyende. Heraf var det mest bemærkelsesværdige 2 drenge på henholdsvis 4 og 6 år, som dog nok snarere har været forældreløse stakler, der er blevet optaget i en husstand.

Ungdommen på landet var overraskende mobil. Når en ung mand eller pige søgte tjeneste holdt de sig langt fra til sognet men rejste vidt omkring. For Sørbymagle sogns vedkommende er det ganske påfaldende, at henved en fjerdedel af de begravede voksne var født udenfor Sjælland, idet 11 % kom fra Fyn og 8 % fra Jylland. Der synes næsten at have været tale om en folkevandring til Sørbymagle fra Østfyn syd for Nyborg, hvorfra 9 af beboerne stammede. Det sjællandske *vornedskab* (jvnf. bd. 1 s. 349 og nedenfor s. 156) synes ikke at have forhindret tilvandring til Sjælland, og desuden var det jo ikke de tilflyttede men først disses sønner, som blev vornede. Mads Proms fyldige nekrologer tillader at give en kort beretning

om to af de indvandrede fynboer og deres skæbne.

Den 25. september 1673 blev Just Hansen begravet. Han var født i Gudbjerg på Østfyn ca. 1603 og kom til Sjælland som 10-årig. Først kom han i tjeneste hos sognepræsten i Tårnborgh ved Korsør, og derefter kom han til Sørbymagle, hvor han tjente som karl hos forskellige bønder i 16 år. Endelig fik han en »øde gård« (d.v.s. en gård uden fæster) i landsbyen Rosted, hvor han boede på gård nr. 10 iflg. skattemandtallet 1645. Han var i 1632 blevet gift med Johanne Hansdatter, formentlig samtidig med at han fik gården, og i 1645 havde de sammen 6 børn i alderen fra 10 år til 13 uger.

I 1649 døde Johanne Hansdatter i barselsseng efter at have fået ialt 9 børn. Knap et år efter giftede Just sig med Kirsten Pedersdatter, som var enke. De var gift i 23 år, og fik 2 børn.

Kort efter indgåelsen af det nye ægteskab begyndte det at gå tilbage for Just Hansen. Han måtte før 1655 forlade fæstegården, da han ikke kunne svare skatter og landgilde, og i stedet fik han overladt et hus i Rosted. Gården i Rosted må også have været dårlig, for endnu i 1670 stod den øde.

Faderens økonomiske og sociale nedtur fik tragiske konsekvenser. Den ene af sønnerne fra første ægteskab, Niels, måtte allerede som 9 årig ud at tjene. Det gik ikke så godt, han blev syg og døde som 24-årig i 1667, og præsten noterede lakonisk »tigget mesten sin tid«.

Også hans ældre søster Ellen kom tidligt ud at tjene. På en fæstegård i Skovsø ved Slagelse skal hun være blevet mishandlet med »lidt mad og mange hug«. Hun løb

væk fra tjenesten og blev fundet død i Lammehaven i april 1653 knap 20 år gammel.

Ellen var blevet opkaldt efter sin faster, der nogenlunde samtidig med Just Hansen var kommet til Sørbymagle. Hun tjente hos forskellige bønder, indtil hun blev »besovet«. Siden levede hun i sognet i stor fattigdom og med tiden i stor elendighed, indtil hun døde hos broderen i 1666.

En anden fynbo, der indvandrede fra Østfyn, var Knud Andersen. Han var født ca. 1633 og kom sammen med sin broder til Sjælland omkring 1647. I 7 år var han i tjeneste hos forskellige bønder i Sørbymagle sogn og blev derefter husmand i Rosted. Han giftede sig med Anne Hansdatter, og de boede sammen i huset i 20 år, indtil han i 1680 fæstede halvdelen af gård nr. 6 i Rosted, som Jens Pedersen »for armod måtte afstå«. Det var en stor gård med bygninger på 50 fag, så den kunne nok tåle at blive delt.

Knud Andersen fik dog ikke megen glæde af gården. I december 1682 døde Anne, og et halvt år efter døde også Knud. De efterlod sig 2 sønner og 2 døtre og specielt 3 af børnene gik det meget dårligt.

Sønnen Niels var 11 år, da faderen døde, og da ingen tilsyneladende tog sig af ham, måtte han tigge sig frem. Det kan ikke undre, at han blev syg og døde i 1685. Præsten bemærker, at han kunne vel læse i bøger (jvnf. s. 199), men havde haft »en urolig tilværelse«. Han havde tilsidst søgt tilflugt hos sin morbroder, der var husmand i Bøstrup.

3 uger efter at Niels var død, døde også hans lillesøster Bodil i morbroderens hus. Også hun havde forsøgt at tigge og var blevet syg. I kirkebogen noterede præsten,



Bystævnet i Valby. Midt i den københavnske bydel Valby ligger dette velbevarede bystævne, kaldet »tingstedet«, der fortæller at indtil slutningen af 1800-tallet lå der faktisk her en landsby, der indtil 1781 blev drevet i et klassisk dyrkningsfællesskab (jvnf. s. 74).

at der var sket hende uret i skiftet efter hendes forældre så vel som i forhold til de øvrige søskende.

I april samme år døde også den anden datter Marie, 15 år gammel hos morbroderen. Her skriver præsten direkte, at »hun saa vel som de andre søskende døde forkommen af sult« eftersom først øvrigheden, siden de pårørende og andre søgte deres gavn i boet efter forældrene. Det var heldigvis helt usædvanligt, at 3 børn døde af sult i Danmark i 1600-tallet i hvert fald på landet. Normalt ville solidariteten i

landbosamfundet have forhindret noget sådant, og forklaringen på det specielle tilfælde skal nok søges en generation længere tilbage.

Anne Hansdatters fader, Hans Pedersen i nabosognet Sludstrup, Harrestrup by, var nemlig i 1643 blevet henrettet på grund af tyveri. Hendes moder døde kort efter, og den kun 12-årige Anne måtte ud og »bede om brød hos fremmede i 6 års tid«. I 12 år tjente hun hos forskellige bønder i omegnen, indtil hun blev gift med Knud Andersen.

Når de 3 børn i en vis udstrækning er blevet afvist af samfundet, kan det altså hænge sammen med, at deres morfader var forbryder, og at folk af den grund har vendt dem ryggen, samt at deres far var tilflytter til sognet.

Fra deres fars familie kunne børnene heller ikke vente megen hjælp. Deres farbroder, Jens Andersen, var kommet til Sjælland omkring 1645. Han tjente hos forskellige bønder i 9 år, hvorefter han blev udkrevet som soldat. Han gjorde tjeneste som soldat i 11 år, samtidig med at han havde forskellige pladser hos bønderne. For at slippe for militærtjenesten fæstede han en øde gård i Landsgrav ved Slagelse. Han blev dog kort tid efter syg på grund af et fængselsophold på Antvorskov og døde hos sin broder i 1665.

Dagligliv i landsbyen

De ovenfor refererede levnedsløb viser, at tilværelsen ikke altid var særlig idyllisk i de små landsbyer, men livsbetingelserne kunne være særdeles hårde. Sygdom, invaliditet og død kunne ramme når som helst, og det gav tydeligt en *usikkerhed* som prægede dagligdagen.

Vigtigt er det nok at gøre sig klart, at for mændenes vedkommende startede tilværelsen som voksen helt obligatorisk med mange års arbejde som dreng og derefter tjenestekarl hos fremmede. Først omkring 30-års alderen fulgte muligheden for at få en fæstegård, gifte sig og stifte familie. Hen mod alderdommen kunne denne livscyklus hyppigt slutte med en tilværelse som husmand eller inderste. For pigernes vedkom-

mende var forløbet helt parallelt hermed, dog var de i gennemsnit yngre end mændene, når de blev gift.

Dette betød igen, at vel var der skarpe sociale skel i landsbyen, men der var ikke noget nedværdigende i at være tjenestekarl eller -pige, husmand eller inderste, for det havde alle været eller ville blive på et tidspunkt i deres liv, ligesom det kunne ske for enhver, at gården brændte, og så var der hyppigt ikke nogen anden mulighed, end at gå ud med tiggerposen.

Endelig skal det bemærkes, at der trods alt var en vis mobilitet i landbosamfundet. Der er eksempler på sønner af husmænd og bønder, der efter at have opnået læse- og skrivefærdighed gjorde karriere via gods-kontorenes skriverstuer eller som fogeder og derfra kom til amsadministrationen og i næste generation kunne udklække præster eller købmænd (jvnf s. 199).

Der var tilsyneladende en naturlig *solidaritet* blandt beboerne i en landsby eller i et sogn, som dog var stærkest blandt de folk, som havde boet længe i samme landsby. Landsbyvedtægterne fastsatte direkte regler om, at det var en kollektiv pligt for alle bymændene at hjælpe en anden bymand, der på grund af sygdom eller fattigdom ikke kunne få udført helt nødvendige markarbejder f.eks. hjemkørsel af høsten. Ligeledes var det obligatorisk med hjælp til folk, hvis gård brændte, hvilket skete uhyggeligt tit i de tæt sammenbyggede landsbyer med de stråtede gårde. Efterhånden blev det en af oldermandens pligter, evt. sammen med 4 mænd at syne byens gårde og især deres skorstene og bageovene for brandfarlige mangler.

Som hovedregel søgte landsbystyret at klare flest mulige stridspunkter og gnidninger mellem beboerne selv uden ind-



Herredsting i funktion. Fra titelbladet til Christen Ostensen Veyle: Glossarium Juridico Danicum, 1652. Forfatteren var rådmand i Roskilde, og han samlede i bogen et lovleksikon med forklaringer på vanskelige ord i tidens lovtekster, forordninger m.v. Ved bordet sidder herredsfogeden (med hat) og tingskriveren. Foran bordet står sagens parter. Siddende (med hatte) ses de 12 tingsmænd, og bagved (med hattene i hånden) står almuen fra herredet.

blanding fra hverken domstole eller herremænd. Oldemanden havde således bemyndigelse til at foretage husundersøgelser ved mistanke om tyveri og beslaglægge løsøre som pant ved anklager for overtrædelser af landsbyvedtægten. Gårdmændene forsamlet til bystævne kunne endvidere fungere direkte som en domstol og idømme folk straffe, hvis de havde overtrådt samfundets love eller landsbyens skrevne eller uskrevne normer, normalt som bøder i form af øl.

I de tilfælde hvor begivenhederne udviklede sig voldsommere end landsbystyret kunne klare det, var næste instans domstolene. Landet var inddelt i *herreder*³¹, og i hvert herred var et herredsting, der blev ledet af en herredsfoged, der dømte i fællesskab med 12 eller 8 tingsmænd (stokkemænd), der alle var bønder. Først efter

1683, hvor mange herredsting blev slået sammen, begyndte man at anvende borgere og embedsmænd som herredsfogeder. En del af de større godser fik i løbet af 1500- og 1600-tallet *birkeret*, hvilket betød, at godsejeren fik ret til at indsætte en birkedommer efter eget valg, og at alle bønder, husmænd, mv., der boede på gods-ejerens jord skulle søge det pågældende birketing og ikke herredstinget. Formelt set gjaldt der dog de samme retsregler ved de to domstole. Til at varetage det omfattende papirarbejde ved tingene var der ansat en professionel tingskriver, der førte *tingbogen* med referater af tingets forhandlinger, vidneudsagn m.v. Fire eksempler på tingbøger fra 1600-tallets første halvdel er udgivet af Landbohistorisk Selskab og forsynet med sagregistre, navnregistre, ordforklaringer m.v.³²

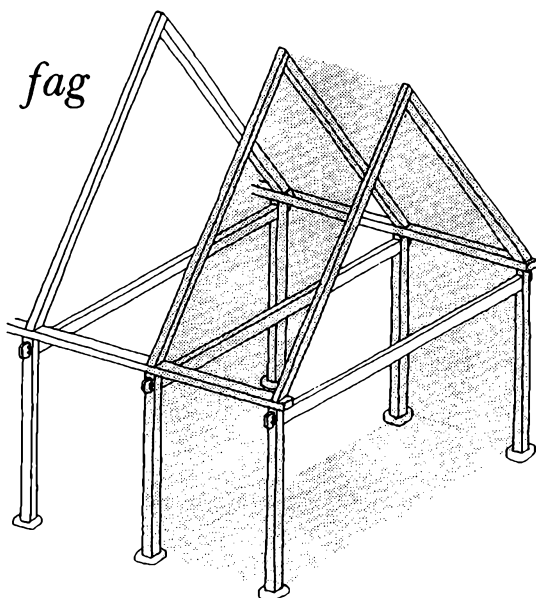

Tegning af »fag« fra Grith Lerche: *Bøndergårde i Danmark 1789–90*. 1987. Bygningens størrelse blev angivet ved deres antal fag i længderetningen.

Usikkerheden i tilværelsen var medvirkende til, at mange mennesker synes at have lagt stor vægt på at leve livet her og nu. Et vigtigt middel til at live op på den måske ellers lidt triste hverdag var det hjemmebryggede øl. Hver gård havde sin maltkølle, hvorpå man tørrede maltbyggen forud for ølbrygningen, der skete i den store bryggerkeddel af kobber, og det er tydeligt, at drukkenskab var et alvorligt problem ikke bare for landbefolkningen men for hele samfundet. Et stykke ind i 1500-tallet vandt desuden brændevinen brændt hjemme på rug, byg eller boghvede mere og mere indpas. I 1697 var hjemmebrændingen så udbredt, at den blev forbudt, ikke så meget af hensyn til befolkningens sundhed, men fordi staten og byerne skulle have afgifter af snapsen.

Folk synes at have drukket ved enhver

given lejlighed, og dem var der mange af. Der var dels alle de gamle kirkelige højtidere, der blev fejret med et gilde, ligesom bryllup, barnedåb og begravelse. Desuden var det skik, at mange bøder i landsbyen blev fastsat i og erlagt i tønder øl, som naturligvis også skulle drikkes, inden øllet blev dårligt.³³ Selv om mange husholdninger vel stort set var selvforsynende med de fleste varer, skulle bønderne jo alligevel en gang imellem til den nærmeste købstad, og på disse rejser synes tørsten at have været stor, men til gengæld var der mange værts-husholdere, der mere end villigt hjalp bønderne af med tørsten og pengene.

Øl og brændevin i større mængder gav ofte anledning til voldeligheder, og tingbøgerne er fulde af sager om slagsmål, overfald og enkelte drab. Tiden var voldelig, og det er tydeligt, at der var langt flere sager vedr. vold end vedr. tyveri, i modsætning til 1800-tallet. På den anden side kan det konstateres, at det var sjældent, at voldssagerne udviklede sig til mere alvorlig legemsbeskadigelse end sige drab. Domstolene synes i det hele taget at have været stedet (ved siden af landsbystævnet), hvor folks aggressioner kom til udtryk og forhåbentlig blev tilfredsstillet, og ofte var det, hvad vi ville kalde bagatelsager, som tingene brugte tid på at behandle seriøst.

Som et eksempel på dagligdagen ved et herredsting skal nævnes nogle af de sager, som Sokkelund herreds ting beskæftigede sig med torsdag den 23. september 1630 i tinghuset på Buddinge mark vest for København.

Første sag var et enormt slagsmål, der var foregået i Buddinge nogen tid forinden. De fleste af bymændene havde siddet inde på en gård og havde fået noget at drikke. Herunder havde Hans Madsen og Oluf



Sulekonstruktion i ladelængen i Lundagergården. Lundagergården fra Vestfyn er opført på Frilandsmuseet som et fint eksempel på en gård, hvis tag bæres af en vandret ås, der hviler på de lodrette suler.

Andersen »knurret« noget af hinanden, og da de kom ud på landsbygaden tog Laurids Hansen en kæp fra en vogn og slog omkring sig med den. Nogle af de andre tog kæppen fra ham, men så løb han hen til hulvejen og samlede sten op, og med en af dem slog han Hans Madsen på kinden. I løbet af et øjeblik synes hele landsbyen at have været indviklet i stort og voldsomt slagsmål, hvor luften var tyk af sten, og hvor også høtyvene kom frem. Det hele kulminerede med, at Hans Lauridsen slog Hans Madsen i hovedet med et »svøbekaft« (piskeskaft) idet han råbte: Gid du

må få «di søffuen sych» (=svindsot). Hans Madsen slog til gengæld Hans Lauridsen med en kniv.

I virkeligheden skete der tilsyneladende ikke noget mere alvorligt, og da sagen ikke omtales videre i tingbogen, må den være endt med et forlig.

En lige så alvorlig sag, som tinget behandlede samme torsdag, var en anklage mod tjenestekarl Niels Markursen fra Lyngby, for at have digtet en nidvise om flere gode folk i Lyngby.

Der havde ifølge vidnerne været en hyggelig sammenkomst hos skolemesteren i Lyngby, og da Per Smed kom ind i stuen, sang Niels Markursen nedenstående sang, medens Michael Spillemand strøg violinen dertil:

Der kommer Per Smed med sit klare øje,
Han skal hænge ved Jellinge høje.
Hr. Hans er en dannemand,
Jeg tænker, han sætter ikke denne vise i band.

Smeden med sin hammer og tang,
Han kan sluge en lort så lang.
Oluf Jørgensen med sin blå hose,
Han skal hænge ved Jellinge mose.
Las Bryde med sine tykke ben,
Han skal hænge i egegren.
Bryden med sin forede hue,
Han skal i helvede både slikke og due.
Mølleren med sin røde trøje,
Han må have et fandens øje.³⁴

Efter afhøring af adskillige vidner tilstod Niels Markursen på den næste tingdag, at han faktisk havde sunget sangen, men han havde ikke forfattet den og vidste ikke, hvem der var mester for dette stykke poesi. Han fik derfor tilgivelse for sin forbrydelse mod at love, at han aldrig ville synge den eller nogen anden nidvise mere.

Der havde også været slagsmål i



Pebringegården. Pebringegården fra Stevns er Frilandsmuseets imponerende eksempel på en sjællandsk 4-længet bondegård med overkalket bindingsværk. Karakteristisk for dette er bl.a., at stolperne står direkte på syldstenene uden brug af fodrem. Gården er genopført præcis i samme tilstand, som den fandtes før nedtagningen.

Lyngby. Der var det tjenestekarlene Hans Pedersen og Anders Mortensen, der havde været oppe at toppes. Sagen endte med forlig, således at den sidste skulle betale lægeregningen samt give Hans Pedersen 21 sldlr, og dermed skulle de være venlige og vel forligte. Hvis nogen af dem skulle finde på at begynde striden igen, skulle han betale et par stude til husbonden (kongen) og en tønde øl til byen.

Ellers gik tingdagen mest med stævninger for gæld, trussel om udpantning ofte for små og gamle gældsposter, samt en strid om hegnet mellem Emdrup og Utter-

slev byer, hvor 4 synsmænd påviste så store mangler i hegnet ved Utterslev sø, at både svin og gæs kunne gå under så vel som igennem.

Mange af sagerne kan synes bagatelagte og direkte komiske, men der er næppe tvivl om, at for datiden har et skældsord eller en fornærmelse været en alvorlig ting, som man ikke uden videre kunne lade passere. Vigtigt er det at understrege, at retskonflikterne stort set blev ordnet uden myndighedernes indgriben men med overholdelse af landets love. Dette gjaldt også i forholdet mellem bønderne og herreman-

den i hvert fald i det omfang, dette blev gjort til genstand for en retslig proces.

Byggeskik og redskaber

Bygningerne på gårde og huse fra 1600-tallet er i enkelte tilfælde bevaret til vore dage enten på stedet eller på Frilandsmuseerne, således at kendskabet til byggemåder og indretning er forholdsvis grundigt. Det er dog et metodisk problem, at medens vi har et godt overblik over byggemåden i de enkelte landsdele fra årene 1789-90 takket være en serie indberetninger fra amtmændene, så er det meget vanskeligere at få et samtidigt billede fra tidligere perioder og at påvise udviklingen i bygningsformerne.³⁵

Den helt dominerende bygningsform i Danmark var bindingsværket, bestående

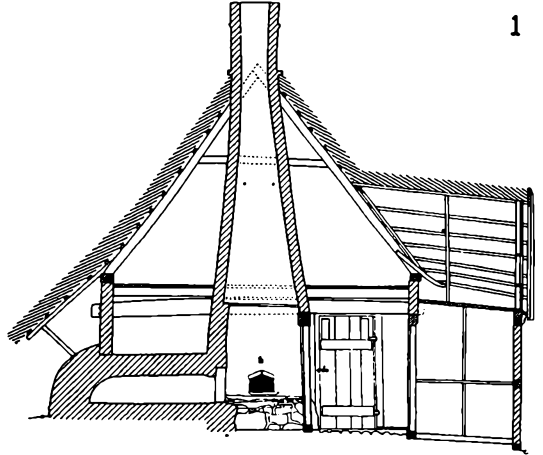

1

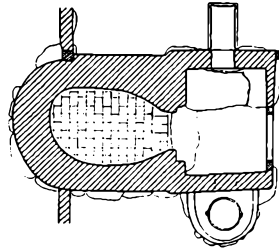

Ildstedstyper fra Bjarne Stoklund: Bondegård og Byggeskik. 1969 s. 68 og 75. 1) Sjællandsk ildstedstype i hus fra Kalvehave i Østsjælland, nu på Frilandsmuseet. Huset har kun én skorsten hvorfra indfyrring sker til bagerovn, bilæggerovn i stuen og gruekedel. Husmoderen arbejdede inde i selve skorstenen, hvor maden blev tilberedt over bål på arnebænken. Der kan konstateres en koncentration af ildsteder især på Sjælland i 1600-tallet. Denne kan hænge sammen med beskatningen af antallet af ildsteder i perioden 1677-92. 2) Jysk-fynsk ildstedstype i gård fra True i Østjylland nu på Frilandsmuseet. Der var normalt her 2 skorstene, hver med sine funktioner. Den ene tjente til opfyrring under gruekedel og bagerovn, medens den anden blev brugt til madlavning og fungerede som røgaftræk fra en kakkelovn eller vindovn i stuen.

2

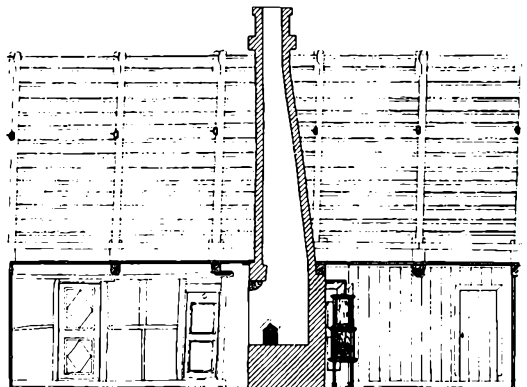

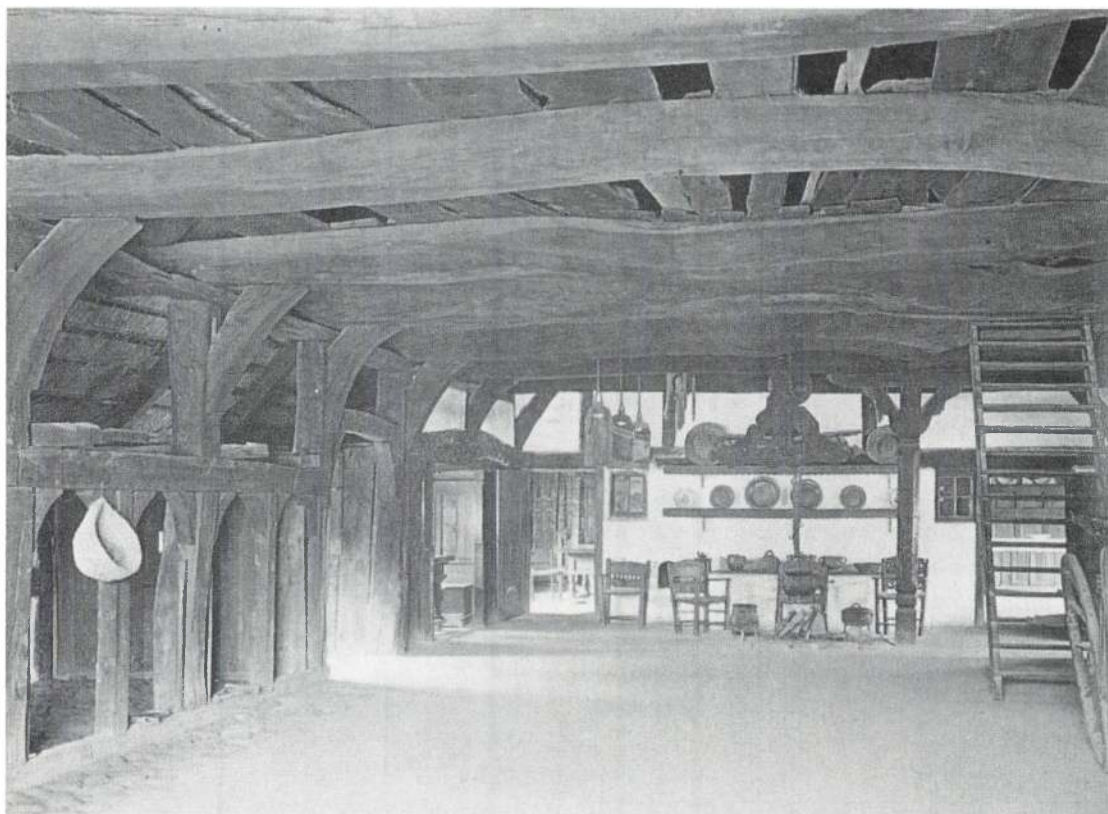

Ostenfeldgården. I Slesvig og Holsten fandtes en helt anden hustype end i kongeriget, nemlig det saksiske hallehus bestående af én stor bred bygning med en port i gavlen ud mod landsbygaden. Det store rum blev brugt til lo, lade, stald og bolig med et åbent ildsted uden skorsten midt på gulvet. I den ene ende af huset var der dog i 1600-tallet afdelt to mindre rum: pisel (dagligstue) og dørs (den fine stue).

af et skelet af tømmer, hvorimellem der ovenpå et fletværk af ris blev opklinet vådt ler. Kun i Sydvestjylland anvendte man grundmurede huse med hjemmebrændte mursten.

Mellemrummet mellem de lodrette stolper kaldes for et fag, og man angav størrelsen af et hus ved antallet af disse (i længderetningen) jvnf. s. 50. Størrelsen af et fag kunne variere en del afhængig af tømmerets sværhed, men var normalt mellem 2 og 3 alen (a 63 cm).

På Sjælland stod stolperne oftest direkte på syldstenen, medens man i de fleste andre landsdele anvendte en fodrem af træ, som stolperne stod på. Sulekonstruktionen var en særlig byggemåde, som blev brugt på Fyn og dele af Nørrejylland, hvor en række kraftige høje stolper bar den vandrette tagbjælke: rygåsen, hvorpå hele taget hvilede.

Antallet af længer i gårdene var meget forskelligt i de enkelte landsdele. På Sjælland var mange gårde i 1600-tallet 4-læn-

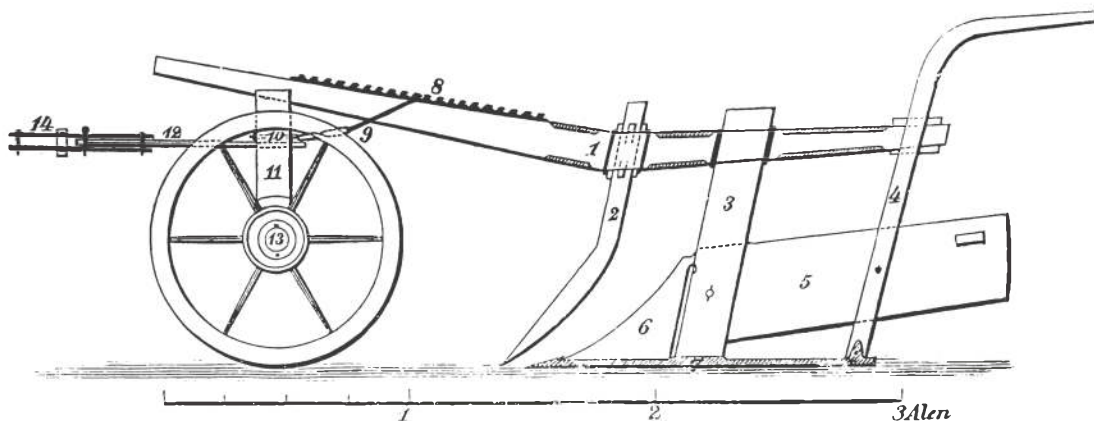

Gammel sønderjydsk hjulplow. 1: bom eller ås; 2: langjern; 3: sulen; 4: håndved; 5: muldfjæl; 6: muldplade; 7: skære; 8: bom- eller åstammen; 9: skaftet; 10: skruestammen; 11: skruen; 12: tungen; 13: urlen; 14: skankloven.

gede og helt sammenbyggede, ligesom de ofte var overkalkede, således at man ikke kunne se de enkelte fag.

I de andre landsdele var længerne sjældent byggede sammen. Nord for Limfjorden bestod mange gårde af to parallelle længer med stald og beboelse i den ene og lade i den anden længe, medens der især på Møn var mange enlængede gårde.

Også med hensyn til ildsteder var der en markant forskel på Øst- og Vestdanmark. På Sjælland havde man normalt kun én skorsten med ét hovedildsted, hvorfra man så kunne fyre til madlavning på arnen, under en bryggerkeddel eller gruekeddel, en maltkølle, en bagerovn og endelig en bilæggerovn, der gav varme til dagligstuen. Madlavningen foregik inde i selve den store, åbne skorsten, hvor kogeblået brændte på en lav arnebænk.

Bagerovnen var opbygget af ler og stak i

de sjællandske huse ud uden for husets væg. For at den ikke skulle blive ødelagt af regnvand, var der tit bygget et tagudhæng af strå ud over ovnen.

På Fyn og de fleste steder i Jylland havde man derimod 2 skorstene og ildsteder: en til opvarmning og madlavning (kaldet en kamin) og en anden i et bryggers til ølbrygning, tøjvask og bading.

I dele af Vestjylland var der endnu i 1600-tallet ingen skorsten men kun en lyreåbning i taget, eller man lod simpelthen røgen sive ud gennem stråtaget.

En af de få afgørende ændringer i folks levevis i denne periode var, at der i de fleste bygninger kom vinduer med glasruder i løbet af 1500-tallet i hvert fald i stuen. Det betød også meget for indretningen af stuen, hvor den klassiske udformning blev et dominerende, langt spisebord, hvor husbonden residerede for bord-

enden med karlene og sønnerne siddende på langsiden ud mod vinduet, medens kvinderne i det omfang de havde tid til at sidde ned, sad på stole ind mod stuens midte. I den modsatte side af stuen var sengene opbygget.

Normalt var kun et enkelt rum i huset udover køkken og bryggers opvarmet, så der har bestemt været megen kulde og træk om vinteren.

Sønderjylland havde sin egen helt særprægede bygningskultur. Langs Østkysten var der en tradition for at bygge *bulhuse*, hvor man i stedet for lerklining anvendte brede, vandrette egetræsfjæle imellem stolperne. Bulhuse blev forbudt allerede i 1554 under henvisning til træmangelen, og det blev bestemt at »skal ingen Stolper, Fodstykker eller andet Tømmer jordgraves, men det skal sættes på Sten, at det des længere kan have Bestand«. Forbudet synes dog først at være blevet effektivt ind i 1600-tallet.

I Sydslesvig byggede man efter nordtysk stil store og brede enlængede gårde, hvor alle aktiviteter blev samlet under ét tag men dog delvis i adskilte rum. I Vestslesvig fandtes især på halvøen Ejdersted store gårde med den fantastiske Hauberg-konstruktion, men nord for Ejdersted dog kun få steder i marskområderne.

Generelt kan det nok konstateres, at der ikke skete større tekniske forandringer i *landbrugsredskaberne* i perioden mellem 1500 og ca. 1750.

Det ubetinget vigtigste markredskab var hjulploven, som i denne periode blev udviklet til et meget effektivt redskab, der dog led af den skavank, at den var tung at trække, således at der måtte mindst 4 heste eller stude til hver plov i hvert fald til pløjning af tung lerjord.

På den forreste del af ploven var der et sæt plovhjul, der sad på en aksel, som var lænket til »åsen« eller »bommen«. En vigtig del af ploven var et langjern, der skar et lodret snit ned gennem furen i jorden. Derpå skar selve plovjernet furestrimmelen løs i vandret snit, hvorpå muldfjælen væltede jorden over mod højre, således at græs og ukrudt kom ned under jorden.

Ved siden af ploven havde man på næsten alle gårde også en lettere plov: en ard eller krog. Den kunne ikke i samme udstrækning som ploven vende jorden, men den var velegnet til at pløje korn ned med. Da man ofte for at få fjernet ukrudtet pløjede flere gange, var det almindeligt, at man først pløjede med plov og derpå »rispede« med krogen. På de meget sandede jorder i Vestjylland brugte man udelukkende krogen.

Til sidst blev agrene harvede med en træharve og efter såningen tromlet med en tung tromle, ligeledes af træ.

Høslet blev foretaget med en le, hvoraf der i løbet af 1600-tallet kom en betydelig dansk produktion. Til at slå lyng brugte man en le, der var kortere og mere stump end høleen. Derimod var det til omkring 1700 mest almindeligt, at man til kornhøsten anvendte en segl. Den gav væsentlig mindre spild end leen, og især for rugens vedkommende var det muligt at få skåret stråene helt ved roden af hensyn til at bruge dem som langhalm til tagdækning og andre formål.

Fiskeri

Relativt få steder udenfor købstæderne var der i denne periode mennesker, der udelukkende levede af fiskeri. Derimod var der mange bønder og husmænd langs med kysterne, der supplerede deres indtægt og forsyning med fødevarer med lejlighedsvis fiskeri.

I Øresund spillede sildefiskeriet om efteråret ligesom i middelalderen stadigvæk en betydelig rolle, men det gik stærkt tilbage i slutningen af 1500-tallet. Ved siden af de nordtyske og danske byers indbyggere deltog også bønder fra Lolland, Falster, Møn, Sydsjælland og Stevns i sildefiskerierne ved Skånes kyst med centrum i Falsterbo. Bøndernes både blev desuden brugt til almindelig sejlads og handel på Nordtyskland, hvilket købstæderne stedse søgte at forhindre (jvnf. s. 94)³⁶.

Et indicium for fiskeriets udbredelse og betydning i 1600-tallet kan man få ved at analysere landgildeydelse i form af fisk, som de blev registreret i matriklen 1662 (jvnf. s. 18). Det er dog vigtigt at gøre opmærksom på, at kortene over landgildeydelse af fisk (se s. 58ff) ikke omfatter købstæderne, hvoraf mange (som Stege og Nibe) havde et betydeligt fiskeri.

For sildens vedkommende viser s. 58 ty-

deligt, hvorledes fangsten var koncentreret i 3 regioner: Sydsjælland og Lolland, Limfjorden øst for Nibe og omkring Skive Fjord. Især fra Limfjorden var der en betydelig eksport af saltede sild, og i det hele taget indgik sild i tørret, saltet, røget eller frisk tilstand som en meget vigtig del af ernæringen over hele Danmark.³⁷

Også ål var en fisk af meget stor betydning for økonomi og ernæring for landbefolkningen. Som kortet s. 61 afslører, så var det også her Limfjordsområdet, der var dominerende, men med en tydelig vægt på den vestlige del af fjorden. Især på Mors (jvnf. s. 65) deltog så godt som alle landsbyer i ålefiskeriet og svarede derfor en del af landgilden i form af saltede ål, som centraladministrationen og hoffet satte betydelig pris på.

Hvilling og kuller (to torskearter) samt torsk blev i større omfang fisket langs den jyske vestkyst. Hvilling synes især at have spillet en stor rolle i Harboør, Fjaltring og omkring Nissum Fjord, medens torsk var den dominerende landgildeafgift mange steder nord for Ringkøbing Fjord.

Lidt overraskende kan det ses på kortet, at torsk som landgilde også spillede en ikke ubetydelig rolle på Fyn og Langeland, hvad der må betyde, at der faktisk også er blevet drevet en hel del torskefiskeri der.

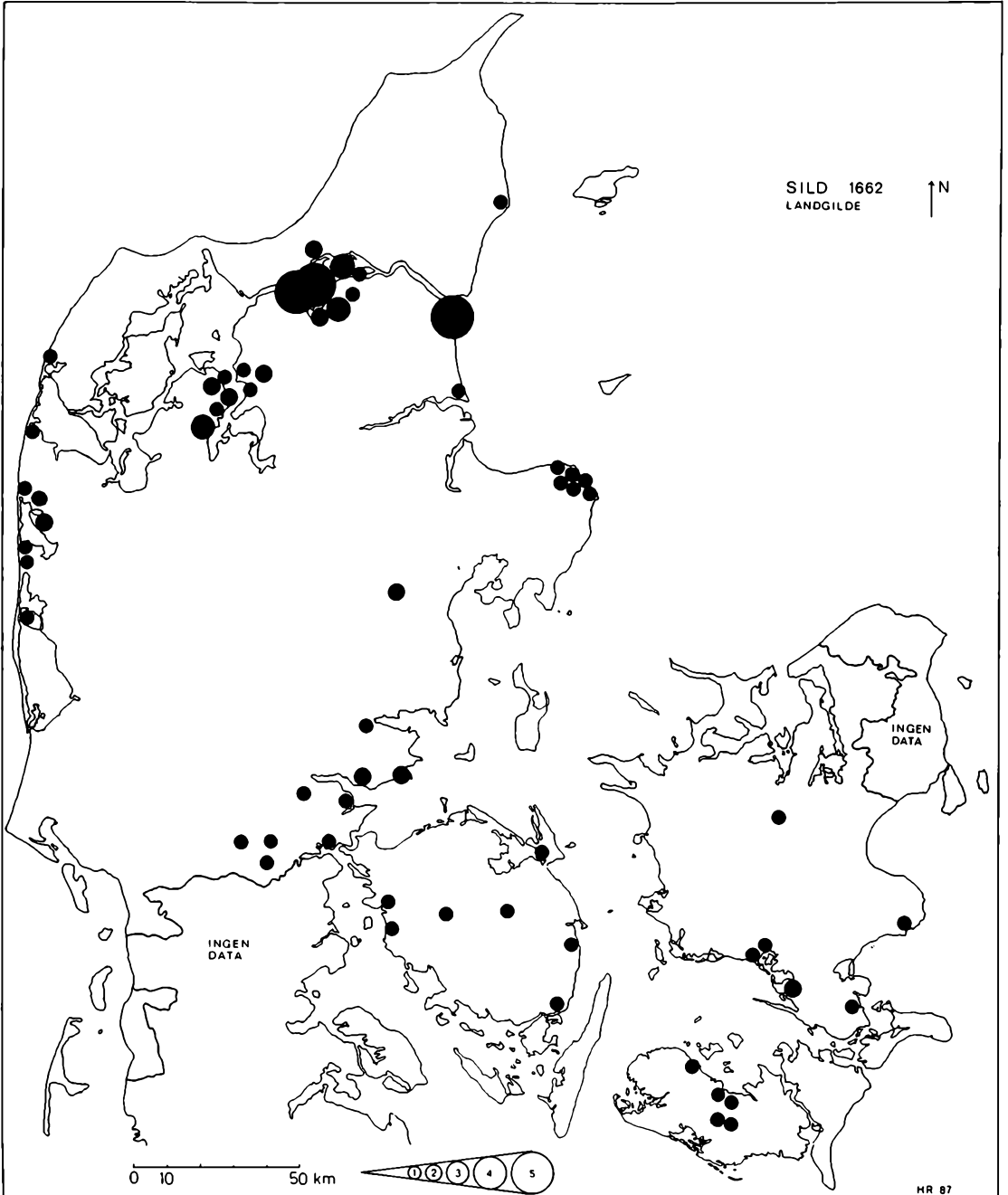

Sild som landgilde 1662.

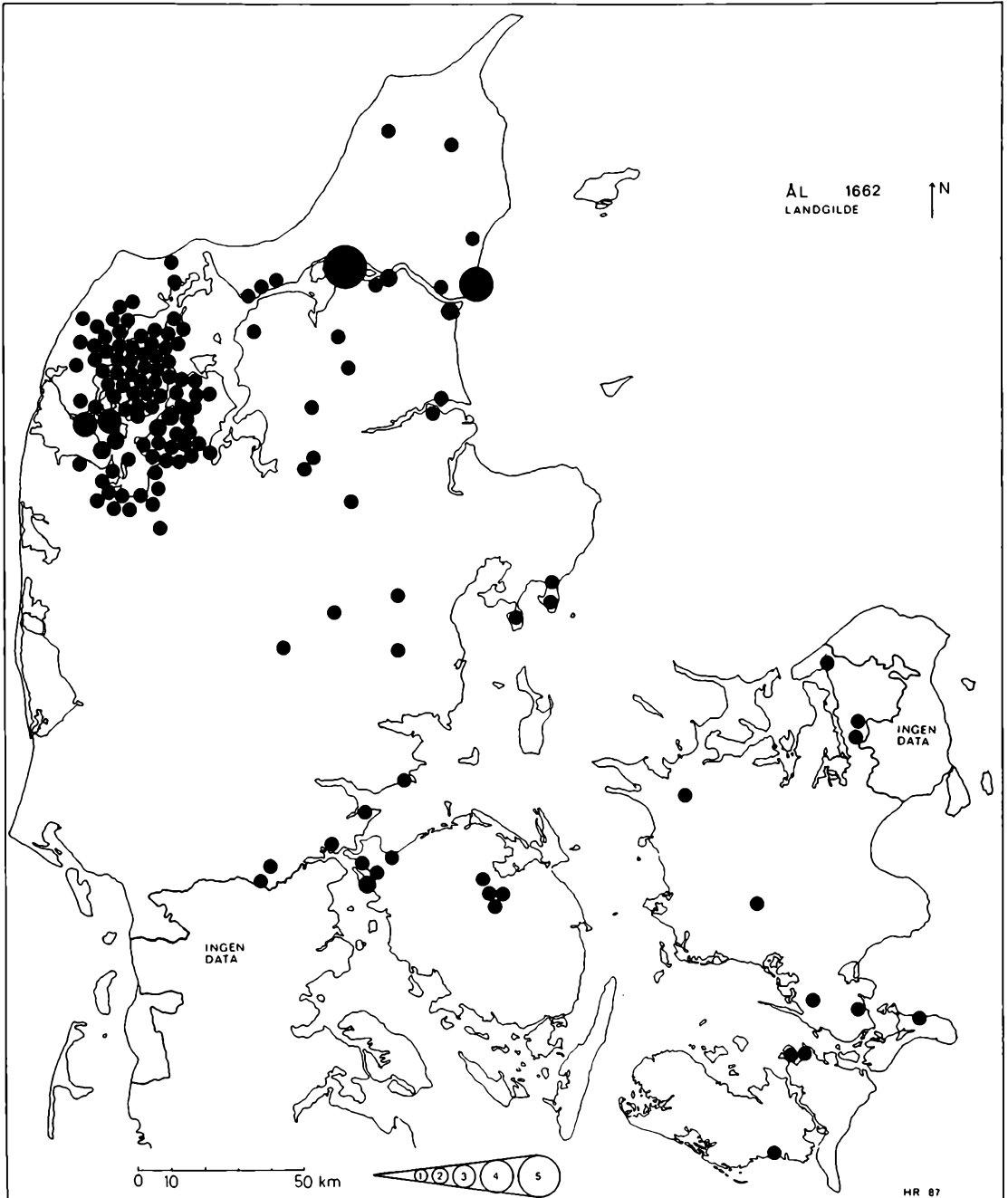

Ål som landgilde 1662.

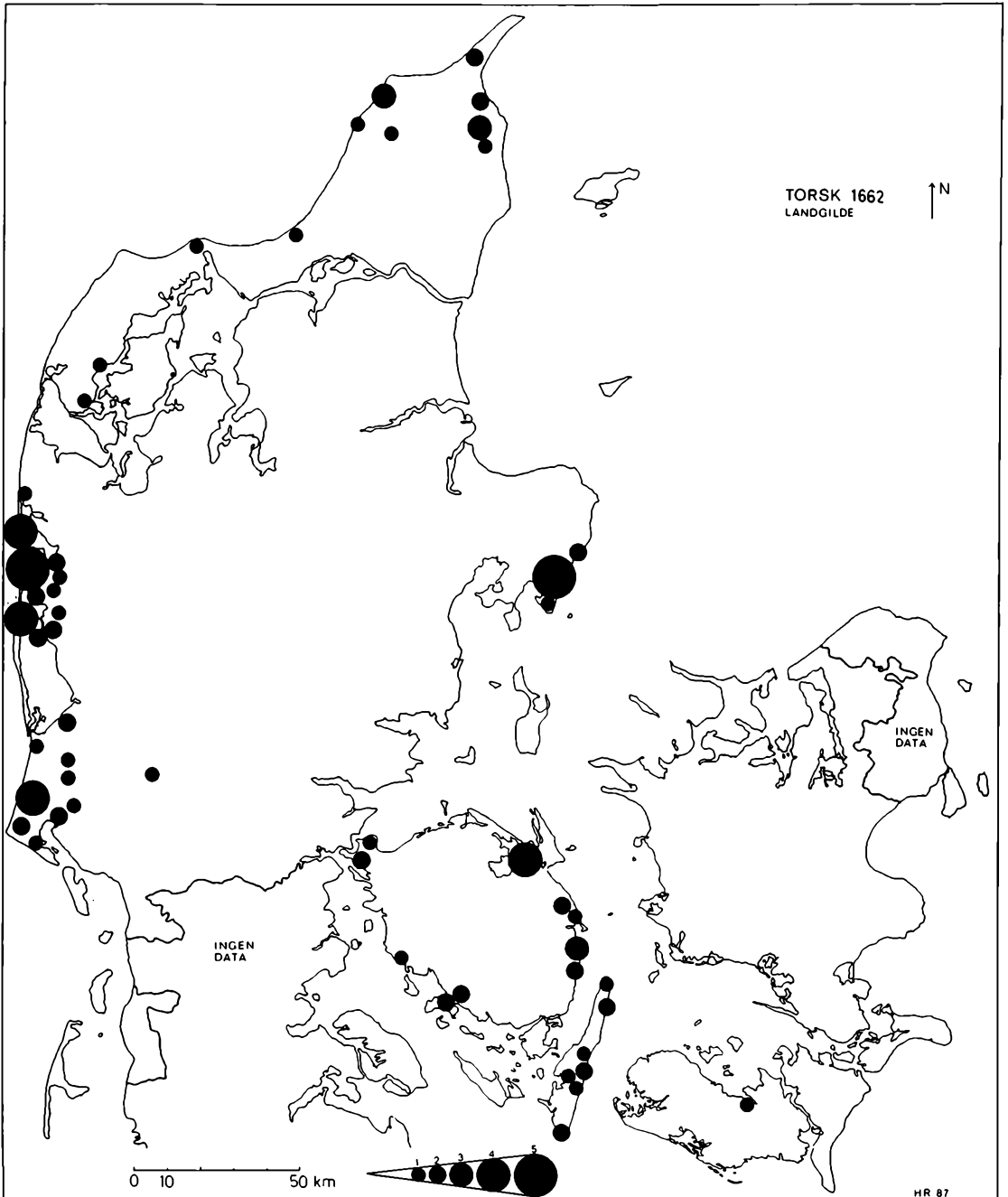

Torsk som landgilde 1662.

Eksempler på landbruget i enkelte egne i 1600-tallet

I det følgende kapitel vil blive beskrevet nogle udvalgte lokalområder i Danmark, der hver repræsenterer forskellige fysiske forhold og illustrerer konkrete eksempler på de forskellige dyrkningssystemer, således som de fremtræder i kildematerialet fremstillet i forbindelse med matriklen 1688, det vil først og fremmest sige markbøgerne 1682/83 jvnf. s. 189. For at give et kartografisk billede af områderne er de rekonstrueret på grundlag af udskiftnings- og matrikelkort fra perioden 1770–1800, hvilket naturligvis giver en række metodiske problemer.¹

Munkgård

Selv om langt størstedelen af landbefolkningen boede i landsbyer med et temmeligt vidtgående dyrkningsfællesskab, er det dog værd at bemærke, at der i visse egne slet ikke fandtes landsbyer, men folk boede i spredte enkeltgårde, hvorpå der dog ofte boede 2–3 familier, således at det i praksis kan være svært at skelne mellem en enkeltgård og en lille landsby.

Som eksempel er på s. 64 gengivet Vandfuld herred vest for Lemvig, der var en udpræget enkeltgårdsegn. Jordbunden er i hvert fald i den nordlige del af herredet en god, leret moræne, medens den bliver mere sandet mod syd, så det er ikke terræn- eller jordbundsforholdene, der har betinget den spredte bebyggelse.²

Som et konkret eksempel kan nævnes Munkgård i Vandborg sogn (markeret med 1. på kortet). Den nævnes i kilderne tilbage til begyndelsen af 1500-tallet og tilhørte i 1683 Ove Bjelkes arvinger på hovedgården Nørre Vosborg, hvortil man svarede landgilden 12 tdr. byg og ét svin. De fleste andre gårde på egnen betalte desuden smør og får som landgilde, medens rug ikke forekom.

Til Munkgård var der i 1683 80 tdr. l. agerjord, hvilket sammen med de øvrige ressourcer var vurderet til 14 tdr. htk. Jorden var fordelt på 27 fald, men i 18 af disse fald havde kun Munkgård andel. I de øvrige fald indgik Munkgård et vist fællesskab med andre gårde i den nordlige del af Vandborg sogn.

Af de 80 tdr. l. var godt halvdelen betegnet som *indmark*, idet jorden blev brugt i

Titelblad til Arent Berntsen: Danmarckis oc Norgis fructbar Herlighed. 1656. Forfatteren, hvis portræt ses i nederste venstre hjørne, var født i Bergen, men kom tidligt til Danmark. Fra omkring 1635 til 1644 var han foged på Varberg slot i Halland, hvorfra han kom til København, hvor han bl.a. var byggespekulant i stor stil. Hans håndbog i statistiske og topografiske forhold er en guldgrube af oplysninger om 1600-tallets lokaladministration og landbrugsforhold, selv om den ikke er fejlfri. Den blev påbegyndt omkring 1635 jvnf. s. 155, og blev udsendt i årene 1650-55 med en samlet udgave i ét bind 1656. I titelbladets vignetter og tekster illustreres landbrugsproduktionens forskellige aspekter med understregning af, at meningen med det hele var, at bonden skulle betale sin landgilde. Dette understreges i det nederste felt, der illustrerer hvorledes bønderne afleverer deres landgilde på et slot (måske Varberg) med det karakteristiske vers: »Udaf Gudernes gift (gave), vi gør vores pligt. Og landgilden yde, det øvrige vi nyde.« I det øverste højre felt kan bemærkes, at en bonde pløjer med en sjællandsk krog (ard) med studeforspand, medens en anden sår. Billede side 62.

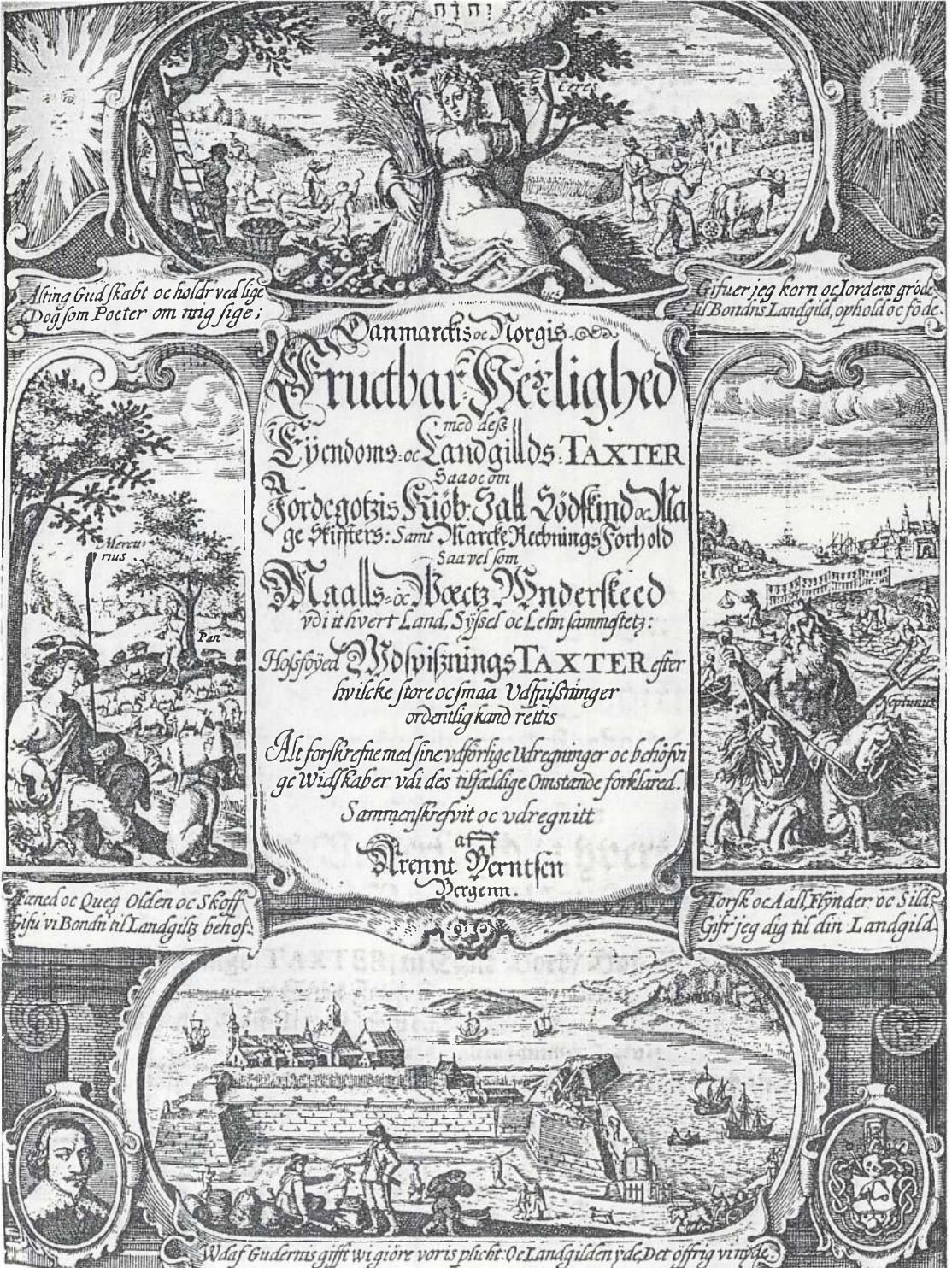

Alting Gud skabt oc holder ved lige
Dog som Poeter om mig sigte;

Gifuer jeg korn oc lordens grøde
til Bondens Landguld, ophold oc føde.

Danmarks oc Norgis
Fructbar Seeligbed

med des
Syndoms oc Landgulds TAXTER
Saa oc om
Fordegotzis Kiøb: Sall Vødkind oc Alla
ge Skinters: Samt Markke Rechnings Forhold

Saa vel som
Maalls oc Boetz Wnderkeed
vdi it hvert Land, Syssel oc Lchn sammstet:

Højsføyed Wdsvifnings TAXTER efter
hwilcke store oc smaa Vdsfrøstringer
ordenlig kand rettis

Alt forskrefue med sine vdsforlige Vdtregninger oc behøfvi
ge Wdsf kaber vdi des tilfældige Omstænde forklaret.

Sammenkrefuit oc vdtregnit
af
Krennt Hertsen
Dergem.

Fæned oc Queg Olden oc Skoff
Gifu vi Bonden til Landguld behof.

Torvk oc Aall Kynder oc Silde
Gifu jeg dig til din Landguld.

Wlaf Guderns gifft wi giøre voris plicht. Oc Landguld en yde. Det offrig vi vdske.

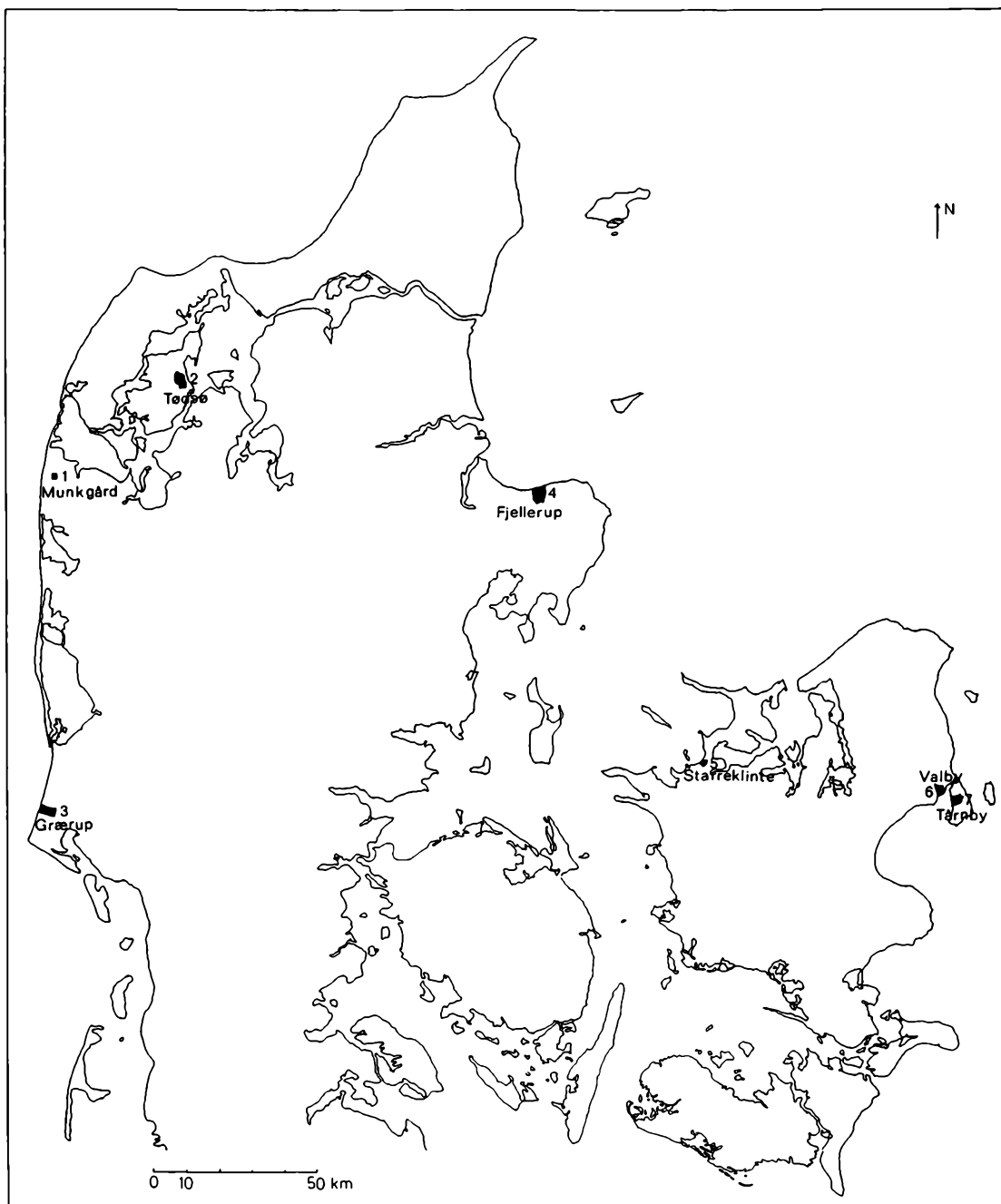

Oversigtskort over de udvalgte områder.

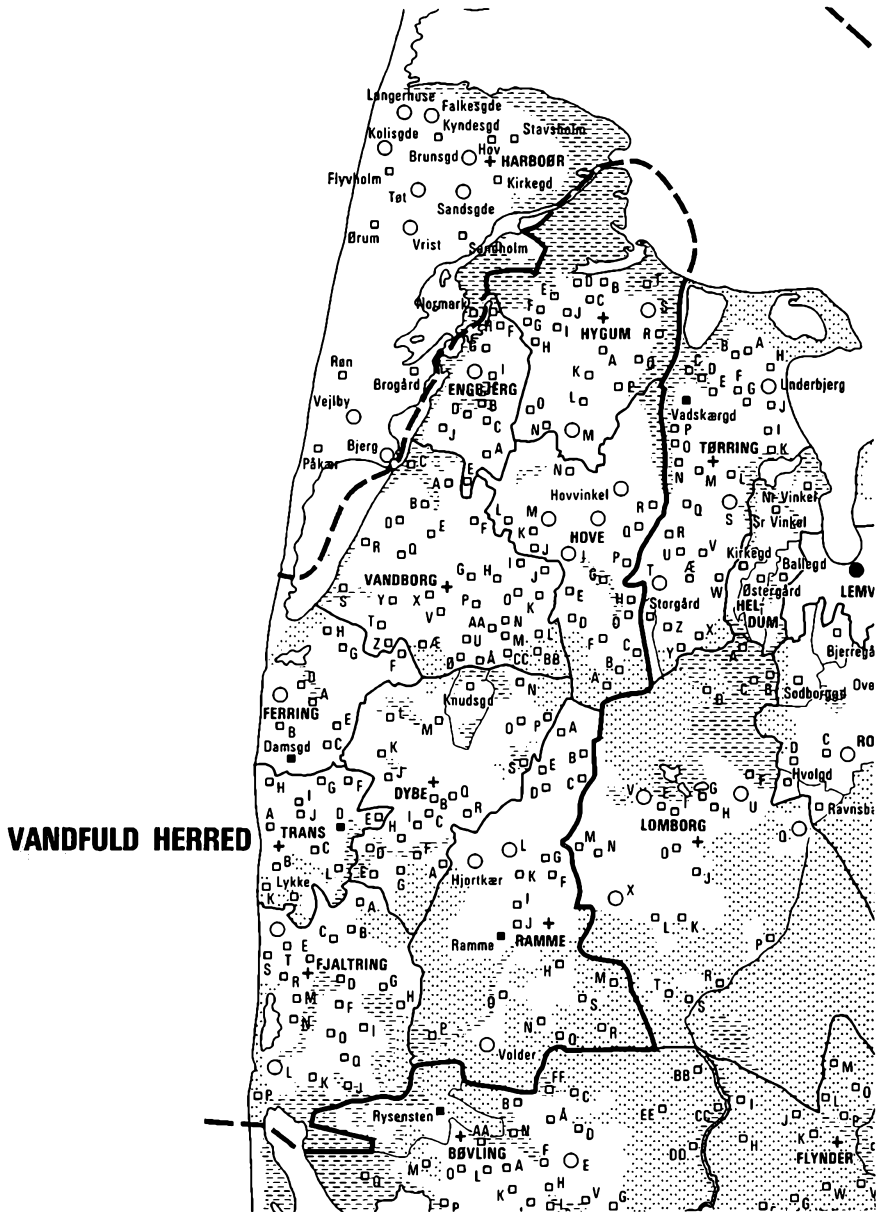

Vandfuld herred 1683 fra Atlas over Danmarks administrative inddeling efter 1660, 1984 kort 19. Signaturforklaring: se s. 36. Ved sondringen mellem landsbyer og enkeltgårde er valgt det kriterium, at en landsby er en bebyggelse på mindst 2 gårde, hvilket dog i praksis kan være vanskeligt at afgøre. For en nærmere redegørelse for problemet henvises til Atlas over Danmarks administrative inddeling, 1984 bd. 2 s.18 f.

en uregelmæssig rotation med sædskiftet (efter gødning): byg-byg-havre-havre, efterfulgt af 4–5 års hvile. Resten af jorden blev benævnt *Udmarksjorder*, og de blev alene brugt til havre uden nogen form for gødning andet end den, som græssende dyr efterlod sig. Efter 2–3 havreafgrøder blev jorden udlagt til græsning i 7–10 år, før den igen blev taget ind til dyrkning.

Derudover havde fæsterne på Munkgård et vidtgående græsningsfællesskab på heder og overdrev i sognet med de øvrige gårde, så ganske vist kunne man drive en væsentlig del af agerjorden uden hensyntagen til andre, men på en masse andre punkter var der regler og vedtægter, som også brugerne af enkeltgårdene måtte respektere.

Et af de store problemer på egnen var manglen på brænde. De to bønder på Munkgård havde dog iflg. markbogen fladtørv til daglig brug, men træ til brænde, vogne, redskaber og huse måtte de købe.

Tødsø

Nord for Limfjorden var den ovenfor nævnte sondring mellem en intensivt dyrket indmark og en mere ekstentivt dyrket udmark ført ud i en videre konsekvens.

Som et eksempel på det dyrkningssystem, som er blevet kaldt «Limfjordssystemet», skal nævnes byen Tødsø på den nordlige del af Mors (se s. 32).³ Byen bestod i 1683 af 26 gårde og 18 huse med ialt 728 tdr. l. vurderet til 117 tdr. htk.

Landgilden var helt overvejende byg, men derudover skulle Tødsø ialt svare 18 svin, 9 læs lyng samt 69 snese ål fra Limfjorden, hvad der afslører, at fiskeriet nok

har været et ikke uvæsentligt bierhverv i det mindste for husmændene.

I markbogen 1683 beskrives byens jord således: »Haver tre slags Jorder, hvor af en hver paa sær Maade besaaes og huiller«:

- 1) Alsædejorden, hvoraf hver del gødskes hvert 3. eller 4. år og besås derefter med byg, andet år med rug (nok vårrug), 3. år med byg eller havre, og en del sås også det 4. år med havre. Derpå gødskes igen, og rotationen begynder forfra uden nogen hvileperiode.
- 2) Brødjorden sås efter gødskning 3 år med byg, rug og havre og hviler derefter i 5 år.
- 3) Udmarksjorden eller havrelandsjorden gødskes aldrig, dels fordi den ligger så langt væk fra byen, og dels for »dends skarpheds Skyld«. Den enkelte part sås 3 år med havre og hviler derefter i 10, 15 eller 30 år.

Som det rekonstruerede kort s. 66 viser, så var disse tre kategorier agerjord dog ikke skarpt adskilte fra hinanden. Ydermere virker det forvirrende, at landmålerne i 1683 brugte disse 3 betegnelser ikke alene for at beskrive forskellige funktioner af de enkelte arealer men anvendte dem også for at udtrykke jordens bonitet.

Der var i dette dyrkningssystem ikke nogen inddeling af bymarken i vange eller tægter, men den var opdelt i en række navngivne fald. Det viser sig dog meget tydeligt, at langt fra al jorden i alsædejorden var besået i 1683, men en hel del lå hen som »borrer«, hvilket betyder græsbevoksede agre, der blev brugt til høslet eller til at tøjre kreaturer på.

I flere fald kan man også observere, at nogle af agrene betegnes som brødjord, medens andre kaldes alsædejord. Havrelandet blev dog kun brugt til havre.

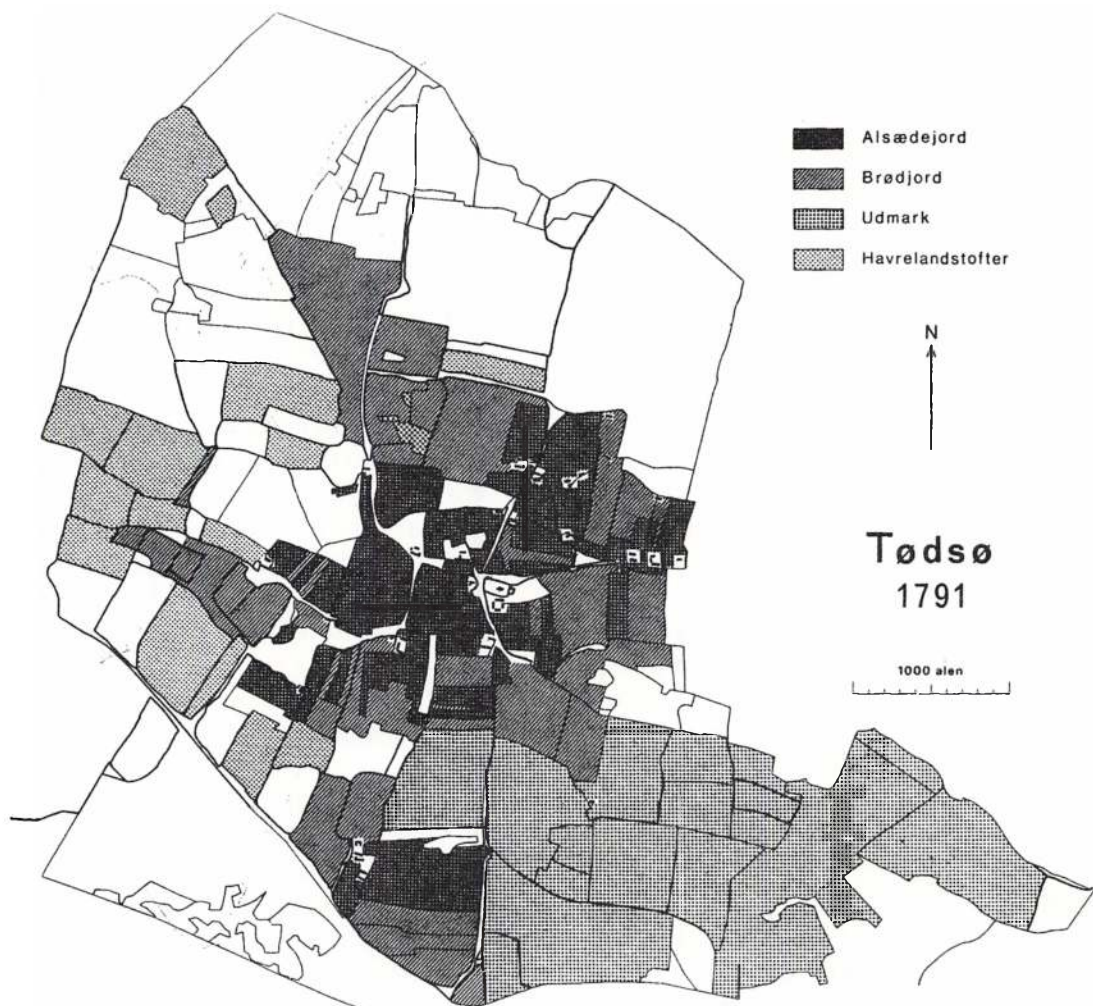

Tødsø på Mors. På grundlag af matrikelkortet fra 1791 er indtegnet arealudnyttelsen ud fra markbogen 1683, idet en stor del af marknavnene i de to kilder er sammenfaldende. Det er tydeligt, at virkeligheden afveg stærkt fra idealmodellen s. 31.

Særligt bemærkelsesværdigt er det, at i den vestlige del af ejerlavet er nogle arealer, der kaldes for Havrelandstoffer. Disse blev individuelt brugt og havde særlige navne, og det siges i markbogen, at de var blevet opdyrket af heden.

Til trods for at en meget betydelig del af landsbyens ressourceområde i 1683 var

dækket af græs, er det tydeligt, at man faktisk havde mangel på samme. Hele ejerlavet var opdyrket med undtagelse af nogle hedejorder, der kaldtes Langbo Hede. De havde også engang været pløjet, men blev nu kun brugt til lyngslet og tørveskær, og landsbyen havde ikke adgang til noget overdrev.

Høstscene fra Stauffenbergs kort over Ålborghus amt 1728.

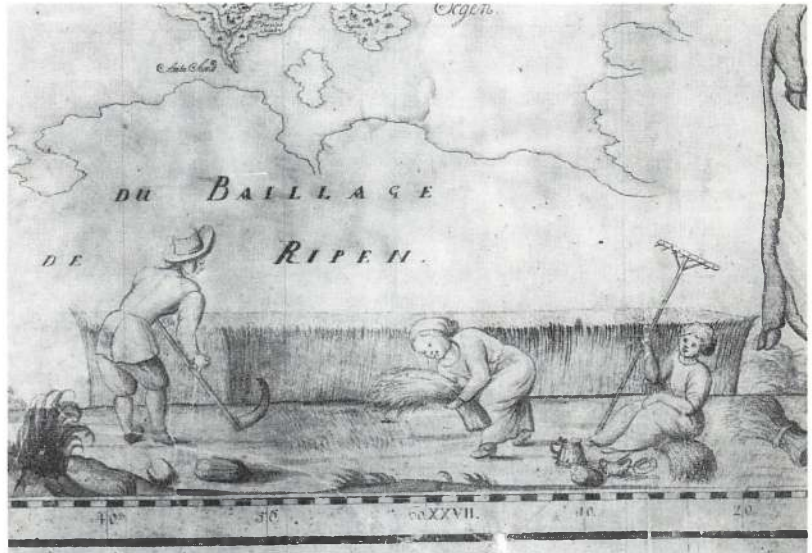

Det betød, at de ressourcer, man især havde knaphed på, var hø til vinterfoder, som man kun kunne få fra »borreagrener«, og dernæst træ. Bygnings- og hjultømmer måtte købes i Løversyssel, d.v.s. egnen omkring Skanderborg, 14–15 mil (ca. 100 km) væk, og så måtte de tilmed betale for at få tømmeret færget over Sallingsund. Tidligere havde de kunnet købe det i Vildsund, men det var nu forbudt. Tørv og lyng måtte de købe to mil væk.

Tødsø kan altså betragtes som et eksempel på en form for landbrug, hvor der var betydelig frihed for den enkelte til at dyrke sin agerjord, som han havde lyst og evne til og tilsyneladende uden nogen form for dyrkningstvang. Til gengæld må der have været et betydeligt arbejde med at tøjre og flytte kreaturer, da der ikke synes at have været gærder eller diger omkring markerne.

Det er tydeligt, at man har valgt at koncentrere langt størstedelen af arbejdskraft-

ten og gødningen på et forholdsvis lille areal, hvor der så forhåbentlig har været tilsvarende store udbytter.

Grærup

Den lille landsby Grærup i Ål sogn, Vester Horne herred vest for Varde ligger i et område med meget sandet jordbund tæt ved Vesterhavet. Som det fremgår af det rekonstruerede kort s. 68 baseret på markbogen 1683 og et matrikelkort fra 1806, så bestod landsbyens ressourceområde af 4 kategorier jord: Klitten, heden, engene og agerjorden, hvortil kan føjes havet og et par indsøer.

Byen bestod af 5 gårde (3 halvgårde og 2 helgårde) og 2 gadehuse (uden jord) og et boelshus med en smule jord, således at der var omkring 10 husstande i byen.

Grærup 1683.
Rekonstrueret
efter mark-
bogen 1683 og
matrikelkort
fra 1806.
Signaturfor-
klaring: 1:
Agre 2: Agre
til gård nr. 1
3: Nummer på
tægt 4: grænse
mellem tægter
5: lynghede 6:
eng og græs 7:
strand 8:
klitter og
sandbakker 9:
gårde og huse
1806

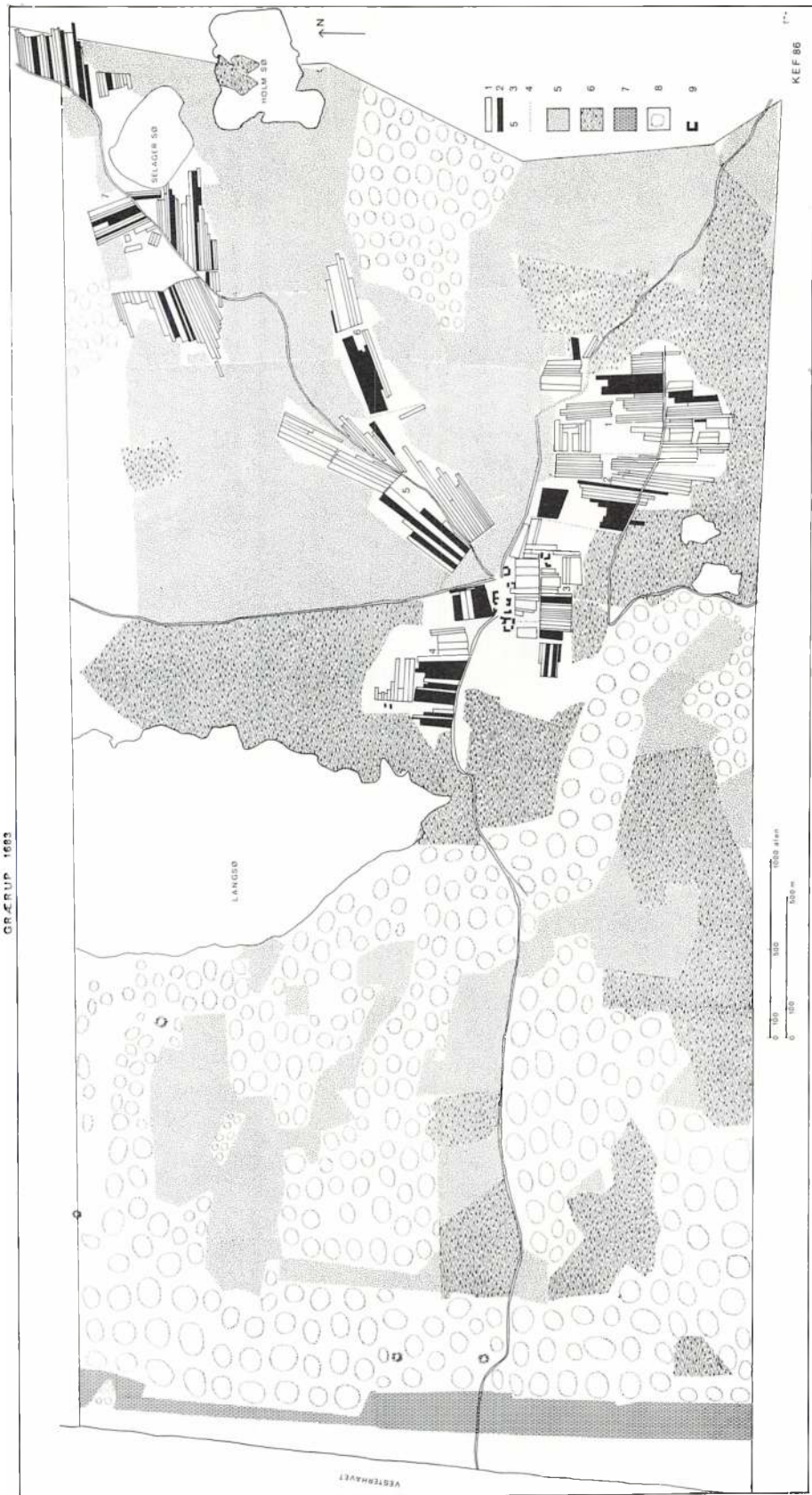

Landgilden varierede lidt for de enkelte gårde, men bestod af byg, rug, svin, får og penge, ialt for byen 17 tdr. htk. Udsæden blev i 1662 opgjort til 8,5 tdr. rug, 5,2 tdr. byg og 1,3 tdr. havre ialt 15 tdr. korn.

I 1683 blev det dyrkede areal opmålt til 113 tdr. l, og vurderet til 12,9 tdr. htk. hvilket var en meget lempelig vurdering.

De 113 tdr. l. var fordelt på 7 tægter, der nærmest lå som spredte øer i hede- og græsningsområderne. Hvert år blev 2 eller 3 tægter udlagt til græsning, medens de andre blev brugt til et noget uregelmæssigt sædskifte: byg-rug-rug-rug. De sidste rug-afgrøder har ikke givet mange fold tilbage, da det kun var byggen, der fik tilført gødning.

Selv markbogens forfattere har været i tvivl om, hvordan systemet egentlig fungerede, for det er tilføjet i marginen, at tægt nr. 5 og 6 skal regnes for en tægt og nr. 7 for to tægter.

Det har været et barskt liv at være husmand eller gårdmand i Grærup. Agerbruget har næppe kunnet give søden til de ca. 50 mennesker, der boede i byen. Kvægholdet har tilsyneladende heller ikke været særligt stort. I hvert fald fortæller kvægskattemandtallet fra 1683⁴, at der da var 7 heste og 2 føl, 11 køer, 4 ungnød og 5 kalve, 12 får og 3 geder i hele byen, men der kan jo nemt være nogle kreaturer, der har undgået optællernes skarpe øjne.

Dyrene græssede under vogtning af en *hyrde*. Der er i Kærgård Birks tingbog fra 25. februar 1599 indført en aftale mellem bymændene i Grærup om, at de vil aflønne hyrden i form af kost og logi i forhold til hver mands stykker kvæg. 2 stk. hornkvæg, 10 får og 10 geder kostede tilsammen én overnatning om ugen.

Som supplement til landbruget har de

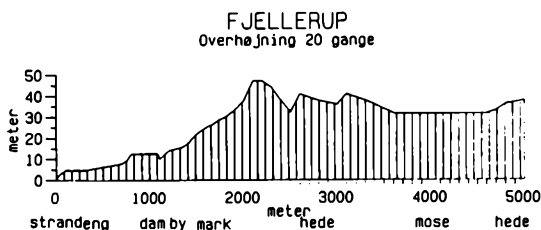

Fjellerup. Tværsnit i retningen nord-syd efter højdekurverne på Geodetisk Instituts kort 1:20.000 M 1917 og M 2017 opmålt 1878.

10 familier heldigvis haft havet. Fiskeriet har næppe været særligt stort, men har alligevel givet et værdifuldt supplement til kosten. Desuden var det i hvert fald i 1700-tallet en fast skik, at sønnerne i stedet for at komme ud at tjene som drenge eller karle på andre gårde, kom ud at sejle med skibe fra Varde eller Fanø og derved medvirkede til at opretholde livet i Grærup.

Fjellerup

En ganske anden karakter har landsbyen Fjellerup på det nordlige Djursland såvel med hensyn til miljø som agrarstruktur. Tværsnittet gennem ressourceområdet viser, hvordan de naturgeografisk betingede forskelle på de forskellige arealer gav mulighed for en stærkt varieret udnyttelse i den samlede landbrugsproduktion.

Fra stranden fik man tang til gødning og måske lidt drivtømmer, græsningen og engarealerne langs kysten var meget udsatte for oversvømmelser, men havde alligevel en stor udstrækning. Selve agerjorden er af en rimelig god kvalitet, men en væsentlig hindring for landbrugsarbejdet var de stejle bakker i den midterste del af området. Det fremgår med al ønskelig tydelighed af det rekonstruerede kort s. 70,

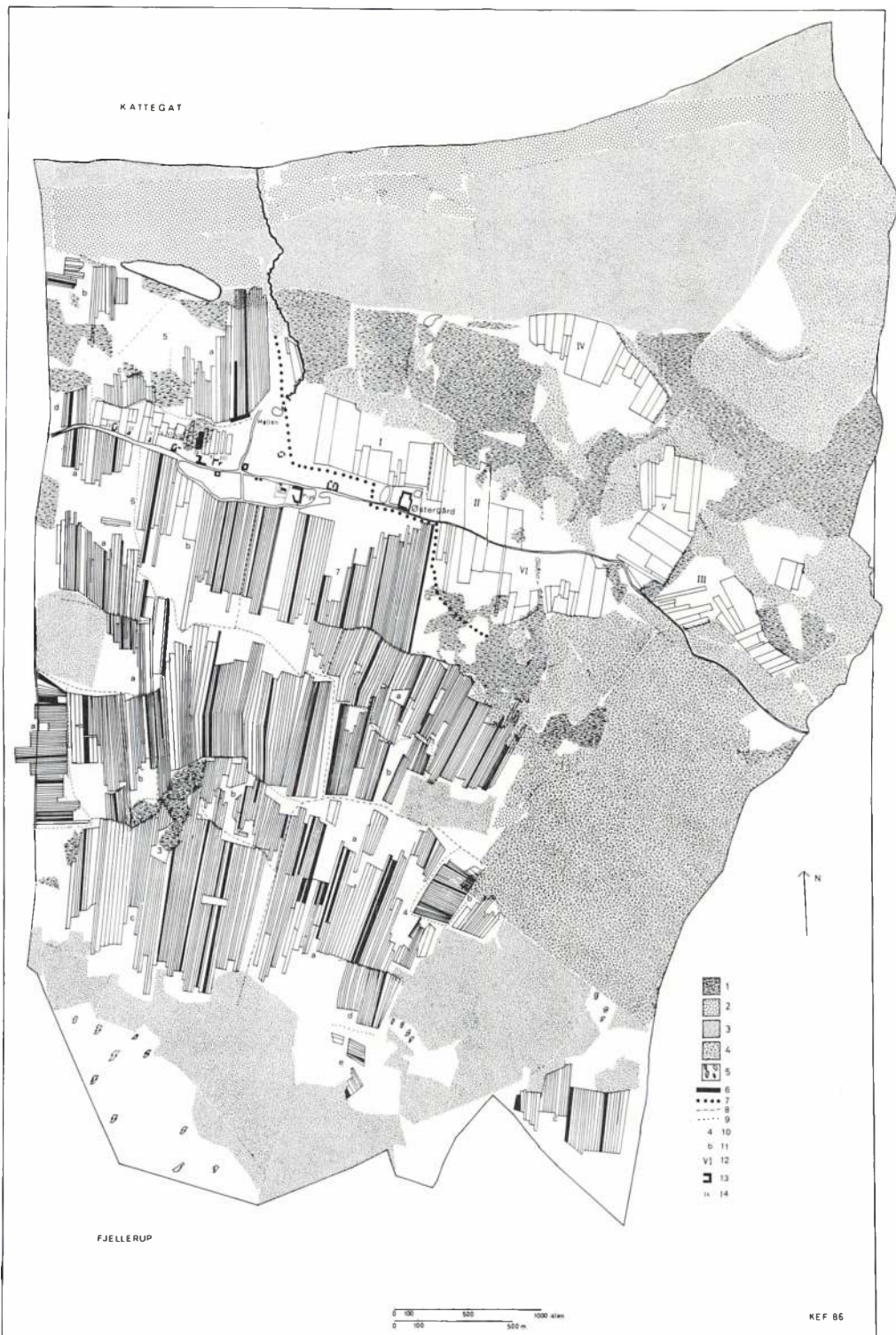

Fjellerup og Østergård 1683. Rekonstrueret efter markbogen 1683 på grundlag af udskiftningskortet fra 1794. Signaturforklaring: 1: Eng og græs 2: Strand 3: Lynghede 4: Skov 5: Mose 6: Agre tilhørende gård nr. IX 7: Grænse mellem Østergård og Fjellerup 8: Grænse mellem tægter 9: Grænse mellem fald (dele af tægter) 10: Nummer på tægter 11: Betegnelse på fald 12: Nummer på hovedgårdens tægter 13: Bygninger 1794 14: Gårdnumre 1683.

at bønderne helt konsekvent havde lagt deres agre på tværs af højdekurverne, således at renerne mellem agrene kunne tjene som dræningskanaler ovenpå jorden nok med fare for en vis jorderosion.

Ovenover bakkerne er jorden meget sandet. Området var før udskiftningen opfyldt af lynghede med græspletter og mod syd-vest af den store Fuglsø Mose, der fortsætter ind over skellet til naboerne. Overdrevsgræsningen, i markbogen takseret til 80 »høveders græsning«, var ganske betydelig.

Hele den østlige del af sognet er dækket af skov. Men denne skov havde beboerne i Fjellerup i 1683 ikke uden videre adgang til, idet den var beslaglagt af landsbyens nabo: hovedgården Østergård, hvorunder samtlige 17 gårde og 29 huse var fæstere.

Hovedgårdens agerjord bestod af 145 tdr. l. takseret til 24 tdr. htk. Den var i 1683 ejet af fru Hille Trolle, enke efter baron Iver Høg til Høgholm, men hun boede dog ikke selv på Østergård, der blev drevet som en ladegård. På gården var der af fast personale i 1682 kun en ladefoged og en røgter, der passede gårdens besætning på 20–30 staldøksne og 10–14 ungkreaturer. I 1683 forpagtede en vis Peder Poulsen »foringen«, d.v.s. staldene og det indavlede foder.⁵ 1683 var der på Østergård 2 hopper, 8 køer, 10 foderstude, 2 føl, 6 ungnød samt 40 får og svin. I betragtning af at hovedgårdens skove blev takseret til 150 svins olden og græsningen vurderet til 30 høveders græsning, kan kvægholdet ikke siges at være imponerende.

Hovedgårdens agerjord blev dyrket ved hoveri af bønderne i Fjellerup samt de 3 gårde i nabobyen Hegedal.

Den største landbrugsbedrift i Fjellerup var præstegården, hvor sognepræst Niels

Christensen Bøg residerede med hustru, 3 døtre og 3 tjenestefolk. Hans præstegård omfattede 28 tdr. l. vurderet til 4 tdr. htk. Besætningen var i 1682 ret stor, nemlig 4 heste, 4 køer, 2 stude og 5 ungnød, 1 kalv, 12 får og lam, 7 svin og 3 bistader.

Derudover var kreaturholdet i Fjellerup ikke stort nemlig: 35 heste, 20 køer og kalve, 69 får, 3 geder, 13 svin og 12 bistader, hvilket vil sige at på gårdene var der i gennemsnit kun 2 heste, 1 ko, 2 får og 1 svin. Husmændene havde oftest 2 får og ikke andet.

Agerjorden til Fjellerup opmålt til 439 tdr. l. var delt i 7 tægter, hvoraf dog kun de 6 indgik regelmæssigt i rotationen, idet tægt nr. 4: »Den øde Wang op med Holmbacket« blev brugt som supplement til de øvrige, dels fordi den lå så langt fra byen, og dels fordi jorden var så sandet. De øvrige 6 tægter var delt i ét eller flere fald (markeret med bogstaver på kortet), og hver gård havde mindst én ager i hvert fald, dog uden nogen overbevisende regelmæssighed. Tægterne blev iflg. markbogen 1683 brugt på den måde, at hver tægt blev dyrket i 3 år med sædskiftet byg-rug-rug, og derefter hvilede den i 3 år. På de dårligere jorder var sædskiftet dog boghvederug efterfulgt af 4 års hvile. Dette vil sige, at den enkelte ager kun fik gødning hvert 6. år, og at over halvdelen af agerjorden permanent var udlagt til græs.

Hovedgårdens agerjord blev dyrket på samme måde som landsbyens, hvilket vil sige, at der højst har været 70 tdr. l. under sæd hvert år. Driften heraf kan næppe have været særligt tyngende for de 18 hoveripligtige gårde i sognet.

Endeligt skal det bemærkes, at et væsentligt led i hele landbrugsproduktionen var Østergårds Mølle, der var en lille

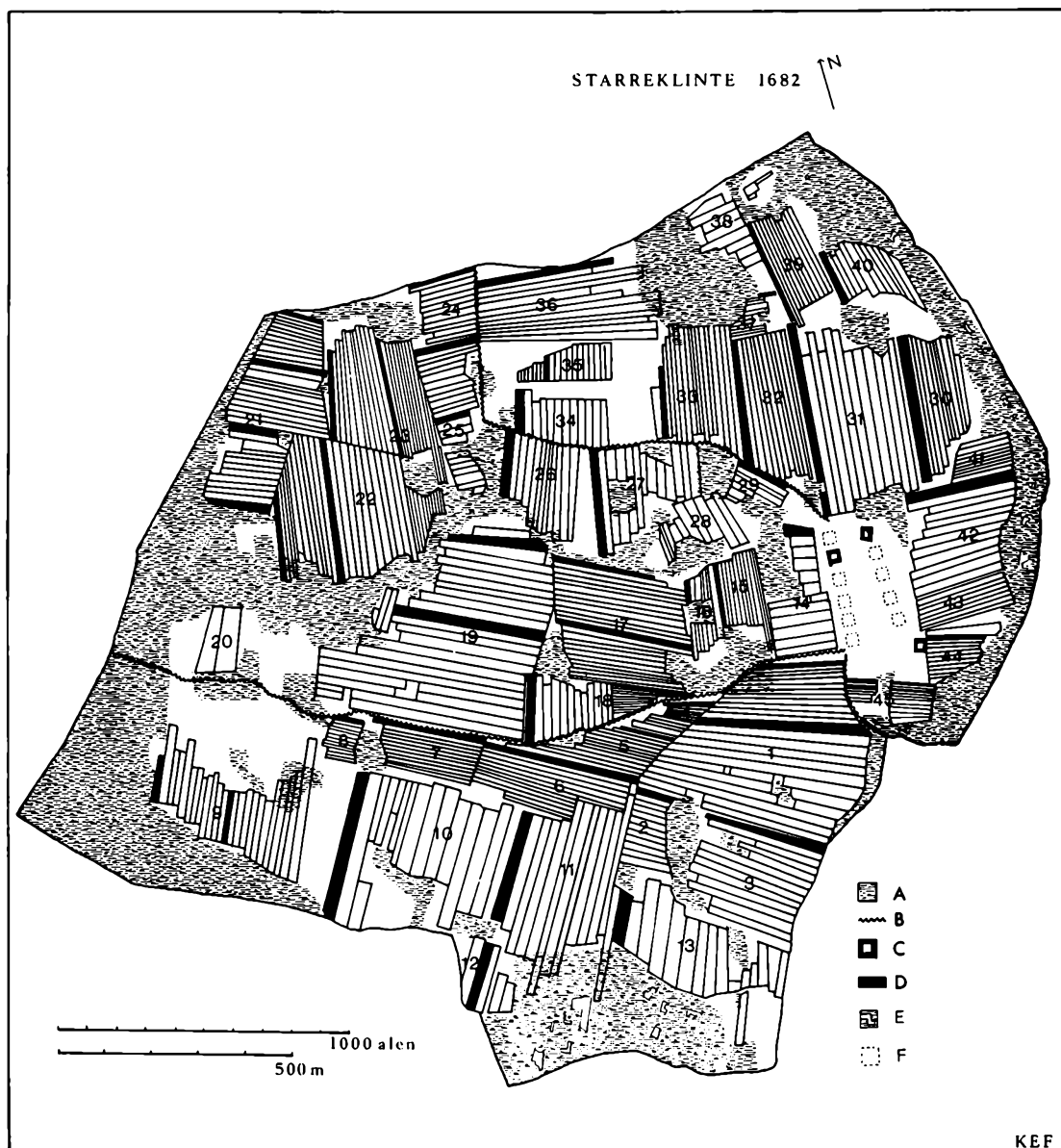

Starreklinte 1682. Rekonstruktion efter markbogen 1682 og udskiftningskortet 1798 (jfr. s. 322). Signaturforklaring: A: Eng, B: Gærde, C: Gårde på udskiftningskortet, D: Agre til gård nr. 1, E: Mose, F: Formodet beliggenhed af gårde 1682.

vandmølle med overfaldshjul beliggende ved en lille bæk, der udspringer nordvest

for byen, og som var stemmet op til en mølledam, for at give tilstrækkeligt fald.



Model af Starreklinte 1682. Modellen er opbygget på Landbrugsmuseet på Gammel Estrup på grundlag af kortet s. 72.

Den kunne kun male én tønde korn om dagen, og slet ikke når det var frostvejr. »Er ellers en heel welbygget Møllested og Bygning«. Møllen ejedes af Østergård, hvortil mølleren måtte betale 12,5 tdr. mel

(med topmål) i landgilde om året. Bønderne under godset var forpligtede til at lade deres mel male netop på denne mølle.⁶

Starreklinte

Som et eksempel på det klassiske nord- og østeuropæiske dyrkningssystem 3-vangsbruget, er valgt at bringe landsbyen Starreklinte i Odsherred.⁷

I 1600-tallet bestod landsbyen af 12 gårde og et hus, der ved reformationen var blevet konfiskeret fra Roskilde bispestol af kronen og forvaltet fra Dragsholm slot, der grænser lige op til byen. I 1664 blev Dragsholm overladt rentemester Henrik Müller som betaling for hans store lån til kronen under svenskekrigene, men som der nærmere er gjort rede for på s. 177, måtte Müller 20 år senere gå fra godset på grund af gæld og overlade det til hans hovedkreditor den portugisiske jøde og købmand i Hamburg Emanuel Texeira.

Alle gårdene var *egaliserede*, d.v.s. de svarede præcis samme landgilde og havde omtrent samme areal og dermed også samme hartkorn. Landgilden udgjorde for hver gård 2 tdr. byg, 2 tdr. rug, $\frac{1}{2}$ svin, $\frac{1}{2}$ får, 1 lam, 1 gås, 1 skæppe havre, 4 høns, 20 æg og et læs hø (ialt 5,6 tdr. htk. pr. gård). I 1662 blev den årlige udsæd pr. gård anslået til 2 tdr. byg, 1 td. rug, 1,5 tdr. havre, 1,5 tdr. blandkorn (byg+havre), 2 skæpper ærter og 2 skæpper boghvede, ialt 7 tdr. korn.

I 1682 var det totale areal 290 tdr. l. fordelt på 3 vange, hvoraf de 2 var i brug, medens den 3. hvilede, hvilket altså vil sige, at 193 tdr. l. teoretisk skulle være besået årligt.

Agersystemet var meget regelmæssigt. Landskiftet, d.v.s. den måde, hvorpå de enkelte gårde havde deres agre liggende i åsene var regnet fra nord og vest (dog med visse undtagelser): 1-2-3-10-4-5-11-12-6-7-

8-9 og er den type landskifte, der kaldes for *solskifte* (jvnf. bd. 1 s. 270). Det er også tydeligt, at de enkelte åses bredder var delt med 12, hvoraf hver gård havde fået sin del.

Som det fremgår af kortet s. 72 var bymarken opdelt i 3 vange: Baune Vang, Mellem Vang og Tjørne Vang, der blev brugt i 1682 til henholdsvis byg, rug og fællede. Hertil kom en lille indhegnet enghave, hvori der kunne høstes 1,5 læs hø pr. gård.

Hovedproblemet for Starreklinte var givetvis, at bønderne ikke havde anden græsning end den hvilende vang og engpletter imellem åsene, idet de ikke havde noget overdrev. Også hoveriet på Dragsholms store hovedgårdsmark på 320 tdr. l. har givetvis været tyngende, selvom bønderne i Starreklinte selvfølgelig ikke var ene om dette, men som naboer til slottet har de været en nærliggende arbejdskraft.

Valby

Den nuværende københavnske bydel Valby var i 1682 en landsby med 13 gårde og 25 huse. På gårdene nr. 7,9,11 og 12 var der dog 2 fæstere, så der har været ca. 42 husstande i byen, der helt ejedes af kronen.⁸ Agerjorden til Valby udgjorde 633 tdr. l. hvoraf godt halvdelen var besået hvert år. I Valby praktiserede man nemlig ligesom de andre byer langs Køge Bugt 2-vangsbruget med 2-årig rotation. Der var 2 hovedvange: Bavnehøjsvangen mod øst, der 1682 var besået med byg og havre, og Ulvegabsvangen mod vest, der var fællede. I 1683 skulle de to vange skifte udnyttelse, idet rotationen var ganske enkel: byg-fællede.

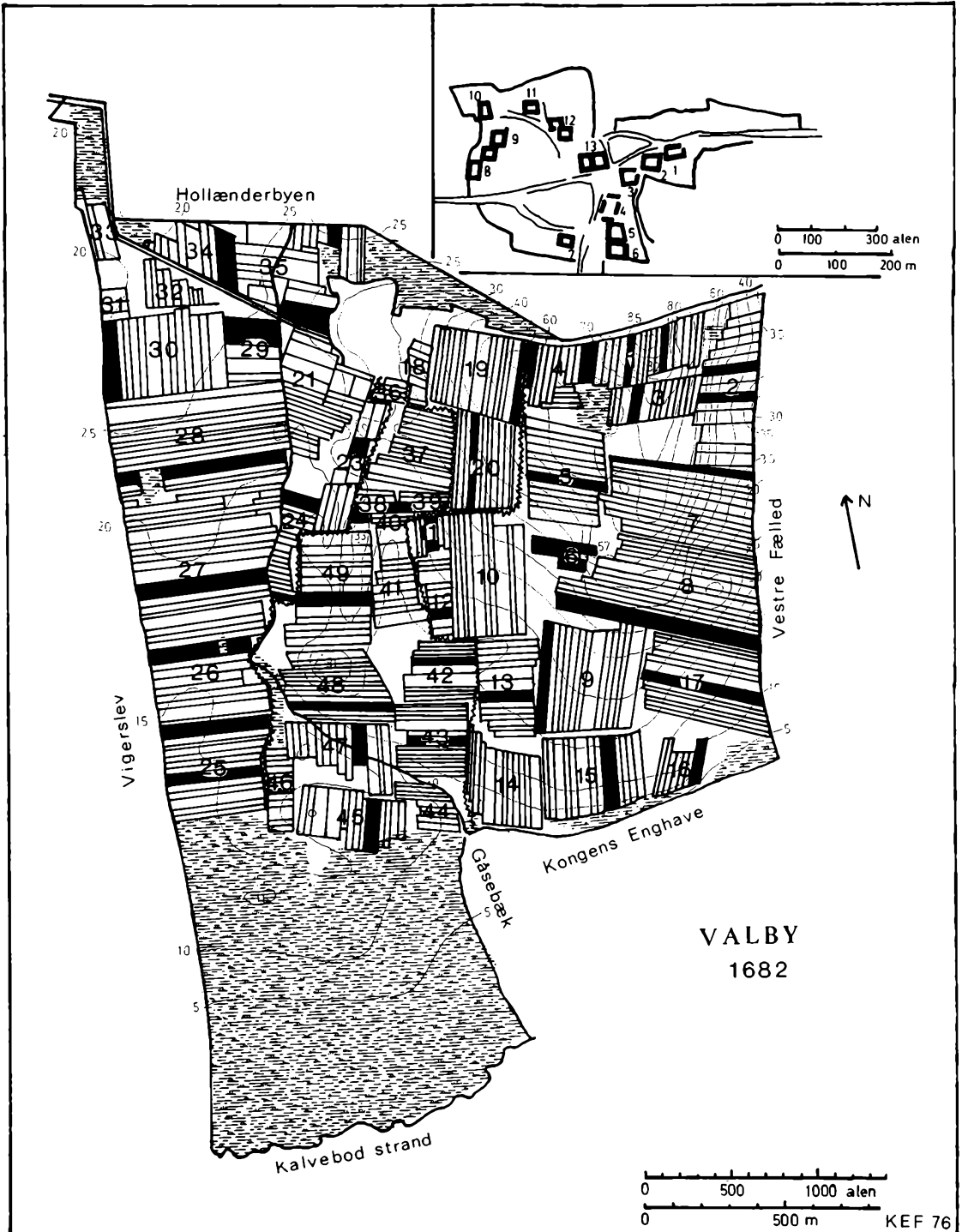

Valby 1682. Kortet er rekonstrueret på grundlag af markbogen 1682 og udskiftningskortet 1781. For en nærmere beskrivelse henvises til Karl-Erik Frandsen, Aage H. Kampp og Knud A. Larsen: *Valby. Nabo til Kongens København*. 1983.

På et eller andet tidspunkt må man dog have følt et behov for også at dyrke rug i Valby. I hvert fald var der af den hvilende vang indhegnet et areal, der blev kaldt rughaven. I 1682 var det åsene nr. 36–49, der var besået med rug, medens resten af vangen lå fælled. Rughaven kaldtes Lys-højsvang og blev altså skiftevis besået med rug og byg uden nogensinde at hvile. Åsene nr. 43–47 betegnes dog som havrejord, og de hvilede hvert fjerde år.

På tilsvarende måde havde Bavnehøjsvangen sin rughave. Den var dog ganske lille og bestod kun af de 3 åse nr. 18, 19 og 20.

Det nævnes direkte i markbogen, at i Valby var der diger af jord og sten mellem vangene. Tilmed havde en del af digerne navne: Wierkiers dige mellem ås nr. 4–5 og 19–20, Horsekilde dige mellem ås nr. 10–11 og 39–20. Derudover var der et permanent hegn, sikkert et stendige, mellem Valby og nabobyen mod nord Ny Hollænderby (nuv. Frederiksberg), og der var formentlig et gærde mod syd til Valby Enghave og Kongens Enghave, der begge blev brugt til høslet og græsning, efter at høet var høstet.

Derimod var der ingen gærder mod Vigerslev, idet Ulvegabsvangen og Vigerslev Nørrevang lå i vangelag (jvnf. s. 34), således at de altid fulgtes i rotationen. Herved sparede de 2 byer henved 2 km hegn, hvilket på denne skovfattige egn sikkert har været meget væsentligt.

Der var heller ikke noget hegn mod øst mellem Bavnehøjsvangen og Københavns Vestre Fælled. Når Bavnehøjsvangen var ubesået eller var stubmark kunne københavnernes og valbybøndernes kvæg frit græsse på hele arealet, men når vangen var

besået, måtte der rejses et hegn, eller vangen måtte beskyttes ved hyrder, hvilket selvfølgelig gav mange problemer.

For at løse disse problemer én gang for alle gravede nogle borgere i oktober 1694 en grøft i skellet, hvilket gav anledning til en højt kompliceret retssag, idet bønderne jo derved mistede hævdevundne græsningsrettigheder.

Ved siden af det egentlige landbrug havde beboerne i Valby imidlertid en ganske væsentlig binæring, der måske i virkeligheden var hovederhvervet for mange af husmændene. De kørte nemlig rundt på Sjælland og opkøbte kyllinger, gæs og kalkuner, som de opfedede i Valby og derefter solgte enten ved stalddøren (hvilket var forbudt) eller ved gadedørene i København (hvilket også var forbudt) eller på byens torve. Da mange bønder på vej til København passerede igennem Valby med den fristende kro, benyttede især husmændene i Valby sig hyppigt af at opkøbe fjerkræ fra bønderne og sælge det videre (hvilket var strengt forbudt). Den 11. april 1696 kom så endelig et totalt forbud mod, at Valbyboerne købte og solgte fjerkræ, idet denne handel blev givet til et nyoprettet hønsekræmmerlav i København. Allerede i 1721 måtte forbuddet dog ophæves, men folkene fra Valby fik kun lov til at genoptage deres gamle handel på betingelse af, at de kun solgte varer, som de selv havde produceret, eller som de i det mindste på deres egne vogne havde købt og transporteret til København. Reglerne har ikke været nemme at kontrollere, og der er ikke tvivl om, at denne niche i landbrugsproduktionen og hovedstadens forsyning med fødevarer gav basis for en vis velstand i Valby.⁹

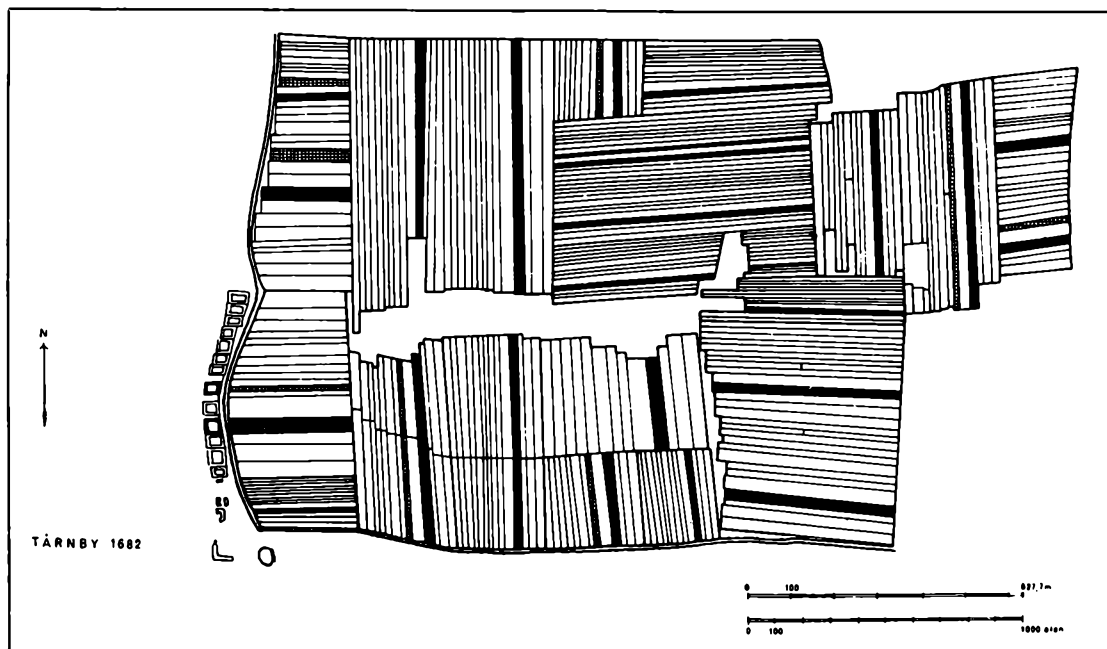

Tårnby 1682. Kortet er rekonstrueret på grundlag af markbogen 1682 og udskiftningskortet 1803. Litt.: Karl-Erik Frandsen: Tårnby. Træk af bebyggelsens historie. 1975.

Tårnby

Markedets betydning for landbrugsproduktionen fremstår endnu tydeligere i det sidste landsbyeeksempel, nemlig Tårnby på Amager. Byen bestod i 1682 af præstegården samt 12 gårde med 21 fæstere og dertil 19 husmænd uden jord.

Det dyrkede areal var kun på 314 tdr. l., men til gengæld blev dette udnyttet meget intensivt, idet man i Tårnby ligesom i de andre byer på Amager praktiserede alsædebruget, eller évangsbruget. Der var faktisk kun én vang, og i princippet blev hele vangen dyrket hvert år uden hvile, således at den bedste jord blev besået med

byg og den ringere med havre. Dog kunne de længst fra byen liggende åse nok hvile en gang imellem.

Baggrunden for denne intensive drift var især, at Tårnby havde andel i det meget store overdrev »Amager Fæled«, der strakte sig rundt om Amager, og hvorpå Tårnby alene havde ret til at sætte 140 kreaturer på græs. Dertil kom, at det var muligt at supplere staldgødningen med tang fra stranden og med natrenovation fra København. Markafgrøderne var hovedsagelig byg, men mælk, smør og ost spillede en stor rolle som salgsvarer i København. Dertil kom dyrkningen af grøntsager, givetvis under inspiration fra hollænderkolonien i Store Magleby, med hvilken

der var tætte forbindelser. Dyrkningen af grøntsager fandt sted dels på siderne af agrene og dels i renerne imellem dem, men derudover i »kålhaverne« vest for gårdene. Haven til gård nr. III var således på 12.400 kv. alen altså næsten 1 td. l. Husmændenes kålhaver varierede mellem 500 og 6.000 kv. alen, og de blev givetvis udnyttet meget intensivt til dyrkning af kål, gulerødder og andre havesager.

Bønderne og en del af husmændene havde ejendomsret til bygningerne på deres brug, hvorimod ejendomsretten til jorden var mere uklar. Der blev betalt landgilde til kronen ligesom for andre fæstegårde, men bønderne havde tilsyneladende ret til at sælge gårdene med tilhørende jord. Først i 1754 kom der en afklaring på spørgsmålet, og bøndernes ejendomsret blev anerkendt, dog således at der ved hvert ejerskifte skulle betales en afgift til staten, der til gengæld udstedte et husbondholdbrev, men ikke noget egentligt skøde.¹⁰

Den faktiske ejendomsret til gårdene betød, at bønderne kunne foretage investeringer i bygninger m.v. og være sikre på at få disse penge hjem igen ved salg, eller ved at børnene kunne arve gården. Til gengæld var ulempen, at gårdene efterhånden blev splittet op i meget små parter.

Fra middelalderen var gårdene i Tårnby vurderet i ottinger, d.v.s. ottendedele af et

bol. Tårnby bestod af 4 bol eller 32 ottinger, der blev brugt ved udmålingen af de enkelte agre og ved fordelingen af de øvrige ressourcer som græsning og høslet.

Især efter 1660 betød de vanskelige økonomiske forhold, at gårdene blev delt mellem flere brugere, og det kunne være svært at holde styr på de mange delinger, idet man kunne komme helt ned på brøkdele af ottinger som brugsenheder.

Delingen af jorden i praksis i 1682 er illustreret på s. 77. De sorte agerstribes på kortet tilhørte Niels Rasmussen på gård nr. V, der var en 3-ottings gård. Gård nr. VII på 2 ottinger var derimod delt, og husmand Anders Ibsen havde $\frac{3}{16}$ i brug. Hans agre er på kortet markeret med skraveringer, og det ses at i visse åse havde han slet ingen agre, simpelthen fordi agrene var blevet delt så mange gange, at de ikke kunne deles yderligere.

Den korte afstand til markedet, den gode jord og de optimale græsningsforhold betød, at beboerne i Tårnby kom til at blive rimeligt velstående i takt med at folketallet i København voksede og dermed efterspørgselen efter de specielle fødevarer, som netop Amager kunne levere. På den anden side betød befolkningstilvæksten også i Tårnby, at brugene blev meget opsplittede og den spredte agerfordeling dermed yderligere upraktisk.

Perioden 1536–1559

Den internationale baggrund

Det Danmark, der i 1536 fremstod af borgerkrigens og Grevefejdens kaos, var i høj grad præget af krigens hærgninger, såvel de direkte krigshandlinger som de hårde skatteudskrivninger og plyndringer. Ikke desto mindre kom landet sig forbløffende hurtigt og takket være en kombination af gunstige udenlandske konjunkturer og en usædvanlig dygtig »regering« bestående af Christian 3. og fremragende rådgivere som kansleren Johan Friis og i en del af perioden rentemesteren Eskil Oxø, lykkedes det faktisk ikke alene at udbedre skaderne men tilmed at lægge fundamentet for en lang periode med meget betydelig økonomisk vækst.

I langt højere grad end det tidligere havde været tilfældet, var Danmark efter Christian 2.s fald blevet et led i den europæiske storpolitik og samtidig et ganske væsentligt element i de Vesteuropæiske markeders forsyning med fødevarer. Ikke alene de danske godsejere og købmænd men også bønderne blev derfor i deres daglige tilværelse afhængige af begivenheder i udlandet, der direkte eller indirekte påvirkede priser og afsætningsforhold for de danske landbrugsvarer.

I Vesteuropa var der relativ stabilitet ovenpå religionskrigene, hvor kejsermagten personificeret ved Karl 5. (1519–56), der tillige var konge af Spanien, i gentagne krige med Frankrig fik sikret Habsburgerne herredømmet over Italien og Nederlandene inklusive Flandern, ligesom der mod øst var nogenlunde ro efter tyrkernes store nederlag ved Wien i 1529.

I selve Tyskland måtte kejsermagten nedkæmpe flere oprør og føre regulære

krige mod de protestantiske fyrster, og disse krige ligesom truslen fra Christian 2. og hans arvinger gav anledning til betydelig nervøsitet i Norden.

Det var meget afgørende for udviklingen i dansk landbrug i 1500-tallet, at efterspørgselen efter fødevarer steg stærkt i Vest- og Mellemeuropa. Den primære årsag hertil var, at befolkningen i de fleste lande begyndte at vokse fra de sidste årtier af 1400-tallet. Væksten begyndte i Middelhavsområdet og bredte sig gradvist op igennem kontinentet for at nå til Norden og Østeuropa omkring midten af 1500-tallet. Der kan næppe påvises nogen enkelt forklaring på denne befolkningstilvækst, men det er tydeligt, at det især var i byerne, at folketallet steg.¹

Befolkningstilvæksten blev ledsaget af et vældigt opsving i den internationale handel med fødevarer. I begyndelsen af århundredet var det ikke noget problem at skaffe disse levnedsmidler, for der var stadig områder i Europa, der var meget tyndt befolkede efter pestepidemierne i middelalderen (jvnf. bd. 1 s. 321), og hvor man derfor meget nemt kunne udvide det dyrkede areal eller græsningsområderne. Men efterhånden blev der knaphed på jord, og priserne begyndte at stige på fødevarer og jord, medens de tilsvarende priser på industrivarer og arbejds lønninger nærmest var stabile. Dette gav naturligvis nogle meget alvorlige sociale problemer især i de store byer men også på landet for den del af befolkningen, der ikke selv producerede landbrugsvarer.

Medvirkende til prisstigningerne var også, at Spanien efter opdagelsen af Amerika 1492 og søvejen til Indien 1498 foretog omfattende kolonisations-aktiviteter i Mellem- og Sydamerika fortrinsvis

EUROPAS BEFOLKNINGSUDVIKLING

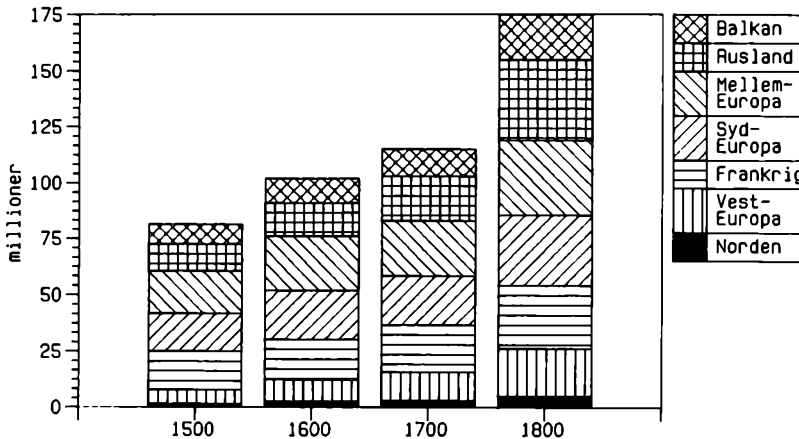

Befolkningsudvikling i Europa. Kilde: P. Kriedte: Spätfeudalismus und Handelskapital. 1980 s. 12. Kontrasten mellem 1500- og 1700-tallet på den ene side med stigende befolkning og 1600-tallet på den anden side med stagnerende befolkningsudvikling er tydelig i de fleste dele af Europa.

blik på at skaffe så meget ædelmetal som muligt til Spanien. Denne indstrømning af især sølv fra Amerika sammen med en forøgelse af udbyttet fra de europæiske sølvminer gav en øget købekraft og efterspørgsel efter varer og tjenesteydelser (såvel militære som civile) også i den offentlige sektor, hvilket igen stimulerede den økonomiske aktivitet og dermed gav *stigende priser*.

Prisstigningerne var i 1500-tallet i gennemsnit 2–3% om året, så det var ikke nogen vild inflation men nok til at påvirke udviklingen i gunstig retning ikke mindst for de, der levede af at producere og sælge fødevarer. De europæiske »randområder« som Ungarn, Polen, Rusland, Irland og de nordiske lande nød ydermere godt af, at befolkningstilvæksten og prisstigningerne nåede senere hertil end til Vest- og Sydeuropa, for det betød, at de fik en enestående mulighed for at sælge næsten alle de landbrugsvarer, de kunne producere, til markederne i Vesteuropa, hvor først Antwerpen

og siden Amsterdam blev centrum for den internationale kornhandel.

Afgørende for den økonomiske og dermed også den politiske udvikling i Østersøområdet blev det forhold, der længe havde været under vejs, at de hollandske købmænd og skibsredere hørte op med at bruge hanseatiske skibe fra Lübeck, Rostock og Danzig (Gdańsk), men i stedet selv hentede det østeuropæiske korn og andre massevarer som tjære, beg, hør, hamp og tømmer direkte i udskibningshavnene, hvor de til gengæld leverede salt, vin, krydderier og metaller. Takket være moderne skibstyper og rationel handelsorganisation kunne de fra midten af 1500-tallet ganske udkonkurrere hanseaterne i den internationale handel.

Hanseaterne og ikke mindst Lübeck vedblev dog til langt op i 1600-tallet at spille en betydelig rolle i den lokale Østersøhandel og i handelen på det nordlige Atlanterhav, hvor de med centrum i Bergen sørgede for Norges og delvis Islands og

Udviklingen i kornpriser i Europa. Fra P. Kriedte: Spätfeudalismus und Handelskapital. 1980 s. 11. Kornpriser i England, Frankrig (hvede) og Tyskland (rug) 1501–1810 i gram sølv pr. 100 kg. korn. Glidende 10-års gennemsnit.

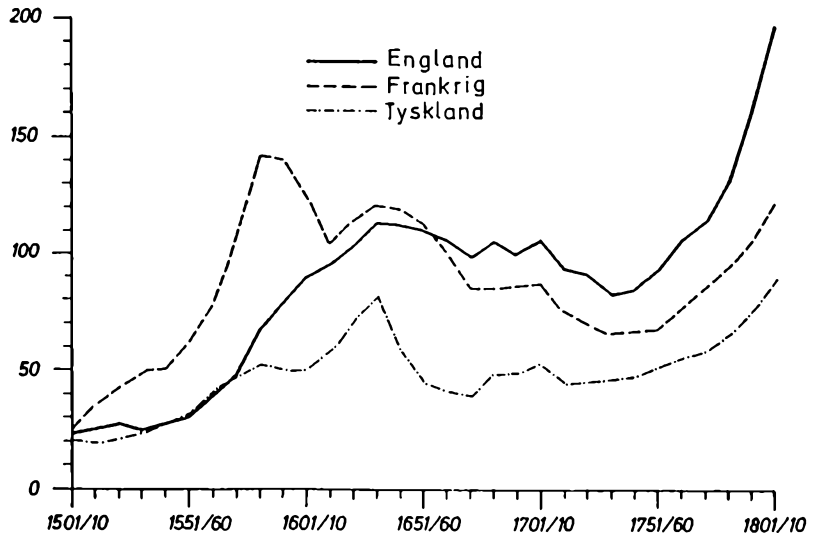

Færøernes forsyning med salt, øl og korn og til gengæld aftog produkter som fisk og smør.

Studehandelen

I normale år havde Danmark i 1500-tallet nok sjældent større mængder korn til eksport når bortses fra forsyninger til Norge og Island. Derimod havde Danmark en vare som med hensyn til såvel kvalitet som kvantitet og pris kunne konkurrere effektivt på de europæiske markeder nemlig *stude*. De danske producenter havde her gode naturlige forudsætninger for kvægopdræt og -fedning på de store overdrevsområder, der især fandtes i Jylland men også i en vis udstrækning på øerne og i Skåne. Danmark havde endvidere den indlysende fordel frem for de østeuropæiske konkur-

renter, at landet lå tæt på de store forbrugscentre i Hamburg, Lübeck, Amsterdam og de sydlige Nederlande. For selv om produktet normalt var i stand til at gå selv helt frem til slagteriet, så var afstanden, som dyrene skulle gå, alligevel et afgørende element i prisdannelsen. Det var nemlig sjældent muligt at fodre de arme dyr ret meget under transporterne, hvorfor de tabte så meget i vægt, at de påny måtte opfedes, inden de kunne slagtes og gå i salttønderne.²

Basis for den danske studeproduktion var de kalve, som bøndernes køer fødte. Kviekalvene blev i det omfang, man ikke ønskede at beholde dem som malkekøer, slagtet til eget forbrug på gårdene eller solgt til de danske byer, hvorimod tyrekalvene blev kastreret og opdrættet på gårdene, til de var 4–5 år gamle. Den sidste sommer de var hos bonden, benævntes de græsøksne, og de blev normalt om efteråret solgt til en købmand eller en godsejer. På

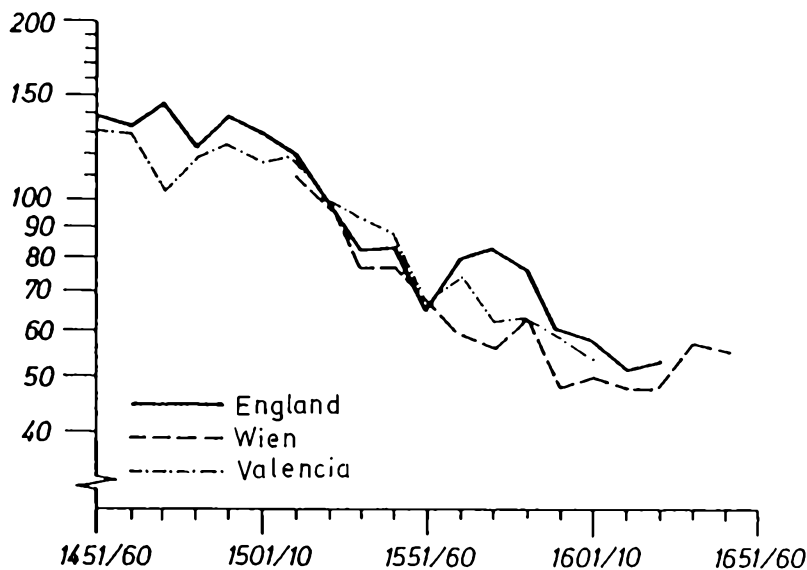

Reallønsudvikling i Europa 1450-1660. Fra P. Kriedte: Spätfeudalismus und Handelskapital. 1980 s. 68. Indekstal, hvor perioden 1521-30 er sat til 100. Tallene afspejler den mængde varer (af samme sammensætning), som en bygningsarbejder kunne købe for sin løn.

hovedgårdene (eller kronens ladegårde) kom studene en vinter på stald, hvor de blev fedet systematisk på hø, avner og hakelse af halm samt en smule korn. Det følgende forår havde de taget så meget på i vægt, at de var godt fede og kaldtes nu staldøksne.

Ad forskellige veje kom disse staldøksne nu via toldstedet i Gottorp (hvor den danske konge og hertugen på Gottorp i fællesskab opkrævede eksporttold for hertugdømmet Slesvig) til det enorme kvægmarked i Wedel ved Elben vest for Hamburg, der begyndte 25. marts og varede 3-4 uger.

Fra Wedel gik en del af studene til Hamburg og Lübeck, men langt størstedelen blev færgen over Elben i pramme til omegnen af Stade, og derfra gik de i løbet af sommeren til grevskabet Oldenburg, Rhinlandet eller Holland og Brabant (Antwerpen-Bruxelles). Ved bestemmelsesstedet måtte de nogle måneder på græs f.eks. i marskområderne i Holland, men så var de

også klar til at blive slagtet og forbrugt den kommende vinter i byerne eller som proviant på skibene.

Hovedstrukturen i denne produktion og handel kan følges tilbage til slutningen af 1400-tallet, idet der er bevaret et meget omfattende told- og regnskabsmateriale over studeeksporten fra 1485 og fremover. Det fremgår meget tydeligt af disse regnskaber, at omkring $\frac{1}{3}$ af samtlige stude blev eksporteret i september/oktober altså som græsøksne efter at være blevet handlet på de store kvægmarkeder i Kolding og Ribe. Resten af eksporten skete i form af opfedede staldøksne i marts/april.

Omkring 1520 kan det iagttages, at denne handel skiftede karakter, således at en stigende del af de eksporterede okser var staldøksne, der efter at være blevet fedet vinteren igennem på staldene blev sendt ud på den lange vandring til Nordtyskland. Når de nåede frem, var de ganske vist igen blevet magre, men i modsæt-

Kort over de vigtigste transportveje og markeder for kreaturer i 1500- og 1600-tallet. Fra Wiese & Böltz: Rinderhandel und Rinderhaltung. 1966 s. 112.

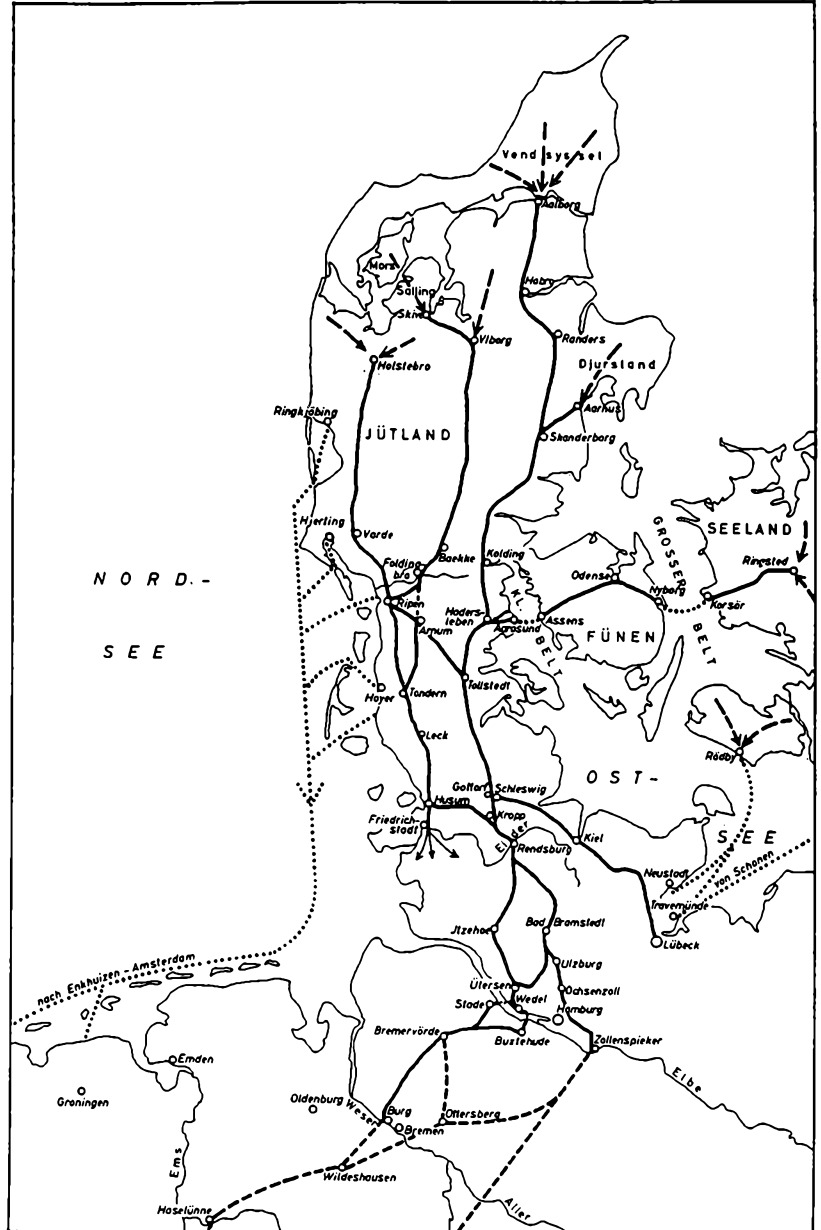

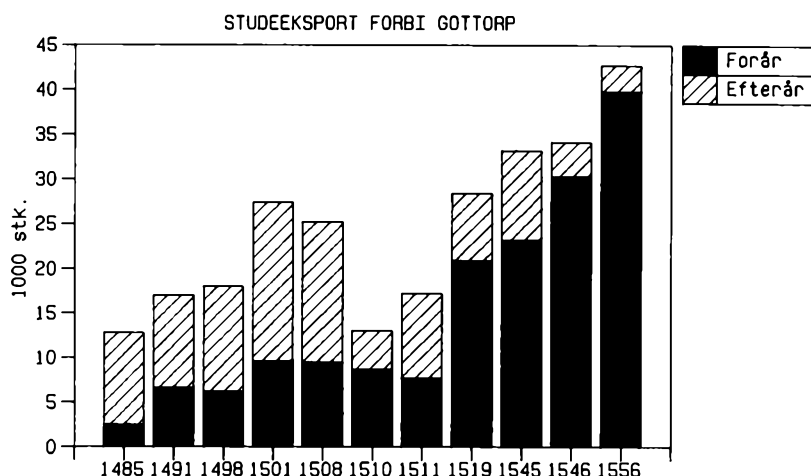

Antal okser fortoldet ved Gottrup. Kilde: Poul Enemark: *Oksehandelens historie ca. 1300–1700*. 1983 ss. 25, 28 og 41. Omlægningen fra efterårstil forårseksport omkring 1515 er meget tydelig.

ning til efterårdrifterne kunne de stude, der var blevet eksporteret om foråret, nu græsse sommeren igennem i marskområderne, og derved opnå en passende slagtevægt. Det var altså i virkeligheden et halv-færdigt produkt, som Danmark her eksporterede. Selve den afsluttende græsning i marskområderne fra Ribe til Holland var en særdeles profitabel del af hele processen, og den bidrog afgørende til marskbøndernes solide velstand, hvad de store marskgårde med deres rige inventar klart viser.

Denne omlægning skyldtes nok primært købernes ønsker, men den blev også støttet af den danske regering. I Christian 2.s landlov fra 1521 blev der i § 93 direkte indført et forbud mod eksport af græsøksne, et forbud der blev gentaget regelmæssigt de følgende årtier. Endvidere blev det ved forordning af 15. juli 1524 fastslået, at kun adelen, bisperne og kronen måtte opfede stude på indkøbt foder, medens de andre samfundsgrupper måtte nøjes med det foder, som den enkelte selv havde avlet.

Der var herved skabt et faktisk monopol

for godsejerne på opfeding og eksport af stude, der blev en meget væsentlig del af fundamentet for den danske landbrugspolitik frem til midten af 1600-tallet.

Det var altså bønderne, der opdrættede studene og fodrede på dem de første 4–5 år, medens godsejerne tog sig af den afsluttende staldfodning og salget af det færdige produkt. Denne arbejdsdeling var nok mest til godsejernes fordel, idet fortjenesten ved at stalde stude igennem 1500-tallet synes at have været ret stabil, nemlig på ca. 20% af salgsprisen.

På den anden side er der heller ikke tvivl om, at bønderne har haft en fortjeneste ved at opdrætte og sælge græsøksne. De har kunnet udnytte ledig græsningskapacitet på overdrev og hvilende marker, og dermed fået en ekstra mængde gødning, som de sikkert har haft brug for. Det kan dog ikke nægtes, at bønderne ved forbudet mod eksport af græsøksne blev afskåret fra kontakten med det internationale marked, og det er klart, at godsejerne søgte at udnytte deres monopolstilling til at trykke prisen på græsøksne. Kronen gik faktisk her i spidsen, idet man hævdede en noget tvivl-

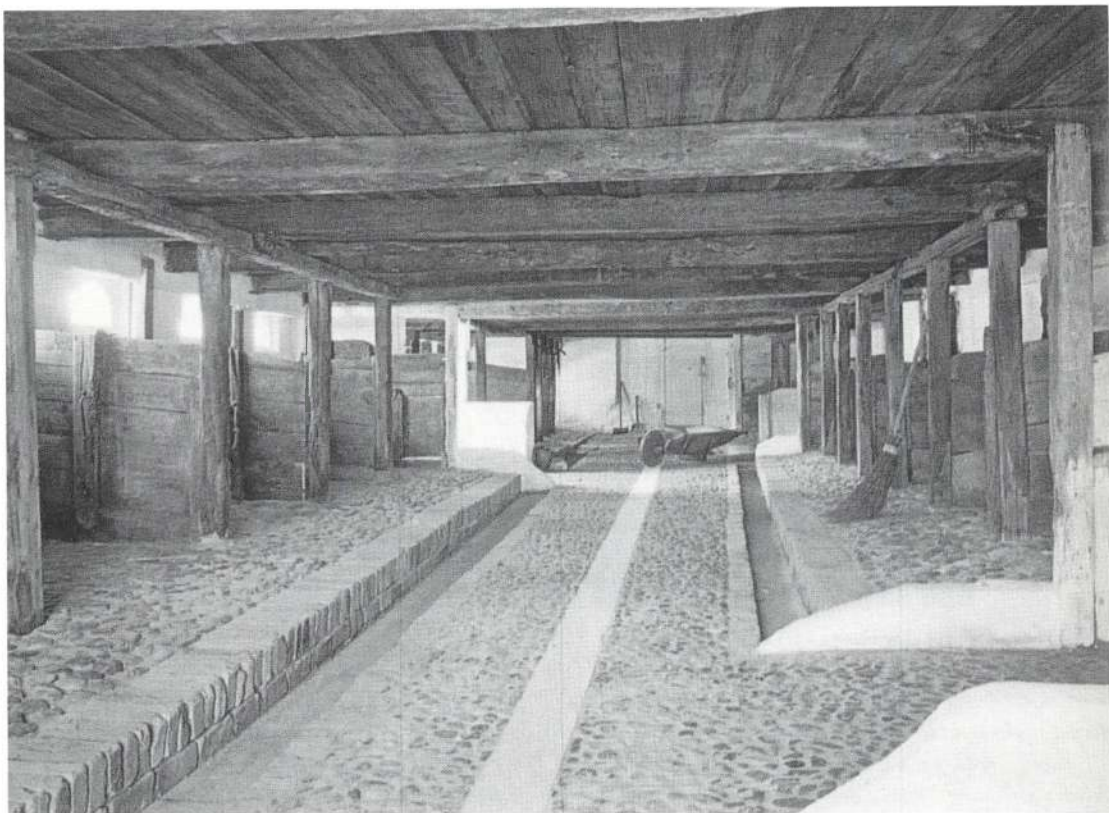

Gård fra Sønder Sejerslev på Frilandsmuseet. Sønder Sejerslev ligger i Emmerlev sogn lige nord for Højer i Vestslesvig, jvnf. kortet s. 116. Gården er typisk for marskområderne med den store vægt på kvægavl, der stillede store krav til plads til dyr og foder. Gårdene ligger som en randbebyggelse på grænsen mellem agerjord og græsningsarealer.

som forkøbsret til de græsøksne, som kronens fæstebønder opdrættede.

Godsejerne måtte jo for at kunne udnytte de gode muligheder for fortjeneste investere i staldbygninger og lader til opbevaring af det foder, der vel normalt blev tilvejebragt af hoveripligtige bønder fra hovedgårdsmarkerne. En ikke ubetydelig risiko ved staldningen var de mange kvægsygdomme i tiden, som man næsten stod magtesløs overfor. Til gengæld havde adelige godsejere den betydelige fordel, at de stude, der havde været opstaldet på ade-

lige hovedgårde, var fritaget for eksporttold i modsætning til f.eks. de stude, som borgerlige købmænd eksporterede.

Der er næppe tvivl om, at netop produktionen og eksporten af stude har været grundlaget for en stor del af den ekspansion, som fandt sted i dansk landbrug og dermed hele det danske samfund frem til omkring 1640. Det må dog samtidig understreges, at en forudsætning for denne fine forretning var stabilitet på eksportmarkederne, idet studedrifterne var særdeles udsatte og eftertragtede som krigsbytte

FORTJENESTER VED STUDEHANDEL
i % af forbrugernes købspris

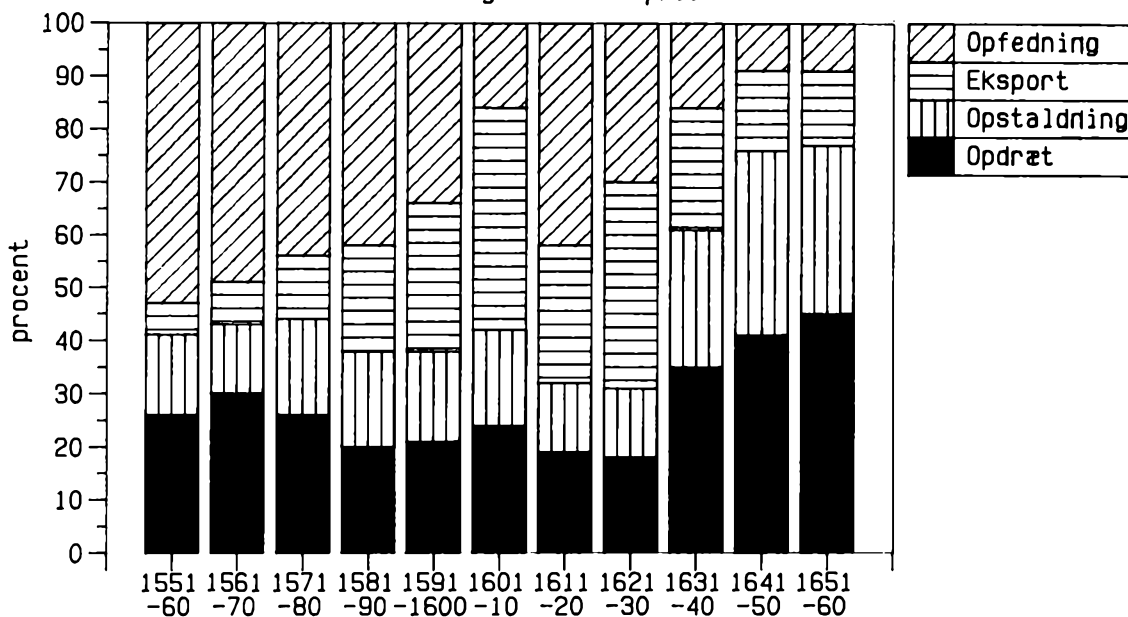

Fortjeneste ved studehandel og -produktion opgjort i % af den samlede købspris, som forbrugerne i Tyskland og Nederlandene skulle betale. Kilde: Erling Ladewig Petersen: *The Danish Cattle Trade* i *The Scandinavian Economic History Review* bd. 18 1970 s. 72 og Wiese & Bölts: *Rinderhandel und Rinderhaltung*, 1966 figur 14. Med »opfødning« menes den fortjeneste, som studehandlere i Nordtyskland eller Nederlandene fik ved den sidste opfødning af dyrene efter købet på »Magermarkt« ved Elben og indtil solgt til forbrugerne. Det er tydeligt, at fortjenesten i handelsleddet steg stærkt i perioden 1560–1610, men at den derefter mindskedes stærkt i 1600-tallet, hvor til gengæld både opdrættere (især bønder) og opstaldere (især adelen og kronen) fik store profitter. Jvnf. s. 151.

af samtlige de hære, der med mellemrum hærgede Europa.

Det var naturligtvis ikke kun bønder, adelsmænd og købmænd, der interesserede sig for stude, men det samme var i høj grad tilfældet med statens øverste ledelse, altså kongen og hans rådgivere. Midt under krigen, 23. maj 1535 beordrede hertug Christian (3.) således, at de bønder i Jylland, der havde støttet skipper Clement, i stedet for at miste deres hoved skulle betale »halsløsning«, og denne løsesum skulle be-

stå i en stud. I ordrer til lensmændene³ blev det understreget, at det skulle være »gode fuldvoksne øxne og ikke halv vokset fæ«, og bønderne skulle beholde kreaturerne sommeren over og først aflevere dem til kongen om efteråret efter nærmere ordre.

Kronen og tilsyneladende også Christian 3. personligt var meget interesseret i studeopdræt og -handel. Dels fik kronen betydelige toldindtægter fra studehandelen, såvel udførselstold fra kongeriget (As-

sens, Kolding, Ribe) som told fra de kongelige dele af hertugdømmerne og ved aktiv deltagelse i produktion og handel.

Det kan således nævnes, at 27. november 1541 fik Peder Ebbesen, der var lensmand på Åkær og Århusgård, instruks om i stedet for penge for sagefald og stedsmål (se s. 42) fra nye fæstebønder skulle han modtage stude. Denne bestand skulle han supplere med andre indkøbte stude, således at der hvert år kunne opstaldes 50 på Åkær og 150 på Århus ladegård. Han skulle lade dem vel fodre og røgte, og kongens Rentemester skulle hvert år sælge dem »Os til bedste«.⁴

Også på andre kongelige slotte skulle der opstaldes stude f.eks. Silkeborg: 60, Malmøhus og Dragsholm hver 50. Skanderborg og Lundenæs: 40 og Kronborg: 30.

Mange adelige kom hurtigt i en situation, hvor de ikke havde staldkapacitet eller vinterfoder nok til at stalde så mange stude, som de havde lyst til. Derfor var der mange, der udnyttede deres herlighedsret til at tvinge fæstebønderne til at holde sådanne kreaturer på stald, hvilket benævntes at holde *fodernød, foderokse eller staldokse*. På kortene s. 24–26 vil man se, hvorledes denne forpligtelse hos fæstebønderne var udbredt over størstedelen af landet. I 1662, hvorfra oplysningerne på kortene stammer, var denne pligt dog i mange tilfælde afløst med penge.

Den danske landbefolkning var selvforsynende med de fleste varer, men man måtte dog nødvendigvis fra udlandet have leveret salt, jern og kobber samt evt. tekstilvarer, og adelen og det højere borgerskab havde endvidere behov for varer som vin, tysk øl og krydderier (peber, nelliker

m.v.) og finere tekstiler som silke og damask. Danskerne var dog så heldige i 1500-tallet, at disse importvarer som helhed steg mindre end de danske eksportvarer, altså at bytteforholdet overfor udlandet udviklede sig i en positiv retning.

Ejendomsfordeling

Det ovenfor nævnte eksempel med »halsløsningen«, der konverteres til stude, er på mange måder karakteristisk for perioden. På den ene side var der ingen tvivl om, hvem der regerede landet efter 1536, nemlig kong Christian 3., og der var heller ikke mange, der betvivlede, at hver stand: adel, borgere og bønder havde sin ganske bestemte plads i samfundet med temmeligt klare og velafgrænsede funktioner, pligter og rettigheder. Riget skulle dog bringes til at fungere igen, og her var en velordnet økonomi og et velfungerende retsvæsen af allerstørste betydning, hvis de skarpe klassemodsatninger, der var kommet til udtryk under borgerkrigen, skulle mildnes og forandres til en konstruktiv genopbygning.

Disse synspunkter kom tydeligt frem i aktstykkerne fra det første store stændermøde efter Københavns kapitulation nemlig »Recessen« af 30. oktober 1536 og Håndfæstningen dateret samme dato.⁵ Det blev heri slået fast, at den katolske kirkes tid i Danmark definitivt var forbi, bisperne var afsat og deres gods konfiskeret og lagt under kronens forvaltning. Der blev dog ikke ved den lejlighed præciseret, hvad der på det religiøse område skulle træde i stedet for det gamle, og på det materielle område var reformationen yderst lempelig. Hele det lokale kirkelige system blev stå-

ende urørt. De allerfleste præster blev siddende i deres præstegårde og fik indtægterne fra deres »mensalgårde«⁶, eventuelle annexpræstegårde⁷ m.v., ligesom de fortsat oppebar tienden, som de altid havde gjort (jvnf. bd. 1 s. 253). Sognekirkerne med deres gods »Fabrica« blev ligeledes stående urørt, og kirketienden gik fortsat til vedligeholdelse af kirken, dens inventar og til brød og vin.

Sognekirkerne var efter reformationen »selvejende institutioner«, hvis indtægter især kom fra kirketienden, der blev forvaltet af kirkeværgerne, det vil sige én eller to af sognets mest agtede bønder. Udvalgelsen af en ny sognepræst skete i et udvalg på 7 medlemmer af menigheden i provstens nærværelse, der gennem biskoppen indsendte forslaget til kongens godkendelse.

I løbet af 1500- og 1600-årene ændredes denne tilstand, således at kongemagten fik større dispositionsret over kirkerne. Mange kirker blev direkte solgt til private godsejere, der dermed fik »patronatsret« d.v.s. pligt til at vedligeholde kirken, men også ret til at opkræve kirketiende og »kaldsret«: ret til at foreslå hvilken præst, der skulle udnævnes.

Ved siden af det direkte erhvervede bispe- og klostergoods konfiskerede kronen den trediedel af tienden, som bisperne hidtil havde opkrævet.⁸ Mange bønder havde nok ventet, at denne del af tienden helt var blevet afskaffet, men den gik fra nu af i statskassen, enten direkte eller ved at blive bortforpagtet til de højstbydende f.eks. bønderne i sognet eller til adelige og borgere.

De eksisterende klostre blev bevaret, ganske vist som kongelige godser med en

foged eller en lensmand som forvalter, men munke og nonner fik lov til at blive boende, så længe de ville, men nye blev ikke oprettet. Domkirkernes kollegium af høje gejstlige: »domkapitlerne« blev også stående urørt, dog på den måde at kongen foretog udnævnelsen af de enkelte kapitularer og brugte embederne som en form for aflønning af centraladministrationens embedsmænd.

Kronens gevinst ved inddragelsen af bispe- og klostergodset var meget betydelig. Kr. Erslev beregnede gevinsten til at være en tredobling af den faste årlige indtægt især fra fæstebøndernes landgilde regnet i korn fra 100.000 til 300.000 tdr. korn. Under alle omstændigheder betød reformationen, at krongodset blev stærkt forøget fra at udgøre 25% til at være 50% af Danmarks samlede jordegods. Herved nærmede man sig muligheden for at realisere datidens finanspolitiske ideal: *domenestaten*, hvor kronen lever af »sit eget« (kronbøndernes landgilde og driften af de kongelige ladegårde) uden at opkræve skatter. Helt afgørende var det dog, at centraladministrationen ikke selv kunne forvalte alt det nyerhvervede gods, og kongen var efter håndfæstningen forpligtet til at lade det ske ved adelige *lensmænd*, der på forskellige vilkår bestyrede de enkelte *len*. Da kronens nettoudbytte helt afhang af forleningsvilkårene, blev disse et vigtigt politisk stridsemne igennem perioden.

I visse dele af landet hvor kirken tidligere havde været den dominerende godsejer, overtog kronen nu denne rolle. Det gælder således Odsherred, hvor Roskildebispens med centrum i Dragsholm tidligere havde ejet $\frac{3}{4}$ af alt gods. Nordsjælland oplevede en lignende ændring, hvor kro-

nen overtog de rige klostre Esrum, Æbelholt, Slangerup og Knardrup samt Roskilde domkapitels spredte gods.

Adelsprivilegier

Christian 3. var naturligvis meget afhængig af de adelskredse, der havde støttet ham under krigen. Som en belønning til adelen fik den derfor i recessen 1536 gentaget en bevilling fra 1527 om tiendefrihed for hovedgårdsjordene, hvilket var en ikke ubetydelig økonomisk gevinst.

Adelen havde tidligere (se bd. 1 s. 349) haft *sigt* samt *sagefald*, det vil sige ret og pligt til at rejse tiltale mod undergivne, der havde overtrådt loven, samt som en slags modydelse herfor også retten til at opkræve de bøder, som de skyldige måtte blive idømt. Dog tilkom de største bøder på over 40 mark kongen.

Såvel i recessen som i håndfæstningen 1536 blev det indskærpet, at adelen skulle »have, nyde og beholde alle 40-Marks Sager med *Hals og Hånd* og al anden Ret og Rettighed over deres egne Bønder og Tjenere«. ⁹

Dette betød, at de adelige godsejere skulle foranstalte retsforfølgning for selv de alvorligste forbrydelser, der kunne give anledning til straffe på liv og legeme, men samtidig fik de ret til at opkræve og beholde alle bøder uanset størrelse.

Det er vigtigt at understrege, at hals- og håndretten ikke indebar, at en godsejer selv kunne dømme sine bønder og øvrige undergivne efter forgodtbefindende, for domsmyndigheden lå alene hos domstolene. Derimod havde godsejeren politimyndigheden på godset med pligt til at

anklage lovovertrædere ved den lokale domstol: *herredstinget*, hvor dommene blev afsagt af *herredsfogeden*, der normalt selv var bonde, dog under overværelse af 8–12 tingmænd (også bønder), der skulle bekræfte, at alt gik rigtigt for sig. Efter dommens afsigelse skulle godsejeren derpå opkræve bøderne, fængsle den dømte eller i de meget sjældne tilfælde, hvor der var tale om livsstraffe, sørge for den dømtes henrettelse.

Det må dog påpeges, at netop i de følgende årtier fik mange større godsejere *birkkeret*, hvilket indebar, at samtlige bønder på et gods havde godsets *birketing* som deres retmæssige domstol og ikke herredets ting. Godsejerne ansatte og aflønnede birkedommerne, og det var vel svært at undgå, at disse kom i et vist afhængighedsforhold af deres arbejdsgiver, selv om direkte misbrug er vanskelige at bevise.

Såvel fra herredsting som birketing kunne der i hvert fald i teorien appelleres til *landstingene*, hvor dommerne var adelsmænd. Sager mellem adelige indbyrdes begyndte ved denne instans, hvorfra der igen kunne appelleres til *kongens retterting*, hvor kongen og en del af rigsråderne var dommere.

Skatter¹⁰

Selv om konfiskationen af det gejstlige gods havde styrket statsfinanserne, blev de følgende 10 år meget byrdefulde for den danske landbefolkning. Krigen var stort set blevet finansieret ved optagelse af lån hos udenlandske fyrster og ikke mindst ved det store kreditmarked i Kiel, hvor hollandske højadelige, der havde tjent store

penge ikke mindst på studehandelen, vil ligt lånte store summer ud men mod ganske ublu renter. For at de danske statsfinanser kunne komme på nogenlunde fode igen, var det derfor nødvendigt så hurtigt som muligt at få afbetalt denne gæld, og det eneste virkelige middel hertil var udskrivning af skatter på landbefolkningen. Disse landeskatter eller »ekstraskatter«, som de så smukt blev kaldt, krævede hver gang Rigsrådets samtykke for at blive udskrevet, idet de jo også hvilede på adelens bønder, altså inddirekte berørte adelens indtægtsforhold.

Ligningsmåden ved udskrivningen af ekstraskatterne var normalt denne, som skal citeres fra skattebrevet til Fyn mandagen efter allehelgensdag (5. november) 1543:¹¹

Lensmanden eller hans fuldmægtig skal lægge bønderne sammen i *lægd* på 20, således »at den rige hjælper den fattige«, og det går ligeligt til uden nogen vilkårlighed, således at den rige beskattes efter sin evne og den fattige efter sin evne. Skatten blev altså udskrevet kollektivt på det enkelte lægd uden nogen som helst vurdering af bøndernes skatteevne, formueforhold m.v., men man forventede en sådan solidaritet indenfor hvert lægd, at skattesummen pr. lægd ville blive betalt.

Det gjorde den faktisk også i de allerfleste tilfælde, men det må nok antages, at de »rige« har udøvet et stærkt gruppepres på de »fattige« i lægdet for at få dem til at betale den gennemsnitlige skat pr. bonde, i det omfang dette overhovedet var muligt. Derved er skatten blevet lige stor på små som på store gårde, hvilket selvfølgelig har virket højst urimeligt.

Adelens *ugedagsbønder* og undertiden også kronens var normalt fri for disse skat-

ter. Ugedagsbønder var fæstebønder, som boede i det samme sogn, hvori den hovedgård, som de tilhørte, var beliggende, og det forudsattes, at de gjorde hoveri på hovedgårdsmarken mindst en dag om ugen. Som kompensation for denne byrde var de fri for de fleste ekstraskatter, hvilket selvfølgelig var en stor fordel for ugedagsbønderne men sandelig også for deres ejere, som derved kunne håbe, at de fortsat ville være i stand til at udføre deres hoveri og yde deres landgilde til godsejeren.

Det er derfor ikke så mærkeligt, at man kan se en tendens til, at adelen målbevidst søger at få udvidet antallet af bønder, der kunne blive klassificeret som ugedagsbønder, medens omvendt kronen søger at forhindre denne udvikling, der dog først for alvor tog fart under Christian 4.

Landbosamfundets øvrige grupper var langtfra fri for skat. De blev dog ikke lagt sammen i lægder, men blev pålignet skatten individuelt efter faste satser, der normalt var det halve af det, som bønderne blev pålignet.

Betegnelserne vekslede noget i skattebrevene, men de vigtigste var:

Gårdsæder fra 1543 oftest afløst af kategorien *husmænd med jord*, hvis jordtilligende kunne variere fra samme størrelse som mindre gårde til blot at være en stor have.

Pebersvende, der var handelsmænd, der boede i landsbyerne, og som normalt drev handel med kvæg, jern eller landbrugsredskaber. *Inderster* eller *gårdmænd* var betegnelsen for en stor og blandet gruppe personer, der havde det tilfælles, at de ikke havde fæstet gård eller hus eller havde indgået et formelt tjenesteforhold, men boede til leje hos en anden familie. Begrebet kunne dække lige fra invalide og fattige

»stakler«, der ikke kunne klare sig selv, til folk der boede på aftægt i en relativt sikret form for alderdomsforsørgelse.

Tjenestedrenge = *tjenestekarle* fik ofte en del af deres løn i form af »lønnæsæd«, som de kunne så på et stykke jord, og derved få et ekstra udbytte, og derfor skulle de også beskattes.

Som et eksempel på skattebyrden et »normalt« år skal gengives udskrivningen af skatter på landbefolkningen i 1543. Det kan diskuteres om 1543 var et normalt år, for ganske vist var der ingen krigshandlinger, men der var endnu ikke sluttet fred med kejser Karl 5., der fortsat støttede Christian 2. og hans arvinger, og Danmark var nødt til at opretholde et højt militært beredskab af frygt for truslen fra syd. Til finansiering af disse militæruddgifter blev følgende skatter udskrevet:

1) 21. marts blev udskrevet en *madskat*¹² for Lolland og Langeland, der skulle levere proviant til orlogsskibene. Bønderne skulle lægges sammen i lægd på 20, der hver skulle give: 2 tdr. saltet oksekød og fårekød, 10 sider flæsk, 1 fjerding smør, 1 td. ærter og 5 tdr. øl.

2) 4. november blev udskrevet en almindelig *landeskat*¹³ over Nørrejylland, Fyn og Langeland, hvor bønderne skulle lægges sammen i lægd på 20, og hver lægd skulle betale 20 daler eller 3 mark dansk for hver daler. Hver gårdsæde, pebersvend, gårdmand og tjenestedreng eller fisker skulle betale ½ daler eller 24 skilling, »og skal ingen gårdsæder eller ugedagsmænd være fri uden de, der har været fri i kong Hanses tid«.

3) 4. november blev udskrevet en *madskat* af Sjælland, Lolland, Falster og Møn til at proviantere orlogsskibene, hvor hvert lægd på 20 bønder skulle levere: 5 tdr.

tvebakker vel bagte, 10 tdr. godt øl i gode tønder, 20 sider flæsk, 20 gæs og en levende okse, 10 levende får, 1 fjerding smør, 5 skæpper gryn. På Lolland og Falster skulle hvert lægd yderligere give 10 skæpper ærter. Hver møller skulle give »efter sin evne« og hver gårdmand, pebersvend eller tjenestedreng, som har kornsæd eller bruger fiskeri skulle give ½ daler eller 24 skilling.

4) Ligeledes 4. november blev udskrevet en *madskat* af Skåne, Bornholm, Halland, Blekinge, Vigen (området ved Oslofjord), og Bohuslen, hvor hvert lægd på 10 bønder skulle give: 1 levende okse, 5 pund smør, 10 får, 10 sider flæsk og 10 gæs.

Lensmændene over hele riget fik ordre til at forkynde skatterne for bønderne og almuen, lægge bønderne i lægd sammen, opkræve skatten og siden sende det hele med udførlige regnskaber til rentemesteren på Københavns slot.

Det er vanskeligt at beregne, hvor stor en byrde disse skatter har været i forhold til overskudsproduktionen i landbruget, men i betragtning af at landet få år forinden havde oplevet langvarige krigshandlinger, kan det nok mange steder have været svært for landbefolkningen at udrede disse skatter. Specielt synes satserne at være urimeligt store for den del af landboerne, der ikke var bønder.

Heller ikke adelen gik fri for at bidrage til den tomme statskasse, skønt alle adelige principielt var skattefri med den begrundelse, at de gennem *rostjenesteyesystemet*¹⁴ forsvarede konge og folk uden vederlag.

På herredagen i København vedtog adelen således 12. december 1542¹⁵ af hensyn til rigets store udgifter og svære gæld at ville betale »den tyvende penning«, d.v.s. 5% af al deres jordegods (=fæstebønder-

nes landgilde) og af alle de penge, de havde udlånt eller havde pantegods for, dog med undtagelse af de hovedgårde, hvor der selv boede en adelsmand på, der dyrkede hovedgårdsmarken og ligeledes med undtagelse af hovedgårdsmøllerne, kvæg, klæder, heste, harnisk, bøsse, krudt, våben og værge. Kongen måtte til gengæld love, at dette skulle anses for en frivillig gave og ikke for nogen »pligt, og ikke skal regnes dem for nogen sædvane«, eftersom ingen af deres forgængere havde gjort det, og ingen af deres efterkommere skulle være pligtige til at gøre noget sådant.

Det viste sig dog, at det ikke var alle, der havde lyst til at yde staten denne gave, og mange måtte rykkes flere gange med svære trusler om kongelig unåde, hvis de ikke betalte.

Først fra 1544 begyndte det at lette noget på skattebyrderne. Medvirkende hertil var en 50% devaluering af den danske mønt overfor den internationale daler,¹⁶ samt at det endelig med freden i Speier 1544¹⁷ lykkedes at få en varig afspænding i forholdet til kejseren. Krigstruslerne fra syd ophørte næsten, og vigtigst af det hele var nok, at det store nederlandske marked blev åbnet helt for den danske landbrugs-eksport. Endvidere blev der samme år foretaget en deling af hertugdømmerne Slesvig og Holsten mellem Christian 3. og hans brødre, men den betød til gengæld, at kongens gæld i hertugdømmerne skulle indfries.

Derfor måtte der endnu i 1545 udskrives en landeskat (20 joachimsdalere pr. lægd med 20 bønder), og adelen måtte gøre gode miner til slet spil og udlåne kongen store summer af penge på 3 år mod kvittering (»statsgældsbeviser«) men uden renter, og det blev nøje specificeret, hvad

hver enkelt adelsmand havde lovet at forstrække kongen med.¹⁸

Der skulle gå endnu 11 år før det lykkedes for rentemester Eskil Oxø at få balance på statsbudgettet, dels takket være en skrap lenspolitik, hvor mange små len blev slået sammen, og hvor lensmændene måtte finde sig i at aflevere en stor del af nettoindtægterne fra lenene til statskassen, og dels ved en fortsat hårdhændet skatteopkrævning, som især gik ud over bønderne. Retfærdigvis må det siges, at resultatet også blev opnået takket være store offentlige besparelser, hvor de hvervede tropper næsten helt blev aftakket og reduceret til få professionelle styrker, der til gengæld var placerede i relativt stærke, moderne fæstninger, som de nyindrettede om Nyborg Slot, Koldinghus og Malmøhus.

Lovgivning

»Dette Rige var vel i sig selv frugtbar nok, dersom her ellers var en god Skik og Orden«,¹⁹ kan nok opfattes som regeringens program for dens økonomiske og politiske genrejsningspolitik. Betingelsen for, at denne kunne lykkes, var nemlig så ubetinget, at der var ro indadtil, og den bitterhed, der var fremkommet ved borgerkrigen, måtte nødvendigvis dæmpes bl.a. ved et retssystem, der også tog hensyn til de svage i samfundet. Hertil krævedes en moderne lovgivning, der udstak retningslinierne for domstolenes adfærd, og her kan Christian 3.s regeringstid opvise ganske perspektivrige resultater.

Der blev næsten hvert eneste år mellem 1536 og 1559 i forbindelse med et større

rigsrådsmøde udstedt en såkaldt *Reces*²⁰, der indeholdt lovbestemmelser om stort og småt.

I 1537 blev der således (§ 16) forsøgt en regulering af det omfattende *tiggeri*, der var et resultat af, at den katolske kirkes mange sociale institutioner, hospitalerne og hellegårdshusene i hvert fald midlertidigt var gået i opløsning under reformationen. Regeringen søgte derfor bevidst at skåne netop hospitalsgodset for tilbagegivelse til de oprindelige adelige givere med henblik på fortsat at sikre »fattige folks føde, klæder og ophold«. Derudover var det eneste, man kunne gøre at uddele tiggertegn til »værdigt trængende«, vel at mærke til sådanne, der boede i eller var født i det pågældende herred og som på grund af sygdom eller alderdom ikke kunne ernære sig selv. Alle andre måtte ikke få tiggertegn, og de skulle straks forvises fra herredet. Hvad der skete med dem på den anden side af herredskellet, var ikke offentlighedens ansvar.

Ligeledes i 1537 forsøgte man via lovgivningen direkte at påvirke landbrugsproduktionen, idet det blev fremhævet, at «allehånde Frugt vel skulle vokse her udi Riget, dersom mand vil ellers selv være derude om og lægge Vind derpå», og derfor blev det påbudt, at hver bonde skulle være pligtig til hvert eneste år mindst at anlægge 5 humlekuler og plante 3 æble-, pære- eller andre gode træer og ydermere at plante 5 piletræer. I betragtning af at dette påbud blev gentaget med jævne mellemrum så sent som i Danske Lov fra 1683 (3-13-18), må det antages, at påbuddet ikke har haft voldsom stor effekt.

I 1540 blev der afholdt et stændermøde i København, hvor rigsrådet forhandlede med repræsentanter for købstæderne i for-

søget på at løse et af de permanente økonomiske problemer ad lovgivningens vej.

De internationale priser var som nævnt s. 81 meget gunstige for eksportører af fødevarer, med det resultat at de danske forbrugere, og det vil især sige bybefolkningen, klagede over, at alle varer blev udført af riget og ønskede, at der blev udstedt udførselsforbud for alle fødevarer. Det havde rigsrådet nok forståelse for, men samtidig så levede adelen af at eksportere de samme varer, så konge og rigsråd måtte beslutte et klassisk kompromis: I de næste 3 år måtte ingen græsøksne drives eller udføres af riget, ligesom heller ikke saltet kød eller honning måtte udføres. Nu var det jo faktisk normalt forbudt at udføre græsøksne, og i realiteten var 90% af eksporten staldøksne, som gav en meget bedre fortjeneste, så indgrebet må siges at være meget moderat.

Ligeså moderat var et udførselsforbud for al korn indtil Mikkelsdag (29. september) 1540, men dog således at indbyggerne på Fyn, Langeland, Lolland, Falster og Møn kunne få dispensation til at eksportere til Slesvig og Holsten. Der er tilsyneladende nogle, der har forsømt at få en sådan dispensation, for i 1542 blev en række byer på Lolland-Falster idømt bøder på 333 Joachimsdalere, fordi de havde udført korn imod kgl. majestæts forbud.²¹ Den 5. november 1543 blev eksportforbuddet igen ophævet,²² således at det atter var tilladt at udføre køer, øksne, korn, fisk, flæsk og andre levnedsmidler, dog ikke saltet kød, til hertugdømmerne.

Recessen 1536 indeholdt bl.a. de kloge ord: »at Tvedragt og Uenighed altid haver været her udi Riget imellem Adelen, Borgere og Bønder om Købmandskab«, hvorved man nok især har tænkt på proble-

merne under Christian 2. (jvnf. bd. 1 s. 351). Samme reces fastslog, at alle bønder frit måtte sælge deres produkter til hvem de ville, uden at godsejerne måtte hindre det, og såfremt en adelsmand ville købe varer af en bonde skulle det ske på frie markedsvilkår »ligesom han købte det af en fremmed«.

Iøvrigt blev det indskærpet, at ingen, heller ikke godsejere eller lensmænd, måtte drive detailhandel på landet.

Ved recessen 1540 fik bønderne på de syddanske øer bekræftet deres gamle ret til at sejle til Tyskland og handle. De måtte dog kun handle med varer, som de selv havde produceret og de måtte kun importere varer til eget forbrug. Ligesom adelen måtte de altså ikke drive detailhandel på landet, dette kaldtes *forprang* eller *landkøb* og var strengt forbudt. Al handel skulle foregå i købstæderne, og dette var en politik, som aristokratiet i byerne fulgte ret konsekvent, ligesom det tilsyneladende permanent blev omgætet.

Som et led i denne politik fik købstadsrepræsentanterne indføjet en bestemmelse i recessen 1540 (§ 6), hvorefter samtlige de lokale *markeder*, der siden middelalderen var blevet holdt rundt omkring i landet ofte i forbindelse med katolske helligdage, skulle ophøre, og alle markeder måtte kun afholdes i Lund og Engelholm i Skåne, på Sjælland i Roskilde, på Fyn i Odense, for Lolland-Falster i Maribo og i Viborg, Holstebro, Kolding og Ålborg for Jyllands vedkommende. Disse markeder blev fastsat til bestemte tidspunkter, og de måtte hver kun vare i 14 dage. Al anden handel skulle finde sted på de normale torvedage en eller to gange om ugen på købstadens torv og kun med byens handlende som mellemmand, altså bønder måtte ikke

handle med bønder som på markederne. Det er givet, at de lokale markeder var af meget stor betydning for landbefolkningen, og sikkert også for de mindre handlende fra købstæderne, der netop rejste rundt og gjorde forretninger, hvor det var muligt. Landbefolkningen havde selvfølgelig behov for at sælge deres produkter og for at købe de varer, der blev udbudt på markederne, ligesom det har været en kjærkommen lejlighed til at træffe venner og familie og få en afveksling i hverdagen.

Derfor kom der en ganske kraftig opposition mod de nye bestemmelser, så allerede 8. juni 1542 måtte der for Jyllands vedkommende udstedes en ny forordning,²³ der genindførte markedsf forholdene før 1540. Ydermere blev handelen på landet således liberaliseret, at alle borgere fra alle jyske købstæder måtte rejse rundt i Jylland og købe varer mod betaling i penge, men de måtte ikke sælge varer målt med alen, vægt, skæppe eller mål (altså en detail). Denne handel skulle fortsat foregå i købstæderne.

I de andre landsdele havde man lignende problemer. Det blev således 29. august 1546²⁴ bestemt, at markederne i Vig og Egebjerg i Odsherred, der hidtil var blevet holdt på Skt. Bodils dag (17. juni) og på Skt. Laurentii dag (10. august), nok fremover skulle holdes, men rigtignok i Nykøbing Sjælland.

Helt på samme måde bestemte kongen 25. juli 1550,²⁵ for at hans kære undersåtter i Saksøbing på Lolland bedre kunne blive ved deres Næring og Tæring, at de to markeder, der hidtil var blevet holdt i Toreby og Døllefeld, skulle flyttes til Saksøbing.

Bønder og borgere havde naturligvis mange modstridende interesser, og det er interessant at se, hvordan Christian 3. på

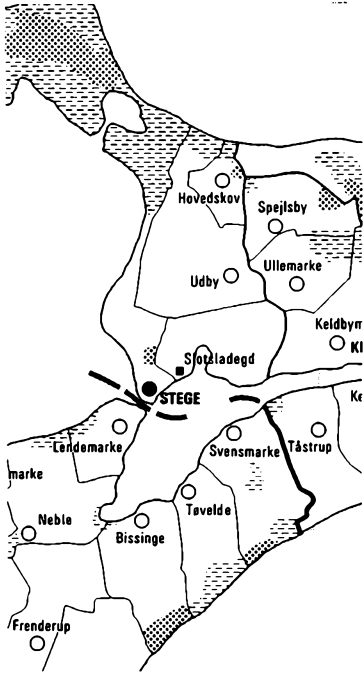

Kort over Stege og omegn. Fra Atlas over Danmarks administrative inddeling, 1984. For signaturforklaring henvises til s. 36.

alfaderlig vis rejste rundt i landet og søgte at forlige de stridende parter.

Efter at have ordnet problemerne på Lolland kom kongen således i august 1550 til Møn. Her var der en strid mellem Steges borgere og de omkringboende bønder om købstadens græsningsrettigheder, der gik tilbage til i hvertfald 1486.

De fleste købstæder havde et ret stort kreaturhold nok mest med sigte på byens egen forsyning med kød og mælk og for at udnytte affaldsprodukterne (mask) fra produktionen af øl og brændevin. Christian 3. løste den lokale strid ved at tage en del agerjord og eng fra kronens bønder i Udby og Hovedskov og for 10 år lade dem bruge af borgerne til overdrev og græsgang. Bønderne skulle som kompensation

have en nedsættelse i landgilde, og den skulle borgerne til gengæld betale til lensmanden på Stegehus.

Som det fremgår af kortet, blev ordningen permanent, og bønderne fik aldrig deres overdrev tilbage.

Til gengæld fik de mønske bønder ved den lejlighed medhold i et andet gammelt stridspunkt, nemlig deres sejlads i egne skibe med landbrugsvarer til Nordtyskland, som til trods for at det var blevet bekræftet i recessen 1540, alligevel blev søgt forhindret af borgerne. Det blev nu indskærpet, at bønderne havde ret til at udføre deres eget hjemmefødte kvæg og dyrkede korn og *intet andet*, og til gengæld måtte de hjemføre fra Tyskland humle, stål, salt og hvad de ellers havde brug for til egen husholdning. Men de måtte under ingen omstændigheder drive handel med de importerede varer.

Ydermere blev det i 1550 bestemt, at bønderne kun i to perioder om året nemlig fra 11. november og til 2. februar og igen fra 1. maj til 8. september måtte drive denne sejlads. Såvel losning som lastning skulle ske i Stege havn, og hvis nogen forbrød sig herimod, og det gav anledning til klager, ville alle varer blive konfiskeret med halvdelen til kongen og halvdelen til den, der klagede. Omfanget af denne skudehandel kender vi ikke, men den har sikkert i perioder været ganske betydelig.

Adelen havde i hvert fald siden 1475 (se bd. I s. 394) haft ret til at handle med fremmede købmænd til eget forbrug. I recessen 1547 blev indført en mere vidtgående bestemmelse (§ 22), der, da den fik ganske vide konsekvenser, skal citeres i sin helhed:

»Og skal hver Riddermandsmand (=adelsmand) være frit og tilladt, at gøre

sig sit eget Gods så nyttig som han kan, og sælge det til hvem han vil; dog skal ingen Riddermandsmand på Landsbyerne sælge hverken Stål, Salt, Humle, Klæder eller nogen Kramvare.« I betragtning af sammenhængen kan der ikke være tvivl om, at bestemmelsen præciserer, at adelige må sælge egne produkter, til hvem man vil, men adelen må ikke drive købmandshandel. Bestemmelsen blev gengivet ordret i Koldingske reces 1558 (§ 34) og blev en af de paragraffer, der meget hyppigt blev citeret og anvendt, men på en helt anden måde end den, lovgiverne havde tilsigtet (se nedenfor s. 114). I Danske Lov 3-13-25 fra 1683 blev bestemmelsen gentaget, men i den oprindelige mening.

I øvrigt kan man i recessen fra 1547 se en tendens til, at lovgivningen lagde mere vægt på den adelige hovedgårdsdrift end tidligere.

Således fastslog § 24, at når en hovedgård skal deles ved arv, skal det foregå på den måde, at sønnerne skal arve selve hovedgården med tilhørende hovedgårdsmark og ugedagsbønder og det nærmeste øvrige bøndergods, hvorimod døtrene (og deres mænd) skal have kompensation i penge eller strøgods (spredt beliggende bøndergårde), idet kvinder dog altid kun arvede halvt imod mænd.

En anden bestemmelse fra samme år, der tog sigte på at holde adelsgodset samlet, var recessens § 25, der forbød ægteskab mellem »fri« d.v.s. adelig kvinde og en »ufri« d.v.s. ikke-adelige mand. Skulle noget sådant ske, havde kvinden straks mistet retten til sit gods, og hendes nærmeste arvinger måtte beslaglægge det.

På den baggrund er det bemærkelsesværdigt, at den lovbestemmelse, der må antages at have været helt fundamental for

forholdet mellem fæstebønderne og deres adelige eller kongelige ejere nemlig »livsfæsteforordningen« fra 1523 (jvnf. bd. 1 s. 352) overhovedet ikke omtales i så meget som en bisætning i den ellers meget omfattende lovgivning efter 1536.

Først i recessen 1551 § 9 optages den, ikke ordret men med samme mening, og iøvrigt med den tilføjelse (§ 10), at enker efter fæstebønder må blive siddende på deres gård uden nyt *stedsmål* (=indfæstningsafgift) indtil næste fardag (1. november og 1. maj). Den endelige udformning fik bestemmelsen i recessen 1558 § 42, og denne formulering blev stående uændret indtil forordningen af 19/3 1790, der mere præcist fastslog og fastsatte reglerne for livsfæste.

Vi må nok antage, at livsfæsteforordningen i princippet har været gældende som retsnorm, men i hvilket omfang den i praksis er blevet overholdt, er vi helt afskåret fra at vurdere.

Det er faktisk endnu mere mærkeligt, at et andet af de basale retsprincipper for fæstebøndernes forhold, nemlig *vornedskabet* (jvnf. bd. 1. s. 350), der ganske vist kun havde gyldighed for Sjælland, Møn og Lolland-Falster, heller ikke omtales i lovgivningen. Det eneste, der i den sammenhæng fremhæves i skøder, pantebreve og lensbreve på krongodset, er, at godsbesidderen »ej maa sælge nogen af de Bønder eller Bøndersønner, som ere fødte eller boende der paa Godset«. ²⁶ Dette var iøvrigt også forbudt iflg. Christian 2.s landlov (§ 111), men dens gyldighed var ophørt i 1523, uden at noget nyt var sat i stedet.

Ejendommeligt er det at se, at kongen selv tilsyneladende ikke var bundet af sådanne regler. 24. august 1546 fik marsken Knud Gyldenstjerne til Tim mageskifte-

brev på bondesønnen Jens Andersen født på hans gods i Algestrup (Føllenslev s., Skippinge h.), hvorimod kongen til vederlag gav ham bondesønnen Hans Povlsen, der var født i Kaldred (Bregninge s., Ars h.).²⁷

Vi kender ikke de nærmere omstændigheder bag denne menneskehandel, ej heller hvad de berørte personer har syntes om den, men formentlig er de ikke blevet spurgt.

Landgilden var normalt en fast ydelse for brugsretten til en fæstegård. Der kendes kun ganske få positive udsagn om landgildeændringer, heraf skal nævnes et brev fra Christian 3. fra 29. maj 1546,²⁸ hvor det berettes, at han sammen med lensmanden Iver Krabbe på Koldinghus har foretaget en omfattende landgildejustering for alle kronens fæstebønder i Koldinghus len, idet de bønder, der havde meget jord, gav lille landgilde og vice versa. Derfor har man sat de enkelte bønder til en landgilde »efter som hver havde ejendom og tilliggende at bruge til sin gård, så at det er baade Os og kronen og dem selv lideligt«. Man må håbe, at bønderne også var enige heri.

Det er påfaldende, at selv små landgildesager kunne blive behandlet på allerhøjeste plan. I 1539 drøftede kongen sammen med kansler Johan Friis og rigsråd Erik Krummedige på Dalum kloster en strid mellem fæstebonden Jeppe Jensen fra Nordby i Kærum sogn (Båg h.) ved Assens og godsejeren Christen Pedersen, der havde erhvervet den ved mageskifte med Ejler Bryske til Dalum, og da var landgilden 8 ørter (=4 pund) korn. Denne landgilde havde Jeppe Jensen også betalt nogle år, men derefter var gården blevet pantsat til borgmester Niels Jude i Assens, og ham havde Jeppe Jensen kun betalt 7

ørter korn. Nu var pantet blevet indfriet, og Niels Jude krævede Christen Pedersen for den manglende mængde korn, og dette var han blevet dømt til at betale. Efter »tiltale, gensvar og sagens lejlighed« besluttede den høje forsamling, at Jeppe Jensen skulle betale restancen til Christen Pedersen, og hvis han derudover mente, at landgilden var for stor »da maa han besørge sig en anden gård«, give en tilbørlig *førlov* »og se sig om efter en anden bolig«.²⁹

Hvordan sagen endte, ved vi ikke, men det er påfaldende, at fæsteren ikke blot er blevet smidt ud af gården, hvilket ejeren klart havde ret til, ligesom det naturlige havde været, at den var blevet behandlet på Båg herreds ting. Det kan tilføjes, at endnu i matriklen 1662 var gården ansat for 8 ørter byg i landgilde.

Det er næppe sandsynligt, at man har været lige så omhyggelig med fastsættelsen af landgilden, da i 1544 hundredvis af jyske selvejerbønder blev til fæstebønder og fik »paasat Landgilden«, fordi de havde holdt på det forkerte parti under Clemensfejden. I første omgang var det nu lensmændene, der fik lov til at betale, for de pågældende fik straks forhøjet pantessummerne i deres len og skulle forstrække Kong. Maj. med differencen, hvilket alene for Skivehus len beløb sig til 1.500 daler.³⁰

Lensinstruksen 1557

Henimod årsskiftet 1556/57 var den statsfinancielle situation væsentligt forbedret, og der var opnået balance på statsbudgettet. Som en konsekvens af den førte politik blev der 2. juni 1557 udstedt en instruks for lensmændene i Danmark, der i sin skarpe kritik af deres hidtidige forvalt-

ning af kronens fæstebønder og i sin humane grundholdning faktisk mangler si-destykke.³¹

Lensmændene får i instruksens indskærpet, at de har ansvaret for, at der bliver antaget ordentlige herredsfogeder og -skrivere ved herredstingene, samt at lensmændene har pligt til at føre nøje opsyn med domstolene, ligesom de skal stoppe det bedrageri med bestikkelse og underslæb, som fogederne gør sig skyldige i.

Lensmændene må fremtidig kun oppebære 10% af sagefald og stedsmål dog højst 4 daler pr. sag, idet resten skal indbetales til Rentekammeret.

Karakteristisk for instruksens udtryk som »og skal efter lejligheden mere handles med nåde end paa det skarpeste med vore undersætter«. Lensmændene må ikke smide folk ud af deres gårde for en bagatels skyld »som her till mangfoldeligen skeed er«, også selv om de skylder lidt i landgilde. Lensmændene skal ikke presse stedsmål for højt op, og de skal i stedet betænke »hvad dyr tid og anden besværing der er på korn«. Det lyder også som tegn på misbrug, at det må indskræpes lensmændene, at de ikke må besvære bønderne med hoveri på lensmandens private gods. I det hele taget skal lensmanden administrere på en sådan måde, »at det er Os til bedste og vore undersætter ikke til fordærvelse«.

Om baggrunden for lensinstruksens kan man kun gisne, men et vigtigt moment har sikkert været, at den stærke konjunkturfremgang brat var blevet afbrudt i 1556, hvor der var misvækst i hele Nordeuropa med øjeblikkeligt følgende dyrtid (jvnf. s. 81).

På den lille hovedgård Tanggård syd for Nyborg³² var situationen så alvorlig, at fæstebønderne ikke kunne yde deres land-

gilde i form af byg som sædvanlig. I stedet måtte de betale landgilden med penge, og godsets forvalter (Peder Christensen Dyre) sørgede for, at de kom til at betale en pris, der lå mere end 50% over de officielle takster. Han plejede ellers ligesom andre godsejere at spekulere i tidspunktet for kornsalg, hvor han kunne få den største gevinst, men her fik han altså gevinsten direkte fra bønderne.

Regeringens reaktion på krisen var, at der 30. oktober 1556 blev udstedt udførselsforbud for korn for hele riget. Forbudet blev først ophævet 29. juli 1557, da man kunne skønne over den nye høst, der tegnede til at blive god.

14 dage efter udstedelsen af lensinstruksens blev Eskil Oxe fyret som rentemester, og der blev iværksat en kritisk revision af Peder Oxes regnskaber som lensmand helt tilbage til 1540. Han foretrak klogeligt at forlade landet.

Der er næppe tvivl om, at tonen i lensinstruksens har været for krads for de mest indflydelsesrige grupper i rigsrådet, som desuden fik gennemført en radikal omlægning af finanspolitikken.

Der blev straks udskrevet nye skatter (der indbragte 80.000 daler) og på en hidtil ukendt måde ødslet med statens midler. Således blev der brugt 20.000 daler til modtagelsen af det sachsiske kurfyrstepar i Danmark, og ligeså meget blev brugt til hertug Frederiks store udenlandsrejse. I forbindelse med forsøget på at skaffe Danmark indflydelse i Estland, hvor Den tyske Ordensstat var ved at bryde sammen som følge af et angreb fra Rusland, blev der anvendt over 30.000 daler til bestiklinger og gesandtskabsrejser

Ikke desto mindre efterlod Christian 3. sig ved sin død i 1559 en kapital på over

100.000 daler, men det tog hans unge søn Frederik 2. mindre end 5 måneder at forbruge hele dette beløb især til finansiering af krigen i Ditmarsken.

Lensinstruksen 1557 danner sammen med Koldingske reces 1558 markante slutsten på Christian 3.s regeringsperiode. Recessen indeholder med hensyn til landbo-lovgivning ikke meget nyt, men den opsummerer hele de foregående 20 års

lovgivning. Begge dokumenter er vidnesbyrd om en forbavsende kyndig og afbalanceret forståelse for de vilkår, som måtte skabes, for at landbruget og dermed hele samfundet kunne udvikle sig harmonisk. Betegnende nok blev størstedelen af indholdet af Koldingske reces stående uændret helt frem til Danske Lov i 1683, og mange af recessens bestemmelser blev endda optaget i loven.

Perioden 1559–1620 – Ejendomsforhold

Ejendomsstrukturen

I europæisk faglitteratur opererer man med 2 økonomiske begreber ved beskrivelsen af godssystemer, *Gutswirtschaft* og *Grundherrschaft*. *Gutswirtschaft* er betegnelsen for et system, hvor produktionen på selve hovedgården og dens marker er det dominerende i godsets økonomi. I 1500- og 1600-årene udvikledes denne form for godsøkonomi i Polen og Østtyskland (Mecklenburg og Pommern), hvor mange nye hovedgårdsmarker blev anlagt eller gamle udvidet på bekostning af landsbyerne, der undertiden helt forsvandt («Bauernlegen»), og hvor bønderne blev reduceret til landarbejdere eller husmænd.

Set ud fra godsejernes synspunkt, så var den optimale tilstand i *Gutswirtschafts*-systemet den, hvor bøndernes brug var så tilpas store, at de kunne klare bondefamiliernes selvforsyning med levnedsmidler m.v., samtidig med at deres afgifter i naturalier kunne strække til hovedgårdens forsyning, således at indkøb af varer til godsdriften kunne reduceres til et minimum. Bøndernes hoveri skulle derimod frembringe de produkter, der kunne sælges og helst eksporteres og derved give godsejeren en indtægt i rede penge¹.

I den østlige del af Slesvig, især på de adelige godser Gram og Søgård, foregik der i 1500- og 1600-årene en sådan udvikling med nedlæggelser af hele landsbyer for at skaffe plads til en udvidelse af hovedgårdsmarkerne. Bønderne var her *livegne*, det vil sige vornede ligesom de sjællandske bønder (jvnf. bd. 1 s. 357), men med den yderligere skærpelse at godsejeren frit kunne sælge eller købe enkeltpersoner eller hele familier. Også i hertug Hans den yng-

res (1545–1622) dele af Slesvig: Als og Sundeved, blev der foretaget meget omfattende omstruktureringer af bøndergodset med henblik på en intensiv godsdrift og udbytning af bønderne. Således kan nævnes, at hele bebyggelsen på halvøen Keg-næs blev omordnet efter hertugens planer, og at han egenhændigt på sine rideture udpegede de fæstegårde, der skulle rives ned.

Den anden form for godssystem, der i samme periode især fandtes i Vesteuropa, kaldes for *Grundherrschaft*. Her var der en relativt lille hovedgårdsmark (evt. slet ingen), og godsejeren levede først og fremmest af bøndernes landgilde betalt i naturalier eller penge.

Det skal understreges, at der i de to systemer ikke ligger nogen indbygget principiel forskel i bøndernes levevilkår. Denne afhængt helt af størrelsen af hoveri eller landgilde samt af mange andre faktorer ikke mindst den personlige holdning hos godsejerne. Ved midten af 1500-tallet lignede det danske godssystem klart *Grundherrschaft*-modellen, men i perioden frem til ca. 1680 skete der en langsom udvikling i retning mod *Gutswirtschaft*-systemet, som dog aldrig i sin østeuropæiske form slog igennem i Norden.²

Det må understreges, at endnu ved opmålingerne til matriklen 1688, udgjorde hovedgårdsmarkernes agerjord kun ca. 9% af den samlede dyrkede jord i Danmark, og denne andel var tilmed steget betragteligt i de forløbne 100 år.

Mageskifterne

I årene mellem 1550 og 1620 skiftede en betydelig del af Danmarks bøndergårde ejere. Mange gårde blev handlet eller *mageskiftet* d.v.s. byttet mellem adelige indbyrdes, men den proces kender vi ikke så meget til i detaljer.

Derimod har vi en ganske præcis viden om de mageskifter, hvori kronen var involveret som den ene part, fordi man i kancelliet førte nøje regnskab med kronens gods. De relevante dokumenter er i uddrag udgivet i publikationen »Kronens Skøder«³, hvori man kan følge de enkelte transaktioner.

Hensigten med mageskifterne var at »arrondere« de enkelte godsers fæstegods, således at en så stor del som muligt af dette kom til at ligge så tæt ved hovedgården, som det i praksis kunne lade sig gøre. Derved ville kontrollen med fæstebønderne blive lettere og opkrævningen af landgilde og andre afgifter kunne gøres mere effektiv. Dette kunne især ske, hvis en godsejer blev ejer af samtlige gårde i en landsby. Han kunne derved foretage en »egalisering« af gårdene d.v.s. lade jorden »omrebe« (opmåle ved reb) og give alle gårde lige stor andel af hver ås (jvnf. Starreklinte s. 72). Dette ville igen betyde, at alle gårde i landsbyen skulle svare den samme landgilde og yde samme hoveri, hvilket ville lette godsforvaltningen meget. Om de bønder, der måtte afgive en del af deres jord til de øvrige i byen, har været specielt fornøjede med arrangementet, melder historien ikke noget.⁴

Hensynet til *hoveriet*⁵ synes at have spillet en ganske stor rolle som motivation for mageskifterne vel især, men ikke udeluk-

kende, for adelens vedkommende. Bøndergårde, der lå langt fra en hovedgård, kunne ikke levere avlshoveri på ladegårdsmarken, for så ville transporterne til og fra hoveriet sluge hele arbejdsdagen. Derimod var der ikke spor i vejen for, at bønder, der boede endog meget langt fra hovedgården, kunne udføre »ægter« d.v.s. transportere varer eller personer for godsejeren. Disse ægter kunne være en meget stor belastning for bønderne, især fordi lange transporter beslaglagde ikke alene arbejdskraft men også heste og vogne, som man måske stod og manglede til markarbejdet i landsbyen.

Specielt efter 1600 synes adelen systematisk at have stræbt efter at få ejendomsret til så mange som muligt af bøndergårdene i det sogn, hvori hovedgården lå. De pågældende bønder kunne nemlig derved få status som »ugedagsmænd« (jvnf. s. 90) og derved være fritaget for betaling af ekstraskatter, der netop i 1600-tallet kom til at spille en meget stor rolle, samtidig med at godsejeren kunne udnytte arbejdskraften på bøndergårdene til en øget produktion på hovedgården.

Et af de første store mageskifter i perioden fandt sted 19. januar 1558, hvor rigsråden Peder Oxe til Gisselfeld fik Tølløse hovedgård (syd for Holbæk) med bøndergods i Tølløse by (23 gårde og 2 gård-sæder), hele Nørre Vallenderød (11 gårde) og Skov Vallenderød (8 gårde), Lunderød (8 gårde) og Tjørnede (9 gårde). Disse bøndergårde lå alle tæt ved Tølløse gård. Dertil kom 10 gårde i Toksværd tæt ved Gisselfeld og lidt »strøgods« (spredt beliggende gårde).

Til gengæld måtte Peder Oxe til kronen afstå hovedgården Favrholt lige syd for Hillerød med bl.a. Nørre Herlev by (15 gårde og 4 huse), Hammersholt (11



Maleri over området omkring Gisselsfeld ca. 1670. Kortet viser det Midtjællandske landskab med herregårde og landsbyer liggende tæt sammen. Centrum i billedet er Gisselsfeld, der er afbildet, som den så ud, da den blev opført 100 år tidligere af Peder Oxe i renæssancestil. Uden for vindebroen ses ladegården og urtehaven. Ved siden af vandmøllen Bæks Mølle ligger tinghuset for Gisselsfeld birk (oprettet 1567) og galgen. Landsbyen Hesele med 8 gårde blev nedlagt 1671 og dens jord inddraget under hovedgården.

gårde), Egespor (11 gårde) samt noget strøgods.

Favrholm havde Peder Oxe så sent som 1554 købt af chefen for Tyske Kancelli Andreas von Barby for 17.000 daler, og det er sandsynligt, at Peder Oxe i virkeligheden blev presset til mageskiftet, idet han som nabo på Favrholm havde sin bitre fjende Herluf Trolle på hovedgården Hillerødsholm, med hvem han havde udkæmpet en lang retssag om skellet mellem de to god-

ser. Efter lensreformen var Peder Oxe blevet chikaneret ud af rigsrådet med Herluf Trolle som den drivende kraft.

Kort efter tronskiftet fulgte Frederik 2. sagen op med at foretage mageskifte med Herluf Trolle og hans hustru Birgitte Gøye, hvorved kronen fik Hillerødsholm hovedgård, Græsegård hovedgård og Græse by samt 59 gårde spredt omkring på Sjælland og 23 gårde på Lolland.

Til gengæld fik Herluf Trolle med frue

Bøndergodset til Herlufsholm. Kortet viser, hvor spredt fæstegårdene lå i forhold til hovedgården.

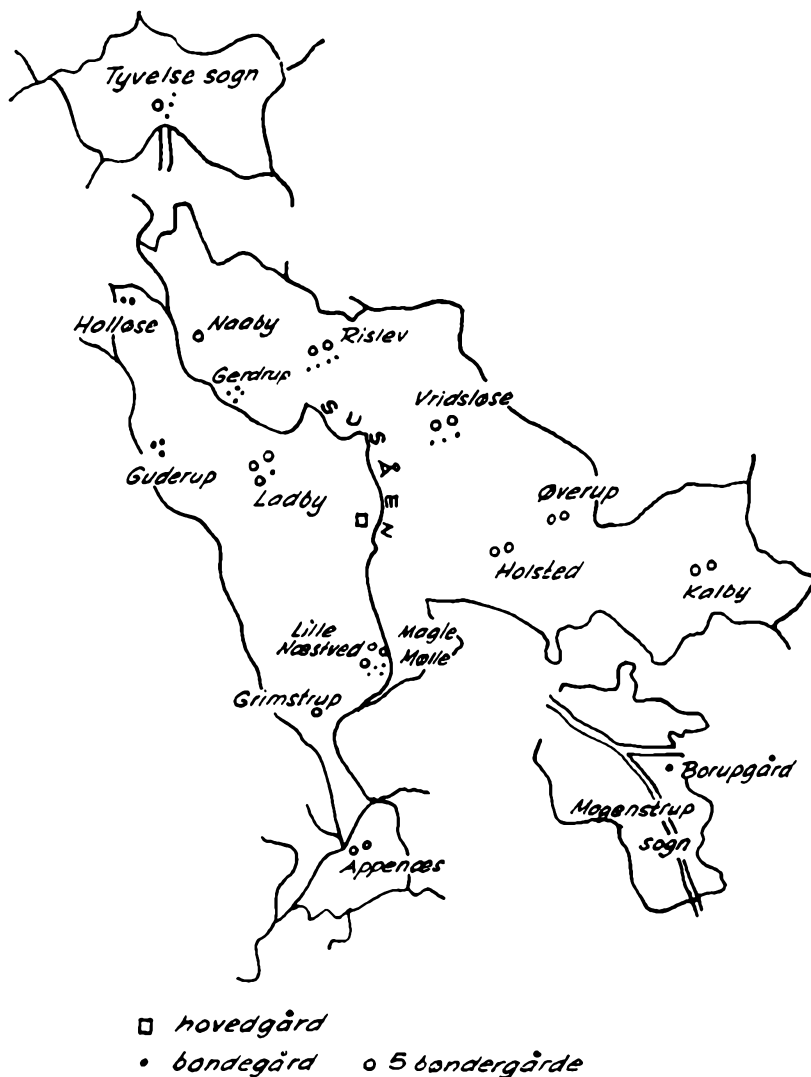

det gamle benediktinerkloster Skovkloster ved Næstved samt 127 gårde og 6 huse liggende ret koncentreret i egnen omkring hovedgården. Resten af klosterets ialt 440 gårde blev gradvist bortsolgt.⁶

Der er ingen tvivl om, at ud fra en landbrugsmæssig betragtning, var det Herluf Trolle, der gjorde den bedste forretning. Som kortet viser, så lå bøndergodset til

Skovkloster relativt samlet, men var alligevel i retslig henseende fordelt på 3 herreder. Det er meget karakteristisk, at noget af det første Herluf Trolle gjorde efter erhvervelsen af godset var at få birkeret over godset, som han samtidig gav navnet Herlufsholm.⁷ 1565 blev godset omdannet til en skole for adelige børn.

For Frederik 2. var det nok ikke det øko-

nomiske resultat, der var afgørende. Ved erhvervelsen af Hillerødsholm og Favrholt sammen med nogle andre adelige besiddelser fik kronen disposition over hele Nordsjælland med dets store skove, der dels kunne udnyttes til kongens store lidenskab jagten, men sandelig også forstmæssigt kunne give betydelige indtægter, netop i en tid hvor der var stigende efterspørgsel efter træ og andre skovprodukter. Centrum i området blev Frederiksborg slot, som Herluf Trolles adelsborg nu blev omdøbt til.

Falster

For at illustrere ændringerne i ejendomsforholdene i et større område, skal i det følgende analyseres udviklingen på Falster. På kortet s. 106 er vist 6 områder, der kaldes »birker«, hvor kronen fra middelalderen havde været eneherre. Birkerne var bortforlenet som godsområder til adelige, men uden juridiske rettigheder.

Efter reformationen havde kronen på Falster dels erhvervet Skovklosters gods og dels bispegodset, der var blevet forvaltet fra hovedgården Sørupgård, og som 1536 blev omdannet til et særligt len: Sørup len.

På Falster havde der fra senmiddelalderen udover kronens ladegårde ved Nykøbing slot og Gedsergård samt biskoppens hovedgård i Sørup været 5 relativt små hovedgårde: Bønnet (slægten Ulfstand, efter 1560 Gyldenstjerne), Korselitse (slægten Falster), Skørringe (slægterne Ulfeldt og Gøye) samt Stadager, Egebjerggård og Torkilstrup (slægten Venstermand). Karakteristisk nok lå disse hovedgårde i landsbyer og havde deres jord »liggende i flet« med bøndernes, d.v.s. helt integreret

i vangene med disses agre. Kun Bønnet lå i en rydning i skoven omgivet af en gruppe gårdsæder.

Frederik 2. synes først sent at have kastet sine øjne på Falster, i hvert fald kan hans interesse først dokumenteres fra 1572, da øen sammen med Lolland blev bestemt til at være »livgeding« d.v.s. enkesæde for dronning Sophie ved kongens død.⁸

Den første ejendoms erhvervelse på øen var mageskiftet med Morten Venstermand,⁹ der fik Krøngegård på Lolland, medens kronen fik Egebjerggård med 23 fæstegårde, hvoraf størstedelen lå langt fra gården. Egebjerggård blev kort efter nedlagt og hovedgårdsjorden udstykket på nogle bøndergårde.

Et helt andet økonomisk motiv lå tydelig nok bag det næste mageskifte. 18. juli 1576 fik kongens kansler Niels Kaas, Albert Oxe (lensmand på Ålholm) og Henrik Norby (lensmand på Nykøbing) ordre¹⁰ til at »besigtige« hovedgården Stadager med tilhørende bøndergods, som landsdommer Lave Venstermand havde meddelt, at han var villig til at mageskifte med kongen mod til gengæld at få kronens gods Pederstrup på Lolland, som kommissionen også skulle besigtige. De skulle vurdere om de to godser var lige gode først og fremmest ud fra en vurdering af fæstebøndernes landgilde omregnet til hartkorn men også af hovedgårdsmarkernes størrelse udtrykt ved den mængde udsæd af korn, som de normalt blev besået med.

De 3 mænd arbejdede hurtigt, og allerede en uge senere blev mageskiftet brevet underskrevet og beseglet¹¹.

Kronens gevinst bestod dels af hovedgården Stadager og dels af Stadager by bestående af 12 gårde, 4 øde jorde, 5 gård-æder, der var pligtige til at arbejde på

gården, men som ikke betalte landgilde, Stadager mølle, samt 14 gårde, der lå noget spredt.

Man kunne måske vente, at for bønderne var det ganske ligegyldigt, om deres godsejer hed Venstermand eller Frederik 2., men i tilfældet Stadager fik mageskiftet ganske vidtrækkende og for mange bønder i området simpelthen katastrofale konsekvenser.

Kongen og dronning Sophie tog i kortere perioder ophold på Stadager, som straks blev omdøbt til Sophieholm. Frederik 2.s første handling her var at nedbryde hele landsbyen Stadager med 12 gårde og 5 gårdsæder for at kunne udvide hovedgårdsmarken. Hvad der skete med beboerne, ved vi ikke, men de fik næppe nogen rundhåndet erstatning.

Allerede den 6. august 1576 viste konsekvenserne af den nye kongelige godspolitik sig lysende klart for bønderne på Falster. Alle kronens bønder fik besked på ikke under nogen omstændigheder at udeblive fra pløjning, høst eller andre former for hoveri på Nykøbing Slot eller nogen af lagedgårdene. Bønderne havde undskyldt sig med, at dette hoveri alene påhvilede »uge-dagsmændene« (se s. 90), men kongen gjorde det tydeligt, at det gjaldt dem alle, »efterdi Kongen nu driver mere Avl og paa flere Steder end før, idet han ogsaa har begyndt at holde Avlsgaard paa Sophieholm, og ikke vil have sine rigtige Ugedagsmænd helt ødelagte. De, der ikke møder, vil blive straffede paa deres Boslod«. ¹²

Tæt ved Sophieholm ligger Stadager kirke, og ved siden af den lå præstegården. Også den og vel især præstegårdsjorden skulle kongen bruge, så den blev nedlagt og præsten fik tildelt en bondegård i Sundby beliggende østligst i den sydlige

gårdrække, hvilket stadigvæk kan ses på byplanen ¹³.

Præsten gik jo imidlertid glip af tienden af hele Stadager by, og som kompensation herfor fik han året efter ¹⁴ tilladelse til at oppebære »hver 30. kærν« (= $\frac{1}{30}$) af al korn, der blev høstet på Sophieholm.

Selv dette var ikke nok for kongen. Nabobyen mod øst, Lundby, måtte afgive jord til den nye store hovedgårdsmark, hvilket stadig kan erkendes i markskellene på det moderne kort. Resultatet var karakteristisk: Flere af gårdene i Lundby blev forladt af fæsterne (stod øde). Mere bemærkelsesværdigt er det, at kongen selv var ganske klar over årsagen hertil. I et brev til lensmanden Henning Gøye skrev han ¹⁵, at da bønderne i Lundby ikke har fået nedsættelse i landgilden for den mark, som kongen har taget fra byen og henlagt under Sophieholms avl, er flere gårde blevet øde og flere vil komme til det, og da ydermere nogle gårde i Sundby er øde, fordi de er »forsatte og forsiddede«, skal lensmanden lade gårdene vurdere af lokale mænd (»oldinge«) og sætte for en »rimelig landgilde«. Hvis det er kommet så vidt, at ingen vil overtage gårdene, må han bortfæste dem uden stedsmaal (indfæstningsafgift jvnf. s. 42) eller give dem et par års frihed for landgilde.

Faktisk blev landgilden nedsat betydeligt for fæstebønderne i Lundby. Gårdene nr. 4–8 fik en nedsættelse på 2 tdr. byg og 16 skæpper havre og nr. 9–16 på 4 tdr. byg og 24 skæpper havre, hvilket var ca. $\frac{1}{3}$ af landgilden. Som en yderligere konsekvens kan nævnes, at Lundbys Søndervang ved annekteringen blev for lille i forhold til de to andre vange i byen. Derfor måtte Lundbys bønder inddrage en del af den nedlagte landsby Sarups jord og indrette den til en

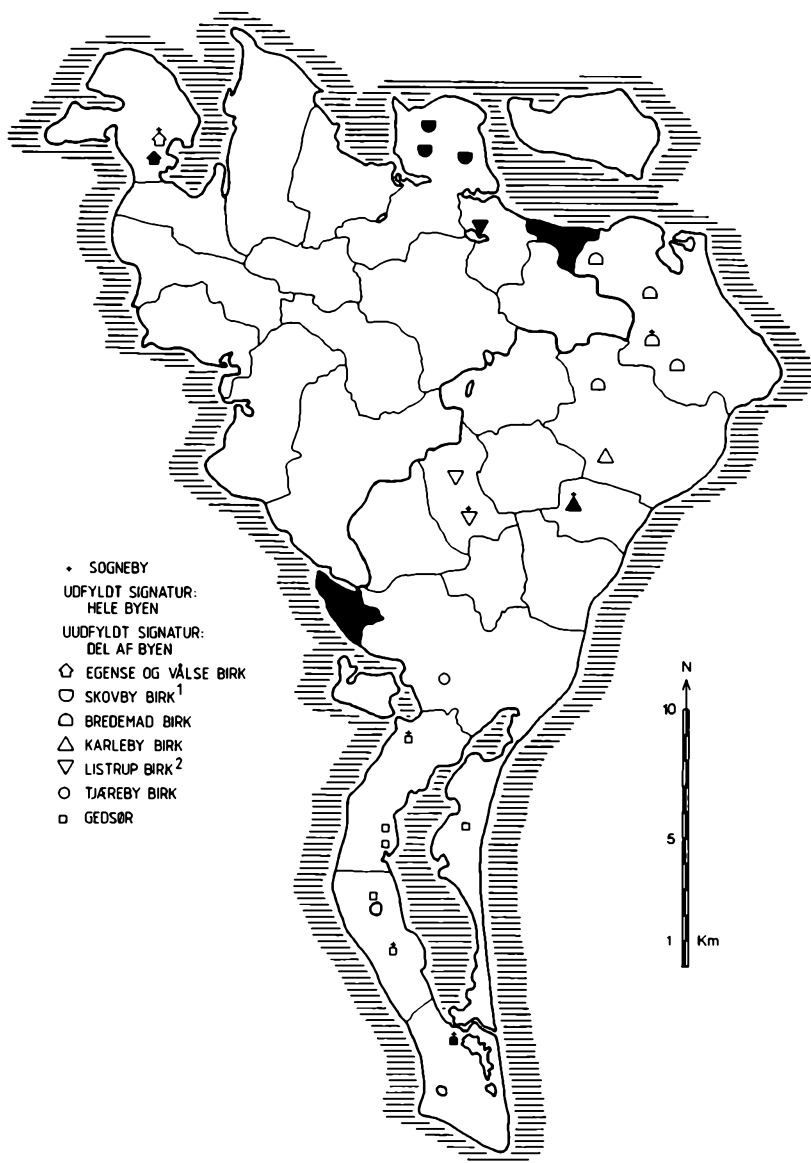
*Falsters administrative
inddeling 1569.*

særlig vang, der rotationsmæssigt skulle følge med og supplere Søndervang.

Sagen er interessant, fordi den meget tydeligt viser, at herremanden (her kongen) og fæstebønderne havde et betydeligt interessefællesskab. Der er ingen tvivl om, at kongen principielt kunne gøre, hvad han

ville med bønderne på Falster, men konsekvensen af en overdreven udbytning var lige så klart et fald i landgildeindtægterne og den disponible arbejdskraft samt ødelæggelsen af produktionsapparatet i form af bygninger og redskaber, som bønderne enten forlod eller blev udvist af.

Sundby. Forstørret udsnit af Geodætisk Instituts 4 cm-kort 1511 IV SV, 1978. Gengivet med instituttets tilladelse. J.nr. A 151/88. Copyright.

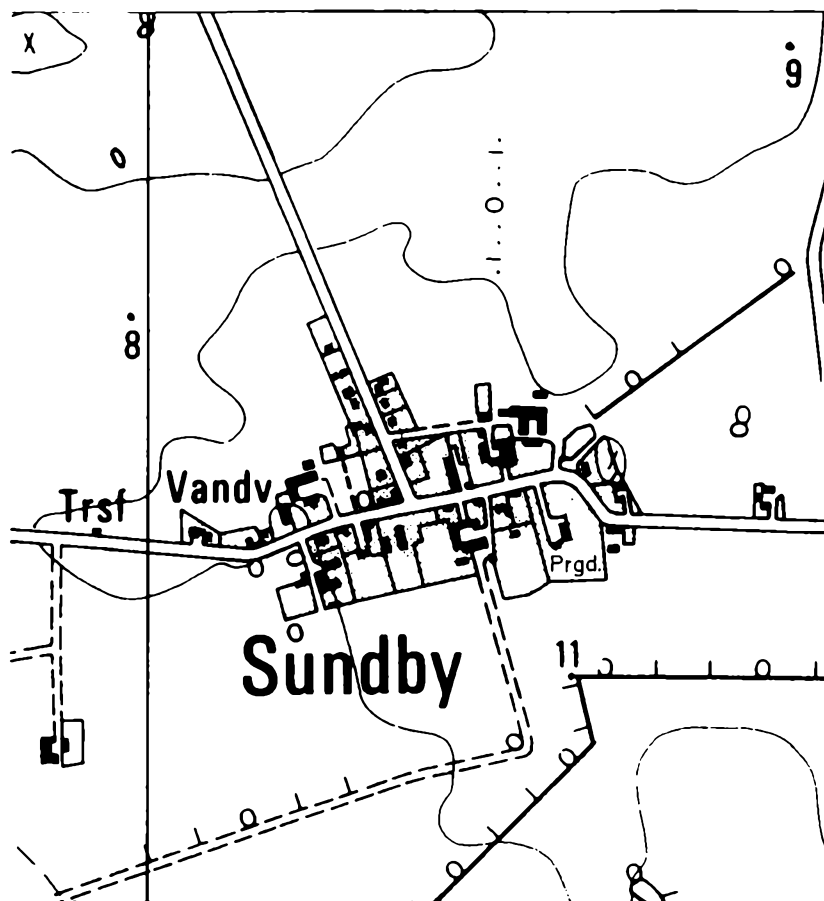

Selv i et område med vordenskab som Falster synes der i praksis at have været grænser for, hvad kronen som godsejer kunne byde bønderne.

Det var en ganske betydelig hovedgårdsmark til Sophieholm, der kom ud af disse omstruktureringer. Ved landmålingen i 1682 var den på 244 tdr. land, og det har den sikkert også været i 1576. Fra lensregnskabet 1582/83 ved vi, at der da kunne sås 85 tdr. byg, 65 tdr. rug, 22 tdr. havre og 6 skæpper ærter, ialt 172 tdr. korn på hovedgårdsmarken, svarende fint til at kun

$\frac{2}{3}$ af arealet blev besået, idet den ene vang lå fælled. Høstudbyttet var 1583:

310 tdr. byg (3,6 fold)
130 tdr. rug (2,0 fold)
24 tdr. havre (1,1 fold)
20 skæpper ærter (3,3 fold).¹⁶

Disse foldudbytter er jo unægtelig meget små, men de svarer ganske godt til andre observationer fra datidens kongelige ladegårde¹⁷.

Vi kender ikke kreaturholdet på Sophieholm, men gårdens køer gav i 1582/83 en produktion på $2\frac{1}{2}$ td. smør og fødte 7 stu-

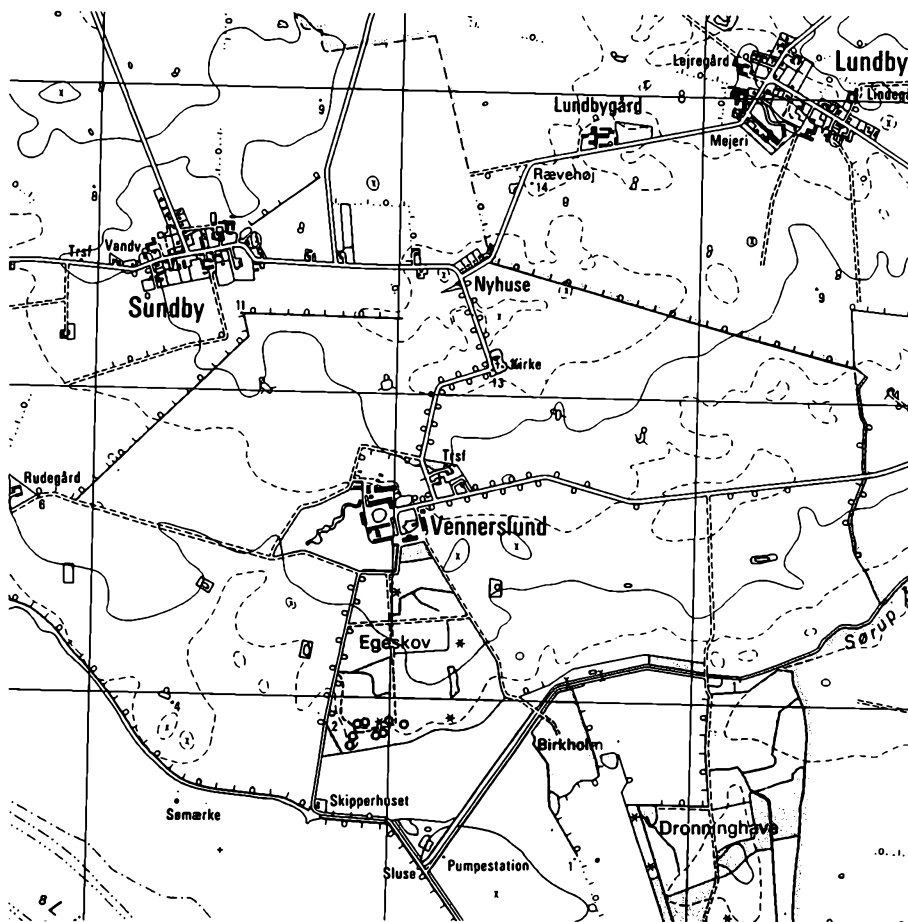

Lundby og Stadager. Stadager blev 1767 omdøbt til Venderslund. Udsnit af Geodætisk Instituts 4 cm-kort 1511 IV SV, 1978. Gengivet med instituttets tilladelse. J.nr. A 151/88. Copyright.

dekalve og 9 kviekalve. Desuden blev der født 83 lam og 30 grise på gården.

Hovedgårdsmarken blev drevet ved hoveveri af de omkringboende bønder. Det faste personale bestod nemlig kun af 1 gårdfoged, 1 skriverdreng, 3 karle, 1 kvægpasser, 1 svinedreng, 1 karl, der passede humleavl, 1 fadeburskvinde og 3 piger.

Efter Frederik 2.s død i 1588 overtog dronning Sophie Lolland-Falster som liv-

geding, således at hun disponerede over indtægten fra krongodset på øerne. Hun fortsatte Frederik 2.s energiske landbrugs politik, og det gælder ikke mindst for Stadager (der 1585 havde fået sit gamle navn igen). Her blev der i 1590 opført nye stalde, og 50 kalve blev overført fra Ålholm til Stadager for at blive opfedet der om vinteren, medens den gamle besætning blev solgt.

Der blev ikke kun opfedet stude men også drevet mejeribrug på Stadager. Således blev der i 1591 ansat en »mejerske«, og i 1595 blev Claus Johansen Hollænder antaget som foged på gården. Navnet henlyder til, at han havde forstand på »hollænderi« d.v.s. mejeribrug, og vi ved at der blev produceret smør, mælk og ost på gården sikkert primært til brug for dronningens hof i Nykøbing men også med henblik på salg.

I det hele taget synes dronning Sophie at have været meget interesseret i kvægavl og studehandel. Således fik hun i 1595 gennemført, at bønderne skulle tilbyde hende deres staldøksne (jvnf s. 84), før de måtte sælge dem til andre, hvilket strengt taget stred mod Kolding-recessens § 34, men det svarede nøje til, hvad kronen beordrede sine fæstebønder til.

Før Frederik 2.s død var mageskiftepolitikken på Falster blevet fortsat med erhvervelsen af det store gods Bønnet i 1585 fra Peder Gyldenstjerne til Tim¹⁸, der foruden hovedgården omfattede 75 fæstegårde på Falster.

Også den lille hovedgård Torkilstrupgård med kun 8 fæstegårde og 5 huse erhvervede Frederik 2. kort før sin død i 1588¹⁹ fra Henning Sparre.

Derefter var der på Falster en lang pause i mageskiftepolitikken, der først på enkedronning Sophies foranledning blev genoptaget i 1603, hvor kronen erhvervede Korselitse med 41 gårde fra Axel Brahe til Elved²⁰. I 1604 blev det hele afrundet med mageskiftet med Henrik Gøye, der fik Thurebyholm i Østsjælland mod at afstå Skørringe med 73 gårde på Falster og 22 på Møn samt meget store skovparter og græsningsrettigheder²¹, og ikke mindst de sidste var dronningen stærkt interesseret i.

Hermed var kronen faktisk blevet ene-ejer af alt gods på Falster med undtagelse af enkelte gejstlige institutioner (Nykøbing Hospital, Maribo kloster, landsbykirkerne og sognepræsterne), og det betød, at bønderne, deres landgilde og arbejdskraft kunne bruges til mange forskellige eksperimenter.

Det ligner en på forhånd planlagt politik, at kronen på mindre end 30 år erhvervede alle adelige godser på Falster, men det må erkendes, at der er ikke bevaret vidnesbyrd om en sådan plan, og imod dens eksistens kan hævdes, at den som nævnt først blev fuldendt i 1604. Motiverne lader sig heller ikke dokumentere, men det er påfaldende, at det kun var Stadagergård, der i 1500-tallet blev omdannet til en moderne hovedgårdsbedrift ved nedlæggelse af bøndergårde og udvidelse af hovedgårdsmarkerne. Flere af de mindre hovedgårde blev simpelthen udstykket til bøndergårde eller forpagtet bort.

På Lolland gik udviklingen i modsat retning, idet kronen her afstod gods til adelige godsejere. Før den store mageskifteperiode, i 1568, kendes ejendomsfordelingen temmelig godt fra en række indberetninger fra herredsprovsterne over Fuglse og Musse herreder på den østlige del af Lolland²². Det kan konstateres, at der i området kun var 2 store godser: Nielstrup og Krenkerup med omkring 100 fæstegårde, 2 mellemstore: Fuglsang og Orebygård med 60 gårde, medens de resterende 11 godser havde mellem 9 og 34 fæstegårde. En overraskende stor del (ca. 70%) af bøndergårdene lå i samme sogn som hovedgården eller i dennes nabobyer under en mil derfra, således at bøndernes hoveri let kunne udnyttes²³.

Til sammenligning kan anføres, at en tilsvarende undersøgelse fra Vendsyssel og Hanherred ligeledes fra 1568 har vist, at kun godt 50% af bøndergodset lå tæt ved hovedgården, medens resten var strøgods.

I hundredåret frem til 1662 blev adelens besiddelser på Lolland udvidet med ca. 40%. En af konsekvenserne heraf var, at i 1662 lå godt 80% af alle bøndergårde på Østlolland tæt ved deres respektive hovedgårde, hvorpå de forrettede hoveri.

Sammenfattende må det på landsplan fastslås, at Frederik 2. førte en mageskiftepolitik, hvis mål ændrede sig noget i løbet af hans regeringstid²⁴. Før syvårskrigen samlede hans interesser sig, som vi har set, især om Nordsjælland men efter krigen om Falster. Fra 1574 foreligger der en klar tilkendegivelse fra kongen om, at han fremover ikke vil modtage gods i bytte andre steder end på Sjælland og Møn²⁵. Ved en række mageskifter erhvervede kronen da også størstedelen af Møn, hvor Christian 4. fuldendte faderens godspolitik.

I *Skånelandene* afgav kronen meget gods til adelen. Hensigten hermed kan have været nøgternt overlæg i erkendelse af de meget store ødelæggelser, som syvårskrigen havde kostet grænseområderne²⁶.

På *Fyn* interesserede kongen sig kun for Hindsholm, men i *Jylland* sikrede Frederik 2. sig ved den største af alle mageskifteprocesserne meget effektivt gennemført i året 1578 et stort samlet krongodsområde omkring Kolding omfattende herrederne Andst, Brusk, Elbo, Holmans og Jerlev. Hensigten med denne godssamling var med kongens egne ord, »at opelske en Fredejagt«²⁷, men derudover har der selvfølgelig også været et ønske om at skabe en rationel lensadministration med centrum i Koldinghus, der blev et af landets vigtigste

hovedlen. Også syd for Kolding, altså egen mellem Kolding og Haderslev, der statsretsligt tilhørte hertugdømmet Slesvig, mageskiftede Frederik 2. sig til 250 gårde mod at disses adelige ejere fik krongods i Nørrejylland.

På tilsvarende måde samlede Frederik 2. et stort samlet krongods omkring Skanderborg, medens til gengæld Djursland blev domineret af store adelsgodser.

Glorup

Helt parallelt med kronens mere eller mindre systematiske godstransaktioner gik adelens. Som et typisk eksempel skal i det følgende illustreres udviklingen af godset *Glorup* på Østfyn, syd for Nyborg.

Glorup ejedes i middelalderen af slægten Valkendorf, og fra midten af 1550-erne af *Christoffer Valkendorf* (1525–1601), der var rentemester under Frederik 2. og fra 1596 rigshofmester, rigets højeste embede.

Valkendorf har selv beskrevet sin indsats ved Glorup på en tavle i Svindinge kirke, som han i 1599 lod opsætte: »Jeg haver opbyggt Glorup og kirken af ny. Jeg haver bekommet al Svindinge Sogn under Glorups Herskab. Jeg haver ladet opsætte alle Stengærder om Glorups Fang«. I disse få sætninger rummes sikkert Valkendorfs mål med sin godspolitik: at få arronderet bøndergodset mest muligt omkring hovedgården og at få udskiftet hovedgårdsmarken (dens »fang«) effektivt fra bøndernes marker.

Langt de største ændringer skete i årene fra 1574 til 1597, hvor Valkendorf skilte sig af med sit strøgods omkring på Fyn og til gengæld fik samlet bøndergodset lige omkring Glorup.

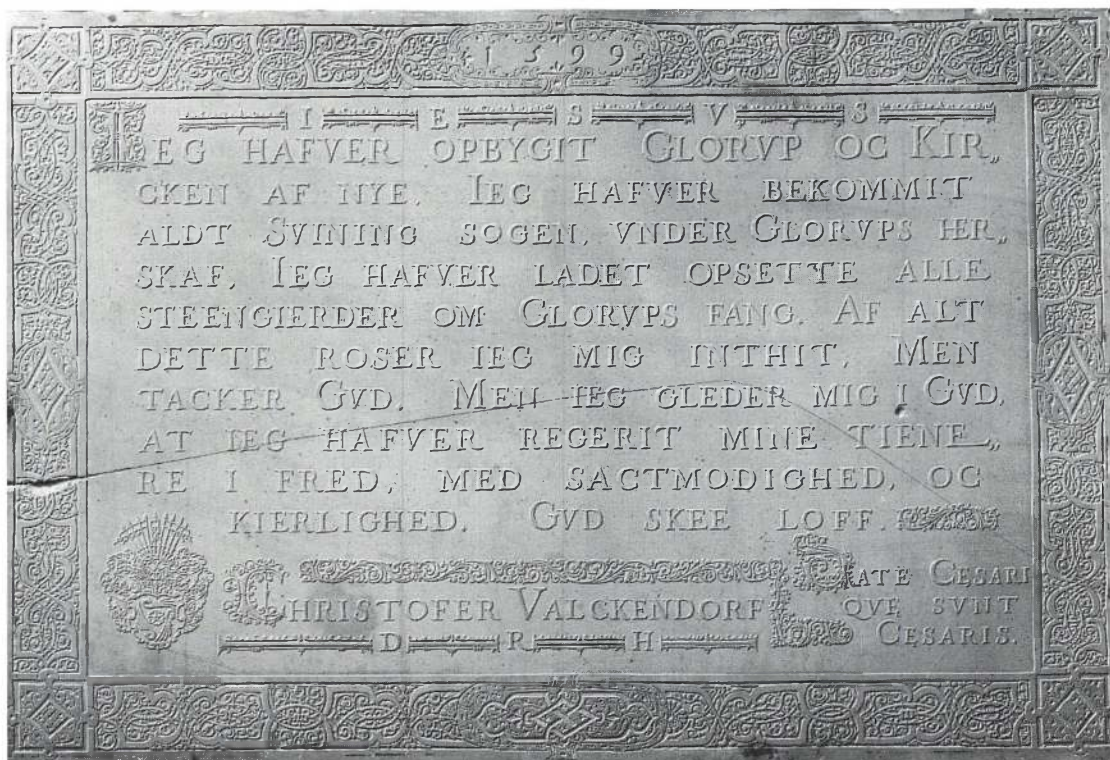

Altertavlen i Svindinge kirke.

Bemærkelsesværdigt er det, at 13 gårde i Svindinge og 11 i Lamdrup var selvejer-gårde, hvortil Valkendorf 1574 og 1579 mageskiftede sig til kronens herlighedsret »med Ret til at tilforhandle sig Ejendomsretten«. Dette gjorde han med eller mod bøndernes gode vilje, og de blev omdannet til fæstegårde med samme landgilde som de øvrige bønder i byerne.

For driften af Glorup var det et permanent problem, at hovedgårdsmarken mod syd grænser til hovedgården Rygård, hvorpå i 1500-tallet slægten Urne residerede. Problemet blev først endelig løst i 1765, da A.G. Moltke forenede de to godser.

Fra 1498 kendes temmeligt præcist ho-

vedgårdsmarkens grænser²⁸, som var markeret med grøfter og diger eller fulgte Fiskebækken, der gav vand til både Rygårds og Glorups grave. Endnu 1498 nævnes landsbyen Tårup lige vest for Glorup. Den må være blevet nedlagt kort efter, for den nævnes ikke i senere kilder. Tårups marker blev inddraget under hovedgårdsmarken, ligesom jord fra landsbyen Langå, som Valkendorf i 1583 fik lov til at indtage til Glorups Enemærke (hovedgårdsmark), mod til gengæld at udlægge anden jord til Langå²⁹. Derefter omgav Valkendorf hovedgårdsmarken med stendiger, og disse stendiger eksisterer den dag i dag³⁰ som et vidnesbyrd om denne proces.

Christoffer Valkendorf nøjedes ikke med



Christoffer Valkendorf til Glorup. Maleri i Svindinge kirke.

blot at sikre sig ejendomsretten til det nærmestliggende bøndergods. Han fik i 1554 patronatsret til Svindinge kirke, og med retten til at udvælge præsten fik han også ret til kirketienden mod til gengæld at holde kirken ved lige³¹. Som en konsekvens heraf opførte han en helt ny kirkebygning i Svindinge i årene 1571–78. Den moderne godsdrift sammen med indtægterne fra hans mange offentlige gøremål gav endvidere basis for at opføre en helt ny hovedbygning på Glorup, hvis kældre endnu i stort omfang er bevaret under det nuværende barokanlæg.

Christoffer Valkendorf var langtfra den eneste herremand, der i denne periode

byggede sig en ny hovedgård. Faktisk blev der mellem 1570 og 1599 nyopført ikke mindre end 93 herregårde og 40 blev stærkt ombygget og udvidet. Diagrammet s. 114, viser denne aktivitet fordelt på perioder, og det er jo tydeligt, at 1500-tallets sidste fjerdedel må have budt på særlige omstændigheder, der muliggjorde en sådan byggevirkosomhed. I næste afsnit vil sagen nærmere blive behandlet, men her skal blot peges på, at byggeriet betød en svær belastning for bønderne under den pågældende hovedgård, især ved de mange og svære transporter af byggematerialer, der ikke alene krævede arbejdskraft men sikkert ofte har ødelagt både heste og vogne.

Trøjborg

Et af de største mageskifter, som Frederik 2. foretog i forbindelse med oprettelsen af krongodsområdet ved Kolding, var med Peder Rantzau³², hvorved kronen fik den store hovedgård Vamdrupgård med tilliggende bøndergods, mod at Peder Rantzau fik hovedgården Trøjborg med tilliggende gods i »de kongerigske enklaver« i Vest-slesvig³³, nemlig ialt 115 fæstegårde i Lø og Højer herreder samt herligheden til 14 selvejergårde med ret til at købe ejendomsretten af bønderne.

Som det fremgår af kortet s. 116, så var Trøjborg egentlig ikke særligt velarronderet (i markant modsætning til nabogoderne Gram og Møgeltønder), og der synes heller ikke at være gjort forsøg på at forbedre denne situation.

Peder Rantzau handlede sig til ejendomsretten over de nævnte selvejerbønder på den betingelse, at bønderne og deres



Stendige omkring Glorup nordøst for Holme Sø, 1984.

hustruer skulle beholde gårdene i deres livstid uden indfæstningsafgift, og derefter skulle deres arvinger overtage dem mod en rimelig afgift. Det kneb vist for godsejeren med at holde aftalen, idet han forhøjede den oprindeligt aftalte landgilde, og desuden besværede han dem »med stor utilbørlig trældom og Arbejde« på Trøjborg og lånte dem tilmed bort til andre godsejere bl.a. til digebyggeri i marsken.

Dette siges i hvert fald i den sag, som de tidligere selvejerbønder anlagde mod Peder Rantzaus arving Godske Rantzau i 1602. Bønderne formåede at føre sagen for herredstinget, derfra med appel til landsstinget i Viborg og sandelig helt op til Kongens Retterting, hvor de nød den store

triumf, at dommen 14/3 1606 uforbeholdent gav dem medhold, ophævede aftalen med Peder Rantzau og erklærede, »at deres bønderjendom bør følge dem selv ubehindret«.³⁴

Godske Rantzau synes dog at have været meget modvillig til at følge dommen, og efter nye klager fra bønderne fik han et brev fra Christian 4. dateret 30/10 1606 med klar besked på at få ordnet sagen, »saa fremt vi ikke dertil skulle tænke paa andre Midler, med hvilke de billigen til Rette skulle blive forhjulpne«.³⁵

Det hjalp! 30/6 1607 fik selvejerbønderne kontant erstatning og indgik et forlig med Godske Rantzau.

Også i forholdet til fæstebønderne under

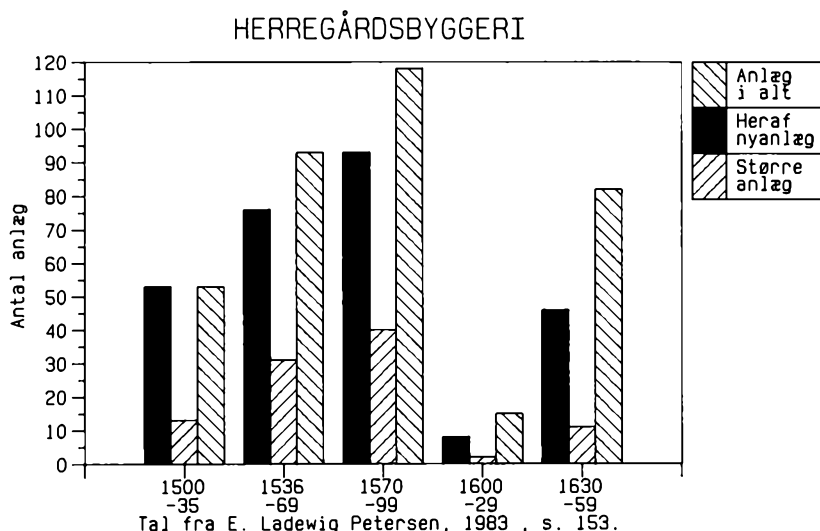

Histogram over herregårdsbyggeri. Kilde: Ole Fenger og Erling Ladewig Petersen: Adel forpligter, 1983 s. 153. Perioden 1600-1629 markerer sig klart med lav byggeaktivitet i markant modsætning til såvel den foregående som den efterfølgende periode. Selvom der også var betydelig aktivitet efter 1630, er det dog påfaldende, at der da kun blev bygget relativt få større anlæg.

Trøjborg havde Godske Rantzau problemer. Også de klagede til kongen, og 11/9 1607 fik Rantzau et nyt brev fra kongen³⁸ med besked om, at Christian 4. som kristen øvrighed ganske måtte misbillige, at »de fattige folk således blive besværede og i Længden ganske ødelagde, særlig da de jo dog ere Mennesker selv om de er hans Arvetjenere«.

Året efter klagede bønderne igen. Denne gang over at godsejeren havde frataget dem deres bedste enge, forhøjet deres skyld og landgilde og pålagt dem »usædvanligt og upligtigt arbejde mere end af Arilds Tid«. Men nu skiftede regeringens holdning fuldstændig. Kongen og rigsrådet afsagde 10/6 1608 den meget bemærkelsesværdige dom, at eftersom Peder Rantzau i 1579 havde fået Trøjborg med samme ret, som kongen hidtil havde haft, og da håndfæstningen i § 6 tillagde adelen hals- og håndsret samt al anden herlighed og retighed, som kongen havde, og eftersom Koldingske Reces 1558 i § 34 tillader en-

hver adelsmand, at gøre sig sit gods så nyttigt, som han kan, og siden domstolen skønnede, at Godske Rantzau kun gjorde med sit bøndergods, »som han syntes, det kunne være ham mest nyttigt«, så blev bøndernes klage pure afvist.³⁷

Dommen var noget helt nyt i dansk retspraksis, og det kunne være spændende at få at vide, hvad der lå bag denne markante ændring. Det er givet, at der her var tale om en meget spidsfindig fortolkning af recessens § 34, der jo som nævnt ovenfor (s. 95) kun drejede sig om handel med godsernes produkter, ligesom hals- og håndsretten jo egentlig ikke havde noget med godsforvaltning at gøre.³⁸

Umiddelbart blev dommen også normskabende for selvejerbønderne under Trøjborg. De havde igen klaget over hoveriet m.v., men også de blev i markant modsætning til tidligere sat eftertrykkeligt på plads ved rettertingsdom af 11/6 1613 under henvisning til præcis de samme bestemmelser som ovenfor, og ydermere fik

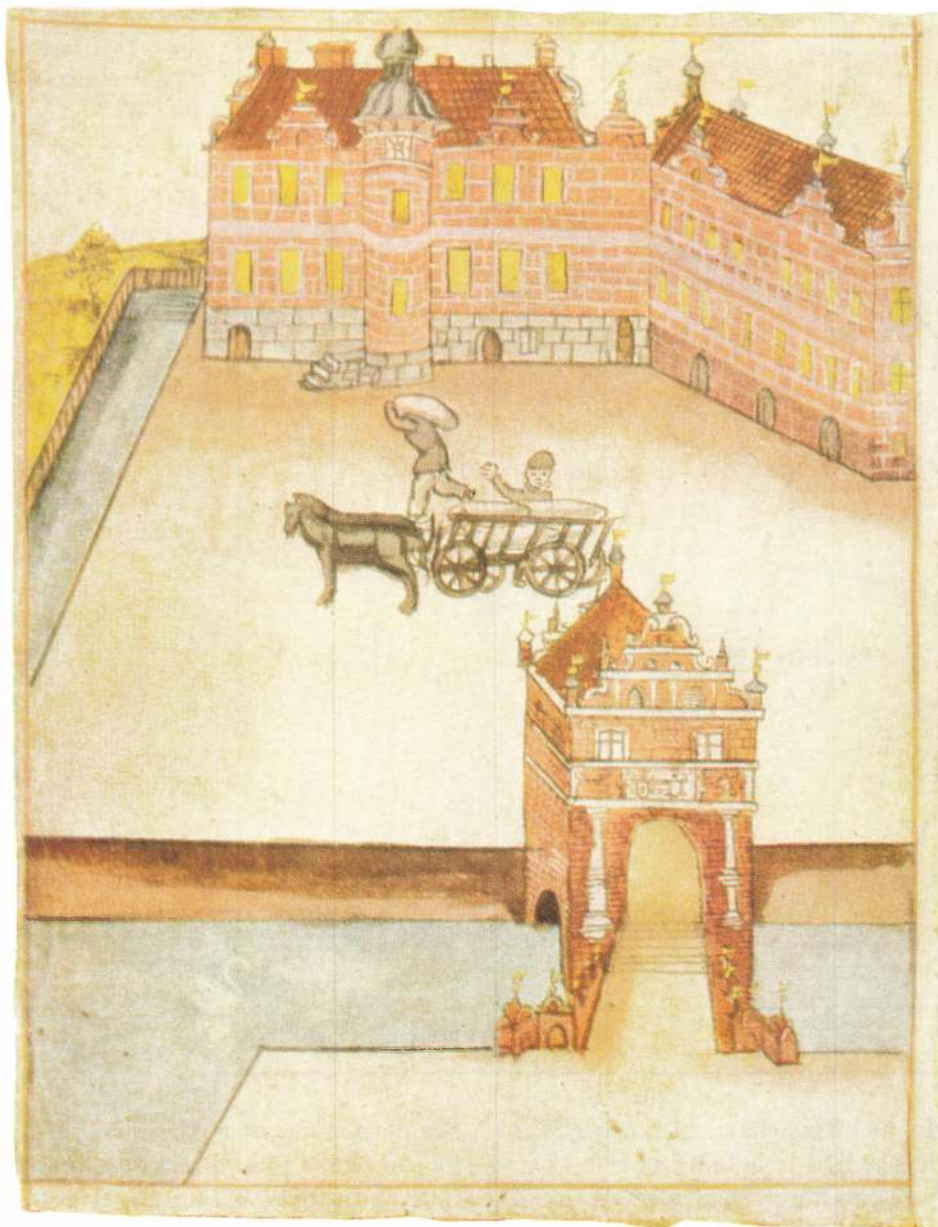

Ulfeldtsholm ca. 1588. Jacob Ulfeldt flyttede den middelalderlige gård ud fra landsbyen Kogsbølle (lige syd for Nyborg) mod øst ud i et overdrevsområde og gav den 1587 navnet Ulfeldtsholm. Gården blev 1672 omdannet til baroniet Holckenhavn for amtmand Eiler Holck. Jacob Ulfeldts bygninger i røde mursten med »vælske gavle« indgår i det eksisterende anlæg.

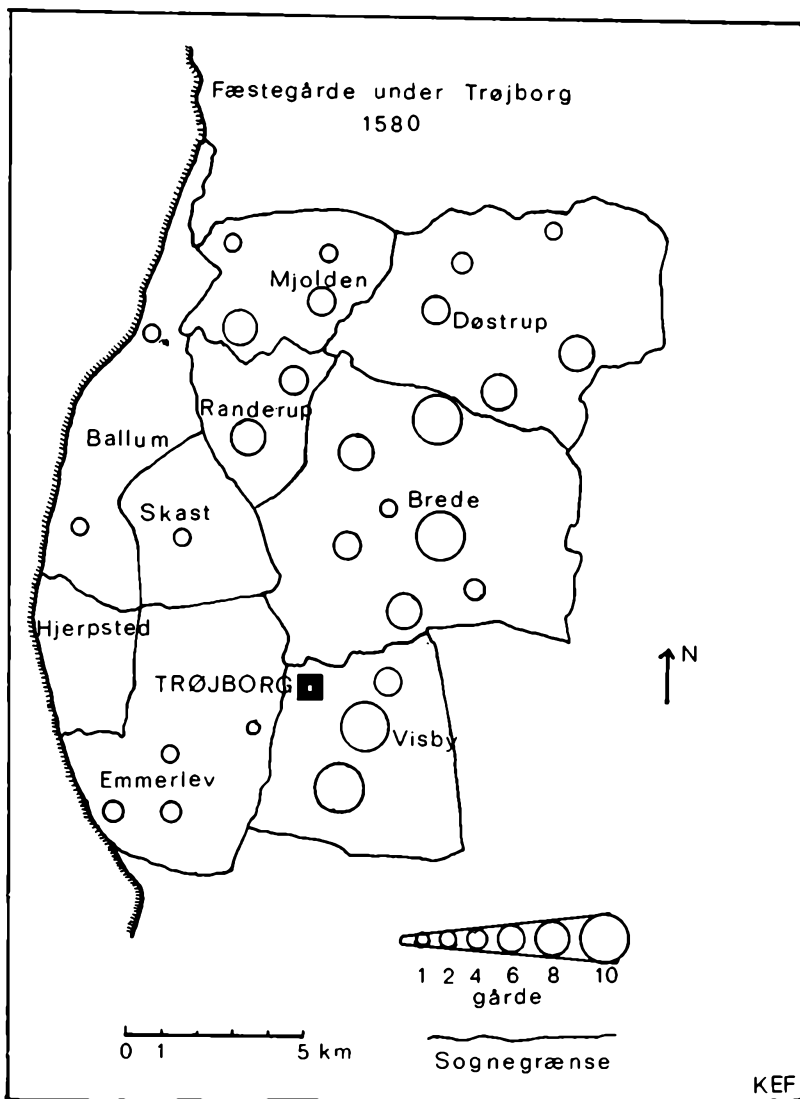

Kort over Trøjborg-området. Omtegnet efter Hans Schultz Hansen i Bol og By 1986:1.

de at vide, at med hensyn til hoveriet var de ligestillede med fæstebønderne.

Bøndernes årelange strid med ejerne af Trøjborg var måske alligevel ikke helt forgæves. I 1612 blev hoveriet for fæstebøndernes vedkommende afløst med en kontant ydelse: 8 rdl. pr. helgård om året, og kort efter blev også deres kornlandgilde afløst med 2 rdl. pr. ørte byg eller rug.

Bønderne slap dog ikke helt for hoveriet, for de skulle stadigvæk udkøre staldgødning og høste hø og korn og forrette ægter. Det var altså stadigvæk muligt at finde stridspunkter mellem godsejer og bønder, men de fleste konfliktpunkter var nok væk.

Omlægningen på Trøjborg til næsten rent Grundherrschaft var muligt, fordi man på godset gik over til at koncentrere

driften om opfedning af stude, der ikke krævede så megen arbejdskraft, og senere i 1600-tallet lagde man hovedvægten på mejeribrug. Det må dog bemærkes, at afgørende for godsøkonomien var stadigvæk bøndernes landgilde- og hoveri-afløsningspenge. En sådan omlægning kan iagttages på mange kongelige og hertugelige ladegårde i hertugdømmet Slesvig, men den var yderst sjælden på adelens godser og var vist næppe forekommende i kongeriget.

De gennemgåede eksempler synes at vise, at de mange mageskifter ikke havde identiske mål. I eksemplet med Stadager/Sophieholm på Falster er der ingen tvivl om, at kongens mål var at fremme hovedgårdsdriften ved hoveri på den udvidede hovedgårdsmark. Derimod var der ved godssamlingerne omkring Frederiksborg og Kolding klart tale om en prioritering af

jagt- og skovbrugsinteresser, medens den egentlige hovedgårdsdrift ikke blev intensiveret.

Det er dog tydeligt, at der bag alle transaktionerne, ikke mindst de adelige, er en tendens til geografisk koncentration af fæstegodset, dels af hensyn til de økonomiske fordele, som øget hoveri og ugedagsbøndernes skattefrihed kunne give, men sikkert også med henblik på de mere magt- og prestigeorienterede hensyn, som birke- og patronatsret indebar.

Endelig er det bemærkelsesværdigt med en helt anden udviklingslinie på Trøjborg i Vestslesvig, hvor de evindelige protester fra genstridige og selvbevidste bønder var medvirkende til, at hoveriet blev afløst med penge, som kunne bruges til at aflønne kvalificeret arbejdskraft bl.a. til mejeribrug.

Perioden 1559–1620 – Økonomiske forhold

Befolkning og bebyggelse

Den befolkningstilvækst, der var begyndt i Europa i slutningen af 1400-tallet, fortsatte de fleste steder igennem 1500-tallet, i Syd-europa med en vis afmatning, men specielt i Nordvest-Europa med betydelig styrke.¹ Af særlig interesse for eksportører af danske landbrugsvarer var det, at i Nederlandene voksede befolkningen fra 1.9 til 2.9 millioner altså med 53% og i Tyskland fra 12 til 15 millioner (25%).

Når især det nederlandske marked blev så vigtigt, så var det fordi en meget betydelig del af denne befolkningstilvækst fandt sted i byerne, hvor således Amsterdam nåede op i gruppen af virkelige storbyer med 100–150.000 indbyggere, medens Antwerpen (efter 1560) og Gent, Bruxelles, Brugge, Leiden og Haarlem alle omkring 1600 var på ca. 50.000 indbyggere. På dette tidspunkt var Hamburg, Augsburg, Nürnberg og Köln af samme størrelsesorden, men i Nederlandene boede en langt større del af befolkningen i byer end i Tyskland, og mange flere mennesker var derfor afhængige af tilførsel af levnedsmidler udefra.

I Norden er der tydelige tegn på ekspansion af landbebyggelsen efter 1560. Det gælder således Småland,² men også store dele af Norge og Finland, hvor man kan se, at gårde, der var blevet øde i middelalderen, nu atter blev befolket.³

For Danmarks vedkommende er der vel grund til at tro, at udviklingen gik parallelt med de øvrige nordiske lande, men kilde-materialet er spinkelt, og man må ofte nøjes med indicier. Direkte befolkningsstatistiske kilder mangler, men det er muligt med store forbehold at analysere bebyggel-

sesudviklingen for dermed at få et indtryk af befolkningsudviklingen.

Det er dog også muligt, ligesom i f.eks. Tyskland og Norge at påvise, at landsbymarker, der var blevet øde i middelalderen, blev opdyrket igen i 1500- og 1600-tallet. Som et eksempel kan nævnes den på side 106 omtalte landsby Sarup. Den findes i Falsterlisten til Kong Valdemars Jordbog fra ca. 1230 og nævnes næste gang i lensregnskabet 1582/83 under Sørup len, hvori det hedder, at af Saderup Jord ydes 2

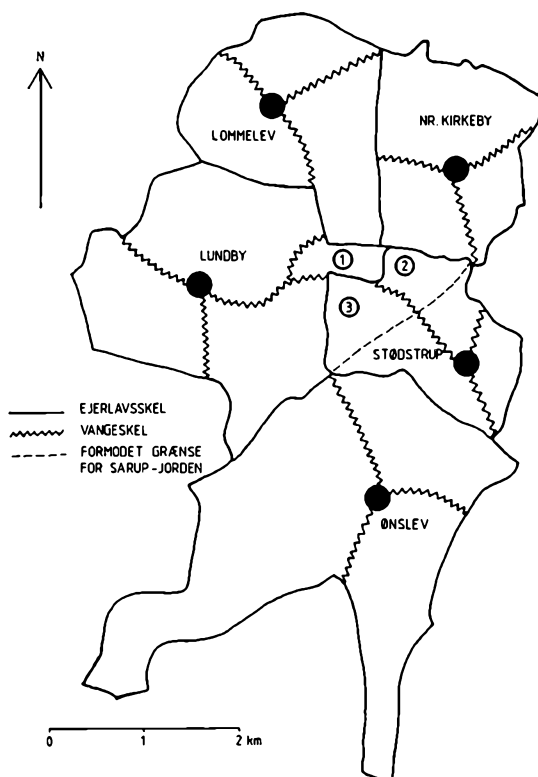

Kort over Sarup-området 1682. Arealet mærket 1 var en særlig vang i Lundby: »Sarrups Vang«. Arealerne 2 og 3 indgik under betegnelsen »Sarups øde Jord« i Stødstrups vange, men således at bønder fra de andre landsbyer også havde andel deri.

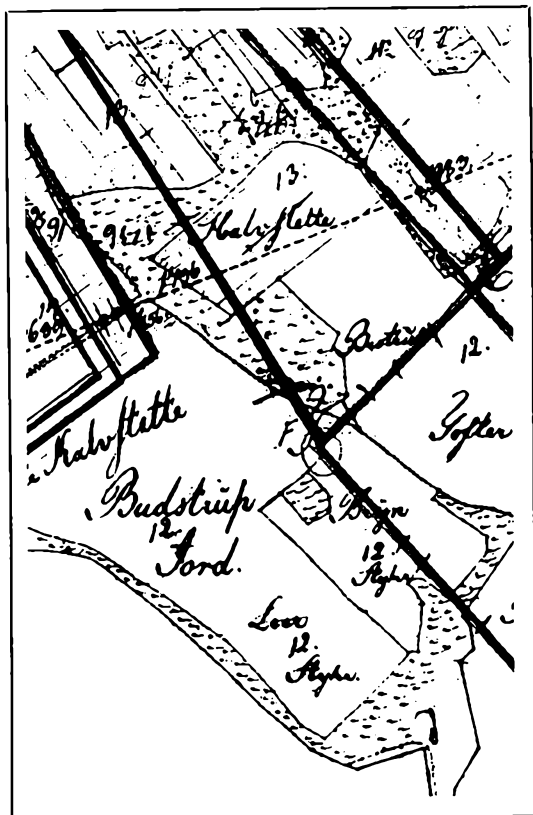

Udsnit af matrikelkort 1791 Sønder Tåstrup. Iøjnefaldende er marknavnene Budstrup Jord, Bryn Stykr (Brønd stykker) og Bistrup Tofter.

pund byg. I Herredsbogen for Falsters Nørre herred fra 1690 bemærkes det, at Sarup »for nogle 100 aar siden har været bare øde Jorder«. Af markbøgerne 1682 fremgår det meget tydeligt, at bønderne i de omkringliggende byer har delt Sarups jord imellem sig, således at alle i Lundby har fået en andel, der blev dyrket som en særlig vang: Sarup Vang. I Lommelev havde 4, i Nørre Kirkeby 2 og i Stødstrup 3 bønder andel i Sarup-jorden, hvoraf der betaltes særlige afgifter. Det siger lidt om konservatismen i visse dele af det gamle landbosamfund, at endnu ved krongods-

salget i 1766 og ved udskiftningen af landsbyerne i årtierne derefter blev der taget hensyn til de gamle Sarup-jorder.

Et andet eksempel fra Falster er den nedlagte landsby Bisserup i Idestrup sogn øst for Nykøbing. Også den kendes kun fra Falsterlisten under navnet Bysæthorp og i ingen andre kilder overhovedet, før den i markbogen 1682 optræder som en særlig vang: Bisserup Jord, der er delt mellem alle 8 gårde i Elkenøre og 3 gårde i Sønder Tåstrup.⁴

Der kan næppe være tvivl om, at disse eksempler sammen med andre f.eks. fra Fyn er vidnesbyrd om en genopdyrkning af jorder, som en gang er blevet forladt. Desværre ved vi jo ikke meget om hverken tidspunkter eller omstændigheder bag de to processer, men det er bemærkelsesværdigt, at i modsætning til Norge og Tyskland, valgte man altså på Falster *ikke* at bebygge de forladte landsbytomter, men i stedet at dyrke markerne fra nabobyerne. En forklaring herpå kan have været ønsket om at udnytte de større marker med deraf følgende spredning af risikoen for misvækst, samt at gøre længden af gærderne så lille som muligt bl.a. ved udnyttelsen af vangelagssystemet (jvnf. s. 34).

Det var et fundamentalt træk ved det danske fæstegårdssystem, at gårdene (ligesom selvejergårdene) ikke måtte deles i regnskabsmæssig henseende. Dette var dog ikke ensbetydende med, at der ikke kunne være flere familier på samme gård, og denne gårddeling kunne være ganske vidtgående. Således er på s. 78 omtalt strukturen i Tårnby på Amager, hvor man gennem flere århundreder angav, at der fandtes 13 gårde, men i virkeligheden var der langt flere familier på gårdene. I Jylland var dette snarere reglen end undtagel-

sen, og det gør enhver bebyggelses-statistik meget vanskelig.⁵

Vanskelighederne ved at undersøge bebyggelsesudviklingen i Danmark beror først og fremmest på kildematerialets art. For tiden indtil 1662 er en af de vigtigste kildegrupper *præsteindberetninger*, som sognepræsterne fra tid til anden blev pålagt at indsende til centraladministrationen⁶. Desværre blev der ikke angivet nærmere retningslinier for præsternes indsamling af oplysningerne, så meget afhænger af den enkelte præsts ihærdighed. Præsterne interesserede sig hovedsagelig for antallet af »decimanter« d.v.s. tiendeydere i deres sogn, og det var først og fremmest bønderne, der svarede korntiende, medens husmændene havde mindre ydelser, og derfor blev de ofte udeladt i indberetningerne. Det samme gælder den anden hovedkilde *ekstraskattemandtallene*, der først og fremmest er en fortegnelse over de personer, der faktisk betalte skat, hvorimod de, der var så fattige, at de intet betalte, kun undtagelsesvis blev opført på listerne.

Ikke engang i de meget centrale landbohistoriske kilder: *matriklerne 1662, 1664 og 1688* kan man være sikker på, at alle huse er kommet med. I matriklerne blev nemlig oftest kun medtaget de huse, der regelmæssigt svarede landgilde til en gods-ejer, eller som havde så meget jord, at de betalte hartkornsskat.

Spørgsmålet om antallet af huse er yderst vigtigt, hvis vi skal analysere befolkningsudviklingen i Danmark. Det normale var nemlig, at unge mænd, der ønskede at gifte sig, efter at have tjent nogle år som karl på en bondegård eller på en hovedgård, så sig om efter en egnet fæstegård (hvis de da ikke kunne overtage faderens), og hvis det ikke kunne lade sig

gøre, måtte de indtil videre tage til takke med et hus med eller uden jord. Det forhindrede naturligvis ikke, at den pågældende med tiden kunne få en fæstegård, hvis en sådan blev ledig, og såfremt den nødvendige indfæstningsafgift kunne skaffes.

Undersøgelser fra forskellige landsdele tyder på, at der i perioden fra o. 1550 til begyndelsen af 1600-tallet skete en stærk udvikling i bebyggelsen og dermed i folketallet i Danmark. Således har Per Niels Kristensen ved sammenligninger af præsteindberetninger fra 1568 og 1624 fra Fuglse herred på Østlolland⁷ kunnet konstatere, at antallet af huse steg fra 149 i 1568 til 421 i 1624, men der findes desværre intet kontrolmateriale.

Også på Fyn kan der påvises en vis vækst i gårdtallet især i skovområderne, medens der specielt i kystområderne er tegn på betydelig vækst i antallet af huse.⁸

Fridlev Skrubbeltrang har på grundlag af præsteindberetninger fra 1553, 1568 og 1599 samt matriklen 1688 foretaget en omfattende undersøgelse af udviklingen i bebyggelsen nord for Limfjorden.⁹

Der synes generelt at have været tale om en vækst såvel i antallet af gårde som antallet af gårdbrugere (familier på gårdene), men udviklingen var meget varieret i de enkelte egne indenfor regionen. Det ser således ud til, at det østlige Vendsyssel og Kær herred ned mod Limfjorden oplevede en veritabel bebyggelseseksplosion i 1500-tallet og især i 1600-tallet.

Derimod gik antallet af bebyggelsesenheder tilbage i de fleste sogne ud mod Vesterhavet (med Kollerup og Hjortdal i Øster Han herred som bemærkelsesværdige undtagelser). Det er nærliggende at tolke udviklingen dels som et resultat af

det store studeopdræt og -fedning i de græsningsrige egne i Vendsyssel, medens omvendt den stigende sandflugt i vestkyst-sognene kan have ansvaret for tilbagegangen der. Beklageligvis er der mange sogne med glimrende græsningsmuligheder ud mod Limfjorden, der også viser tilbagegang, så heller ikke på dette spørgsmål synes der at være en enkel forklaring.

Skovene

Som nævnt kan der på Fyn konstateres en øget bebyggelse i skovegne. Dette synes at være et generelt fænomen, som hænger sammen med, at der i tiden var en permanent knaphed på energiråstoffer og tømmer både til brænde og som brugstømmer til huse, vogne og redskaber. Der er utallige forbud mod jagt og ulovlig hugst i kronens skove, men det er alligevel bemærkelsesværdigt, at der i Koldingske Reces 1558 (§ 64) blev indført en bestemmelse om, at brænde ikke under nogen form måtte udføres af riget. Dette forbud mod eksport af brænde blev gentaget mange gange, og med hensyn til importen af brænde lempede man på de ellers så strenge bestemmelser om, at al handel skulle foregå i købstæderne. Netop træ måtte nemlig gerne indføres i små havne eller på åben strand langs vestkysten. Det var især nordmænd, der bragte tømmeret til Jylland, og det var tilladt de danske bønder at give dem landbrugsvarer til gengæld, men selvfølgelig måtte kun borgerne drive egentlig handel med tømmer.

Medens centraladministrationen nok kunne beskytte kronens skove, kneb det mere med magtmidler til at forhindre misbrug af de private skove. Selvejrbønderne

havde endnu mange steder deres egne skove, men der blev udstedt talrige breve til lensmænd og fogeder om, at heller ikke selvejrbønderne måtte hugge i deres (egne) skove, men de skulle have træet udvist af lensmanden dog formentlig uden betaling.

Undertiden gik man meget vidt for at beskytte disse ressourcer. Således fik bønderne i Dragsholm len (Odsherred) 2/7 1617 besked på, at for fremtiden måtte de ikke skære tørv eller hugge eneris og anden underskov i den store mose Ellinge Lyng, da den og dermed kronens vildtbane med tiden kunne lide skade og fordærv. Det har sikkert været drøjt for bønderne at skulle undvære deres tørveskær.

Der er næppe tvivl om, at manglen på træ og brændsel ikke skyldtes bøndernes »rovdrift«, men i langt højere grad var et resultat af den store bygge- og anlægsvirksomhed som adelen og kronen udfoldede. Blot et enkelt krigsskib har krævet enorme mængder tømmer, hvoraf sikkert størstedelen kom fra Norge eller udlandet, men hvortil der dog altid blev anvendt noget dansk tømmer. Det samme gælder de mange nye slotte og herregårde, og til deres opvarmning har træ været den vigtigste energikilde.

Priser og konjunkturer

For perioden fra ca. 1560 og til begyndelsen af 1580-erne udviklede priser og afsætningsmuligheder for danske landbrugsvarer sig særdeles gunstigt. Som det fremgår af priskurverne s. 122 så steg især priserne på stude meget betydeligt som følge af stigende efterspørgsel i Nederlandene, og danske producenter og købmænd

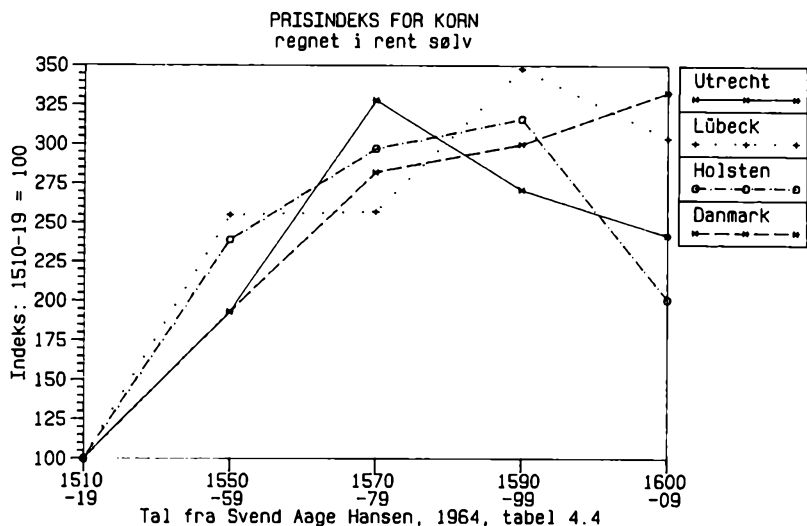

a. Prisindeks for korn 1510-1610. De danske priser for perioden 1590-99 er usikre.

b. Prisindeks for stude 1510-1610 i Holsten og Danmark. Priser for Danmark for perioden 1590-99 mangler. Det er tydeligt, at danske producenter og eksportører har kunnet udnytte prisforskellen mellem Danmark og Holsten i midten af 1500-tallet, men at denne fordel forsvandt efter 1600.

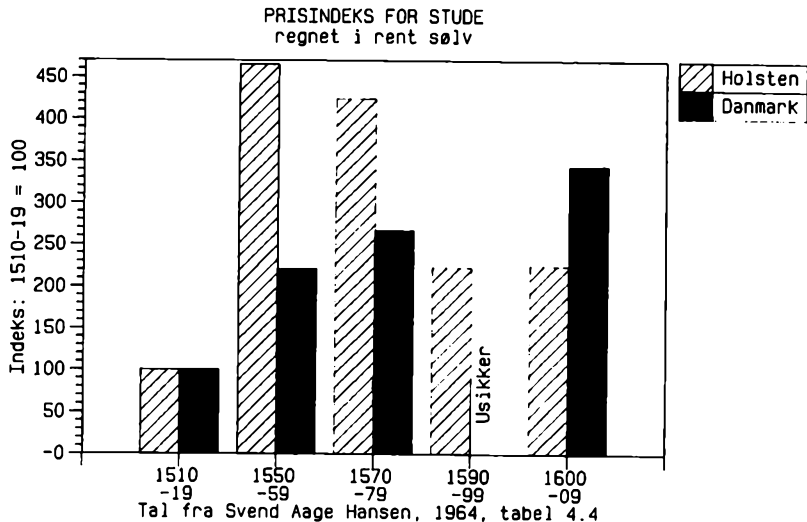

gjorde, hvad de kunne for at imødekomme denne efterspørgsel.

Kendskabet til de danske priser er ikke særligt fyldigt før i slutningen af århundredet, men der er ikke tvivl om, at priserne på eksportmarkederne har smittet af på de hjemlige priser, dog således at prisniveauet i Østersøområdet lå væsentligt under de

tilsvarende priser i Vesteuropa. Til gengæld steg priserne på vore importvarer, især salt, metaller og klæde, ikke nær så meget som eksportvarerne, hvad der gav gunstige betingelser for udenrigshandelen.

Den nordiske syvårs-krig 1563-70 betød ligesom Kalmarkrigen 1611-13 betydelige skatteudskrivninger, men der var ingen

Skattetyngte pr. tiår for 10 fæstebønder. Kilde: H. Bennike-Madsen: *Det danske skattevæsen. 1978 s. 237.*

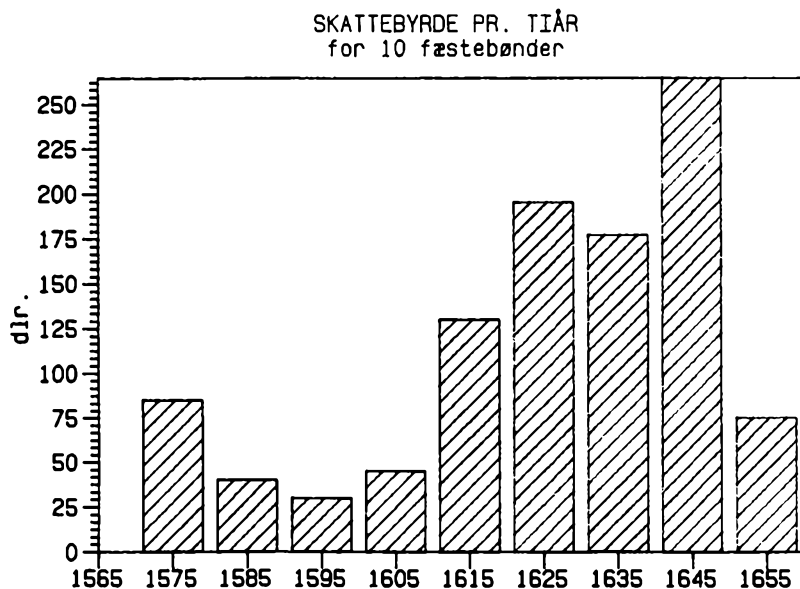

fjendtlige tropper i Danmark vest for Øresund i hele perioden mellem 1536 og 1627, og det gav gode muligheder for en stabil udvikling af landbruget. Syvårskrigen var stort set blevet finansieret ved indenlandske lån med danske adelige som de største kreditorer (0,7 mill. dlr. i 1570) mod pant i kronens len. Gælden blev dog hurtigt afviklet, således at størstedelen af indtægterne fra krongodset kunne gå direkte i statskassen. Takket være prisstigningerne og en stram lenspolitik (jvnf. s. 98) steg nettoudbyttet af krongodset meget stærkt fra 60.000 dlr. i 1559 til 134.000 dlr. i 1602¹⁰.

Dette betød igen, at finanspolitikken kunne nærme sig idealet om *domænestaten*, hvor alle statsudgifter blev afholdt af indtægterne fra krongodset (d.v.s. landgilden fra kronbønderne samt overskuddet fra driften af ladegårdene) suppleret med toldindtægterne, hvoraf især Øresundstolden i

disse år gav stærkt forøgede summer som følge af den stigende trafik. Derfor var det ikke nødvendigt at udskrive så mange ekstraskatter som under og efter syvårskrigen, ja i perioder oplevede danske bønder det utrolige, at der slet ikke blev opkrævet skatter.

Handel

Eksporten af korn kender vi ikke meget til, og dens størrelse har sikkert svinget meget i forhold til høstudbyttet og efterspørgslen. Regeringen var i hele perioden meget opmærksom på befolkningens forsyning med korn, formentlig for at undgå uroligheder, og en af de måder, hvorpå man kunne påvirke prisudviklingen, var ved eksportforbud. Sådanne var normale under kri-

Okseeksporten forbi Gottorp 1545-1620 (5-års gennemsnit):

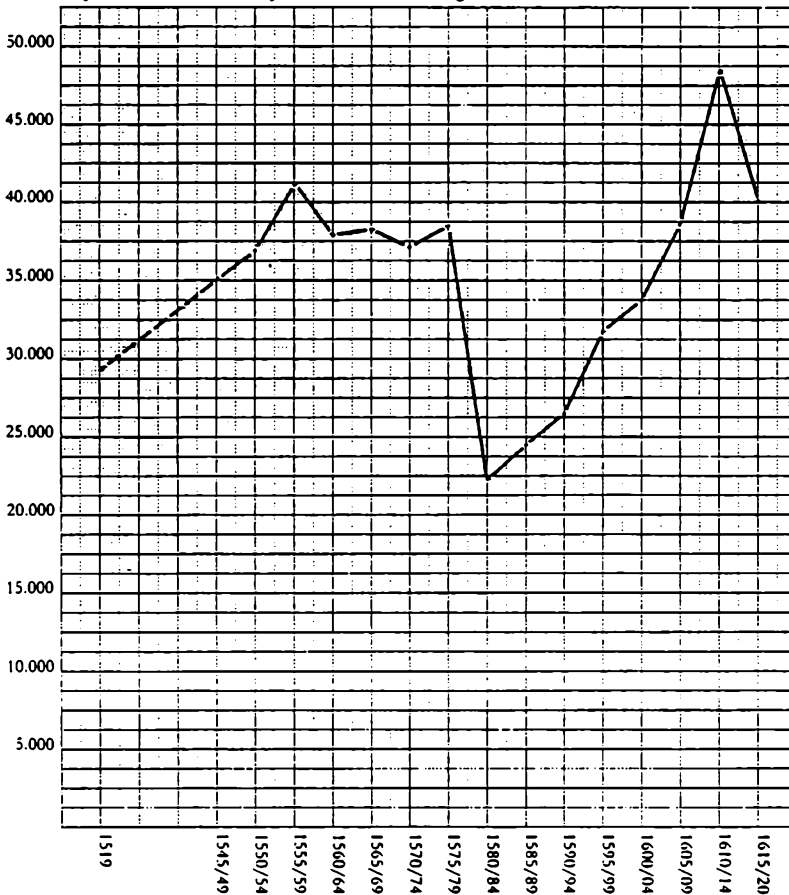

Okseeksporten forbi Gottorp 1545-1620. Kilde: Poul Enemark: Oksehandlens historie, 1983 s. 42. For de år, hvor der mangler oplysninger i Gottorp-regnskaberne, er i stedet anvendt tal fra Rendsborg.

gene, men også i fredstid blev de ustandselig udstedt. Her skal blot som eksempel nævnes et eksportforbud for rug, der var gældende i perioderne 18/10 1577- 4/8 1579 og igen 21/9 1580-27/7 1581 begrundet med misvækst og deraf følgende prisstigninger, hvorved »almuen og den menige mand lide stoer brøst«.

Studehandelen var givetvis dansk landbrugs hovedartikel i disse år, og som det fremgår af figuren, så var eksporten i årene 1545-79 meget høj med tal på omkring 40.000 staldøksne om året, der vandrede forbi toldstederne på Gottorp og ved

Rendsborg. Dertil kom et ukendt antal stude, der blev eksporteret fra Skåne og øerne via Rødby, eller blev eksporteret direkte med skib fra Vestkysten.

Handelspolitikken fra Christian 3.s tid blev videreført uændret med utallige forbud mod udførsel af græsøksne (jvnf. s. 84). Dette forbud gjaldt kun i kongeriget men ikke i hertugdømmerne, og dette forhold synes at have fristet mange profitbegærlige studehandlere, der uden at betale told førte græsøksne til Slesvig, hvor de blev opfedet. Det var en af Frederik 2.s første regerings handlinger at få dette for-

budt¹¹, således at man slet ikke måtte drive græsøksne gennem Ribe og Kolding.

Det var næsten umuligt at kontrollere sydgrænsen effektivt. Nytårsdag 1567 blev der således udstedt forordning om, at alle kreaturer, der blev handlet på markedet i Kolding, også skulle fortoldes der. Det nævnes direkte i brevet, at mange, der i Kolding har købt øksne, køer, tyre, heste, foler eller øg driver dem ad landevejen mod Ribe men så driver dem over grænsen enten over Kolding Å ved Ejstrup og Møllevad eller ned mod Kongeåen ved Hjarup, Skanderup og Klebæk eller andre ulovlige vadesteder i Andst og Malt herreder. Forhåbentlig har forordningen ikke virket som en vejviser for smuglere.

Ved siden af Øresundstolden var øksnetolden en af statens betydelige indtægtskilder, og det var derfor kun naturligt, at også toldsatsene på øksne blev forhøjet under syvårskrigen, hvor statskassen i høj grad manglede penge, men det skete unægtelig på en ejendommelig måde.

Den 22. februar 1567 fik tolderne i Ribe, Kolding, Assens, Middelfart og Rødby nemlig besked om, at de dette år skulle opkræve en ekstra daler (a 3 mark) udover den sædvanlige told, som var på 1¼ mark.¹² Det var jo en ganske alvorlig forhøjelse, og tolderne fik besked på at holde ekstratolden hemmelig for driverne og købmændene, indtil de var kommet helt frem til toldstedet med deres øksne, så de ikke havde mulighed for at vende om.

Først i 1573 blev tolden nedsat til det gamle niveau efter voldsomme klager fra købstæderne, der havde lidt store tab på øksneeksporten, også fordi man i hertugdømmerne havde øget produktionen af stude under indtryk af de høje priser.

Ribe og de omkringliggende landsogne

lå som en kongerigsk enklave i Slesvig,¹³ men grænsen til hertugdømmet var ikke markeret endsige bevogtet, så det var givetvis nemt at smutte udenom tolderne i Ribe med en flok kreaturer. I et nyt forsøg på at begrænse smugleriet, blev det ved forordning af 4/9 1571 bestemt, at alle kreaturer, der blev eksporteret til Slesvig skulle fortoldes enten i Kolding eller i Gredstedbro nord for Ribe ved Kongeåen, hvorover alle studerifter langs vestkysten skulle passere.

Der blev dog ikke udstationeret nogen tolder ved Gredstedbro, men studehandlerne skulle betale tolden som hidtil i Ribe, hvilket selvfølgelig var meget besværligt. For at hjælpe lidt på sagen, blev også de kvægmarkeder, der siden middelalderen var blevet afholdt i Ribe, ved en ny forordning af 23/8 1573 flyttet til Gredstedbro, og dertil skulle nu også tolderens flytte.

Det kan ikke undre, at borgerne i Ribe protesterede voldsomt. Der gik dog næsten 10 år, før kongen kom til besindelse, og 16/6 1582 flyttede såvel markedet som toldstedet tilbage til Ribe. Toldproblemet søgte man at løse ved at udstationere en toldbetjent ved Gredstedbro, der skulle føre regnskab med alle, der passerede broen i sydlig retning, og disse lister skulle afleveres til tolderens i Ribe. Når driverne kom tilbage til Gredstedbro, skulle driverne fremvise kvitteringer for den told, de havde betalt i Ribe. Det manglede således ikke på administrative ideer til at sikre opkrævningen af øksnetold, men om det hjalp meget, er vi af gode grunde afskåret fra at vide.

Det var også i 1582 bydende nødvendigt at gøre noget for at lette øksneeksportens vilkår. Dette fremgår tydeligt af et Åbent Brev (= forordning) af 2. marts 1583: »Ef-

tersom vi har erfaret, at den handel og næring, som vore undersætter her udi riget en tid lang har søgt og brugt med staldøksne at uddrive, nu af den langvarige fejde og usikkerhed, som har været på de steder, samme handel besøges og drives, skal næsten helt være gået i stå...« så besluttede kongen at fravige en af grundpillerne i den danske handelspolitik, nemlig at give tilladelse til udførsel af græsøksne og saltet kød, dog således at der skulle betales den samme told for græsøksne som hidtil for staldøksne og ½ dlr. pr. tønde saltet oksekød. Staten skulle altså helst ikke lide noget tab, og til gengæld skulle den produktion af ungkreaturer, som var i gang, kunne sælges.

Grunden til denne første store krise i øksnehandelen var dels konkurrencen fra hertugdømmerne og dels krigen i Nederlandene. I 1572 var der begyndt en opstand mod Spanien, som udviklede sig til en regulær krig, der med periodevise afbrydelser varede til 1609, da der blev indgået en 12-årig våbenstilstand. Krigen betød afsætningsvanskeligheder for danske stude på det nederlandske marked og usikkerhed på drivevejene, hvor flokkene af okser var et yndet bytte for soldater af enhver nationalitet.

Afsætningskrisen i studeeksporten var det første stød i en ellers næsten ubrudt fremgangskurve siden Grevefejden. Den ser især ud til at have ramt mindre gods ejere, der havde investeret for stærkt i nye stalde og besætninger i tillid til, at de gunstige konjunkturer ville fortsætte, og som ikke alle havde kapital nok til at ride stormen af, hvorfor de måtte ud på lånemarkedet. Der begyndte herved en udvikling, som senere i 1600-tallet skulle få vidtrækkende konsekvenser.

Holstenske adelige havde gennem lang tid tjent mange penge især ved studehandel, og disse penge var for en stor dels vedkommende blevet investeret i Nederlandene. Efter krigsudbruddet der, trak mange holstenere deres penge ud af Nederlandene og var nu villige til at låne dem til nye profitgivende foretagender som f.eks. dansk landbrug, selvfølgelig mod en passende rente. I Kiel organiseredes et sådant lånemarked: *Kieler Umschlag* (dansk: Omslag), hvor bl. a. danske adelsmænd kunne låne penge til en rente på 10–12% p.a., hvilket var næsten det dobbelte af den lovlige danske rentefod på 5% evt. 6¼%. Som sikkerhed udstedtes pantebrevne i danske godser. Hvert år på Hellig Trekongers dag (6. januar) blev der holdt Omslag i Kiel, hvor danske og andre debitorer eller deres fuldmægtige mødte op og betalte renter samt hovedstolen tilbage, i modsat fald fordoblede renterne.

Endnu i 1500-tallet var den danske gældsstiftelse kun lille i Kiel. Man klarede sig i de fleste tilfælde med lån hos familie og venner eller hos velstående købmænd i byerne. En ny mulighed, som nogle begyndte at anvende sig af, var at låne penge af kongen, noget der påbegyndtes under Frederik 2., men blev forøget stærkt i Christian 4.s første regeringstid. Kongen havde i 1602 udlånt 73.000 og i 1605 300.000 dlr. til danske adelige.¹⁴

Henimod slutningen af 1580-erne bedredes markedsforholdene igen for den danske studeeksport jvnf. s. 124, så kort efter Frederik 2.s død i april 1588 blev tilladelsen til eksport af græsøksne og oksekød ophævet af regeringsrådet ved en af dettes første større landbrugspolitiske beslutninger: 17/8 1588 for græsøksne og 7/12 for saltet kød. Begrundelsen var den, at græs-

*Kapitelstakster for byg
1580–1630. Kilde: Hans
Jørgen Marker: En model-
analyse af en højadelig
godsbesiddelse, 1982 tabel
5 a.*

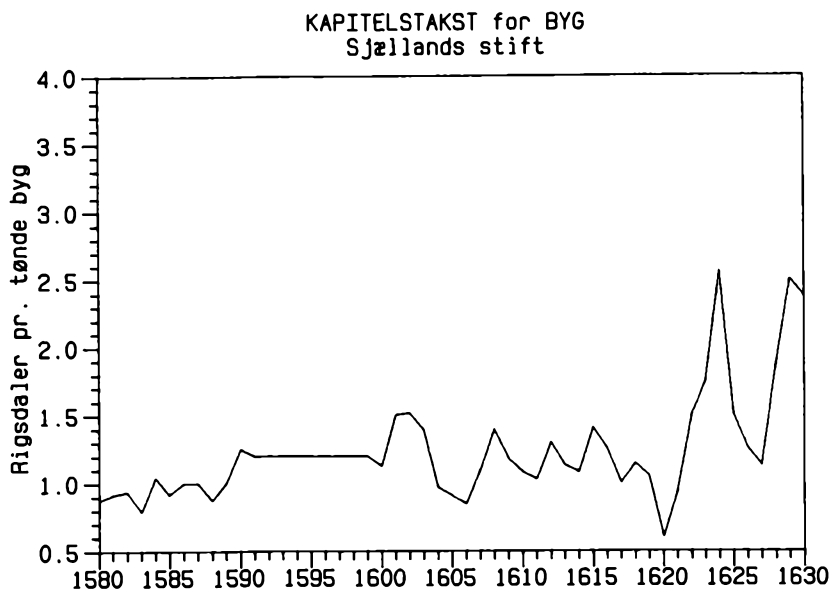

øksne (råproduktet) var blevet for dyre, både for de adelige, der handlede med staldøksne (det færdige produkt), som for bønderne, der ikke kunne skaffe sig de øksne, de skulle bruge til deres pløjning. Det er nok det første hensyn, der har vejet tungest, idet adelen jo havde faktisk monopol på opkøb og opfødning af græsøksne.

Det var nu ikke nemt at gøre alle tilfreds. Hertug Filip af Gottorp klagede, fordi mange adelige i hertugdømmerne havde indgået kontrakter med danske opdrættere om levering af græsøksne, og de kunne nu ikke blive leveret. Danske adelsmænd klagede over, at de også havde indgået kontrakter med folk i hertugdømmerne, som skulle opfede græsøksne for dem, og danskerne havde betalt for foderet på forhånd, og nu var disse penge spildt. Regeringsrådet var ubønhørligt, indtil en række jyske rigsråder tog affære. Så blev der 30. september givet tilladelse til, at allerede indkøbte græsøksne måtte udføres inden Mortensdag.¹⁵

Også de forbedrede afsætningsmuligheder for studene gav problemer. For at kunne udnytte konjunkturerne var der mange især jyske godsejere, der måtte investere i bygninger, besætninger eller flere fæstebønder, og de måtte selvfølgelig låne en stor del af pengene. Medvirkende til vanskelighederne kan have været, at de for en generel betragtning gode afsætningsmuligheder for dansk landbrug havde medført en voldsom stigning i priserne på jord og fast ejendom, der er beregnet til en 6-dobling mellem 1540 og 1620, og det gav naturligvis problemer for de unge adelige, der udover arvegodset ville investere i et nyt produktionsapparat.¹⁶

Derfor var det også nødvendigt, set fra adelens side, at regulere studeproduktionen, der steg støt ligesom eksporten, der nåede sit højdepunkt i perioden 1610–20 med en årlig eksport på 45–50.000 dyr årligt. Den 6. september 1604 blev der således udstedt en forordning, der konstaterede at borgere, præster, fogeder, skrivere

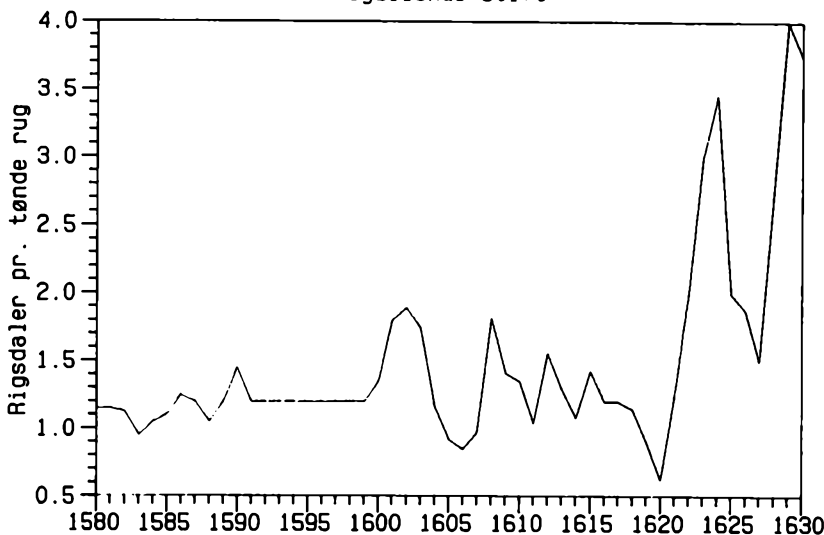
KAPITELSTAKST for RUC
Sjællands Stift

*Kapitelstakster for rug
1580-1630. Kilde: Hans
Jørgen Marker 1982 tabel
5 a.*

og formuende bønder vover at »omstrikke« i landsbyerne og opkøbe stude hos bønderne, for derefter at opfede dem og sælge dem til opkøbere. Konsekvensen heraf var iflg. forordningen, at kongen og adelen ikke kunne få nok græsøksne til opfodning, og derfor blev det endnu en gang fastslået, at bortset fra kronen og adelen skulle alle andre handle med stude på de lovlige markeder eller på byernes kvægtorve.

Den 1. juli 1619 skete på initiativ af rigsrådet en yderligere stramning af bestemmelserne om studeeksport. Det blev bestemt, at øksne eller andet »fæ« kun måtte udføres i marts måned, således at man bedre kunne kontrollere eksporten. Det var oprindeligt rigsrådets hensigt, at herfra skulle undtages staldøksne, der beviseligt var opfodret på kronens eller adeliges foder (for at holde andre befolkningsgrupper ude fra den gode forrretning), men i den endelige forordning blev kun undtaget de stude, der blev eksporteret

med skib, eller var blevet forhindret i at komme over Bælterne.¹⁷

I modsætning til priserne på stude og andre animalske produkter, skete der som vist på grafen et ikke ubetydeligt fald i priserne på korn i de første to årtier af 1600-tallet. Årsagen hertil skal formentlig dels søges i øget produktion i Polen og dels i, at efter nogle misvækstår og med freden i Vervins 1598 mellem Frankrig og Spanien, blev Den pyrenæiske Halvø igen selvforsynende med korn.

Visse aspekter af konsekvenserne for de adelige godsejere af hele denne udvikling er blevet analyseret af Knud J.V. Jespersen i en gennemgang af det omfattende kildemateriale, som udgøres af rostjenestetaksationerne.¹⁸ Rostjenesten var adelens pligt til at stille med heste og bevæbnede ryttere i et omfang, der var proportionalt med den enkelte adelsmands gods målt i tønder landgilde-hartkorn. Derfor kan disse taksationer temmelig præcist afspejle de enkelte adeliges godsbesiddelser til for-

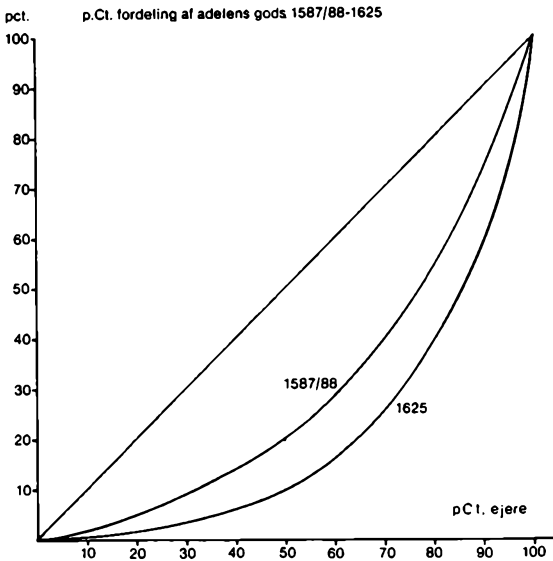

Procentvis fordeling af adelens gods 1587/88 og 1625 på grundlag af taksationerne til rostjenesten.

skellige tidspunkter. Som diagrammet viser, så kan udviklingen i den danske adels godsbesiddelser beskrives ved udtrykket, at de rige blev rigere og de fattige endnu

fattigere. Udviklingen var indtil 1609 forholdsvis moderat, derpå kom en kraftig stigning indtil 1614, der igen tog fart efter 1617. Det gik især ud over mellemgruppen af godsejere, der skulle stille med 2–3 rostjenesteheste. Deres andel af samtlige godsejere var 1587 37%, og de stillede med 52% af samtlige heste, men i 1625 var de tilsvarende tal henholdsvis 16% og 21%. Til gengæld ejede 20% af ejerne i 1587 40% men i 1625 63% af hartkornet.

Vinderne i hele denne proces var givetvis de adelige aristokrater. Alle adelige var i princippet lige med hensyn til rang og privilegier, men der var nu en stor gruppe som var mere lige end andre. Og så var der en relativt lille gruppe adelige, der i forvejen havde betydelige godser, og takket være repræsentanter i Rigsrådet fik de adgang til lensmandsposter og andre embeder i statsadministrationen, der formelt set var dårligt eller slet ikke lønnet, men som på utallige måder gav mulighed for »frynsegoder«, der kunne omsættes til jordegods.¹⁹

Perioden 1559–1620 – Sociale forhold

Det er meget vanskeligt at sige noget generelt om landbefolkningens levevilkår i 1500-tallet. Der er vel grund til at formode at de gunstige vilkår for landbruget også er smittet af på bønderne, og i hvert fald i de sidste årtier af århundredet blev de ikke plaget synderligt af ekstraskatter (jvnf. s. 123).

Et af tidens få socialpolitiske forbedringer var lovgivning om enkers vilkår. I Koldingske Reces 1558 var det bestemt, at enker efter fæstebønder ikke kunne sættes ud af fæstegården før et år efter mandens død. Nu blev det ved forordning af 23/10 1565 yderligere fastslået, at på krongodset måtte enker have lov til at blive siddende på fæstegården tilmed uden at betale ny indfæstningsafgift på livstid, så længe de svarede landgilde m.v. Betingelsen var dog, at de ikke måtte gifte sig igen, for i så fald skulle den nye mand betale indfæstningsafgift.

Soldaterudskrivning

En af de senere så udbredte plager, som landbobefolkningen i hvert fald var fri for i 1500-tallet, var de militære byrder. Den nordiske syvårskrig blev fra dansk side hovedsagelig ført med hvervede, især tyske tropper til fodfolket. Rytteriet bestod dels af den danske adels rostjeneste men suppleret med hvervede folk. Krigsflåden var dels bemanded med professionelle sømænd men i vid udstrækning også med udskrevne bådsmand fra købstæderne.

Bønderne selv havde siden Grevens Fejde været fri for militærtjeneste, men i sommeren 1564 blev der provinsvis udskrevet bønder til soldatertjeneste. Bønderne blev (uanset ejendomsforhold) lagt i

lægd på 10, der skulle udvælge én af dem til soldat, og de 9 hjemmeblevne skulle udruste den udvalgte med våben og udrustning til 2 måneder. Disse »Udgjordsknechte« blev mest brugt til bevogtningsopgaver.

Også Kalmarkrigen blev udkæmpet uden brug af udskrevne folk, men 17. november 1614 oprettedes for første gang en stående, national fodfolkshær i fredstid, givetvis efter svensk model. Selvejerbønderne, som man ellers ikke hører så meget til i tiden undtagen ved skatteudskrivning, hvor de blev ansat til dobbelt takst mod fæstebønderne, fik den tvivlsomme ære at udgøre den faste styrke. I alt skulle der udskrives 4.000 soldater fordelt med 1.600 i Skånelandene, 200 på Sjælland og 200 på Fyn samt 2.000 i Nørrejylland. Det viste sig nu hurtigt, at så mange selvejerbønder var der slet ikke på Sjælland og i Jylland, hvor man måtte supplere med kronens fæstebønder.²⁰

Filosofien bag oprettelsen af denne styrke var, at man på denne måde kunne have et hjemmeværn af øvede soldater, der i fredstid boede hjemme og passede deres gårde. Soldater og underofficerer skulle ikke have nogen løn, men til gengæld skulle de være fritaget for alle afgifter af deres gårde inkl. skatter, men i krigstid og når de skulle på manøvrer uden for deres landsdel ville de få en løn på 2½ dlr. om måneden. Såfremt en bonde ikke selv kunne forrette tjeneste, skulle han være forpligtet til at sende en dygtig karl i stedet.

Ordnningen virker som en tilfældig og uigenomtænkt kopi af det svenske militærsystem, som havde helt andre forudsætninger, nemlig en talstærk stand af selvejerbønder. Det var således helt urimeligt,

at Åkær len = Hads herred ved Horsens alene skulle stille med 309 mand, tilfældigvis fordi der her var relativt mange selvejere (1683 var der ialt 506 gårde i herredet).

Erfaringerne med de udskrevne bønder har nok ikke været så gode, for i en krigsordinans af 17/12 1615 formuleres systemet på den måde, at de som ejer eller bruger en af de udvalgte gårde, herefter skal »holde en soldat til fods«, der skal lade sig bruge som krigsmand, når han tilsiges. På bekvemme steder ved landsbykirkerne skulle der indrettes eksercerpladser, og lensmændene skulle lade forfærdige et skab i kirken, hvor geværene skulle opbevares under lås, hvortil kaptajnen skulle have nøglen.

Der blev i ordinansen formuleret nogle uklare regler om, at disse karle kunne være bondens egne sønner eller andre karle, og de skulle have en løn på 18 dlr. om året eller ækvivalent i korn og klæder. I modsætning til senere kunne en sådan karl frit opsiges sin tjeneste med ¼ års varsel til bonden og kaptajnen. Dette gjaldt dog ikke for de vornede bønderkarle på Sjælland, som efter militærtjeneste ikke måtte bosætte sig udenfor det len, hvori de var født.

Christian 4. var ikke meget tilfreds med den militære effektivitet af dette hjemmevern, og overfor Rigsrådet stillede han i foråret 1620 forslag om, at alle bønder skulle være fælles om de militære byrder ved at kronens og gejstlighedens bønder betalte for en fast, hvervet hær af professionelle soldater på 4.000 mand.²¹

Rigsrådet var tydeligt nok ikke begejstret for at give kongen et sådant militært magtmiddel til hans frie disposition, så man foreslog i stedet, at de nævnte bønder skulle lægges sammen i lægder på 9, der hver skulle stille og underholde en soldat,

der i fredstid skulle tjene på en af gårdene, men ellers ekserceres og være pligtig til at blive i tjenesten i 3 år. 12/4 1621 blev en sådan ordning gennemført. Mængden af udskrevne soldater var nogenlunde den samme som i 1614, men hvorfor adelens bønder skulle være fri, omtales ikke i kilderne.

Retsforhold

Christian 4. var personligt meget engageret i retsforholdene, hvilket hans energiske deltagelse i Rettertinget og dets rejser tydeligt viser. Også for de lokale domstole havde han betydelig forståelse, selv om retsforholdene givetvis var meget mangelfulde og tilfældige. Det fremgår således af indledningen til en forordning af 28/6 1617 om herreds- og birketing, at mange herredsfogeder (dommere på herredstingene) bosatte sig i købstæderne og drev købmandshandel og ølsalg, hvorved bønderne blev afhængige af dem.

Ligeledes var mange herreder forenede under én herredsfoged, således at bønderne måtte rejse langt for at komme til tinge. Kongen bestemte derfor i nævnte forordning, at samtlige herredsfogeder skulle tillægges en gård i herredet, hvori de skulle bo. Desuden skulle tingstederne flyttes væk fra landsbyerne, hvor der var stor uskikkelig med drikken og sværmen og ud på marken, »hvor bedst er belejligt«.

Samtidig kunne Christian 4. dog skære igennem retssystemets kringelkroge. Således fik lensmanden på Kronborg, Joakim Bylov, 24/10 1610 ordre til at se bort fra lovens bestemmelser om, at der skulle afsiges dom på et herredsting, før der kunne foretages udpantning hos en bonde f.eks.

for skatte- eller landgilderestancer. Kongen fremhævede, at mange bønder brugte lovens bestemmelser til at trække tiden for betaling af landgilden ud, men derved kom de bare endnu længere ud på skråplanet. Derfor var det efter kongens mening i virkeligheden også bedst for bønderne, at lensmanden simpelthen foretog udpantning, såsnart en bondes restancer var tinglyst på herredstinget, således at bonden kunne starte på en frisk.

Tjenestefolk

Som tidligere nævnt var det for de aller fleste folk på landet såvel som i byerne en indarbejdet sædvane, at unge mennesker så snart de var konfirmerede fik plads som karl eller pige på en anden gård evt. på en hovedgård. Også denne del af samfundet søgte den dynamiske statsmagt i Christian 4.s tid at ordne og regulere. Mest udførligt kom bestræbelserne til orde i en forordning af 16/11 1619, hvis hovedprincipper senere blev optaget i Danske Lov 1683 og levede videre til langt op i 1800-tallet.

Hensigten var helt klart at beskytte bønderne (og dermed disses evne til at betale skat og landgilde) mod lønpres fra karle og piger. Derfor blev lønningerne fastsat ved maximumstakster fra 4½ til 7 dlr. og 1 mark for voksne karle om året inkl. kost.

Såfremt bonden hellere ville udrede en del af lønnen i korn («lønnesæd») samt jord til at så dette i, skulle der afkortes 32 skilling pr. skæppe i lønnen. Fik karlen tekstilvarer som en del af lønnen skulle der også ske afkortning f.eks. for l alen vadmel: 8 skilling, et par sko: 32 skilling o.s.v.²²

Det vigtigste var næsten, at hvis nogen bonde gav mere i løn end disse satser, så

kunne han straffes med bøder, medens tjenestefolkene, som modtog lønnen, skulle idømmes strafarbejde i jern, og det var ingen spøg.

Alle aftaler om tjenesteforhold skulle indgås for mindst et halvt år, med undtagelse af gifte husmænd og inderster, der måtte arbejde for dagløn. Opsigelser skulle ske 8 uger før »fardag«, og først efter erhvervet »flyttebevis« fra sognepræsten kunne karlen eller pigen frit forlade sognet (dog ikke godset i vornedskabets område).

Fattige, tiggere og løsgængere

I denne for landbruget ellers så gyldne tid synes bagsiden af medaljen at have været en stadig voksende strøm af fattige og subsistensløse, hvis eneste mulighed for at ernære sig var at gå rundt fra gård til gård og tigge og måske rapse lidt.

I recessen 1558 § 62 blev bestemmelsen om tiggere fra 1537 (jvnf. s. 92) uddybet, idet det blev fastslået, at de som på grund af sygdom eller alderdom ikke selv kunne tjene til deres brød havde *ret* til at gå rundt i hjemsognet og tigge. Hvis sognets beboere var ude af stand til at brødføde de fattige, kunne disse blive forsynet med et brev fra sognepræsten og kirkeværgen og dermed lovligt tigge i hele det pågældende herred. Alle andre måtte gribes af lensmanden eller godsejerne, der måtte bruge dem til »trældom og arbejde«.

Det blev dog gjort til en pligt for sognemændene (d.v.s. bønderne) at bygge et fattighus til husly for sognets fattige og husvilde. Der skulle endvidere anbringes en «fattigblok» (-bøsse) foran fattighuset,

hvortil præsten eller kirkeværgen skulle havde nøgle til, og deri skulle gode folk putte penge i, når de kom forbi.

Efter et usædvanligt grundigt »udvalgsarbejde«, hvor lensmænd omkring i riget skulle kortlægge problemet med omstrejvende tiggere og indsende forslag til mindskelse af problemet, kom der den 27. december 1587 en hel reces, »om hvorledes der skal forholdes med betlere«.

I recessens indledning blev det gjort gældende, at der var to hovedproblemer: 1) at raske folk, der var i stand til at arbejde, gik rundt og tiggede, og 2) at syge og handicappede forlod deres hjemsted og drog rundt i landet i stedet for at lade sig nøje med den lokale forsorg.

På landet blev det understreget, at det var sognefolkene *pligt* at underholde de fattige, der fandtes i sognet og var optegnet på et register forfattet af sognepræsten. Alle, der var værdigt trængende og kom på fattiglisten, skulle have udstedt et tegn, som de skulle bære på brystet med sognets navn påskrevet. Forlod de fattige sognet, mistede de alle rettigheder.

Det blev nu tilmed direkte strafbart for de fattige at forlade sognet, idet herredsfogederne skulle oversende sådanne tiggere uden gyldigt tiggertegn til lensmanden, som skulle lade de raske hudstryge til kagen (en kraftig pæl, som synderne blev bundet til). Endvidere blev det indskærpet, at børn af fattige husmænd e.l. ikke måtte sendes ud for at tigge, men de skulle sendes i lære eller i skole.

Lovgivningen synes at vise, at der her var et stigende problem, som man i realiteten ikke kunne løse. Bestræbelserne gik jo ikke ud på at afskaffe tiggeriet endsiges fjerne årsagerne til, at folk tiggede, men kun at sondre mellem de personer, der



Tiggertegn fra Mønsted sogn i Fjends herred vest for Viborg 1588.

havde lov til at tigge: »de værdigt trængende«, og alle de andre, som skulle straffes.

De ressourcer i form af billig arbejdskraft, som de arbejdsdygtige løsgængere udgjorde, søgte staten systematisk at udnytte især i Christian 4.s tid. Lensmændene fik gang på gang ordre til at indsamle især kraftige løsgængere til brug for kongens mange byggerier og arbejdet på Holmen i København.

Fra 1609 blev udnyttelsen af løsgængere yderligere sat i system ved oprettelsen af Tugthuset i København, senere kaldet Børnehuset, hvor man indsatte kvinder og børn dels for at straffe dem for deres forseelse: at være uden fast bopæl og arbejde, men faktisk også for at oplære dem til forskellige nyttige håndværk især tekstilmanufaktur.²³

Generelt blev det fra 1619 (forordning af 16. november) retsnormen, at såfremt en person blev truffet uden at vedkommende kunne bevise at være i fast tjeneste, f.eks. fordi karlen eller pigen var utilfreds med

den tilbudte løn eller arbejdsvilkår kunne den pågældende uden videre diskussion sendes i jern til København med henblik på arbejde i »slaveriet« på Bremerholm i lige så lang tid, som han havde været arbejdsløs.

1600-tallet bragte ikke mange nyheder med hensyn til behandlingen af det omvandrede proletariat. 1587-recessen blev indskærpet og dens bestemmelser optaget i Christian 4.s store reces 1643 (II-21-3). I et kongeligt missive til alle lensmænd af 31/1 1647 blev det indskærpet, at recessen skulle overholdes til punkt og prikke.²⁴

Et helt konkret resultat af dette kongebrev var en begravelse på Sørbymagle kirkegård 2/4 1647. Sognepræsten, Mads Prom (jvnf. s. 37) begravede her en »fattig tigger kvinde«, hvis navn han ikke engang kendte, der var død samme morgen i landsbyen Bøstrup. Hun var vistnok født i Skælskør, havde levet nogen tid i Køge, hvor hun havde været gift, men var »geråden i fattigdom«. Efter kongelig Majestæts forbud om at huse tiggere uden for hjem-sognet »blev hun af ingen annammet«. Hun turde heller ikke give sin sygdom tilkende, for at hun ikke helt skulle blive udstødt.²⁵

Der er på den anden side også eksempler på, at folk, der blev i det sogn, hvori de var født, var accepterede og i hvert fald kunne opretholde livet ved tiggeri, selvom tilværelsen bestemt ikke har været nogen dans på roser.

Citeres skal her igen Mads Prom i Sørbymagle, der den 10/12 1650 begravede Mette Jørgensdatter. Hun var blevet født uden for ægteskab som sin moders 6. barn, og præsten fortæller om hende, at »hun levede det meste af sin tid her i byen og ernærede sig med tiggeri. Havde liden for-

stand på det åndelige at skille fra det timelige« (hvorved menes, at hun var sindsygt). Mette fik med ungkarl Niels Christensen en datter, Abele, som sammen med sin mor og mormor boede i et gadehus i Sørbymagle.

Paradoksalt nok synes statsmagten altså kun at have været i stand til at mindske problemerne ved at kagstryge og forvise de tiggende fra den pågældende retskreds, hvis de ikke var hjemmehørende der, hvilket jo blot var at sende problemerne hen til andre steder i landet. Tugt- og børnehuse kan dog nok ved en velvillig betragtning ses som et middel til at oplære og beskæftige arbejdsløse. 5/5 1683 blev der udsendt en ny forordning om tiggeriet, der i alt væsentligt gentog 1587-recessen, dog med den fornyelse, at man opfordrede til, at der i hvert stift blev oprettet manufakturer til at beskæftige de fattige.

En særlig *ret* til at tigger havde fortsat de personer, som uden egen skyld kom ud for ulykker som ildebrand, sygdom, kvægstpe og lignende, altså skader som forsikrings-systemet i vore dage dækker.

Der var som omtalt s. 28 i mange landsbyvedtægter den klausul, at folk skulle hjælpe hinanden i ulykkestilfælde, men i erkendelse af at den lokale hjælp sikkert ikke var tilstrækkelig, var der samtidig en ret for de skadelidte til mod dokumentation at få herredstingets bevis, et såkaldt »tryglebrev«, der gav folk lov til at samle ind på egnen f.eks. til genopførelse af en nedbrændt gård eller betaling af lægeregning. Formålet med denne form for tiggeri var altså ikke blot at de nødlidende skulle opretholde livet, men hensigten var at de virkelig skulle kunne samle så mange penge ind, at det kunne erstatte skaden.

Tingbøgerne rummer mange beviser på,

at tryglebrevsinstitutionen faktisk havde den ønskede effekt. Som et enkelt eksempel kan nævnes fæstebonden Hans Mortensen i Roldsted i Åsum herred nordøst for Odense, der 8/12 1642 meddelte Åsum herredsting, at hans kone, der fornylig var død, gennem lang tid havde været syg og svagelig, og han havde anvendt størstedelen af sin fattige formue på hendes pleje. Endvidere var størstedelen af hans kvæg, heste og hopper døde af kvægsyge, hvorfor han var kommet meget bagud med alle ting. Han var derfor nødt til at bede alle

gode, fromme kristne om hjælp i Guds navn.

Herredstinget blev overbevist om hans elendige vilkår ved vidneudsagn fra tingmændene, og herredsfogeden udstedte derfor et brev til alle gode mænd på Fyn om at yde Hans Mortensen hjælp efter enhvers evne.

Hans Mortensen synes faktisk at være kommet over krisen, selvom han i de følgende år havde mange gældssager, og nævnes i 1648 både som tingmand og fæstebonde.²⁶

Perioden 1620–1660 – De hektiske år 1620–1629

Landbrugseksporten

Den gradvise optrapning af krigen i Mellemuropa efter opstanden i Böhmen i 1620 og genoptagelsen af krigen mellem Spanien og Nederlandene året efter betød ustabile vilkår for den danske landbrugs-eksport. Det var nok ikke, fordi efterspørgslen efter landbrugsvarer var lille, men snarere fordi transportvejene og markederne blev meget usikre.

Som nævnt s. 128 var der i 1620 i Nord-europa overskudsproduktion af korn med tilhørende prisfald. Dette var selvfølgelig godt for bybefolkningen, men uheldigt for dem, der levede af at producere og sælge korn. Derfor blev der 18/2 1621 påbudt noget ret usædvanligt, nemlig et forbud mod at importere rug, mel og brød, fordi der blev indført for meget af disse varer, »eftersom Gud ellers i rigelige mængder har forsynet vort rige med sådant korn, hvilket derved ikke kan afhændes«. Dog blev der givet tilladelse til fortsat at indføre hollandske kavringer (tvebakker) og umalet hvede, som landet ikke var selvforsynende med.

I 1622 slog situationen voldsomt om, idet der var misvækst for rug i hele Østersøområdet, hvilket hurtigt gav stor mangel på denne ubetinget vigtigste kornart til brød og en 5-dobling af prisen i forhold til 1620 (se s. 128).

Når disse udsving i høstudbyttet gav så markante kriseagtige reaktioner, var det dels fordi efterspørgselen efter korn var meget uelastisk, og dels fordi regeringerne havde ret få muligheder for at styre udviklingen. Man besad jo ikke moderne oplagingsmuligheder for korn, og desuden

var transportkapaciteten så lille, at der sagtens i én landsdel kunne være mangel, medens man i en anden havde overflod af korn.

En af de få styringsmekanismer konge og rigsråd havde, var at regulere udenrigshandelen ved eksport- eller importforbud, et middel der ikke mindst i Christian 4.s tid blev brugt meget flittigt.¹ Selvfølgelig var der også ulemper ved sådanne indgreb i markedsmekanismerne, for ganske mange mennesker levede jo af at producere og eksportere korn. Byg var så ubetinget det vigtigste eksportkorn, og derfor pålagde man nødigt eksportforbud for denne kornart, hvorimod rug kun blev eksporteret i ringe mængder og til gengæld var vigtigt som brødkorn, hvorfor prisstigninger kunne give uroligheder blandt befolkningen.

Derfor blev der udstedt forbud mod eksport af rug fra Sjælland i oktober og i november også fra Fyn.

I 1623 var det galt igen. Der måtte 4. oktober udstedes et generelt forbud mod eksport af rug begrundet med misvækst og dyrtid ikke alene i Danmark, men også i Pommern og andre steder (Polen). Christian 4. ville egentlig have haft et forbud mod eksport af alle former for korn, men det ville rigsrådet ikke acceptere for vårkornets (byg og havre) vedkommende, da »det fast det fornemmeste er, som vi herudi riget have at forvente os at få pendinge for«. ² Rugprisen steg til usete højder (se s. 138), og situationen må have været ganske alvorlig, for man gik med til at tillade import af rug og rugmel til Sjælland og Skåne (9/10 1623), altså at ophæve importforbuddet fra 1621, og kort tid efter (28/10) fik København, Christianshavn og Hel-

Kapitelstakster for byg
1620–1660. Kilde: Hans
Jørgen Marker 1982 tabel
5 a.

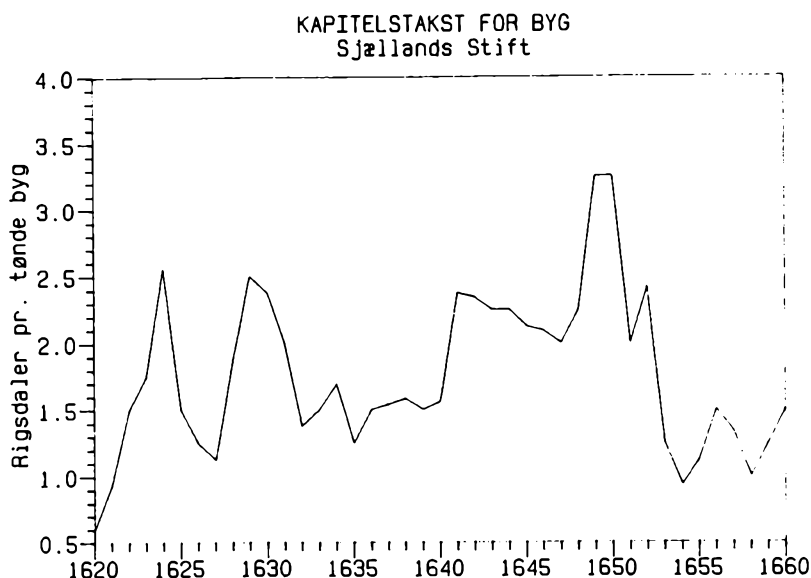

singør tilladelse til at hente hvede, rug, mel og skibsbrød fra fremmede steder, da de 3 byer uden dette »ikke kan holdes ved lige«.

I sommeren 1624 gav knapheden på korn direkte anledning til en af de få voldsomme episoder i Danmark i 1600-tallet, nemlig noget der direkte lignede et oprør.

I juli 1624 trængte en gruppe håndværkere, anført af skomageren Jørgen Pøler, ind på rådhuset i Ålborg, hvor de i barske vendinger klagede over, at nogle hollandske skibe, der lå i Limfjorden, var lastet med korn, som de ville udføre på trods af den store mangel på korn i byen. Magistraten: Borgmester og rådmænd, var alle købmænd, der levede af at sælge bl.a. korn, og de lod byfogden undersøge sagen, men håndværkerne gik til voldsomheder og konfiskerede roret fra et af de hollandske skibe, så det ikke kunne sejle.

Kongen blev vred og skrev 25. november 1624³ fra Haderslev til 3 rigsråder, at

en del håndværkere og gemene folk havde anstiftet stor Tumult og Oprør i Ålborg, til trods for at lensmanden Tønne Friis havde forbudt det og anklaget dem for retten, hvorfor de 3 rigsråder skulle træde sammen og træffe foranstaltninger til at gribe ophavsmændene og sende dem velforvarede til København.

Skrædderne, skomagerne og smedene fik konfiskeret deres lavhuse, og Jørgen Pøler blev dømt til at miste hals og hovedlod. Så slemt gik det dog ikke, for Jørgen Pølers venner drak bysvenden Peder Skaaning så fuld, at Jørgen Pøler slap ud af fangekælderen under rådhuset i Ålborg og aldrig siden blev set. Til gengæld blev de øvrige idømt svære bøder, og Peder Skaaning kom i jern på Bremerholm på livstid.⁴

Eksportforbudet for korn blev ophævet 12. juli 1624, men kun 2 dage efter skrev Christian 4. til en række rigsråder og bad dem udtale sig om situationen⁵.

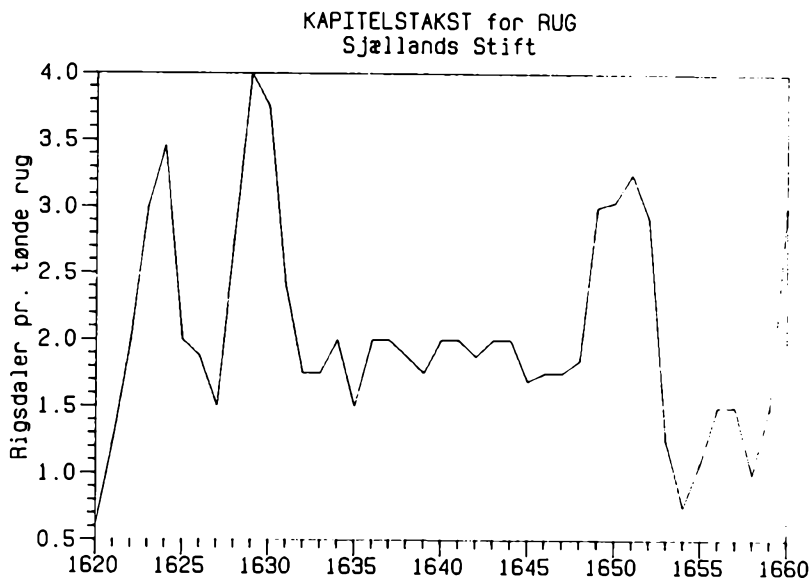

*Kapitelstakser for rug
1620–1660. Kilde: Hans
Jørgen Marker 1982 tabel
5 a.*

Fra Fyn svarede Jacob Ulfeld den 29. oktober, at på Fyn var der så stor mangel på korn, og det var så dyrt (rug: 6 dlr. pr. tønde, byg: mindst 4 dlr. pr. tønde), at folk må nøjes med at spise havre og boghvede. Årsagen til miseren var efter Jacob Ulfelds mening ikke mindst den, at der var udskibet altfor meget korn. Ydermere var olden i skovene til svinene («som ellers er en stoer hielp oc bistand for landet») også slået fejl, og der havde heller ikke været meget smør på grund af den tørre sommer.

Derfor foreslog Jacob Ulfeld, at der blev udstedt udførselsforbud for korn, flæsk og smør, således at den Guds velsignelse, der er i landet, må blive der, »og ikke blive for nogle fås profit og vindings skyld udført, det gandske land til skade og fare«⁶.

Ejendommeligt nok mente Mogens Kaas, der var lensmand på Ørum i Thy, at man havde korn nok, og at det ikke var nødvendigt med noget udførselsforbud. Han kan have haft ret i sin vurdering, men

det er næppe sandsynligt, for det må tages i betragtning, at lensmændene også som private godsejere havde meget kontante interesser i korneksporten.

Der blev på trods af disse indvendinger den 24. oktober 1624 udstedt et generelt udførselsforbud for korn, hvilket først blev ophævet til Sankt Hans 1625. På trods af krigen var der de følgende år relativt gunstige vilkår for kornproduktion og -handel, men efter besættelsen af Jylland blev der 8. november 1627 udstedt et nyt eksportforbud, der med forskellige lempelser varede lige til 25. juli 1631, da korneksporten på ny blev givet helt fri.

Også *studeeksporten* var udsat for mange hindringer i disse år, især som følge af krigshandlinger i de områder, hvorigenem dyrene skulle drives, for at nå frem til forbrugerne.

For at stimulere produktion og eksport (og dermed øge toldindtægterne) udstedtes 26. august 1622 en forordning, der betød

en bemærkelsesværdig liberalisering af vilkårene for studeopfedning. Det blev nemlig nu også tilladt købmænd at købe lige så mange græsøksne på landet, som de kunne opstalde på kronens, adelens eller *deres eget* indavlede foder. Hidtil havde det jo ellers været en af grundpillerne i denne produktion, at bøndernes salg af græsøksne skulle ske med forkøbsret for godsejeren og kronen ved stald døren eller på byernes kvægmarkeder, hvor andre købere så også kunne komme i betragtning.

Studeeksporten beskrives som »en af de bedste næringer at være, som indbyggerne her udi riget haver«⁷. Et andet middel til at øge eksporten var kongens tilladelse af 16. april 1623 til, at man nu måtte udføre staldøksne fra samtlige lovlige havne i riget og tilmed også udover marts måned (jvnf. s. 128), men selvfølgelig kun staldøksne og ikke ungkreaturer eller køer. Hidtil havde det kun været tilladt at eksportere stude fra Rødby, Assens, Middelfart og i perioder også Ringkøbing, men nu blev det altså muligt at gøre dette også fra havne f.eks. i Skåne og på Sjælland og derfra direkte til Holland, hvorved man undgik de farlige ruter over land igennem Nordtyskland. Til gengæld fik hollandske redere og skipperne en ny og stor indtægtskilde.

Hvordan de stakkels dyr har haft det ombord på de små skibe igennem flere uger, meldes der ikke noget om.

Ladegårdspolitik

Ved en ladegård forstod man i samtiden en landbrugsbedrift med det ene formål at fremstille landbrugsvarer i modsætning til en hovedgård, der tillige tjente som bolig (»sædegård«) for en adelig person. Ud-

trykket bruges dog især om de store gårde, der lå i tilknytning til kronens slotte, hvor lensmændene residerede, medens en foged bestyrede ladegården og dens drift. Det var normalt, at det grovere landbrugsarbejde blev udført af hoveripligtige bønder fra lenet, medens kreaturpasning og tærskning ofte påhvilede husmændene. Der var normalt kun en lille stab af fastansatte »specialister«, der varetog malkning samt fremstilling af mælk og ost, samt overvågede de forskellige former for arbejde.

Christian 4. var umådelig energisk og handlekraftig i disse år, og han udfoldede store bestræbelser for at øge kronens egenproduktion af landbrugsvarer ikke mindst stude. Et af hans mest markante projekter var oprettelsen af en stor ny ladegård lige uden for Københavns Vester Port, omtrent hvor Forum nu ligger.⁸

Til Københavns slot havde i middelalderen ligget en ladegård i den østlige del af byen i Vingårdsstræde, men den var forlængst nedlagt. I Tårnby på Amager havde kronen en ganske stor ladegård på over 300 td. l., drevet ved hoveri af bønderne i Tårnby sogn, og i tilknytning til planerne om opførelsen af Rosenborg var der også der blevet anlagt en ladegård. Ved Godthåbsvej vest for byen eksisterede fra Christian 3.s tid en mindre ladegård kaldet Nyby Ladegård, der ligesom Ibstrup (senere Jægersborg) tjente som leverandør af levnedsmidler til Københavns Slot samt Bremerholm og de øvrige statsinstitutioner i byen.

I 1620 købte og byttede kongen sig til store besiddelser lige vest for København. Den gamle landsby Solbjerg, der hidtil havde hørt til Vor Frue sogn, blev nedlagt, og jorden lagt til »den nye store ladegård«.

Den 9. december 1620 blev der skrevet

kontrakt med tømmerne, der skulle opføre en ny stald.⁹ Den skulle være 100 fag lang, 30 alen bred og 15 alen høj, med båse og krybber til 500 kreaturer, og et loft hvorfra foderet direkte kunne lempes ned i krybberne. Der blev også trukket rør på loftet, således at man kunne spule og vande krybberne.

Fogeden ved ladegården fik i 1623 en meget udførlig instruks¹⁰, hvoraf det bl.a. fremgår, at han skulle sørge for, at røgterne gjorde krybberne rene, inden kvæget skulle drikke, og efter at de havde drukket, skulle de igen feje vandet ud, inden de fik foder. Vandet kom dels fra en »vandkunst«, et trykvandsanlæg, som kongen selv havde været med til at udvikle, og dels fra Sankt Jørgens Sø, der var blevet opdæmmet.¹¹

Der skulle dagligt renses under kreaturerne, hvilket de ansatte røgtere skulle udføre sammen med husmændene fra Københavns len (som pligtarbejde).

Området ned mod Sankt Jørgens Sø var ret sumpet, så derfor skulle fogeden vedligeholde de grøfter, der var gravet imellem agrene. Ladegårdsmarken var på over 600 td. l. ager og eng og omfattede omtrent den nuværende Frederiksbergs kommune, så det var Danmarks største landbrugsbedrift, der i disse år lå lige uden for København. Jorden blev drevet ved hoveri af kronbønderne i de omkringliggende landsbyer, hvorfor kongen ved samme lejlighed sikrede sig samtlige gårde i Hvidovre ved et mageskifte med Universitetet.¹²

Det var ladegårdsfogeden, der skulle have opsyn med, at bønderne holdt alle grøfterne og hegnene omkring ladegårdsmarken vedlige. Om efteråret skulle jorden harves omkring Mikkelsdag, og derpå skulle gødningen køres ud. Når jorden var

bekvem om foråret, skulle den pløjes og siden med godt korn besåes, harves og tromles. Ligesom i de omgivende landsbyer, blev der tilsyneladende ikke sået vintersæd på Ladegården.

Fogeden fik dog skarpe formaninger om ikke at misbruge bøndernes arbejdskraft hverken med pløjning, såning, høst, kørsel med møg »eller udi nogen anden maade«.

Ladegården blev drevet som en virkelig stordrift. 12. marts 1622 blev det bestemt, at der herefter årligt skulle opstaldes 250 staldøksne på ladegården foruden 160 på Ibstrup ladegård og 80 på ladegården i Tårnby.

Der skulle også være mejeribrug på Ladegården. I maj 1623 bestilte kongen 200 stykker kvæg (formentlig kviekalve) hos grev Anton Günther af Oldenburg. Greven havde held til at holde sit lille land udenfor krigen, og Oldenburg oplevede derfor et vældigt opsving i opfedningen af staldøksne fra Danmark samt opdræt af kvæg og heste, idet der var stor efterspørgsel efter disse hos alle krigsførende magter.

Kalvene kom i juli til Nyborg, men måtte vente på Antvorskov, indtil markerne på Ladegården var blevet afhøstet. Samtidig bestilte kongen et »plankeværk« med et malkested til 400 kør, delt på midten så der kunne malkes 200 kør på hver side. Der skulle opføres et særligt hus med skyllerum, hvori også spande og sier kunne opbevares. Plankerne skulle være af egetræ, og det skulle altsammen forarbejdes på Bremerholm, hvor man jo havde rigelig med billig arbejdskraft i form af fanger. Der skulle også fremstilles bøtter, sier og jernbeslåede spande, og selveste arkitekten og bygmesteren Hans Stenwinkel fik ordre til at udhugge 2 store ostekar af sten.

Samtidig fik lensmændene på Sjælland

og i Skåne besked på at sørge for at sætte svin på sti til opfedning, dog ikke mere fede end at 7, 8 eller 9 sider kunne veje et skippund (159 kg), for det skulle været ordentligt flæsk, der kunne bruges til proviant på skibene til Ostindien. Christian 4. var meget optaget af svineavlen. Han gav således ordre til, at på Ladegården skulle svinene gives grønkål nogle gange i løbet af Hundedagene, og der skulle indrettes et rigtigt svineslagteri i Malmø, med særligt henblik på skibsfarten til Asien.

Den vegetabiliske produktion på Ladegården havde flere forskellige formål. På Ladegården blev der således systematisk sået hør (6 td.), der efter høsten skulle forarbejdes og leveres til slottet.¹³

Den byg, der blev dyrket, skulle være af en sådan kvalitet, at den kunne bruges til fremstilling af malt til anvendelse i »Kongens Bryghus«. Avnerne (»skeldkorn«) skulle bruges til foder for svinene og andet småkræ.

Selvfølgelig blev der også fremstillet brændevin på Ladegården. En særligt uddannet pige blev sendt ind fra Frederiksborg med denne specielle opgave. Lensmanden fik ordre til at forsyne hende med trækul og andre nødvendige ting til brug ved den store brændevinskeddel, ligesom masken passende kunne bruges til foder for kreaturerne.

Ladegårdsmarken blev afsondret fra landsbyernes jorder ved grøfter og jorddiger, hvorpå der blev plantet tjørn, hassel, ask og røn, og omkring de sidste skulle bindes tjørne, så de talrige harer ikke åd de nye træer.¹⁴

Driften på den københavnske Ladegård havde to formål: At forsyne slottet med friske levnedsmidler, og at producere til salg på det københavnske marked. Som så

mange af Christian 4.s andre projekter fra disse år, må det siges at ideen var indlysende rigtig, og det er tydeligt, at kongen er helt up-to-date med den mest moderne europæiske landbrugsteknik, som han sikkert har set den på de store holstenske godser.

På linie med det københavnske ladegårdsprojekt oprettede Christian 4. i 1623 en helt ny ladegård i Antvorskov len nemlig *Lystager* ved Tingjellinge. Det var hertil først nødvendigt at foretage et mageskifte med Axel Rosenkrantz til Glimminge og med Roskilde domkapitel. Derefter blev 3 gårde i landsbyen Ormager nedlagt, og af disse jorder samt af jord fra landsbyerne Haldagermagle, Haldagerlille og Tingjellinge blev den nye hovedgårdsmark oprettet.¹⁵ Den var i 1682 på 130 td. l.

Samtidig indledte kongen den diamentralt modsatte politik ved forvaltningen af krongodset, nemlig ved nedlæggelse eller bortforpagtning af ladegårdene.

Således blev den store ladegård til Koldinghus slot 15/10 1623 bortforpagtet til Gundi Lange, på betingelse af at han ikke måtte kræve hoveri af bønderne undtagen for at holde gærderne omkring hovedgårdsmarken vedlige. Helt parallelt hermed bortforpagtede kongen i 1624¹⁶ Sæbygård i Vestsjælland til Ernst Normand mod en årlig afgift på 8 pund korn og 8 rdl., men også her med den klausul, at bønderne, der hidtil havde gjort hoveri til ladegården, skulle fritages herfor samt for alle ægter mod en årlig ydelse på 1 rdl. pr. pund landgilde. Dog skulle bønderne fortsat vedligeholde bygninger på hovedgården og gærderne omkring marken samt selv levere deres landgilde i Korsør.

En lidt anden model blev anvendt ved nedlæggelsen af ladegården i Tårnby, der

tilsyneladende var blevet overflødig efter oprettelsen af den store Ladegård.¹⁷ Den blev bortforpagtet til hollænderbønderne i Store Magleby mod en årlig afgift på 200 rdl. De »danske« bønder på Amager i Tårnby sogn, der hidtil havde drevet ladegårdsmarken ved hoveri blev fritaget herfor, mod en årligt afgift på 300 rdl. samt 1 rdl. pr. husmand, hvilket tilsammen har givet kronen en sikker nettoindtægt på godt 600 rdl. om året.

Hoveriafløsning

Som det er fremgået af det foregående, var Christian 4. vaklende i sin holdning til anvendelsen af bøndernes hoveri på kronens ladegårde, næppe ud fra en social vurdering men alene under hensyn til økonomiske kalkulationer.

Den 5. april 1623 indledte han et projekt, der sigtede mod at få afløst kronbøndernes pligt til at foretage *ægter* d.v.s. transporter for lensmændene, for rigsråder og kongelige tjenere (embedsmænd) samt for kongen selv mod en årlig pengeafgift.¹⁸

Forinden havde sagen været drøftet i rigsrådet, der 15. marts udtalte i en betænkning, at det faktisk var en god idé at afskaffe alle ægter, undtagen når kongens fadetur (d.v.s. hoffet) skulle transporteres gennem landet, hvilket ifølge håndfæstningen var en pligt, der påhvilede også adelens bønder. Rigsrådet gjorde dog opmærksom på, at der var et problem med rigsrådernes tjenesterejser, og når lensmændene skulle indsende regnskaber, skat og landgilde til Rentekammeret i København, og dertil kunne man ikke undvære bønderne med heste og vogne.

I stedet for at gå den sædvanlige vej,

nemlig at pålægge bønderne dette ved en forordning, så valgte Christian 4. den 5. april 1623 via Danske Kancelli at sende et missive herom til lensmændene på Sjælland, Fyn samt Koldinghus. Lensmændene fik den vanskelige opgave at spørge deres bønder i hvert sit len, hvad de ville give i penge for at blive forskåede for disse transportbyrder. Man skulle først forhandle med de rigeste bønder og med dem, der boede tæt ved landevejene, og derfor var mest plagede af ægterne. Sidenhen skulle lensmændene spørge de mindre bønder, og de der normalt kun havde mindre transportbyrder.

Undtagelsesvis har vi her en situation, hvor bønderne blev spurgt om et væsentligt problem, og hvor vi samtidig også kender en del af svarene.¹⁹

Det er dog kun fra Dragsholm len (= Odsherred), at vi kender svaret i bøndernes egen formulering; i de andre tilfælde er det redigeret af lensmanden.

Bønderne i Dragsholm len erklærer, at de ikke er i stand til at betale en eneste skilling. De er i forvejen overbebyrdede med landgilde og skatter, som udgør det dobbelte af, hvad de plejer at betale, og dertil kommer, at de ustandselig må køre kalk til det store byggeri på Frederiksborg samt brænde og salpeterjord til salpeterladerne (til krudtfremstilling), så dersom de skal besværes med yderligere byrder, må de gå fra gårdene.

Der var her bestemt ikke tale om traditionelt bonde-klynkeri. Den kvindelige lensmand på Dragsholm, Lisbeth Gyldenstjerne, indberettede nemlig i marts 1624, at der var så stor mangel på korn blandt bønderne, at mange marker ikke kunne blive besået dette år. Hun fik som svar ordre til, at hun skulle låne bønderne 7–8

læster korn (a 48 td.), men så skulle hun også have flittigt tilsyn med, at jorden faktisk blev besået og dyrket.²⁰

På Møn havde man af geografiske grunde aldrig forrettet ægter for kronen, og følgelig ville man heller ikke betale nogen afløsningssum.

På Fyn erklærede man i Dalum Klosters og Hagenskov len, at bønderne simpelthen ikke havde nogen penge at betale med, så de ville da hellere blive ved med at forrette ægterne.

Andre steder var man knap så afvisende. Fra Holbæk len kom et forsigtigt tilbud på 6 skilling pr. tønde landgilde, fra Antvorskov og Sæbygård len i Vestsjælland generøst det dobbelte: 12 skilling pr. tønde hartkorn, hvilket tilmed i Odensegårds len blev forøget til 16 skilling.

Det er umuligt at give noget præcist gennemsnitstal for landgilden, men forudsætter man et sådant på 16 td. htk. pr. helgård, svarer de foreslåede afløsningssummer til henholdsvis 1, 2 og 2½ rdl. pr. gård.

I visse andre len fulgte man ikke helt instruksen, men tilbuddene blev opgjort i rdl. pr. helgård. En stor del af bønderne i Tryggevælde len i Østsjælland mente at kunne klare ½ rdl. pr. gård, i Nyborg len foreslog man 1 rdl. for de store og ½ for de små gårde, men tilbuddene toppede klart i Hindsgavl og Rugårds len på Vestfyn med hele 3 rdl. pr. gård (dog 2½ for de mindre gårde).

Den store forskel i tilbuddene kan hænge sammen med varierende økonomiske muligheder, eller at bønderne i nogle områder har været særligt hårdt plagede af transporterne og derfor var villige til at betale en høj pris for at slippe for dem. Man kan dog ikke se bort fra, at lensmændene kan

have udøvet et pres på bønderne, for at få dem til at tilbyde mere.

Vi ved ikke, hvordan Christian 4. har modtaget indberetningerne fra lenene. Men det er ganske tydeligt, at han fra årsskiftet 1623/24 overvejede en anden og mere vidtgående model. Den 10. januar 1624 fik lensmændene på Roskildegård og Ringsted Kloster ordre til at inddele kronbønderne i deres len i to grupper. Den ene gruppe skulle udgøres af de bønder, der boede tættest ved hovedgården i et antal af ca. 60. Disse skulle fremover drive ladegårdens avl, transportere brænde og køre fodegen rundt i lenet. Med alle andre kronbønder i lenet skulle der *forhandles* om en afløsning af alt hoveri og alle ægter i fredstid, dog skulle de fortsat køre jord og brænde til salpeterladerne.

Den 21. april 1624 gik kongen i et brev til en lang række lensmænd endnu et skridt videre. De skulle som ovenfor inddele deres bønder og husmænd i to grupper, hvoraf den ene skulle klare alt hoveriet og alle ægterne. Resten skulle fritages for alt arbejde og til gengæld betale *arbejdspenge* i størrelsen 1 rdl. pr. pund landgildehartkorn, hvilket svarer til 1 ort eller ¼ rdl. pr. tønde hartkorn. Hver gadehusmand skulle betale 1 rdl.

Det kan ikke undre, at mange bønder protesterede. Fra Riberhus len kom der klager om, at de 140 bønder, der var udvalgt til at klare driften af den store Riberhus ladegård, slet ikke kunne klare arbejdet alene. Den 8. maj blev der holdt et møde på Riberhus, hvor de fritagne bønder (altså de, der skulle betale arbejdspenge) indgik en kontrakt med de 140 hoveripligtige bønder om, at de ville deltage i arbejdet. Til gengæld skulle så alle bønder i Skast herred i fællesskab udrede de ar-

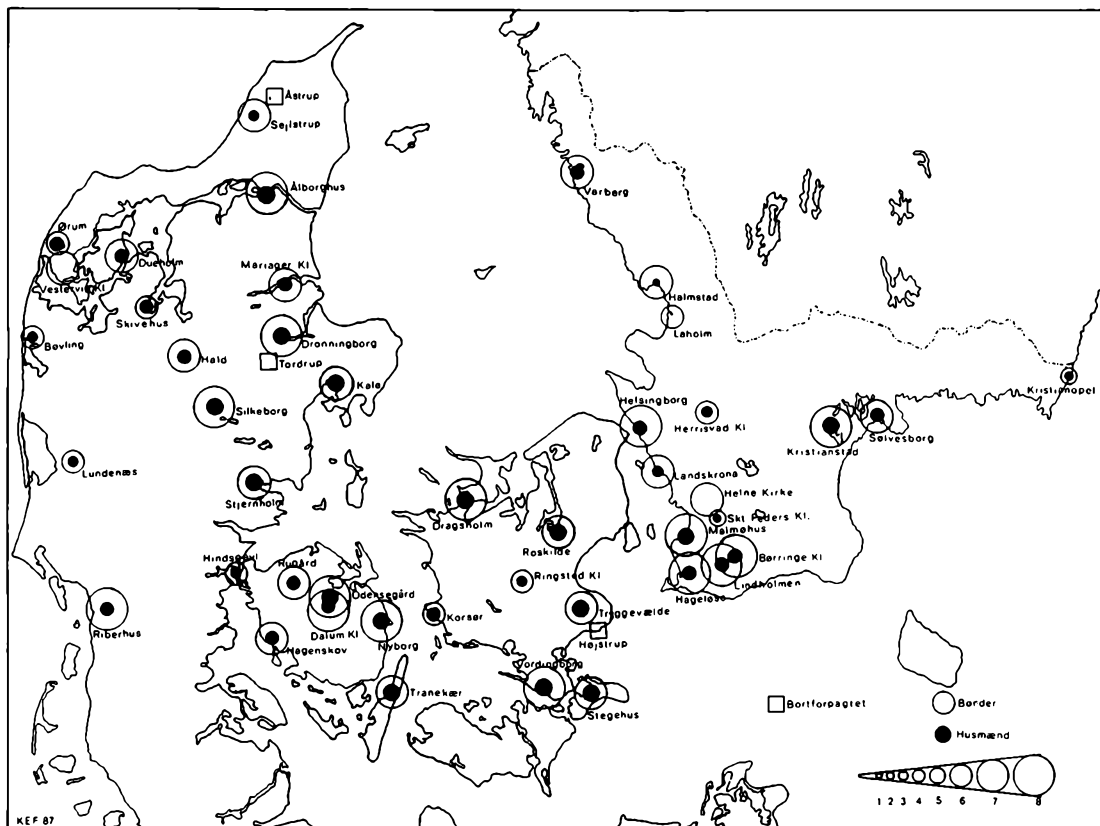

Antal hoveripligtige bønder og husmænd på hver af kronens ladegårde. Kilde: *Missive til lensmændene af 21/4 1624, tr. Kancelliets Brevbøger 1624-26 s. 123 f.* Signaturforklaring: 1: <6, 2: 6-10, 3: 11-16, 4: 17-23, 5: 24-36, 6: 37-80, 7: 81-130, 8: 131-150. Resten af bønderne og husmændene skulle betale arbejdspenge. Ved de bortforpagtede ladegårde skulle der ikke ydes hoveri.

bejdspenge, der var blevet pålignet de fritagne bønder alene.

En lignende løsning fandt man på Havreballegård (Marselisborg) og Kalø len. Kronbønderne i henholdsvis Viby og Rønde, der var blevet fritaget for ægt og arbejde mod arbejdspenge, blev igen pålagt dette hoveri. De arbejdspenge, som kronen derved gik glip af, skulle lensmændene selv udrede og årligt gøre regnskab for i Rentekammeret.

Det var egentlig en ganske favorabel udgang for kronen. Man fik det samme hoveri m.m. som hidtil og i tilgift de nye arbejdspenge.

Rigsrådet var derimod ikke så begejstret. I en betænkning af 3. august 1624 blev det sagt meget direkte, at initiativet ville føre til landets og undersåtternes ruin. I en situation, hvor der årligt skulle opkræves ekstra skatter og afgifter på mindst 70.000 rdl. til forsvaret, ville det være me-

get svært for de berørte bønder at betale arbejdspengene, der i realiteten ville svare til en forhøjelse af deres landgilde med 25%. Da bønderne jo alligevel skulle holde folk, heste og vogne, ville det efter rigsrådets mening ikke være nær så byrdefuldt for dem at udføre arbejdet som hidtil som at betale denne nye afgift. Desuden ville den gruppe af bønder, der skulle udføre alt arbejdet til ladegårdene og med ægterne, blive særdeles hårdt ramt, og så var det dog bedre, at arbejdet blev fordelt på samtlige bønder i lenet.

Ud fra en nøgtern økonomisk kalkulation fremsførte Rigsrådet, at det i fremtiden ville blive svært at få nogen til at give en høj indfæstningsafgift (stedsmål) for en gård, der var belagt med høje afgifter eller store hoveribylder. Det modsatte ville give en større nettoindtægt.

Endelig slog Rigsrådet på et meget ømt punkt: Såfremt der nu skulle blive krig (»det Gud naadeligen afvende«), så ville det ikke hjælpe spor, at kongen havde mange penge i kassen, hvis befolkningen var så fattige og forarmede, at de slet ikke kunne gøre modstand.

Christian 4. bøjede af. Endnu samme dag som Rigsrådet afgav sin betænkning (3/8 1624), udsendte han en ny ordre til en række lensmænd. De skulle stiftsvis danne kommissioner, der skulle rejse rundt i landet og undersøge situationen sammen med de lokale lensmænd. Der var ikke længere tale om forhandlinger men heller ikke om faste takster, for kommissionen skulle under ansvar for den ed, »som I er pligtige, og som I eller Eders Arfvinge derfor ville ansvare«, sørge for, at de hoverifri bønder og husmænd blev pålagt arbejdspenge, der svarede til deres skatteevne. Dette begreb blev defineret som det niveau, som de

kunne tåle, »idet man så vidt muligt skal tilgodese Vor fordel på alle måder ... dog at bønderne alligevel forbliver ved magt«. Kommissionen skulle altså foretage en konkret vurdering og justere arbejdspengene derefter.

Meget realistisk tilføjede kongen i instruksen, at såfremt det var nødvendigt »nogen stor bygning at lade foretage«, så skulle de fritagne bønder bruges dertil mod nedsættelse af arbejdspengene. Var endelig hoveribylden for stor, kunne den fordeles på de »fri« bønder mod kompensation i arbejdspengene.

Det var unægtelig ikke nogen let opgave, kommissionerne her havde fået. Fra Skåne og Halland måtte man meddele, at så længe de store byggerier på henholdsvis Kristiansstad og Halmstad stod på, var det umuligt at undvære bøndernes ægter.

Fra Viborg stift var indberetningen holdt i meget mørke toner. Sandflugten er slem mange steder og truer med at brede sig. Husmændene er yderst fattige, mange »bor udi nogle Jordhytter, og har ikke andet at bruge uden et lidet Kålgårdsted«. De har svært nok ved at svare huspengene på 1 mark eller 12 skilling, hvorfor mange »forårsages at tage staven i hånden og tigge sig til det, de skal udgive til huspenge, og føde og klæde dem, deres fattige hustruer og børn med«. Derfor var det urealistisk at pålægge befolkningen nye afgifter.

I et brev direkte til kansleren Christen Friis til Kragerup gjorde to af kommissionsmedlemmerne, Knud Gyldenstjerne og Niels Krag, gældende, at selv om der endnu (19/3 1625) ikke var blevet opkrævet arbejdspenge, så har bønderne, lige siden man begyndte at tale om disse arbejdspenge »bevist dem så genstridige ...



Pløjescene på Ulfeldtsholm. I forgrunden pløjes med en hjulplov, hvor plovmanden løfter sin kæp for at fjerne jordklumper og rødder. I baggrunden sår en mand korn, idet han i en rem om halsen har et »sædeløb«, d.v.s. en kuru bundet af halm med en træbund, hvori han har såsæden.

at de ganske ingen Arbejde vil gøre«, så kommissionen anbefalede stærkt, at man kunne genindføre de gamle tilstande »på det Bønderne imod Lensmændene ikke skulle blive alt for meget opstutzigh« (genstridige). Indberetningerne blev forelagt Christian 4. på Frederiksborg den 8. maj 1625 før prædikenen. Kansleren har udenpå brevet skrevet »Gud hielp«, og det kunne der være god grund til. Dagen efter forlod kongen nemlig Frederiksborg for at påbegynde sin skæbnesvangre rejse til Tyskland, en rejse, der kulminerede med nederlaget ved Lutter am Barenberg den 17. august 1626 og afsluttedes med freden i Lübeck den 12. maj 1629. Kongen fik naturligvis meget andet at tænke på, og sagen blev tilsyneladende uden nogen egentlig beslutning herom henlagt til bedre tider.

Det ser ud til, at Christian 4.s eksperimenter med hoveriafløsning virkelig har sat en større bevægelse af bondeuro i gang i Jylland.

»Den udvalgte prins« Christian (5.) havde fået overdraget regeringsmagten under faderens fravær, og det var derfor ham, der modtog et brev fra bønderne i Stjernholm len ved Horsens fra maj 1625, hvori de klagede over, at lensmanden Oluf Parsberg besværede dem med nyt arbejde og nye »pålæg«. Han fik et skarpt brev fra prinsen om at lade være med det, og blev bedt om en udtalelse.

Denne kender vi desværre ikke, men et nyt brev fra prinsen af 20. juni 1625 fortalte, at bønderne i Stjernholm len havde vist modvillighed og ulydighed mod lensmanden på tilskyndelse af bonden Søren Nielsen i Tåning i Voer herred. Bønderne fik ordre til straks at gøre alle de ægter og det arbejde, der fra Arilds tid havde været

sædvanligt, og lensmanden skulle straffe de modvillige.

Søren Nielsen blev med noget besvær fanget. Han blev dømt i kongens nåde og unåde, og den 21. september blev han beordret henrettet. Bønderne skulle straffes »på deres yderste formue«, fordi de havde sluttet sig til Søren Nielsen og havde vist sig modvillige mod kongens missiver og lensmænd.

Prins Christian kom selv til Stjernholm og undersøgte sagen. I en ny skrivelse af 9. oktober blev straffene over bønderne gjort betingede af god opførsel, men i modsat fald ville de afsagte domme blive taget op igen og fuldbyrdet uden al nåde. Der er ikke i sagefaldsregisteret optegnet nogle bøder for disse uroligheder, så Hans H. Fussing, der har analyseret sagen, antager, at det faktisk er lensmanden, der har overtrådt normerne.²¹

Det må dog understreges, at der faktisk var nogle bønder, der syntes godt om idéen med afløsning af ægterne. Det gælder således bønderne i Roskilde len, der i 1626 klagede over de mange transporter, de skulle foretage, eftersom »vi fattige bønder bor her midt på Landstrøget, og skal tage imod alle Rejserne på fire sider, hvor fra de her ankommer.«²²

De foreslog, at de måtte afløse disse transporter med »en beskeden Afgift efter vor fattige formue«, idet de henviste til kongens tidligere breve herom.

I Københavns len blev der faktisk gennemført en afløsning af hoveriet med 6. rdl. pr. gård. Prins Christian bevilgede 20. juli 1625 en nedsættelse til 5 rdl. pr. gård.

Endelig skal det bemærkes, at i de »Besværinger og Forslag«, som jyske borgere udarbejdede i 1629²³, siges det om Chri-

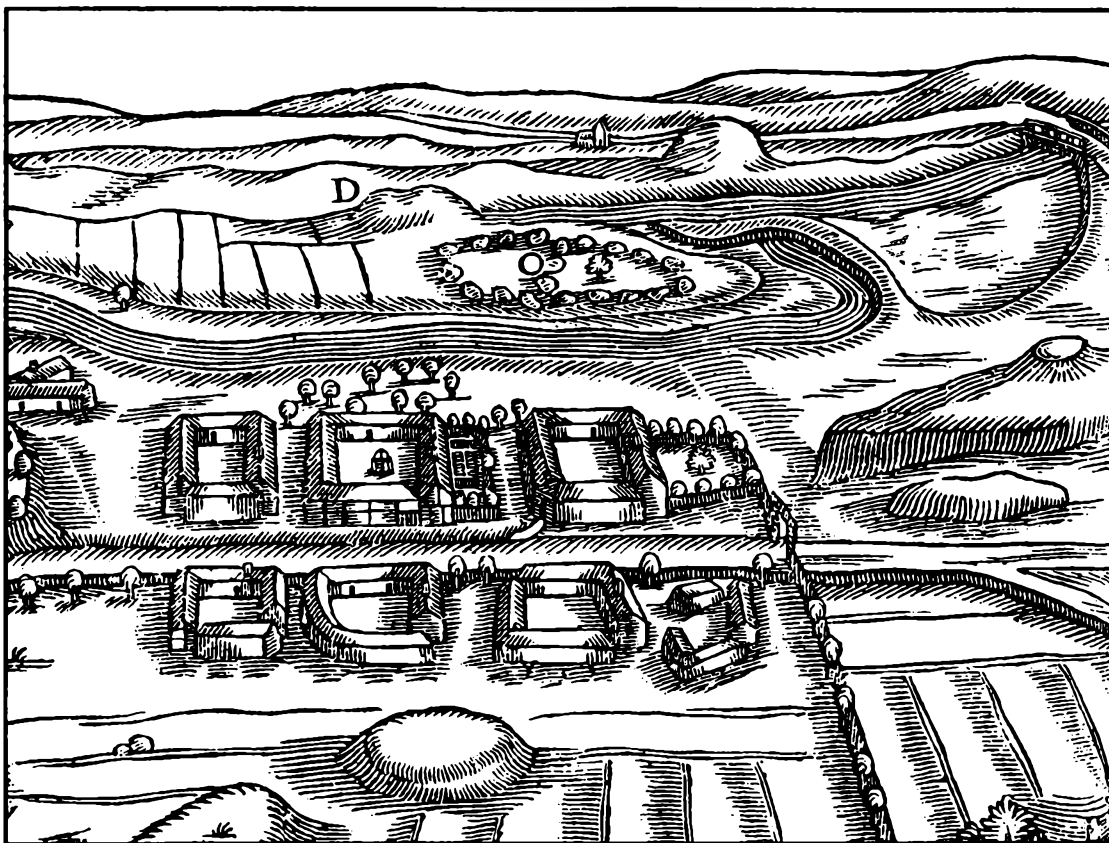

Landsbyen Lejre syd for Roskilde fra Ole Worm: *Danicorum monumentorum libri sex*, 1643. Der var faktisk i 1682 6 gårde (samt en husmand) i Lejre, der alle var egaliserede med samme areal og betalte den samme landgilde. På prospektet er markerne delt i 6 lige brede, højryggede agre, ligesom de arkæologiske mindesmærker (O: Skibsætningen og D: Grydehøj) er anbragt nogenlunde korrekt. Der er derfor grund til at formode, at billedet af den lille sjællandske landsby med de 4-længede gårde er ganske pålideligt.

stian 4.s forslag om arbejdspenge »at slig Eders Majestæts kristelige Forsæt blev forvendt (forhindret), Bonden ikke til ringe Forhindring og Skade, det de endnu vemodelig må beklage«.

Delvis ejendomsret til bøndergårde

Et af de andre spændende projekter, som Christian 4. arbejdede med i 1623, var beslutningen om at indføre ejendomsret til bygningerne på fæstegårdene på krongodset i Københavns, Kronborg og Frederiks-

borg len ved forordningen af 27. november 1623.²⁴

Begrundelsen var klar: »Af kongelig nådigste forsiorg og omhu, og på det menige bønder ... des bedre må tiltage og deres gårde med des større flid og vindskibelighed bygge og bebo«, altså forventningen om, at folk, der kunne regne med, at gården ville gå i arv til et af børnene, ville være mere omhyggelige med at passe og forbedre den end sædvanlige fæstebønder, der ikke havde en sådan sikkerhed.

Uden modydelse af nogen art fik kronens bønder i hele det nordøstlige Sjælland herved bygningerne på deres gårde i arvelig besiddelse. De var dog kun ejere af bygningerne ikke af jorden, som de stadigvæk skulle tage i fæste mod indfæstningsafgift, landgilde og hoveri, og jorden måtte ikke skilles fra bygningerne. Der var altså ikke noget i vejen for, at en bonde kunne udvises af sin gård, hvis han ikke betalte afgifterne, men svarede han enhver sit, var der en meget betydelig sikkerhed for, at gården kunne gå i arv. Desuden kunne bonden ved overgang til aftægt sælge bygningerne til sin efterfølger, der blot skulle godkendes af lensmanden.

Forordningen rejste dog en række nye problemer, nemlig arvedelingen. Dette var ved normale fæstegårde ikke noget problem, idet det, der kunne deles mellem arvingerne, udelukkende var indbo og løsøre. I Nordsjælland kunne arvingerne efter 1623 også gøre krav på en deling af bygningerne, og for at undgå »irringer«, skulle herreds- eller birkefogeden sammen med 4 naboer søge at løse de problemer, der derved kunne opstå.

Rent faktisk blev mange bønder i området og på Amager herved ejere af bygningerne på deres gårde, hvad der nok var

med til at stimulere den økonomiske aktivitet i området.

Andre steder i landet, som f.eks. i Skast herred i Sydjylland ejede fæstebønderne også selv deres bygninger, således som det blev udtrykt i en erklæring fra herredstinget i 1638: »Thi Husene er bøndernes egne i Skast herred, og ved arv og skifte regnes de lige som andet rørligt gods og løsøre«.

Sammen med bygningerne kunne en bonde bortsælge eller bortgive »fæsteretten« til gårdens jord, men da det jo udelukkende var godsejeren, der bestemte, hvem der skulle være fæster af en gård, var han ikke forpligtet af private arrangementer bønderne imellem. Det er ikke så mærkeligt, at forholdet gav mange problemer.²⁶

Udskrivningsvæsenet

Under indtryk af den truende udenrigspolitiske situation og kongens permanente lyst til at blande sig i konflikterne i Europa besluttede Rigsrådet den 19. februar 1625 at foreslå en udvidelse af udskrivningsordningen fra 1620 (jvnf. s. 131).

Foruden de allerede direkte udskrevne karle på krongodset skulle »alle andre unge bønderkarle så vel på kronens som på adelens« (dog undtagen ugedagsbønderne), der var egnede til soldatertjeneste optegnes i en rulle, og de skulle to gange om året undervises og exerceres i at marchere i orden.

Endvidere skulle de lære at skyde med musketter mod et mål »og inted videre«. Der skulle indrettes exercerpladser over hele landet, så at ingen skulle gå mere end 7-8 mil (à 7,5 km).

Dette hjemmeværn havde næppe nogen som helst militær værdi, og det blev da

heller ikke brugt under krigen i Jylland. Derimod blev systemet taget i anvendelse på øerne efter besættelsen af Jylland. Den 14. februar 1628 blev hver femte mand af »landfolket« udskrevet til tjeneste såvel af kronens som adelens bønder. I det omfang, de således udskrevne blev flyttet fra hjemstedet, skulle lensmændene straks udskrive nye soldater, således at de lokale kompagnier altid var på fuld styrke.

Utallige synes de metoder at have været, hvormed karlene søgte at undgå denne udskrivning. En af de hyppigste synes at have været den, at de unge karle begav sig ind til købstæderne og pro forma opnåede borgerskab, men i virkeligheden blev boende på

landet. Men, som det hedder i et missive fra kongen 13. marts 1629: »dette er kun at sætte en voksnæse på øvrigheden«, så lensmændene måtte kun anerkende borgerskaber, hvor den pågældende holdt »dug og disk« i købstaden.

Et andet kneb var med vilje at lade en gård forfalde og derpå bosætte sig hos en anden bonde som inderste, hvormed man var fri for udskrivning. De pågældende skulle som straf straks udskrives. Dette var noget nyt, for hidtil havde man nok betragtet soldatertjenesten som noget ubehageligt, men egentlig ikke som en straf på linie med arbejde på Bremerholm.

Perioden 1629–45

Jylland led svært under besættelsen, og medens de andre landsdele slap for direkte krigshandlinger, måtte de til gengæld betale store skatter. Det ser dog ud til, at landet forbavsende hurtigt kom til hæfterne igen. Danmark var jo efter freden i Lübeck nogenlunde neutralt, og danske landmænd og købmænd kunne i en vis udstrækning udnytte denne situation til at forsyne de krigsførende lande med fødevarer. På den anden side var markederne usikre, handelsvejene ofte afbrudt og købekraften hos befolkningen i de egne, hvor krigen rasede, drastisk formindsket. Kornpriserne vedblev at ligge på et relativt højt niveau og var temmelig stabile frem til Torstensson-krigen 1644 (Jvnf. s. 138).

Svenskerne lagde store toldafgifter på korneksporten fra de havne i Preussen, Polen og Pommern, som de kontrollerede i perioden 1626–35, og visse år var Danzig helt blokeret. Det gav dansk korneksport en chance på det hollandske marked, hvor efterspørgselen efter korn i nogle år var så stor, at det kunne betale sig at sende skibe helt til Archangelsk for at købe korn. Den danske korneksport nåede et højdepunkt omkring 1640 med en eksport på 2–300.000 td. korn (især byg), hvortil kom en betydelig (men ukendt) eksport til Norge. Ikke mindst de københavnske storkøbmænd med nære hollandske familie- og forretningsforbindelser tjente store penge i disse år. Der er heller ingen tvivl om, at de gunstige vilkår smittede af på producenterne: adel og bønder.

Studehandel

Også studehandelen havde gode muligheder i disse år. 1640 blev eksporten af okser opgjort til 38.000 svarende til en eksportværdi på 6–700.000 rdl.¹

Priserne var gode. Som diagrammet s. 152 viser, så steg priserne på græsøksne til omkring 8 rdl. pr. stk., hvad der især må være kommet bønderne til gode; men priserne på staldøksne steg endnu mere, således at der var en fortjeneste på omkring 5 rdl. pr. stk. for opstaldning.

Adelens stigende afhængighed af den borgerlige kapital² betød, at mange købmænd engagerede sig stærkt i studeproduktion og -handel. For at dæmme op for dette, blev det i en forordning af 8. juni 1639³ bestemt, at købmændene skulle dokumentere med attester udstedt af lensmændene, at de pågældende eksportstude faktisk var opfodret på foder, som købmanden selv havde avlet og ikke havde indkøbt af bønder, med mindre studene var købt fra kronens eller adelens ladegårde. Med andre ord: Bønder måtte under ingen omstændigheder eksportere stude.

Et afbræk i den ellers så blomstrende studehandel var dog en voldsom *kvæggpest*, der i 1630-erne forvoldte store ulykker. Den brød ud i vinteren 1637/38 i Holsten, Mecklenburg og Pommern.

Christian 4. var absolut på vagt overfor sygdommen og erkendte dens smittefarlighed. 21. december 1637 udgik der ordre til samtlige lensmænd om forbud mod indførsel af »fremmed fæ« fra de sygdomsramte egne. Ydermere fik lensmændene på øerne besked på, at hvis sygdommen kom dertil, så måtte ingen kreaturer

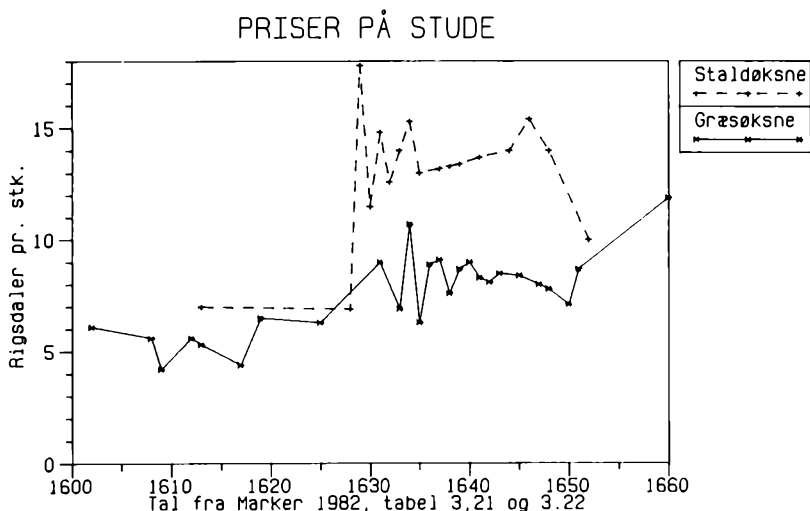

Priser på stude. Kilde: Hans Jørgen Marker: En modelanalyse ... af en højadelig godsbesiddelse. 1982. I modsætning til kapitelstaksterne er der her tale om regulære handelspriser. Specielt i perioden 1630–1650 må det have været en ganske god forretning at holde stude på stald junf. s. 86.

der fra. Sygdommen lod sig dog ikke standse, og den 9. februar 1638 fik lensmændene på Vordingborg og Koldinghus yderligere ordre om at udsende vogtere og hyrder, der kunne passe på, at sunde kreaturer ikke kom ud på de græsgange, hvor der havde gået syge dyr og heller ikke på steder, hvor vinden kunne bære hen på det sunde kvæg. Døde dyr skulle kastes i de dybeste moradser. Hunde skulle holdes bundne på gårdene, og slap de løs, skulle man straks skyde dem, for at de ikke skulle æde af dyrekroppene og derved sprede sygdommen.⁴

Christian 4. måtte tilmed skride til endnu mere drastiske forholdsregler, da han frygtede »at det ganske land derover skal gå til grunde og ruineres«. Den 19. februar 1638 blev det forbudt alle, hvor kvægysgen var brudt ud, at flytte eller sælge ikke alene levende dyr men også kød, hør, halm eller foder. Hvor der var vangelag eller fælles overdrev, skulle hver bys kreaturer holdes for sig selv. Alle kvægtorve og -markeder i Jylland blev lukket, og overtrædelse af

disse påbud blev straffet med fængsel og jern.

Disse forholdsregler vidner om stor forståelse for kvægpestens smittemuligheder, og det er også muligt at indgrebene har haft en vis effekt. Ganske vist kom »pestsygen eller styrtesygen« i vinteren 1638/39 til Skåne, men det ser ud til, at den hermed havde raset ud. I hvert fald kendes der ikke flere offentlige forholdsregler imod kvægysgen.

Skatter

Landbefolkningens byrder mindskedes ikke væsentligt efter freden, på visse punkter måske endda tværtimod. Christian 4. påbegyndte nemlig i 1630 et meget ambitiøst flådeoprustningsprogram, der muligvis kunne begrundes forsvarspolitisk, men som ikke desto mindre slugte mange ressourcer. Fra 1637 oprettedes endvidere en



Jyske studehandlere. Vignet fra Stauffenbergs kort over Ålborg amt 1728.

stående hær af hvervede tropper samtidig med en forøgelse af de udskrevne karle (se s. 149).

Pengene kunne ikke som hidtil tages fra kongens egen kasse, for den var forlængst tom. Krongodset var en nærliggende mulighed, men til trods for alle reformsforsøg synes nettoindtægterne at have været særdeles stabile: 1602: 134.000 rdl., 1642: 151.000 rdl., 1651: 155.000 rdl.

Toldindtægterne fra især Øresundstolden var som hidtil en meget vigtig indtægtskilde. Der var blot den hage ved det, at det især var de magtfulde hollændere, der skulle betale denne told, og buen kunne spændes for hårdt, som det viste sig

under krigen 1644/45, hvor hollænderne gik sammen med svenskerne.

Tilbage var så en forøgelse af skatterne, og som figuren s. 123 viser, så blev denne mulighed også anvendt i rigt mål. Udskrivningen af pengeskatterne skete på den velprøvede facon ud fra modellen: »den rige hjælper den fattige«. Det eneste nye var, at fra og med skattebrevet af 1. oktober 1629⁵ fik adelen ret til selv at ligne skatten på deres bønder og andre undergivne. Det skete på den måde, at enten kunne godsejeren selv innde sine folk i skattelægd, der skulle svare det udskrevne skattebeløb, eller også kunne han sætte hver enkelt i skat efter forskellige kriterier,

men således at den samlede skat fra hele godset svarede til den udskrevne skattesats.

Det hele skete dog fortsat på lensmandens ansvar, der skulle holde opsyn med ligningen og opkrævningen »eller og selv udlægge skatten, om de det forsømmer«.

En betænkelig konsekvens af de stigende skatteudskrivninger var, at de enkelte skatter gav et stadig mindre provenu. Årsagen hertil var nok dels en mindre skatteevne hos bønderne, men givetvis også en udbredt skattetænkning hos adelen.

Det er således påfaldende, at medens antallet af helgårde i skattemæssig forstand i 1610 udgjorde 93% af alle brug, så udgjorde de samme i 1651 kun 76%.⁶ Der er ingen tvivl om, at nogle adelige har misbrugt retten til selv at fordele skatten til at begunstige deres egne fæstere. Det samme mål kunne nås ved at gøre flere af bønderne på et gods til »ugedagsbønder« (jvnf. s. 90), der var fri for skatter og soldaterudskrivning, og samtidig kunne bøndernes hoveri udnyttes i godsdriften. Det kunne der mange steder være behov for, eftersom de stigende skattebyrder sandelig også kom til at påhvile de privilegerede stænder; ganske vist i form af »frivillige kontributioner« vedtaget på stændermøderne, men de skulle jo betales alligevel.

Udskrivningsvæsenet

Efter krigen blev udskrivningen af soldater stærkt reduceret, men der opretholdtes alligevel et stort beredskab. Det var dog kun på krongodset, at der blev udskrevet soldater, men kun karle derimod ikke bønder og husmænd. Det nævnes i et kongebrev til lensmændene fra 17. maj 1637, at det var

en yndet skik for karlene at indgå ægteskab og slå sig ned hos en bonde i et kammer som inderste eller blive husmand bare for at undgå udskrivning, men noget sådant måtte ikke tolereres.

Efterhånden som den udenrigspolitiske situation blev mere truende, stod det klart, at også adelen måtte bidrage til den udskrevne hær. Det skete dels ved, at der i 1637 blev besluttet oprettet en stående hær af hvervede tropper finansieret af skatterne, og dels på den måde at adelen på et stændermøde i Odense den 29. juni 1638 bevilgede at stille 2 soldater for hver 300 td. landgildehartkorn, som hver adelsmand havde, inkl. sædegårdens anslæde hartkorn. De udskrevne soldater blev inddeelt i 3 kompagnier med faste officerer, som alle skulle være danske. Soldaterne skulle ikklædes uniformer og bevæbnes med musketter ($\frac{2}{3}$) og piker ($\frac{1}{3}$).

Det var en betingelse fra adelens side, at de udskrevne karle ikke måtte forlade den »stav« , som de var udskrevet på. Ganske vist var det med hals- og håndsretten (se s. 89) adelens ret og pligt alene at holde styr på deres undergivne, men ved en af adelen ønsket forordning af 6. september 1638⁷ blev det for første gang gjort til et offentligt anliggende at fange og udlevere sådanne bortrømte karle. Der var ikke som ved det senere stavnsbånd (se s. 267) fastsat nærmere regler for tjenestetidens og dermed stavnsbåndets længde, for ordningen var kun tænkt som værende midlertidig, nemlig i 2 år. Men som de fleste andre midlertidige foranstaltninger kom denne også til at vare noget længere: faktisk lige til 1670.

I 1641 blev antallet af udskrevne karle på adelsgodset forøget til 4 karle for hver 300 td. htk. Våben og udrustning til disse



Arent Berntsens udkast til titelblad til *Danmarckis oc Norgis Fructbar Herlighed* dateret 1635. Bemærk den store forskel mellem udkastet og den endelige udgave på s. 62. I venstre sidesfelt er Bakkus blevet udskiftet med Merkur og det besynderlige vers: »Vin og Most af bæger mit i stedet for øl, jeg skænker frit« blev erstattet med det mere forståelige: »Fænod og kvæg, olden og skov, giver vi bonden til landgildens behov.« Det er endvidere påfaldende, at i udkastets øverste højre felt vises en mand, der pløjer med en hjulplov med 2 heste, medens på det endelige titelblad pløjes der med en krog med et forspand af 2 okser.

skulle indkøbes for en skat, der blev lagt på adelen.⁸ I 1645 måtte adelen endvidere gå med til at stille én karl pr. 200 td. htk. til fæstningsarbejde i 4 måneder. Han skulle forsynes med mad hjemmefra, og var hans husbonde ikke i stand til dette, skulle der betales 1 rdl. om ugen.⁹

Adelens rostjeneste blev også i 1645 udvidet, nemlig med én rytter pr. 400 td. htk. Udgifterne hertil skulle bestrides af en fæstegård, hvor fæsteren til gengæld skulle være fri for landgilde.

Vornedskabet

I 1656 udkom Arent Berntsens meget udbredte bog: *Danmarckis oc Norgis Fructbar Herlighed*, der hovedsagelig består af en gennemgang af Danmarks og Norges topografi, administrative inddeling og en lang række tabeller til omsætning mellem de mange udviklede mål især for landbrugsvarer. En del af manuskriptet var dog færdigt allerede i 1635 jvnf. s. 155. Medens han ellers er meget rosende i sine beskrivelser af land og folk, er der dog et enkelt punkt, hvor han er usædvanlig skarp i sin kritik af samfundsstrukturen, og det er netop med hensyn til vornedskabet.

Han fremhæver¹⁰, at selvom Sjælland er meget frugtbar og befolkningen dygtig og flittig, så er mange bønder slemt forarmede, dels på grund af overdrevne krav på landgilde og hoveri men især på grund af vornedskabet. Den side af vornedskabet, som Arent Berntsen stærkest anker over, er ikke forbuddet mod at forlade godset, men derimod pligten for bønderkarlene til at påtage sig hvilken som helst gård, som husbonden ønsker, uanset gårdens tilstand og uanset karlens muligheder for at drive

gården. »Hvorover da den, sig slig antaget haver, omsider ganske kommer til agters og endelig Gården slet igen må opgives; en sådan gård kommer da i foragt, så den af slet ingen passes eller begæres«.

Hvordan vornedskabet har fungeret i praksis, er der nok ikke mulighed for at sige ret meget generelt om, men at Arent Berntsen havde ret i, at der fandt misbrug sted, og at vornedskabet følte som en byrde for bønderne, er der næppe tvivl om. Der er mange eksempler fra tingbøgerne på, at bønder »blev delt til stavns«, altså tvunget til at flytte til det gods, hvorpå de var født. Karakteristisk er nok en sag fra Sokkelund herredsting i 1629¹¹, hvor kronens ridefoged tiltalte Oluf Nielsen, der havde slået sig ned i præstens hus i Søllerød, idet ridefogeden gjorde gældende, at da Oluf Nielsen var født på krongodset, så burde han også fæste en gård der. Oluf Nielsen svarede, at han før havde haft en ødegård, og at han hellere end at blive påtvunget en ny ødegård ville føres til Bremerholm (som »slave«), for »da ved han, han i det mindste fik sin føde«. Han havde faktisk tidligere haft en af kronens gårde i Søllerød, hvorpå der i 1621 var konstateret bygfæld (mangler på bygningen) for 16 rigsdaler.¹²

Ophævelsen af vornedskabet var en af Christian 4.s få socialpolitiske initiativer i årene efter kejserkrigen.

Tanken om en ophævelse var vel ikke helt fremmed for ham, for allerede i 1620¹³ var der udstedt en bekendtgørelse om, at alle bønder, der på det tidspunkt boede eller i fremtiden ville flytte til Antvorskov len i Vestsjælland, og som var født på krongodset i andre len, skulle være fritaget for at kunne deles til stavns.

Planen om en mere generel ophævelse af

vornedskabet synes at være iværksat i juli 1633, da kongen skrev til rigsmarsken Jørgen Urne¹⁴, at han havde tænkt sig at frigive kronens vornede på Sjælland, hvorfor marsken skulle forhandle med den sjællandske adel, om de ville gøre det samme.

Der skete dog først for alvor noget i sagen det næste år i forbindelse med den udvalgte prins' »bilager« med Magdalena Sibylla i august 1634 i København, hvor rigsmarsken fremsførte forslaget for adelen. En hel del adelige samtykkede med forskellige reservationer om overgangsordninger i forslaget, men 16 gik definitivt imod projektet. Deres begrundelse var, »at så snart bønderne blev løsgivne, da ville det forårsage vores største Ruin og fordærv, eftersom en stor del af vores Gods er højt forgældet Gods, og dertil kræves meget arbejde og Besvær med Pløjning, lige så vel som vi til vores avling behøver meget Ægt og arbejde, så man må frygte, at vores gods ikke kunne blive besat men blive helt øde. Ligeledes kan vort hoveri og avl ikke blive udført, med mindre vi selv skulle holde mange plove og tjenestefolk til vores største skade og fordærv.«¹⁵

Dette fik tilsyneladende hele planen til at falde til jorden. Arent Berntsen mener om disse »slette personer«, der har forhindret »sligt Kristeligt godt og algeme nyttigt forsæt«, at »de utvivlsomt kan vente sig Guds Misgunst«.

Tanken om at afløse hoveriet med arbejdspenge (jvnf. s. 143) kom op igen i disse år. Den 29. oktober 1633 skrev kongen således til rentemestrene, at han var tilsinds »med Guds hjælp« at sætte bønderne i Frederiksborg len på arbejdspenge, således at de herefter ikke skulle yde andet arbejde end at transportere det hø, som kongen behøvede til sin stald. Christian 4.

var forberedt på indvendinger fra sine rådgivere om, at selv om bønderne ville love at betale arbejdspenge, kunne det blive vanskeligt at opkræve dem, så for at imødegå sådanne argumenter fremhævede han: »Derimod er let at svare: har bønderne blot noget, så kan man let få det fra dem«. De forventede arbejdspenge skulle så bruges til at aflønne de faste folk samt til at indkøbe stude til opstaldning, når priserne var lave.

Christian 4. synes på adskillige punkter at have haft en oprigtig interesse for landbefolkningens velfærd, specielt når det ikke kostede penge. Adgangen til at klage til kongen var noget fundamentalt i bøndernes retsbevisethed¹⁶, og han synes at have reageret meget voldsomt ved brud på denne ret.

Uden at vi kender de nærmere omstændigheder, skal blot omtales en sag, hvor lensmanden på Varberg slot i Halland, Mogens Gyldenstjerne, havde straffet en person ved navn Niels Andersen med en ridetur på træhesten, fordi Niels Andersen havde ansøgt kongen om eftergivelse af nogle bøder, som han var blevet idømt for modvillighed. Mogens Gyldenstjerne fik i skarpe vendinger at vide, at det stod enhver af kongens undersåtter frit for og uden straf at andrage deres sag, og så skulle kongen nok selv afgøre, om deres bøder skulle eftergives eller ikke. Hvis lensmanden havde noget at klage over med hensyn til bønderne, så skulle han tiltale dem med lov og dom, således som forleningsbrevet lyder »hvorefter han kan vide sig at rette«!¹⁷ Det kan tilføjes, at Mogens Gyldenstjerne var en af de 16 adelige, der i 1634 protesterede mod ophævelsen af vornedskabet.

Det ser ud til, at mange har benyttet sig

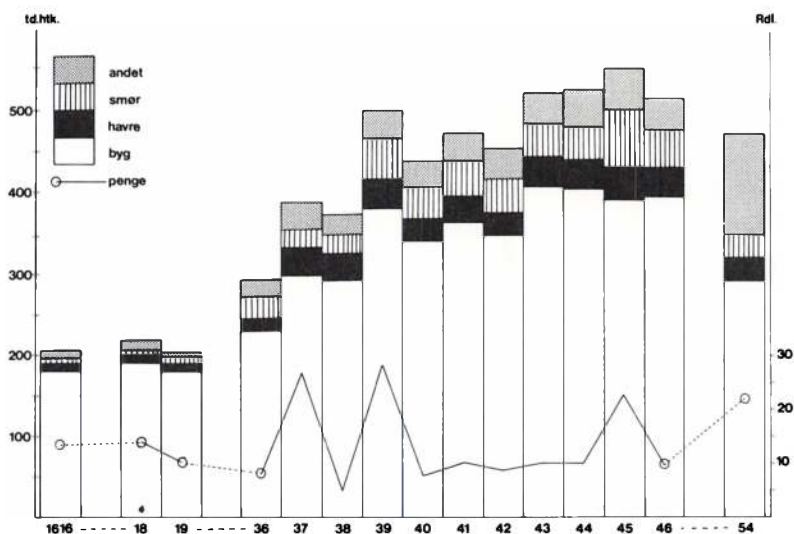

Landgildeydelse på Ulriksholm 1616–45. Fra Bo Fritzboeger: Hovedgårdsdrift og godsøkonomi i Bol og By 2. rk. bd. 6, 1984. Indtil 1645 steg landgildeydelseerne i takt med opkøbet af fæstegårde.

af retten til at klage til kongen og faktisk forstået at trænge igennem systemet til selve majestæten. Flere forordninger begrundes ligefrem med, at mange har klaget over et eller andet misforhold, og for at undgå flere klager skal man nu gøre dette eller hint.

Klagestrømmen synes dog at være blevet selv Christian 4. for meget. I hvert fald blev der i 1636 udstedt en forordning om, at klager til kongen skulle fremsendes ad tjenestevejen gennem en lensmand, som skulle påtegne sagen og om muligt afhjælpe klagen lokalt. Hvis han ikke kunne eller ville gøre dette, havde klageren alligevel *ret* til at få sagen forelagt for kongen.¹⁸

Godsøkonomi

Konjunkturudviklingen synes at have begunstiget de store producenter. Selv om der er bevaret og bearbejdet en del godsregnskaber,¹⁹ er det nok for tidligt at frem-

komme med alt for kategoriske vurderinger af udviklingen.

Et af de godt undersøgte godser er *Skinnerup*, der fra 1643 blev kaldt *Ulriksholm*, der ligger ved Kertinge Nor ca. 15 km nordøst for Odense. Godset var blevet købt af kronen i 1616 og blev 1632 skænket til Christian 4.s søn med Vibeke Kruse: Ulrik Christian Gyldenløve. Den nye godsejer var på det tidspunkt kun 2 år gammel, så indtil hans død i 1658 blev godset bestyret af forskellige adelige administratorer, hvad der har afsat et meget omfattende kildemateriale især i form af regnskaber.

De pågældende administratorer synes at have været ganske dygtige. I hvert fald lykkedes det for dem at udvide godset betydeligt såvel med hensyn til bøndergodset som med hensyn til hovedgårdsmarkerne, der ekspanderede på bekostning af landsbyen Kørsinge, hovedgården Trellerup med landsbyen af samme navn samt nabogården Østergård hovedgård med 8 gårde og 8 huse (henholdsvis 1640 og 1644). Udvidelsen af hovedgårdsmarken kan bl.a.

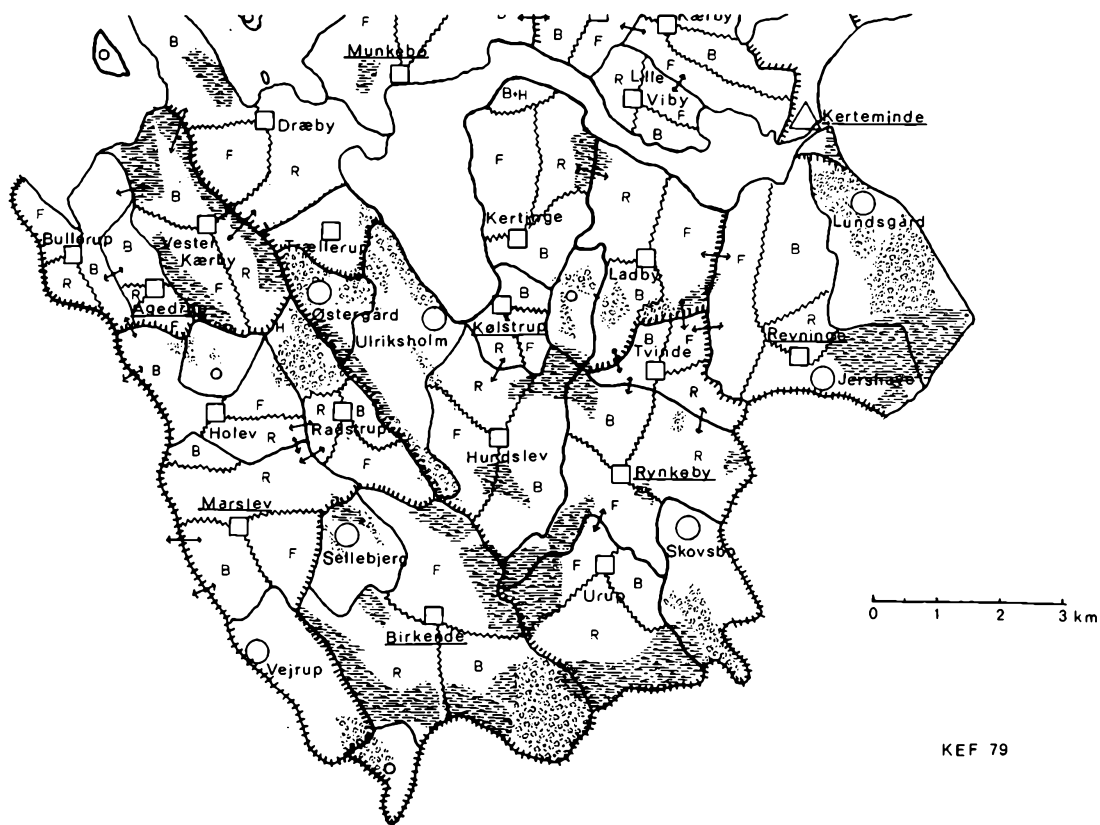

Kort over Bjerge herred 1682.

Signaturforklaring:

— Herredsgænse	□ Landsby	H Havre
— Sognegænse	□ Landsby, usikker placering	BH Boghvede
— Ejerlausgænse	○ Hovedgård	Æ Ærter
— Vangegærde	○ Enkeltgård	Å Vang i årlig brug
— Vangegærde, usikker konstruktion	△ Købstad	2/3 Rotation
+ Enlig belig. kirke	R Rug	□ Skov
— Sognenaavn understreget	B Byg	□ Eng, mose, græs
— Vangelag	F Fælled	□ Vand

Kortet er rekonstrueret på grundlag af oplysningerne i markbøgerne 1682 om anvendelsen af de enkelte vange sammenholdt med matrikelkortene fra ca. 1800. Litt.: Karl-Erik Frandsen: Vang og Tægt, 1983 s. 157 f.

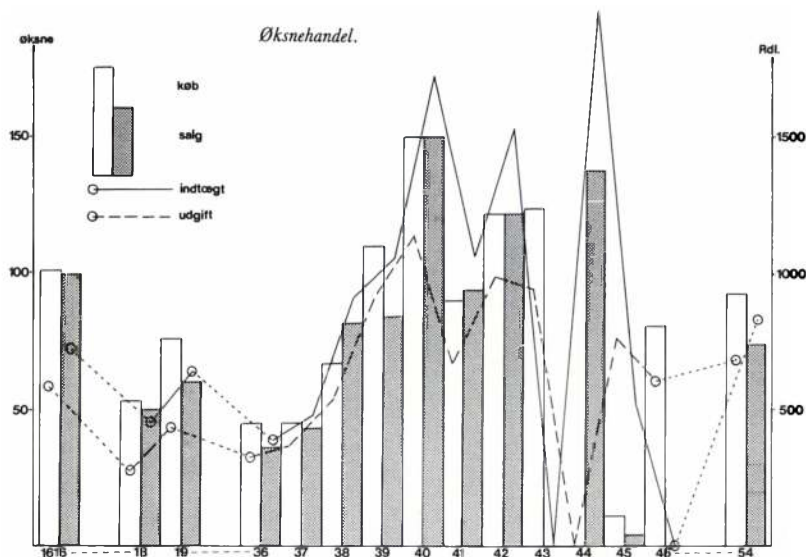

Øksnehandel på Ulriksholm 1616–1654.

kvantitativt aflæses ved en 4-dobling af ud-sæden mellem 1616 og 1654.

Det er interessant at bemærke, at bønderne under Ulriksholm faktisk var i stand til at betale landgilden lige indtil 1654, idet »afkortningerne« = henstand med betalingen, var ganske ubetydelige. Derefter så det til gengæld slemt ud.

Selve hovedgårdsproduktionen bestod dels af kornavl, især byg og rug, lidt havre og fra 1639 også noget boghvede samt ærter og vikker (med kvælstofassimilerende egenskaber) og dels af kvægavl. Ulriksholm havde plads til at opstalde omkring 150 dyr, og dertil kom et mere beskedent antal, der blev opstaldet hos bønderne som en del af deres landgildeforpligtelser (fodernød, foderokse, staldokse se s. 24).

Folk fra godsadministrationen rejste om efteråret rundt i landet og opkøbte græsøksne, der blev opstaldet på ladegården for næste forår at blive solgt som staldøksne.

Det sidste skete fortrinsvis til den københavnske storkøbmand Steffen Rode, der varetog den videre transport og eksport.²⁰

Der var selvfølgelig mange muligheder for en god fortjeneste ved studeproduktionen, eftersom selve foderet må have været relativt billigt, da det blev fremskaffet af de hoveripligtige bønder, men selvfølgelig var der udgifter til pasning af dyrene. Det hele gik faktisk meget godt indtil 1643/44, da salgspriserne på øksne kulminerede og begyndte at falde. Det ser ud til, at man på Ulriksholm slet ikke fik solgt de opkøbte græsøksne i foråret 1643 men først året efter og da ganske vist med en stor fortjeneste. 1645 gik det helt galt som følge af krigen, der jo heller ikke opfordrede til de store investeringer. Øksneproduktionen kom igang igen efter krigen, men på et væsentligt lavere niveau end før.

Kornproduktionen og -salget nåede et højdepunkt i årene 1640–42, ligesom for

Udbyttet af kornproduktionen på Ulriksholms hovedårsmarker.

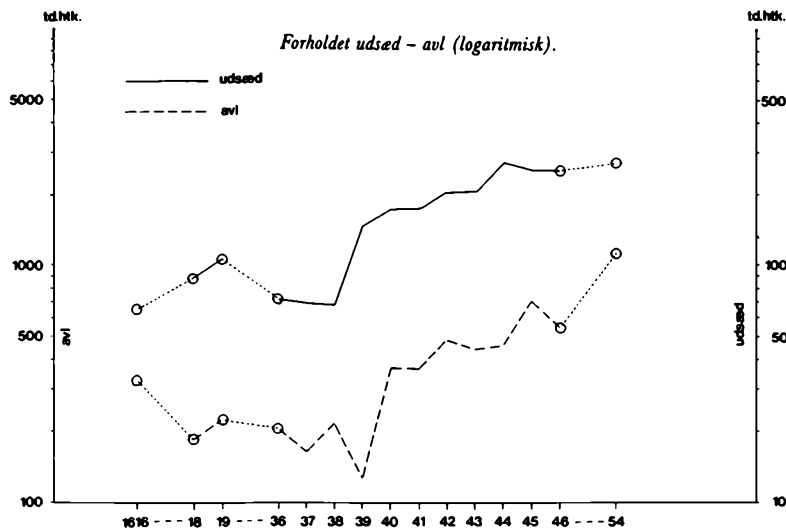

Foldudbytter.

Høstår	1637	'38	'39	'40	'41	'42	'43	'44	'45	'46
Byg	2,3	2,9	2,2	2,5	2,9	3,9	1,9	2,4	5,7	2,8
Rug	2,1	3,2	1,3	1,1	0,9	0,9	1,7	2,0	1,6	0,8

andet som helhed. Derefter (og måske lerfor) fulgte et stærkt prisfald og ustabile markedsforhold med ringere fortjeneste.

Reaktionen hos godsadministrationen på Skinnerup/Ulriksholm var som på nange andre godser at øge produktionen af korn på selve hovedgårdsmarken ved at købe mere jord (Østergård) og mere arbejdskraft i form af hoveripligtige bønder, men produktiviteten såvel pr. tønde udsæd om pr. hovbonde synes at have været dækkende.

Disse tal (som ganske svarer til de af Gunnar Olsen påviste for kronens ladeårde)²¹ kunne tyde på, at der her var en form for økologisk reaktion på, at man har udvidet det dyrkede areal på hovedgårdsmarkerne, uden at kreaturholdet er blevet

tilsvarende udvidet, måske fordi man ikke har haft enge, græsningsarealer og foderafgrøder nok. Derved er hovedgårdsmarken kommet til at mangle gødning med mindskede foldudbytter som et naturligt resultat.

Bondeøkonomi

Vore informationer om bøndernes økonomi er væsentlig ringere end om godsernes. Der er dog næppe tvivl om, at de danske bønder økonomiske og sociale forhold blev forringet i årtierne efter kejserkrigen, men på den anden side skal man være forsigtig med at tegne billedet i for mørke farver.

En af de få kildegrupper, der giver nogen oplysning om disse forhold, er skifterne efter dødsboer, men dels er de relativt sjældne i denne periode, og dels er det vanskeligt at vurdere de enkelte skifters repræsentativitet.²²

Med alle forbehold skal derfor gengives hovedindholdet af et skifte, der blev foretaget den 3. februar 1644 i Solrød i Tune herred, ca. 20 km syd for København, efter fæstegårdmand Peder Hansen og hans hustru Karen Jacobsdatter, der døde med 3 dages mellemrum. Peder Hansen havde været fæster af en gård på krongodset, og det må tages i betragtning, at denne gård var temmelig stor. Den var i matriklen 1662 ansat for 22 td. landgilde-hartkorn, hvoraf 4 pund byg (16 td.) var den største enkeltpost. Dyrkningssystemet var 2-vangsbrug med en rughave ligesom i de andre landsbyer langs Køge Bugt (jvnf. s. 74).

<i>Aktiver:</i>	rdl.
3 læster (à 48 td.) utærsket byg fra sidste høst	279
en stak havre	45
hø	80
12 køer	96
1 kvie	6
4 små studekalve	15
5 par stude	125
1 ungstud	9
4 kalve	8
1 spædekalv	1
16 heste	218
47 får	72
24 svin	48
16 grise	12
10 gæs	7
6 td. rug sået i rughaven	18
brænde	26

3 harver	18
6 vogne	27
1 kane	3
3 plove med tilbehør	9
gårdens bygninger (-bygfæld)	58
Kakkelovnen i stuen	21
kobbervarer	68
sølvtøj	132
sengetøj og indbo	286
lærredsstoffer: duge, klæde mv.	144

Meget påfaldende er det endvidere, at Peder Hansen havde lånt penge ud. Den største enkeltpost var til svigersønnen Jacob Andersen i Mandevig i Norge på 450 rdl. Derudover havde en borger i Køge lånt 200 rdl., medens resten var mindre summer til bønder i Solrød (6 mænd), 2 i Havdrup og 1 i henholdsvis Mosede og Greve.

Ialt lånt ud mod pantebreve	1.077
til bønder	50
Aktiver ialt:	3.192
passiver kun:	158
Ialt til deling:	3.034 rdl.

Det kan altså konstateres, at der endnu i 1644 var bønder i Østsjælland, hvor det ikke stod helt så ringe til.

Omvendt må eksemplet ikke forlede læserne til at tro, at alle bønder havde det som Peder Hansen, tværtimod kom flere og flere bønder i dyb gæld.

I Skast herred i Sydjylland blev mange boopgørelser indført i herredstingbogen, der er udgivet for årene 1636–40. Det fremgår heraf, at ganske mange dødsboer efterlod en pæn formue på omkring 200 rdl., men her skal dog tages i betragtning, at bønderne ejede bygningerne (jvnf. s. 149), der indgik med en vis vægt i formueopgørelsen.

Som et eksempel kan nævnes skiftet efter gårdmand Hans Jensen i Gammelby (nu en del af Esbjerg) den 9. februar 1636. Ved dette skifte blev den firlængede gård bestående af et »Salshus« (= stuehus) på 19 fag, en ladebygning på 13 fag, en længe mod øst og en mod vest begge på 12 fag samt et lille hus på 4 fag til ungkreaturer ialt vurderet til 120 rdl.

Det er endvidere karakteristisk for skifterne i Skast herred, at de viser en umådelig lånevirkosomhed indbyrdes blandt landbefolkningen. Hans Jensen havde udestående fordringer på 140 rdl. fordelt på ikke mindre end 48 personer, heraf mange på Fanø og deriblandt sognepræsten. Det var mange småbeløb på helt ned til 3 mark, som der var udstedt pantebreve på.

Christian 4. var bestemt opmærksom på problemet, og sikkert belært af sine egne sørgelige erfaringer, fremførte han gentagne gange det synspunkt, at det var vigtigt for bønderne, at gældsposter ikke hobe sig op (jvnf. s. 131). Der blev derfor udstedt en forordning 8. juni 1639²³, om at alle kreditorer skulle indstævne deres debitorer én gang om året for herreds- eller birketinget, og der skulle der tages tingsvidne (tinglyses) på hver enkelt gældspost. Såfremt debitor vedgik gælden skulle det føres til protokol, ellers skulle der indledes en proces, men kun gæld, der på denne måde var tinglyst årligt, kunne retsforfølges.

Systemet betød nok en vis retssikkerhed for bønderne, men til gengæld gav det meget arbejde til domstolene, hvis tingbøger blev fyldt med bagatelagtige gældssager.

Også overfor kronen kom mange bønder i gæld såvel med hensyn til landgilde som skatter. Ved en forordning i 1635²⁴ fik lensmændene besked på, at kun de restancer,

der fremgik af et specificeret og forsejlet regnskab dokumenteret med bilag i form af tingsvidner, der viste, »at det skyldige beløb ikke er at bekomme med mindre godset skal blive øde«, kunne fradrages på lensmændenes regnskaber; andre skulle lensmændene personligt indbetale til Rentekammeret.

En tydelig konsekvens af krigen og skatetrykket var, at antallet af ødegårde: d.v.s. gårde hvorpå der ikke var nogen fæster, steg voldsomt. Det betød svigtende indtægter for godsejerne og kronen, og bl.a. i ovennævnte forordning fik lensmændene ordre til at anvende deres bedste flid på at få de øde gårde besat. Christian 4. gik så vidt, at han gav lensmændene fuldmagt til at bevilge bønder, der ville bosætte sig på sådanne gårde nogle års frihed for landgilde, ægter og arbejde, hvilket lensmanden kunne fradrage på sin »selvangivelse«.

Kongen var også klar over, at der var gårde, der var så ringe, at man ikke kunne få bønder til at fæste dem, selv om man ihvertfald indenfor vornedskabets område kunne bruge legale midler for at tvinge dem til det. I sådanne tilfælde skulle man forsøge at få »hus- eller boelsmænd«, 2 eller 3, til at flytte ind på hver gård mod at de tilsammen svarede den sædvanlige landgilde og ydede evt. gående hoveri. Andre steder (som på Falster) kan man se, at andre bønder dyrkede jorden til den øde gård, hvilket blev accepteret, så længe de også svarede afgifterne deraf. Men de blev kraftigt opfordret til at opføre bygninger på stedet eller holde de eksisterende ved lige, for at deres efterkommere eller andre kunne overtage gården.

Ødegårdsproblemet var dog endnu i 1630-erne og 1640-erne ikke særligt stort i forhold til årene efter 1645 og især efter

1660, hvor det blev til et nationalt problem.

For mange adelige var problemerne ligeså store som for bønderne. Til gengæld havde en hel del borgere især i København tjent betydelige formuer, som de måske nok var villige til at investere i landbruget, men det var jo et fundamentalt træk i samfundssystemet, at kun adelige måtte eje og besidde »frit« eller »privilegeret« jordegods. Fast ejendom var imidlertid i realiteten det eneste, som adelige debitorer kunne stille sikkerhed i, og borgerlige kreditorer måtte derfor, hvis de overhovedet ville drive forretninger med adelige, tage frit adelsgods som brugeligt pant, og såfremt pantet ikke blev indfriet, tilfaldt godset panthaveren. En borgerlig kunne dog kun besidde frit gods på den betingelse, at han inden »år og dag« (d.v.s. ét år og 6 uger) udbød godset til salg på landstinget. Problemet var blot det, at sælgeren selvfølgelig bestemte prisen, og da denne af den forrige besidder ofte var sat meget

højt, kunne det knibe med at finde adelige, der havde kapital nok til at købe det.

Derfor foreslog adelen på et møde i København i oktober 1641²⁵, at sådanne godser kunne udstykkes, og uanset den tidligere panteværdi skulle salgsprisen fastsættes af »gode Mænd« d.v.s. adelige. Det gik Christian 4. dog ikke med til. I en forordning 29. november 1641²⁶ blev »de ufris« pligt til at afhænde frit adelsgods nok indskærpet, men Christian 4. tilføjede med egen hånd »for sin billige værdi« altså til markedsprisen.

Den adelige gældsstiftelse var i det hele taget et slemt dilemma, for gjorde man de borgerliges besiddelsesvilkår altfor vanskelige, ville deres pantebreve mod pant i frit gods jo falde i værdi og dermed vanskeliggøre den overførsel af kapital fra handels- erhvervene til landbruget, som åbenbart var et så stort problem, at det krævede væsentlige ændringer i samfundsstrukturen.²⁷

Perioden 1645–1660

Den lille istid

Udviklingen indenfor alle sektorer af dansk landbrug blev meget ulykkelig efter 1645 som følge af et sammenfald af en mængde uheldige faktorer, hvis indbyrdes vægt det kan være vanskeligt at afgøre.

Mange spor peger på en *klimaændring*, der specielt i årene 1640–1660 har bevirket køligere somre og større nedbør end normalt. Der er usædvanligt mange udsagn i kilderne om misvækst over hele Nordeuropa, og mere objektivt kan måles et større indhold af kulstof 14 i bevaret organisk materiale især træer, der kan dateres ved dendrokronologiske metoder. Dette sammen med usædvanligt smalle årringe i træerne tyder på dårlige vækstsæsoner, hvilket har givet hele perioden 1550–1700 navnet »Den lille istid«.¹

En anden væsentlig faktor var den betydelige nedgang i folketallet (op til 50%) i store dele af Tyskland, som 30-årskrigen havde givet anledning til, dels ved direkte krigshandlinger men måske i endnu højere grad som følge af de pestsygdomme og andre epidemier, der spredtes med hærene.

Dette gav en mindsket efterspørgsel efter fødevarer med deraf resulterende prisfald, samtidig med at præcist det samme gjorde sig gældende i Vest- og Sydeuropa. Her var det dog ikke så meget befolkningsudviklingen, der var afgørende, som det forhold at man var begyndt at dyrke majs i Spanien og Portugal og ris i Italien, og disse afgrøder blev en vigtig del af befolkningens ernæringsgrundlag i konkurrence med de traditionelle kornarter.

Desuden havde de høje kornpriser i første halvdel af 1600-tallet stimuleret bestræbelserne på at dyrke mere korn i Vesteu-

ropa og England, og alt i alt betød det, at der ikke længere var så stort behov for de enorme mængder korn, der siden 1560 var blevet sendt fra Østersøområdet og Danmark til Vesteuropa.

Dertil kom så, at de nye krige i årene 1655–60, hvor Sverige kom i krig med Rusland, Polen, Kejseren, Brandenburg og til sidst også Danmark betød periodevis afbrydelser af korneksporten, hvilket yderligere øgede korndyrkningen i Vesteuropa. Efter 1660 blev korneksporten fra Østersøområdet aldrig den samme som tidligere.

I Danmark kan der klart konstateres udbredt misvækst i årene 1647–52 med særdeles høje kornpriser (jvnf. figurerne s. 137–38), men da producenterne kun havde meget lidt korn i overskud, kunne de ikke rigtigt udnytte situationen. Misvæksten ramte ekstra hårdt, fordi landet i forvejen var udsultet.

Den svenske besættelse af Jylland 1644/45 bevirkede omfattende hærgninger, plyndringer, brandskatning og afbrænding af hele landsbyer, der ikke kunne eller ville betale skatterne. Svenskerne havde ellers udviklet et velorganiseret system af »saugegarder«, der mod betaling skulle beskytte de enkelte herregårde mod udplyndring. På Gessingholm på Djursland fik man også en sådan lille deling indkvarteret, og soldaterne fortærede i løbet af vinteren 1644/45 den bagatel af 2 td. mel, 24 td. rug, 63 td. malt, 16 skippund humle og 116 får, medens deres heste åd 160 td. havre. Godset blev selvfølgelig plyndret aligevel.

På bønderne under Gessingholm udskrev svenskerne i 1644 en krigsskat på 15 rdl., 2 td. rug og 1 td. byg pr. gård. Det var umuligt for bønderne at betale, så for at undgå afbrænding måtte fogeden på her-

regården udrede beløbet. Som souvenir medtog svenskerne samtlige bønders vogne ved udmarchen.

Hans H. Fussing har beregnet, at for Gessingholm alene kostede den svenske besættelse 1.800 rdl. i direkte udgifter, hvortil kom den manglende indtægt, idet der ikke blev betalt landgilde hverken i 1644 eller 1645, og i 1646 var der så mange øde gårde, at der ikke blev svaret kornlandgilde og kun halvdelen af smørlandgilden.²

Krigen betød, at også *studehandelen* brød sammen. Fallitter hos importørerne i de nordtyske handelsbyer bredte sig som ringe i vandet også til danske firmaer. Det er karakteristisk, at Steffen Rodes regnskabsbog viser et direkte underskud på 19.000 rdl. for perioden 1639–49, og det var langt fra alle, der kunne tåle sådanne tab.³

Konsekvensen heraf var bl.a., at de hollandske købmænd og skipper fik en endnu mere dominerende stilling i Danmark og Norge end tidligere. De begyndte nu også at opkøbe staldøksne direkte ved ladegårdene rundt omkring i landet og fortrængte dermed de danske købmænd fra denne ellers så profitable handel. Medvirkende hertil har nok også været, at selve fortjenesten i studehandelen blev noget reduceret til fordel for en større fortjeneste hos opdrætterne (bønderne) og opfederne (adel og krone).

Især på øerne synes studeproduktionen at være gået stærkt tilbage fra omkring 1640, medens til gengæld mejeribruget var i fremgang. Netop mejeribruget eller hollænderiet havde betydelige muligheder for at udnytte stordriftens fordele. I modsætning til studefedningen var det her vigtigt at have mange køer, således at godset

kunne få store mængder mælk og smør regelmæssigt, således at man stabilt kunne forsyne et marked med mejeriprodukter. Dette krævede imidlertid store græsningsarealer og fristede derved til en udvidelse af hovedgårdsmarken. Arbejdet med pasning af malkekøerne var derimod så kvalificeret, at det krævede en særlig uddannet arbejdskraft, og til de fleste arbejdsprocesser i den forbindelse, var hovbønderne nok ikke særligt velegnede.

I 1647 var situationen for studeeksporten så alvorlig, at rigsrådet måtte bede landkommissærerne⁴ om en betænkning om studehandelen. Betænkningen af 23. november 1647 efterlod ingen tvivl om, at det stod slemt til. Hovedproblemet var klart nok, nemlig »at de fremmede ikke så mange øksne for disse onde tiders skyld kan uddrive eller bruge«. Derfor foreslog man en rationeringsordning for samtlige lade- og hovedgårde over hele landet med kvoter for, hvor mange stude, der måtte opstaldes, således at der i hvert fald i de næste 2 år kun måtte opstaldes $\frac{2}{3}$ af det normale antal. I stedet skulle man satse på køer og dermed på mejeriproduktionen. Landkommissærerne foreslog også, at kvægmarkedet blev flyttet fra Wedel (se s. 83) til Ribe, hvor det havde været i gamle dage. Der var der foder nok, og man kunne fra Ribe direkte udskibe studene til Holland.⁵ Der skete dog intet lovgivningsmæssigt på området.

Skatter

Ved Christian 4.s død udgjorde statsgælden godt 6 mill. rdl., hvoraf en betydelig del skyldtes leverancer fra danske og tyske købmænd under krigen af krigsmateriel m.v.

I et forsøg på at komme af med den mest presserende gæld blev der pantsat («udlagt») for 1 mill. rdl. krongods, men gælden var stadig meget betydelig, hvorfor det var bydende nødvendigt at stramme skattekruen endnu mere end før.

Noget af det første man udskrev, var en såkaldt »kopskat«, d.v.s. en skat på »hoveder« altså på alle voksne personer uanset erhverv. Skatten har sikkert været meget generende, men den har til gengæld afsat et yderst interessant kildemateriale om befolkningen (se s. 38).

Som en næsten forudsigelig reaktion på skattetrykket øgedes bestræbelserne for at slippe for skatten. De allerede igangværende tendenser til forøgelse af ugedagsbøndernes antal accellererede. For Musse og Fuglse herreder har Jens William Jensen beregnet⁶, at antallet af bønder i samme sogn som hovedgården i perioden 1568 til 1660 steg henholdsvis fra 36% til 52% og fra 27% til 43% af samtlige bønder i de to herreder.

Det afgørende for skattefriheden var dog om den enkelte bonde faktisk ugentligt forrettede hoveri.⁷ På landsbasis har I. A. Fridericia beregnet,⁸ at omkring 1650 udgjorde adelens ugedagsbønder ca. 42% af adelens samtlige bønder, og medregnes kronens ca. 6.000 ugedagsbønder, når man til, at ca. 26% af alle landets bønderbrug var ugedagsbønder og dermed fritaget for ekstraskatter. Det vil altså sige, at byr-

derne i stigende grad hvilede på færre skatteydere.

Dertil kom, at ikke alene skatternes størrelse men også den forældede ligningsform baseret på helgårde-halvgårde o.s.v. måtte føles helt urimelig. I et indlæg fra adelen til landkommissærerne i oktober 1647⁹ foreslås det derfor, at bønderne skulle pålignes skat »eftersom de haver i brug i marken til, på det desbedre lighed kan gøres, og i så måde synes rigtigst den rigere af sit større brug at hjælpe den fattige, som af sin ejendom ikke lige så meget kan bringe til veje«. Det tog dog 40 år, før dette oplagt rigtige forslag blev ført ud i praksis (se s. 188).

Centraladministrationen søgte 1651 og 1657 at få klarhed over antallet af hel- og halvgårde, bolstæder og huse ved at forlange indberetninger fra sognepræsterne over hele landet. Indberetningerne var dog så upræcise og varierende, at de ikke kunne bruges til nogen form for skatteligning, men også her er der overleveret et interessant kildemateriale i Rigsarkivet (Danske Kancelli B 121 og 124).

I forbindelse med oprustningen 1657 gik man i øvrigt helt væk fra det gamle skattesystem og lagde hovedvægten på en ny forbrugsafgift »konsumtionen« samt store kvægskatte, der også påhvilede ugedagsbønderne.

Vornedskabet

Endnu en gang blev der i 1646 fra Christian 4.s side gjort et forsøg på at ophæve vornedskabet, men nu med meget fiskale undertoner.

Åbenbart i et forsøg på at kvæle adelig modstand mod et nyt forslag havde kongen i april 1646 skrevet til rigshofmesteren

Corfits Ulfeldt: »Bønderne at give fri eller ikke, det angår overhovedet ikke Menige Rigens Råd.«¹⁰ Tanken blev udmøntet konkret i et brev til lensmændene på Sjælland, Møn, Lolland og Falster den 30. maj 1646, hvorefter de skulle tilbyde bønderne frihed for vornedskab og ret til at beholde deres gårde og huse til evindelig eje, hvis blot de ville betale 10 rdl. årligt i 6 år.

I et åbent brev til de samme landsdele¹¹ bekræftedes løftet, og det blev yderligere forklaret ved et missive af 25. januar 1647, at de bønder som betalte 60 rdl., derved ville frikøbe ikke deres allerede fødte sønner, men de sønner, som de i fremtiden ville få.

Det vides, at kun 27 bønder kunne eller ville fremskaffe de 60 rdl. og benyttede sig af tilbudet. I 1650 erklærede Frederik 3., at ingen vornede sønner herefter skulle løsgives.¹²

Pesten

Når den danske befolkning blev ramt så hårdt i årene mellem 1645 og 1660, var det selvfølgelig især på grund af krigene, men når specielt Karl-Gustav krigene 1657-60 fik meget langtrækkende virkninger, var det givetvis fordi befolkningen i forvejen var svækket og decimeret på grund af den pest, der havde plaget landet de foregående år. Den pågældende pestepidemi synes at være begyndt i 1652, hvor der blev truffet foranstaltninger til hastige begravelser i København¹³. Pesten rasede videre, og for at dæmme op for den, blev der 20. september 1653 udstedt forbud mod al trafik på Danzig og Königsberg. I 1654 skred man til at forbyde afholdelse af landsting og herredsting samt markeder i de her-

reder, hvor pesten grasserede, men forbudet kunne ophæves i december 1654, da pesten »nu igen af Guds nåde nogenledes at ophøre«.

Det viste sig at være en forhastet slutning, for i juni 1655 brød pesten ud i Ringsted. Der gjorde man det fornuftige, at ved en kongelig ordre af 8. juni blev det bestemt, at de huse, hvori der var pest, eller hvor der i fremtiden skulle komme pest, straks blev isolerede, »så at folkene ikke udkomme til andre«. Først i løbet af 1656 var det værste overstået.

Takket være den meget omhyggelige sognepræst, Mads Prom, i Sørbymagle og Kirkerup sogne i Sydvestsjælland, der førte en særdeles omfattende kirkebog med beskrivelser af de personers levned, som han begravede (jvnf. s. 37), er vi i stand til der ret detaljeret at følge udviklingen.¹⁴

Som i så mange andre landsbyer på Sjælland var der en alvorlig epidemi allerede i 1652, som præsten kaldte blodsof, og som kostede 16 dødsopfre. Det var formentlig en form for dysenteri, der blev fremkaldt af bakterier, og som let spredtes i den tæt sammenbyggede landsby som følge af dårlig hygiejne og forurening af vand og fødevarer.

Meget værre blev dog byldepesten, der viste sig første gang i Sørbymagle i det tidlige forår 1653. Den 14. marts begravede Mads Prom den knap 7-årige Anders, søn af Mikkell Andersen og Karen Saxesdatter, der var død den 12. marts efter 4-6 timers »anfald af pest, som synes, the det havde spætter overflødig«, d.v.s. at liget havde sorte pletter på huden, hvilket tyder på at der var tale om plettyfus.

Det gik nu ikke så galt i Sørbymagle denne gang. Der var faktisk kun 2 dødsfald på grund af pest i 1653.

*Begravede i Sørbymagle
1656. Kilde: Levnedsløb i
Sørbymagle etc. 1963.*

BEGRAVEDE I SØRBYMAGLE 1656

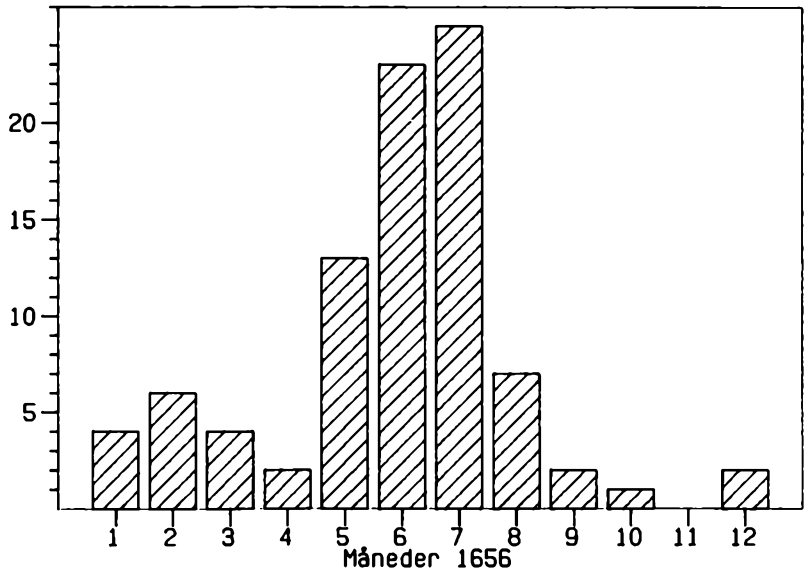

Straks efter årsskiftet 1655/56 kom pesten imidlertid tilbage til Sørbymagle. Karakteristisk nok var de første, der døde, børn. Alene i januar og februar døde 10 personer, og heraf var de 9 børn. I maj blev det værre: Pinselørdag alene døde Peder Jensens og Maren Madsdatters 3 piger i alderen 14, 13 og 5 år. De blev begravet pinsedag ved aftensangen. Man føler familiens tragedie i præstens ord: »Alle tre udi deres børnelæsning frem for deris jævnaldrende hver efter sin alders måde undervist, til med udi huset og andetsteds meget flittige og til forældrenes gavn, det de nu klagelig bekender«.

Præstens egen søn Wolf på knap 3 år var mellem de 23, der blev begravet i juni måned. Pesten kulminerede i juli med 25 dødsfald, men det er tydeligt, at nu døde også voksne mennesker i deres bedste alder.

Diagrammet viser, hvordan pesten brat stoppede. I november 1656 registreredes ikke ét eneste dødsfald. Men derved var der også alene i året 1656 død 89 personer i Sørbymagle og Kirkerup sogne, eller 30% af befolkningen, som den var 10 år tidligere.

Livet gik dog videre i Sørbymagle. Der blev faktisk døbt 14 børn i 1656 og indgået 6 nye ægteskaber, hvilket var væsentlig flere end normalt.

Ses udviklingen i et lidt længere perspektiv, er det bemærkelsesværdigt, at i årene 1652–66 mistede Sørbymagle netto 32 personer (eller 11% af befolkningen i 1645). Ganske vist var der fødselsoverskud i årene efter 1658, og det har der nok været i »normale år«, men der var ikke så mange normale år ved midten af 1600-tallet, så det var ikke nok til at opveje tabet under pesten i 1656. Beklageligvis kender vi ikke

tallene på de personer, der flyttede til eller fra sognet, men det er bekendt (jvnf. s. 45, at en hel del indvandrede til Sjælland fra Jylland og Fyn.

Befolkningsudviklingen i Sørbymagle er nok typisk for udviklingen i Vestsjælland i disse kritiske år, men som det fremgår af Fussings tal fra 52 sogne, var der meget store regionale forskelle i pestens virkninger.¹⁵

Det var således en befolkning i demografisk krise, der gik ind i de nye krige mod Sverige i 1657. Selve Sørbymagle synes dog at være sluppet relativt billigt igennem krigen, idet der faktisk kun var 2 dødsfald direkte foranlediget af krigshandlingerne.

Den 39-årige Mads Pedersen fra Bøstrup blev i november 1659 tvunget af svenskerne til at køre en transport fra Korsør til Roskilde. På hjemvejen ved Rorup blev han imidlertid overfaldet af en svensk soldat og skudt, da han ikke godvilligt ville aflevere sine heste.

Den anden var Peder Jensen, der på samme tid udførte snaphanevirksomhed. Han blev sammen med 9 andre opdaget af svenskerne ved Skov Hastrup på Midtsjælland og skudt. Først efter krigen kunne

hans lig begraves på kirkegården i Sørbymagle.

Det var dog ikke alene demografisk, at befolkningen var i krise allerede før krigen. Forordningerne taler et tydeligt sprog om stigende forarmning. Den 21. oktober 1657 blev der således udstedt forordning om, at kreditorer ikke måtte foretage udlæg i bøndernes hø, korn og foder, idet dette ville betyde, at bonden måtte gå fra gården og således slet ikke kunne betale sin landgilde, skat og andre afgifter til ryttere og soldater. Derimod blev det understreget, at udlæg skulle foretages i kobber, tin og møbler, kvæg, heste og andet løsøre, som kunne findes i boet.

Ulykkerne under svenskekrigene er beskrevet fyldigt i litteraturen¹⁶, og skal ikke refereres her.

Bedre end mange ord beskrives nok bøndernes tilstand i 1660 i et åbent brev til Nyborg og Hagenskov len på Fyn: »at de formedelst næst forleden besværlige krig saa meget ere ruinerede og i armod kommen, at den største del *sent eller aldrig igen skal kunne komme paa fode til at pløje og så, langt mindre deres bortskyldige gæld uden deres totale ødelæggelse nu betale kunne*«. ¹⁷

Den ældre enevælde Perioden 1660 til ca. 1720

Enevældens indførelse og landbruget

Det ville sikkert have glædet Christian 4. at erfare, at det netop var nogle af hans idéer fra 1622–25 (jvnf. s. 142) som borgerstanden tog op på stændermødet i september 1660 som et middel til at få genrejst landet, og som i et vist omfang faktisk også blev ført ud i livet.

I et anonymt forslag fra den 17. september¹ nævnes det således, at ladegårdene på krongodset skal udstykkes til bønderne mod sædvanlig landgildeafgift eller bortforpagtes til de højstbydende og ikke længere bruges som aflønning for statens embedsmænd. Hoveriet på krongodset skal afskaffes, og bønderne skal til gengæld betale ægt- og arbejdspenge. »Derved eragtes en god Landehjælp, og Bøndernes Befordring at tilvejebringes«.

Endelig skulle også *vornedskabet* ophæves mod en betaling på mellem 5 og 20 rdl. efter enhvers midler, »hvilket formodes Kongelig Maj. og den adelige Stand nådigst og gunsteligen dem lade behage, efterat dog slig deres Ufrihed Herskab såvel som Tjener, samt Landet og det gemene Bedste er skadeligt, som Erfarenhed lært haver«.

Efter indførelsen af arveriget kom borgerstanden tilbage til problemet i et mere officielt forslag dateret 24. oktober 1660². Man gjorde her gældende, at ved en direkte frigivelse af de vornede (tilsyneladende uden betaling), ville disse »kunde glæde sig des højere ved den lovlige arvelige Regering, og have desbedre Lyst og Villighed at forbedre de Gårde, de bevåner, hvilket skulle forårsage stor Tilløb fra Skåne, Halland, Holsten, Jylland og andre

Stæder, som sig Kronens Gods (hvoraf desværre en meget stor Del er øde) i forbeholdte Provinser skulle antage«.

Men efter at håndfæstningen var kaseret den 16. oktober 1660, og kongemagten gjort arvelig symboliseret ved den store arvehyldningsceremoni på Slotspladsen 2 dage senere, skete der egentlig ikke så meget mere på det lovgivningsmæssige plan, og det skulle vare en hel generation, før man igen tog spørgsmålet om vornedskabet op til drøftelse (s. 264). Det skal dog bemærkes, at i Danske Lov fra 1683 (3. bog kapitel 14) blev for første gang udarbejdet nogle temmeligt præcise definitioner af de juridiske konsekvenser af vornedskabet.³

Den formelle indførelse af den enevældige statsform skete ved Suverænitetakterne for Danmark af 10. januar 1661, der blev underskrevet af adelen og af repræsentanter for gejstligheden og borgerne. Det vigtigste i disse aktstykker i denne forbindelse var bemærkningen om, at »alt som vdi recessen och ordinantzen strider imod jura majestatis og huad ellers handfestningen gemesz i nogen tid ere slutet och publiceret, som kand billigen hentydis at vere imod denne arffue rettighed, souverainitet och absolut regering« hermed er ophævet, hvilket med andre ord vil sige, at al tidligere lovgivning, der stred mod den nye styreform (og majestæten var den eneste, der kunne definere denne), ikke længere var gældende.⁴

Noget mere konkrete var de nye privilegier for adelen, der blev udsendt 24. juni 1661.⁵ Det blev heri udtrykkeligt fastslået, at adelen fortsat havde sagefaldsret, hals- og håndsret, jagtfrihed på eget gods, patronatsret, ret til øksnestaldning og til handel og vandel med egne varer (i det omfang

KRONGODSUDLÆG
til kronens danske kreditorer

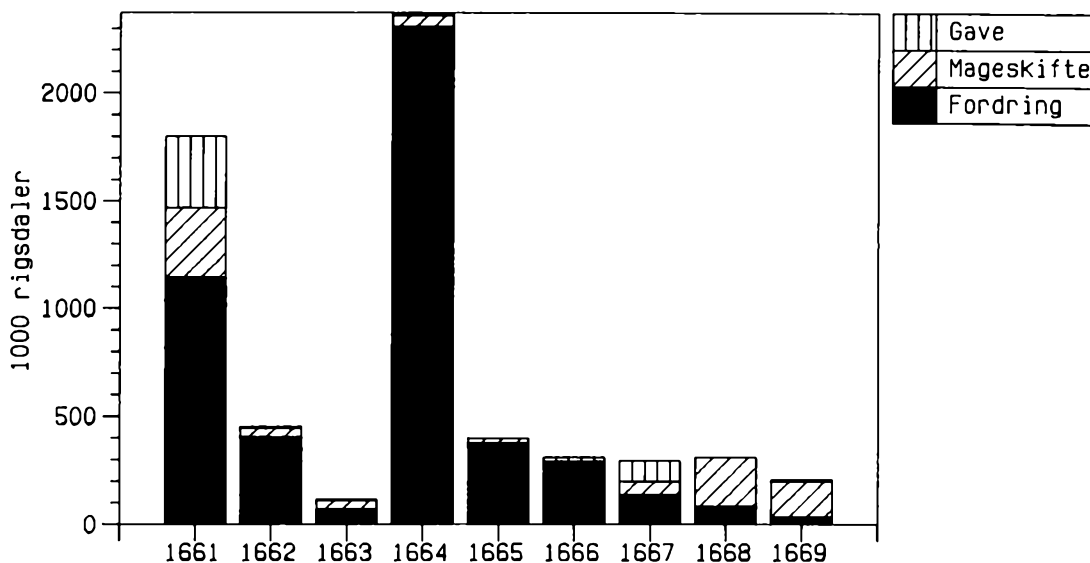

Krongodsudlæg til kronens danske kreditorer 1661–1669. Kilde: Carl Christiansen: Formueforhold i Danmark 1660–1700, 1941, tabel VI. Kun i 1660 blev krongods i større mængder givet bort som gave og da hovedsagelig til folk, der havde gjort Frederik 3. særlige tjenester. Ellers blev den helt overvejende del af krongodsudlæggene brugt til at indfri fordringer på kronen især fra svenskekrigenes rustninger.

det ikke stred mod købstædernes eller kongens interesser) samt ret til at sager, der angik adeliges ære og liv, direkte måtte behandles ved Højesteret.

Pligten til at transportere kongens fadbur samt den militære forpligtelse: rostjenesten blev direkte ophævet. Om de meget betydelige byrder på også adelens bønder i de sidste årtier: beskatningen og soldaterudskrivningen, hed det i privilegierne, at de kun ville blive forlangt, hvis det kongelige hus' og undersåtternes velfærd skulle kræve det, og når kongen fandt det rådeligt. Det skulle vise sig, at det gjorde han permanent. Lige så interessant er det egentlig, hvad der *ikke* stod i privilegierne. Den tidligere skattefrihed for adelige personer, hovedgårde og ugedagsbønder blev

overhovedet ikke nævnt, og sikkert meget bevidst. Begrebet ugedagsbønder udgik helt af lovgivningen efter 1660. Ligeledes omtales adelens monopol på »frit jordegods« heller ikke. Dette betød, at i princippet alle kunne købe adelsgods, men adelsrettighederne fulgte nu ikke uden videre med godset. Det var indtil 1682 (jvnf. s. 183) kun Københavns borgere, der i kraft af privilegierne af 24. marts 1659 havde ret til at købe og besidde frit adelsgods med alle adelige rettigheder, der selvom de efter 1661 var en del beskåret i forhold til tidligere, dog alligevel repræsenterede betydelige værdier.

Krongodssalg

På stændermødet var der den 17. september 1660 blevet fremsat yderligere et forslag, der i høj grad kom til at ændre ejendomsfordelingen i Danmark, nemlig om bortsalg eller »udlæg« af det pantsatte krongods.

Den samlede statsgæld var i 1660 på mindst 5 mill. rdl., hvoraf forrentningen alene ville udgøre omkring 300.000 rdl. årligt. Staten var i realiteten gået fallit, idet man umuligt kunne betale kreditorerne, der for en stor dels vedkommende var storkøbmænd i København, Nordtyskland og Holland samt adelige, der f.eks. som officerer, havde ydet kronen tjenesteydelser eller lån under krigene.⁶

Omkring 1/6 af krongodset var allerede pantsat på de for panthaverne forholdsvis gunstige vilkår, at indtægterne fra godset (bøndernes landgilde) skulle udgøre forrentningen af lånet, og hvis dette ikke var nok til at udgøre 6% p.a. af lånets hovedstol, skulle resten tillægges denne. Det blev derfor foreslået, at i det omfang kronen ikke kunne indfri panterne (og det var usandsynligt, at dette kunne ske indenfor en overskuelig fremtid) skulle det pantsatte gods sælges til de højstbydende uanset standstilhørsforhold.

I de følgende år blev en meget betydelig del af krongodset faktisk solgt til statens kreditorer (se figur s. 172). Salgene skete på den betingelse, at for at en panthaber kunne købe sit gods, skulle han samtidig forpligte sig til at købe en ekstra portion krongods til en fast pris nemlig 50 rdl. pr. td. htk.

Det var givetvis langt fra alle kreditorer, der var interesserede i at blive godsejere i

Danmark, ikke mindst i betragtning af den forarmede tilstand, som størstedelen af landbefolkningen var i. For at få salgene til at glide lettere bestemtes det derfor, at de pågældende ejendomme blev afstået med alle de rettigheder »som under Adelen Hovedgaarde og Bøndergods bør at følge«, uanset hvem der var købere: danske eller udlændinge, adelige eller borgerlige. Dog forbeholdt kronen sig nogle væsentlige rettigheder: »Regalierne« nemlig retten til told, accise og *skat* samt »relutionsretten« d.v.s. forkøbsret for kronen til den oprindelige salgspris, såfremt køberen ønskede at afhænde godset. Især den sidste bestemmelse kunne friste nye godsejere til at dræne godset for alle aktiver og motiverede i hvert fald ikke til større investeringer.

I årene umiddelbart efter 1660 lykkedes det på denne måde for kronen at få så mange penge i statskassen, at man kunne indløse størstedelen af pantegodset omkring København mod til gengæld at bortsælge store dele af krongodset i Jylland. Et af de større enkelt salg var Århusgård len, der sammen med Feldballe birk med korn- og kvægtiender samt skove blev afstået til den hollandske storkøbmand og industrigerne Gabriel Marselis for 160.000 rdl. (som kronen skyldte ham), svarende til 50 rdl. pr. td. htk. En del af godset var pantsat til andre kreditorer, men dem fik han ret til at indfri til den pris, for hvilken godset var pantsat. Marselis opkøbte i de følgende år en del adelsgods på egnen, og af ladegården Havreballegård oprettedes en moderne hovedgård, der i 1680 af sønnen Constantin Marselis blev omdøbt til Marselisborg, og hele godset blev ophøjet til et baroni (jvnf. s. 182).

Det kan tilføjes, at Gabriel Marselis i 1664 fik udlagt Kalundborg slot og lade-

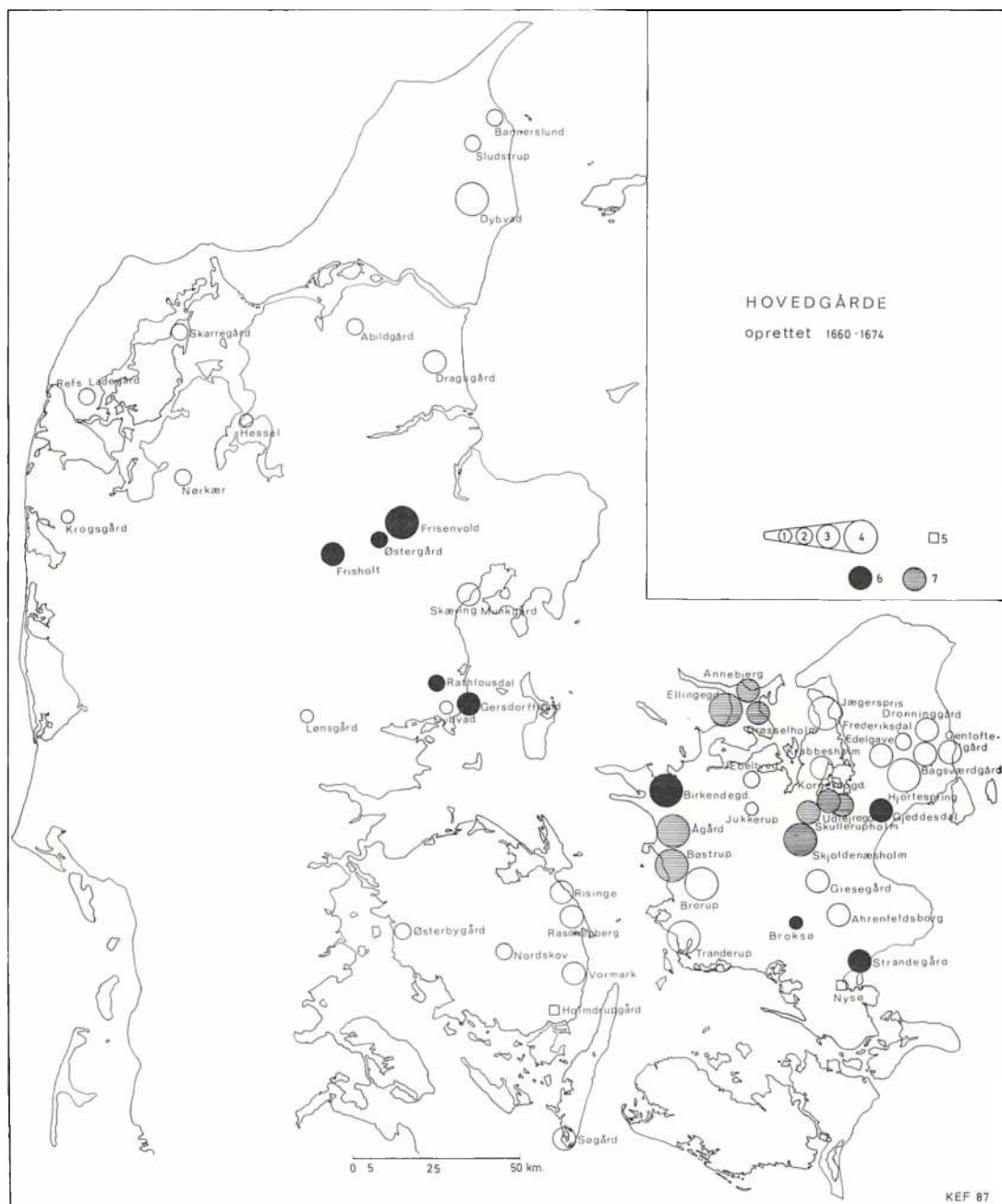

Hovedgårde oprettet 1660–1674 af gods udlagt af kronen. Kilde: Gunnar Olsen: Hovedgaard og Bondegaard, 1957, bilag 1. Cirklene er proportionale med hovedgårdens hartkorn efter matriklen 1688 (kun hovedgårdsjorden). Signaturforklaring: 1: <12 tdr. htk. 2: 13–24 tdr. htk. 3: 25–49 tdr. htk. 4: >50 tdr. htk. 5: Hartkorn ikke oplyst 6: »Det bornholmske ækvivalent« 7: Hovedgårde oprettet af Henrik Müller

gård med tilhørende bøndergods takseret til 340.000 rdl., og samtidig fik han hele Møn i pant til forrentning af en obligation på 100.000 rdl.

Når der netop i 1664 blev udlagt så meget krongods, skyldes det, at staten faktisk var på fallittens rand igen i 1663. Der var blevet udstedt så mange anvisninger på de løbende indtægter (told, accise m.v.), at det ikke var muligt at afholde intægterne. Derfor måtte man simpelthen standse betalingerne, inddrage anvisningerne og love kreditorerne betaling i jordegods.

En mindre del af krongodset ca. 9.000 td. htk. blev udlagt til danske adelige i form af det såkaldte »Bornholmske Ækivalent«. Ved freden i København i 1660 havde Danmark måttet give den svenske krone kompensation i adelsgods i Skåne, for det tab som Sverige havde lidt, ved at bornholmerne i 1659 havde gjort oprør mod den svenske besættelsesmagt og bragt øen ind under den danske krone. De danske adelsmænd, der afstod dette gods, skulle så have ækvivalerende krongods i Danmark. Specielt denne transaktion fik ret vidtgående konsekvenser, idet de nye indehavere fik det særlige privilegium, at de på dette gods måtte oprette så mange hovedgårde, som de ville, med fulde hovedgårdsrettigheder. Der blev på dette grundlag oprettet 11 nye hovedgårde, hvis underliggende fæstebønder derved blev hoveripligtige.

Ved denne omfattende omfordeling af landets jordegods mindskedes krongodset med 45%: fra at udgøre 50% i 1660 til kun at være 27% af landets jordegods i 1688.

I Norge fulgte man ganske den samme model ved salg af krongods, men her var der det bemærkelsesværdige, at det ofte var bønderne selv og lokale embedsmænd,

der købte gårdene, hvilket fik stor betydning på udviklingen af selvejet i Norge. I Danmark derimod fik processen de diametralt modsatte konsekvenser. De nye godsejere boede sjældent på hovedgårdene, men overlod driften til fogeder eller forpagtere, der klart havde til opgave at presse størst mulig profit ud af godset så hurtigt som muligt, inden staten kunne finde på at gøre brug af »relutionsretten«.

Henrik Müller

Den københavnske storkøbmand og rentemester Henrik Müller⁷ var en af de virkelig store statskreditorer. Han havde i 1664 et endnu uindfriet tilgodehavende på 225.000 rdl. samt pantegods for 180.000 rdl. Han fik tilbudt Dragsholm amt som ejendom, men han ville ikke gå med til normalprisen på 50 rdl. pr. td. htk., idet han (med rette) hævdede, at bønderne var så forarmede især på grund af de nye skatter (kontributioner), at de ikke i mange år ville kunne opfylde deres forpligtelser overfor godsejeren. Han krævede adelige friheder for godset, ingen relutionsret for kronen, og tilladelse til at dele godset i så mange avlsgårde som nødvendigt, for at det kunne drives effektivt og eventuelt deles ved arv eller salg.

Desuden krævede Henrik Müller 42.000 rdl. som ekstra renter af det gods, han havde haft i pant siden 1658, og som ikke havde givet de normerede 6%. Sikkert efter svært pres fra hoffet måtte Müller dog i juni 1664 overtage krongodset i Dragsholm og Sæbygård amter i Vestsjælland samt gods i Vestjylland på ialt 11.000 td. htk.⁸

Henrik Müller blev herved landets største godsejer. Han måtte dog betale ekstra



Maleri af den af Henrik Müller opførte Lejregård. Maleri på Ledreborg. Det nye hovedgårdsbyggeri efter 1660 er præget af barokkens idéer om symmetri omkring en akse og med gennemført regularitet.

83.000 rdl. til andre statskreditorer, men som et plaster på såret fik han adelige friheder for godset og ret til at opdele det i avlsgårde. Endvidere blev han amtmand over Dragsholm, Kalundborg og Sæbygårds amter, og fik derved også den offentlige myndighed over hele det nordvestlige Sjælland.

Henrik Müller kom straks på kant med bønderne på sine sjællandske godser. Det startede med, at herredsfogeden i Odsherred havde frifundet bønderne for størstedelen af de penge, som de var blevet afkrævet til gengæld for frihed for ægter og hoveri. Dette fik Müller ophævet ved landstinget. Bønderne var selvfølgelig meget utilfredse, og en delegation drog i påsken 1665 til

København for at klage til kongen. Men det var ikke længere Christian 4.s tid (jvnf. s. 157).

Tre af bønderne blev straks, muligvis på Müllers foranledning, »indsat her på Københavns Slot i det Blåe Tårn på Vand og Brød« i en uge. Derefter blev de løsladt, og som svar på deres bønsskrivelse fik de en kort påtegning af oversekretær Erik Krag om, at efter det af kongen udstedte skøde skulle de holde Henrik Müller for »deres rette Husbonde«.⁹

Bønderne i Odsherred var imidlertid ikke sådan at kue. De kom igen og indgav påny en supplikation den 20. april 1665. Denne gang nåede brevet frem til kongen, og Henrik Müller blev afkrævet en for-

*Kapitelstakster for byg
1660–1720. Kilde: Sta-
tistiske Meddelelser 4 rk.
XV, 1904.*

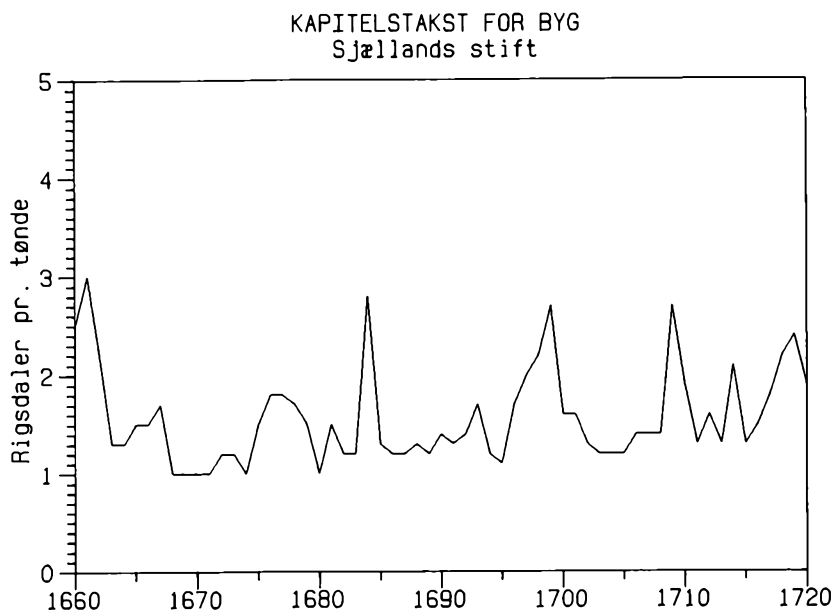

klaring. Müller mente, at der udelukkende var tale om »oprørske gemytter«, og på hans foranledning blev de af bønderne, som Müller udpegede som ledere, sluttet i jern på Bremerholm og de øvrige tilbageholdt en tid.

På Sæbygård gods ville Henrik Müller indrette en ny avlsgård: Bøstrup hovedgård, hvortil bønderne fra Reersø skulle forrette hoveri. Det syntes de imidlertid slet ikke om og overfaldt Müllers folk med drøje hug og slag. Henrik Müller truede med at nedbryde alle bøndergårdene på Reersø og omdanne halvøen til en stor avlsgård. Gennem flere år bølgede striden frem og tilbage, og adskillige bønder kom i strafarbejde på Bremerholm, men den planlagte avlsgård måtte nu opgives, og bønderne på Reersø vedblev at være fri for hoveri.

Det var unægtelig noget barskere toner overfor landbefolkningen end i Christian 4.s tid, og Henrik Müllers holdning var

nok ret generel for de nye godsejere, som i en hast skulle prøve at få deres penge hjem igen, og det viste sig at være ganske vanskeligt.

Indtægterne fra Henrik Müllers sjællandske godser burde efter hans egne beregninger have været 173.000 rdl. i årene 1660–69, men i virkeligheden gav de kun 74.000 rdl. Dertil kom, at han måtte betale næsten 100.000 rdl. i hartkorns- og andre skatter, så det var langt fra nogen god forretning. Endvidere må bemærkes, at prisen på fast ejendom fra 1664 faldt med ca. 25%, så det var ikke nemt at få pengene hjem ved salg, ligesom det kom til at knibe voldsomt for mange medlemmer af den gamle adel, der havde bragt en stor gæld med sig ind i det nye politiske system.¹⁰

I begyndelsen af 1670-erne måtte Müller pantsætte både Dragsholm og Sæbygård til sin største kreditor, den portugisiske jøde Manuel Teixeira i Hamburg, og selv om han i 1674 sammen med sine svi-

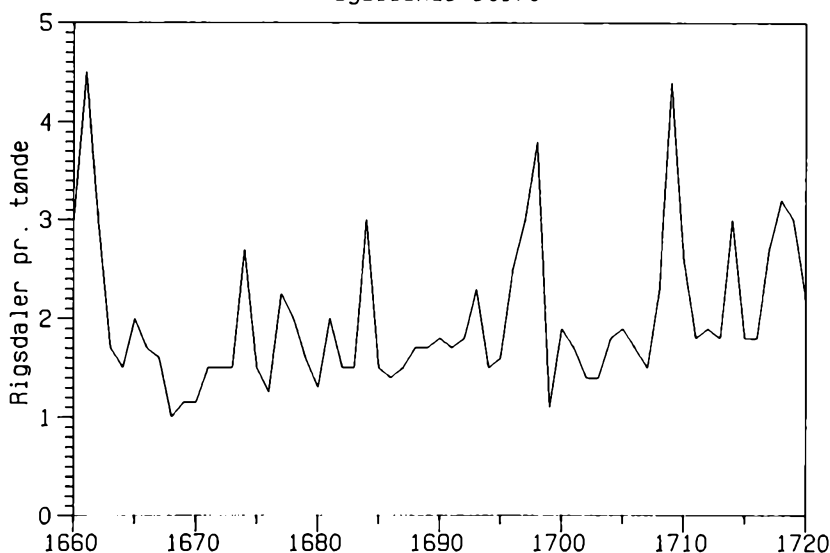
KAPITELSTAKST FOR RUG
Sjællands stift

*Kapitelstakster for rug
1660-1720. Kilde: Sta-
tistiske Meddelelser 4. rk.
XV, 1904.*

gersønner blev ophævet i adelsstanden, hjalp det ikke så meget på økonomien.

I 1680 fandt en statslig revisionskommission betænkelige fejl i såvel Henrik Müllers som andre statsleverandørers regnskaber helt tilbage til 1640, så nu var det staten, der måtte gøre udlæg i Müllers godser for 132.000 rdl. bl.a. Skjoldnæs-holm, ligesom de vestsjællandske godser måtte afhændes til Texeira.

Til hjælp til Henrik Müllers begravelse i 1692 bevilgede Christian 5. storsindet 500 rdl.

Priser og konjunkturer

Ligesom det øvrige Norden var sidste halvdel af 1600-tallet i Danmark præget af ugunstige klima-forhold, der i ganske mange år gav direkte misvækst: 1674,

1684, 1696-99 og igen 1708-10, hvad der bl.a. viser sig i kornpriserne.

Når bortset fra disse år var kornpriserne ellers ret stabile i perioden, og det var med til at sikre det danske kornproducerende landbrug og de danske købmænd et nogenlunde sikkert marked, at de tyske købmænd nu definitivt blev fjernede fra Norge. I 1669 blev der direkte lagt told på korn importeret til Norge fra andre lande end Danmark, og i 1686 blev der udstedt forbud mod import af byg og malt fra udlandet. Udviklingen kulminerede i 1735 med kornmonopolet for Norge for danske købmænd.

Det var især jyske godsejere og købmænd, der satsede på kornhandelen med Norge. I perioden 1681-99 gik størstedelen af Ålborgs ganske betydelige kornudførsel således til Norge.¹¹

Også studeeksporten kom igang igen efter krigen, og de fleste år i perioden mellem

Studeeksport forbi Rendsborg 1650–1705. Kilde: Wiese & Bölts: Rinderhandel und Rinderhaltung, 1966 s. 62.

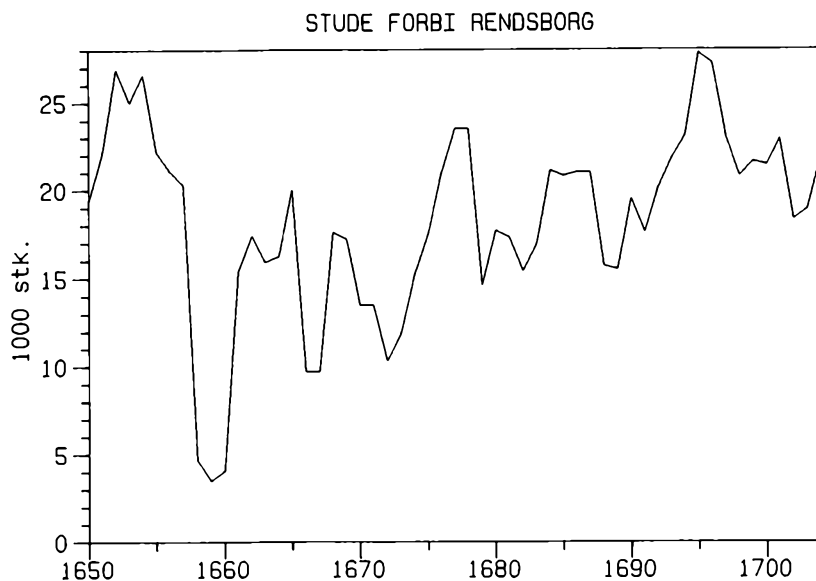

1670 og 1700 var der faktisk tale om en eksport forbi toldstedet ved Gottorp på mellem 20.000 og 30.000 stk. årligt, hvad der ikke afviger meget fra niveauet fra årtierne før 1660.

Skatter og matriklen 1662

Medens man egentlig ikke kan sige, at konjunkturerne var så specielt dårlige i årtierne efter 1660, så er det meget tydeligt, at landet og befolkningen var meget længe om at komme sig efter krigene 1657–60, og en af forklaringerne herpå er givetvis de meget store skatteopkrævninger.¹²

Det var unægtelig også et kompliceret problem for den nye enevældige regering at få styr på statsgælden og få så mange penge i kassen, at man kunne klare de mest

akutte udgifter. Samtidig skulle forsvaret bringes i orden igen, bl.a. ved udbygningen af Københavns befæstning med færdiggørelsen af Kastellet, ligesom også flåden krævede store investeringer.

Ud over pantsættelse og salg af krongods prøvede man i første omgang at skaffe penge ved forskellige former for omsætningsafgifter (konsumtionen), stempelpapir-skatter og kopskatter, men det var vel klart, at hovedskattekilden måtte være en form for grundskatter i betragtning af, at henvend 90% af befolkningen levede af landbruget.

Krongodset var jo for en stor dels vedkommende solgt eller pantsat, så det er ikke så mærkeligt at indtægterne derfra kun udgjorde 3% af samtlige statsindtægter i perioden 1661–75, medens told og accise gav 31% og skatterne hele 47% af indtægterne. Hovedproblemet i denne sammenhæng var, at det hidtidige skatte-

system var næsten ubrugeligt (jvnf. s. 167). Allerede i 1647 havde man overvejet en skatteligning, der forlod systemet med helgårde og halvgårde mv., og i stedet som basis havde den enkelte gårds størrelse, men det var ikke blevet til noget. Det eneste objektive mål for skatteevnen, som man kunne finde, var tilsyneladende *landgilden*.

Allerede den 13. december 1660 blev der afsendt et brev fra Frederik 3. til rigsdrosten Joachim Gersdorff med ordre til, at man i Statskollegiet (Rigsrådets afløser) skulle diskutere, hvorledes en Rigens Matrikel (d.v.s. en fortegnelse over al ejendom i riget) kunne indrettes. Det må siges, at kollegiet arbejdede hurtigt, for mindre end en uge senere forelå der en model til en sådan. Heri skulle optegnes for hver fæstegård: landgilden specificeret i penge og samtlige »persiller«, gårdens ejer og bruger, udsæden af rug, byg, havre, boghvede, ærter o.s.v. samt størrelsen af høslettet. Landgilden skulle omregnes til *hartkorn* efter omregningsnormer, der var velkendte og forelå trykt hos Arent Berntsen.¹³

Også udsæden skulle omregnes til hartkorn ved at dividere tallene for årlig udsæd med 3 (havre dog med 6), og så skulle landgilde- og udsædshartkorn gerne korrespondere. Derved kunne man kontrollere, om landgilden stod i et rimeligt forhold til gårdens ydeevne, for man vidste godt, at »derudi megen Ulighed på skyld og herlighed befindes«. Det var altsammen metoder, som var velkendte for administrationen såvel den centrale som den lokale og på godskontorerne, idet de var blevet brugt i mere end 100 år ved mageskifter og godshandler.¹⁴

Skatten skulle så pålignes proportionalt med landgilden, idet filosofien var den

enkle: Den bonde, der er sat for en landgilde på f.eks. 10 td. htk., må have en gård med en dobbelt så stor produktionskapacitet som den, der kun er sat til 5 td. htk. Altså er det rimeligt, at den første betaler dobbelt så meget i skat som den sidste.

Målet med denne nye matrikel var tosidet, nemlig at få et større skatteprovenu og samtidig opnå en mere »retfærdig« skatteligning. Dette fremgår klart af instruktionen for de stiftsvise matrikelkommissioner fra 4. august 1661: »Eftersom Vi af første begyndelse udi denne Vores Arveregerings tilstand med største omhyggelighed og forsorg Nådigtst haver eftertænkt hvorledes disse besværlige Tidens Højtudkrævende Subsidier til Vore Rigers og Landes Kon-servation og Vore kære Undersætters fælles Veldfærd, bedst muligt kunne forandres, således at den Ene for den anden ikke skulle lide skade, men såvidt muligt over alt en gennemgående Lighed kunne træffes og observeres«...¹⁵

Hovedgårdene skulle jo også beskattes, men da der ifølge sagens natur ikke forelå nogen landgilde-ansættelse for dem, måtte man basere skatten på en angivelse af udsæden eller på en traditionel takst i hartkorn, hvori de fleste var ansat, og som blev brugt ved arvesager.

Det hele viste sig dog at være meget kompliceret at gennemføre administrativt. For en nærmere redegørelse skal henvises til Karl-Erik Frandsen: Vang og Tægt, 1983 s. 44 f., idet det her blot skal konkluderes, at resultatet af de nævnte kommissioners arbejde blev Matriklen 1662. Denne blev anvendt som grundlag for skatteudskrivning, da det første skattebrev med landgilden som basis blev udstedt 4. juli 1662, hvorefter der skulle betales 4

slettemark eller $\frac{2}{3}$ rdl. pr. td. htk. årligt, hvilket skulle svares i 4 terminer halvt i penge og halvt i naturalier. Skatten indbragte statskassen 280.000 rdl. (mod landeskatterne i 1640erne i gennemsnit: 130.000), men efter at satserne var sat op, gav den f.eks. i 1668 420.000 rdl.

Præsten Hans Sadolin i Horbelev på Falster var som provst for Falsters Sønder herred den 22. august 1661 ude sammen med kommissærerne for at besigtige bøndergodset i herredet, som naturligvis var præget af stor elendighed. Han bemærker om situationen: »De svenske var dog så gode, at hvem som intet havde, de gav intet; men siden Krigen blev det værre i Danmark, at der måtte intet øde gods være, men fattige, som selv havde intet, måtte give derfor og siden i 4 Kvartaler 24 skilling af hver Skæppe Korn, Magazin Skat, Oksekat, Rytterskat, Soldaterskat i Freds Tid, hver Måned til Klæde og Gevær. O! Gud bedre for Fred, vi fik«. ¹⁶

Et endnu voldsommere udtryk for de hårde tider gav Mads Prom i Sørbymagle udtryk for i sin levnedbeskrivelse af Hans Jensen Fynbo, der blev begravet den 8. marts 1665. Den afdøde var som så mange andre kommet fra Fyn til Sjælland for at tage tjeneste på en gård.

Efter 7 år som tjenestekarl giftede han sig og fæstede en øde gård i landsbyen Rosted i 1649, som forgængerens for armodens skyld havde måttet forlade. Han var efter præstens ord »littig og arbejdsom« og det gik ham vist helt godt som fæstebonde. Ægteparret fik 5 børn, hvoraf de 2 døde under pesten i 1656.

Under svenskekrigene kom han imidlertid bagud med afgifterne »og er siden for skat og tynges skyld faldet i melankoli«. I

august 1662 forsøgte han at begå selvmord på marken ved at skære sig med en le i maven. Præsten fik tilkaldt en bartskeerer fra Slagelse og overtalte Hans Jensen til at lade sig forbinde.

Han kom sig da også fysisk men ikke psykisk og døde 63 år gammel i 1665.

Fattigdommen kunne hans efterladte heller ikke besejre. Hans kone måtte gå fra gården og hun døde i 1672, efter at have levet i armod siden hun blev enke.

På sin vis var målet: et større skatteprovenu nået, men samtidig må det erkendes, at ønsket om større lighed i skatteudskrivningen ikke var opnået. Den grundlæggende filosofi var nemlig forkert, for den indebar, at gårde, der i forvejen var ansat for højt med hensyn til landgilde, nu også blev beskattet ekstra højt og vice versa, således at de allerede eksisterende urimeheder blot blev uddybede.

Landgilden viste sig mange steder at være helt ude af proportioner med bøndernes produktionsmuligheder. Den blev flere steder, f.eks. på Lolland-Falster generelt nedsat ganske betydeligt i 1663, og det betød igen, at matriklen måtte revideres i amtstuerne. Den reviderede matrikel blev udsendt i 1664, og den var i brug lige til 1688. ¹⁷

På krongodset var det amtmændene, der 1662 havde afløst lensmændene, som skulle opkræve skatten, og endvidere skulle enhver »jorddrot«, hvad enten han ejede eller havde gods i pant, foretage opkrævningen og stå inde for (= betale) skatten for alle fæstegårdene inklusive øde og forarmede gårde samt for hovedgårdsjorden. De mange ødegårde blev derved en ekstra byrde for godsejeren. Dels fik han ingen landgilde af dem, og dels skulle han nu

også svare skat af dem. Konsekvensen var klar nok, at godsejerne var nødt til at bruge vornedskabet og andre lovlige eller ulovlige midler til den yderste grænse for at få gårdene besat.

Som et led i disse bestræbelser blev det ved forordning af 5. december 1670 bestemt, at inden for vornedskabets område, måtte sognepræsten ikke give nogen et »skudsmål«, før godsejeren eller på krongodset amtmanden havde udstedt en attest om lovlig ophør af tjeneste. Præsterne fik også ordrer til løbende at udarbejde præcise registre over alle inderster, karle, drenge og løsgængere i sognet.

På krongodset blev skatterestancerne bogført og tinglyst sammen med landgilderestancerne, og det kunne nemt blive en skrue uden ende.

Gadehusmænd og tjenestefolk, inderster m.v. svarede jo normalt ikke landgilde, men de var alligevel ikke skattefri, idet de skulle bidrage til skatten efter godsejerens nærmere bestemmelse. Til gengæld var det ham, der overfor staten var ansvarlig for, at skatten faktisk også blev betalt. De som ikke betalte, kunne underkastes militær execution.

For at gøre beskatningen af denne befolkningsgruppe mere ensartet, blev der fra 1671 udskrevet en folke- og indersteskat, der skulle betales af de pågældende. Den var for inderster: mænd 6 mark og kvinder 3 mark og for tjenestefolk: karle 2 mark, piger 1 mark og herunder regnedes også hjemmeboende børn over 15 år. Også her var det godsejeren eller husbonden (gårdmanden), der skulle indbetale skatten til amtsstuen, men han måtte så til gengæld fratække den i lønnen. Når taksten for inderster var så høj i forhold til tjenestefolk, var det givetvis et led i forsøgene på at

få denne befolkningsgruppe til at fæste gårde eller huse.

Præsten Hans Sadolin i Horbelev havde denne kommentar til folkeskatten: »Deus misereatur nostri« (Gud have medlidenhed med os).

Måske som en form for kompensation til godsejerne for disse administrative (og ofte økonomiske) byrder, blev de faste hartkornsskatter på hovedgårdsjorden ophævet igen i 1670.¹⁸ Til gengæld blev konsumtionsskatten, der især ramte godsejerne, genindført sammen med en »familieskat«, der blev pålagt alle hovedgårdsejere.¹⁹ Disse skatter blev bortforpagtet amtsvis til de højestbydende skatteforpagtere, der så ihærdigt måtte sørge for selv at indkræve skatterne efter mandtal, udarbejdet af sognepræsterne. Dette var et led i statens bestræbelser for at overlade mest muligt af skatteforvaltningen til private. Som en udbygning af dette synspunkt blev det ved forordning af 28. februar 1679 (optaget i Danske Lov 5-14-37) bestemt, at skatterestancer til godsejeren havde første prioritet overfor andre kreditorer (købmænd, præster m.v.).

En endnu mere vidtgående form for privatisering af statsopgaver var sket ved forordning af 25. maj 1671 om oprettelse af *grevskaber og baronier*. Målet var tydeligt, at sikre sig loyaliteten hos det nye aristokrati ved at tildele udvalgte medlemmer særlige privilegier. Et grevskab skulle være på mindst 2.500 td. htk. og et baroni på mindst 1.000 td. htk. Begge kategorier var stamhuse eller len, der ikke kunne deles eller sælges, og når den arveberettigede slægt uddøde, faldt lenet tilbage til kronen. En af de meget kontante privilegier var, at grever og baroner fik lov til selv at beholde skatteindtægten af henholdsvis 300 og 100

td. htk. bøndergods. Desuden havde de administrative rettigheder og pligter som amtmænd og aflagde f.eks. skatteregnskab direkte til centraladministrationen.

Under Skånske krig 1675–79 kom statens finanser naturligvis endnu en gang i store vanskeligheder, og det var nødvendigt at give skatteskruen endnu et par omdrejninger. Da det ikke var muligt at forhøje matrikelskatterne væsentligt, gik man over til nye kopskatter, kvægskatter og som et nyt raffinement: Ildstedsskatter, idet der blev lagt en skat på 32 skilling på hvert ildsted i en gård eller i et hus. Undersøgelser viser, at der var påfaldende få ildsteder i datiden. Ved krigens start blev der udskrevet en okse- og flæskeskat til proviantering af flåden bestående af 1 okse og 5 lispund røget flæsk pr. 200 td. htk. eller et tilsvarende beløb i penge. Skatten blev udskrevet hvert år indtil 1813 (!).

Endelig skal det nævnes, at i 1682 indskrænkede man igen den i 1670 indførte skattefrihed for hovedgårdsjorder.²⁰ Det blev nemlig bestemt, at denne skattefrihed kun skulle gælde for hovedgårde med mindst 200 td. htk. bøndergods og dette skulle tilmed ligge indenfor en radius af 2 mil fra hovedgården. Meningen var tydelig at stimulere hovedgårdsdriften ved hoveri og belønne de store, velarronderede godser.

Falster

Som en illustration af hvor hårde levevilkårene på landet var i sidste halvdel af 1600-tallet, skal kort refereres resultatet af nogle undersøgelser på Falster.²¹

Lolland og Falster var i 1661 blevet pantsat til dronning Sophie Amalie for en

gæld på 75.000 rdl. I 1671, efter Frederik 3.s død, overgik øerne til hende som livgeding = enkesæde, og ligesom sin forgænger dronning Sophie (jvnf. s. 108), synes hun at have været fast besluttet på at få mest muligt ud af området. Der blev hyppigt foretaget syn på bøndergodset, som tillader os at vurdere udviklingen i grove træk. Man skelnede mellem 4 tilstandsgrader, uden dog at definere disse præcist: »Ved magt, nogenledes ved magt, forarmet, øde«. Især begrebet »øde« er temmelig uklart. Det behøver ikke nødvendigvis at betyde, at der slet ikke var nogen fæster på en gård, eller at denne var helt ude af drift, men det betød i hvert fald, at der ikke blev betalt skatter og landgilde af den. 1656 (altså før krigen) blev det indberettet, at 120 gårde på Falster var øde, 1661 var tallet 310, i matriklen 1688 opgives 168 ødegårde og en undersøgelseskommission 1691 kom til tallet 216.

Disse tegn på en dyb og langvarig krise bekræftes af figuren s. 184). Tallene repræsenterer den mængde korn, som dronningen måtte låne ud til kronens bønder på Falster, for at de overhovedet kunne få deres gårde til at fungere. I betragtning af at der på Falster var ca. 1.400 gårde, svarer det til, at omkring 1680 har hver gård i gennemsnit måttet låne 2–3 td. byg og 1 td. havre, hvor det normale ellers var, at der var et eksportoverskud på øen. I rente skulle bønderne betale 1 skæppe korn pr. lånt tønne, altså en rente på 12,5%, hvilket var over det dobbelte af den normale rentefod. Da kun ganske få bønder nogensinde betalte lånekornet tilbage, havde spørgsmålet dog mest teoretisk interesse.

Konsekvensen af krisen var ikke overraskende, at mange bønder hverken kunne svare landgilde eller skat. Landgildere-

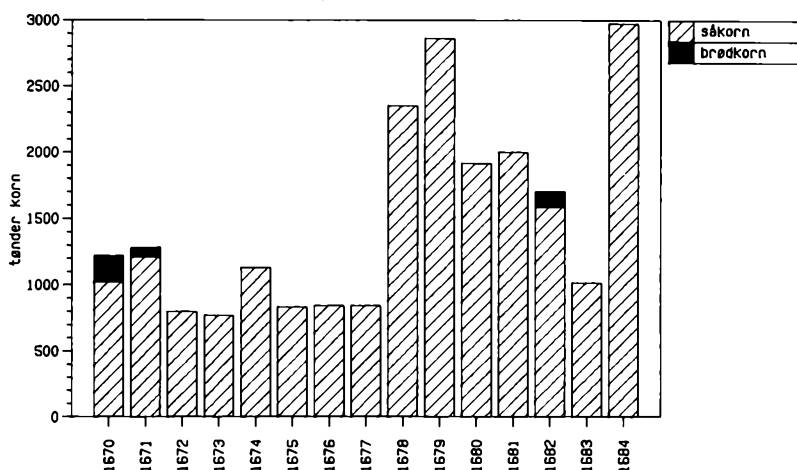
Lånekorn til brød og udsæd 1670-1684.
(efter Hjelholt II, s. 132)

Lånekorn til brød- og såkorn på Falster 1670-1684.

stancerne udgjorde de fleste år over 50% af jordebøgernes sum, altså den landgilde som fæsterne burde have betalt.

I efteråret 1673 var det iflg. provsten Hans Sadolin i Horbelev:²² »Meget Regn in Octobri, som forhindrede Rugsæden, så det vil blive dyr Tid på Rug«. Vinteren 1673/74 blev til gengæld meget streng, og i marts beskrev Hans Sadolin situationen således: »Mange Bønder må forlade deres Gårde, fordi de kan ikke svare Kvartalskat og anden Magazin- og Rytter skat til Soldaterne; har intet at æde eller at såe, bliver derfor sat i Tårnet i denne kolde Vinter. Gud hjælpe alle bedrøvede og hjælpeløse«.

Skattestatistikken bekræfter Hans Sadolins pessimistiske betragtninger. Skattestancerne var 1679-80 på omkring 2.000 rdl., og selv om man udkommanderede militære afdelinger for at inddrive skatterne, hjalp det intet: Der var faktisk ikke noget at beslaglægge. Den eneste mulighed var at udvise bonden fra gården, og det gav jo

heller ingen indtægter, da der ikke ligefrem stod karle i kø med stedsmål i lommen, parat til at overtage de øde gårde.

Gældsætningen bredte sig selvfølgelig også til købmændene i købstæderne, der måtte give store kreditter på leverancer af helt nødvendige varer som salt, metalvarer og klæde. Det er på den baggrund heller ikke så mærkeligt, at af samtlige de sager, der optrådte i tingbøgerne fra Falster i perioden 1677-95, er langt den største enkeltgruppe gældsager, hovedsagelig med bønder som debitorer og borgere i Nykøbing og Stubbekøbing som kreditorer. Den næststørste saggruppe var ikke overraskende sager vedr. afgifter, medens sager vedr. fæsteforhold (forsiddelser o.l.) kom på tredjepladsen.

Selv kongelige kommissioner, der skulle undersøge tilstanden i 1683 og 1685²³ kom til erkendelse af, at det virkelig var hårdt for landbefolkningen.

Om årsagerne til denne ulykkelige udvikling er det dog nok vanskeligt at sige

noget helt entydigt. Kommissionen 1685 pegede selv på »dels Guds Vejrlig og dels Jordens ilde Dyrkning« men også på krigene samt manglen på heste, kreaturer og mandskab samt den høje landgilde. Skatterne blev ikke omtalt af kommissionen.

Militærvæsenet. Eksperimentet Møn

Hærvæsenet fik et nogenlunde fast mønster efter 1660. Systemet med de udskrevne bondesoldater blev bevaret og systematiseret ved at landet i 1664 blev opdelt i lægder på 60 td. landgildehartkorn efter matriklen 1664. Hvert lægd skulle stille én soldat, der i fredstid skulle bo og tjene som karl i lægdet. Som et eksempel kan nævnes, at der 1675 var udskrevet 135 mand på Falster d.v.s. én for hver 10. gård. Denne fodfolksmilitær var næppe særligt belastende, og synes da heller ikke at have givet anledning til større protester.

Det var meget vanskeligere med det kostbare rytteri. I første omgang blev der udlagt 30.000 td. htk. krongods til »ryttergods«, hvilket fungerede på den måde, at bønderne på dette gods skulle stille med én rytter pr. 8. td. htk., således at bonden selv stillede op med hest og våben eller sendte en søn eller en lejet mand mod til gengæld at være fri for landgilde. På Falster var der 1671 23 ryttere.

Efter Skånske krig skønnede man, at befolkningen var så forarmet, at det var umuligt at stille med det fornødne antal ryttere, så i stedet gik man over til at hverve ryttere og indlægge dem i kvarter hos bønderne på ryttergodset.

På Møn havde kronen ligesom på Falster erhvervet alle gårde i begyndelsen af

1600-tallet, og øen var derfor velegnet til et stort eksperiment med henblik på forsyning og aflønning af den hvervede hærs fornemste afdeling: »Kongens Livgarde til Hest«, uden at de sparsomme skattepenge i statskassen blev berørt i nævneværdig grad.²⁴

Møn havde i årene fra 1660 til 1684 været pantsat til Gabriel Marselis og fra 1672 til dennes søn Wilhelm (adlet Gyldenkrone) for en obligation på 100.000 rdl. I 1683 var kronen blevet i stand til at indløse pantet, og der blev nedsat en kommission, der skulle kontrollere tilbageleveringen. Den konstaterede, at panthaverne tilsyneladende havde udsuget øen ganske voldsomt, i hvert fald var af 566 gårde de 190 ganske øde og forarmede, og 88 måtte have ét til to års frihed for alle afgifter for at komme sig nogenlunde. Det er påfaldende, at matrikelkommissionen 1664 var kommet til næsten det samme resultat med hensyn til ødegårdenes antal, så ligesom på Falster var situationen nøjagtig så trøstesløs ved midten af 1680-erne som 20 år tidligere.

Det generhvervede krongods blev i 1684 organiseret på den måde, at hestgardens 450 mand med tilhørende familier og heste blev indkvarteret på Møn, således at hele øen blev inddelt i »rytterportioner« på hver 6 td. og 2 skæpper htk., der hver skulle underholde og forsyne en rytter med hest og familie. Hver portion skulle om året levere: 6 læs hør, 3 læs halm, 12 td. havre, 12 læs brænde, 6 pund lys, græsning i 6 måneder til en hest samt 4 rdl. 1 mark og 8 skilling. Garden var opdelt i 6 kompagnier, hvoraf de 2 stedse var i tjeneste ved hoffet, medens de 4 andre hvilede ud på Møn, og garderne med familier skulle bo i nyopførte garderhuse i tilknytning til

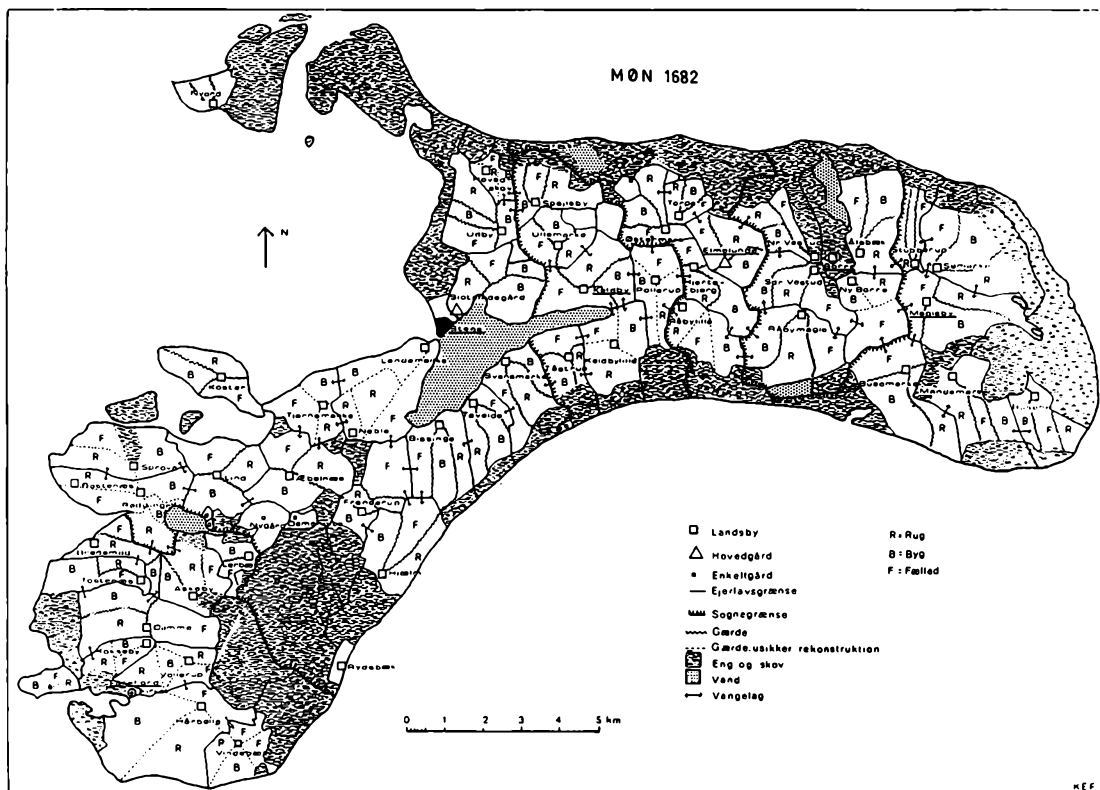

Møn 1682. Rekonstrueret på grundlag af markbøgernes oplysninger om udnyttelsen af de enkelte vange.

gårdene. De lokale huse var nemlig uden skorsten, og staldene var så lave, at de store garderheste ikke kunne stå i dem. Bønderne skulle til gengæld for disse ydelser være fri for al skat, landgilde og hoveri undtagen på Stege Slots ladegård.

Modellen var mægtig god. Bøndernes nye ydelser var væsentligt mindre end den sædvanlige landgilde + skat af 6 td. htk., men i praksis blev ordningen katastrofal såvel for befolkningen på Møn som for gården.

Medvirkende hertil var givetvis, at hestgardens chef var oberst (senere general) Samuel Christopher von Plessen («den

onde Pless»), der ikke alene havde den militære magt men også fik den civile magt som amtmand over Møns amt. Hans kommissorium var egentlig også næsten umuligt nemlig at holde gården forsynet med naturalier og penge og samtidig sørge for, at bønderne kom til hægterne igen. Han valgte at prioritere det første hensyn højest, og hans første større bedrift var at beslaglægge landsbyernes græsningsarealer og overdrev og indrette dem til brug for rytterhestene i form af indhegnede kobler. Konsekvensen var ganske tydelig: Bønderne havde nu alene den hvilende vang som græsningsareal, og den kunne tilmed

Møns befolkningsudvikling. Kilde: Edvard Ph. Mackeprang: Et brudstykke af en folketælling fra 1645 i Nationaløkonomisk Tidsskrift XXXXV, 1907 s. 248-70.

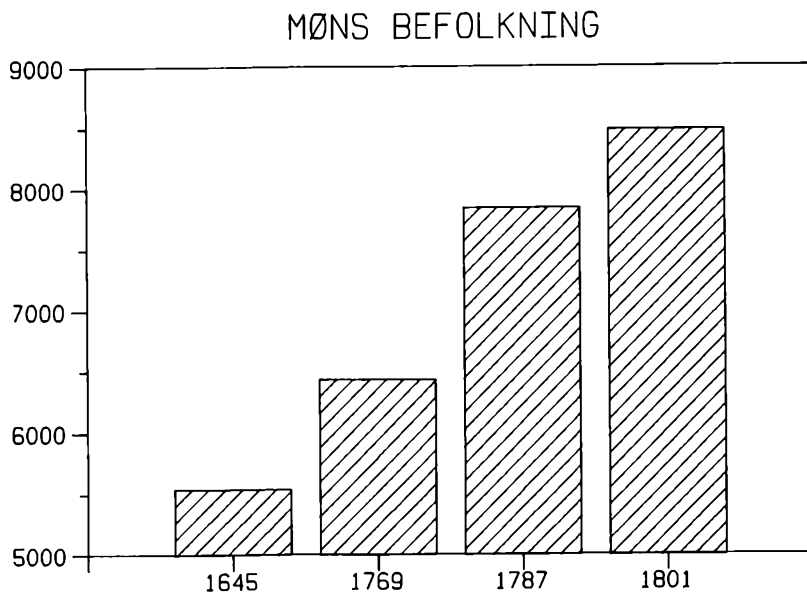

kun bruges om foråret, da man ved mid-sommer plejede at pløje den op som forbedelse til såningen af rug, så det blev nødvendigt at reducere kvægholdet med deraf følgende mindre gødning, trækraft o.s.v.

Endvidere gennemtvang Plessen i 1688, at bønderne skulle ændre den rotation i 3-vangsbruget, som de i lighed med bønderne på Falster og Lolland formentlig altid havde haft, nemlig rug-byg-fælled til fordel for den rotation, som var sædvanlig på Sjælland og Fyn: byg-rug-fælled.²⁵ Ved dette tvangsindgreb, tinglyst som en offentlig forpligtelse på herredstinget, skete der ifølge bønderne det, at »jorden er kommen af sin skik og geråden i Konfusion«. De hævdede sidenhen, at det blev nødvendigt at omlægge hele vangesystemet og oprette lange strækninger af nye hegn (hvor til de måtte købe gærdsel af Plessen) for at få vangelagene til at passe sammen igen. I virkeligheden var dette næppe nødvendigt, hvilket kortet s. 186 tydeligt viser. Hoved-

problemet var snarere, at bønderne var vant til at give den første afgrøde i rotationen efter fælledåret: rug, al den disponible gødning. Nu blev denne gødning tilført bygvangen, så derfor gav rugen selvfølgelig et mindre udbytte end før, ligesom det i tilfælde af en sen byghøst kunne knibe med at få rugen sået tidligt nok.

Af mere direkte byrder på landbefolkningen kan nævnes, at Plessen for at stimulere landbrugsproduktionen og sin egen profit oprettede en ny hovedgård: Nygård (nu Marienborg) på Vestmøn ved at rydde og opdyrke nogle store hovedgårdsmarker ved hoveri.

Relationerne mellem civilbefolkningen og garderne blev hurtigt meget spændt. Der blev nemlig slet ikke opført det planlagte antal gardhuse, således at garderne måtte bo sammen med bønderne, og dette var yderligere vanskeligt, fordi de fleste gardere og deres hustruer var tyskere, som ikke kunne eller ville tale med bønderne.

Situationen gav anledning til en masse voldshandlinger, men da Plessen sad på hele administrationen og retsvæsenet kunne han effektivt beskytte garderne og forhindre klager i at nå til København.

I 1691 blev der dog nedsat en kommission til at se på forholdene, men da Plessen var et fremtrædende medlem, kom der ingen resultater af arbejdet. Derimod bevirkede en ny kommission i 1696, at hestgarden fra 1. april 1697 blev trukket væk fra øen. Efter tronskiftet i 1699 blev general von Plessen afskediget, og han døde i fængsel i 1704.

Opgørelserne over Møns befolkning i perioden viser tydeligt, at befolkningen på Møn virkelig må have gennemgået en meget kritisk periode med pest, svenskekrige, udsugning af panthaverne og sluttelig hestgardens indkvartering. Det var faktisk først efter 1720, at folketallet på Møn blev lige så stort som i 1645, og at man kunne svare de normale skatter.

Når det gik så galt på Møn, var årsagen nok dels, at øen allerede før hestgardens ankomst var stærkt ødelagt, og dels at indkvarteringen dækkede hele det lille ø-samfund. Andre steder i landet praktiserede man nemlig ryttergods-systemet på samme måde, og der synes det at have fungeret nogenlunde. Det gælder således for Fyn, hvor f.eks. en omfattende synsforretning fra 1692²⁶ nok viser en vis forarmning i form af restancer og lånekorn begrundet med misvækst de sidste 3 år, men dog ikke katastrofalt. Til forskel fra Møn var der heller ingen hovedgårde på det fynske ryttergods, rytterne var mere spredt i landsbyerne og blev derfor ikke så dominerende.

Det kan dog ikke bortforklares, at systemet med de indkvarterede professionelle soldater hos bønderne var utilfreds-

stillende for begge parter, og at den store ryttergodsreform i Frederik 4.s tid var særdeles påkrævet (jvnf. s. 246).

Matriklen 1688

Som et led i de mange forsøg på at få en bedre beskatning af først og fremmest bønderne, blev der i 1681 iværksat bestræbelser på at fremskaffe et helt nyt og mere objektivt beskatningsgrundlag end landgilden. Idéerne fik man fra Sverige, hvor man jo efter 1660 skulle lave et skattesystem for de erobrede provinser, der kunne harmoniseres med den svenske skattelovgivning i øvrigt, der var baseret på en ligning på »hemman« gradueret efter de enkelte gårdes areal bestemt ved opmåling og jordens bonitet.

Det er derfor ikke så mærkeligt, at det var en skånsk adelsmand, Knud Thott, der havde medvirket til en sådan opmåling i Skåne i 1670–72, der fremsatte et forslag til noget ganske tilsvarende i Danmark i begyndelsen af 1680.²⁷

Ved en udførlig instruks for landmålingen på øerne af 13. april 1681²⁸ blev det fastslået, at enhver gårds agerjord skulle opmåles, således at man målte længden og 2 bredder af hver eneste ager i sjællandske alen. Disse mål skulle omregnes til kvadrat-alen og disse igen omsættes til enheden tønder land (td. l.), således at 14.000 kvadrat-alen udgjorde én td. l.

Ved nogle komplicerede beregningsmåder, som ikke her skal refereres, blev de opmålte arealer efter jordens bonitet, og afhængig af hvor hyppigt de enkelte vange blev brugt, omsat til regneenheden *tønder hartkorn* (td. htk.). Man brugte altså et velkendt udtrykt fra landgildeberegningen,

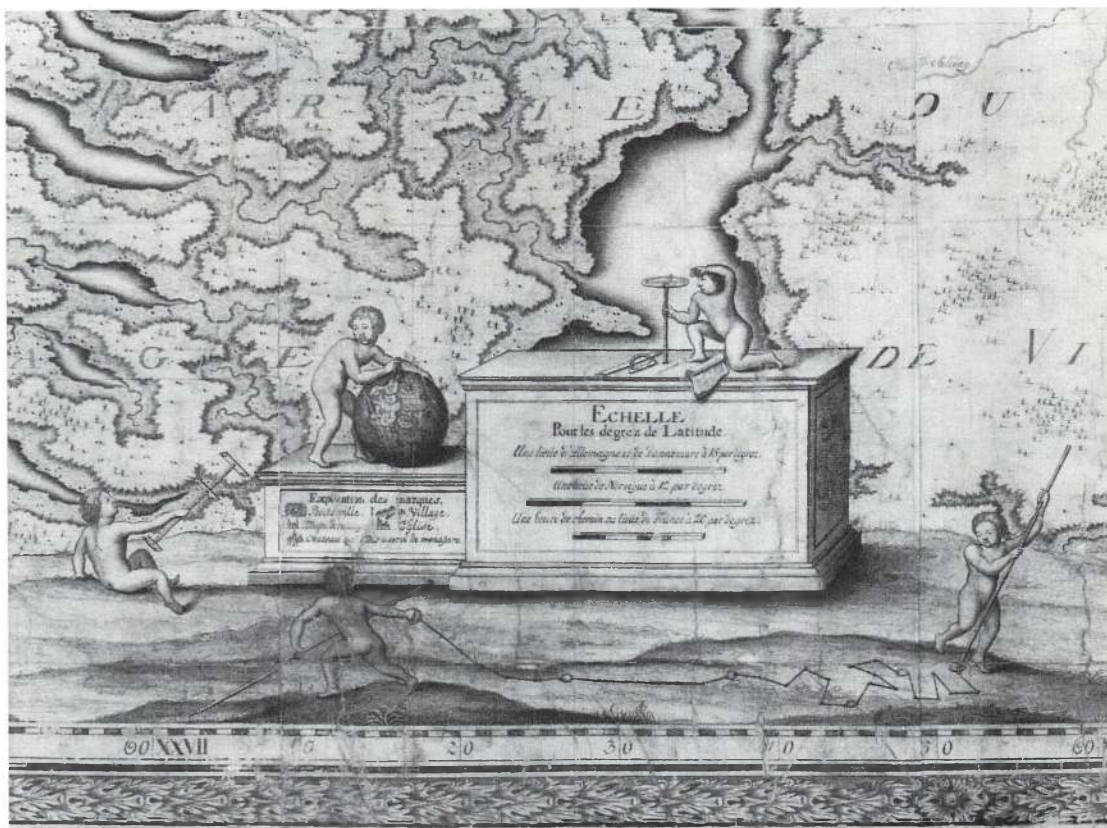

Landmålingsredskaber. Vignet fra Stauffenbergs kort over Ålborghus amt 1728. Den lange leddede kæde var det vigtigste instrument til måling af længder.

men lod det nu betyde noget helt andet. En tønde hartkorn efter 1688-matriklen kan defineres som et areal (målt i tønder land) divideret med en divisor, hvis størrelse afhænger af jordens bonitet, idet divisoren er lille, hvis jorden er god, men stor hvis jorden er dårlig.

1 td. htk. kan således svare til:

- 1 td. l. af virkelig god jord, eller
- 3 td. l. af mindre god jord, eller
- 9 td. l. af meget dårlig jord.

Det skal dog bemærkes, at i hartkornsberegningen, som iøvrigt var noget forskel-

lig på øerne og i Jylland, indgik også værdien af græsning og høslet m.v.

Selvom både matriklerne 1662/1664 og 1688 udtrykker værdierne i td. htk., kan disse tal derfor ikke direkte sammenlignes. Der er dog en vis sammenhæng, fordi landgilden jo i sin oprindelige form afhang af gårdens tilliggende.²⁹

Med en imponerende arbejdsindsats lykkedes det faktisk i årene 1681 og 1682 at få opmålt al agerjord på øerne (undtagen Bornholm), og i 1683 målte man hele Jylland fra Skagen til Kongeåen.

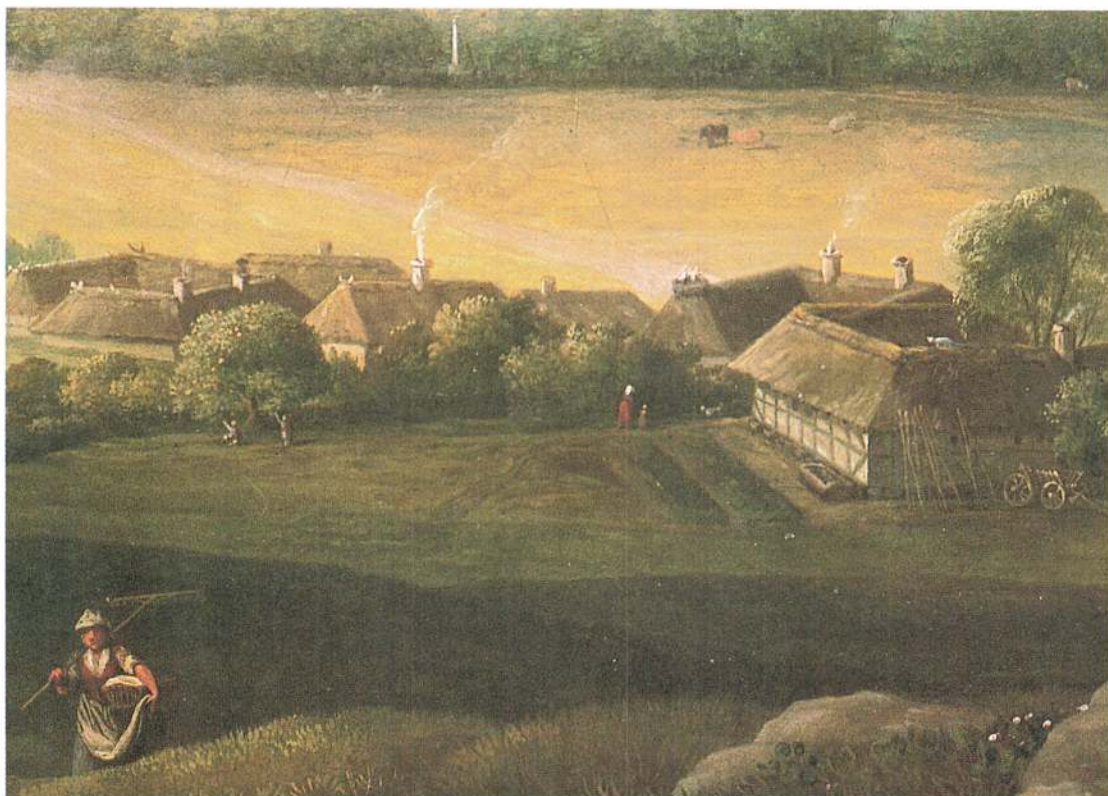

Jens Juels maleri af landsbyen Neder Dråby i Hornsherred ca. 1780.

Tilbage stod at foretage de meget komplicerede hartkornsberegninger. Disse var ekstra vanskelige, fordi nogle af landmålingskommissionerne havde misforstået instruksen og anslået det optimale brug/hvile- forhold for de enkelte agre for at lade det indgå som en faktor ved hartkornsberegningen i stedet for de virkelige rotationsforhold.³⁰

Endnu værre blev det, da man i 1684 opdagede, at »det nye« hartkorn afveg for meget fra hartkornet fra 1664-matriklen, selvom dette vel fra starten også havde været hensigten. Derfor blev der i de følgende år lappet en hel del på de indsam-

lede data, der efterhånden kom noget væk fra den oprindelige hartkornsvurdering, da den ny matrikel endelig kunne træde i kraft i 1688. Ikke desto mindre blev der herved skabt et ligningsgrundlag, der med få ændringer holdt sig lige til 1844 (se bd. 3), og som til trods for de åbenbare mangler alligevel repræsenterer det optimale af en retfærdig skatteligning, som datidens teknik kunne præstere.

Den anden effekt af 1688-matriklen var, at der herved blev produceret et helt enestående kildemateriale, der i høj grad tillader analyser af landbruget i Danmark i 1680-erne. De dyrkningsmæssige betragt-

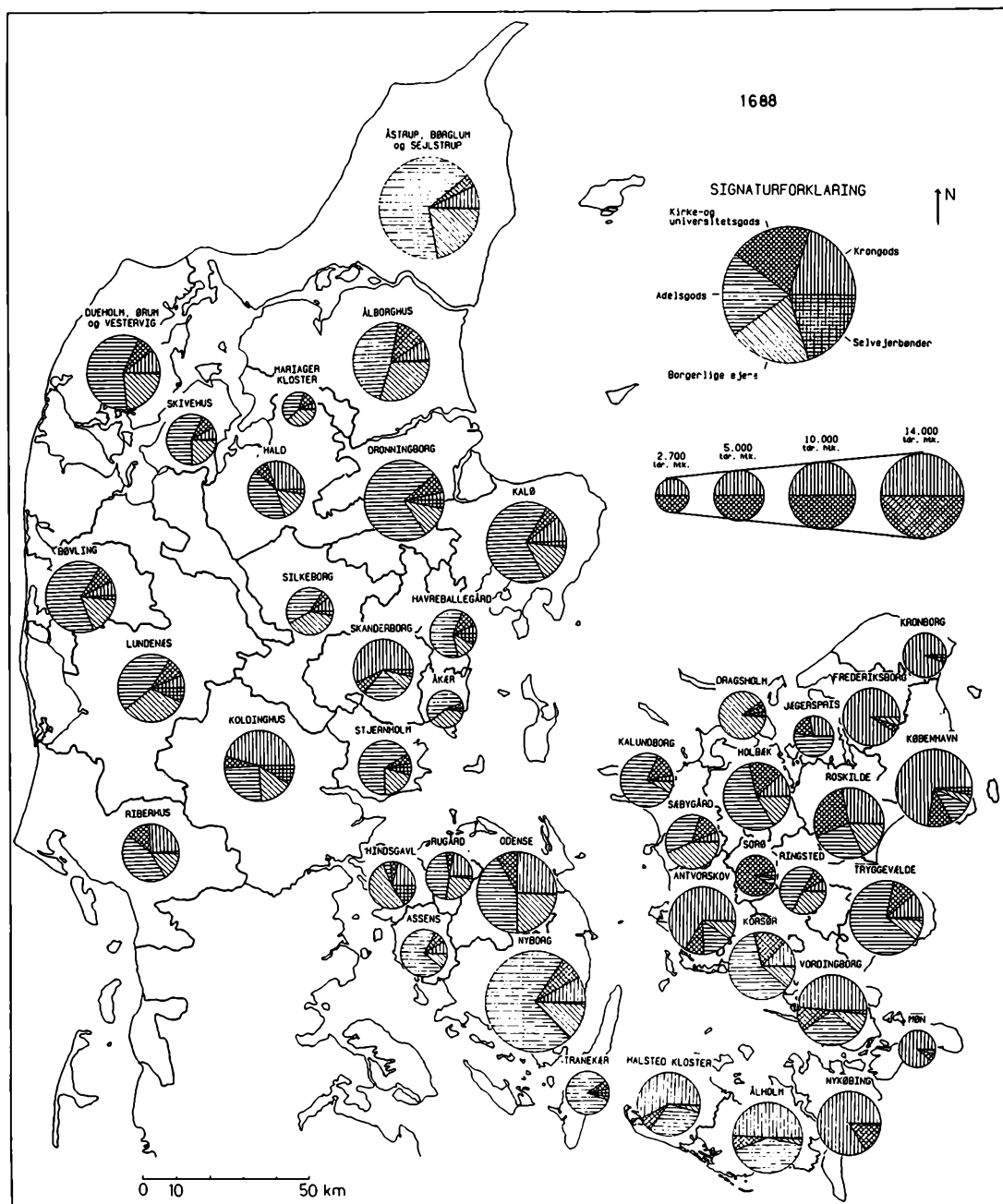

Ejendomsfordeling pr. amt 1688. Kilde: Henrik Pedersen: *De danske landbrug 1688*, 1928 tabel III. Tallene er ikke helt pålidelige. Matriklen 1688 angav nemlig ikke dette ejendomsforhold til gårde men ejeren af »herligheden« jvnf. s. 18. Dette betyder, at tallene på selvejerbønder og kirkegodset er sat for lavt.

NEDLAGTE BØNDERGÅRDE

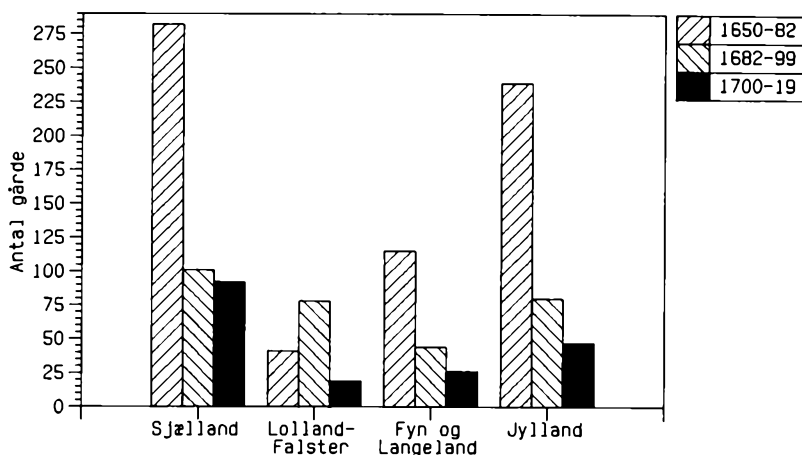

Nedlagte bøndergårde 1650-1719. Kilde: Fridlev Skrubbeltang: Det danske landbosamfund, 1978 s. 102. Skrubbeltang baserer sine undersøgelser især på tal fra Gunnar Olsen: Hovedgaard og Bondegaard, 1957.

ninger er omtalt s. 29 f., men ligeså vigtige er de analyser af ejendomsforholdene, som Henrik Pedersen fremlagde i sit tabelværk, selvom også de må tages med et vist forbehold.³¹

Kronens andel af landets jordegods var i 1682/83 sunket fra 50% omkring 1650 til 25% takket være de store krongodsudlæg efter 1660 (jvnf. s. 173). Adelen som helhed sad inde med 46%, hvoraf den gamle danske adel havde 30%, medens den nye adel havde 8%, hvilket også var tilfældet med grever og baroner. De borgerlige »proprietærer« var nået op på 17% af det samlede hartkorn.

Disse landsdækkende gennemsnit dækker dog over store regionale variationer. Kronen var stadig den eneste jordbesidder på Møn og Falster samt i Frederiksborg og Kronborg amter.

Generelt må man antage, at trykket fra godsejerne var størst, hvor én og samme godsejer ejede hele landsbyen med mulighed for egaliseringer m.v. Undersøgelser på Fyn³² har dog vist, at det kun var få ejerlav, der havde én enkelt ejer, medens

mange havde ret splittede ejendomsforhold.

Hovedgårdsmarkerne udgjorde for landet som helhed ca. 9% af den dyrkede jord, men hertil må lægges overdrev og skove, som netop i 1600-tallets sidste halvdel i stort omfang blev indelukket under hovedgårdsdriften. Antallet af hovedgårde iflg. matriklen 1688 var ca. 731, men tallet siger jo ikke noget om de enkelte hovedgårdes størrelse, og den varierede særdeles meget.

I de forskellige protokolrækker i forbindelse med matriklen 1688 blev også de øde gårde anført.³³ Manglen på en præcis definition af begrebet øde gør, at tallene vanskeligt kan bearbejdes statistisk, men det er givet, at ødegårdene udgjorde et væsentligt problem over hele landet. Ved en forordning af 28. januar 1682 blev det bestemt, at på krongodset skulle bønderne inddeles i lægd på 6-8 bønder, som skulle forpligte sig til inden 3 år at opbygge de øde gårde med et hus på 16 fag og give den, som ville påtage sig at drive gården 1 plov, 1 harve, 1 vogn, et par heste og en ko.

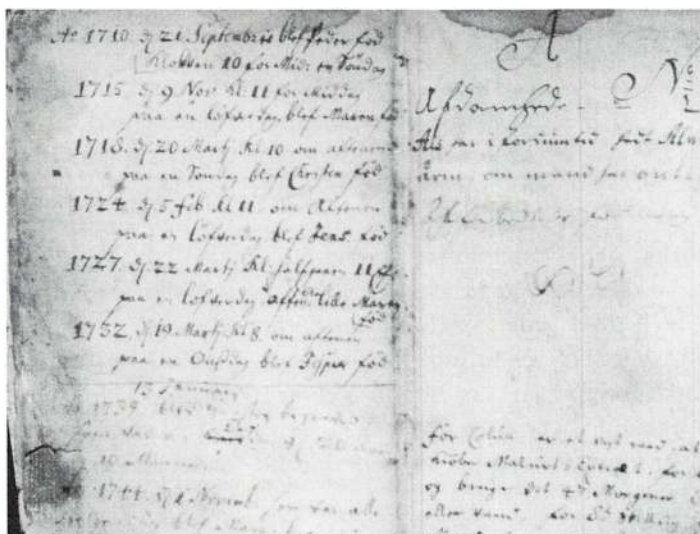

Ao. 1710 d. 21 september blef Peder fød kl. 10 for mid. en søndag.

Ao. 1715 d. 9. nov. kl. 11 for mid. paa en løfverdag blef Maren fød.

Ao. 1718 d. 20. martij kl. 10 om aftenen paa en søndag blef Christen fød.

Ao. 1724 d. 5. februar kl 11 om aftenen paa en løfverdag blef Jens fød.

Ao. 1727 d. 22. martij kl. half gaaen 11 efter m. paa en løfverdag blef lille Maren fød.

Ao. 1732 d. 19 martij kl. 8 om aftenen paa en onsdag blef Jesper fød.

Ao. 1739 d. 13. januari blev Christen begravet, som var en tirdag, gl. 20 år 10 maaneder.

Ao. 1744 d. 1. novbr. som var alle helgens dag, blev Maren begravet, gl. 29 aar mindre 11 dage.

Rokkedrejerbogen. Transskription af venstre spalte: Rokkedrejerbogen er et manuskript forfattet af Søren Christensen Drejer (1679–1765), der var husmand i Als sogn i den sydøstlige del af Himmerland nord for Mariager Fjord. Han ernærede sig som rokkedrejer og bådebygger m.m. og nedskrev i en notesbog en mængde oplysninger om lokale forhold, personlige erindringer, gode råd om stort og småt, alt i en mærkelig levende blanding. Bogen er udgivet af Peter Riismøller: Rokkedrejerbogen. En himmerlandsk almuesmands optegnelser. 1972.

Til gengæld måtte de pågældende bønder dyrke jorden i 3 år fri for landgilde og matrikelskat.

Det var selvfølgelig fristende for mange godsejere at inddrage øde gårdes jord under hovedgårdstaxten (hovedgårdsmarkerne), der jo på visse betingelser var skattefri (jvnf. s. 183). Ved samme forordning som nævnt ovenfor og optaget i Danske Lov 5-10-48 blev det imidlertid meget præcist bestemt: »Ingen Landsbyer eller Bøndergaard må ødelægges for at forbedre Sædegårdes Avling med«. Ganske vist var der mange muligheder for dispensationer og for at omgå forbuddet, men det er alligevel tankevækkende, at kun 1,6% af landets hartkorn blev nedlagt som bondejord i perioden 1682–1770.

Ialt blev der nedlagt omkring 980 bøndergårde som følge af oprettelse eller ud-

videlse af hovedgårde i perioden 1650–99³⁴. Da kongeriget i 1688 havde ca. 58.000 bøndergårde, svarer dette altså til 20 om året i gennemsnit eller til 1,7% af samtlige gårde i hele perioden.

Selvom processen med nedlæggelse af bøndergårde således fortsatte igennem 1600-tallet, så var det dog i reduceret tempo, og omkring 1700 var det lykkedes at få næsten alle landets gårde besat. Krigen 1709–20 betød næppe nogen væsentlig forværring af denne situation.

Udviklingen i årene efter 1682 gik heller ikke så meget i retning af udvidelse af hovedgårdsjordene, men godsejerne søgte ved arrondering af bøndergodset at kunne udnytte bøndernes hoveri mest effektivt. Der var heri ingen lovmæssige begrænsninger men selvfølgelig praktiske hensyn at tage sammen med den vanskelige vurde-

ring af, hvad man kunne tvinge bønderne til, uden at de blev ruinerede eller forlod gårdene.

Fæsteforhold

Netop problemet med at bønder forlod deres fæstegårde i utide, søgte man at klare ved at skærpe lovgivningen. Det blev således (forordning af 28. januar 1682 § 17) fremhævet: »Ingen Bonde eller Enke maa opsigte eller flytte fra sin Gaard, saalænge Hosbonden agter dem god for samme Gaard at forestaae, med mindre Hosbonden handler med dem imod Loven. Hvilken Bonde, som forsiddet eller forløber sin Hosbonds gaard og ikke retter for sig efter Loven, maa Hosbonden levere paa Bremerholm, der et aar i Jern at arbeide«. For krongodsets vedkommende, blev dette yderligere skærpet ved reskript af 11. december 1688 § 8: »At den dovne eller til Fylderier forfaldne Bonde må skikkes til Holmen på et Års Tid eller på Fæstningen at arbejde, og hans Midler leveres en anden, som Gården antager ... men dersom Bondens Armod skyldes Uforsigtighed, undes ham et Gade-Hus, der at arbejde sig Føden til, indtil han fatter Bonde-Bedriften bedre«. Man kan nok tvivle på, om et års ophold i Bremerholms jern eller tilværelsen som gadehusmænd gjorde folk til bedre landmænd.

Som helhed må man karakterisere udviklingen i store dele af Danmark under den ældre enevælde som en form for »re-feudalisering«. Det var først i 1719, at det blev påbudt godsejerne at føre fæsteprotokoller og levere fæstebreve til deres nye fæstere, men alligevel findes der i årtierne før så mange fæsteoplysninger bevaret, at

det er muligt at analysere fæsteforholdene i grove træk.

Ifølge Fridlev Skrubbeltrangs undersøgelser³⁵ synes livsfæstet (det forhold, at en fæster blev siddende på gården til sin død) at have været hyppigst på Fyn, hvor det omfattede ca. 50% af samtlige kendte fæsterskifter i perioden 1690–1719. I Jylland var tallet godt 43%, medens der for Falster og Sjælland kun var tale om 33%. De egentlige forsiddelser, altså den situation at en bonde vel sagtens imod sin vilje måtte forlade gården, er af Skrubbeltrang opgjort til følgende tal for perioden 1690–1719:

Jylland:	20%	af	samtlige	fæsterskifter
Falster:	20%	–	–	–
Sjælland:	32%	–	–	–
Fyn:	11%	–	–	–

Materialet er mangelfuldt, så man skal være forsigtig med for håndfast en tolkning. Ikke desto mindre må det være tilladt at slutte, at de fynske bønder gennemgående har haft noget bedre vilkår, end man havde det især på Sjælland.

Bondeskifter

Danske Lov fra 1683 betød en kodificering og præcision af en stor del af den hidtidige lovgivning og enkelte nye bestemmelser³⁶. Blandt disse kan nævnes § 5-2-90, hvoraf det fremgik, at det var godsejeren eller på krongodset amtmanden (på ryttergodset regimentsskriveren), der skulle foretage registreringen og delingen af dødsboer. I et forsøg på at forhindre, at de sparsomme ressourcer til gårdens fortsatte drift forsvandt ved arvedelinger, blev det ved for-

ordning af 10. august 1695 § 29 (der i første omgang kun gjaldt for ryttergodset, men som 15. januar 1701 blev udvidet til en almen regel) bestemt, at der forlods ved et bo skulle udtages det, der var nødvendigt til gårdens fortsatte drift nemlig: 1 plov med 6 dygtige bæster (heste), 2 stude, 3 køer, 6 får, en vogn og en harve med fornødent redskab, og så mange tønder af sædekorn af alle slags, som til gårdens udsæd behøves. Desuden skulle der af boet udtages alt, hvad der var udlånt fra regimentskassen og magasinerne f.eks. korn og bygningstømmer, samt hvad offentlig gæld boet iøvrigt havde. Først når disse poster var fradraget, kunne private kreditorer fremkomme med deres krav, og til aller sidst var det arvingernes tur. Det kan ikke undre, at der til de sidstnævnte sjældent blev noget overhovedet. Skrubbeltrang har beregnet³⁷, at medens der på Kronborg og Vordingborg amter i årene umiddelbart før 1701 dog var nogen formue at dele blandt arvingerne ved 77% af skifterne (på gårdene), så var det samme kun tilfældet ved 48% af boerne efter 1701.

I årene efter 1701 var der i 292 boer på Sjælland i gennemsnit et underskud på 63 rdl. pr. gård mod et ganske vist beskedent overskud på 26 rdl. i årene før. Det må dog understreges, at meget afhang af måden, hvorpå de enkelte poster blev opgjort, og at reglen om en fuld besætning og brugbare bygninger dog i nogen grad sikrede den nye fæster en rimelig start.

Man kan heller ikke se bort fra, at det kan have været i den lokale godsforvaltnings interesse at sikre om fornødent ved svindel, at den størst mulige del af boets aktiver forblev på gården til gavn for den nye fæster, men naturligvis til skade for de øvrige arvinger.

Tjenestefolk og fattige

Det kan ikke påstås, at disse befolkningsgrupper var i centrum for den enevældige statsmagts interesser. For tjenestefolkenes vedkommende synes lovgivningen fortsat at have koncentreret sig om fastsættelsen af maksimumslønninger. Der kom dog 19. februar 1701 en forordning, der på visse punkter kan have forringet tjenestefolks vilkår. Det havde hidtil været praksis og anerkendt bl.a. i den grundlæggende forordning fra 1619 (jvnf. s. 132), at tjenestefolk som følge af den stadigvæk dominerende naturaliehusholdning fik en del af deres løn i form af lønnesæd, d.v.s. et mål korn og et areal i en af bondens agre til at så dette i. Ved omtalte forordning blev dette direkte forbudt, og det blev også forbudt, at tjenestefolk økonomisk var engageret i driften af en gård, f.eks. ved »at så til halvs« med bonden, altså ved selv at beså en del af agrene mod at få en tilsvarende del af høsten.

Det hele må nok ses som et led i bekæmpelsen af indtjeningsformer, der vanskeligt kunne kontrolleres eller beskattes, ligesom man ville forhindre, at fæstebønder kom i økonomisk afhængighedsforhold af deres tjenestefolk.

At dømme efter et anonymt skrift fra 1733 har det sandelig også været nødvendigt at beskytte bønderne mod de griske og begærlige tjenestefolk: »Omskønt der haver i Fordumstid været Forordning, hvad Tyende skulle gives til Løn, men efterdi Tyende haver den Vane at tage stor Løn for ringe Arbejde, derfor kan denne Landskade ikke slet styres og overgives. Tyende lade sig i disse dage meget mindre tømme som en vild Hest, og er den største Pragt

og Hoffærdighed opstiget over alle Måder hos dem«. ³⁸

For samfundets bund: fattige, tiggere, syge og hjemløse var den grundlæggende lovgivning stadigvæk recessen af 27. december 1587 (jvnf. s. 133) og de deri fastslåede hovedprincipper. Ved en forordning af 24. september 1708 om tiggere tog man dog lidt mere seriøst fat på problemet end tidligere. Det blev nemlig nu bestemt, at sognepræsten med hjælp fra nogle bønder skulle registrere de værdigt trængende, opgøre den nødvendige hjælps størrelse og derefter formå sognets bønder til at forpligte sig til at yde visse andele af denne hjælp i nogle til formålet oprettede sognefattiggasser. ³⁹ Det afgørende var herved, at de således godkendte nødlidende fik *ret* til tilstrækkelige midler fra en offentlig kasse til deres underhold, og de behøvede derved ikke mere at tigge.

På tilsvarende måde kunne andre grupper af fattige, der f.eks. på grund af sygdom ikke kunne tjene nok til at ernære sig, få tilskud fra kasserne. Endelig var der bestemte grupper, der kunne få tidsbegrænsede tilladelser til at tigge med tigger-tegn, nemlig skibbrudne og folk, hvis hus var brændt.

Det er dog vigtigt at bemærke, at de gamle strafbestemmelser med forvisning og indsættelse i pest- eller spindehuset i København forblev i kraft, for personer der af den ene eller anden grund forlod deres sogn og gik ud på landevejene. I den forbindelse blev der som noget helt nyt indrettet herredsfattiggasser ikke til gavn for de fattige men til at bekoste straffe og kontrolforanstaltninger. Især godsejerne skulle bidrage til disse kasser. Det ser imidlertid ikke ud til, at et organiseret fattigvæsen kom til at fungere på landet ret mange

steder før 1730, med Elmelunde og Keldby sogne på Møn som en bemærkelsesværdig undtagelse.

Landbrugslitteratur

1500- og 1600-tallets litteratur i landbohjemmene har ikke været omfattende. Bibelen og religiøse skrifter har sikkert været ret udbredte, men dertil kom ganske mange former for almanakker og husholdningskalendere, de såkaldte *Bonde Practica*. ⁴⁰

Disse bestod fortrinsvis i gode råd om tidspunktet for de forskellige landbrugsarbejders begyndelse, ligesom de var fyldt med mange og undertiden begrundede regler for vejrforudsigelse, men meget af denne litteratur var kritikløse oversættelser af antikke værker uden synderlig praktisk anvendelse.

En meget markant undtagelse fra denne tendens var et lille skrift, der i 1664 blev udsendt af fysikeren og almanakredaktøren Thomas Walgesten (1627–81). ⁴¹ Bogen udkom jo midt i den værste krise, og forfatteren starter sin bog med en alvorlig opsang til de klynkende læsere: »Der er mange, gunstige Læser, som over Stedernes Vanskelighed og Ufrugtbarhed sig meget beklager, idet de mener at Himmelen Kræfter er forsvækket og Jorden derover ej mere at være så frugtbar, som udi vores Forfædres Tider; Men sandelig sådanne tager meget fejl, thi Himmel og Jord er altid de samme, men vi er forslidte og henfaldne til Ladhed og Uagtsomhed.«

Walgesten giver derefter en række praktiske vejledninger for landmanden bl.a. om, hvordan man skal pløje den fede lerbord. Den skal pløjes så tæt, fure på fure, at

man næppe kan se, hvilken vej ploven har gået, så at alle græsrødder des bedre kan afskæres og kvæles.

Han gør opmærksom på, at man skal være færdig med at så inden Mortens dag (11. november), for efter denne dag slutter jorden sig af kulde og tager ikke imod kornet. Hvis man får sået vintersæden for tidligt, kan det ske, at den begynder at vokse for meget allerede om efteråret, men det gør ikke spor. Man skal bare tage en le og slå det overflødige væk og lade det ligge. Hvis jorden er blevet hård efter frostvejr, kan man også lade kreaturer græsse på sæden, hvilket er godt for kødet. Han erkender dog, at dette nok er bedst på de steder, hvor hver mand har sin jord indelukket for sig selv, for på fælles jord og i store vange ville måske »vanartede Folk« ikke kunne forstå noget sådan. Det er faktisk den eneste nedsættende bemærkning, han fremsætter om fællesskabet.

Walgesten er absolut opmærksom på gødskningens betydning. Han erkender, at mange steder har man ikke møg nok, men så må man hjælpe sig med løv, græs, halm og strå, ligesom afbrændte hede eller fladtørnv giver en fortræffelig gødning. Det samme gælder tang og jord fra gamle diger, dynd fra fiskedamme m.v. Han fremhæver, at gødningen skal være 1-1½ år gammel, før den anvendes. Dette kan opnås ved at landmanden har to overdækkede møddingskuler, hvori staldgødningen blandes med husholdningsaffald, og hvor man bruger den ene, medens den anden fyldes.

Mest påfaldende er det egentlig, at Walgesten propaganderer for anvendelsen af mergel. Han fortæller, at der mange steder findes en slags fed ler, der ligner pottemager-ler, men især en form som kaldes

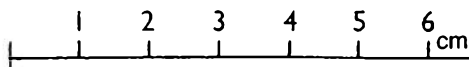
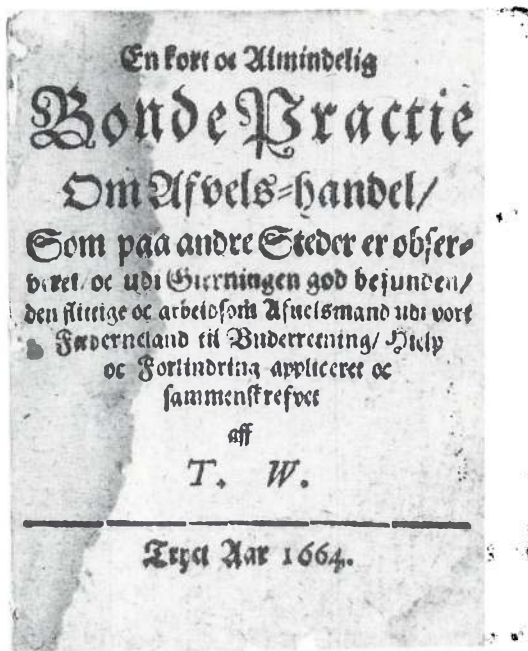

Titelbladet til Thomas Walgesten: *En kort oc almindelig Bonde Practie om Afvoels-Handel*. 1664.

»merg eller merve«, hvilket bruges meget i England og Frankrig. Det er så kraftigt, at det langt overgår al staldgødning. Mergel skal tilføres jorden i september-oktober og straks pløjes ned, »og hvor meget en hver Jord kan tilkomme ... bør en hver forstandig Avlsmand kunne dømmе efter sin Jords Art og Natur.«

Walgesten er i sin hele tankegang yderst rationel og med sin betoning af de praktiske eksperimenter mindst 100 år før sin tid. Karakteristisk er således sætningen: »Agerdyrkelsen udkræver ikke mindre fornuftige Hoveder end som andre Videnskaber«.

Ell den Uparulle

er heller varig og altid at saae; Ugelædis behøve Landets meentig; Indbyggere; de som nu ere; og de som efter dem fordis; dets Føde; Hvilken bestaar af adskillig Mæring; Brugg og Biering; men alt saadant er lide ilge Gavnligt; ilge dærligt; bestandigt; got og i Mængde. I min Ungdom jeg veed lide selv af hvad Anledning eller Drift; er jeg get aaden i den Mæning; at den Stand og Mæring; som Gud først haver indfisset for Menneskene; den Mæring som Naturen og Fornuftens leeder de fleste til; og som dette Uds Rødtørst; uomsigelig ligg udtræder; maa bære den rette væste og bestandigt; hvile. Den bestaar af at opsoffe Fæ og Dvæg og at dyrde Jordyn; i hvilken Meentig; at forbliba hadt; Rædens komme og Erfarenheds følge bekræftet min Erkensomhed. Og som jeg har haft Lyf; at vilde vide de Videnskabers; som jeg forment at bære alle nyttige; Saa har jeg og med en maadelig Zild; nogenlunde lærdt de Ting jeg havde Lyf; til. Der jeg var; saa sit kommen frem i Kundskab og Erfarenhed; spurs mig iglænnem Betragtelsen at see; at der var mange Handteeringer; som sebede sine Mestere; og Lænerer; mens glorde Landet der ved Mæret; At een deel bære uvisse eller lide varlige i dets Brugg; og foranderlige i dets Rytte; En deel at formindste den Rytte; Landet af dem; stulle have ved dets egen storhed og Oververt; og en stor Deel at befordre og tiene Kæsterner; Derimod saae jeg; at Uger; Dyrtningen og Dvæg; Ubl; bestandig baade; bepisfede til Rødtørst sin Bønde og Herte; saa og glorde Landets meentige Indbyggere; Formuende; naar den blev rettelig handteret og handthæftet. Denne Bønde Mæring er; piff og bestandig; Land; aldrig blibe forstør; og ved Bønden; og hans Arbejde formærlis baade; Gøll og Fæ; Røbmand; Stab og Haandværker; Gøds og Vinge; Ibsdomstier og Reilgs; Mægen; Den er den almindeligste og første Stand og Mæring; og; Indbygger; de; første Capitales; for et Land og Rige; saadan Rige; som er varlig; som har sin disse og første Røed; af hore af; og som; Giender; Daagud; Ibsbrand; Lybe; og; Bedragerer; Zallter; og Landshæder; Quantere; Straafere og Overdaabige Mennesker; Storm; og; Riltper; er Land forsøbe; mindre af Landet forsøre med alle; Og; som denne Abtling; og; Handtering; er meget stor og almindelig; sampt alle Men-

Læstere.

nister gavnlig; Saa er det uimodsigelig; at en liden Forbedring og Formærlis; i den samme; so giber Landet en mærkelig Forbedt hvort; Nar; som for Exempel; Derfor; enhver Uvelsmand ved sin Abtling; og; Bierings; forbedring; vandt; hver; Nar; en Rixdaler; meere end tilforn; og; ubl; Kongens; Riger; og; Lande; var; tre; hundrede; Tusinde; Ublsmand; (Hvilket; de; i; det; ringeste; etc) da vandt; de; tilfællis; Nærlig; Tre; Hundrede; Tusinde; Rixdaler; og; derfor; hver; vandt; fem; Rixdaler; som; de; disse; kunde; vinde; naar; Abtlingen; ved; hbl; dertil; hører; blev; dreven; paa; den; Maade; som; jeg; agter; at; fortælle; Dem; da; profiterde; Landet; der; ved; alene; første; Geblikt; femten; Lænder; Guld; Nærligen; Kortelig; sagt; jeg; forstær; lide; be; dre; end; at; Uger; Dyrtningen; og; Bønde; Biering; søber; baade; Mennesker; og; tamme; Dyr; og; Fugle; For; hvilken; Nærlig; den; Ulf; og; Rige; Konge; i; Wæbille; Bogens; 5. Cap. s. b. Maa; hade; eftertanke; og; lært; At; Jordens; Dyrtelse; gaar; over; al; Ting; Og; om; jeg; sagde; at; denne; Røge; for; med; delf; Jord; den; og; Ugeren; at; dyrde; er; bleven; tilfællig; med; hans; Underfaatter; Rige; da; for; jeg; lide; blid; Thi; mand; læser; at; hand; gik; sine; Underfaatter; for; med; at; bygge; og; plante; mangfoldige; Uge; Ringaarde; og; utallige; nyttige; Træer; samt; med; at; tillegge; Fæ; Dvæg; og; Heste.

Man kunde tænke; at; Bønden; veed; dæft; af; mange; Nærl; Erfarenhed; hvort; dets; hand; skal; rygte; sin; Jord; samt; anden; sin; Mæring; Item; at; Uger; Dyrtningen; haver; dæret; nogle; tusinde; Nar; i; brug; saa; at; intet; videre; til; dens; Forbedring; kunde; bære; at; lære; og; gløre; Mens; naar; bi; see; os; om; med; Erfaren; heds; Oven; da; seyer; Landet; meget; i; begge; deele; Thi; Bønderne; blibe; gemeentlig; ved; dets; Fæbri; Sæbbane; i; alle; Ting; og; de; fleste; af; dem; dets; ufnylghed; om; de; Naturlige; Tings; Nærlager; og; Tinglærens; Natur; Kæfter; og; Virkning; anlediger; dem; at; holde; dets; Fæbri; Sæbbane; og; Brugg; Maa; de; for; at; dære; Ret; og; Gød; og; i; ser; at; blibe; ved; den; Uger; dyrt; nings; Maa;der; som; de; ubl; dets; Ungdom; have; lært; og; er; kommen; i; Vane; med; Derfor; er; der; saa; stor; Ulfghed; paa; Maa; den; af; Uger; dyrtelsen; Saa; og; paa; Ugerens; Fugtbarhed; og; mesten; for; disse; tvende; Nærlagers; Styb; giber; et; Wænbet; og; Praffte;

Sider fra Povl Juel: En god Bonde, hans Aul og Biering. 1722.

Walgesten fik ikke mange direkte arvtagere, men nogle af hans idéer genfindes dog i en bog af Povl Juel fra 1722.⁴² Forfatteren havde været amtmand i Norge, og mange af hans gode råd er direkte rettet til norske bønder men samtidig også til landmænd i den sydlige del af riget. Blandt hans mange kyndige råd er det mest bemærkelsesværdige vel, at man skal sørge

for at få såsæd, der har vokset i et andet sogn, »da vokser Rugen endnu bedre og renere«.

Hans fundamentale budskab er ellers, at det bedste landbrug er et »proportioneret eller mådeligt Jordebrug«. Gårde på ca. 3 td. htk. og med en besætning på 8 køer og 2 heste anser han for en optimal størrelse, og Povl Juel mener, at der ved en udstykning

af de større gårde kunne blive basis for en betydelig befolkningstilvækst, idéer der skulle komme igen en generation senere.

Det er naturligvis interessant at konstatere, at der allerede fra midten af 1600-tallet eksisterede en landbrugsfaglig litteratur, der klart pegede fremad mod det moderne landbrug, men spørgsmålet er jo, om landbefolkningen var i stand til at læse denne litteratur. Skal man alene dømme ud fra ytringer fra Mads Prom, sognepræst til Sørbymagle og Kirkerup sogne på Sydvest-Sjælland, så stod det meget slet til med læsefærdigheden hos landbefolkningen. Han noterer således 6/10 1648 i anledning af begravelsen af en husmand, der også var tækkemand, at den afdødes søn var den første i mange år, der var sat i skole i disse sogne, eftersom »ingen har ladet sig dertil bevæge, mest på grund af forældrenes forsømmelse, som kun gør sig liden tanke om at lade deres børn undervise«. Det er muligt, at skolevæsenet er blevet bedre i de kommende årtier i Sørbymagle. I hvert fald er det påfaldende, at præsten om flere af de børn, der døde af pest i foråret 1656 (jvnf. s. 169) noterer, at de havde gjort gode fremskridt i deres »børnelæsning«, og om tre børn nævner, at når de ikke var så gode som de andre til læsning skyldes det, at de på grund af fattigdom ikke er blevet bedre undervist.

Der var faktisk i Sørbymagle, som i mange andre danske landsogne fra midten af 1600-tallet en »dansk« skolemester, der underviste børnene i religion og i at læse og skrive dansk samt lidt regning, men en del tyder på, at undervisningens omfang og

effektivitet afgang af sognepræstens interesse og støtte.

Det er helt tydeligt, at såvel Mads Prom som hans efterfølger Hans Hansen var meget engageret i deres sognebørns uddannelse. Hans Hansen fortæller således i anledning af sognefogeden Jacob Niensens begravelse 1724, at han i sit ægteskab med Mette Berthelsdatter havde fået 11 børn, hvoraf de 6 sønner og 2 døtre er levende. Den ældste søn er forvalter på kammerherre Christian Carl von Gabels godser, en anden søn er møller, en tredje er borger og købmand i Bergen, en fjerde er fuldmægtig hos amtmanden over Antvorskov amt, den 5. går i Slagelse latinskole medens den 6. endnu er hjemme hos moderen, »hvor han vel forfremmes i læsning, regning og skrivning«. Af døtrene er den ældste gift med en løjtnant ved landmilitzen, medens den yngste er hjemme hos moderen. Præsten fremhæver, at det ikke har været ham ked-sommeligt at skrive dette, eftersom det er et godt eksempel, »at en bonde har opført så mange skikkelige børn«. ⁴³

Det har sikkert også været usædvanligt med sådanne karrierer, og det må tages i betragtning, at sognefogedens gård i Bøstrup var dobbelt så stor som byens andre gårde, men det var dog altså muligt for bønderbørn at forlade landbosamfundet.

Der er næppe tvivl om, at den bedst stillede del af landbefolkningen har kunnet læse i hvert fald trykte bogstaver samt regne til husbehov. Derimod har det nok ligget noget tungere med skrivefærdigheden hos de fleste.

Noter

Karakteristik af det danske landbrug før landboreformerne

1. se Karl-Erik Frandsen (red.): *Atlas over Danmarks administrative inddeling efter 1660*, 1984.
2. Henrik Gerner: *Hesiodi Dage eller Rijnstock.1670*, genudgivet af Hans Ellekilde 1942, s. 66.
3. Povl Juel: *En god Bonde, hans Avl og Biering*, 1721.
4. Hugo Matthiessen: *Det gamle Land*, 1942; Povl Hansen: *Bidrag til det danske Landbrugs Historie. Jordfelleskabet og landvæsenkommissionen af 1757, 1889*.
5. Erland Porsmose: *Den regulerede landsby*, 1981, s. 97; og Finn Stendal Pedersen: *Fynsk Landbrugs Vilkår 1682*, 1985, s. 184.
6. Arnt Berntsen: *Danmarkis oc Norgis fructbar Herlighed*, 1656, I. s. 8.
7. Henrik Gerner anf. arb. s. 64.
8. Karl-Erik Frandsen: *Vang og Tægt*, 1983 s. 204 f.; samme i *Fort Nut XXXIII*, 1986 s. 117–23; Bo Fritzbøger: *Skove og skovbrug på Falster 1652–1685, utrykt specialeafhandling, København 1987*.
9. Otto D. Lütken: *Undersøgelser angaaende Statens almindelige Oeconomie*, 1760, 2. del. I s. 20 f.
10. Fridlev Skrubbeltrang: *Nogle kilder til ældre dansk landbrugsstatistik i Hist T* 11. rk. I, 1945; samme: *Om brugen af landbohistorisk talmateriale i Fort Nut XIX* 1955 .
11. Svend Gissel: *Landgilde og udsæd*, 1968.
12. Arnt Berntsen anf. arb., 1656, 2. bog s. 82.
13. Sven Dahl: *Torna och Bara*, 1942.
14. *Danmarks Natur* bd. 8, 1970, s. 66.
15. *Vid Vedt*; Povl Meyer: *Danske Bylag*, 1947; for en god forskningsoversigt henvises til Grethe Carlslund Petersen i *Årb Ribe 1987*.
16. For Danske Lov henvises generelt til V.A. Sechers udgave: *Kong Christian den femtis danske Lov*; 2. udg. 1911 samt til *Danske og Norske Lov i 300 år* udg. af Ditlev Tamm, 1983.
17. Henrik Gerner anf. arb. s. 44.
18. Malt herred, Gørding sogn, Ribe amt; Bramming hovedgårds arkiv i *La Vib*; jeg takker Grethe Carlslund Petersen for henvisningen.
19. Der henvises generelt for dette afsnit til Karl-Erik Frandsen: *Vang og Tægt*, 1983.
20. For en nærmere redegørelse for Christian 5.s matrikel samt litteraturen herom henvises til s. 188 og note 27.
21. *Skast herreds tingbog* 1640 nr. 33. 1965.
22. *RA*: Markbogen 1683 for Måbjerg sogn og by, Hjerm herred nord for Holstebro.
23. Emnet er behandlet af Poul Meyer anf. arb., 1949 s. 209–13 og Frits Hastrup i *Kulturgeografi* 1970 samt Karl-Erik Frandsen anf. arb. 1983 (se sagregister under vangelag).
24. *Corp Const Dan V* s. 458.
25. *Levnedsløb* i Sørbymagle og Kirkerup kirkebøger 1646–1731. udg. af Landbohistorisk Selskab ved Ole Højrup bd. I–II, 1963 (1982), og *Vonsild kirkebog* 1659–1708 udgivet af Landbohistorisk Selskab ved Hans H. Worsøe.
26. *Kanc Brevb* 1644–45 s. 325 ff. og *Corp Const Dan V* s. 458 ff. Materialet er for Møns vedkommende også udnyttet af Edv. Ph. Mackeprang i *Nationaløkonomisk Tidsskrift* 3. rk. bd. 15, 1907.
27. Borje Hanssen i *Rig* 1976.
28. Fridlev Skrubbeltrang: *Husmand og Inderste*, 1940, s. 182.
29. Hans H. Fussing: *Herremand og Fæstebonde*, 1942, s. 296.
30. *LA Vib* G 464–4, kopi af Skast herreds tingbog i Endrupholms godsarkiv. Jeg takker Grethe Carlslund Petersen for henvisningen.
31. For en præcis kortlægning af herredsgrænserne efter 1660 henvises til Karl-Erik Frandsen (udg.): *Atlas over Danmarks administrative inddeling efter 1660*, 1984 bd. I og bd. II s. 91 ff.
32. »*Ældre danske tingbøger*« udg. af Landbohistorisk Selskab : Herlufsholm birks tingbog 1616–33. I–II + reg. Aasum herreds tingbog 1640–48 I–IV + reg. Skast herreds tingbog I–V + reg. Sokkelund herreds tingbog 1621–22 og 1624–37 I–VII + reg.
33. *Dagligliv i Danmark 1620–1720* red. af Axel Steensberg, 1969. Der henvises generelt til dette værk for så vidt angår dette og det følgende afsnit.
34. *Sokkelund herreds tingbog* 1630–32 s. 44. »slicke och due« betyder »bevæge sig op og ned« (i svovlpølen).
35. Grith Lerche: *Bøndergårde i Danmark 1789–90*, 1987; Niels Holger Larsen: *Bornholmsk byggeskik*, 1983; Bjarne Stoklund: *Bondegård og byggeskik*, 1969; Peter Michelsen: *Frilandsmuseet*, 1985.
36. Bjarne Stoklund i *Handels- og Søfartsmuseets Årbog* 1959 s. 101–22.
37. Holger Rasmussen: *Limfjordsfiskeriet før 1825*, 1968.

Eksempler på landbruget

1. jvnf. Karl-Erik Frandsen: *Vang og Tægt, 1983*, s. 37 f.
2. Viggo Hansen har analyseret kulturlandskabet i området mellem Nissum Fjord og Stadil Fjord i *Fort Nut XXXII*, 1985, s. 271–282.
3. Viggo Hansen i *Geogr T* 1980, s. 93–97. Tak til Viggo Hansen for venlig tilladelse til at gengive kortene.
4. RA, Amtsregnskaber, Riberhus amt C: Ekstraskatter 1683 ff.
5. RA, Amtsregnskaber, Århus amt m.fl. C: Ekstraskattemandtal 1682 ff.
6. jvnf. om møllerne generelt Niels Kristensen: *De fynske kornmøller og deres møllere ca. 1660–1800*, 1985.
7. For en nærmere redegørelse for Starreklintes historie henvises til Karl-Erik Frandsen, Aage H. Kampp og Margit Mogensen i *Kulturgeografi* bd. 123, 1975 s. 113–31.
8. Karl-Erik Frandsen, Aage H. Kampp og Knud A. Larsen: *Valby. Nabo til kongens København*. 1983.
9. Forordninger af 11/4 1696 og 1721 i *Kbh Dipt VII*, 478 f. og 519 f.
10. RA: Kammerkollegiet til Københavns Stiftamt 14/2 1754.

Perioden 1536–1559

1. Roger Mols: Population in Europe 1500–1700 i *Fontana Economic History of Europe* bd. 2, 1974; P. Kriedte: *Spätfudalismus und Handelskapital*, Göttingen 1980; H. Kamen: *The Iron Century*, 1971.
2. H. Wiese & J. Böls: *Rinderhandel und Rinderhaltung*. 1966; Erling Ladewig Petersen i E. Westermann (udg.): *Internationaler Ochsenhandel*, 1979; Poul Ene-mark: *Studier i toldregnskabsmateriale i begyndelsen af det 16. århundrede*, bd. 1–2, 1971; samme: *Okschandelens historie ca. 1300–1700 i Sortbroget kvæg*, udg. af Avlsforeningen for sortbroget malkekvæg, 1983.
3. *Da Mag 3.rk.V s. 47 f.*
4. *Da KancReg* 210 f.
5. *Danske Recesser s. 157 ff.* og *Danske Kongers Haandfæstninger s. 82–89*.
6. Gård hvorfra landgilden skulle gå til underhold-

ning af præstens bord (mensa), jvnf. Danske Lov 2-12-1.

7. Tidligere præstegård i et sogn, der er »annekeret« til hovedsognet, hvori præsten bor.
8. Ejvind Slottved i *Tradition og kritik*. Festskrift til Svend Ellehøj 1984, s. 121–48. Kristian Erslev: *Konge og Lensmand*. 1879. (1970).
9. Håndfæstning 1536 § 7, Reces 1536 (*Danske Recesser* s. 169).
10. Der henvises generelt vedr. skatter til H. Bennike Madsen: *Det danske skattevæsen*, 1978.
11. *Da Mag* 4. rk. I s. 16 f.
12. *Da Mag* 4. rk. I s. 1 f.
13. *Da Mag* 4. rk. I s. 11.
14. Knud J. V. Jespersen: *Rostjenesetaksation og adelsgods*, 1977.
15. *Da KancReg* 254 f. og *Da Mag* 4. rk. I s. 129 ff.
16. Reces 1540.
17. Laursen: *Danmark-Norges Traktater* bd. 1.
18. *Da KancReg* s. 336, *Da Mag* 4. rk. I s. 142 f. og Astrid Friis i *Hist T* 10. rk. VI, 1942.
19. Reces 1537 § 24.
20. Samtlige recesser er trykt i *Danske Recesser*. Vedr. den sociale forsyning og reformationen se Troels Dahlerup i *Historie* 1979 s. 194–207.
21. *Da KancReg* s. 243.
22. *Da Mag* 4. rk. I s. 16.
23. *Da KancReg* s. 227.
24. *Da KancReg* s. 301.
25. *Da KancReg* s. 448 Om livsfæsteforordningen se endvidere Erland Porsmose: *Bønder, bryder og tjenere*, 1983 samt diskussionen i *Fort Nut* 1981–84.
26. Lensbrev for Albrecht Gøye på Dragsholm 5/11 1540 i *Da KancReg* s. 143.
27. *Da KancReg* s. 301.
28. *Da KancReg* s. 288.
29. *Da KancReg* s. 85. Førlov var en særlig afgift, som en fæstebonde skulle betale, hvis han ønskede at afbryde sit fæste i utide.
30. *Da KancReg* s. 291.
31. Trykt i Krag & Stephanius: *Kong Christian den 3.s historie*, bd. II, 1779, jvnf. Astrid Friis i *Hist T* 10. rk. VI, 1942 og Erik Arup: *Danmarks Historie* bd. II, 1932 (1961) s. 555.
32. Knud Hornbeck & Helge Land Hansen: *Tanggård gods*, 1980.

Perioden 1559–1620

– ejendomsforhold

1. Witold Kula: *An economic Theory of the Feudal System*. London 1976 s. 47 f.
2. Hovedværket om det danske godssystem er ubetinget: Gunnar Olsen: *Hovedgård og Bondegård*, 1957. For en sammenligning mellem Danmark og de andre nordiske lande henvises til *Godsdriften i Norden under 1600-talet i Från medeltid till välfärdssamhälle*. Nordiska Historikermötet i Uppsala 1974.
3. *Kronens Skøder paa afhændet og erhvervet Jordegods i Danmark fra Reformationen til Nutiden*. Udg. af Rigsarkivet bd. 1–6. 1892 ff. Forkortes: *Kron Sk*. Den grundlæggende undersøgelse af emnet er Thomas B. Bang: *Kronens Mageskifter under Frederik 2. i Hist T 9. rk. 1. bd.* 1918 s. 1–42, modificeret på visse punkter af Svend Gissel: *Landgilde og Udsæd* 1968 s. 18–22 og Jens William Jensen i *Bol og By 2. rk. 4. bd.* 1982.
4. For en systematisk undersøgelse af egaliseringen af fynske landsbyer henvises til Erland Porsmose: *Den regulerede landsby*. 1981 s. 343–360.
5. Den mest indgående undersøgelse af hoveriet er C. Rise Hansen: *Hoveriet på Ringsted Kloster 1570–1620*. 1968.
6. *Kron Sk 1 s. 67*. Se endvidere Merete Dahlerup: *Hertufsholm Frie Skoles Regnskab 1585–86*. 1975.
7. 8. juli 1560, *Kron Sk 1 s. 68*. Vedr. birkeretsbegrebet se s. 49.
8. Laursen: *Danmark-Norges Traktater bd. II*.
9. 22. juni 1575, *Kron Sk 1 s. 158 f*.
10. *Kanc Brevb 18. juli 1576*.
11. 25. juli 1576 *Kron Sk 1 s. 163*. Hjelholt: *Falsters Historie* bd. I, 1934 s. 95 ff.
12. *Kanc Brevb 6. august 1576..*
13. *Kanc Brevb 1576–79 s. 75*, ordren gentaget 1579.
14. *Kanc Brevb 24. juli 1577*.
15. *Kanc Brevb 14. august 1579*.
16. Hjelholt: *Falsters Historie 1 s. 96*.
17. Gunnar Olsen i *Hist T 10. rk. 6. bd.* 1942–44, s. 428–84, jvnf. diskussionen om foldudbyttet i *Fort Nut 1977–80*.
18. *Kron Sk I, 294–97*.
19. *Kron Sk I, 324*.
20. *Kron Sk I, 344–47*.
21. *Kron Sk I, 344–47*.
22. *Lolland-falsterske herredsbøger, decimantlister m.v. fra tiden efter reformationen*, udg. af Troels Dahlerup, Carl Engelsen og Chr. Lisse. 1971.
23. Jens William Jensen i *Bol og By* 1982.
24. Thomas B. Bang i *Hist T 9. rk. 2. bd.* 1918 s. 1–42.
25. *Kanc Brevb 22/7 1574*.
26. Eva Österberg: *Gränsbygd under krig*. 1971.
27. *Kanc Brevb 14/12 1578*.
28. *Repert 8582, 2/5 1498*.
29. *Kanc Brevb 27/4 1583*.
30. Erland Porsmose & Niels Hørlück Jessen i *Fortidsminder* 1985.
31. *Kron Sk 30/10 1554*.
32. *Kron Sk 17/10 1579*.
33. se for det følgende afsnit Hans Schultz Hansen i *Bol og By* 1986:1.
34. for denne og de følgende domme se *Samling af Kongens Retteltings Domme 1605–1614* udg. af V.A. Secher, 1885 86, forkortet: *Rett Domme*.
35. *Kanc Brevb 30/10 1606*, se endvidere M. H. Nielsen i *Sjy Årb* 1895 s. 234 ff.
36. *Kanc Brevb 11/9 1607*.
37. *Rett Domme s. 194 ff*.
38. For en nærmere behandling af spørgsmålet henvises til Hans H. Fussing: *Herremænd og Fæstebønder*, 1941 s. 174, 415 ff. og 445 samt Erling Ladewig Petersen i *Rigsråd, adel og administration 1570–1648*, 1980 s. 157–59 og 167.

Perioden 1559–1620

– økonomiske og sociale forhold

1. Roger Mols: *Population in Europe 1500–1700 i The Fontana Economic History of Europe*, 1974.
2. Lars-Olof Larsson: *Kolonisation och befolkningsutveckling i det svenska agrarsamhället 1500–1640*. 1972.
3. En god oversigt giver Eino Jutikkala: *The Way Up i Desertion and Land Colonization in the Nordic Countries c. 1300–1600*. 1981.
4. Karl-Erik Frandsen: *Vang og Tægt*. 1983 s. 72–77.
5. Fridlev Skrubbeltrang i *Hist T 12. rk. bd. V*, 1971 og på grundlag heraf kort i *Dansk Socialhistorie bd. III*.
6. Gunnar Olsen i *Fort Nut XIX*, 1956 s. 413 ff.
7. Per Niels Kristensen: *Bønder og Bebyggelse*. 1977.
8. Erland Porsmose: *Den regulerede landsby*. 1981.
9. Fridlev Skrubbeltrang i *Hist T 12. rk. bd. V*, 1971 s.

- 54, og C. Rise Hansen: *Præsteindberetninger om fæstegods m.v. i Vendelbo stift 1568 og 1599*. 1964.
10. Erling Ladewig Petersen i *Dansk Social Historie 3*, s. 217.
 11. Forordning af 3. og 4. april 1559. Såfremt ikke andet anføres, er de citerede forordninger og åbne breve trykt hos V.A. Secher: *Forordninger, Recesser og andre Kongelige Breve* (Corpus constitutionum Daniæ). 1558–1660. I–VI. 1887–1918, forkortes i noterne som *Corp Const Dan.*.
 12. Svend Aage Hansen: *Adelsveldens Grundlag*, 1964 s.88.
 13. se *Atlas over Danmarks administrative inddeling*, 1984 s. 98.
 14. Hovedværket vedr. den danske adels gældsstiftelse er: Ole Fenger og Erling Ladewig Petersen: *Adel forpligter*. 1983. Specielt om Christians 4.s udlån se: Erling Ladewig Petersen: *Christian IV's pengeudlån til danske adelige*. 1974.
 15. *RRåd StMøder Kr 4 I* s. 29.
 16. Erling Ladewig Petersen i *Bol og By* 2. rk. 4. bd. 1982.
 17. *RRåd StMøder Kr 4 I* s. 252.
 18. Knud J.V. Jespersen: *Rostjenestetaksation og adelsgods*. 1979.
 19. *Rigsråd, adel og administration 1570–1648* red. af Knud J.V. Jespersen. 1980 samt Hans Chr. Wolter: *Adel og embede*. 1982.
 20. En tabel over de udskrevne soldater findes i *Corp Const Dan III* s.732–33.
 21. *RRåd StMøder Kr 4 I* s. 266.
 22. Birgit Andersen i *Fort Nut XXXII*, 1985 s. 245–261. Der regnes med 1 daler à 5 mark à 16 skilling.
 23. Olaf Olsen: *Christian 4.s tugt- og børnehus*. 1978.
 24. *Corp Const. Dan. V*, s. 518 f.
 25. *Levnedsløb i Sørbymagle Bd. I* s. 22.
 26. *Åsum herreds tingbog* 1642 nr. 314. Troels Dahlerup i *Bol og By* 1. rd. bd. 4, 1963 s. 7–23.
 5. *RRåd StMøder Kr 4, I* s. 429.
 6. *RRåd StMøder Kr 4, I* s. 430 ff.
 7. *Corp Const Dan IV*, s. 68 f.
 8. Eiler Nystrom: *Frederiksbergs Historie I*, 1942, s. 38–54.
 9. *Kbh Dipl II*, 642 ff.
 10. *Kbh Dipl II*, 741 ff.
 11. *Chr 4 Breve I*, s. 318 ff.
 12. *Kron Sk I*, s. 410.
 13. *Kanc Brevb 12/3 og 13/3 samt 27/8 1622*.
 14. *Chr 4 Breve I*, s. 327.
 15. Gunnar Olsen: *Hovedgård og Bondegård*, 1957, s. 90 f.
 16. *Kanc Brevb 26/2 1624*.
 17. *Kanc Brevb 20/4 1624*.
 18. For dette afsnit henvises generelt til *Kanc Brevb* sagregister under »Bønder«, *RRåd StMøder Kr 4* sagregister i bind III s. 512 »Hoveri« samt *Corp Const Dan* bd. IV 21/4 samt 3/8 1624. Hoveriafløsningen er i litteraturen behandlet af C. Christensen (Hørsholm): *Agrarhistoriske Studier I*, 1886 s. 198–207. Om ægterne se endv. Alex Wittendorff: *Alvej og kongevej*, 1968, s. 122–28.
 19. Indberetninger fra lensmændene om forhandlingerne er udgivet af T. A. Becker i *Da Mag 3. rk. IV* s. 139–81.
 20. *Kanc Brevb 24/3 1624*.
 21. Hans H. Fussing: *Stjærholm len*, 1951, s. 49 f.
 22. *Da Mag 3. rk. V* s. 16.
 23. *Suhms nye Saml I*, 1792.
 24. *Corp Const Dan IV* s. 740 ff. Forordning af 27/11 1623.
 25. *Skast herreds tingbog* 1638 nr. 191 og 399 med noter.

1629–1645

Perioden 1620–1629 – de hektiske år

1. Gunnar Olsen i *Hist T* 10. rk. VI 1942.
2. *RRåd StMøder Kr 4, I* s. 384.
3. *Kanc Brevb*.
4. Peter Riismøller: *Et hjørne af Aalborgs Historie*, 1948, s. 34, *Kanc Brevb* 25/11 1624 og 6/5 1625.
1. Poul Enemark i *Sortbroget kvæg*, 1983, s.9.
2. Ole Fenger og Erling Ladewig Petersen: *Adel forpligter.*, 1983.
3. *Corp Const Dan V*, s. 38 f.
4. *Corp Const Dan IV* s. 709.
5. *RRåd StMød Kr 4 II*, s. 193 og 197; *Corp Const Dan IV*, s. 483 ff.
6. Erling Ladewig Petersen i *Dansk Social Historie* bd. 3, s. 361.

7. *Corp Const Dan IV*, s. 720 f.
8. *RRåd StMøder Kr 4 II*, s. 578 f.
9. *RRåd StMøder Kr 4 III*, s. 150.
10. Arent Berntsen: *Danmarks oc Norgis Fructbar Herlighed*, 1656, I. bog s. 43–48.
11. *Sokkelund Herreds Tingbog 1628–30* nr. 723.
12. *Sokkelund Herreds Tingbog 1621* nr. 459.
13. *Kanc Brevb 27/7 1620*.
14. *Kanc Brevb 11/7 1633*.
15. 10/9 1634 trykt i *Det skandinaviske Litteraturselskab Skrifter 1813* s. 45 f.
16. jvnf. Claus Bjørn: *Konge, herremand, bonde*, 1982.
17. *Kanc Brevb 22/1 1625*.
18. *Corp Const Dan 25/5 1636*, optaget i *Reces 1643 II-1-6*.
19. Hans H. Fussing: Gessingholm i *Hist T 10*. rk. III, 1934 og *Stjernholm len*, 1951; Hans Jørgen Marker: *En modelanalyse af en østjysk godsbesiddelse 1619–1655*, utrykt specialeafhandling, Århus 1985. I det følgende refereres hovedresultaterne fra Bo Fritzbøger: *Hovedgårdsdrift og godsøkonomi: Skinnerup 1616–1660* i *Bol og By 2*. rk. 6, 1984.
20. Steffen Rodes regnskabsbog udgivet af Albert Olsen i *Hist T 9*. rk. I, 1919.
21. Gunnar Olsen i *Hist T 10*. rk. VI, 1942.
22. Fridlev Skrubbeltrang i *Fort Nut 1939* og *Hist T 10* rk. I; det følgende skifte er gengivet efter Jørgen H. Andersen (udg.): *Bondeskifter fra Smørum og Lille herred 1644–1648*, 1984 Skiftet fra Gammelby er trykt i *Skast herreds tingbog 1636* nr. 102. Se endvidere de udgivne tingbøgers sagregistre under saggruppe nr. 97 og 98.
23. *Corp Const Dan IV*, s. 40.
24. *Corp Const Dan III* s. 621 f.: Forordning om kronens indkomster, afgifter og regnskaber 23/1 1635.
25. *RRåd StMøder Kr 4 II*, s. 575.
26. *Corp Const Dan V*, s. 104 f.
27. Hovedværket er ubetinget Ole Fenger og Erling Ladewig Petersen: *Adel forpligter ... Studier over den danske adels gældsstiftelse i 16. og 17. århundrede*, 1983, især s.273–305.
3. *Hist T 9*. rk. I, 1919.
4. Landkommissærerne var flere kommissioner af adelige udenfor rigsrådet, der skulle overvåge finansforvaltningen i landsdelene især med henblik på de til brug for forsvarret øremærkede skatter.
5. *RRåd StMøder Kr 4 III*, s. 432 ff.
6. Jens William Jensen i *Bol og By 2*. rk. 4, 1982 s. 107.
7. Bennike Madsen: *Det danske skattevæsen*, 1978, s. 179 og 185 ff.
8. I. A. Fridericia i *Hist T 6*. rk. II, 1889–90.
9. *RRåd StMøder Kr 4 III*, s. 410.
10. *Chr 4 Breve 29/4 1646*.
11. *Corp Const Dan V*, s. 510, Åbent brev af 26/6 1646.
12. J. Steenstrup i *Hist T 5*. rk. IV, s. 521 ff.
13. *Corp Const Dan VI*, forordning 17/8 1652.
14. Ole Højrup udg.: *Levnedsløb i Sørbymagle og Kirkerup kirkebøger 1646–1731*, I–II, 1963.
15. Hans H. Fussing i *Hist T 11*. rk. I, 1944.
16. Aksel Lassen: *Da landet blev øde*, 1959. Aage Fasmer Blomberg: *Fynns vilkår under svenskekrigene*. 1973.
17. *Corp Const Dan VI*, s. 427 f.

Den ældre enevælde. Perioden 1660 til ca. 1720

1. *Suhms Nye Saml II*, 1793, s. 115–29.
2. *Suhms Nye Saml 1792*, s. 221–27.
3. Thomas Munck i *Historie* bd. 11, 1975 s. 289–308.
4. *Samling af danske Kongers Haandfæstninger 1856* (1974) s. 126.
5. For love og forordninger efter 1660 henvises generelt til teksterne i *Chronologisk Register over de kongelige Forordninger og Aabne Breve, samt andre trykte Anordninger* udg. 1822 ff. af Jacob Henric Schou, normalt kaldet *Schous Forordninger*, samt for officielle skrivelser fra centraladministrationen til lokale forvaltningsinstitutioner til *Kongelige Rescripter, Resolutioner og Collegialbreve* udg. af Laurids Fogtman 1805 ff. kort kaldet *Fogtmans Rescripter*.
6. Johan Jørgensen: *Bilantz 1660*. Adelsvældens Bo. i *Festskrift til Astrid Friis*, 1963; samme: *Det københavnske patriciat og staten ved det 17. århundredes Midte*, 1957.
7. Johan Jørgensen: *Rentemester Henrik Müller*, 1966.
8. *Kr Skød II*, 166–75.

1645–1660

1. H.H. Lamb: *Climate: Present, Past and Future I–II*, London 1972–77.
2. Hans H. Fussing: Gessingholm i *Hist T 11*. rk. III s. 223 ff.

9. Johan Jørgensen anf. arb. bilag VII.
10. Erling Ladewig Petersen i *Dansk Social Historie* III, s. 389 ff.
11. Erling Ladewig Petersen i *Dansk Social Historie* III, s. 331 ff.
12. Der henvises generelt til hovedværket Carl S. Christiansen: *Bidrag til den danske Statshusholdnings Historie under de første Enevoldskonger I–II, 1660–99*, samt til oversigten af Claus Rafner: *Fæstegårdmændenes skattebyrder 1660–1802*, i *Fort Nut* XXXIII, 1986, s. 81–94.
13. Arent Berntsen: *Danmarkis oc Norgis fructbar herlighed*, 1656 (1971), 2. bog s. 169–277.
14. jvnf. Svend Gissel: *Landgilde og udsæd*, 1968.
15. *Ra, Rtk. 212,4*: Kammerkollegiets Ekspeditionsprotokol nr. 851, s. 235. Instruks for Commission om Matriculens Indrettelse 4/8 1661.
16. Hans Sadolins »dagbog« udgivet og oversat af Holger Fr. Rørdam i *Historiske Samlinger og Studier vedrørende danske forhold og Personligheder især i det 17. Aarhundrede*, I, 1891, s. 516–54.
17. For en nærmere redegørelse for de to første matrikler henvises til: Gunnar Knudsen i *Fort Nut* II, 1919 s. 1–42 og H. O. Nordlund: *Matriklen og matrikelkortene som hjælpemidler ved lokalhistoriske undersøgelser*, 1978.
18. Reskript 23/7 1670.
19. Forordning af 1/2 1672.
20. Forordning af 28/1 1682.
21. Holger Hjelholt: *Falsters Historie* II, 1934 og Bo Fritsbøger: *Skove og skovbrug på Falster 1652–1685*, (utrykt) 1987.
22. Hans Sadolins dagbog udg. Rørdam anf. arb. 1891.
23. *RA, Rtk* 2244, 192 og 196.
24. F. Boisen: *Af Møns Historie* bd. VI, 1926; Benedicte Fønnesbech Wulf: *Møns Bønder – Kongens Livgarde*, utrykt specialeafhandling, Københavns Universitet 1981; Karl-Erik Frandsen i *Bygd* 6. årg. nr. 5, 1975.
25. jvnf. Karl-Erik Frandsen: *Vang og Tægt*, 1983, s. 114 f.
26. *LA Od*: Det fynske Ryttergods. Regimentsskriveren nr. 180. Inkvisitionsprotokol af oberst Schack Brockdorffs regiment 1692; jvnf. Karl-Erik Frandsen: *Vang og Tægt*, 1983, s. 45 f. og 204–7.
27. C. Rise Hansen og Axel Steensberg: *Jordfordeling og Udskiftning*, 1951, s. 25–28; Henrik Pedersen: *De danske Landbrug 1688, 1928*; Karl-Erik Frandsen: *Vang og Tægt*, 1983, og Finn Stendal Pedersen: *Fynsk landbrugs vilkår 1682, 1985*.
28. trykt Henrik Pedersen anf. arb. s. 25*–33*.
29. Erland Porsmose: *Den regulerede Landsby*, 1981, s. 208 ff.
30. Karl-Erik Frandsen i *Fort Nut* 1986, s. 117–24.
31. Henrik Pedersen: *De danske landbrug*, 1928, genudgivet 1975 med efterskrift af Fridlev Skrubbeltrang.
32. Erland Porsmose anf. arb., 1981, s. 14 ff. og Finn Stendal Pedersen anf. arb., 1985, s. 282–87.
33. Henrik Pedersen i *Hist T* 8. rk. IV, 1913, s. 188–205.
34. Erling Ladewig Petersen i *Dansk Social Historie* III, s. 308.
35. Fridlev Skrubbeltrang: *Det danske Landbosamfund*, 1978, s. 158 ff.
36. *Danske og Norske Lov i 300 år* red. af D. Tamm, 1983.
37. Fridlev Skrubbeltrang anf. arb. s. 169–71.
38. *Oeconomia eller Nødvendige Beretning og Anledning etc.* 1733.
39. Tyge Krogh: *Staten og de besiddelsesløse på landet 1500–1800*, 1987.
Bente Dahl Hansen: *Better eller almisselem*, 1984, s. 11–35.
40. Lis Toft Andersen i *Bol og By* 1986: 1 s. 79–115.
41. Thomas Walgesten: *En kort oc almindelig Bonde Practie om Afvels-Handel*. 1664.
42. Povl Juel: *En god Bonde, hans Avl og Biæring*. 1721.
43. *Levnedsløb i Sørbymagle og Kirkerup Kirkebøger 1646–1731 I–II*, udg. af Ole Højrup 1963 (1982).

Litteratur

- Andersen, Bent Schiermer 1966: *Staldgård eller Hollenderi?* (Jyske Samlinger 6, 4).
- Andersen, Bent Schiermer 1986: *Mejeri- eller staldgård. Et studie i dansk hovedgårdsdrift i det 18. århundrede.* (Bol og By 1986: 2).
- Andersen, Birgit 1985: *Løsgengere og orkesløse folk. Værdigt og uværdigt trængende omkring 1600.* (Fortid og Nutid XXXII s. 245–261).
- Andersen, Jørgen H. sc: *Bondeskifter fra Smørum og Lille herred 1644–1648.*
- Andersen, Lis Toft 1986: *Bondens Almanak.* (Bol og By 1986: 1).
- Bang, Gustav 1906: *Kirkebogsstudier. Bidrag til dansk Befolkningsstatistik og Kulturhistorie i det 17. Aarhundrede.* Reprotryk 1976.
- Bang, Thomas B. 1919: *Kronens Mageskifter under Frederik 2.* (Historisk Tidsskrift 9. rk. I).
- Berntsen, Arent 1656: *Danmarckis oc Norgis fructbar Herlighed.* Kbh. Reprotryk 1971.
- Bondeskifter fra Smørum og Lille Herred 1644–1648 (1984). Andersen, Jørgen H. (ed.) Landbo. Selsk.
- Sophie Brahes regnskabsbog 1627–1640* (1955). Paulsen, Henning (ed.) Viborg.
- Kong Christian den Fjerdes egenhændige Breve I–VIII* (1878). Bricka, C. F.; Fridericia, J. A. (ed.).
- Christiansen, Carl S. 1908–22: *Bidrag til den danske Stats-husholdnings Historie under de første Enevoldskonger (1660–1699) bind I–II.* Kbh.
- Corpus Constitutionum Danie. Forordninger, recesser og andre kongelige breve 1558–1660 bd. I–VI* (1887). Secher, V. A. (ed.).
- Dahl Hansen, Bente 1984: *Betler eller almisselem. Studier i offentlig fattigforsorg i Sjællands stifts landsogne 1708–1802.* Landboh. Selsk.
- Dahl, Sven 1942: *Torna och Bara. Studier i Skånes bebyggelse- och näringsgeografi före 1860.* Lund.
- Dahlerup, Troels 1963: *Bidrag til tryglebrevsinstitutionens historie i det 17. århundrede.* (Bol og By nr. 4).
- Dahlerup, Troels 1979: *Den sociale forsorg og reformationen i Danmark.* (Historie).
- Dahlerup, Troels 1981: *Om Tiende.* (Fortid og Nutid 19).
- Damkjer, Orla K. O. 1982: *Lensregnskaber og lensadministration 1610–1660.* (Bol og By 2. rk. bd. 4).
- Kong Christian den femtis Danske Lov* (1911). Secher, V. A. (ed.) Kbh.
- Danske Recesser og Ordinantser* (1824). Kolderup-Rosenvinge, J. L. A. (ed.).
- Enemark, Poul 1971: *Studier i toldregnskabsmateriale i begyndelsen af 16. århundrede med særligt henblik på dansk okseeksport. Bd. 1–2.* Århus.
- Enemark, Poul 1983: *Oksehandelens historie ca. 1300–1700.* Avlsforeningen for sortbroget malkekvæg (ed.) (Sortbroget kvæg.).
- Engelstoft 1813: *Om Christian den Fierdes mislykkede Forsøg paa at afskaffe Vornedskabet i Aaret 1634.* (Det skandinaviske Litteraturselskabs Skrifter 1813) Kbh.
- Erslev, Kr.; Mollerup, W. se: *Danske Kancelliregistranter 1535–1550.*
- Erslev, Kristian 1879: *Konge og Lensmand i det sextende Aarhundrede.* Kbh. Reprotr. 1970.
- Fenger, Ole; Petersen, Erling Ladewig 1983: *Adel forpligter. Studier over den danske adels gældsstiftelse i 16. og 17. århundrede.*
- Frandsen, Karl-Erik 1983: *Vang og Tægt. Studier over dyrkningssystemer og agrarstrukturer i Danmarks landsbyer 1682–83.* Esbjerg.
- Frandsen, Karl-Erik 1985: *Danish Field Systems in the Seventeenth Century.* (Scandinavian Journal of History 8).
- Frandsen, Karl-Erik 1986: *Brug og hvile. Om udnyttelsen af agerjorden i 1600-tallet.* (Fortid og Nutid bd. XXXIII s. 117–24).
- Frandsen, Karl-Erik; Kampp, Aage H; Larsen, Knud A. 1983: *Valby. Nabo til Kongens København.* Tellus.
- Fridericia, I. A. 1889: *Historisk-statistiske Undersøgelser over Danmarks Landboforhold i det 17. Aarhundrede.* (Historisk Tidsskrift 6. rk. II).
- Fridericia, I. A. 1889–92: *Til belysning af Toldindtægterne under Frederik III.* (Danske Magazin 5 II).
- Friis, Astrid 1942: *Rigsraadet og Statsfinanserne i Christian III.s regeringstid.* (Historisk Tidsskrift 10 r. VI) Reprotr. 1970.
- Fritzboeger, Bo 1984: *Hovedgårdsdrift og godsøkonomi: Skinnerup 1616–1660.* (Bol og By 2. rk. 6. bd.).
- Fritzboeger, Bo 1987: *Skove og skovbrug på Falster 1652–1685.* KU. Utrykt.
- Fussing, Hans H. 1934: *Gessingholm 1609–1663. En landbrugshistorisk studie.* (Historisk Tidsskrift 10. Rk. III).
- Fussing, Hans H. 1942: *Herremænd og fæstebonde. Studier i dansk landbrugshistorie omkring 1600.* Disp. Reprotr. 1973.
- Fussing, Hans 1944: *Øernes befolkning under Karl-Gustav krigene. En Kirkebogsundersøgelse.* Historisk Tidsskrift 11. rk. I.).
- Fussing, Hans H. 1951: *Stiernholm len 1603–1661. Studier i krongodslets forvaltning* (ed.) Kgl. Vid. Sels.
- Gissel, Svend 1968: *Landgilde og udsæd på Sjælland i de store mageskifters tidsalder.* Landbohi. Sels.
- Gregersen, H. V. 1978: *Toldsted ved Hørvejen.* Haderslev.
- Hansen, Hans Schultz 1986: *Hovedgårdsdrift eller jord-*

- rente? *System og økonomi på Trøjborg gods 1579–1660*. (Bol og By 1986: 1).
- Hansen, Viggo 1970: *Studier over 1600-tallets landbrug i en midtjysk hedeegn, eksemplificeret ved Grindsted*. (Landbohistoriske studier tilegn. F. Skrubbeltang).
- Hansen, Viggo 1980: *Rural land-use in NW Jylland*. (Geografisk Tidsskrift bd. 80 s. 93–97).
- Hansen, Viggo 1985: *Økologiske vilkår i en vestjysk landbrugsegn belyst gennem 1688-matriklen*. (Fortid og Nutid bd. XXXII s. 271–282).
- Hanssen, Börje 1952: *Österlen*.
- Hanssen, Börje 1976: *Hushållens sammansætning i österlenska byar. En studie i historisk strukturalism*. (Rig bd. 59) Stkm.
- Hornbeck, Knud; Hansen, Helge Land 1980: *Tanggård gods 1553–1559*. Odense.
- Jensen, Jens William 1982: *Adelig godsstruktur i Musse og Fuglse herreder i det 16.–17. århundrede*. (Bol og By 2. rk. 4. bd.).
- Jespersen, Knud J. V. 1977: *Rostjenestetaksation og adelsgods*. Odense.
- Johansen, Hans Christian 1975: *Befolkningsudvikling og familiestruktur i det 18. århundrede*.
- Johansen, Hans Christian 1977: *Danmarks folketal ved år 1700*. (Historie XII).
- Johansen, Jens Chr. Vesterskov; Stevnsborg, Henrik 1983: *Herom findes intet i Danske Lov*. Tamm, Ditlev (ed.): *Danske og Norske lov i 300 år*. Kbh.
- Juel, Povl 1722: *En god Bonde, hans Avl og Biæring bestaaende af Jorden til Ager og Eng at opdyrde, Giødningen mærkelig at formeere og forbedre etc*. Kbh.
- Jørgensen, Johan 1966: *Rentemester Henrik Müller. En studie over enevældens etablering i Danmark*. Kbh.
- Kampp, Aage H. 1959: *Landbrugsgeografiske studier over Danmark*. Kbh.
- Kampp, Aage H.; Frandsen, Karl-Erik 1967: *En gård i landsbyen*. (Geografisk Tidsskrift bd. 66).
- Kancelliets brevbøger vedrørende Danmarks indre Forhold 1551–(1885f).
- Danske Kancelliregistranter 1535–1550 (1881). Erslev, Kr.; Møllerup, W. (ed.).
- Kapitelstakster i ældre og nyere tid. (1904). Falbe Hansen, V. (ed.) (Statistiske Meddelelser 4 rk. XV.).
- Kriedte, Peter 1980: *Spätfeudalismus und Handelskapital*. Göttingen.
- Krogh, Tyge 1987: *Staten og de besiddelsesløse*. Odense.
- Kronens skøder paa afhændet og erhvervet jordegods i Danmark bd. 1–5 (1892f). Rigsarkivet v. L. Lauersen m.fl. (ed.).
- Mackeprang, Edv. Ph. 1907: *Et brudstykke af en folketælling af 1645*. (Nationaløkonomisk Tidsskrift 3. rk. 15. s. 248–70).
- Madsen, Haakon Bennike 1978: *Det danske skattevæsen. Kategorier og klasser. Skatter på landbefolkningen 1530–1660*. Odense.
- Marker, Hans Jørgen 1982: *En modelanalyse af en østjysk godsbesiddelse 1619–1655*. Århus, Speciale, utrykt.
- Matthiessen, Hugo 1942: *Det gamle Land. Billede fra Tiden før udskiftningen*. Kbh.
- Mejer, Povl 1947: *Danske Bylag*. Kbh.
- Mols, Roger, S. J. 1974: *Population in Europe 1500–1700*. (The Fontana Economic History of Europe bd. 2) Glasgow.
- Munch, Thomas 1982: *Retstilstanden i Danmark i 1500- og 1600-tallet*. (Fortid og Nutid 29).
- Munch, Thomas 1975: *Vornedskabet under den tidlige enevælde...* (Historie XI).
- Munch, Thomas 1977: *The Economic and Social Position of Peasant Freeholders in the Late Seventeenth-Century Denmark*. (SEHR XXV).
- Olsen, Gunnar 1942: *Studier i Danmarks Kornavl og Kornhandelspolitik i Tiden 1610–1660*. (Historisk Tidsskrift 10 rk. VI).
- Olsen, Gunnar 1957: *Hovedgård og bondegård. Studier over stordriftens udvikling i Danmark i tiden 1525–1774*. Reptrotr. 1975.
- Osterens Veylle, Christen 1652–1977: *Glossarium Juridico-Danicum*.
- Pedersen, Henrik 1928–1975: *De danske landbrug. Fremstillet paa Grundlag af Forarbejderne til Christian V.s Matrikel 1688*. Kbh.
- Petersen, Erling Ladewig 1970: *The Danish Cattle Trade during the Sixteenth and Seventeenth Centuries*. (Scandinavian Economic History Review bd. 18).
- Petersen, Erling Ladewig 1974: *Christian IV.s pengeudlån til danske adelige. 1596–1625*. Kbh.
- Petersen, Erling Ladewig 1980: *Rigsråd og adelsopposition 1588: En socialhistorisk studie*. (Rigsråd, adel og administration 1570–1648. K. J. V. Jespersen (red.)) Odense.
- Petersen, Erling Ladewig 1982: *Adelsgods og jordværdi 1500–1660*. (Bol og By 2. rk. 4. bd.).
- Petersen, Grethe Carlslund 1987: *Om vider og vedtægter fra Ribe Amt*. (Fra Ribe Amt 1987).
- Porsmose, Erland 1978: *Stordrift og fælledrift. Godsstrukturer ved Kertinge Nor igennem 600 år*. (Fynske Årbøger 1978 s. 88–112).
- Porsmose, Erland 1983: *Den regulerede landsby. Studier over bebyggelsesudviklingen på Fyn i tiden fra ca. 1700 til ca. 1000 e.Kr. f. Bd. 1–II*. Odense.

- Porsmose, Erland 1987: De fynske landsbyers historie i dyrkningsfællesskabets tid.*
- Rafner, Claus 1986: Fæstegårdmændenes skattebyrder 1660–1802.* (Fortid og Nutid 1986: 2 s. 81–95).
- Riismøller, Peter 1948: Et hjørne af Aalborgs Historie.* Kbh.
- Olsen, Albert 1919: Steffen Rodes Regnskabsbog over Studehandel 1637–1650.* (Historisk Tidsskrift 9. rk. I).
- Hans Sadolins dagbog* (1891). Rørdam, Holger Fr. (ed) (Historiske Samlinger vedrørende danske forhold og personligheder I).
- Skrubbeltrang, Fridlev 1939: Bondeskifter og foldudbytte.* (Fortid og Nutid XIII 1939).
- Skrubbeltrang, Fridlev 1945: Nogle kilder til ældre dansk Landbrugsstatistik.* (Historisk Tidsskrift 11. rk. I. 1945).
- Skrubbeltrang, Fridlev 1978: Det danske landbosamfund 1500–1800.* Kbh.
- Levnedsløb i Sørbymagle og Kirkerup Kirkebøger 1646–1731 bd. I–II* (1963 (82)). Højrup, Ole (ed.).
- Venø, Ejvind 1985: En analyse af skifter i Skast herredstingsbøger 1636–1649.* Århus. Speciale, utrykt.
- Vonsild Kirkebog 1659–1708* (1982). Worsøe, Hans H. (ed.) Udg. Landboh. Selskab.
- Walgesten, Thomas 1664: En kort oc almindelig Bonde Practie om Afvelshandel.*
- Wiese, H.; Böls, J. 1966: Rinderhandel und Rinderhaltung im nordwesteuropäischen Küstengebiet.* (Quellen und Forschungen zur Agrargeschichte XIV) Sttgt.

Billedfortegnelse

- S. 12: Fra Landbrugsatlas Danmark, 1986, udg. af Det kgl. danske geografiske Selskab.
- S. 16: Det kgl. Bibliotek.
- S. 17: Rigsarkivet.
- S. 28: Aalborg Kulturhistoriske Museum.
- S. 47: Foto: Ib Glaser.
- S. 51: Foto af H. Zangenberg, 1924, trykt i P. Michelsen: Den fynske sulegård. Lundagergården på Frilandsmuseet. 1980 s. 14.
- S. 52: Foto: Frilandsmuseet.
- S. 54: Peter Michelsen: Frilandsmuseet 1973 s. 166.
- S. 55: Landbrugs-Ordbog 4, 1881 s. 610.
- S. 67: Det kgl. Bibliotek.
- S. 74: Foto: Weiland Fotografi, Århus.
- S. 85: Peter Michelsen: Frilandsmuseet 1973 s. 178.
- S. 102: Nationalmuseet 2. afd. Foto: Niels Elswing.
- S. 111: Foto: Nationalmuseet.
- S. 112: Foto: Nationalmuseet.
- S. 113: Foto: Niels Hørlück Jessen.
- S. 115: Svend Gissel (udg.): Jacob Ulfeldts Jordebog, 1964.
- S. 119: Matrikeldirektoratet.
- S. 133: Leif Ingvorsen: Fattige og udstødte i Danmark 1500–1900. 1984.
- S. 146: Svend Gissel (udg.): Jacob Ulfeldts Jordebog, 1964.
- S. 153: Det kgl. Bibliotek.
- S. 155: Det kgl. Bibliotek.
- S. 176: Foto: Ib Glaser.
- S. 189: Det kgl. Bibliotek.
- S. 190: Statens Museum for Kunst.
- S. 193: Aalborg Kulturhistoriske Museum.
- S. 197: Det kgl. Bibliotek.
- S. 198: Det kgl. Bibliotek.

Hvor intet andet er anført, er kort og diagrammer tegnet af Karl-Erik Frandsen.

Ca. 1720-1810

Lotte Dombernowsky

Den traditionelle hovedgårdsdrift ca. 1720 – ca. 1780

Hovedgårdenes fordeling

Indtil 1780'erne er oplysningerne om antallet af hovedgårde i landet få og spredte; der har eksisteret mere end 800, men der nedlagdes stadig hovedgårde, medens nye til gengæld blev oprettet. Med 1688-matriklen som beregningsgrundlag anslås tallet til 731 ved udgangen af 1600-årene. På dette tidspunkt ejede de private herremænd ca. 63% af hele det matrikulerede hartkorn (heraf var 46% på adeliges hænder), medens kronen havde 25%, stiftelser og kirker 10% og selvejere 1–2% (se s. 188).

Historikeren C. Christensen (Hørsholm) fastslog, at der knap 100 år senere (1770) eksisterede 838 herre- og avlsgårde; heraf lå over halvdelen i Jylland (455), 178 lå på Sjælland, Samsø og Møn, 145 på Fyn og Langeland og endelig 60 på Lolland og Falster.

Andre tællinger, der viser de private hovedgårdes fordeling på Sjælland og Fyn i 1700-årene, oplyser:

	Sjælland	Fyn
1730	113	127
1746	117	124
1766	130	131 ¹

Godsejerklassen var ved at antage en noget broget karakter; militærfolk, købstadsborgere, udlændinge osv. blandede sig i høj grad med de gamle adelige godsbesidder-slægter, og de borgerligt fødte godsejeres andel af hartkornet var i 1720 23%, men i 1776 31%.²

Bl.a. arbejdede den jyske bondeslægt, Linde sig fra århundredets start op og ejede efter nogle generationer ca. 8.000 td.

htk. fordelt på mere end en snes komplette hovedgårde i Jylland. Bondesønnen Peder Tang grundlagde også en formue. Som købmand erhvervede han f.eks. Nørre Vosborg, og det hed sig, at hans arvinger efterhånden blev herrer i 14 kirkesogne mellem Lemvig, Ringkøbing og Holstebro.

Økonomen A. Fr. Hennings nedfældede sine indtryk efter en rejse, han gjorde i 1779, og bemærkede her, at mange af Vendsyssels godser nu var besat med »landmænd« og proprietærer – folk, der gik i hjemmegjorte klæder ligesom bønderne og også var meget lig samme bønder i tænkemåde.³

I Nordøstsjælland, i Sydsjælland, på Falster, omkring Kolding og på Dronningborgegnen samt i Vest- og Midtjylland var der relativt langt imellem herregårdene, dels som følge af kronens systematiske jordopkøb, dels pga. visse vest- og midtjyske sandede områder. På Bornholm var begrebet herregård nærmest ukendt, til gengæld havde øen sine såkaldte frimandsgårde, som var store bedrifter.

Herregårdene lå imidlertid tæt i Sjællands øvrige egne, ligeså på Fyn med underliggende øer samt i Vendsyssel, i Thy og på Mors. Godsstørrelserne var svingende; undertiden hørte blot få bønderbrug under en herregård, men i andre tilfælde var der eventuelt flere hundrede bøndergårde og huse til et gods. Generelt var jyske godser mindre end godser øst for Lillebælt. I Østjylland kunne bl.a. Boller, Bygholm eller Overgård hævde sig ved deres størrelse, på Fyn gjaldt det f.eks. Wedellsborg, Krengerup eller Brahesborg, på Langeland Tranekær, og endelig hørte på Sjælland godserne Gjorslev, Gisselfeldt og Gaunø til blandt de største enkeltbesiddelser.



I løbet af 1730'erne skete der betydelige udvidelser af hovedgårdenes arealer. På Erholm gods (Rørup sogn) måtte landsbyerne Høkebølle, Gribsvad og Årup afgive jord. Megen skov, kær eller mose skar sig ind i de dyrkbare arealer og en del af den indtagne jord havde ikke været under plov i mands minde. Terrænet var meget bakket, og der forestod store forarbejder, før hovedgårdsudvidelsen ville begynde at give udbytte.

Agerdyrkningsystemer

De fleste hovedgårde havde gjort sig fri af dyrkningsfællesskabet med bønderne før 1700, og det hørte til undtagelsen, hvis en herregård først fik sine marker fraskilt i løbet af 1700-tallet i forbindelse med udskiftningerne. De spredte vestjyske hovedgårde havde deres særmarker fra gammel tid i lighed med egnens enestegårde (bondebrug), for afstandene var store, jordene

magre, indbyggertallet beskedent, og behov for udvikling af dyrkningsfællesskaber havde man i reglen slet ikke haft. Hald syd for Viborg hørte til denne kategori: et særbrug uden landsbymæssig tilknytning.

Ellers eksisterede et utal af »overgangstyper«. På Næsbyholm og Sørup godser i Midtjylland havde man omkring 1720 dels nogen hovedgårdsjord i fællig med bønderne, dels nogle særmarker. De sidste (dvs. hovedgårdens enemærker) var ofte skabt på bekostning af et større antal bon-

debrug, der blev nedlagt. Når en hovedgårdsejer ville have sine marker for sig selv og samlet omkring hovedgården, betød det i mange tilfælde, at hele landsbyer med bebyggelse blev skaffet af vejen.⁴

I begyndelsen af 1700-tallet videreførte ejerne hyppigt en form for 3-vangssystem; ikke mindst på øerne. På Gjorslev (Stevns) opererede man længe med en tillempet 3-vangsindretning, idet jorden faktisk var inddelt i 4 marker. På det sydfynske Rødkilde blev 6 vange eller løkker drevet 2 og 2 sammen, og på de lollandske Øllingesøgård og Søllestedgård havde man et 4–5-markssystem. På Søllestedgård var omdriften ved århundredets begyndelse: rug og hvede i den nyopbrudte mark, byg, ærter, byg og havre, hvorpå den det sidste 5. år udlagdes til hvile.⁵

Alt efter lokale omstændigheder forsøgte godsejerne sig med op til flere forskellige dyrkningssystemer på samme tid. Til forskelligartetheden bidrog også den omstændighed, at en del hovedgårde ikke blev drevet som enkeltenheder; man sammenlagde jorderne og supplerede eventuelt med andre forpagtede arealer. De naturgivne forhold, egnens arbejdskraftreserver og andre økonomiske hensyn afgjorde, hvorledes driften skulle indrettes for at give det største udbytte. I korthed kan det siges, at de danske hovedgårde havde deres jorde inddelt fra 2 til 5 marker i det tidlige 1700-tal.

Efter midten af 1700-tallet indledtes flere steder forsøg med kobbelbrug, også kaldet holstensk drift efter det område, hvorfra brugsmåden var hentet til landet: Markarealerne blev opdelt i et antal lige store kobler – sjældent færre end 7 og højst 13, og der indførtes et sædskifte med en rotationstid svarende til antallet af kobler. Efter 1 års brak fulgte 3 til 6 år med korn

efter kobbeltallet; første kornafgrøde var i reglen vintersæd (rug eller hvede) efterfulgt af byg, havre og eventuelt ærter, så fulgte en periode af tilsvarende længde, hvor marken lå i græs. Kobbelbrugets fordele var bl.a., at der toges foderafgrøder ind i sædskiftet, og den stadige vekslen mellem korn- og foderafgrøder tilførte jorderne værdifuld næring. Bælgplanter havde en kvælstofførogende virkning på marken, og udlæg af kløver og evt. rajgræs i rotationen øgede frugtbarheden og gav bedre kreaturfoder. Endelig fik jorden længere hviletid mellem kornafgrøderne – nu ca. halvdelen af rotationsperioden imod $\frac{1}{3}$, hvor man havde brugt det traditionelle 3-vangssystem.

Problemerne med selve overgangen til kobbelbrug var dog samtidig store. Der måtte anlægges nye tilkørselsveje, gamle hegn måtte sløjfes og nye anlægges, der skulle graves grøfter til afvandingen, og buskadser skulle ryddes. Omlægningsprocessen var lang, idet man måtte tage en mark pr. år, og sidst men ikke mindst betød indførelse af kobbelbrug en betragtelig forøgelse i bøndernes hoveriarbejde.⁶

Kobbelbrugets grundprincip var renbrakning, men i praksis lå jorden kun i behandlet renbrak eet år. Hvis kløver og evt. græsfrø blev udsået samtidig med kornet (i reglen havre) i den sidste kornmark, gik kløveren bort efter 2–3 brugsår, og i de sidste hvileår var der måske blot selvgroet græs og ukrudt, som kreaturerne kunne græsse på. Siden var det et tungt arbejde at opbryde sådanne sammentrådte arealer. Når en regulær brakbehandling ikke altid kom på tale, skyldtes det bl.a. bøndernes almindelige vægring ved at yde andet og mere til hovedgården end det hoveriet hidtil havde omfattet.

Nogle af de første forsøg på at indføre kobbølbrug gav efter 40–50 år det indtryk, at udbyttet muligvis kunne have været det samme, hvis man havde holdt fast ved et veldrevet 3-vangsbrug. I de sidste årtier af 1700-tallet blev overgangen til kobbølbrug sammen med den gradvise udskiftning dog væsentlige forudsætninger for en betydelig stigning i kornproduktionen og en moderat stigning i foldudbyttet.

På Sjælland og Fyn fik kobbølbruget udbredelse i sidste trediedel af 1700-tallet, uden at det dog endnu blev dominerende. På Bregentved gods var A. G. Moltke fra 1763 en slags pioner på området, og få år senere var omkring 60 sjællandske hovedgårde fulgt efter. Fra 1770'erne indførte Chr. D. Reventlow kobbølbruget på sine lollandske hovedgårde, hvilket fik samme afsmittende effekt på egnens andre godser. Ifølge ældre kilder skulle den holstenske driftsmåde gennemgående have haft størst succes på Lolland-Falster og Møn, bl.a. som følge af en god brakbehandling.

I 1775 gik Vemmetofte hovedgård over til kobbølbrug, og senere prøvede godsets administration at få bønderne til at gøre det samme. De var først modvillige, men i løbet af få år gik en række af godsets byer alligevel over til den ny driftsmåde. På Fyn var grevskabet Brahesminde samt Broholm og Dallund blandt de første, der indførte kobbølbruget. I denne driftsform fik hveden en mere fremtrædende plads end tidligere; man var således førende med hvede på Bregentved, hvor der f.eks. blev høstet 1.343 td. i 1771. Det svarede til 60% af årets samlede hvedeavl på Sjælland.

Som tiden gik, måtte det konstateres, at hovedgårdene nødvendigvis skulle holde flere heste, da bøndernes bæster i reglen

var for svage til det ekstra tunge markarbejde, hertil kom spørgsmålet, at det sædvanlige hoveriarbejde ikke strakte til. Bønderne drømte naturligvis ikke om at øge arbejdstempoet for herskabernes skyld – et dagsværk var, hvad det var, og hvis hovedgårdens jorder måske tillige var arronderet mindre heldigt, gik der ekstra tid med at komme omkring med redskaber og trækdyr.

Kobbølbruget og de dertil hørende nye afgrøder kom ikke til at dominere billedet, først et stykke ind i 1800-tallet fandt gennemgribende forandringer sted.⁷

Sydvestsjællandsk hovedgårdsdrift – et eksempel

Gårdene Gerdrup, Lyngbygård og Espe ved Korsør-Skælskør kan illustrere driftsforhold og udvikling på østdanske mellemstore herregårde.

De to førstnævnte hovedgårde blev drevet sammen gennem det meste af 1700-tallet; Gerdrup havde hovedbygning, der passede til at være herskabsbolig, medens Lyngbygård kun havde avlsbygninger, men til gengæld et tilliggende meget større end Gerdrups. Alle gårdene havde deres marker adskilt fra bønderjorderne.

C. F. Bülow solgte i 1760 gårdene med underliggende gods til M. Quistgaard, der var af nordjysk bondeslægt. For de i alt 908 tønder hartkorn gav han 52.000 rigsdaler, og mindre end 1/10 af jorden var hovedgårdshartkorn, der blev dyrket ved hoveri. Disse jorder var inddelt i 9 marker, hvoraf 4 bar korn og 5 lå i hvile. I 1770'erne blev der gennemsnitlig udsået 300 tønder korn af alle slags, og hvis høsten blev god,

C.G. Pilos portræt af overhofmarskal og lensgreve Adam Gottlob Moltke, der var Frederik 5.s nære rådgiver. Kort efter tronbestigelsen skænkede kongen ham hovedgården Bregentved og i 1751 oprettede han grevskabet Bregentved for ham. Det omfattede bl.a. godserne Sofiendal, Juellinge og Thurebyholm. Moltke var brændende interesseret i kunst og videnskab og fulgte tillige med i den landbrugstekniske udvikling, hvilket fik betydning for hans godser.



kunne man regne med et udbytte på 6–7 fold, hævdede ejeren, da han i 1773 afgav en lovbealet rapport til Rentekammeret.⁸

På den fynske Dallund hovedgård (Søndersø sogn) havde man i begyndelsen af 1700-tallet 3 marker, kaldet enemærker, og her gav høsten i 1710 1½ fold rug, 3 fold byg og 3 fold havre. Dallunds overskudskorn blev afsat for 2 rigsdaler 1 mark og 3 skilling pr. tønde (gennemsnit), medens

høet solgtes for 1 rigsdaler pr. læs og halmen for 3 mark.⁹

Fra nabogodset Margård (Vigerslev sogn) er bevaret regnskaber og kornopmålinger 1737ff., og tallene er ligesom på Dallund kommet på papiret til internt brug. Egnens almindelige sædarter (rug, byg, havre og boghvede) gav ifølge beregning nedenstående gennemsnits-foldudbytter i perioden 1737 – 1745:

1737	3,6 fold
1738	6,5 –
1739	5,2 –
1740	5,6 –
1741	5,6 –
1742	7,9 –
1743	8,7 –
1744	5,3 –
1745	7,0 –

Af Margårds kornregnskab for 1763/64 fremgår endvidere, at rugen gav 7,5 fold, byggen 9,2, havren 5,5 og boghveden 6,8 fold, d.v.s. et gennemsnitsudbytte på 7,25 fold. Rug og byg gav i reglen de sikreste afkast. I gode høstår som (1738), 1742, 1743 og 1745 kunne man regne med 7,4 fold af rugen og 6,3 fold af byggen.¹⁰

Det må altså formodes, at de nævnte fynske hovedgårde høstede noget mere, end Quistgaard opgav til Rentekammeret i begyndelsen af 1770'erne. Og alligevel – de beregnede foldudbytter kan være usikre. S. P. Jensen har gjort opmærksom på, at sammenligninger af udbytter til forskellige tider eller mellem forskellige områder undertiden kan blive helt misvisende, bl.a. fordi såmængden af een og samme kornsort i virkeligheden var uens. Når man i 1700-tallet finder udbytter på 6 fold angivet både på Sjælland og i Hammerum herred, kan det reelt betyde, at sjællænderne fik 8 td. pr. tønde land, medens man i Hammerum kun høstede 4 td.; i visse egne kastedes udsæden meget tæt – i hedeegnene såede man tyndt.¹¹

Samdriften af Gerdrup og Lyngbygård blev ophævet af Quistgaard, da han ville lette en kommende arvedeling for sine børn, og i 1780'erne blev Gerdrups jorder inddelt i 4 hovedmarker, der atter blev underinddelt. Det samlede areal var 132

tønder land geometrisk mål, og nydannelsen betegnede kobbølbrug. Omdriften var i princippet rug og evt. hvede, byg, rug og ærter, byg. Bygsæden krævede flest ressourcer, idet der altid skulle pløjes 3 gange.

Der blev også indført kobbølbrug på Lyngbygård i 1780'erne, men da agerlandet var næsten 5 gange større end Gerdrups, blev det inddelt i 8 hovedmarker: een grøn jord blev årligt brudt op, og sædskiftet var rug eller byg, byg, rug og havre og byg.

Quistgaard var ikke helt tilfreds med omlægningerne, men det lod sig ikke gøre at indføre et mere avanceret dyrkningskema, da det kunne kollidere med bøndernes traditionelle hovningspligter. Først fra 1792, da herskab og fæstere indgik forening om det fremtidige hoveri, kunne man atter tænke på at revidere principperne for markdriften.

Espe havde haft hyppigt skiftende ejere; i reglen var den bortforpagtet og blev, som de andre hovedgårde, drevet med hoveri. Regimentskvartermester Thibi ejede den i 1770'erne, hvor godset med alt underliggende var skyldsæt til små 240 tønder hartkorn, heraf de 30 under hovedgården, dvs. at bønderhartkornet var ca. 8 gange større. Hvis Espe skal rubriceres efter de velkendte typer, må det siges, at den havde et tillempet 3-vangsbrug indtil 1780'erne. Jorderne var inddelt i 4 marker og en såkaldt vang, de 2 marker blev tilsæt årligt, den tredje brugtes til høslet, og den fjerde lå i græs.

Foldudbyttet blev i begyndelsen af 1770'erne opgivet til gennemsnitligt 5, men her gælder også, at tallene stammer fra ejerens selvangivelse til centraladministrationen. I 1778/79 gav rugen 8,6 fold, byggen 6,6, havren 1,4 og ærterne 5,7 fold,

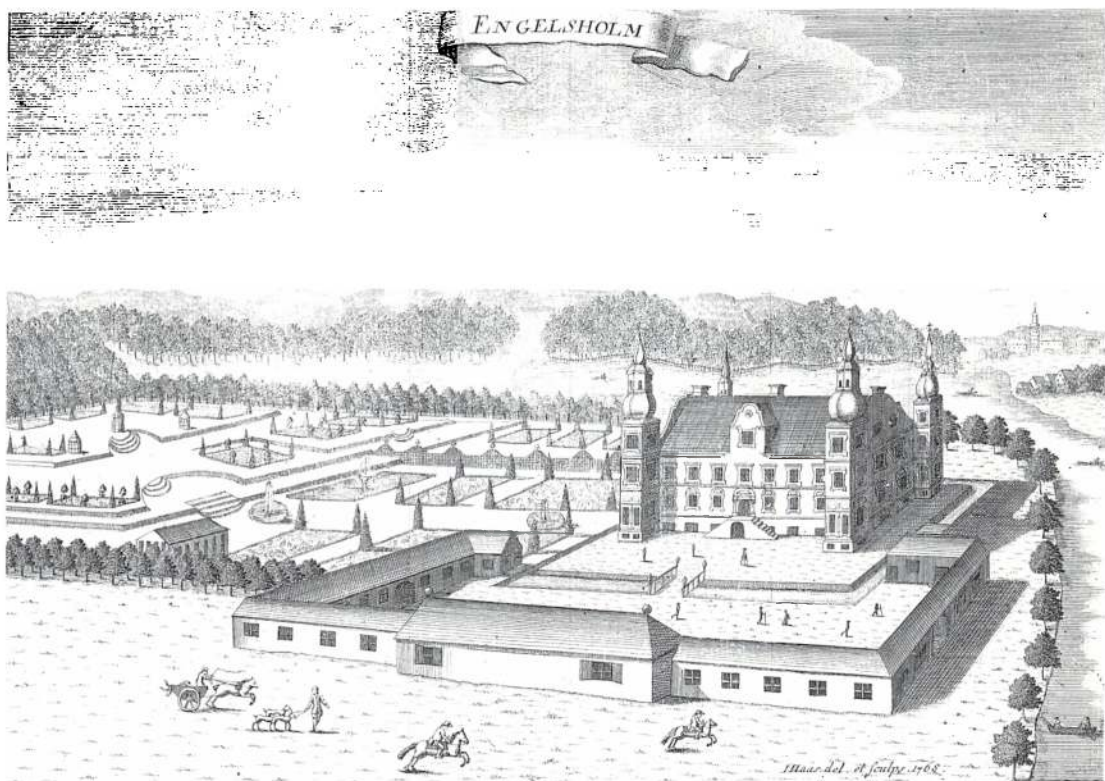

Engelsholm (Nørup sogn) lå på det gamle Koldinghus amts distrikt og var i Lichtenberg-slægtens eje. Kernen i det imponerende bygningsværk stammede fra 1500-årene, men i 1730'erne begyndte gennemgribende ændringer; efter indretning af et teglværk opførtes den symmetriske for slottet beliggende ladegård, som bl.a. gav rum til malkekøer og stude.

dvs. i snit $5\frac{1}{2}$ fold, som var et mådeligt udbytte. Samme år kunne Kr. D. Lunn på sin hovedgård Knabstrup (Holbæk amt) notere et gennemsnitligt udbytte for alle sædarter på 6,8 fold.¹²

Thibi solgte Espe til Quistgaard i 1774 for 18.450 rigsdaler, og noget senere indførtes kobbeldrift med 7 marker. De omtalte tre hovedgårde i Sydvestsjælland blev således drevet på ret traditionel vis til hen mod 1700-tallets udløb – og det på trods af, at ejeren Quistgaard var en erfaren og energisk landmand, som engagerede sig i sin tids landbrugs- og samfundsmæssige

spørgsmål; han blev også en af de første regeringsudnævnte landvæsenskommisærer, og fra 1786 var han medlem af Den store Landbokommision.

Det sindige udviklingstempo skyldtes ifølge Quistgaard bøndernes almindelige uvilje overfor nytænkning, de ville blive i den vante hoveri- og arbejdsgænge. Rotationen i de kobbeldrugs-lignende systemer, han fik indført, omfattede i hovedsagen de gamle kornsorter. Som noget nyt kom dog ærter og hvede, men hveden, der blev indkøbt som såsæd fra Mecklenburg, spillede en beskedent rolle i omdriften. I løbet af

1770'erne begyndte han at avle kartofler, men roer og andre rodfrugter var ikke med i billedet.

Kartoflerne havde imidlertid allerede opnået en vis udbredelse i andre egne; efter Vestjylland var de ved at dukke op på Fyn og tilhørende øer. På grevskabet Gyldensteen (Nordfyn) modtoges kartoflerne med begejstring før 1760. Efter afprøvning på hovedgårdene indførte herskabet mere eller mindre tvangsmæssigt kartofler på bondebrugene. De såkaldte potater eller jordæbler blev importeret fra Tyskland, og godsets administratorer forsikrede den lokale befolkning om, at bare et halvt tøndemål af den vidunderlige frugt ville »bære hundrede fold«. Og da ville de sandede jorder ud til Kattegat kaste mere af sig, end nogen hidtil havde kunnet drømme om.¹³

Under godskomplekset Gerdrup, Lyngbygård og Espe blev der fra 1770'erne lagt megen vægt på kløveravl, men her fandtes også fra gammel tid herregårdsmejerier med besætninger fra 80 til 130 køer. Det indgik også i hovedgårdsdriften at lægge nogle skæpper høfrø hvert år, desuden blev den sorte humle omfattet med interesse, og endelig søgte man at udvide bestanden af frugttræer fra år til år. Derimod begyndte Quistgaard først i løbet af 1780'erne at indrette dambrug, teglværker og anden landindustri.

De jyske hovedgårde

Kontrasten til andre egne i landet kunne være skarp. De naturgivne betingelser i store dele af Jylland betød eksempelvis, at man holdt fast ved græsmarksbruget. Her var hovedgårdenes jorder som oftest delt

op i 10, 13 – eller flere marker, og en mangeårig hvile med græs gav en lang omdrift. Det var en brugsform, der (især i Thy) holdt sig levende hele 1700-tallet.¹⁴ Til gengæld var man i samme egne meget tidligt fremme med mergling som jordforbedringsmetode. Allerede fra engang i 1730'erne udnyttedes den hvide ler (en kraftig kalkmergel) på thylandske hovedgårde, og Nørholms ejer, A. C. Teilmann ved Varde agiterede så kraftigt for merglingens velsignelser, at det smittede af på omegnens godsejere i løbet af 1760'erne. Interessen for at gøre jorderne frugtbare ved mergling blev i århundredets løb så intens på den jyske halvø, at man hen ved 1800 kunne se de negative sider ved metoden; fra Holstebro- og Ribeegnene forlød det, at agerjorden var blevet udpint. Øst for Bælterne var godsejerne mere forbeholdne og begyndte først i løbet af 1800-årene at merge (Se bd. 3).

Hvor jorderne var frugtbare og nemme at bearbejde, var økonomien i første række indrettet på kornproduktion. I Vendsyssel var det f.eks. tilfældet på Børglumkloster, Odden eller Vrejlevkloster. Derimod blev vægten lagt på kvægavl, når man havde store engressourcer, som bl.a. på Voergård, Dybvad og Dronninglund. Det jyske storlandbrugs hovedprodukter var og blev kort sagt korn og stude.

Produktions- og afsætningsforhold

Opdrættet af øksne og stude til eksport spillede forsat en betragtelig rolle for de jyske godsejere, især i de nordlige og vestlige egne. Ifølge Bent Schiermer Andersen

var det kun 9% af samtlige jyske hovedgårde, der slet ikke gav sig af med studestaldning i 1680'erne, men hundrede år senere havde 33% af gårdene omlagt driften og opgivet studeproduktionen.

Årsagerne var for det første, at privilegiet på at stalde stude var bortfaldet, og at alle havde fået adgang til at lade stalde så mange stude, som kunne holdes på egen avl samt tiendekorn. For det andet forhøjede regeringen i 1718 toldafgiften på dyrene med ca. 1/5 af deres værdi, og i 1724 hævdede hollænderne tilmed indførselstolden på stude; det udenlandske afsætningsmarked (fortrinsvis Nederlandene og Tyskland) blev således med tiden mere usikkert. For det tredje kom kvægpesten i midten af 1740'erne, dens genopblussen i 1760'erne og atter i 1770'erne til at virke ruinerende for mange godsejere. Resultatet blev, at man i et vist omfang opgav studeopdrættet og indstillede økonomi og besætninger på mejeridrift i stedet.¹⁵

Indtil ca. 1720 var kornpriserne stigende, men efter den nordiske krigs afslutning faldt de mærkbart, og kurven vedblev at gå nedad de følgende 10 – 15 år. En almindelig europæisk afsætningskrise kom til at påvirke den danske landbrugssektor, og det betød også, at handelsprisen på jordegods gik ned. Fra engang i 1720'erne kunne hovedgårdsjord købes for 50 – 60 rdl. pr. td. htk., medens bondejord kostede 30 – 45 rdl.; samtidig voksede skattetrykket og åd – ifølge Fridlev Skrubbeltang – en urimelig stor del af udbyttet.¹⁶

Kornproduktionen blev ramt hårdt, medens kvægvæden og husdyrholdet foreløbig syntes at have noget gunstigere betingelser at dømme efter de københavnske torvepriser på kød, flæsk og smør; da kvægpesten fra 1745 begyndte sin hærgen, blev denne

del af landbrugsproduktionen imidlertid også slået meget tilbage.

Under pres fra godsejerne udgav regeringen i 1731 en forordning, der gav proprietærene mulighed for »ved en eller anden fordelagtig forandring...« at indrette deres hovedgårde bedre.¹⁷ Denne lovforordning åbnede mulighed for, at der kunne dispenseres fra de ellers til trivialitet gentagne forbud imod at indtage bondejorder under hovedgårdens avling. Ganske vist var forbudene hidtil blevet overtrådt tit og ofte, men fra 1730'ernes begyndelse kunne der med direkte lovhjælp nedlægges flere brug, og det hændte i de følgende år.

For at lette krisetilstanden havde statsstyrelsen i 1733 forordnet, at de unge karle skulle fastholdes på godserne – den havde indført stavnsbåndet, og den havde lempet kornskatten. I september 1735 gav regeringen de danske godsejere en yderligere håndsrækning ved at forbyde import af korn til Danmark og Sydnorge. Dette såkaldte kornmonopol kom til at blive en støtte for landbruget helt til 1788. Nu var afsætningen sikret og dermed indtægterne fra overskudsproduktionen, men en af konsekvenserne blev også, at producenterne ikke anstrengte sig for at udvikle bedre kornkvaliteter; den almindelige holdning blandt godsejerne blev, at spørgsmålet var underordnet, så længe selv de ringeste varer kunne afsættes til nordmændene.

Trods de forskellige statslige støtteordninger opfattede godsejerne stadig situationen som vanskelig, og i indberetningerne til centraladministrationen klagede de ofte voldsomt over økonomiske problemer. Især fra Sjælland var godsejerskrivelserne fulde af jammer, således hævdede man i Roskilde amt, at det var umuligt at skaffe ordentlige fæstere og tjenestefolk, at

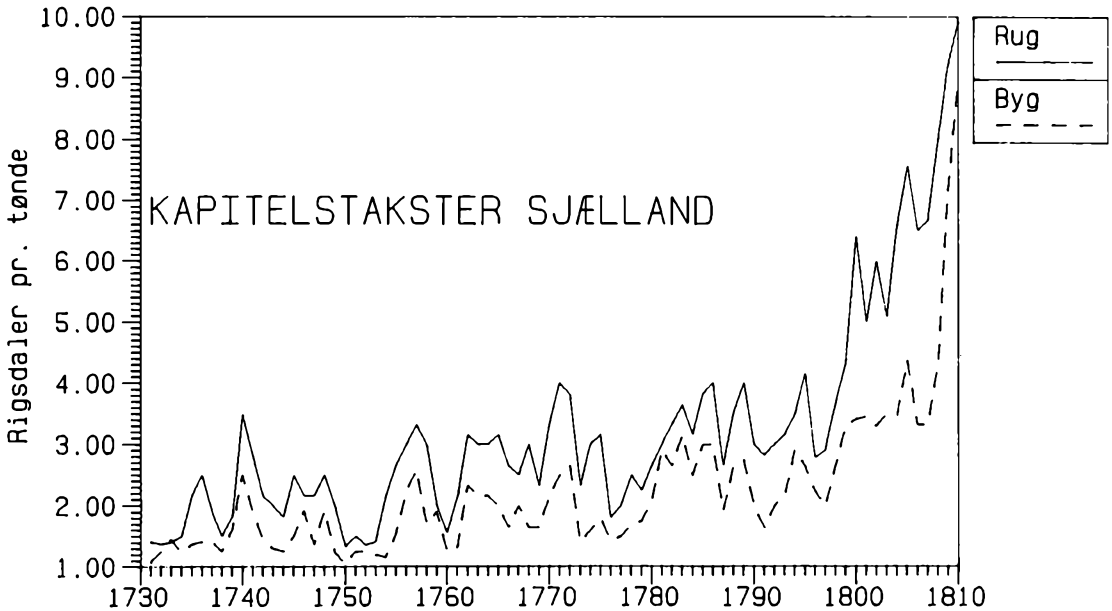

Kapitelstaksten var et udtryk for middelpriisen på de vigtigste kornvarer og enkelte andre varer. Den blev sat hvert år inden Kyndelmisse på grundlag af indberetninger fra de lokale embedsmænd til stiftsøvrigheden. Taksternes bevægelser for Sjællands stift 1730–1810 for så vidt rug og byg angik, er her anskueliggjort af Karl-Erik Frandsen.

bønderne i reglen ikke kunne betale deres afgifter, og at det ikke var til at få rimelige priser for landbrugsprodukterne. Flere af indberetningerne indeholdt henstillinger til regeringen om at forbyde import af korn fra Hertugdømmerne samt at forbyde købstadsfolk at avle korn til eget forbrug; i nogle tilfælde fremsattes der forslag om minimalpris-ansættelser for landbrugsvarer. Sjællandske herremænd klagede fortrinsvis over bøndernes manglende evne til at betale landgilde og skat. Billedet fra Fyn var mere positivt, og det så ud til, at godsjerne nærmest tog restancerne som kendsgerninger, de måtte affinde sig med. I Jylland varierede klagerne stort set efter godsernes jordbonitet. Ringest var forholdene i Nordjylland, hvor man fremhævede manglen på fæstere, medens situationen i Århus stift syntes bedre. Gennemgående

var problemerne med at inddrive afgifterne ikke altoverskyggende blandt de jyske godsejere.¹⁸

Fra året 1757 haves atter indberetninger om landvæsenets tilstand (til brug for den i november samme år oprettede kommission til landvæsenets fremtarv og nytte). Det fremgik tydeligt, at krisen nu var overstået. Hovedgårdene sigtede mod produktionsudvidelser for at få udnyttet de omsider bedre afsætningsmuligheder, der bød sig til i kraft af kornmonopolet og den almindelige konjunkturforbedring.¹⁹

Selv om kilderne nu flyder rigeligere, er det vanskeligt at afgøre hvilke faktorer, der generelt ændrede godsøkonomien, da der stadig savnes dybtgående studier over periodens godsdrift. Sikkert er, at korneksporten steg med ca. 50% fra 1730'erne til 1760'erne, og at væksten overvejende

skyldtes produktionen ved selve hovedgårdene. Kornpriserne svingede ganske vist fra det ene høstår til det andet, men kurven var under alle omstændigheder opadgående. Kapitelstaksten for Sjællands stift viste prisforhøjelser 1730–34 og 1755–59 med 95% for rug, på byg med ca. 60% og på havre med ca. 100%. Den varige konjunkturbestemte prisstigning kan nok først noteres et stykke ind i 1760'erne. Kapiteltaksterne svarede i reglen ikke helt til markedspriserne; det var hovedstadens og købstædernes torvepriser, der bestemte, hvad kornvarer skulle koste.²⁰

På Morten Quistgaards hovedgårde i Sydvestsjælland var studeproduktionen en væsentlig gren af driftsøkonomien, selv om den var forbundet med risici; da kvægsygen blussede op på egnen i 1760'erne, indskrænkede han straks tillægget. Ellers købte han hvert efterår stude hos jyske forhandlere og supplerede med dyr, opfodret hos hans egne bønder. I 1780 blev der staldet 90 stykker på Gerdrup og Espe og i 1790 op mod 200 – studene var endnu en betydelig indtægtskilde.

For regnskabsåret 1778/79 blev kornbeholdningen på Gerdrup, Lyngbygård og Espe opgjort til 1.220 tønder rug, 2.538 tønder byg og 145 tønder hvede (tal for havre mangler), desuden 632 tønder ærter. Heri indgik imidlertid opkøbte kornvarer, landgildekorn og tiender til Boeslunde kirke. Så vidt det kan beregnes, har egenproduktionen på hovedgårdene svaret til ca. 72% af rugen, 38,5% af byggen og 38% af ærterne (tal for havre og hvede er usikre).

Quistgaard afsatte i 1779 i alt 2.749 tønder rug, byg, havre og hvede samt 573 tønder ærter til ikke mindre end 111 forskellige opkøbere – købmænd, slagtere,

skippere, andre godsejere og en del af bønderne. Af en undersøgelse af økonomien på Knabstrup fremgår, at de københavnske torvepriser samtidig var som følger i vejret gennemsnit:

Rug	200	skilling	pr.	td.
Byg	176	-	-	-
Havre	112	-	-	-
Hvede	248	-	-	-

Årets kapitelstakster for rug og havre overgik dog torvepriserne, nemlig med 16 skilling for rug og 4 skilling for havre.²¹

På baggrund af den brede aftagerkreds i 1779 er det forbavsende, at Quistgaard i 1774 kun havde solgt korn til 26 forskellige opkøbere, til gengæld aftog de hver især ret store partier. Ved de faste afskibningssteder: Korsør og Skelskør fyldte skipperne fra Ærøskøbing og Marstal godt i billedet, men i 1774 aftog også borgmester Suhr i København 970 td. byg og 193 td. havre.

I regnskabsåret 1787/88 transporterede Quistgaards bønder næsten 500 vognlæs korn til Korsør, og samtidig solgte han fra Skelskør havn 230 tønder rug til en Marstal-skipper.²²

Gerdrup, Lyngbygård, Espe og Knabstrup tilhørte kategorien af middelstore, borgerligt ejede godser, men et eksempel på de mange virkelig store gods komplekser er Voergård i det østlige Vendsyssel (Voer sogn).

På grund af forholdsvis god jord og udstrakte engarealer var dens hovedgårdsøkonomi baseret på lige dele agerbrug/kornproduktion og kreaturhold/studestaldning. Adelslægten Reedtz (fra 1785 Reedtz-Thott) ejede godset, men herskerne opholdt sig ikke meget på gården, og det meste af 1700-tallet var Voergård med



Udskibningsstedet Fladstrand, det senere Frederikshavn, set fra søsiden i 1760'erne. 6 skippere og en halv snes købmænd formidlede herfra handlen bl.a. med korn og andre landbrugsprodukter. Man sejlede fortrinsvis på Sydnorge og København.

underliggende hoved- og ladegårde bortforpagtet.

Ved midten af århundredet var her både stutteri og studestaldning, driftsgrene der blev styret af gårdens egne lønnede folk, medens agerdyrkningen var helt afhængig af bøndernes hoveri. Hovedgårds-taksten var små 100 tønder hartkorn og arealerne delt op i 8 »indtægter« eller gøder, hvoraf der blev taget 6 kornafgrøder på stribe: Byg, rug, byg, eng og rug, havre, havre.

Hvad der solgtes af korn, blev normalt udskibet fra Aså, Sæby eller Fladstrand (Frederikshavn), men endnu i begyndelsen af 1800-tallet kunne G. Begtrup karakterisere Voergård som Vendsyssels største

staldgård, der i vintrene holdt 150 – 200 stude. I april og maj blev de dyr, der havde nået 6–8-års alderen, afsat fortrinsvis til københavnske slagtere.²³

I områderne, hvor det såkaldte græsmarksbrug dominerede, lå mindst halvdel af agerarealerne til stadighed i hvile med græsning, og samtidig benyttede man den græsning, eng- og hedestrækninger bød på. Det antages, at det samlede årlige kornproducerende areal kun udgjorde 20%, og at græsnings- og høslætarealerne således optog omkring 80% af ressourcerne i 1700-tallet, men selv indenfor snævre geografiske rammer kunne forskellene være betydelige.²⁴

Sammenfattende må det siges, at hovedgårdens driftsresultater – herunder størrelsen af foldudbytterne – egentlig ikke i sig selv behøver at opfattes, som var de hævet langt over, hvad et veldrevet bondebrug i tiden kunne præstere. Men hovedgårdsejernes skatte- og tiendefriheder samt deres eventuelle kongetiender og endelig, men ikke mindst bøndernes avlingshøveri, var faktorer af afgørende betydning for en velfunderet hovedgårdsøkonomi.²⁵

Hovedgården som herskabsbolig

De største herremands-boliger var slotte som med mange tilbygninger og nærved liggende enkeltboliger til funktionærer o. lign. nærmest udgjorde en række minisamfund i det daglige. Valdemar slot på Tåsinge indeholdt, udover herskabets egne sale, gemakker og bibliotek, en række gæsteværelser, en stribe lakaj- og tjenerkamre, en tingstue med tilhørende skrivestue samt en del opholds- og arbejdsrum for bygningshåndværkere. En murermester, en tømrer m. fl. måtte ofte have ved hånden året rundt af hensyn til de stadige vedligeholdelsesarbejder, og en herregårdssmedie med tjenestebolig fandtes også de fleste steder.

På Valdemar slot var en taffeldækker og en husholderske indlogeret i nærheden af herskabskøkkenet og vinkældrene; her fandtes endvidere mælkekælder, saltekælder og bryggerkælder. Et såkaldt ishuse, der nærmest var uundværligt på 1700-tallets værresæder, var anbragt frit et sted i parken. Her kunne man også finde de spredte ysthuse til sommerglæderne. Ved slotsgartnerens bolig fandtes et orangeri der krævede opvarmning det meste af året, og

her lå også drivhuse, mistbænke, diverse redskabsrum samt værelser eller kældre til lagring af frugt og grønsager. For ladefoged, kusk, skytte og materialforvalter m. fl. var der særboliger eller i det mindste værelser en suite, og endelig havde den fisker, der dagligt skulle forsyne slottets køkkener, eget hus.

25–30 folk stod omkring 1760 i fast tjeneste ved Valdemar slot, blandt disse en forvalter (og regnskabsfører) med egen sekretær, 4 lakajer, en materialforvalter, en ladefoged med nogle staldkarle, 3–4 håndværksfolk, taffeldækker og husholderske med en del piger, gartneren med »drenge« og urtegårdsmænd, et postbud osv.

I 1787 havde slottet en endnu større stab af faste folk. Af nytilkomne rangerede en hofmester og en konditor blandt de mere fornemme, medens man længere nede i hierarkiet bl.a. havde anskaffet en vågekone og en broderipige. I bygninger nær slottet logerede forvalteren, hollænderen, gartneren og andre funktionærer med deres egne familier og tjenestefolk. Mindst 90 personer stod således mere eller mindre direkte i et tjenesteforhold til godsejeren, kammerherre Fr. Juel.²⁶

Men som nævnt var Valdemar slot også rammen om en af landets betydeligste godsejerslægter, og det må ikke glemmes, at flertallet af herregårdene havde såvel bygninger som folkehold af mere beskedne dimensioner. Ofte fik godsforvalteren måske kun stillet et par værelser til privat disposition og havde et halvfamiliært forhold til sine foresatte. I ansættelseskontrakten kunne være bestemt, at han dagligt skulle have sine måltider sammen med godsejerfamilien.

På det midtsjællandske Eskildstrup bestod hovedgården sidst i 1700-tallet af to

trefløjede anlæg vendt mod hinanden. Ladegården rummede kostald, hestestald og vognskur foruden ladebygning, og separat fandtes en bygning på 16 fag, hvor man havde mejeri. I 1780'erne bestod Eskildstrups »herskab« af ejeren, hans hustu, en voksen søn og hustruens søster, der hjalp til i husholdningen. Folkeholdet var begrænset til nogle opsynsmænd og 11 tjenestefolk, hvoraf den ældste, Hans Pedersen på 40 år, formentlig bestred forvalteropgaverne.²⁷

Ridefogeden og hans opgaver

Ridefogeden, der senere fik sin stilling ændret til forvalter eller inspektør, bestred godsadministrationens mest krævende post. Hos ham samledes alle tråde, og han var ansvarlig for den økonomiske trivsel på gård og gods. Første pligt i instrukserne fra 1700-tallets begyndelse var at inddrive de kongelige skatter og kontributioner hos bønderne i rette tid og aflevere summen til nærmeste amtstue imod kvittering fra amtsforvalteren.

Ifølge loven var godsejeren statens garant for skattebeløbene, men som oftest gjorde herskerne deres ridefogeder personligt ansvarlige for eventuelt manglende skattebeløb. For at få stilling som ridefoged skulle man derfor gerne kunne stille med en ordentlig kautionist.

Efter betalingerne til statskassen var ridefogeden ansvarlig for inddrivelsen af bøndernes landgilde. Når den var kommet i hus, skulle han også sørge for, at kornvarer og andre naturalier blev transporteret videre til godsejerens handelsforbindelser eller til andre anviste steder.

Hvis en bondegård brændte ned, blev

fæsteren i reglen fritaget for landgilde og andre ydelser, indtil den atter var opbygget og i fuld drift. Kom en bonde i resistance, skulle ridefogeden være i besiddelse af så megen konduite, at han selv i første omgang kunne skønne, om det var rimeligt at give bonden henstand en vis tid. Nogle godsejere forlangte dog, at ridefogeden skulle »tage dom på bondens fæste« senest 6 uger efter forfaldsdagen.

På alle leder og kanter sorterede opsynet med godsets »underdanere« under ridefogeden: Bønderne skulle lægge såsæd i deres jorder i rette tider, måtte ikke bortleje noget gården tilhørende og skulle holde gårdsbygningerne vedlige. Der skulle anlægges sag imod de bønder, der lod gården forfalde, og ridefogeden skulle udføre skifteforretningerne på godsejerens vegne. Han var også den, der skulle tage affære ved lovovertrædelser som skovtyverier, krybskytteri, fiskeri o. lign. samt for den overtrædelse, der bestod i, at nogen havde inderster eller daglejere »til huse« i gården uden godsejerens tilladelse.

Bøndergodsets hele økonomiske tilstand skulle efter nogle ridefoged-instrukser undersøges og vurderes 4 gange om året, og der skulle forfattes rapporter herom til godsejeren.

Samtidig med de stramme overvågningspligter var det også ridefogedens hverv at værne og beskytte bønderne og at hjælpe dem, eventuelt med rettens mellemkomst, imod fornærmelser fra fremmede bønder, herunder hørte også, at han skulle forhindre, der foretoges »utilbørlige« udpantningsforretninger hos bønderne.

Godsets skove, bøndernes gærdselhugst gærdernes lukning og kvaliteten af hoveriarbejderne var også ridefogedens ansvarsområde. Når en forpagter sad på hoved-

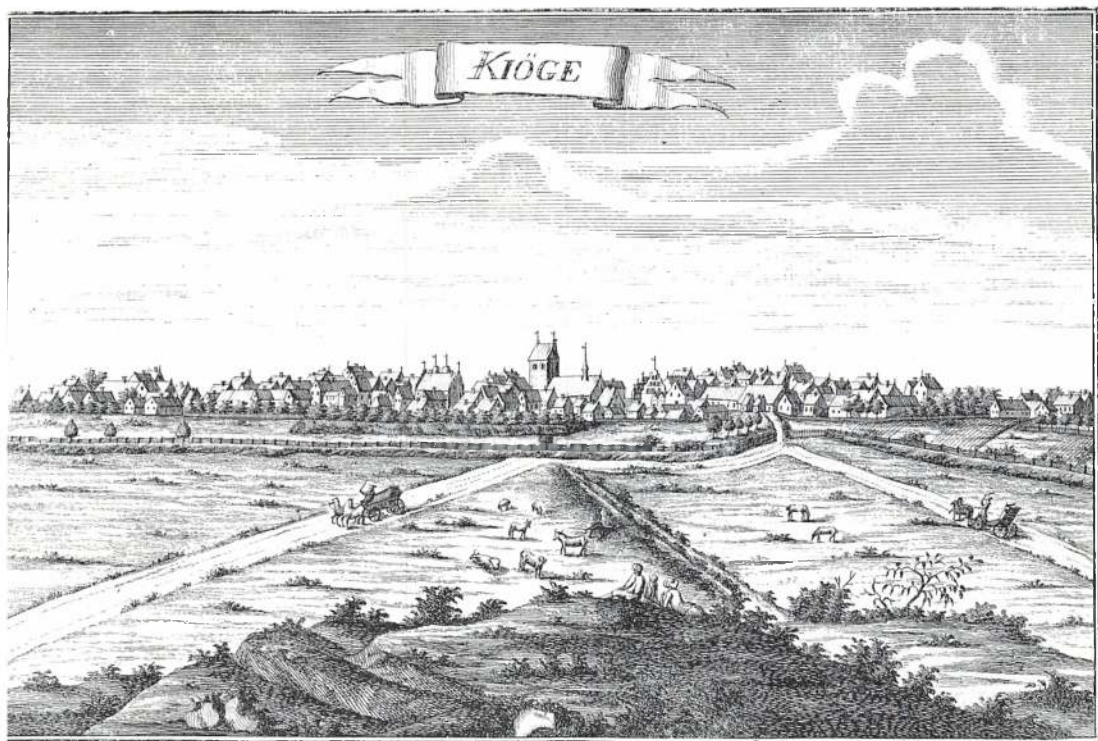

Køge i 1700-tallet. Købstadens næringsliv og handel havde været mere livlig i en tidligere periode, men borgerne var stadig driftige både til vands og til lands. Indenfor de lave volde med risgærderne lå deres vænger, skyldsat til 13 ønder hartkorn. Her avlede borgerne bl.a. korn og tobak.

gården eller andre steder på godset, skulle man endvidere holde øje med, at forpagtningkontrakten ikke blev overtrådt.

Endnu i begyndelsen af århundredet var det almindeligt, at ridefogeden opkrævede den foged- eller skrivnerskæppe korn af hvert bønderbrug, men som pengeøkonomien vandt mere indpas og godsforvalterlønnen tillige steg, blev skikken afskaffet. Forvalteren måtte heller ikke som tidligere pleje nogen form for dyrkningsfællesskab med bønderne, drive handel med dem i egen interesse eller pålægge dem kørsler, der alene tjente til at lette hans økonomi. Omkring 1725 oppebar en fynsk ridefoged med tjenestepligter, der svarede til de oven-

nævnte ca. 28 rdl. om året og 3 rdl. til skrivematerialer, desuden foder og græsning til 2 heste og eventuelt omkring 6 mk. om ugen til kostpenge, hvis han ikke havde gunstige husholdnings- og boligforhold på godset.

Fru Birgitte Skeels foged på hendes sjællandske godser oppebar på samme tid en løn, der var mere end dobbelt så høj, men dels skulle han administrere et godskompleks, der var mange gange større, dels var folkelønningerne højere på Sjælland end andre steder.²⁸

Nedefter i godsernes funktionærhierarki havde de ansatte instrukser at følge og dermed ansvar indenfor deres bestemte om-



De to mænd i samtale er malt omkring midten af 1700-tallet. Af klædedragter og opstilling kunne man formode, at godsejeren er ved at diskutere høstens udfald, avlingsarbejdets tilrettelæggelse el. lign. med ridefogeden. Stoleværk-udsmykning i Hersom kirke, Viborg amt.

råder. Herskaberne uddelte allerede først i 1700-tallet skriftlige retningslinier for materialforvalterens, gartnerens, husholderskens eller skovfogedens tilsyns- og arbejdsforpligtelser. Undertiden indgik befalinger i vedkommendes fæstebrev, som det kan ses på Egeskov gods omkring 1700. Her blev Bunde Bundesen ansat og fæstet af etatsråd Kragh som podemester for godsets bønder og tillige som opsynsmand med bøndernes havebrug og husholdning i almindelighed. Han fik en »bolig« i Egeskov by på livstid uden indfæstning og med fritagelse for landgilde og hovning, men skulle svare 4 rdl. om året samt kongelige skatter til herskabet. Bundesen skulle stå inde for, at bønderne hvert år »opsætter 4 vilde abildstammer i hver deres haver, hvilke han hvert forår skal pode overalt, i alt mindst 300 poder«. Det påhvilede ham også at kontrollere, at bønderne satte pile »efter loven ved deres gærder, såvel til hove som hjemme i marker og by..., hvor fornødent skal gøres« – og at de i haverne anlagde humlekuler. Kragh tilføjede, at hvis han skulle blive til sinds »at lade sætte bier hos bønderne«, blev det også Bundesens ansvar at overvåge, at godsejeren »ej derved forurettes«. Herskabet udbetalte 2 rigsdaler årligt til hans indkøb af voks og terpentiner, »med hvilket han sig til poderne skal betjene, på det bønderne ej med nogen pålæg skal besværes«.²⁹

Bondens gårddrift, produktion og husholdning indtil landboreformerne

De gamle dyrkningsfællesskaber

Endnu i slutningen af 1760'erne var en del sjællandske godsejere og -forvaltere af den opfattelse, at der stort set var sket »liden eller ingen separation« imellem bondebyerne, og at markskellenes kringlede forløb over moser, bække og moradser også gjorde vangelagsophævelser ret umuligt. Når spørgsmålet blev bragt på bane, viste det sig ofte, at bymændene eet sted ville miste deres gårdsel – et andet sted, at de ikke havde sten til stengærder, og at opsætning af jorddiger ville være byrdefuldt.¹ Ikke desto mindre blev der dog taget initiativer fra bøndernes side for at komme fri af vangelag og videre frem mod yderligere begrænsninger af de eksisterende fællesskabsordninger.

Efter hovedgårdenes eksempel var præstegårdene da allerede begyndt at trække sig ud af fællesskabet, og ofte måtte de enkelte præster igennem brydsomme forhandlinger for at få adskilt dele af deres tilliggende fra bøndernes.

Bønderne havde selv i flere tilfælde skabt sig særjorder. De kunne have fået indgærdet hustofter, eller de havde eventuelt inddraget jord fra forten eller bygaden under deres tofter på bekostning af byens øvrige beboere; undertiden var det lykkedes at udvide toften med et stykke af bymarken, når de andre bymænd var villige til at indgå mageskifter.²

Midt i sin almindelige ærgrelse over bondekonservatismen kunne forvalter Rosted på Bistrup gods ved Roskilde da også i slutningen af 1760'erne indrømme, at bønderne tilsyneladende var begyndt at interessere sig for en bedre jordfordeling, og at de i enkelte tilfælde allerede havde demon-

streret det ved at nå til enighed om nye inddelinger. Under Duebrødre Kloster i samme egn havde bønder ifølge godsforstanderens beretning lagt et stort arbejde i at indgrøfte stærkt vandlidende arealer, som herefter gav meget bedre græsning for kreaturerne, men, fortsatte han, de ser ikke den ringeste fornuft i at lade sig udfri af fællesskabet. Bønderne ønskede at blive i landsbyen; de ville ikke flytte ud og bort fra naboerne, og de ville ikke give afskald på de gamle haver og tofter. End ikke fællesskabet med nabobyerne ville de undvære, da ophævelsen af dette bl.a. betød et langt større arbejde med lukning af gærderne m.v.

Omkring 1770'erne var holdningen hos bønderne på Roskilde domkirkegods også, at ophævelse af fællesskaber kun gjorde tilværelsen mere besværlig. Disse bønder havde allerede gjort kedelige erfaringer under gentagne forsøg på at indskrænke bytil-by-fællesskabet; der var opstået så megen uenighed, at de ikke magtede at overskue projekternes omfang. Arbejdsbyrden ved omlægningerne havde taget pusten fra dem, og det hele var endt med, at de gled tilbage i den gamle gænge. Med hensyn til Tune by ser det dog ud til, at det var lodsejerne, som fortrød en vedtagen adskillelse, medens bønderne godt ville fri af vangelaget.³

Nogle fynske bønder viste større mod i spørgsmålet om nye jordfordelinger. I 1771 indgik bymændene fra Rue og Vigerslev og en møller i Tværskov (Vigerslev sogn) en mageskiftekontrakt, der rationaliserede deres gårddrift og husholdning på ganske væsentlige punkter. Agerstykkerne, tørvemålene og grøftnings- og gærdesætningsarbejder fik parterne herefter bedre hold på, og »den dispute, som hidtil har



En jysk bonde i gang med såningen omkring midten af 1700-tallet. Denne arbejdsproces krævede håndelag og erfaring, for at sædekornet kunne blive spredt på rigtig måde. Maleri af Hartvig Ahlefel fra Hersom kirke.

været imellem Rue og Vigerslev bymænd om høet etc...« kunne glemmes. Fra hver by underskrev 2 mænd kontrakten, det samme gjorde Tværskov-møllens fæster, og ordningen blev godkendt af herskabet på Margård. Muligvis var denne hændelse en spore for andre af godset gårdmænd, for nogle år senere var et par af fæsterne kommet til enighed om en form for mageskifte,

så de kunne dyrke en betydelig del af deres jorder uafhængigt af det omgivende fællesskab. Vurderingsmænd havde forinden opmålt og vurderet deres jordstykker, og gårdmændene planlagde dernæst en fælles omdrift, der også indebar, at de satte ævret og opgav det sammen til bestemte tider. – Et bondeinitiativ, der velvilligt blev godkendt af Margårds ejer.⁴

Fra 1760'ernes begyndelse havde gods-ejerne netop her, i den nordvestlige del af Fyn, indledt forhandlinger, afbrudt af retstrætter, for at komme overens med hensyn til mageskifter. Grevskabet Gyldensteen samt Harritslevgård, Dallund, Kørup, Elvedgård, Kærsgård og Nislevgård godser lod deres forvaltere og prokuratorer forhandle, købe og sælge på kryds og tværs, for at man hvert sted kunne opnå en bare nogenlunde rimelig arrondering af bøndergodset. Endnu i 1770'erne var problemerne langt fra løst, men tilfredsheden med det, der dog var bragt på plads, var alligevel udtalt.⁵

I 1780'erne var bøndernes vangebrug i Sjællands-området stadig overordentlig besværligt. I Præstø amt kunne en gård af normal størrelse ofte have sine tilliggender i 60–70 forskellige agre; på Roskilde-kanten var det måske endnu værre – Hugo Matthiessen nævner eksempler, hvor jorderne bestod af op til 90 adskilte »pletter«, men måske slog en bonde på Århus-egnen rekorden; han boede i Elsted by, men skulle opsøge sine agerstrimler 97 steder med god spredning! Når de omtalte vangelag eller by-mellem-by-aftaler samtidig tages med i billedet, er det nemt at forestille sig det store spild af tid ved transport af redskaber, jævnlige tilsyn med afgrøderne, høst- og hjemkøringsarbejder osv.⁶

Selv om de praktiske vanskeligheder ved



Den smukke vignet på »Cart over Fælledskabets Ophævelse ved Hvedstrup...« (1779) er opbygget over en krans af overflødigshorn og blomsterranker. Øverst en flettet halmkube med bier flankeret af korn (byg og rug). De traditionelle landbrugsredskaber er plejl, skovl (til oprensning af grøfter), hakke, tækkeskovl, greb, dørslag, dejg eller slagtetrug, øl-anker, spade, flækøkse, fork, hørive og le.

at få opløst forskellige fællesskabsformer eventuelt var til at overskue, strandede mange forsøg formentlig på det økonomiske spørgsmål. Danske Lov indeholdt grundprincippet, at enhver, der ville have fred på egen jord, selv skulle bære hegningensomkostningerne, og de første forordninger fra 1758 og 1759, der indbød til ophævelse af dyrkningsfællesskaber, ændrede intet heri.⁷ Det første tegn på lempelse var at læse i en forordning fra 13. maj 1776 »om hegn imellem nabobyers marker og om udskiftede lodder«, hvor det bestemtes, at arbejdet og udgifterne skulle fordeles på vedkommende byer og de enkelte jordbrugere i hver by i forhold til deres hartkorn.

Agerbrugsmønstrene

Rugen var som helhed den vigtigste kornsort for befolkningen; især var den nødvendig for brødbagningen, efter den kom byggen, som brugtes til både madkorn og ølbrygning. Herpå fulgte havren (den såkaldte hvidhavre var af bedst kvalitet, men også sorthavre blev brugt). Havre var en væsentlig bestanddel af kreaturfoderet og blev desuden anvendt ved maltfremstillingen. Hveden var mere krævende at dyrke end rug og byg og blev fortrinsvis dyrket i landets sydøstlige egne. Mere spredt avlede bønderne boghvede, ærter og forskellige kløverarter.

Spørgsmålet om bønderne faktiske foldudbytter er blevet diskuteret livligt imellem vore dages landbrugsforskere. I et af de sidste publicerede bidrag til debatten konkluderes, at der blev taget 4–6 fold i gennemsnit på ikke-udskiftede bondejorder, dog at man nok var nærmere de 4 fold

end de 6.⁸ Noget andet var, som det blev anført i 1772 af den landøkonomiske skribent J. D. W. Westenholtz, at tiendeydelsen in natura havde en »fordærvende« virkning på agerbrugsøkonomien. Han hævdede, at bonden måtte give askald på $\frac{1}{8}$ snarere end $\frac{1}{10}$ af sine samlede afgrøder, når man skulle tage det almindelige svind i betragtning og hertil lægge hans kørsler og andre arbejder i forbindelse med kornets aflevering. I reglen krævede tiendetagerne at få ydelserne leveret i kærven, og herved mistede bonden betydelige ressourcer af foder og gødemidler. Set fra bondebrugets side var der langt bedre økonomi i at få en pengeafløsningsordning – eller i det mindste at få lov at levere tienden i skæppen, men netop i dette spørgsmål stødte interesserne hos tiendetagere og -ydere sammen.⁹

Husdyrbruget

Kreaturholdet på danske bondegårde vekslede ligesom korndyrkningen fra egn til egn. Jyderne holdt i vidt omfang stude ved siden af malkekvæg, men først fra 1788 blev det tilladt almindelige bønder at opstalde stude med direkte eksport for øje. Studene blev opfodret for efter nogle år at blive afsat til de lokale hovedgårde. Visse landøkonomer i 1700-tallet mente, at der i almindelighed blev lagt for megen vægt på studeproduktion i forhold til det afkast, den egentlig kunne give, og at det i særdeleshed var en dårlig forretning for bonden, der kun fik ringe betaling af herremanden pr. opfodt stud.¹⁰

Når især jyske bønder alligevel holdt fast ved opdrættet, skyldtes det, at studene ikke krævede de store ressourcer. En god del af

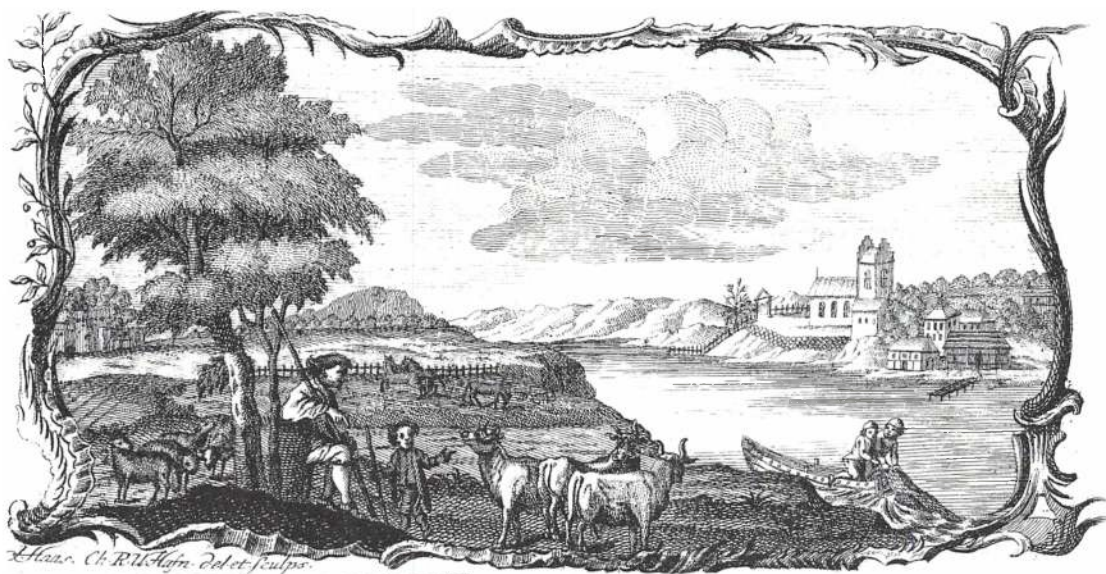

Bøndernes kreaturer fik i almindelighed en hård medfart. Føden måtte de det meste af året selv finde ude. Ofte gik de i regn, slud og kulde på afgnavede stykker, indtil vinteren omsider bød, at de kom på stald. Køerne kunne ikke give mælk uden en regelmæssig fodring, og avlsmæssigt blev dyrene udnyttet til det yderste, dvs. fra det øjeblik de var forplantningsdygtige. Den idylliske hyrdescene er fra Bornholm, hvor hornkvæget generelt var af højere kvalitet end i andre landsdele.

året kunne de omtrent passe sig selv på engstrækningerne, og i staldperioden kunne de fodres med opsejningen efter tærskning samt med hør og halm. Velhavende bønder brugte desuden utærsket havre, vikker og boghvede til foder, og til gengæld leverede studene mere og drøjere gødning end andre kreaturer.¹¹

Generelt synes studeopdrættet at have fundet sted på bekostning af andet kvægopdræt. De jyske køer var således magre og lavstammede, og de blev så at sige vanrøgtede, indtil bønderne på et sent tidspunkt i århundredet begyndte at få interesse for at udvikle dem til bedre mælkeydere og køddyr.

På en kvægavleregner holdt almindelige jyske gårde kun 3–4 malkekøer og et par ungkreaturer, så noget mejeribrug i egent-

lig forstand kom ikke på tale. De thylandske bønder slog sig dog ofte sammen 2 eller 3 og kunne da fremstille animalske produkter af en rimelig god og salgbar kvalitet. En tradition i Thy foreskrev, at bymændene hvert år leverede et mål mælk til præsten, degnen, herredsfogeden og -skriveren, men mælken blev på et tidspunkt konverteret til en stor »fællesost«. De forskellige embedspersoner kunne samle og lagre ostene med salg for øje.¹²

I mange lokalhistoriske undersøgelser meddeles der oplysninger om antallet af kreaturer eller omfanget af det samlede husdyrhold på bondebrugene, men da undersøgelsernes indfaldsvinkler og kildegrundlag er forskellige, kan der fremkomme beregninger fra eet og samme område, som kun dårligt stemmer overens. F.

eks. har Holger Munk oplyst, at gårdene på Vordingborg-egnen omkring 1720 normalt holdt 2–3 stykker hornkvæg foruden et par ungnød, men Fridlev Skrubbeltrang nåede på et andet kildegrundlag frem til, at der gennemsnitlig måtte være tale om 9 stykker kvæg og et par kalve pr. helgård!¹³ Bønderne på grevskabet Ledreborg, mellem Roskilde og Sorø, havde ifølge synsforretninger omkring 3 køer og 3 strk. ungvæg ved midten af 1700-tallet, medens gårdene på Korsør-egnen samtidig synes at have holdt 5–6 køer + et par kalve.¹⁴

I en ny undersøgelse af de vestfynske fæstebønders forhold er kvægtallene pr. gård, beregnet efter skifteforretningerne således:

1720:	5,9 køer og	6,8 ungvæg ¹⁵	
1730:	5,2 – –	4,1 –	
1740:	4,0 – –	3,8 –	
1750:	5,6 – –	4,6 –	
1760:	3,7 – –	3,5 –	

Generelt giver de forskellige undersøgelser minimumstal og ikke mindst, når kildegrundlaget er skifter. Det er også et spørgsmål om, hvilke tider på året synsforretninger eller skifteformaliteter har fundet sted, for gårdenes husdyrhold var under stadig forandring både i sammensætning og omfang. Hertil kom, at bestandene påvirkedes af kvægsyge-udbruddene, der undertiden kun var lokale eller ødelæggende for bestemte husdyrarter, men til andre tider landsomfattende og dødbringende, indtil enhver stald næsten stod tom.

1722 omtales som et kvægsyge-år, men vi ved ikke meget om skadernes omfang; i foråret 1745 trængte en meget smitsom kvægpest op fra Holsten og bredte sig hurtigt fra Sydjylland til Fyn og de øvrige

landsdele. Statsstyrelsen udfoldede energiske forsøg på at få landbrugene til at adlyde forsigtighedsdirektiver og befalede bl.a., at enhver kontakt med Holsten skulle afbrydes. På det sydfynske Brahetrolleborg døde 30 stykker hornkvæg i løbet af de første uger i maj. Stiftamtmanden bebrejdede godsets forvalter, at han ikke straks havde fremsendt en udførlig rapport. F. eks. havde han glemt »at gøre beskrivelse over hornene og hjertet (fra de døde dyr)... hvilket i Holsten skal være ligesom bortvisnede på den ene side« (sic.) Men da kongen havde pålagt stiftamtet, fortsatte han, at handle i denne sag med alle forsigtighedsregler, så befalede han forvalteren straks at lade resten af dyrene i stalden ihjelslå og brænde med hud og hår. Hvis de manglede brænde til dette formål på gården, skulle kvæget i det mindste graves 4 alen ned og overstrøes med ulæsket kalk. Ikke nok med det. Amtet kommanderede også nogle »kirurger« til Brahetrolleborg, hvor de skulle skrive en ordentlig betænkning til brug for myndighederne. Samtidig blev området »indespærret ved militær, som en præcaution...« stiftamtmanden ingenlunde agtede at forsømme.¹⁶ Der var faktisk også grund til at gå dramatisk til værks; dødelighedsprocenten ved den aktuelle pest formodes at have været 95, og på Brahetrolleborg kostede den i løbet af en måned 215 stykker kvæg, hvilket nok var omtrent alt, hvad man havde.¹⁷ Epidemien nåede højdepunktet omkring årsskiftet 1745/46 og stilnede omsider af i foråret 1747; ifølge indberetningerne fra herredsfogederne og købstæderne mistede Fyn med øer hen ved 56.500 stykker kvæg.¹⁸

Sygdomsepidemier opstod endnu adskillige gange i 1700-tallets løb, – således i begyndelsen af 1760'erne, hvor kvægsygen



Bøndernes fælles byhingste var næppe de bedste avlsdyr. Hesteopdrættet havde gennemgående et tilfældigt præg, og ligesom hornkvæget fristede dyrene i reglen en kummerlig tilværelse. Når de ikke var nødvendige som trækraft, måtte de passe sig selv på overdrev eller finde græs på pletter i skovene, undertiden langt borte fra gården. Når sult og frost begyndte at plage dem, fandt de i reglen selv hjem.

plagede Nordfyn og blussede op med få års mellemrum frem til begyndelsen af 1770'erne. På dette tidspunkt stod landbruget overfor en ny »pest«, der reducerede besætningerne både på Fyn og i det øvrige land. Ofte blev ikke blot hornkvæget ramt, især heste og får var jævnlige angrebet. Bl.a. på grevskabet Gyldensteen og hos bønderne på egnen omkring Bogense tegnede situationen sig således: I efteråret 1762 døde mindst 125 stykker kvæg på grevskabets hovedgårde, medens bønderne mistede forholdsmæssigt lige så mange. Forvalteren skulle »stryge kvæget i næsen hver dag med den såkaldede

sværte«, der måske var en sammenkogning af sod, salt og løvstikkerod. Kuren virkede imidlertid ikke, og tilbage stod kun at anråbe den Almægtige om forbarmelse, hvilket skete såvel fra prædikestolene som ved bondefamiliernes egne husandagter.¹⁹

De fineste arbejdsheste blev avlet på Randers-egnen, i Salling og Thy, men også på det vestlige Fyn var der tradition for at avle gode dyr, der i et vist omfang blev solgt til sjællænderne. De danske bondeheste var dog mindre end nutidens islændere, og havde ikke megen lighed med de højere kredses ride- og køreheste, som blev avlet på stutterierne.

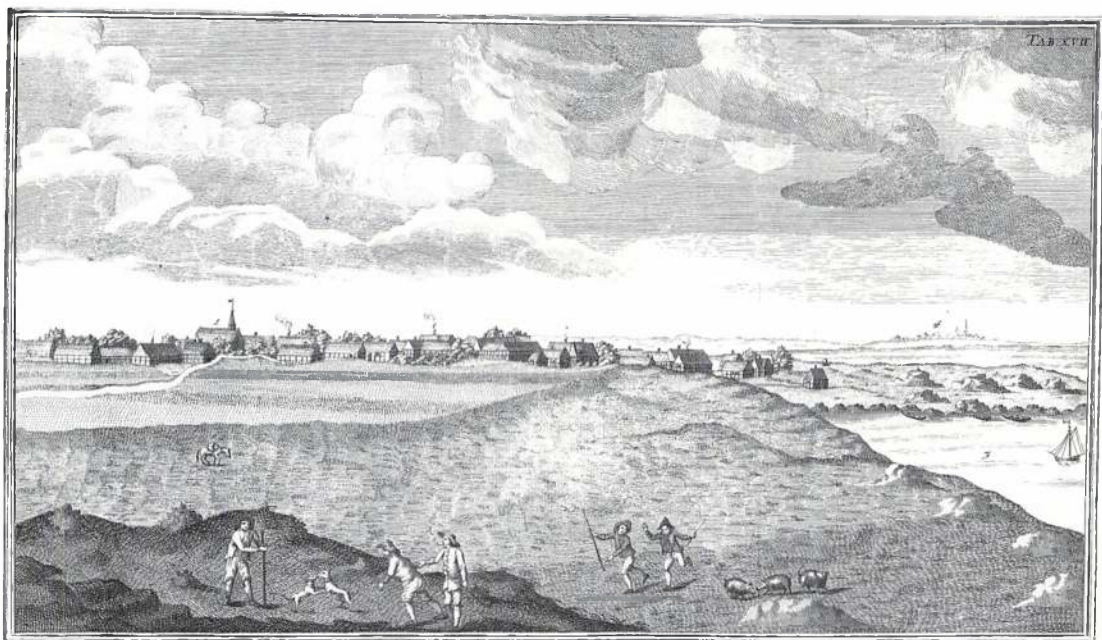

Bornholms mest frugtbare jorder lå i et mere eller mindre bredt bælte langs kysterne, medens de dårligste agerdykningsarealer lå nær højlyngen. I sammenligning med det øvrige Danmark lagde bornholmerne større vægt på avl af fjerkræ og svin foruden hornkvæg. På Thuras stik ses landskabet mod Hasle købstad.

Bondehestene havde de egenskaber af muskelkraft og hårdførhed, som skulle til i landbrugsarbejdet, men vel at mærke kun, hvis de blev plejet ordentligt. Bøndernes hestehold var først og fremmest bestemt af den enkelte gårds hovningspligter. Derfor måtte fæsterne på de fleste større godskomplekser have 5–8 arbejdsheste samt et par vognheste og noget ungt tillæg; til forskel kunne bønderne på ryttergodset ofte klare sig med 4 voksne heste.

Svinebestanden var beskeden, idet bonden fortrinsvis holdt dyrene til husbehov. I skovegnene var svineflokkene dog langt større end i de sandede og nøgne områder, men her kunne man til gengæld lægge større vægt på fåreholdet.

Bornholm

På Bornholm var husdyrholdet samt hele resten af landbruget temmelig forskelligt fra det øvrige lands. Allerede ved 1700-tallets begyndelse var der stærk vækst i befolkningen, og en tælling fra 1710 indicerer, at øen havde henved 15.000 indbyggere.

Dette »overskud« af individer medførte, at mange måtte slå sig ned på de såkaldte udmarksarealer, hvorved de kunne komme i et slags underhørighedsforhold til de bønder, der længe havde betragtet udmarkerne som deres egne. Ved midten af århundredet fandtes der ca. 750 sådanne udbyggere; heraf boede ca. 8% i den egentlige højlyng, 6% på strandmarkerne

og resten på gårdmandsjorder og i sogne-markerne.

Det sydlige Bornholmskab lignede forholdene på andre danske øer. Et godt lag af moræneler indbød her til dyrkning af hvede i en vis udstrækning, i øvrigt var havren den foretrukne sædart.

Generelt havde kvægproduktionen dog størst landbrugsmæssig betydning, og der blev eksporteret dyr af en for samtiden høj kvalitet såvel til udlandet som til kongeriget.

Den bornholmske bondehusholdning blev desuden holdt oppe af fiskeriet; således drog bønder inde fra øen traditionelt på efterårsfiskeri sammen med kystbefolkningen.²⁰

Havebruget

I almindelighed gav de danske bondehaver intet imponerende indtryk, og kun få steder havde man lagt dem an med salg af produkter for øje. Grønkål og urter dyrkede man dog på mange gamle toftestykker, som var velgødede, fordi småkreaturer og fjerkræ altid gik her, og disse køkkenhavevækster indgik i dagligkosten og var særdeles vigtige for folkesundheden.

Begrebet have var på det nærmeste ukendt i Nord- og Vestjylland, men i Østjylland og sydover hørte der i reglen kålstykker til bondebruget, desuden et par frugttræer, nogle bistader, bærbuske, peberrod og med tiden kartofler.

Havebruget på Sjælland gik sjældent videre end til det allerede nævnte, og de bønder, som jævnligt kom til torvs i København, kunne forsyne sig med den rigdom af grøntsager og frugt, der blev produceret af Amagerbønderne. De driftige

folk på Amager frembragte haveprodukter, der generelt lå over det almindelige niveau i sortiment og kvalitet.

På Lolland-Falster havde man i reglen haver med kål, løg, diverse urter, frugttræer og bistader, og især i skovegnene på Lolland kunne bønderne producere frugt, der bl.a. blev solgt og udskibet fra Bandholm. Her fremstillede man også en del most til de private husholdninger.

Efter Amager-bønderne var det imidlertid fynboerne, der var kendt for deres flid m.h.t. havebrug. Foruden den nødvendige kål havde de næsten altid en del rodfrugter. Frugttræer, bærbuske samt humle, hør og hamp stod som fast inventar i havestykkerne.

Overalt, hvor bønderne hørte under private godser, kom inspirationen til have dyrkningen med tiden fra herskaberne og fra slotsparkerne – i adskillige tilfælde var der nærmest tale om forskellige former for tvang ovenfra. Kammerherre Juel på Tåsinge (Valdemar slot) tog som andre standsfæller skrappe midler i brug for at få fæsterne til at plante og opelske frugttræer m.v., som han i første omgang lod uddele fra slottet. Greven af Langeland blandede sig også stærkt i, hvad hans bønder skulle udnytte haverne til, og utallige idealistiske godsejere fik efterhånden indflydelse på havekulturens udvikling på det lokale plan.

Årets forskellige arbejder

Landbrugernes arbejde blev afviklet i en bestemt praktisk og traditionspræget rytme året igennem. Sædvanligvis blev denne rytme kun brudt ved overraskende



Amagerbønderne var ret velstående, hvilket bl.a. kunne ses på deres klædedragter. Som i andre egne bar man ydre tegn på civilstand, f.eks. viste hovedtøjet, om man var ugift eller i ægteskab.

omslag i vejret eller ved lignende naturbetingede fænomener.

Aktiviteterne på Christen Hansens gård i Elstrup (Als) i 1760'erne kan være en fællesnævner for bondens tilrettelæggelse af arbejderne: I januar var der fart i tærskningen, og man blev ofte først helt færdig med den i marts måned. I januar afgav han folk, der nogle dage skulle være klappere ved det lokale herskabs jagter; desuden skulle han transportere korn for hovedgården til afskibning i Sønderborg, og endelig skulle gården også stille arbejdskraft til skovningsopgaver.

I februar skulle præsten have sin tiende leveret, og Christen Hansen skulle have sit eget korn luftet og omflyttet i laden adskil-

lige gange for at forebygge, at det muggede. Der blev skåret pile til gærderne og til kurvesletning, og der blev hugget brænde.

Hen i marts, når rug, ærter, kløver og havre var færdigtærsket, begyndte han at pløje stubjorden og fælle grønjorden. Umiddelbart efter startede han udsåning af ærter og havre, men samtidig arbejdede hans folk på gærder og hegn, enten fordi de trængte til reparation, eller fordi nye hegn skulle opføres.

I maj fortsatte udsåningen af havre, men desuden skulle kløverfrø, byg og blandsæd i jorden. I hovedsagen gik hele måneden med en skiftevis pløjning og såning – havre på de våde pletter, boghvede eller hør an-

Mand og kone på markarbejde. Tegning fra 1770'erne på et kort over Esbønderup bys mark i Græsted sogn, Kronborg amt.



dre steder. Gårdens køer og heste blev taget af stald og sat i tøjr, men det foregik trinvis. Christen Hansen kendte sine kreaturer nøje og satte dem ud, når han fornemmede, at deres tilstand krævede det. I øvrigt måtte han også skele til sin egen »belejlighed«, for hestene var samtidig nødvendige til markarbejdet.

I løbet af juni var første del af såningen – det skete sent det pågældende år – færdig; så var det tid at få tækket de mest trængende dele på stald, lo og andre bygninger. Naboerne regnede også med hans hjælp til tækning, og det samme gjaldt for kliningen, hvor vægge var begyndt at smuldre; endelig skulle han have sine agre tromlet – helst inden månedens udgang.

I juli begyndte høsletten, og hele august måned blev der slået kløver og græs på forskellige pletter, der havde fået lov at stå for at høste frø til udlæg næste år. Midt i august gik man i gang med rughøsten, men samtidig skulle der slås ærter, boghvede og det sidste af kløveren. Havren begyndte han at høste en uge efter rugen – byggen og ærterne få dage efter. Indkøringen begyndte og var færdig i løbet af den første uge i september. De svageste heste blev atter sat i tøjr, men så snart afgrøderne var i hus, skulle udkøringen af mæg begynde, og der gik et par uger med at sprede gødningen. Samtidig skulle der sættes tid af til at få oprenset damme og grøfter.

Midt i oktober såede Christen Hansen

sin rug og hjalp tillige naboerne med såning, dernæst tog han lidt efter lidt sine kreaturer hjem, men de, der gik på fællesgræsningen forskellige steder udenfor byen, kom af sig selv. I en optegnelse fra 1768 noterede han således: »Den 14. november tvang nattefrosten vore to bæster, Lidsken og Lavben, at de komme selv hjem...«.

November gik med at transportere og sælge kornvarer, aflevere kirketienden, forbedre diger og gærder og hjælpe naboer med at køre tømmer.

December var i reglen en stille måned, hvad udendørs-arbejder angik. Christen Hansen solgte gerne nogle af kreaturerne og fik ryddet ud i besætningen, men når 1. søndag i advent nærmede sig, var det, som om hele husstanden trak sammen inde, og det travle arbejde drejede sig nu om slagtningen og andre husmoderopgaver.²¹

Konen på gården

Efter de gældende normer burde gårdmandskonen være »huset tro« (=hustru) – en omstændighed, der var væsentlig i denne »almuebondestolthed«, som en lokal embedsmand i samtiden udtrykte det.²² Som madmoder administrerede hun hjemmets økonomi et ret langt stykke ad vejen, men nok i mandens navn og til hans ære. Konen regerede over børn og tyende og disponerede på egen hånd over småkreaturet, fjerkræet og de produkter, man kunne få heraf. Hvis der blev holdt får, var det normalt hendes opgave at sørge for dem og behandle ulden. Den skulle sorteres, og hun skulle afgøre, hvor meget der burde sælges som råprodukt, og hvor meget der skulle tilvirkes i hjemmet.

I mere eller mindre forædlet form fremstillede bondehjemmene landet over tekstiler. Matthias Lunding, der i 1780'erne foretog en rundrejse bl.a. for at undersøge, hvordan det stod til med »industrien«, konstaterede, hvorledes de sydfynske koner spandt og vævede, og at de i Hågerup under Brahetrolleborg gods kunne spinde uld til en værdi af 25 rigsdaler pr. spinder-ske pr. år.

Om den sydfynske bondes husholdning beretter han også, at han i Øster Hæsing, hos en af byens »mindst formuende bønder«, fandt 9 store kister fyldt med lærred og sengeklæder (foruden 8 tønder øl i en våning, der var langt mere rummelig og højloftet, end man kunne se det hos sjællandske bønder).

Lunding så også, at den huslige flid med væveri og spinderi herskede overalt i Jylland; hos folk på Læsø stod altid en væv, og man producerede klæde, vadmæl, dynevår m.m.²³

Brygning, slagtning, rygning, saltning osv. var hustruens traditionelle opgaver, og i det mindste skulle hun lede disse arbejder og samtidig styre og oplære tjenestefolkene. Gårdenes slagtninger blev f.eks. normalt tilrettelagt, så man fra Mikkelsdag begyndte at udvælge dyr fra høns og gæs til kreaturer, og så fulgte en serie af slagtninger, der kulminerede med svineslagtningen ind under jul.²⁴

Tjenestefolkene

Bønderne fæstede helst deres tyende (karle og piger) for et år ad gangen, fordi denne ordning gav optimal mulighed for at udnytte deres arbejdskraft. Mange dygtige



Tegneren Christopher Fabers gengivelser af yngre bønder fra Nordfyn. Karlene indgik i reglen først ægteskab, når de havde passeret de 30, og pigerne ventede gerne til efter det 25. år. Samtidens landøkonomiske skribenter betragtede denne sene giftealder som uheldig, idet den hæmmede »folkeformerelsen«.

tjenestefolk vidste, at de altid kunne få arbejde og stillede krav om lønnen, som husbonden fandt ret ublu, skønt han som oftest endte med at acceptere dem. Her kom spørgsmålet om lønnesæd i mange tilfælde ind i billedet – en aflønningsskik, som var udbredt, selv om den gang på gang var blevet forbudt i forordningerne. Det skete også, at husmænd tog tjeneste hos bonden for en kortere periode og ligeledes krævede ret til at så et par skæpper sæd i gårdens ord, som de selv lod gøde og kunne tage de første afgrøder af.

Af indberetningerne i slutningen af 1760'erne kunne statsstyrelsen læse, at der stadig manglede »en drivefjeder, som kunne bringe hele landet til enighed i at holde ... kornlønns forbud«. Ved samme ejlighed beklagede godsejerne sig i øvrigt

også over, at tyendelønningerne var blevet alt for høje, regnet i penge.²⁵

I begyndelsen af 1700-tallet fik en karl i Jylland ca. 80 mk. (20 sletdaler) plus lønnesæd, uld til hoser og nogle alen lærred foruden kosten for et helt år. En husmand/landarbejder kunne samtidig tjene 4 sk. om dagen i vinterhalvåret og 6 i sommerhalvåret, idet han også var på kost hos bonden.²⁶

Pigelønnen var i reglen det halve af karlelønningen, med mindre der var tale om særlige kvalifikationer. I århundredets første halvdel synes lønningerne at have holdt sig på et nogenlunde stabilt niveau, men mange under-hånden-aftaler husbond og tyende imellem har utvivlsomt eksisteret, og sådanne uofficielle lønbevægelser lader sig kun dårligt registrere.

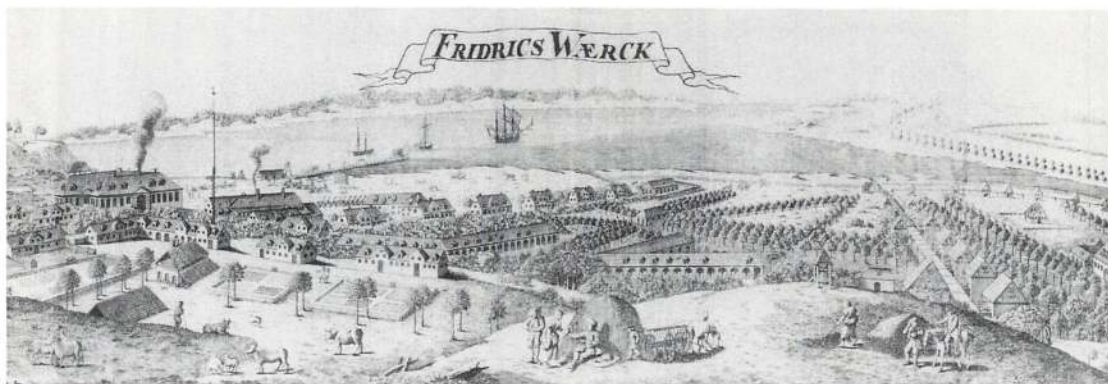

Hovbudene holder middagshvil under markarbejdet. Det tærede på gårdmandens husholdning, at hans karle og piger i perioder skulle forsynes med ekstra rigelig mad og drikke til arbejdsdagene på godsejerens marker. De unge mennesker tog sig tid til at dyrke socialt samvær på vejen til og fra hove eller under de forskellige pauser dagen igennem. Hovedgårdens opsynsmænd skulle sørge for, der ikke blev drevet eller sløset i udtalt grad; det gav hyppigt anledning til sammenstød og smådramatiske scener.

Administrationen på Duebrødre Kloster ved Roskilde søgte i 1760'erne at holde streng justits med bøndernes aflønning af tyendet; lønnesædsaftaler var bedrageri og skulle fuldstændig afskaffes. Forstander Arentsen hævdede, at bønderne også om-sider kunne se deres fordel derved, og karlene havde måttet bekvemme sig til at tage imod »en skikkelig løn i penge, som her på heden plejer at være til en karl 24 à 26 sletdaler, og i skoveggen ej højere end 20, hvorimod pigerne får det halve og lidet linned og uldent til klæder, hvilket alt ikke synes at være for meget«. ²⁷

De 20 sletdaler var i pæn overensstem-melse med, hvad en forordning allerede i 1701 (af 19. februar) havde bestemt som passende for en karl pr. år indenfor Sjæl-lands stift.

Lønnesædsforbudet blev dog i reglen overtrådt, og det nyttede ikke stort, at re-geringen i 1746 og igen i 1771 udstedte love imod denne skik.

Om karlenes løn udtalte generalproku-rør Stampe i 1767, at i Vendsyssel, Thy og på Mors fik de næppe halvt så meget, som på Sjælland, og i forhold til Århus stift fik de nordjyske karle en trediedel mindre. ²⁸

Indtil 1780'erne havde karlene på Voer-gård og Rugtved godser i Nordjylland 6 rdl. 4 mk. om året, medens pigeløn- nen lå omkring 4 rdl. En undersøgelse af fæste-bøndernes økonomi synes at vise, at løn- nesædsfænomenet var så godt som ukendt på egnen. ²⁹ Sammenlignes der med Fridlev Skrubbeltrangs undersøgelser af tyende-pengelønnen på de sjællandske bønder-gårde ca. 1780, ser det ud til, at denne løn gennemsnitlig var 3 gange højere end Vendsyssels. ³⁰

Folkeholdet måtte ligesom hesteholdet rettes ind efter gårdenes hovningsbyrder, hvis dette ellers var økonomisk muligt for bønderne. For det meste af 1700-tallet gæl-der dog, at der ikke haves undersøgelser nok til at fastslå, hvad man i almindelig-

hed havde af tyende, og hvorledes dette fordelte sig på henholdsvis hoveripligtige og hoverifri gårde.

Enkelte mandtal fra familie- og folkeskatten på det fynske Egeskov gods giver følgende billede af folkeholdet i 1780'erne:

		Gennemsnitstal af	karle	og piger
Juli termin	1786	Hoveripligtige gårde	1,2	0,8
Jan. -	1787	-	1,2	0,9
Juli termin	1786	Hoverifri gårde	0,4	1,0
Jan. -	1787	-	0,4	0,8

Hoverigårdene havde, som man kunne vente, de fleste tjenestefolk, og det var den mandlige arbejdskraft, der var ekstra behov for. De følgende år steg hoveriforpligtelserne på godset, men nogle beregninger fra 1779–1800 viser, at hovbønderne tilsyneladende ikke øgede deres folkehold i samme tidsrum.³¹

Under trange forhold måtte familien lade selv ret små børn indtage noget af en karls eller en piges plads, og generelt blev børn fra 7-årsalderen sat til at arbejde, hvor de magtede det. Ligeså var en yngre broder ofte karl for den, der havde overtaget bedriften, og endelig blev mange voksne sønner hjemme hos forældrene og arbejdede uden løn år efter år i det håb, at de en dag ville kunne komme til at overtage deres fæste og undgå militsen.

Gårdmandens afsætningsforhold

På Fyn takseredes en helgård i ordentlig drift og beliggende i et godt agerdyrkningsområde i 1710 til ca. 300 rigsdaler. Gennemsnitssalgpris for korn (af alle slags)

blev samme tid og sted sat til 2 rdl. 1 mk. 3 sk. pr. td., hø til 1 rdl. læsset og halm til 3 mk.³²

Til et godt stykke hen mod midten af århundredet hørtes ofte klager over, at bønderne fik for ringe betaling for deres produkter ved salg på markeder og til købmænd. C. M. Holstein på Katrineberg (Roskilde amt) berettede, at når gårdmanden solgte sine varer i hovedstaden, fik han i midten af 1760'erne kun 1–2 rdl. pr. td. rug, og solgte han kornet til de mindre købstæder, kunne han højst regne med at få lidt mere end 1 rigsdaler, – det samme gjaldt byggen. Bonden afsatte i hovedsagen sine overskudsprodukter til kornopkøbere (købmænd) og til byernes bryggere og bagere.³³

På bøndernes vegne klagede grev Ahlefeldt på Langeland også over afsætningsvilkårene med en skrivelse 1736 til kommercekollegiet. Greven udmalede, hvordan borgerne i Rudkøbing nærmest satte bønderne i en tvangssituation i forbindelse med handlerne. Købmanden, fortsatte han, »tager imod varen, så snart høsten er forbi, uden at slutte nogen pris – siden gøres bonden regning efter eget behag (og)



En bondevogn maser sig ad en opkørt hulvej, medens tunge uvejrsskyer trækker sammen over folk og sø. Jens Juels maleri viser nok landskabet ved Hindsgavl. I horisonten det kraftige sætningstårn på Koldinghus.

kortes en stor del for fragtomkostninger og umage...« Der blev altså næsten intet tilbage i rede penge til bonden.³⁴

Fristet af efterspørgslen i København solgte mange sjællandske bønder langt mere af deres hø og halm, end gårdbrugerne faktisk kunne tåle. I 1760'erne skulle hovedstaden således have forbrugt henved 29.000 læs på årsbasis, medens gårdene kom til at mangle kreaturfoder og dermed også fik ringere gødskningsmidler; de befandt sig med andre ord i en ond cirkel.³⁵

Hvad salg af egentlige landbrugsprodukter angik, fik bønderne sjældent meget

ud af det i rede penge, men samtidig var det også begrænset, hvad man i det hele taget kunne betragte som overskud til bortsalg. Først når landgilde, tiende, kornskatter og lånekorn var betalt, og når såsæden var lagt til side sammen med eget forbrug i husholdningen, kunne der blive tale om at sælge nogle, i reglen meget beskedne dele af årets produktion. Man har antaget, at bønderne brugte så godt som hele havrehøsten (95%) og op til 20% af byghøsten til kreaturopfodring.³⁶ I de tilfælde, hvor man kunne tale om en egentlig bondevelstand, var denne som oftest skabt

på grundlag af andre indtægtskilder end netop kornproduktion. Klingende mønt kom bønderne fortrinsvis i besiddelse af ved at opfede kreaturer og svin, ved at brygge øl, eventuelt ved at drive ulovligt krohold – endvidere ved at skære træarbejder og fremstille tekstiler til salg og ved at afsætte hør, hamp, humle eller tobak, der var dyrket på bruget. Mange gårdmænd

havde også biindtægter ved at drive pantelånervirksomhed, og i visse egne var illegal kramhandel udbredt. Driftige bønder kunne også have indtægter ved forskellige former for udlejning – lige fra jernovne, der blev stillet op hos husmændene – til udleje af kreaturer, græsningspletter, bistader og småbåde.³⁷

Ryttergods og andet krongods

Begrebet ryttergods opstod i 1670'erne, da staten lagde rammer for landrytteriets forhold. Bønderne fik præciseret deres forpligtelser og blev inddelt i lægder på 8 td. htk., som skulle udgøre grundlaget for rytternes underhold (se s. 185). Under Skånske Krig viste det sig, at gårdene ikke kunne drives forsvarligt, hvis lægderne fortsat skulle afgive de unge karle til at ride for sig, og sognerytterinstitutionen blev derfor efterhånden afskaffet. Efter udenlandsk mønster stræbte regeringen nu efter at opbygge et professionelt rytteri af hvervet mandskab, men rytterlægderne skulle fortsat være det økonomiske grundlag.

Krongodset var basis for lægdsinddelingen, rytteriet blev stadig udvidet, og til sidst hvilede det på $\frac{1}{2}$ af det samlede bønderhartkorn.¹ 1700 blev landet indblandet i krig med Sverige; krigshandlingerne var i denne omgang hurtigt ovre, men kom til at koste store summer. Efter en rolig periode blev Danmark i 1709 sat på egentlig krigsfod – en tilstand, som varede 11 år; således kom Frederik 4.s regeringstid til at blive præget af store finansielle kraftanstrengelser.²

Under en omstrukturering fra 1715 sigtede statsstyrelsen på at få løst en række store opgaver: For det første skulle rytteriet effektiviseres, så det bedre kunne tilfredsstille den centrale militærstyrelse. For det andet skulle kronens jordbesiddelser arronderes til mere sammenhængende distrikter ved en planmæssig tilbagekøbs- og salgspolitik. Det formodedes, at projektet ville være nyttigt og »profitabelt« for statskassen, al den stund kronbøndernes restancer foreløbig blot var vokset fra år til år. For det tredje – og i landbrugshistorisk lys særlig interessante – antog kongen, at talrige fæstebønder ville benytte mulighe-

derne for at købe sig selv under kronens godssalg.

Fra 1714 og de nærmeste følgende år indtog J. Jørgensen Seerup en vigtig position som Frederik 4.s personlige rådgiver i dette godspolitiske spørgsmål. Det var ham, der havde gennemtænkt og gennemregnet det stort anlagte projekt for en mere konkret distriktvis indretning af ryttergodset. Efter at have været kronens forvalter på Dronningborg og Mariager godser og fra 1715 (da kronen havde bortsolgt Mariager-godset) amtmand på Dronningborg, Silkeborg og Mariager amter havde han en indsigt og en praktisk erfaring, der måtte borge for planens gennemførelse: Ubelejlighedsvis beliggende gods skulle afhændes, og nyt, bekvemt liggende indkøbes. Rytteriet skulle indkvarteres på kongens hoved- og ladegårde eller på disses jorder, i dertil opførte barakker – eller eventuelt i de nærmeste købstæder. Udgifterne til fremtidens rytteri skulle dækkes af skatter og afgifter fra det bortsolgte krongods samt af de renteindtægter, der indkom i forbindelse med privatfolks opkøb af tidligere kron- eller ryttergods. Jørgensen Seerups personlige indsats prægede projektets første fase, men senere gled han i baggrunden som kongens rådgiver.³

Ved plakat af 17. august 1716 bekendtgjordes det da, at kongen »efter år og dags forløb vil indløse alle vore endnu forbeholdne reuitions-gårde, godser og tiender udi hele Danmark, så vidt enten til vores ryttergods eller i andre måder til vores tjeneste kunne behøves og os allernådigst tilpas kommer...«. Den blev fulgt op af en ny plakat i 1717, der forkyndte, at nogle dertil »af os udnævnte kommissarier med forderligste agter...« at iværksætte kongens plan. Enhver, der besad sådant reuitions-gods

Gouache af Frederik 4. (1699–1730) til hest. I baggrunden ses Frederiksberg slot og længere ude kirkespir m.v. fra København. Monarken er iført hvid paryk og har en kommandostav i højre hånd.

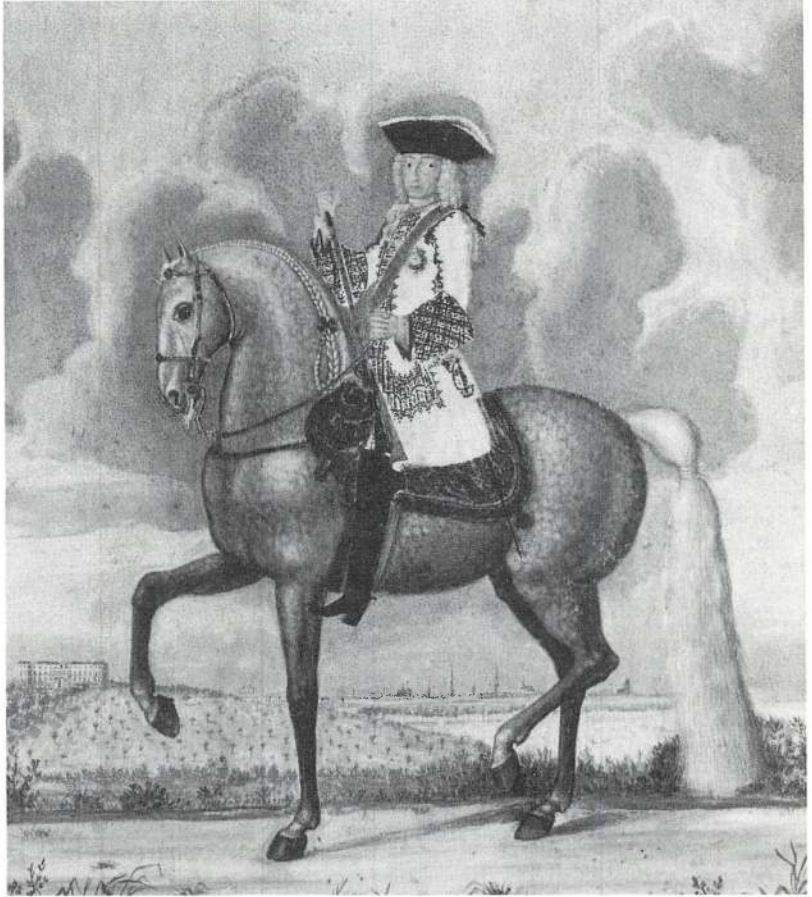

(= gods behæftet med kongelige tilbagekøbsrettigheder), måtte derfor sørge for at have dokumentation ved hånden, som beviste, at han ikke ejede kongeligt relutionsgods. Kunne dette ikke bevises, ville kongen, om han behøvede, tage godset i besiddelse mod betaling.

Frem til 1720 blev arronderingsprocessen meget koncentreret; ved relutioner og ved erhvervelse af amts- og proprietærgods, der ikke var behæftet med klausuler, blev ryttergodsomlægningerne gennemført.

I perioden 1650–82 havde kronen af økonomisk tvingende årsager udlagt relui-

tionsgodset til en række kreditorer til en gennemsnitsværdi af 50 rdl. pr. td. htk. – beregnet efter 1664-matriklen. I princippet skulle staten nu tilbagekøbe, hvad den skulle bruge, til samme pris, men i mellemtiden var der med 1688-matriklen fremkommet en ny og generelt lavere skyldsætning af jorderne. De kongelige kommissioner foretog omstændelige rejser i alle landets dele, og de undersøgte, vurderede og handlede med gods for staten, idet de affattede nye jordebøger over det indkøbte. Tilbagekøbsrettighederne var mange steder for længst glemt. I visse tilfælde efterlod kommissionerne godsejere, der var

dybt fornærmede, bl.a. fordi de måske havde måttet overlade kronen ejendomme til priser, der lå omkring 10 rigsdaler pr. tønde hartkorn.⁴

De tolv rytterdistrikter

Efter utallige handelstransaktioner rådede staten omkring 1731 over 68.000 tdr. htk. Heri var inkluderet ca. 6.000 tdr., der egentlig var proprietærgods, men lå indeklemmt i de nydannede rytterdistrikter, og derfor fremover skulle svare afgifter til ryttergodsadministrationen. Medregnet var også en del skov- og tiendehartkorn, der fulgte de kongelige ladegårde.⁵

Hovedparten af statens besiddelser var nu samlet i nogenlunde afrundede distrikter, oprindeligt med henblik på, at hvert distrikt skulle undeholde et af hærens i alt 12 rytterregimenter: Det kongelige gods i Nordvestsjælland (= Odsherred gods) var stadig i kronens eje; det samme var tilfældet med Jægerspris-komplekset i Horns herred, men disse steder blev der ikke lagt hartkorn ud til rytterunderhold.

Derimod var besiddelserne på Slagelseegnen blevet forøget, og heraf opstod det *antvorskouske* rytterdistrikt. *Tryggevalde*-distriktet oprettedes på Stevns- og Fakseegnen, hvor Frederik 4. for at nå sit mål nærmest måtte tiltvinge sig et mageskifte, så bl.a. Gjørlev og Erikstrup godser på Stevns kunne indlemmes. På Sydsjælland beholdt kronen gamle ejendomme, der førhen havde været ryttergods, men nu var de suppleret, så stort set hele Sydsjælland kom til at udgøre det *vordingborgske* rytterdistrikt.

Nordøstsjælland, dvs. de gamle *Køben-*

havn, Frederiksborg og Kronborg amter var krongods, der også hidtil havde givet basis for rytteriet. Disse amter, der undertiden betegnedes som en helhed, udgjorde de sidste tre af Sjællands i alt seks rytterdistrikter.

Spredt over Lolland havde kronen fra gammel tid haft ejendomme. Meget af det gods, der lå vest for Maribo, var blevet solgt, men til gengæld havde man opkøbt noget østlollandsk gods, som udgjorde det *lollandske* rytterdistrikt.

Falster med Møn var ligeledes gammelt krongods. Det berørtes ikke meget af handlerne, og med tilskud af lidt lollandsk hartkorn etableredes her det *falsterske* rytterdistrikt.

På Fyn havde kronen efterhånden solgt en del gods i Nyborg amt; ligeså skaffede den sig af med en del besiddelser på Nordvestfyn. I stedet var der foretaget koncentreret opkøb i egnen omkring Odense – fortrinsvis på byens sydlige og vestlige kanter; heraf oprettedes det *fynske* rytterdistrikt.

I Jylland havde kronejendommene altid ligget meget spredt. Meget havde ligget i Vendsyssel, i Hanherrederne, i Thy og på Mors, i de vestlige herreder syd for Limfjorden, i Skivehus amt, på Als og i det øvrige Sønderjylland. Groft taget blev alt det nævnte afhændet, og man koncentreret opkøbene til tre bedre afgrænsede områder i det østlige Jylland. Med en ikke ringe del af ældre domæne- og ryttergodser som kerner indrettedes her *Dronningborg, Skanderborg og Koldinghus* rytterdistrikter.

I det store og hele kom rytterdistrikterne til at ligge, hvor kronen siden 1500-tallets mageskifter havde samlet territorier. I slutningen af 1680'erne ejede kronen ca. 88.682 tdr. htk., (ca. ¼ af landets samlede

Navnenes placering skal kun vise de 12 rytterdistrikters beliggenhed i landsdelene. Distrikternes virkelige udstrækning kan ikke aftegnes med sikkerhed.

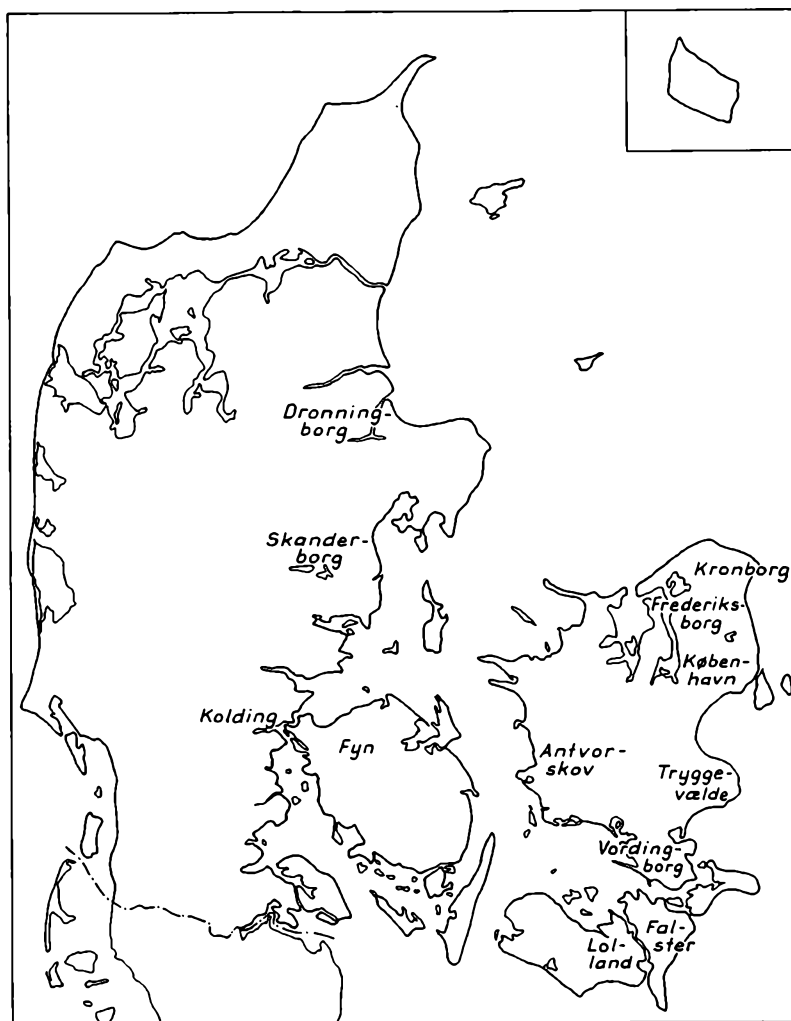

skyldsatte hartkorn), hvoraf ca. 20.820 tdr. htk. blev betegnet som ryttergods. En pålidelig opgørelse over rytterdistrikternes samlede hartkorn efter 1715 foreligger ikke, men efter kronens godshandler 1715f., kan det formodes at omkring 52.000 td. htk. kom til at skifte ejere og status. Det var gennemgående de gode jorder, de skovrige egne og de – efter tidens vilkår livskraftige bønderbrug, staten

havde suppleret med ved denne godsomlægning. Jagtglæden ved hoffet og i de højere kredse var samtidig også tilgodeset. De kongelige jagtarealer blev snart afpælet og forbeholdt hoffet. Amtmændene eller andre lokale embedspersoner måtte herefter ikke færdes med skydevåben, skytter og hunde, som de havde lyst, men skulle have kongens tilladelse til at drive jagt i de såkaldte vildtbaner.⁷

Krongods på private hænder

Hen mod 1720 kom statens indtægt ved godssalgene op på ca. 510.000 rdl. Over halvdelen af denne sum stammede fra de jyske handler, noget over $\frac{1}{5}$ fra de sjællandske og resten fra de fynske og lollandske.⁸ I hovedsagen var det de adelige og borgerlige godsejere, der optrådte som købere, men der var betydelige forskelle på køberskarens sammensætning fra egn til egn.

På Sjælland førte godsejerne sig stærkt frem med overkrigssekretær C. C. Gabel i spidsen; han alene erhvervede gammelt krongods for næsten 56.000 rdl. På Lolland solgte kronen fortrinsvis i småportioner, og de tiltrak mange købstadsborgere og bønder. På Fyn indledtes bortauktioneringen i vinteren 1716, og hver enkelt gård blev opbudt for sig i overensstemmelse med kongens erklærede hensigt om at fremme udviklingen af en fri bondestand.⁹ Man lovede bønderne en status på lige fod med andre selvejere, man lovede, at de også kunne købe herlighedsrettighederne til deres gårde, og man reklamerede med, at halvdelen af købesummerne kunne blive stående i ejendommene, indtil krigshandlingerne engang var bragt til ophør.¹⁰

En del tidligere fæstere købte faktisk også deres gårde, men stort set var det alligevel fynske, pengestærke godsejere, der satte sig på det meste af godset – eksempelvis ejerne på Tranekær (Langeland), Gyldensteen, Ravnholt eller Langesø.¹¹

I Jylland synede billedet mere broget. Ved de første salg i sommeren 1715 opbød kronen 292 portioner á 8 tdr. htk., og her drejede det sig om gods i Nordjylland.

Blandt køberne var civile og militære embedsmænd, som allerede for en stor del tillige var godsejere; hertil kom landsbypræster, forpagtere, købmænd og egnens gamle herremænd, – men ikke så få fæstebønder (fortrinsvis tidligere rytterbønder) købte også deres gårde.¹²

Når muligheden for at erhverve egen jord nu bød sig, optrådte bønderne ofte i fælleskab, hvad f.eks. var tilfældet med fæstere under Riberhus gods. I generationer havde de haft Riberhus-jorderne i samlet forpagtning, og de havde også allerede i fælleskab gjort sig fri af naturalhoveriet. Det var således et nærliggende og rimelig overskueligt skridt, da de besluttede, at de for det første ville købe deres gårde, og for det andet ville gå sammen om at erhverve hovedgårdsjorden. De var i vane med at betragte Riberhus-tilliggende som deres egne brugsjorder, og det lettede overgangen til yderligere selvstændighed.¹³

Krongodset på Ålholm, Maribo og Halsted Klosters amter på Lolland (i alt ca. 1.880 td. htk.) afhændede regeringen først i 1723 ved et »lotteri«, der skulle være åbent for alle. 12.600 lodder á 5 rdl. skulle give 234 enkeltgevinster. Hovedgevinsten var en komplet hoved- og sædegård med bøndergods, der tilsammen udgjorde 295 td. htk. Alle andre småportioner af »bøndergods og dertil liggende huse« kunne erhverves af borgere og bønder.¹⁴

Frederik 4. blev af eftertiden fremhævet som en foregangsmand, når det gjaldt omsorg for landbruget og særlig for bønderne. Regeringens optimisme med hensyn til afhændelsesmåden for det gamle krongods havde dog ligget et stykke højere, end de faktiske resultater kunne berettige til. Undertiden var auktionstilbudene så lave, at man opgav at sælge, og den almindelige



Situationen ¼ mil udenfor Kolding, hvor hans kongelige majestæt den 17. maj kl. 6½ eftermiddag blev modtagen af de der i lejr stående tvende kavallerieregimenters officerer«. Samtidigt stik af P.I. Grønvold, der gav en billedlig fremstilling af Frederik 5.s rejse igennem Danmark og Norge i 1749 hvor kongen besøgte bl.a. de forskellige kvarterer på rytterdistrikterne.

bondes købeevne eller -lyst var mindre end forudset.¹⁵

Rytterbønderne

For landets bønder fik Frederik 4.s godspolitik den konsekvens, at omkring ⅓ fik deres sociale og økonomiske rammer ændret på en eller anden måde efter 1720.¹⁶ Skønt nogle få opnåede selveje, måtte de fleste finde sig til rette, enten under de krav et nyt herskab kunne finde på at stille, eller under de betingelser kronen dikterede på rytterdistrikterne.

Distrikterne blev i det daglige styret af regimentsskriverne på vegne af regimen-

ternes chefer og i sidste instans på kongens vegne. Regimentsskriverens godsadministration blev lokalt kontrolleret af ryttersessionen, der var sammensat af amtmanden, regimentets oberst, land- og krigskommissæren og regimentsskriveren. Sessionen var leddet mellem bønderne og centraladministrationen. Den skulle godkende regelmæssige rapporter og ratificere regimentsskriverens foranstaltninger, eksempelvis hans procedurer ved bortfæstning af gårde. Spørgsmål om distrikternes kirkevæsen eller skov- og jagtvæsen blev undersøgt og godkendt af andre eksisterende sessioner. Et par gange om året trådte alle sessioner sammen med stiftsøvrigheden og overjægermesteren, der forvaltede det øverste tilsyn på lokalt hold.



Vallekilde, Hørve og Fårevejle sogne var på private godsejeres hænder, men resten af jorden i Odsherred tilhørte kronen. Dragsholm (Fårevejle sogn) var i slægten Adeler's eje. I 1755 blev det gjort til stamhus, og i 1785 ophøjedes godset til baroni for Frederik Adeler, der fik indført mange landbrugsmæssige forbedringer.

Centraladministrationen var oprindeligt repræsenteret af Generalkommissariatet, men senere blev sagerne lagt over til Rentekammeret. Allerede fra 1721 havde kammeret stort set alle spørgsmål af betydning under sig.

Rytterbønderne skulle for hver 8 tdr. htk. årligt svare 32 rdl. (i naturalier eller i penge) samt levere nogle læs halm til regimentets heste. Under Gjorslev og flere andre af distrikternes hovedgårde var de foreløbig fritaget for hoveri, men skulle dog forrette høsletten til hovedgårdene og køre nogle ægter, dvs. sørge for transport af varer og fornødheder fra og til hovedgårdene. Andre steder var rytterbonden forpligtet til at levere 9 lispund (= 72 kg) halm og 4 rdl. om året af hver td. htk. ager og eng; endvidere $2\frac{2}{3}$ rdl. af hver tønde

skov- og møllehartkorn og endelig $2\frac{1}{2}$ mk. af hver tønde tiendehartkorn.¹⁷ Naturalie- og pengeafgifterne skulle dække de indkvarterede regiments daglige forplejning. Bønderne under Gjorslev skulle eksempelvis underholde 250 ryttere og deres heste indtil begyndelsen af 1730'erne.¹⁸ Oprindeligt var bønderne fri for militærudskrivninger, men allerede i 1701 bestemte en forordning, at de skulle inddeles i lægder på 20 tdr. htk., der skulle stille en dragon.¹⁹ Den pligt faldt atter bort i 1730 med forordningen af 30. oktober, der afskaffede de nationale dragonregimenter, men allerede i 1733 kom så til gengæld forordningen om landmilitsen (stavnsbåndet), hvormed alle indenfor bondestanden blev gjort pligtige til at bidrage til landets forsvar uanset tilhørsforhold.²⁰ (Se s. 267).

Den første trediedel af 1700-tallet var i næsten enhver henseende vanskelig for landbruget. Da kunne forvaltere og regimentsskrivere ofte være nødt til at tvinge bønder til at tage åbenlyse fallitgårde i fæste. Ud af distrikterne kunne bønderne i reglen ikke komme, eftersom vornedskabets ophævelse i 1702 kun gjaldt for drengebørn, der var født efter Frederik 4.s tronbestigelse.

I visse landsbyer blev gårdforsiddelse et udbredt fænomen. Nørre Merns bønder (på Vordingborgdistriktet) sad således meget utrygt på gårdene, og bunden blev nået i 1727: 5% af samtlige blev sat ud. Rømningsmænd, gårdforsiddere og andre, der havde pådraget sig restancer, blev ekspederet til de kongelige fæstninger og måtte arbejde i jern på vand og brød, og ikke mange kom levende tilbage.²¹

Det er dog vanskeligt at sige noget entydigt om kron- og rytterbøndernes vilkår sammenlignet med andre bønders, men det må antages, at de gennemgående havde det noget bedre end bønderne på de private godser. Hvad hoveriforpligtelserne angik, var deres byrder betydeligt mindre, og arbejdet var ikke så vilkårligt, som på de private godser, hvor bønderne ofte betegnede sig selv som trælbønder.²² En del af kongens bønder var også længe beskattet lettere, men fra 1732 blev det forlangt, at de skulle betale landgilde, skatter og afgifter i samme omfang som andre. Fra 1763 blev rytterbøndernes naturalieydelse konverteret til pengeafgifter, og som tiden gik, blev betingelserne for kongens bønder og godsejernes stadig mere ensartede. Samtidig blev forholdene også bedre: opgangen satte langsomt ind allerede fra midten af 1730'erne, da priserne på landbrugsprodukter begyndte at stige.²³

Der skete stadig justeringer af rytterdistrikternes grænser, ligesom der blev truffet nye dispositioner med dele af det øvrige krongods. På Tryggevædedistriktet blev rytteriet allerede flyttet i 1732, og hovedgårdene blev sat i forpagtning. På Stevns- og Fakseegnen skulle bønderne herefter yde naturalhoveri til disse hovedgårde i »normalt« omfang.

I 1743 afhændede Christian 6. Gjorslev, Søholm og Erikstrup med diverse tilliggende til købmand Chr. Lintrup. Synsforretninger, der ved den lejlighed blev afholdt over bøndergodset, fortæller, at en trediedel eller en fjerdedel af Gjorslev-bønderne sad i rimelige økonomiske omstændigheder. Samme billede gjaldt på det vordingborgske rytterdistrikt og på de private godser, Vemmetofte og Gisselfeldt.²⁴

Ryttergodssalgene 1764–1775

Indtil 1757 var statens finanser jævnt gode, og den indenlandske statsgæld androg kun $\frac{3}{4}$ af de samlede indtægter. Herefter gav den sig til at vokse foruroligende, således at statsgælden i 1763 var 4 gange større end årsindtægten. Baggrunden var dels udgifterne til mobilisering (den præjisiske krig og den engelsk-franske kolonikrig 1756–63, der desuden betød handelskriser), dels de endnu ret lave kornpriser og endelig en række ulykkelige tildragelser for det danske landbrug i form af misvækst og en gentagen om-sig-gribende kvægstygge i 1762–63.

I foråret 1762 forekom det oplagt, at landet ville blive tvunget til at tage en krig med Rusland, og hæren blev sat i højeste beredskab. Nogle måneder senere kunne det imidlertid med lettelse konstateres, at

den russiske trussel var drevet over. Alligevel kunne statsstyrelsen ikke overse den kendgerning, at militæret efter årtiers hærreduktioner, hvor man kun havde sigtet efter at opretholde et beskedent forsvar, nu i høj grad behøvede en reorganisering og en moderne udrustning og uddannelse.²⁵

Den af regeringen indkaldte generalfeltmarskal C. L. Saint-Germain, der skulle omorganisere den danske hær, fastholdt – støttet af Frederik 5. – sine planer, som krævede store økonomiske ofre.

Regeringen besluttede da at nedlægge rytterdistrikterne og at sælge dem tillige med andet krongods, og H.C. Schimmelmann skulle i sin egenskab af finansekspert lede hele salgsprojektet og i øvrigt søge at få statens økonomi i balance.

Det var hensigten, at storgårdene skulle udstykes, at der skulle sælges til bønderne, og at staten kun skulle beholde skove og herlighedsrettigheder. I Hertugdømmerne og især i Slesvig udviklede sagerne sig også ganske godt og kom i udstrakt grad til nytte for bønderne, men i kongeriget var problemerne mere indviklede, så hele processen ikke gav større gevinst for de tidligere rytterbønder.²⁶

Krongodset i Odsherred var flere gange blevet udbudt til salg, og i centraladministrationen (især hos generalprokurør H. Stampe) herskede der forestilling om, at det ville være gavnligt at fremme bondeselvejet på denne egn. Bønderne var dog tilfredse med deres status som kronens fæstere, og salgsplanerne blev omsider opgivet, idet regeringen besluttede, at den i stedet selv ville søge at udvikle godset ved udskiftninger og andre reformer.²⁷

Sent på året 1764 blev det fynske ryttergods opbudt på offentlig auktion, og omtrent på samme tid begyndte salgene af

Koldinghus- og Dronningborgdistrikterne, medens det skanderborgske gods blev solgt i løbet af 1767. I perioden 1766–69 blev godset på Falster, Møn og Fyn udbudt; og i 1774–75 kom endelig turen til Antvorskov- og Vordingborgdistrikterne.²⁸

Som eksempel på salgsforløb og resultater skal vi her se på det fynske ryttergods, der som tidligere anført lå omkring Odense. Det omfattede ca. 12 kvadratmil, strækkende sig fra Åsum i øst til hen imod Middelfart og fra Lumby i nord til Verninge i syd.

Auktionslisterne viser, at en del fæstebønder »i samling« (een for alle og alle for een) købte deres brugsjorder. I en lille snes landsbyer eller lokaliteter optrådte de således i fællesskab og erhvervede tilsammen omkring 980 td. htk., hvilket var ca. 17% af det fynske hartkorn, som vandrede fra kronen over i bønders privateje. Resten – dvs. ca. 4.720 td. htk., iberegnet 540 tønner tiendehartkorn, gik til godsejere, højere embedsmænd, købmænd, skippere og forskellige konsortier. Christiansdal gods samt Rugård, St. Hans og St. Knuds klostres godser blev med tilliggender solgt til folk, der indrettede hovedgårde som centre for traditionelle godskomplekser.

Ved auktionen i Odense 1764 ser man dog kun et slags øjebliksbillede af godsfordelingen og bøndernes position, for mange enkeltpersoner og nogle konsortier købte jord, som snart efter blev solgt videre til bønder.

Hovedgårdsdannelser på Falster efter krongodssalgene i 1766.

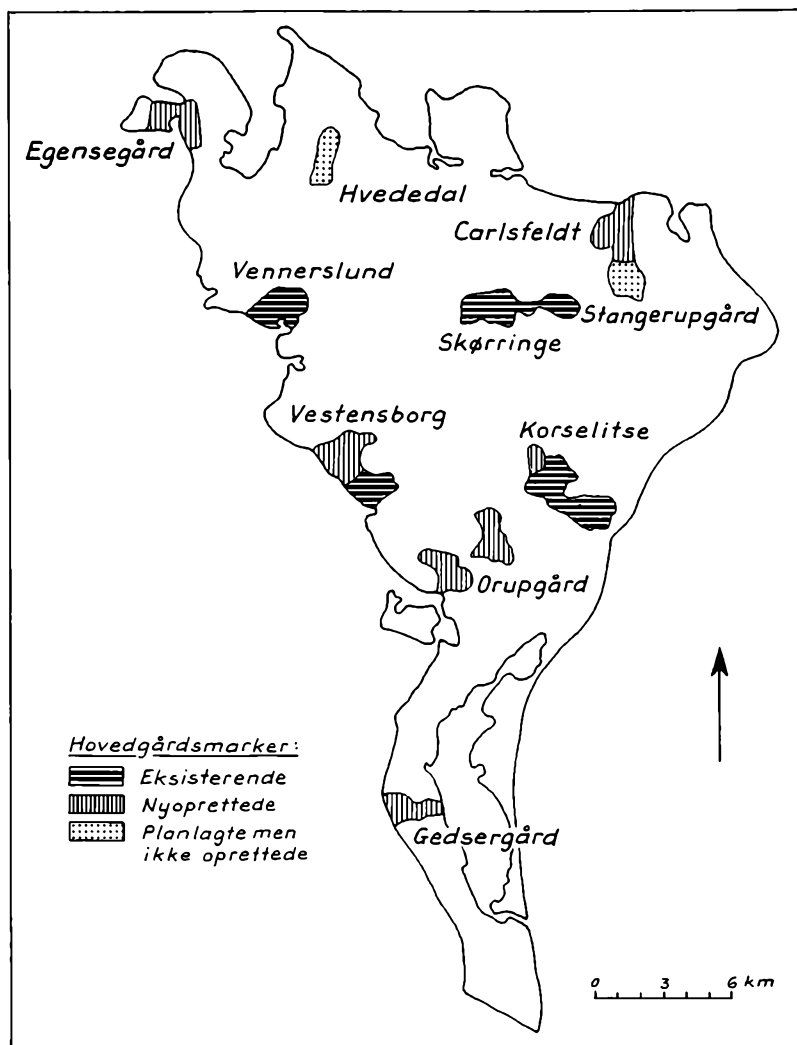

Selvejekøbene

I hele denne sag blev storopkøberne ikke favoriseret af regeringen på bekostning af de almindelige bønder. »Bymændene« betalte, når alt blev lagt sammen, mellem 14 og 17% af den sum, kronen fik for ryttergodset, hvilket således svarede godt til deres erhvervede hartkorn. I gennemsnit betalte fynske bønder 182 rdl. pr. td. htk.,

men reelt svingede priserne meget. De store jordopkøbere udenfor bøndernes kreds betalte op mod 1.000 rdl. pr. td. htk. Købesummerne ahang bl.a. af beliggenhed («belejlighed»), tilstanden for eventuelle bygninger på grunden o. lign. Desuden blev prisen bestemt efter, om gods blev solgt med eller uden de dertil hørende herlighedsrettigheder.²⁹ Salgene på Fyn indbragte statskassen omkring 1,1 mill. rdl., og herefter var kun nogle få tønder hart-

korn ved Hjadstrup på Nordfyn i kronens besiddelse.³⁰

Hvis en fynsk bonde erhvervede et gårdbrug skyldsats til ca. 4 tdr. htk. og samme var meget vel beliggende, kunne han måske komme til at hæfte for næsten 2.000 rdl. Heraf skulle halvdelen erlægges i to terminer til amtstuen, medens den anden halvdel »bestandig og uforandret« skulle blive stående i ejendommen imod en afgift på 4% p.a. til kongens kasse. Men så var gården også købt med »herlighed, stedsmaal, sigt og sageald, ægt og arbejde... tillige med dertil hørende mandskab efter loven og forordningerne«.³¹

Lignende betingelser gjaldt for bønder landet over under krongodssalgene. Koldinghusdistriktets bønder gav gennemsnitligt 93 rigsdaler pr. tønde hartkorn. De havde ikke i mands minde været bebyrdet med egentligt avlingshoveri og var i forholdvis gode kår; omkring 1.000 fæstere kunne købe deres gårde.³²

Den gamle Kalbygård ved Skanderborg var i rytterdistriktets tid udlagt til bønderbrug, men ved salget genopstod den som hovedgård og blev erhvervet af M. Beringskjold. Også jorderne i Venge sogn på samme distrikt blev solgt som hovedgård med tilliggende bøndergods (Sophien-dal).³³

Falsterdistriktet, der også omfattede lidt af det lollandske hartkorn, blev inddelt i 10 godser og bortauktioneret. De nye godsejere, der fortrinsvis var af borgerlig herkomst, kunne herefter pålægge bønderne tunge hoveriforpligtelser, der forringede deres stilling; tidligere havde de på det nærmeste været hovningsfrie.³⁴

På Møn dannede nogle af bønderne parthaver-selskaber og købte to hovedgårde, men øens øvrige godser (Marien-

borg, Klintholm og Nordfeld) blev solgt til godsejere.

Bedre gik det ikke fæsterne på de antvorskovske og vordingborgske distrikter; begge steder blev der dannet store nye godskomplekser, der skulle drives på traditionel måde ved hjælp af hoveri.³⁵ Oprindeligt havde det været tanken, at de antvorskovske og vordingborgske distrikter skulle sælges allerede i 1763, men planerne blev ændret, og regeringen sigtede i begyndelsen af 1770'erne i stedet på at gøre dem til genstand for reformer. Man forestillede sig indførelse af koppelbrug, ophævelse af fællesskabet, indførelse af arvefæste, fastsættelse af hoveriet, afløsning af naturaltjende, revision af skyldsætningerne og endelig en ordening, der sikrede husmændene græsningsrettigheder. I alt dette fandtes dog ingen idé om at fravige det traditionelle godssystem.

Under Struensee-regimentet fik landøkonomen G. C. Oeder overdraget ledelsen af reformarbejdet med tilsyn fra General-landvæsens-kommissionen, men da Guldbergstyret begyndte i 1773, gik projektet på det nærmeste i stå. Perioden 1763–74 prægedes også af ret forskellige opfattelser i centraladministrationen med hensyn til, hvordan kongens kasse bedst kunne tilgodeses henholdsvis ved at føre reformpolitik eller ved at sælge godset. Da Antvorskov og Vordingborg endelig blev udbudt, foregik auktionshandlerne på en måde, der spærrede bønderne vejen for at købe selv.³⁶

Krongodssalgene førte til oprettelse af snesevis af nye hovedgårde landet over, samtidig med at bønderne dog nogle steder, som f.eks. på Koldinghusdistriktet, opnåede at få selveje. På krongodset i Københavns amt fik bønderne ved kongelig

esolution i 1766 arvefæsteskøder på deres jårde og opnåede en slags selvejerstatus (de fik ikke overdraget herlighedsrettighederne).³⁷

I tiden efter de store godssalg gik opøbere, som nævnt, i flere tilfælde videre ned at udbyde deres gods til bønderne. Tæsterne kunne komme i besiddelse af deres gårde ved at låne penge og stille kautiøier med hjælp fra familien eller private ørbindelser. Da der endnu ikke fandtes

kreditinstitutioner, som de kunne støtte sig til, blev procedurerne for køb til selveje ofte ret individuelle.³⁸

I perioden 1764–74 solgte staten i alt ca. 43.000 tdr. htk. og fik en indtægt på omkring 5 millioner rdl. På Koldinghus-distriktet afhændedes 5.450, på Dronningborg 2.336, på Skanderborg 7.000, på Falster 6.050, på Antvorskov 5.800 og på Vordingborg 4.900 tdr. htk.³⁹

Det godsejerstyrede landbosamfund

I efteråret 1724 døde Hans Jørgensen, fæstegårdmand på det fynske gods Hvedholm i Bjerne by (Horne sogn). Hans enke Karen Ibsdatter, giftede sig snart påny med en halvgammel mand fra byen. Han hed Søren Jørgensen, og han fik fæstebrev på gården samme efterår.

Nogle år senere døde Karen og kort efter også Søren Jørgensen. Herskabet fæstede gården bort til den unge Niels Andersen, og formaliteterne blev bragt i orden hurtigt. Endnu før skiftet efter de gamle var til ende, stod han med fæstebrevet og kunne indtage pladsen som een af de 21 gårdmænd i Bjerne, der hørte under godset.

Niels Andersen drev gården i 36 år, men i 1767 var han omsider så alderdomssvækket, at en ung karl, Niels Hansen, fik kontrakt med godsejeren om at overtage bedriften, når den gamle en dag bekvemmede sig til at trække sig tilbage. Niels Andersen døde dog allerede inden for det næste års tid.

Skyldsætningen af denne gård var i hovedsagen uændret i hele 1700-tallet: Hartkorn 8 td., 2 skæpper, 2 fjerdingkar og 1 album. Det ene album bortfald i 1750'erne i forbindelse med, at bymændene skulle afgive jord til husmændenes kreaturgræsning. Også landgilden, hoveripligten og fæstevilkårene i øvrigt holdt sig gennem 3–4 slægtled uforandret. Fæstebrevene angav summarisk, at gårdsbygninger og tilliggende skulle vedligeholdes og forbedres, at der skulle ydes en hel gårds hovning til Hvedholm, at de kongelige skatter skulle betales i rette tid, og at bonden skulle være herskabet hørig og lydlig.

Her var ikke brug for yderligere specifikationer, for man indgik fæste på de vilkår, der nu engang var egnens sædvanlige, og med det stående krav om hørighed og lyd-

dighed fra bondens side kunne godsejerer ellers disponere inden for de eksisterende lovmæssige rammer.¹

På enkeltområder blev lovreglerne justeret eller ændret utallige gange i 1700-tallets forløb, men de overordnede principper, der gennem århundreder var hold i kraft til styrkelse af godssystemet, her skede fortsat. Såvel på statsgods som på privatejet gods var en hovedgård/kongelig ladegård i reglen det administrative centrum for en bestemt godsmasse, der fortrinsvis bestod af bortfæstede ejendomme drevet af bønderne.

I relation til statsmagten skulle godsejeren inddrive de kongelige skatter hos sine undergivne og aflevere dem til amtsstuen, og han stod som den selvfølgelig garant for de påbudte skattebeløb således at han undertiden selv måtte lægge ud for bonden, hvis denne ikke kunne betale. Godsejeren havde også pligt til at forvalte udskrivningen af unge karle til militærtjenesten. Interne godsadministrative spørgsmål gjaldt i hovedsagen inddrivelse og regnskabsførelse af landgilde-, hoveri-, tiende- og andre fæsteafgifter, afholdelse mere eller mindre regelmæssigt af syn over bønderbrugenes hele tilstand, udstedelse af fæstekontrakter og -breve, forvaltning af skiftevesenet og umyndige personers arve midler, (hvilket dog også var en pligt over for staten), fordeling af støtte til svagt fungerende og nødlidende bondebrug, – og endelig, men ikke mindst, tilrettelæggelse af selve hovedgårdens drift.

Den gamle rettilighed for herremænd til at gøre sig deres gods så nyttigt, som de kunne (se s. 95), indebar, at de også de meste af 1700-tallet kunne blande sig praktisk i alle spørgsmål på godsområdet.

Forvalteren på Tranekær slot udbeder sig præstens skudsmål for en karl. Præsten erklærer, at vedkommende, Rasmus Madsen har forholdt sig kristelig. Umiddelbart efter udsteder landmiliti-sessionen i Rudkøbing følgende erklæring: »Foreskrevne Rasmus Madsen er efter hans kgl. majestæts... forordning af 30. juni 1741 dags dato bleven indskreven til landsoldat under det fynske nationalregiment infanteri ved... Gyldenrones compagni udi nr. 55 for lægdsmand Johan Pedersen i Sønderbro 1749.«

No. 20.  Site og Tyve Skilling. No. 1477

Reværende Rasmus Madsen
 Jægermester i Rudkøbing
 1749. *Jeg har vedtaget at give dig et skudsmål for en karl, som du har indskrevet i den kongelige Landmiliti-Session i Rudkøbing den 30. Juni 1741. Dags dato. Som du er indskrevet til Landsoldat under det Fynske National Regiment Infanteri ved J. Capitain Baron Gyldenrones Compagni udi Nr. 55, for Lægdsmand Johan Pedersen i Sønderbro; hvilket fremgår af Landmiliti-Sessionens i Rudkøbing den 30. Juni 1749.*

Jeg har vedtaget at give dig et skudsmål for en karl, som du har indskrevet i den kongelige Landmiliti-Session i Rudkøbing den 30. Juni 1741. Dags dato. Som du er indskrevet til Landsoldat under det Fynske National Regiment Infanteri ved J. Capitain Baron Gyldenrones Compagni udi Nr. 55, for Lægdsmand Johan Pedersen i Sønderbro; hvilket fremgår af Landmiliti-Sessionens i Rudkøbing den 30. Juni 1749.

Jeg har vedtaget at give dig et skudsmål for en karl, som du har indskrevet i den kongelige Landmiliti-Session i Rudkøbing den 30. Juni 1741. Dags dato. Som du er indskrevet til Landsoldat under det Fynske National Regiment Infanteri ved J. Capitain Baron Gyldenrones Compagni udi Nr. 55, for Lægdsmand Johan Pedersen i Sønderbro; hvilket fremgår af Landmiliti-Sessionens i Rudkøbing den 30. Juni 1749.

Tiltrædelse af fæstegården

Med hjemmel i patronatsretten styrede herskabet det lokale kirke-, fattig-, og skolevæsen, og med hjemmel i birkeretten kunne mange godsejere tillige styre de øvrige retlig/administrative anliggender.

I perioder, i visse egne eller under visse herskaber, kunne godsejerens skiftemyndighed blive af en ikke ringe betydning for bondens situation. I Danske Lovs bestemmelser om fæsteres formue og gæld hed det, at jorddrotten, enten selv eller ved sin fuldmægtig, skulle administrere skifterne.²



Fra 1745 udgav Det kgl. danske Selskab til Fædrelandets Historie »Danske Magazin«. Magasinets vignet viser arbejdende bønder på titelbladet.

Det betød, at herskabets repræsentanter mødte op efter et dødsfald, eller hvis bonden skulle erklæres »fallit«, og registrerede boets effekter, vurderede det hele i penge og opgjorde, hvor meget boet eventuelt skyldte til godskassen. Hvis bonden var i gæld til herskabet for skatter, landgilde eller lånekorn, skulle det udredes forlods af boet; men hertil kom, at godsejeren fra 1700-tallets begyndelse havde lovhjemmel til at kræve, at gården var udstyret med heste, vogne, arbejdsredskaber, besætning og sædekorn svarende til dens hartkorn (se s. 195). Fæstebrugene skulle med andre ord kunne holdes »ved magt«, og det, som eventuelt manglede, skulle udredes af boet. Det gjaldt også, selv om bonden havde overtaget fæstet i sin tid, uden at alt havde været i orden.

Da staten ikke rådede over et større professionelt embedskorps måtte den sætte sin lid til godsejerne og deres evner til at ad-

ministrere på statens vegne, men blandt de ledende principper i statsforvaltningen eksisterede der samtidig formelt en pligt for disse godsejere (såvel som for amtmænd og dommere m.fl.) til at værne og støtte almen i alle forhold.

For at få bedre styr på lokalforvaltningen udstedte regeringen i 1719 og i 1775 de såkaldte stempelpapirsforordninger, der pålagde godsejerne at føre protokoller over udstedte fæstebreve, over afholdte skifteforretninger og over bøndernes skatte- og landgildebetalinger. Visse steder blev protokollerne indført temmelig modstræbende, men loven pålagde godsejerne at indsende dem hvert år til amtets kontor til gennemsyn og amtmandens attestations, og samme regel gjaldt også forvalterne på kronens godser. Alle nye protokoller skulle autoriseres af amtmændene. Efterhånden blev loven også fulgt, men kvaliteten af amtmændenes overopsyn blev formentlig i

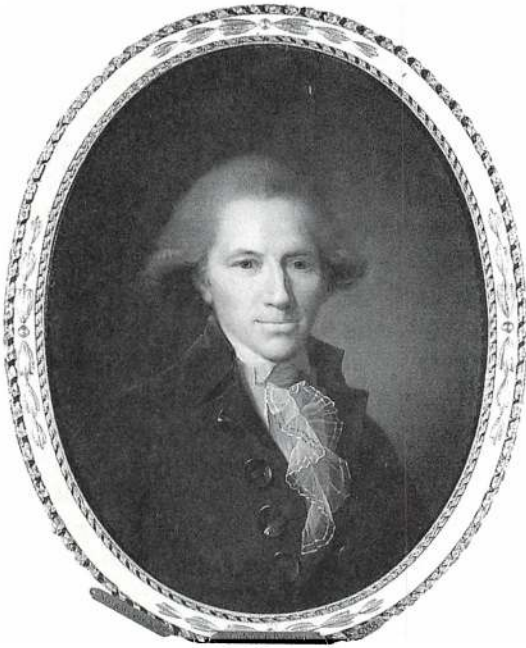

Advokaten Chr. Colbjørnsen blev inddraget i reformlovarbejdet af Chr. D. Reventlow. Som sekretær for Den store Landbokommission kom han til at øve betydlig indflydelse, og især forordningerne om retsforholdet mellem godsejer og bonde og om ophævelsen af stavnsbåndet hvilede på hans udkast. Efter sin udnævnelse til generalprokurør fortsatte han med at arbejde for løsninger på landbospørgsmålene og medvirkede bl.a. ved udformningen af en forordning i 1799 om hoveriets afløsning.

nogle tilfælde tvivlsom, idet de ofte selv var godsejere.³

Da den før omtalte Niels Hansen i Bjerne havde fået fæstebrev på gården (1767), giftede han sig med Gertrud Nielsdatter. Sammen fik de en søn, Niels, men konen døde allerede i 1785, da drengen var 14 år. Nu indfandt forvalteren fra Hvedholm sig for at holde skifte og arvedeling imellem enkemanden og sønnen. Og et par af godsets bønder kom sammen med ham for at taksere effekterne og bevidne, at for-

retningen var gået ordentlig for sig. Det var folk, man på Hvedholm plejede at bruge som vurderingsmænd.

Eftersom Niels Hansen allerede var ved at indgå et nyt ægteskab, skulle spørgsmålet blot dreje sig om sønnens arv efter moderen. Niels Hansen erklærede, at han »ikke kunne tåle« at overlade drengen andet end den salig kones gangklæder, hendes egekiste og lidt linned; det blev i alt sat til en værdi af 20 rigsdaler.

Syns- og taksationsforretninger fra 1787

Maren Rasmusdatter kom nu i gården som hustru nummer to, men efter få år døde Niels Hansen. Man var i slutningen af november 1787, da skifteforvalteren atter kom til stede. Nu skulle der skiftes imellem enken på den ene side og stedsønnen Niels på den anden side, og der skulle tillige skiftes imellem Maren og den lille pige, hun havde fået med Niels Hansen.

Boet var straks ved mandens død blevet forseglet, og i akterne blev det understreget, at der foregik en lovlig skifte- og delingsforretning i overværelse af enken, hendes værge og børnenes værger. Efter en opregning af boets indhold erklærede alle, at de havde fundet proceduren korrekt og ikke havde noget at indvende.

Aktiverne blev vurderet til 310 rdl., men herskabet havde fordringer, der skulle dækkes i videst muligt omfang. Niels Hansen havde landgilde-restancer fra de sidste 3 år, bygningerne var ikke vedligeholdet, og hertil kom de omtalte heste, redskaber osv. I rede penge blev kravet til 340 rdl. Til passiverne kom også stedsønnens arv, tjenestefolkenes lønninger, gældsfordringer

fra købmænd og andre, begravelsesudgifter, stempelafgift og salærer til skiftemyndigheden; herved krøb »boets udgift« op på 395 rdl. Kravene fra Hvedholms ejer gik egentlig videre, men blev prioriteret efter det nævnte. Der manglede altså mindst 85 rigsdaler, hvis det skulle balancere, gården udstyres og holdes i fortsat drift.

Enkens situation så ikke værre ud, end i så mange andre tilfælde. I øvrigt havde Maren Rasmusdatter allerede arrangeret en ægteskabsaftale med en mand fra Bøjden, der ville føre gården videre. Det var Peder Hansen Kortermænd, og han modtog fæstebrevet i foråret 1788.⁴

Proceduren under dette skifte var næsten den sædvanlige, og der var kun svage spor af den omstændighed, at regeringen få måneder før gårdmandens død havde udgivet en af sine skelsættende forordninger i forbindelse med landboreformerne. Det var en af de af historikeren Hans Jensen betegnede Colbjørnsenske forordninger af 8. juni 1787, som fastslog de rettigheder og pligter, der fremover burde »have sted mellem jorddrotter og fæstebønder i Danmark ved fæstegårdes til- og fratrædelse«.

For at give »grundvold for den borgerlige frihed og sikkerhed« og forebygge mistillid og tvistighed godsejer og bonde imellem, – de to parter, der, som det hed, jo skulle arbejde på agerdyrkingens opkomst ved en forenet virksomhed, – blev der her truffet en række forholdsregler: Først og fremmest skulle alle gårde underkastes en lovlige syns- og taksationsforretning, som ved fæsterens død eller fratrædelse skulle tjene til efterretning om, hvilken tilstand bedriften havde befundet sig i ved modtagelsen. Det samme skulle gælde for huse, der bortfæstedes på livstid.

Hvis jorddrotten undlod at følge den påbudte fremgangsmåde, tabte han enhver ret til at kræve godtgørelser for mangler af bonden eller hans stervbo (dødsbo).

Til synsforretningerne skulle for fremtiden udnævnes to uvildige og erfarne mænd af *et fremmed gods* ved den lokale herredsfoged, og disse besigtigelsesmænd skulle på tinge med ed bekræfte forretningens lovlighed. Synsforretningen skulle overleveres til bonden og vedhæftes hans fæstebrev for således at være et bevis for gårdens tilstand ved overtagelsen.

Fæstere, der havde investeret i at forbedre bedriften, skulle have erstatning fra godsejeren ved fratrædelsen. Godsejeren fik også pålagt at overlevere gården med en fuldstændig besætning, agerdyrkningsredskaber, sædekorn osv. overensstemmende med dens størrelse og påhvilende ydelser; bl.a. skulle dens almindelige hoveribyrdertages i betragtning. Hvis dette ikke kunne opfyldes, skulle fæsteren efter skøn befries for dele af landgilde eller hoveri, indtil godsejeren havde skaffet det nødvendige.

Hvis de to syns- og taksationsmænd ikke var i rutine med hvervet, skulle herredsfogeden sørge for at vejlede dem under deres første forretninger »for at undervise dem i henseende til formen«.

En husbond (godsejer) måtte ikke lænere blot »udkaste« en bonde af gården (før han havde erhvervet en restancedom) under påberåbelse af, at bonden havde misligholdt den. Og indtil der var faldet dom i sagen, havde godsets ejer pligt til at »forskaffe (bonden) husly enten i gården selv eller andetsteds...«.

Den ordinære dommer (herredsfogeden) skulle påkende herskabets fordringer i boet, og hvis dommeren var godsets birke-

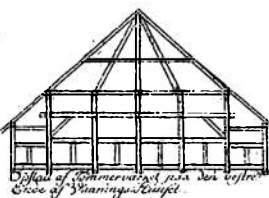
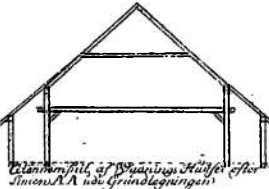
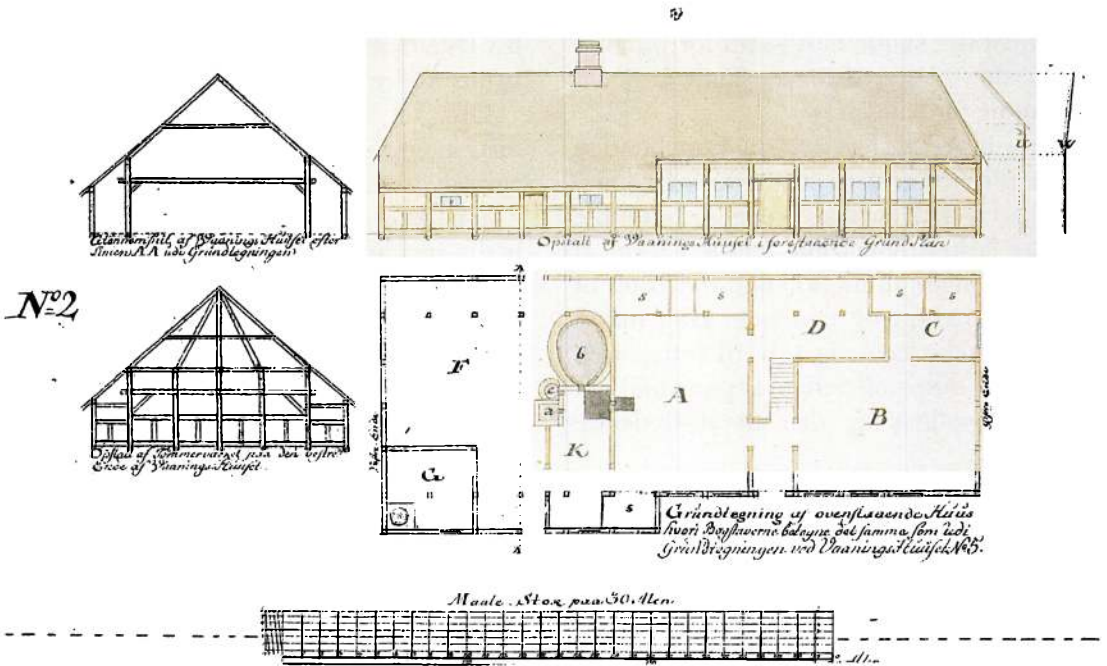

Opstall, Grundrids og Grændesnit af et smalt Vånings-Huus.

I de Grundtegninger er A daglig Stuen med 2^{de} Alen lange ss, B er Gæstestuen med 2^{de} Alen, C er 2^{de} Kæmmer med 2^{de} Alen, D et Provvisions-Kamrer, E et lidet Spise-Kamrer, K Kjøkkenet, F Drøgger med Rugrouven, G Kjælderen, og Høllen, G er Gjørn-Kammeret.

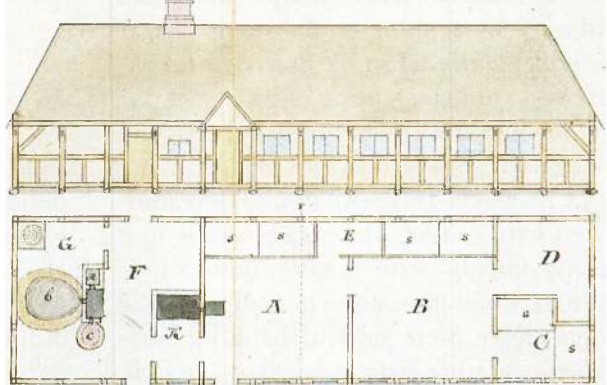
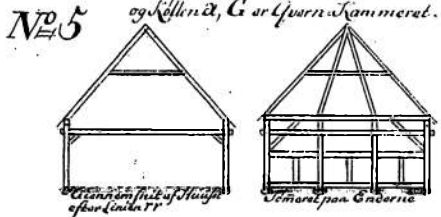

Figur L er den største Side af Kølles Stiben, og Kæmmer, M er Køllestuen med Indfrys, N er Grændesnit af Kølles-Kammer, Stiben og Grændesnit af Drøggerovnen.

Tegning nr. 2 viser et stuehus i Ålborg stift i snit, plan og opstall. Det var et bredt stuehus, da det havde højrekonstruktion med de sædvanlige lave udskud (sidebygninger), der meget praktisk blev brugt til senge. Tegningen nr. 5 viser et smalt stuehus til en nordjysk gård i snit, opstall og grundrids.

dommer og samtidig stod i herskabets private tjeneste, skulle han anses for inhabil, og nærmeste herredsfoged skulle i stedet pådømme fordringen.

Forordningen slog også fast, at bonden havde pligt til at være hørig og lydlig, men godsejeren måtte ikke længere idømme ulydige fæstere vilkårlige straffe i form af indespærring i »hullet«, eller ved brug af halsjern, træhest og lignende. Han måtte kort sagt ikke tage sig selv til rette, men skulle lade domstolen afgøre spørgsmål om brødens omfang og den deraf flydende straf.⁵

I 1787-skiftet efter Niels Hansen i Bjerne blev det ganske vist præciseret, at forretningen var lovlig, og ingen havde noget at indvende mod fremgangsmåden, men de to vurderingsmænd, der skulle være uvildige, var de samme, som Hvedholm hele tiden havde brugt. Imidlertid var de her udpeget af Salling herreds dommer og ikke af herskabet.

Peder Hansen Kortermænd kom som gårdfæster til at sidde en del mere sikkert end forgængerne. Han fik bl.a. den lovpåbudte taksationsforretning udleveret et par dage, før han underskrev fæstebrevet. Ved overtagelsen forpligtede han sig til at betale af på Niels Hansens landgilderestancer de første 2–3 år; til gengæld skulle han kun give 60 rdl. »efter moderation« i indfæstning. Efter fæstebrevets ordlyd skulle gården afgive mere jord til brug for husmændene og til opelskning af skov, men da det skete, blev dens skyldssætning også revideret (lidt under 8 tønder hartkorn). Landgilden – herunder især småredslerne, der kunne bestå af fjerkræ, æg, uld m.v. – skulle delvis konverteres til penge, men der skulle fortsat ydes en hel gårds hoveri.

Disse forpligtelser svarede til, hvad man fra Hvedholm med tiden havde fastsat for byens andre gårdmænd.⁶

Om det skyldtes de forbedrede landbrugskonjunkturer eller Kortermænds egen dygtighed – eller begge dele i forening – kan ikke afgøres, men han klarede sig bedre på gården end formændene. Da han døde i 1805 havde han indfriet gældsforpligtelserne. Bedriften var i pæn udvikling, og der var ikke noget af udsætte på gårdens vedligeholdelse i det hele taget. Boet opgjordes til den beskedne sum af 266 rdl., men der var et overskud på mere end 95 rdl. til arvedeling mellem Maren Rasmusdatter og de 3 børn, hun havde fået med Kortermænd. Selv var hun stadig stærk og ville »vedblive sit fæste«, hvad herskabet ikke kunne forbyde hende, da alt syntes at være i bedste orden. Først i 1829, da hendes søn Peder var 38 år gammel, frasagde hun sig gården på tinge, og lod ham overtage fæstet.

Vornedskabet

Den personlige ufrihed, vornedskabet indebar, er tidligere behandlet i det foregående. Christian 5. fik med forordningen af 8. december 1696, givet beboerne på Møn og Bågø fri for vornedskab og »sfødestavns tiltale«, og Frederik 4. frigav bønderne på sit eget Jægerspris gods. I 1702 kom endelig forordningen om ophævelse af al vornedskab på både privat og kongeligt gods, »så at beboerne (på den sjællandske øgruppe) ligeså vel, som vore undersætter i andre... provinser... med tiden kunne nyde lige frihed...« og få større lyst til ar-

bejdsomhed. Det var også meningen, at unge karle fra Fyn og Jylland skulle få mod til at begive sig i tjeneste øst for Storebælt uden »frygt for vornede tvang«.

Stort set havde det nu lange udsigter med en egentlig frihed for de unge karle og bondesønner, for bestemmelserne skulle kun gælde for dem, der var født, *efter* at kongen kom på tronen i august 1699. Forordningen søgte dog at moderere forholdene for alle de øvrige ved at fastslå, at gård- og husfæstere ikke måtte tvinges ud af deres nuværende beboelser og hen til øde eller ubebyggede steder, men at de istedet skulle have deres fæste på livstid, når de opfyldte de almene fæsteforpligtelser. Kongen befalede desuden, at en vorned skulle kunne købe sig fri hos gods-ejeren med et beløb, der ikke måtte overstige 50 rigsdaler, og bødestraf blev sat i udsigt for den herremand, der ikke respekterede dette.

Endelig gav forordningen også en form for amnesti til de vornede, der indenfor de sidste 5–10 år havde tilsneget sig en anden status ved at flytte til købstaden, »gå i sømandskab« eller lignende, såfremt vedkommende købte sig fri og tillige stillede en anden på det gods, de var rømt fra.⁷

Forordningen manglede ret beset principiel klarhed: Enhver vorned kunne tilforhandle sig personlig frihed med husbonden for penge, hvis sidstnævnte da overhovedet ville stille sig forhandlingsvenlig. 1702-loven gik hen over hovedet på landbefolkningen – og med god grund – for et års tid forinden var der med militære formål for øje udstedt en forordning om »Landmilitens Indrettelse udi Danmark«, som bandt alle unge mænd til den jord, de opholdt sig på.

Landmilitsen

Forordningen af 1701 blev begrundet med påtrængende behov for at »enroullere et vist antal... til rigets defension og forsvaret... som med gevær og mundering skal forsynes... og udi krigsekxercitier øves...« – dog med almindeligt hensyn til bondens agerdyrkning og behov for arbejdskraft i landbruget.

Alt bønderhartkorn, undtagen ryttergodsets, skulle indrettes i lægder á 20 tdr. htk., og hver lægd skulle stille en karl, husmand eller inderste af tjenestedygtig kvalitet. De karle, der blev optaget i »rullen«, skulle stå der i mindst 6 år. Men fik nogen mulighed for at fæste gård, kunne han frigøres af tjenesten, hvis godsejeren straks kunne præsentere en anden til at gå soldat i hans sted. Under 6-års-tjenesten skulle det ikke være nogen forbudt at gifte sig eller fæste hus, men tiden i landmilitsen skulle alligevel udtjenes.

Karlene skulle selv anskaffe en kjole (overmundering) i regimentets farver og facon, medens den øvrige udrustning ville blive betalt af kongens kasse. Officererne formanedes til gengæld til ikke at traktere de unge med skældsord, hug eller slag, men tværtimod søge at undervise dem med »al sagtmodighed«. Det bestemtes også, at den enrullerede karl skulle have øverste sæde og gang i alle forsamlinger, og at han skulle nyde ære og agtelse frem for alle andre unge karle.⁸ Disse sidste opmuntrende bestemmelser virkede ikke stort; landmilitsen blev aldrig populær blandt bønderne. Godsejerne havde pligt til selv at sørge for lægdsinddelingen på deres grund, men soldaterudskrivningen, dvs.

den individuelle udvægelse kunne de ikke bestemme alene. Det førte til utallige sammenstød mellem landbrugets og militærets folk; godsejeren gav naturligvis nødig afkald på de bedste karle, og officererne ville på deres side ikke have skravlet.

Frederik 4. krævede 15.000 mand til sin landmilit, fordelt på 2 sjællandske, 1 fynsk og 4 jyske regimenter. Det svarede til, at hver tredie gård på øerne og hver fjerde eller femte gård i Jylland skulle stille en soldat. Inden for hele landbrugssektoren vakte den nye forsvarsordning irritation: hos godsejeren, hos bonden, der skulle undvære karlen under kompagni- og regimentssamlinger, og hos de unge, der efter søndagsgudstjenesten skulle ofre deres fritid på eksersitser.⁹

Da denne landmilitforordning udkom, tog en del opvakte unge mænd tjeneste på ryttergodsområderne for at undgå militæret. Med forordningen af 13. december 1701 kom der imidlertid udskrivningsregler også for ryttergodset. Her skulle udskrives dragoner efter samme lægdsinddeling som andre steder, og kongen befalede, at alle bondedrenge over 14 år skulle optages i rullen, og at dragonerne skulle udtages ved terningkast.

I historieskrivningen har der været almindelig tilbøjelighed til at anse soldaterpligten for ret underordnet for landbrugs- erhvervets udøvere i de første 30–40 år af 1700-tallet, men Jens Holmgaard har regnet nærmere på, *hvor* megen tid og arbejdskraft, der i realiteten gik fra bønderne på grund af karlenes kompagnisamlinger, bataljons- og regimentsøvelser m.v. og derved fastslået, at de ressourcer, der gik tabt for bonden, ikke var helt så små. En indkaldelse til regimentet kunne således godt betyde, at karlen var fraværende i ugevis.¹⁰

Tilsyneladende var soldatertjenesten endnu ved udgangen af århundredet en belastning for arbejdet på landet. I 1799 fremsatte P. A. Wedel nogle betragtninger over årsagen til, at det var så vanskeligt for bonden at holde tjenestefolk. Her påstod han, at man i det mindste på Fyn skulle undvære et par tusinde mand 30–40 dage i forbindelse med karlenes deltagelse i hærøvelser. Ganske vist havde regeringen henlagt øvelserne til juni måned, der var en forholdsvis rolig periode i agerbruget, men bonden skulle immervæk have skåret tørv, tækket bygninger, klinet, muret osv. Til disse formål måtte han så ud at søge anden arbejdskraft, hvilket skruede daglønnen i vejret, samtidig med at han skulle betale sin karl fuld løn, uden hensyn til fraværet.¹¹

Frederik 4. ændrede siden lægdsstørrelsen; fra de 20 blev den i 1724 sat til 60 td. htk.,¹² og under den indtrådte fredstilstand, samt ikke mindst under presset fra godsejerne og det nødlidende agerbrug, ophævede Christian 6. straks efter tronbestigelsen fuldstændig såvel landmilitens som dragon-udskrivningen.¹³

Mange bønderkarle, som ville undgå risikoen for at blive sat på en driftsmæssig håbløs gård, meldte sig til den hvervede hær, hvilket udløste nye klager fra godsejerne. Halvanden måned efter landmilitens ophævelse blev regeringen derfor nødt til at udstede forbud imod, at de unge forlod deres tjeneste hos en proprietær eller bonde, før de lovligt kunne sige op ved fardag. Thi »landmanden bliver forlegen og hindret i sin avlings og nærings fortsættelse...« ved sådan bortgang – og hvis nogle af hærens officerer alligevel havde hvervet karle i utide, kunne de vente en bødestraf.¹⁴

Stavnsbåndet

Endnu en lov til fordel for de betrængte godsejere måtte udstedes. I 1731 stod det ganske utilsløret at læse, at karlene ikke bare kunne flytte fra gods til gods, som det passede dem, ej heller kunne de tage til købstaden eller rejse udenlands, for slig trafik havde allerede gjort bøndergodset ganske øde flere steder. Ingen måtte således fraflytte det gods, de hørte under, uden ejerens tilladelse, pas eller følgeseddel og kudsmål. Og for at hindre ungdommen i at forfalde til ladhed, måtte godsejeren godt enrullere de karle i krigstjenesten, der vægrede sig ved at fæste gård/gårdspart på hans gods, når de allerede havde gjort kar-tjeneste i 8 år.¹⁵

Senere indskærpede regeringen disse bestemmelser, og det blev befalet toldmyndigheder og færgemænd overalt, at holde vågent øje med unge karle, der syntes at ville snige sig bort.¹⁶

Åbenbart havde lovene ingen rigtig effekt, thi allerede i februar 1733 kom forordningen om »en ny landmilices indretning i Danmark«. De idelige undvigelser nåtte bremses, følgelig skulle alt ungt nandskab nu atter enrulleres.

Efter gængs opfattelse blev *stavnsbåndet* indført med denne forordning (4. februar), men Jens Holmgaard betvivler, at landmilitsens genopståen har været den egentlige motivering. Allerede i 1731 havde regeringen jo givet godsejerne ret til at binde folk til stavnen ud fra rent landbrugsøkonomiske og politiske hensyn.¹⁷

Med begrundelser, der skiftevis gik på rigets militære behov og landvæsenets behov, udgav statsstyrelsen i løbet af de næste halvt hundrede år bestemmelser, der

stadig strammede grebet om den menige landbefolkning. Afhængigt af tiden og omstændighederne kunne godsejeren bruge soldatertjenesten som pressionsmiddel for at få bortfæstet gårde, og i samme forbindelse har der utvivlsomt også været forsøg på at presse gode indfæstningsbeløb ud af de karle, der have noget på kistebunden.¹⁸

Eksempelvis var forordningen af 1. juli 1746 landmilitsen temmelig uvedkommende, men henviste til de »formedelst kvægsygen besværlige tider« og bestemte, at en karl, der havde aftjent sin værnepligt, skulle nedsætte sig på det gods, han var udskrevet fra og her være pligtig at fæste gård. Ordningen var tænkt som midlertidig, men bevarede sin gyldighed lige til stavnsbåndsløsningen i 1788.

Udskrivningssystemet passede indtil 1788 mildt sagt dårligt til befolkningens fordeling landet over. Med folketællingen fra 1769 som grundlag foretog Den store Landbokommision et overslag over den ugifte del af den mandlige befolkning i alderen 16–40 år på udskrivningspligtigt hartkorn. Man kom bl.a. til det resultat, at Ålborg stift havde 50% flere i den aldersgruppe end Fyn og Sjælland stifter. På lægderne under Løvenborg gods (Holbæk amt) var fordelingen så ujævn, at nogle kun havde een tjenestedygtig karl ved siden af den, der var udskrevet til soldat, medens andre lægder havde ti karle, som ikke var i soldatertjeneste.¹⁹ Bortset fra denne skævhed eksisterede der yderligere en social slagside, for det var de nederste almuelag, husmænd og inderster, der i videst muligt omfang blev kommanderet i militærtjeneste. I en ansøgning til Danske kancelli fra 1771 ses det, at udskrivningsspørgsmålet satte skel mellem folk: »Det

hedder nok, at nogle bønderkarle gør sig selv til krøblinge for at blive fri for at gå soldat, men det hedder også, at proprietærene udgiver pro forma-fæstebreve til bønderkarle for at fritage dem for militærtjenesten«. ²⁰

Der fandt et evindeligt tovtrækkeri sted mellem godsejerne og de militære myndigheder. En eventyrlysten karl fra Dueholm gods på Mors sneg sig i 1764 bort uden pas for at komme til at deltage i krigen mellem Østrig, Frankrig og Rusland (den preussiske syv-årskrig). Der gik nogle år, før Dueholms ejer opdagede hans forsvinden, og i mellemtiden var den unge mand havnet i det slevigske dragonregiment, hvor major Schack og hans officerer roligt havde overset, at han ikke havde noget afskedspas fra godset. Dueholms ejer førte længe en hårdnakket strid med regimentet for at få karlen tilbage, og han indgav klage til generalkommissariatet, men rigets civile og militære styrelser stod på denne tid i skarp konkurrence – de gevorbne regimenter tog ligefrem de dygtige karle i beskyttelse. Da sagen havnede på regeringsplan, måtte der dog gives resolution på, at karlen tilhørte Dueholm. ²¹

Lovstrømmen vedrørende landmilitsten medførte efterhånden en sådan forvirring, at hverken Danske kancelli, Krigskancelliet eller generalkommissariatet kunne trænge sig vej igennem vildnisset, og da regeringen i 1760'erne begyndte at anlægge en ny militær organisationslinie, måtte den stadig slæbe på en last af almindelig uklarhed mellem gamle og nye bestemmelser. ²²

De unge karle under stavnsbåndet

Den gængse procedure for en stavnsbunden, der ville forlade sit gods på lovlig måde, kan her vises udfra eksemplet, Jørgen Sørensen, født i Klakring sogn under Barritskov i Østjylland. Han gik i 1783 til forvalteren, der affattede følgende skrivelse:

Jørgen Sørensen »tillades herved på nogen tid (da han hører til godsets reserve-mandskab) at må tjene som ladefoged ved Gyldensteen i Fyn, indtil hans tjeneste ved gård eller gods måtte behøves. Og har han at melde sig hvert år ved påsketider og begære ny tilladelse om at tjene udenfor godset...«. Men degnen i sognet skulle meddele ham skudsmål, og forvalterens ord på papiret måtte ikke »anses som afskedspas fra godset, hvortil han hører, men alene som en følgeseddel«. Samme dag fik degnen nedfældet skudsmålet: Den unge mand havde ført et »eksemplarisk kristeligt levned...« i alle henseender, så han »uden betænkning kan antages som en tro tjener« (på Gyldensteen), hvor Jørgen Sørensen også ville blive »et godt lem i den menighed, hvor udi han nu agter at indtræde. Han var sidst gæst ved Herrens bord i Klakring kirke Palmesøndag 1783«. To dage senere var karlen på sit nye opholdssted på Fyn, hvor den stedlige forvalter skriftligt kunne bekræfte hans fremmøde overfor Barritskøvs ejer. ²³

Der fandt livlige handler eller »mageskifter« sted imellem godsherskaberne, når det drejede sig om unge karle, – hvis de da ikke ligefrem *stjal* mandskab fra hinanden.

Forordningerne rykkede i flere tempi aldersgrænsen for optagelse i lægdsrullen

En gruppe bønder takker kongen og kronprinsen for tavnsbåndets løsning. J.W. Eckersbergs studie til et maleri til Christiansborg. I 1830'erne kasserede lotsbygningskommissionen både dette og et af hans valeriudkast, fordi man ikke fandt, at kunstneren ydeligt nok havde markeret, hvorledes bønderne var kommet for at takke. Desuden fandt man det passende, at bønderne var bragt i selve trongemaket. Antagelig er det Chr. J. Reventlow yderst til højre.



Første side af én af de årligt udsendte sessionsplakater for landmilitisen.

PLACAT

SESSIONENS OG BØDDEDE

FOR

LAND-MILITIEN

OG

SØVÆSENEN

Som er beordret at skal holdes og til Endebringes for dette Aar 1741, som følger

Sessionens Holdelse.	For Proprietærerne efter		Regimen
Stedet.	Liden.	Amptene, med det derunderliggende Hånd Mavts: Katter og beholdent gods samt Gravstader, Baroniet og Værdier, item Strøgodsst.	ternes Distrikter.
	1741.	1. For Sjællands Land.	
		<p>1. Assens og Hindsgauls Ampt, med der under liggende Hånd Mavts: Gods og Gravstabet Wedelsborg, undtagen dend deel af Proprietarie Godset udi Haarbye og Kiøng Søgner, som under Hr: Capitain Bahlmans Compagnies District horefter d: 13 og 14 hujus er fremkaldet.</p>	Her Obrister Numsens District.
Baa Odense Købstad	d: 2 October	<p>2. Rugaards Ampt, dend deel af Schoubye Herret, saavel af Hånd Mavts: som Gravstabet Gyldensteens, Proprietarie Godset, der til det 3de Hr: Obrister Numsens Regiment henhører.</p> <p>Resten af Schoubye Herret, som til det 4de Hr: Obrister Grüners Regiment henhører.</p>	
	d: 13 og 14 dito.	<p>3. Odenæ Ampt med betunder liggende Hånd Mavts: Gods, Gravstabet Gyldensteen, samt Baronier Kiørup & Einsidelsborg item Ulrichsholms Værd, undtagen dend deel af Proprietarie Godset udi Agedrup, Kiølstrup, Munckeboe, Drigstrup, Rynckebye og Revninge Søgner, som til Hr: Obrist Lieutenant Eppings Compagnies District horefter d: 13 og 14 hujus er fremkaldet.</p>	Her Obrister Grüners District.
	d: 13 og 14 dito.	<p>4. Nyebørg Ampt, med der under liggende Baronier. Holckenhavn, Scheelenbørg og Brahetrolleborg, samt Værdierne og Taaling Land item saavel af Odenæ Ampt, saa vit som</p>	



En bondekarl skiller korn og frø fra halm og strå med plejlen, der var almindeligt tærskeredskab. Mange jyske karle tog tærskearbejde for vinteren i andre landsdele, hvor lønnen var højere end hjemme. Blandt godsejere og gårdmænd talte man ligefrem om disse jydeterskere.

nedad, så drengene til sidst skulle indskrives ved det fyldte 4. år. Medens indskrivningen endnu kun skulle ske ved 9-årsalderen, befalede man på grevskabet Gyldensteen, at alle drengebørn skulle optages i reserverullen straks ved fødslen, »for at have des nøjere agt på, at de ikke førend deres 9. år skal komme fra godset«. Godsforvalteren valgte her en anden, for ham selv ganske indbringende vej. Han var ikke smålig, når bønderkarle gerne ville bort fra godset, og Gyldensteens øverste administrator opdagede senere, at adskillige velhavende karle, der måske havde op mod 100 rdl. i formue, var forsvundet. De havde da for længst taget tjeneste andre steder, hvor man var ligeglad med mandskabsmanglen på Gyldensteen.²⁴

Der var på regeringsplan flere gange tiløb til at lade stavnsbåndet omfatte kvinderne, men det blev dog ved forslag og udkast. Det vedblivende stavnsbånd havde i hovedsagen sin grund i de land-økonomiske forhold. Hverken gårdmænd eller godsejere kunne være tjent med, at unge mennesker flyttede bort til steder i landet, hvor tyendelønningerne lå højere end i hjemegnen. Gennem hele 1700-tallet fremkom, i pæn takt med lavkonjunkturbølger, klager fra godsejere, forvaltere m.fl., over tjenestefolkenes uanstændige lønkrav, eller over mangel på folk overhovedet. Sådanne stemningstilkendegivelser fra de klasser, der bar staten oppe økonomisk, kunne regeringen ikke overhøre; der var ikke så lidt nationaløkonomisk fornuft i at opretholde stavnsbåndspligten.

Historikerne har i hovedsagen været enige om, at stavnsbåndsløsningen ikke gjorde påfaldende indtryk på bønderkarlene. Der findes dog eksempler på, at de unge ivrigt fulgte lovgivningen og for skade

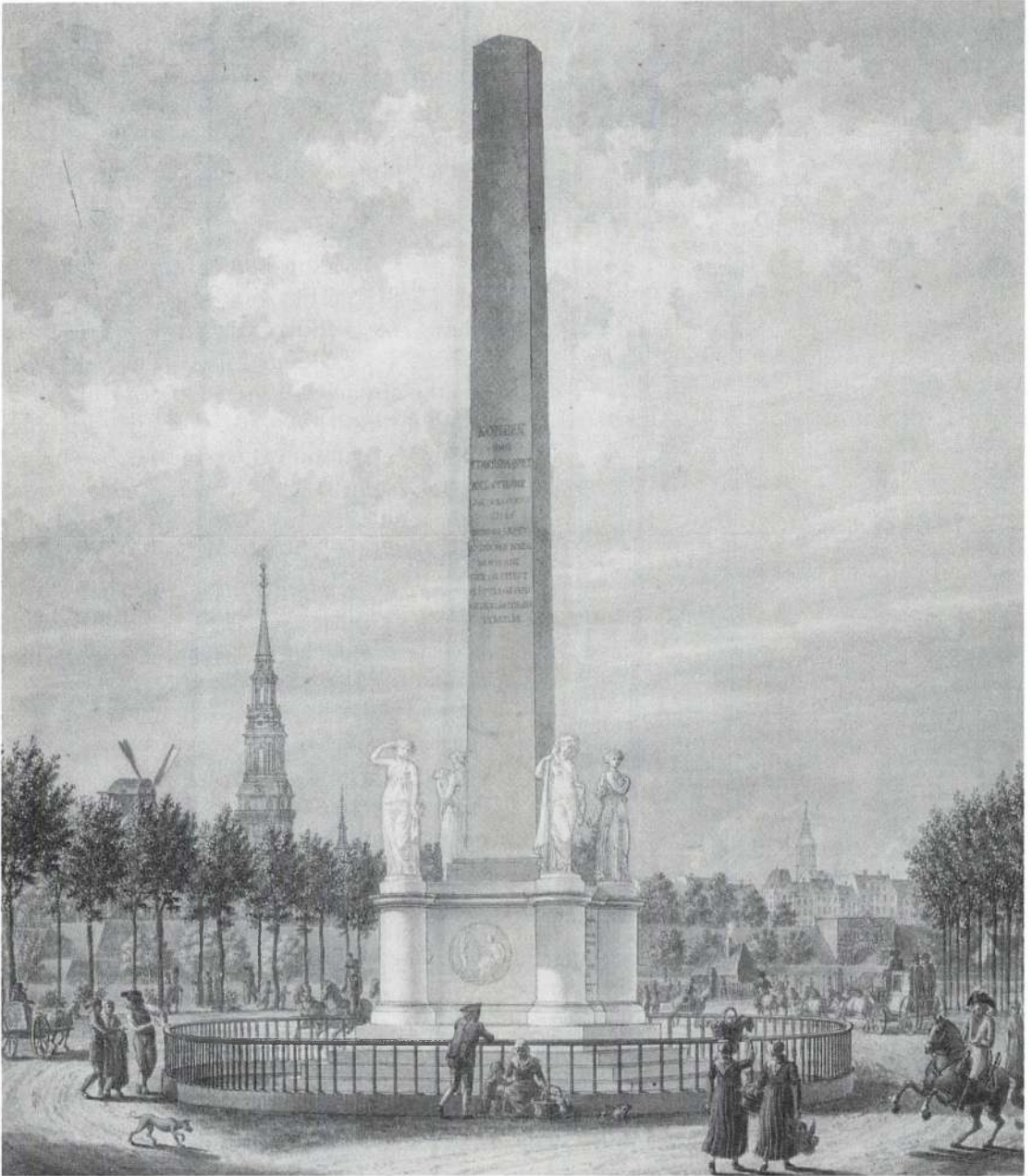

Frihedsstøtten på Vester Brogade, København. Grundstenen blev lagt i 1792, men monumentet var først fuldført i 1797. N.A. Abildgaards udkast til de 4 figurer: troskaben, agerdyrkningen, tapperheden og fædrelandskærligheden var basis for det færdige resultat. Soklens to runde relieffer forestiller henholdsvis retfærdigheden og frigørelsen, og er udført af Wiedewelt og Weidenhaupt efter Abildgaards udkast.

om til at overfortolke 1788-forordningens indhold. Godsejer Finecke på Dallund indgav i 1790 en klage til stiftamtmanden i Odense, og bad ham gribe ind overfor to karle i Søndersø sogn, der ville forlade hans gods førstkommende Mikkelsdag under påberåbelse af stavnsbåndets ophævelse. De var begge i 20-års-alderen og stod i tjeneste hos bønder i sognet, – og nu, fortsatte Finecke, havde »ukyndige indvildt og foresagt« dem ret dertil så overbevisende, at hans egne forsøg på at fortolke omfanget af deres rettigheder aldeles var uret af på dem. Man var i sidste halvdel af september, og Dallunds bønder behøvede »højlig disse (unges) tjeneste... til den rigelige indhøstede kornavlts udtærskning«.

Stiftamtmanden lod karlene indkalde til oplæring på slottet i Odense. Her fik de loberet, at 1788-forordningens §4 forbød bortrejse fra Dallund, før de havde fået afsked fra krigstjenesten eller havde nået den alder, hvor de ikke længere ville kunne optages som soldater. Fødestavnsbåndet ophørte først ved 1800.²⁵ Efter en ny forordning 1791 blev alle ugifte bønderkarle, der ikke havde fæstet gård eller hus, forpligtet til at tage fast tjeneste; den fuldstændige frihed var altså stadig ikke på tale.²⁶

Friden efter stavnsbåndets ophævelse

Efter stavnsbåndsophævelsen i 1788 skulle den reserveløse, der blev ført af lægdsmanden (som oftest sognefogeden), suppleres med almindelige lægdsruller af proprietærene (ejere af samlede godsmasser) og/eller af herredsfogederne qua lægdsforstandere. På grundlag af dette materiale

affattede landkrigskommissærerne hovedruller over deres respektive distrikter. Værnepligten hvilede fortsat på *bondestanden*; dog var bondefødte, som blev degne, skoleholdere eller substitutter anset for udtrådt af standen, og var, ligesom deres afkom, fri for soldatertjeneste, selv om de eventuelt havde landbrug ved siden af hvervet. En bonde som sådan kunne kun undgå enrullering ved at opgive landbruget og slå sig ned i en købstad.²⁷

Forordningen om stavnsbåndsophævelsen i 1788 er blevet betegnet som et klassisk eksempel på dansk kompromiskunst. At den kunne gennemføres skyldtes, at der ikke var tale om to politisk modsatte yderfløje (indædt fastholdelse af det gamle – contra vidtgående reformivrighed), men snarere om *nuancer* i opfattelsen af, hvordan den danske landbrugssektor skulle moderniseres. Da kompromislinien først var lagt, blev den gennemgående fulgt loyalt af landets godsejere.

Det skortede ikke på offentliggjorte begejstringsytringer indtil det helt myteskabende, i anledning af stavnsbåndsophævelsen. Officer E. Balling begik i 1790 i en københavner-avis en »Opmuntring til Bondestanden i Anledning af Forordningen...«, hvor han hyldede kronprinsen... »rigernes håb og nationens ven«, for at have løsnet det, igennem århundreder, så hårdt trykkende bånd... osv., og derved »indsat bonden... denne hæderværdige medbroder... i de menneskelige rettigheders kreds...«. Med direkte adresse til »medbroderen« fortsatte han højstemt: »Ihukom da med fryd din friheds fødselsdag, og lad den være dig en evig højtid«.²⁸

Hos de private godsejere indsneg der sig i tiden efter 1788 en vis træthed over at skulle administrere udskrivningssager for

staten, når de ikke længere havde større indflydelse på udvælgelsen af karle til soldatertjenesten. F. eks. havde grev Knuth på Gyldensteen megen besvær og skrivebordssystemen, fordi grevskabet havde gods i både Assens, Hindsgavl og Odense amter. Hvis karlene flyttede rundt i amterne, men dog alligevel tog tjeneste på godsets grund, virkede det noget omstændigt, at der hver gang skulle udfærdiges amtmandspas til dem. Han fik da også i 1792 Kancelliets tilladelse til at rationalisere proceduren på betingelse af, at han gav kaution til vedkommende lægds mænd for karlenes fysiske tilstedeværelse m.v.²⁹

Hen mod udgangen af 1799-året bad mange godsejere om, at blive fritaget for arbejdet med rullernes ájourholdelse, og henviste til, at opgaverne passende kunne lægges på herredsfogederne. Kancelliet svarede herpå, at »ligesom der til sådan forandring aldeles ingen hjemmel haves i forordningen af 20. juni 1788 eller senere udgangne forordninger...«, så havde godsejerne, qva største lodsejere, at forholde sig i fremtiden »på samme måde, som hidindtil«.³⁰

Efter 1801 kom mange godsejere trods alt statsstyrelsen til hjælp i den almindelige bølge af patriotisme. Den daværende langelandske grev Ahlefeldt fik straks den tanke, at forordningen af 19. januar 1801 (der omhandlede et landeværn til undersåtternes betryggelse) krævede en særlig ydelse af ham som dansk borger. Han indstillede til Kancelliet, at Langeland blev organiseret som eet landeværnsdistrikt, skønt øen hidtil havde været delt i 2 distrikter. Det var mest effektivt, mente greven, at overbestyrelsen blev betroet en mand, »især, når den ene slet ikke bor her

på landet«. Med det sidste hentydede greven til amtmanden over Svendborg amt, som han altid havde haft et horn i siden på. Ahlefeldt ville have hele øen under sin landeværnsbestyrelse, da han i forvejen havde forstanderskabet over de 13 af øens samtlige 15 lægder og havde nøje kendskab til befolkningen. Han tilstillede kronprinsen et forslag til det langelandske landeværns ekvipering – med udførlig tegning af kostumet: Grå trøje, mørkegrønne opslag, lange bukser, stor rund hat, patronbælte, skydetaske og gevær. Kronprinsen, der havde hang til at gå meget op i uniformering og andre militærmæssige detaljer, endte da også med at overlade ham kommandoen over hele landeværnet. Efter denne gunstbevisning forsikrede greven, at han skulle vise fjenden, at danske mænd enten ville dø eller sejre i kraft af samme »drivefjeder«, som han selv havde: »Kærlighed til fædrelandet«!³¹

Den senere så højt priste forordning om stavnsbåndets løsning blev ikke til, før mange sværdslag var udkæmpet både mellem de militære og de civile regeringskollegier og mellem Den store Landbokommissions medlemmer indbyrdes. Chr. D. Reventlow, der hele tiden var toneangivende i kommissionen, foreslog i foråret 1787, at den påtænkte lov kunne indeholde bestemmelse om etablering af soldaterhuse (1 hus pr. 16½ tdr. htk. bøndergods) for at lette et fremtidigt udskrivningsproblem. Det kunne blive til ialt 13.000 sådanne huse, hvorved man både fik sikret landets forsvar og landbrugets behov for arbejdskraft. Reventlow henviste til de svenske tilstande, hvor det var »et levebrød at være soldat«, men i dette spørgsmål gik flertallet af kommissionsmedlemmerne imod ham.³²

Fæstebrugere og deres faste afgifter

Landbefolkningens størrelse og sammensætning

Omkring 1700 har folketallet inden for kongerigets grænser formentlig ligget mellem 625.000 og 650.000, og hen ved 1730 lå det måske omkring 710.000. Knap 80% boede på landet, resten fordelte sig ligeligt imellem hovedstaden og de 67 købstæder. Efter landsdele var befolkningstætheden størst på Sjælland, Lolland-Falster, Fyn og i Østjylland.¹

Først i sidste trediedel af 1700-tallet haves materiale, der muliggør nærmere beregninger af landbefolkningens størrelse; det drejer sig om den første folketælling i 1769, som dog ikke var helt pålidelig. Den fortalte, at riget da skulle have haft ca. 800.000 indbyggere.

I begyndelsen af 1800-tallet søgte G. Begtrup at beregne folketallet i bestemte dele af landet, som det måtte have været omkring 1769. For Lollands vedkommende blev det 26.624 og for Sjælland og Møn 268.366 indbyggere; her regnede han dog København og købstæderne med. Landbefolkningen som sådan opgjorde han til 192.343 for Sjælland og Møn i 1787. Hele denne masse delte han ind i standskategorier og kom frem til, at lidt over 33% var af gårdmandsklassen, 13% af husmandsklassen, lidt over 3% af indersteklassen, godt 13% af daglejerklassen, og 18–19% tyendeklassen. Endelig skulle godsejere, højere godsfunktionærer o. lign. have udgjort 0,5%. Hermed var dog kun 81,5% af landbefolkningen rubriceret, men Begtrup antog, at den resterende del bestod af landhåndværkere, fiskere, embedsmænd og andre, der ikke havde landbrug som hovednæringsvej.²

Også disse beregninger er beheftet med nogen usikkerhed, og desuden gjaldt de jo kun de østlige landsdele; endelig kan procentangivelserne ikke overføres på de øvrige landsdele, for befolkningsstrukturene i eksempelvis Nord- og Vestjylland har aldrig lignet de østdanske. Den stærke vækst i befolkningen, der kom til at præge udviklingen i 1800-tallet, begyndte at vise sig i 1700-tallets sidste årtier.

I De danske Landbrug (1928) opstillede Henrik Pedersen beregninger over antallet af gårde og huse med jord omkring 1688, men der må tages visse forbehold overfor hans tabeloplysninger. Bl.a. indregnede han »gårde« med helt ned til såkaldte sjerdingbol (under 1 tønne hartkorn) i sine gårdtal, og han tog ikke højde for, at adskillige gårdbrug – ikke mindst i Jylland – havde to eller flere fæstere. Den principielle grænsedragning imellem begreberne gård og hus ved 1 tønne hartkorn betyder, at Henrik Pedersens billede er mindre nuanceret, end det i virkeligheden må have været; mange huse havde tilliggende større end 1 tønne hartkorn. Disse og flere andre omstændigheder er siden fremdraget af Fridlev Skrubbeltrang.³

Fyn med småøer var blandt landets folkerigeste dele, medens befolkningen på den jyske halvø var spredt og ujævn pga. naturforholdene. I de vestligste sogne boede der kun få mennesker, men samtidig hørte nogle af de østjyske egne til de tættest befolkede.⁴ Befolknings- og erhvervsstrukturen i det thylandske Vestervig, som var egnens største sogn med sine 559 tønder hartkorn, så ved udgangen af 1700-tallet således ud: Hovedgården, Vestervig Kloster (i 1730'erne gjort til stamhus for den Moldrupske familie) havde en mølle, hvor der blev fabrikeret klæde. Næ

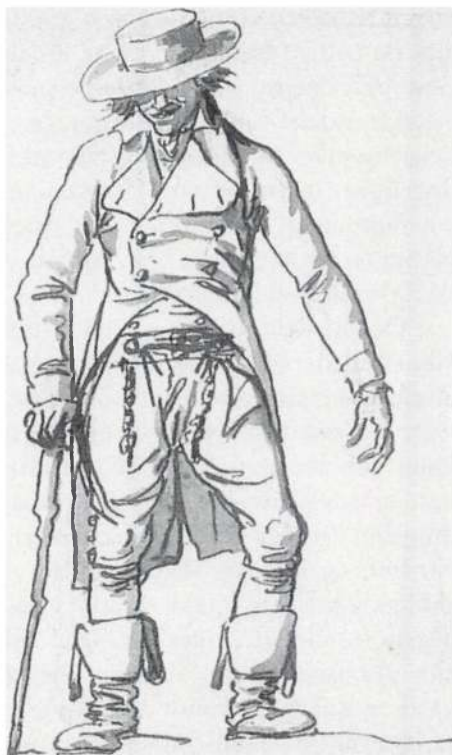

N.A. Abildgaard (1743–1809) holdt af at arbejde om sommeren på sit lille landsted, Spurveskjul ved Frederiksdal. Hans studier i det danske landskab og dets befolkning førte bl.a. til disse tegninger af bondemand og -kone.

uden kro, teglværk, præstegård og degnebolig. Der fandtes 89 bøndergårde og 74 huse, hvoraf 27 gårde og 13 huse var »enligt« beliggende, medens de øvrige lå i sognets 8 landsbyer.

På gennemsnitsbasis skulle der således have været 7 á 8 gårdbrug og ligeså mange husmandsbrug pr. landsby, men i realiteten var forholdet temmelig nuanceret: Medens Handerup praktisk talt ikke havde husmandssteder, havde Tygstrup by ikke mindre end 23, hvilket var næsten 4 huse for hver af Tygstrups gårde. Af sognets

enestegårde var de største på 12–15 tønder hartkorn, og der sad to eller flere fæstere på hver. I hele Vestervig sogn var der ved 1700-tallets slutning lidt over 1.000 individer.⁵

Med hensyn til befolkningstæthed kunne Vestervig sogn måske repræsentere et landsgennemsnit i 1730'erne, men bebyggelsesmæssigt var forholdene helt ekstreme. I Skagensområdet, i Hanherrederne, ned langs Vestkysten og i Hammerum herred stod folkefattigheden i grel modsætning til indbyggertallet – andre ste-

der, hvor jorden undertiden kunne brødføde 5–6 gange så mange mennesker.

Fridlev Skrubbeltrang har undersøgt forholdet imellem antallet af husmandsægtepar og gårdmandsægtepar i en række

	Københavns amt	Frederiksborg amt	Tryggevælde amt	Dragsholm amt
1700	49,1	43,3	40,7	
1771	58,9	62,6	55,3	48,2

Tallene giver et tydeligt udtryk for de forskydninger i gårdmands-husmandsstrukturen, der fandt sted i løbet af århundredet. København og Frederiksborg amter fik tidligt gavn af reformerne, medens udviklingen kom til at gå langsommere for Tryggevælde og Dragsholm, i øvrigt var netop Dragsholm amt det mest husmandsfattige af alle sjællandske amter.⁶

Gårdnedlæggelser

I 1700-tallet herskede den opfattelse i statstyrelsen, at bøndernes eksistens var truet og, at landet kunne blive lagt i ruiner, hvis man ikke fik bremsset godsejernes hovedgårdsudvidelser. Gunnar Olsen har dog påvist (Hovedgård og bondegård. 1957), at de skete tab ikke kunne betegnes som skæbnesvangre for bønderne, og at bondebruget vedblev at være langt den fremherskende driftsform. Imidlertid skulle en forordning i 1682 kalde kræfter frem til en slags genrejsning. Den befalede, at ingen landsbyer eller gårde herefter måtte lægges øde i den hensigt at forbedre sædegårdsejernes egen avling. Forbudet gik snart efter over i Danske Lov (5-10-48). Egeninteresser hos godsejerne og et omfattende dispensationssystem rummede

sjællandske amter i 1700-tallet. På grundlag af hans oplysninger ses, at husmandsfamilierne udgjorde følgende procentdele af de to kategorier i de her angivne amter:

dog muligheder for at omgå Lovens bestemmelser.

I 1725 udsendte Frederik 4. et nyt forbud, da han »med mishag« havde konstateret, at godsejerne stort set gjorde, hvad der passede dem: Enhver ansvarlig burde indse, at landets beboere til sidst ikke kunne finde levebrød, og hvad der var mindst ligeså beklageligt – «det behøvede mandskab til vor landmilitie...» kunne ikke »avles og opfødes«. Her påbød kongen, at øde gårde skulle besættes med fæstere i løbet af 2 år, og de godsejere, der sad bestemmelsen overhørig, ville blive sat under offentlig anklage. I øvrigt kunne statskassen heller ikke tåle en fortsat nedgang i indtægterne fra landbefolkningens skatter, tiender osv.⁷ Få år senere havde regeringen især godsejere i Thy og på Mors under mistanke for at omgå loven. Her lå en del strøgods, som ejerne kun med besvær kunne inddrive skatter fra, hvorfor de fandt det nemmere at lade kongen fradømme dem sådanne besiddelser. Så blev det op til kongen selv at få opkrævet beboernes penge- og kornskatter.⁸ Ifølge loven skulle gårdnedlæggelser straffes med, at godsejeren fik alt sit gods »forbrudt«, men et så drastisk skridt veg regeringen alligevel tilbage fra.

Da landbrugskrisen i 1730'erne satte ind, og bl.a. fik priserne på jordegods til at

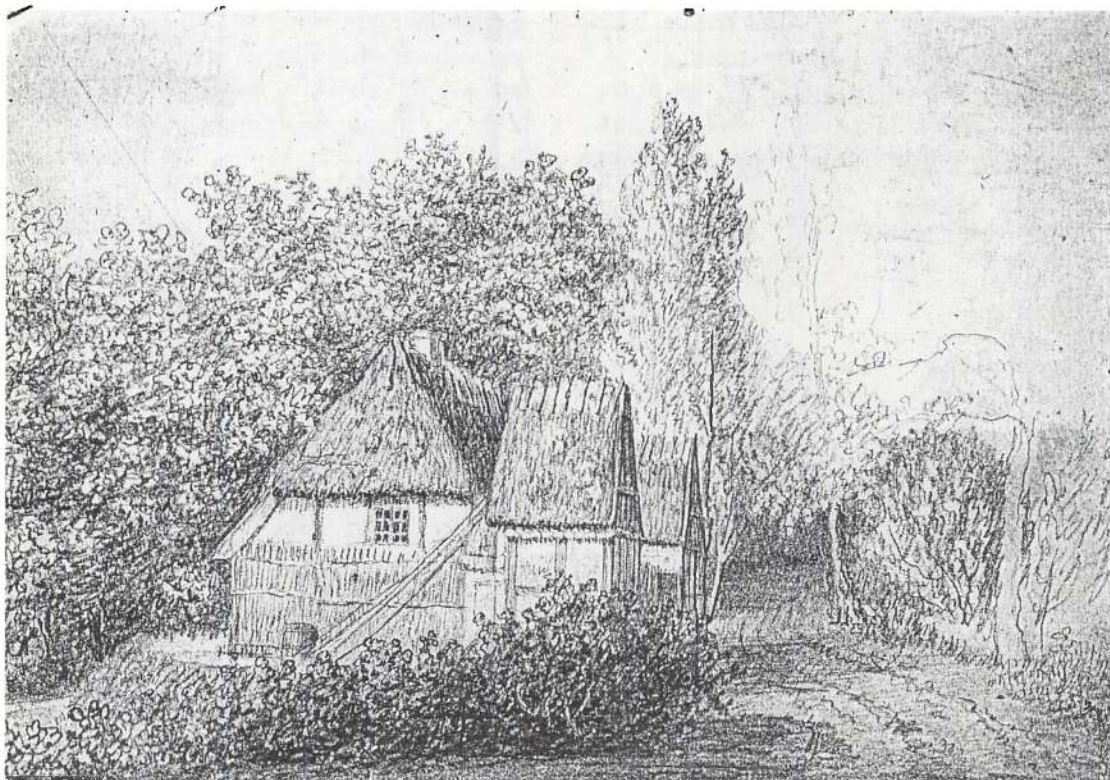

Husmandssted på Fyn – eventuelt bolig for en skovopsynsmand, tegnet af Christopher Faber.

dale, ophævede Christian 6. forbudet. Det skulle nu ikke være nogen forment at indrette deres hovedgård bedre... »i betragtning af situations alvor«, – ihvorvel kongen i princippet ville afvise tanken om nedlæggelse af bønderbrug. En skinbarlig dobbeltmoral lå i den noget florumvundne formulering.⁹

I de følgende år fik foretagsomheden på godsejersiden frit løb. Bondejord blev indtaget med henblik på opførelse af nye store avls- og ladegårde. Og i 1740 måtte regeringen indse, at den begrænsning, man havde håbet, der skulle ligge i 1731-forordningen, aldeles ikke havde inspireret den jordbesiddende klasse til mådehold. De udvidede hovedgårdsarealer betød øget

hoveri for de resterende bønder, og de kongelige indtægter blev tillige mindre. Frederik 4.s gamle forordning fra 1725 blev nu taget frem igen og sat i fuld kraft.¹⁰

Som årene gik måtte det dog erkendes, at straffebestemmelserne i forbindelse med bøndergårdes »ødelæggelse« trængte til en modernisering.

En forordning af 6. juni 1769, der var en ny forbudslov, bestemte, at godsejere, der ikke holdt deres bøndergårde i drift, skulle bøde 50 rigsdaler pr. td. htk. ødegods om året til staten, indtil bondebruget atter var etableret. Nedbrændte gårde skulle genopbygges og forsynes med fæstere i løbet af 3 år, og sognepræsterne skulle bevidne, at der ikke var sket ulovligheder med bønder-



Firsdagen den 3. October.

Bymændene holder møde i den bedst kendte af bøndernes egne institutioner, oldermandslauget. Gårdmandsenker kunne i visse tilfælde få sæde i lauet. Husmænd blev undertiden betegnet som hørende til »plattlauget«. Efter lokale skikke fandtes også en række andre laugsdannelse – eksempelvis karle- og pigelaug, slålaug, klinelaug osv. Under vignetten var følgende rim: På gammel alder glad at lære, er aldrig skam, men altid ære.

jorderne, ved at attestere de oplysninger, som godsejerne herefter skulle indgive til amtstuerne en gang om året. Stramningen overfor godsejerne synes umiddelbart klar, men forordningen indeholdt nu samtidig en del dispensationsbestemmelser. Bl.a. hed det, at nuværende hovedgårdsejere ikke skulle stilles til ansvar for deres formænds forbrydelser, skønt der var nedlagt bondejord efter udgivelsen af 1740-forordningen.

I løbet af 1700-tallet blev enkelte gårdbrug og hele landsbyer udslettet i vidt omfang, medens adskillige hoved- og ladegårde blev oprettet. Gunderslevholm (Gunderslev sogn) inddrog 11 gårde af Tokkerup by i 1727, og ejeren satte kort efter trumf på ved at lade en ny herskabsbolig opføre. I 1730'erne tog Niels Kragh på Egeskov (Kværndrup sogn) »en del bondejord af Kværndrup bys fællesmark...« samt »en del af byens vænge«,

som hans bønder oplyste under en retssag vedrørende deres påståede hoveribyrd. Her gik det ud over en af landsbyens 4 marker. I løbet af 1740'erne tiltog Kragh sig desuden 6–7 bondebrugsjorder i Kværndrup, Lunde og Egeskov byer. De arealer, der fratoges Egeskov by, var godt tilgroet med krat og skov. Bønderne blev derfor sat til at fælde træer og oprydde stubbe, før deres arbejde med at forvandle jorden til ordentligt pløjeland kunne begynde.

Niels Kragh inddrog også andre bondejorder i denne periode, men det er uklart, hvor han tog dem fra. Det skete, at han anbragte nogle husmænd i de tilbageblevne gårdsbygninger, men bønderne, der mistede deres gårde i Egeskov by i 1730'erne, påstod, at de herefter ikke havde noget at leve af, og at de måtte sende deres børn ud at tigge i nabolaget.

Hovedgårdsudvidelserne på Egeskov

gods eksemplificerer de store jordbesidderes bestræbelser på at nyttiggøre sig deres godser, da 1731-forordningen gav dem adgang. Ved at følge forløbet i hovedgårdens arealudvidelser ses imidlertid, at herskabet ikke lod sig genere synderligt af forbud, hverken før eller efter perioden 1731–1740. Et par måneder efter genindførelsen af forbudet i 1740 fik Kraghs enke, Sophie Juel, kongelig bevilling til nedlæggelse af 7 gårdbrug i Kværndrup og nabosognet – tilsammen næsten 40 tønder hartkorn. $\frac{3}{4}$ blev lagt til hovedgården, men resten blev dog givet bønderne som »kompensation«.

I tilfældet med Egeskov kan det konstateres, at både lokale og centrale statsmyndigheder faktisk søgte at få udredt gods ejerens dispositioner, for at afgøre, om loven var blevet overtrådt. Deres forsøg strandede imidlertid i høj grad på den omstændighed, at de klagende bønder hverken kunne huske eller på nogen vis dokumentere, hvornår og hvordan jorderne var blevet frataget dem. Herredsfogeden afhørte også ladefogeden på Egeskov, men belejligt nok var hans hukommelse mindst ligeså dårlig. I den lovbestemte indberetning til generallandvæsenskollegiet 1768, forlangtes der bl.a. oplysninger om nedlagte bønderbrug og om nedlæggelsestidspunkterne, men ejeren af Egeskov gods forbigik roligt dette punkt i sin besvarelse.¹¹ Der er grund til at antage, at eksemplet fra Egeskov ingenlunde var enestående, når det gjaldt om at ignorere regeringens befalinger og forbud.

Alt i alt var regeringens holdning til bøndergårdens nedlæggelse gennem hele 1700-tallet noget vaklende og inkonsekvent. Bedre blev det næppe, at kronen selv overtrådte forbudene i vidt omfang i forbindelse med de store rytter- og kron-

godssalg fra midt i 1760'erne, hvor oprettelse af nye hovedgårde til køberne medførte nedlæggelse af bønderbrug. F.eks. blev Valbygård ved Slagelse i 1774 praktisk talt anlagt ovenpå landsbyen Store Valby, hvorved dens 17 bondegårde forsvandt; rundt om i landet kom alene kirkerne til at stå som vidnesbyrd om sådanne nedlagte landsbyer.¹²

Gårdenes faste afgifter

Under den ny matrikels udarbejdelse i 1680'erne blev skatteansættelsen (hartkornsvurderingen) baseret på opmålinger, bonitetsvurderinger og brugshyppighed for hver af gårdenes agre, og enheden »tønder hartkorn« anvendtes til at udtrykke de enkelte brugs skatteevne.

Det var altså størrelsen af det dyrkede areal, jordens godhed samt andre ressourcer som græsning, høslet, tørveskær og skov, der indgik i skatteansættelsen, og efter en kompliceret skala blev skattebyrderne således fordelt på en mere rimelig måde end tidligere.

1688-matriklen førte bl.a. til en gennemsnitlig reduktion af hartkornet med $\frac{1}{3}$ i forhold til 1664-matriklen, men skønt de ny satser i starten virkede retfærdige i de fleste tilfælde, opstod der, som tiden gik, stadig flere skævheder pga. nyopdyrkninger, frasal, udparcelleringer osv.

Indtil 1746 udgik der hvert år en forordning om hele matrikels-skattekomplekset, men derefter blev hartkornsskatterne påbudt en gang for alle og ændredes ikke før med skattereformen i 1813. Statsstyrelsen tog ganske vist i 1768 skridt til en omlægning af skattepolitikken, men arbej-

Skattebyrderne for en gennemsnitsfæstegård 1663–1802.

Periode	Nominel skat Rigsdaler årligt pr. gård:			Gennemsnit af kapitelstaksterne for Jylland, Fyn og Sjælland. Skilling pr. tønde:			Indeksberegnet skat.					
	Med/uden tjeneste- folk	Heraf korn- værdi		Rug	Byg	Havre	Gård med tjeneste- folk: Beregnet ud fra			Gård uden tjeneste- folk: Beregnet ud fra		
							Rug	Byg	Havre	Rug	Byg	Havre
1663–69	7,9	7,9	0,6	127,3	108,1	56,1	100	100	100	100	100	100
1670–79	13,6	13,1	2,4	137,5	105,0	56,4	159	177	171	154	171	165
1680–89	15,2	14,3	2,6	132,0	100,7	52,6	186	207	205	175	194	193
1690–99	16,8	15,9	4,4	194,3	133,3	74,0	139	172	161	132	163	153
1700–09	15,1	14,6	3,2	176,5	119,4	63,2	138	173	170	133	167	164
1710–19	21,5	20,7	6,7	182,1	129,6	74,9	190	227	204	183	219	196
1720–29	18,0	17,5	1,9	175,2	120,5	72,9	166	204	175	161	199	170
1730–39	14,7	14,2	2,2	144,2	101,5	60,1	164	198	174	159	191	168
1740–49	16,1	15,6	4,2	198,6	135,5	84,1	131	163	136	127	158	132
1750–59	15,5	15,0	4,0	180,7	132,0	83,0	138	161	133	134	155	128
1760–69	18,5	16,6	2,8	231,7	155,0	97,4	129	163	135	115	147	121
1770–79	20,4	17,9	5,4	255,6	161,2	103,4	129	173	140	113	152	123
1780–89	22,5	20,0	6,8	317,7	220,2	143,2	114	140	112	101	124	99
1790–99	23,6	20,8	1,3	313,5	204,7	139,0	121	158	121	107	139	106
1800–02	25,9	23,1	5,2	564,0	313,9	181,6	74	113	101	66	101	90

Man ser, at fæstegårdenes nominelle skattebyrde var lidt højere, når tjenestefolkenes skatter blev medregnet, men målt over tid var tendensen den samme. Den nominelle skattebyrde, der i 1660'erne var på ca. 8 rdl. årligt, steg til over det dobbelte i årene frem til det andet 10-år af 1700-tallet (under Store nordiske Krig). Også den indeksberegnede skattebyrde nåede et maksimum på dette tidspunkt. Siden faldt den nominelle skat og nåede et minimum med lavkonjunkturen i 1730'erne, hvorefter en generel stigning satte ind. Den indeksberegnede skattebyrde var derimod faldende i hele perioden efter 1720, og faldet var så markant, at skatternes tyngde ved 1800-tallets begyndelse var kommet ned på ca. samme niveau som i 1660'erne, uanset hvilken kornsort beregningerne foretages ud fra. Skatterne steg tydeligvis ikke i takt med inflationen under de stigende konjunkturer efter 1730'erne, men først i 1802 tog regeringen fat på at ændre skattesystemet.¹⁴

det ville blive særdeles stort, og efter regeringsskiftet i 1772 måtte man stille det i bero.

Den første trediedel af 1700-tallet eksperimenterede regeringen med at opkræve korn in natura eller i penge, eller i visse år stille skatteyderne frit mht. betalingsmåden. Skatteudskrivningen blev justeret efter de aktuelle krav til statshusholdningen; snart var det krigstilstande og forskellige udenrigske hensyn, snart var det kornpris-

niveauet, misvækst o. lign. der bestemte betalingsmåden.

De idelige forandringer i skatteudskrivningsmetoden var ret forvirrende for landbruget og ikke mindst for bønderne. Udgifterne i anledning af den nordiske krig medførte kraftige skattestigninger. En almindelig gård måtte da betale, hvad der svarede til ca. 21 rdl. om året, hvor den i århundredets begyndelse havde kunnet nøjes med at erlægge ca. 15 rdl.¹³

Til hartkornsskatterne kom konsumtionsskatten, på landet benævnt familie- og folkeskat, der pga. statens problemer med at få den opkrævet var bortforpagtet det meste af århundredet.

Endelig blev der i 1762 udskrevet en ekstraskat med henblik på hærens forstærkning, og den gik hen og blev til en regelmæssig afgift, der først faldt bort i 1812. Ekstraskatten var 8 sk. pr. måned pr. individ, og husstandsoverhovederne skulle være statens garanter for den, hvad enten de var godsejere eller bønder. Hvis sognepræsten ville attestere, at ekstraskatten burde bortfalde for særligt fattige personer, måtte herskab eller husbond med andre ord punge ud med de manglende beløb.

Landbrugets skatter og afgifter til staten var flere i perioden end de allerede nævnte, men udskrivningerne kom uregelmæssigt, og taksterne svingede. Der skulle bl.a. betales marchpenge til soldater, og der skulle gives krigsstyr i år med krigstilstande. Som kort opsummering af forholdene kan det siges, at perioden ca. 1730–1760 tilsyneladende ikke gav skattepålæg, der bebyrdede bønderne ekstraordinært. Fra 1760 blev der udskrevet en række ny skatter, men samtidig var skatteevnen også blevet bedre pga. konjunkturopgangen og de indledende landboreformer. Spørgsmålet om fæstegårdmændenes skattebyrder i løbet af 1700-tallet er ikke undersøgt til bunds, og i følge Claus Rafner (1986) kan de samlede pålæg for en gård af gennemsnitsstørrelse kun opgøres, målt såvel nominelt som i indekstal ud fra kapitelstaksterne på rug, byg og havre. Hans opgørelser fremgår af ovenstående tabel.

Bønderne skulle desuden erlægge forskellige ydelser in natura (f.eks. korn) til de lokale embedsmænd, og endelig vok-

sede rækken af afgifter til sogn eller amt, idet omkostninger til skole- og fattigvæsen, vej- og broanlæg m.v. skulle dækkes.

Øst for Lillebælt var gårdene som oftest på mellem 5 og 8 tdr. htk., men i Jylland var gårdstørrelserne yderst forskellige. I den frugtbare Gudenådal havde gårdene f.eks. kun 3–4 tdr. htk., men i Nord- og Vestjylland var hartkornet pr. gård undertiden flere gange større. Der sad normalt kun en bondefamilie på gårdene øst for Bælterne, medens det i magre jyske egne ikke var ualmindeligt med gårdfællesskaber af forskellig slags. 2–3 bønder kunne drive en gård, uden at de nødvendigvis alle beboede den med deres familier.

Indfæstningen

I 1600-tallet kaldtes denne pengeydelse i reglen stedsmål. Indfæstningen var den sum, en ny fæster skulle erlægge til herskabet ved gårdfæste, men dens størrelse var i høj grad bestemt af de aktuelle omstændigheder. Spørgsmål om aftægtsyndelse til den forhenværende fæster, forsørgelsespligter overfor syge og »vanvittige« familiemedlemmer, bedriftens almindelige tilstand ved overtagelsen, formandens (den tidligere fæsters) restancer til herskabet eller godsejerens personlige fæstepolitik var faktorer, der blev afvejet, før beløbet blev fastsat. Af de såkaldte fæstekontrakter (fæstetilsigelser), som herskabet lod opstille forud for fæsterens officielle tiltræden, fremgår, at der i reglen fandt forhandlinger sted mellem bonden og hans herskab, idet godsforvalteren repræsenterede herskabet. Her nåede parterne frem til en for begge acceptabel ordning, hvor det naturligvis ikke kun drejede sig om indfæstningssum-

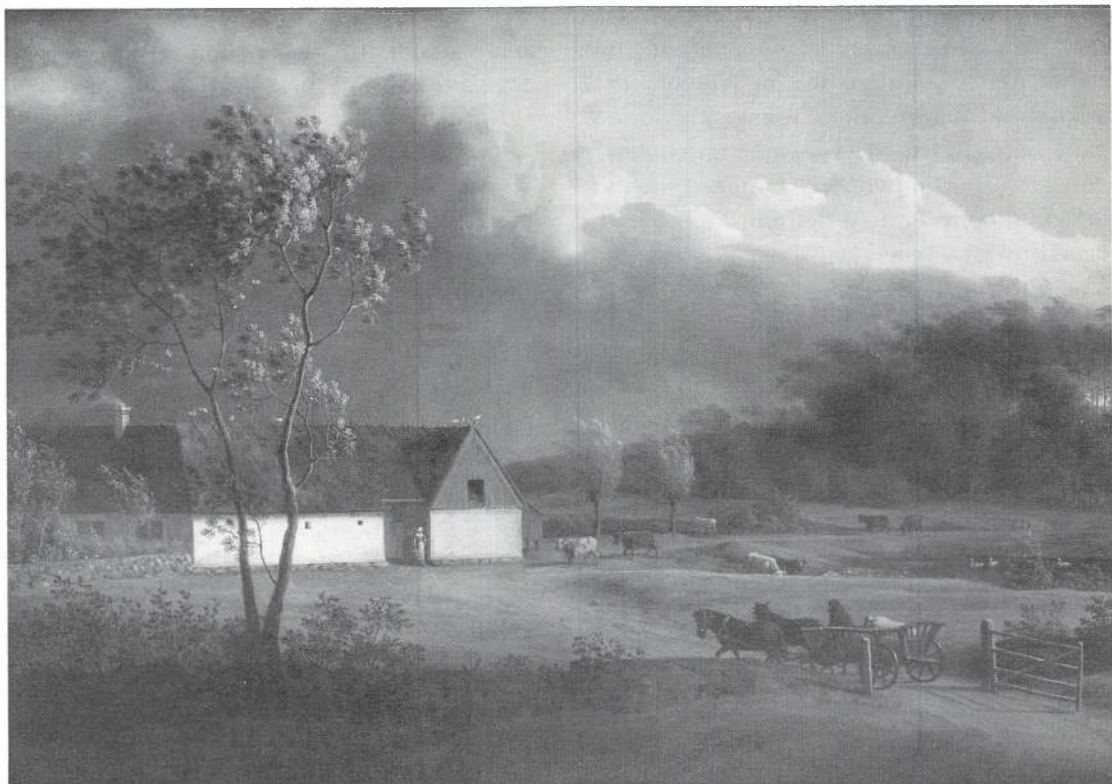

Eigård i Ordrup, en udflyttet gård under Bernstorff gods (se s. 311), malet af Jens Juel.

mens størrelse. Man forhandlede om alle væsentlige spørgsmål vedrørende fæsterens og gårdens pligter og ydelser. Fæstekontrakterne er ikke bevaret i større omfang, men de viser et mere nuanceret billede af fæsteforholdene, end de lange rækker af fæstebreve.

Generelt steg indfæstningsbeløbene støt over hele landet i årtierne frem mod reformtiden. En undersøgelse af flere tusinde fæsteindgåelser på godser i alle landsdele har dannet basis for beregninger af de gennemsnitlige indfæstningsbeløb i perioden 1720–1759. Fra Jylland fås $14\frac{2}{3}$, Sjælland $13\frac{1}{2}$, Lolland 22 (materialet herfra var dog sparsomt) og Fyn 58 rdl. Indfæstningerne på Fyn var gennemgående 4 gange

større end på Sjælland og i Jylland, og hvis gårdhartkornets størrelse tages i betragtning, gav fynboerne omtrent 5 gange mere end sjællænderne, men kun 3 gange mere end jyderne.¹⁵

Forholdene var dog langt fra så enkle, som gennemsnitsberegningerne får dem til at syne. Gårde, der lå side om side under samme godsadministration, kunne være overdraget på vidt forskellige betingelser, afhængigt af de ovenfor nævnte sociale og økonomiske forhold hos den afgæede og nytillkomne fæster.

Ret typisk er en situation fra Gerdrup gods (Boeslunde sogn), hvor herskabet i 1760'erne undertiden afstod fra indfæstningen (der var 20–50 rdl. for en helgård),

da en søn skulle overtage faderens gård, med den motivering, at »han stadig har tjent sine forældre trolig og vel og intet bekommet derfor uden føde og klæder«. ¹⁶

»I betragtning af at husene på stedet er ganske forfaldne, vorder (bonden) for indfæstning befriet«, hed det ganske hyppigt i fæstebrevene, bl.a. i dem, der udstedtes på Voergård og Rugtved godser i Vendsyssel. En forsiddet gård på 1–2 tdr. htk. under Rugtved blev i 1759 overleveret en ny fæster, og han fik fra hovedgården 7 skæpper byg og 9 tønder 4 skæpper havre til vår-sæd, og »siden der ingen besætning var til stedet, har jeg (Reedtz) givet fæsteren Jens Andersen dertil et bæst og penge 20 rdl. samt et stykke bøgetræ i skoven, og endelig er han og frigiven for dette års august kvar-tal (skatter)«. De kontante pengeindfæstninger på Voergård gods svingede mellem 5 og 60 rdl. i 1750'erne, og på Rugtved kan de i samme periode anslås til 10 rdl. i snit. Imidlertid kom stort set hver femte fæster til at slippe for indfæstninger på de to god-sområder i denne tid. ¹⁷ Disse fritagelser og den kontante hjælp fra hovedgården til nye fæstere skal ikke tages som et udtryk for herskabernes særlige godhjertethed. Gods-administrationen traf sine dispositioner ud fra kalkulationer over, hvad der på lidt længere sigt betalte sig bedst. De utallige fritagelser for landgildeydelsen, de direkte hjælpeaktioner med hensyn til såsæd, krea-turbesætning, bygningstømmer osv. – ja endog fritagelserne for at betale de kongelige skatter en tid, tog godsejerne sig betalt for ved at forlange mere hoveri (se s. 332). De hyppige bortfald af indfæstning og/eller hjælp fra hovedgården ved tiltrædelse af fæste gør beregningerne over de gennem-snitlige indfæstningssummer ret fiktive. Med bred erfaring på dette område har

Fridlev Skrubbeltrang dog hævdet, at gen-nemsnitstallene med nogen ret kan benyt-tes som konjunkturmålere. ¹⁸

Landgilden

Uanset indfæstningsforholdene skulle landgilden udredes af bonden i overens-stemmelse med godsets jordebog. Da den i reglen var sædvanebestemt og lå fast gen-nem lange perioder, blev den ikke altid specificeret i fæstebrevet.

Byg, rug og havre var de almindelige bestanddele, men vægten af de 3 kornsorter var indbyrdes forskellig og egnsbestemt. Øst for Bælterne var byggen normalt vigtigste ydelse, ligeledes visse steder i Jylland. I de nordvestlige egne var det ofte rug, der skulle leveres i de største mængder. Kornet udgjorde det meste, men der skulle også gives andre naturalier, og medregnes en stor mængde småredsler, bliver det til en mangfoldighed af produkter.

Bønderne under Kalø (Bregnet sogn) måtte i 1600-tallet, hvor de var lensbønder, aflevere følgende varer til slottet: Rug, havre, malt, gryn, smør, honning, fedesvin, plovøksne, øksen – at stalde og føde – malkekøer, fedekøer, får med lam, gæs, høns og småportioner af havre – desuden saltede sild og ditto torsk, ål og flyndere. ¹⁹

For 1700-tallets gårdfæstere var der langt fra tale om et lignende sortiment. Landgilden og især småredslerne omregnedes trinvis til penges værdi, og ydelserne indbefattede efterhånden ofte nogle mark eller rigsdaler. Hvad de gamle Kalø-bønder måtte levere, illustrerer dog, at landgildenaturalierne hvert sted afspejlede den lokale produktfremstilling. På Dragsholm

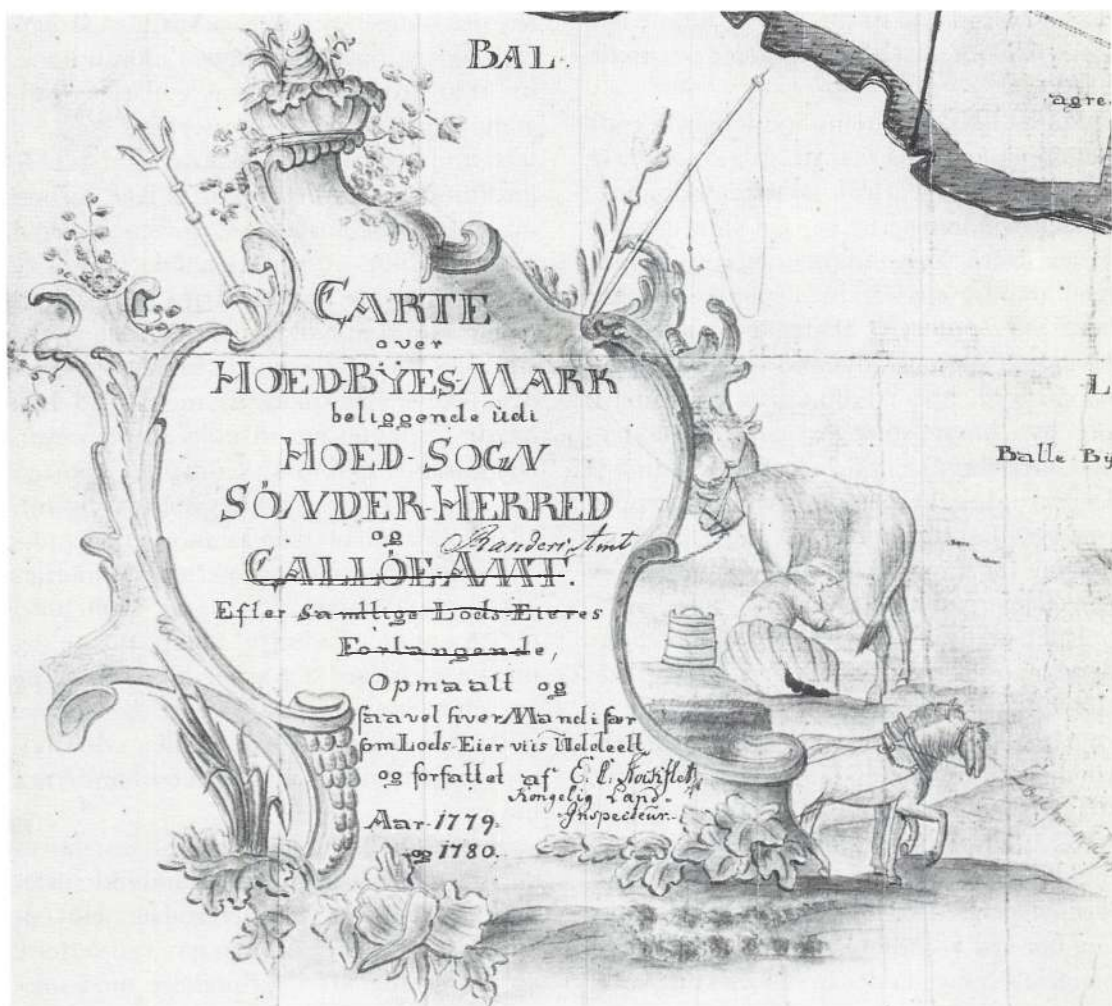

Et par heste trækker et vognlæs, medens en kone er i færd med at malke. Glimt af arbejdslivet, som landinspektøren eller en af hans assistenter blev inspireret til at tegne, da kortet over Hoeds bymark blev udfærdiget i forbindelse med udskiftningen 1779–80.

gods i Odsherred blev småredslerne allerede tidligt i 1700-tallet konverteret til penge. De havde ellers bestået af 1 lam, 1 gås, et par høns og 20 æg for en almindelig gård; omkring 1750 betalte fæsterne i stedet 5–6 mk. Her var den øvrige landgilde i hovedsagen byg – godt 1 tønne pr. ibrughavende hartkorn; smør og lidt rug og

havre skulle stadig leveres, men havde ikke større vægt.²⁰

Billedet var nogenlunde det samme på det øvrige Sjælland, dog leverede man undertiden også hovspind, men her er vi inde på noget, der nærmer sig hoveri.

Rytterbønderne skulle gennemgående udrede den meste landgilde i penge, og da

de som oftest var fri for hoveri, kunne der være tale om adskillige rigsdaler pr. tønde hartkorn.

På det fynske Erholm-Søndergårde gods betalte en gård på 6–7 td. htk. 5 tønder 2 skæpper byg og 5 rdl. 2 mk. i landgilde, medens småredslerne var får, lam, fjerkræ og æg. Det var en sammensætning, der gik igen mange steder, hvor pengeafløsning ikke var indført.²¹ Skaføgårds fæstere i Hvilsager sogn i Østjylland ydede af gårde på ca. 8 td. htk. i 1700-tallets begyndelse rug, byg, havre, smør, brændsvin og foder-nød, her nævnt efter varernes betydning. Det ser ud til, at mængden var 20 skæpper rug og 20 skæpper byg pr. gård, medens målene for havre- og smørleverancerne er vanskeligere at omskrive.²²

I det vestjyske Åstrup sogn under Sønder-skov gods fæstede bønderne i vid udstrækning halve, tredie- eller fjerdedele af en gård. En bonde på en mindre gårdspart ydede i slutningen af 1730'erne 5 skæpper rug, 9 skæpper byg, 10 skæpper havre, 1 svin, 2 lam, ½ gås, 1 høne, 10 æg samt 2 mk. 2 sk. i gæsteri og endelig 2 rigsdaler i »frihedspenge« for hoveriet. Herskabet var dog her ved at indføre en mere omfattende pengeafløsning, så der fremover kun skulle leveres korn in natura. Imidlertid fortsatte pligten til at yde andre produkter, der var at finde eller fremstille på denne hedeegn. Ved siden af landgilden skulle beboerne i Åstrup således levere en skæppe tyttebær (krøsbær) om året til herskabet, og i Terpling og Tvilho byer (Brørup sogn) skulle bønderne levere uld og hør, spundet og bundet til hoser, eller de skulle aflevere vævet klæde til deres herskab på Sønder-skov.²³

Mange steder var landgilden blevet ned-sat, efter at 1688-matriklens reviderede

skyldsætninger var trådt i kraft, men her-efter lå afgifterne i *hovedsagen* uforandrede, indtil lovgivning i 1792 gav godsejerne adgang til at forhøje dem i forbindelse med udskiftninger. I Danske Lov og i senere forordninger fandtes egentlig ikke forbud imod landgildeforhøjelse; lovens 3-13-14 bestemte blot, at »ingen bonde skal være pligtig at levere andet enten i varer eller i penge, end som han står for i jordebogen«. I praksis blev det fortolket således, at bon-den ikke måtte afkræves mere, end han havde forpligtet sig til ifølge fæstebrevet. Når forhøjelser praktisk talt ikke kom på tale før 1790'erne, skyldtes det utvivlsomt, at herremændene ikke kunne se deres for-del ved at tage sådanne skridt. Bøndernes kornprodukter var ofte urene, skønt de i reglen kunne afsættes til købmændene, og mange godsejere tog landgilderestancerne let, efter som de fandt bedre og sikrere indtægter ved hovedgårdsavlen, der hovedsageligt holdtes i gang med bøndernes hoveri.

Nyere forskning har kunnet fastslå, at der trods alt fandt mindre landgildejusteringer sted på de enkelte godser. Hoved-tendensen var dog, at man gav nedsættelse af midlertidig art i forbindelse med mis-vækst o. lign., hvilket sjældent kom til at fremgå af jordebøgerne. Landøkonomen og godsejeren Fr. von Buchwald takserede i 1780'erne landgildens værdi i godsøkonomen til bare ¼ af, hvad produktionen med hoveri indbragte, og det ses også, at J. Scheel på Gammel Estrup endnu i slut-ningen af 1700-tallet kun forlangte 4 rdl. i landgilde af gårde på omkring 8 td. htk.²⁴

Tienden

Bønderne ydede tiende af både kvæg og korn – eventuelt også af andre af bedriftens produkter. Kvægtienden havde efter Danske Lov en ubekvem form, idet bonden kunne risikere at blive afkrævet det først tillagte søl eller ungt kreatur, men fra 1740 blev tiende af kvæg konverteret til en pengeafgift. I Jylland og på Fyn var kvægtienden traditionelt tredelt i lighed med korntienden, men på Sjælland med øer skulle den i reglen kun oppebæres af præsterne.²⁵

Hvad korntienden angik, foretrak de fleste godser, meget forståeligt, at få leveret den i kærven; så kunne hovedgården udnytte halmens foderværdi. Tiendetagerne havde det meste af 1700-tallet det store ord, når det gjaldt diskussion om en afløsning af korntiende med penge; i relation til hovedgårdsøkonomien kunne de fleste godsejere ikke se deres fordel ved at give afkald på naturaltienden. I nogle tilfælde blev tienden dog sat i forhold til bondens hartkorn og afløst med rede penge, hvorved afgiften kom til at glide ind på linie med hartkornsskatten.²⁶

Frederik 4. lod i 1708 en forordning udstede med adresse til »en del misbrug og opholds afskaffelse ved tiendetællingen...« i landet. Af dens forbud og påbud fremgik, at godsejere/tiendetagere tilsyneladende udnyttede deres position ret groft, »... idet de ikke vil lade sig nøje med kornet, som det på hvert sted falder, ja kræve og tage større og bedre ager end dem, som almuen selv bekommer, – ja utilbørlig bebyrde bønderne med agen og riden og bruge deres heste og vogne ved tællingen, som de er pligtige til selv at forskaffe«.

Det blev understreget her, at tiendeta-

gerne skulle varsle bønderne i god tid, når de sidstnævnte havde fået deres korn bundet op på marken. Måtte bonden alligevel vente forgæves på tagernes fremmøde, skulle han have lov til at lade sit korn indkøre efter 3 timers forløb, hvis han sørgede for, at 2 dannemænd kunne bevidne forløbet på tinge. Vidnerne skulle samtidig kontrollere, at »forsvarlige« neg eller traver blev efterladt til tiendetageren på ageren. Tiendetageren skulle også godvilligt tage imod det korn, der nu engang var modnet på de særskilte agerstrimler, og ikke snyde bonden ved at forlange afgrøderne udleveret efter deres højeste kvalitet i forhold til årets hele høst. Hvis kornet skulle transporteres over en mils vej fra agrene, var det ikke bondens pligt at gøre det, fordi han »på de tider har nok at bestille med (egne) heste og vogne«. Hvis reglerne blev overtrådt, skulle tiendetageren betale pengebøde til kirkeblokken. Som modvægt pålagde forordningen bonden at lade negene opbinde redeligt og ikke prøve at gøre tiendekornet mindre kompakt end de neg, han selv måtte hjemføre.²⁷

Ikke mindst de jyske godsejere vedblev at have interesser i at få tienden leveret i kærven af hensyn til studeproduktionen ved hovedgårdene. Under vinterstaldningen skulle der store kvanta foder til.

Løsningen af tiendespørgsmålet optog sindene i ikke ringe grad i landboreformperioden. Amtmanden Frederik Hauch erklærede, at kun 3 ud af 9 godsejere i det nordvestlige Jylland havde tilkendegivet, at de var i stand til at give afkald på korntienden in natura. Selv havde Hauch på sit gods, Højris på Mors fået en ordning med bønderne, der gik ud på, at de leverede tiende enten i skæppen eller i penge med 3–4 mk. pr. td. htk. Grev Wedell på We-

dellsborg (Vestfyn) anbefalede, at man lod bønderjorderne opmåle med henblik på en helt ny fastsættelse af tiendeydelserne.²⁸

Landinspektør D. Wesenberg hævdede bl.a., at tienden gjorde hoveribyrden ulige bønderne imellem. Hermed skulle vel forstås, at mange hovedgårdsejere var kommet i besiddelse af uforholdsmæssigt store mængder tiendekorn som følge af køb eller forpagtninger. Dette indebar mere arbejde med hovtærskningen samt med gødsknings- og avlsarbejdet for hoveripligtige gårde.²⁹

Pligten til at yde tiende af kvæg var egentlig blevet forandret ved lov allerede i 1740'erne. Men tiendetagerne hævdede fortsat at have krav på bøndernes afgrøder af forskelligt, der ikke var korn. I mange egne eksisterede en slags hævde på at få tiende af humle, kartofler, vikker, bønner, hør, hamp o.a. plantearter. Sådanne krav virkede ikke just befordrende for bondens lyst til at indføre nye vækster, hvad enten det nu var i haven eller i markrotationen.

Selv blandt de moderat-liberale godsejere voksede dog efterhånden en erkendelse af, at tiendetagernes mere eller mindre lovhjemlede rettigheder burde beskæres.³⁰ Personligt var Chr. D. Reventlow ikke særlig fremskridtssindet i netop dette spørgsmål, og det endte med at blive hans synspunkter, der i hovedsagen prægede en forordning om tienden. Den udgik først i 1796 og opfordrede blot tiendetagere og -ydere til at forhandle sig tilrette i hvert tilfælde.³¹ Det blev herved, indtil en forordning af 8. januar 1810 fastslog, at enhver der stillede krav, skulle have mulighed for at afløse tiendeydelserne med en bestemt årlig afgift.

Afgifterne for husmænd, landhåndværkere m.fl.

Denne del af befolkningen var ca. 1770 formentlig mere end dobbelt så stor som gårdmandsklassen, når det angik Sjællandsområdet. I resten af landet var gruppen generelt mindre iøjnefaldende.

Jordebøger fra det østjyske Skaføgård gods viser, at husmænd med eller uden jord, håndværksfolk og en enkelt lille mølle-fæster tilsammen udgjorde 40,6% af fæsterne i 1712 og 43,1% i 1779; her var forskydningen mellem gårdmænd og husmænd altså ikke så drastisk i løbet af 60–70 år.³²

Husmænd o.a. med jord svarede skatter i forhold til hartkornet, ligesom de forholdsmæssigt måtte bære deres del af de »kommunale« afgifter, men blev i lighed med gårdmændene tilstået lettelser i år, hvor regeringen blev nødt til at lempe skattekravene pga. misvækst, lavkonjunkturer eller kvægpest. For eksempel forordnedes det i 1746 til opmuntring midt i »den fordærlige kvægsyges rasen«, at beboere, der var fæstet på hovedgårdstaksternes jord, skulle være fri for konsumtionskatten »for sig selv, hustruer, børn og folk, også selv om de kan anses for mere end ½ tønne hartkorns sæd«.³³

Husmænd betalte ligesom aftægtsfolk og inderster ekstraskatter, men som nævnt, kunne de undertiden få fritagelse pga. fattigdom; samtidig kunne de prøve at blive fri for at yde naturalier til præst og degn, men disse omstændigheder udløste ofte lange skænderier og retstrætter. Hvad de lokale gejstlige oppebar fra sognemenighederne, var meget forskelligt og sædvanebestemt rundt om i landet. Undertiden

reb jorddrotten ind i stridighederne og esolverede uden særlige hensyn til gældende lov, hvad parterne skulle holde sig il. I 1750'erne indgav f.eks. hr. Gram, legn i Hårslev sogn på Fyn, en harmfælsfuld klage til den grevelige administration på Gyldensteen, fordi husmændene havde vægret sig ved at levere ham 2 kæpper havre årligt. Grev Reuss, der forvaltede godset, svarede, at »endskønt der i oven og forordningerne ikke findes noget der, at husmændene skal yde korn til degnene, – så dog siden det er en gammel etthedsret, som degnen og hans formænd har nydt, skal forvalteren være degnen hjælpsom...« med at inddrive den omtalte tavre hos de modvillige. Reuss understregede dog, at pligten kun skulle gælde grevkabets gamle husmænd, og at de husmænd, som på det seneste var blevet etableret i sognet, skulle gå fri.³⁴

Bortset fra de kongelige skatter og andre afgifter til offentlige formål måtte husmandslagene i overvejende grad bære den amfundsbyrde, der hed militærtjeneste. Set med deres øjne var pligten til at gå i soldat, alternativt at sende en af familiens sønner afsted, antagelig det tungeste offer.

Som anført s. 258 var gårdmændenes indfæstningsbeløb eller indfæstningsbetingelser overordentlig forskellige, og når det gjaldt husindfæstninger, fremstår de på landsbasis som endnu mindre konkrete betingelser i det meste af 1700-tallet. Flertallet af husene var på 4–6 fag, nødtøftige i indfæstning, men når det drejede sig om boliger for håndværksfolk, var de normalt af bedre standard; f.eks. havde herregårds- og landsbysmedene som følge af deres betydningsfulde funktioner i reglen langt bedre betingelser end de fleste.

I nogle sjællandske egne forlangte her-

skabet op til 4 rdl. af husmændene som indfæstning. I mange tilfælde overlod man det til familien selv at opføre huset, og lå der jord til, blev 2–4 rdl. eventuelt forlangt i indfæstning, hvorefter fæsteren kunne regne med at beholde huset »sin livs tid«. Undertiden blev også såkaldte fæstemål indgået på huse, som ifølge kontrakterne kunne opsiges med ¼ eller ½ års varsel, men alligevel blev nogle rigsdaler betalt som erkendtlighed til godsejeren.

I de mange situationer, hvor gårdbrugernes tilliggender blev inddraget under hovedgårdsarealet, blev husmandsfamilier anbragt i gårdbygningerne eller i resterne af dem, og her kom spørgsmålet om at erlægge indfæstning sjældent på tale.

I øvrigt blev det hen imod midten af 1700-tallet stadig mere almindeligt, at småfolk fik mulighed for selv at bygge et hus, hvor der ikke forlangtes afgift, men til gengæld blev deres arbejdskraft udnyttet af hovedgården. Mønstret var gerne, at den næste generation af husets beboere både skulle betale huspenge og levere arbejde til godsejeren. Måske skulle der endog gives indfæstning; sådanne ordninger var på overskuelig sigt en god gevinst for herskabet.

Mønstret i det sociale hierarki kunne allerede i første halvdel af 1700-tallet på det nærmeste sammenlignes med en kinesisk æske: Gårdfæsteren kunne lade husmænd og inderster slå sig ned i et eller flere selvbyggede huse (undertiden 2–3 familier i samme bolig) bekvemme steder på gårdens grund. Så var bonden husbond i første instans for nogle undergivne og opkrævede kongelige skatter og huspenge/landgilde af dem. For visse bønder var sådanne arrangementer med til at holde økonomien i balance. Man udnyttede hin-

anden i det lokale samfundssystem, hvor man end stod på den sociale rangstige.

Som herremanden kunne beklage sig over gårdfæsterens restancer eller over de elendige hovbud, han stillede med, kunne også gårdmanden beklage sig over, at husmænd og inderster på gårdens grund ikke ydede det arbejde for ham, som var aftalt. Det var også et udbredt irritationsmoment blandt fæstebønder, at de (i reglen ifølge kontrakt) skulle pløje og harve et mindre jordstykke for deres lejere/fæstere og tillade dem at få græsset en ko eller et par får. Husmænd og -kvinder, der havde matriku-

lerede jordstykker, var tiendeydere som andre jordbrugere. Naturalie- eller pengeafgiften for deres tiende varierede efter egens eller godsets traditioner. Rasmus Søbye på Skaføgård gods i Hvilsager sogn gav i 1770'erne 1½ skæppe rug og 2 skæpper havre årligt i kirketiende; kornet blev undertiden omregnet til penge.³⁵ Men hvis en husmand hverken havde egen korn- eller kvægvavl, kunne han – i det mindste det sjællandske område – komme til at betale 2–4 rdl. om året til kirken samt en høstdag til præsten.

Debatten og litteraturen om landboreformer

Begyndelsen til en form for debat om landbrugsforhold blev allerede taget omkring 1736, men det kom ikke til offentlighedens kendskab. Det nyoprettede Kommercekollegium havde indkaldt forslag til forbedringer af landets økonomi, og Nicolai Ostorff foreslog i en betænkning, at hovedgårdene blev uddelt til bønderbrug; Matthias Thausborg fremsatte også ideer, der lå tæt på Ostorffs, og endelig anbefalede Samuel G. Meyer, at man afskaffede alt hoveri. Kollegiet tog dog ikke disse bidrag til nærmere overvejelse, og de sank hen i glemsel.¹

Fra 1757 udgav universitetets prokansler Erik Pontoppidan tidsskriftet »Danmarks og Norges Oeconomiske Magazin« under regeringens protektion og med almindelig lempelse af censuren. Mange bidragydere foretrak dog at optræde under pseudonym eller anonymitet. En af de første artikler kom således fra en unavngiven forfatter, der, efter at have besøgt Fyn, konkluderede, at fællesskabet på jordegodserne var så tyngende og kompliceret, at det trykkede priserne på landbrugsarealerne. Der måtte udskiftninger og indhegninger til i lighed med, hvad man så i Holsten.² Andre anonyme skribenter var ude i samme ærinde; også på Sjælland var fællesskabet til hindring for rigtig udvikling, hed det. Det var også beklageligt, at landet havde så mange fordrukne bønder, som med deres dårlige opførsel og sløvhed kun var et slet eksempel for den opvoksende ungdom.³

J.S. Sneedorff, professor i statsvidenskab ved Sorø Akademi, tog imidlertid bonden i forsvar i tidsskriftet »Den Patriotiske Tilskuer« (1761). Han understregede, at bondestanden var den »vigtigste af alle stænder«, den fyldte mere end nogen anden, og

dens arbejde var hele samfundets økonomiske grundpille; det var således skammeligt, at bønder ikke nød en ligeså fri og trykposition som andre folk. I 1763 var tidsskriftet ved at gå ind, men Sneedorff nåede i en af sine artikler at proklamere, at bonden burde have selvejendom, »og han skal ikke mere behøve formynder end andre folk, som er komne til skelsår og alder«...⁴

Kollegaen i Sorø, A. Schytte sluttede sig til Sneedorff, for så vidt menneskesynet angik. Regimentskriveren N. Schelde, der var af bondeslægt, gik endnu videre i et socialt og politisk engagement med en sønderlemmende kritik af det bestående gods-system og af herremændene, som efter Scheldes opfattelse havde tiltaget sig en lovstridig myndighed over bondestanden. Han anklagede bl.a. godsejerne for at forsøge at binde også kvinderne til fødestavnen.⁵

Inspirationen fra England

Blandt de mange, der tidligt ytrede sig på skrift om landvæsensforhold, var Frederik Lütken. I »Oeconomiske Tanker til højere Eftertanke« (1755–1761) plæderede han for, at Danmark lagde sig efter den engelske linie (bønder som frie forpagtere). Hans bror, Otto Diderik Lütken – ligeledes en flittig forfatter, var til gengæld af en ganske modsat opfattelse. Han så intet uheldigt i fællesskabernes opretholdelse eller i det traditionelle fæstevæsen. Heller ikke stavnsbåndet eller erlæggelsen af tinden i naturalier fandt han uheldig. Denne tilfredshed med tingenes tilstand skyldtes nok for en del O.D. Lütkens præstegerning på det milde Østfyn, hvor bønderne i reglen havde gode økonomiske og sociale kår i

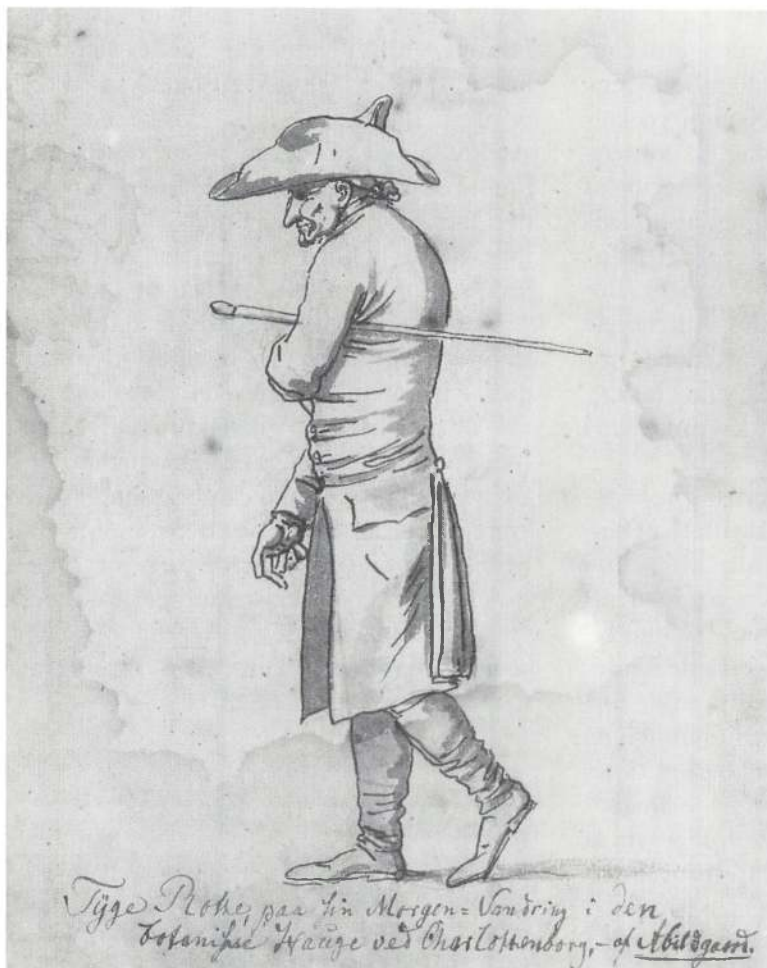

I sit værk om Nordens statsforfatning (1781f.) skrev Tyge Rothe et sted: »...jeg kan da ikke være en så ufilosofisk politiker, at jeg skulle miskende, hvilken glans og fasthed og gavn en ordentlig adelsstand forskaffer monarkiet, men ingen kan på den anden side hævde, at Tyge Rothe skal agte aristokrati og livegenskab«. N.A. Abildgaard har her fanget Rothe under sin vante morgenvandring.

sammenligning med deres fæller i andre landsdele.⁶

Landøkonomen D. Heitmann fremsatte i 1759 et radikalt synspunkt i »Magazinet«: Som godsejer burde man selv dyrke sine jorder; herpå kunne en dygtig landmand kendes. Ville godsejerne ikke befatte sig med landvæsen, var det bedre, de udelte og bortforpagtede jorden til bønderne, frem for at sætte en tilfældig egenyttig forvalter til at bestyre godset. I øvrigt, fortsatte Heitmann, burde Frederik 5.

sende nogle kyndige personer til England, så de kunne sætte sig ind i, hvordan det engelske landbrug trivedes i kraft af frie bønders arbejde.⁷

Samme opfattelse havde Tyge Rothe til Tybjerggård. Han var bredt orienteret i europæisk kultur og havde nogle års embedskarriere bag sig fra Struensee-tiden; nu udfoldede han skribentvirksomhed på adskillige områder. I et digert værk fra 1784 anbefalede han, at man stillede godsjerne frit med hensyn til oprettelse, ned-

læggelse og sammenlægninger af gårde, og at man lod bønderne overtage gårdene i kortfristede forpagtninger. Med udgangspunkt i Montesquieu's og Arthur Youngs teorier hævdede Rothe, at den feudale landvæsenstruktur først måtte udryddes i Danmark; siden kunne man så diskutere, hvorledes agrartechniske reformer burde gribes an.

Denne fortrinsvis engelsk-inspirerede filosofi, der bl.a. var baseret på ideen om et frit afgiftssystem, blev under landboreformdebatten bakket mere eller mindre op af godsejere som C. W. von Munthe-Morgenstjerne og A. C. Teilmann. Skønt regeringen ikke valgte at slå ind på en sådan linie, bidrog synspunkterne til teoretiske diskussioner i Den store Landbokommision.⁸

Mere jordnær fremstod Søren Nielsen Klestrup, inspektør på det midtsjællandske Giesegård med sin udgivelse af nogle anonyme »Betænkninger« (1782), hvori han med stor indlevelse skildrede den sjællandske landalmues usle og undertrykkende eksistensbetingelser. I flere henseender blev forholdene fremstillet værre, end de på daværende tidspunkt kan have forekommet, men Klestrup var tydeligt provokeret af baron F. W. Vedel-Jarlsberg, som just forinden havde lovprist godssystemet og bondens nytte af samme i en »Vejledning til rigtig Begreb om de Danske Jordegodsers Indretning.«⁹

De landøkonomiske skrifter

Da ordet i 1755 var givet nogenlunde frit, affødte det en bølge af litteratur om landbrug og bønders kår. Det er vanskeligt at skimte faste *holdningslinier* i det offentlig-

gjorte, men bidragene kan groft rubriceres efter tre kategorier:

1. Skrifter om landbrugserhvervets opkomst (tekniske/driftsmæssige forbedringer).
2. Forslag, der hovedsagligt gik på, at bøndernes økonomiske og sociale forhold skulle opprioriteres.
3. Betænkninger o.lign. om lovgivning, som stillede fæstebønder og -husmænd i en bedre retslig position overfor det omgivende samfund.

På tværs af denne inddeling gik en linie, som overvejende beskæftigede sig med *bondebrugets* forhold, og til ind i 1800-tallet synes denne optagethed af bondens vilkår dominerende.¹⁰

Hovedparten af de litterære bidrag fremstod som gode råd til bonden på stærkt afgrænsede felter i landhusholdningen. De rakte fra anbefalinger af redskaber, anvisninger på mejeriproduktion, byggeteknik og husflid til minutiose beskrivelser af metoder til lysestøbning og forslag om brug af husholdningsaffald til dyrefoder. Hensigterne var gode nok, men stort set blev debatten ført hen over hovedet på bønderne selv. Fra sidste trediedel af århundredet blev der udgivet lokale aviser, men spalterne optoges mest af rapporter fra fjerne europæiske krigsskuepladser, eller aviserne beskrev i detaljer fremmede fyrsters og statsmænds besøg i hovedstaden; det var muligvis spændende læsning, men vedkom ikke landboernes hverdag.

Der var godsejere, som oparbejdede en solid irritation over de lærde folks ihærdige skrivelser. A. C. Teilmann og broderen T. R. Teilmann indgav således en bitter erklæring til regeringen. Det var spørgsmålet om hoveriets afskaffelse, der især provokerede dem i betragtning af, at det var

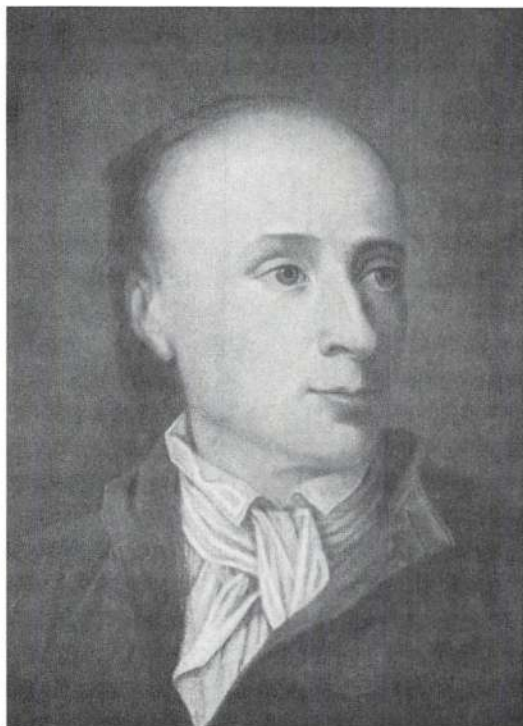

Peter Chr. Abildgaard (1740–1801) introducerede veterinærvidenskaben i Danmark. Efter kongelig befaling udgav han i 1770 »En dansk Heste og Qvæglæge« til brug for bønderne. Med A.P. Bernstorffs støtte oprettede han en veterinærskole på Christianshavn, der fra 1776 blev drevet af staten, og i slutningen af 1770'erne rekrutteredes de første kandidater. 1774–78 var Abildgaard desuden præsident i Landhusholdningsselskabet.

»godtfolk, som aldrig selv har lagt hånd på ploven«, der uden videre blandede sig i sagen, det var utilstedeligt. Den private ejendom var hellig og ukrænkelig, fortsatte de, og hvis hovedgårdene skulle miste hoveriet, måtte man i det mindste have en lov, der ophævede stavnsbåndet og gav bønderkarle mulighed for at fæste gård, hvor de ville – vel at mærke imod at godsejerne blev fri for pligten til at stille folk til

soldaterudskrivningen. Brødrene Teilmann og flere andre jyske godsejere forlangte kort sagt uindskrænket dispositionsret over deres jordegods, hvis bonden skulle have fuld personlig frihed, og fra deres synsvinkel var denne holdning vel naturlig.¹¹

Godsejernes indstilling overfor reformtanker kunne ellers ikke deles skarpt i henholdvis fremskridtsvenlige og reaktionære fløje.

Amtmand og godsejer A.C. Holsten på Fyn virkede energisk for udskiftningssagen, men var samtidig, i lighed med Tyge Rothe, meget optaget af det engelske forpagtningssystem. P. A. Lehn på Hvidkilde (Egense sogn) satte også udskiftninger i gang, men delte et godt stykke ad vejen Teilmanns og Rothes sympatier. Således kunne adskillige – ikke mindst fynske og jyske herremænd – med moderation opfattes som en slags fysiokrater; de var overbeviste om naturretens ubrydelige love.

Da regeringen siden greb ind med bondebeskyttende foranstaltninger og forordninger, gik den ikke så lidt på tværs af de godsejere, der påberåbte sig den private ejendomsrets ukrænkelighed. Men selv i regeringen og i de landbokommissioner, som blev dannet, kom der til at herske stor indbyrdes uenighed.

Efter nedsættelsen af Den store Landbokommission i 1786 var det M. Quistgaard, der kom til at stå som repræsentant for den gruppe godsejere, der godt ville afgive myndigheden over for bønderne, hvis man på samme tid fik fri rådighed over ejendommene.

Som tiden gik, blev tonen i den offentlige debat friere. Det fremgik af udtryksformen, og desuden vovede stadig flere at ytre sig uden dække af pseudonymer.

Det kongelige danske Landhusholdningsselskab

Landhusholdningsselskabet, der blev stiftet officielt 29. januar 1769 på Christian 7.s fødselsdag, var et af de første »selskaber« i Danmark. Allerede i 1750'ernes begyndelse var der dog gjort forsøg på at danne et »Almindeligt Præmieselskab for Danmark« af bornholmeren A. Birch, men tanken vandt dengang ikke genklang.

I 1768 tog en række mænd fat på at udarbejde forslag til vedtægter for et dansk patriotisk præmieselskab og sendte udkastet til Christian 7., hvad der dog heller ikke nu kom meget ud af. En af initiativtagerne, kaptajn Hirschnack, arbejdede alligevel videre med sagen og fandt en trofast støtte i økonomen Chr. Martfeldt, som afvandede et vedtægtsforslag på ikke mindre end 309 paragraffer. Martfeldt gik til J.H.E. Bernstorff, som tilsagde ham sin støtte, og hermed var en direkte forbindelseslinie til kongen skabt. Christian 7. lovede bl.a. Selskabet sin allerhøjeste beskyttelse og gav det økonomisk opbakning. J.H.E. Bernstorff blev selv en af Selskabets første præsidenter, og en række fremtrædende mænd (jurister, administratorer og godsejere) sluttede op om det.

Hovedformålet skulle være at »opmuntre ved priser og præmier landmanden, kunstneren og håndværksmanden udi hans kongelige majestæts samlede riger og lande«, men fra starten blev landbruget prioriteret højest, og i løbet af 1800-tallet ophørte Selskabet at beskæftige sig med andre erhvervsgræne. Ved kongens gunst fik det husly og fast mødested i Prinsens Palæ; her afholdtes bl.a. foredragsrækker.

I politisk henseende holdt Det konge-



Udkast til medalje til brug for Det kongelige danske Landhusholdningsselskab, leveret af N. A. Abildgaard i 1768.

lige danske Landhusholdningsselskab sig gerne neutralt, alt medens den offentlige debat forud for landboreformerne gik på. Regeringen afæskede dog hyppigt Selskabet betænkninger og fulgte i reglen også dets anvisninger. I 1770 toges spørgsmålet om svingplovens indførelse op. Typen var allerede indført i Sydnorge fra England; norske embedsmænd fremsendte nogle eksemplarer, og der blev foranstaltet prøvepløjninger. Selskabet opmuntrede også kraftigt landmændene til at dyrke kartofler og indføre kløver i markdriften; som tiden gik ytrede det sig praktisk talt i ethvert spørgsmål, der angik landbrug.

De første opgaver, det indstillede til præmiering, var ophævelse af fællesskabet ifølge forordningen af 28. juli 1769 og plantning af levende hegn. Den første belønning, der blev givet til en enkeltperson, faldt i 1770 til en fynsk bonde, fordi han modigt og uegennyttigt var ilet en nabo til

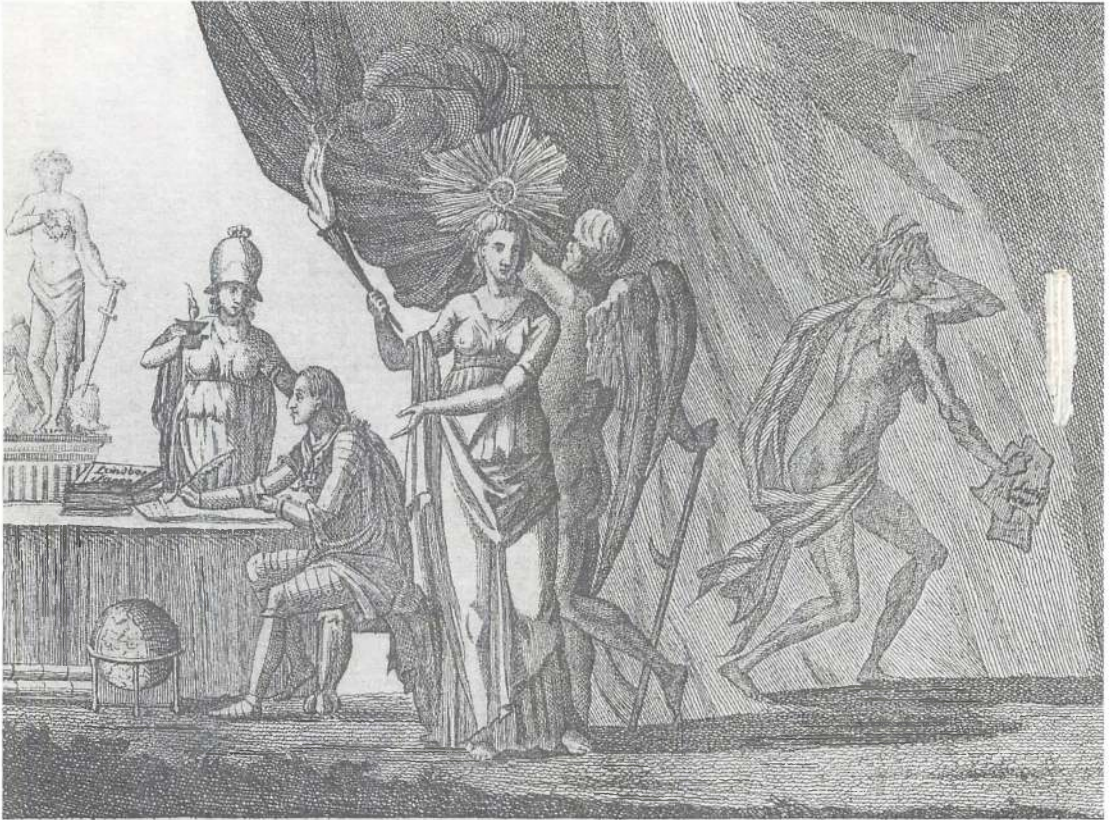

Allegorisk scene hvor den harnisklædte kronprins fører pennen for landbosagen, der repræsenteres af akterne på bordet. Væsener i klassiske gevanter står ham bi med olielampe og oplysningsfakkel, og den sorte reaktion vakler bort i græmmelse.

hjælp under en brand. Han fik et sølvbæger med ærefuld indskrift og et kontant beløb.¹²

Bemærkelsesværdige initiativer til industriel virksomhed blev også præmieret. Således modtog apoteker Clar i Rendsborg Selskabets »første-guldmedalje« for at have anlagt en fajancefabrik. Udviklingen i Norge blev ikke overset; en bonde i Løndal fik i 1773 største sølvmedalje for »mærkelig flid i agerdyrkning«. I 1770'erne opstod et behov for at omorganisere Selska-

bet, og en kommission med Chr. D. Reventlow som formand blev nedsat til formålet. Reventlow udarbejdede forslag til nye retningslinier, hvilke dog først stadfæstedes i 1810; til gengæld var hans anvisninger så gennemtænkte, at Selskabet stort set kunne styres efter dem en menneskealder fremover. Reventlow indstillede også, at ledelsen skulle ligge hos en patron, og man fik kronprins Frederik til at påtage sig hvervet. Både nu og senere som konge fulgte han Selskabets arbejde med op-

Epokens mest berømte og lovpriste personlighed. Grev Chr. D. Reventlow til Christianssæde. Tilsyneladende havde han en overmenneskelig arbejds-evne, der især blev udmøntet i arbejdet på uhyre fremsynede lovudkast. Reventlow har foreløbig fremstået i dansk historieskrivning, som en næsten sakrosant skikkelse.



mærksomhed, undertiden ved at tage del i møderne.

I hovedsagen gik præmier og medaljer i Selskabets første 40 år til folk fra de dannede lag (skribenter, præster, virksomhedsstiftere, godsejere, embedsmænd m.fl.) for deres afhandlinger. I vidt omfang drejede disse afhandlinger sig om forskellige praktiske skridt til agerdyrkningens

fremme, især når sådanne skridt var taget af bønder.

Det kongelige danske Landhusholdningsselskab fik i 1809 en slags aflægger i Norge (Selskabet for Norges Vel). Meget hurtigere, end det skete herhjemme, fik nordmændene også dannet en række lokale driftskommissioner i bygderne. I øvrigt var Landhusholdningsselskabet ikke en origi-

nal dansk opfindelse; i flere europæiske stater var lignende typer af selskaber blevet stiftet 10–15 år før det danske.¹³

Den lille og Den store Landbokommission

I regeringen efter 1784 indså man med tiden, at offentligheden burde holdes løbende og mere direkte underrettet; det slog ikke længere til blot at lade de nye anordninger o.lign. publicere. Den lille Landbokommission nedsat 1784 havde som en af de vigtigste opgaver at fremme udskiftningen på det nordsjællandske krongods. Den fik stillet et fond på 30.000 rdl. til rådighed, skønt udskiftningerne i denne landsdel allerede var kommet i god gænge forinden. Rapporter om arbejdet og dets resultater lod nævnte kommission offentliggøre i tidsskriftet *Minerva*. På tryk kunne man her læse Chr. D. Reventlows tale til de frederiksborgske bønder, som i 1788 fik tildelt arvefæstebreve på gårdene (dog foreløbig kun til 15 gårdmænd). Ved den lejlighed forsikrede greven højtideligt, at kommissionen »troligen som kongens mænd« havde søgt at efterkomme regentens befalinger og ønsker. I flere passager fra samme tale var en del propaganda indbygget; regeringen gjorde, hvad den kunne for at opnå almindelig folkelig sympati for de skridt, den fandt det påkrævet at tage. Også kommissionsmedlemmet V. A. Hansens særskilt udgivne »Beskrivelse...« gav et lyst indtryk af reformarbejdets resultater.¹⁴

Da Den store Landbokommission i 1786 blev nedsat, ønskede regeringen, at også dens beretninger skulle offentliggøres for at skabe en velvillig opinion. Imidlertid gled

medlemmerne snart ind i så kraftfulde diskussioner, at referaterne ikke blev offentliggjort. Det forekom ikke gavnligt at lade herremænd eller bønder få indblik i, hvor højt bølgerne ofte gik under møderne. Den store Landbokommissions forhandlinger om stavnsbåndsspørgsmålet og om fæsteforholdene (sidste emne dog med udeladelse af visse passager) blev udgivet i to digre bind i 1789, men herefter blev offentligheden ikke længere underrettet om kommissionens arbejde, der officielt først blev indstillet i 1810. Frem for alt var det vanskelighederne omkring hoveriets regulering eller afløsning, der stoppede udgivelsen.¹⁵

Den store Landbokommission havde ved kommissorium af 25. august 1786 fået pålagt at overveje og stille forslag om ethvert spørgsmål af juridisk eller økonomisk art, som endnu ikke var udtrykkeligt bestemt ved lov, for så vidt sagen angik forhold imellem godsejere og bønder samt andre af bondestand, der var fødestavnsbundne. Kommissionen skulle tage udgangspunkt i de eksisterende lovbestemmelser efter »vornedrettighedens ophævelse«, og man skulle sigte på at forbedre bondestandens vilkår uden dog at krænke jorddrotternes lovlige rettigheder. Kommissionen bestod af repræsentanter for Kancelliet, Rentekammeret, landbruget og den juridiske ekspertise. Fra Kancelliet kom B. Luxdorph, P. Aagaard og O.L. Bang. Fra Rentekammeret dets chef, Chr. D. Reventlow, J. Erichsen (snart afløst af J.E. Colbjørnsen) og den tidligere nævnte V. A. Hansen (Frydendal). Juristerne var højesteretsassessorerne Cordsen og Fridsch, tidligere højesteretsassessor B. Eichel samt hof- og statsassessor A. Bang. Landbruget blev repræsenteret af K. L.

Scheel-Plessen, P. A. Lehn, M. Quistgaard og G. Wormskiold. Som militær sagkyndig indtrådte generalauditor W. Bornemann.

Chr. Colbjørnsen var i begyndelsen Kommissionens sekretær og havde allerede i marts 1786 en såkaldt erklæring parat; i september samme år forelå der endnu en fra hans hånd. Colbjørnsen havde i disse gennearbejdet spørgsmålet om procedurer ved gårdes overlevering til nye fæstere. Han foreslog, at der skulle holdes lovpligtig synsforretning med uvildige taksationsmænd ved fæsteskifterne, og han erindrede om Danske Lovs indhold: Ingen måtte tage sig selv til rette, og en godsejer måtte således ikke sætte en bonde ud af en gård uden forudgående rettergang. (Se s. 194).

Selv om vornedskabet var blevet ophævet, fortsatte han, så havde indførelsen af landmilitisen i 1701 haft til følge, at de unge karle måtte forblive, hvor de var født, til de havde aftjent deres værnepligt. Dette havde ført til misbrug fra godsejerside, og med tiden var der kommet et landsomfattende stavnsbånd. Men det *burde* dog være således, at folk, der havde ydet deres soldaterpligt, samt folk, der ikke var fundet egnede som soldater, skulle have lov at slå sig ned og ernære sig, hvor de selv ønskede. Kort sagt, en frigivelse ville bestemt fremme vindskibeligheden og befolkningstilvæksten, så det danske lands »uhyre udyrkede strækninger« ville blive taget under plov. Godsejerne behøvede efter hans mening ikke være nervøse for en ophævelse af stavnsbåndet. Hvis de blot behandlede almuefolk ordentligt, var der formentlig ikke mange, som ville søge bort fra deres hjemegn. Colbjørnsen betonede også, at kommissionen måtte undersøge bondens rettigheder i de situationer, hvor godsets

Almanack
for det Aar efter
Christi Fødsel 1782.
som er det andet Aar efter Skud-Aar.

Beregnet og til Kiøbenhavn Højde 40 Minuter.

sammenfæret havus Voids 55 Grader 56 Sekunder.

Af **Thomas Mathem. & Aar.**

Bogge. Prof. Publ. Ord.

Kiøbenhavn,
trykt hos Directeur N. C. Høpfner, Hans Kongl. Majestæts og Universitets Bogtrykker, og findes hos hannem tåkiøbe.

Almanakken 1782 (titelblad). Fra dette år blev den moderniseret og efter kongelig ordre udstyret med Landhusholdningsselskabets praktiske råd og rapporter, når disse især kunne være til nytte for bønderne. Til gengæld udgik salmer og bønner. Det første bidrag handlede om ophævelsen af fællesskaberne, senere indeholdt almanakken vejledninger i hegning, gjødskningsmetoder osv., og meningen var, at folk skulle gemme de gamle årgange, så belæringerne kunne opfriskes.

ejer fratog ham dele af den jord, han dog havde indgået fæste om på livstid. En form for kompensation måtte komme på tale, når en bonde blev nødt til at flytte ud. Endelig var hoveriproblemet påtrængende, men Colbjørnsen fandt komplekset så uoverskueligt, at han foreløbig ikke ville fremsætte udtalelser herom.¹⁶

Det var vist nok J.O. Schack Rathlou

(statsminister og leder af Danske Kancelli), der havde anbefalet M. Quistgaard til kongen som kommissionsmedlem. Statsministeren hørte ikke til de liberale, hvad landbospørgsmål angik, og i almindeligt omdømme var Quistgaard heller ikke ligefrem reformvenlig; han skulle være en modvægt overfor alt for vidtgående og idealistiske medlemmer i Kommissionen.

Quistgaard blev indigneret over Colbjørnsens omtalte udspil og tog til genmæle: Han ville gøre klart, hvorledes situationen tog sig ud fra en aktiv godsejers synsvinkel. Det var urimeligt at hænge hele godsejerklassen således ud, for staten havde lagt et tungt ansvar på dens skuldre. Herremanden skulle betale skatterne for de fattige bønder, og landgilde m.v. til hovedgården måtte han ofte opgive at inddrive. Tilmed måtte han give bonden »usigeligt stort forskud« af kreaturer samt sæde- og fødekorn. Måske blev han også nødt til at betale bondens løn til tyendet, og endelig havde han i det mindste en moralsk pligt til at underholde godsets forældrelose og fattige. Den tunge statsbeskatning af bønderne var i høj grad roden til alt dette, og, fortsatte Quistgaard, hvis de påtænkte reformlove blev gennemført, forestillede regeringen sig så, at godsejerne fortsat skulle sørge for krøblingene og de gamle, medens de tillige skulle betale skatterne?

I Kommissionen blev Quistgaards indlæg betragtet som fornærmende og vanærende for hovedparten af medlemmerne. Dens forhandlinger stod ikke umiddelbart foran en publicering, men Quistgaard, der fornåm, at et »falsk og ufordelagtigt rygte« var ved at spredes om hans person, skyndte sig at lade sine betænkninger offentliggøre.

I en slags fortale fremhævede han sin egen praktiske landmandserfaring. Den måtte da tælle mere end Colbjørnsens talekunst og argumenter. Colbjørnsen lod også sine indlæg publicere. Han tilføjede, at Quistgaards kompetance som kommissionsmedlem var tvivlsom, for »overalt er der vist stor forskel på at bestyre et gods med vornedskabets jernscepter og at udarbejde en lovgivelse...«. I øvrigt, vedblev han, kunne Quistgaard have sparet sig offentliggørelsen af sine synspunkter, »efterdi sammes ganske indhold allerede længesiden er blevet bekendtgjort ved trykken... fra hin beskytter af vornedskabet, som selv har tilsagt sig navn af Fædrelandets sande Ven, på hvis ærefulde titel han dog endnu ikke har fået publici stadfæstelse«. ¹⁷

Med denne salve hentydede Colbjørnsen til den offentligt kendte Esaias Fleischer, som just året før havde udsendt et skrift om proprietær og bonde. Indtil 1785 havde han været amtmand over Antvorskov og Korsør amter, og modstandere omtalte ham nu som den kasserede amtmand. Fleischer var ikke godsejer, men syslede med agerdyrkning og landbrugstekniske forsøg på et mindre landbrug. Han var imod statsindgreb, der afskar godsejerne fra at udnytte deres ejendomme, som det passede dem. I princippet var forholdet mellem herremand og bonde af overordentlig værdi, mente han, thi parterne havde, når alt kom til alt, sammenfaldende interesser. Derfor ville enhver forstandig godsejer også søge at give bønderne de bedst mulige vilkår. Regeringen sigtede mod at få fødestavnsmålingens ophævet, men Fleischer mente, at bønderne i højere grad havde behov for mere oplysning og bedre undervisning i agrartekniske

nyskabelser. Herefter ville de blive gode landbrugere og derved også efterhånden frie mænd; staten måtte dog samtidig lette skattebyrderne for landbefolkningen.¹⁸

Colbjørnsen havde ret i, at Quistgaards betænkning på det nærmeste plagierede Fleischers; der var faktisk tale om verbaloverensstemmelser i visse passager.

Videre ekstern og intern debat

Skrifter om landbrug og forslag til reformer strømmede i disse år fra trykken. En af debattørerne angav sig som »selvejer Niels Pedersen« og lod nogle betænkninger publicere, hvori han beskæftigede sig med det udviklingsskred, man befandt sig midt i.¹⁹

Pedersen påpegede, at reformdiskussionen indtil nu stort set var blevet ført indenfor en snæver, borgerlig og veluddannet kreds, medens bonden selv aldrig så disse indlæg. Han foreslog, at man i første omgang indførte en ophævelse af stavnsbåndet stift for stift, så de snærende sognebånd i det mindste blev fjernet, da tilhængere og modstandere åbenbart ikke kunne komme frem til en totalløsning. Efter naturretten måtte bønderkarlene have større valgmuligheder for at udnytte individuelle evner og talenter; de burde have adgang til at slå sig på håndværksfag, industri, kunst eller videnskab. Efter et års prøvetid kunne de så få en anbefaling fra lærestedet, der stillede dem frit, hvis den var positiv, og gods ejeren skulle meddele karlene pas og skudsmål uden betaling. Som forholdene var for tiden, sneg de unge sig blot ud af riget på ulovlig vis, hvorved de bedste soldateremner også forsvandt – til almindelig svækkelse af rigets militærvæsen.

Den gældende hoveriforordning (af 28.

august 1773) var praktisk uanvendelig, fortsatte Niels Pedersen. Hoveriet burde betragtes som en fri handelsvare, forstået således, at bonde og godsejer i stedet burde handle sig frem til aftaler enten om naturalarbejde eller pengeafgifter efter det, bonden mente at kunne påtage sig, og kontrakterne skulle tinglyses. Hvis godsejeren krævede arbejde, der gik ud over grænserne for det almindelige avlingshoveri, var det ikke mere end rimeligt, at han selv holdt hovfolkene med mad og drikke, for det belastede bondehusholdningerne, at hovbudene hver dag skulle sendes hjemmefra med mægtige madposer. Ved lange ægter for hovedgården burde bonden indvidere have udbetalt diæter og dækket udgifterne til hestehavre m.v.

Den endnu udbredte skik, at tienden skulle leveres i kærven, var ødelæggende for bondens økonomi; værdifuldt foder gik tabt og dermed også dyrebar gødning til bondens egne marker. Regeringen burde derfor nedsætte kommissioner, som sogn for sogn skulle ansætte tienden, og kunne denne ikke afløses med penge, måtte man bestemme, at kornet skulle ydes i skæppen, så bonden kunne køre sine afgrøder ind, når tid var, frem for at være nødt til at lade traverne stå og mugne på marken, indtil tiendetagerens repræsentanter fandt for godt at møde op.

De i 1787 og 1788 gennemførte landbolove mødte vrede i godsejerkredse. Samtidig mærkede man rundt om i landet, hvorledes bønderne, i naiv forventning om en snarlig afskaffelse af hoveriet og tiendepligten, blev stadig mere uomgængelige og dristige i deres optræden overfor herskerne. De ulmende gløder i bondelagene virkede så truende, at en række jyske godsejere i efteråret 1790 indgav et såkaldt

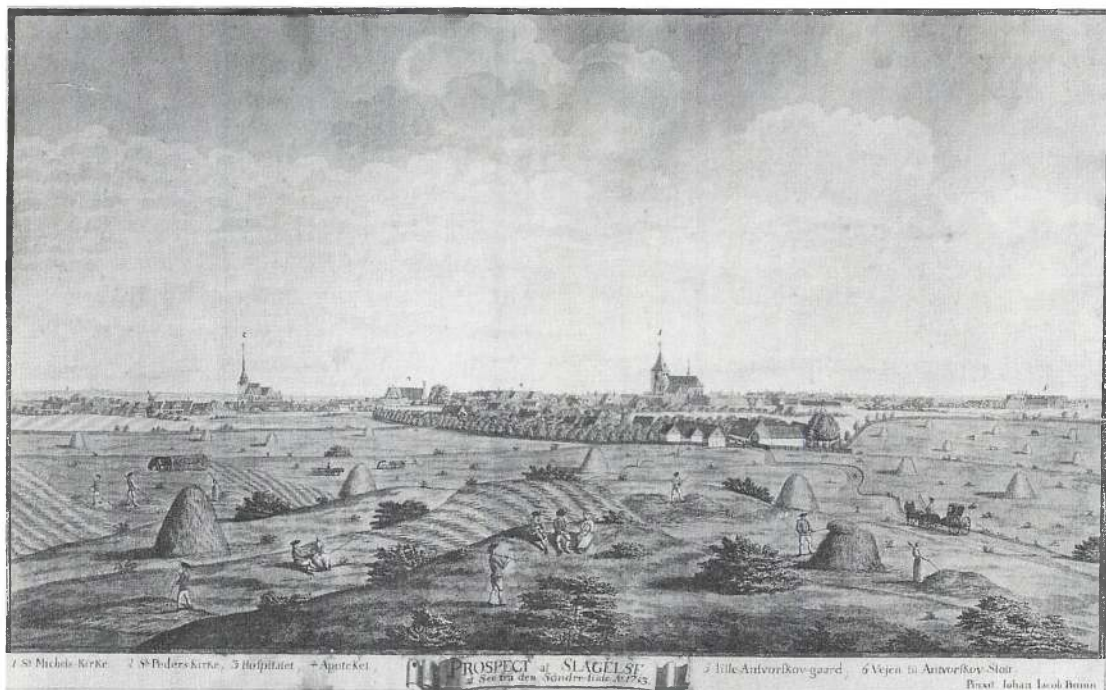

Bønder under hovarbejdet på Antvorskov slots ladegårdsmarker. Høbjergningen er i fuld gang, ihvorvel arbejdstempoet synes at være moderat. Nogle holder spisepause – andre støvнемøde.

»Tillidsskrift« til kronprinsen, hvori de bad om at få revideret og modereret de sidste års lovgivning; dokumentet blev hurtigt ekspederet videre til Landbokommissionen, der pure afviste den fremsatte kritik. En måned senere offentliggjorde Colbjørnsen skriftet sammen med en skarp fordømmelse af godsejernes modstand overfor stavnsbåndsophævelsen (forordningen af 20. juni 1788) og overfor flere andre lovreguleringer af retsforholdet mellem godsejer og bonde. Yderligere fremhævede han, at ægtheden af de ialt 103 underskrifter for visse dele var tvivlsom. Tillidsskriftet af 1790 udløste en ny heftig strøm af polemiske artikler, og her gik Det kongelige danske Landhusholningsselskab

for en gangs skyld også ind i den offentlige diskussion.²⁰

Med ophævelsen af stavnsbåndet fik alle over den militærtjenstdygtige alder straks lov at flytte, men drenge under 14 år skulle forblive på godserne de næste 3 måneder. Herefter kunne de bevæge sig frit indenfor de nyindrettede udskrivningsdistrikter. Hele den tjenestedygtige aldersgruppe skulle dog fortsat holde sig til hjemstavnen, og frihed kunne først opnås efter udtjent militærtid. Den endelige ophævelse af stavnsbåndet skulle ske 1800.

V. A. Hansen gav udtryk for betænkelighed i Landbokommissionen i 1792–93 med hensyn til den anordnede 1800-frist. Det var usundt, at nogle var fri, medens andre

endnu var bundne, og det måtte anses for gavnligt, hvis disse »levninger af det stygge stavnsbånd« blev udryddet snarest. Man burde afkorte fristen til 1. januar 1795. Bartholin Eichel foreslog endog datoen 1. januar 1794, og den udkældte M. Quistgaard var efterhånden faldet så meget til føje, at han i 1793 ligeud erklærede, at det burde være enhver rettænkende dansk

mands ønske, at stavnsbåndet blev ophævet totalt – jo før, jo bedre. Imidlertid frygtede han, at de unges omkringflytten ville skade bønderne, idet tyendelønningerne ville blive presset op. Han gik derfor ind for V. A. Hansens forslag. Regeringen fandt dog ikke grund til at ændre den en gang bestemte skæringsdato.²¹

Hedeopdyrkningen

De jyske heder strakte sig gennem Midt- og Vestjylland, fra Skiveegnen i nord til ned gennem Slesvig. Pletvis fandtes opdyrkede jordstykker af vekslende godhed, men de synede kun af lidt i de vældige lyng- og kratarealer.

Endnu i 1700-tallets begyndelse havde man i centraladministrationen ikke meget andet end teoretisk viden om forholdene på disse store hedeblader. De var ikke inddraget ved matrikuleringen, og omfanget af mulige hævdvundne brugsrettigheder for landboerne ved hederandlinierne var uafklaret. Imidlertid var Frederik 4. opsat på at fremme agerdyrkningen også i disse egne, og han udstedte i 1723 en forordning med henblik på at få taget hederne under plov. Den omhandlede strækninger i Lundenæs og Bøvling amter, der, efter opfattelsen i København, måtte henligge uudnyttede og ligefrem råbte på at blive gjort tjenlige til agerdyrkning.¹

Regeringen ønskede en hurtigere befolkningstilvækst og mente, at utallige familier ville kunne finde deres udkomme her. Der blev stillet en række friheder i udsigt for dem, der ville slå sig ned i ødelandet: Skatte- og afgiftsfrihed i 20 år, frihed for soldaterudskrivning, kongeægter, sognekørsler og troppeindkvarteringer ligeledes i 20 år. Endvidere gaves der mulighed for at få arvefæste, og der kunne fås kro- og brændevinsprivilegier, hvilket sidste ellers var forbeholdt købstadsfolk.

De, der ville bosætte sig, skulle få anvist jord af regimentskvartermester Falck og amtmanden. Der var i forordningen indflettet et forbehold om, at kolonisering ikke kunne ske, hvis det medførte »ringeste præjudice eller fornærmelse for lodsejerne udi heden«. I dette spørgsmål var regeringen bogstaveligt talt på usikker grund.

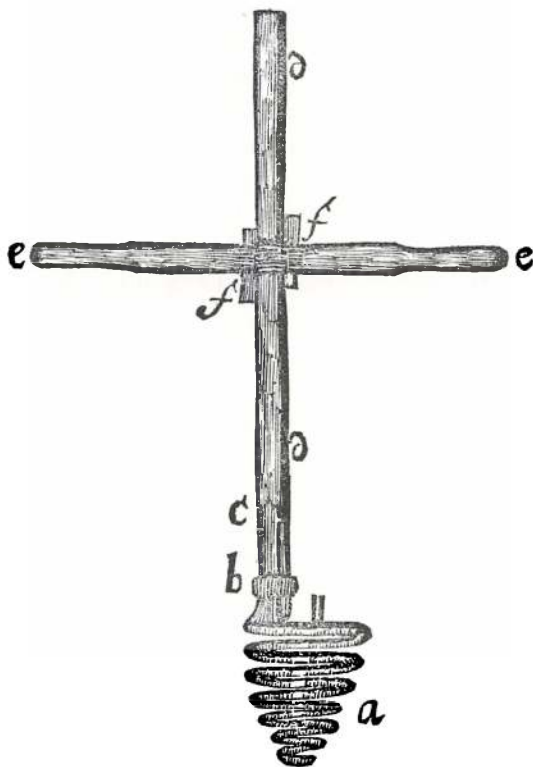

Dette bor eller jordnaver blev præsenteret i Danmarks og Norges Oeconomiske Magazin med anvisninger på dets indretning og brug for folk, der skulle opdyrke eksempelvis hedejord. Det var en slags spiralbor, der nemt lod sig transportere ved undersøgelser af arealernes beskaffenhed. Ved hjælp af det kunne man finde jordmarv under en hvas og skarp hedeoverflade.

Det omtalte område, Alheden, bestod dels af tidligere opdyrkede, nu opgivne arealer, dels af kongelige vildtbaner og dels af strækninger, der blev betragtet af stor-godsejere som deres egne.

Det lykkedes ikke at kolonisere heden i 1720'erne, og først i 1751 gjordes et alvorligt forsøg på at tage sagen op igen. Frederik 5. nedsatte en kommission, der skulle afhøre indbyggerne ved hedens randlinier

No. III.

F o r s l a g

om

Hederne i Nørre = Jylland

til

Ager og Eng at optage.

Det er nu en halv snees Aar siden jeg læste i de offentlige Tidender, en Indbydelse tillige med endeel herlige og naadige Friheders Tilbydelse, for alle og enhver, som ville paatage sig at bebygge og dyrke de i Jylland unyttige, og til Skade odeliggende Heder, som ere mig meget vel bekiendte, efterdi jeg i min første Ungdoms Tiid ofte haver giennemfaret disse Stæder, og noye veed deres Beskaffenhed; men, desværre! ingen, uden een eeneste fremmed Mand, og det med Bekostning og Fortræd, haver endnu paataget sig nogen Begyndelse til dette saa ønskelige, som høystnyttige Verk. Der spørges nu, hvad hertil kand være Aarsag; hvad hindrer dette Verk; hvorledes disse Hindringer kand røddes af Veyen, og paa hvilken Maade disse Hederes Dyrkelse best kunde foretages; der udlobes Premie for den, som herom kand give det beste Forslag

M 3

flag

og skaffe regeringen oplysninger om jordbonitet o. lign. de forskellige steder. Det viste sig, at både godsejere og bønder på disse kanter var imod tanken om hedekolonisering, og alle mente de at have hævvd på større eller mindre græsningsrettigheder på lyngarealerne.²

På dét grundlag måtte kommissionen råde kongen til at opgive bosættelsesprojektet: Jordbunden var for tør og sandet for kompakt, ler til byggemateriale fandtes ingen steder, og endelig var der grund til at tage den udtalte lokale modvilje i betragtning.³

Frederik 5. fastholdt imidlertid sin ide, utvivlsomt opmuntret af A. G. Moltke, og udstedte i november 1751 en ny forordning »om videre frihed for dem, som vil bygge og sig nedsætte i hederne i Jylland«.⁴ De lovede friheder fra 1723 blev gentaget, men yderligere tilstod forordningen nybyggere fritagelse for tiende af enhver slags, og kongen proklamerede, at han for sin part ville afstå Alheden – dog ikke jagtrettighederne – i de tilfælde, hvor »lodsejere til de byer og gårde, som efter matriklen haver græsning i denne hede, kan forene sig om at bygge gårde eller huse«.

Hvad andre jyske heder angik, kunne folk bosætte sig, når de indgav ansøgning til amtmanden; det måtte åbenbart blive amtmandens hovedpine at komme overens med de lodsejere, der stadig påberåbte sig græsningsrettigheder.

Lauenburgeren Ludewig von Kahlen (militærmand med indsigt i landmåling) fremlagde et projekt til kolonisering og opdyrkning af Alheden, og med kongelig tilladelse samt en beskeden pengestøtte, slog han sig i 1755 ned i en selvbygget gård nær Skive-Kolding landevej; han døbte stedet

Kongenshus. Få måneder senere drog han til Mecklenburg for at hverve kolonister. Han fandt også 10–12 personer, men da de var nået frem og havde taget forholdene i øjesyn, mistede de lysten til at blive. Von Kahlen fortsatte at søge efter kolonister og fik samtidig opbrudt heden omkring Kongenshus. Han gravede brønd, anlagde et havestykke og fik i løbet af få år opdyrket jord til mere end 20 tønder rugsæd; to bæster og to stude brugte han til pløjningen.

Da regeringen påbegyndte en opmåling af heden og skulle have draget skel mellem de kongelige og de privatejede dele, blev han udnævnt til landmålingskommissær og sled trofast med denne opgave. Efterhånden var han dog en gammel mand, og det lykkedes ham ikke at vende foretagendet til en succes. I 1765 blev han afskediget og flyttede til København; hans uegennyttige og redelige pionerindsats for staten fik aldrig en rimelig påskønnelse.

I 1757 ansatte regeringen den tyske kameralist J. H. G. von Justi til at føre hedesagen videre. I Erik Pontoppidans nyetablerede »Oeconomisk Magazin« agiterede von Justi for hedespørgsmålet, og landøkonomer opfordredes til at indsende afhandlinger om emnet; blandt andre fik Søren Testrup og Jørgen Andersen Schöst tildelt guldmedaljer for deres besvarelser.

Justi var i virkeligheden temmelig uvidende om de danske heders beskaffenhed, og hans kolonisationsprojekter var alt for optimistiske. Trods dette vandt hans planer bifald i hofkredsen et stykke tid. Efter ham meldte nok en tysker sig hos kongen med planer ved navn J. Fr. Moritz. Han lovede at finde kolonister i Rhin-egnene og opererede med et veritabelt net af agenter

og underagenter, der i første omgang hvervede en halv snes familier. Efter diverse genvordigheder nåede de frem til Viborg i oktober 1759. De følgende måneder fik han yderligere trukket 265 familier til.

Hverken den danske administration eller jyderne omkring heden viste dog større tolerance eller imødekommenhed overfor disse kolonister. Deres levevis adskilte sig radikalt fra danskernes, og deres bosætning blev fulgt af chikanerier på alle måder. I løbet af 1760'erne tyndede det derfor stærkt ud i de tyske familiers tal, nogle begav sig afsted til Rusland, hvor Katharina 2.s regering lokkede med bedre tilbud for kolonister. Andre vendte hjem til deres tyske fødeegn, adskillige blev sat i tugthuset af den danske administration, og endelig flyttede en lille snes familier til Randbøl hede. I 1768 var der således blot 49 familier (240 personer) tilbage på Alheden. I kolonien Frederikshøj med tilliggende bebyggelser fandtes dog ved folketællingen i 1787 55 familier, der ifølge navnene må have været af tysk afstamning.⁵

Amtmand Hans de Hoffman tog initiativ til at få dannet en kommission for heds opdyrkning, som fik regeringens opbakning. Den tog sig fra 1760 især af retslige problemer, der uundgåeligt dukkede op i takt med tilstrømningen af fremmede, og kommissionen fik myndighed til at pådømme sager i første instans. I 1761 approberede den også et såkaldt videbrev for kolonierne på Alheden. Det omfattede ikke mindre end 74 paragraffer. Nybyggerne på Frederikshøj havde selv gjort indstilling om at få en »Dorfbuch«, som de var vant til at have i hjemlandet, og hede-kommissionen bestemte, at den affattede Dorfbuch skulle gælde for alle tyske kolonier »såvel i

Alheden, i Silkeborg og Hals amt, som i Randbøl hede i Koldinghus amt«. ⁶

Statsindgreb i hedekolonierne

Som tiden gik, demonstrerede myndighederne en udtalt mangel på overblik og sigte med hele kolonisationsprojektet. Tilsyneladende havde regeringen mest tænkt på folkeforøgelsen og på at få tilført flittigt arbejdende familier i overensstemmelse med merkantilismens grundsætninger.

Den Hoffmanske hede-kommission tog ikke med blide hænder på de fremmede, og allerede i 1762 rådede den kongen til at indskrænke beboernes tal, da mange af dem angiveligt var »slette agerdykere... og alt for kostbare lærlinge... desuden vilde og uartige«. Da der netop var sat gang i oprustningen, på grund af krigstruslen fra Rusland, kom forslaget meget tilpas, og kongen udbad sig en liste over kolonister, som burde udrenses. Kommissionen indstillede 68 familier fra Alheden og Randbøl hede, og Hoffman kunne personlig give ed på, at disse folk havde vist sig helt uduelige til agerdyrkning. Uden varsel tvang regeringen så de pågældende folk ud af landet igen, og herved opstod en del panik blandt de øvrige tyske kolonister. Det blev ikke bedre af, at regeringen nogle uger før bortvisningen havde beskåret en tidligere indført dagpengebetaling. Uroen var så stor på heden, at det kunne frygtes, alle ville rejse bort i samlet flok. Fra Rentekammeret blev derfor hurtigt udsendt såkaldte husbonddholdsbreve til kolonisterne, der i formuleringen lovede dem en selvejerstatus fremover, hvilket lettede på stemningen. Det var også på tide, i betragtning

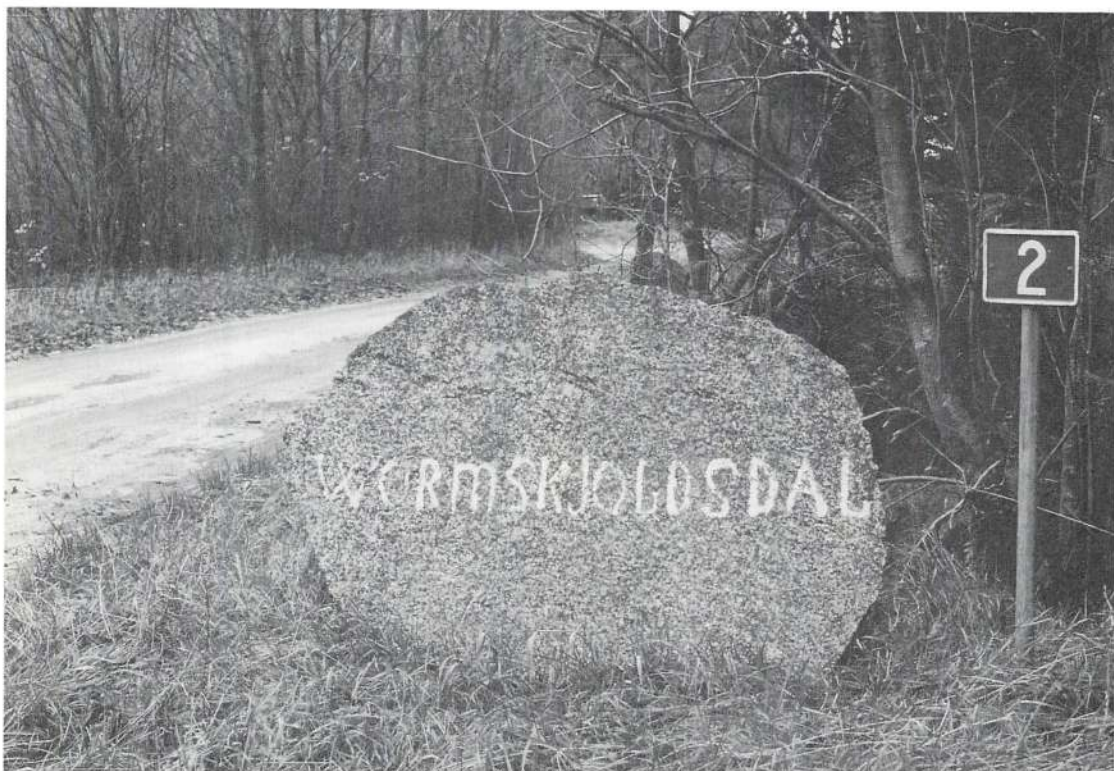

De tyske kolonister blev henvist til de øde byer Knurborg (siden kaldt Frederiksnåde) og Skjoldborg (siden kaldt Mollkenborg) i Vorbasse sogn. Katolikkerne samlede sig i øvrigt det første sted, medens lutheranerne overtog Mollkenborg. Fra 1765 blev byerne befolket af danskere i stedet for de bortdragne tyskere.

Gården Wormskjoldsdal (opkaldt efter Peder Wormskjold) blev i 1794 udflyttet fra Frederiksnåde, ligeledes flyttedes Fromsejergården (opkaldt efter amtsforvalter Joh. From), og i 1794 blev nogle af husene Colbjørnsensfejde flyttet ud.

Landfår af almindelig dansk race. Det var kort-halet, havde ret grov uld, var under ½ meter højt og vejede fuldvoksnet næppe over 20 kg. De danske får udviklede sig typemæssigt i overensstemmelse med eksistensbetingelserne; der var forskel på slettefår, marskfår og hedefår.

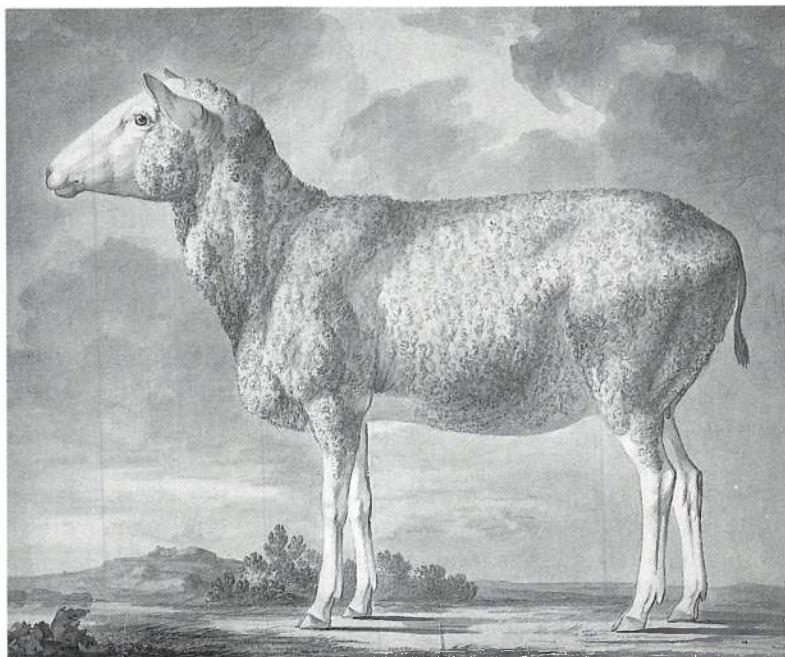

af at Moritz under hvervekampagnen havde lovet folk fæstebreve på gård og jord.

Fra 1764 begyndte E. Reverdil (Christian 7.s opdrager) at blande sig håndfast i kolonipolitikken, idet han mente, at eksperimenterne efterhånden havde været kostelige for statskassen. Rentekammeret fik således besked om at meddele kolonisterne, at såvel de sædvanlige dagpenge som fourageleverancerne ville ophøre med udgangen af 1765. Hvis familierne ikke ville blive på disse nye betingelser, skulle de aflevere redskaber og kreaturer efter syns holdelse, før de forlod landet.

Ikke mindre end 85 familier besluttede sig herefter for at rejse, og da de fremmede nu havde taget det første brydsomme slid med jorderne, var der ganske megen interesse hos danske gård- og husmænd for at komme til.

Et af de betydelige fejlgreb under kolonietableringen var, at tilflytterne havde fået lov at slå sig ned, hvor de ville. Resultatet var blevet sammentrængte bebyggelser, hvor folk havde lang vej ud til de dyrkbare arealer. Fra midten af 1760'erne måtte staten punge ud for at få organiseret nogle udflytninger, og da 85 familier nu forlod landet, benyttede man lejligheden til at reducere hedegårdsantallet bl.a. i Frederikshåb, i Moltkenborg, i Frederiksnåde og på Skygge Hede.⁷

I Havredal på Alheden blev kolonisterne på gårdene, men i Grønhøj flyttede halvdelen, og de resterende fik tilladelse til at drive de tomme gårde med henblik på, at børnene siden skulle overtage dem.

Både befolknings- og bebyggelsesstrukturen undergik forandringer på heden i 1760'erne og 1770'erne. På Alheden forblev Frederiksnåde og Frederikshøj, som

de var anlagt og med ren tysk befolkning, men på Randbøl og Skygge heder strømmede danskere til og blandede sig efterhånden med de tyske familier. I 1769 blev de endnu uudskiftede kolonier på Alheden udskiftet ved kongelig resolution, og man lovede udflytterne en del friheder bl.a. for tiende. Ved begyndelsen af 1770'erne skønnede hedekommissionen, at kolonisterne klarede sig så godt, at de ikke længere kunne være berettigede til særlige fordele for regeringsstøtte. Fra 1802 fik de pålagt at svare kongelige skatter og at stille soldater til fædrelandets forsvar.⁸

I 1798 fandt en taksation og skyldsætning sted af samtlige ejendomme under kolonierne, men da skatterne skulle inddrives i 1802, forekom skyldsætningen at være for lav, hvorefter man forhøjede den med ca. 25%.

Udsigterne til at få en hedeopdyrkning i stand ved hjælp af tyske kolonister var i de første mange år ret nedslående. De lokale statseembedsmænd forstod sig kun lidt på hedelandbrug, og tyskerne kendte intet til hedens natur og var i bedste fald folk, der hjemmefra havde været vin- og havedyrkere. Regeringen udleverede granfrø til brug for opelskning af skov – også almindelig fyr ville man have til at gro, men væksterne måtte opgives. Først i 1780'erne

havde man fået tilstrækkelig erfaring med hedejorden til, at en egentlig plantagedrift kunne begynde.

Sammen med husdyr leverede regeringen også kløver- og lucernefrø, men heller ikke det egnede sig til jorden. Det var hofpræsten i Glücksburg, Ph. E. Lüders, der blev en slags redningsmand for nybyggerne ved at agitere for kartoffeldyrkningen hos hedeboerne. Den kunne i gode år give 6 fold på hedejord, men knoldene var små og beskedne i sammenligning med de senere forædlede sorter.

Hen mod år 1800 viste rapporterne, at der efterhånden var blevet opdyrket 35 tdl. land pr. gård i gennemsnit, og i det lange løb gav hedekolonierne pæne indtægter for statskassen. I 1780'erne var der almindelig tilfredshed over udviklingen i regeringen.

Kolonisationsprojektet som sådant var ikke en original dansk nyskabelse, men nærmere en strømning, der lå i tiden. Som nævnt foranstaltede Katharina 2. hvervninger af kolonister til russiske egne og i en målestok, der langt overgik den danske. Frederik 2. af Preussen havde allerede i 1740'erne indkaldt folk til opdyrking, og i 1760'erne søgte den spanske regering at hente flamlændere og tyskere ind på dens områder.⁹

Udskiftningsbevægelsen

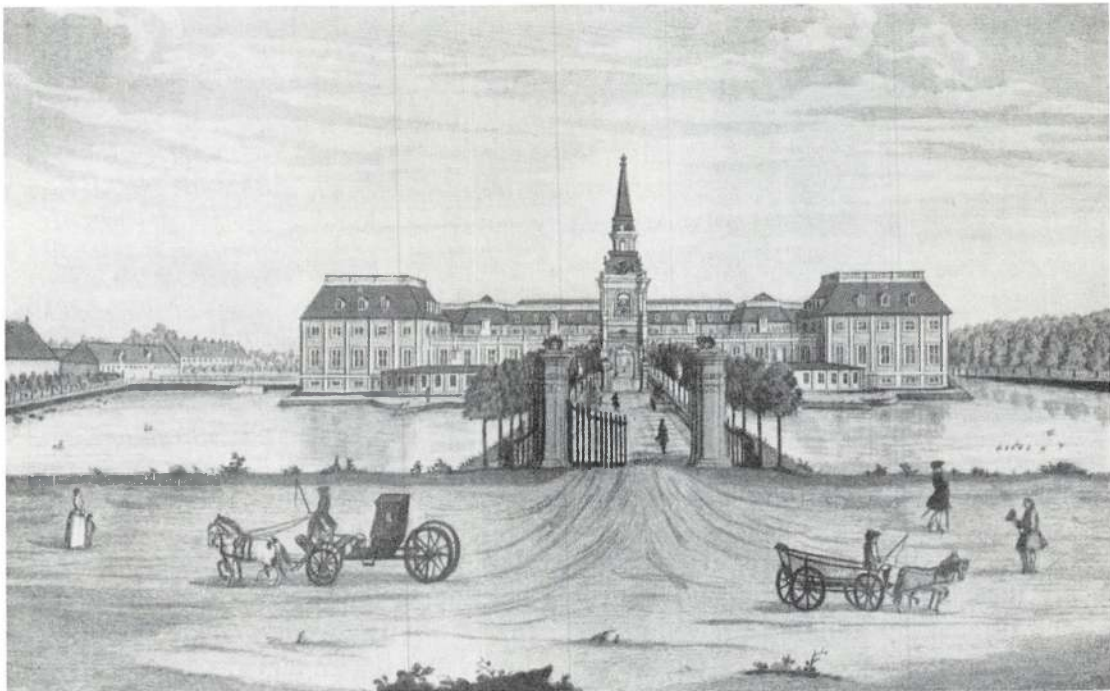

Det gamle Hørsholm slot blev nedrevet i 1736. Dronning Sophie Magdalene fik med de Thurah som arkitekt nyopført slottet, og byggearbejdet skred så hurtigt frem, at tårn, forbygning, de to sidefløje og de to yderste pavilloner allerede stod færdige i foråret 1739.

I Frederik 5.s regeringstid iværksatte statsmagten kun en forsigtig reformlovgivning, som til en vis grad bevægede godsejerne til driftsomlægninger og til at modernisere bøndernes agerbrug og jordudnyttelsesmetoder.

Da Sophie Magdalene, ejer af Hørsholm gods, i 1746 blev enkedronning, sendte hun bud efter sin tyske fætter, Chr. G. Stolberg, for at han kunne bringe orden i hendes efterhånden temmelig håbløse (gods)økonomi. Stolberg realiserede på Hørsholm en plan om at udstykke hovedgården, afskaffe hoveriet, lade bønderne afløse tienden med penge og give dem arvefæste. Processen skred frem i løbet af

1760'erne, og resulterede i en opmuntrende vending i enkedronningens økonomiske forhold. Ved Den lille landbokommissions mellemkomst (se s. 298) blev godset senere udskiftet, og en del udflytninger gennemført. Langstrup ved Fredensborg fik således 17 af sine 22 gårde flyttet ud.

Grev Stolberg kom senere i familie med A. P. Bernstorff, der – fra 1760'erne – begyndte at ophæve fællesskabet mellem bønderne på godset Bernstorff, der tilhørte hans farbroder og uddele præmier til dem, der ville lade sig udflytte.¹ Inden 1770 var omlægningerne tilendebragt, og bønderne havde samtidig fået arvefæste på gårdene. Det skyldtes nu ikke, at A. P. Bernstorff

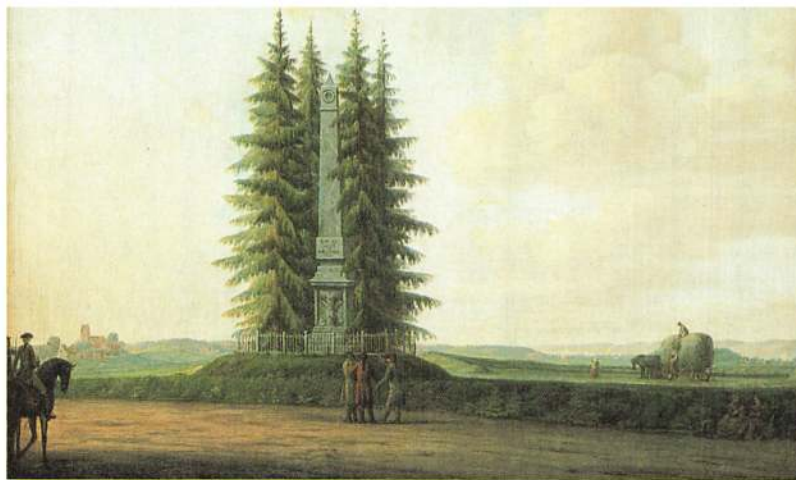

På grundlag af nevøen A. P. Bernstorffs initiativer foranstaltede udenrigsminister J. H. E. Bernstorff (1712–1772) reformer på Bernstorff gods: Udskiftning, afløsning af hoveriet og overgang til bondeselveje. En mindestøtte af Wiedewelt blev sat for ham ved Lyngbyvej i 1783 (billedet), endnu en mindestøtte for J.H.E. Bernstorff findes ved Jægerspris.

personligt havde større indsigt i landøkonomi, men hans inspektør, Torkel Baden kunne til gengæld administrere nyindretningerne med stor dygtighed. I forhold til den efterfølgende tids udskiftninger rundt om i landet stod udskiftningerne m.v. på Bernstorff som et vellykket eksempel til efterfølgelse. Det er sandsynligt, at bønderne fik produktionsmæssige fordele i kraft af den gennemførte ny jordfordeling. Torkel Badens egen beskrivelse af reformerne på Bernstorff er i den nyeste forskning blevet vurderet ret forskelligt. Medens Thorkild Kjærgaard udtrykker skepsis med hensyn til den faktiske økonomiske succes, mener S.P. Jensen, at det, som blev udrettet, kom bønderne tilgode – dog muligvis på bekostning af godsejerne selv.²

A. G. Moltke lod også bøndernes markdrift omlægge på sit gods Bregentved (på det tidligere Tryggevælde rytterdistrikt), men ikke så radikalt, at der blev tale om udskiftninger. Deres fællesvange blev inddelt i kobler, og der blev udført grundforbedringer på godskassens bekostning. Et håndfast opsyn med bønderne i gammel-

dags patriarkalsk ånd karakteriserede forholdene, men de bregentvedske fæstere trivedes tilsyneladende godt økonomisk, og først langt senere blev der iværksat en tilbunds gående udskiftning.³

I den historiske litteratur har reformerne på Hørsholm, Bernstorff og Bregentved godser altid stået som pionérforetagender, skønt der også andre steder var ved at komme bevægelse i reformarbejdet.

De forskellige foregangsivrige godsejere blev imidlertid snart indhentet af regeringens egne initiativer. Frederik 5. havde næppe sat sig til rette på tronen, før A.G. Moltke forelagde ham en plan, der skulle befordre »undersåtternes timelige og evige vel«.

Ud fra sit førstehåndskendskab til det holstenske landbrug skønnede Moltke, at riget havde langt større ressourcer til agerdyrkning, end det faktisk udnyttede. Nu måtte det være tid at få de utallige og store overdrevsarealer gjort modne til intensiv drift; man så, hvordan afsætningsmulighederne for landbrugsprodukter ude i Europa stadig blev bedre.⁴

Moltke blev dog nødt til at vente næsten et tiår, før statsmagten skred til handling. Den 31. marts 1755 indbød Frederik 5. officielt sine undersåtter til at fremsende afhandlinger om foranstaltninger til opretholdelse af »landets flor«. Bidragene ville blive offentliggjort i »Danmarks og Norges Oeconomiske Magazin«, der begyndte at udkomme under redaktion af biskop Erik Pontoppidan i 1757.

Fællesskabets ophævelse

Det var også på Moltkes tilskyndelse, at regeringen omsider 26. november 1757 nedsatte det første centraladministrative organ, der alene skulle koncentrere sig om »landvæsenets fremtarv og nytte, som det blev formuleret.

Det blev en kommission bestående af A. G. Moltke, J. L. Holstein-Ledreborg, C. A. Berkentin og O. Thott.⁵

Den stillede forslag om fællesskabets ophævelse og startede dermed lovgivning om udskiftning. Først udarbejdede kommissionen et detaljeret spørgeskema til godsejerne. Her bad man først og fremmest om svar på, hvorledes man rundt om i landet stillede sig til en ophævelse af fællesskabet imellem landsbyer og lodsejere. Det blev udsendt i begyndelsen af maj 1759 i cirkulæreform, men allerede før der var indhentet betænkninger fra hele landet, blev den første forordning om fællesskabets ophævelse udgivet (29. december 1758). Den gjaldt for Sjælland, Møn og Amager. Året efter (28. december 1759) kom forordningen om ophævelse af fællesskabet på Fyn, Lolland og Falster med underliggende småøer, og 8. marts 1760 forordnedes det

samme, for så vidt Jyllands fire stifter betræffer.

Overensstemmende med Moltkes råd til kongen sigtede forordningerne fortrinsvis på en opløsning af overdrevs- og lignende fællesskaber med henblik på opdyrkning, og det blev lovet, at disse arealer ikke ville blive sat højere i skyld, end de nu stod for i den gældende matrikel, når og hvis de respektive lodsejere fik taget dem under plov.

1759-cirkulæret krævede svar på en stribe spørgsmål, men flertallet af godsejerne nøjedes med at afgive generelle forklaringer om forholdene. En undersøgelse af de østjyske godsejeres reaktioner viser, at mange – f.eks. Chr. Lüttichau på Tjele (Sønderlyng herred) – var aldeles afvisende overfor tanken om fællesskabernes ophævelse. Flertallet demonstrerede dog nærmest ligegyldighed overfor sagen, men enkelte, som f.eks. ejerne af Bygholm (Sabro herred) og Ørumgård (Bjerre herred), stillede sig ret positive. Alt i alt var således kun få godsejere på linie med regeringens tanker.⁶

15. maj 1761 udgik nok en forordning om landvæsenets »og dets ydermere forbedring ved fællesskabet at ophæve og hindre«. Kongen gav heri udtryk for sin misfornøjelse med godsejerne, der ikke havde levet op til de allerede udstedte forordninger om fællesskabsopløsning. Tilmed havde regeringen erfaret, at mange jordejere var ved at frasælge bøndergodset byeller gårdvis, uden at fællesskabet forinden var blevet søgt indskrænket. Det fastsloges hermed, at herregårdene ikke måtte skille sig af med bøndergodset ved salg eller på anden måde; gods komplekserne måtte overhovedet ikke spredes på flere ejeres hænder. Derimod skulle ejerne se at be-

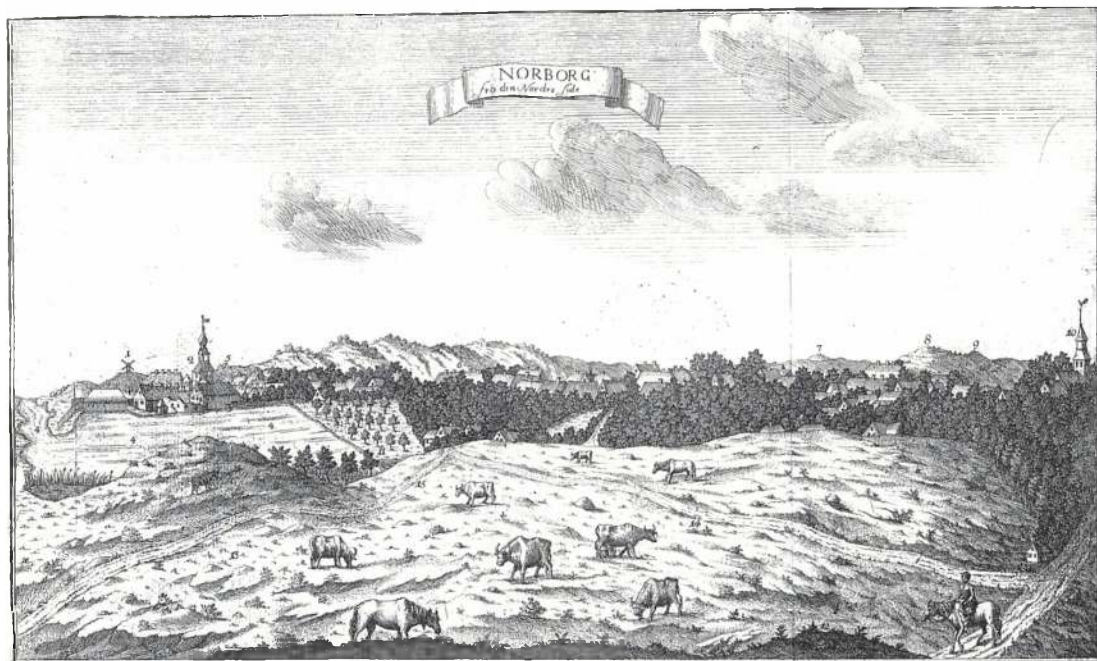

På overdrevet udenfor flækken Nordborg på Als, hvor køer og heste græsser løst side om side, ses hvorledes småstykker af krat, skov, eng eller mose prægede landskabet.

kvemme sig til enighed om magelægsforretninger, og til formidling af slige procedurer ville regeringen udnævne to landvæsenskyndige mænd – landvæsenskommissærer – i hvert amt, der skulle rådgive i mageskiftespørgsmål og afgive rapporter om sagernes udvikling til de stedlige amt-mænd.

De følgende år kom der også mere skub i arbejdet. Fra 1761 blev der f.eks. udfoldet ret energiske bestræbelser på Nordfyn for at efterkomme regeringens ønsker; ja, det så ud til, at alle nu ville mageskifte med alle. På grevskabet Gyldensteen var en ung og dygtig godsforvalter, Mads Hviid, som arbejdede energisk på sagen og fik gode resultater de første år. Som største lodsejer

fik grevskabet udført omfattende hegningsarbejder, der gjaldt en mark, hvor 7 byer lå i fællesskab; hver by fik sin jord for sig. En anden mark, hvor 2 byer havde fællesskab, blev afdelt på samme måde, en tredje deltes med grøfter mellem 2 byer, og en fjerde, hvor hele 9 byer var i fællesskab, blev hegnet og grøftet i 4 dele. Disse byer måtte foreløbig være to og to om afdelingerne, bortset fra den sidste fjerdedel, hvor 3 byer måtte være fælles om arealet. Yderligere blev en femte mark delt mellem 2 byer samtidig med, at 11 gårdmænd fra en tredje by opnåede at få et hegnet stykke særjord i samme mark, og endelig fik godsadministrationen løst noget op for fællesskabet imellem nok et par byer.

I løbet af 1763 stødte man på problemer, der lagde en dæmper på aktiviteten. Et omfattende fællesskab, der berørte jordbrugere fra ikke mindre end 11 landsbyer, lod sig ikke løse trods utallige åstedsmøder og forhandlinger. Efter års tovtrækkeri med ejeren af nabogodset, Dallund opnåedes dog inden 1770 mindre forbedringer, i det mindste forlød det nu, at man var *i færd* med at få opløst dette komplicerede fællesskab.⁷

Nabogodserne, Margård og Dallund, var i 1765 kommet så vidt, at jorderne var inddelt for sig selv efter en række salg, køb og mageskifter. Med lettelse konstaterede ejerne, at fortidens mange »disputer og processer«, endelig kunne gå i glemmebogen.⁸

I den ældre landbrugshistoriske litteratur hævdes det ofte, at de første forordninger om fællesskabets ophævelse kun havde ringe virkninger, men begivenhederne på Fyn viser dog, at der fandt en betydelig aktivitet sted. På centralt hold mærkede man det også; der blev brug for ekstra ressourcer til gennemgang og bearbejdelse af indkomne sager, og der blev nedsat flere komiteer samtidig med udsendelsen af maj-cirkulæret i 1759, for at give Landvæsenskommissionen hjælp til arbejdet.

Godsejere, der foreløbig så med skepsis eller udtalt modvilje på udskiftningsiderne, kunne blandt så mange andre spørgsmål måske føle ængstelse for deres fremtidige jagtmuligheder. Hidtil skulle de blot være ejere af 4 tdr. htk. i de enkelte landsbyer for at have jagtrettighed, men de første forordninger strammede reglerne: efter 1761 skulle man eje mindst 20 tdr. htk. for at drive jagterne.

Generallandvæsens-kollegiet

27. oktober 1767 lod Christian 7. den første kommission afløse af en ny landvæsenskommission. Heri sad bl.a. E. Reverdil, der dog snart trådte ud og afløstes af kabinetssekretær A. Schumacher. Generalprokurør H. Stampe var også medlem, men blev på et tidspunkt afløst af landøkonom G. Chr. Oeder; som tiden gik, suppleredes kommissionen med A.G. Moltke m.fl.

I marts 1768 gav kongen ny instruks, hvorefter kommissionen fik status af fast institution, og få dage senere ophøjedes den til Generallandvæsens-kollegium (kongelig resolution af 30. marts 1768). Kongen fandt hele sagen så betydningsfuld, at der måtte skabes et organ med samme stilling som de øvrige regeringskollegier.

Generallandvæsenskollegiet fik samtidig tillagt fondsmidler, der dels skulle anvendes til præmieringer og belønninger for folk, som iværksatte nyttige økonomiske indretninger, dels skulle være til brug for kollegiets operationer i almindelighed.

Meningen var, at kollegiets flertalsindstillinger skulle udløse kongelige resolutioner om landbrugets forhold. Hvad kronen endnu besad af gods, skulle det også bestyre. I øvrigt skulle kollegiet vedblivende stille imod fællesskabets ophævelse, der stod som et hovedprincip for de forestående reformer. Yderligere pålagde kommissoriet det ny kollegium at arbejde for opelskning af skov, for modernisering af opkrævelsesmåderne mht. landgilde og tiende og for en nærmere kortlægning af hele hoveriproblemet.

For første gang rettedes opmærksomhe-

den også mod *bonden selv*; da intet var mere virksomt, som det hed, »til at give en bonde mod og lyst til at stræbe...«, end hvis han fik sikkerhed for, »at det, han anvender på hans gårds forbedring, skal komme ham selv og hans arvinger til nytte og bedste...«. Kollegiet skulle derfor stadig opmuntre godsejerne til at give bønderne ejendomsret over gårdene, eller i det mindste tilstå dem arvefæste.

Med Generallandvæsenkollegiets oprettelse blev der således indledt bestræbelser på at fremme reformtanker over en bred front. Det var en skelsættende begivenhed, der skulle præge de kommende års landbolovgivning.⁹ I slutningen af april 1768 udsendte kollegiet cirkulærer til rigets amtmænd, grever og baroner med ordre til at indsamle oplysninger til brug for arbejdet. Godsejerne skulle afæskes svar på en række spørgsmål, hvilket stærkt mindede om selvangivelser, og kollegiet fik bemyndigelse til at udpege 2 landvæsenkommissærer i hvert amt, der skulle hjælpe med at indsamle autentiske data; den ene af disse kommissærer måtte derfor ikke være gods-ejer.

Fra ophævelse af jordfællesskab til individuel udskiftning

Set fra København gik det stadig trægt med fællesskabernes ophævelse, selvom man rundt om i landet lagde mange kræfter i opgaverne. Amtmand A. C. Holsten, der ejede Holstenschus gods, virkede således meget energisk allerede i begyndelsen af 1760'erne for at fremme de fynske udskiftningssager. Det var agrartechniske aspekter, der især optog ham, medens hans

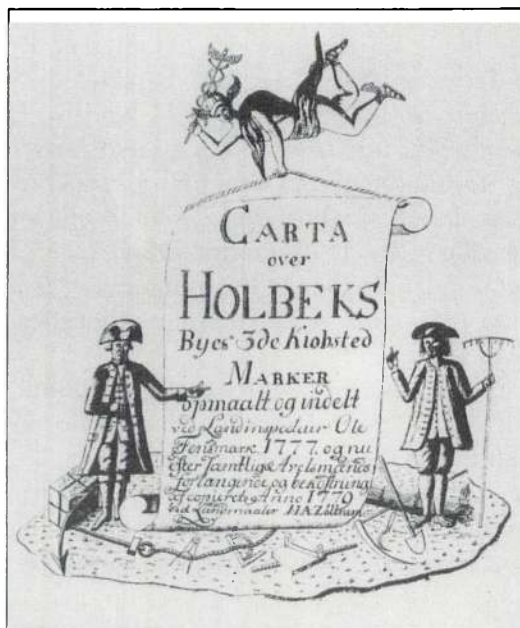

Landinspektør og bonde i udskiftningstiden. Teknikeren er omgivet af landmålingsinstrumenter, bonden af redskaber til markarbejde. Over de jordiske svæver Hermes med kortets titelblad og symboliserer flid, hurtighed samt overvågning af grænsemærker og vejskel.

holdning til bønderne i hovedsagen var den gammelkendte patriarkalske.

Tilsyneladende var landsbyen Hårbølle (Fanefjord sogn) på Møn allerede blevet udskiftet omkring 1755 – endda så nydeligt, at en senere tids eksperter omtalte tilfældet med beundring.

I Sønderjylland skred sagerne godt frem. 20 landsbyer på Nord-Als udskiftedes i perioden 1768–1774, og samtidig nedlagde og udparcellerede kronen 4 af sine hovedgårde i området. På Ærø blev krongårde ligeledes udstykket fra 1761 og byerne udskiftet. Fra 1760'erne var der livlig aktivitet langs hele den jyske Lillebæltskyst for at få udskiftet.

Imidlertid hørte såvel dele af Sønderjylland som Ærø under hertugdømmet Slesvig, og her på krongodset kunne staten handle suverænt uden modstand fra private godsejere. Den sigtede også konsekvent mod at skabe totalløsninger, hvilket bl.a. indebar, at hoveriet blev afskaffet og selvejet udbredt.¹⁰

Ellers skete karakteristisk nok de første godsejerstyrede udskiftninger på Sydvestfyn, hvorfra der var nær kontakt til Hertugdømmerne; her kom Helnæs by ind som nummer et i 1769. I øvrigt var man allerede i 1750'ernes begyndelse ved at tage fat på Holstenshus gods; der gennemførtes egaliseringer og udskiftninger i hele Diernæs sogn.¹¹

Det dynamiske Generallandvæsens-kollegium gik videre med udskiftningsproblemerne, og fik et par måneder senere regeringen til at udgive nok en forordning »om fællesskabets videre ophævelse i Danmark«. I forordningens indledende begrundelse gav Christian 7. udtryk for skuffelse over lodsejernes indbyrdes skænderier, som hyppigt udsprang af spørgsmålet om fordeling af udgifterne til indhegning og gærdesætning omkring fradelte jorder. Herefter skulle det være op til største lods-ejer, om han ville have sin part af byens overdrev udskilt og afgærdet, og de øvrige lodsejere skulle føje ham og deltage i udgifterne i forhold til den grad af nytte, de hver især ville høste. Hvis nogen nægtede at bidrage til overdrevenes inddeling, måtte regningerne præsenteres for amtmanden, der skulle inddrive pengene – om det så skulle ske ved eksekution. De samme principper blev fastslået, når det gjaldt oprensning af åer, udgravninger af moser osv. Regeringen befalede, at arealer af den

beskrevne art skulle deles mellem lodsejerne i løbet af de næste 4 år.

Forordningen tog samtidig fat på spørgsmålet om agerlandet og bestemte, at når største lodsejer eller et flertal af lodsejere i en by ønskede det, skulle også bymarkerne inddeles. Regeringen ville fremover udsende landinspektører, som kunne lede opmålingerne og vurdere jordboniteten i de tilfælde, hvor gemytterne ikke kunne komme overens.¹²

Under sit kortvarige regime fik Struensee omdannet Generallandvæsenskolegiet til en Generallandvæsenskommission, hvilket skete ved kabinetsordrer af 19. november og 7. december 1770. Da Høegh-Guldberg-styret kom til, blev landvæsenets sager lagt under Danske Kammer med diverse landvæsenskontorer, men allerede i 1773 ophævede man Danske Kammer, og landbosagerne blev nu lagt i Rentekammerets regie, hvor 1. deputerede var Greger Juel.

De første stiftslandinspektører blev udnævnt og lønnet af statskassen og skulle virke der, hvor regeringen ønskede, uden ekstra honorarer. Almindelige landinspektører med temmelig forskellige færdigheder kunne hyres af private, og de skulle have betaling efter visse minimumstakster og efter opgavernes art. I deres kølvand optrådte snart en del assistenter, der undertiden udførte landinspektørens arbejde – dog på sidstnævntes ansvar; endelig begyndte regeringen også at beskikke landmålere. Landinspektørerne Berner, Wesenberg og (fra 1780'erne) S. Sørensen var nogle af de mest virksomme.¹³

På privatgodserne stod det ejerne frit, om de ville betjene sig af autoriserede folk i forbindelse med opmålinger og arealinde-

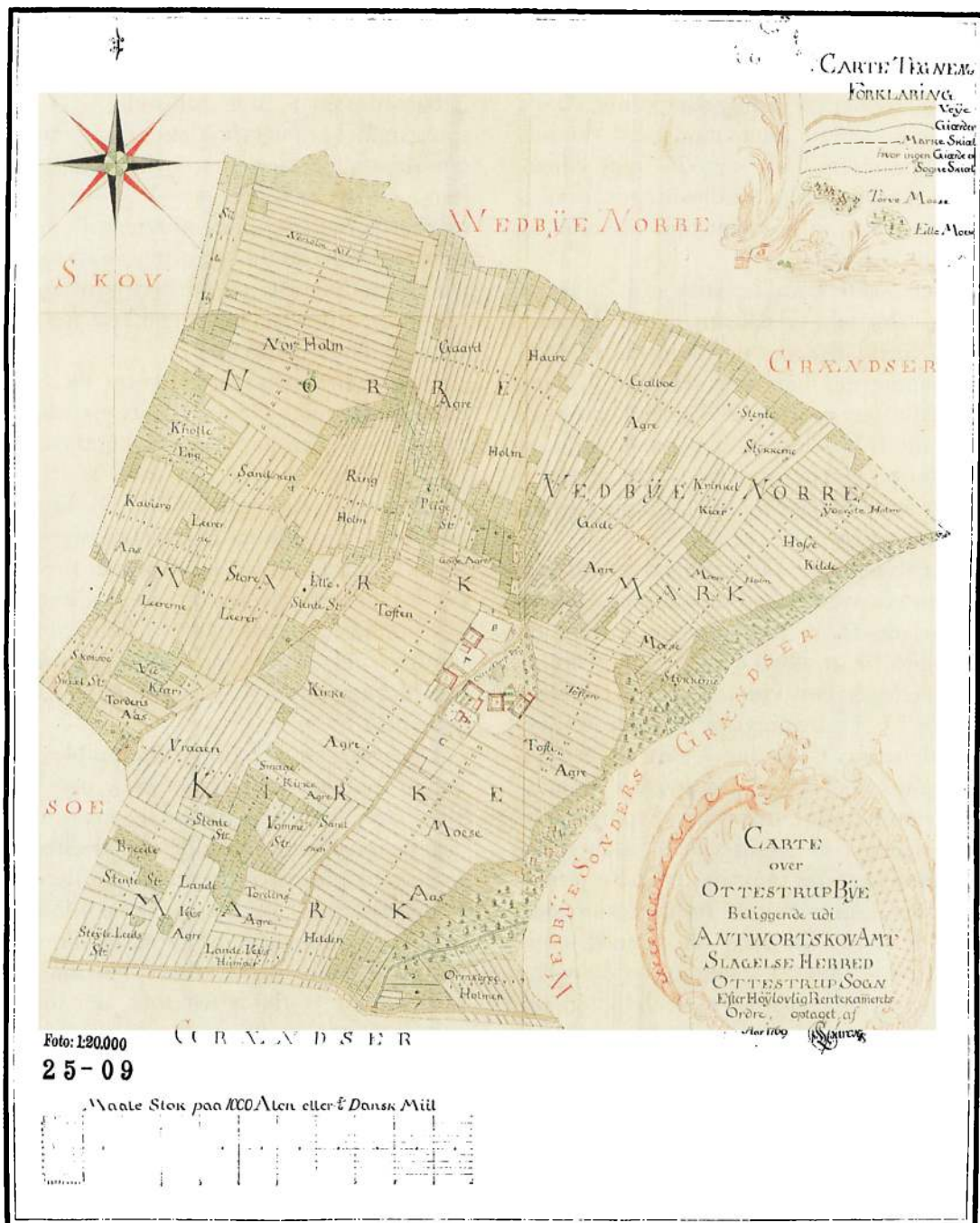

Ottestrup bys jord (Slagelse herred) før og efter udskiftningen. 1808-kortet viser, at spørgsmålet om den ny jordfordeling kunne løses som en blok- og stjerneudskiftning i ét.

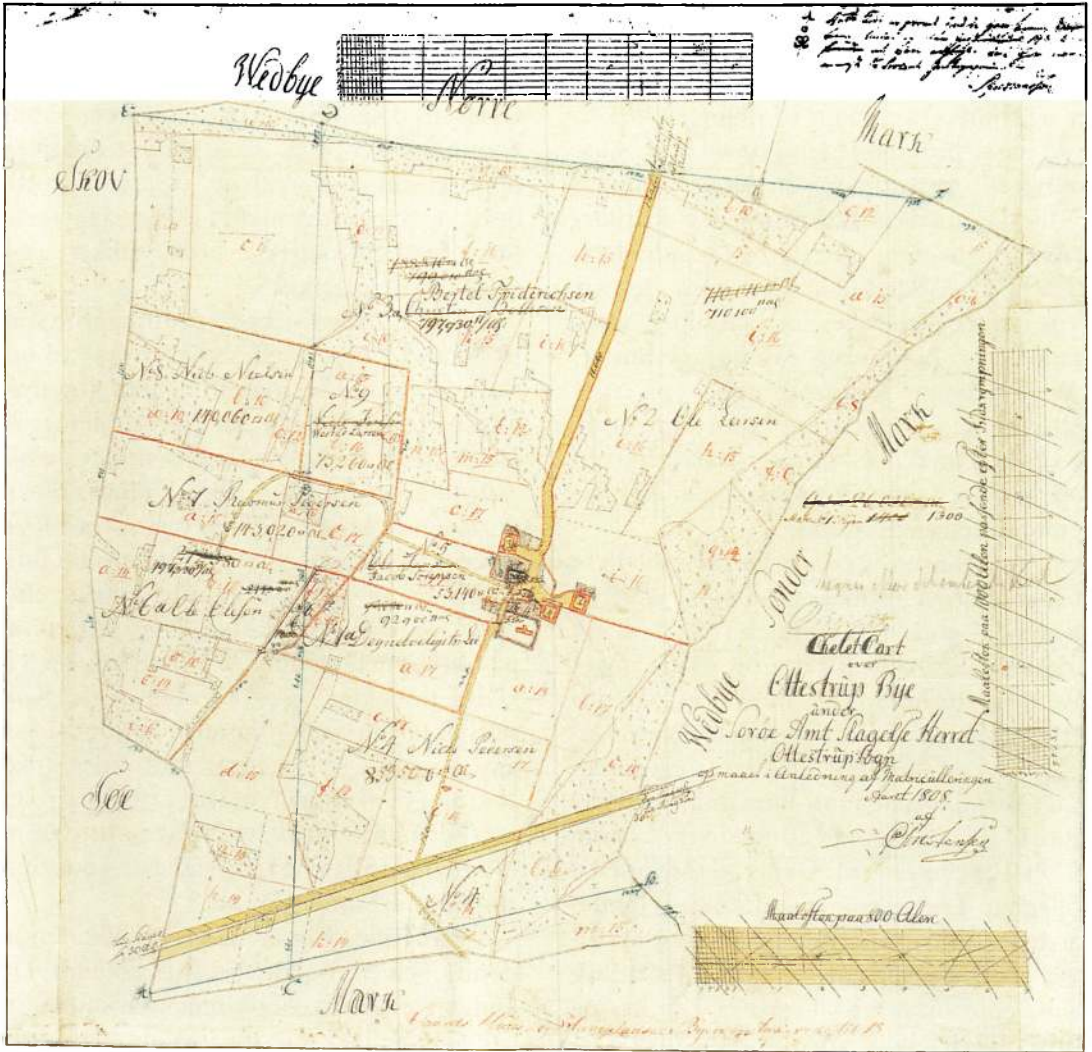

linger. Men hvis der var uenighed blandt lodsejerne, måtte de bekoste en landinspektør, der uhildet kunne vurdere boniteter og fremsætte planer til delinger.

Mange praktiske landmænd og stor-godsejere fortsatte ufortrødent gennem 1770'erne med udskiftninger og jordforbedringsarbejder på deres besiddelser. Grev L. Fr. Wedell til Wedellsborg, der var Fyns største godsejer og samtidig amtmand over Assens og Hindsgavl amter, traf betydelige foranstaltninger på eget gods for at imødekomme forordningerne, og i lighed med A.C. Holsten øvede han en god indsats i udskiftningsspørgsmålet indenfor sit embedsområde.¹⁴

V. A. Hansen, der senere blev medlem af Den store Landbokommission, overtog Frydendal gods ved Holbæk i 1770 og gik straks i gang med at rette op på de noget miserable forhold. Der blev iværksat udskiftninger, grundforbedringer, hegningsarbejder osv. i stor stil for hans egen regning. Befalingerne i juli-forordningen 1769 udløste tilsyneladende en forstærket strøm af »besværinger« til Generallandvæsenskollegiet. Lodsejerne rundt om i landet kævledes om jordfordelingen, og 4-årsfristen med hensyn til at fuldende fællesskabsopløsninger på overdrev-, mose- og andre arealer blev således langt overskredet. I foråret 1776 kom da nok en forordning, der formanede godsejerne til at vise større smidighed under de indbyrdes forhandlinger – det var ikke *egennytte*, men det fælles bedste, de skulle holde sig for øje.¹⁵

Købmand N. Olufsen i Nykøbing Mors ejede $\frac{2}{3}$ af hele Harre sogns hartkorn, og det var seks gange mere end nogen anden; hans bygninger var faldefærdige indtil sneringsgrænsen, men han strittede imod

udskiftningsplanen for Harre by (1777), og hverken landinspektør eller amtmand kunne få ham på bedre tanker. Nok var Olufsen ikke hovedgårdsejer, men »han kommanderer dog 30–40.000 rigsdaler«, oplyste embedsmændene, og derfor turde de ikke tvinge manden; så blev Harre by først færdigudskiftet i 1786, takket være Olufsens stædighed.¹⁶

Selv om fællesskabs-forordningerne hidtil ikke eksplicit havde haft adresse til udskiftning mand og mand imellem, tog man adskillige steder selv fat på problemerne. Nogle af de mest kendte eksempler er udskiftningerne på Møn, der i 1769 var blevet bortsolgt af kronen. Bønder, der var blevet selvejere i Fanefjord sogn, ophævede først vangelagene og påbegyndte straks efter (1771) egentlig udskiftning og udflytning på individuelle lodder. I Vindebæk by lykkedes projektet, men i Vollerup og Koksby faldt forsøgene mindre heldigt ud og gav anledning til megen indbyrdes strid: Nyanlagte skeldiger måtte atter nedrives, markdriften faldt delvis tilbage til den almindelige fællesdrift, og sagerne kom til at stagnere århundredet ud.¹⁷

I Råbylille (Elmelunde sogn) fik den ledende selvejerbonde i 1771 tilkendt Det kongelige Landhusholdningsselskabs mindre sølvmedalje for sin indsats, og de øvrige bønder fik hver 100 rdl. Der var 14 gårde i byen, hvoraf de 13 blev udflyttet. Projektet blev omtalt rosende i Selskabets allerførste årsskrift.¹⁸

I det sydsjællandske Nørre Mern indvilligede bønderne i 1772 i at lade sig udskifte og udflytte, al den stund 6 af byens gårde var blevet ødelagt ved en brand. Men man fandt sig alligevel ikke tilrette som udflyttere, og få år senere måtte ejeren af Lilliendal gods lade de nyopførte gårde

nedrive og genopføre i byen; således fik det gamle fællesskab her forlænget sin levetid.¹⁹

1781-forordningen

Hvad hele problematikken omkring jordfællesskabet angik, var statsstyrelsen efterhånden træt af blot at opmuntre lodsejerne til at finde på løsninger. 23. april 1781 udgav den da en forordning, som blev skelsættende og af eftertiden anset for en slags rygrad i udskiftningslovgivningen. Den samlede og ájourførte tidligere bestemmelser, og fik en principiel rækkevidde, trods senere udbygninger. Bl.a. befalede 1781-forordningen på det nærmeste, at endnu eksisterende fællesskaber skulle opløses.²⁰

Enhver lodsejer, om end han ejede en nok så lille del af en bys hartkorn, kunne herefter forlange at blive udskiftet »af byens marker«, og hvis markerne endnu ikke var fraskilt nabobyens med skel og afmærkning, skulle man forlods bringe den sag i orden. Dernæst skulle den »specielle udskiftning for den eller de lodsejere, som attrå og finde tjenlig at få deres andel af byens marker og enge inddelt...« finde sted, og alle lodsejere skulle deltage i omkostningerne, selv om de eventuelt var meget imod forandringer. Ligeså skulle enhver deltage i udgifterne til opmåling og udarbejdelse af kort, og en landinspektør eller anden myndighed skulle på dette grundlag foreslå en totalplan til udskiftning, som samtlige lodsejere skulle tiltræde og underskrive. Hvis udskiftningen implicerede både hovedgårdsjord og bondejord, skulle bønderne anses som den ene part i sagen og skulle derfor tiltræde den foreslåede plan. I tilfælde af vedholdende uo-

verensstemmelser parterne imellem, måtte der skrides til omtaksation og genforhandling under ledelse af en overtaksationskommission. Selve bonitetsbedømmelserne skulle udføres af dygtige avlsbrugere, eksempelvis gårdmænd, hvorimod husmænd og inderster ikke kunne optræde som taksationsmænd.

Om pligten til at indhegne – det stående stridsspørgsmål – blev det befalede, at alle byer, gårde og lodsejere skulle tage halvt hegn indbyrdes og forpligte sig til at vedligeholde samme.

Forordningen beskæftigede sig også med husmændene, men ikke på særlig engageret vis. De udgjorde en nyttig klasse, især for gårdmændene, hed det, og skulle have tildelt græsningsarealer i forbindelse med udskiftninger, (men) »alt efter byens evne«.

Som kompensation for de besværlige omlægninger og udgifterne i forbindelse hermed, fik godsejerne fri adgang til at sætte deres fæstere lige i afgifter, hoveriydelser m.v.; sådanne egaliseringer havde dog også fundet sted tidligere under det gamle system. Hvis der gaves mulighed for det i udskiftningsplanen, måtte godsejerne også oprette nye bøndergårde.

For at få fart i udflytningerne blev der endvidere stillet bygningshjælp i udsigt af kongelige fondsmidler: 50–100 rdl. pr. udflyttergård. Direktiverne blev afrundet med et udtrykkeligt forbud imod at etablere nye fællesskaber.²¹

Under forarbejderne til denne lov havde der været diskussioner ikke blot i Rentekammeret, men også mellem de centrale embedsmænd og lokaladministrationens folk. Der herskede yderst delte opfattelser i spørgsmålet om husmændenes adgang til kreaturgræsning. Den fløj, der ville vare-

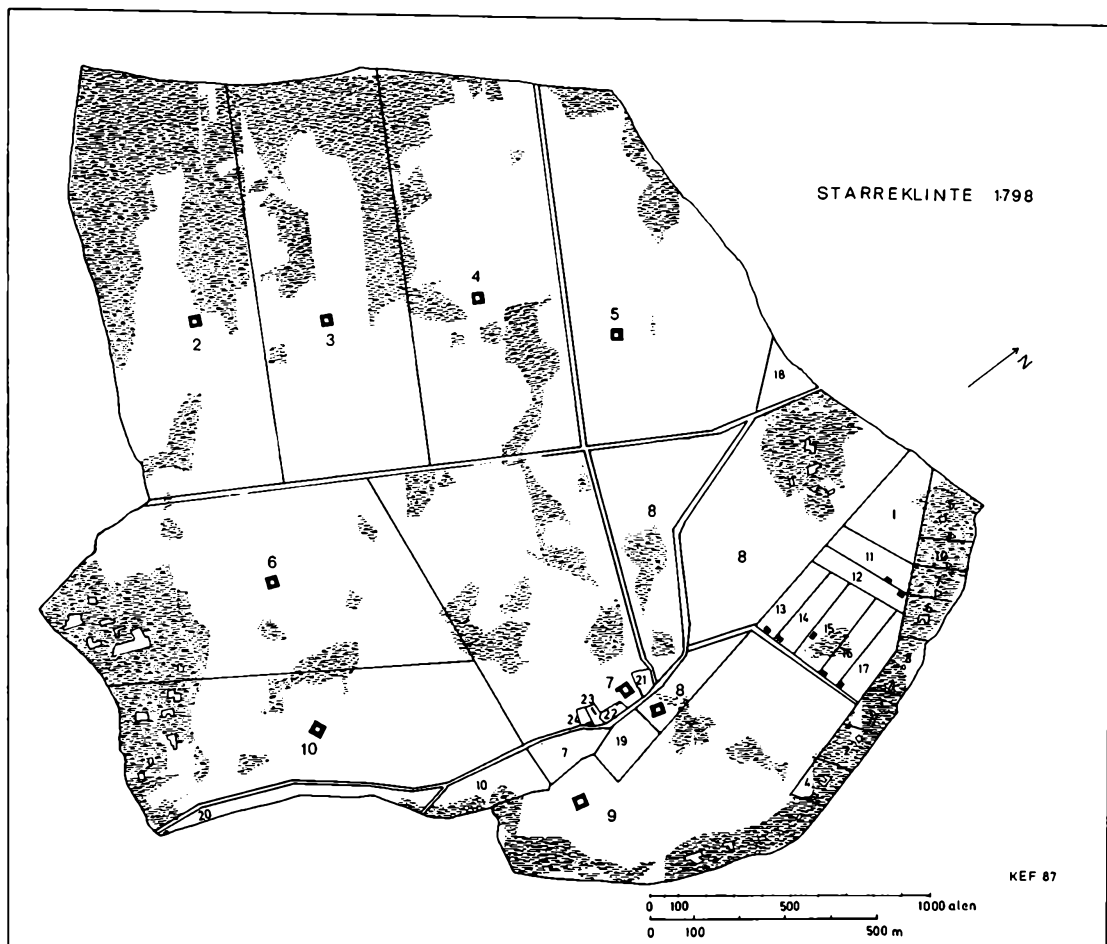

Udskiftningen af Starreklinte i Odsherred fandt sted i 1798 samtidig med den øvrige udskiftning af Dragsholms bøndergods. Ifølge det originale kort blev hvert enkelt jordskifte takseret efter opmålingen. Herskabet på Dragsholm gav ikke bønderne løfter om hjælp til grundforbedringer, og i taksationsmændenes instruks blev det derfor understreget, at jorden skulle takseres efter daværende tilstand og ikke efter den godhed, stykkerne ville få, når grundforbedringsarbejderne engang var gennemført. Af byens i alt 11 husmænd fik 7 jordlodder på 1,5 td. land i den nordøstlige del af byens grund, hvor landsbyens gårde hidtil havde ligget.

tage husmændenes interesser, havde svært ved at påvise, at græsningsrettighederne nogensinde var blevet udtrykkeligt hjemlet ved lov, men plæderede alligevel for sagen under henvisning til sociale og økonomiske omstændigheder (befolkningstilvæksten i husmandsklassen, behovet for en arbejdskraftreserve i landbruget, nødvendigheden

i at undgå et voksende fattigforsørgelsesproblem osv.). Imidlertid havde husmænd allerede mange steder mistet deres muligheder for at få græsning under fællesskabets ophævelse.

De praktiske følger af 1781-forordningen var, at der i hovedsagen blev taget hensyn til degnenes og skoleholderens behov for

jord eller græsningstykker, medens husmændene generelt blev ladet i stikken; det var en »villighed« fra bymændenes side, hvis de sidste blev taget i venlig betragtning ved udskiftningerne, det var ikke en indiskutabel rettighed for dem.

Forordningen skulle komme til at danne grundlag for langt det største antal udskiftninger, der i de følgende ca. 25 år blev gennemført. Tankerne modnedes efterhånden, og der foretoges stadig hyppigere udskiftninger, som gik helt ned til enkeltbrugsniveauet. Selv godsejere i Østjylland, som omkring 1760 havde været arge modstandere af forandringer, faldt til føje og fik jordfordelingsprocessen ført helt til bunds eller var på vej til det henvend 1800.²²

Omstillingsprocesserne

Som eksempel på forløbet fra ophævelse af fællesskab til udskiftning mand og mand imellem kan begivenhederne i Frørup (Vindinge herred) refereres: 9 forskellige lodsejere skulle komme overens; heraf 6 godsejere, 1 selvejerbonde, præsten og degnen. Herskabet på Juelsberg havde det største hartkorn og rekvirerede qva denne status en landinspektør i sommeren 1775. Han udarbejdede et jordfordelingsforslag. Herpå indkaldtes de øvrige lodsejere til møde på Juelsberg, hvor de godkendte forslaget og – ikke uvigtigt – lovede at tage deres part af udgifterne til projektet. Planen sendtes derpå til approbation hos amtmanden, og da den var indhentet, gik man igang med en detaljeret opmåling og taksation af arealerne, som blev færdig i løbet af et års tid.

I dette tilfælde var holdningen overfor husmændene så »mild«, at lodsejerne ac-

cepterede landinspektørens forslag om at lade ca. 2 td. land være forbeholdt nuværende og kommende husmænd.

Så langt så godt, men fra 1776 til engang i slutningen af 1780'erne stod sagen nærmest stille. Så blev de enkelte bønder omsider draget ind i gårdudskiftningen, og de 6 godsejere, der havde en udskrift af den efterhånden 13 år gamle delingsplan (så vidt deres egne jorder angik), begyndte at rokere med bønderne. Tilsyneladende faldt de første mand-til-mand-udskiftninger i Frørup dog ikke heldigt ud, for en nyudskiftning blev nødvendig 8–9 år senere.²³ Noget lignende hændte mange steder i landet.

Omskiftninger (nyudskiftninger) måtte foretages langt hen i 1800-tallet, måske fordi man i første omgang havde arrangeret stjerne- eller kamudskiftninger, hvilket kunne betyde, at bønderne fik lang vej ud til deres yderste jorder. Til en begyndelse kunne sådanne løsninger synes overkommelige i økonomisk henseende: Gårdene kunne blive i de sluttede landsbyer, og godsejerne slap for bøndernes almindelige uvilje, når spørgsmålet gjaldt udflytning. Alligevel var blokudskiftningsmodellen som oftest den ideelle, men den krævede store investeringer til nyopførelser af gårde m.v.

Selv husmænd med jord ville nødtigt lade sig flytte bort fra byen. I 1793 bekræftede en husmand på tinge, at han agtede at fraflytte sit nye hus efter aftale med ejeren af Krumstrup gods. Han begrundede sin beslutning med, at både han og konen var »kedsommelige over at bebo et enligt hus på marken«.²⁴

Eksempelvis blev udskiftningen mand-og-mand-imellem af Fjellerup på Djursland fuld af problemer, og man kunne først

skride til handling i 1794. Hovedgården Østergårds jorder lå endnu delvis i fællig med bøndernes, og et indledende mageskifte medførte, at en af de store gårde først blev udflyttet. Under den endelige udskiftningsstrittede resten af Fjellerup-mændene imod tanken om udflytning, og landvæsenkommissionen tog vidt hensyn til denne omstændighed: 7 gårde samt præstegården fik lov at forblive i byen, men det indebar, at brugene fik tildelt parceller, der kun var godt 100 meter brede – og omtrent 2 kilometer lange! Bekvemmeligheden ved at fastholde det gamle bosted måtte i tiden fremover betales med en ekstraordinær arbejdsindsats, bl.a. for at få rejst gærder og gravet grøfter omkring de langstrakte parceller.²⁵

Præstø amt er et af landets bedst undersøgte mht. udskiftningerne. Her var billedet i øvrigt temmelig ujævnt. Nogle af de første udskiftninger mand-og-mand-imellem fandt sted på egnen, men samtidig også nogle af de sidste i landet. Muligvis skyldtes det amtets mange private godsejere, der stillede sig forskelligt til reformspørgsmålene. Tyge Rothe på Tybjerggård og Niels Ryberg på Øbjerggård ønskede at gennemføre udskiftninger, men blev gennemgående modarbejdet af deres egne bønder. På den anden side fik godsejere, der ellers ikke hørte til de mest reformivrige, her iblandt C. W. von Munthe af Morgenstjerne (Lundbygård) og Vedel-Jarlsberg (Ravnstrup) iværksat udskiftninger, selv om det kostede dem mange bataljer med fæsterne.

Først så sent som i perioden 1795–1800 kulminerede udskiftningsaktiviteterne i amtet og blev til gavn for omkring 130 landsbyer, svarende til 37% af Præstø amts samlede areal.²⁶

I udskiftningsforretningernes aktstykker blev beliggenhed og beskaffenhed for enhver gårds fremtidige jorder anført og indholdet oplæst for bønderne. Det var vel de færreste, som var i stand til at huske enkeltheder i de mange bestemmelser og klargøre sig konsekvenserne af hele den ny jordfordeling, før de skulle underskrive udskiftningsforretningen. Begivenhederne kunne undertiden virke kaotiske og kunne opfattes, som beskrevet af en gårdmand: »Hvem som kan, han bande højest og slås stærkest – han haver ret – hvilket er meget kedsommeligt at høre for den, som ønsker fred og rolighed«. ²⁷

Det var for ethvert jordbrug af vital betydning, at der efter udskiftningen stadig var adgang til tørveskær, gærdselsmateriale, kreaturvanding, grus- og lergrave, sten osv. Det var også nødvendigt, at der fandtes udvej for at opelske ny skov i fred, og et net af stier og veje til markerne, kirken og den gamle landsby måtte etableres, hvis de tidligere færdselsruter havde måttet opgives. Spørgsmål af sådan type kunne afføde årelange stridigheder på lokalt plan.

Hegn og fred

I Danske Lov og i en del følgelove fandtes bestemmelser, der skulle sikre jordejere og -brugere imod skader fra naboers løsgående kreaturer, og der var regler for vedligeholdelse af stendiger, gærder eller levende hegn. Med tiden kom de forskellige anordninger i indbyrdes modstrid og gjorde retsspørgsmålene herom noget uoverskuelige.

Med forordningen af 29. oktober 1794 om hegn og fred for jorder i Danmark blev der taget et betydningsfuldt skridt, hvor

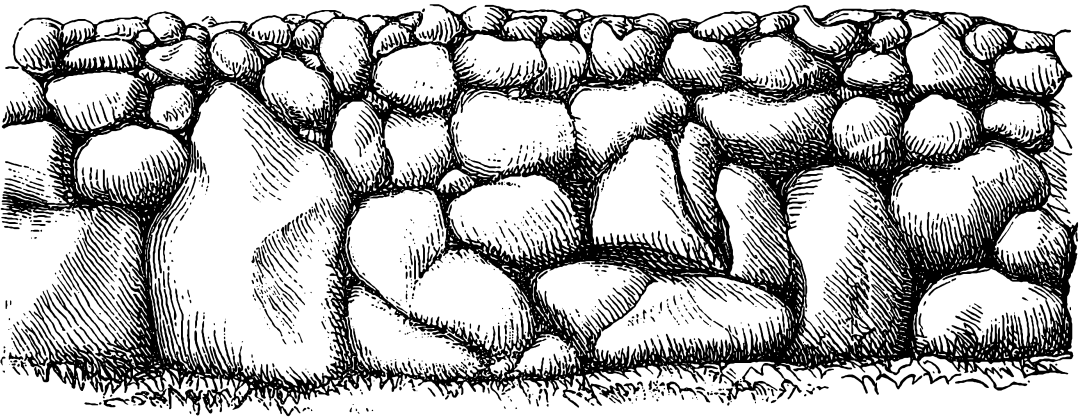
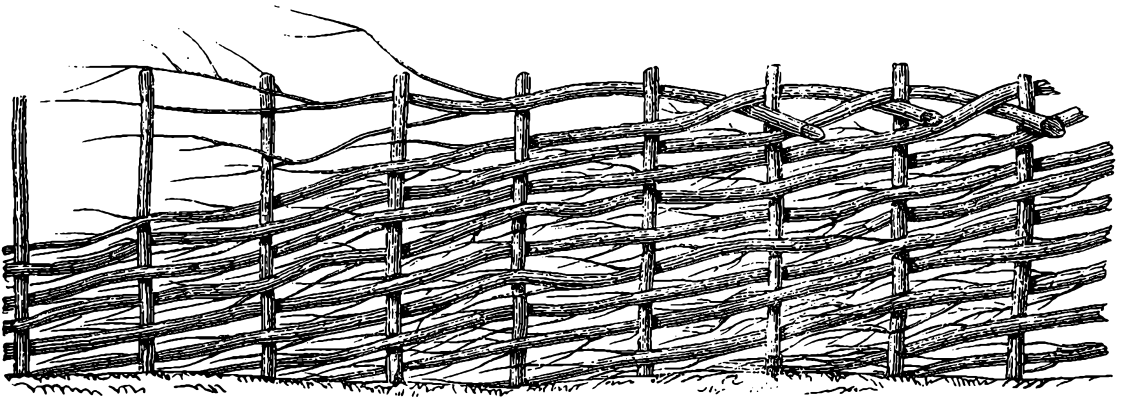

Forskellige gærdetyper. Øverst et lollandsk risgærde, flettet af tophuggede popler. Nederst et stengærde. Begge er såkaldte enkeltgærder, men i mange tilfælde brugtes de langt mere bastante dobbeltgærder, hvor fyldet var henholdsvis ris/kviste og småsten/jord. Når dette arbejde først var gjort, krævede de dobbelte gærder mindre vedligeholdelse. Efter de lokale ressourcers beskaffenhed brugtes kunstig afhegning (gærder) eller levende hegn.

bestemmelserne ajourførtes, og der blev ryddet op i lovjunglen.

Hovedpersonerne bag denne forordning var Chr. D. Reventlow, V. A. Hansen og Chr. Colbjørnsen. Stor indsigt i problemerne parret med evner til at skue fremad betød, at der nu kom bæredygtige principper for hegning og fred på jorderne. Forordningen beskæftigede sig med retningslinier for forskellige hegnstyper, diger, grøfter, led, for nedlæggelse af ældre

skel, indretningen af nye, og den havde direktiver for arbejdsbyrdernes fordeling samt udgiftsfordelingen imellem de implicerede parter. Proceduren i forbindelse med optagelse af fremmede kreaturer blev ligeledes fastslået, og herefter skulle endog hovedgårdsejere med over 200 td. land være pligtige til at lade vogte eller tøjre deres dyr.

Trods den detaljerede udformning kunne 1794-forordningen dog ikke hindre, at



Over hoveddøren på en gård i Fjellenstrup (Søborg sogn) blev denne tavle placeret. Indskriften lyder: Stor mægtigste Monark Kong (C 7) Tillige med Krone Prindts Frederich / som har saa vel op Retted dette udFløtnings verk Til Landets Bæste / og Bundens Gaun Priis vere Kongens og Prindtsens Naun / Vi maa og ey Forglemme Grev Revendt Lou og Amtmand Leevetsow som er / Landets gode Venner og seer og Paa dets Bæste Tak Skee dem alle sam / men og Lovet vere vor Gud Ammen MDCCXC.

der opstod stridigheder og retstrætter. At sikre sig fred i egen mark eller skov kostede fortsat mange besværligheder.

Hr. Kjærulff i Holme ved Århus anklagede således baron Gersdorff på Marselisborg samt en række af hans gårdfæstere, fordi de ulovligt havde nedbrudt hegnet på den ene side af Kjærulffs »fra al fællesskab og i fred lyste mark og ejendom... og for fode ophugget og bortført nogle hundrede læster...« krat og skov. Bønderne holdt en lav profil og lod baronen tage det værste af slagsmålet med Kjærulff. Sagen var, at

Gersdorff ikke blot havde set igennem fingre med sine bønders handlinger, han havde selv fortrængt et og andet i hukommelsen med hensyn til Marselisborg gods' (beskærne) herlighedsrettigheder, efter at udskiftningen var gennemført.

Bl.a. havde baronen iscenesat de traditionelle klapjagter ind over den grund, der nu tilhørte Kjærulff, og han havde ladet sine folk tilstoppe rævegravene på Kjærulffs område. Baronens dyssede sagen ned ved at rejse modanklage: For år tilbage havde Kjærulff ladet sin tjenstepige af-

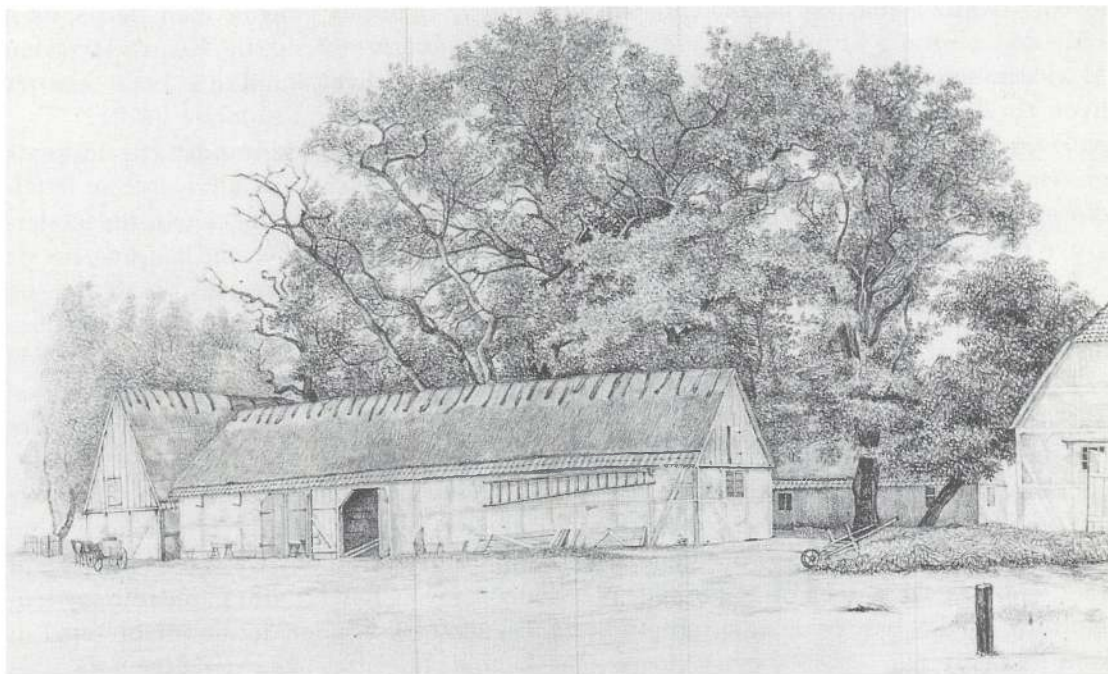

Gård i Gentofte sogn på det tidligere københavnske rytterdistrikt. I landboreformtiden hørte sognet under Bernstorff gods.

hente markkortet hos sognefogeden, hævdede han – og da det siden var holdt »fordølget« hos modparten, kunne han, Gersdorff, altså ikke vide noget om, hvor langt hans rettigheder egentlig strakte sig nu.²⁸

Karakteristisk for udskiftningstidens efterveer var også en strid på Falster, der drejede sig om ændret vejføring. En bonde i Øster Kippinge klagede over, at de øvrige bymænd ikke havde fuldført den planlagte omlægning af en vej »fra Vålse indad landet«. I årevis havde han nu fundet sig i, at folk benyttede den gamle vej, som gik tværs over hans jord, men i udskiftningsakterne var det tydeligt angivet, at en ny passage skulle lægges som skel mellem hans og naboens lodder. Landinspektøren havde afsat 10 alen og 2 alen til grøfter med henblik på dette anlæg. Øster Kippin-

ges bymænd måtte love at færdiggøre vejen med en vis tidsfrist, ellers ventede der bøder: 2 sk. pr. gård pr. dag efter fristens udløb.²⁹

Hjælp til udflytninger

Det var en kostbar affære at iværksætte udflytninger, også selv om regeringen fra begyndelsen af 1770'erne trådte hjælpende til. I 1771 udsatte Generallandvæsenskommissionen præmier til gårdmænd og selvejere, der ville flytte ud på de forrige rytterdistrikter. Med forordningen af 13. maj 1776 blev der lovet bygningshjælp til godsejere og selvejere, og forordningen af 23. april 1781 forhøjede præmierne, medens en plakat af 20. august samme år

lovede bygningshjælp. Sidstnævnte lukkede dog samtidig af for videre støtte pr. 31. december 1781, undtagen i de tilfælde, hvor en delings- og udflytningsplan var gjort færdig inden datoen for plakatens udgivelse. På det tidligere ryttergods i *Skanderborg-distriktet* var udflytningsbilledet i grove træk således:

I 1770'erne blev 12 byer udskiftet, og gennemsnitligt udflyttedes 4,5% af gårdene.

I 1780'erne blev 20 byer udskiftet, og 5,7% af gårdene blev udflyttet.

I 1790'erne blev 13 byer udskiftet, og 12,4% af gårdene blev udflyttet.

Endelig blev, fra 1800 til 1810, 4 byer udskiftet, og udflytningsprocenten var 13,2; herefter skete der kun endnu én udskiftning (af Låsby), hvor udflytning ikke kom på tale.

Landinspektør Haar, der bl.a. havde med Gjærn bys udskiftning at gøre, undrede sig over det, han opfattede som kortsynethed hos bønderne: De kunne opnå at bo »midt i deres mark og med deres kreaturer at have så kort en drift, i stedet for at blive i byen og få mark på 4 forskellige steder, eller længst fraliggende...«. Rente-kammeret burde, efter hans mening, gennemtvinge udflytning.³⁰

Ofte vægrede bønderne sig under henvisning til, at den udmark, de havde fået anvist, var elendig og aldrig havde fået gødning af nogen betydning. Toustrups gårdmænd under Frijsenborg gods tryglede herskabet om at måtte blive i byen bl.a. med sådanne argumenter og fik da også lov til det.

Da bønderne i Ry skulle udskiftes, tænkte alle med skræk på Glarbo hede, der var indregnet i delingsplanen. Fra Arilds tid havde disse arealer været under dyrk-

ning 2–3 år ad gangen men derpå henligget uberørte i op til 40 år. Hvordan skulle man blive i stand til at betale skatter og andre afgifter af sådanne jorder?

Udflytterne på de mindst eftertragtede arealer fik ganske vist altid diverse lettelser, både i form af byggehjælp fra moderbyen, ekstra leverancer af gødning fra de andre bymænd, fritagelse for afgifter og hovning nogle år osv. Deres forholdsmæssigt større agerdykningsarealer krævede dog til gengæld et tilsvarende større hold af heste og i det hele taget en meget større arbejdsindsats.

Hvis gårdmændene selv omsider havde affundet sig med fremtidsproblemerne som udflyttere, betød det ikke nødvendigvis, at deres koner havde samme indstilling. Undertiden fik bønder derfor tilladelse til at beholde nogle fag af gården i byen til familiebolig, men som oftest var det kun aldrende folk, der fik sådanne indrømmelser for »deres livs tid«.

I Truust by på det tidligere Skanderborg rytterdistrikt skulle 3 gårde udflyttes. Bønderne, som kunne forblive i byen, påtog sig en stribe omhyggeligt specificerede opgaver: Hver helgårdsmand skulle give 12 rdl. og halvgårdsmændene 6 i de følgende to år som supplement til udflytternes byggeomkostninger. For hver fag udflyttet hus skulle byen køre 3 læs materialer og 2 læs kampesten til de ny gårde. Af lyng skulle udkøres 8 travet pr. mand pr. husfag, og til brug for skorstene og bageovne skulle der leveres 8 læs ler og 2 læs materialer fra købstaden. Yderligere forpligtede bymændene sig til at præstere 4 gangdage – i alt 12 arbejdsdage for udflytterne.

Statskassen gav i dette tilfælde hver udflytter 80 rigsdaler til bygningshjælp, og som følge af denne ret beskedne håndsræk-

ning måtte bymændene træde til med de omtalte rede penge. I en synsrapport, optaget efter projektets gennemførelse, hed det bl.a.: Gården, der består af 4 tønder, 3 fjerdingkar og 1 album hartkorn, har sin jord og eng samlet helt omkring sig; der er god brønd, og bygningerne er i udmærket stand. Tækningen er dels langhalm, dels lyng, og ved bygningerne findes indhegnet have med 8 bistader. Driften synes at gå godt, og ejendommen er brandforsikret for 1200 rigsdaler.³¹

De dispositioner, man traf i forbindelse med Truust-gårdens udflytning, var ret almindelige. Oven i statsbidraget til gårdens genopførelse modtog udflytterne næsten alle steder hjælp fra den gamle landsby. Det blev som oftest allerede på åstedsmødet aftalt mellem bymændene, hvad der skulle ydes af materialer, kørsler, gødning, håndlangerarbejder osv.

Den lille Landbokommission (sammen sat af H. Levetzow, Chr. D. Reventlow, J. L. Reventlow og V. A. Hansen) skulle bl.a. fremlægge forslag til en planmæssig udskiftning og udflytning af højeste kvalitet. Der skulle foretages ordentlige grundtaksationer, opmålinger og grundforbedringsarbejder. Også andre betydelige spørgsmål skulle søges udbredt – hoveriforholdene, selvejet, skolevæsenet m.m. Her gjaldt det statens egne besiddelser, og kommissionen fik hurtig øje på problemerne vedrørende bygningshjælp til udflyttere. Pengestøtten havde hidtil været for ringe, og til projekterne i *Frederiksborg* og *Kronborg* amter fik man flere midler.³²

Af V. A. Hansens beretning om arbejdet i Den lille Landbokommission (publiceret 1790) fremgår, at man ydede hjælp til såvel indbyggere som udflyttere. De sidste modtog bygningsstøtte, dels i penge, dels i

naturalier (tømmer samt hjælp til hegning- og grundforbedringsarbejder). Kommissionen lod ofte de yngste gårdmænd udflytte, men den vurderede tillige de enkelte gårdes tilstand og lod de mest faldefærdige nedbryde. Der blev også skabt luft ved at sanere sammenbyggede gårde. Bønder, der var drikkældige, blev ikke vurderet som egnede til at få deres gårde udflyttet. Men også bønder, der havde demonstreret ekstra arbejdsomhed ved at anlægge gode haver, plante frugttræer o.lign., lod man i ro i landsbyen, så de kunne vedblive at nyde godt af deres flid. Imidlertid var bønderne på disse nordsjællandske kanter faktisk startet på at frigøre sig af fællesskabet og forsøge sig med udskiftninger, længe før Den lille Landbokommission indledte sit arbejde. Det er anslået, at hen ved 30% af de nordsjællandske landsbyer var kommet igennem en udskiftningsproces, da Kommissionen sent på året 1784 trådte i funktion; noget andet var, at en del af disse udskiftninger viste sig for uhensigtsmæssige og siden måtte gøres om.³³

Hovedtræk af udskiftnings- og udflytningsprocessen

Omkring 1810 var de fleste danske landsbyer udskiftet. Hvad der resterede var typisk småøer, kystområder eller lokaliteter med helt særlige vilkår. Et af de betydeligste spørgsmål under landboreformernes gennemførelse var stort set bragt til ende i løbet af en god menneskealder.³⁴

Det forholdt sig ingenlunde sådan, at aktiviteterne fandt sted i en bestemt takt; forandringerne foregik tværtimod i ryk og var så lidt overensstemmende i tidspunk-

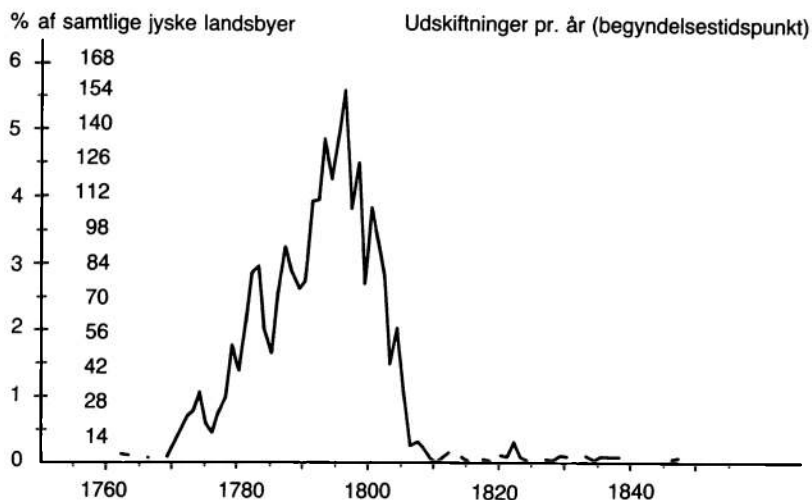

Udskiftningen og bebyggelsesmæssige ændringer omkring 1800 i Jylland nord for Kongeåen; dog er her set bort fra Samsø. Udskiftnings-grafen viser kun agerudskiftningen (skov- og købstadsudskiftninger er således ikke indregnet). Udflytningsprocenterne er beregnet i forhold til antallet af gårde i det enkelte sogn.

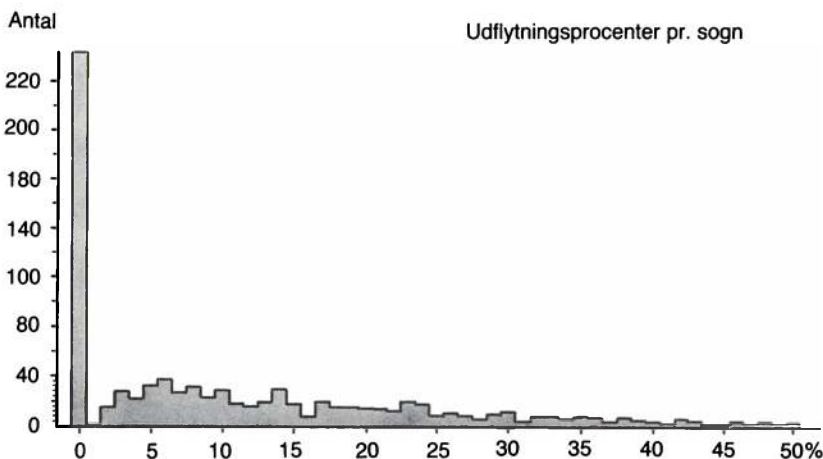

ter, at en landsdækkende fællesnævner for iværksættelserne, udskiftningerne og udflytningerne ikke rigtig lader sig finde. På det gamle Københavns rytterdistrikt, hvor bønderne omkring midten af 1760'erne havde fået selvejerlignende arvefæste kom udskiftningerne af de i alt halvthundrede landsbyer til at forløbe således:

1771–1772:	10 udskiftninger
1773–1777:	6 udskiftninger
1778–1781:	19–20 udskiftninger
1782–1783:	4 udskiftninger
1786–1788:	5 udskiftninger
1791–1795:	6 udskiftninger
1803:	2 udskiftninger

Udprægede stagnationsperioder var 1784–1785, 1789–1790, 1796–1797 og 1799–1800. Der er ingen tvivl om, at man uopmærksomt tumlede med problemerne, men der blev ikke stadfæstet udskiftningsforretninger i de ansførte perioder. Op- og nedgange i aktiviteterne var mest konjunkturbestemte, men det store husmandsproblem, som bønderne netop i Københavns amt havde inde på livet, kan også have ligget til grund for opbremsningerne. Husmandsklassen var her svær at overse, al den stund man gennemsnitligt havde mere end halvanden husmandsfamilie for hver gårdmandsfamilie. Samme husmænd blev i udstrakt grad tabere under udskiftningen i amtet; de mistede grænsningsmulighederne, og de blev i det hele taget trængt i baggrunden og fik ikke jord. – Næsten 700 gårdmænd blev berørt af jordreformerne i Københavns amt. Landsbyernes gårdtal var høje i sammenligning med landsgennemsnittets, og omkring 1803 var næsten 30% af gårdene blevet udflyttet.³⁵

Udviklingsrytmen i Københavns amt lignede på visse punkter bevægelserne andre steder, men på andre punkter gjorde den det ikke. De mange initiativer til udskiftninger i de første år af 1770'erne svarede til, hvad man satte i gang i Jylland og på Fyn med småøer, og med modifikationer lignede forløbet endnu et stykke det, som generelt var gældende på landsplan. Nye lokalundersøgelser viser, at udskiftningerne i Jylland og på Fyn tog fart igen omkring 1787, men i Københavns amt var der ikke påfaldende aktivitet just da. Her blev kun Hvissinge by udskiftet, året før

var 2 andre byer udskiftet og i løbet af året 1788 ligeledes 2.³⁶

Medens perioden 1795–1800 var udpræget stille i Københavns amt (Skovlunde udskiftet 1795, Harrestrup 1798 som de eneste), var der stor foretagsomhed i Præstø amt. Her toppede udskiftningerne talmæssigt netop det sidste 5-år af 1700-tallet. Samme sted pågik livlig udflytning, så næsten halvdelen af gårdene blev lagt ud i det åbne land. På Møn skete de mest heldige og uheldige udflytninger, hvorimod den lille ø Nyord overhovedet ikke blev præget af udflytninger. Gårdene blev, hvor de altid havde været efter udskiftningen, og først et stykke hen i 1800-tallet lod man en enkelt gård flytte.³⁷

Den videre rytme i udskiftningsproceduren på den jyske halvø var heller ikke i overensstemmelse med udviklingen i Københavns amt. I den stille periode i årene omkring 1800 nåede aktiviteterne i Jylland tilsyneladende højdepunktet. Da man havde rundet århundredskiftet, begyndte mønstrene atter at falde bedre sammen; en udtalt afmatning indtraf næsten alle steder, og jordfordelinger eller omskiftninger blev fænomener, der kun optrådte sporadisk årtier senere.

Sammenfattende må det konstateres, at der var store regionale forskelle i udskiftningsstidspunkter og bebyggelsesmæssige forandringer. Ikke mindst var der for den jyske halvø tale om yderpunkter, hvor de nordlige områder meget sent blev berørt, medens de sydjyske egne allerede forlængst havde fået præg i kulturlandskabet og bebyggelsen af gennemførte udskiftninger.³⁸

Hoveriet – det største problem

Som omtalt (s. 313) nedsattes i 1757 regeringens Kommission til landvæsenets fremtarv og nytte, som igen nedsatte nogle underkommissioner, der skulle vurdere de mange forslag og betænkninger, som indløb.

Kammerherre A. C. Holsten indgav i marts 1760 et pro memorie til Landvæsenkommissionen, hvori han anbefalede sig selv som medhjælp. Han tilrødede, at man også udpegede M. Rosenkrantz på Spøttrup, på grund af dennes solide indblik i jyske forhold og endelig etatsråd Bachmann – selv om Bachmann allerede var kommissionens sekretær.

Holsten var irriteret over, at Kommissionen ikke havde holdt ham ordentlig underrettet om de indkomne sager, uagtet han allerede, ved kongelig befaling i august 1758, faktisk var udpeget som tilforordnet; men endnu havde han aldrig fået lejlighed til at sætte sit navn under noget papir, skønt han havde indfundet sig til alle møderne. Få dage senere autoriserede kongen da også Holsten og de af ham foreslåede mænd til at behandle de til Kommissionen indkomne forslag m.v.¹

Af de protokoller, Holsten lod føre, fremgår, hvorledes der på Fyn blev tumlet med landvæsenproblemer godsejere og bønder imellem gennem de første år af 1760'erne. Sagerne blev fortrinsvis rejst i anledning af fællesskabets ophævelse (stridigheder om hegnspligt, om skov- og tørvemål, ønsker fra bønder om at få selvejerstatus m.v.), men hoverispørgsmålet blev også bragt frem. Bønderne under Krumstrup gods (Ryslinge sogn) klagede i efteråret 1761 til Landvæsenkommissionen over ejerens, agent von Westens omlægning og forøgelse af deres hoveri. Da von Westen opdagede, at de forsøgte at hænge

ham ud overfor myndighederne, lod han sin foged tage en runde hos de 15–16 gårdmænd, der havde underskrevet klagen (en del af Krumstrupbønderne havde ikke været at deltage), for at holde »forhør« og tvinge dem til at frafalde. Embedsmændene gav udtryk for, at von Westens aktion var uanstændig; på den vis kunne jo »enhver ilde sindet proprietær få tilståelse fra deres bønder om alt, hvad de vil«, hed det. Problemet var imidlertid, at der ikke fandtes lovhjemmel til at skride ind i en sådan situation.²



På opfordring fra A.G. Moltke tog G. Chr. Oeder i 1769 spørgsmålet om bøndernes frihed og ejendomsret op til behandling. I værket rejste han tillige krav om en fastsættelse af hoveriet. Kort efter udtalte Oeder bl.a.: »Bønderne er i hvert tilfælde i deres naturlige anlæg mennesker, som alle andre mennesker – med de samme evner, lidenskaber og følelser«. Han blev en stærk kraft bag udformningen af 1771-hoveriforordningen.

Eksemplet var kun ét af mange, og den nyoprettede Generallandvæsenskommission kunne i 1768 ikke lade, som om hoveriproblemer slet ikke eksisterede rundt om i landet. Ved cirkulære af 30. april 1768 afæskede den godsejerne og lokalmyndighederne svar på en række vigtige landvæsensspørgsmål, herunder også hoveriforhold (hvorledes stillede man sig eksempelvis til en afskaffelse af hoveriet in natura?)

Naturligvis svarede von Westen, at en afskaffelse af hoveriet ville bringe godsejerne til yderste ruin. Hvis hovedgården selv skulle drive sin avling og i øvrigt forrette, hvad driften krævede, så måtte man her »nødvendig holde så mange folk og heste, som næsten kan fortære alt det, som avles ved gården, og hvor ville da reventerne (indtægterne) komme fra at svare renter og andre udgifter med?« – og hollænderierne, der for tiden gav en anelig skilling, måtte i så fald nedlægges pga. det store hestehold.³

Da amtmanden i Odense skulle sammenfatte svarene fra godsejerne, konkluderede han, at hoveriet ikke kunne afskaffes, men at det vel måtte kunne bestemmes nogenlunde, hvis der blev foretaget en opmåling af hovedgårdsmarkerne. Normen efter godsejernes målestok var i slutningen af 1760'erne, at en gård på 7–10 td. htk. skulle kunne drive og dyrke 5–6 td. sædeland; desuden var hovtærskningen absolut uundværlig. Det var også godsejernes opfattelse, at hvis regeringen pønsede på at afskaffe hoveriet som sådant, ville en mængde unge mennesker ikke kunne få tjeneste hos bønderne og således uvægerligt henfalde til lediggang.⁴

Kammerherre Benzon på Christiansdal ved Odense (tidligere ryttergods) besværede sig over, at hans bønder ikke gjorde

hovning, som forlangt i fæstebrevet; til gengæld klagede et halvt hundrede bønder under Marienlund (ligeledes tidligere ryttergods) over alt for tunge hoveribyrd. Bønderne på det sydfynske Rødkilde (Ul-bølle sogn) indsendte en klage, der ifølge godsejer Lange var »skammelig frækt affattet... af en eller anden koncipist«, som han nu havde fået sat de lokale myndigheder til at opspore. Vedkommende tilstod frivilligt halvandet år senere, – det var Christen Snedker i Ulbølle.⁵

Herredsfogeden i Salling herred understregede i sin betænkning, at han havde 47 års erfaring i landvæsensanliggender og hævdede, at tiderne aldrig havde været bedre for bønderne end just nu. De kunne sælge kreaturer for det dobbelte af, hvad der blev betalt i 1740'erne, og samtidig fik de hjælp og vejledning fra herskaberne i udstrakt grad. Godsejerne var lempelige med hoverikravene, og der var praktisk talt ingen forskel på økonomien blandt hovfri og hovningspligtige bønder, hvilket ikke mindst skyldtes, at bønder som helhed var slette husholdere.

Dog ville herredsfogeden gerne indrømme, at enkelte herskaber havde udstrakt hoveriet til arbejder, der ikke vedkom hovedgårdens avling. Man kunne således forbyde, at bønder skulle køre brænde til købstaden, vaske og klippe får, tvætte og skure hovedgården, behandle hør, vinde garn, rense fiskedamme og bygge stenbroer.⁶

Faktisk forlangte ikke så få herskaber de omtalte ydelser som almindelige, sædvane-mæssige hoveriarbejder – især på Sjælland og på visse nord- og østfynske godser. Der er dog eksempler på, at bønderne klagede til centraladministrationen for at blive fri for nogle af opgaverne. Selv på krongodset

i Odsherred, hvor tungt hoveri (avlings-hoveri) ikke var på tale, indgav nogle bønder i 1758 klage over forvalteren. Et af ankepunkterne var, at de skulle køre magasinkorn til udskibningsstederne; det mente de ikke at have pligt til. De opnåede også at blive fri for kørslerne, men fik ikke medhold i deres andre klager.⁷

Generelt var hoveriforpligtelserne meget ulige fordelt landet over, og på de godser, hvor herskaberne nød almindelig sympati, fordi man f.eks. gav forskellig slags hjælp til de dårligst stillede familier, vægrede bønderne sig sjældent ved at udføre det forlangte hoveri som modbydelse.

Hoveriet ca. 1769

På grundlag af de af regeringen indkaldte generalhoverireglementer fra godserne har Fridlev Skrubbeltrang søgt at fastslå, hvorledes det lå med bøndernes hoveripligter landet over i slutningen af 1760'erne.

For Jyllands vedkommende ser beregningerne således ud:

	Fuldt hovgørende i %	Delvis hovgørende i %	Hovfri i %
Nordjylland	61,0	15,8	23,2
Vestjylland	43,5	36,6	19,9
Østjylland	58,7	25,0	16,3

Det ser ud til, at mindre end $\frac{3}{5}$ af samtlige jyske bønder var *fuldt* hovgørende på dette tidspunkt. Fuldt hoveri var mest udbredt på de nordjyske godser og mindst på de vestjyske; de sidste steder var der til gengæld flest af kategorien: delvist hovgørende pga. de mange mindre gårdbrug.

Det er vanskeligere at foretage lignende beregninger for Sjællands og Fyns ved-

kommende. Spredte udsagn tyder dog på, at de sjællandske bønder gennemgående havde mindre hoveri end deres fæller på Lolland-Falster, hvor hoveripligterne efter ryttergodssalgene formentlig var de største i landet som helhed; næsten $\frac{9}{10}$ af bønderne her var nu fuldt hovgørende.⁸

I Fynsområdet var hoveriet næppe meget mindre end det sjællandske gennemsnit, men det var muligvis mere overkommeligt, fordi fynboernes økonomi var bedre. Forholdene på det fynske Egeskov gods (Kværndrup sogn) kan tjene til eksempel på en typisk fordeling:

Egeskovs hoveripligtige gårde 1769

By	Htk. pr. gård tdr. skp.	Landgilde pr. gård		Ugentlige hovdage udenfor sæde- og høsttid		
		rdl.	sk.	spd.	karled.	piged.
Egeskov	5,0	4	55	1	2	1
Kværndrup	3,5	6	7	1	2	1
Trunderup	5,1	10	84	1	2	1
Volstrup	5,2	5	40	1	2	1
Krærup	6,1	7		$\frac{1}{2}$	2	$\frac{1}{2}$
Snarup	5,3	5	64	1	2	1
Søfælle	6,2	7		1	2	1

Gårde på 3 tdr. og 5 skpr. gav landgilde på mere end 6 rdl., medens andre gårde med et større hartkorn gav under 6 rdl., samtidig med at hoveripligterne var ens. Årsagerne til sådanne ulige byrdefordelinger er ikke gennemskuelige.

Ligeledes var der et misforhold imellem hartkornet og landgildeafgifterne i blandt godsets hoverifri gårde, og heller ikke de hovpenge, som skulle erstatte naturalhoveriet, synes fastsat efter de øvrige omstændigheder.

Der lå 74 gårde og 72 huse til Egeskov. Heraf var 57–58 gårde hoverigørende i et omfang, som efter lokale forhold var lig 48



I Erik Pontoppidans Danske Atlas er scener fra høsten yndede forgrundsmotiver. Her arbejdes der på en mark i det stevnske landskab. Der sammenrives, indkøringen er igang, og nogle heste er spændt fra for at æde.

hele hovninger. Hoveriet hvilede fortrinsvis på de gårde, som lå nærmest hovedgården, og en hel hovningsgård skulle yde 1 spanddag og 3 gangdage om ugen (gangdagene betød, at en karl, pige eller dreng skulle stilles som hovbud). Dette var således 52 spanddage og 156 gangdage om året foruden det almindelige avlingshoveri (pløjning, harvning, såning og indhøstning).

1769-reglementerne fra Odense, Dalum m.fl. amter viste, at omkring halvdelen af de nord- og vestfynske godsejere beregnede sig mere hoveri, end man gjorde på Egeskov. De skrappeste krav blev stillet på baroniet Einsidelsborg-Kørup (Krogsbølle sogn): Her forlangtes 3 spanddage, 2 karledage og 2 pigedage om ugen, men for at berolige Kollegiet oplyste baron Putbus, at »bønderne har selv indbyrdes pålignet sig deres andel af hoveriet og har været fornøjede dermed«.

Egeskovs hoveri lå formentlig lidt under det fynske gennemsnitskrav. Forholdet imellem hovedgårdshartkorn og hoveri-

pligtigt hartkorn var som 1:3, hvilket indbar, at en helgård skulle dyrke og drive 14 skæpper hartkorn. De sjællandske godsers krav lå på et lignende niveau.

Hvor mange af de ansatte 52 spanddage og 156 gangdage man faktisk udnyttede udenfor sæde- og høsttiden på Egeskov gods, vides ikke. Som størstedelen af landets godsejere anslog herskabet arbejdspligten til mere, end man i virkeligheden havde brug for. Det samme gjaldt muligvis for husmændene, der ofte blev sat til forskellige forefaldende arbejder. En trediedel af Egeskovs husmænd var ugedagsmænd, dvs pligtige til at forrette 1 arbejdsdag pr. uge.⁹

Den første hoverilovgivning

6. maj 1769 udstedte Generallandkommissionen (Generallandvæsenkollegiet) den første forordning om hoveriets bestemmelse. Formålet var at give bonden større

lyst til stræbsomhed og samtidig afskaffe misbrug, skønt kongen var forvisset om, at de fleste jordegodsejere behandlede deres bønder med retskaffenhed.

Enhver hoverigørende bonde skulle nu udstyres med et reglement, der anslog omfanget af arbejdspligten og satte den til et antal dage ugentlig. Hovdage, der ikke blev brugt i een uge, måtte godsejeren ikke kræve senere, men blankt afskrive. Dog gjaldt dette ikke for pløje- og høsttiden, når vejrliget havde forhindret arbejdet. En spanddag definerede forordningen som omfattende 1 karl, 1 vogn og 2 heste, og en gangdag som 1 karl, pige eller dreng. Til pløjning og harvning måtte der kræves folk, redskaber og heste efter egnens skik. Om vinteren (november-februar inklusive) skulle hovbudene arbejde fra klokken 8 til 16 med 1½ times middagshvil. I marts, april, september og oktober skulle arbejdstiden være fra klokken 7 til 15 med 2 timers hvilepause ialt. I maj og til udgangen af august skulle der mødes klokken 6 og gives fri klokken 18 (herunder 2 timer til pauser), undtagen i den tid hø- og kornindgningen stod på, hvor bønderne om fornodent skulle arbejde, så længe det er dag. Herpå fulgte bestemmelser om afkortning i arbejdstiden i forhold til den vejlængde, hovbudene havde til arbejdsstedet.

Sammen med forordningen modtog godsejerne et spørgeskema, der skulle udfyldes indenfor de næste 15 måneder. På denne måde ville Kollegiet skaffe sig et nærmere indblik i bøndernes omstændigheder.¹⁰

Hvad de fremtidige hoverireglementer angik, blev det overladt til godsejerne selv at bestemme, hvor meget arbejde de havde brug for. Senest år og dag fra forordningens udstedelse skulle alle rigets hoveri-

gørende være forsynet med det omtalte reglement, og det skulle heftes ved deres fæstebreve. Hvis bønderne ville, kunne de lade det tinglyse.

Endelig opmuntrede regeringen godsejerne til at overveje, hvorledes hoveriet kunne indskrænkes og anbefalede dem at skaffe folk og trækraft til en del af hovedgårdsdriften. Og skulle ejeren til at akkordere om bortforpagtning af hovedgården, burde han forlange, at forpagteren selv drev nogle af markerne. Endelig kunne det tænkes, at dele af jorden blev forpagtet af de nærmeste bønder, hed det – eller ejeren kunne lade sædelandet inddele i flere kobler, således at halvdelen af jorden hele tiden hvilede eller lå til græs.

Fra et godsejersynspunkt lignede 1769-forordningen med dens befalinger, påbud og henstillinger, et regulært indgreb i den private ejendomsret. Nogle herremænd rasede, som om der var tale om et overgreb, andre forsøgte en let afglidning ved at redegøre for deres komplicerede sager og anførte forskellige grunde til, at de måtte have flere års frist, når det gjaldt en nærmere regulering af hoveriet.

Situationen blev ikke bedre af, at bønderne landet over efterhånden var ret opsætsige; flere steder havde hovfolkene allerede længe været ved at drive herskaber og godsfunktionærer til vanvid, men det ophobede nag kunne eventuelt være begrundet. F.eks. sagde man om oberst Brüggemann på Elvedgård, at han altid medbragte sin træhest, selv når han for kortere tid skiftede opholdssted, – han kunne umuligt undvære den!¹¹

Tidligere nævnte agent von Westen købte ved krongodssalgene Nørre-Ladegård og Grimmelstrup på Falster og opnåede også her ry som bondeplager. Fæ-

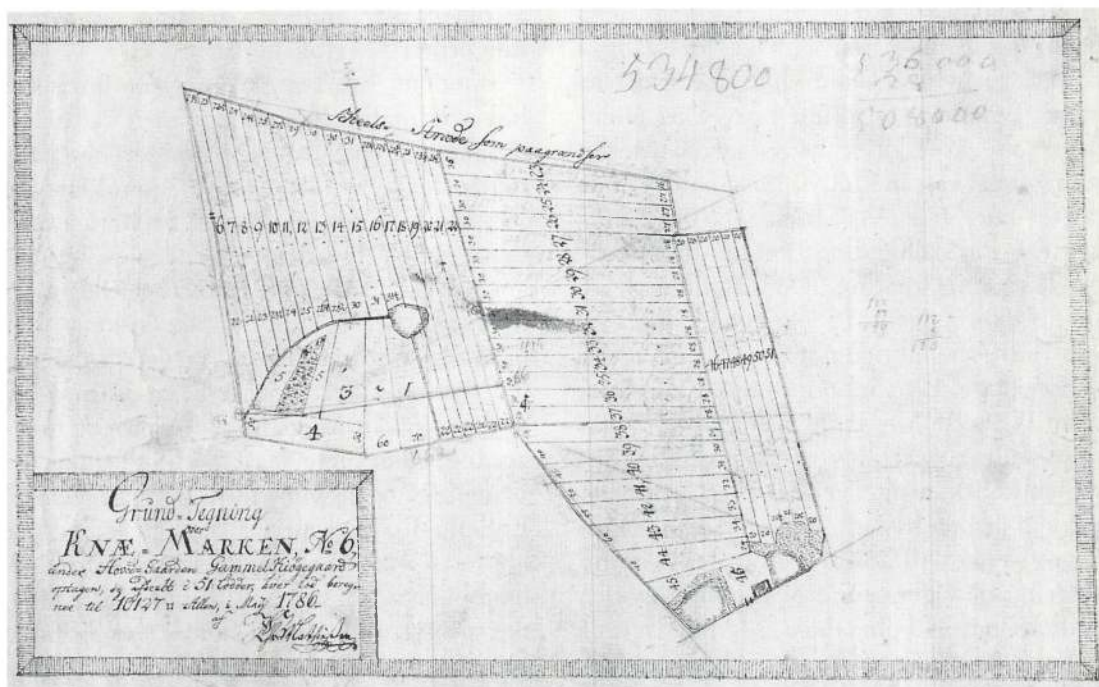

Grundtegning over Knæ-Marken No 6 under hovedgården Gammel Kiøgegaard, optagen og afdelt i 51 lodder, hver lod beregnet til 10127 kvadratalen i maj 1786. Der var udgifter forbundet med at lade opmålinger foretage til hovlodsinddelinger, som adskillige godsejere fik udført i løbet af 1700-tallets sidste årtier. Undertiden foregik det på trods af bøndernes uvilje, da de måske ville fastholde det vante flængshoveri. Fordelingen af det tunge vulingshoveri skulle imidlertid virke mere retfærdigt for bønderne.

stegårdene var på 7–8 tdr. htk., og bønderne påstod, at de skulle pløje og drive op mod 7 tønder land og lukke 250 favne gærder. Dertil kom hovtærskningen, der inkluderede hovedgårdens tiendekorn. Desuden skulle de grave have, save brænde, rense kostald, vogte kreaturer og fjerkræ, skære hakkelse osv. Både von Westen og hans nabo, hr. Hincheldey på Stadagergård skal have brugt træhesten flittigt, – kort sagt det hele var at ligne med »ægypti trældom«. Noget af samme art foregik på visse yske godser, eksempelvis hos M. Lillelund på Sindinggård (Hammerum herred)¹², og på Sæbygård lå herskabet Arenfeldt i generationer i stridigheder med bønderne.¹³

1771-forordningen og dens virkninger

Generallandvæsenskollegiet (fra slutningen af 1770 Generallandvæsenskommissionen) og regeringen blev ikke just fornøjede ved gennemlæsning af de indkaldte generalhoverireglementer. Man satte landinspektør Westerholdt til at se på sagerne og fremsætte sine betragtninger med henblik på en fremtidig hoverilovgivning. Med et udgangspunkt, der hed en hovedgård med 40 td. htk.s tilliggende, skulle han vurdere, hvor mange dages pløjning á 6 skæpper om dagen, godsejerne med rimelighed kunne

forlange af deres bønder. Efter som jordens behandlingsmåde var ganske forskellig i landets provinser, kom han frem til, at man i Jylland i snit skulle bruge 352 pløjedage om året, idet hovedgårdsjorderne som oftest var inddelt i 11 såkaldte indtægter efter holstensk mønster (9–12 indtægter). På Sjælland og Lolland, hvor 3-4-marksystemet endnu var dominerende, skulle der bruges 373 pløjedage. På Fyn 373 $\frac{3}{4}$ ditto i snit og endelig på Falster 466 $\frac{1}{2}$ pløjedage. Hvis man nu tænkte sig, fortsatte Westerholdt, at de sjællandske godsejere kunne overtales til at indrette holstensk koppelbrug over en bred front, så mere af jorden hvilede, kunne pløjedagsbehovet sænkes til 294, og hvis den samme ændring blev gennemført på Fyn, blev der kun tale om 340 pløjedage. Med hensyn til Lolland og Falster var det ikke sandsynligt, at godsejerne kunne bekvempe sig til at inddele deres marker i 9–11 kobler, da øerne gennemgående var så frugtbare, at man fik gode udbytter uden at give jorderne synderlig hvile, og tilmed var her engstrækninger i overflod til kreaturgræsning og til basis for hollænderidrift.¹⁴

Også G. C. Oeder fastslog, at godsejerne stillede ganske ublu krav, og at de, som den ene af de kontraherende parter, kunne »fordre uendeligt, uden at (bønderne) engang skulle have evne til at besvære sig derover«. Der måtte gives en lov, som satte maksimalgrænser for hoveribyrderne.¹⁵

20. februar 1771 kom da »Nærmere anordning om bestemmelse af hoveriet eller bondens arbejde for husbonden i Danmark«. Efter hvasse irettesættelser for mangel på mådehold blandt godsejerne bestemtes, hvad der indtil videre skulle være det »maximale« hoveri i betragtning

af det eksisterende stavnsbånd og stramningerne i 1741 og 1746.

Bondens *hartkorn* skulle være basis for hoveriudmålingen, analogt med skatteligningen: Af en gård på 6 tønder hartkorn måtte der højst forlanges 48 spanddage og 96 gangdage om året, og ud fra denne fastlagte enhed (gårdstørrelsen) blev hoveddagene justeret. De blev reduceret eller gjort flere efter et minutiøst tabelsystem, der også tog spørgsmålet om hovvejens længde for bonden i betragtning. Et maksimalt tal af ugentlige hoveddage i pløje-, høst- og møgagningstiden blev fastlagt, regler for arbejdstider og hovningstilsigelser ligeledes. Endelig fik godsejerne befalet at indføre »billetter« i forskellige faconer og farver for henholdsvis pløje-, spand- og gangdage, der pr. 1. maj 1771 skulle gives bonden som kvitteringer for aftjente hoveddage. Senest 1. juni skulle alle hovpligtige være udstyret med et reglement, svarende til anordningens krav. I øvrigt skulle bønderne fortsat optræde lydigt; hvis de mente sig forurettet, måtte de gå til amtmanden med sagen, men kongen kunne nu ikke tro, at sådanne sager ville komme op, efter som godsejerne vel aldeles ville efterkomme den ny lov.

Forordningen pålagde faktisk ikke godserne at føre særlige regnskaber over hoveriaftjeningen, men på den anden side skulle ejerne jo udlevere kvitteringsbilletter og afskrive hoveddagene i den enkelte bondes kvitteringsbog. Derfor var det nærliggende, at der også blev ført regnskab på hovedgården til internt brug.

1771-forordningen kom imidlertid lidt over 2 år efter udløbet af den frist (15 måneder), der var givet godserne til at få udarbejdet og indsendt deres generalho-

verireglementer, og da 1771-bestemmelserne allerede blev ophævet nogle år senere, fik de fleste godsejere næppe iværksat det praktiske – endsige billet- og regnskabssystemet. Foreløbig kender man kun få eksempler herpå.¹⁶

På det fynske Egeskov førte man virkelig et hoveriregnskab fra 1. maj 1771, men hen mod august 1773 ophørte det; godsejerne vidste, at en ny hoveriforordning var i vente.

En gennemgang af tal og oplysninger fra denne periode afslører, at Egeskovs herskab i nogle tilfælde krævede flere hovdage, end der var hjemmel for. 40% af de hovningspligtige gårdmænd ydede tilsammen 24 spanddage og 45 gangdage over det tilladte, en af Egeskov-mændene måtte yderligere præstere 2 ekstra pløjedage med den ringe kompensation af 2 spanddage.

Ekstraydelserne på ialt 69 spand- og gangdage var imidlertid foreteelser fra regnskabsåret 1771/1772 – netop et strengt år for landmændene, når det gjaldt markens grøde: Våd sommer og høsttid, der fordrede en særlig indsats bl.a., at det afmejede korn skulle spredes, vendes, luftes og atter efter indkørslen luftes og tørres. Ekstraarbejdet dertil blev øjensynligt leveret fra 23 bestemte gårde, medens de øvrige 35 hovgårde faktisk ikke kom til at forrette så meget hovarbejde, som loven hjemlede. Når tallene for hele perioden, maj 1771/august 1773 udjævnes, ses det, at godsledelsen i virkeligheden gav afkald på ialt 742 hovdage af alle slags. Betød det nu, at hovedgårdens drift nemt kunne holdes i gang på almindelig vis efter de maksimalkrav, 1771-forordningen havde bestemt? Åbenbart ikke, for i foråret 1772 afæskede Danske Kammer (afløser for Generalland-

væsens-kommissionen) landets godsejere betænkninger om de praktiske følger af hoverilovgivningen. Fra Egeskov forlød det, at man havde været nødt til at nedlægge en mark på omtrent 60 tdr. land og bønderne måtte undvære de sædvanlige forstrækninger fra herskabet, da kornavlens ved hovedgården således var blevet indskrænket. Med andre ord, fortsatte Egeskovs forvalter, den gældende lov var såmænd til mindst lige så stor skade for bønderne, som for godsets ejer.¹⁷

Fra Fyn og fra mange andre steder i landet fik regeringen erklæringer, der udtrykte lignende synspunkter, men på den anden side indkom også positive ytringer i stil med betænkningen fra det sjællandske Løvenborg (Sonnerup sogn). Baron Løvenskjold fandt, at loven passede godt til Løvenborgs ny driftsmåde. Man havde moderniseret i retning af kobbelfrug, og derfor var bestemmelserne til gavn for både ejer og bønder.¹⁸

Hoverilovgivningen lempes

Efter Struensees fald blev holdningen i regeringen mere imødekomende overfor godsejerne. I juli 1773 kom et forslag fra A. C. Teilmann til Nørholm ved Varde, der gik ud på, at godsejerne havde behov for en større beskyttelse. Deri var flertallet af hans standsfæller utvivlsomt enige. Et andet og yderst liberalt forslag til ny hoveriordning var et halvt år tidligere blevet præsenteret af den ny leder af Danske Kammer, A.G. Moltke. Fra Moltkes kreds anbefalede man, at lade hoveriarbejdet udmåle individuelt, gård for gård, og at endog et par bymænd fra hvert sted skulle



Andreas Charles Teilmann var som landmand meget initiativrig. På gårdene Nørholm, Lunderup og Agerkrog afvandede han store områder og opdyrkede hede i et hidtil ukendt omfang. Som uddannet jurist skrev han bl.a. om økonomi og retsvidenskab og angreb adskillige af tidens landøkonomiske forfattere for at fremsætte forslag, der efter hans opfattelse var blottet for realitetssans.

medvirke. Forslaget vandt ikke fornøden tilslutning, dertil var det for radikalt.

I mellemtiden var landvæsenets sager flyttet fra Danske Kammer til Rentekammeret (januar 1773), og der var almindelig enighed om, at gældende lov ikke kunne bruges. Alene det forhold, at hartkornsfastsættelsen var forældet og i øvrigt havde været skæv allerede ved 1688-matrikuleringen, gjorde en revision nødvendig.

Overalt var nye arealer i tidens løb taget under opdyrkning, og desuden fandtes på mange godser inddelinger i $\frac{1}{4}$, $\frac{1}{2}$, $\frac{1}{3}$ og $\frac{1}{4}$ gårde uanset hartkornet. På sådanne godser blev hoveripligterne »i dobbelt henseende vilkårlig«.¹⁹

Første deputerede i Rentekammeret, G. Juel, var i høj grad med til at sætte præg på den kommende lov, og netop i spørgsmålet om hoveriet faldt hans holdning godt sam-

men med A. C. Teilmann's og kredsen om denne.²⁰

Så kom da 12. marts 1773 en »nøjere bestemmelse af hoveriet for fæstebonden udi Danmark«. Indledningsvis forklarede den, at 1771-forordningen var uhensigtsmæssig, – mange jorder havde pga. den henligget udyrkede i nogle år, og det betød et tab, der ikke alene ramte godsejerne, men landet som helhed. Derfor ophævede regeringen hermed nævnte forordning samt dens bestemmelser om hoverireglementer. Fremover skulle arbejdet forrettes efter det, der stod i bondens fæstebrev og uden hensyntagen til, om vejen til hovmarkerne var lang eller kort – rundt om kunne man blot følge egnens skik og brug. Under begrebet avlingshoveri faldt alle arbejder vedrørende hø- og kornavl, gødskning, tærskning samt, hvad der vedrørte opførelse/vedligeholdelse af gærder og grøfter.

Godsejerne skulle sørge for en rimelig fordeling imellem bønderne ved at udmåle hovlodder, men de behøvede ikke at udele kvitteringsbillerter for avlingshoveri. I første omgang måtte de selv fastsætte det antal hovdage, der syntes nødvendigt til *alt andet* forefaldende arbejde, men deres overslag skulle siden bedømmes af amtmændene og et par uvildige og landkyndige mænd. Når den del af proceduren var færdig, skulle amtmanden og uvildige mænd affatte et »for begge parter, på ret og billighed efter de lokale omstændigheder, grundet hoverireglement«.

For ikke ligefrem at sætte ræven til at vogte gæs bestemte forordningen, at lensbesiddere med privilegeret amtmandsmyndighed ikke kunne optræde som amtmænd på deres egne godser i dette anliggende, men skulle lade nærmeste

kongelige amtmand vurdere omstændighederne og autorisere reglementerne.

Billetsystemet skulle opretholdes for så vidt små-hoveriet angik, og der toges visse forbehold med hensyn til en egnens skik og brug. F.eks. måtte godsejerne ikke forlange arbejder som at vaske og rulle, tvætte får, slagte, holde rent i have og borggård, plukke nødder, samle aks, karte, vinde og spinde. Hermed var der egentlig ikke foræret bønderne noget, for disse arbejder var næsten alle vegne traditionelt blevet udført af ugedagshusmænd.

Hvis ejeren frasolgte gårde, skulle han selv udrede folk og heste m.v. til at besørge sådanne gårdes hidtidige hoveripligter. Allerede indgåede aftaler med bønder om deres hovningsarbejde kunne betragtes som gyldige, så længe ingen af parterne protesterede. Godsejeren skulle anvise græsning til bøndernes heste på sine egne arealer, når der skulle forrettes pløje- og spandage. De nye hoverireglementer skulle ligge på bordet indenfor det næste halve års tid. I øvrigt formanedes godsejerne til at »vise al kærlig omgang med deres bønder«.²¹

Generelt kan det siges om denne forordning, at den indirekte opmuntrede godsejerne til at udvide og omlægge hovedgårdsdriften, eksperimentere med nye afgrøder osv. – i det hele noget, der ville øge avlingshoveriet. Da amtmanden f.eks. i 1774 meddelte Egeskovs ejer kongens approbation på godsets hoverireglement, medfulgte et pro memorie om, at kartoffel-, hø- og hampeavl kunne rubriceres under avlingshoveri.²²

Senere tider betragtede forordningen som udtryk for Guldberg-styrets sorte reaktion imod den liberale 1771-forordning, men fuldstændig *blottet* for bondebeskyt-

tende tendens var den dog ikke. Bønderne kunne klage til amtet, hvis de mærkede en yderligere optrapning i hoverikravene. Kongen ville jo ikke tolerere mere hoveri end det, der skulle bestemmes ved reglementerne.

Godsledelsen på Egeskov fik konfirmeret et hoverireglement, der pålagde bønderne et antal spand- og gangdage årligt (ved siden af det ikke-dags-bestemte avlingshoveri), der var meget *mindre* end kravet i generalhoverireglementet fra 1770. Nedskrivningen optrådte som helt almindeligt fænomen i godsernes reglementer i 1773; omkring 1770 havde man altså beregnet sig hoveriydelser i et omfang, der langt oversteg det reelle behov for arbejdskraft. I sammenligning med andre fynske reglementer (1773) lå Egeskovs krav om hovdage et sted midt på skalaen: 22 spanddage og 45 gangdage. Spanddagstallet var på det jævne, og gangdagstallet lempeligt. Af 30 bevarede hoverireglementer fra Fyn ses, at der i ca 85% af tilfældene blev forlangt over 45 gangdage.

Den reformvenlige godsejer, J. Bartholin Eichel – medlem af Den store Landbokommission i egenskab af juridisk sagkyndig – forlangte før 1773-forordningen 36 spanddage og 120 gangdage udover det egentlige avlingshoveri på sit gods Åstrup (Lejre herred), men måtte efter forordningens udgivelse nøjes med 13 spanddage og 23 gangdage.²³ Regimentskvartermester Thiibi på det sydvestsjællandske Espe forklarede i forbindelse med sit hoverireglementsforlag i 1773, at han selv påtog sig pløje- og såarbejdet for 4 hele hovninger. Ved siden af avlingshoveriet skulle han bruge 22 spanddage og 35 gangdage; dette ændredes efter kommissionsbehandling til 19 spanddage og 45 gangdage, og ved fæ-

steskifter på Espes hoverifri gårde fik han tilladelse til at pålægge de nye gårdmænd samme hoveri.²⁴

Selv om godsejerne i 1773 måtte finde sig i justeringer af deres forlangte småhoveri, var der fri adgang til at øge det ikke-dagsbestemte avlingshoveri. Således steg bøndernes arbejdsbyrder altså betragteligt i løbet af 1770'erne og 1780'erne.²⁵ I Landbokommissionen, hvor man fra starten havde været opsat på at finde en definitiv løsning, måtte man foreløbig nøjes med at kredse om problemerne.

Offentlig og intern hoveridebat indtil 1791

I sine »betænkninger« af 1786 efterlyste »selvejer« Niels Pedersen (se s. 301) en mere konstruktiv diskussion om hoveriet. Efter hans opfattelse var de trykte indlæg ikke »oplysende eller kraftige nok til at kunne udrette noget tilstrækkeligt i så vigtig en sag...«. Offentligheden afventede en ophævelse af stavnsbåndet, og når dette skete, måtte bonde og herremand anses som ligestillede kontrahenter, der frit kunne indgå aftaler om hoveriet. Imidlertid burde man bestemme, at sådanne kontrakter først var gyldige, når de var blevet tinglyst, og bonden i retten havde vedstået, at aftalen var kommet i stand med hans fri vilje og overlæg.²⁶

I Landbokommissionen var Reventlow først ude med et forslag til hoverilovgivning, dateret 11. februar 1788; det blev i marts sendt til udtalelse hos en kreds af sagkyndige, der bl.a. bestod af landinspektører og godsejere. Imellem dem var Knud Nielsen i Hunderup ved Odense. Han var oprindelig bonde, men havde lært sig land-

måling og fået bestalling i 1774. I 1788 var han avanceret til landinspektør og kom til at forestå en række udskiftninger på Fyn; Reventlow benyttede ham i flere tilfælde som rådgiver.

I sin kommentar til udkastet bragte Knud Nielsen den omstændighed i erindring, at »næppe to byer – ej engang nabobyer i jord og tillæg efter hartkornet kommer overens«. Hvis hoveriet skulle fordeles med nogen retfærdighed, måtte der foretages en opmåling af alle hovgørende bønders jorder og en derpå følgende taksation ved af retten udpegede mænd på samme måde, som det i reglen var sket ved ophævelse af fællesskaber. Han så ikke optimistisk på tanken om hoveriet som et frit kontraktspørgsmål. Bonden ville næsten altid stå som den svage part og lade sig presse til mere, end han havde kræfter til at yde, ikke mindst fordi »han er ivrig efter at få noget for sig selv og at indlade sig i ægteskab«. Hvis Landbokommissionens overvejelser dog alligevel kom til at ende med, at der skulle være kontraktfrihed, burde man samtidig indføre et mere effektivt kontrol- og sagsbehandlingssystem til værn for bønderne, mente Knud Nielsen.²⁷

Reventlow gik i sit forslag ud fra 1771 som niveau for hoveriets omfang, da forordningen af 20. februar 1771 udtrykkeligt havde befalet, at det ikke måtte forøges. Nu var omstændighederne faktisk disse, at 1773-forordningen helt havde ophævet 1771-bestemmelserne, og Reventlow vidste, at hans argumentation på dette punkt var juridisk angribelig. Men under hensyn til den stigende politiske uro blandt bønderne landet over og i bevidstheden om, at hovedgårdsejerne havde skruet kravene godt i vejret de fleste steder siden 1773, mente han, at der for de landøkonomiske

For t e g n e l s e

....

alt det Hovarbejde, som Hæstegaardmand

er pligtig aarlig at forrette til Dallund, efter den imellem Herfskabet og de Hovierforrettende Bønder indgangne og approberede Hovierforening, af Dato 20 Febr. 1792.

1. Hovmaals : Arbejde

Iværlit i følge Hovieringen er antaget og ansat efterfølgende, hvoraf enhver Hovings-Ponde haver sin bestemt Andeel til Drist, og derovd henhørende Arbejde, og hvorudi det tilkommer denne Hæster, som heel Gaarde Hovierforrettende, at tage følgende Andeel, nemlig:

1. 3 Hønsende til det bestemte Hovmaal af Høerland.

Hovort er at agte:

At Dallunds Hovgaardso-Jorder ere indberlt i 15 Marter eller Inbtægter, hvis Størrelse herefter findes ansat; af hvilke forbermelte 15 Marter, de 7 bruges med 3 Mars Drist og 4 Mars Hvile, nemlig Melke-Marten, Staffenborg-Marten, Strand-Mart, første Ullendrup-Mart, anden Ullendrup-Mart, tredje Ullendrup-Mart og fjerde Ullendrup-Mart. De øvrige 8 Marter bruges med 3 Mars Drist og 5 Mars Hvile, nemlig den lange Høe, Drengeen, Margretheds Hvile, Ege-Hvilen, Sømlings-Hvilen, Kiilen, Høljbjerg og den store Hvile.

Uti enhver af forbermelte 15 Marter, naar samme efter ovennævnte Orden og Lour inbtages til Gæt og Drist, uti 3de Aar, haver denne Hæster sit Hovmaal til Drist og Væbning, af efterfølgende Størrelse, efter Hvilerens Hørselighed, nemlig:

Forste side af denne trykte hoverifortegnelse taler for sig selv. På i alt 7½ side gaves der omhyggelig præcision vedr. arbejdsforpligtelserne: 1. for hovmålsarbejdet, 2. for hølleten og sammes behandling, 3. for hegning, 4. for spand- og gangdagsarbejdet. Endelig henvises der for nogle sagområder til bestemmelserne i forordningerne af 20. februar 1771 og 25. marts 1791.

forholds skyld, måtte gribes tilbage til 1771.²⁸

Godsejer A. C. Teilmann, der havde set forslaget, erklærede, at man ligefrem kunne blive »hovedsvimmel« af Reventlows spidsfindige argumentation: det måtte dog være 1773-tilstanden, der burde tages udgangspunkt i.²⁹

I løbet af 1770'erne og 1780'erne udgik der ikke så få irettesættelser og kendelser om bødestraffe fra amtskontorerne mod bønder landet over, der gang på gang viste sig opsætsige under hoveriet. H. Schmidt, der var inspektør på det lollandske Korselitze, indberettede i 1786 til sit herskab (Classen), at bønderne nærmest optrådte som gale af indbildning med hensyn til en nært forestående frihedslov. De studerede Colbjørnsens skrifter med »større iver og andagt end nogen gudelig bog«.

I sommeren 1790 overrakte F. C. Tønne Lüttichau til Åkjær og Dybvad samt F. L. C. Beenfeldt til Serridslevgård, på 103 jyske godsejeres vegne det på s. 302 omtalte »Tillidskrift« til kronprinsen og hans svigerfader, Karl af Hessen. Her blev der givet udtryk for forbitret godsejermotstand overfor regeringens landbopolitik i 1780'erne.³⁰ Med forordningen af 25. marts 1791 »om god ordens håndhævelse ved hoveriet« søgte regeringen at berolige godsejerne og at lægge en dæmper på bøndernes forventninger. Der blev givet regler for tilsigelser til hoveriarbejdet, og der blev fastsat bøder for at vise opsætsighed; samtidig blev der givet regler for tyendets skiftetider, og tyendepligterne i forhold til husbonden blev præciseret.

Frivillighedsprincippet

Hoverispørgsmålets *centrale* problem lå imidlertid stadig uløst. Allerede før forordningen af 25. marts 1791 havde Chr. D. Reventlow fået overdraget at udarbejde udkast til en hoveriforordning »ifølge hans forhen til kommissionen indgivne udførlige betænkning«. Som grundsætning skulle det antages, »at jorddrotterne ved de nye

reglementer skulle betrygges for ikke at få mindre arbejde af bønderne behørigen forrettet, end til deres hovedgårdes drift nu udfordres, når arbejdet vel bestyres, dog at bønderne ikke pålægges mere, end de til afvigte års udgang have forrettet...«. Af politiske hensyn turde regeringen ikke lade lovgivningen tage udgangspunkt i de ældre beregninger, der havde været aktuelle kun få år tidligere; det niveau omkring 1790, der måtte være grundlaget. Reventlows næsten færdige udkast til forordning blev dog i juni taget af bordet, og i stedet behandlede man på kommissionsmødet et forslag om at opfordre godsejere og bønder til at indgå *frivillige* foreninger. Det vides ikke, hvorfra dette forslag kom, men det blev behandlet og vedtaget i løbet af et par uger. Proceduren blev udmøntet i en plakat af 24. juni 1791, der indbød godsejere og bønder til at træde i forhandling om det fremtidige hoveri på de enkelte godser. Hvis foreningerne ikke var sluttede inden oktober måneds udgang 1791, ville kongen udnævne *særlige kommissioner*, der på hvert sted skulle undersøge hoveriproblemerne og sluttelig afsige kendelser om omfanget af arbejdet.

Officielt udskød man således en egentlig hoveriforordning, fordi regeringen ville se, hvorledes det kom til at gå med frivillige aftaler. Th. Kjærgaard har gjort opmærksom på det gådefulde i, at kommissionen sådan med ét ændrede kurs, og peger i den forbindelse på en eventuel stærk indflydelse fra en snæver kreds omkring kronprinsen med A. P. Bernstorff og E. H. Schimmelmann i spidsen.³¹

Foreningerne skulle fastsætte arbejderne til visse pløje-, spand- og gangdage, og der skulle oplyses hovmål på ager og engs arbejde samt på hegns og grøfters vedlige-

holdelse. Den stedlige amtmand skulle personligt høre de implicerede bønder erklære, at foreningen var indgået med deres vilje. Godser, der ikke inden udgangen af oktober 1791 havde fået en forening skabt, fik pligt til at indsende meget detaljerede oplysninger til centraladministrationen.³²

Det gik trægt med de frivillige foreninger, kun ganske få kom i stand før 1. november. Alligevel ventede regeringen med at sætte de annoncerede kommissioner i sving. Den udsendte i stedet i december 1791 en plakat, der lignede den første – dog med den modifikation, at der ikke blev sat en bestemt tidsfrist for indgåelse af frivillige aftaler. December-plakaten indeholdt også advarsler til bønderne om, at de ikke fortsat skulle optræde urimeligt, når de var i forhandlinger med godsledelsen.³³

Situationen indeholdt ikke så lidt politisk sprængstof. Bønderne tog sig tid i forventning om en snarlig bondevenlig lovgivning, og godsejerne måtte tænke på økonomiske og driftsmæssige problemer, når de fremsatte forhandlingstilbud. Man har hævdet, at det bl.a. var det stive afgiftssystem, der bremsede indgåelse af foreninger, og at en lovgivning om frigivelse af f.eks. landgildeydelse endnu manglede for at sætte skub i sagen. Med forordningen af 15. juni 1792 blev det tilladt godsejerne at forhandle sig tilrette med nye fæstere på udskiftede gårde om deres landgilde m.fl. afgifter. Således blev nu udskiftning, landgildeansættelse og hoveri endelig kædet sammen, og godsejerne fik mulighed for at øge deres indtægter af bøndergodset på anden vis end den almindelige: at forlange stadig mere hoveri.³⁴

Et af de godser, hvor man fik en hoveriforening i stand før 1792-forordningens fremkomst, var Dallund på Fyn (Søndersø



Frederik 6. som ung. Han blev født i 1768 og fik ikke nogen særlig målrettet uddannelse i betragtning af, at han til sin tid skulle forestå landets styrelse. 16 år gammel blev han optaget i Statsrådet og medvirkede her til, at en ublodig paladsrevolution fandt sted: Høegh-Guldberg og hans kreds blev udskiftet med A. P. Bernstorff, H. Stampe m.fl. Fra 1784 repræsenterede han reelt den enevældige kongemagt, men formelt først fra 1808. Frederik var som kronprins overordentlig populær i reformvenlige kredse, og landets bønder betragtede ham med hengivenhed.

sogn). En hel gård skulle dyrke og drive ca. 3 td. land samt forrette høvlingensarbejdet på ca. 3 td. land pr. år; desuden blev 27 spanddage og 40 gangdage afsat til småhoveriet.³⁵

En række afskrivningsbøger fra Dallund-bønderne viser, hvad de år for år faktisk præsterede af disse hovdage. I perioden 1794–1813 udnyttede godsstyrelsen

efter en gennemsnitsberegning dagene således:

1794–1804	43,7% af spanddagene og 46,2% af gangdagene
1804–1813	47,4% af spanddagene og 54,0% af gangdagene

I 1813, hvorfra de sidste regnskaber haves, udnyttede Dallund 44,4% af spanddagene og 65% af gangdagene.³⁶

Hoverikommisionerne

Plakaten af 23. december 1791 meddelte, at oprettelsen af de påtænkte hoverikommisioner foreløbig ville blive udsat. Den bestemte, at når et flertal af bønderne på et gods var blevet enige med ejeren, skulle denne forening efterleves af *samtlig*e hovbønder, indtil en kommission engang fik undersøgt vilkårene nøjere.

Hoverikommisionerne blev først nedsat ved plakat af 5. juni 1795. Der holdtes nogle fællesmøder under Reventlows ledelse, og fra efteråret 1795 drog henholdsvis en sjællandsk-fynsk og en jysk kommission rundt på de godser, hvor man endnu ikke var kommet til enighed.

Regeringen ønskede, at kommissionerne skulle gøre tanken om pengeafløsning populær hos godsejerne, men dette fik ikke den store gennemslagseffekt, da godsejerne havde fået ret til at kræve hoveri af samme omfang, som i 1789/90. Hvad kommissærerne da skulle gøre, var at mægle eller bestemme hoveriet ved kendelse. Da de startede deres arbejde, var der endnu uenighed på ca. 1/5 af landets private godser, og bølgerne kom til at gå højt i en række tilfælde, hvor den ene eller begge parter stod stejlt på deres, så der måtte en kom-

missionskendelse til, for at få bestemt hoveriet.³⁷

Der havde (ikke mindst hos Chr. D. Reventlow) været forhåbning om, at man ikke ville vove at kræve forøget hoveri nogen steder efter den endelige løsning af stavnsbåndet 1800, men de to hoverikommisioners erfaringer kom til at vise nødvendigheden i, at regeringen besluttede sig for en principiel linie. Var det sådan, at frivilligt indgåede foreninger og ved kendelser afgjorte »foreninger« skulle være urokkelige fremover?, eller skulle godsets ejer have lov at tilforhandle sig yderligere hoveri med nye fæstere?

På et tidspunkt var der i Landbokommisionen mest stemning for kontraktfrihed, dog således, at hoveriet blev omhyggeligt specificeret, og det kunne ses, at arbejdet ikke var ødelæggende for bonden og hans gård. Landinspektør Aschlund fremkom imidlertid med en betænkning, hvori han ud fra egen erfaring med landvæsenssager på Sjælland og Lolland-Falster påpegede, at unge bønderkarle i almindelighed var fattige og enfoldige. De var som oftest meget ivrige efter at komme til gård, og uanset stavnsbåndsløsning hang de dog ved fødeegnen. Hertil kom, at de gårde, der var tale om, som oftest endnu lå i fællesskab. De unge kunne ikke overskue fremtidens forpligtelser og var nemme for godsejeren at presse.

De jyske hoverikommisærer havde også store betænkeligheder. Bønderne var uden indsigt i lovgivningen og lette ofre. I øvrigt var begreber som helgård og halvgård flydende, der var eksempler på, at to gårde med ens hartkorn skulle yde helt forskelligt hoveri, den ene måske dobbelt så meget som den anden. Med baggrund i disse og lignende ytringer traf Landbokommisio-

Her Lemvig til Ære vi sunge nu vil,
 Hvad vi udaf Hiertens Grund mene,
 Hver ærlig Mand lægge sin Amen hertil,
 Som rettelig tænke og tiene.
 Vor Konge og Land
 Og Øvrigheds Stand,
 Og elste Sandheden den rene.

Her Lemvig til Ære vi sunge nu bør,
 Han det saavel af os fortiente;
 Og om der er nogen, hvorfor? vil spør,
 Da har de til Svar at forvente:
 Det først er, fordi
 Han fra Hoverie,
 Uventet os Frihed inhentet.

Vor naadigste Konge og Fædreland
 Som Embedsmand trolig han tiende,
 Var kiertlig og venlig imod alle Mand,
 Oprigtig han alle det meente;
 Var Bondemand's Ven,
 Men nu er reist hen;
 Vi har ham ei mere at vente.

En ærlig og rebelig Dommer han var,
 Retfærdig at dømme han vilde;
 Det Vidnesbyrd han udaf alle Mand har,
 At vi ham skuld' savne, var ilde.
 For Gave og Gunst
 Man segte omsonst
 Den Fattige Ketten at spille.

»Røhr sogns beboeres alvorlige betænkninger over deres befrielse fra hoveriet« blev udmøntet i en sang på ikke mindre end 14 vers, hvoraf fire gengives her. Bønderne ærer Otto Lemvig, der fik sangen i 1800. Han var jurist, landøkonomisk skribent og landvæsenkommisær. Hans reformvenlige holdning og hans afhandlinger om bondens frihed m.v. indbragte ham bl.a. Landhusholdningsselskabets første sølmedalje i 1786.

den 23. marts 1797 beslutning om, at det da gældende hoveri ikke måtte forøges for nye fæstere, førend Rentekammeret havde fået mulighed for at undersøge de enkelte tilfælde og eventuelt erklære overenskomsten for ugyldig.³⁸

Hoverispørgsmålets »løsning«

Slutstenen på Den store Landbokommis-sions arbejde med hoveriproblem-komplekset blev forordningen af 6. december 1799, der gav almindelige regler for hoveriet i Danmark. Bag den lå ikke mindst Reventlows engagement for at finde en lov-

givningsløsning, der kunne balancere imellem godsejernes og bøndernes interesser. Forordningen fastslog:

1. at alt hoveri i fremtiden skulle være bestemt
2. at det ikke måtte overstige bondens kræfter og
3. at hoveriforøgelse for kommende fæstere kun skulle tillades efter en grundig undersøgelse i Rentekammeret.

Nyopdyrkninger og moderniseringer af hovedgårdsdriften skulle bekostes af ejerne selv, og bønderne var kun pligtige til at møde med de traditionelle arbejdsredskaber.

Det er gang på gang fremhævet i dansk historieskrivning, at der stod en stærk statsmagt bag landboreformernes gennemførelse, idet reguleringen af fæstevæsenet (1787) og ophævelsen af stavnsbåndet 1788 blev gennemført ved lov. I nyeste forskning (T. Kjærgaard) er det imidlertid blevet påpeget, at disse spørgsmål kun var kontroversielle i et begrænset omfang, og at statsmagtens styrke snarere bør måles efter udviklingen i hoverispørgsmålet; her lå godsejerklassens væsentligste interesser.

Netop hoverispørgsmålet blev ikke løst endeligt ved lovindgreb. Regeringen forsøgte i 1770'erne, men uden held, og selv om den atter tog tilløb i sommeren 1791, forblev problemet uløst.³⁹

Det store spørgsmål hang nøje sammen med udviklingen på de enkelte godser, dvs med ejernes forskellige planer om moderniseringer, markdriftomlægninger osv. Regeringen formåede ikke at fastlægge hoveriets omfang, ligeså lidt som den kunne befale en afløsning med penge. Udviklingen på Egeskov gods illustrerer ganske godt forholdet. I en skrivelse til Rentekammeret i november 1800 erklærede ejeren, fru Bille Brahe, at hun i samråd med forvalteren i sin tid havde gjort sig stor umage for at blive en af de første godsejere på Fyn, der opfyldte plakaten af 24. juni 1791. Under ærlige bestræbelser på at komme til forståelse med bønderne, havde forvalteren imidlertid følt sig presset til at sætte så knappe hoverikrav, at man siden kun kunne få det mest nødvendige arbejde udført og endda kun med yderste besvær. Derfor, fortsatte hun, var der allerede i 1791 indgået akkorder med nye fæstere, hvori hun betingede sig, at de skulle brakke deres hovmål til rug eller hvede og tre-pløje deres byglod, hvis de fremtidige

driftsforhold krævede noget sådant. I akkorderne var også bestemt, at hvis nogle af de i foreningen fastsatte spand- og gangdage ikke blev brugt til de bestemte arbejder, måtte dagene udnyttes til hvilke som helst andre arbejder.

Her i år 1800 var situationen da den, at nævnte forpligtelser efterhånden hvilede på ca. halvdelen af godsets gårde. Hendes problem var nu, at hun ikke kunne udnytte disse akkorder, før der ved fæstledighed blev pålagt de resterende gårde samme forpligtelser, »thi ulighed... imellem godsets hoveribønder kan let give konfusion«. Fruen mente, at hun ikke kunne have begået noget lovstridigt tidligere, og da 1799-forordningen befalede, at akkorder med nye fæstere om hoveriet skulle godkendes af Rentekammeret, udbad hun sig tilladelse til at pålægge de resterende hovningsgårde det omtalte ekstra hoveri, der ikke kunne blive fæsteren besværligt.

I august 1801 svarede Rentekammeret, at fru i henhold til 1799-forordningen skulle give indberetning i hvert enkelt tilfælde, hvor hun forlangte hoveri, der gik ud over 1791-foreningen. Man ville da på hendes regning sørge for, at en landinspektør kom tilstede og undersøgte, om bonden samtidig kunne drive sin egen gård og betale de kongelige skatter. I øvrigt havde Kammeret bemærket, at 3 hovfri gårde under godset efterhånden var gjort hovningspligtige ved fæsteskitter. Men da alt dette var sket før 1799-forordningens fremkomst, kunne man ikke forbyde forholdet.

Da der i foråret 1802 stadig ikke var hørt nyt fra Egeskov, befalede Rentekammeret, at kravet om øget hoveri overfor de fæstere, der havde indgået akkorder i tiden efter 1791-foreningen, skulle annulleres. Vedkommende skulle have en påtegning i de-

res fæstebreve om, at hoveriet ikke skulle overstige foreningens ansættelser.

På Egeskov var man optaget af markdriftens tilrettelæggelse og besluttede, at nogle marker fra nu af skulle tilsås med kløver i stedet for at ligge i græs. Man havde forsøgt sig med det i 1789, hvor bønderne uden protest udførte det ekstra arbejde, idet de betragtede det som et engangsfænomen, men i sommeren 1803 vægrede de sig ved at forrette kløverhøsten på nytillkomne arealer. Fru Bille Brahe påberåbte sig et såkaldt foreningstillæg fra 1794, hvori det bl.a. hed, at »efter omstændighederne slås tillige årligt en af hovedmarkerne og en af hjælpemarkerne...«, og så fik hun amtmanden til at befale kløvermarken høstet. Denne forlangte til gengæld, at hun skulle lade det spørgsmål afgøre ved dom. Det trak ud med det sidste, medens bønderne et par år forrettede den ekstra kløverhøst under protester. De hævdede, at arbejdet havde givet dem 13–15 ekstra spand- og gangdage pr. gård, og ikke mindst indkøringsarbejdet var så hårdt, at de tilbød herskabet 5 rigsdaler pr. gård for at blive fri, men det blev afvist.

I efteråret 1803 begyndte retsbehandlingen af konflikten på Egeskov. Bønderne hævdede, at de aldrig havde hørt eller set noget til et foreningstillæg af 1794. Nogle huskede, at de dog engang havde undertegnet et stykke papir, idet forvalteren skulle have forklaret, at der blot var tale om en præcisering af nogle dunkle punkter i 1791-foreningen. Forresten havde han op søgt dem i kroen med dokumentet og afvist al diskussion; de måtte underskrive, det var en befaling fra Rentekammeret, havde han sagt. Først i juli 1805 faldt der dom ved herredsretten, hvor 1794-tillægget blev kendt ugyldigt. Det blev fastslået, at bøn-

derne kun skulle forrette de i 1791-foreningen bestemte hovdage til høsletten, men hvis herskabet ville bruge nogle af dagene til kløverhøsten, var det lovligt.⁴⁰

Trods alle forsøg på hoveriregulering fra regeringsside var det en kendsgerning, at de hovgørende bønders tal øgedes gennem 1700-tallet på mange godser, at hovedgårdsjorderne udvidedes, og at arbejdsbyrden steg. Ved udgangen af 1700-tallet var udsæden ved Egeskov eksempelvis firedoblet og høavlens femdoblet i forhold til 1688-matriklens angivelser. Denne produktionsforøgelse hvilede i hovedsagen på hoveriet.

Det kan antages, at en fuldt hovgørende gård under Egeskov skulle dyrke og drive ca. 5 td. land til kornsæd omkring 1810; hertil kom høsletten og høindkøringens arbejder, gærdesætningen o.a., der var at betragte som avlingshoveri og derfor kun sjældent blev gjort op i arbejdsdage.⁴¹

Den skitserede udvikling svarede meget godt til forløbene på sjællandske, østjyske og andre fynske hovedgårde, hvor man fastholdt hoveri in natura. Generelt nåede de danske gårdmænd først frem til pengeafløsning af hoveriet i løbet af 1800-tallet, men enkeltstående eksempler var blevet statueret i Frederik 5.s regeringstid. I 1761 blev der indført hoveri- og tiendefrihed i forbindelse med tildeling af arvefæste på Hørsholm gods. Fra 1764 erhvervede en del bønder (ved kronens godssalg på Fyn og i Koldingshus amt) selveje og dermed hoverifrihed, og på samme tid kom bønderne på Bernstorffs gods fri af hoveriet ved at betale pengeafgifter.

Størrelsen af de eventuelle afløsningssummer bestemtes rundt om efter nye afgifters fastsættelse. Hartkornsegaliseringer, omlægninger af hovedgårdsdriften og arbejdskraftreserverne hvert sted var fak-

torer, der blev bestemmende for hoveriafløsningssummerne.

Denne bevægelse fortsatte på forskellige herregårde, på krongodset i Københavns amt og på magistratsgodset Bistrup. Men det var overgangen til selveje, som formentlig fik størst betydning for hoverifrigørelsen – en udvikling der var særlig iøjnefaldende i Jylland.

Intet kunne imidlertid rykke ved den kendsgerning, at hovedparten af fæstebønderne endnu omkring 1810 var helt eller delvis hoveriagtige. På trods af det resourcespild naturalhoveriet indebar, var bondebruget alligevel i almindelighed i økonomisk vækst.

Selveje – arvefæste

Det diffuse selvejerbegreb

Frasat Bornholm, hvor der havde været udbredt selveje fra gammel tid, havde kun et par procent af de danske bønder selveje i begyndelsen af 1700-tallet, og undertiden herskede der usikkerhed omkring deres juridiske status. Landøkonomen, J.D.W. Westenholz, definerede i 1772 selvejere som folk, der besad gårde eller huse frit, uden at stå under andre end kongen og de kongelige øvrigheder, men de faktiske forhold var mere spegede.¹ Hvis en godsejer eller kronen stadig havde herlighedsrettighederne på jorden, var bonden ofte mere eller mindre hoveripligtig, og han skulle eventuelt erlægge landgilde, skat og andre afgifter til herlighedsejeren.

Undertiden havde bonden kun ejendomsret til selve bygningerne, eventuelt fordi han havde opført dem for egen regning, medens de jorder, han dyrkede, tilhørte herlighedsejeren. Denne og andre begrænsninger i selvejet synes at have været ret udbredt på Fyn, Langeland og andre mindre øer, f.eks. Samsø.

Det var ofte storbønder eller købstadsborgere, som havde fuld ejendomsret tidligt i perioden. Morsingbonden, Christian Knudsen, ejede således fra midten af 1750'erne en række gårde og huse på Mors og i Thy og førte egne fæste- og skifteprotokoller over beboerne, men han var snarere at betragte som en lille proprietær.²

Trods regeringens gode hensigter opnåede kun få bønder selveje under krongodssalgene 1715–20, men fra 1740, hvor der blev solgt ud af gods på Koldinghusdistriktet, kunne adskillige østjyske fæstere købe deres gårde. I 1743 blev statsgodset på Bornholm udbudt på offentlig auktion,

og ca. 150 af de kongelige vornedbønder købte sig selv; herpå fandtes praktisk talt kun frie bønder på øen.³ I de vestjyske Lundenæs og Bøvling amter, hvor kronen tidligere havde ejet gods, fandtes i 1740'erne en del selvejerbønder. Der var 119 i Lundenæs amt, de fleste i Nørre herred og 61 i Bøvling amt, de fleste i Hind og Skodborg herreder. Samlet ejede de noget over 900 tønder hartkorn, altså gennemsnitligt hver 5–6 tdr. Ca. 1/3 af dem var samtidig fæstere, dvs. at de havde tilfæstet sig gårde, men var så velhavende, at de lod deres selvejergårde bortfæste til andre bønder. En skatteliste viser, at de 180 selvejere sad i ret forskellige økonomiske omstændigheder; nogle havde kun 3 td. htk., medens andre havde mere end 10 og kunne betegnes som formuende. For alle gjaldt dog, at de ejede både herligheden og skylden af deres hartkorn.⁴

Bevægelsen hen mod selveje begyndte tidligt i Vestjylland. I 1757 blev Gudumkloster (Skodborg herred) solgt med underliggende bøndergods på auktion, og 10 fæstere erhvervede deres gårde. I Gørding herred (Ringkøbing amt) blev godset Bækmark i 1758 solgt, men kun en bonde fik i den forbindelse selveje. Billesbølle gods på Vestfyn (Fjeldsted sogn) blev bortauktioneret i 1760, og mere end en snes gårde kom på bønderhænder; endelig blev Grubesholm i Lundenæs amt sat på auktion i 1761, og her købte bønderne i samling det hele og lod det siden udstykke til 23 selvejergårde.⁵

Indtil 1761 var »selvejerbevægelsen« stort set lokaliseret til Bornholm, vestjyske egne, Koldinghus-distriktet og Vestfyn. Bortset fra statsstyrelsens dispositioner med det bornholmske gods og Koldinghusgodset var det imidlertid ikke

No 16887

No. 20.

Fire og Enveerting

Arvefæste eller Friebrev
for
Frank Jensen

Flottig Sogn og Sæ
Paa

Sbaarden af den der skulder

af
Harkorn. Ager og Eng
18^{te} - 1/2 16 Aln

[Faded signature]

Fællelagets P. M. Jensen 1872
P. M. Jensen

hensigt, at bondeselvejet skulle fremmes på bekostning af det politisk/administrativt nødvendige godssystem.

Da regeringen i 1750'erne skyndede på med at få ophævet fællesskaberne, var frasalg til bondeselveje i almindelighed uønsket, fordi det ville komplicere en ny jordfordeling imellem lodsejerne, således som det udtryktes i forordningen af 15. maj 1761. Som nævnt (s. 280) overtrådte staten dog selv forbudet mod salg til bondeselveje i forbindelse med afhændelserne af ryttergodset. I øvrigt kom såvel private godsejere som kronen uden om bestemmelsen ved at opfinde *arvefæstet*.

Arvefæstet indebar, at herskabet ved fæsteskitte kunne lade gården bortfæste på samme vilkår, som forgængerer havde fået, og arvefæsteren kunne sælge gården, hvis køberen ville overtage den med de samme rettigheder og pligter som hidtil. Normalt var en arvefæster således ikke nødt til at lade brugt gå videre til familien.

Imidlertid blev 1761-forbudet ophævet med forordningen af 13. maj 1769. Nu måtte hovedgårdsejere godt sælge fra til bondeselveje efter individuelle ønsker. De måtte samtidig forbeholde sig de gamle herlighedsrettigheder, og så længe jorderne forblev på bondehænder, måtte godsejerne medregne hartkornet i det antal tønder, der skulle til, for at en status som komplet hovedgård kunne opretholdes. Dvs. at hovedgårdsprivilegierne (skatte- og tiendefrihed m.v.) endnu gjaldt. Til gengæld skulle

godsejerne, om de solgte til bønder, stadig være ansvarlige for skatter og kontributioner af sådanne jorder.

Familiefæstet

Arvefæsteinstitutionen blev altså almindelig godkendt i løbet af 1760'erne. En form for »arvefæste« havde dog før den tid vundet indpas på forskellige godser som uofficielt fænomen, men godsejeren havde kunnet indkassere den eventuelle inflationsgevinst. Imidlertid havde visse bondeslægter siddet med samme tryghed som arvefæstere på deres gårde. Eksempelvis havde Offersen-slægten under Egeskov gods den samme gård fra 1713 til hen i 1830'erne. »Stamfaderen« fæstede den som 24-årig og sad på den i 53 år, sønnen videreførte fæstet de næste 37 år, og endelig havde sønnesønnen gården i 33 år.⁶ Pebringegården under Bregentved og Juellinge godser (Karise sogn) var et andet eksempel: Jens Mortensen fik fæstebrev på den i 1719, og ved diverse familieovertagelser (datter, søn, datter, svigersøn, søn) forblev den gennem mange generationer i slægten.⁷

Af Fridlev Skrubbeltrangs undersøgelser fremgår, at der i perioden 1720–1759 fandt forskellige former for familiefæste sted ved ca. 50% af samtlige jyske fæsteskitter; i det sidste 10-år var det endog 60% af de østjyske bønder, der kunne lade gårdene gå videre til familie, og på det lille Kjeldgård

Forside til arvefæstebrev for Frantz Hansen i Holtug på Stevns, udstedt af Gjorslevs ejer, Chr. Lindencrone. Sidstnævnte havde købt godset af kronen i 1743 og arbejdede på at forbedre bøndernes stilling i visse henseender. F.eks. ophævede han naturalhøvet og indførte arvefæste i løbet af årene 1767–71, men udskiftning og udflytning fandt først sted senere. Holtug by udskiftedes i 1796.

gods i Nordsalling udgjorde familiefæstet 52% af samtlige gårdovertagelser indtil 1769, hvorpå det praktisk talt blev fast regel, at gårdene »gik i arv«.

Indtil 1760 havde de sjællandske bønder gennemgående ringest udsigt til at holde gårdene i familien. Opgørelser fra 8 godser viser, at kun 34–35% af fæsteindgåelserne gav en eller anden form for kontinuitet i besidderrækken.⁸ De noget utrygge fæsteforhold bekræftes af beregninger fra Lyngbygård og Gerdrup godser (Sydvestsjælland), hvor kun 18% af gårdmændene kunne lade fæstet gå videre til en søn eller enke i perioden 1740–59.⁹

Ifølge Fridlev Skrubbeltrang fandt der familiefæste sted ved knap 41% af samtlige fæstebrevsudstedelser i Fynsområdet (5 godser indgik i undersøgelsen), medens den lolland-falsterske familiefæsteprocent sættes til 41,6 på grundlag af forholdene på 3 godser.¹⁰

I de anførte familiefæsteprocenter indgår også tilfælde, hvor den ny fæster ægtede enken på stedet. Spredte undersøgelser fra Fynsområdet synes at vise, at de 41% ligger noget for lavt. Eksempelvis ses, at man på grevskabet Gyldensteen i perioden 1755–61 havde familiefæste i ca. 57% af tilfældene; ikke sjældent var det her indgåelse af ægteskab med den gamle gårdmandsenke, som sikrede kontinuiteten.¹¹

På Gyldensteen, som på andre (fynske) godser var der behov for arrangementer, der kunne lette godsadministrationens forsørgelsesudgifter. Enker, forældreløse børn, invalider og andre uproduktive personer i gårdene måtte have støtte til deres underhold; følgelig var forvalterne stadig på udgik efter egnens unge karle. Man slog gerne af på indfæstningen, når de unge, der havde sparet noget op, ville tage imod

et gårdfæste med alt, hvad dette indebar af forsørgelsespligter overfor de tilbageblevne. På sådanne betingelser var det ved midten af 1700-tallet ikke vanskeligt for opvakte og bemidlede karle at få en fæstegård.

Forordningen om selveje af 13. maj 1769

Til syvende og sidst var sigtet med hele det store reformarbejde at indgyde bønderne mod og lyst til stræbsomhed, og drivkraften måtte efter naturretens principper dog ligge i en egentlig økonomisk og personlig frihed.

Otte år efter forbudet imod at sælge jord fra samlede godser udstedte regeringen en forordning om fremme af bondeselvejet i Danmark.

Det er dunkelt, hvad der lå bag den ændrede politik. Især Stampe havde lagt kræfter i lovens udformning og havde allerede i 1757 været en varm fortaler for selvejets udbredelse ved forsøget på at sælge Odsherred-krongodset.¹² Historikeren Hans Jensen har beskæftiget sig indgående med ændringen og mente, at den repræsenterede et direkte landbopolitisk systemskifte.¹³

Modsat betragtede historikeren Sigurd Jensen (Fra Patriarkalisme til Pengeøkonomi) forordningen som slutstenen på et udviklingsforløb. Den var udtryk for en erkendelse i statsstyrelsen om selvejets ubestridelige fremmarch.¹⁴ Det blev styrket ved kronens ryttergodssalg fra 1764, og de selvejerbønder, der allerede var etableret, havde stort set klaret sig godt i den økonomiske opgangstid.¹⁵ Ved godssalgene på Dronningborgdistriktet i juli 1765 var omkring 3.740 tønder hartkorn afhændet, og

heraf havde bønderne købt 1.125 tønder, dvs. ca. 30%. Som tidligere anført kan auktionslister og hartkornsspecifikationer blot give nogle øjebliksbilleder af forholdene. Der var interessentskaber, borgere og godsejere, som snart solgte videre af opkøbte jorder til bønderne, men modsat hændte det også, at fæstere, der fik hammer slag på auktionen, alligevel ikke kunne skaffe de nødvendige summer eller stille kaution. Alt andet lige opnåede dog ganske mange bønder selveje på Dronningborgdistriktet.

De gamle rytterbønder på Fyn havde købt deres gårde til rimelige priser (se s. 254), og det samme var tilfældet for Dronningborgbønderne. I vejset snit betalte de 109 rdl. pr. td. htk., medens fynboerne på samme tid gav ca. 40% højere pris. Men borgmester Simonsen i Randers måtte give op mod 330 rdl. pr. hartkornstønde for noget af Bjellerup Ladegårds marker, og grev Scheel gav for bondejord i Bygballe (Galten herred) ca. 140 rdl.¹⁶

Om 1769-forordningen bør opfattes som afslutning på et forløb eller som betydningsfuld indledning til en ny landbrugs politik får stå hen, men den fik afgørende betydning for overgangen til selvejendom.

Forordningen bestemte, at ejere af komplette sædegårde (hovedgårde med et tilliggende af mindst 200 tdr. htk. bøndergods) måtte beholde deres privilegier ved frasalg af bøndergods. Til selvejerne gav forordningen testationsfrihed, hvilket betød, at de kunne bestemme, hvem der skulle arve gårdene og hvilke arvedelingsordninger, de ville have for deres børn. De kunne endvidere sælge til fremmede eller frasælge dele af jorden. Der måtte dog ikke foretages så udspekulerede transaktioner med selvejergårdene, at det egentlige brug

til sidst blev for lille til underhold for en gårdmandsfamilie.

Staten opfordrede især administratoerne af offentlige, godsejende stiftelser til at sælge ud af bøndergodset, for her hvilede der sjældent hoveripligter af nævneværdigt omfang på gårdene.

Generelt forekom det de private godsejere, at sagen langt fra var moden til udførelse. Store jordejere fik kolde gys ved tanken om at skulle hæfte for selvejernes skatter; bøndernes almindelige likviditetsmangel var velkendt. Hertil kom, at der foreløbig ikke fandtes offentlige kredit- eller lånekasser, som kunne støtte bønder i vanskelige overgangsfaser.

Der skete ikke de store forandringer på privatejede godser, men de bønder, som dog havde opnået selveje i 1760'erne og 70'erne, benyttede sig ofte til overmål af den nye status. I almindelig foretagsomhed frasolgte de parceller, der langt fra var store eller gode nok til at give parcellister og husmænd det daglige brød. Trods forordningens bestemmelser fandt bønderne snart ud af at nedlægge eller sammenlægge gårde, og den uheldige udvikling udløste i en kongelig resolution af 28. august 1778, der forbød nedlæggelse eller gårdsammenlægning – ikke blot som hidtil for samlede godser, men også for bøndernes selvejergods.¹⁷

Finansiering af selvejerkøbene

Det første svage tegn på at regeringen ville støtte bondeselvejets finansiering, kom i september 1771, hvor en kongelig resolution af 10. august samme år blev kommunikeret til de lokale myndigheder. Her bekendtgjordes det, at fæstere, der kunne

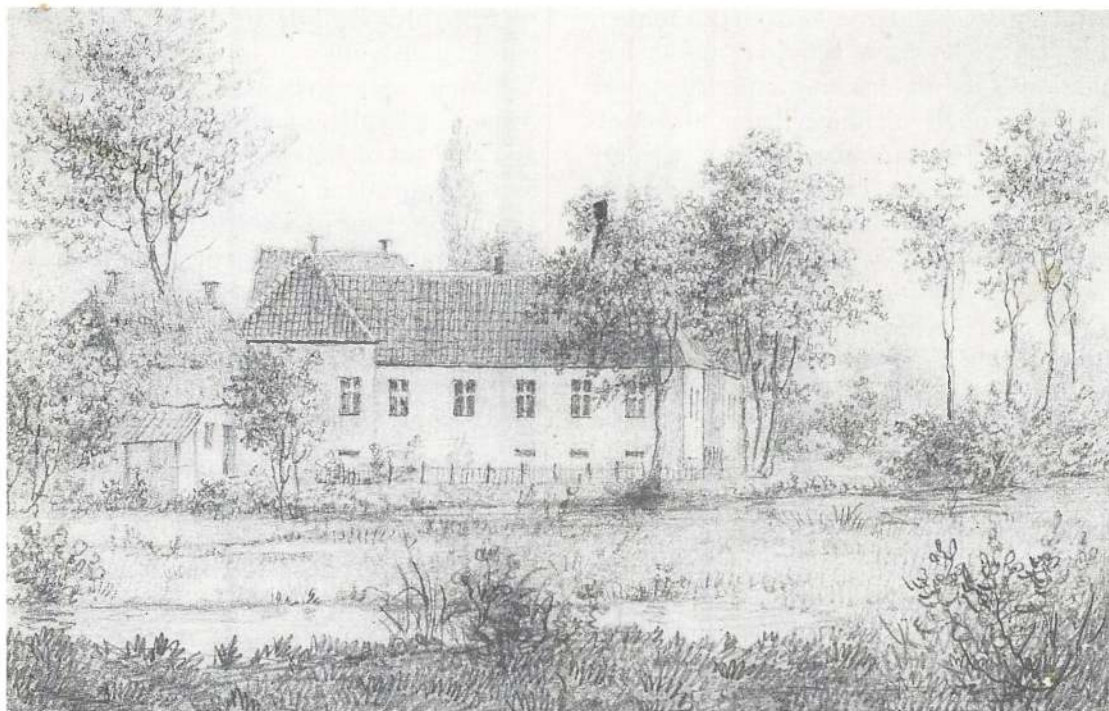

Langesø i Vigerslev sogn, opført 1775 og tegnet i 1800-tallets begyndelse af Christopher Faber. Godset hørte til stamhuset Holstenshus og blev sammen med dette ophøjet til et baroni i 1779. Fundats eller erektionsbestemmelser for sådanne majorater lagde besidderne hindringer i vejen, når det gjaldt spørgsmål om at frasælge bøndergods til selveje.

blive enige med deres herskaber om at købe gårdene, kunne låne op til 30 rigsdaler af kongens kasse pr. tønde hartkorn »på visse vilkår«. Denne gestus fik formentlig ringe betydning, og tilbudet blev i øvrigt trukket tilbage allerede 11 måneder senere.¹⁸

Efter regeringskiftet 1784 blev der demonstreret større målrettedhed med hensyn til bondeselvejets ophjælpning. En kongelig resolution af 8. december 1784 fritog godsejerne for pligten til at stå inde for skatter og andre kongelige afgifter af bortsolgt bøndergods – dog under følgende betingelser:

Al bondejord skulle sælges til fæsterne

selv, og afgifter, der hvilede på hovedgårdstaksterne, skulle fortsat følge hovedgårdene. Hvis en godsbesidder tilbagekøbte noget bøndergods, måtte det ikke bruges til at komplettere hovedgårdens tiliggende. Selvejrbønderne skulle forpligte sig til at brandforsikre deres bygninger, og endelig skulle hovedgårdsmarker forblive samlede – i det mindste i princippet. Senere tilføjede Rentekammeret, at ansøgninger om frasal og udstykning ville blive behandlet med særlig velvilje, hvis der allerede var foretaget mand-til-mand-udskiftning, og hvis godsadministrationen i samme forbindelse havde sikret husmændene jord nok til, at de kunne holde en ko

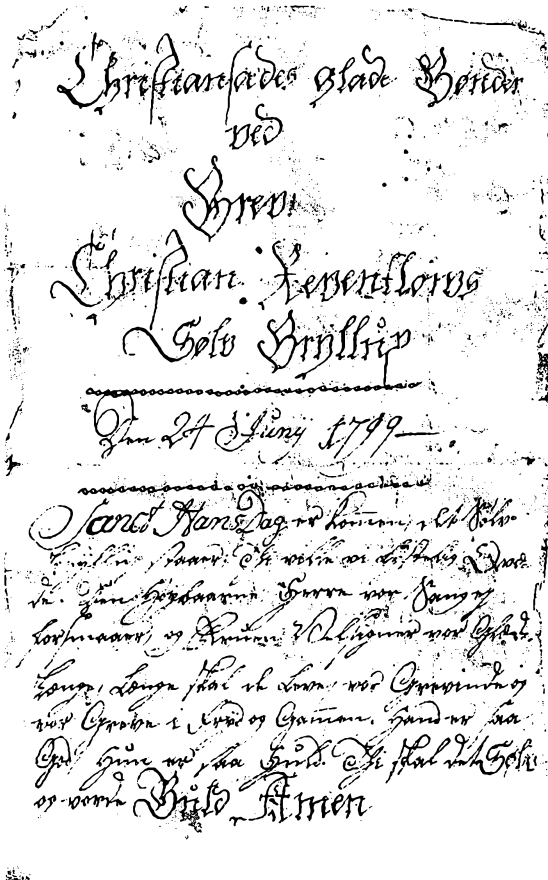

Fragment af en sang, skrevet af »Christianssædes glade bønder ved grev Christian Reventlows sølvbryllup« 24. juni 1799. En smuk hyldest i 13 vers, der vidnede om bøndernes beundring for Reventlow både i henseende til landbosagen og i hans private godsledelse. Første vers lyder: »Sankt Hans dag er kommen/ det sølvbryllup står/ thi ville vi lystelig kvæde/ Den høj-bårne herre vor sang ej forsmår/ og fruén velsigner vor glæde.« Omkvæd: »Lange, længe skal de leve/ vor grevinde og vor greve i fryd og gammen/ Han er så god/ hun er så huld/ Thi skal det sølv og vorde guld. Amen.« Bønderne under Christianssæde var arvefæstere.

og nogle får. En resolution af 2. august 1785 gav godsejerne større dispositionsfri-

hed over deres jorder, såfremt de fik fastsat fæsternes hoveripligter nøjere uden at øge kravene. Opmuntringer fra regeringen fortsatte og kulminerede med forordningen af 15. juni 1792, der på nærmere betingelser gav godsejerne lov at udparcellere hovedgårdsjorderne. Nogle måneder tidligere var det også blevet tilladt, at bøndergods solgtes til andre end lige kun fæstere, hvis de tilbageværende bønder blev gjort hoverifri for al fremtid.¹⁹

Endelig i sommeren 1785 indgav finanskollegiet i en forestilling bl.a. en opfordring til kongen om at stifte en offentlig lånekasse til almindelig støtte for erhvervslivet. Den blev udmøntet i forordningen af 16. august 1786 om oprettelse af en kredittkasse med det overordnede sigte at hjælpe erhvervene både i Danmark og Norge. Specielt i Danmark og Hertugdømmerne skulle Kredittkassen dog finansiere de projekter, der stiledede imod en forbedring af fæstebøndernes og andre ikke-selvejeres kår (overgang til arvefæste, lange forpagtninger eller selveje).²⁰

Kredittkasselånene skulle i begyndelsen forrentes med 4 – senere 3½% p.a. og afdrages over en periode af ca. 28 år. Indtil 1798 blev der ydet lån eller tilskud herfra for ialt 3½ mill. rdl.

Det var en ganske høj udlånsrente, staten havde fastsat. Mand og mand imellem plejede bønderne at låne imod 2½ – undertiden 3% p.a., og når der blev forlangt 4%, betød det, at kreditor betragtede pantet som usikkert; først mod slutningen af 1790'erne blev 4% almindelig, når bonde lånte af bonde.²¹

Ved de enkelte lånoptagelser lod Kredittkassen Rentekammeret udsende nogle landinspektører for at undersøge ejendommens jorder, besætning, bygninger og af-

grøder. Man foretog nærmest en kvalitetsbedømmelse af lånsøgerens landmands-kyndighed, og man hæftede sig endog ved boets private effekter. Hvis ejendomsprisen ansås for rimelig, kunne bonden låne $\frac{3}{4}$ af købesummen imod at give kassen 1. prioritets panteret i gården med besætning og bohave. Han skulle i øvrigt brandforsikre, og eventuelle skovstykker på ejendommen skulle underkastes statsligt tilsyn i samme omfang, som det var blevet krævet hos bønder, der havde erhvervet kron-gods. Direktionen gik kort sagt til sagen med stor forsigtighed og kom først i løbet af 1790'erne til at yde selvejer-lån i nævneværdigt omfang, og da fortrinsvis til de jyske bønder. Til august 1797 havde 147 bønder i Viborg amt og 252 i Ringkøbing amt fået kreditkasselån, hertil kom en del folk i Ålborg, Vejle og Ribe amter. Efter 1797 fik 76 bønder i Vordingborg amt tilstået lån.

Chr. D. Reventlow arbejdede for at styrke selvejet via kreditkassemidlerne, men først fra 1797, hvor han indtrådte i direktionen for Den almindelige Enkekasse, fik han større held med sine anstrengelser. Indtil 1812 blev det således i hovedsagen Enkekassen, bønderne skulle støtte sig til; mere end 4.000 i landets forskellige dele optog her lån til samlet over 3 mill. rdl., dvs. i snit 790 rdl. pr. selvejer.²²

Godsslagting og spekulation

Det fortsatte økonomiske opsving bød på store profitmuligheder, især hvis jordegods kunne opkøbes og udstykket. I løbet af 1790'erne mærkede godsejerne regeringens forsøg på at gribe ind med hoverireguleringer; skulle jordkapitalerne forrentes til-

Fødte og Døde i Ålborg Stift fra 1747. til 1766. inclusive.

Anno.	Sødde.	Døde.
1747.	2178.	1637.
1748.	2042.	2410.
1749.	2162.	2259.
1750.	2201.	1653.
1751.	2168.	1575.
1752.	2418.	1639.
1753.	2393.	1597.
1754.	2175.	1811.
1755.	2304.	2021.
1756.	2250.	2567.
1757.	2139.	1642.
1758.	2316.	2209.
1759.	2314.	1570.
1760.	2419.	2057.
1761.	2233.	1696.
1762.	2228.	1958.
1763.	1979.	1724.
1764.	2345.	1708.
1765.	2196.	1870.
1766.	2310.	1680.
Summa	44770.	37283.

Der var god vækst i befolkningen allerede i årtierne omkring midten af 1700-tallet. Ålborg stift fik i løbet af en snes år et fødselsoverskud på næsten 7.500.

fredsstillende, var det således en udvej at bortsælge.

Degnesønnen Bagge Lihme fra Mols købte Stårupgård med bøndergods (Høj-slev og Dommerby sogne) og iværksatte i 1790'erne en for tiden typisk jysk gods-slagting. Der løb en del omkostninger på til udskiftning og udflytning, men i sidste ende blev den rene gevinst ca. 34.000 rdl.; investeringerne havde givet en forrentning på omkring 54%.²³

Gamle selvejerbønder blev også formuende i disse år. Adskillige, der havde købt gårdene af kronen, kunne indtil 1807 sælge

parceller fra til op mod 6 gange så høje priser pr. td. htk., som de havde givet 40 år tidligere. På Vissenbjergene på Fyn kunne 1 td. htk. sælges for 1.000 rdl. eller mere i 1800-tallets første år. Her fandtes bønder med formuer på flere tusinde rigsdaler; en høj jordbonitet og en rigdom på skov var baggrunden for velstand på dette forhenværende ryttergods.²⁴

Godsspekulationen i 1700-tallets sidste årtier løste formentlig mere end nogen anden enkeltfaktor op for bondeselvejets udbredelse. Først med den ulykkelige krigstilstand fra 1807 og de følgende års stadig voksende inflation, blev spekulationsformuerne udhulede. I slutningen af 1810 var kurantsedlens værdi kun $\frac{1}{5}$ af dens pålydende, i 1811 $\frac{1}{4}$ og i slutningen af 1812 var den helt nede på $\frac{1}{14}$. I tiden lige op mod statsbankerotten (1813) blev rækken af fallerede jordopkøbere således meget lang (se bd. 3).

Med den herskende linie i lovgivningen og med himmelflugten i jordpriserne var det blevet en ret selvfølgelig disposition for en del af godsejerne at sælge ud efter næsten samme mønster, som brugtes af de udefrakommende godsslagtere. Om samme godsejere desuden følte sig provokeret af den førte landbopolitik kan tænkes, men alene udsigterne til økonomiske gevinster må have været en tilstrækkelig drivkraft. Der foregik altså en del forandringer på lokalt plan – ikke mindst i forbindelse med udstykninger af nord- og vestjyske herregårde.²⁵

Imidlertid kunne regeringens forsøg på at reorganisere pengevæsenet med forordningen af 5. januar 1813 og med oprettelsen af Rigsbanken ikke bremse opløsningsprocessen. Den økonomiske krise bevir-

kede, at udviklingen mht. udstykning o. lign. gik i stå, og således kom Danmark i overvejende grad til at beholde præg af den gamle godsstruktur.

Da bortsalgene til bondeselveje aftog fra 1807, blev tilladelsen til at beholde hovedgårdsprivilegierne efter salg af bøndergods desuden ophævet. Samme år begrænsede regeringen også lånemulighederne i forbindelse med jordkøb.

At godssystemet stadig eksisterede i bedste velgående, skyldtes også de mange len og stamhuse, der var blevet oprettet fra 1600-tallets sidste årtier og i løbet af 1700-tallet. Ifølge patenter og fundatser for disse godskomplekser skulle ejendommenes kapitaler være båndlagte, og den til enhver tid siddende ejer var reelt at betragte som en slags forvalter af slægtsformuen. De faste værdier skulle gå i arv til efterslægten, og under enevældens statsforfatning var det ikke muligt at dele eller frasælge majorats- eller stamhusgods.²⁶

Fra 1807/08 opgav mange bønder deres selvejerstatus pga. af kursfald og uoverskuelige rentebyrder. Det er uvist hvor meget hartkorn, der forblev i bondeselveje i de enkelte landsdele. Gregers Begtrup oplyser, at det i 1800-tallets begyndelse drejede sig om ca. 4.000 td. på Lolland-Falster, ca. 11.000 på Fyn og Langeland og endelig, at der i Ålborg og Viborg amter tilsammen var lidt over 13.000 td. htk. Skiftet fra fæste til selveje slog svagest igennem på Sjælland, men her var mellemformen arvefæste til gengæld blevet ret udbredt.²⁷ Fra 1830'erne haves tal for danske gårdbrug. På basis af disse kan det antages, at mellem 41 og 42.000 gårde (omkring 6.000 arvefæstegårde iberegnet) var blevet selvejendom omkring 1810.²⁸

Husmandsklassen i årtierne omkring 1800

De sidste årtier af 1700-tallet og begyndelsen af det ny århundrede, der prægedes af hurtigere vækst i befolkningen, selvejts fremmarch, omfattende udparcelleringer og mange steder afløsning af gårdmændenes naturalhovert, fik tilsammen stærk indflydelse på husmandsklassens forhold.

Husmandsfamilierne producerede de fleste nye samfundsborgere. Medens man omkring 1700 kunne tælle 3 husmands- eller innsidderfamilier for hver fire gårdmandsfamilier på *Sjælland*, var gårdmændene allerede ved 1770 kommet i mindretal, og omkring 1800 var der dobbelt så mange husmænd og innsiddere som gårdmænd.¹

Som sagt var væksten i landbrugets »underklasse« dog mest mærkbar på *Sjælland*; på landsbasis antages det, at forholdet ca. 1770 var som 1:1. Især var husmændene i den jyske landsdel ikke så talrige. I Nord- og Vestjylland havde de muligvis de bedste levevilkår, og undertiden havde op mod 1/3 af dem part i landsbyens mark, dog fortrinsvis til brug for kreaturgræsning. Det betød dog ikke, at husmændene kunne leve af jorden; de gik normalt i dagleje hos bønderne.²

Jordproblemet

For hver gårdmand på Frederiksborg og Kronborg amter fandtes der i 1780'erne »halvanden« husmand, og Den lille Landbokommission prøvede at yde dem nogen større opmærksomhed, end de i almindelighed fik rundt om i landet, når det gjaldt jord eller i det mindste adgang til kreaturgræsning.³ På det tidligere Skanderborg rytterdistrikt blev husmændene f.eks. prisgivet gårdmændenes nåde under udskift-

ningerne og den nye jordfordeling, og de var kun sjældent i stand til ligefrem at dokumentere deres rettigheder til jord. Konflikterne blev mange og hidsige, for også i husmandsklassen var man i besiddelse af selvfølelse, og man indgav i mange tilfælde klager til myndighederne. Det var dog ikke overalt på Skanderborggodset, de blev skubbet til side; holdningen overfor husmændenes krav om jord ahang meget af de enkelte byers jordressourcer og antallet af husmandsfamilier hvert sted.⁴

På de sjællandske godser, Gerdrup og Lyngbygård (Vester Flakkebjerg herred), fandtes der i 1780'erne 97 gårdmænd og 77 husmænd, men kun 5 af de sidste havde hartkorn i brug. På et nabogods var der samtidig en ligelig fordeling af gård- og husmænd (37 af hver), men her var næsten 1/4 af husmændene forsynet med jord. Med andre ord, selv indenfor et meget overskueligt lokalområde var såvel forholdet imellem grupperne som fordelingen af jord til husmændene temmelig ujævn.⁵

Lykkesholm gods på Fyn (Gislew sogn) havde i første halvdel af 1780'erne en gård- og husmandsbefolkning omtrent svarende til 1:1 (45 gårdmænd og 50 husmænd). 14% af de sidste var hartkornsbrugere, medens resten havde små kålhaver eller nogen toftejord til frugttræer. På dette tidspunkt var godsledelsen endnu i færd med at opløse de bestående vangelag og vikle sig ud af fællesskaber med andre lodsejere; foreløbig var der lange udsigter til at få gennemført en mand-til-mand-udskiftning.⁶ I 1802 var udskiftningen med diverse udflytninger omsider ved at være fuldført på Lykkesholm, og godsets ejer kunne meddele centraladministrationen, at husmændene nu havde fået »3 à flere tønder agerland« – vel at mærke kun de



På Samsø talte man om standssvende, hvor man andre steder mente husmænd. Her ses husmandslodder ved Sælvig i Onsbjerg sogn. Jorden var her rimelig god i sammenligning med øens mange magre eller hedeagtige arealer, og efter landsgennemsnittet klarede husmændene sig helt pænt. I 1760'erne havde Onsbjerg sogn 51 bøndergårde og 103 standssvends-huse.

husmænd, som også førhen havde været hartkornsbrugere. Der er grund til at antage, at godsets husmænd havde formeret sig i løbet af de næsten 20 år. Gennemgående var klassens stilling således også nok blevet forringet økonomisk og socialt.⁷

I begyndelsen af 1800-talet levede der 174 gårdmandsfamilier og ikke mindre end 287 husmandsfamilier på Valdemar slots godsområde (Tåsinge). Hertil kom 7 møllere, 2 kroholdere og en »fabrikant«, der havde fra 1 td. til nogle få skæpper htk. De egentlige husmænd udgjorde ca. 60% af befolkningen, men mere end halvdelen af

dem havde i forbindelse med egaliseringer og udskiftninger fået tildelt lidt hartkorn (som oftest 3 skæpper) og resten havde fået adgang til at græsse kreaturer på hovedgårdsjorden.⁸

Da husmændene begyndte at overstige gårdmændene i tal, skete forskydningen i hovedsagen øst for Lillebælt. Et eksempel på en langsom udvikling af tendensen er givet fra det østjyske Skaføgård (se s. 288). Ikke desto mindre betragtede man også i Jylland husmandsklassen med ængstelse. Allerede i 1771 skrev en anonym bidragyder i *Magazin for Patriotiske Skribentere*,



Et ungt par, muligvis tjenestekarl og -pige på vej hjem fra markarbejdet, tegnet i 1800-tallets begyndelse.

at han i egenskab af »jysk bonde« gerne ville se et bud på, hvad samfundet skulle stille op med alle de børnerige familier, der sad i små kår uden mulighed for at udnytte lidt jord. Det var på tide, formanede han, at tage højde for følgerne af udskiftningen, da det syntes, at husmændene i de fleste tilfælde ville miste kreaturgræsningen. Måske burde hver landbys beboere sørge for at indgå forening om, at husmændene – efter egnens beskaffenhed – fik udlagt arealer til græsning for en ko og nogle får; så

kunne de passende betale 4 mk. pr. ko og 1 mk. pr. får som modydelse. Endelig kunne man henvise jordløse husmænd til de magreste jorder eller til hedestrækningerne.⁹

Udparcelleringerne fra godserne og fra selvejergårdene gav på den ene side husmænd større chancer for at få jord, men satte dem på den anden side i en økonomisk klemme, da parcellerne var for små til at give en familie underhold. Spørgsmålet om husmændenes jordforsyning omkring 1801, med dette års folketællings-

oplysninger som basis, er undersøgt. Det fremgår, at i Sjællands stift havde 61% af dem fået (adgang til) jord, på Fyn og Langeland havde 70% af husmændene fået jord og i Jylland 69%.¹⁰

Omkring 1800 fandtes der i Skjoldborg sogn i Thy dobbelt så mange husmænd, som gårdmænd. De sidste havde solgt deres dårligste jordstykker til småfolk... »jo mindre jo dyrere, thi 1 tønde land koster... uden bygning over 40 rigsdaler«. Parcellisterne kom her som andre steder i et afhængighedsforhold til bønderne: For det første måtte de gå i dagleje på gårdene, med mindre de kunne supplere indtægten ved håndværksarbejde, og for det andet måtte de vente, til det passede bonden at levere trækdyr og plov til dyrkningen af deres egne lodder.¹¹

At erhverve husmandsjord var flere gange dyrere på Fyn end i Thy. Den bedste toftejord i Køng sogn kostede 200 rdl. pr. td. I medens sandet udmarksjord blev solgt for 75–100 rdl. Selv havde bonden måske blot få år tidligere købt jorden for 250–300 rdl. pr. td. htk., og ved frasalg af parceller kunne han tjene 2–3 gange mere.¹²

Fra egnen omkring Horsens meldtes også om ganske opskruede priser på jord i 1800-tallets første år. Godser som Merringgård, Williamsborg og Tirsbæk blev udstykket, men de nye selvejere kom snart i forlegenhed pga. rentebetalingerne og videresolgte småparceller til folk, der ikke evnede at overskue de økonomiske konsekvenser. Hertil kom, mente forvalter Villeisen på Bygholm ved Horsens, at husmænd og småparcellister i ufattelig grad var uvidende om, hvordan de egentlig skulle behandle jorden. Selv om en husmandsfamilie havde noget nær 10 tønder land til rå-

dighed og tillige drev et håndværk, kunne den efter mange års slid blive nødt til at søge fattighjælp; og når situationen var således, hvad skulle de mange *jordløse* husmænd og inderster da stille op?¹³

Jordbruget

Visse husmænd klarede sig imidlertid uden mærket, eksempelvis Hans Nielsen under det fynske Hverringe gods (Viby sogn). Han skulle ernære kone og 5 børn. Da han døde i 1800, efterlod han sig over 200 rdl.; pengene stod ganske vist i boet, men dette indeholdt bl.a. en del gedigent husgeråd, et stueklokkeværk og et sølvlommeur.

Hans Nielsen havde dyrket byg og havre, ligesom andre husmænd på egnen. På ca. 7 skæpper htk. ager og eng kunne en husmand i visse tilfælde klare at yde aftægt til forgængerens og hans kone. Søren Rasmussen, der også blev fæster på Hverringe gods, skulle give de gamle gratis husly »deres livs tid« og forsyne aftægtsfolkene med »forsvarlig øl og mad ved... eget bord«. Hvis der ikke var tilfredshed med denne ordning, havde de gamle krav på i stedet at få udleveret bestemte kvanta rug, bygmel, byggryn, flæsk, smør, malt og humle til hver Mortensdag.

Søren Rasmussens øvrige forpligtelser som fæster omfattede bl.a. en fjerdedel af en hel gårds hoveri, for så vidt pløjning, såning samt hø- og kornhøst angik. Hertil almindeligt ugedagsarbejde (52 dage om året), fordelt efter hovedgårdens behov, dog højst 3 dage i en uge. Endelig forlangte herskabet, at han efter tilsigelse skulle forrette 4 høstdage uden betaling og på egen kost. Årlig husafgift til godset in-

kluderede også 6 skæpper byg, og der skulle gives 50 rdl. i indfæstning.¹⁴

De jordbrugende husmænd dyrkede i *almindelighed* byg, havre og kartofler; måske var lodderne bekvemme for rug, men da den var dyr at anskaffe som såsæd, afstod man som oftest. Præsten i Ådum sogn (Ringkøbing amt) hævdede, at småkårsfolk, når de bagte brød, undertiden erstattede rugen med frø af rødknæ.¹⁵ I skovrige egne holdt man enkelte svin, ellers omfattede gennemsnitshusdyrholdet 1–2 køer, nogle får, forskelligt fjerkræ, og endelig havde de fleste plads til nogle bistader. Det beskedne kreaturhold betød, at der ikke blev produceret megen gødning; heraf fulgte atter, at lodderne ikke kunne dyrkes intensivt.

I 10-året før 1800 faldt der sjældent arv efter almindelige husmænd, snarere sad familierne tilbage med gæld. På det sjællandske Espe gods var gennemsnitsgælden i 26 skifter efter husmænd 6 rigsdaler, og da restancerne til godskassen på et tidspunkt mellem 1790 og 1800 blev opgjort på Espe og et par af nabogodserne var de i gennemsnit 3–4 rigsdaler pr. husstand.¹⁶

Husmandshoveriet

Gennem hele landboreformperioden havde regeringen opmærksomheden koncentreret om gårdbruget og bondefamiliernes tarv, medens den ikke ofrede mange kræfter på at få løst problemet med den stærkt voksende husmandsbefolkning. I takt med bøndernes befrielse fra naturalhoveriet blev der bevidst lagt an på, at husmændene skulle være deres afløsere på hovedgårdsmarkerne. Det var så langt fra hensigten, at husmænd og småparcellister

skulle kunne ernære sig af deres jord, man lagde derfor heller ikke særlige hindringer i vejen for selvejerbøndernes udparcelleringer. En lod på 3–4 tønder land, der i hovedsagen bestod af krat eller mosejord, hvor parcellisten kun fik ejendomsret til grunden, men måske ikke til eventuel træbevoksning, var de vilkår, adskillige parcellister måtte give sig ind under.

Der kunne dispenseres fra forbudet mod nedlæggelse eller sammenlægning af gårde, hvis ansøgeren for hver nedlagt gård lod opføre 2 huse med jord. I tidens løb blev der da også bygget et utal af disse såkaldte pligthuse. I reglen var de blot tænkt som arbejderboliger for de store landbrug.¹⁷

Allerede omkring 1760 afskaffedes bøndernes hoveri på Åstrup gods (Ringkøbing amt), og hovedgårdsarealerne blev drevet med lejet arbejdskraft. På Bistrup (Københavns gods) skete det samme få år senere. Endelig var også en del private godsejere på den tid så småt i færd med at lade husmænd erstatte gårdmænd i arbejdet på hovedgårdsmarkerne. Ved midten af 1760'erne blev f.eks. ca. 1/3 af jorderne til Frederiksgave hovedgård (Dreslette sogn) dyrket af godsets husmænd.¹⁸

Med forordningen af 25. marts 1791 væltede staten en side af hoveritrængslerne over på husmandsklassen alene: Det blev fastslået, at jordrotten eller hans fuldmægtig måtte udøve den hævdevundne husugt på de hovgørende – *dog* ikke på gårdfæstere eller sammes hustruer »på grund af den agtelse, der tilkommer dem som husfædre og husmødre«. Hvis der opstod konflikt på hovmarken under arbejdet måtte det altså blive husmanden og hans familie, der ligesom bondetyendet kunne vente sig korporlig revselse.

Denne politik blev endnu tydeligere med forordningen af 30. januar 1807, der bestemte, »hvorledes god orden skal håndhæves ved det ugedags- eller andet pligtarbejde, som husmænd eller husbeboere i Danmark efter deres fæstebreve eller lejekontrakter er skyldige at forrette for jordrotterne«. Ifølge den kunne opsætsige husfolk idømmes bøder til sognefattigkassen, og hvis deres forbrydelse var af større omfang, kunne de risikere at blive hensat i måneder eller år i tugt- og forbedringshus, og yderligere skulle de have deres fæste forbrudt.

Det blev stadig mere almindeligt at tale om hoveripligtige husmænd i stedet for som tidligere om ugedagsmænd; hoverikontrakter godsejer og husmand imellem var et privat anliggende, og den sidstes arbejdskraft kunne betragtes som en vare på det fri marked. Der skulle gå et par generationer, før staten blandede sig i disse forhold.

Husene

Stadig flere husmænd måtte også kontrahere med bønderne eller godsejerne om vilkårene for at sidde i et hus. Ofte var en bolig, som familien selv havde opført, slet ikke noget trygt hjemsted.

I 1807-forordningen blev det udtrykkeligt tilladt at bortleje huse på kort eller lang sigt, som parterne kunne blive enige om. Bestemmelsen var nærmest en formalitet, der blot bekræftede, hvad man eksempelvis i Sjællands- og Fynsområdet havde praktiseret længe. Allerede før midten af 1700-tallet blev der opereret med huslejekontrakter, ifølge hvilke beboeren kunne opsiges med ½ eller 1 års varsel.

Ligeledes var der længe blevet udstedt fæstebreve, som blot gik ud på, at vedkommende fæstede en »husplads«. Her måtte han bygge en bolig på nogle få fag, men efter hans død skulle den betragtes som godsets ejendom. På nogle sjællandske godser indebar en sådan ordning, at husmanden betalte 6–7 rdl. i indfæstning (1750) og tillige erlagde en årlig husafgift på 2–3 rigsdaler. Hvis konen overlevede ham og indgik nyt ægteskab, skulle hendes mand betale ny indfæstning. Heller ikke bolig- og afgiftsspørgsmålet skulle foreløbig blive reguleret ved lov.

Håndværk, husflid og industri

Et mindretal af husmændene kunne drive håndværk ved siden af lidt jordbrug og bjergede på denne måde føden til familien. Myndighederne forsøgte imidlertid at føre kontrol med erhvervsudøvelsen, for man kunne ikke risikere, at den ene håndværker tog næringen fra den anden. At indhente bevilling betød også besvær og udgifter; siden skulle der investeres i arbejdsredskaber, hvis de ikke fandtes som arvegods, og endelig måtte en landhåndværker i reglen give større indfæstning og husafgift end andre. Boligen var til gengæld på 8 eller flere fag, da den også skulle rumme værksted. Omkring 1750 betalte smede, hjulmagere, snedkere m.fl. på landet 4–5 gange mere i husafgift end jordløse husmænd og daglejere.

Det var en udbredt sædvane, at f.eks. landbyens smed indgik kontrakt med bymændene, således at han skulle stå til deres rådighed året rundt for en aftalt løn i penge og naturalier. Den blev gerne afleveret af bylauget i forbindelse med en

festlig sammenkomst. Hvis smeden sløjede af på kvaliteten af sit arbejde, eller hvis han blev tvær og uomgængelig, søgte bønderne til andre håndværkere; så mistede han snart sit væsentligste eksistensgrundlag.

Andre skaffede sig biindtægter ved salg af forskellige husflidprodukter. Strømpebinden, spinden, væven og kurvefletning var almindelige indtægtskilder. Nogle specialiserede sig i at reparere urværker eller i at istandsætte gårdenes arbejdsredskaber. Husmandskonen og familiens større børn kunne have aftaler med egnens unge karle om at sy og vedligeholde deres gangklæder.

Ikke så få ekstraintægter kom i øvrigt ved at drive kramhandel og landprang eller ved at brænde brændevin og holde kro. De nævnte aktiviteter var ganske vist ulovlige, men hvis misundelige naboer ikke ligefrem angav folk til myndighederne, kunne man holde forretningerne i gang i årevis. Ofte var det lokale herskab bekendt med sådanne forhold, men foretrak at ignorere dem. Hvis der blev sat en stopper for aktiviteterne, kunne det hurtigt medføre, at godset eller sognet fik endnu en familie af forsørge.

Hvad krohold angik, kunne det også i visse tilfælde være svært at påvise graden af ulovlighed. Birkedommeren på Brahetrolleborg gav f.eks. i begyndelsen af 1800-tallet hjulmageren i Hågerup bevilling til at udskænke brændevin imod betaling, så han kunne forsyne et arbejdssjak, der var i færd med at reparere byens bro. Bevilningsindehaveren glemte snart, at tilladelsen kun var midlertidig, altså fortsatte han uantastet sit brændevinssalg og udvidede kundekredsen, så forretningen blomstrede længe efter broarbejdets afslutning.¹⁹

Gennem århundreder havde staten ved forbudslove søgt at komme det på landet florerende brændevinsbrænderi og ditto udsalg til livs uden større resultat. Højdepunktet af restriktioner nåedes i 1757, hvor det blev bestemt, at bønderfolk ikke måtte gå på kro for at drikke – end ikke, når de var på besøg i købstaden. Forbudet blev trukket tilbage i 1786, så det herefter var tilladt at købe brændevin hos de privilegerede forhandlere til eget forbrug i bondehjemmene. Inden for oldermandslaugenes sluttede kredse måtte der imidlertid godt skænkes ud, men næste skridt blev, at bymændene hentede brændevin hos oldermanden til deres daglige behov. Herefter var der ikke langt til, at oldermanden holdt »ulovlig kro og nattesvir i sit hus til såvel gamle som unge menneskers forførelse« – i kølvandet fulgte hasardspil og andre udskjelser.²⁰

Fra slutningen af 1700-tallet begyndte godsejere og øvrige lokalmyndigheder at etablere diverse former for landindustri, som bl.a. skulle opsuge det voksende tal af potentielle fattiglemmer fra husmands- og inderstelagene. Af de mange nyanlagte fabriksforetagender var heglerierne og de såkaldte spinde- og væveskoler særlig egnede til at holde fattige eller arbejdssky elementer beskæftiget; visse steder syslede gods-ejerne også med planer om at oprette veritable tvangsarbejdsanstalter.

Overgangen til tekstilproduktion på fabriksmæssig vis var ret selvfølgelig på baggrund af tidligere tiders skikke. Der var mange lokale traditioner for, at man spandt og vævede til herskaberne, delvis som en hoveriydelse. På det nordfynske Gyldensteen udleverede grevinden i 1740'erne portioner af uld og hør til bøndernes koner. Det skulle spindes i hjem-



Møllere rangerede generelt højt på landbefolkningens sociale rangstige. Når de havde tilstrækkelig husrum, fungerede de som en slags forsamlingshusværter i lokalområdet og var skaffere i forbindelse med afholdelse af større selskaber. Til møllen udenfor Ringkøbing hørte i 1808 en nybygget møllegård bestående af 16 fag grundmuret og 36 fag i bindingsværk og tavlmur »...alt muret i kalk og meget smukt indrettet...«

mene som en del af hoveripligterne. Når produkterne var leveret, omdelte hun personligt garnet til en skare særlig gode vævekoner, og når de afleverede det færdige klæde til forvalteren, foregik lønafregning. Oprindeligt var formålet blot at få vedligeholdt og suppleret slottets beholdninger af sengelinned, duge, gardin- og møbelstoffer, men i 1750'erne var produktionen blevet så stor, at der også var mulighed for at sælge. I løbet af 1753 fremstillede godsets koner f.eks. blot af den udleverede hør 840 alen lærred og drejl.²¹

Proletariseringen

Spekulationen i salg af småparceller, ringe daglejelønninger, store børneflokkede og stigende usikkerhed i spørgsmålet om fast husly tvang mange landboere fra de nederste lag til at blive langt mere mobile end gårdmænd og hartkornshusmænd.

Skæbnen for en landarbejder/indsidder kunne ved begyndelsen af det ny århundrede ligne Niels Pedersens: Han blev født i et indsiddermiljø i Gislev sogn og sendt ud at tjene som 7-årig hos en gårdmand. Her blev han, til han var konfirmeret; præsten betegnede ham »opfødt som andre bønderbørn« med kundskaber, der rakte til læsning af trykte bogstaver. Det næste

tjenestested var også en gård, men da han giftede sig i en alder af 22, begyndte han at arbejde på et teglværk i sommerhalvåret og var om vinteren hjemme hos konen. Faderen døde, da han var barn, og moderen mistede han snart forbindelsen med. Efter nogle sæsoner på teglværket, gik han et halvt år i dagleje i Svendborg. Siden tog han tjeneste hos skiftende gårdmænd på Tåsinge, og hans karriere nåede formentlig højdepunktet med en fast ansættelse på Valdemar Slot, hvor han i en årrække fungerede som postbud og alt-mulig-mand. Niels Pedersen var omsider 45 år, havde kone og 4 børn, var sjældent ganske ædru, men kunne arbejde rimeligt, når rusen ikke var for stor. Det kneb stærkt med at forsørge familien »formedens de dyre tider« (1801), og en sen aften stjal han lidt vaske-tøj fra en have, hvilket straks førte til arrestation. Det kostede ham 2 måneders ophold i Odense Tugt- og Forbedringshus. Dommen kunne nemt have været hårdere, men retten fandt flere formildende omstændigheder i sagen: Pedersens beruselse i gerningsøjeblikket, hans store fattigdom og forbrydelsens omkostninger i penge for uden retssalærer og erstatning for vasketøjet. Det var en sum, der langt overgik, hvad han ejede.²²

Når familierne hele tiden måtte flytte hen, hvor de bedste muligheder for at få beskæftigelse var til stede, svandt samtidig deres chancer for at modtage fattighjælp, hvis det hele glippede. Den provisoriske

fattigvæsenforordning af 1803 stillede som første princip, at folk skulle være født og opdragne i vedkommende sognedistrikt. Fattigkommissionerne skulle dog sørge for, at familier, der havde boet på stedet de sidste 3 år, fik støtte. Endelig eksisterede der ifølge reglementet udvej for at yde »øjeblikkelig hjælp« til fremmede.

Det var pålagt sognepræsten at forvalte bestemmelserne omhyggeligt – et trælsomt hverv, al den stund han gerne ville have et godt forhold til sin menighed. Under de nødvendige inspektionsrunder til distriktets enkelte husstande kunne præsten ligefrem blive angrebet korporligt af husmænd, der forlangte at blive rubriceret som fattighjælpsmodtagere, men blandt bønderne bredte sig almindelig vrede, hvis listen over fattiglemmer blev forlænget. Det betød større kontingenter til sognekassen.

I Vium og Lysgård sogne (Lysgård herred) var der i midten af 1790'erne 15 egentlige almisselemmer og desuden 20 »uformuende«, som den lokale godsejer måtte betale ekstraskatten for. Gårdmændene betalte på dette tidspunkt hver ½ skæppe rug og ½ skæppe byg til fattigkassen om året, medens husmænd, der kunne klare sig selv, måtte slippe 4–6 skilling. Bidragene rakte langt fra til at dække lemmernes underhold, og her, som de fleste steder, måtte de fattige på mere eller mindre legal vis supplere understøttelsen ved tiggeri.²³

Landbruget ved 1800-tallets begyndelse

Hovedgårdene

Den største del af landets endnu eksisterende hovedgårde havde et tilliggende på mellem 300 og 1.000 td. land. Som oftest var markdriften indrettet i 7 til 11 afsnit, og det tidligere omtalte koppelbrug havde fået større udbredelse, ihvorvel man i visse egne aldrig nåede at gennemføre renbrak efter det ideelle mønster.

Godsejerne var i andre tilfælde begyndt at eksperimentere med vekselbrug, der ud over kløver og roer omfattede brakfrugtkulturer som kartofler, kål, gulerødder eller bønner. Undertiden lå hovedgårdsarealet ubekvem for gennemførelse af moderne driftsplaner, men så oprettede man ladegårde, der i reglen blev drevet af forpagtere.

Stadig flere godsejere havde fået blikket åbnet for udenlandske, landbrugstekniske nyskabelser. På Sjælland var man de hurtigste til at anskaffe tærskemaskiner fra England, og på Fyn var Niels Ryberg den første, der erhvervede en lignende model til Frederiksgave. Inden længe havde også nabogodserne tærskemaskiner.

På stamhuset Tåsinge og på grevskaberne Brahesminde og Langeland blev der gjort forsøg med en række nye agerdykningsredskaber, ligesom man udlagde arealer til dyrkning af valmuer, raps eller krap for at afprøve nytten af sådanne afgrøder.

Hannoveraneren A. D. Thaer blev grundlæggeren af en rationel landbrugsundervisning i Tyskland, og hans specialkundskab i planteavl gjorde indtryk også på danske godsejere. Kammerherre Frederik Juell på Tåsinge indførte i begejstring over Thaers teorier vekseldrift med foder-

urteafgrøder på en til formålet oprettet gård, Thaersminde. På godserne Juellsberg (ved Nyborg) og Fjellebro (Herringe sogn) fulgte man Juells eksempel. Enkelte gårdmænd, som f.eks. Tåsinge-bonden Lars Rasmussen, begyndte at følge Thaers principper. De foreskrev bl.a. grundig lugning i afgrøderne og et sædskifte, hvor to kornafgrøder aldrig måtte følge hinanden. På egen forlød det, at den ivrige mand oven i købet havde tvunget sine svigersønner til at drive deres brug efter samme mønster.

På Thaersminde kom markdriften i en periode til at omfatte kløver til hø, kløver til grønfoder, vikker, ærter, byg med kløver samt hvede, rug og havre. Driften var også anlagt med henblik på opdræt og forædling af kvæg. Projektet på Tåsinge gik dog ret hurtigt ned; men det var en risiko, progressive godsejere måtte tage med i overvejelserne, og kammerherre Juells forsøg var ingeniøret det eneste.¹

Interessen for grundforbedringer i almindelighed var også stigende. Man tog fat på vandafledningsarbejder, mergling og forbedring af brakbehandlingen, inddæmningsprojekter, udretning af snoede åløb og opstemninger ved møllerne. På Brahetrolleborg begyndte man at tildække vandgrøfter »efter engelsk måde«, og blandt mange andre nyskabelser på dette gods oprettedes også et såkaldt hørvavlingsinstitut med tyskeren Henning Schroll som leder.²

På det vestjyske Vosborg (Ulfborg sogn), hvor jorderne var lavtliggende og mest bestod af sand eller ler, var markerne i begyndelsen af det ny århundrede delt i 11 skifter af ensartet størrelse. Der toges 5 afgrøder på række af hvert skifte: Første år byg og de næste fire år rug – dog såede

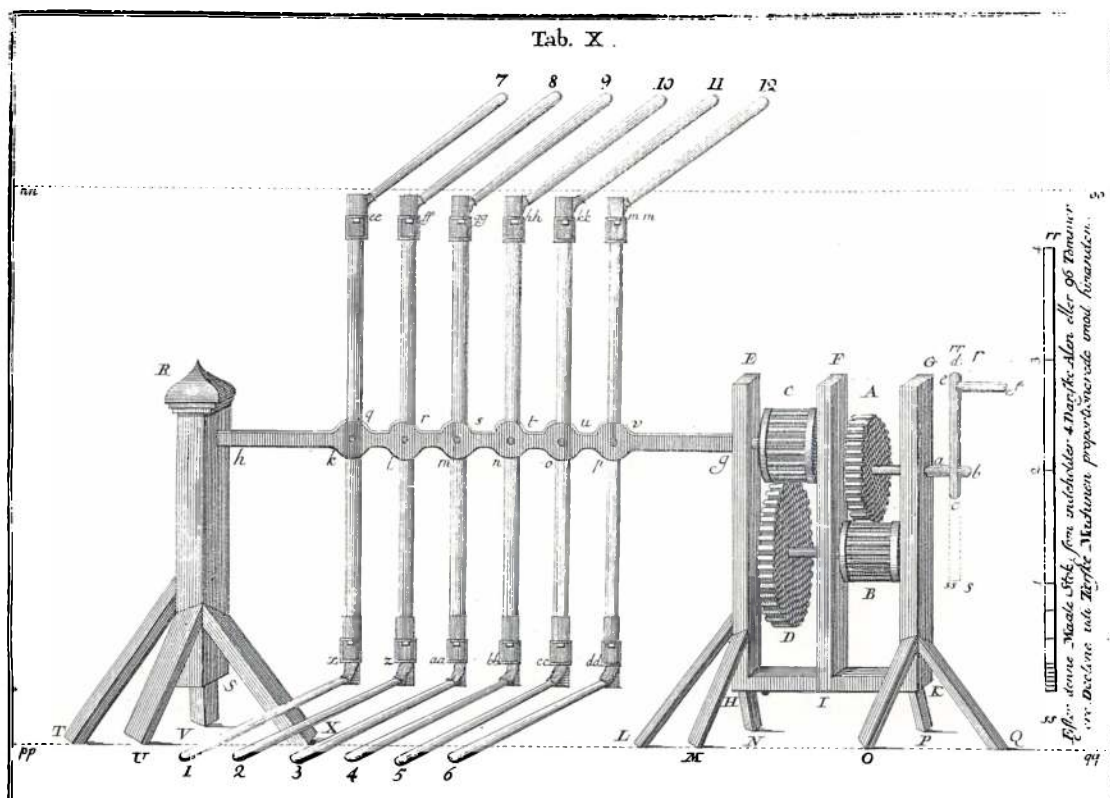

Tegning af en maskine, »som tjener til at tærsk kornet, i det mindste på vore store avlsgårde, således at 6 à 8 karles arbejde derved spares, og såvel strå som korn dog behandles lige vel«.

man det sidste år i reglen havre i de mest fugtige stykker.³ På det sjællandske Knabstrup (Holbæk amt) var hovedgårdsmarkerne formentlig inddelt i 9 afsnit omkring århundredskiftet, og det normale sædskifte var: brak, hvede, byg, rug, havre og de sidste 3 år græs. På passende stykker såede man desuden ærter, vikker og hamp, og i havren blev der gerne lagt kløverfrø.⁴ Driftsmønstrene vedblev således at være ganske uens fra egn til egn. Det skyldtes først og fremmest forskellige klima- og jordbundsforhold, men på mange herregårde måtte produktionen også indrettes under hensyntagen til de hoveriforeninger,

der var indgået med bønderne i de sidste år af 1700-tallet.

Husdyrholdet og produktionen af animalske varer var ligeså uens. De mange nedlæggelser af hovedgårde i Nord- og Vestjylland forhindrede mejeridrift i større målestok, og på resterende storgårde var det forsøgt, men atter opgivet til fordel for studestaldningen, der endnu kunne betale sig. Vestervig Kloster i Thy drev, som noget omtrent enestående, et mejeri med ca. 80 køer og fastholdt samtidig en studeproduktion på linie med godserne Tandrup, Øland og Thodbøl.⁵

De såkaldte hollænderier (herregårds-

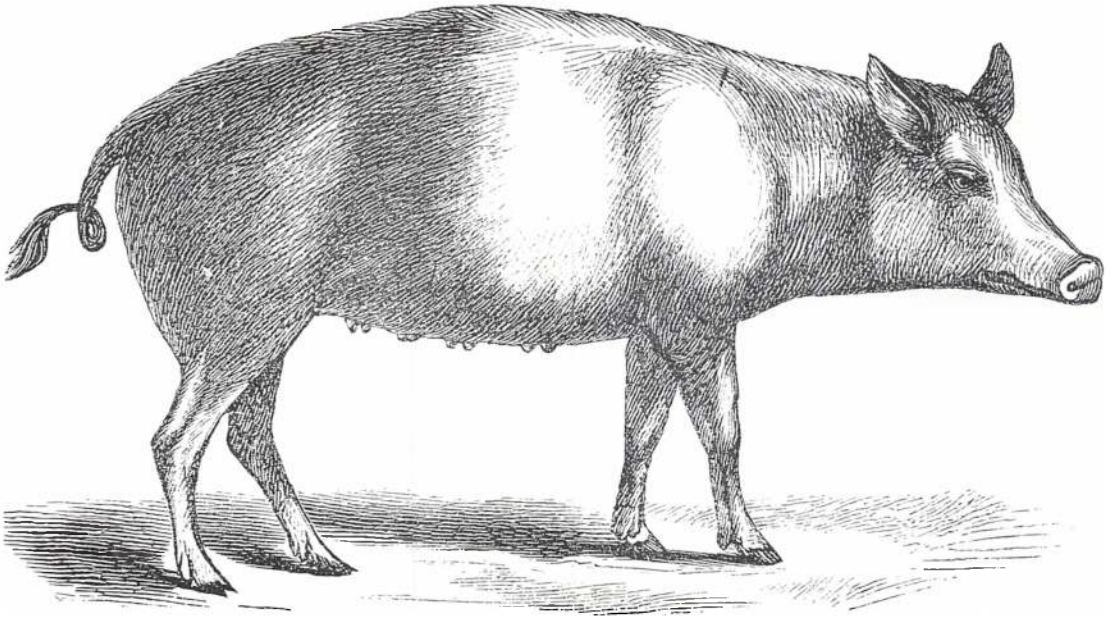

Svin af gammel landrace. Det var hårdført og nøjsomt og kunne holde sig i live på tilfældigt husholdningsaffald. I skovegne levede dyrene imidlertid overdådigt i de gode oldenår, men den uregelmæssige ernæring afspejledes i en noget uharmonisk kropsbygning.

mejerier) trivedes efterhånden mange steder på Sjælland og Fyn; Begtrup hævdede endog, at han på Fyn havde set »prægtige mælkestuer, der synes at være bygget til en højere bestemmelse«. ⁶

Ved det ny århundredes begyndelse holdt mange mellemstore herregårde op til flere hundrede kreaturer, hvoraf hovedparten var malkekøer (dertil kom 4–500 får og lam og måske 30–40 svin), men ikke desto mindre blev det først adskillige årtier senere muligt at fremstille animalske produkter af god kvalitet.

Nogle sjællandske og fynske hovedgårde havde stutier, men de var traditionelt lagt an på avl af luksuseste til ridning og kørsel; gennemgående var stutierne under afvikling. Det var heste til landbrugs-

driften med helt andre kvaliteter, der var et voksende behov for.

Der lagdes ikke megen vægt på produktion af svin, og de få dyr, man holdt, bar som oftest præg af forsømmethed. Enkelte steder var eksperimenter dog i gang; bl.a. Waltersdorff på det sjællandske Kokkedal importerede svin af engelske racer. ⁷

Mest udbredt var fåreholdet. Dyrene optrådte nærmest som faste elementer i det danske landskab. De jyske hovedgårde havde hedefår eller almindelige landfår i hundredvis, og mange steder i det øvrige land importerede man nye racer: frisiske, marrokkanske, engelske og især spanske (se bd. 3).

Indtil 1797 udgjorde 70 ud af de 89 bønder under Fuirendal (Øster Flakkebjerg



Frederik Juell (1761–1827) overtog styret for stamhuset Thorseng i 1781. Samtidig med positionen som storgodsejer var han ivrig militærmand (oberst fra 1801 og chef for fynske landeværnsregiment). Den sidste omstændighed var muligvis årsag til, at han ikke just nød popularitet hos bønderne. Juells metoder til indførelse af nyt i landbruget var i det mindste så skrappe, at man generationer efter mindedes hårrejsende optrin med nådigherren og hans undersåtter.

herred) grundstammen i arbejdskraften; de forrettede hver 64 spanddage og 233 gangdage om året. Herefter blev arbejdet i forbindelse med ændringer i gårdens forpagtningsvilkår nedsat til 61 spanddage og 163 gangdage imod pengeafløsning af 10–12 rdl. pr. gård. I 1803 ophørte avlingshoveriet, og i 1812 bortfaldt endelig den sidste rest af småhoveriet.⁸ På det sjællandske Knabstrup gik over halvdelen af de samlede lønudbetalinger i 1808 til al-

mindeligt folkehold, fordi man også her stadig mistede hoveriydelser. Den kobbedrift, som var indrettet på Knabstrup, var ekstra arbejdskrævende; antallet af drenge og karle måtte mere end fordobles i løbet af perioden 1777–1808.⁹

I 1800-tallets første år bortfaldt hoveriet ligeledes på en del fynske hovedgårde. Som oftest skete det i forbindelse med frasalg af bøndergods, men på Brahetrolleborg og flere andre steder afløste arvefæstere eller almindelige fæstebønder arbejdet med penge.

Efter 1800 begyndte det at trække trunde op på den udenrigspolitiske front. Landet måtte sikres, og skibsfart og handel behøvede særlig militær beskyttelse. De sædvanlige skatter var ikke hævet i takt med højkonjunkturen og dækkede langt fra statens behov for penge. Med forordningen af 1. januar 1802 udskrev regeringen en ny skat »på besiddelse, nytte og brug af jorder og tiender«. En del af udskrivningsgrundlaget var en ny vurdering af landets ejendomme, som blev foretaget i stor hast. Hermed blev begyndelsen gjort til at ophæve hovedgårdenes gamle skattefrihed; forskelsbehandlingen imellem privilegeret og uprivilegeret hartkorn var med andre ord ved at blive indskrænket. Denne jordbrugsskat blev forhøjet med jævne mellemrum indtil juni 1811.

Det var under hensyn til de igangværende landboreformer, at regeringen ellers havde holdt igen med at udskrive nye skatter, og det underskud i statskassen, som havde været stigende siden 1780'erne, var søgt dækket ind ved hjælp af øget seddeludstedelse og ved optagelse af lån i ind- og udland. Det viste sig dog umuligt at holde inflationen i ave.¹⁰

Romantisk landskabsmaleri fra 1805 af Elias Meyer. En gravhøj på baroniet Løvenborgs grund med nogle bønder forrest i billedet.



Bondebruget

I 1794 fik pastor H. J. Chr. Høegh i Gentofte Landhusholdningsselskabets 1. guldmedalje for skriftet: »Anviisning for en Bonde, som har fået sine Jorder udskiftede

af Fællesskab«. Indledningsvis erindrede Høegh offentligheden om, at det var en helt ændret livsstil, der nu blev krævet af bonden. Han skulle lære sin nye jord at kende, vende sig til en tilværelse som udflytter, og han skulle tage fat på moderne dyrkningsmetoder. Bonden måtte lade sig

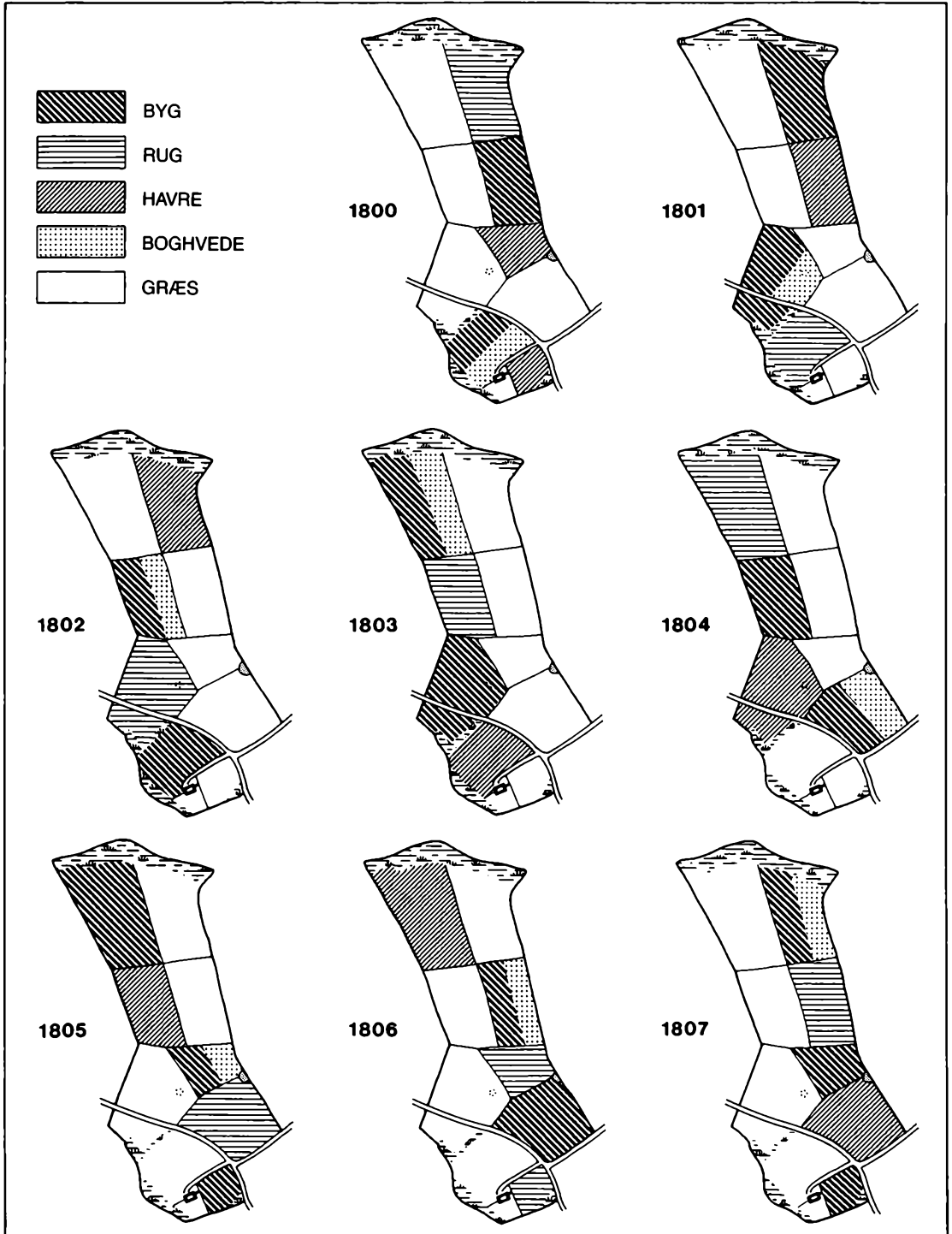

Hølevad-gårdens markdrift 1800-1807.

kaste ud i alt dette uden forberedende undervisning. Hvad ville vel en købstadsborger eller håndværker stille op, hvis *han* pludselig blev tvunget til at finde sit udkomme ved en ganske ukendt håndtering?

Tog man nu f.eks. blot spørgsmålet om indhegning af en bondelod, fortsatte Høegh, så var det indlysende, at gårdmanden behøvede mindst 5–6 år til at grøfte, sætte diger og levende hegn; græstørven skulle have tid at sætte sig, og væksterne til brug for gærder skulle have tid at vokse op. Det var faktisk hurtigere at indhegne med stengærder, for denne teknik var dog velkendt for bønderne. Det nyttede heller ikke at tro, at et stykke gammelt overdrev ved et trylleslag lod sig forvandle til frugtbar agerjord. Det skulle ryddes for sten, udjævnes og gennempløjes mindst 3 gange i løbet af et år, så kunne det langsomt blive egnet til at lægge sæd i. Høegh gav detaljerede anvisninger på behandlingsmåder for de forskellige jordtyper; bonden måtte lægge driften an på sommerstaldfodring, i stedet for som før at lade kreaturerne gå ude og træde græsset ned. Tiderne krævede også, at sædekornet skulle være rent – selv ærter burde finsorteres (en god beskæftigelse hjemme på stuebordet de lange vinteraftener, så kunne svinene få de dårlige). Også ved høst og opbinding krævedes der større omhu, og det udtærskede korn skulle kastes og luftes flere gange ugentligt på loftet. Bondebruget burde lægge vægt på kløveravl i et langt større omfang, og bonden skulle passe sine dyr med større omhu end tidligere, ellers fik han aldrig trækraft til de nye udenlandske, hulløse plovtyper.

Græsmarksbruget fortsatte i store dele af Jylland. Bonden tog måske op til 5 sædafgrøder på række, før jorden fik lov at hvile

3–5 år. De enkelte markstykker fik eventuelt gødning hvert andet eller hvert fjerde år, og udlæg med græs eller kløver var foreløbig et særsyn, brakning ligeså.

Efter udskiftningen blev de fynske bønderbrug oftest drevet med en markinddeling på 5–7 afsnit; man inddrog måske forsøgmæssigt kløveren, men fastholdt ellers i hovedsagen de gamle sædarter. På en vestfynsk gård (Holevad sogn) med tilliggende omtrent svarende til det fynske gennemsnit (8 tdr. land pr. td. htk.) udsåede man i 1795 28,4 td. korn af alle slags og avlede deraf 103,5 tdr. I 1810 var samme gårds udsæd på 36,6 tdr., hvoraf man høstede 136 td. korn. Alt i alt steg foldudbyttet således ikke bemærkelsesværdigt i løbet af de 15 år, og der skulle hengå generationer, før det faktisk blev muligt at fordoble gårdens kornavl uden at forøge udsæden. Også høavlen på Holevadgården var uden synderlig fremgang: I 1793 fik man 29 læs, og endnu i 1810 ikke mere end 31. Gården fik i denne tid et tilskud af $\frac{1}{2}$ arbejdskraft (karle- eller pige-hjælp).¹¹

Knud Aagaards oplysninger om forholdene i Thy ved 1800-tallets begyndelse harmonerer ikke med resultaterne fra Holevadundersøgelsen. Aagaard hævdede, at thyboerne anså høsten for god, hvis rugen gav 6 fold, byggen 8, havren 10 og ærterne det samme. Landøkonomerne var oven i købet af den opfattelse, at man i Thy kunne få endnu mere ud af jorden, hvis der blev gået virkelig rationelt tilværks.¹²

Brakning, gjødskning og anvendelse af rodfrugter i rotationen sås hyppigere blandt de sjællandske bønder i 1800-tallets begyndelse. De anvendte ofte en slags moderniseret 3-vangsbrug, hvor kløver, bælgfrugter og kartofler var ved at blive faste

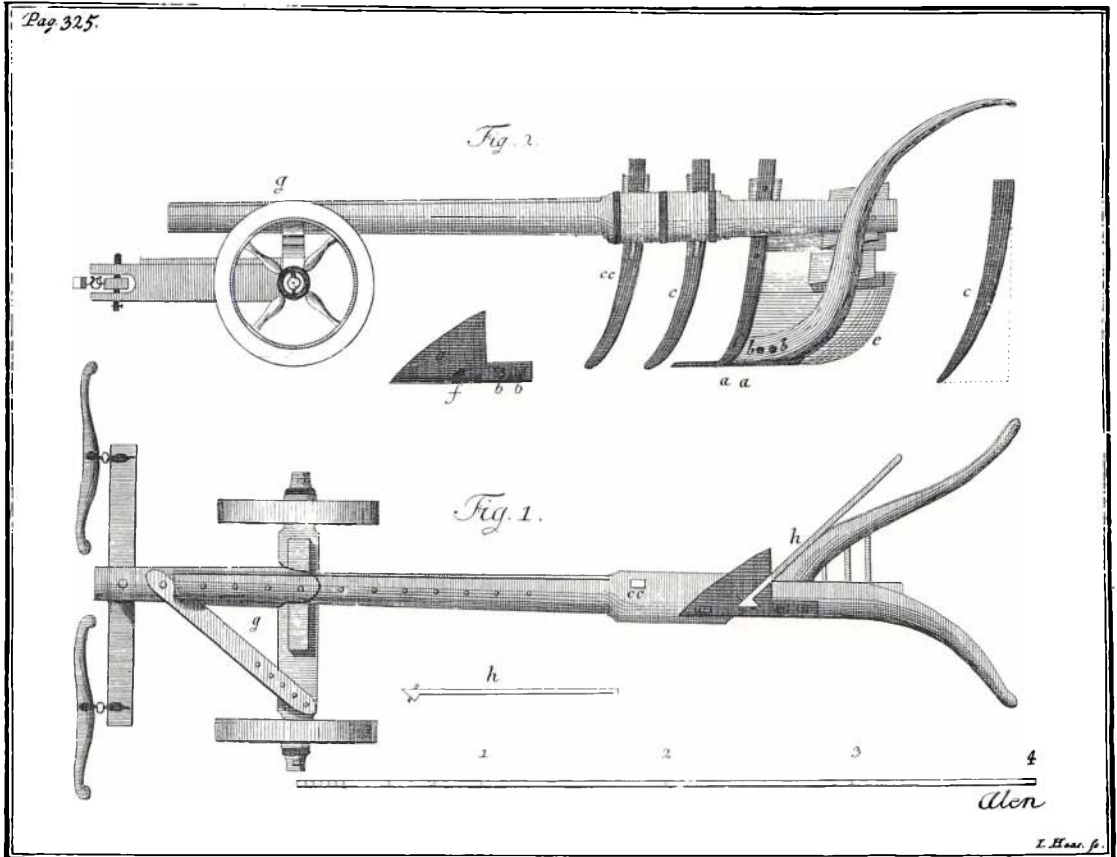

Forslag til en ny plootype. Forreste langjern var justérbart, således at ploven kunne tage furer fra 6 til 9 tommer. Konstruktionen tillod påmontering af et tredje langjern, der kunne smuldre jorden i den grad, at »der ikke bliver en eneste jordklimpe tilbage«. Modellen blev beregnet som energibesparende såvel for plovsfører som for heste. På vignetten nedenfor ses en plov af mere enkel konstruktion. I virkeligheden var det en sådan type, der blev anvendt i almindelighed til et godt stykke ind i 1800-tallet.

indslag i omdriften, men begrebet planmæssig drift var endnu et sjældent fænomen.

Omstilling og velstand

Pastor Høegh havde utvivlsomt ret, når han påstod, at bønderne manglede oplysning og undervisning med hensyn til ny teknik og afgrøder. Det var f.eks. langt fra trængt almindeligt ind, at kartoflen, der dog var dyrket lokalt siden 1760'erne, havde utallige muligheder og var en taknemmelig afgrøde. I strømmen af landbrugsskrifter blev den først gjort til genstand for særlig omtale omkring århundredskiftet; herunder agiterede flere forfattere for dens anvendelse i brændevinsfremstillingen, så det værdifulde korn kunne spares.

De offentliggjorte vejledninger fik en højst ujævn gennemslagskraft; endnu generationer senere hed det således om de nordjyske bønder, at de forbrugte det bedste af kornet i husholdningen. Det ringere blev reserveret til sædekorn, og det dårligste gik til brændevinsbrænding og kreaturfoder, hvis det da ikke blev afsat til købmænd, som kunne sælge det i Syd Norge.

Jorden blev stadig behandlet med de traditionelle redskaber. Bonden skulle bruge 4 heste foran den tunge hjulplov, medens man på herregårdsmarken ved siden af måske fik pløjet hurtigere med færre heste ved hjælp af nye svingplovyper. På enkelte lollandske hovedgårde, eksempelvis hos Reventlow på Christianssæde og Hardenberg på Krenkerup fik man indkøbt diverse udenlandske hypp- og svingplove samt andre moderne redskaber, alt medens bønderne holdt sig til de gammel-

kendte og undertiden fandt på at beslå dem med nogle jernstykker.

Fæstebønder måtte imidlertid i stigende grad finde sig i, at godsledelsen dikterede bestemte driftplaner i deres fæstebreve. I praksis viste tiden, at sådanne planer ikke kunne holdes helt, for hverken godsejer eller bonde vidste, hvordan jorden og afgrøderne ville arte sig. Fra 1700-tallets sidste årtier og til et godt stykke ind i det ny århundrede bar agerdyrkingen derfor mange steder præg af famlende forsøg og vedhængen ved det nedarvede. En gennemsnitsgård holdt et par vognheste og 4–6 arbejdsheste og tillæg, desuden 4–6 køer, måske blot en enkelt griseso og endelig så mange får, som der var mulighed for at få græsset.

Fæsterne sad generelt trygt. Bønderne i Urup, Rynkeby og Tvinge byer på det fynske Skovsbo gods, havde i begyndelsen af 1800-tallet haft deres gårde i gennemsnitlig 22½ år. Ifølge de udstedte fæstebreve i sidste halvdel af 1700-tallet havde flere af dem siddet på gården i 30–40 år, og en enkelt i over 56 år.¹³

Aftægtskontrakter vidnede også om en stigende velstand hos bønderne. En afgået gårdmand forlangte i reglen et stykke jord til kornsæd, dyrket og drevet af fæsteren, en ko og nogle får med ret til at udskifte dem med friske dyr fra besætningen, når det passede ham, og han fik bygget eller overladt et hus på 4–6 fag til beboelse. Aftægtsfolk betingede sig daglige forsyninger af mælk, smør, haveurter og brændsel; de skulle have fri befordring til kirke, pleje under sygdom og en anstændig begravelse. Særlig forvænte gårdfolk krævede desuden kaffe, sukker, honning, brød m.v.

I begyndelsen af det ny århundrede talte bønderne om deres fædres ynkelige kår;



Anders Madsen 1802



Søren Jørgensen 1802



Niels Banke 1803



Peder Greve 1803

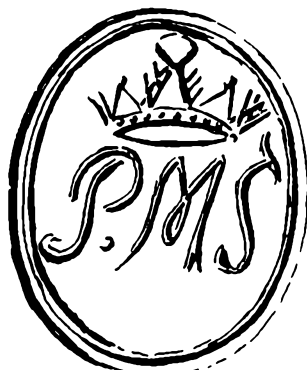

Peder Madsen 1806



Niels Jensen 1809



Morten Jørgensen 1811

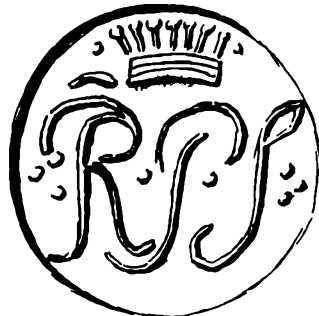

Rasmus Pedersen 1811

Forskellige seglmærker brugt af fynske bønder, når de i borgerligt ombudshverv skulle fungere som stævningmænd.

skønt man muligvis stadig var hoveripligtig, var dagliglivet blevet behageligere, og flere kunne nøjes med at sende deres tyende til hove. På Barritskov gods i Østjylland (Bjerre herred) var hovarbejdet i forbindelse med høsetten angiveligt den rene fest – »3–4 sande højtidsdage« for de unge karle og piger. Man tog fat ved solopgang, men snart blev der uddelt madkurve med sødgrød og pandekager, røget flæsk og kød, smør og brød. En af mændene holdt regnskab med sløseri under arbejdet og inkaserede mulkt, men det kunne tages let, da alt gik i en pulje til »fælles brændevin og øl i spande«. Om aftenen afblæste godsets ladefoged festlighederne og holdt en lille højtidelighed med bøn, salmesang og almindelig lovprisning af herskabet.¹⁴

Pengelønnen til tjenestefolk kom efterhånden op på et niveau, der fik mangan hovedgårdsejer og bonde til at jamre. De unge mænd blev i stort tal indkaldt til krigstjenesten fra 1807, og den arbejdskraft, der var tilbage, var ofte middelmådig og alligevel dyr. Hvis man som tyende ikke kunne få, hvad man forlangte, prøvede man blot et nyt sted.

Bønderne i Skrøbelev på Langeland klagede over besværlighederne til greven på Tranekær slot. Et af problemerne var, at de ikke kunne opdrive ordentlige tjenestepiger, fordi »en kone i Rudkøbing engagerer dem, hun kan få overtalt, at rejse til Holsten og tilbyder dem overdreven løn med hensyn til den danske mønt, sammenlignet med den slesvig-holstenske«. Greven lod klagen gå videre til Kancelliet og tilføjede, at han anså det for gavnligt, om man kunne forbyde tjenestefolk udrejse, så længe krigen stod på. Bortset fra manglen på tjenestepiger, fortsatte han, var situationen også, at visse fruentimmere efterlod

deres uægte småbørn på øen, hvorpå fattiggasserne blev yderligere belastet med hensyn til disse børns opdragelse osv.¹⁵

En lollandsk daglejer fik 6–8 skilling samt kosten, men i høsttiden muligvis op til 16 skilling. Faste karle havde i samme landsdel ca. 19 rdl. om året og arbejdstøj, kost, logi og en del andre naturalier.¹⁶ I Nordvestjylland lå folkelønnen formentlig på noget over det halve af den østdanske.

Under den kurs, regeringen havde lagt til ophjælpning af bondebruget, kom man ikke uden om problemet med naturaltienden. Forordningen af 18. marts 1796 indbød som omtalt s. 288 tiendetagere og -ydere til indgåelse af almindelige foreninger »angående tiendens bestemmelse til korn eller penge, i stedet for den hidtil brugelige måde, at tælle på ageren og ydes i kærven«.

Tanken var, at et bestemt kvantum korn skulle afløses med penge, beregnet efter en slags gennemsnit af de forudgående 10 års kapitelstakster, eller i stedet med en afgift af tærsket korn. Der blev også etableret en række foreninger på nævnte grundlag, og stadig flere bønder kunne få afløst naturaltienden. Efter tidspunkt og omstændigheder kom man frem til overenskomster med tiendernes indehavere, men de kunne selv på det meget lokale plan, være ret forskellige. Da en anneksbonde til Viby præstekald (ved Århus) indgik forening om præstetienden in natura, betingede han sig, at kontrakten kun skulle være gyldig, indtil de andre bymænd havde indgået tiendeakkord med præsten. Præsten anførte på sin side, at »omendskønt det var ham noget modbydeligt at gøre sig på så lang tid urådig over tienden... så ville han... antage forligskonditionerne«, og han lovede, at »når de andre eller dog de fleste i



Statsstyrelsen søgte at afværge en fuldstændig udskiftelse af de danske skove, men først fredskovforordningen af 1805 formåede at bremse ødelæggelserne. Herefter skulle højskove indhegnes for at holde kreaturer borte, de skulle drives forstmæssigt og være under statsligt tilsyn. Endvidere skulle skovene udskiftes, således at hvert stykke kun fik en ejer. Hidtil havde højskov, underskov og grunden i sig selv kunnet være i flere forskellige folks besiddelse. Dette kort er udarbejdet i en tidlig periode på kongelig befaling, idet området tilhørte kronen.

Thiiset by akkorderede om tienden...«, ville han også indrømme denne anneks-bonde samme ordning, så han ikke mere skulle tvinges til at yde tienden in natura.¹⁷

Den udvikling, der satte ind i løbet af 1700-tallet, var – bortset fra mindre op- og nedgange – karakteriseret af et voksende pres på ressourcerne, dvs. et langtidsfænomén, som blev fremmet af en række forskellige faktorer. De betydeligste var de internationale markedsforhold, den voksende befolkning, stigende levestandard og ændrede udnyttelsesformer indenfor landbruget.

De reformprogrammer, regeringen selv kunne sætte i værk på krongodset, gav i sidste ende særdeles pæne indtægter til statskassen, og for bønderne betød reformerne endnu hurtigere økonomisk gevinst. Da riget i hovedsagen blev styret og administreret af godsejere, kunne der selv sagt ikke blive tale om nogen tvangspolitik over for denne klasse, men kun om en opmuntringspolitik, der enten fik de store jordbesiddere til at omlægge driften eller fik dem til at udnytte jordværdierne ved frasalg m.v. Selv kom godsejerne også ud af reformperioden med gode økonomiske resultater.¹⁸

Priserne på jord var frem til midten af 1700-tallet steget langsomt men støt, og fra 1770'erne til et stykke ind i 1800-tallets første tiår gik de op med rivende fart. Omkring 1720 var bondejord i Østjylland blevet handlet til 30–40 rigsdaler pr. td. htk. 60 år senere kostede samme jord næsten det dobbelte, men de næste 25 år (indtil ca. 1805) skete der yderligere en tredobling som følge af den hidsige jordspekulation. Når det angik sjællandsk gods, var prisstigningerne dog endnu voldsommere, og de blev med tiden et mere og mere fiktivt

udtryk for jordens egentlige værdi og forrentningsevne.

Ganske vist steg også kornpriserne, men slet ikke i et tempo af samme art, og der var grænser for, hvor meget landet som helhed kunne øge kornproduktionen. Omkring 1770 høstedes der formentlig 5 mill. td., og ved begyndelsen af 1800-tallet kunne et godt høstår muligvis give næsten det dobbelte.

Overskudsproduktionen fra det danske landbrug var foreløbig i hovedsagen henvist til det indenlandske afsætningsmarked. Gennem de sidste årtier af 1700-tallet blev der dog eksporteret noget over 700.000 tdr. korn på årsbasis fortrinsvis til Sydnorge, og i begyndelsen af det ny århundrede gjordes en spæd begyndelse med kornsalg til England. Englænderne aftog mest byg og havre i svingende, men altid ret små kvanta. Situationen omkring 1807 var nok, at landet producerede lidt over 8 mill. td. korn om året, og omtrent $\frac{1}{10}$ heraf blev forbrugt eller solgt indenlands.¹⁹

Kvaliteten lod fortsat meget tilbage at ønske, og den pris, bonden kunne få for sit overskudskorn, svingede stærkt. Handelen imellem land og købstad var endnu i høj grad baseret på bondens afhængighed af købmandens tjære, jern, salt, sæbe og tobak. De danske købstæder blev i samtiden karakteriseret som teglbehængte landsbyer, der havde fået privilegier på brændevinsbrænden, og for bønderne var de foreløbig ikke ret gode afsætningsmarkeder. Der lå landbrugsjorder til de fleste købstæder, og borgerne kunne selv fremstille deres produkter.

Landet ændrede fuldstændig karakter fra 1700-tallets begyndelse til slutningen af reformtiden. Hvor det hidtil nærmest havde været natur med islæt af kultivering

og løsgående kreaturer over vide strækninger, var det nu ved at blive forvandlet til et kulturlandskab.

Landinspektører og deres hjælpere havde skåret det ud i rette linier og geometriske figurer ved hjælp af måleinstrumenter. Grøfter og hegn tegnede sig i rette forløb omkring agerjorderne, og dyrene var nu de fleste steder at finde på tøjlr i bestemte græsningsarealer. Gamle skovstrækninger var rundt om blevet lagt ganske øde af godsspekulanter, og i stedet sås hist og her nogle tønder land afsat med henblik på opelskning af ny skov, hvor frø af agern, gran og fyr engang skulle erstatte det tabte.

Den tætte gamle landsbybebyggelse var i opløsning, men trods udflytninger stod der ofte en kerne tilbage. Det var en udvikling, som stadig fortsatte, omend de følgende årtier ikke førte yderligere radikale forandringer med sig. Landsbyens opløsning var omtrent et sindbillede på bøndernes situation: I løbet af en eller højst to generationer måtte de omstille sig fra det gamle fællesskab, hvor man kunne gemme sig bag flertalsbeslutninger og i øvrigt regne med naboers eller godsets hjælp i næsten enhver sag. Nu skulle de stå alene med nogle gårdbrug, som var individualbedrifter, og de måtte selv bære ansvaret for ethvert skridt, der toges fremover.

Noter

Den traditionelle hovedgårdsdrift ca. 1720–ca. 1780

1. Henrik Pedersen: De danske Landbrug. Axel Linvald: Hvem ejede Danmarks Jord omkring Midten af det 18. Aarhundrede? Hist T 8 rk 4 bd s. 152 f.
2. Politikens Danmarks historie bd. 9, s. 270.
3. C. Christensen (Hørsholm): Agrarhistoriske Studier II, LVII s. 216 f.
4. Fridlev Skrubbeltrang: Det danske landbosamfund 1500–1800 s. 118 f. Gunnar Olsen: Hovedgård og bondegård. s. 187 f (1957).
5. Fridlev Skrubbeltrang: Anf. arb. s. 119.
6. Thorkild Kjærgaard : Konjunkturer og afgifter s. 205 f og 231 f.
7. C. Christensen (Hørsholm): Anf. arb. II s. 33 og 39 f.
8. Lotte Jansen: Morten Quistgaard som medlem af Den store Landbokommision og som godsejer. Specialeafh. KU (1969).
9. Dallund godsarkiv: 2/2 (LA Od).
10. Margård godsarkiv: 18/2 (LA Od).
11. S.P. Jensen: Træk af udviklingen i landbrugsproduktionen gennem 200 år. T Landøkon 1985/4.
12. Anne-Vibeke Bjergstrøm: Drift og økonomi på Knabstrup 1777 – 1809 (Det danske godssystem – udvikling og afvikling) (1987) s. 139 f.
13. Lotte Dombernowsky: Fynsk herregårdsliv. Grevskabet Gyldensteen og dets bestyrelse 1750–1770 (1982).
14. Fridlev Skrubbeltrang: Anf arb s. 118.
15. Bent Schiermer Andersen: Mejeri- eller staldgård i Bol og By 1982:2.
16. Fridlev Skrubbeltrang: Anf arb s. 181 f.
17. Forordningen af 10. februar 1731.
18. Hans Sode-Madsen: Amtmandsindberetningerne 1735 – landbrugskrisen og folkemanglen. Arkiv 1972:4 s. 87.
19. Margit Mogensen og Poul Erik Olsen: Godsejerrøster Landøkonomiske indberetninger fra Roskilde amt 1735 – 1770. (1984) s. 21 f.
20. Fridlev Skrubbeltrang: Anf arb s. 240 f ; Troels Dahlerup: Om Tiende i Fort Nut XXIX,1 (1981).
21. Anne-Vibeke Bjergstrøm: Anf arb s. 139 f.
22. Lotte Jansen: Anf arb.
23. P. Christensen: Voergaard (1930) s. 139 f og 155 f; Gregers Begtrup: Beskrivelse over Agerdyrknin-

gens Tilstand... bd. 6 (1810) s. 461; Anne Katrine Nielsen: Fæsteforhold på Voergaard og Rugtved godser ca. 1750 – 1800 i Årb Vends (1977).

24. S.P. Jensen: Anf arb.
25. Gert Poulsen: Føldudbyttet det 17. århundrede – en replik i Fort Nut XXXVII,3 (1978).
26. Tåsinge godsarkiv: Diverse inventarier 1735 – 1833 og Folketælling 1787 (Tåsinge) (LA Od).
27. Jens E. Hansen (m.fl.): Sneslev – et sogn i Midtjylland (1974) s. 45,80.
28. Margård godsarkiv: 1/15 (LA Od).
29. Egskov godsarkiv: 7/1 (LA Od).

Bondens gårddrift, produktion og husholdning indtil landboreformtiden

1. Margit Mogensen og Poul Erik Olsen: Anf arb s. 151.
2. Torben Pallesen Jensen: Udskiftningen og bebyggelsesmæssige ændringer omkring 1800. Specialeafh. Geogr Inst (1979) s. 36 f.
3. Margit Mogensen og Poul Erik Olsen: Anf arb s. 151–155, 289.
4. Margård godsarkiv: 5/2 (LA Od).
5. Lotte Dombernowsky: Fynsk herregårdsliv. Grevskabet Gyldensteen og dets bestyrelse 1750–1770. s. 51 f.
6. Hugo Matthiessen: Det gamle Land (1942) s. 15 f.
7. D.L.: 3-13-13 og 3-13-31. Forordningen af 29. december 1758. Forordningen af 28. december 1759.
8. Fridlev Skrubbeltrangs anmeldelse af Svend Gissel: Landgilde og udsæd i Hist T 12. rk. VI; Karl-Erik Frandsen, Ejvind Slotved og Gert Poulsen i Fort Nut XXVI-XXVII (1976–78); Karen Schousbø: Føldudbytte og bondeøkonomi Fort Nut XXVIII (1979).
9. J.D.W. Westenholz: Om Aarsagerne som hindrer Folkemængdens Tiltagelse i Bondestanden (1772).
10. Forordningen af 11. juni 1788. J.D.W. Westenholz: Anf arb (Den vedholdende studebestaldning kunne efter forfatterens mening blive «en ruin for landet» på længere sigt).
11. C. Christensen (Hørsholm): Anf arb II, bd. 2, s. 90 f.
12. Knud Aagaard: Beskrivelse over Thy s. 121 f (1802).
13. Holger Munk: Rytterbonden (1955)

- Skrubbeltrang: Anm. af Rytterbonden i Fort Nut XIX (1955), s. 334.
14. J. Bank Graunbøl: Fæstegods under grevskabet Ledreborg i midten af det 18. århundrede. Specialafh. K.U. (1980). Lotte Jansen: Morten Quistgaard som medlem af Den store Landbokommision og som godsejer.
 15. Karl Peder Pedersen: Vestfynske fæstebønder (1984), s. 93.
 16. Odense amts arkiv: Brevkopibog 1744–46. (LA Od).
 17. Philip Hansen: Kvægsygen på Fyn i det 18. Århundrede. Årb Fy (1941).
 18. Philip Hansen: Kvægsygen på Fyn 1745–1747. Da veterinærhist Årb (1936).
 19. Lotte Dombernowsky: Fynsk Herregårdsliv. Grevskabet Gyldensteen og dets bestyrelse 1750–1770.
 20. N.H. Larsen: Bornholmsk byggeskik på landet (1983) s. 22 f.
 21. Christen Hansens dagbog: Elstrup 1766–1810 (1987).
 22. Lotte Dombernowsky: »Slagsmaale ere nu om Stunder langt sjældnere...« (1985) s. 191.
 23. Matthias Lundings rejsedagbog 1787. KultMi 3 rk. 2. bd. (1979).
 24. H.J.Chr. Høegh: Vejvüsning for en Bonde, som har fået sine Jorder udskiftede af Fællesskab (1794) s. 486.
 25. Margit Mogensen og Poul Erik Olsen: Godsejerrøster. s. 151 f.
 26. Peter Riismøller: Sultegrænsen. (1966).
 27. Margit Mogensen og Poul Erik Olsen: Anf arb v s. 152 f.
 28. Henrik Stampe: Erklæringer, Breve og Forestillinger General-Procureur-Embedet vedkommende 1767 (1804).
 29. Anne Katrine Nielsen: Fæsteforhold på Voergård og Rugtved godser ca. 1750–1800. Årb Vends 1978.
 30. Fridlev Skrubbeltrang: Husmand og Inderste. (1940).
 31. Lotte Jansen: Hoveriet til Egeskovgård. Gårdmandshoveriet indtil hoveriafløsningen i det 19. årh. s. 39 f, 83.
 32. Dallund godsarkiv: 2/2 (LA Od).
 33. Margit Mogensen og Poul Erik Olsen: Anf arb 73–76.
 34. KommKoll: Deliberationsprotokol ang. de fra Stifternes indhentede Relationer Anno 1736 (RA).
 35. Hugo Matthiessen: Det gamle Land s. 15 f (1942).
 36. S.P. Jensen: Træk af udviklingen i landbrugsproduktionen gennem 200 år. T Landøkon 1985/4.
 37. Karen Schousboe: Anf arb Fort Nut XXVIII, s. 49
Lotte Dombernowsky: Anf arb s. 113 f.

Ryttergods og andet krongods

1. Ryttergodserne. Registratur (LA Vib) 1971.
2. Johann Boisen Schmidt: Studier over statshusholdningen i kong Frederik IV's regeringstid 1699–1730 s. 191 f (1967).
3. DBL bd. 13 s. 309 f.
4. Plakat af 3. juli 1717, K.C. Rockstroh: Frederik 4.s godspolitik 1715–1720, Hist T 9. rk 3. bd (1923).
5. K.C. Rockstroh: Anf arb.
6. Johann Boisen Schmidt: Anf arb s. 342, Fridlev Skrubbeltrang: Det danske landbosamfund 1500–1800 s. 150 f, K. Hansen (red): Det danske Landbrugs Historie bd 1 s. 148 f.
7. Henrik Pedersen: De danske Landbrug 1688 Tabel III, s. 354–360 (1975) Forordningen af 8. marts 1721.
8. Johann Boisen Schmidt: Anf arb s. 322 f.
9. Johann Boisen Schmidt: Anf arb s. 342, K. Hansen (red): Anf v bd 1 s. 148f, C. Christensen (Hørsholm): Agrarhistoriske Studier bd 1 s. 150 f.
10. Forordningen af 7. maj 1723.
11. K.C. Rockstroh: anf arb.
12. Kron Sk bd II s. 500 f (1941).
13. K. Hansen (red): Anf arb bd 1 s. 150 f.
14. Forordningen af 13. september 1723, Forordningen af 8. maj 1725.
15. K.C. Rockstroh: anf arb, Johan Boisen Schmidt: Anf arb.
16. K.C. Rockstroh: anf arb.
17. Ryttergodserne. Registratur (LA Vib).
18. S.P. Jensen: Lindencrones landboreformer på Gjorslev gods 1767–71 Årb Præstø (1984).
19. Forordningen af 13. december 1701.
20. K.C. Rockstroh: anf arb.
21. Holger Munk: Rytterbonden 1718–68. s. 38.
22. J.Kierckebye: Bidrag til Oplysning om den danske Bondestands Tilstand.... Jy Saml II (1868–69).
23. K. C. Rockstroh: anf arb.
24. S.P. Jensen: Anf arb Årb Præstø.
25. C. Christensen (Hørsholm): Agrarhistoriske Studier bd 1 s. 10 f, Fridlev Skrubbeltrang: Anf arb 393.
26. K.C. Rockstroh: Udviklingen af den nationale

- Hær... bd 3 s. 215 f, Forordningen af 14. april 1766 (om arvefæsteordningen på krongodset i Slesvig).
27. Margit Mogensen: Fæstebønderne i Odsherred s. 17 f (1974).
 28. Fridlev Skrubbeltrang: Anf arb s. 393 f, C. Christensen (Hørsholm): Anf arb bd 1 s. 10.
 29. Det fynske ryttergods arkiv: Specifikation over det kongelige ryttergods i Fyen.... 1764–65 (LA Od).
 30. Gregers Begtrup: Anf arb bd III (1806) s. 133 f, C. Christensen (Hørsholm): Anf arb bd 1 s. 10 f.
 31. Det fynske ryttergods arkiv: Salgsdokumenter m.v. 1764 f (LA Od).
 32. Sigurd Jensen: Fra Patriarkalisme til Pengeøkonomi (1950) s. 23, C. Christensen (Hørsholm): Anf arb bd s. 127.
 33. Emil Madsen: Gamle jydsk Gaardes Mængde og Alder. Jy Saml rk 4 bd 3 (1917–19).
 34. Claus Bjørn: Bonde Herremand Konge (1981).
 35. F. Vestergaard: Salget af Vordingborg Rytterdistrikt (1975), Gregers Begtrup: Anf arb I s. 140 f, bd IV s. 765.
 36. Holger Hansen: Kabinetstyrelsen i Danmark bd II (1919) s. 74 f, O.G. Nielsen: Salget af Antvorskov ryttergods 1774, Årb Sorø 1974 s. 38 f.
 37. Jørgen Dieckmann Rasmussen: Bønderne og Udskiftningen (1977) s. 19.
 38. Sigurd Jensen: Anf arb s. 25 f.
 39. Fridlev Skrubbeltrang: Anf arb s. 393 f.
 9. Fridlev Skrubbeltrang: Det danske landbosamfund s. 147 f.
 10. Jens Holmgaard: Eksercitsen bag kirken efter gudstjenesten. Bol og By 1986/1 s. 44 f.
 11. Poul Abraham Wedel: Hvorfor er det så vanskeligt at holde Tjenestefolk? Odense (1799).
 12. Forordningen af 8. februar 1724.
 13. Forordningen af 30. oktober 1730.
 14. Forordningen af 15. december 1730.
 15. Forordningen af 5. marts 1731.
 16. Forordningen af 12. januar 1733.
 17. Jens Holmgaard: Anf arb s. 44 f.
 18. Forordningerne af 9. december 1735, 20. juni 1741, 30. marts 1742. Plakat af 12. oktober 1742, forordning af 1. juli 1746, forordning af 13. april 1764, forordning af 21. august 1767, af 26. februar 1774 og af 14. september 1774.
 19. Birgit Løgstrup: Jorddrot og offentlig administrator (1983) s. 355.
 20. Danske Kancelli: Sjællandske og fynske supplikker 1771. 45868 RA.
 21. K.C. Rockstroh: Fra de hvervede Soldaters og Stavnsbåndets Tid. Årb. Mors VIII (1926).
 22. K.C. Rockstroh: Udviklingen af den nationale Hær... bd. III, s. 86 f.
 23. Gyldensteen godsarkiv: 14/3 (LA Od).
 24. Lotte Dombrowsky: Fynsk herregårdsliv. Grevskabet Gyldensteen og dets bestyrelse 1750–1770. s. 42 f.
 25. Odense amts arkiv: Indklagede og afgjorte sager fra landet 1799 f nr. 425a (LA Od).
 26. Forordningen af 25. marts 1791.
 27. Birgit Løgstrup: Bundet til jorden. Stavnsbåndet i praksis 1733–1788 (1987) Forordningen af 20. juni 1788 og senere forordninger.
 28. Erik Balling: Københavns Aften-Post 27. september 1790 (19. årg.).
 29. Kancelli pro memoria af 18. februar 1792.
 30. Kancelli-cirkulære af 26. oktober 1799.
 31. Langeland godsarkiv: 13/2 (LA Od).
 32. Fridlev Skrubbeltrang: Anf arb s. 315 f.

Det godsejerstyrede landbosamfund

1. Brahesminde godsarkiv: Hvedholms fæsteprotokoller 1719 f (LA Od).
2. D.L. 5-2-19 og -20 samt 5-2-90.
3. Forordningen af 23. januar 1719, Forordningen af 27. november 1775, Gunnar Olsen: Træhesten, hundehullet og den spanske kappe (1960).
4. Brahesminde godsarkiv: Hvedholms fæste- og skifteprotokoller (LA Od).
5. Forordningen indeholdt desuden en del bestemmelser til regulering af retsforholdet imellem godsejer og fægster; kun de vigtigste er omtalt her.
6. Brahesminde godsarkiv: Hvedholms fæsteprotokol samt jordebog over Brahesmindes 1. distrikt d. 1. maj 1804. (LA Od).
7. Forordningen af 21. februar 1702.
8. Forordningen af 22. februar 1701.

Fæstebrugere og deres faste afgifter

1. Hans Chr. Johansen: En samfundsorganisation i opbrud. Dansk socialhistorie. bd 4 (1979) s. 55, Ole Feldbæk: Danmarks historie. Tiden 1730–1814 bd 4 (1982) s. 29, s. 126 Svend Åge Hansen: Økono-

- misk Vækst i Danmark 1720–1914. bd 1 (1972) s. 35.
2. Gregers Begtrup: Beskrivelse over Agerdyrknin- gens Tilstand.... bd 1 s. 11, bd 2 s. 609 (1803, 1806).
 3. Henrik Pedersen: De danske Landbrug. Genug. 1975 m. kildekritisk vejledning af Fridlev Skrubbel- trang. s. 483 f.
 4. Husstandsstørrelse kan afvejes efter A.F. Bergsøes beregninger fra en senere periode: Den danske Stats Statistik. bd 1 (1844) s. 400 f.
 5. Knud Aagaard: Beskrivelse over Thy. (1802) s. 202 f.
 6. Fridlev Skrubbeltrang: Husmand og Inderste. (1940) s. 377, s. 386f.
 7. Forordningen af 28. januar 1682. Forordningen af 16. marts 1725.
 8. Forordningen af 4. august 1728.
 9. Forordningen af 10. februar 1731.
 10. Forordningen af 14. januar 1740.
 11. Lotte Jansen: Hoveriet til Egeskovgård. Gård- mandshoveriet indtil hoveriafløsningen i det 19. århundrede. (1977).
 12. Axel Steensberg og Østergaard Christensen: Store Valby. (1974).
 13. Claus Rafner: Fæstegårdmændenes skattebyrder 1660–1802 s. 81 f Fort Nut XXXIII (1986).
 14. Claus Rafner: Anf arb s. 92.
 15. Fridlev Skrubbeltrang: Anf arb s. 227 f.
 16. Lotte Jansen: Morten Quistgaard som medlem af Den store Landbokommission og som godsejer.
 17. Anne Katrine Nielsen: Fæsteforhold på Voergård og Rugtved godser ca. 1750–1800. Årb Vends 1977.
 18. Fridlev Skrubbeltrang: Anf arb s. 229.
 19. Lensregnskaber. Kalø len 12 18 294 (RA).
 20. Margit Mogensen: Fæstebønderne i Odsherred. s. 80 f.
 21. Karl Peder Pedersen: Vestfynske fæstebønder. (1984) s. 97 f.
 22. Knud J.V. Jespersen: Skaføgårds adkomstbreve og jordebøger 1647–1797. s. 61 f, Svend Gissel: Land- gilde og udsæd på Sjælland (1968) s. 145.
 23. Olga Pedersen: Aastrup sogn fra enevælde til ud- skiftning 1660–1790 (1985) s. 67, s. 78 f.
 24. Hugo Matthiessen: En greve (1954), Thorkild Kjærgaard: Konjunkturer og afgifter. s. 205.
 25. Fridlev Skrubbeltrang: Det danske Landbosam- fund 1500–1800 s. 168.
 26. Fridlev Skrubbeltrang: Anf arb s. 234.
 27. Forordningen af 9. august 1708.
 28. Fridlev Skrubbeltrang: Anf arb s. 321 f.
 29. Thorkild Kjærgaard: Konjunkturer og afgifter. s. 189, s. 252.
 30. Bilag til Landbokommissionens forhandlingspro- tokol. Betænkninger i anledning af Chr. D. Revent- lows afhandling om tiendesagen, fremlagt på mø- det 21. januar 1796. (RA).
 31. Forordning af 18. marts 1796 om indbydelse til indgåelse af frivillige tiende-overenskomster.
 32. Knud J.V. Jespersen: Anf arb.
 33. Forordningen af 1. juli 1746.
 34. Gyldensteen godsarkiv: 13/1 (LA Od).
 35. Knud J.V. Jespersen: Anf arb s. 109. Fridlev Skrubbeltrang: Anf arb s. 168.

Hedeopdyrkingen

1. Forordningen af 26. maj 1723. Fridlev Skrubbel- trang: Det indvundne Danmark. (1966).
2. Fridlev Skrubbeltrang: Anf arb Valdemar Ander- sen: Den jyske hedekolonisation (1970) s. 5 f.
3. Valdemar Andersen: Anf arb s. 30 f.
4. Forordningen af 30. november 1751.
5. Niels Blicher: Topographie over Vium Præstekald. (1795) genudg. sidst 1978 s. 194 f. Valdemar An- dersen: Anf v.
6. J. Hedegaard Christensen: Videbrev... Jy Saml 4. rk 4. bd (1928–30).
7. Fridlev Skrubbeltrang: Anf arb s. 20 f. Valdemar Andersen: Anf arb.
8. A. Jacobsen (red): Hedebogen (1909) s. 26 f. Kon- gelig resolution af 16. marts 1769. Kongelig resolu- tion af 18. juni 1802.
9. Valdemar Andersen: Anf arb.

Udskiftningsbevægelsen

1. Birte Stig Jørgensen: Udskiftningen i Hørsholm amt. Festskrift til Fridlev Skrubbeltrang 1970. C. Christensen (Hørsholm): Agrarhistoriske Studier II.
2. Thorkild Kjærgaard: Konjunkturer og afgifter. s. 45 s. 215.
3. C. Christensen (Hørsholm): Anf arb II s. 53.
4. Jens Holmgaard: Østjyske godsejeres syn på fælles- skab og udskiftning i 1759. s. 27 ØJy Hjemst (1965).

5. Undertiden betegnedes denne Overlandvæsenkommissionen i København, idet der også blev dannet landvæsenkommissioner i landets forskellige amter.
6. Jens Holmgaard: Anf arb s. 212.
7. Lotte Dombornowsky: Fynsk herregårdsliv. s. 51 f.
8. Margård godsarkiv: 17/1 (LA Od).
9. Forordningen af 15. april 1768.
10. Per Grau Møller: Udskiftningen og dens økonomiske og sociale følger i Sønderjylland ca. 1730–1830. (1984).
11. Poul Nissen: Udskiftningen i Fyns stift. Årb Fy (1959). Erling Porsmose: Udskiftningerne. Kerteminde-særtryk. (1985) s. 153 f Poul Nissen: Udskiftningen i Præstø amt. s. 36 f Årb Præstø (194346).
12. Forordningen af 28. juli 1769.
13. Herman Gram: Den danske landboret (1912). Thorkild Kjærgaard: Anf arb s. 222 f. Harald Nielsen: Udskiftningen af det forrige skanderborgske rytterdistrikt 1770–1860. Jy Saml ny rk III (1954–56).
14. Poul Nissen: Udskiftningen i Fyns stift.
15. Forordningen af 13. maj 1776.
16. Jeppe Aakjær: Muld og Mænd. (1932) s. 19 f.
17. K.E. Frandsen: Møns udvikling fra omkring 1600 til 1900. Bygd 1975 Poul Nissen: Udskiftningen i Præstø amt s. 36 f Årb Præstø (194346).
18. Poul Nissen: Anf arb s. 36.
19. Poul Nissen: Anf arb.
20. Claus Bjørn: »Forordningen og Jord-Fælledskabets ophævelse, med flere Foranstaltninger til Landvæsenets Forbedring udi Danmark«. Udskiftningsforordningen af 23. april 1781 og dens plads i dansk landbrugs historie. (1981).
21. Fridlev Skrubbeltrang: Husmænd og Inderste s. 290 f.
22. Claus Bjørn: Anf arb Jens Holmgaard: Østjyske godsejeres syn på fællesskab og udskiftning i 1759.
23. Juelsberg godsarkiv: 1/5 (LA Od).
24. Lotte Dombornowsky: »Slagsmaale ere nu om Stunder...« s. 101.
25. Karl-Erik Frandsen efter Randers amts landsvæsenkommissionsprotokol. B 5 (LA Vib).
26. Poul Nissen: Udskiftningen i Præstø amt s. 36 f.
27. Lotte Dombornowsky: Anf arb s. 172.
28. Århus amts forligelseskommissions arkiv: Protokol 1800–05 (LA Vib).
29. Falster Nørre herreds forligelseskommissions arkiv: Protokol 1795 f (LA Kbh).
30. Harald Nielsen: Udskiftningen af det forrige skanderborgske rytterdistrikt s. 38 f.
31. Harald Nielsen: Anf arb s. 43 f.
32. Fridlev Skrubbeltrang: Det danske landbosamfund 1500–1800. s. 292 f.
33. Birte Stig Jørgensen: Udskiftningen af krongodset i Nordsjælland. (1967).
34. Claus Bjørn: Forordning om Jord-Fælledskabets Ophævelse... s. 21.
35. Jørgen Dieckmann Rasmussen: Bønderne og udskiftningen. En undersøgelse af udskiftningen i det københavnske rytterdistrikt med særligt henblik på bøndernes holdning. (1977) s. 19, 101 f, 120 f.
36. K. Thingholm Kristensen: Når hver fik sin lod. (1985) s. 101 f Jørgen Dieckmann Rasmussen: Anf arb s. 120 f.
37. Jørgen Dieckmann Rasmussen: Anf arb s. 120 f Poul Nissen: Anf arb s. 57 f.
38. Torben Pallesen Jensen: Udskiftningen og bebyggelsesmæssige ændringer o. 1800. Specialeafh. KU, Geogr Inst (1976).

Debatten og litteraturen om landboreformer

1. Gunnar Olsen: Hovedgård og bondegård. s. 228.
2. Danmarks og Norges Oeconomiske Magazin. bd. 1 s. 12 f.
3. Anf tidsskrift, bd 2 f. eks s. 95 f.
4. Fridlev Skrubbeltrang: Det danske landbosamfund 1500–1800 s. 271.
5. Danmarks og Norges Oeconomiske Magazin. bd 5 (1760) s. 244 f.
6. Fridlev Skrubbeltrang: Anf arb s. 271.
7. Danmarks og Norges Oeconomiske Magazin. bd 4 (1759) s. 24 f.
8. Thorkild Kjærgaard: Konjunkturer og afgifter. Chr. Reventlows betænkning af 11. februar 1788 om hoveriet. s. 46, s. 217.
9. Fridlev Skrubbeltrang: Anf arb s. 267 f.
10. Fridlev Skrubbeltrang: Anf arb s. 267.
11. A.M. Denmann: Ideerne bag landboreformerne. 12-mandsbladet 1986/4.
12. ErhvHist Årb 1968 i anledning af Det kgl. danske Landhusholdningselskabs 200-års jubilæum. Ole Degn: Flids og vindskibeligheds belønning s. 202.
13. Landbrugs-Ordbog for den praktiske Landmand. bd. 4 (1881).
14. Valdemar August Hansen: Beskrivelse over de af

- en Kongelig Commission-Forslag på Friederichsborg og Cronborg Amter foretagne Indretninger. (1790).
15. Thorkild Kjærgaard: Konjunkturer og afgifter. s. 20, s. 201.
 16. Den for Landvæsenet nedsatte Kommissions Forhandlinger. bd 1 s. 22–31 (1788–1789).
 17. »Landvæsensskrifter« 1786–87. s. 3 f Lotte Jansen: Morten Quistgaard som medlem af Den store Landbokommission og som godsejer..
 18. Esaias Fleischer: Breve angående den danske Proprietær og Bonde, hvad begge ere for Staten, og hvorledes de kunne blive det, som de til størst Nytte for samme burde være. (1786).
 19. Niels Pedersen: Betænkninger angående 1) Bondestandens Frihed for Fødestavns-Pligter. 2) Hoveriets Formindelske, og 3) Tjende-Ydelsens Afskaffelse i Natura. Afattede i Anledning af nogle derom, udkomne, og ham tilsendte Skrifter. (1786).
 20. Claus Bjørn: Den jyske proprietærfejde. Jy Saml XIII, 1–2 (1979) Bondefrigørelsen i Danmark. Tre Bidrag til den offentlige Drøftelse af Bondens Stilling..., genudg. m. indledning af Claus Bjørn. (1980).
 21. J.A. Fridericia: V.A. Hansens pro memorier af 19. december 1792 og 14. december 1793. B. Eichels betænkning af 9. februar 1793 og M. Quistgaards betænkning af 13. februar 1793. s. 307 f.
 9. Lotte Jansen: Hoveriet til Egeskovgård. Gårdmandshoveriet til hoveriafløsningen i det 19. århundrede.
 10. Generallandvæsenkommissionen var 20. marts 1768 blevet ophøjet til kongeligt kollegium.
 11. C. Christensen (Hørsholm): Agrarhistoriske Studier bd. II s. 214.
 12. Poul Hansen: Bonde og herremand. Årb da Kult Hist (1891).
 13. Hans Gregersen: Oberst Otto Arentfeldt til Sæbygård. Årb Vends (1984).
 14. Generallandvæsenkommissionens arkiv: Pro memorie af 19. januar 1771. (RA).
 15. Fridlev Skrubbeltrang: Anf arb s. 364.
 16. Birgit Løgstrup: Hoveri og godsdrift på Løvenborg 1771–73. Bol og by 8. (1974) Lotte Jansen: Anf arb.
 17. Lotte Jansen: Anf arb.
 18. Birgit Løgstrup: Anf arb.
 19. Thorkild Kjærgaard: Konjunkturer og afgifter. Chr.D. Reventlows forslag til hoverivæsenet af 11. februar 1788. s. 85.
 20. Fridlev Skrubbeltrang: Anf arb s. 367.
 21. Forordning af 12. marts 1773.
 22. Lotte Jansen: Anf arb.
 23. Rtk. Landvæsenkontor: Journalsager 1785. (RA).
 24. Rtk. Landvæsenkontor: Diverse (Hoveriprotokol efter forordningen af 1773). (RA).
 25. Fridlev Skrubbeltrang: Hoveriindberetninger som Kilder til dansk Landbohistorie. Fort Nut (1941).
 26. Selvejer Niels Pedersens Betænkninger angaaende... (1786).
 27. Rtk. Landvæsenkontor: Diverse breve, indberetninger og koncepter angående virkningen af hoveri-forordningen af 12. august 1773. 2485,92 (RA) Thorkild Kjærgaard: Anf arb s. 223 f s. 268.
 28. Thorkild Kjærgaard: Anf arb Claus Bjørn: Bonde Herremand Konge. Ole H. Christensen: Storlandbrug under omformning (1982).
 29. Thorkild Kjærgaard: Anf arb s. 231.
 30. Claus Bjørn: Den jyske proprietærfejde. Jy Saml ny rk XIII.
 31. Thorkild Kjærgaard: Anf arb s. 65 f s. 226.
 32. Plakat af 24. juni 1791.
 33. Claus Bjørn: Bondeuro på Fyn 1768–70. Årb Fy (1978).
 34. Thorkild Kjærgaard: Anf arb s. 69.
 35. Dallund godsarkiv: Fortegnelse for en hel fæstegårds hovarbejde iht forening af 20. februar 1792. (LA Od).

Hoveriet – det største problem

1. Holstenshus godsarkiv: A.C. Holstens papirer og protokoller. Kongeligt reskript af 11. april 1760 (LA Od).
2. Holstens godsarkiv: anf kilde.
3. Landvæsenkommissionens arkiv: 432.42 Skrivelse af 18. november 1768. (RA).
4. Landvæsenkommissionens arkiv: Ekstrakt af de på cirkulære af 30. april 1768 indkomne betænkninger fra Odense, Dalum m.fl. amter 432,41 (RA).
5. Odense amts arkiv: Journal 1769 (LA Od).
6. Landvæsenkommissionens arkiv: Bilag til 432.41. Skrivelse af 25. juni 1768. (RA).
7. Claus Bjørn: Bonde Herremand Konge. s. 28.
8. Fridlev Skrubbeltrang: Det danske Landbosamfund 1500–1800. s. 359f.
9. Topografica. Fyn St.-V. nr. 17 (LA Od).

37. Fridlev Skrubbeltang: M.H. Løwenskiolds hoveridagbog 1795–1797. Bol og By 7 (1973).
38. Fridlev Skrubbeltang: Det danske Landbosamfund 1500–1800 s. 386f.
39. Thorkild Kjærgaard: Anf arb s. 70 f.
40. Lotte Jansen: Anf arb.
41. Lotte Jansen: Anf arb s. 43 f.

Selveje – arvefæste

1. J.D.W. Westenholz: Om Aarsagerne som hindrer Folkemængdens Tiltagelse i Bondestanden. 1772.
2. A. Gadegård: Store selvejerbønder.... Årb Thy, Mors, V. Hanherred (1978).
3. Niels Holger Larsen: Bornholmsk byggeskik på landet (1983).
4. Jens Abildstrup: Selvejerbønderne i Bøvling og Lundenæs Amter 1743. Festskrift til C. Klitgaard. Jy Saml 5. rk. 4. bd (1938).
5. Fin Stendal Pedersen: Da Billesbølles bønder blev selvejere. Bol og by 1987/1.
6. Offersen-slægten fra Egeskov. Manuskript i privat-eje (1986).
7. Axel Steensberg: Pebringegården. (1985) s. 38 f.
8. Fridlev Skrubbeltang: Det danske Landbosamfund 1500–1800. s. 220, s. 223.
9. Lotte Jansen: Morten Quistgaard som medlem af Den store Landbokommission og som godsejer.
10. Fridlev Skrubbeltang: Anf arb s. 223.
11. Lotte Dombernowsky: Fynsk herregårdsliv. Grevskabet Gyldensteen og dets bestyrelse 1750–1770.
12. Thorkild Kjærgaard: Konjunkturer og afgifter. s. 215.
13. Axel Linvald: Bistrup, Byens gods 1661–1931 (1932).
14. Gregers Begtrup: Beskrivelse over... bd 1 (1803) s. 185 f.
15. Hans Jensen: Dansk Jordpolitik. bd 1 (1936). Sigurd Jensen: Fra Patriarkalisme til Pengeøkonomi. (1950).
16. Gregers Begtrup: Beskrivelse over Agerdyrknin-gens Tilstand i Nørrejylland. bd VI, 2 s. 10–16. Ifølge Fridlev Skrubbeltang solgte staten 2.336 tønder hartkorn af Dronningborg-distriktet (se kap. 9 s.). Begtrups oplysninger tyder på, at der blev afhændet ca. 1.400 tønder hartkorn mere.
17. Anna Rasmussen: Hylke sogn i det attende år-hundrede. (1983).

18. Scheelenborg godsarkiv: Kollegialbreve og cirku-lærer 1746–1794. (LA Od).
19. Jens Holmgaard: En jysk godsslagtning. Landbo-historiske studier tilegnede Fridlev Skrubbeltang. (1970) s. 129 f.
20. Hans Jensen: Anf arb bd 1 s. 154 f.
21. Lotte Dombernowsky: »Slagsmaale ere nu om Stunder...« s. 114.
22. Fridlev Skrubbeltang: Anf arb 416.
23. Jens Holmgaard: Anf arb (1970) s. 131.
24. Gregers Begtrup: Beskrivelse... bd 3 (1806) s. 37 f.
25. Jens Holmgaard: Landboreformerne – drivkræfter og motiver. Fort Nut XXVII (1977).
26. Lotte Dombernowsky: Lensbesidderen som amt-mand. (1983).
27. Gregers Begtrup: Anf arb bd 1–6. (bd 2 s. 185 f, bd 4 s. 612 f, s. 828 f, bd. 6 s. 186 f).
28. Sigurd Jensen: Anf arb s. 89.

Husmandsklassen i årtierne omkring 1800

1. Fridlev Skrubbeltang: Husmand og inderste. s. 365.
2. Finn N. Schytte: Husmændenes arbejder på god-serne 1780–1870. s. 170. (Det danske godssystem. (1987)).
3. Fridlev Skrubbeltang: Anf arb s. 292 f.
4. Harald Nielsen: Udskiftningen af det forrige skan-derborgske rytterdistrikt 1770–1860. s. 54 f Jy Saml Ny rk III (1954–56).
5. Lotte Jansen: Morten Quistgaard som medlem af Den store Landbo kommission og som godsejer.
6. Lykkesholm godsarkiv: Indberetning af 12. marts 1785. (LA Od).
7. Anf arkiv: Indberetning af 12. december 1802. (LA Od).
8. Tåsinge godsarkiv: Jordebøger 1800–1819. (LA Od).
9. Magazin for Patriotiske Skribentere 1771.
10. S. Jessen: Udskiftningen af Frederiksværk, Cort-selitze og Carlsfeldt godser. Specialeafh. K.U. 1976 s. 92.
11. Knud Aagaard: Beskrivelse over Thyc. s. 135.
12. Gregers Begtrup: Beskrivelse over Agerdyrknin-gens Tilstand... bd 3 s. 37 f.

13. Villesen: Om Jords Udparcellering... *Oeconomiske Annaler* 7 (1806) s. 17 f.
14. Hverringe godsarkiv: Skifte- og fæsteprotokoller 1797–1800. (LA Od).
15. Gregers Begtrup: Anf arb bd 7 (1812) s. 29 f.
16. Lotte Jansen: Anf arb.
17. Anna Rasmussen: Liljeberg og Fuglehave... Bol og by. 1987/2.
18. Thorkild Kjærgaard: Konjunturer og afgifter. s. 218.
19. Brahetrolleborg birkedommers arkiv: Indkomne breve 1809–1817. (LA Od).
20. Lotte Dombernowsky: »Slagsmaale ere nu om Stunder...«. s. 119 f.
21. Lotte Dombernowsky: Fynsk herregårdsliv. Grevskabet Gyldensteen og dets bestyrelse 1750–1770.
22. Tåsinge birkedommers arkiv: Justitsprotokol 1792–1801. s. 184 f (LA Od).
23. Niels Blicher: Topographie over Vium Præstekald. s. 149 f.
4. Anne-Vibeke Bjergstrøm: Drift og økonomi på Knabstrup 1777–1809. (Det danske godssystem... s. 144).
5. Knud Aagaard: Beskrivelse over Thy. s. 113 f.
6. Gregers Begtrup: Anf arb bd 3 s. 96, bd 4 s. 618.
7. C. Christensen (Hørsholm): Anf arb s. 108.
8. Ole H. Christensen: Storlandbrug under omforming. s. 28.
9. Anne-Vibeke Bjergstrøm: Anf arb s. 146.
10. Ole Feldbæk: Danmarks historie. bd s. 139.
11. Espen Hedegaard: Bondebrug i vækst. En undersøgelse af Holevadgårdens markdrift 1793–1863. Specielafh. Odense Universitet (1984).
12. Knud Aagaard: Beskrivelse over Thy. s. 104 f.
13. Odense amts arkiv: Landvæsenskommissionsprotokol 1789–1846. (LA Od).
14. W.S. Pødenphant: Bidrag til Skildringen af Tilstanden på Landet i det sydøstlige Jylland i Begyndelsen af dette Aarhundrede. Jy Saml IV (1872–73).
15. Langeland godsarkiv: 13/4 (LA Od).
16. Gregers Begtrup: Anf arb bd 4 s. 669 f.
17. Århus amts forligelseskommissions arkiv: Protokol 1800–1805. (LA Vib).
18. B. Matzen: Gode viljer, gode konjunkturer eller ressourcepres? Specielafh. (K.U.) (1978).
19. Birgit Nichel Thomsen: Dansk-engelsk samhandel 1660–1963. (1966) s. 51, s. 81 f.

Landbruget ved 1800-tallets begyndelse

1. Gregers Begtrup: Agerdyrkningens Tilstand... bd 3 s. 115 C. Christensen (Hørsholm): Agrarhistoriske Studier. II s. 44.
2. Gregers Begtrup: Anf arb bd s. 115.
3. Jens E. Olesen: Nørre Vosborgs indkomstgrundlag

Litteratur

- Abildtrup, Jens: Selvejrbønderne i Bøvling og Lundenæs Amter 1743. Festskr. til C. Klitgaard 1938.
- Andersen, Valdemar: Den jyske hedekolonisation. 1970.
- Balling, Erik: Opmuntring til Bondestanden... (Kjøbenhavns Aften-Post, sept. 1790).
- Begtrup, Gregers: Beskrivelse over Agerdyrkningens Tilstand... I-VI 1803–1810.
- Bergsøe, A.F.: Den danske Stats Statistik. I. bd. 1844.
- Bjergstrøm, Anne Vibek: Drift og økonomi på Knapstrup 1777–1809. Det danske godssystem – udvikling og afvikling 1500–1919. 1987.
- Bjørn, Claus: Bondeuro på Fyn 1768–70. Årb Fy 1978.
- Den jyske proprietærfejde. Jy Saml 1979.
- (ed): Bondefrigørelsen i Danmark. Tre Bidrag til den offentlige Drøftelse af Bondens Stilling... m. indledn. af Claus Bjørn 1980.
- Bonde Herremand Konge 1981.
- Blicher, Niels: Topographie over Vium Præstekald 1795 (sidst genudg. 1978).
- Boisen Schmidt, Johan: Studier over statshusholdningen i kong Frederik IV's regeringstid 1699–1730. 1967.
- Christensen (Hørsholm), C.: Agrarhistoriske Studier II.
- Christensen, Ole H.: Storlandbrug under omformning. 1982.
- Christensen, P.: Voergaard. 1930.
- Dahlerup, Troels: Om tienden. Fort Nut XXIX,1 1981.
- Danmarks og Norges Oeconomiske Magazin I–VI. Danmarks natur. 9.
- Dansk biografisk leksikon.
- Dejn, Ole: Flids og vindskibligheds belønning. Ervhist Årb 1968 Den for Landvæsenet nedsatte Kommissions Forhandlinger 1788–89.
- Denmann, A.M.: Idéerne bag landboreformerne. 12-mandsbladet 1986/4.
- Dombornowsky, Lotte: Fynsk herregårdsliv. Grevskabet Gyldensteen og dets bestyrelse 1750–1770. 1981.
- Lensbesidderen som amtmænd. 1983.
- Folkeholdet på de fynske herregårde omkring år 1800. Fy Årb 1984.
- »Slagsmaale ere nu om Stunder langt sjældnere...« 1985.
- Dickmann Rasmussen, Jørgen: Bønderne og udskiftningen. 1977.
- Feldbæk, Ole: Danmarks historie 1730–1814 (4 bd) 1982.
- Fleischer, Esaias: Breve angaaende den danske Proprietær og Bonde, hvad begge ere for Staten, og hvorledes de kunne blive det, som de til størst Nytte for samme burde 4 være. 1786.
- Frandsen, Karl-Erik: Møns udvikling fra omkring 1600 til 1900. Bygd 1975.
- , Lage Kamp og Margit Mogensen: Starreklinte. Studier over bebyggelse og jordfordeling fra middelalder til nutiden. Kulturgeografi 1975.
- Udsæd og foldudbytte i det 17. århundrede. Fort Nut XXVII 1977.
- Fridericia, J.A.: Aktstykker til Oplysning om Stavnsbåndets Historie. 1888.
- Gadegaard, A.: Store selvejerbønder. Årb Thy, Mors, V. Han herreder 1978.
- Gissel, Svend: Landgilde og udsæd på Sjælland. 1968.
- Gram, Herman: Den danske Landboret. 1912.
- Grau Møller, Per: Udskiftningen og dens økonomiske og sociale følger i Sønderjylland ca. 1730–1830. 1984.
- Graunbøl, Jens Bank: Fæstegods under grevskabet Ledreborg i midten af det 18. århundrede. Specialeafh. KU 1980.
- Gregersen, Hans: Oberst Otte Arenfelt til Sæbygård. Årb Vends 1984.
- Hedegaard, Esben: Bondebrug i vækst. En undersøgelse af Holevadgårdens markdrift 1793–1863. Specialeafh. OU 1984.
- Hedegaard, Jens Christensen: Videbrev for Kolonierne på Alheden. Jy Saml VI rk 4 bd 1928–30.
- Hansen, Christen: Elstrup 1766–1810 (dagbog) Udg. Hist samf Als og Sundeved & Landbohist Selsk 1986.
- Hansen, Holger: Kabinetstyrelsen i Danmark. II 1919.
- Hansen, K. (red): Det danske Landbrugs Historie 1924–1945.
- Hansen, Poul: Bonde og Herremand. Årb Kulthist 1891.
- Hansen, Philip: Kvægpesten på Fyn 1745–1747. Årb veterinærhist 1936.
- Kvægsygen på Fyn i det 18. Aarhundrede. Årb Fy 1941.
- Hansen, Svend Åge: Økonomisk vækst i Danmark 1720–1914. I, 1972.
- Hansen, Valdemar August: Beskrivelse over de af en kongelig Commission-Forslag på Friederichsborg og Cronborg Amter foretagne Indretninger. 1790.
- Holmgaard, Jens: Østjyske godsejeres syn på fællesskab og udskiftning i 1759. Øjy Hjemst 1965.
- En jysk godsslagtning. Landbohistoriske studier til-egnede Fridlev Skrubbeltrang. 1970.
- Landboreformerne – drivkræfter og motiver. Fort Nut 1977.

- Eksercitsen bag kirken efter gudtjenesten. Bol og By 1986/1.
- Høggh, J.H. Chr.: Vejvïisning for en Bonde, der har faaet sine Jorder udskiftede af Fællesskab. 1794.
- Jacobsen, A. (red): Hedebogen. 1909.
- Jansen, Lotte: Morten Quistgaard som medlem af Den store Landbocommission og som godsejer. Specialeafh. KU 1969.
- De fynske godsarkiver. En introduktion. 1975.
- Hoveriet til Egeskovgård. Gårdmandshoveriet indtil hoveriafløsningen i det 19. årh. 1977.
- Jensen, Hans: Dansk Jordpolitik. I 1932.
- Jensen, Sigurd: Fra Patriarkalisme til Pengeøkonomi. 1950.
- Jensen, S.P.: Lindencrones landboreformer på Gjorslev gods 1767–71. Årb Præstø 1984.
- Træk af udviklingen i landbrugsproduktionen gennem 200 år. T Landøkon 1985/4.
- Jespersen, Knud J.V.: Skaføgårds adkomstbreve og jordebøger 1647–1797.
- Jessen, Søren: Udskiftningen af Frederiksværk, Cortselitze og Carlsfeldt godser. Specialeafh. KU 1976.
- Johansen, Hans Chr.: En samfundsorganisation i opbrud. Dansk socialhistorie 4 1979.
- Jørgensen, Birte Stig: Udskiftningen af krongodset i Nordsjælland. 1967.
- Udskiftningen i Hørsholm amt. Landbohistoriske studier tilegnede Fridlev Skrubbeltrang. 1970.
- Kierckebye, J.: Bidrag til Oplysning om den danske Bondestands Tilstand først i forrige Aarhundrede. Jy Saml 1868–69.
- Kjærgaard, Thorkild: Konjunkturer og afgifter. 1980.
- Kronens Skøder II, 1941.
- Ladewig-Petersen, Erling: Adelige herregårdsregnskaber fra 1600-tallet. Hilsen til Hæstrup 1969.
- Landbrugs-Ordbog for den praktiske Landmand (E. Møller-Holst red. 1877 f).
- Landvæsensskrifter 1786–87.
- Larsen, Niels Holger: Bornholmsk byggeskik på landet. 1983.
- Linvald, Axel: Bistrup, Byens Gods 1661–1931. 1932.
- Hvem ejede Danmarks Jord omkring Midten af det 18. Aarhundrede? Hist T 8 rk 4 bd.
- Lunding, Matthias: Rejsedagbog 1787. Udg. KultMi 3 rk 2 bd 1979.
- Løgstrup, Birgit: Hoveri og godsdrift på Løvenborg 1771–1773. Bol og By 8 1974.
- Jorddrot og offentlig administrator. 1983.
- Bundet til jorden. Stavnsbåndet i praksis 1733–1788. 1987.
- Madsen, E.: Gamle jyske Gaardes Mængde og Alder. Jy Saml 4 rk 3 bd 1917–19.
- Magazin for Patriotiske Skribentere 1771.
- Matthiessen, Hugo: Det gamle Land. 1942.
- En greve. 1954.
- Matzen, B.: Gode viljer, gode konjunkturer eller ressourcepres? Specialeafh. KU 1978.
- Mogensen, Margit & Poul Erik Olsen: Godsejerrøster. Landøkonomiske indberetninger fra Roskilde amt 1735–1770. 1984.
- Fæstebønderne i Odsherred. 1974.
- Munk, Holger: Rytterbonden. 1955.
- Nielsen, Anne Katrine: Fæsteforhold på Voergård og Rugtved godser ca. 1750–1800. Årb Vends 1978.
- Nielsen, Harald: Udskiftningen af det forrige skandeborgske rytterdistrikt 1770–1860. Jy Saml ny rk III 1954–56.
- Nielsen, O.G.: Salget af Antvorskov ryttergods 1774. Årb Sorø 1974.
- Nielsen, Poul: Udskiftningen i Præstø Amt. Årb Præstø 1943–46.
- Udskiftningen i Fyns stift. Årb Fy 1959.
- Nüchel Thomsen, Birgit: Dansk-engelsk samhandel 1660–1963. 1966.
- Oeconomiske Annaler VII (Villesen »om Udparcelering...«) 1806.
- Olesen, Jens E.: Nørre Vosborgs indkomstgrundlag i det 19. århundrede. Det danske godssystem udvikling og afvikling 1500–1919. 1987.
- Olsen, Gunnar: Hovedgård og bondegård. 1957.
- Olsen, Poul Erik: se Margit Mogensen.
- Pallesen Jensen, Torben: Udskiftningen og bebyggelsesmæssige ændringer omkring 1800. Specialeafh. Geogr Inst. 1976.
- Pedersen, Henrik: De danske Landbrug 1688. Reprotryk m. kildekritisk vejledning ved Fridlev Skrubbeltrang 1975.
- Pedersen, Karl Peder: Vestfynske fæstebønder. 1984.
- Pedersen, Niels: Betænkninger angaaende 1. Bondestandens Frihed for Fødestavns-Pligter 2. Hoveriets Formindskelse 3. Tiende-Ydelsens Afskaffelse i Natura. Affattede i Anledning af nogle derom udkomne og ham tilsendte Skrifter. 1786.
- Pedersen, Olga: Aastrup sogn fra enevælde til udskiftning 1660–1790. 1985.
- Politikens Danmarks historie. bd 9.
- Porsmose, Erland: Udskiftningerne. Kertemindesæretryk 1985.
- Poulsen, Gert: Foldudbyttet i det 17. århundrede en replik. Fort Nut H XXVII, 3 1978.

- Pødenphanth, W.S.: Bidrag til Skildringen af Tilstanden på Landet i det sydøstlige Jylland i Begyndelsen af dette Aarhundrede. Jy Saml 1872-73.
- Rafner, Claus: Fæstegårdmændenes skattebyrder 1660-1802. Fort Nut XXXIII 1986.
- Rasmussen, Anna: Hylke sogn i det attende århundrede. 1983.
- Liljebjerg og Fuglehave... Bol og By 1987/2.
- Riismøller, Peter: Sultegrænsen. 1966.
- Rockstroh, K.C.: Udviklingen af den nationale Hær i det 17. og 18. Aarhundrede. bd 3 1916.
- Frederik 4.s Godspolitik 1715-1720. Hist T 9 rk 3 bd 1923.
- Fra de hvervede Soldaters og Stavnsbåndets Tid. Årb Mors VIII 1926.
- Rothe, Tyge: Danske Agerdyrkeres - især den til Hovedgården hæftede Fæstebondes Kaar og borgerlige Rettigheder, for så vidt samme ere bestemte ved Lovene; eller vort Landvæsens System, som var det 1783. 1784.
- Ryttergodserne, arkivregistratur udg. LA Vib 1971.
- Schiermer Andersen, Bent: Mejeri eller staldgård. Bol og By 1986/2.
- Schmidt, Boisen, J.: Studier over statshusholdningen i Frederik IV.s regeringstid 1699-1730. 1967.
- Schousboe, Karen: Foldudbytte og bondeøkonomi. Fort Nut XXVIII 1979.
- Schytte, Finn N.: Husmændenes arbejde på godserne 1780-1870. Det danske godssystem udvikling og afvikling 1500-1919. 1987.
- Skrubbeltrang, Fridlev: Anm. af Svend Gissel: Landgilde og udsæd. Hist T 12 rk 6 bd.
- Husmand og Inderste. 1940.
- Anm. af Holger Munk: Rytterbonden Fort Nut XIX 1955.
- Om brugen af landbohistorisk talmateriale. Fort Nut XIX.
- Det indvundne Danmark. 1966.
- M.H. Løwenskiolds hoveridagbog 1795-1797. Bol og By 7 1973.
- Det danske landbosamfund 1500-1800. 1978.
- Sode-Madsen, Hans: Amtmandsindberetningerne 1735. Landbrugskrisen og Folkemanglen. Arkiv 4 1972.
- Stampe, Henrik: Erklæringer, Breve og Forestillinger General-Procureur-Embedet vedkommende 1767. 1804.
- Steensberg, Axel & Østergaard Christensen, J.L.: Store Valby. Historisk-arkæologisk undersøgelse af en nedlagt landsby på Sjælland. 1974.
- Steensberg, Axel: Pebringegården. 1985.
- Stendal Pedersen, Fin: Da Billesbølles bønder blev selvejere. Bol og By 1987/1.
- Thingholm Kristensen, Klaus: Når hver fik sin lod. 1985.
- Wedel, P.A.: Hvorfor er det så vanskeligt at holde Tieneste-Folk? 1799.
- Westenholz, J.D.W.: Om Aarsagerne som hindrer Folkemængdens Tiltagelse i Bondestanden. 1772.
- Vestergaard, F.: Salget af Vordingborg rytterdistrikt. 1975.
- Østergaard Christensen, J.L.: se Steensberg, Axel.
- Aagaard, Knud: Beskrivelse over Thye. 1802.
- Aakjær, Jeppe: Muld og Mænd. 1932.

Billedfortegnelse

- S. 224: Erholm-Søndergårde godsarkiv: 21/26 La Od.
S. 217: Frederiksborg, foto C. Petersen.
S. 219: Hans de Hofmann: Den Danske Atlas, V 1769.
S. 224: Den Danske Atlas, V 1769.
S. 227: Erik Pontoppidan: Den Danske Atlas, II 1764.
S. 228: Stoleværkudsmykning i Hersom Kirke, Viborg Amt. Foto: Poul Erik Madsen.
S. 230: Stoleværksudsmykning i Hersom Kirke. Foto: Poul Erik Madsen.
S. 231: Matrikelarkivet.
S. 233: Laurits Thurah: Omstændelig... Beskrivelse... over... Bornholm... 1756.
S. 235: J. Th. Lundbye: Et par heste i læ under en sammensunken høj. Den Hirschsprunges Samling.
S. 236: Laurits Thurah: Beskrivelse... Prospect af Hasle 1754. Udg. 1756.
S. 238: Erik Pontoppidan: Den Danske Atlas, II 1764.
S. 239: Matrikelarkivet.
S. 241: Topografica: 7, La Od.
S. 242: Nationalmuseet. Frederiksværk-prospect.
S. 244: Fyns Kunstmuseum.
S. 247: Rosenborg Slot. De danske kongers kronologiske samling: Bendix Grodtschilling, 1729.
S. 249: Karl-Erik Frandsens og Inger Bjerg Poulsaens tegning 1987.
S. 251: H. P. Hansens bogtrykkeri, København.
S. 252: Nationalmuseet, Prospect.
S. 255: Karl-Erik Frandsens og Inger Bjerg Poulsens tegning 1987.
S. 259: Langelands godsarkiv: 9/47 La Od.
S. 260: Stik af O. H. Lode.
S. 263: Efter Grith Lerche: Bøndergårde i Danmark 1789-90. 1987.
S. 269: Reventlow-museet, Pederstrup. Foto: H. Petersen.
S. 270: Langelands godsarkiv: 9/47 La Od.
S. 271: Hersom Kirke, stoleværkudsmykning. Foto: Poul Erik Madsen.
S. 272: Maleri af N. A. Abildgaard, Kobberstiksamlingen.
S. 276: Kobberstiksamlingen.
S. 278: Topografica: 7, La Od.
S. 279: Avis for Bønder 1780.
S. 283: Statens Museum for Kunst.
S. 285: Matrikelarkivet.
S. 292: Kobberstiksamlingen.
S. 294: Dansk Veterinærhistorisk Årbog 1934.
S. 295: Nationalmuseet.
S. 296: Frederiksborg. Foto: A. Brandt.
S. 297: Reventlow-museet. Pederstrup.
S. 302: Nationalmuseet. Prospect af Slagelse 1753.
S. 304: Danmarks og Norges Oeconomiske Magazin, bd. IV.
S. 305: Trykt i »Magazinet« bd. III, 1759.
S. 308: Trap Danmark IX (1965) s. 920f. Billund foto.
S. 311: Stik gengivet efter Karl Larsen: Hørsholm og Rungsted (1923).
S. 312: Statens Museum for Kunst. Erik Paulsen.
S. 314: Den Danske Atlas, VII.
S. 316: Matrikeldirektoratet 1986 efter gengivelse af Matrikelarkivets kort 1777-79.
S. 319: Matrikelarkivet: Ottestrup 1769, 1808.
S. 322: Rekonstruktion ved Karl-Erik Frandsen.
S. 325: Landbrug-Ordbog... bd. 2, 1878.
S. 326: Birte Stig Jørgensen: Udskiftningen af krongodset i Nordsjælland. 1967 s. 48. Foto: Nationalmuseet.
S. 327: Nationalmuseet: Blyantstegning fra 1800-tallet.
S. 330: Torben Pallesen Jensen: Udskiftningen og bebyggelsesmæssige ændringer o. 1800. Specialeafhandling, Geografisk Institut 1976.
S. 332: Frederiksborgmuseet.
S. 335: Den Danske Atlas, III 1767.
S. 337: Gammel Køgegårds Arkiv. Foto: Niels Elswing.
S. 340: Portræt af A. Brünnicke 1765. Den Teilmannske portrætsamling. Foto: B. I. Bech.
S. 343: Dallund Godsarkiv: 7/15 La Od.
S. 345: Frederiksborgmuseet.
S. 347: Minerva. Februar 1800.
S. 352: Privateje (Johs. Jeppesen, Holtug).
S. 356: Topografica: 7, La Od.
S. 357: Privateje (Grev Einar Reventlow, Rudbjerggård).
S. 358: Danske Atlas, V 1769.
S. 361: S. Nancke-Krogh: Af jord er du kommet.
S. 362: Topografica: 7, La Od.
S. 367: I Kierkegaard, 1808 (De næsten ukendte).
S. 370: Fra en artikel af D. Chr. Fester i »Danmarks og Norges Oeconomiske Magazin«, IV 1760.
S. 371: Landbrugs-Ordbog... V 1882.
S. 372: Jens Juel. Det kgl. Bibliotek.
S. 373: Statens Museum for Kunst.
S. 374: Espen Hedegaard: Bondebrug i vækst. Specialeafhandling, Odense Universitet 1984.
S. 376: Danmarks og Norges Oeconomiske Magazin, III 1759. Forpagtningskonditioner fra midten af 1800-tallet. Moltkenborg godsarkiv: La Od.
S. 377: Rekonstrueret og tegnet af Michael Lind.
S. 380: Chr. Hilcker, 1764. Fra Ch. Lütken: Den Langelenske Forstordning. 1899.