



Dette værk er downloadet fra Danskernes Historie Online

Danskernes Historie Online er Danmarks største digitaliseringsprojekt af litteratur inden for emner som personalhistorie, lokalhistorie og slægtsforskning. Biblioteket hører under den almennyttige forening Danske Slægtsforskere. Vi bevarer vores fælles kulturarv, digitaliserer den og stiller den til rådighed for alle interesserede.

Støt vores arbejde – Bliv sponsor

Som sponsor i biblioteket opnår du en række fordele. Læs mere om fordele og sponsorat her: <https://slaegtsbibliotek.dk/sponsorat>

Ophavsret

Biblioteket indeholder værker både med og uden ophavsret. For værker, som er omfattet af ophavsret, må PDF-filen kun benyttes til personligt brug.

Links

Slægtsforskeres Bibliotek: <https://slaegtsbibliotek.dk>

Danske Slægtsforskere: <https://slaegt.dk>

DANSK
SØFARTSTIDENDE.

ORGAN FOR DANMARKS SKIBSFART.

UDGIVET AF ET AKTIESELSKAB.

REDIGERET AF V. KROGH.

30^{TE} AARGANG
1923.

~~~~~

KJØBENHAVN.

TRYKT HOS J. JØRGENSEN & Co. (IVAR JANTZEN).

1924.

„DANSK SØFARTSTIDENDE“

AARGANG 1923.

INDHOLD:

A.	Side	D.	Side
Aalborg, Om Havnetaksterne i	21	Dana, Dpskss.	61, 218
— Skibsværft	2, 270	Dania, Dpskss.	74
Aarsskiftet, Ved	1, 7, 13, 19	Danmark og Estlaud, Handelsaftale mellem	227
Af 1912, Dpskss.	142	— og Spanien, Handelsstraktat mellem	32
»Alice«, Dpsk.	255	Danmarks Folketal, Juli 1922 og 1923	95, 301
Amerika, Om Afmonstring af svenske Søfolk i	311	— Skibsliste 1923	38
— Om Statsstøtte til Skibsfarten i	61	— Vareomsætning, Om	43
— Spiritusforbudet i	119, 126, 139	Dannebrog, Dpskss.	62, 175
— Voldgiftsklausuler i Certepartier til	26	Dannevirke, Rederiet	248
Amerikanske Skibsbesætningers Nationalitet, Om	85	Danske Havne .. Næstsidste eller sidste Nummer i hver Maaned.	
— Træskibe, Anvendelse af de	210	— — Prisen for Losning af Kul, Koks etc. i	203
Amerikansk Kystfartslovgivning, Om	31	— Lloyd	207
Antwerpen, Forhøjelse af Havneafgifterne i	26, 179	— Navigatorers Bibliotek	253
Arbejderforsikrings-Raadet	197	— Sejlskibsrederiers Protection Club	85
Arkangel, Havneforholdene i	162, 287	Dansk Dampskibsrederiforening	73
Atalanta, Dpskss.	61	— -finsk Handels- og Skibsfartstraktat	37, 140, 197, 293
Atlantehavet, Det amerikanske Hydrographic Office's Meddelelser		— -norsk Dampskibsselskab	200
om Drivis og Ruter i	140	— -russisk Handelsoverenskomst	55, 127, 151, 179
— Dpskss.	67, 148, 209	Dansk Sejlskibsrederi-Forening	146
Australsk Statsrederibedrift	85, 263	Aarsgeneralforsamling	162, 168, 173, 179, 186, 192, 197, 203, 210
B.		Beretning	152
Baltica, Assurance-Compagniet	146	Fyns Kreds	50
Baltic and White Sea Conference .. 3, 15, 38, 43, 67, 68, 140,	155, 167, 191	Danzig, Losseplads for Varer i	67
Baltim Charter	167	— Skibsfarten paa	37
Baltiske Assurandører, De	146	— Toldkontrol ved Afgang af Skibe fra	50
Bangkok, Besejlingen af	245	»Delos« tilbageholdt i Stockholm, Sk.	26, 38
Barcelona fri for Pest	25	Den alm. danske Skibsførerforening	81
— Strejken i	139	Det danske Sejlskibsrederi	221
Bjergeløn, Amerikansk Kaptajn beholder den ham og Officerer		Det dansk-franske Dampskibsselskab	43, 128, 164, 215
tildelte	167	Det forenede Bugsererselskab	21, 80, 162
Bonde, M. C., Skibskonsulent	281	Det forenede Dampskibsselskab	61
Brammer, A. C., Flv. Skibsmaaler	305	— — 's Begravelseskasse	37
Brasilien, Unøjagtige Konsulatsfakturaer over Varer som impor-		Det helsingørske Dpskss. i Likvidation	31, 163
teres til	31	Det kgl. octr. Søassurance Komp. A/S	20, 32
»Bretagne«, Dpsk.	255	Det kjøbenh. Dampskibsselskab	224
Britiske Havneforhold, Utidssvarende	234	Dieselmotorer	8, 67
Brocks Handelsskole, Niels	119	Dragør, Rederiaktieselskabet	40
Burmeister & Wains Maskin- og Skibsbyggeri	37, 86, 227	— Skibsførerforening	28
C.		Drivminer, Om	26, 32, 127, 133, 168, 173, 179, 227, 245, 287, 294, 301, 305
Carnegies Belønningsfond	209	Drogdens Uddybning	85, 168
»Caroline«, 4m. Sk.	165	Dækslastkomité, Den internationale	98
Casablanca Havn	20	Domme:	
»Centaurus«, Mytteri om Bord paa Sk.	2, 8	Højesteret:	
Chilensk Kystskibsfart	185	Arrest i Skib (Skibsm. P. F. Cleemann ktr. Overretss. Mar-	
		tin Mikkelsen)	151

	Side		Side
— i Skib for manglende Ladning (Købm. O. F. Steenstrup, Holbæk, ktr. tysk Dpsk. »Else«)	251	— om Ansvar ved opstaaet Ildløs under Losning af Benzin (Dansk-norsk Dampskibsselskab ktr. Det østasiatiske Kompagni)	85
Erstatning for beskadiget Bedding (A. H. Nielsen, Kalundborg, ktr. Rederiet Frode i Likvidation)	14	— om Forstaaelse af Begrebet »current rate« (Dpskss. Færder ktr. De danske Statsbaner)	307
— for uberettiget Klarering (Skibsmæglerne L. Jepsen og Johs. Andersen, Korsør, ktr. Firm. Aaberg & Nissen, Korsør)	161	— om Hyrekrav (Søfyrbøder Ingvar Frederiksen ktr. A/S Dpskss. Dannebrog)	62
Strid om Betaling af leveret Proviant (Slagtermester Rasmussen ktr. Sejlskibsrederiet Orient)	301	Sølovens § 294 (Kapt. Ipsen Schiøtt)	257, 313
— om Betaling af Liggedage paa Grund af Isvanskeligheder (Aalborg Gasværk og norsk Dpsk. »Kapland« ktr. Nordjyllands Kulkomp.)	301	Udenlandsk Domstol:	
— om Betaling af Præmiebeløb (Overretssagfører Albertsen, Sønderborg, ktr. Skandinavisk Søforsikring)	161	Amerikansk Søret:	
— om Udbetaling af Forsikringsbeløb ved Kollision (Dpskss. Rødbyhavn og De private Assurandører)	61	Afskibning af Sukker i Sække dækker ikke cubisk Sukker	179
— om Udbetaling af Forsikringssum (Forsikringselskabet Norden ktr. Skibsreder Lohmann Hvid, Aarhus)	161	Engelsk Søret:	
Sølovens § 293 (Rigsadvokaten ktr. Marinus Jensen, Fører af Fiskekutter »Olga«)	157	Bøde for ikke at have passet Radiotelegrafen om Bord	203
Landsret:		Strid om Forstaaelse af Clansul 3 i Baltimore Charter	161
Forstaaelsen af »Negligence Clause« Principet (Skandinavisk Kontrol Aktieselskab ktr. Hanseatische Frachtschiffsfahrt, Hamburg)	314	Engelsk Voldgiftsdom:	
Esbjerg Søret:		Krav om fuld Fragt uden Reduktion ved ændret Ordre	203
Mangelfuld Vagttjeneste (Det Offentlige ktr. Skipper J. Mikkelsen Søgaard)	203	Norsk Søretsdom:	
— — (Det Offentlige ktr. Skipper Ole P. Eriksen)	203	Kollision (»Hans Tavsens« ktr. norsk Dpsk. »France«)	227
Sø- og Handelsret:		Dødsfald:	
Bjergølen (Rødvig Bjergetforening ktr. Assurancefirmaet Theo Koch & Co.)	39	Styrmand Georg Bondesen	2
— (Em. Z. Svitzer ktr. Motorsk. »Enigheden«)	186	Telegrafist Chr. Jensen	32
Erholdelse af Søpanter i Skib for tilgodehavende Beløb for leveret Udrustning m. m. (Fransk Firma Lelarge & Co. ktr. Rederiet Limfjorden)	61	Kapt. Ph. Nielsen	32
Erstatning for brændt Skib (Eriksen & Andersens Rederi, Minde pr. Bergen, ktr. International Assurancekompagni i Likvidation)	2	Skoleskibselev Alfred Christensen	50
— for mindre Indtagende af Trælast end aftalt i Certepartiet (C. Bøchgaard, Lemvig, ktr. Marius Nielsen & Søn)	2	Sømandslærer M. Petersen	50, 112
— for uforsvarlig Stuvning (M. H. Krause ktr. Dpsk. »Russ«)	39	Matros Axel Valdemar Andersen	50, 112
— for under Isperiode at have anløbet Esbjerg i Stedet for Odense (J. J. Larsen, Odense, ktr. norsk Dpsk. »Noruega«)	61	Letmatros Fritz Johansen	50, 112
Kollision (Norsk Dpsk. »Annah« ktr. D. F. D. S.)	312	Ungmand Willy Schiøtte	50, 112
— (Norsk Dpsk. »Snefeld« ktr. Havnebugserbaad »Fremad«)	21	Ungmand Valdemar Skov	50, 112
— (Norsk Dpsk. »Jo« ktr. 3/m. Sk. »C. L. Rasmussen«)	61	Forhyringsagent Rasmussen	112
Krav om Betaling af Fragtdifference samt Maalingsudgifter (Dpsk. »Hannover« ktr. Grosserer Jensen-Jarlstrup, Kjøge)	253	Direktor C. H. Ryder	113
Krav om Hyre under Hevvisning til Sølovens § 88 (Maskinmester A. Petersen ktr. Skibsreder J. Petersen, Haderslev)	306	Skibsreder N. J. Ohlsen	127, 133
Manglende Ladning (Motorskib »Brage« ktr. A. F. Kielgast & Søn, Skive)	247	Skibsfører S. Almosehoff, Fanø	140
Misligholdelse af Certeparti (Skibsreder Henning Eiling, Helsingborg, ktr. Grosserer Gregersen)	2	Kommandør O. S. V. Sønson	140
— af Kontrakt (Salten Dpskss., Boda, ktr. Skibbygger E. Nordbjærg)	185	Sejlmagermester J. L. Jørgensen, Thure	140
Overtrædelse af Lov af 29. Maj 1920 om Tilsyn med Skibe (Det Offentlige ktr. Skibsr. Hans Petersen og Skibsf. Jensen)	312	Fhv. Skibsfører J. S. Frederiksen	146
Paasejling (Købm. J. Olsen, Vestmannhavn, ktr. Rederiet Siebert & Co., Geestemünde)	20	Strandfoged P. H. Rimmer, Hirtshals	155
Strid om Afskedigelse uden lovlige Grund og Varsel (Søfyrbøder Svend Ove Wiberg ktr. A/S Det forenede Dampskibsselskab)	62	Sejlskibsfører Hans Jensen, Sønderho	173
		Kapt. Hans Lund	203
		Kapt. Søren Meinerts	203
		Fhv. Skibsf. Hans Grube	203
		Kapt. Jens Krogh	233
		Skipper Christiansen	233
		Kapt. H. Chr. Lund	251
		Skibskonsulent M. C. Bonde	281
		Konsul Halfdan Wilhelmsen	281
		Fhv. Skibsmaler A. E. Brammer	305
		Mønstringsbestyrer, Kapt. P. E. Glahn	312
		E.	
		Efterretninger for Søfarende i hvert Nummer (Se tillige Specialregistret for de officielt udgivne »Efterretninger for Søfarende«).	
		Engelske Redningsvæsen, Det	80
		Engelske Værfter, Konflikt med Kedelsmedene paa	239, 281
		England, Havnearbejderstrejkerne i	191, 203
		England, Nedsættelse af Havne- og Dokafgifterne i	31
		Englands Kuludførsel	14, 20
		Englands oversøiske Handel	32
		Englands Skibbygningsindustri	73, 98, 263, 301
		Erstatning for de under Krigen tabte norske Skibe	14
		»Esja«, Dpsk.	35, 89
		F.	
		Falken, Rederiet	142
		Finland, Klarering paa egne Konnossementer i	43, 223, 558
		Finlands Tømmerudførsel i 1922	26
		Finske »customs of the port«	222

Firth of Forth, Sejladsen paa	73
Fiskeriberetning for Aarene 1921 og 1922	25, 269
Flagbogen	38
Flensborg Frihavn	191
Flinterenden, Planer om Uddybning af	270
Foreningen til Søfartens Fremme	114
Fragtmarkedet	i hvert Nummer
Fransk Reglement om traadløs Telegraf i Skibe	227
Funck, Peter, Sømandsforeningens Stifter	118

Fællesrepræsentationen for dansk Skibsfart:

Aarsberetning ..	240, 246, 252, 257, 263, 275, 282., 301, 305
Meddelelser fra	19, 49, 79, 97, 133, 155, 185, 233, 263, 293, 311
Færøerne, Ulykkesforsikringslovens Ikrafttræden paa	49

G.

Generalforsamlinger:

Aalborg Skibsværft	2
Af 1912, Dpskss.	142
Atlantehavet, Dpskss.	148
Burmeister & Wains Maskin- og Skibsbyggeri A/S	142
Dana, Dpskss.	218
Dannebrog, Dpskss.	175
Dannevirke, Rederiet	248
Danske Lloyd	207
Dansk-fransk Dampskibsselskab	164
Dansk-norsk Dampskibsselskab	200
Dansk Sejlskibsrederi-Forening:	
Aarsgeneralforsamling	162, 168, 173, 179
Fyns Kreds	50
Den alm. danske Skibsførerforening	81
Det forenede Dampskibsselskab	128
Det københavnske Dampskibsselskab	224
Dragør, Rederiaktieselskabet	40
Dragør Skibsførerforening	28
Falken, Rederiet	142, 230
Fanø Skibsrederforening	34
Foreningen til Søfartens Fremme	114
Fragtforsikringsafdelingen af Svendborg Søassurance	129
Gylfe, Dpskss.	218
Heimdahl, Dpskss.	200
Heimdahl, Marstal	188
Helsingørske Dampskibss., Det	162
Helsingør Jernskibs- og Maskinbyggeri	224
Hippalos, Sejlskibsselskabet	164
Kalundborg Skibsværft	248
Københavns Flydedok & Skibsværft	175, 266
Køfoeds Skibsværft, A/S.	128
Malm, Dpskss.	28
Marstal Landsogns Tøassurance	188
Marstal Skipperforening	82
Marstal Sygeassurance	28
Norden, Dpskss.	163
Nordisk Skibsrederforening	203
Nord-østersø Rederiet	148
Orient, Dpskss.	95
Orion, Dpskss.	129, 142
Paa Bornholm af 1866, Dpskss.	218
Panis, Rederiaktieselskabet	129
Progress, Dpskss.	223
Rødbyhavn, A/S.	164, 224, 302
Sakskjøbing Skibsværft	61
Senta, Dpskss.	148
Skagerak, Dpskss.	148
Svendborg Skibsværft & Maskinbyggeri	164
Svendborg Søassurance	45, 207
Svendborg Toldsteds Forsikringsforening for Søfolks Ejendele	76
Svendborg Tolddistrikts Sygeassurance for Skibe	63
Svitzers Bjergningsentreprise, A/S. Em. Z.	148
Søassuranceforeningen Ærø	57
Sømandsforeningen af 1856	113
Sønderho Bombebøsse	87
Sønderho Enkekasse	87

Thore, Dpskss.	182
Thuro, Dpskss.	148
Thuro Forsikringsforening for Søfolks Ejendele	34
Thuro Sømandsforening	Nr. 3
Torm, Dpskss.	170
Tøjassuranceen Neptun	142
Vendila, Dpskss.	181
Østasiatiske Kompagni, Det	81

«Georg Stage», Skoleskibet	79, 186
«Gertrud Rask», Dpsk.	115
«Geysere», Ulykken paa Krydseren	193
Glahn, P. E., Mønstringsbestyrer	312
Graasten Havn	257
Grosserer-Societetets Komité	67
Gylfe, Dpskss.	218

H.

Hamburgs Havn, Lænsning af Olje og oljeholdigt Vand i	239
Hamburg, Trafiken paa	119
Handelshøjskolen	26
Hansen, A., Mægler	20
Havarier og Forlis	I omtrent hvert Nummer
Heimdahl, Dpskss.	62, 200
Helsingørske Dpskss., Det	31
Helsingør Jernskibs- og Maskinbyggeri	209, 224
Hippalos, Sejlskibsselskabet	43, 164, 209, 294
Holland, Kulproduktionen i	20
Holland, Skibsfarten i	233
Højdemetoden ved Marcy de Saint Hilair	173

I.

Ibsen, Th., konst. Forhyringsagent	239
Indien, Pest i	86
Information Bureau	3, 245, 305
Isafgift i danske Havne	275, 283
«Isbjørn», Statsisbryderen	35
Isbrydning, Anordning angaaende Signaler under	307
Isolationslokaler, Meddelelse fra Justitsministeriet om	8
Italienske Konsuler i Danmark, Om	55

J.

Jensen, A. C., Mægler	210
«Jupiter II», Kedelsprængningen om Bord i	234, 270
«Jylland», Fregatten	61

K.

Kaiser Wilhelm Kanalen	62, 98, 227
Kalender over Helligdage	2
Kalundborg, Havneforholdene i	275
Kalundborg Skibsværft	248
Kedelsprængning i «Jupiter II»	234, 270
Københavns Flydedok & Skibsværft	55, 73, 175, 266
København Havn, Nyt Takstreglement for	155
Københavns Maskinist-skole	26, 167, 221
Kjøge Værft	239
Køfoeds Skibsværft, A/S.	128
Konnossementer i Finland, Om Retten til at udstede egne	43, 223, 258
Konsulatsvæsenet	31, 43, 73, 112, 162, 186, 210, 239, 257, 305, 311
Kontrapropelleren	55, 245
Korinth-Kanalen	287
Krogh, Jens, Kaptajn	233
Kronhørgmuseet, Museet for Handel og Søfart	294

L.

Las Palmas, Pest i	151
Lettiske Havne i 1922, Skibsfarten paa de	98
Lillebæltsbroen	281, 287
Lindholm, O., Skibsmægler	179
Lissabon, Nedsættelse af Stevoforepriserne i	26

	Side		Side
Litteratur:			
Vilhelm Rasch (Styrmænd Caspersen)	9	Portovesme, Last- og Lossepladsen	25
Registrerings- og Skibsmaalings-Bureauet (Danmarks Skibsliste)	38	Portugal, Skat paa Certepartier afsluttet i	91
Fiskeridirektør F. V. Mortensen (Aarbog for den danske Fiskerflaade)	49	Progress, Dpskss.	74, 223
S. Dahl og Th. Døssing (Dansk Tidsskrift Index)	55, 257	Propslaster, Om Maaling af og Differencer paa	3, 38
Det kgl. Søkortarkiv (Tillæg Nr. 2, Fortegnelse over danske og islandske Fyr og Taagesignalstationer i 1921) ..	155	Propslaster, Om uheldige Klausuler i Certepartier for	44
— (Den danske Lods. 9de Udgave. 1919)	155		
Th. P. Funder (Højdemetoden ved Marcq de Saint Hilaire)	173	R.	
Dr. H. Herner (Entwurf und Einrichtung von Handelsschiffen)	191	Radiotelegrafistforbund, Det internationale	221
Kapt. K. Prahll og C. Sølvér (Dansk Nautisk Almanak) ..	272	Redningsmænd, Om Belønninger til	37, 209
Dansk Arbejde (Den danske Krone paa Skraaplanet)	281	Redningsvæsnet, Det danske	74
J. A. D. J. Bildsøe (Nautisk Almanak)	283	Responsa afgivet i 1921	62, 74, 229, 234, 241, 259
Loddemaskine og Patent Dybdemaalere, Sigurdsons	98	Riga Transport & Stevedore Company	305
London, Nyt Værft i	80	Rotterdam, Nedsættelse af Havnepengene i	119
Londons Havn	73	Rotter i Fartøjer, Om Udryddelse af	146
Losning med Skibets egne Folk, Om	27	Rusland, Handelsbestemmelser ved Forretninger med	145
Losning, Fri	15	Rusland, Regulering af Ind- og Udførselsforetagender i Sovjetrusland	145
Lund, H. Chr., Kaptajn	251	Rusland, Søvejen til	97
Lybeck, Forhøjelse af Havneafgifterne i	233	Russiske Handelsflaade, Den	85
Lyserort, Fyrskib ved	43	Russiske Havne, Rømnings i	251
Lægehjælp pr. Traadløs	32, 155, 315	Russiske Kalender, Den	80
		Russiske Statsindustri, Den	311
M.			
Malm, Dpskss.	28	Russiske Trafikvæsen, Det	67
Malmø Frihavn	275	Russiske Volgaflaade, Den	97
Marstal Navigationsskole, Skibsførerafdelingen ved	98	Russisk Træ-Eksport	146
Marstal Skibsrederes Sygeassurance	28	Ryder, C. H., Direktør	113
Marstal Skipperforening	82	Rødbyhavn	43
Martellis Tabeller, Lidt om Brugen af 147, 151, 156, 265, 270,	276	Rødbyhavns Skibsværft	112, 164, 224, 263, 270, 302
»Martin Carl«, Dpsk.	291	Rødsand, Uddybning over	113
Mindesmærke for danske Sofolk, Et	145		
Mindesten paa Fanø, Afsløring af	305	S.	
Motoriskibes Antal, De søgaaende	312	Sakskjøbing Skibsværft	61, 227
Muddermaskiner, Dieselelektriske	86	»Sally Mærsk«, Nyt Dpsk.	11
Myren, Dpskss.	61	Scanfin Certepartiet, Losning i West Hartlepool af Trælast under	300
		Senta, Dpskss.	61, 148
N.			
Nakskov Skibsværft	263	Signaler under Isbrydning	307
Navigationseksaminerne	20, 173	Sigurdsons Loddemaskine og Patent Dybdemaalere	98
Navigatorernes Bibliotek, Aarsberetning for	253	Skagerak, Dpskss.	74, 148
»Negligence-Clause« Principet	314	Skandinaviske Landes Handelsflaader, De	56, 185
»Nordbo«, Dpsk.	249, 291	Skandinaviske Rederiforeningers fælles Delegation	203
Norden, Dpskss.	55, 163	Skandinaviske Sømandshjem i fremmede Havne, Foreningen for	221
Nordisk Skibsmæglermøde	155	Skandinavisk Skibsredermøde	14
Nordisk Skibsrederforening	203	Skibsefterretninger	I hvert Nummer
Nord-østersø Rederiet	148	Skibsfartskonference, Den internationale	251
Norges Handelsflaade, Register over	86	Skibsførerafdelingen ved Marstal Navigationsskole	98
Nybygninger, Køb og Salg	I omtrent hvert Nummer	Skibstilsynet, Udnævnelsen af Skibssynsmænd ved	80
Nødraket for Skibbrudne, En	31	Solidaritets mellem Rederne, En alvorlig Appel om	68
		Spanien, Byldepest i	79, 91, 112, 119, 139, 151, 245, 257, 270, 275, 294
O.			
Oceana, Dpskss.	74	Spildeolje, Engelsk Lov af 1922 om	37
Odense Skibsværft	173		
Ohlsen, N. J., Skibsreder	127, 133	Spørgsmaal og Svar:	
»Oil in Navigable Waters Act 1922«	37	Kostreglementets Brødrationer?	223
»Olga«, Fiskekutteren	157, 161	Star Kontrapropelleren	55, 245
Olje, Sejlbare Farvandes Forurening ved	209, 239	»Sterna«, Skoleskibet	50, 55, 112
Oplægning af Skibe i britiske Havne	301	Storbritannien, Beskatning af udenlandsk Skibsfart i	229
Orient, Dpskss.	55, 95	Store nordiske Telegrafelskab	112
Orion, Dpskss.	67, 129	Stormvarsler, Natlige	227
Overskibssynet	55, 127	Suez-Kanal Selskabet	37, 233, 251, 293
		Sundhedsforanstaltninger	62, 79, 86, 91, 112, 119, 145, 151, 210, 245, 251, 257, 270, 275, 305
P.			
Paa Bornholm af 1866, Dpskss.	55, 218	Svendborg Skibsværft & Maskinbyggeri	164
Pacific, Dpskss.	61	— Soassurance	20, 45, 207
Patria, Dpskss.	74	»Svendborgsund« beslaglagt for resterende Statsskat	49
Persien, Tysk Skibsfart til	186	Svensk-finsk Sofartsoverenskomst	20, 37
Peru, En Forhøjelse af Skibsfartsudgifterne i	186	Svensk Statstøtte til Dampskibsforhindelse mellem Stockholm og baltiske Havne	311
Petrograd, Om Forholdene i	8, 127, 139, 186, 188, 246, 275	Sverig, Om Pas til	50
		Sverigs Handelsomsætning	43
		— Skibsfart og Skibbygning i 1922	313
		Svitzers Bjergningsentreprise, A/S Em. Z.	148
		Sofartskongres, International	161
		Sofartsteknisk Forenings Aarsskrift 1922—1923	301

	Side		Side
Søforhør:			
Kollision (Dpsk. »M. G. Melchior« og svensk Sk. »Gustav«)	32		
Søkort, Ny	2, 257		
Sølovens § 293, Højesteretsdom	157, 161		
Sømandsforeningen af 1856	113, 118		
Sømandshjem i Thorshavn, Et nyt	146		
Sømandsloven af 1ste Maj 1923	91, 99, 103, 109, 117, 125, 131, 137, 151		
Sørensen A. E., Skibsmægler	210		
Søretsmedlemmer, Beskikkelse af	8, 275		
T.			
Thejll, F., Mægler	146		
Thore, Dpskss.	182		
Thorshavn, Sømandshjem i	146		
Thura, Dpskss.	148		
Tilsyn med Skibe, Bøde for Overtrædelse af Lov om	312		
Topsee-Jensen, Rigsadvokat, Formand for Overskibssynet	55, 727		
Torm, Dpskss.	62, 74, 170		
Traadløs Telegrafi	209, 251		
— — i Skibe, Fransk Reglement om	227		
Trafiken paa de store Fastlandshavne, Om	14		
Transport til Søes af levende Dyr, Bekendtgørelse ang.	277		
Transportør til Sejlads i Taago	25		
Trollhätte-Kanalen	80		
»Trondhjem«, Dpsk.	64		
Trælastcertepartier, Uheldige Klausuler i	44		
Trælastfragterne	99		
Tuborg Havn, Stormvarselsmast ved	119		
Tunis, Dansk Søfart paa	301		
Tuxham Motoren	140		
Tynen, Overfyldning paa	251		
Tyske Handelsstaade, Den	210		
— Skibbyggeri, Det	162		
Tysk-russisk Handelsforbindelse, Betragtninger over	162		
U.			
Udenrigsministeriets Oplysningsbureau for Erhvervene	56		
Ulykkesforsikringsforbund, Danske Rederes	145, 221		
Ulykkesforsikringsloven og Sejlskibsfarten	294, 299		
Ulykkestilfælde, Forslag til Lov om Forsikring mod Følger af	293		
Understøttelsesfond, Dansk Sejlskibsrederi-Forenings	173, 233		
		V.	
		Vendila, Dpskss.	181
		Verdenstonnagen	186, 209, 257
		»Viben« solgt, Fuldriggeren	29
		»Victory«, Nelsons Flagskib	80
		Visering af Sundhedspas til Spanien, Om	112
		Voldgiftsdomme:	
		Om Losning ved Skibets egne Folk	33, 281
		Sortering efter Konnossementer	269
		Utilfredsstillende Arbejdstempo	239
		Værdiforringelse af Trælast som Følge af Henliggen i Pramme	281
		W.	
		Weilbach, C. A., Registrator	32, 113
		West Hartlepool Havn, Overfyldning i	245, 300
		Wilhelmsen, Halfdan, Konsul	281
		Will, Carl, Direktør	91
		Woodpulp Charter	43
		Z.	
		Zonetidskort	2
		Æ.	
		Ægypten, Pesten i	145, 215
		Ærs, Seassuranceforeningen	57
		Ø.	
		Østasiatiske Kompagni, Det	49, 81, 86, 99, 119
		Illustrationer.	
		Stormvarselsmast ved Tuborg Havn	119
		Mine- og Rutekort over den inderste Del af finske Bugt	Nr. 22
		Islands Sydvestkyst	Nr. 33
		Kort over Haderslev Fjord	Nr. 34
		Skema af Undervands- og Radiosignal fra Graadby Fyrskib	Nr. 35
		Martellis Tabeller, Tegninger til Beregning af	265, 270, 271, 277
		Minekort over Sortehavet og Azovske Hav	Nr. 46
		Lillebæltbroen	287

DANSK SØFARTSTIDENDE.

ORGAN FOR DANMARKS SKIBSFART.

Nr. 1.

Kjøbenhavn, Torsdag den 4. Januar 1923.

30. Aarg.

M. B. COHN

Toldbodvej 22.
KØBENHAVN K.

Telefon 1403.
Telegr.-Adr.: AMIANTE

Grundlagt 1848.

SKIBSUDRUSTNING

Generalagent for

Craven & Speeding Brothers, Sunderland.

Lager i Frihavnen af alle Dimensioner af Firmaets
bekendte »RED STAR« og »BLUE STAR« MANILA

Patenteret Mahlla „GLADIATOR“ for Trawl.
Fiskeliner - Fiskegarn.

NORTH EASTERN MARINE

ENGINEERING Co., Ltd.

WALLSEND-ON-TYNE OG SUNDERLAND

Maskinbyggeri, Kedelsmedie, Jernstøberi.
Metalstøberi og Kobbersmedie.

Krumtapaksler og Skrueaksler leveres fuldt færdige.
Smedearbejde af enhver Art udføres.

Specielt anbefales vore Værksteder for Reparationer og
Forandringer af Skibsmaskiner samt alm. Maskinarbejde.

Telegramadresser: „NEWS, WALLSEND“ og „NEWS SUNDERLAND“.



„Solicum“ Patent Mønnie
, Maling
bedste og billigste Rusbeskyttende Farve færdig til Brug

Roar Rosing,
Vestervoldgade 92, København B.
Telefon Byen 3638. — Telegram-Adresse: „AMHEGN“.

A/s FRICHS AARHUS

Dampkedler,
Dampmaskiner,
Damp-turbiner og
Dieselmotorer
for Skibe og Landanlæg.

TUXHAM



RAAOLIE-
MOTORER

7-300 HK.

og

MOTORSPIL

Anvendes i
1000-vis
over hele Jorden.

TUXHAM A/s
KØBENHAVN - VALBY

DE PRIVATE ASSURANDEURER
LIMITERET.
STIFTET 1786
SØ OG TRANSPORTFORSIKRING
SLOTSHOLMSGADE 5
KØBENHAVN K.
TELEFON CENTRAL 6 & 4102 TELEGRAM ADRESSE „PRIVATE“
AGENTURER I DE FLESTE PROVINSBYER.

D. D. P. A.'s

Motorpetroleum
er
den bedste i Verden.

Søder aldrig Motoren til.
Absolut eksplosions sikker.
Betydelig mere Kraftudvikling end anden Petroleum og Motorolier.
Kan anvendes til alle Slags Motorer.
Bør og skal derfor udelukkende anvendes af enhver Motorejer.
NB. For at være sikker paa at faa den **ægte Motorpetroleum**, bør Forbrugerne endelig paase, at Embalagen — saavel Tønder som Tank — er forsynet med det **lovbeskyttede Varemærke!**



Det danske Petroleums Aktieselskab.

Howaldtswerke, Kiel. Nybygninger og
Reparationer

Generalrepræsentant for Danmark, Norge og Sverrig:
Carl Holtermann, Aamalegade 34,
København K.
Telef. Central 10140 — Statstelefon 393 — Telegr.-Adr.: Carlholtermann.

Telefoner
92 86
102 86

Aktieselskabet

Telegr.-Adr.
»Bunker-
depote.

KØBENHAVNS BUNKERKUL DEPOT

Toldbodvej 15.

Prima Durham og Newcastle Dampkul leveres Dag og Nat ved vore elektriske Kraner, til billige Priser. Kullene bliver autoriseret vejede ved automatiske Vægle. Hurtig Ekspedition.
ca. 100 Tons Indgivning pr. Kran i Timen.

Telefon
513

Aktieselskabet

Telegr.-Adr.
»Bunker-
depote.

HELSINGØRS BUNKERKUL DEPOT.

Prima Newcastle Dampkul leveres Dag og Nat til Dagens billigste Priser.

C. K. HANSEN

DAMPSKIBSREDERI
DAMPSKIBS-, HAVARI- OG ASSURANCE-AGENTUR
BEFRAGTNING
KØBENHAVN
AMALIEGADE 29 B.

Telegr.-Adr.: HANSEN.

Telefoner:
Central No. 72 (6 Ledninger)
Central 50589 (6 Em.—9 Fm.)
Statstelefon No. 13.

„Senta“ „Pacific“
Amaliegade 29 A. Telefon 4212.
Telegram-Adr.: „Steampacific“.

L. R. Schmith,
Korresponderende Reder.

H. A. SCHEPELER

Tagensvej 41 KØBENHAVN L. Telefon 9552

Motorsirener - Haandsirener

HANSHELL & CO.

BARBADOS. B. W. I.
(Etableret 1884)

Damp- og Sejlskibsagenter, Befragtning,
Havari- og Assuranceagenter,
Skibsproviantering.

Post og Telegrammer, under vor Adresse, leveres ombord i
Skibene straks ved Ankomsten.

Telegr.-Adr.: HANSHELL - BARBADOS

Det forenede Dampskibs-Selskab

Aktieselskab.

KJØBENHAVN K.

Telefon Nr. 6300, hvorigennem Omstilling til samtlige Kontorer og
Afdelinger i Kræsthusgade Nr. 7 og 9.



P. Brown jun. & Co.

Dampskibsrederi * Dampskibsagentur.
Amaliegade 43. — Telegr.-Adr.: »Brown«. — Tlf. C. 276.

Aage Christensen.

38, Nyhavn 38. Teknisk Forretning. Tlf. Byen 5712 x
Salgskontor og Lager for
Aabenraa Motorfabrik.
Køb og Salg af Skibe.

Den danske Landmandsbank

Hypothek- og Vækselbank

Aktieselskab — København.

PROVINSAFDELINGER & KONTORER:

Aabenraa - Aalborg - Bagsværd - Bandholm - Bramminge - Du-
rup - Esbjerg - Eskildstrup - Faaborg - Farum - Fejø - Fredericia -
Grenaa - Haderslev - Helsingør - Holbæk - Horslunde - Hurup -
Hvidbjerg - Hørsholm - Kallundborg - Kolding - Kolind - Korsør -
Langskov - Maribo - Marstal - Nakskov - Nordby - Nyborg -
Nykøbing F. - Nykøbing S. - Nysted - Nørrebroby - Roslev -
Rødby - Saksøbing - Skagen - Skive - Slangerup - Stokkemarke -
Stubbeøbing - Svendborg - Sønderborg - Sønderho - Thisted -
Tølløse - Tønder - Vejle - Vestervig - Ærøskøbing - Ørbæk.
Udfører enhver Art af Bankforretninger.

A/S FORSIKRINGSSELSKABET „CODAN“

Generalagenter P. SØHT & CO.

AFDELING FOR SØ- OG TRANSPORTFORSIKRING

Telefon 14,955

NIELS JUELGADE 9, 2. S.

Telegr.-Adr.: »Gnirdos«

DEN INTERNATIONALE SKIBSFARVE-FABRIK ^{A/S}

„Holzapfel“'s Compositioner
til Jern, Staal og Træskibsbunde.
Leverandør til Flaaden.

(forhen: A/S. Holzapfel-Selandia).

Indregistreret
Telegramadr.: „Holzandia“
Sct. Annæ Plads 6, København.



Varemærke

Rustbeskyttende Farve
til Bunkers og Lastrum.
Leverandør til Statsbanerne.
Telef.: 5601. Palæ 2256.
Fabrik: Øresundsvej, Amager.

Aktieselskabet

Helsingørs Jernskibs- og Maskinbyggeri

paatager sig Nybygning og Reparation af Damp- og Dieselmotorskibe, Maskiner, Kedler og lign. Arbejder for Skibe indtil 7000 Tons d. w. Fabrikanten af Wilhelm Schmidts Overhedere til Marine-Brug.

2 Tørdokker, 338 resp. 375½ engl. Fods Længde paa Kølblokkene. — **Patent-Ophalingsbedding** for Skibe indtil 800 Tons Egenvægt.

Beskæftiger 1200 Mand. — Stort Lager af Materiale.
Telefon 40 og 91. Tlgr.-Adr.: »Skibsværftet«.

N. F. STEGMANN

Tlgr.-Adr.: »Stegmann« Nørresundby Telefon 918 — 718

Kunstfyrværker Fritz Busch

ved **Holger Pedersen**
anbefaler sig med

Signaleringsfyrværkeri af enhver Art.

Leverandør til de herværende Dampskibsselskaber og Statsbanedriftens Sofartsafdeling.
Laboratorium:

Kongens Enghave. V.

Tlf. Centr. 6031. Tlgr.-Adr.: »RAKET«, København. Privattlf. Nora 2393

Skibs- og Baadebyggeriet Centralværftet ved Vindebroen,

Sophus Andersen. **AARHUS** Telefon 2719.
Ophalerbedding til 250 Tons d. w.

A/S SMITH, MYGIND & HYTTEMEIER
København N. Nørrebrogade 68. Telf. C. 803

Skibsmaskininstallation
med overhedet Damp leveres komplet.
Dampspil - Ankerspil.

R. Møllers Skibsværft

Telefon 246. **FAABORG** Telefon 246.

**Nybygning og Reparation
af Træskibe.**

**Patent-Ophalingsbedding for
450 Tons Egenvægt.**

Fjerde Søforsikrings-selskab lim.

i København

tegner Sø- og Transportforsikringer af enhver Art til billige, faste Præmier.
Agenturer i de fleste Provinsbyer.

Post-Adresse:
Holmens Kanal 24.

Telegram-Adresse:
„Fourthcomp.“

Telefoner:
Central 256 og 10756

Sjöförsäkrings-Aktiebolaget

ÄGIR,

Stockholm.

Sø- og Transportforsikringer.

Generalagentur for Danmark:

BLOM & JESPERSEN,
2, Toldbodgade.

Tlgr.-Adr.: »Seageneral« — Telef.: Centr. 9716, 12317 & 12318

Skibsrigger W. PEDERSEN

Wildersgade 24. Telf. By 5332 x

udfører **alt Riggerarbejde** samt **Spleisning**
af Staal- og Jærnvirer.

Adolph Andersens Eftf.,

EDSVOREN SKIBSMÆGLER.

Befragtnings- & Havariagenter.

Telegr.-Adresse:
„Broker“.

RANDERS.

Statstelefon Nr. 9
Telefon Nr. 70

HANSA · Tysk nautisk Tidsskrift.

Organ for samtlige Interesser indenfor den tyske Handelsøfart og Havfiskeri

Et virksomt Annonceorgan for Firmaer, som ønsker at træde i Forbindelse med den tyske Søfart, den tyske Havfiskeriering, den tyske Handel og den tyske Industri.

Abonnementspris, inklusive Porto, 40 Kr. pr. Aar.

HANSA'S Forretningsadresse er: Hamburg 11, Steinhöft 3.

KAY DYHR

Kvæsthusgade 1, København K.

Telf. Centr. 8901 - 6886 - 6885. Tlgr.-Adr.: Kaydyhr - København.

**Kunstig Træk- og
Oliefyrings-Anlæg**

fra
**JAMES HOWDEN & CO.
GLASGOW**

FORSIKRINGS-AKTIESELSKABET

„SKANDINAVIA“

tegner **Sø-, Transport- og Krigsforsikring.**
Kongens Nytorv 6. — København K. — Telefon 9316.

Aktiekapital: 20 MILLIONER KRONER

Hovedrepræsentant for Skandinavien: Aktieselskabet **GRØN & WITZKE**, Kongens Nytorv.

AKTIESELSKABET
DET ØSTASIATISKE KOMPAGNI

(The East Asiatic Company, Limited)

KØBENHAVN

Filialer: **BANGKOK** og **SINGAPORE**

Egne Agenturer: Soerabaya, Shanghai, Hankow, Vladivostock, Dalny, Harbin, New York, Valparaiso, San Francisco, Durban og Johannesburg.

Regelmæssig Rute paa Siam, Kina, Japan, Sydafrika, Australien, Java, Vestindien, Meksiko og Vestkysten af Nord- og Sydamerika.

Import til Evropa af østasiatiske og andre oversøiske Produkter, Teak- og andre Træsorter.

Eksport til oversøiske Pladser af evropæiske Produkter. — Skov- og Savmølle drift i Siam.

Alle nærmere Oplysninger erholdes ved Henvendelse paa Kompagniets Hovedkontor, Holbergsgade 2, København K.

HUGO TRUMPY

Skibsmægler og Havariagent.

GENUA, via Fossatello 16, Tigr.-Adr.: Hugotrum, Genua.

SAVONA, via Paleocapa 4, — Hugotrum, Savona.

SPEZIA, via Prione 16, — Hugotrum, Spezia.

LIVORNO, Scali d'Azeglio 10, — Hugotrum, Livorno.

NEAPEL, via Molo Piccolo 17, — Hugotrum, Neapel.

HOVEDKONTOR: **GENUA**, AGENT FOR:

Nordisk Skibsrederforening,

Otto Thoresens Linie,

Lloyd Royal Belge,

Comp. Havraise Peninsulaire de Nav. a Vapeur,

Société de Navigation Transoceanique.

Havariagent for over 90 skand. Forsikringselskaber.

AGENT I SAVONA FOR:

Det Forenede Dampskibsselskab, Kjøbenhavn.



Einar Weilbach & Co.

Niels Juelsgade 6 - Kjøbenhavn.

Telef.: Central 13064.

Specialister i naut. Instrumenter.

Stort Lager Billige Priser.

Kompaskorriger. Reparationer udføres.



*Mest økonomiske Motor, kun
200-230 gr. Olie pr. Hkr. tim.
Startes øjeblikkelig. Ingen Vand-
indsprøjtning. Enkeltste Betjening.
Leveret 14 Motorer til Fyrvasenet.*

SOPHUS BERENDSEN A/S
Telef. 8500 KØBENHAVN Postbox 272

A. EVENSEN & CO. A/S. Klarering og Befragtning.
Dyngarken 43. AARHUS Telefon 509 og 529.

WATTS, WATTS & CO. LTD.

London, NEWCASTLE-ON-TYNE, Cardiff,
Blyth, Liverpool, Newport (Mon.) and Algiers

Shipbrokers Bunker Contractors Coal Exporters

BUNKERS SUPPLIED AT ALL PORTS BETWEEN BLYTH AND HUMBER
Contractors for the supply of coals at all ports at home and abroad

AGENTS FOR DENMARK:

TH. JUST A/S, Peder Skramsgade 5, **COPENHAGEN**

Telegrams: »THJUST«

Telephones { 12,588
12,589
12,590
State 147

ATLAS

**Skibs-Dampturbiner
med Tandhjulsudveksling**

i mest moderne Udførelse.

A/S ATLAS, Nørrebrogade 198, København L.

Kjøbenhavn, den 4. Januar 1923.

Var et Tilbageblik paa Aaret 1921 med Hensyn til Forretningslivet og særlig med Hensyn til Skibsfarten, og hvad der staar i Forbindelse med den, af en nedslaaende Natur, saa er et Tilbageblik paa det nu svundne Aar 1922 desværre næsten lige saa trøstesløst. Ethvert Haab om en grundig Bedring af Forholdene rundt om i Verden er blevet skuffet paa den føleligste Maade. Dette gælder baade paa det politiske Omraade og med Hensyn til Handel og Vandel. Den Fred, som alle sukker efter, og som man havde haabet vilde indtræde ved Afslutningen af den store Verdenskrig for fire Aar siden, lader fremdeles vente paa sig og er desværre endnu kun et skønt Haab.

I Orienten og det fjærne Østen har Krig og Oprør raset, overalt gærer det, og Usikkerheden er stor. Det er kun ved de yderste Anstrængelser fra de paagældende Stormagters Side undgaaet, at en ny Balkankrig var udbrudt henimod Aarets Slutning, der maaske kunde have udviklet sig til en ny Verdenskrig. En stadig Kilde til Uro og Usikkerhed paa mange Omraader og paa mange Kanter af Verden er nu paa femte Aar det uhyre Rusland, hvis nuværende Ledere, efter at de saa grundigt som vel muligt har ødelagt al Velstand og al indbringende Virksomhed i deres eget Land ved hensynsløst at gennemføre deres utopiske Ideer, stadig synes at gøre sig de største Anstrængelser for at sprede deres vilde Ideer ud over den ganske Verden. Heldigvis synes den store Befolkning i de fleste civiliserede Lande at betakke sig for disse samvittighedsløse Menneskers samfundsomstyrtende Lære, der hurtigt og sikkert vil forarme ethvert Folk, der prøver at indføre den i Praksis, men der findes jo overalt nogle Mennesker, der griber alt Nyt med Begejstring, og som ved deres Ufornuft gør deres til at bringe Mistillid og Usikkerhed til Veje, til Skade for al sund og rolig Udvikling.

Man skulde dog synes, at Eksemplet fra Rusland, hvor snart sagt alle Virksomheder er gaaet i Staa, og hvor Folk tildels som Følge deraf dør i millionvis af Sult og Kulde, maatte virke som et afskrækkende Eksempel, hvad det vel ogsaa gør paa alle forstandige Mennesker.

Under saadanne Forhold, som for Tiden hersker i store Dele af Verden, er det jo ikke underligt, at alt Forretningsliv har været i høj Grad trykket i det nu svundne Aar. Det siges, at Verdenshandelen i dette næppe har udgjort mere end Halvparten af, hvad den omfattede før Verdenskrigen. Hertil kommer for Søfartens Vedkommende, at Dampskibstonnagen paa Grund af det udvidede Skibbyggeri, der i nogle Aar har hersket, er forøget med c. 30 pCt., fra 42 til c. 56 Millioner Tons. Følgen heraf har været, at over 15 Millioner Tons d. w. af Verdenstonnagen har været og endnu tildels er oplagt. Naar der derfor som henimod Slutningen af Oktober viste sig nogen Stigning i Raterne paa forskellige Markeder, saa hidlokkede det straks saa megen af den oplagte Tonnage, at yderligere Fremgang derved umuliggjordes. Det er jo nemlig en meget dyr Historie for Rederne at have deres Skibs oplagt, idet Havnepenge, Assurance, Tilsyn og Renterne af den i Tonnagen anbragte Kapital kræver store Summer. Mange Redere har derfor ogsaa foretrukket at lade deres Skibe sejle, saasnart der var Udsigt til at få Balance i Driften, eller man dog kunde genoptage Sejladsen med et

mindre Tab. Af den danske Dampskibsflaade var ved Aarets Begyndelse 90 Skibe med 251,351 Tons d. w. oplagt, men dette Tal var ved Midten af August gaaet ned til 6 Skibe med 12,149 Tons d. w., og henimod Aarets Slutning var saa at sige alle danske Dampere i Fart. For Sejlskibene er Forholdene jo vanskeligere, og mange af disse har været oplagt det hele Aar eller er blevet lagt op for Vinteren.

For vore Sømænd har dette, at saa mange Skibe er blevet holdt i Fart, jo været et Gode, og det maa haabes, at det for de fleste Rederiers Vedkommende har kunnet lade sig gøre uden for følelige Tab. Hvad der har bidraget meget til at opnaa et saa heldigt Resultat, er i første Linie de rimelige Lønreduktioner, som vore Sømænd er gaaet ind paa, hvortil kommer billigere Bunkerkul og andre Fornødenheder.

Tilfredsstillende Tider for Skibsfarten kan dog næppe ventes, førend et mere ligevægtigt Forhold indtræder mellem den tilstedeværende Tonnage og den Varemængde, der skal transporteres, ved at Verdenshandelen paany tager et Opsving. Hertil vilde rolige Forhold i den politiske Verden i høj Grad kunne bidrage.

Som en Maalestok for den Tilbagegang, de sidste to Aar har bragt den danske Handelsflaades Fortjeneste, kan anføres, at den i 1920 indsejlede i Brutto-Fragt og Timecharter 465 Millioner Kroner, medens Beløbet for 1921 kun udgjorde c. 197 Millioner Kroner, hvilket sidste Beløb maaske ikke engang naas for 1922.

Et betydeligt Afbæk i dette Aars Skibsfart blev forarsaget ved den usædvanlige lange og strænge Vinter, som indtraf i Aarets første Maaned. I Februar Maaned 1922 var alle danske Hovedfarvande isfyldt fra Skagen til Gjedser. I Slutningen af Januar Maaned begyndte Isdannelserne i Smaalandsøhavet. Fra 5. til 27. Februar var alle østjydske Havne lukket for Skibsfart. Omtrent midt i Februar lykkedes det dog c. 90 Dampere, hvoraf de fleste i kortere eller længere Tid havde ligget fast i Skagerak og Kattegat, at komme ind til Frederikshavn. Medens det omkring den 20. Februar blev muligt for kraftige Dampere at passere Kattegats Vesterrende, var Østerrenden fra Vinga til Kullen i Tidsrummet fra 13. til 28. Februar isfyldt med stærke Skruninger. I den største Del af dette Tidsrum laa henved 30 Dampere bestemt til eller fra danske Havne fast i Isen langs Sverigs Kyst; i flere af disse blev Mangelen paa Proviant, Vand og Kul følelig, og de svære Isskruninger forarsagede adskillige Havarier og antog i nogle Tilfælde et saadant Omfang, at der var Fare for Skibe og Menneskeliv. Forbindelsen med Øen Anholt var afskaaret i over tre Uger.

Som Følge af denne Isperiode indbragtes alene til tre danske Sundværfter Havarister med Skader, der er anslaaet til et samlet Beløb af c. 650,000 Kr., medens Beton-Motorskibet »Poseidon« totalt forliste som Følge af en Isskruning. Dette Skib repræsenterede med sin Ladning en Værdi af c. 300,000 Kr.

Under disse Forhold viste det sig, at det Isbrydermateriel, der da raadedes over her i Landet, var ganske utilstrækkeligt til at yde fornøden Assistance under saa alvorlige Forhold.

I Forstaaelse med Erhvervene, Dansk Dampskibsrederi-Forening, Grosserer Societetets Komité, Landbrugs-

eksportens Femmandsudvalg, Provinshandelskamret, Søassurandørerne, Det forenede Dampskibsselskab og Det østasiatiske Kompagni, fremsatte Handelsministeren derfor den 11. Maj s. A. et Forslag til Lov om Anskaffelse af en Isbryder og om Indførelse af en Isafgift, der fra 15. December til 31. Marts inkl. med visse Undtagelser kan opkræves af ethvert Skib af over 100 Registertons Brutto, der benytter Maskinkraft som Hovedfremdrivningsmiddel med 10 Øre pr. Reg.-Ton Netto. Isbryderhjælpen skal ydes vederlagsfrit. Forslaget blev til Lov den 13. Juni.

Skibets Bygning blev efter indhentet Tilbud overtaget af Kjøbenhavns Skibsværft og Flydedok og det skal være færdigt til 1ste Februar 1923. Inden Udgangen af August Maaned blev Kølen lagt til det store, kraftige Skib, der faar en Længde af 170 Fod, en Bredde af 40 Fod, en Dybde af 21 Fod og en Maskine paa 2,700 i. HK. Alle-rede den 24. November blev det sat i Vandet.

Af Forhold, som ogsaa har berørt dansk Skibsfart paa en følelig Maade og navnlig Trafiken paa Kjøbenhavns Havn i 1922, maa nævnes den store Arbejdsstandsning (Lockout), der herskede fra Midten af Februar til henimod Slutningen af April. Det var en haard Strid, der kostede baade Arbejdsgiverne og Arbejderne mange Penge. Omsider opnaaedes der dog blandt andre Fag, ogsaa for Havnearbejdernes Vedkommende, en ny Overenskomst, der regulerede Lønningerne og bragte disse mere i Overensstemmelse med, hvad der kan betales, naar Konkurrencen, med nogen Udsigt til Held, skal kunne optages med de Havne, der er vor Hovedstads nærmeste Konkurrenter. Der synes med den ny Overenskomst heldigvis at være opnaaet mere stabile og rolige Arbejdsforhold for vor Havn.

(Fortsættes.)

Sø- og Handelsrettsdomme. Som Befuld-mægtiget for Skibsreder Henning Etling, Helsingborg, havde Firmaet A a b e r g & N i s s e n, Korsør, anlagt Sag ved Sø- og Handelsretten mod Grosserer G r e g e r s e n til Betaling af 8,800 Kr.

Anledning var, at et Skibsreder Etling tilhørende Skib var bleven chartret til Transport af et Parti Kartofler fra Nørre Sundby til Newcastle, men at Partiet ikke var til Stede, da Skibet kom til Nørre Sundby.

I Certepartiet var Gregersen ikke anført som Befragter, og Retten kom under Hensyn hertil og til, at Aaberg & Nissen heller ikke havde betragtet Gregersen, men en anden Person som Befragter, til det Resultat, at Gregersen ikke kunde gøres ansvarlig for Betaling af Fragtbetalingen. Han blev derfor frikendt og fik tilkendt 100 Kr. i Sagsomkostninger.

Aktieselskabet Eriksen & Andersens Rederi, Minde pr. Bergen, havde ved Sø- og Handelsretten i Kjøbenhavn anlagt Sag mod International Assurance kompagni i Likvidation, Kjøbenhavn, til Betaling af 33,000 norske Kroner i Erstatning for Sejlskibet »Porsnæs«, som i December 1920 var brændt. Assurance var tegnet gennem det københavnske Firma Assurance Valentiner, og dette havde, forinden det fremsendte Policen til Godkendelse og Underskrift af International Assurance, faaet Besked om, at Skibet allerede da var brændt, men denne Viden lod Firmaet ikke gaa videre.

Under disse Omstændigheder har International Assurance nægtet at betale, og Sø- og Handelsretten gav ved sin Dom Selskabet Medhold og frifandt det; i Omkostninger skal Rederiet betale 500 Kr.

Ved Sø- og Handelsretten sagsøgte C. B e c h g a a r d, Lemvig, Rederiet Marius Nielsen & Søn, Kjøbenhavn, fordi et af dettes Skibe havde medtaget en mindre Ladning Træ end efter Sagsøgerens Mening aftalt i Certepartiet; han forlangte derfor en Erstatning paa 17,000 Kr.

Retten fremhæver imidlertid i sin Dom, at Skibets Lasteevne var angivet paa Trælast i Almindelighed, medens Låsten i dette Tilfælde bestod af Lægter, der tager mere Plads.

Marius Nielsen & Søn blev derfor frifundet og fik tilkendt 500 Kr. i Omkostninger.

Fra Det kgl. Søkort-Arkiv har vi modtaget Kort Nr. 297, Farvandet Syd for Fyen, Maalestok 1 : 50,000, Pris 4 Kr., Kort Nr. 302, Rudkjøbing Løb, Maalestok 1 : 10,000, Pris 3 Kr. samt Zonetidskort B. Dette, der koster 4 Kr., vil sikkert være af stor Interesse for alle Navigatorer, selv om Systemet ikke er indført i vor Handelsmarine og vel næppe bliver det foreløbig. Det viser Tidszonerne, der benyttes naar Zonetid anvendes, og en Forklaring over Kortet.

Jordkloden inddeles ved Meridianer i 24 Zoner, hver paa 15°. Zonen mellem Meridianerne 7½° W. og 7½° Ø. betegnes som Zone 0. Zonerne, der ligger Øst for denne, betegnes i Nummerorden Øst efter fra ÷ 1 til ÷ 12, og Zonerne, der ligger Vest for Zone 0, i Nummerorden Vest efter fra + 1 til + 12. Den 12. Zone deles ved en Dato-linie i to Dele, af hvilken den Del, der ligger Vest for denne betegnes ved ÷ 12, den Øst for ved + 12.

Dersom Zonetid følges, vil Urene i alle Skibe over hele Jorden i samme Øjeblik vise samme Minutter og Sekunder, og Forskellen fra Greenwich Middelklokkeslet vil altid være et helt Antal Timer, nemlig Zonekorrektionen. Samtlige Kort fremtræder i Søkort-Arkivets bekendte smukke og nøjagtige Udførelse.

Kalender over Helligdage. Fra The Baltic and White Sea Conference har vi modtaget en Helligdags-Kalender, der indeholder alle Helligdage i Danmark, Belgien, Danzig, Estland, Finland, Frankrig, Tyskland, England, Holland, Italien, Letland, Norge, Sverig, Portugal, Rusland og Spanien.

Kalenderen, der er af stor Nytte for Søfartsvirksomhederne, kan faas ved Henvendelse paa Konferencens Kontor.

Mytteriet paa Skonnerten »Centaurus«. Der er i Følge »Fyns Venstreblad« den 30. f. M. til Svendborg indløbet Telegram om, at Kaptajn Rasmussen og Styrmand Knudsen paa Svendborg Skonnerten »Centaurus«, paa hvilken der for nogle Dage siden ved Newfoundlandskysten udbrød Mytteri, hvorunder en dansk Matros blev dræbt, begge er arresterede og næppe kan undgaa strænge Straffe efter den amerikanske Lov. Skibet skal fra Newfoundland videre til Spanien, og som ny Fører er antaget Chr. Jensen, der er hjemmehørende paa Thuro.

Faldet over Bord. Murer Bondesen, Kalundborg, har modtaget Meddelelse om, at hans 27-aarige Søn, Styrmand Georg Bondesen, der sejlede med C. K. Hansens Damper »Skanderborg«, under en Orkan den 19. December er faldet over Bord og druknet.

Aalborg Skibsværft. Aalborg Skibsværft afholdt i Følge »Aalborg Venstreblad« den 16. f. M. Generalforsamling. Der fremlagdes Regnskab fra 1. Juli, hvoraf fremgik, at Underskuddet var 6,992,000 Kr. Det vedtoges, at Aalborg Kommune fremtidig faar to Medlemmer i Bestyrelsen.

The Baltic and White Sea Conference's Information Bureau.

Vi har modtaget følgende:

I Overensstemmelse med den paa Generalforsamlingen i London i Maj 1921, vedtagne Resolution er det en af Information Bureau's vigtigste Opgaver at:

undersøge de Vanskeligheder, Rederne maatte blive udsat for i Laste- og Lossehavnene, med Hensyn til Overchargeringer i Stevedorpriser, Mæglergebyrer, Tillægstakster, samt alt, hvad der forøvrigt vedrører Laste- og Lossehavne.

Det er særdeles tilfredsstillende at konstatere, at mange Redere benytter sig af denne Udvidelse af Conference's Virksomhedsomraade og indsender Afregninger, udfærdigede af Mæglerne i de forskellige Havne, til Information Bureau, for at faa Rigtigheden af de foretagne Debiteringer konstateret. Conference har til sin Disposition Folk, som er kompetente til at udføre dette Arbejde, og der kan ikke være Tvivl om, at dette Kontrolsystem har vist sig at være til stor Fordel for Rederne. Det er nemlig lykkedes Bureauet at paavise et stort Antal Overchargeringer af forskellig Art, tilsammen repræsenterende betydelige Beløb, og i mange Tilfælde er det ogsaa lykkedes Bureauet ikke blot at faa de overchargede Beløb refunderet til Rederne, men ogsaa at faa sat en Stopper for fremtidige Misbrug af den paagældende Art.

Det er saaledes ikke blot den enkelte Reder, hvis Sag Bureauet har taget op til Behandling, der høster Fordel af Bureauets Virksomhed, men praktisk talt alle Redere. Ganske vist er det den enkelte Reder, der faar den øjeblikkelige pekuniære Fordel deraf, men da Bureauet ikke opgiver en Sag, før en for Rederne tilfredsstillende Ordning er hidført, faar alle Rederne, direkte eller indirekte, Del i de Fordele, der skyldes Bureauets Mellekomst.

Hertil kommer yderligere en Fordel, som ikke bør overses, nemlig, at Bureauet, der handler paa et stort Antal Rederes Vegne, tilhørende forskellige Nationer, er i nøje Forbindelse med Flertallet af Mæglere, Stevedorer, Slæbebaadsejere o. a. i næsten alle europæiske Havne. Som Følge heraf vil Conference's Medlemmer altid have Adgang til de mest »up-to-date« Oplysninger vedrørende de Mæglere, Stevedorer o. a., som man mener at kunne anbefale, Oplysninger, som den enkelte Reder næppe kan antages at være i Besiddelse af.

Paa Conference's sidste Generalforsamling, der afholdtes i Bryssel i Maj 1922, havde jeg Lejlighed til at give en kort Fremstilling af de øvrige Fordele, som opnaas gennem Bureauets Virksomhed og Publikationer, og i Tilknytning til de ved denne Lejlighed faldne Udtalelser kan jeg ikke tilstrækkelig indtrængende henstille til mine Kolleger, at de i størst mulig Udstrækning benytter sig af Bureauets Assistance, ligesom de ikke bør betænke sig paa at give Bureauet Oplysning om enhver unfair Behandling, de maatte blive udsat for. Herved gælder de ikke alene deres egne Interesser, men bidrager ogsaa paa effektiv Maade til at faa hidført rimelige og retfærdige Forhold i alle Havne.

København, December 1922.

Chr. Sass,
Vice-Præsident,
fh. Formand for Executive Committee.

Props-Laster. Skandaløse Betingelser.

Allerede i flere Aar har The Baltic and White Sea Conference henvendt en stor Del af sin Opmærksomhed paa den Opgave at forbedre de Betingelser, under hvilke Propslaster bliver ført. Utallige Artikler og en omfangsrig Korrespondance, der har været offentliggjort i Conference's Cirkulære, afgiver triste Vidnesbyrd om Skibsedernes Erfaringer i denne Forretning, og til Trods for utallige Advarsler til Medlemmerne om ikke at slutte Pitprops eller Rundtræslaster uden paa »Lumpsum Basis«, har Lumpsum Certepartier været faa og kun forekommende med lange Mellemløb. Den største Part bliver sluttet paa indtagen stablet Favn, hvoraf Resultatet bliver, at Skibene bliver narret for en Del af deres Lasteevne, i nogle Tilfælde i en Udstrækning af indtil 20 pCt. Hvis Forskellen mellem den betalte Fragt og den Fragt, som er gaaet tabt for Rederne, fordi Skibets Lasteevne ikke bliver fuldt udnyttet, blev lagt sammen, vilde man komme til et afskrækkende Beløb. Hver Sæson gaar mange Tusinde Pund tabt i Fragt for Rederne paa denne Maade, og der er neppe nogen Reder, som har ført disse Ladninger, der ikke er blevet et Offer for denne Fremgangsmaade. I November-Eksemplaret af »Information Bureau's Cirkulære, findes der to Artikler, som behandler denne Sag, nemlig 1) Maaling og 2) Fragt Difference paa Propslaster. I den første beskrives det, hvorledes Props bliver lægtet ned fra Afskiberens Plads og maalt i Pramme paa Siden af Damperen. Her godtgøres det, at nogle finske Købmænd forsøger at indføre en Kutyme, i Følge hvilken de gør Fordring paa en Rabat af 5 pCt., naar Maalingen sker i Pramme. Dette er dog ikke blevet anerkendt som en fast Kutyme.

I den anden Artikel gives der nogle Eksempler paa, at Dampere har lastet en betydelig mindre Kvantitet, end de vilde have kunnet under normale Forhold. En Baad, der lastede i Wyburg Distrikt, lastede f. Eks. kun 725 Favne Pitprops, skønt den paa foregaaende Rejser havde lastet 887, 885 og 876 Favne af Pulpwood.

Imellem de utallige Tilfælde af dette Slags, er et, som netop er blevet berettet, og som fortjener at blive omtalt. Det angaar et Skib, som lastede 740 Favne Props i Uleåborg, medens samme Skib og et Søsterskib, da de lastede i Wyburg kun kunde indtage 621 Favne og 642 Favne. I begge Tilfælde havde Skibet samme Dækslast men ikke destomindre beløb. Forskellen i Kubikkapaciteten sig til henholdsvis 120 og 100 Favne.

Disse Forskelle er saa enorme, at de ikke kan tilskrives den Maade, paa hvilken de forskellige Laster er bleven stuvet, hvilket ogsaa er bleven fuldt bekræftet ved Undersøgelser, der er foretaget for at finde Ondets Rod. Det fremgaar som en Kendsgerning af de Meddelelser, som er modtaget, at der er noget i højeste Grad fejlagtigt i Forholdene i Finland med Hensyn til disse særlige Propslaster. I denne Forbindelse kan det nævnes, at der er Firmaer, som ikke betænker sig paa at garantere Køberne at afskibe 5—10 pCt. over Konnossementets Kvanta. Hensigten med denne Fremgangsmaade er at spare Penge for Købmændene, ikke alene paa Redernes Bekostning, men ogsaa til Skade for det finske Toldvæsens Indtægter. Regner man med en Baad paa 1,000 Tons, vil man komme til følgende Resultat:

10 pCt. svarer til:

Frugtbesparelse for 100 Favne à f. Eks. 50/ £ 250
Finsk Eksporttold à Fmk. 24 pr. Favn = Fmk. 2400 - 12
£ 262

Gennemført for en Række Laster giver denne Fremgangsmaade en net Fortjeneste til Købmændene.

Endskønt en Eftermaaling i Lossehavnen maaske kunde sikre Rederen Fragten af den virkelige Mængde,

hans Skib har ført, vil de urimelige Udgifter, som en Eftermaaling vil medføre, som Regel umuliggøre en saadan Fremgangsmaade. Det er en Kendsgerning, at de Udgifter, som Maalingen af en Last vil medføre i England, paa det nærmeste vil beløbe sig til en Tredjedel af den Fragt, der for Tiden kan opnaaes fra Finland til U. K., og dertil maa det ydermere erindres, at naar en Last bliver stablet for Maaling paa Modtagerens Plads, vil det Kubikmaal, man kommer til, neppe svare til den Plads, som Lasten virkelig har optaget om Bord i Skibet.

Der kan ikke herske Tvivl om, at Sagen vilde være mindre alvorlig, hvis Rederne havde Ret til at antage deres egen Mægler og Stevedor, men i Pitpropsforretningen er det uheldigvis Befragterne, der bestemmer, hvem der skal varetage Redernes Interesser, og hvem der skal udføre Lastens Stuvning, for hvilke Tjenester Rederne ikke desto mindre maa betale. Som det er for Tiden, er Rederne ikke tilstrækkelig beskyttet. Det har derfor været foreslaaet, at paalidelige og kyndige Mænd skulde overvaage Indlastningen paa Stedet, hvad der dog vilde blive en vanskelig og kostbar Historie, skønt det neppe vilde blive meget, sammenlignet med de fabelagtige Summer, som Rederne taber i Løbet af Sæsonen paa disse Pitpropslaster.

Efter omhyggeligt at have udersøgt Sagen fra alle Sider vil man uden Tvivl komme til den Slutning, at den bedste Kontrol vil opnaaes ved at faa »Props« maalt langs Skibssiden i Lastehavnen, i officielt justerede Rammer. Men dette kan kun gøres paa tilforladelig Maade, naar Lasten bliver bragt til Skibssiden i lige Længder, enten i Lægtene eller Flaader, hvor de forskellige Længder holdes hver for sig. Alvorlige Tab og Ulemper kan dog neppe undgaaes, medmindre der garanteres »Lumpsum« for Props og andet Rundtræ. Udsigterne for en reel Behandling vilde dog vokse betydeligt hvis Rederne holdt paa, at Lasten skulde maales langs Skibssiden, saaledes som det ovenfor er antydnet.

Hvis Rederne ikke indtager et fast Standpunkt imod denne grove Svindel, som flourer ved Udskibningen af Props, vil de fremdeles blive narret for en Del af deres Fragt.

Kjøbenhavns Skibssalg-Bureau.
ved CHARLES HVILSOM,
21, Havnegade 21.
Køb og Salg af Sejl- og Dampskibe.
Forlang Katalog. Send Opgave.

Skibsefterretninger.

Dampskibe.

Det Forenede Dampskibsselskab, Aktieselskab. Alexandra afg. fra Norfolk 18/12 til Aalborg. — Algarve afg. fra Algier 2/1 til Tunis. — Arizona afg. fra Cardiff 9/12 til Montevideo. — Arkansas ank. her 2/1. — Beira ank. til Antwerpen 1/1. — California ank. til Barry 2/1. — Charkow ank. til Libau 31/12. — Dania ank. til Göteborg 2/1. — Ebro ank. til Antwerpen 31/12. — Erik II ank. til Rouen 26/12. — Florida afg. fra Rotterdam 13/12 til New York. — Frederik VIII ank. her 18/12. — Frode afg. fra New York 30/12 til Christiania. — Garonne ank. til Larochele 1/1. — Generalkonsul Pallisen ank. til Boston 31/12. — Gorm ank. til Galveston 31/12. — Halfdan ank. til Dunkirk 31/12. — Harald ank. til Newcastle 30/12. — Helmer Mørch afg. fra Wimbington 29/12 til Gølfen. — Hindsholm ank. hertil 3/1. — Hjortholm afg. fra Swansea 2/1 hertil. — J. C. Jacobsen ank. til London 2/1. — Ivar afg. fra Newcastle 20/12 til Boston. — Katholm afg. fra Danzig 2/1 til Vesteengland. — Knud II ank. til Riga 18/12. — Louisiana afg. fra Bahia 31/12 til Lissabon. — L. P. Holmblad ank. hertil 1/1. — Magnus ank. hertil 2/1. — Maryland ank. hertil 26/12. — Minsk ank. til Valencia 2/1. — Nevada pass. Madeira 29/12 for Montevideo. — Newa afg. fra Newcastle 19/12 til Wilmington. — Olaf afg. fra Newcastle 29/12 til Marseille. — Oregon ank. til Bahia 19/12. — Pennsylvania ank. til Barry 26/12. — Rhone afg. fra Antwerpen 31/12. — Saga ank. til Aarhus 2/1. — Skjold ank. hertil 12/12. —

Svanbild afg. fra New York 23/12 hertil. — Svanholm ank. til Danzig 1/1. — Svava ank. til Blyth 2/1. — Svend II afg. fra Methil 28/12 til Spezzia. — Taarholm ank. til Manchester 26/12. — Texas afg. fra St. Thomas 28/12 til Bordeaux. — Tiber ank. til Riga 25/12. — Tomsk afg. fra Naples 2/1 til Sicilien. — Tula ank. hertil 25/12. — Uffe afg. fra London 2/1 hertil. — United States ank. til New York 25/12. — Virginia ank. til Grecker 2/1. — Island afg. 30/12 til Helsingør i Dok. — Botnia ank. til Kbhvn. 15/12. Afg. 5/1 via Leith til Island. — Sleipner ank. til Kbhvn. 28/12. Afg. 6/1 via Leith til Færøerne.

Det østasiatiske Kompagni. Afrika ank. Hamburg 27/12. udg. — Anna ank. Vancouver 29/12. udg. — Asia ank. Rotterdam 31/12. hjg. — Australien afg. Singapore 1/1. udg. — Chile ank. Antwerpen 31/12. hjg. — Falstria afg. Penang 29/12. udg. — Fionia ank. Antwerpen 24/12. udg. — Java pass. Galle 1/1. udg. — Jutlandia afg. Port Said 31/12. hjg. — Sejler København afg. Nørresundby 10/12. udg. — Malaya pass. Galle 28/12. hjg. — Mexico ank. Kjøbenhavn 1/1. — Panama afg. Waldivostock 28/12. hjg. — Peru pass. Fayal 25/12. udg. — Selandia ank. Hamburg 30/12. hjg. — Siam ank. Antwerpen 30/12. hjg. — Tongking afg. Cape Town 30/12. udg. — Estonia afg. New York 27/12. østg. — Latvia pass. Kjøbenhavn 30/12. vestg. — Lituania ank. Kjøbenhavn 22/12. — Polonia ank. Kjøbenhavn 2/12.

Dania. Mary, Duhn, ank. Methil 28/12. — Elie, Clausen, ank. Tynen 24/12. — Ester Maria, Bang, afg. Sundsvall 1/1. — Irene Maria, Clausen, ank. Sunderland 1/1.

Dansk-fransk Dampskibsselskab. Lifland, Petersen, ank. Rouen 23/12. — Normandiet, Petersen, ank. Bordeaux 26/12. — Slesvig, Weidhardt, ank. Swansea 24/12. — Kurland, Bentin, ank. Bristol 2/12. — Bretagne, Lund, pass. Kieler Kanalen 28/12. for Cardiff. — Estland, Kruse, ank. Cardiff 24/12. — Skane, Moyell, afg. Kalundborg 3/1. til Boness. — Bornholm, Hansen, ank. Neuvitas Cuba 29/12.

Dana. Danebrog ank. Rouen 26/12. — Danfelt ank. Caen 26/12. — Daneholm afg. New York 19/12. — Danelag ank. Kjøge 1/1. — Danemark ank. Rouen 31/12. — Danery ank. Sundsvall 21/12.

Heimdal. Elna, Rathje, ank. London 30/12. — Simone, Larsen, ank. Karrebæksminde 25/12. — Vera, Olesen, afg. Kartageua 28/12. til Liverpool. — Anine, Christensen, afg. Swansea 28/12. til Oran. — Romo, Jørgensen, ank. Seaham 1/1.

I. Lauritzen. Britta ank. Fedala 30/12. — Dorrit ank. Norrköping 1/1. — Ebba pass. Ushant 30/12. for Sevilla. — Gerda ank. Kjøge 1/12. — Gunver pass. Holtenau 1/1. for Reval. — Harriet ank. Tyne 2/1. — Helene pass. Gibraltar 2/1. — Helga afg. Kotka 29/12. til Hangø. — Inger ank. Almeria 29/12. — Jenny ank. Nakskov 2/1. — Johanne ank. Salogreua 2/1. — Karla afg. Helsingfors 1/1. til Hangø. — Karen ank. London 29/12. — Marie afg. Marseille 30/12. til Frederikshavn. — Nancy ank. Kjøge 16/12. — Nautic afg. Port Talbot 31/12. til Villarcil. — Neptun ank. Galatzi 31/12. — Nerma afg. Kotka 30/12. til Preston. — Niobe pass. Gibraltar 31/12. for London. — Nordsøen ank. Kotka 30/12. — Randi ankommet Kjøge. — Stella afg. Kotka 30/12. til Rouen. — Yrsa ank. Ghent 1/1.

Torben Nielsen. Albistan, Krogh, afg. New Orleans 30/12. til Christobal. — Bartels, Jensen, ank. Esbjerg 2/1. — Berlin, Winding, afg. Barbados 25/12. til Lagaira. — Knud, Bejer, pass. St. Vincent 31/12. for Sidney C. B. — Olaf L. Kongsted ligger i London for Swansea. — Wien, Jørgensen, ank. Liverpool N. S. 1/1.

Orient. Arabien ank. Callao 27/12. hjg. — Bolivia ank. Danzig 8/12. — Delagoa ank. Perth 17/12. hjg. — Indien ank. Göteborg 30/12. udg. — Kina ank. London 24/12. hjg. — Magdala ank. Nakskov 24/12. hjg. — Natal pass. Cape Town 31/12. udg. — Parana ank. Danzig 29/8. — Rhodesia afg. Göteborg 30/12. udg. — Tranquebar ank. Ramallo 24/12. hjg. — Transvaal ank. San Juan 29/12. udg.

Æra. Emanuel, Svane, ank. Kjøbenhavn 23/12. — Energi, Jensen, ank. Horsens 24/12. — Enigheden, Jensen, ank. Windau 25/12.

Sejlskibe.

Panis. Dagny, Petersen, ligger i Vejle. — Dronning Louise, Hansen, afg. Westervik 21/12. til Pontrioux. — Elisabeth Ell, Nielsen, ligger i Villa Nova de Portimao. — Johanne, Larsen, pass. Hirtshals 18/12. for Loctudy. — P. Rasmussen, Larsen, ligger i Esbjerg. — Kaj Hvilsom, Wulf, afg. Rhyl 1/1. til Svendborg. — Vesta, Godtfredsen, til Ankers paa Down Red 25/12. for Exeter. — Vega, Købke, ligger i Nørresundby.

Svendborg. C. V. Petersen, Petersen, afg. Llanelly 19/12. til Setubal. — Flora, Nielsen, ank. Savona 24/12. — Lynæs, Jørgensen, ank. Fredrikshavn 28/12. — Else, Jensen, afg. Immingham 26/12. til Fakse Ladeplads. — Ludvig, Jørgensen, ank. Fredrikshavn 29/12. med Tab af Dækslast p. R. t. Plymouth. —

Ers. Poseidon, Petersen, ank. Göteborg 25./12. — Ofelia, Petersen, afg. Newlyn 27./12. til Parr. — Energi, Andersen, ank. Frederikshald 26./12. for Modvind. — Venus, Boye, ank. Peterhead 26./12. — Polarstjernen, Hansen, ank. Kolding 25./12. — Start, Andersen, ank. Malaga 28./12.

Havarier og Forlis.

Fiskekutteren »Bries«, Skipper Terkelsen af Esbjerg, er den 21. December strandet Vest for Blaa vand Fyr. Motorredningsbaaden fra Esbjerg reddede Besætningen.



INDHOLD:

Kjøbenhavn, den 4. Januar 1923. — The Baltic and White Sea Conference's Information Bureau. — Props-Laster. Skandaløse Betingelser. — Skibsefterretninger. — Havarier og Forlis. — Efterretninger for Søfarende. — Kurser paa Kjøbenhavns Børs.

Skibs- Provianteringshandlere.

Kjøbenhavn og Provinserne.

Kjøbenhavn. Georg Sørensen, Nyhavn 13, Tlf. 6404.
Oscar Rolff, St. Annæ Plads 22. Tlf. Centr. 4140.

Bjørch-Jensen & Co., Holbergsgade 24. Tlf. 7262.

Th. Møller, Nyhavn 45 & 47, Tlf. 387.

Charles Hvilsom, Havnegade 21, Tlf. 4705 og 4810.

Jens With, Nyhavn 19, Tlf. 5349. Telegram-Adresse: Skibswith.

Helsingør. K.F. Marstrands Eftf. (Brünnich & Svendsen). Telegram-Adresse: Marstrands. Tlf. 27 og 427, Natliff. 427. — Post-Box 14.

Kolding. Henry Fisker & Co. (R. Rasmussens Eftf.). Telefon 206.

Aalborg. Bertelsen & Larsen. Telegr.-Adresse: »Aciba«. Telefoner 249 og 1607.

P. Hansen & Co. ved P. Hansen & E. Schmidt Pedersen.

Skagen. P. Saxberg, Telefon 85.

Frederikshavn. P. Saxbergs Eftf., Telef. 244 og 482. Telegram-Adresse: Saxberg.

P. Schou & Co., Telefon 12. Statstelefon 17.

Randers. A. L. Nielsen. Tlf. 266 og 224.

Marquardt & Tornøe

Skibsmægler, Havariagent og Speditør,

Nykjøbing p. F.

Telefon 137 og 737.

Telegr.-Adr.: Marquardt.

Sandballast

leveres til Sejl- og Dampskibe, indgivet med Dampkran. Hurtig Ekspedition Tilbud paa Opgravning af tilsandede Havne gives.

„S/P Progres“ „S/P Avance“ „Hessele“ „Anholt“

A/s Carl Nielsen,

Islands Brygge 4. Telef. 5562 - 10562



— Telefon 5349. — Tlgr.-Adr.: Skibswith.

Jens With

Skibsprovianteringsforretning
NYHAVN 19

Telefon 200. ASSENS Telegr.-Adr.:
Statstlf. 10. MOURITZ G. KRAG »Krag.«
Edsvoren Skibsmægler
Klarering — Befragtning — Assurance — Havari.
Agentur — Kommission — Spedition — Køb og Salg af Skibe.

Telefon 56 & 1409. AALBORG Telegr.-Adr.:
Statstelefon 40. CHR. JENSEN »Søborg.«
Edsvoren Skibsmægler
Søborg & Bentin's Eftf.

JOHS. UTZON, Aalborg,
edsvoren Skibsmægler.
Telefon 2075 & 2200. Statstelefon 2. Telegr.-Adr.: UTZON.

P. SAXBERGS EFTF.
Skibsprovianteringsforretning - Frederikshavn.
Lager fra Esbjerg Rebalaaeri,
af Motor- og Cylinderolie,
af brugte Ankere og Kættinger.
Telefoner: 244 og 482. Frlager: Toldboden. Telegr.-Adr.: »SAXBERG«.

P. SAXBERG. SKAGEN.
Skibsprovianteringsforretning.
Telefon 86. — Telegr.-Adr.: »Saxberg«.

P. Schou & Co. Frederikshavn
Skibsprovianteringsforretning
Telefon Nr. 12. Telegramadresse »Schou« Statstelefon Nr. 17

JANUS ANDERSEN & CO.
AALBORG
Klarering, Damp- & Sejlskibs-Befragtning.
Køb og Salg af Skibe — Speditionsforretning — Havariagenter.
Direkte Dampskibsroute Aalborg — Høsten — Christiania.
Telef. 2825 — 2837 — 2838. Statstelefon 41. Telegr.-Adr.: JANUS.

V. T. Mathiesen
& Sønner . . .
Blikkenslager. Skibsinventar.
Kabys og Baadeinventar, Lanterner og Lamper med Certificat til Carbid og Tran, Kompasshætter, Autogen-Svejsning.
Alt Skibsarbejde udføres.
Telefon 9445.
Toldbodgade 6. København.

Budtz-Jørgensen
Haonegade 47 a. Tlf. Centr. 12 377
Skibs-Blikkenslageri.

HANS NIELSEN
Skibshandler,
AARHUS
Telefon 1897.

J. Melander,
Tlf. Blikkenslager. . 1162
Alt Skibsarbejde udføres.
Lille Strandstræde 3.

A. L. NIELSEN
Telf. 266 RANDERS Telf. 224
Skibsproviantering
Forhyringskontor

Husk
Petersen - Faxe's
1. Kl.s Herreskræderi,
Kjøbenhavn.
Stort Lager af færdigsyede Klædninger.

Hans Olesens Eftf.
(Niels Wang)
Skibsmægler, Horsens

Carl v. d. Hude
Skibsmægler. Aarhus.

Jervell & Knudsen
Skandinaviske Mæglere
Befragtning og Havariagenter
Telegr.-Adr.: JERVELLCO.
OPORTO, PORTUGAL.

P. HANSEN & Co.
ved
P. HANSEN & E. SCHMIDT PEDERSEN
Bankerkulforretning.
Skibsprovianter.
AALBORG.

Otto Wang
Skibsmægler og Befragtnings Agenter
Specialitet: Saltfragter
Skibshandel
Telegram-Adr.: »WANGCO«
LISSABON

J. C. Hansen,
edsv. Skibsmægler,
Befragtning, Havariagent.
Haderslev.
Kontor: Ved Havnen. Tlf. 19.
Telegr.-Adr.: Skibsmægler Hansen.

Oscar Rolff,
St. Annæ Plads 22.
Kun absolut første Klasses
Skibsproviant.
Telefon: CENTRAL 4140.

Ludvig N. B. Hansen.
UHRE og OPTIK.
St. Strandstræde 16.
Uhre og Barometre i Sæt
Tlf. Paté 1085 r

Remington
eneste Skrivemaskine med
Key Set Tabulator,
ny epokegørende Opfindelse
L. Kristensen, Vestergade 27.

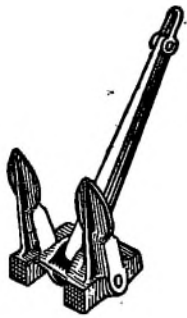

Staalstøberiet 1/3 Strømmens Værksted

pr. Christiania

Leverer al Slags Staalstøbegods.

Specialitet:

Staalstøbte Stevne, Ror, Propeller og Ankere

med Lloyds eller Veritas Certificat.

Repræsentant for Danmark:

Emil A. Schneider, Nørregade 40, Kjøbenhavn

T. I. P. Lichtenbergs Bagerier

Telefoner: 4320, 12320, 8912. **Rug- og Skibsbrødsfabrik** Telegr.-Adr.: Adelgade 79, Kbhvn. & Islands Plads, C. «Skibsbrød.»

CRABBIE WHISKY

LEVERES KUN ORIGINAL AFTAPNING

General-Agent

ALBERT B. COHN

KJØBENHAVN K.

A. Mou's Kødudsalg. = St. Annæ Plads 14. = Telefon 3816.

Kurser paa Kjøbenhavns Børs.

København, den 3. Januar 1923.

Aktier.	Gjort til		Køber	Sælger		Gjort til		Køber	Sælger
Nationalbank	140				4 1/2 % Jydske Land. Kreditf. 6. S.			94	94 1/4
Privatbank	105 1/2	105	105 1/4	106	4 - do. do. 6. -			88 1/2	90 1/4
Landmandsbank					4 - do. do. 5. -			89 1/2	91 1/2
Handelsbank	133 1/2	132 1/2	132 1/4	132 3/4	3 1/2 - do. do. 6. -			84 3/4	86 3/4
Københavns Diskonto- og Revisionsbank	71	71 1/2	71	73	3 1/2 - Østift. Husm. Krdf.	95	94 3/4	89	91
Private Laanebank					4 1/2 - do. do. 2. A.			94 3/4	95
Haandværkerbank	61		61	62	4 - do. do. 3. Hoved-Afd.			91 3/4	93 3/4
Frederiksberg Bank					3 1/2 - Jydske Husm. Krdf.			89 1/2	91 1/2
Danske Sukkerfabrikker	181 1/2	182	181 3/4	182	4 1/2 - do. do. 3. A.			92	92 1/4
Burmeister & Wains Fabrik	127 1/2	128 3/4	128 1/2	129	4 1/2 - do. do. 2. -			95	97
Forenede Bryggerier	177	178 1/2	178 1/4	179	4 - do. do. 3. Hoved-Afd.			90 1/2	92
Forenede Dampskibs-Selskab	61 1/2	61			4 1/2 - Ny jydsk Købst. 7. S.	93	93 1/4	93	93 1/4
Dampskibs-Selskabet Norden	248 1/2	249	245	247	4 - do. do. 7. -			87 1/2	89
do. Dannebrog	101 1/2	103	102 3/4	103	4 - do. do. 6. -			93 1/2	95 1/4
do. Orient					3 1/2 - do. do. 5. -			84	86
do. Myren	103 1/2	105	105	107	3 1/2 - Vest sønderj. Konv. 5. S.			84	86
do. Torm					4 - Vest sønderj. 7. S.			86 1/2	86 1/2
do. Vendila	119 1/2		119	121	4 - do. do. 6. -			89 3/4	90
do. Progress	36	35 3/4	34 1/2	36 1/2	4 1/2 - do. do. 7. -			92	92 1/4
Dansk-Fransk Dampskibsselskab	94	94 1/2	93 3/4	95	4 - Jydske Grundej. p. Land. 3. A.			85	87
Østasiatisk Compagni	134	133 1/2	133 3/4	134 1/2	4 1/2 - do. do. 2. -			91	92
					4 1/2 - Sønderj. Kreditf. 1. S.	92	92 3/4	92	92 1/4
					4 1/2 - Kbhvns Hypotekf. 2. S.			87 3/4	88 1/2
					5 - do. do. 2. -			94 1/2	94 1/2
					5 - Grundejernes Hypotekf. 2. S.			93 3/4	93 3/4
					5 - Jydske Hypotekf. 3. A.			94	96
					5 - Østift. do. 3. -	94 1/2	94 1/2	94 1/2	94 1/2
Stats- og Kreditforenings-Oblig.									
3 % uopsigelige Statsoblig.	64 1/2		64 1/4	64 3/4					
3 1/2 % do. do.	73		73	73 3/4					
3 1/2 % Husejer Kreditk. 1. A. d. 1. S.									
4 1/2 % do. do. 2. - 1. -	96	95 3/4	95 3/4	96					
3 1/2 % Kbhvns Kreditf. amort.									
3 1/2 % Konv. Kbhvns Kreditf.									
4 - Kbhvns Kreditf. Oblig. 6. S.									
4 - do. do. 3. -									
4 1/2 % do. do. 7. -	91 1/2	91 3/4	91 1/2	91 3/4					
3 1/2 % Konv. Østift.									
4 1/2 % Østift. Kreditf. Oblig. 11. -	93 1/2	93 3/4	93 1/2	93 3/4					
4 - do. do. 11. -									
4 1/2 % do. do. 7. -	93 1/4	93 1/4	93 1/4	93 3/4					
4 - do. do. 10. -									
4 - do. do. 9. -									
4 - do. do. 8. -	93 1/4		93	93 1/2					
4 - do. do. 7. -									
3 1/2 % do. do. 6. -									
4 1/2 % Østift. Kreditk. L.									
4 1/2 % do. do. 4. -									
4 1/2 % Fynske Kreditf. Obl.									
3 1/2 % Konv. jydsk Land.									
4 1/2 % Jydske Land. Kreditf.									
4 - do. do. 7. -									
	86 1/2	86	86 1/4	86 1/2					

Vekselkurser den 3. Januar 1923.

	à vista Sælger	10 D. D. Køber	3 Md. D. Køber
Stockholm 100 Kr.	131,85		
Christiania 100 -	92,35		
Hamborg pr. 100 Mk.	93		
London - 1 £	22,65		
Paris - 100 Francs	35,75		
Antwerpen - 100 -	32,90		
Zürich - 100 -	92,50		
Amsterdam - 100 Gylden	192,60		
Rom - 100 Lire	25,30		
Helsingfors - 100 f. Mk.	12,20		
Madrid - 100 Pesetas	76,80		
New York - 100 Doll.	4,88 1/2		
Prag	15,10		

Diskonto i Nationalbanken: 5 %, priv. Diskontenter: 5 1/2 % - 6 %.
H. C. Møller, Bankforretning, 16, Ved Stranden.

DANSK SØFARTSTIDENDE

ABONNEMENTSPRIS

er 3 Kr. pr. Kvarter, i Udlandet 18 Kr. pr. Aar. Enkelte Numre 35 Øre. Abonnement modtages St. Annæ Plads 26, 10-3, hvortil ogsaa Bidrag til Bladet m. v. adresseres, samt paa alle Postkontorer.

Bladet omdeles ved Postvæsenets Foranstaltning.

Enkelte Numre af »Dansk Søfartstidende« sælges paa Bladets Kontor og i Kioskerne.

AVERTISEMENTSPRIS.

Første Side pr. mm à 45 mm Bredde 30 Øre
Siden overfor og ved Tekst samt Bagsiden do. 20 -
De øvrige Sider do. 15 -
Moderation for 13 Gange 26 Gange 52 Gange
5 pCt. 10 pCt. 20 pCt.

For Udlandet er Priserne 25 pCt. højere.

Udgivet af et Aktieselskab - Ansvarhavende Redaktør: V. KROGH.

Bladets Kontor: St. Annæ Plads 26, Kjøbenhavn K. - Telefon Nr. 4639.

Trykt hos J. Jørgensen & Co. (Ivar Jantzen).

DANSK SØFARTSTIDENDE.

ORGAN FOR DANMARKS SKIBSFART.

Nr. 2.

Kjøbenhavn, Torsdag den 11. Januar 1923.

30. Aarg.



M. B. COHN
Toldbodvej 22. KØBENHAVN K. Telefon 1403. Telegr.-Adr.: AMIANTE

Grundlagt 1848.

Eneforhandling og Lager af
BOWRING'S og OCEAN OIL CO.'S
DIESELMOTOR-, MARINE- og CYLINDER-OLIER

RIMER BROS. R. B. TURBINOLIE
ANVENDES SPECIELT I PARSON'S TURBINER.



DE PRIVATE ASSURANDEURER
LIMITERET.
STIFTET 1786
SØ og TRANSPORTFORSIKRING
SLOTSHOLMSGADE 5
KØBENHAVN K.
TELEFON CENTRAL 6 & 4106 TELEGRAM ADRESSE „PRIVATE“
AGENTURER I DE FLESTE PROVINSBYER.

KJØBENHAVNS HANDELSBANK
KJØBENHAVN
Aktiekapital (fuldt indbetalt) Kr. 50,000,000
Reservefond..... — 29,000,000
HOVEDKONTOR: Holmens Kanal 2.
AFDELINGER:
Amagertorv 29, Gammel Torv 4, Gammel Kongevej 98,
Store Kongensgade 58 og Sølvgade 84.
FILIALER i: Aabenraa, Aarhus, Esbjerg, Graasten, Haderslev,
Horsens, Kalundborg, Odense, Randers, Rønne,
Sønderborg, Toftlund, Tønder og Viborg.

NORTH EASTERN MARINE
ENGINEERING Co., Ltd.
WALLSEND-ON-TYNE OG SUNDERLAND
Maskinbyggeri, Kedelsmedie, Jernstøberi.
Metalstøberi og Kobbersmedie.
Krumtapakslør og Skrueakslør leveres fuldt færdige.
Smedearbejde af enhver Art udføres.
Specielt anbefales vore Værksteder for Reparationer og
Forandringer af Skibsmaskiner samt alm. Maskinarbejde.
Telegramadresser: „NEWS, WALLSEND“ og „NEWS SUNDERLAND“.

Skibs- og Baadebyggeriet
Centralværftet ved Vindebroen,
Sophus Andersen. **AARHUS** Telefon 2719.
Ophalerbedding til 250 Tons d. w.

Den anerkendte
Originale Rahtjens Compositon
for Skibsbunde. Eneforhandling for Danmark:
Emil A. Schneider,
Telefon 8210. Nørregade 40 - København.



C. L. Seifert

Kgl. Hof-Guldtrækker
Kgl. Svensk Hof-Leverandør

St. Regnegade 12—16, Kjøbenhavn

Guldtrækkerartikler og Uniformseffekter

Telegramadresse:

Cseifert

— i bedste Kvaliteter —
Specialitet: Elegante Uniformshuer

Telefon:
Central 297
— 1297
— 2197



V. T. Mathiesen
.. & Sønner ..

Bilkkenslager. Skibsinventar.
Kabys og Baadeinventar, Lan-
terner og Lamper med Certifi-
cat til Carbid og Tran, Kompas-
hætter, Autogen-Svejning.
Alt Skibsarbejde udføres.
Telefon 9445.
Toldbodgade 6. København.

Remington.

eneste Skrivemaskine, der
adderer og subtraherer.
Eneforhandler:
L. Kristensen, 27, Vestergade.

Howaldtswerke, Kiel. Nybygninger og
Reparationer

Generalrepræsentant for Danmark, Norge og Sverrig:
Carl Holtermann, Aamailegade 34,
København K.
Telef. Central 10140 — Statistelefon 392 — Telegr.-Adr.: Carlholtermann.

Telefoner **92 86**
102 86

Aktieselskabet

KØBENHAVNS BUNKERKUL DEPOT
Toldbodvej 15.

Prima Durham og Newcastle Dampkul leveres Dag og Nat ved vore elektriske Kraner, til billige Priser Kullene bliver autoriseret vejede ved automatiske Vægte. Hurtig Ekspedition.

ca. 100 Tons Indgivning pr. Kran i Timen.

Telegr.-Adr. »Bunkerdepot«.

Telefon **513**

Aktieselskabet

HELSINGØRS BUNKERKUL DEPOT.

Prima Newcastle Dampkul leveres Dag og Nat til Dagens billigste Priser.

Telegr.-Adr. »Bunkerdepot«.

C. K. HANSEN

DAMPSKIBSREDERI
DAMPSKIBS-, HAVARI- OG ASSURANCE-AGENTUR
BEFRAGTNING
KØBENHAVN
AMALIEGADE 29 B.

Telefoner:
Central No. 72 (6 Ledninger)
Central 50589 (6 Em. — 9 Fm.)
Statstelefon No. 13.

Telegr.-Adr.: HANSEN.

P. Brown jun. & Co.
Dampskibsrederi * Dampskibsagentur.
Amaliegade 43. — Telegr.-Adr.: »Brown«. — Tlf. C. 276.

KAY DYHR

Kvæsthusgade 1, København K.
Telf. Centr. 8901 - 6886 - 6885. Tigr.-Adr.: Kaydyhr - København.

Kunstig Træk- og
Oliefyrings-Anlæg
fra
JAMES HOWDEN & CO.
GLASGOW

HANSA · Tysk nautisk Tidsskrift.
Organ for samtlige Interesser indenfor den tyske Handelsøfart og Havfiskeri
Et virkeamt Annonceorgan for Firmaer, som ønsker at træde i Forbindelse med den tyske Søfart, den tyske Havfiskeriering, den tyske Handel og den tyske Industri.
Abonnementspris, inklusive Porto, 40 Kr. pr. Aar.
HANSA'S Forretningsadresse er: Hamburg 11, Steinhöft 3.

Telf. 44 & 450

**»ALPHA«
MOTOREN**

Bedste 4 Takt Motor.
Bygges fra 2—120 HK.
Over 3800 i Brug.

MOTORSPIL
I alle Størrelser.

Forlang Tilbud.

A/S Frederikshavns
Jernstøberi & Maskinfabr.
Brødrene Houmøller)
(Tig. Motorhoumøller)
FREDERIKSHAVN.

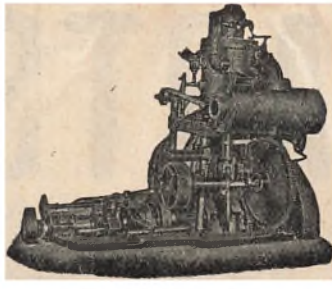

„GREI“ MOTOREN 2 Takts
Raaille Motor

fra A/s A. GULOWSEN, Kristiania.

Forhandling og Fremstilling overdraget til
A/s Frederikshavns Jernstøberi & Maskinfabrik
Brødrene Houmøller, Frederikshavn.

Forlang Tilbud. Forlang Tilbud.

DAMPSKIBSSELSKABET
„TORM“

Telegramadr. »Torm«. Telefon 2437.

Kontor:
St. Strandstræde 9, 2. S. Kjøbenhavn.

A. P. MØLLER,
KØBENHAVN

Rederi. Befragtning. Klarering.
Dampskibsekspedition.
Køb og Salg af Skibe. Skibsbygning.

Telegram-Adresse: „MERSK“
Stats-Telefon 33 Telefoner 514
(Omstilling til samtlige Afdelinger)

P. Schou & Co. Frederikshavn

Skibsprovianteringsforretning
Telefon Nr 12, Telegramadresse »Schou« Statstelefon Nr. 17

Den danske Landmandsbank
Hypothek- og Vækselbank
Aktieselskab — København.

PROVINSAFDELINGER & KONTORER:
Aabenraa - Aalborg - Bagsværd - Bandholm - Bramminge - Durrup - Esbjerg - Eskildstrup - Faaborg - Farum - Fejø - Fredericia - Grenaa - Haderslev - Helsingør - Holbæk - Horslunde - Hurup - Hvidbjerg - Hørsholm - Kallundborg - Kolding - Kolind - Korsør - Langeskov - Maribo - Marstal - Nakskov - Nordby - Nyborg - Nykøbing F. - Nykøbing S. - Nysted - Nørrebroby - Roslev - Rødby - Saksø - Skagen - Skive - Slangerup - Stokkemærke - Stubbekøbing - Svendborg - Sønderborg - Sønderho - Thisted - Tølløse - Tønder - Vejle - Vestervig - Ærøskøbing - Ørbæk.
Udfører enhver Art af Bankforretninger.

A/s **FORSIKRINGSSELSKABET „CODAN“**
Generalagenter P. SØHT & CO.
AFDELING FOR SØ- OG TRANSPORTFORSIKRING
Telefon 14,955
NIELS JUELGADE 9, 2. S.
Telegr.-Adr.: »Gnirdos«

Randers Rebslaaeri



Hamp- og Staalraadstougværks-Fabrik
Randers
Tougværk af Hamp, Manilla og Cocos
alle Dimensioner.

Jærn- og Staalouge
til Skibsbrug og Elevatorer

Oplag hos

JØRGEN JENSENS Eftf.
København

VØLUND

RAAOLIEMOTORER



AKTIESELSKABET **"VØLUND"** KØBENHAVN 5
TELEFON C-5522 • ØRESUNDSVEJ 147 • STATSTELEFON 503

A. Formann & Co.'s Konserver

—== ere de bedste og mest holdbare. ==—

Vi fremhæve vor prisbelønnede

Blodbudding & Leverpostej. Kødkonserver, Supper, Fiskeboller, Pølser etc.

Faas hos alle **Skibsproviantører** i Kjøbenhavn, Provinserne og i England.

Leverandør til den danske Marine og Hæren.

Brydes Allé. Telefon 5047 & 11047.

DE FORENEDE JERNSTØBERIER^{A/S}

AFDL: CHRISTIANSHAVNS JERNSTØBERI
HOLMBLADSGADE 27 · KØBENHAVN



SKIBS
BAGE
OVNE

KABYS KOMFURER
I ALLE STØRRELSER



SKIBSOVNE I STORT UDVALG

FORLANG KATALOG · TELEFON: 1630

A/s KØGE VÆRFT

SKIBS- & MASKINBYGGERI

TELEGR.-ADR.: DOCK KJØGE TELEFON 425

— DANMARK —

NYBYGNINGER INDTIL 9000 Tons d. w.

2 PATENT SLIPPER FOR SKIBE INDTIL 290' LÆNGDE

40 Tons FLYDEKRAN

REPARATION AF SKIBE OG MASKINER

Fjerde Søforsikringselskab lim.

I København

tegner Sø- og Transportforsikringer af enhver Art til billige, faste Præmier.
Agenturer i de fleste Provinserbyer.

Post-Adresse:
Holmens Kanal 24.

Telegram-Adresse:
„Fourthcomp.“

Telefoner:
Central 266 og 10766

FREMLYSNING

af en **Pram.**

I November f. A. er paa **Endelave** ilanddrevet
en **Pram** uden særlige Kendingmærker.

Henvendelse til Sognefogden.

Politikreds 37, Horsens den 5. Januar 1923.

BORCHORST,
Politimester.

A/s Motorfabriken „Dan“

Bragesgade
10.

Telegr. Adr.:
Motordan.

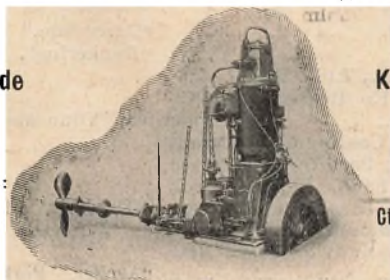

København
L.

Telefon:
Gtr. 8006 - 8007

„DAN“ MOTORER

for Skibsbrug i Størrelser fra 5—140 HK
samt **Motorspil** og **Lossespil** af enhver Art.

Danish Shipping Company Ltd. ^{A/s}

Set. Annæ Plads, 28.
Kjøbenhavn K.

Skibs- og Havariagerter.

Befragtning, Klarering & Dampskibsekspedition.

Køb og Salg af Skibe og Kontrahering
af Nybygninger.

Telegr.-Adr.: PACAO.

Telefoner: **1535-5836.**
Statstelefon: **527.**

AKTIESELSKABET DET ØSTASIATISKE KOMPAGNI

(The East Asiatic Company, Limited)

KØBENHAVN
Filialet: **BANGKOK** og **SINGAPORE**

Ægde Agenturer: Soerabaya, Shanghai, Hankow, Vladivostock, Dalny, Harbin, New York, Valparaiso, San Francisco, Durban og Johannesburg.

Regelmæssig Rute paa Siam, Kina, Japan, Sydafrika, Australien, Java, Vestindien, Meksiko og Vestkysten af Nord- og Sydamerika.

Import til Evropa af østasiatiske og andre oversøiske Produkter, Teak- og andre Træsorter.

Eksport til oversøiske Pladser af europæiske Produkter. — Skov- og Savmølle drift i Siam.

Alle nærmere Oplysninger erholdes ved Henvendelse paa Kompagniets Hovedkontor, Holbergsgade 2, København K.

HUGO TRUMPY

Skibsmægler og Havariagent.

GENUA, via Fossatello 16, Tlgr.-Adr.: Hugotrum, Genua.
SAVONA, via Paleocapa 4, — Hugotrum, Savona.
SPEZIA, via Prione 16, — Hugotrum, Spezia.
LIVORNO, Scali d'Azeglio 10, — Hugotrum, Livorno.
NEAPEL, via Molo Piccolo 17, — Hugotrum, Neapel.

HOVEDKONTOR: **GENUA**, AGENT FOR:

Nordisk Skibsrederforening,
Otto Thoresens Linie,
Lloyd Royal Belge,

Comp. Havraise Peninsulaire de Nav. a Vapeur,
Société de Navigation Transocéanique,
Havariagent for over 90 skand. Forsikringselskaber.

AGENT I SAVONA FOR:

Det Forenede Dampskibsselskab, Kjøbenhavn.

N. F. STEGMANN

Tlgr.-Adr.: »Stegmann» **Nørresundby** Telefon 918 — 718

JANUS ANDERSEN & CO.

AALBORG

Klarering, Damp- & Sejskibs-Befragtning.

Køb og Salg af Skibe — Speditionsforretning — Havariagenter.
Direkte Dampskibsroute Aalborg—Horten—Christiania.
Telef. 2825 — 2837 — 2838. Statstelefon 41. Telegr.-Adr.: JANUS.

A/S HERA MOTORFABRIK

BEDSTE DANSKE RAAOLIEMOTOR

TELEFON: 9607 FORLANG TILBUD TELEGRAM-
9608 H. C. JENSENSVEJ 13 ADRESSE:
KØBENHAVN L. TORMOHERA



Olskind

er
betydelig
nedsat.

—
Kvaliteten
er
betydelig
forbedret.

*Cand. pharm. **Harsen & Schlier,**
Øresunds Sidevej. København S.*

Skibsrigger W. PEDERSEN

Wildersgade 24. Telf. By 5332 x
udfører **alt Riggerarbejde** samt **Splejning**
af Staal- og Jærnvirer.

A. L. NIELSEN

Telf. 266 **RANDERS** Telf. 224
Skibsproviantering
Forhyringskontor

Otto Wang

Skibsmæglere og Befragtnings Agenter
Specialitet: Saltfragter
Skibshandel
Telegram-Adr.: »WANGCO»
LISSABON

ENGLISH CHANNEL BUNKERING & FOREIGN PORTS

ENGLISH CHANNEL

Large stocks of Best Bunker Coals always available afloat.

Telegrams:

DARTMOUTH ...

... The Dartmouth Coaling Co., Ltd.

“Despatch,” Dartmouth.

PORTLAND ...

... The Portland and Weymouth Coaling Co., Ltd., ...

“Promptude,” Portland.

ANTWERP ..

... The Antwerp Coal Co. (London), Ltd.

“Darcoalers,” London.

ORAN ...

... The Anglo-African (Oran) Coaling Co., Ltd. Welsh and Durham Unscreened Bunker Coal. Ex Decked Lighters and Land Storage

“Anorafric,” Oran and London

SAINT THOMAS ...

... The St. Thomas Dock, Engineering and Coaling Co. Cheapest Coaling Depot in the West Indies. No Port Dues. Pilotage optional. Best Pocahontas always on hand. Floating Dock capable of raising vessels of 3,000 tons. Repairs undertaken

“Thickley,” St. Thomas.
“Jamcoal,” Kingston.

KINGSTON TRINIDAD

... The Jamaica Coaling Co., Ltd. Best Pocahontas always on hand

“Archer,” Port of Spain.

BERMUDA

... The Bermuda Bunkering Co. Ltd. Berwinds Pocahontas and/or New River Steam Coal

“Bunkering,” Bermuda.

Agent in Denmark, **A. F. HOVMAND**, Copenhagen K. Telef. 2895 — 10895
Statstelef. 195

(Fortsat.)

Kjøbenhavn, den 11. Januar 1923.

Rekonstruktionen af Ministeriet Neergaard, der fandt Sted i Efteraaret, medførte Handelsminister Rothes Tilbagetræden. Han afløstes af Handelsminister Jørgen Christensen, der, skønt han vistnok efter sin hidtidige Virksomhed næppe kan siges at staa Skibsfarten nær, allerede har lagt for Dagen gennem Forelæggelsen af den nordiske Sømandslov, at han har betydelig Forstaaelse af Skibsfartens særlige Forhold, og at han bestemt vil modsætte sig, at Erhvervet gøres til Genstand for farlige sociale Eksperimenter gennem denne Lovgivning. Den samme politiske Begivenhed satte en af Skibsfartens bedste Mænd, Direktør C. M. T. Cold, den tidligere Formand i Dampskibsrederiforeningen og Fragnævnet, paa Udenrigsministerposten. Fra politisk Hold — Baghold var maaske en nok saa rammende Betegnelse — blev der kort efter Udenrigsministerens Tiltræden gjort hidsige Forsøg paa at mistænkeliggøre ham ved at sigte ham for ufine Transaktioner under Krigen med Hensyn til sit eget Selskabs Aktier. Maaske vil det da heroverfor være paa sin Plads at minde om fra upolitisk Side, at Udenrigsminister Cold, der af Dampskibsrederiforeningen valgtes til Æresmedlem netop for sin Varetagelse af Skibsfartens Ledelse under Krigen, i den Grad nyder Tillid indenfor alle Kredse af Skibsfarten baade for sin ubetingede Retlinethed og sine fremragende Føreregenskaber, at de Anstrængelser, der er blevet gjort i Retning af at kaste Smuds paa Udenrigsministeren, utvivlsomt er bleven opfattet som lige saa mange Forsøg paa at fornærme Skibsfarten.

Af de Begivenheder Aaret har bragt, skal vi først nævne, at det den 1ste Januar var 60 Aar siden Sø- og Handelsretten i Kjøbenhavn blev oprettet, idet den ansete og i Forretningsverdenen meget paaskønnede Ret traadte i Virksomhed den 1ste Januar 1862.

Et af vore verdenskendte Foretagender, Aktieselskabet Burmeister & Wain havde den 1ste Januar 1922 bestaaet i 50 Aar. Gennem Tider, der i dette halve Aarhundrede har været skiftende, har Selskabet vokset sig stort og stærkt, og ved Bygningen af sine udmærkede Dieselmotorskibe, der mere og mere bliver anerkendt som Fremtidens fortrinligste og mest lønnende Skibstype, er Selskabet uden Afholdelsen af Festligheder i Dagens Anledning gledet ind i sit 51. Aar, som et af Verdens mest kendte og højtansete Skibsværfter.

Den 25. Marts 1922 havde et af vore andre Kæmpeforetagender, Aktieselskabet Det østasiatiske Kompagni, bestaaet i 25 Aar. Dette mægtige Foretagendes Navn er ligesom Burmeister & Wain kendt i hele Verdens Forretningsverden. Det var dette Selskab, der ydede det bekendte Værft den første og afgørende Støtte ved Bestillingen af det første Dieselmotorskib »Selandia«, der nu med afgjort Held har pløjet Søen i 11 Aar. Det er siden da blevet efterfulgt af en Række store, smukke Dieselmotorskibe, der efterhaanden har afløst næsten alle Selskabets Dampskibe og nu udgør Verdens største og stolteste Motor-Dieselskibsflaade. Den kolossale Udvikling, som det østasiatiske Kompagni er undergaaet i de svundne 25 Aar, skyldes, som det vil vides, i høj Grad den Mands Ænergi og Dygtighed, der har startet det og endnu leder det, nemlig Etatsraad H. N. Andersen.

For et Aar siden havde vi den Glæde at give en ud-

førlig Beskrivelse af samme Selskabs ny femmastede Skoleskib »København«, der maaler 3,965 Brutto Reg.-Tons og blandt sin 64 Mands Besætning tæller 18 Elever. Dette Skib, der paa Sejskibenes Omraade er noget enestaaende, der har vakt Opsigt rundt om i Verden, forlod den 26. Oktober 1921 Kjøbenhavn og er den 7. November f. Aar vendt tilbage efter en heldig Jordomsejling.

En af Søfartens ansete Institutioner, Fællesrepræsentationen for dansk Skibsfart, kunde den 9. Juni 1922 se tilbage paa en 25aarig Virksomhed. Den har i Aarenes Løb ved mange Lejligheder haft en vejledende Indflydelse paa Statsmagtens Behandling af Skibsfarten vedrørende Spørgsmaal. Dens Formand har i en lang Aarrække været og er endnu fhv. Direktør for De private Assurandører, Carl Will.

En Institution af stor Betydning for Søfarten har i 1922 virket i 50 Aar her i Kjøbenhavn, nemlig Klassifikations-selskabet Lloyds Register of Shipping, der i 1872 begyndte sin Virksomhed her i Byen, idet Stillingen som Selskabets Inspektør her da overtoges af Kaptejn Th. Sødning. Lloyds Register's Virksomhed bestaar som bekendt af teknisk Tilsyn med Skibe og Klassifikation, saaledes, at Skibene kan optages i Lloyds Registerbog med de Oplysninger, der er nødvendige for at kunne bedømme Skibets Tilstand med Henblik paa Assurance af Skib og Ladning. For Tiden er der ansat 5 Inspektører i Kjøbenhavn under Ledelse af Hr. A. F. Ørbøch, der har været i Selskabets Tjeneste i over 25 Aar. Lloyds Register har i dette Aar udsendt ny Regler for Bygning af Staalskibe, der er traadt i Kraft den 1. Januar 1923. I disse er der for første Gang taget Hensyn til Forholdet mellem Skibets Dybgaende og Styrken. Dermed afskaffes »Formtypen« som Grundlag for Materialbestemmelsen, og de ny Regler fuldstændiggør saaledes den Revision, der begyndtes i 1909, saaledes at Reglerne nu svarer til den mest moderne Praksis og Nutidens Anskuelser indenfor Skibbygningen. I store Træk kan det siges, at Revisionen har medført en Indskrænkning i Materialanvendelse paa Skibssiderne og en Forøgelse ved Dækkene, hvilket i Forbindelse med det ny Grundlag for Materialbestemmelse har medført en Del Økonomi i Materialvægten. Reglerne for Bygning af Tankskibe, der blev offentliggjort i 1909, er nu under Omarbejdning.

Den internationale Forening af Skibsredere The Baltic and White Sea Conference har den 18. Maj afholdt sin Generalforsamling i Brüssel, ved hvilken Lejlighed man bl. a. drøftede Spørgsmaalet om Handelsfriheden paa Havet, om Beskatning af fremmed Skibsfart og om ensartede Regler for Maaling og for Dækslast m. m. Det anbefaledes tillige at tilstræbe et nøjere Samarbejde mellem Skibsredere og Mæglere. Skibsreder Chr. Sass af Kjøbenhavn, der for c. 1½ Aar siden overtog Stillingen som Formand for Dansk Dampskibsrederiforening, har kort Tid efter dette Møde trukket sig tilbage fra de Hverv, som han i en halv Snes Aar har beklædt, dels som Formand for The Baltic and White Sea Conference Executive Committee og dels som Formand for Conferencens Documentary Council. Til hans Stedfortræder blev valgt Skibsreder R. A. Robert af Kjøbenhavn. Skibsreder Sass beklæder fremdeles Stillingen som Konferencens Vicepræsident.

(Fortsættes.)

Stationære Dieselmotorer. Burmeister & Wains Maskin- og Skibbyggeri har udsendt en smukt illustreret Katalog over Selskabets stationære Dieselmotorer. Af denne fremgaar det, at Fabriken nu har leveret over 600 stationære Dieselmotorer her til Landet, hvoraf 110 er opstillet paa danske Købstads-Elektricitetsværker og 225 paa danske Land-Elektricitetsværker. Den største Dieselmotor, som Fabriken hidtil har opstillet paa et Elektricitetsværk, er paa 1,200 H. K., men den har til Skibsbrug leveret Dieselmotorer i Enheder paa 3,300 H. K. og er nu i Stand til at fabrikere Dieselmotorer op til 8,000 H. K. i én Maskine.

Selskabets Fabrikation af Dieselmotorer tog sin Begyndelse i 1904, i hvilket Aar der leveredes Maskiner med 493 H. K. Produktionen steg derefter jævnt til Aaret 1914, i hvilket der leveredes 20,648 H. K. I Løbet af Krigens Aar sank Produktionen jævnt, saaledes at den i 1917 kun udgjorde 5,780 H. K., men derefter er den igen vokset hurtigt, saaledes at Produktionen i 1921 udgjorde 26,530 H. K. Som Dieselmotorens vigtigste Fordele anføres bl. a., at den kun optager ringe Plads, har et lille Brændselsforbrug, ikke blot ved fuld Belastning, men ogsaa ved lavere Belastninger; den forbruger kun Brændsel, naar den er i Drift, hvorfor der ingen Brændselsudgifter er i Hvilepavserne og ingen Opfyring. Brændselet tilføres let gennem Rørledninger, hvorved undgaaes den dyre Kul- og Askefransport. Den kræver intet Hjælpemaskineri og startes uden nævneværdig Forberedelse, uden Opfyring af Kædel, Gasgenerator eller lignende o. s. v.

Som Brændsel kan benyttes Affaldsoljer, der fremkommer ved Destillation af Raaolje under Fremstilling af Benzin, Petroleum og Smørelje, men man kan ogsaa bruge den almindelige uraffinerede Raaolje, saaledes som den kommer op af Jorden. Endvidere kan benyttes mange andre Oljer, som Tran, Olivenolje, Rapsolje etc., og den kan indrettes til at forbrænde meget tykke og asfaltholdige Oljer.

Under normale Forhold beskæftiger Selskabet 4,000 til 5,000 Arbejdere og Funktionærer.

Forholdene i Petrograd. Dampere »Ottawa« er kommet til Porsgrund fra Petrograd, og Kaptajnen giver i Følge »Berl. Tid.« nogle Oplysninger om Forholdene derovre. Vi kom, siger han, den 10. Oktober og laa der en Maaned. Der laa 20 Skibe i Kulhavnen, i Trælasthavnen laa 15 Skibe og længere oppe 8 à 10 Skibe, som lossede. Medens man tidligere havde 15 Baade til at besørge Trafiken i Havnen, var der nu kun 4; de øvrige Bugserbaade laa hist og her som ubrugelige. Petrograds Havnekommandant var en tidligere Sæbefabrikant.

Over Værfter, Værksteder og Fabriker hvilede en død Haand, og man vidste ikke, naar de atter kom i Gang. Omtrent 50 Mand arbejdede om Bord i Skibet, og de stod alle i Sovjets Tjeneste. Deres Kost var et Stykke brunt Brød, saa haardt, at de maatte bløde det op i Dampen fra Winchen samt en Sild og kogt Vand, som de fik om Bord. Paa denne Kost gik de fra Kl. 8 til Kl. 5. De arbejdede i 8 Timer, men Arbejdspræstationen svarede kun til 4 Timers Arbejde, de kunde ikke yde mere. Om Bord tiggede de om Mad og Brændevin.

Man klagede over, at det tog sin Tid at faa Skibene klare. »Ottawa« maatte vente 3 Dage paa at faa Arbejdsfolk. Det slap med 3 Liggedage i Kulhavnen og fik lastet til fastsat Tid i Trælasthavnen. Men flere andre Skibe havde indtil 6 Liggedage.

Mytteriets paa »Centaurus«. Til Mægler R. S. Hansen, Thurø, er der den 4. ds. indløbet Telegram om, at Kaptajn Rasmussen, Styrmand Knudsen og hele den øvrige Besætning paa »Centaurus«, der var arresteret i Anledning af Drabet paa Sømand Chr. Lorentzen, er blevet frigivet. Skibet er blevet gjort sejlklaart og vil nu afgaa til Spanien.

Prisen for Losning af Kul og Koks i danske Havne. The Baltic and White Sea Conference meddeler, at Krantaksterne for Losning af Kul og Koks, i Følge en Overenskomst mellem The Baltic and White Sea Conference, Dampskibsrederiforeningen og danske Kulimportørers Forening, fra 1. Januar 1923 er nedsat fra 25 Øre til 22½ Øre pr. Ton.

Meddelelse fra Justitsministeriet om Isolationslokaler. Under 5. Januar d. A. har Justitsministeriet udfærdiget en Bekendtgørelse om Isolationslokaler i Henhold til Lov om Foranstaltninger mod smitsomme Sygdommes Indførelse i Riget af 12. April 1911, som træder i Stedet for Justitsministeriets Bekendtgørelse Nr. 87 af 22. April 1913. Bekendtgørelsen nævner en hel Række Byer, i de forskellige Landsdele, og hvormange Patienter der i hver By kan anbringes i Isolationslokale.

Beskikkelse af Søretsmedlemmer. Sjællands Stiftamt har beskikket: Skibsreder C. Kraemer, L. E. Bruunsvej, Charlottenlund, Dampskibsfører R. F. C. Rasmussen, Hellerupvej 19, Hellerup, Skibsmægler J. Kronika, Roskilde, Inspektør L. P. Kristiansen, Tøxens Vej 8, Kjøge, Skibsfører J. H. Mogenssen, Roskilde, Dampskibsfører Johs. Stoklund, Bianco Lunos Allé 10³, Frederiksberg, og Strandfoged, Fisker Johs. Olsen, Strandvejen, Dragør, til for et Tidsrum af 4 Aar fra den 1ste Januar 1923 at regne at være Søretsmedlemmer i Kjøbenhavns Amt.

Sejladsen paa Østersøen. The Baltic and White Sea Conference meddeler den 6. ds.: Gefle: Mildt Vejr og Havnen isfri. Kotka: Sejladsen kun mulig ved Hjælp af Isbryder. Trafikombudsmanden for Bjørneborgs Stad meddeler os den 3. ds.: Sejladsen paa Mäntyloto uhindret. Statens Isbryder placeret her.

BOLINDERS

Raolie-Motorer

Skibs-Motorer

Stationærer-Motorer

Ingen Vandindsprøjtning.

Ingen Kompressor.

Øjeblikkelig Igangsætning ved elektrisk Starteanordning.

Meget ringe Brændstofforbrug.

Ældre Bolindertyper moderniseres.

Forlang Tilbud.

HARRY LEVIN

Enerepræsentant for Danmark.

Ingeniørafdelingen

Frederiksgade 1 • København

Telefon { Central 59
— 5995

Telegram-Adresse
FAIRLEVIN

Litteratur.

Over Salten Sø. Paa De Unges Forlag i Aarhus er nu udkommet anden Del af ovennævnte Bog, under Titlen *Styrmand Caspersen af Vilhelm Rasch*. Forfatteren skildrer i denne Del paa en anskuelig Maade, hvorledes det fremdeles gaar en ung Mand, som har valgt Sømandsstanden som sin Livsgerning, efter at han er avanceret til Styrmand.

Ogsaa om denne Del kan siges, hvad vi udtalte om første Del, at enhver Sømand formentlig vil have Glæde af at læse den, og at den, sammen med første Del, særlig vil egne sig for Drengene, der faar Lyst til at vælge Søen som deres Livsgerning. Den vil vise dem den Alvor og Glæde og de Fristelser, der vil møde dem paa denne Vej, og gøre dem det klart, at det bedste Værn imod disse sidste er alvorlig Kristendom.

Fragtmarkedet.

Det ny Aar begynder med Hensyn til Forholdene paa Fragtmarkedet omtrent paa samme Maade som det gamle Aar sluttede, skriver »Fairplay«. Befragtingen er blevet genoptaget, men i det hele er der intet Liv i Forretningerne, hverken fra Befragternes eller Redernes Side, undtaget i presserende Tilfælde. Det gaar kun smaat med Befragtingerne, og dette vil vistnok vedvare endnu en 14 Dages Tid eller længere, hvis man tør slutte fra tidligere Aars første Halvdel af Januar. Endskønt man ikke sporer nogen Optimisme hos Rederne, saa synes der dog at være Haab om, at man er kommet over den værste Tid, og at man gaar lysere Tider i Møde. Denne Mening synes mere eller mindre at deles i alle Forretningsgrene og maa betragtes som et opmuntrende Symptom. Maaske er noget af det, der er mest lovende for bedre Betingelser for Forretninglivet, den roligere og mere forstaaende Stilling, som Arbejderne indtager. Deres Førere begynder at komme til den Erkendelse, at et mere harmonisk Samarbejde med Arbejdsgiverne er en nødvendig Livsbetingelse.

Vi har for længe siden gjort gældende, at den Gren af det engelske Forretningsomraade, der vilde føre til Fremgang, vilde være Kulforretningen. Dette har vist sig rigtigt, og vi tror, at en yderligere Fremgang er mulig. Der vil sikkert blive en betydelig Efterspørgsel efter engelske Kul fra De Forenede Stater, for hvis det er rigtigt, hvad vi hører, vil Staterne snart komme til at købe Hundredetusinder af Tons. Under Krigen kaprede Staterne en stor Del af Englands Kulforretning, især til Sydamerika og Middelhavet, men nu haaber man at genvinde denne. Uheldigvis for Skibsrederne er Fragtraterne for Kul for Tiden i enhver Retning urentable. Til Sydamerika er der et stort Tab, der maa dækkes af de hjemgaaende Fragter. Kullene bliver dog solgt, hvad der er Grund til at glæde sig over, da Rederne maa haabe, at dersom denne Forretning tager til, vil den blive fulgt af en Stigning i Fragt Raterne. Det er vanskeligt at spaa noget om de hjemgaaende Fragter, da de afhænger af saa mange uforudselige Omstændigheder. Først af alt trænges mere til Fred i Verden, en Ende paa den vedvarende Uro, som gør saamegen Skade, og uden hvilken man ikke kan vente en almindelig Opblomstring af det universelle Forretningliv.

I Østen er der ret betydelig Efterspørgsel efter Tonnage, medens Befragtingerne for Hvide fra Australien ikke har taget større Omfang i Øjeblikket og Noteringerne er ikke mere end faste, paa Basis af 43/9 til 46/3 i Forhold til Størrelse, fra Syd-Australien eller Victoria til Middelhavet/U. K./Kont., medens fulde Rater kan opnaas fra Dalny, Saigon, Burmah og Java. Indien har ogsaa en større Efterspørgsel efter Dampere og byder 32/6 fra Madras Ky-

sten til Marseilles. Dødvægtsbasis er fast fra Bombay til c. 27/6 til U. K./Kont., medens Kurrachee er i Stand til at gøre yderligere Forretninger paa scale Basis til c. 24/6.

Situationen i Argentina bliver iagttaget med betydelig Interesse, da den vil have stor Betydning for de øvrige Markeder. Der er stor Sandsynlighed for, at dette Marked vil optage en meget betydelig Tonnage, hvad der berettiger til at vente, at de hjemadgaaende Fragtrater vil vedblive at holde sig faste, saameget mere som de udadgaaende Fragtrater for Øjeblikket er saa lave, at der, hvis der ikke sker en gennemgribende Forandring, kan blive Tale om at møde River Plates Behov med Ballast-Tonnage.

For Øjeblikket er den Efterspørgsel efter Tonnage, der finder Sted fra Wales etc. med Kul til Northern Range, en Faktor af betydelig Interesse for det hjemadgaaende Marked fra U. S. A. Hvorvidt denne Efterspørgsel efter britiske Kul til Staterne vil tillage, er det ikke muligt at sige, men der er allerede anbragt en betydelig Tonnage i denne Fart, og Efterspørgselen efter Dampere er i Øjeblikket større end den var sidste Uge.

Fragtmarkedet for Sejlere:

Fragtmarkedet ligger yderst mat, hvorfor flere og flere Skibe kommer hjem for Oplægning, kun enkelte vil blive i Fart, forudsat der vedblivende kan findes lønnende Beskæftigelse.

Noteringerne er:

De fleste Havne i Bottenhavet er nu lukkede, og de endnu aabne vil, saasnart Frosten indtræder, lukke, hvorfor Sejladsen paa Bottenhavet nu er slut, og har været det i nogen Tid. — For Lastning F. O. W. og senere noteres enkelte Laster til U. K., men til lave Rater, som absolut ikke frister til at slutte, der noteres f. Eks. Firewood fra Piteå og Skellefteå til London, flere Laster, til 60/ pr. Favn, som selvsagt er uacceptabelt. — Til Danmark noteres en Del Trælaster, men ligeledes til Rater, som ikke frister. Da det er af stor Betydning for den kommende Trælast-Sæson, hvilke Fragter der sluttet paa nuværende Tidspunkt og før der er Anvendelse derfor, idet disse Fragter fastsætter Raterne Sæsonen over, anbefales det Rederne at holde paa Rater, som er lønnende.

Fra Vestsverig noteres fra Tid til anden Trælaster, men Raterne er ikke store. — Fra Østnorge noteres en Del Trælaster, f. Eks. til Tyne 40/, Dover 50/, men disse Rater giver intet Overskud naar der skal forsejles derefter. For Props til Norge til E. C. C. P. noteres 35/ à 37/6, som heller ikke betaler sig.

Af Kullaster findes der meget faa, til Danmark dukker en enkelt frem en Gang imellem, men bliver taget straks til smaa Rater, til Norge er det ligeledes smaat med Kullaster. Fra Dysart kan sluttet, men da der er 3 à 4 Ugers Tørn, vil ingen Reder slutte derfra.

Af Claylaster findes en Del, men ligeledes til smaa Rater, som i Forbindelse med den lange Tørn ikke er særlig fristende; der noteres: Fowey—Leith eller Boness 9/ à 9/6, en enkelt dog sluttet til Leith til 12/, men der kan ikke opnaas mere. Tayport 13/, Aberdeen 12/ à 12/6, Gøteborg 11/ à 11/6, Norrköping 11/ à 11/6, Drammen 11/, Skien 11/, Danzig 12/, Italien 22/6 à 23/, til Palermo er sluttet 25/ pr. Ton. Fra Bristolkanalen noteres en Del Kullaster til Portugal og Spanien til Rater mellem 15/ og 22/, efter Pladserne, men Udgifterne i Portugal og Spanien er store. For Salt fra Setubal til Cornwall noteres 13/ à 14/ pr. Ton, fra Trapani til Sverig 12—13 Kr., men dette er for lavt, Asphalt fra Sicilien til Kjøbenhavn Kr. 18, Oljekager fra Barcelona, Genua og Triest til Kjøbenhavn Kr. 22—23, men disse Rater er ligeledes for lave.

Officiel Bekendtgørelse.

Havnefogedpladsen

i Randers ønskes den 1. April d. A. besat med en sprogkyndig Styrmand eller Skibsfører. Oplysning om den med Stillingen forbundne Løn etc. gives af Havneingeniøren samt paa Borgmesterkontoret.

Skriftlige Ansøgninger mrkt. »Havnefogedplads« indgives inden 1. Marts d. A. til

Randers Byraads Havneudvalg.

Kjøbenhavns Skibssalg-Bureau.

ved CHARLES HVILSOM,

21, Havnegade 21.

Køb og Salg af Sejl- og Dampskibe.

Forlang Katalog.

Send Opgave.

Skibsefterretninger.

Dampskibe.

Det Forenede Dampskibs Selskab. Alexandra ank. til Aalborg 9./1. — Algarve ank. til Genoa 9./1. — Arkansas ank. hertil 2./1. — Arizona ank. til Montevideo 1./1. — Beira ank. til Antwerp 1./1. — California ank. til Barry 2./1. — Char-kow ank. til London 9./1. — Dania ank. til Helsingør 11./1. — Douro ank. hertil 6./1. — Ebro ank. til Antwerp 31./12. — Erik II afg. fra Rouen 8./1. — Florida ank. til New York 5./1. — Frederik VIII ank. hertil 18./12. — Frode afg. fra New York 30./12. til Kristiania. — Garonne afg. fra Dunkirk 9./1. hertil. — Generalkonsul Pallisen ank. til Boston 31./12. — Gorm afg. fra Galveston 3./1. til Norfolk. — Halfdan ank. til Bordeaux 8./1. — Harald afg. fra Newcastle 6./1. til Monaco. — Hellig Olav ligger her. — Helm. Mørch ank. til Galveston 8./1. — Hjortholm ank. hertil 7./1. — Hindsholm ank. til Reval 9./1. — J. C. Jacobsen ank. til Nakskov 8./1. — Ivar paa Rejse Newcastle—Portland. — Kat-holm ank. til Libau 3./1. — Knud II afg. fra Riga 5./1. til Manchester. — L. P. Holmblad ligger her. — Louisiana afg. fra Bahia 31./12. hertil. — Magnus ank. hertil 3./1. — Mary-land ank. til Aalborg 9./1. — Minsk ank. til Leixoes 9./1. — Moskovo afg. fra Danzig 6./1. til London. — Nevada paa Rejse Newport Mon.—Buenos Ayres. — Newa afg. fra Newcastle 19./12. til Wilmington. — Olaf afg. fra Blyth 29./12. til Marseille. — Oregon ank. til Bahiablanca 19./12. — Oscar II afg. fra Kristiania 10./1. til U. S. A. — Pennsylvania afg. fra Cardiff 6./1. til Boston. — Rhone ank. til Melilla 9./1. — Skjold ank. til Libau 6./1. — Svend II afg. fra Methil 28./12. til Spezia. — Svanholm ank. til Danzig 1./1. — Svanhild afg. fra New York 23./12. hertil. — Taarnholm ank. til Liverpool 4./1. — Texas afg. fra St. Thomas 28./12. til Bordeaux. — Tiber afg. herfra 8./1. til Dunkirk. — Tomsok afg. fra Messina 5./1. til Palermo. — Tula ligger her. — Uffe ank. til Libau 10./1. — United States afg. fra New York 6./1. hertil. — Virginia afg. fra Greker 7./1. til Tyne. — Botnia afg. fra Leith 9./1. — Sleipner ank. til Leith 9./1. — Saga ank. hertil 6./11.

Det østasiatiske Kompagni. Afrika pass. Dover 8./1. udg. — Annam ank. Vancouver 29./12. udg. — Asia ank. Kjøbenhavn 9./1. — Australien afg. Balik Papan 6./1. udg. — Chile ank. Kjøbenhavn 9./1. — Falstria ank. Bangkok 6./1. udg. — Fiona afg. Antwerpen 4./1. udg. — Java ank. Singapore 7./1. udg. — Jutlandia pass. Malta 8./1. hvg. — Sejler Kjøbenhavn afg. Nørresundby 10./12. udg. — Malaya pass. Perim 5./1. hvg. — Mexico ank. Kjøbenhavn 1./1. — Panama afg. Hongkong 8./1. hvg. — Peru afg. St. Thomas 4./1. udg. — Selandia afg. Hamburg 9./1. hvg. — Siam ank. Antwerpen 30./12. hvg. — Tongking pass. Cape Town 30./12. udg. — Estonia ank. Danzig 9./1. østg. — Latvia pass. Kjøbenhavn 30./12. vestg. — Lituania ank. Kjøbenhavn 22./12. — Polonia ank. Kjøbenhavn 2./12.

Dansk-fransk Dampskibsselskab. Lifland, Petersen, ank. Methil 6./1. — Normandiet, Petersen, ank. Newport 7./1. — Slesvig, Weidhardt, ank. Bordeaux 6./1. — Kulrand, Bentiu, ank. Bristol 2./1. — Bretagne, Lund, ank. Cardiff 2./1. — Estland, Kruse, afg. Cardiff 4./1. til Marseille. — Skaane, Moyell, ank. Boness 7./1. — Bornholm, Hansen, ank. Havanah (Cuba) 9./1.

Dana. Danebrog afg. Rouen 8./1. — Danefelt ank. Cardiff 7./1. — Danelholm afg. New York 19./12. — Danelag ank. Porsgrund 6./1. — Danemark ank. Burntisland 9./1. — Danery afg. Sundsvall 4./1.

Dania. Mary, Duhn, afg. Methil 6./1. til Stettin. — Elie, Clausen, ank. Kjøbenhavn 7./1. — Esther Maria, Bang, pass. Holtenau 4./1. for Preston. — Irene Maria, Clausen, afg. Sunderland 6./1. til Libau.

C. K. Hansen. Aalborg ank. Halle 5./1. — Aggersborg ank. Riga 2./1. — Amalienborg ank. Barry 6./1. — Brat-

tingsborg ank. Hull 12./12. — Borglum ank. New Orleans 12./12. — Christiansborg pass. Needless 7./1. — Dausborg pass. Fogo 4./1. — Ellensborg afg. Blyth 6./1. — Elsborg pass. Skagen 7./1. — Flynderborg pass. Prawl 7./1. — Frederiksborg ank. Porto Visne 27./12. — Hammershus ank. Santos 3./1. — Jelling pass. Holtenau 7./1. — Jomsborg ank. Nykjøbing F. 5./1. — Jungshoved afg. Rio de Janeiro 5./1. — Jægersborg ank. Aalborg 25./12. — Krouborg pass. Azorerne 6./1. — Lilleborg pass. Brunsbüttel 7./1. — Rosenborg ank. Kjøbenhavn 7./1. — Silkeborg afg. Alexandria 5./1. — Skanderborg pass. Beachy Head 5./1. — Skodsborg ank. Bathurst 4./1. — Spigerborg ank. Strömstad 7./1. — Stegelborg ank. Sunderland 5./11. — Sønderborg afg. St. Vincent 6./1. — Taarnborg pass. Brunsbüttel 7./11. — Tuborg pass. Kjøbenhavn 8./1. — Uranienborg ank. Victoria 3./11. — Viborg afg. Iquique 4./1. — Ørkild pass. Ushant 31./12. — Ørneborg ank. Hull 6./1.

Heimdal. Elua, Rathje, ank. Blyth 5./1. — Simoné, Larsen, afg. Aalborg 9./1. til Boness. — Vera, Olesen, afg. Liverpool 9./1. til Ayr. — Anine, Christensen, ank. Oran 6./1. — Romø, Jørgensen, ank. Kjøbenhavn 7./1.

Orient. Arabien, H. C. Røder, afg. Payta 5./1. hjemg. — Bolivia ank. Danzig 8./12. — Delagoa, S. Kiær, afg. Perth 30./12. hjemg. — Indien, H. Jacobsen, afg. Kristiania 8./1. udg. — Kina, K. Prahl, ank. Hull 7./1. hjemg. — Magdala, A. Bronér, ank. Nakskov 24./12. hjemg. — Natal, A. Lorentsen, ank. Durban 5./1. udg. — Parana ank. Danzig 29./8. — Rhodesia, J. L. Madsen, pass. Dover 4./1. udg. — Tranquebar, J. Riddersborg, ank. Ramallo 24./12. hjemg. — Transvaal, A. Larsen, afg. Pouce 4./1. udg.

I. Lauritzen. Britta ank. Casablanca 5./1. — Dorrit ank. Sletø 9./1. — Ebba, ank. Barcelona 9./1. — Gerda ank. Kjøge 1./12. — Gunver ank. Reval 5./1. — Harriet ank. Stettin 9./1. — Helene pass. Sagres 3./1. for Manchester. — Helga pass. Brunsbüttel 8./1. for London. — Inger, ank. Ibiza 8./1. — Jenny ank. Reval 9./1. — Johanne ank. Salogrena 2./1. — Karla ank. Hangø 9./1. for London. — Karmen afg. Ipswich 8./1. for South Shields. — Marie pass. Gibraltar 4./1. for Frederikshavn. — Nancy ank. Kjøge 16./12. — Nautic ank. Villa Real 6./1. — Neptun pass. Konstantinopel 9./1. for Turin. — Nerua pass. Brunsbüttel 5./1. for Preston. — Niobe ank. London 9./1. — Nordsoen ank. Kotka 30./12. — Randie ank. Kjøge 28./11. — Stella ank. Rouen 9./1. — Yrsa ank. Tynen 8./1.

Torben Nielsen. Albistan, Krogh, afg. Panama-Kanalen 8./1. til Buena Ventura. — Berlin, Winding, afg. Barbados 23./12. til Lagueira. — Knud Bejer p. R. t. Sidney C. B. — Olaf L. Kongsted, Ovesen, ank. Swansea 6./12. — Wien, Jørgensen, afg. Liverpool N. S. 6./12. til Baltimore.

Ærs. Enigheden, Jensen, ank. West Hartlepool 5./1. — Erindring, Nielsen, ank. Aarhus 6./1. — Energi, Jensen, ank. Bones 7./1. — Emanuel, Svane, ank. Grimsby 6./1.

Sejlskibe.

Paris. Dagny, Petersen, ligger i Vejle. — Dronning Louise, Hansen, afg. Vestervik 21./12. til Pontrioux. — Elisabeth Eff, Nielsen, ligger i Portiamao. — Johanne, Larsen, pass. Hirtshals 18./12. for Loctudy. — P. Rasmussen, Larsen, ligger i Esbjerg. — Kaj Hvilson, Wulff, afg. Rhyll 1./1. til Svendborg. — Vesta, Godtfredsen, ank. Exmouth 8./12. — Vega, Købke, ligger i Nørresundby.

Svendborg. Cornwall, Madsen, ank. Præstø 2./1. — Neptun, Sørensen, afg. Fowey 2./1. til Tayport. — Katrine, Hansen, afg. Tonsberg 2./1. til Troense. — Olga, Mouritzen, afg. London 31./12. til Tonsberg. — Jens Nielsen, Nielsen, afg. Kirkwall 2./1. til Dysart. — Minerva, Sørensen, ank. Fowey 2./1. — Falken, Rasmussen, ank. Odense 2./1. — Nordby, Hansen, ank. Drøbak 2./1. — H. A. Hansen, Hansen, pass. Brunsbüttel 3./1. for Hull. — Norden, Olsen, afg. Fowey 3./1. til Leith. — Albert Mou, Andersen, afg. Cherbourg 5./1. til Fowey. — Vesta, Godtfredsen, ank. Exmouth 8./1. — Erhardt, Jensen, ank. Leith 8./1. — Else, Jensen, ank. Cuxhaven 6./1. — Gefion, Lund, afg. Quimper 6./1. — Emanuel, Petersen, ank. Lossmouth 8./1. — Neptun, Sørensen, ank. Tayport 8./1. — Marie, Jørgensen, afg. Sarpsborg 8./1. til Southampton. — Niels Nielsen, Nielsen, ank. Dysart 9./1. — Vesta, Godtfredsen, ank. Exmouth 8./1.

Ærs. Nauta, Bastrup, afg. Granton 1./1. — Ofelia afg. Parr til Inverkeithing. — Alfa, Jørgensen, ank. Skive 1./1. — Start, Andersen, afg. Malaga 31./12. til Messina. — N. Hansen, Albertsen, afg. Berwick 2./1. til Marstal. — Neptun, Espensen, afg. Port of Spain 2./1. til Antwerpen. — Polarstjernen, Hansen, afg. Kolding 3./1. til Randers. — Elisabetha, Christensen, afg. Southampton 3./1. for Barbados. — Sine, Christensen, ank. Havre 2./1. — Elisabeth, Groth, afg. Trinidad 3./1. — Triton, Petersen, ank. Dysart 4./1. — Nordtrafik, Friis, ank. Oporto 3./1. — Husavik, Hansen, ank. St. Cruz (Cuba) 3./1. — Polarstjernen, Hansen, ank. Randers 4./1. — Maagen, Mortensen, ank. Neapel 5./1. — Alf, Jørgensen, pass. Dungeness 6./1. — Venus, Boye, ank. Nyborg 7./1. — Nathalia, Eriksen, ank. Dysart 5./1. — Harris, Haagensen, afg. Dysart 8./1.

Nybygninger, Køb og Salg.

Den 6. ds. blev Odense Staal-skibsværfts Nybygning Nr. 10 M/S. »Sally Mærsk« sat i Vandet. Skibet, der er bygget for Regning A/S. Dampskibsselskabet af 1912, har en Længde af 331' en Bredde af 44' og en Dybde til øverste Dæk af 38' 11", og har ved en Dybgang af 22' 1½" en Bæreevne af 5,150 Tons.

Det er det største Skib, der endnu er sat i Vandet paa Værftet. Afløbningen overværedes af Værftets Indehaver Hr. A. P. Møller med Frue og Datter, samt af forskellige indbudte Gæster foruden Værftets Ledelse.

Frøken Møller, efter hvem Skibet blev opkaldt, døbte dette. Afløbningen foregik godt, og det store Skib forhalede straks efter hen under Værftets Kran for at faa indsat Maskineriet og færdigmonteres.

Maskinen bliver et 1,600 IHK. Dieselmotoranlæg, der leveres af A/S. Burmeister & Wain. Endvidere bliver Skibet forsynet med 8 Stk. elektriske Spil og elektrisk Ankerspil; disse leveres af Firmaet Th. B. Thrigge, og iøvrigt er, i det store og hele, alle Dele af Skibet og Maskinen, der kan fremstilles her i Landet, dansk Arbejde.

Havarier og Forlis.

Der har den 6. ds. fundet en alvorlig Kollision Sted udfør Deal mellem den danske 3/m. Skonnert »Sven« og en stor japansk Dampskib »Dakar Maru«. Begge Skibe fik alvorlig Skade, den danske Skonnert dog mest, idet den blev saa ilde tilredt, at den drev hjælpeløs ind imod Goodwin Sands. Der er gaaet Slæbedamper og Redningsfartøjer ud for at redde Skibet.



INDHOLD:

Kjøbenhavn, den 11. Januar 1923. — Litteratur. — Fragtmarkedet. — Skibsefterretninger. — Nybygninger, Køb og Salg. — Havarier og Forlis. — Efterretninger for Søfarende. — Kurser paa Kjøbenhavns Børs.

Skibs- Provianteringshandlere.

Kjøbenhavn og Provinserne.

Kjøbenhavn. Georg Sørensen, Nyhavn 13, Tlf. 6404.

Oscar Rolf, St. Annæ Plads 22. Tlf. Centr. 4140.

Bjørch-Jensen & Co., Holbergsgade 24. Tlf. 7262.

Th. Møller, Nyhavn 45 & 47, Tlf. 387.

Charles Hvilsom, Havnegade 21, Tlf. 4705 og 4810.

Jens With, Nyhavn 19. Tlf. 5349. Telegram-Adresse: Skibs-with.

Kolding. Henry Fisker & Co. (R. Rasmussens Eftf.). Telefon 206.

Aalborg. Bertelsen & Larsen. Electr.-Adresse: »Aciba«. Telefoner 249 og 1607.

P. Hansen & Co. ved P. Hansen & E. Schmidt Pedersen.

Skagen. P. Saxberg, Telefon 85.

Frederikshavn. P. Saxbergs Eftf., Telef. 244 og 482. Telegram-Adresse: Saxberg.

P. Schou & Co., Telefon 12. Statstelefon 17.

Randers. A. L. Nielsen. Tlf. 266 og 224.

H. T. Jans
Skibsprovianteringsforretning
DRAGØR
Telefon 8

Telefon 5430. **SKIBE** Telgr.-Adr.: »Freight«

C. P. Jensen
St. Annæ Plads 6
A/s Dpskss. **Orion.**

— Telefon 5349. — Telgr.-Adr.: Skibswith.
Jens With
Skibsprovianteringsforretning
NYHAVN 19

Telefon 200. Statstlf. 10. **ASSENS** MOURITZ G. KRAG
Edsvoren Skibsmægler
Klarering — Befragtning — Assurance — Havari.
Agentur — Kommission — Spedition — Køb og Salg af Skibe.

Telefon 56 & 1409. Statstelefon 40. **AALBORG** CHR. JENSEN
Edsvoren Skibsmægler
Søborg & Benthin's Eftf.

JOHS. UTZON, Aalborg,
edsvoren Skibsmægler.
Telefon 2075 & 2200. Statstelefon 2. Telgr.-Adr.: UTZON.

P. SAXBERGS EFTF.
Skibsprovianteringsforretning - Frederikshavn.
Lager fra Esbjerg Rebalæeri, af Motor- og Cylinderoile af brugte Ankere og Kættinger.
Telefoner: 244 og 482. **Frlager: Toldboden.** Telgr.-Adr.: »SAXBERG«.

P. SAXBERG. SKAGEN.
Skibsprovianteringsforretning.
Telefon 86. — Telgr.-Adr.: »Saxberg«.

J. C. Hansen,
edsv. Skibsmægler,
Befragtning, Havariagent.
Haderslev.
Kontor: Ved Havnen. Tlf. 19.
Telgr.-Adr.: Skibsmægler Hansen.

Hans Olesens Eftf.
(Niels Wang)
Skibsmægler, Horsens

J. Melander,
Tlf. Blikkenslager. 1162
Alt Skibsarbejde udføres.
Lille Strandstræde 3.

P. HANSEN & Co.
ved
P. HANSEN & E. SCHMIDT PEDERSEN
Bunkerkulforretning.
Skibsprovianter.
AALBORG.

Carl v. d. Hude
Skibsmægler. Aarhus

S. Sørensen & Søn
Skibs- og Baadebygger
Aalborg
 anbefaler sig med alt til Faget hebsreant.
Reel og billig Betjening garanteres

Udkommen er:
Nautisk Almanak
for 1923.
Udgivet af
I. A. D. I. BILDSØE,
Thv. Navigationsdirektør.
Pris: 1 Kr. 50 Øre.
Faas i Bogladene. G. E. C. GAD.

Husk
Petersen - Faxe's
1. Kl. Herreskræderi.
Kjøbenhavn.
Stort Lager af færdigsyede Klædninger.

Bjørch-Jensen & Co.
Skibsproviantering
Holbergsgade 24
4. Sted fra Nyhavnsbroen.
Hurtig Ekspedition. — Billige Priser.
Telgr.-Adr.: »Bjørch-Jensens«.
Telefon 7262.

Jervell & Knudsen
Skandinaviske Mæglere
Befragtning og Havariagenter
Telgr.-Adr.: JERVELLCO.
Oporto, PORTUGAL.

HANS NIELSEN
Skibshandler,
AARHUS
Telefon 1897.

Oscar Rolf,
St. Annæ Plads 22.
Kun absolut første Klasses
Skibsproviant.
Telefon: CENTRAL 4140.



COLUMBUS BRAND

bedste danske condenserede Mælk.

J. G. NIELSEN & CO.

BREDGADE 27

TELEF. 10029

M. KJÆR, AALBORG. Vesteragaade (ved Pontonbroen)

Alle Maskin- og Skibsreparationer udføres hurtigt
Telegr.adr. MASKINKJÆR Telefon 2371

CRABBIE WHISKY

LEVERES KUN ORIGINAL AFTAPNING

General-Agent

ALBERT B. COHN

KJØBENHAVN K.

A. Mou's Kødudsalg. = St. Annæ Plads 14. = Telefon 3816.

Kurser paa Københavns Børs.

København, den 10. Januar 1923.

Aktier.	Gjort til		Køber	Sælger		Gjort til		Køber	Sælger
Nationalbank	138	139	139	140	4 1/2 u. Jydske Land. Kreditf. 6. S.			94	94 1/2
Privatbank	106	107 1/2	106 1/2	107 1/2	4 - do. do. 6. -			88 1/2	89
Landmandsbank					4 - do. do. 5. -			89 1/2	89 3/4
Handelsbank	129 1/2		129 1/2	131	3 1/2 - do. do. 6. -			84 1/2	86 1/2
Københavns Diskonto- og Revisionsbank	72	71 3/4	71 3/4	72	3 1/2 - Østift. Husm. Krdf.			89 1/2	91 1/2
Private Laanebank					4 1/2 - do. do. do. 2. A.			94 1/2	95
Haandværkerbank			60 1/2	62 1/2	4 - do. do. do. 3. Hoved-Afd.			91 1/2	93 1/2
Frederiksberg Bank			87	90	3 1/2 - Jydske Husm. Krdf.			89 1/2	91 1/2
Danske Sukkerfabrikker	182	181	180 1/2	182	4 1/2 - do. do. do. 3. A.			92	92 1/2
Burmeister & Wains Fabrik	129		12 1/2	129 1/2	4 1/2 - do. do. do. 2. -			95 1/2	97 1/2
Forenede Bryggerier	176	175 1/2	175	175 3/4	4 - do. do. do. 3. Hoved-Afd.			90 1/2	92 1/2
Forenede Dampskibs-Selskab	61 1/2		61	63	4 1/2 - Ny jydske Købst. 7. S.			93	93 1/2
Dampskibs-Selskabet Norden			240	243	4 - do. do. 7. -			87 1/2	89 1/2
do. Dannebrog	102 1/2	103 1/2	102 1/2	103	4 - do. do. 6. -			93 1/2	95 1/2
do. Orient					3 1/2 - do. do. 5. -			84	86
do. Myren	107		107	107 1/2	3 1/2 - Vest sønderj. Konv. 5. S.			86 1/2	88
do. Torm					4 - Vest sønderj. 7. S.			86 1/2	88
do. Vendila	119 1/2		119	120	4 - do. do. 6. -	92	92 1/2	89 1/2	91 1/2
do. Progress	38 1/2		38	39	4 1/2 - do. do. 7. -			92	92 1/2
Dansk-Fransk Dampskibsselskab	96	95	94 1/2	96	4 - Jydske Grundej. p. Land. 3. A.	91 1/2		85	87
Østasiatisk Compagni	130	128 1/2	129	129 1/2	4 1/2 - do. do. do. 2. -	92 1/2		91	91 1/2
					4 1/2 - Sønderj. Kreditf. 1. S.			92 1/2	92 3/4
					4 1/2 - Kbhvn.s Hypotekf. 2. S.			87	87 1/2
					5 - do. do. 2. -	94 1/2	94 1/2	94 1/2	94 3/4
					5 - Grundejernes Hypotekf. 2. S.	93 1/2	93 1/2	93 1/2	93 3/4
					5 - Jydske Hypotekf. 3. A.			93 1/2	94 1/2
					5 - Østift. do. 3. -			94 1/2	96
Stats- og Kreditforenings-Oblig.									
3 % uopsigelige Statsoblig.			64 1/2	66					
do. do.			73 1/2	75 1/2					
3 1/2 % Husejer Kreditk. 1. Afd. 1. S.			74 1/2	76 1/2					
4 1/2 % do. do. 2. - 1. -			95 1/2	97					
3 1/2 % Kbhvn.s Kreditf. amort.			84 1/2	86 1/2					
3 1/2 % Konv. Kbhvn.s Kreditf.			84 1/2	86 1/2					
4 % Kbhvn.s Kreditf. Oblig. 6. S.			86 1/2	86 1/2					
4 % do. do. 3. -			90 1/2	90 1/2					
4 1/2 % do. do. 7. -			91 1/2	91 1/2					
3 1/2 % Konv. Østift.			85 1/2	87 1/2					
4 1/2 % Østift. Kreditf. Oblig. 11. -	93 1/2	94	93 1/2	94					
4 % do. do. 11. -			87	87 1/2					
4 1/2 % do. do. 7. -	93 1/2	93 3/4	93 1/2	93 3/4					
4 % do. do. 10. -			89 1/2	91 1/2					
4 % do. do. 9. -			91 1/2	92					
4 % do. do. 8. -	93		93	93 1/2					
4 % do. do. 7. -			86 1/2	86 1/2					
3 1/2 % do. do. 6. -	85	85 1/2	85	85 1/2					
4 1/2 % Østift. Kreditk. L.			93 1/2	95					
4 1/2 % do. do. 4. -	95 1/2		95 1/2	96					
4 1/2 % Fynske Kreditf. Obl.			95 1/2	97 1/2					
3 1/2 % Konv. jydske Land.			89	91					
4 1/2 % Jydske Land. Kreditf. 7. -	92 1/2	92 1/2	92 1/2	92 1/2					
4 % do. do. 7. -	86 1/2	86 1/2	86 1/2	86 1/2					

Vekselkurser den 10. Januar 1923.

	à vista Sælger	10 D. D. Køber	3 Md. D. Køber
Stockholm 100 Kr.	133,20		
Christiania 100 -	91,90		
Hamburg pr. 100 Mk.	0,51		
London - 1 £	23,03		
Paris - 100 Francs	33,90		
Antwerpen - 100 -	31,-		
Zürich - 100 -	93,85		
Amsterdam - 100 Gylden	196,50		
Rom - 100 Lire	24,50		
Helsingfors - 100 f. Mk.	12,30		
Madrid - 100 Pesetas	77,85		
New York - 100 Doll.	4,94 1/2		
Prag	14,50		

Diskonto i Nationalbanken: 5 % priv. Diskontenter: 5 1/2 % - 6 %
H. C. Møller, Bankforretning, 16, Ved Stranden.

DANSK SØFARTSTIDENDE

ABONNEMENTSPRISEN

er 3 Kr. pr. Kvartal, i Udlandet 18 Kr. pr. Aar. Enkelte Numre 35 Øre.
Abonnement modtages St. Annæ Plads 26, 10-3, hvortil ogsaa Bidrag til Bladet m. v. adresseres, samt paa alle Postkontorer.

Bladet omdøles ved Postvæsenets Foranstaltning.

Enkelte Numre af »Dansk Søfartstidende« sælges paa Bladets Kontor og i Kioskerne.

AVERTISSEMENTSPRIS.

Første Side pr. mm à 45 mm Bredde 30 Øre
Siden overfor og ved Tekst samt Bagsiden do. 20 -
De øvrige Sider do. 15 -
Moderation for 13 Gange 26 Gange 52 Gange
5 pCt. 10 pCt. 20 pCt.

For Udlandet er Priserne 25 pCt. højere.

Udgivet af et Aktieselskab - Ansvarhavende Redaktør: V. KROGH.

Bladets Kontor: St. Annæ Plads 26, København K. - Telefon Nr. 4639.

Trykt hos J. Jørgensen & Co. (Ivar Jantzen).

DANSK SØFARTSTIDENDE.

ORGAN FOR DANMARKS SKIBSFART.

Nr. 3.

Kjøbenhavn, Torsdag den 18. Januar 1923.

30. Aarg.



M. B. COHIN
Toldbodvej 22.
KØBENHAVN K. Telefon 1403.
Telegr.-Adr.: AMIANTE

IMPORT & LAGER
af
Maskiner, Værktøjer
og tekniske Rekvisitter for Damp- og
Motorskibe og alle industrielle Anlæg.



DE PRIVATE ASSURANDEURER
LIMITERET.
STIFTET 1786

SØ OG TRANSPORTFORSIKRING
SLOTSHOLMSGADE 5
KØBENHAVN K.

TELEFON CENTRAL 6 & 4106 TELEGRAM ADRESSE „PRIVATE“
AGENTURER I DE FLESTE PROVINSBYER.

NORTH EASTERN MARINE
ENGINEERING Co., Ltd.

WALLSEND-ON-TYNE OG SUNDERLAND
Maskinbyggeri, Kedelsmedie, Jernstøberi.
Metalstøberi og Kobbersmedie.

Krumtapaksler og Skrueaksler leveres fuldt færdige.
Smedearbejde af enhver Art udføres.

Specielt anbefales vore Værksteder for Reparationer og
Forandringer af Skibsmaskiner samt alm. Maskinarbejde.

Telegramadresser: „NEWS, WALLSEND“ og „NEWS SUNDERLAND“.



„Solicum“ Patent Mønne
Maling
bedste og billigste Rustbeskyttende Farve færdig til Brug

Roar Rosing,
Vestervoldgade 92, København B.
Telefon Byen 3658. — Telegram-Adresse: „AMHEGN“.

A/s **FRICHS**
AARHUS

Dampkedler,
Dampmaskiner,
Dampmaskiner og
Dieselmotorer
for Skibe og Landanlæg.

Af Emile Robins Legat til Redningsbelønning vil en Portion, stor Kr. 360, kunne bortgives til en dansk Skibsfører, der farer i udenrigs Fart, og som i Aaret 1922 har frelst Mandskabet fra et Skib af en hvilken som helst Nationalitet fra overhængende Fare.

Ansøgninger om Legatet kan indgives til Justitsministeriet inden Udgangen af Marts Maaned d. A. Justitsministeriet, den 15. Januar 1923.

Svenning Rytter.

Sven Thomsen.

Den danske Landmandsbank Hypothek- og Vekselsbank

Aktieselskab — København.

PROVINSAFDELINGER & KONTORER:

Aabenraa - Aalborg - Bagsværd - Bandholm - Bramminge - Durrup - Esbjerg - Eskildstrup - Faaborg - Farum - Fejø - Fredericia - Grenaa - Haderslev - Helsingør - Holbæk - Horslunde - Hurup - Hvidbjerg - Hørsholm - Kalundborg - Kolding - Kolind - Korsør - Langeskov - Maribo - Marstal - Nakskov - Nordby - Nyborg - Nykøbing F. - Nykøbing S. - Nysted - Nørrebroby - Roslev - Rødby - Saksø - Skagen - Skive - Slangerup - Stokkemærke - Stubbekøbing - Svendborg - Sønderborg - Sønderho - Thisted - Tølløse - Tønder - Vejle - Vestervig - Ærøskøbing - Ørbæk.
Udfører enhver Art af Bankforretninger.

KAY DYHR

Kvæsthusgade 1, København K.
Telf. Centr. 8901 - 6886 - 6885. Tigr.-Adr.: Kaydyhr - København.

Kunstig Træk- og
Oliefyrrings-Anlæg

fra
JAMES HOWDEN & CO.
GLASGOW

Howaldtswerke, Kiel. Nybygninger og
Reparationer

Generalrepræsentant for Danmark, Norge og Sverrig:
Carl Holtermann, Amaliegade 34,
København K.
Telf. Central 10140 — Statistelefon 393 — Telegr.-Adr.: Carlholtermann.

Telefoner
92 86
102 86

Aktieselskabet

Telegr.-Adr.
Bunker-
depot.

KØBENHAVNS BUNKERKUL DEPOT

Toldbodvej 15.

Prima Durham og Newcastle Dampkul leveres Dag og Nat ved vore elektriske Kraner, til billige Priser. Kullene bliver autoriseret vejede ved automatiske Vægte. Hurtig Ekspedition.
ca. 100 Tons Indgivning pr. Kran i Timen.

Telefon
513

Aktieselskabet

Telegr.-Adr.
Bunker-
depot.

HELSINGØRS BUNKERKUL DEPOT.

Prima Newcastle Dampkul leveres Dag og Nat til Dagens billigste Priser.

C. K. HANSEN

DAMPSKIBSREDERI
DAMPSKIBS-, HAVARI- OG ASSURANCE-AGENTUR
BEFRAGTNING

KØBENHAVN
AMALIEGADE 29 B.

Telefoner:

Central No. 72 (6 Ledninger)
Central 50589 (6 Em. — 9 Fm.)
Statstelefon No. 13.

Telegr.-Adr.: HANSEN.

„Senta“ „Pacific“
Amaliegade 29 A. Telefon 4212.
Telegram-Adr.: „Steampacific“.

L. R. Schmith,
Korresponderende Reder.

H. A. SCHEPELER

Tagensvej 41 KØBENHAVN L. Telefon 9552

Motorsirener - Haandsirener

HANSHELL & CO.

BARBADOS. B. W. I.
(Etableret 1884)

Damp- og Sejlskibsagenter, Befragtning,
Havari- og Assuranceagenter,
Skibsprovantering.

Post og Telegrammer, under vor Adresse, leveres ombord i Skibene straks ved Ankomsten.

Telegr.-Adr.: HANSHELL - BARBADOS

Det forenede Dampskibs-Selskab

Aktieselskab.

KJØBENHAVN K.

Telefon Nr. 6300, hvorigennem Omstilling til samtlige Kontorer og Afdelinger i Kvæsthusgade Nr. 7 og 9.



P. Brown jun. & Co.

Dampskibsrederi * Dampskibsagentur.
Amaliegade 43. — Telegr.-Adr.: „Brown“. — Tlf. C. 276.

Aage Christensen.

38, Nyhavn 38. Teknisk Forretning. Tlf. Byen 5712 x
Salgskontor og Lager for
Aabenraa Motorfabrik.
Køb og Salg af Skibe.

Danish Shipping Company Ltd. A/s

Set. Annæ Plads 28.
Kjøbenhavn K.

Skibs- og Havariagenter.

Befragtning, Klarering & Dampskibsekspedition.
Køb og Salg af Skibe og Kontrahering
af Nybygninger.

Telegr.-Adr.: PACAO.

Telefoner: 1535-5836.
Statstelefon: 527.

A/s FORSIKRINGSSELSKABET „CODAN“

Generalagenter P. SØHT & CO.

AFDELING FOR SØ- OG TRANSPORTFORSIKRING

Telefon 14,955

NIELS JUELSGADE 9, 2. S.

Telegr.-Adr.: „Gnirdos“

DEN INTERNATIONALE SKIBSFARVE-FABRIK ^{A/S}

(forhen: A. S. Holzapfel-Selandia).

„Holzapfel“s Compositlønner
til Jern, Staal og Træskibsbunde.
Leverandør til Flaaden.

Indregistreret



Varemærke

Rustbeskyttende Farve
til Bunkers og Lastrum.
Leverandør til Statsbanerne.

Telef.: 5601. Palæ 2256.

Fabrik: Øresundsvej, Amager.

Telegramadr.: „Holzandia“
Sct. Annæ Plads 6, Kjøbenhavn.

Aktieselskabet

Helsingørs Jernskibs- og Maskinbyggeri

paatager sig Nybygning og Reparation af Damp- og Dieselmotorskibe, Maskiner, Kedler og lign. Arbejder for Skibe indtil 7000 Tons d. w. Fabrikanten af Wilhelm Schmidts Overledere til Marine-Brug.

2 Tørdokker, 338 resp. 375½ engl. Fods Længde paa Kølblokkene. — **Patent-Ophalingsbedding** for Skibe indtil 800 Tons Egenvægt.

Beskæftiger 1200 Mand. — Stort Lager af Materiale.

Telefon 40 og 91.

Tlgr.-Adr.: »Skibsværftet«.

N. F. STEGMANN

Tlgr.-Adr.: »Stegmann«

Nørresundby

Telefon 918 — 718

Adolph Andersens Eftf.,

EDSVOREN SKIBSMÆGLER.

Befragtnings- & Havariagenter.

Telegr.-Adresse:
„Broker“.

RANDERS.

Statstelefon Nr. 9
Telefon Nr. 70

A/S SMITH, MYGIND & HYTTEMEIER

København N. Nørrebrogade 68. Telf. C. 803

Skibsmaskininstallation

med overhedet Damp leveres komplet.

Dampspil - Ankerspil.

Kunsthjørværker Fritz Busch

ved Holger Pedersen

anbefaler sig med

Signaleringshjørværker af enhver Art.

Leverandør til de herværende Dampskibsselskaber og Statsbanedriftens Søfartsafdeling.

Laboratorium:

Kongens Enghave. V.

Tlf. Centr. 6031. Tlgr.-Adr.: »RAKET«, Kjøbenhavn. Privatst. Nora 2393

R. Møllers Skibsværft

Telefon 246. FAABORG Telefon 246.

Nybygning og Reparation
af Træskibe.

Patent-Ophalingsbedding for
450 Tons Egenvægt.

Fjerde Søforsikringselskab lim.

I København

tegner Sø- og Transportforsikringer af enhver Art til billige, faste Præmier.
Agenturer i de fleste Provinsbyer.

Post-Adresse:
Holmens Kanal 24.

Telegram-Adresse:
„Fourthcomp.“

Telefoner:
Central 256 og 10756

Sjöförsäkrings-Aktiebolaget

ÄGIR,

Stockholm.

Sø- og Transportforsikringer.

Generalagentur for Danmark:

BLOM & JESPERSEN,

2, Tolbodgade.

Tlgr.-Adr.: »Seageneral« — Telef.: Centr. 9716, 12317 & 12318

Skibsrigger W. PEDERSEN

Wildersgade 24. Telf. Amager 5332 x

udfører **alt Riggerarbejde** samt **Splejsning**
af Staal- og Jærnvirer.

HANSA · Tysk nautisk Tidsskrift.

Organ for samtlige Interesser indenfor den tyske Handelssejlfart og Høvfiskeri

Et virksomt Annonceorgan for Firmaer, som ønsker at træde i Forbindelse med den tyske Søfart, den tyske Havfiskeriering, den tyske Handel og den tyske Industri.

Abonnementpris, inklusive Porto, 40 Kr. pr. Aar.

HANSA'S Forretningsadresse er: Hamburg 11, Steinhöft 3.

V. T. Mathiesen & Sønner

Blikkenslager. Skibsinventar.

Købys og Baadeinventar, Lanterner og Lamper med Certificat til Carbid og Tran, Kompasshætter, Autogen-Svejsning.

Alt Skibsarbejde udføres.
Telefon 9445.

Toldbodgade 6. København.

Sandballast

leveres til Sejl- og Dampskibe, indgivet med Dampkran. Hurtig Ekspedition
Tilbud paa Opgravning af tilsendede Havne gives.

„S/P Progres“ „S/P Avance“

„Hessele“ „Anholt“

A/S Carl Nielsen,
slands Brygge 4. Telef. 6562 - 10562

Remingtons

Factura- og Bogholderimaskine
skriver, adderer og subtraherer
L. Kristensen, 27, Vestergade.

Leverandør til D. F. O. S.

Budtz-Jørgensen

Havnegade 47 a. Tlf. Centr. 12377

Skibs-Blikkenslageri.

Ludvig N. B. Hansen.

UHRE og OPTIK.

St. Strandstræde 16.

Uhre og Barometre i Sæt

Til. Palæ 1085 r

J. Melander,

Tlf. Blikkenslager. 1162

Alt Skibsarbejde udføres.

Lille Strandstræde 3.

FORSIKRINGS-AKTIESELSKABET

„SKANDINAVIA“

tegner Sø-, Transport- og Krigsforsikring.
Kongens Nytorv 6. — København K. — Telefon 9316.

Aktiekapital: 20 MILLIONER KRONER

Hovedrepræsentant for Skandinavien: Aktieselskabet GRØN & WITZKE, Kongens Nytorv.

AKTIESELSKABET
DET ØSTASIATISKE KOMPAGNI
(The East Asiatic Company, Limited)

KØBENHAVN
Filialer: **BANGKOK** og **SINGAPORE**

Egne Agenturer: Soerabaya, Shanghai, Hankow, Vladivostock, Dalny, Harbin, New York, Valparaiso, San Francisco, Durban og Johannesburg.

Regelmæssig Rute fart paa Siam, Kina, Japan, Sydafrika, Australien, Java, Vestindien, Meksiko og Vestkysten af Nord- og Sydamerika.

Import til Evropa af østasiatiske og andre oversøiske Produkter, Teak- og andre Træsorter.

Eksport til oversøiske Pladser af europæiske Produkter. — Skov- og Savmølle drift i Siam.

Alle nærmere Oplysninger erholdes ved Henvendelse paa Kompagniets Hovedkontor, Holbergsgade 2, København K.

HUGO TRUMPY

Skibsmægler og Havariagent.

GENUA, via Fossatello 16, Tlgr.-Adr.: Hugotrum, Genua.

SAVONA, via Paleocapa 4, — Hugotrum, Savona.

SPEZIA, via Prione 16, — Hugotrum, Spezia.

LIVORNO, Scali d'Azeglio 10, — Hugotrum, Livorno.

NEAPEL, via Molo Piccolo 17, — Hugotrum, Neapel.

.....

HOVEDKONTOR: **GENUA**, AGENT FOR:

Nordisk Skibsrederforening,

Otto Thoresens Linie,

Lloyd Royal Belge,

Comp. Havraise Peninsulaire de Nav. a Vapeur,

Société de Navigation Transoceanique.

Havariagent for over 90 skand. Forsikringselskaber.

AGENT I SAVONA FOR:

Det Forenede Dampskibsselskab, Kjøbenhavn.

ALFRED CHRISTENSEN

Dampskibsreder.

Dampskibs- og Havariagent.

Befragtningsforretning.

Agent for: London & North Western Railway Goole Steam Shipping.

Agent for: Dampskibsassuranceforeningen Vidar, Drammen.

Wikborgs Assurance-Selskab, Kristiania.

Telegram-Adresse: ALFRED.

Amaliegade 24.

Telefon 221, 1735, 5390.

Skibs- og Baadebyggeriet
Centralværftet ved Vindebroen,

Sophus Andersen. **AARHUS** Telefon 2719.

Ophalerbedding til 250 Tons d. w.



Einar Weilbach & Co.

Niels Juelsgade 6 - Kjøbenhavn.

Telef.: Central 13064.

Specialister i naut. Instrumenter.

Stort Lager Billige Priser.

Kompaskorriger. Reparationer udføres.

A. EVENSEN & CO. A/S. Klarering og Befragtning.
Dyngarken 43. AARHUS Telefon 509 og 529.

WATTS, WATTS & CO. LTD.

London, NEWCASTLE-ON-TYNE, Cardiff,
Blyth, Liverpool, Newport (Mon.) and Algiers

Shipbrokers Bunker Contractors Coal Exporters

BUNKERS SUPPLIED AT ALL PORTS BETWEEN BLYTH AND HUMBER

Contractors for the supply of coals at all ports at home and abroad

AGENTS FOR DENMARK:

TH. JUST A/S, Peder Skramsgade 5, **COPENHAGEN**

Telegrams: »THJUST«

Telephones { 12,588
12,589
12,590
State 147

(Fortsat.)

Kjøbenhavn, den 18. Januar 1923.

Den 19. Maj afholdtes her i Kjøbenhavn den anden Nordiske Søforsikringskongres, til hvis Præsident valgtes Direktør Chr. Hvidt, Danmark, og til Vicepræsident Direktør, Konsul J. P. L. Anderson, Sverig, Direktør Chr. Eitrem, Norge, og Direktør H. Krause, Finland.

Blandt Assurandørernes Beslutninger kan nævnes med Hensyn til Konnosementklausuler: »Kongressen udtaler, at den vil finde det ønskeligt, om der i det Udkast til skandinavisk Sølov, der for Tiden er under Udarbejdelse, indsættes Bestemmelse svarende til de i den saakaldte »Harter Act« indeholdte Regler, i alt Fald for saa vidt angaar Stykgodsbefragtningen.« Med Hensyn til de nordiske Søforsikringsplaner anmodede Kongressen Arbejdsudvalgene om at have Opmærksomheden henvendt paa Muligheden af Tilvejebringelsen af en fælles Forsikringsplan for de fire nordiske Lande og tage dette Arbejde op, naar de nu stedfindende Lovkomitearbejder er afsluttet.

Den 29. Juni afholdt Nordisk Skibsrederforening sin 33. Generalforsamling her i Kjøbenhavn. Bestyrelsen havde ved denne Lejlighed fremsat Forslag angaaende visse Ændringer i Foreningens Love, som enstemmig blev vedtaget. I Følge disse vil Foreningen fra 1. Januar 1923 overtage Omkostningerne i enhver Sag, som besluttes overtaget for Foreningens Regning. Kontingentet fastsættes til 25 Øre pr. Ton. Redere, som ønsker deres Skibe indmeldt, uden at Foreningen skal overtage Omkostningerne, vil faa Adgang dertil mod Betaling af et nedsat Kontingent af 10 Øre pr. Ton. For 1922 besluttedes det at opkræve et Tilskud af 10 Øre pr. Ton til Dækning af Forpligtelser i løbende Sager og ny Sager i 1922.

Den 30. Juni afholdt Dansk Sejlskibsrederiforening sin Aarsgeneralforsamling i Kolding. Ved denne Lejlighed udtalte Formanden, Konsul Lund, bl. a. sin Beklagelse over, at det desværre i det svundne Aar var gaaet saaledes, at det havde knebet med at faa mange af Foreningens Skibe ud at sejle, og af dem, der har sejlet, har mange sat Penge til. Formanden anførte Eksempler herpaa og paaviste, hvor nødvendigt det var at faa Udgifterne bragt ned. Navnlig beklagede han, at man med Hensyn til Mandskabets Ulykkesforsikring fra at betale 8 à 10 Kroner pr. Mand om Aaret nu var kommet op til en Udgift af c. 130 Kr. pr. Mand. Dette var resulteret i et Underskud paa Ulykkesforsikringens Sejlskibsafdeling af 90,501 Kr., der nu skulde efterbetales. Særlig for de mindre og smaa Skibe vil det blive overordentlig vanskeligt at skaffe disse Penge. Bestyrelsen havde derfor indgivet et Andragende til Regeringen om, at Staten eventuelt vilde træde hjælpende til, som den har gjort hidtil, hvorhos man maatte stræbe efter at faa denne urimelige Udgift bragt ned. Et andet saarbart Punkt er Statsskatten. En Reder, hvis Skib, et Aarstid førend Konjunkturerne gik ned, har kostet ham mellem 500,000 og 600,000 Kr., tjente det første Aar c. 160,000 Kr. og faar derefter det næste Aar, hvor det er forbi med Fortjenesten, en Skatteregning paa 45,600 Kr. Noget saadant havde han, den Gang han bestilte Skibet og fik det bygget, ikke gjort Regning paa; han havde tænkt sig, at om man beholdt de gode Tider endnu i to Aar, vilde han kunne faa Pengene indtjent; men desværre kom Omslaget saa hurtigt, at alle Beregnin-

ger slog fejl. Her er altsaa Grund for Staten til at vise den største Hensynsfuldhed, da heller ikke den er tjent med, at Sejlskibsrederne bliver ruineret.

Det er i det hele i høj Grad nødvendigt, at alle Skibenes Udgifter bringes ned, ogsaa Udgifterne til Havne- og Bropege m. m., hvis Sejlskibserhvervet skal have Udsigt til at komme over de nuværende vanskelige Tider.

En betydningsfuld Sag, der har været overvejet i mange Aar, og til hvis Løsning to forskellige Kommissioner i sin Tid har været nedsat, er det omsider lykkedes at bringe til en heldig Afslutning i Begyndelsen af 1922, nemlig en gennemgribende Omordning af Navigationsskolernes Stilling. Dette er sket ved Vedtagelsen af Lov af 1. April 1922 om Ændring i Lov af 28. Februar 1916 om Navigationsundervisningen. Lovforslaget, hvis Behandling paaibegyndtes i Landstinget, blev gjort færdig i Folketinget den 31. Marts. Det stadfæstedes af Kongen den 1. April og traadte i Kraft samme Dag. En af de Fordele, der er naaet ved den ny Lov, er en væsentlig Besparelse for Staten, idet den Garanti for de anerkendte Navigationsskolers Drift, som Staten nu paatager sig, forventes at blive effektiv med et gennemsnitligt Beløb af c. 65,000 Kr. aarlig, medens den hidtil, foruden en aarlig Understøttelse til Skolerne af 54,000 Kr. ekstraordinært har maattet bevilge et Tilskud, der i de senere Aar har været stærkt voksende, og for 1920—21 udgjorde 63,067 Kr. Til Statens Udgifter efter den ny Ordning maa dog udover selve Driften lægges noget forøgede Omkostninger ved Lærereduktionen og til Anskaffelse af Instrumenter. Dette er dels opnaaet ved at nedlægge Navigationsskolen i Rønne, hvis Elevantal var for ringe, og ved at Undervisningen til Skibsførereksaminer foreløbig er indskrænket til fire af Skolerne, hvortil kommer, at de respektive Skolekommuner og for Kjøbenhavns Skoles Vedkommende Foreningen til Søfartens Fremme, har forpligtet sig til, vederlagsfrit at stille de fornødne Lokaler med Inventar og Skolemateriel til Skolernes Raadighed og sørge for en forsvarlig Vedligeholdelse af disse Ting, samt for Skibsførerskolernes Vedkommende at disse i Nordby og paa Bogø forpligter sig til, foreløbig for et Tidsrum af 5 Aar, at bære indtil Halvdelen af det ved Driften af vedkommende Skibsførerafdeling foranledigede aarlige Underskud.

De nuværende Navigationsskolers Antal er seks, men hertil kan eventuelt komme Oprettelsen af en Skole i Aabenraa. Det er i Sejlskibsrederikredse blevet stærkt beklaget, at den ny Ordning har medført Nedlæggelsen af Skibsførerklassen ved Skolen i Marstal; efter hvad der forlyder, skal der dog i den allerseneste Tid have vist sig Tegn til, at Marstals Ønske i saa Henseende maaske kan blive imødekommet i Løbet af en ikke altfor fjern Fremtid.

Et lille Lovforslag, der dog var af betydelig Interesse for flere Rederier, blev den 10. Maj gjort færdigt fra Rigsdagen, nemlig Lovforslaget om Frigivelse af de baandlagte Forsikringssummer for danske Skibe. Herved stillede c. 27 Millioner Kroner til Raadighed for de Rederier, som havde mistet Skibe under Krigen, og som nu med Rette kunde gøre Fordring paa at faa fri Raadighed over deres Penge.

Nævnes maa fremdeles en af Handelsministeriet under 10. November 1922 udstedt Bekendtgørelse om Trælastfribord for Damp- og Motorskibe, der giver de Skibe,

der bliver forsynet med de hertil svarende Lastemærker Tilladelse til, under Iagttagelse af de i Bekendtgørelsen indeholdte nærmere Forskrifter, at nedlaste et Skib med let Trælast udover Dødvægtsmærkerne indtil det Dybgaaende, Trælastmærkerne angiver. Trælastfribordet er dog ikke obligatorisk for noget Skib, og Certifikatet derfor udstedes uden Afgift.

I en Instruks fra samme Ministerium, der den 26. Oktober er udsendt til Statens Skibstilsyn, gøres det til Regel, at en Dampkedel kun trykprøves som ny samt efter en Hovedreparation og lignende. De hidtidige periodiske Trykprøver med fire eller to Aars Mellemrum er saaledes helt bortfaldet; man har nemlig gjort den Erfaring, at Kedlerne lider for meget ved disse, og at Hovedvægten bør lægges paa en omhyggelig Undersøgelse af Kedlerne.

Den 29. November forelagde Handelsministeren i Folketinget to Lovforslag, der, naar de er gennemført, vil være af stor Betydning, nemlig Forslag til Sømandslov og Forslag til Lov om Ændringer i Søloven. Disse Forslag er udarbejdet af en i Efteraaret 1918 nedsat Kommission, der har samarbejdet med lignende Kommissioner i Sverig, Norge og Finland, og som har haft den Opgave, at naa til saavidt muligt enslydende Søfartslove for de fire nordiske Lande. Dette er i det væsentligste lykkedes, idet det ved Sammenligning med de andre Landes Lovudkast har vist sig, at de smaa Uoverensstemmelser, der findes, kan føres tilbage til de særlige Forhold i de enkelte Lande. Sømandsloven angaar alene Skibsmandskabets Stilling, idet man har fundet det hensigtsmæssigt at udskille Bestemmelserne herom af selve Søloven, som bedst stemmende med Sømandsstandens Interesser, idet bl. a. Mandskabsbestemmelserne nu kan gennemføres straks, medens den samlede Revision af Søloven der bliver en egentlig Handelslov, vil kræve flere Aar. Hovedemnet for Sømandsloven er Hyreaftalen, Mønstringsbestemmelser, Mandskabets Tjenesteplichter og Rettigheder om Bord, Regler for Skibsførernes Myndighed og de Retsmidler, der tillægges ham for at opretholde Disciplinen om Bord samt Bestemmelser om Forbedring af de hygiejniske Forhold, om Forsorgen for syge Søfolk m. m. For Søændene vil der ved Gennemførelsen af denne Lov være vundet betydelige Fordele paa adskillige Punkter, særlig for Tilfælde af ulovlig Afskedigelse, Adgang til Landlov i Fritiden, Stillingen i Sygdomstilfælde, og den Tid, en Sømand ved Forhiring paa ubestemt Tid skal forblive i Tjenesten m. m.

Højesteretsdom. Højesteret har den 3. Januar afsagt Dom i en Sag mellem Rederiet Frode i Likvidation og Skibsreder A. H. Nielsen, Kalundborg.

Sagen drejede sig om et Erstatningskrav fra Nielsen paa 6,900 Kr., som han krævede af Frode, fordi hans Bedding var blevet ødelagt, da et Frode tilhørende Motorskib »Edith« skulde løbe af Stablen paa hans Værft efter endt Reparation.

Nielsen havde, da han overtog Arbejdet, gjort Frodes Ledelse opmærksom paa, at »Edith« antagelig var for stort et Skib til hans Værft, og Rederiet var gaaet ind paa de af Nielsen stillede Betingelser for at overtage Arbejdet.

Ved Østre Landsret blev Nielsen tilkendt den paastaede Sum og Sagens Omkostninger blev paalagt Frode med 500 Kr.

Højesteret stadfæstede denne Dom, dog at Sagens Omkostninger nedsattes til 300 Kr.

Skandinavisk Skibsredermøde. Repræsentanter for norske, svenske og danske Redere har i disse Dage holdt Møde i Kristiania for at faa tilvejebragt et Samarbejde og faa udvekslet Synspunkter med Hensyn til Fragt- og Certepartivilkaar.

Der vedtoges enstemmigt en Resolution, i hvilken der udtales Ønsket om et Samarbejde med det Formaal at opnaa sejlbare Fragtvilkaar og rimelige Losse- og Lastefgifter. Resolutionen henstiller til The Baltic and White Sea Conference, at den under fortsat Samarbejde med de nationale Rederiforeninger sætter Kraft ind paa at holde Certepartierne rene og arbejder paa at bringe Losse- og Lastefgifterne i Trælastfarten det mest mulige ned. Ligeledes maa der arbejdes for at faa Klareringsudgifterne og andre Udgifter reduceret paa tilfredsstillende Maade.

Endelig henstiller Resolutionen til alle danske, norske og svenske Redere, at de følger de Anvisninger, som maatte blive udstedt fra de samarbejdende Rederorganisationer.

Storbritanniens Kuludførsel. London, den 15. Januar. Besættelsen af Ruhromraadet har fremkaldt stærk Efterspørgsel paa det engelske Kulmarked. De Ordre, der kommer fra Frankrig, Tyskland og Amerika, er saa store, at Mineejerne har fornyet deres Bestræbelser for at faa den nuværende 7 Timers Arbejdsdag forlænget til 8 Timer.

Blandt de store Ordre, der er indløben, er bl. a. en Ordre fra Lyon-Banen paa 120,000 Tons wallisiske Kul, en Ordre fra de svenske Statsbaner paa 60,000 Tons engelske Kul og en Ordre fra de tyske Jernbaner paa 50,000 Tons engelske Kul. Hertil kommer, at der har fundet en meget betydelig Handel Sted med Amerika, og det ventes, at denne Handel vil tiltage stærkt, fordi man frygter en Strejke i Amerika i April Maaned.

(Ritz. Bur.)

Erstatningen for de norske Skibe. Washington, den 12. Januar. Harding har anmodet Kongressen om at bevilge 11 Millioner 995 Tusind Dollars til Opfyldelse af den i Haag truffne Kendelse, i Følge hvilken Norge skal have den nævnte Sum i Erstatning for de under Krigen tagne norske Skibe.

(Ritz. Bur.)

Uvejrover Island. Reykjavik, den 15. Januar. Islandsk Telegrambureau meddeler: En orkanagtig Snestorm uden Sidestykke i mange Aar hærgede Søndag Nat Sydvestlandet. Reykjaviks Nordhavnemole blev stærkt beskadiget. Tolv Motorfartøjer er strandet, og kun faa af dem bliver sødygtige igen. Bjergningsdamperen »Thor« er strandet ved Lauganes. Telefonforbindelsen har været afbrudt mellem Reykjavik og hele Landet indtil i Dag. Skaden kan endnu ikke overses.

De store Fastlandshavne. I 1922 indkom der til Hamburg 10,838 Skibe, til Antwerpen 8,323 Skibe, til Nieuwe Waterweg (heri indbefattet Rotterdam) 9,407 Skibe og til Rotterdam 8,418 Skibe. I 1921 var Tallene følgende: Hamburg 8,843, Antwerpen 8,976, Nieuwe Waterweg 9,301 og Rotterdam 8,060.

Den samlede indgaaede Tonnage i 1922 var følgende: Hamburg 13 Mill. Tons, Antwerpen 12,7 Mill. Tons, Nieuwe Waterweg 13,4 Mill. Tons og Rotterdam 12,2 Mill. Tons. I 1921 var Tonnagemængden følgende: Hamburg 9,5 Mill. Tons, Antwerpen 11 Mill. Tons, Nieuwe Waterweg 12,2 Mill. Tons og Rotterdam 10,8 Mill. Tons.

Fri Losning.

The Baltic and White Sea Conference skriver i sit November-December Cirkulære:

Eftersom Tiden gaar, ser man, hvorledes Livsbetingelserne veksler. For hver Dag, der gaar, føler man, at vi lever under Udviklingens Lov; hvad man for faa Aar siden ansaa for at være »up to date«, er nu forældet. Dette har man ogsaa erfaret med Hensyn til Skibsfartserhvervet, især foranlediget ved Krigen. Betingelserne for Transporten paa Søen er undergaaet en saadan Ændring, at det bliver nødvendigt at modernisere Skibsfartens Metoder.

Et af de vigtigste Arbejder under Befordringen af Varer, er Udlosningen af Lasten, og det Spørgsmaal, hvem der skal betale Udgifterne ved dette Arbejde, ligger nu for. Til Dato har det været Skik, at Skibet skal betale for Udlosningen af Lasten, det vil sige, at Skibet forventes at betale sin Andel af Udgifterne ved at bringe Lasten ud af Skibet. Naar et saadant ankommer til sin Bestemmelsehavn, antager det en Stevedor, som paatager sig at losse Lasten for en bestemt Pris, enten efter Overenskomst med Rederen eller i Overensstemmelse med den Prisliste, der er aftalt mellem Redernes Forening og Købmændenes og Stevedorenes Union. Denne Ordning har ofte vist sig at være en Kilde til Uenighed mellem de interesserede Parter. Udtrykket »current price« har ogsaa givet Anledning til Uoverensstemmelser. Med Hensyn til Fastsættelsen af Betalingen for Udlosningen opstaar den største Vanskelighed ved at komme til en Overenskomst med Købmændene om, hvilken Part der bør falde paa Skibet og hvilken paa Købmanden. Det er i Virkeligheden i mange Tilfælde umuligt nøje at fastsætte Købmandens Udgifter, og hvorledes det end gaar, er der ingen Tvivl om, at Købmændene tjener noget ved Udlosningen.

Det er i alle Maader det letteste og i Virkeligheden den naturligeste Ting, at Købmanden paatager sig Udlosningen, fordi han, som værende paa Stedet og kendt med de lokale Sædvaner og Betingelser, er i en langt bedre Stilling end Rederne, hvis Skibe kommer langvejs fra, til at træffe Aftale om Betalingen for Udlosningen af sin Last paa en tilfredsstillende Maade.

At Metoden med fri Udlosning kan lade sig gennemføre har bedst vist sig ved Betingelserne i de saakaldte »Net Charter« fra Amerika, i Følge hvilke Udgiften ved Losningen sker for Befragternes Regning (undtagen Lods-penge og Havneafgifter).

I Virkeligheden er den nu ogsaa blevet praktiseret i saa vigtig en Kulhavn som Kristiania, hvortil, i Følge modtagne Meddelelser, adskillige Baade er blevet sluttet for Kul med fri Losning. Det bekræfter sig tillige, at der i denne Havn har fundet et Møde Sted mellem Redernes Organisation og Kulhandlerne, hvor foreløbige Aftaler har fundet Sted om en fremtidig Overenskomst mellem Rederne og Købmændene.

Metoden fri Losning er i Virkeligheden den eneste Vej ud af Vanskelighederne. Den vil ikke alene give Rederen den bedst mulige Basis for hans Kalkulation, men paa den anden Side vil en saadan Ordning give Modtageren Lejlighed til at opnaa en Fordel ved billigere Losning, og paa den Maade vil den gøre en Ende paa den staaende Strid om, hvormeget Rederne og hvormeget Modtagerne skal betale. En saadan Ordning skulde ikke alene gælde for Kulladninger, men for alle »bulk« Ladninger.

I Sejlskibenes Tid, da Losningen blev foretaget af Skibets Besætning, var det en simpel Sag, men med Dampskibene er det anderledes, og det nuværende System er forældet. Det er derfor nu paa Tide, at Rederne og Købmændene forlader den gamle Metode og dermed gør en Ende paa megen Ufred i Skibsfartserhvervet. Det vil sikkert være til Fordel for begge Parter.

At Metoden fri Losning vinder Grund, bekræftes ogsaa ved Meddelelser, som er indløbet til Foreningen, og i Følge hvilke en tysk Reder fornylig har sluttet adskillige af sine Dampere til Königsberg paa Baltcon Certepartiet med fri Losning. Naar dette kan lade sig gøre i Norge og Tyskland, er der ingen Tvivl om, at det ogsaa kan lade sig gøre i andre Lande.

Det maa ogsaa erindres, at med fri Losning vil den omstridte Betingelse »Købmandens Stevedor«, som har været en Kilde til endeløse Stridigheder, høre den forbi-gangne Tid til.

Rederne vil da bedre vide, hvorledes deres Stilling er, naar de skal slutte deres Skibe, og i det hele vil den paa-tænkte Reform betyde et stort Fremskridt for alle Vedkommende.

A. CHR. BERTHELSEN ^{A/S}

(tidl. Berthelsen & Larsen)

Skibsproviant- & Bunkerkulsforretning

Telegram-Adresse: „Aciba“

Telefoner 249 og 1607.

Fragtmarkedet.

Uheldigvis har der siden vor sidste Fragtberetning begyndt at samle sig meget truende Skyer om en meget vigtig Afdeling af Fragtmarkedet, skriver »Fairplay«, idet Amerikamarkedet for Kornfragter fra U. S. Northern Range viser en meget betydelig Nedgang. Forretninger er blevet afsluttet for Januar Lastning til Antwerpen/Hamburg Range saa lavt som til 12 Cents pr. 100 lb. for Baade til c. 30,000 Qr. Disse Baade maa være kommet fra Las Palmas etc. eller har maaske bragt Kullaster ud fra U. K. til U. S., men et kan betragtes som sikkert, og det er, at en saadan Rundrejse maa give et utilfredsstillende Resultat selv for Baade, som kun er assureret for totalt Forlis, medens den samlede Fragt for Baade, som er fuldt assureret, vil komme til at mangle meget i at dække Udgifterne. Rederne bør erindre, at denne Vintertrafik let kan medføre store Udgifter til Havarier. Den Meddelelse, vi fornylig bragte om, at der vilde blive Efterspørgsel efter en betydelig Tonnage for Kultransport fra U. K. til U. S., har hurtigt bekræftet sig, for i Løbet af sidste Uge er der blevet afsluttet enorme Forretninger til stigende Rater, d. v. s. fra 7/6 til 9/6 pr. Ton, og det ventes, at man vil naa til over 10/ inden ret længe. Der har været sluttet flittigt ud efter, men der er Fare for, at Forretningen vil bringe Tab, da det kan forudses, at for hver sh. Kulraterne gaar op, vil der følge et tilsvarende eller endnu større Fald i de hjemadgaende Kornrater.

Der er mange Fragtslutninger fra Wales til Middelhavet, men det er vanskeligt at se, hvorledes disse Baade, der kommer hjem med Ertz eller i Ballast, kan faa mere end Ballance i Tingene.

Det østlige Marked, der ikke lider under den Rigelighed af Tonnage, som trykker de andre Markeder, holder sig jævnt fast, men er ikke meget aktivt, dog er der en tilfredsstillende Efterspørgsel efter Tonnage paa de fleste af Markedets Felter. Australien er dog meget rolig, skønt Raterne er uforandrede. Paa Dødvægtbasis fra Bombay eller Kurrachee bydes der 27/6 til U. K./Kont. Basis én Lossehavn. Fulde Ladninger af Mangan kan rimeligvis opnaas fra Bombay eller Marmagoa til 25/6 til p. p. U. K./Kont. Det sidst betalte fra Kurrachee paa scale Basis er 24/6 U. K./Kont. hvad der rimeligvis kan gentages. Der er en lille Efterspørgsel efter Dampere af en jævn Størrelse paa time charter leveret i Singapore og tilbageleveret i Østen, for hvilke der bydes 5/ paa Dødvægtbasis for en Tid af fire til seks Maaneder. Java kan optage Februar-Tonnage paa Basis af 35/ Middelhavet eller U. K./Kont. og for Ris fra Saigon til Frankrig bydes der det samme.

Kohsichang byder 36/ U. K./Kont. og Burmah 32/6 til Kont. Basis én Lossehavn.

Det hjemadgaende Marked fra Middelhavet er vedblivende mat, der er kun faa Forretninger foruden Minerallaster, og for disse maa Dampere af nogen Størrelse sætte Raterne ned til et Minimum for at opnaa Forretninger. 5/9 til 6/ til U. K./Kont. er det bedste Bud, der kan opnaas, hvor der kan ventes hurtig Ekspedition, Huelva ønsker Tonnage til Staterne til 11/9 à 12/ paa Tinto Terms og nogle faa Saltordre kan opnaas fra Cadiz etc. begge til Østen og til Sydamerika. Aleksandria viser i Øjeblikket ingen videre Interesse for Tonnage i nogen Retning, men fra Kustendje eller Sulina er der nogen Efterspørgsel til 15/ à 15/6 efter Størrelsen, med Option af to Lastehavne med 6 d. ekstra, til U. K./Kont.

Siden sidste Beretning har der kun været gjort ubetydelige Forretninger fra Argentina, da det gaar smaat men Korntransporten til Udskibningshavnene, men den usikre politiske Stilling og de forskellige europæiske Staters lave Valuta spiller ogsaa ind her. Der er dog endnu en ret god Efterspørgsel efter Tonnage for Hørfro til Amerika for Februar og senere.

Det amerikanske Marked er meget flovt. For en eller to Januar Dampere kan den sidste Rate gentages, saasom 19½ à 20 Cents Vest-Italien, 21 à 22 Cents Grækenland, 12½ à 13 Cents Kont. men for Februar eller senere Lastning holder Befragterne sig tilbage.

Der er livlig Efterspørgsel efter Tonnage fra Golfen til River Plate til 165/ pr. Std. Basis Buenos Aires eller Rosario. For »Case oil« bydes 25 Cents fra New York eller Filadelfia til Australien/New Zealand. Raterne for Sukker fra Cuba er 20/ à 20/6 til Liverpool, London eller Greenock og San Domingo betaler op til 25/ til U. K./Kont. for Tonnage paa c. 3,500 Tons.

Officiel Bekendtgørelse.

Havnefogedpladsen

i Randers ønskes den 1. April d. A. besat med en sprogkyndig Styrmand eller Skibsfører. Oplysning om den med Stillingen forbundne Løn etc. gives af Havneingeniøren samt paa Borgmesterkontoret.

Skriftlige Ansøgninger mrkt. »Havnefogedplads« indgives inden 1. Marts d. A. til

Randers Byraads Havneudvalg.

Kjøbenhavns Skibssalg-Bureau.

ved CHARLES HVILSOM,

21, Havnegade 21.

Køb og Salg af Sejl- og Dampskibe.

Forlang Katalog.

Send Opgave.

Skibsefterretninger.

Dampskibe.

Det østasiatiske Kompagni. Afrika pass. Gibraltar 13./1. udg. — Annam afg. Vancouver 8./1. hjg. — Asia ank. Kjøbenhavn 8./1. — Australien afg. Hongkong 15./1. udg. — Chile afg. Kjøbenhavn 16./1. — Faltstria ank. Bangkok 6./1. udg. — Fionia pass. Gibraltar 10./1. udg. — Java afg. Batavia 14./1. udg. — Jutlandia pass. Ushant 16./1. hjg. — København afg. Nørre Sundby 10./12 udg. — Malaya afg. Port Said 10./1. hjg. — Mexico ank. Kjøbenhavn 1./1. — Panama ank. Singapore 14./1. hjg. — Peru pass. Panama Kanalen 9./1. udg. — Selandia ank. Aalborg 15./1. udg. — Siam ank. Kjøbenhavn 15./1. — Tongking pass. Cape Town 30./12. udg. — Estonia ank. Libau 13./1. — Latvia ank. New York 14./1. — Lituanija ank. Kjøbenhavn 22./12. — Polonia ank. Kjøbenhavn 2./12.

Dansk-fransk Dampskibsselskab. Lifland, P. H. Petersen, ank. Stettin 15./1. for Newcastle. — Normandict, K. H. Petersen, afg. Newport 16./1. til Bordeaux. — Slesvig, Weichardt, ank. Swansea 13./1. — Kurland, Berndsen, ank. Bristol 2./1. — Bretagne, Lund, afg. Cardiff 16./1. til Lissabon. — Estland, Kruse, ank.

Marseille 16./1. — Skaane, Sørensen, ank. Randers 13./1. — Bornholm, Hansen, afg. Havannah Cuba 10./1. til New York.

Dana. Danebrog ank. Sunderland 11./1. — Danefelt afg. Cardiff 15./1. — Daneholm afg. New York 19./12. — Daueilag ank. Kolding 12./1. — Danmark ank. Burntisland 9./1. — Danery ank. Antwerpen 12./1.

Dania. Mary, Duhn, afg. Stettin 12./1. for Leith. — Elie, Clausen, ank. Blyth 13./1. — Esther Maria, Bang, ank. Preston 14./1. — Irene Maria, Clausen, ank. Riga 12./1.

C. K. Hansen. Aalborg afg. Strømstad 12./1. — Aggersborg afg. Riga 11./1. — Amalienborg afg. Barry 11./1. — Brattingsborg ank. West Hartlepool 9./1. — Børglum pass. Colon 9./1. — Christiansborg afg. Las Palmas 14./1. — Dansborg pass. Finisterre 14./1. — Ellensborg ank. Rendsburg 8./1. — Elsborg ank. Leith 12./1. — Flynderborg afg. Barry 13./1. — Frederiksborg ank. Porto Nesme 27./12. — Hammershus ank. Florianopolis 11./1. — Jelling ank. Aarhus 13./1. — Jomsborg ank. Kjøbenhavn 12./1. — Jungshoved afg. Pernmabuco 12./1. — Jægersborg ank. Hull 14./1. — Kronborg pass. Azores 6./1. — Lilleborg ank. West Hartlepool 10./1. — Rosenborg pass. Skagen 12./1. — Silkeborg afg. Algier 13./1. — Skanderborg ank. Åhus 13./1. — Skodsborg ank. Bathurst 4./1. — Spigerborg ank. Strømstad 7./11. — Stegelborg afg. Sunderland 11./1. — Sønderborg afg. Funchal 13./1. — Taarnborg ank. Hull 10./1. — Tuborg ank. Korsør 14./1. — Uranienborg ank. Victoria 3./11. — Viborg afg. Iquique 4./1. — Ørkild afg. St. Vincent 12./1. — Ørneborg ank. Libau 14./1.

Heimdæl. Elna, Rathje, ank. Kjøbenhavn 15./1. — Simone, Larsen, afg. Boness 16./1. til Kolding. — Vera, Olesen, afg. Ayr 16./1. til Ghent. — Anine, Christensen, afg. Gandia 15./1. til London. — Romo, Jørgensen, ank. Methil 16./1.

I. Lauritzen. Britta ank. Porto Pic 12./1. — Dorrit pass. Holtenau 16./1. for Sevilla. — Ebba afg. Valencia 16./1. for Gandia. — Gerda ank. Kjøge 1./12. — Gunver ank. Helsingfors 12./1. — Harriet ank. Stettin 9./1. — Helene ank. Port Talbot 15./1. — Helga ank. London 14./1. — Inger pass. Gibraltar 10./1. til Waag. — Jenny afg. Southampton 13./1. — Johanne afg. Cartagena 15./1. for London. — Karla pass. Brunsbüttel 14./1. for London. — Karmen afg. Blyth 15./1. for Salogrena. — Marie ank. Frederikshavn 15./1. — Nancy ank. Kjøge 16./12. — Nautic pass. Gibraltar 16./1. for Valencia. — Neptun pass. Cape Bon 16./1. for Tunis. — Nerma ank. Cardiff 15./1. — Niobe ank. Kjøbenhavn 17./1. — Nordsøen afg. Kotka 11./1. for Bremen. — Randi ank. Kjøge 28./11. — Stella ank. Newport 16./1. — Yrsa pass. Holtenau 15./1. for Helsingfors.

Orient. Arabien, H. C. Røder, pass. Panama 9./1. hjg. — Bolivia ank. Danzig 4./12. — Delagoa, S. Kiær, afg. Colombo 13./1. hjg. — Indien, H. Jacobsen, ank. Hamburg 15./1. udg. — Kina, K. Prahl, afg. Hull 16./1. hjg. — Magdala, A. Brøner, ank. Nakskov 24./12. — Natal, A. Lorentzen, ank. Durban 5./1. udg. — Parana ank. Danzig 29./8. — Rhodesia, J. L. Madson, afg. Las Palmas 13./1. udg. — Tranquebar, J. Riddersborg, ank. Ramallo 24./12. hjg. — Transvaal, A. Larsen, afg. Paita 14./1. udg.

Æra. Emanuel, Svaae, ank. Middelfart 12./1.

Sejlskibe.

Panis. Dagny, Petersen, ligger i Vejle. — Dronning Louise, Hansen, pass. Brunsbüttel 12./1. p. R. t. Pontrieux. — Elisabeth Eff, Nielsen, ligger i Portinao. — Johanne, Larsen, ank. Loctudy 15./1. — P. Rasmussen, Larsen, ligger i Esbjerg. — Kaj Hvilsom, Wulff, pass. Dungeness 15./1. p. R. t. Svendborg. — Vesta, Godtfredsen, ligger i Excter. — Vega, Købke, ligger i Nørre Sundby.

Svendborg. Olga, Mouritzen, ank. Königsberg 10./1. — Erhardt, Jensen, ank. Dysart 11./1. — Albert Mou, Andersen, ank. Fowey 12./1. — C. L. Rasmussen, Hansen, afg. Risør 12./1. til Pontrieux. — Ørnen, Rasmussen, afg. Falmouth 13./1. til Lissabon. — Norden, Olsen, ank. Leith 13./1. — Nordborg, Hansen, ank. Frederiksstad 13./1. — N. P. Petersen ank. Göteborg 14./1. — Kathrine, Hansen, ank. Troense 15./1. — Carla, Skov, ank. Kjøbenhavn 14./1. — Emanuel, Petersen, afg. Lossiemouth. — C. V. Petersen, Petersen, afg. Llanelly 12./1.

Æra. Polarstjernen, Hansen, afg. Randers 9./1. til Marstal. — Triton, Petersen, afg. Dysart 11./1. — Poseidon, Petersen, afg. Göteborg 12./1. til Marstal. — Ofelia, Petersen, ank. Inverkeiting 11./1. — Willemoes, afg. Egernsund 12./1. til Marstal. — Hertha, Christoffersen, afg. Göteborg 12./1. til Fowey. — Astræa, Dam, ank. Odense 12./1. — Hans, Christensen, ank. Rudkjøbing 12./1. — Arietis, Kock, ank. Svanneke 13./1. — Albert, Clausen, ank. Port of Spain 15./1. — Start, Andersen, ank. Messina 14./1.



Indhold: Kjøbenhavn, den 18. Januar 1923. — Fri Losning. — Fragtmarkedet. — Skibsefterretninger. — Generalforsamlinger. — Havarier og Forlis. — Efterretninger for Søfareude. — Danske Havne. — Kurser paa Kjøbenhavns Børs.

Københavns Skipperforening

afholder den i Vedtægternes § 21 fastsatte ordentlige Generalforsamling **Lørdagen den 3. Marts d. A. Kl. 3 Eftm.** paa **Børsen**, Indgang under Rampen.

- 1) Valg af Formand.
- 2) Valg af 3 Repræsentanter.
- 3) Valg af 2 Revisorer og 2 Suppleanter.

De reviderede Regnskaber for 1922 vil ligge til Eftersyn paa Foreningens Kontor hver Søndag fra Kl. 11 $\frac{1}{2}$ —2 fra den 15. Februar d. A.

København, den 10. Januar 1923.

Bestyrelsen.

Skipperforeningens Enkekasse.

Den aarlige Generalforsamling afholdes Mandagen den 5. Marts Kl. 2 Eftm. i Skipperforeningens Kontor, Holmens Kanal 18.

København, den 10. Januar 1923

Bestyrelsen.

Skibs-

Provieringshandlere.

Kjøbenhavn og Provinserne.

Kjøbenhavn. Georg Sørensen, Nyhavn 13, Tlf. 6404.

Oscar Rolff, St. Annæ Plads 22. Tlf. Centr. 4140.

Bjørch-Jensen & Co., Holbergsgade 24. Tlf. 7262.

Th. Møller, Nyhavn 45 & 47, Tlf. 387.

Charles Hvilsom, Havnegade 21, Tlf. 4705 og 4810.

Jens With, Nyhavn 19, Tlf. 5349. Telegram-Adresse: Skibswith.

Kolding. Henry Fisker & Co. (R. Rasmussens Eftf.). Telefon 206.

Aalborg. Bertelsen & Larsen. Telegr.-Adresse: »Acibæ«. Telefoner 249 og 1607.

P. Hansen & Co. ved P. Hansen & E. Schmidt Pedersen.

Skagen. P. Saxberg, Telefon 85.

Frederikshavn. P. Saxbergs Eftf., Telef. 244 og 482. Telegram-Adresse: Saxberg.

P. Schou & Co., Telefon 12. Statstelefon 17.

Randers. A. L. Nielsen. Tlf. 266 og 224.

M. Clausen, København K.

Havnegade 47.

Telefon Central 1269.

Anbefaler:

Giarke, Chapman & Co. Ltd.'s anerkendte

Hejse- og Ankerspil, Capstans og Styremaskiner (alt saavel damp- som elektrisk drevne). Sleurens Patent Spil. Lysmaskiner. Donkeykedler, ogsaa med Oliefyring. Seamless Steel Lifeboats. Endvidere:

Verdens fineste Fabrikat i **Ankre og Kæder** fra N. Hingley & Sons, Ltd.

Garneringshager, Krohn's Patent. — Korkfænder. Redningsbæltter. — Originale Møllerups Smøreapparater.

— Telefon 5349. — Tlgr.-Adr.: Skibswith.

Jens With

Skibsprovianteringsforretning
NYHAVN 19

Telefon 200. Statstlf. 10. ASSENS MOURITZ G. KRAG. Telegr.-Adr.: »Krag.«

Edsvoren Skibsmægler
Klarering — Befragtning — Assurance — Havari.
Agentur — Kommission — Spedition — Køb og Salg af Skibe.

Telefon 56 & 1409. Statstelefon 40. AALBORG CHR. JENSEN. Telegr.-Adr.: »Søborg.«

Edsvoren Skibsmægler
Søborg & Bentin's Eftf.

JOHS. UTZON, Aalborg,
edsvoren Skibsmægler.
Telefon 2075 & 2200. Statstelefon 2. Telegr.-Adr.: UTZON.

P. SAXBERGS EFTF.
Skibsprovianteringsforretning - Frederikshavn.
Lager fra Esbjerg Rebslaaeri, af Motor- og Cylinderolie, af brugte Ankere og Kættinger.
Telefoner: 244 og 482. Frlager: Toldboden. Telegr.-Adr.: »SAXBERG«.

P. SAXBERG. SKAGEN.
Skibsprovianteringsforretning.
Telefon 86. — Telegr.-Adr.: »Saxberg«.

P. Schou & Co. Frederikshavn
Skibsprovianteringsforretning
Telefon Nr. 12 Telegramadresse »Schou« Statstelefon Nr. 17

JANUS ANDERSEN & CO. AALBORG
Klarering, Damp- & Sejlskibs-Befragtning.
Køb og Salg af Skibe — Speditionsforretning — Havarieragenter.
Direkte Dampskibsruite Aalborg—Horten—Christiania.
Telef. 2825 — 2537 — 2338. Statstelefon 41. Telegr.-Adr.: JANUS.

A. L. NIELSEN
Telf. 266 RANDERS Telf. 224
Skibsproviantering
Forhyringskontor

Otto Wang
Skibsmæglere og Befragtnings Agenter
Specialitet: Saltfragter
Skibshandel
Telegram-Adr.: »WANGCO«
LISSABON

Husk
Petersen - Faxe's
1. Kl.s Herreskræderi,
Kjøbenhavn.
Stort Lager af færdigsyede Klædninger.

J. C. Hansen,
edsv. Skibsmægler,
Befragtning, Havarieragent.
Haderslev.
Kontor: Ved Havnen. Tlf. 19.
Telegr.-Adr.: Skibsmægler Hansen.

Carl v. d. Hude
Skibsmægler. Aarhus.

Hans Olesens Eftf.
(Niels Wang)
Skibsmægler, Horsens

P. HANSEN & Co.
ved
P. HANSEN & E. SCHMIDT PEDERSEN
Bunkerkulforretning.
Skibsprovianter.
AALBORG.

Jervell & Knudsen

Skandinaviske Mæglere
Befragtning og Havarieragenter

Telegr.-Adr.: JERVELLCO.

OPORTO, PORTUGAL.

HANS NIELSEN
Skibshandler,
AARHUS
Telefon 1897.

Oscar Rolff,

St. Annæ Plads 22.
Kun absolut første Klasses
Skibsproviant.
Telefon: CENTRAL 4140.



Danske Havne.

	Besejlingsforhold og Vanddybde.	Havneafgifter.	Lods- og Bugserafgifter.	Ballast- og Vandafgifter.	Losnings- og Lastningsomkostninger	Forskelligt.
Aalborg.	<p>Over Hals Barre ved Indløbet til Limfjorden er der ved Uddybning tilvejebragt et 7,5 m (24 Fod) dybt Løb. Vanddybden paa Barren er Syd for den gravede Rende 3 à 3,4 m. Nord for samme 3,4 à 3,7 m. Ved den østlige Indsejling til Løbet ligger Hals Barres Fyr (Hovedfyr: Hvidt Lynfyr, Bifyr: Hvidt, rødt og grønt fast Fyr). Taagesignal med Sirene: To Stød hvert 1 Minut. Til Vejledning for Sejladsen over Barren og fra Hals til Aalborg er der Ledefyr. Vanddybden ved de imod Fjorden vendende Bolværker fra 5,5 til 7,5 m i det østre Havnebassin 6,3 m, i Teglgårdshavn og Nyhavn 4,4 à 4,7 m</p>	<p>Skibsafgift Pr. Reg.-Ton: Indg. 27 Ø. Udg. 27 Ø.</p>	<p>I Hals-Barres Fyr er der Station for Hals Lodser. Der er Lodstvang over Hals Barre for Skibe med over 5 m (16 Fods) Dybgaående. Bugsering efter moderate Priser ved Havnens Dampbaad.</p>	<p>Ballastafgift til Havnen: 4 Øre pr. Ton af Fartøjets Netto-Drægtighed. — Ballast kan faas for en Betaling af c. 6 Kr. pr. Ton. Vand betales med 3 Kr. pr. m³ leveret om Bord ved Bolværk.</p>	<p>Besørges ved Havnearbejderne efter faste moderate Takster.</p>	<p>Jærnbanespor langs Kajerne. Køhalingsplads. Kraftig Isbryder Maskinværksteder. To Ophalingsbeddinger hvorpaa der kan optages Skibe af indtil 65 m Længde og 750 Tons Egenvægt, Maskinværksted, Mulerværksted etc. paa Pladsen ved Beddingerne. To Tørdokker med Længde henholdsvis 116 m (382 Fod engelske) og 76 m (242 Fod) og Dybde paa Tærsklen henholdsvis 5,50 m (18,0 eng. Fod) og 2,44 m (8,0 Fod). Ved Havnen findes en 20 Tons Svingkran.</p>
Aarhus.	<p>Et 75 m bredt Løb med 7,8 m Vand fører til Nordre Havn og Inderhavnen, et 80 m bredt Løb med 8,3 m Vand til Sydhavnen. Ved Kajer og i Bassiner indtil 7,5 m Vand i Nordre Havn og Inderhavnen, indtil 8,3 m Vand i Sydhavnen. Kajerne 1,7—2,2 m over Vandet.</p>	<p>Skibsafgift pr. Reg.-Ton: Udenbys Skibe: Indg. 25 Ø. Udg. 25 - Indenbys Skibe: Indg. 15 Ø. Udg. 15 -</p>	<p>Lodspenge, naar Lods benyttes: Indg. Havnelodsning 6 Ø. pr. Reg.-Ton., Udg. do. 4 Ø. pr. Reg.-Ton. Sølodsning efter Statens Lodstaxter. Litspenge: 4 Øre pr. Ton Bugsering: Ved Havnens Dampbaad efter fast Takst.</p>	<p>Ballastafgift til Havnen: 4 Øre pr. Reg.-Ton. Ballast kan i Almindelighed faas for ca. 1.50—2 Kr. pr. Ton fra Land eller ca. 2.50 Kr. pr. Ton fra Søen. Vand: Kr. 2.25 pr. Ton.</p>	<p>Losning og Ladning besørges efter faste Takster af Arbejdsgiverforeningens Havnekontor, Havnearbejdernes Andels-Losseklub og Stevedore Kompagniet</p>	<p>To Ophalingsbeddinger til Fartøjer à 100—150 Tons og 200—300 Tons Egenvægt, Køhalingsplads, Træskibsbyggeri, Maskinværksteder, 3 faste Kraner, heraf 1 elektrisk drevet for indtil 25 Tons, og 1 transportabel Kran. Jærnbanespor rundt hele Havnen. Petroleumskajer for brandfarligt Tøndegods og for Tankskibe, Bugserbaad, Vandbaad, elektrisk belyst Havneplads, Pakhuse, Vare-skure, Frilager.</p>
Assens.	<p>Rende med 6,9 m Vand fører til Havnen. Ved Bolværkerne i nordlige Havn 6,9 m, mellemste Havn 5 m, inderste 3,45 m. Bolværk 1,9 m ved daglig Vande.</p>	<p>Pr. Reg.-Ton: Sejlskibe og Skibe med Hjelpe-skrue: Indenb. 12 Ø. Udenb. 24 - Damp- og Motorskibe: Indenb. 15 Ø. Udenb. 30 -</p>	<p>Lodspenge, naar Lods benyttes, betales efter Dybgaående og Brutto-Drægtighed; der er Sommer- og Vintertakst — se Danmarks Lodstakst 1903.</p>	<p>Ballastafgift til Havnen: 4 Ø. pr. Reg.-Ton af Skibets Drægtighed. Vand: til Skibs- og Maskinbrug Kr. 1,50 pr. Ton eller 4 Øre pr. Netto Reg.-Ton eller 3 Øre pr. Reg.-Ton til Skibsbrug. 3 Kr. naar Slinger benyttes til Paafyldning.</p>	<p>Losning og Lastning ved Stevedorefirma til faste Takster.</p>	<p>Køhalingsplads, moderne Ophalingsbedding til 400 Tons, 1 Skibsværft, Svingkran ved Bolværket i den mellemste Havn = 12000 Pd. Jærnbanespor langs den nordre Kaj og Midtermolen. Silopakhus paa Midtermolen.</p>
Fredericia.	<p>Ved Bolværket 18 Fod, Bolværkerne 5 Fod over d. V. Besejlingsforholdene gode. Ny Havn med indtil 24 Fod Vand</p>	<p>Pr. Reg.-Ton: Indg. 10 Ø. Udg. 10 - For Tiden et Tillæg af 25 % for over 100 Netto Regist.-Ton.</p>	<p>Bugsering uforuden. Lods faas saavel Nord efter til Skagen som Syd efter til Kie. Afgift efter fast m Jerrat Takst.</p>	<p>Ballastafgift til Havnen: 2 Øre pr. Reg.-Ton. Ballast leveres paa Siden. Vand: Kr. 1.80 pr. Ton.</p>	<p>Losning og Lastning, hovedsagelig ved Speditørfirma til faste Takster.</p>	<p>Maskinværksted, Køhalingsplads. Ophalingsbedding og Skibsbyggeri. 8 Tons Kran, Havnepladsen vel belyst, Jærnbanespor langs begge Havnens Sider.</p>

	Besejlingsforhold og Vanddybde.	Havneafgifter.	Lods- og Bugserafgifter.	Ballast- og Vandafgifter.	Losnings- og Lastningsomkostninger	Forskelligt.
Esbjerg.	Dybden paa Barren udfør Graadyb er gennemgaaende 5,1 m ved dagl. Højvande; i en over Barren gravet Rende, hvis mindste Bredde er 200 m, er Dybden dog 6,9 m. Dybden i Dokhavnen er 6 m og paa Slusetærsklen 5,6 m, ved den østre Forhavnskaaj 4,7 m og ved den søndre Forhavnskaaj 7 m. Flodskifte 1,5 m. Farvandet fra Barren ind til Havnen er godt afmærket med talrige Bøjer, Lystønder og med flere Fyrmlinier. Lystønden udenfor Barren er tillige Fløitetande.	Pr. Reg.-Ton under 100 Tons Indg.: 10 Ø. Udg.: 10 Ø. 100 Tons og derover Indg.: 12½ Ø. Udg.: 12½ Ø.	Lodsstation, en Lods-kutter ligger som Regel udenfor eller indenfor Barren Bugsering ved Havnens Bugserdamper. Taksten varierer fra 45 Øre pr. Ton fra Graadybsbarren til 20 Øre fra Reden ind til Havnen, idet der betales for mindst 50 Tons.	Ballastafgift 2 Øre pr. Ton af Fartøjets fulde Nettodrægtighed. Ballast kan faas for en Betaling af 5 Kr. pr. Ton. Vand til Skibsbrug 140 Øre pr. m ³ , Vand til Maskinbrug 70 Øre pr. m ³ .	Losning og Lastning besørges af herværende Firmaer til faste Priser.	Ved Havnen 6 faste Kraner med indtil 15 Tons Løfteevne. Jernbanespor ved alle Kajer. To mindre Skibsreparationsværfter med Ophalingsbedding for smaa Fartøjer. I Byen flere Maskinværksteder. Frilager ved Toldboden.
Faaborg.	Rende med 6,3 m Vand fører til Havnen Yderhavnen , ca. 265 m løbende Bolværk. Til større Skibe. 6,3 m Vanddybde. Inderhavnen , 378 m løbende Bolværk 3—5 m Vanddybde. Gode Besejlingsforhold, Reden rolig, god Ankerbund.	Skibsafgift pr. Reg.-Ton: Sejlskibe: Indg. 24 Ø. Udg. 24 Ø. Dampskibe: Indg. 40 Ø. Udg. 40 Ø.	Ingen Lodstvang. For Lodspenge se Danmarks Lodtakster. Bugsering efter faste billige Takster. Ingen Bugseratgift til Havnen.	Ballastafgiften til Havnen: 4 Øre pr. Reg.-Ton. Ballastpris: 2 Kr. pr. Ton. Vandafgift: Mindre Sejlskibe 2 Kr. Større do. 4 + 6 Kr. Slangeafgift 2 Kr. Dampere indtil 300 Tons. 12 Kr. Dampere over 300 Tons. 20 Kr. Slangeafgift 4 Kr.	Losning besørges af Ladningsmodtageren.	Dobbelt Jernbanespor rundt hele Havnen, gode Oplagspladser. Patent Ophalingsbedding til Skibe af indtil ca. 450 Tons. Egenvægt, Vognlængde 34,52 m (110 F.). Dybde over forreste Kølblok ca. 3,13 m (10 F.) Stort Træskibsbyggeri samt Reparationsværksted for mindre Dampere. 2 Skibsværfter. Maskinværksted og Skibssmedie. Kølhalingsplads. Bunkerkul. Færgeforbindelse m. Mommark flere Gange daglig Hver Færge kan medtage 20 Biler og 4 Jernbanevogne
Frederikshavn.	Dybden i Indløbet og i den største Del af Forhavnen og af den østre Inderhavn er 8,0 Meter; i den vestre Inderhavn indtil 6,4 Meter.	Skibsafgift pr. Reg.-Ton indtil: Indg.: 25 Ø. Udg.: 25 Ø. Kul-ell. Oliefyldere, som tage mindst 10 Tons Kul eller 1,5 Ton Olie, ere fri.	Naar Lods benyttes, betales efter Danmarks Lodstakster af 1908 midlertidig fordoblet. Kulyldere dog ca. ¼ mindre. Bugsering efter Aftale.	Ballastafgift til Havnen: 4 Øre pr. Ton af Skibets Netto-Tonnage. Vand: 8 à 10 Øre pr. Hektoliter.	Losning og Ladning foretages af Private efter faste Takster.	Kran løftende 10 Tons. Privat Kran løftende 25 Tons. Privat Flydedok med 2400 Tons Bæreevne. Flere Skibsværfter og Maskinværksteder forefindes.
Helsingør.	Dybden i Indløbet og i den største Del af søndre Havn er 8 m; i den øvrige Havn er der fra 6,3 til 7,8 m.	Skibsafgift pr. Reg.-Ton: Ind- og Udg. 50 Øre. Skibe, der indkomme for Kul-forsyning ere fri.	Naar Lods benyttes, betales efter Dybgaende og Brutto-Drægtighed i Henhold til de gældende Takster. Bugsering efter Aftale	Ingen Ballastafgift. Vand: I Havnen 2 Kr. pr. Ton. Paa Reden 4.50 Kr. pr. Ton.	Losning og Ladning besørges af herværende Firmaer til faste Priser.	Ved Havnen en 10 Tons Kran. Jærnskibs- og Maskinbyggeri. Ophalingsbedding, indtil 800 Tons Vægt. 2 Tørdokker resp. c. 114 og 104 m c. 4,7 og 4,1 m Vand paa Kølblokkene Mastekran til 45 Tons og en Taarndrejekran til 80 Tons. Mindre Maskinværksteder i Byen.
Hobro.	Rende med 5,7 m Vanddybde og Dagafmærkning fører til Havnen. Ved Bolværkerne fra 4,0—5,5 m. Bolkærkerne c. 1,6 m over D. V. c. 300 m Bolværk.	Pr. Reg. Ton: Dampskibe: 25 Øre. Sejlskibe: 25 Øre. Skibe hjemmehørende ved Fjorden: 15 Øre.	Ingen Lodstvang Bugserbaad „Als“ og isbrydende Bugserdamper „Hero“ stationerede i Als Odde, Telef. Als Nr. 105. Til Afbenyttelse saavel ved fjordindløbet som paa Fjorden. Faste, billige Takster.	Ballastafgift til Havnen. 4 Øre pr. Reg. Ton. Vandforsyning direkte i Skibene.	Udføres billigt	Elektrisk Lys paa Havnepladsen. Skibsbyggerværksted med Kølhalebænk og Ophalingsbedding. En 8 Tons Kran ved Bolværket. Havnebanespor langs Kajen.
Horsens.	Sejlløbet og Dele af Havnen er uddybet til 22 Fod. Sejlløbet er afmærket. Fjord og Sejlløb er forsynet med Ledefyr.	Pr. Reg.-Ton: Indg.: 25 Ø. Udg.: 25 Ø.	Lodstvang. Bugsering foregaar let og efter billige Takster.	Ballastafgift til Havnen: 4 Øre pr. Ton. Vand: 4 à 6 Øre pr. Reg.-Ton. Vand langs alle Bolværkerne.	Losning besørges af Ladningsmodtageren efter faste, moderate Takster og af Havnearbejdernes Andels-Lossekulub.	Skibsbyggeri, Ophalingsbedding og Kølhalingsplads haves. Kran til 5000 kg. Jernbanespor ved alle Bolværker. Udmærkede og velbelyste Havnepladser. Pladser og Pakhuse til Udlejse.

	Besejlingsforhold og Vanddybde.	Havneafgifter.	Lods- og Bugserafgifter.	Ballast- og Vandafgifter.	Losnings- og Lastningsomkostninger	Forskelligt.
Holbæk.	Dybden i den gravede Rende over Isafjordsbarren c. 6 m. Brede 50 m. Dybden i Indsejlingsrenden i Holbæk Fjord 5.65 m. Brede 30 m, samme Dybde i Trafikhavnen. Bolværkerne 1.8 m. over D. V. Ourøløbet er afmærket med 5 Lystønder og Fjordløbet med to Ledefyr.	Pr. reg. Tons saavel for ind som for udg. Indenbys: Sejlskibe 12 Øre Sejlskibe med Skrue 16 Øre Dampskibe og Motorskibe 20 Øre Udenbys det dobbelte.	Ingen Lodstvang. Lods faas i Hundested.	Ballastafgift: 6 Øre pr. Reg.-Ton. Vand. 1.50 Kr. pr. m ³ .	Losning og Lastning besørjes af Stevedor efter faste Takster.	Jernbanespor overalt ved Bolværkerne. I den ny Trafikhavn tredobbelte Spor. Elektrisk Havnebelysning overalt. Gode Oplagspladser, Kornelevator og Pakhuse
Kjøbenhavn.	Til Frihavnen en Dybde af 9,5 m. Til Larsens Plads en Dybde af 8,1 m. Til Islands Brygge Nord fra gennem Broerne en Dybde af 7,5 m, ved Bolværkerne ved Kalvebod Brygge af 6,9 m, i Gasværkshavnen af 6,2 m. Ved Enghave Brygge 6,3 m, ved Teglhølm 7 m og i Teglværkshavnen fra 5—7 m. Ved de private Bolværker paa Kristianshavnssiden en Dybde af 5,6 à 5,9 m. Et 10 m dybt Bassin er under Udførelse Nord for Frihavnen.	Bolværkepenge For hver paa-begyndt Maaned 15 Ø. pr. Netto - Reg. Ton samt 10 Ø. pr. Ton af Gods, der losses eller lades ved Bolværk, og 5 Ø. pr. Ton af Gods, der losses eller lades ved Bøjer, Pæle eller ved andet Skibs Yderside For Tiden opkræves ovennævnte Afgifter dog med et midlertidigt Til-læg af 200 pCt.) Vareafgift, svarende til c. 30 Ø. pr. Ton, svares af Varer, der indføres fra Udlandet. (For Tiden er Vareafgiften midlertidigt forhøjet med 200 pCt.) Den tilbagebetales dog efter visse nærmere Regler for Varer, der inden 3 Maaneder efter Indførslen genudføres til Udlandet.	Lodspenge betales efter Skibets Dybgaaende, Drægtighed og den Distance, der lodes, og ere meget moderate. Der er Sommer- og Vintertakst. Bugsering af Dampskibe ind og ud af Havnen fra 60 Kr. til 400 Kr. Bugsering af Sejlskibe betales pr. 100 Reg. Tons og efter den Distance, der bugseres, og er moderat.	Jordballast fra Land pr. Ton 3 Kr., Sandballast leveret fra Baad med Dampkran pr. Ton 4 Kr. Vand betales med fra 2 1/3 til 5 Kr. pr. Ton.	I Frihavnen besørjes Losning og Lastning efter faste, af Ministeriet approberede Takster, I Toldhavnen efter nærmere Overenskomst med vedkommende Arbejderformand (Stevedor).	5 Tørdokke for Skibe op til ca. 154 m Længde, Flydedokke, den ene c. 150 m lang med Bærevne 11,500 Tons, Ophalingsbeddinger, store Maskinværksteder og Jernskibsbyggerier, store Pakhuse til Oplægning af Varer, Korn-Elevatoren, Kraner, hurtige, moderne Losse- og Ladeapparater, 1 flydende Havnekran til Løft af 40 Tons, 1 do. til Løft af 75 Tons (Orlogsværftets), 9 faste Kraner med Løft indtil 25 Tons samt 1 privat fast Kran (Burmeister & Wains) med Løft indtil 100 Tons. Vandforsyning ved Bolværk. Jernbane langs Havnen. Skibe, der udelukkende anløber Havnen for at indtage Kul, Indfyrringsell. r Motorolie til Skibsbrug, Proviant eller andre Skibsfornødenheder, for at skifte Mandskab, landsætte syge eller døde, for Ordre, eller som Vinddrivere, betaler ingen Afgift for Benyttelse af Havneindretningerne. Opholdets Varighed maa dog ikke udstrækkes over 2 løbende Døgn, regnet fra Skibets Ankomst til Havnen.
Kolding.	Rende forsynet med Dag- og Nat-afmærkn. med 7,0 m. Vand fører ind til Havnen. Ved Bolværk indtil 7,0 m, Bolværkerne 1,6—2,0 m. over D. V.	Skibsafgift pr. Reg.-Ton: I Henhold til Overenskomst med de øvrige østjydske Havne: Indenbys: Indg. 15 Øre Udg. 15 - Udenbys: Indg. 25 Øre Udg. 25 -	Ingen Lodstvang. For Lodspengene se Ministeriets Lodstakster. Bugserdampere have stadig til Raa-dighed. Takster efter Drægtighed og bugseret Distance.	Ballastafgift til Havnen: Pr. Ton af Skibets Netto-Drægtighed 4 Øre. Ballast leveres paa Siden. Vand leveret om Bord ved Bolværk 15 Ø. pr. hl + Slangeafgift 5 Kr.	Losning og Lastning efter faste Takster.	Svæbebassin, 137 m bredt Maskinværksted, Køhalingssplads, Ophalingsbedding og Skibsbyggeri Kran til 6 Tons ved Bolværket, elektrisk belyst Havneplads, Jernbanespor langs Kajerne. Store Oplagspladser. Pakhuse tilhørende Havnen til Leje. Tankanlæg for Petroleum, Benzin og Brændselsolje.

	Besejlingsforhold og Vanddybde.	Havneafgifter.	Lods- og Bugserafgifter.	Ballast- og Vandafgifter.	Losnings- og Lastningsomkostninger	Forskelligt.
Korsør.	I Indsejlingen 8 m Vand, 630 m Bolværk med 8 m Vand og 1430 m Bolværk med fra 5—6 m Vand.	Pr. Netto Ton saavel for indg. som for udg.: Indenbys: Sejlskibe 12 Ø. Sejlsk. m. Skrue 16 - Damp- og Motorsk. 20 - Udenbys: Det dobbelte.	Lodstvang for Skibe over 20 ts Brutto Reg. Ton. Bugsering kan altid faas.	Ballastpenge: 6 Øre pr. Nt. Ton. Vand: Drikkevand Kr. 2,50 pr. m ³ Kedelvand Kr. 1,50 pr. m ³	Losning og Lastning besørges af Arbejdsgivernes Havnekontor til faste Takster. Transportbl. elektr. Hejse-spil.	Dobbelte Jernbanespor Havnen rundt. Træ- og Jernskibsværft med Reparationsværksteder. Motor- og Maskinfabrik, Jernstøberi, Kølhalingsplads, 4 Kulkraner, 3 Kornelevatorer, 1 fast 10 Tons Kran. Havnen isfri. Svitzers Bjergningsdamp-er fast Station samt lokale Bjergnings- og Slæbedampere.
Marstal.	Syd fra kan man gaa til Havnen med 10 Fods, Øst og Nord fra med 11 Fods Dybt-gaaende. I Indløbet til Havnen 10 à 11 Fod, det samme ved de forreste Bolværker, længere oppe i Havnen 9 Fod.	Pr. Reg.-Ton: Sejlskibe: Indg. 24 Ø. Ud. 24 - Dampskibe og Motorskibe: Indg. 30 Ø. Ud. 30 -	Bugsering efter billige Rater. Lods. erholdes til enhver Tid.	Ballastafgift til Havnen 4 Øre pr. Ton. Vand fra Vandbaad.	Losning og Lastning meget billig.	Staalskibsbyggeri og Reparationsværft, mange Kølhalerpladser og Træskibsbyggerier. 2 Ophalerbeddinge, tager Skibe indtil 360 Tons Egenvægt. Landets billigste Takster.
Masned-sund	I Indløbet 18 Fod, 18 Fod ved Bolværket. Bolværkerne 6 Fod over d. V.	Pr. Reg.-Ton: Indg. 12 Ø. Ud. 12 - Der betales kun halve Bropenge af Varer, der afgaar eller ankommer med Jernbanen. Havnepengene er forhøjede med 50% for Skibe over 100 Tons.	Bugsering kan erholdes. Taxt paa Bugsering haves ikke. Lods faas saavel til Østersøen som til Storebælt. Afgift efter Lods-fæste-Takst.	Ballastafgift til Havnen: 4 Øre. Ballastpris: pr. Ton 2 Kr. 75 Ø. paa Siden. Vand: Pr. Kubikmeter 3 Kr.	Losning og Lastning ved Speditørfirma til moderate Priser.	Smedeværksted, der paatager sig Reparationer. Havnepladsen er belyst. Jernbanespor langs den største Del af Bolværkerne.
Middelfart.	Indtil 24 Fod Vand ved Bolværkerne. Bolværkerne c. 6 Fod over Vandet. Storny Havnebeje, stærkt forankret, udfor det 24 Fods Bolværk.	Pr. Reg.-Ton: Sejlskibe: Indenb. 12 Ø. Udenb. 24 - Dampskibe: Indenb. 15 Ø. Udenb. 30 -	Ingen Lodstvang. Bugsering uforuden.	Ballastafgift: 4 Ø. pr. Netto Reg.-Ton. Ballastgrus: pr. Ton 2 Kr. Vand pr. Slange: Skibsbrug 1,60 Ø. pr. m ³ . Maskinbrug 1 Kr. pr. m ³ .	Losning besørges af Ladningsmodtageren efter fast Takst.	Stor velbelyst Havneplads. Jernbanespor langs Bolværkerne. Kølhalingsplads og Skibsbyggeri. Ophalingsbedding for mindre Skibe.
Nakskov.	6,3 m i Sejløb og Havn. Bolværkshøjde 2,0 m.	Pr. Reg.-Ton: Sejlskibe: Indg. 20 Ø. Ud. 20 - Dampskibe: Indg. 30 Ø. Ud. 30 -	Lods faas ved Albue og for udgaaende i Nakskov efter „Danske Lodstakster“. Bugsering kan altid faas ved faste Bugserbaade indtil 250 HK til billige Takster.	Ballastafgift: 4 Øre pr. Reg.-Ton. Ballastpris: ca. 3 Kr. pr. Ton langs Siden. Vand: 2 Kr. pr. Ton fra Opstandere.	Losnings- og Lastningsomkostninger meget billige.	Jernbanespor langs hele Havnen, gode Ophalingspladser, Kølhalingsplads. Elektrisk Lys. Skibsværft med Ophalingsbedding for Skibe indtil 800 t dw. og Flydedok for Skibe indtil 8500 t dw., 3 Maskinværksteder og Skibssmedier.
Nyborg.	Rende 7,5 m. Ca. 1000 løb. m. Bolværk til større Skibe. (5,5—7,5 m Vand). Bolværkerne indtil 2,75 m over Vandet. Indsejlingen gunstig, Farvandene stærkt belyste, Reden rummelig, tryk og rolig, god Ankerbund.	Skibsafgift pr. Reg. Ton: Sejlskibe 24 Øre, Sejlskibe m. Hjælpekrue 32 Øre, Damp- og Motorskibe 40 Øre, for her hjemmehørende Fartøjer betales det halve. Vareafgift: Moderat.	Bugserdamp-er uforuden. Ingen Lodsafg., naar Lods ikke benyttes; iøvrigt moderate Afgifter.	Ballastafgift: 4 Øre pr. Reg.-Ton. Vand: Kr. 2,00 pr. ton.	Losning og Lastning besørges hoved-sagtelig af et Speditørfirma ved Hjælp af en organiseret Arbejds-kolonne.	Jærnbanespor hele Havnen rundt, Kølhalingsplads, Ophalingsbedding for mindre Fartøjer.

	Besejlingsforhold og Vanddybde.	Havneafgifter.	Lods- og Bugserafgifter.	Ballast- og Vandafgifter.	Losnings- og Lastningsomkostninger	Forskelligt.
Næse.	Indsejlingsløbet er 3,00 m bredt og 5,00 m dybt. I Havnen ved Bolværk er 5,00 m dybt. Bolværkernes Højde over daglig Vande er c. 190 m.	Pr. Nett.-Ton: Indg. 45 Ø. Udg. 45 Ø. indbefattet Lodspenge. Fartøjer, der søge Havnen for Kulfor- yning, Dokning el. lign. betaler halve Skibsafgifter.	Ved Havnen er ansat to faste Lodsere. Motorbaade besøger Bugsering ud af Havnen til billig Betaling.	I Ballastafgift til Havnen svares 5 Øre pr. Ton af Skibets Netto Drægtighed.	Losning besørges af Ladningsmodtageren.	Ved Havnen er Tørdok særlig lys og luftig. Dokken er 51,82 m lang foroven, 19,0 m bred i Bunden, 10,87 m bred i Vandlinien, Portaabningen er 10,00 m bred, paa Tærskelen 9,14 m bred, Vanddybden paa Porttærskelen og Kjølblokkene er 3,77 m.
Nykjøbing Jylland.	I Indløbet 13 Fod, ved Bolværket 13 Fod. Højde over dgl. V. 5 Fod. Vestlige Indsejling Thyborøn-Kanal 10 & 11 Fod.	Pr. Reg.-Ton: Indsejlsende Sejlskibe 22 Ø. m. Skrue 25 - Dampsk. 30 - Samme Udg. For oplagte Skibe i Vintermaanederne ingen Havneafgift.	Lods faas ved Ørodde, Afgift efter fast moderat Takst. Bugsering kan altid faas gennem Indsejlingsrenden meget billigt.	Ballastafgift til Havnen: 5 Øre pr. Reg.-Ton. Ballastpris 4,00 Kr. pr. Ton. Vand 2,00 Kr. pr. Ton.	Losnings- og Lastningsomkostninger meget billige.	Jernbanespor ved Havnen, gode Oplagspladser, Køhalingssplads for større Skibe, Skibsbyggeri og Ophalerbedding for Skibe indtil 150 Ton. Maskinværksted og Skibssmedie.
Nykjøbing Falster.	Gennem Guldborgsund kan man Nord fra gaa gennem afmærket Farvand til Havnen med 20 Fods og Syd fra med 7 Fods Dybtgaaende. Dybden ved Bolværk indtil 20 Fod. Bolværkehøjden 6-6 1/4 Fod.	Pr. Reg.-Ton: 10, 15 og 20 Ø. indenbys. 20, 25 og 30 Ø. udenbys. Oplagte Skibe er i Vintermaanederne afgiftsfri.	Ingen Lodstvang. Lods for større Skibe Nord fra ved Femø. Lods skifter i Guldborg. Lods Syd fra i Gjedser. Lodspenge se Lodstaksten af 1901. Bugsering fra Guldborg til faste Takster.	Ballastafgift: 2 Ø. pr. Reg.-Ton. Vand: Kr. 1,50 pr. Ton til Skibsbrug Kr. 1,00 pr. Ton. Maskinbr. + 2 Kr. pr. Gang Havnens Slinger benyttes. Minimum: Kr. 2,50 for indenbys Skibe, Kr. 5,00 for udenbys Skibe. Ballastpris: Ballast leveres paa Siden af Skibet til billigste Dagspris	Losning besørges af Stevedor efter faste Takster.	Stor velbelyst Havneplads. Oplagsplads. Jernbanespor hele Havnen rundt. Maskinfabrik Skibsbyggeri, Køhalingssplads.
Nørre-Sundby.	Vanddybde indtil 7,5 m (24 Fod). Se iøvrigt Aalborg.	Se Aalborg.	Bugsering efter moderate Takster ved Dampbaad. Se iøvrigt Aalborg.	Se Aalborg.	Se Aalborg.	Maskinværksteder, Køhalingssplads og Reparationsværksted, Vandforsyning, Jernbanespor langs Bolværk.
Odense.	Med daglig Højvande: I Fjorden, Kanalen og den ny Havn 24 Fod, i den gamle Havn 12 & 14 Fod.	Pr. Reg.-Ton: 20, 22, 25 Ø., 30, 35, 40 Ø. henholdsvis for Indenbys og Udenbys saavel for Ind- som Ud- gaaende.	Fra Søen til Stige Lodsfrihed. Lodstvang mellem Stige og Odens- ror Skibe over 80 Tons Brutto Bugsering: Faste billige Takster ved Havnens Dampere.	Ballastafgift: 6 Ø. pr. Reg.-Ton. Ballastpris: 3 Kr. 10 Ø. pr. Ton. Vand: Indtil 200 Reg.-Ton 3 Øre pr. Reg.-Ton. For hver 100 Reg.-Ton over 200 1 Krone.	Losning og Lastning besørges af Handelsfor- eningen. Stevedor efter faste Takster.	Jernbanespor rundt Havnen, Svingkran til 10,000 kg, Maskinværk- steder, Køhalingssplads, Skibsværfter, kraftig Is- bryder, som selv istren- ge Vintre formaar at holde Havnen tilgængelig.
Randers.	Rende med 18 Fod Vand fører til Havnen. Ved Bolværk ind- til 18 Fod. Bolvær- kerne 3 & 4 1/2 Fod over Vandet.	Pr. Reg.-Ton: Indg. 25 Ø. Udg. 25 Ø. indenbys Sejlfartøjer, dog kun Indg. 15 Udg. 15	Ingen Lodstvang. Naar Lods benyttes: At Skibe under 80 Brutto Reg-Tons: Takstklasse 2+1+1 Mellem 80 og 150 B. R. T. Takstklasse 3+3+3 Over 150 B. R. T. Takstklasse 4+4+4 Bugsering: Faste, billige Takster ved Havnens Dampere.	Ballastafgift til Havnen: 3 Øre pr. Reg.-Ton. Vand: 10 Øre pr. hl + 2 Kr. for Slangen.	Losning og Lastning besørges af en Stevedor efter faste Takster.	Maskinværksteder, Køhalingssplads, Ophalerbedding til 50 Tons Skibe Pakhus med Kornelava- torer, Kulkran, Havne- baner. De anførte Lods- afgifter gælde fra Søen til Randers. Kraftig Isbryder.

	Besejlingsforhold og Vanddybde.	Havneafgifter.	Lods- og Bugserafgifter.	Ballast- og Vandafgifter.	Losnings- og Lastningsomkostninger	Forskelligt.
Rudkjøbing.	Indsejlingsløbet Nord fra til Havnen 4,5 m. Syd fra 3,5 m. Ved Bolværk 4½ m.	Pr. R.-T.: Indg. 24 Øre Udg. 24 Øre Dampskibe: Indg. 35 Øre Udg. 35 Øre	Ingen Lodstvang uden ved Bugsering se Lodsloven. Bugsering: faste billige Takster.	Ballastafgift: 4 Øre pr. R.-T. Ballastpris for Tiden 2.75 p. T. Vand til Skibsbrug 3 Øre pr. R.-T. Til Maskinbrug 2 Kr. pr. Tons Vand + 1 Kr. hver Gang Slinger benyttes.	Losning- og Lastningsomkostninger meget billige.	Dobbelt Jernbanespor ved Havnen. Træskibsbyggeri at smaa og store Skibe, god Havne- og Skibsmedie. Ophalerbedding til Skibe indtil 275 B.-T. Motor- og Maskinfabrik i Byen.
Rønne.	I Indsejlingen fra 22 til 24 Fod. Ved Bolværk indtil 20 Fod. Bolværkernes Højde over daglig Vande 5½, & 6 Fod.	Pr. Reg. Ton: Indenb. 12 Ø. Udenb. 30 - Dampskibe, der indk. for Kulforsyning og Pro- viantering indtil 24 Ti- mer, 5 Øre pr. Ton.	Ingen Lodstvang. Naar Lods benyttes Indenbys Fartøjer 10 Øre pr. Ton, Udenbys Fartøjer 20 Øre pr. Ton. Er Lodshjælp benyttet for Indgaaede betales ½ for Udgaende.	Ballastafgift til Havnen: 5 Øre pr. Reg.-Ton. Vand 2 Kr. pr. m ³ , dog ikke under 2 Kr. Til Maskinbrug 1 Kr. pr. m ³ , dog ikke under 5 Kr.	Udføres efter faste Taxter.	Maskinfabriker, Ophalingsbedding for mindre Skibe, Havnekran m. m. Kølhalingsafgift 5 Øre daglig pr. Reg. Ton. Jærnbanespor ved Øst-Vest- og Sydsiden. Kuloplæg ved Kaj.
Saxkjøbing.	Hele Løbet og selve Havnebassinnet er uddybet til 14 Fod (4,4 m), fra Oreby udefter 4,6 m.	Pr. N.R.T.i alt: Sejlskibe, Pramme og Læstere 40 Øre, Sejlskibe m. Hjælpekruer 50 Øre, Damp- og Motorskibe 60 Øre.	Lods ved Oreby. Bugserdamper kan faas til billige, faste Priser.	Ballastafgift: 4 Øre pr. Ton. Ballast kan erholdes til billigste Priser.	Losning- og Lastningsomkostninger billige.	Stor, velbelyst Havneplads. Oplagspladser til Leje. Træskibe og mindre Jærnskibe kan repareres. Maskiner kan efterses og repareres. Havnebane.
Vejle.	En Rende med 6,9 m Dybde, afmærket med Tøndebøjer, fører til Havnen, hvor Bolværker med samme Dybde forefindes.	Pr. netto Reg.-Ton: Udenbys Skibe: Indg. 25 Ø. Udg. 25 Ø. Indenbys Skibe: Indg. 15 Ø. Udg. 15 Ø.	Ingen Lodstvang. Naar Lods benyttes betales efter Danmarks Lodsstakster 1903. Bugsering: Fra Havnen til Enkøsten 75 Øre pr. Bruttoton. Fra Havnen til Reden (2 Kosten) 50 Øre pr. Bruttoton, for længere Distance efter Aftale.	Ballastpenge til Havnen: 4 Ø. pr. Nettoton. Ballastpris fra 1920: 4 Kr. pr. Ton til Inderhavnen. 4 Kr. 84 Ø. pr. Ton t. Yderhavnen. Vandafgift: leveret m. Slange. 2 Kr. pr. Ton Vand, mindste Pris 5 Kr.	Losning besørgeres af Lædningsmodtageren efter faste Takster.	Maskinværksteder, Kølhalingsplads, Ophalerbedding til c. 200 Tons. Kran til 6 Tons. Jærnbanespor ved Sydsiden, Vandforsyning ved Bolværket. Bugserbaade

Generalforsamling.

Thurs Sømandsforening

har afholdt aarlig Generalforsamling.

Formanden bød velkommen og mindedes de i Aarets Løb afdøde Medlemmer, hvortil Forsamlingen gav sin Tilslutning ved at rejse sig.

Kassereren oplæste Regnskabet. Indtægterne har været: Kontingent af egentlige Medlemmer 2,045 Kr., af bidragydende Medlemmer Kr. 1,146.41, Renter af Prioritetsobligationer Kr. 1,064., forskellige Bidrag Kr. 87.30, indvundne Renter Kr. 190.24, modtaget fra Sparebøsser om Bord i forskellige Skibe Kr. 108.56, tilsammen Kr. 4,641.51. Udgifterne var: Udbetalt til 28 understøttelsesberettigede Kr. 3,805.98, Administration m. m. Kr. 414.95, Overskud Kr. 120.58, tilsammen Kr. 4,641.51. Foreningens Formue udgjorde i December 1922: Prioritetsobligationer Kr. 24,050., indestaende i Banken Kr. 1,764.71, kontant pr. Kasse Kr. 80.42, tilsammen Kr. 25,895.13.

Regnskabet godkendtes enstemmig.

Til Bestyrelsesmedlem genvalgtes Kapt. Th. Nielsen med Kapt. Ejnar Jørgensen som Suppleant.

Formanden afgav Beretning om forskellige Sager vedrørende Foreningen og udtalte en særlig Tak til de bidragydende Medlemmer, hvorefter Generalforsamlingen havedes med et Leve for Foreningen.

Havarier og Forlis.

Motorgaleasen »Alhild« af Porsgrund er den 7. ds. paa Rejse fra Porsgrund til Frederiksværk med Jern i Taage strandet paa Sjællands Rev. Galeasen sank ret hurtigt. Besætningen, 3 Mand, reddede sig i Land.

Da den svenske Damp »Torfrid« sejlede fra Præstø den 13. ds., grundstødte den udfor Holmene. Grundstødningen skete ved daglig Vandstand, og da Damperen endnu den 14. ds. ikke var kommet af Grunden, og Vandet er betydeligt lavere, vil det koste meget Arbejde at faa den flot. Svitser er tilkaldt.

Den finske Damp »Sankist« er den 11. ds. under Stormen strandet paa Refsnæs Rev. Damperen signalerede, at den ønskede Hjælp, hvorpaa man fra Refsnæs Fyr tilkaldte Svitser.

Skonneriet »Sakramento« af Halmstad, lastet med Træ paa Rejse fra Hudiksvall til København, fik under de haarde Stormbyger Natten til den 15. ds. den ene Mast brækket og kæntrede straks derefter udfor Smyge. Besætningen, Kaptajnen og fire Mand, maatte tilbringe nogle frygtelige Timer paa Vraget. Først ved Daggry observeredes »Sakramento« af en forbisejlede Damp. Denne tog Besætningen om Bord og landsatte den i Käseberga. »Sakramento«, som flyder paa Lasten, befinder sig i Drift paa Havet i Retning af Bornholm.

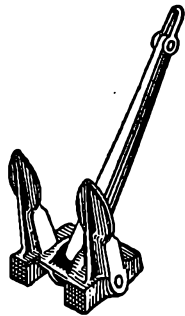

Staalstøberiet A/s Strømmens Værksted

pr. Christiania

Leverer al Slags Staalstøbegods.

Specialitet:

Staalstøbte Stevne, Ror, Propeller og Ankere

med Lloyds eller Veritas Certificat.

Repræsentant for Danmark:

Emil A. Schneider, Nørregade 40, Kjøbenhavn

T. I. P. Lichtenbergs Bagerier

Telefoner { 4320. **Rug- og Skibsbrødsfabrik** Telegr.-Adr.:
12320. Adelgade 79, Kbhvn. & Islands Plads, C. •Skibsbrød.
8912.

CRABBIE WHISKY

LEVERES KUN ORIGINAL AFTAPNING

General-Agent

ALBERT B. COHN

KJØBENHAVN K.

A. Mou's Kødudsalg. = St. Annæ Plads 14. = Telefon 3816.

Kurser paa Kjøbenhavns Børs.

København, den 17. Januar 1923.

Aktier.	Gjort til	Køber	Sælger		Gjort til	Køber	Sælger	
Nationalbank	138½	137	136½	137½	4½ % Jydske Land. Kreditf. 6. S.		94	94½
Privatbank	109½	109½	109½	109½	4 - do. do. 6. -		88½	90½
Landmandsbank					4 - do. do. 5. -		89½	91½
Handelsbank	131	130½	130¼	131½	3½ - do. do. 6. -		84½	86½
Københavns Diskonto- og Revisionsbank	75		74¾	75½	3½ - Østift. Husm. Krdf.		89½	91½
Private Laanebank					4½ - do. do. 2. A.	95¼	96½	96½
Haandværkerbank	60½	60¾	60½	61	4 - do. do. 3. Hoved-Afd.		91¾	93¾
Frederiksberg Bank					3½ - Jydske Husm. Krdf.		89½	90
Danske Sukkerfabrikker	188	189	188	189	4½ - do. do. do. 3. A.		92	92½
Burmeister & Wains Fabrik	139	137¾	138	139	4½ - do. do. do. 2. -	96¾	97	96¾
Forenede Bryggerier	180	179¾	179	181	4 - do. do. 3. Hoved-Afd.		90¾	92¾
Forenede Dampskibs-Selskab	70¼	69¾	69¼	70	4½ - Ny jydsk Købst. 7. S.		93	93½
Dampskibs-Selskabet Norden			240	243	4 - do. do. 7. -		87½	87½
do. Dannebrog	107		106¾	107	4 - do. do. 6. -		93½	95½
do. Orient	216				3½ - do. do. 5. -		84	86
do. Myren	111	111½	111	112	3½ - Vest sønderj. Konv. 5. S.		86½	88
do. Torm					4 - Vest sønderj. 7. S.		86½	86½
do. Vendila	127½	126¾	126½	127½	4 - do. do. 6. -		89½	91½
do. Progress	41½	41¾	40½	41¾	4½ - do. do. 7. -	92	92½	92½
Dansk-Fransk Dampskibsselskab	100	98¾	98¾	100	4 - Jydske Grundej. p. Land. 3. A.		85	87
Østasiatisk Compagni	134	133	132½	133	4½ - do. do. do. 2. -		91	91½
					4½ - Sønderj. Kreditf. 1. S.		92½	96½
					4½ - Kbhvn.s Hypotekf. 2. S.		87	89
					5 - do. do. 2. -		94¾	95
					5 - Grundejernes Hypotekf. 2. S.		93½	93½
					5 - Jydske Hypotekf. 3. A.	93¾	94	93¾
					5 - Østift. do. 3. -	94½	94½	94½

Vekselkurser den 17. Januar 1923.				
		à vista Sælger	10 D. D. Køber	3 Md. D. Køber
Stockholm	100 Kr.	136,60		
Christiania	100 -	93,85		
Hamborg pr.	100 Mk.	3,70		
London	1 £	23,60		
Paris	100 Francs	34,30		
Antwerpen	100 -	31,30		
Zürich	100 -	95,35		
Amsterdam	100 Gylden	201,00		
Rom	100 Lire	24,90		
Helsingfors	100 f. Mk.	12,60		
Madrid	100 Pesetas	79,10		
New York	100 Doll.	5,05½		
Prag	14,20		

Diskonto i Nationalbanken: 5 %, priv. Diskontenter: 5½ - 6 %.
H. C. Møller, Bankforretning, 16, Ved Stranden.

DANSK SØFARTSTIDENDE

ABONNEMENTSPRISEN

er 3 Kr. pr. Kvartal, i Udlandet 18 Kr. pr. Aar. Enkelte Numre 35 Øre.
Abonnement modtages St. Annæ Plads 26, 10-3, hvortil ogsaa Bidrag
til Bladet m. v. adresseres, samt paa alle Postkontorer.

Bladet omdøles ved Postvæsenets Foranstaltning.

Enkelte Numre af »Dansk Søfartstidende« sælges paa Bladets Kontor og i Kioskerne.

AVERTISSEMENTSPRIS.

Første Side pr. mm à 45 mm Bredde 30 Øre
Siden overfor og ved Tekst samt Bagsiden do. 20 —
De øvrige Sider do. 15 —
Moderation for 13 Gange 26 Gange 52 Gange
5 pCt. 10 pCt. 20 pCt.

For Udlandet er Priserne 25 pCt. højere.

Udgivet af et Aktieselskab — Ansvarhavende Redaktør: V. KROGH.

Bladets Kontor: St. Annæ Plads 26, Kjøbenhavn K. — Telefon Nr. 4639.

Trykt hos J. Jørgensen & Co. (Ivar Jantzen).

DANSK SØFARTSTIDENDE.

ORGAN FOR DANMARKS SKIBSFART.

Nr. 4.

Kjøbenhavn, Torsdag den 25. Januar 1923.

30. Aarg.



M. B. COHIN
Toldbodvej 22. KØBENHAVN K. Telefon 1403. Telegr.-Adr.: AMIANTE

Grundlagt 1848.

SKIBSUDRUSTNING

Generalagent for
GRAVEN & SPEEDING BROTHERS, Sunderland.

Lager i Frihavnen af alle Dimensioner af Firmaets bekendte »RED STAR« og »BLUE STAR« MANILA

Patenteret Manila „GLADIATOR“ for Trawl.
Fiskelinær - Fiskegarn.



DE PRIVATE ASSURANDEURER
LIMITERET.
STIFTET 1786
SØ OG TRANSPORTFORSIKRING
SLOTSHOLMSGADE 5
KØBENHAVN K.
TELEFON CENTRAL 6 & 4109 TELEGRAM ADRESSE „PRIVATE“
AGENTURER I DE FLESTE PROVINSBYER.

NORTH EASTERN MARINE

ENGINEERING Co., Ltd.

WALLSEND-ON-TYNE OG SUNDERLAND

Maskinbyggeri, Kedelsmedie, Jernstøberi.
Metalstøberi og Kobbarsmedie.

Krumtapakslér og Skrueakslér leveres fuldt færdige.
Smedearbejde af enhver Art udføres.

Specielt anbefales vore Værksteder for Reparationer og Forandringer af Skibsmaskiner samt alm. Maskinarbejde.

Telegramadresser: „NEWS, WALLSEND“ og „NEWS SUNDERLAND“.

Den anerkendte
Originale Rahtjens Compositon
for Skibsbunde. Eneforhandling for Danmark:
Emil A. Schneider,
Telefon 8210. Nørregade 40 - København.

Af Emile Robins Legat til Redningsbelønning vil en Portion, stor Kr. 360, kunne bortgives til en dansk Skibsfører, der farer i udenrigs Fart, og som i Aaret 1922 har frelst Mandskabet fra et Skib af en hvilken som helst Nationalitet fra overhængende Fare.

Ansøgninger om Legatet kan indgives til Justitsministeriet inden Udgangen af Marts Maaned d. A.

Justitsministeriet, den 15. Januar 1923.

Svenning Rytter.

Sven Thomsen.

Skibs- og Baadebyggeriet
Centralværftet ved Vindebroen,
Sophus Andersen. **AARHUS** Telefon 2719.
Ophalerbedding til 250 Tons d. w.



C. L. Seifert

Kgl. Hof-Guldtrækker
Kgl. Svensk Hof-Leverandør

St. Regnegade 12-16, Kjøbenhavn

Guldtrækkerartikler og Uniformseffekter

Telegramadresse:

Cseifert

Specialitet: Elegante Uniformshuer

Telefon:
Central 297
— 1297
— 2197



V. T. Mathiesen & Sønner

Bilkenstager. Skibsinventar.
Kabye og Baadeinventar, Lan-
tørner og Lamper med Certifi-
cat til Carbid og Tran, Kompas-
hætter, Autogen-Svejsning.
Alt Skibsarbejde udføres.
Telefon 9445.

Toldbodgade 6. Kjøbenhavn.

Brugte Skrivemaskiner

af forskellige Systemer
tilsalg Vestergade 27.

Howaldtswerke, Kiel. Nybygninger og Reparationer

Generalrepræsentant for Danmark, Norge og Sverrig:
Carl Holtermann, Amaliegade 24. København K.
Telef. Central 18140 - Statistelefon 393 - Telegr.-Adr.: Carlholtermann.

Telefoner: 9286 10286

Aktieselskabet

KØBENHAVNS BUNKERKUL DEPOT
Toldbodvej 15.

Prima Durham og Newcastle Dampkul leveres Dag og Nat ved vore elektriske Kraner, til billige Priser. Kullene bliver autoriseret vejede ved automatiske Vægte. Hurtig Ekspedition.

ca. 100 Tons Indgivning pr. Kran i Timen.

Telegr.-Adr.: »Bunkerdepot«.

Telefon 513

Aktieselskabet

HELSINGØRS BUNKERKUL DEPOT.

Prima Newcastle Dampkul leveres Dag og Nat til Dagens billigste Priser.

Telegr.-Adr.: »Bunkerdepot«.

C. K. HANSEN

DAMPSKIBSREDERI
DAMPSKIBS-, HAVARI- OG ASSURANCE-AGENTUR
BEFRAGTNING
KØBENHAVN
AMALIEGADE 29 B.

Telefoner:
Central No. 72 (6 Ledninger)
Central 60589 (6 Em. — 9 Fm.)
Statstelefon No. 13.

Telegr.-Adr.: HANSEN.

P. Brown jun. & Co.
Dampskibsrederi * Dampskibsagentur.
Amaliegade 43. — Telegr.-Adr.: »Brown«. — Tlf. C. 276.

KAY DYHR

Kvæsthusgade 1, København K.
Telf. Centr. 8901 - 6886 - 6885. Tigr.-Adr.: Kaydyhr - København.

Kunstig Træk- og
Oliefyrrings-Anlæg
fra
JAMES HOWDEN & CO.
GLASGOW

HANSA · Tysk nautisk Tidsskrift.
Organ for samtlige Interesser indenfor den tyske Handelssejlfart og Havfiskeri
Et virksomt Annonceorgan for Firmaer, som ønsker at træde i Forbindelse med den tyske Sejlfart, den tyske Havfiskeriøring, den tyske Handel og den tyske Industri.
Abonnementpriser, inklusive Porto, 40 Kr. pr. Aar.
HANSA'S Forretningsadresse er: Hamburg 11, Steinhöft 3.

Telf. 44 & 458

»ALPHA« Stiftet 13
MOTOREN

Bedste 4 Takt Motor.
Bygges fra 2—120 HK.
Over 3800 i Brug.

MOTORSPIL
i alle Størrelser.

Forlang Tilbud.
A/S Frederikshavns
Jernstøberi & Maskinfabr.
Brødrene Houmøller)
(Tlg. Motorhoumøller)
FREDERIKSHAVN.

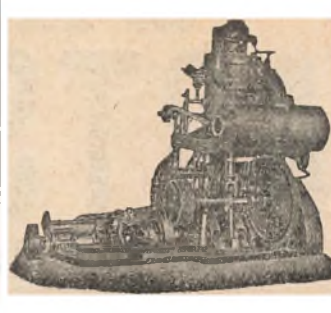

„GREI“ MOTOREN 2 Takts
Raalle Motor

fra A/s A. GULOWSEN, Kristiania.

Forhandling og Fremstilling overdraget til
A/s Frederikshavns Jernstøberi & Maskinfabrik
Brødrene Houmøller, Frederikshavn.

Forlang Tilbud. Forlang Tilbud.

DAMPSKIBSSELSKABET
„TORM“

Telegramadr. »Torm«. Telefon 2437.

Kontor:
St. Strandstræde 9, 2. S. København.

A. P. MØLLER,
KØBENHAVN

Rederi. Befragtning. Klarering.
Dampskibsekspedition.
Køb og Salg af Skibe. Skibsbygning.

Telegram-Adresse: »MERSK“
Stats-Telefon 33 Telefoner 514
(Omstilling til samtlige Afdelinger)

Den danske Landmandsbank
Hypothek- og Vækselbank
Aktieselskab — København.

PROVINSAFDELINGER & KONTORER:
Aabenraa - Aalborg - Bagsværd - Bandholm - Bramminge - Dup-
rup - Esbjerg - Eskildstrup - Faaborg - Farum - Fejø - Fredericia -
Grenaa - Haderslev - Helsingør - Holbæk - Horslunde - Hurup -
Hvidbjerg - Hørsholm - Kallundborg - Kolding - Kolind - Korsør -
Langeskov - Maribo - Marstal - Nakskov - Nordby - Nyborg -
Nykøbing F. - Nykøbing S. - Nysted - Nørrebroby - Roslev -
Rødby - Saksøbing - Skagen - Skive - Slangerup - Stokkemarke -
Stubbekøbing - Svendborg - Sønderborg - Sønderho - Thisted -
Tølløse - Tønder - Vejle - Vestervig - Ærøskøbing - Ørbæk.
Udfører enhver Art af Bankforretninger.

J. Melander,
Tlf. **Blikkenslager.** 1162
Alt Skibsarbejde udføres.
Lille Strandstræde 3.

S. Sørensen & Søn
Skibs- og Baadebyggeri
Aalborg
anbefaler sig med alt til Fagel henbørende
Reel og billig Betjening garanteres.

A/s **FORSIKRINGSSELSKABET „CODAN“**
Generalagenter **P. SØHT & CO.**
AFDELING FOR SØ- OG TRANSPORTFORSIKRING
Telefon 14,955 Telegr.-Adr.: »Gnirdos«
NIELS JUELSGADE 9, 2 S.

A. Formann & Co.'s Konserver

— ere de bedste og mest holdbare. —

Vi fremhæve vor prisbelønnede

Blodbudding & Leverpostej. Kædkonserver, Supper, Fiskeboller, Pølser etc.

Faas hos alle **Skibsproviantører** i København, Provinserne og i England.

Leverandør til den danske Marine og Hæren.

Brydes Allé. Telefon 5047 & 11047.

DE FORENEDE JERNSTØBERIER ^{A/S}
 AFDL: CHRISTIANSHAVNS JERNSTØBERI
 HOLMBLADSGADE 27 · KØBENHAVN



KABYS KOMFURER
 I ALLE STØRRELSER

SKIBS-
 BAGE-
 OVNE

SKIBSOVNE I STORT UDVALG

FORLANG KATALOG · TELEFON: 1630

Fjerde Søforsikringselskab lim.

I København

tegner Sø- og Transportforsikringer af enhver Art til billige, fæste Præmier.
 Agenturer i de fleste Provinshyer.

Post-Adresse:
 Holmens Kanal 24.

Telegram-Adresse:
 „Fourthcom.“

Telefoner:
 Central 266 og 1075

Danish Shipping Company Ltd. ^{A/S}

Sct. Annæ Plads 28.
 København K.

Skibs- og Havariagenter.

Befragtning, Klarering & Dampskibsekspedition.
 Køb og Salg af Skibe og Kontrahering
 af Nybygninger.

Telegr.-Adr.: PACAO.

Telefoner: **1535-5836.**
 Statstelefon: **527.**

P. SAXBERGS EFTF.

Skibsprovianteringsforretning - Frederikshavn.

Lager

fra Esbjerg Rebslaaeri.
 af Motor- og Cylinderolie.
 af brugte Ankere og Kættinger.

Telefoner: 244 og 482 **Frlager: Toldboden.** Telegr.-Adr.: „SAXBERG“

P. SAXBERG. SKAGEN.

Skibsprovianteringsforretning.

Telefon 86. — Telegr.-Adr.: »Saxberg«.

Randers Rebslaaeri

Hamp- og Staaltraadstougværks-Fabrik

Randers

Tougværk af Hamp, Manilla og Cocos
 alle Dimensioner.

Jærn- og Staaloug

til Skibsbrug og Elevatorer

Oplag hos

JØRGEN JENSENS Eftf.
 København



A/S KØGE VÆRFT

SKIBS- & MASKINBYGGERI

TELEGR.-ADR.: DOCK KJØGE TELEFON 425
 — DANMARK —

NYBYGNINGER INDTIL 9000 Tons d. w.

2 PATENT SLIPPER FOR SKIBE INDTIL 290' LÆNGDE
 40 Tons FLYDEKRAN

REPARATION AF SKIBE OG MASKINER

A/S Motorfabriken „Dan“

Bragegade
 10.

Telegr. Adr.
 Motordan.

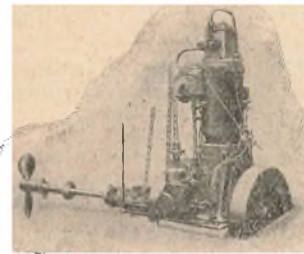

København
 L.

Telefon:
 Ctr. 8006 - 8007

„DAN“ MOTORER

for Skibsbrug i Størrelser fra 5—140 HK
 samt **Motorpil** og **Lossespil** af enhver Art.

A. L. NIELSEN

Telf. 266 RANDERS Telf. 224

Skibsproviantering

Forhyringskontor

Hans Olesens Eftf.

(Niels Wang)
 Skibsmægler, Horsens

Otto Wang

Skibsmæglere og Befragtnings Agenter

Specialitet: Saltfragter

Skibshandel

Telegram-Adr.: »WANGCO«

LISSABON

Jervell & Knudsen

Skandinaviske Mæglere

Befragtning og Havariagenter

Telegr.-Adr.: JERVELLCO.

OPORTO, PORTUGAL.

J. C. Hansen,

edsv. Skibsmægler,
 Befragtning, Havariagent.

Haderslev.

Kontor: Ved Havnen. Tlf. 19.

Telegr.-Adr.: Skibsmægler Hansen.

Carl v. d. Hude

Skibsmægler. Aarhus.

Telefon 5430. **SKIBE** Telegr.-Adr. „Frelgts“

C. P. Jensen

St. Annæ Plads 6

A/s Dpskss. **Orion.**



AKTIESELSKABET DET ØSTASIATISKE KOMPAGNI

(The East Asiatic Company, Limited)

KØBENHAVN

Filialer: BANGKOK og SINGAPORE

Egne Agenturer: Soerabaya, Shanghai, Hankow, Vladivostock, Dalny, Harbin, New York, Valparaiso, San Francisco, Durban og Johannesburg.

Regelmæssig Rute fart paa Siam, Kina, Japan, Sydafrika, Australien, Java, Vestindien, Meksiko og Vestkysten af Nord- og Sydamerika.

Import til Evropa af østasiatiske og andre oversøiske Produkter, Teak- og andre Træsorter.

Eksport til oversøiske Pladser af europæiske Produkter. — Skov- og Savmølle drift i Siam.

Alle nærmere Oplysninger erholdes ved Henvendelse paa Kompagniets Hovedkontor, Holbergsgade 2, København K.

BALTICA

— Aktiekapital: 17 Millioner Krone —

Dansk Forsikring

Brand-, Ulykke-, Ansvar-, Automobil-, Driftstab- & Lovpligtig Ulykkesforsikring

Hovedkontor og Direktion:
BREDGADE 42 - TELF.: 4058
TELEGRAMADR.: BALTASSU

HUGO TRUMPY

Skibsmægler og Havariagent.

GENUA, via Fossatello 16. Tlgr.-Adr.: Hugotrum, Genua.

SAVONA, via Paleocapa 4, — Hugotrum, Savona.

SPEZIA, via Prione 16, — Hugotrum, Spezia.

LIVORNO, Scali d'Azeglio 10, — Hugotrum, Livorno.

NEAPEL, via Molo Piccolo 17, — Hugotrum, Neapel.

HOVEDKONTOR: GENUA, AGENT FOR:
Nordisk Skibsrederforening,
Otto Thoresens Linie,
Lloyd Royal Belge,

Comp. Havraise Peninsulaire de Nav. a Vapeur,
Société de Navigation Transocéanique.
Havariagent for over 90 skand. Forsikringsselskaber.

AGENT I SAVONA FOR:
Det Forenede Dampskibsselskab, Kjøbenhavn.

A/S HERA MOTORFABRIK

BEDSTE DANSKE RAAOLIEMOTOR

TELEFON: 9607 FORLANG TILBUD TELEGRAM-ADRESSE: 9608 H. C. JENSENSVEJ 13 TORMOHERA KØBENHAVN L.



Olskind
er
betydelig
nedsat.
—
Kvaliteten
er
betydelig
forbedret.

Cand. pharm. **Harsen & Schlier**,
Øresunds Sidevej. København S.

JANUS ANDERSEN & CO.

AALBORG

Klarering, Damp- & Sejlskibs-Befragtning.

Køb og Salg af Skibe — Speditionsforretning — Havariagenter.
Direkte Dampskibsroute Aalborg—Horten—Christiania.

Telef. 2825 — 2837 — 2838. Statstelefon 41. Telegr.-Adr.: JANUS.

N. F. STEGMANN

Tlgr.-Adr.: »Stegmann« Nørresundby Telefon 918 — 718

Skibsrigger W. PEDERSEN

Wildersgade 24. Telf. Amager 5332 x
udfører alt Riggerarbejde samt Spleisning
af Staal- og Jærnvirer.

ENGLISH CHANNEL BUNKERING & FOREIGN PORTS

ENGLISH CHANNEL	Large stocks of Best Bunker Coals always available afloat.	Telegrams:
DARTMOUTH ...	The Dartmouth Coaling Co., Ltd. ...	"Despatch," Dartmouth.
PORTLAND ...	The Portland and Weymouth Coaling Co., Ltd., ...	"Promptude," Portland.
ANTWERP ..	The Antwerp Coal Co. (London), Ltd. Coal Depot at Antwerp	"Darcoalers," London. "Bunkering," Antwerp.
ORAN ...	The Anglo-African (Oran) Coaling Co., Ltd. Welsh and Durham Unscreened Bunker Coal, Ex Decked Lighters and Land Storage	"Anorafric," Oran and London
SAINT THOMAS ...	The St. Thomas Dock, Engineering and Coaling Co. Cheapest Coaling Depot in the West Indies. No Port Dues. Pilotage optional. Best Pocahontas always on hand. Floating Dock capable of raising vessels of 3,000 tons. Repairs undertaken	"Thickley," St. Thomas. "Jamcoal," Kingston.
KINGSTON TRINIDAD	The Jamaica Coaling Co., Ltd. Best Pocahontas always on hand The Archer Coal Depot Co., Inc. Berwinds Standard New River and/or Pocahontas Steam Coal	"Archer," Port of Spain.
BERMUDA	The Bermuda Bunkering Co. Ltd. Berwinds Pocahontas and or New River Steam Coal	"Bunkering," Bermuda.

Agent in Denmark, **A. F. HOVMAND**, Copenhagen K. Telef. 2895 - 10895 Statstelef. 195

Meddelelser fra Fællesrepræsentationen for dansk Skibsfart.

(De under denne Rubrik staaende Meddelelser indrykkes paa Foranledning af Fællesrepræsentationen for dansk Skibsfart.)

I Fællesrepræsentationens Møde den 12. ds. blev bl. a. følgende Sager behandlere:

1. Skrivelse fra Handelsministeriet vedrørende Spørgsmaalet om Udvidelser og Ændringer i Danmarks konsulære Repræsentation i Kanada. — Indstilling til Ministeriet vedtoges.

2. Skrivelse fra Samme angaaende Besættelsen af den ledigblevne Post som ulønnet dansk Generalkonsul i Antwerpen. — Indstilling til Ministeriet vedtoges.

3. Skrivelse fra Samme angaaende Besættelsen af Posten som ulønnet dansk Konsul i Belgrad. — Indstilling til Ministeriet vedtoges.

4. Skrivelse fra Samme angaaende Besættelsen af Posten som ulønnet dansk Vicekonsul i Pillau. — Indstilling til Ministeriet vedtoges.

5. Skrivelse fra Samme angaaende Besættelsen af Posten som ulønnet dansk Vicekonsul i Sousse (Tunis). — Indstilling til Ministeriet vedtoges.

6. Skrivelse fra Samme angaaende Besættelsen af Posten som ulønnet dansk Vicekonsul i St. Vincent (Capverdiske Øer). — Indstilling til Ministeriet vedtoges.

7. Skrivelse fra Samme angaaende Besættelsen af Posten som ulønnet dansk Vicekonsul i Townsville (Queensland). — Indstilling til Ministeriet vedtoges.

8. Skrivelse fra Samme angaaende Besættelsen af Posten som ulønnet dansk Vicekonsul i Newcastle N. S. W. — Indstilling til Ministeriet vedtoges.

9. Skrivelse fra Samme angaaende Spørgsmaalet om Danmarks Repræsentation i »International Board of Commerce« i Smyrna. — Indstilling til Ministeriet vedtoges.

10. Skrivelse fra samme angaaende Spørgsmaalet om Afholdelsen af Udgifterne ved Hospitalsbehandling i Amerikas forenede Stater af Søfolk, der afmonstres fra danske Skibe paa Grund af selvforskyldt Sygdom. 1. Beh.

11. Skrivelse fra Samme vedrørende Meldinger fra Signalstationerne om forbisejende Skibe. — Skrivelsen toges til Efterretning.

12. Skrivelse fra Samme vedrørende Spørgsmaalet om Lempelser af de i Ulykkesforsikringslovens § 74 indeholdte Bestemmelser om Sejlskibsredernes Ulykkesforsikring. — Skrivelsen toges til Efterretning.

13. Skrivelse fra Samme vedrørende Spørgsmaalet om Flytning af Fyrskibene »Graadyb« og »Vyl« og en sig dertil sluttende Flytning af Lystønden »Graadyb S. W.« — Indstilling til Ministeriet vedtoges.

14. Skrivelse fra Samme vedrørende Spørgsmaalet om kgl. Stadfæstelse af en af »Dansk Sejlskibsrederiforening for mindre Skibe« oprettet selvejende Hjælpefond for Søfolk og deres Efterladte. 2. Beh. — Indstilling til Ministeriet vedtoges.

15. Skrivelse fra »Dansk Dampskibsrederiforening« angaaende Fyrbelysningen af Svendborgsund. 1. Beh.

(Sluttet.)

Kjøbenhavn, den 25. Januar 1923.

Et Foretagende af en meget stor Betydning for Adgang til Kjøbenhavns Havn for større Skibe vil nu, efter mange Aars Overvejelser og efter enstemmig udtalte Ønsker af Søfartens Organisationer snart komme til Udførelse, nemlig Drogdens Uddybning. Drogdens nuværende Dybde er 22 Fod, der foreløbig tænkes forøget til 24 Fod (7,53 m). Fællesrepræsentationen for dansk Skibsfart har dog i en Skrivelse til Handelsministeriet efter varmt at have

anbefalet den paatænkte Uddybning, udtalt, at den vil anse det som særdeles ønskeligt, om Gennemsejlingen blev endnu dybere, f. Eks. 28 Fod, idet man maa antage, at der ikke længere rejses Modstand herimod fra de militære Autoriteters Side. At en saadan Dybde vilde være det ideale, er jo ganske selvfølgelig, men da Bunden i Drogden kun bestaar af Sten og fast Kalk, vil en Uddybning til 28 Fod sikkert kræve større Midler end man har tænkt sig. Under 26 Fod burde Dybden dog ikke være, da man fra svensk Side flere Gange har haft Planer under Overvejelse om at uddybe Flinterenden, der nu er 24 Fod dyb, til 25½ Fod, hvad der paa Grund af Bundens Beskaffenhed menes at være den største Dybde, som man der kan naa. Det maa haabes, at den paatænkte Plan maa komme til Udførelse i den kommende Sommer, saameget mere, som baade Malmø og Gøteborg nu har taget deres ny Frihavne i Brug.

Af hvor stor Betydning en lettere Adgang til Kjøbenhavns Havn for større Skibe, der kommer Syd fra, end vil være, saa behøves der dog mere for at gøre Havnen til det, man havde haabet den efter Krigen vilde blive, nemlig en Stapelplads for Trafiken paa Østersøen. Det der her mangler, er især en Nedsættelse af Havnetaksterne, der siges at være 300 pCt. højere end i 1914, et nyt Havne-reglement, der træffer en saadan Ordning, at Skibe, der i den gamle Havn forhaler fra privat Bolværk til offentligt Bolværk, ikke kommer til at betale Bolværkspenge to Gange samt en bedre Forsyning med Pakhuse og moderne Losseapparater i samme. For Indførelsen af disse og andre Reformer i Havnen har bl. a. Generalkonsul Johan Hansen gjort sig til Talsmand baade i Havnens Bestyrelse og Dagspressen, medens et herværende Rederi har oplyst, at Skibe, som har ligget ved privat Bolværk og derefter ønsker at indtage Kul, hvilket kun kan ske ved offentligt Bolværk, sparer mange Penge ved at foretage en lille Tur ud i Sundet, før de lægger til ved det offentlige Bolværk, da de da, som kommende fra Søen, er fri for at betale Bolværkspenge en Gang til. Det hænder ogsaa, at Skibene for at spare denne meningsløse Afgift gaar til en eller anden af vore Provinshavne eller til Malmø for at blive forsynet med Bunkerkul.

Det er os dog en Glæde at kunne meddele, at det første Skridt til Imødekommelse af de ønskede Reformer allerede blev taget i Havnebestyrelsens Møde den 22. December f. A., idet der i dette blev vedtaget en Nedsættelse af Havnetakster og Bolværkspenge, der ogsaa vil gøre sig gældende i Frihavnen og for de private Bolværker, og menes at ville betyde en Besparelse for Skibsfarten af c. trekvart Million Kroner.

Med Udgangen af det gamle Aar er to indenfor Søfarten velkendte og højtfortjente Mænd traadt tilbage fra aktiv Virksomhed efter Ansøgning paa Grund af Alder. Den ene er den mangeaarige Bestyrer af det nørrejdske Redningsvæsen Peter Kjelder Nielsen og den anden er Havnemester ved Kjøbenhavns Havn C. A. Bønde, der i over en Menneskealder med Iver og Lyst har varetaget sin ansvarsfulde Gerning.

Som Bestyrer for det nørrejdske Redningsvæsen er nu ansat hidtidig Reservefører af Vagerinspektionsskibet »Løvenørn« Christian Vilhelm Fabricius og som Hav-

nemester ved Københavns Havn Havneassistent H. Chr. Hansen.

Dansk Dampskibsrederi-Forening, der hidtil har boet til Leje og haft Lokaler paa forskellige Steder, er i afvigte Efteraar flyttet ind i sin ny smukke Ejendom, Amaliegade 29, der foruden Foreningens Kontorer og Mødesal tillige rummer en Mængde andre Kontorer, der lejes ud til en lang Række af Institutioner og Firmaer, som er knyttet til Skibsfarten.

Ligeledes er det store Rederifirma C. K. Hansen nu flyttet ind i sin smukke ny Bygning, der ligger i Tilslutning til Dampskibsrederiforeningens Bygning, efter at Firmaet har solgt sin velkendte Ejendom Nr. 15 paa Toldbodvej til Havnevæsnet, der længe har savnet Lokaler til Møders Afholdelse m. m.

Af Mænd, der har været knyttet til Skibsfarten eller paa anden Maade har haft Betydning for den, kan nævnes som afgaaet ved Døden i Aarets Løb:

Skibsreder, Mægler H. A. Hansen, Thurø, Skibbygmester J. Philip Jørgensen, Thurø, Skibbygmester Møller, Faaborg, Skibbygmester Chr. Bøhm, Thurø, Sejlmagermester Halme, København, Kanalfoged J. Hansen, Odense, Skibbygmester og Skibsreder Lars Jensen Bager, Marstal, Skibsrederne R. V. Møller, Vindeby, Daniel Frederik Nielsen, Troense og S. E. Müller, Thorshavn, Mægler Petersen, Thurø, Lods C. J. Clausen, Marstal, Fuldmægtig i D. F. D. S. Henry Westrup samt Skibsførerne Morten Warrer, Niels Clausen, Esbjerg, M. C. K. Kollensen, Fanø, A. C. Friis, Marstal, K. M. Ishøj, København, Laurids Hansen, Fanø, Andreasen, Lappens Fyrskib, Jens Nielsen, Fanø, N. N. Petersen, Fanø, og H. Friis, Marstal.

Svendborg Søassurance. Mægler A. Hansen, der i forrige Uge fyldte 83 Aar, har fra Nytaar nedlagt sit Hverv som Formand og Forretningsfører for ovennævnte Selskab. »Svendb. Amtst.« skriver i denne Anledning:

Da Mægler Hansen i 1914 blev hædret ved en Fest i Anledning af hans 25 Aars Formandsvirksomhed, betegnede en af hans gamle Venner, nu afdøde Mægler H. A. Hansen, Thurø, Svendborg Søassurance som den største Sejler i det sydfynske Distrikt, og fremhævede, at det først og fremmest skyldtes Chefens rolige, sikre og maalbevidste Ledelse, at den gennem Aarene kunde styre sin Kurs, skønt Bølgerne til gik højt.

Man fik paa Generalforsamlingerne i Søassurance den største Respekt for den gamle Formand, naar han roligt og sagligt gjorde Rede for de mange, undertiden vanskelige Forhold eller besvarede de mange Spørgsmaal, som blev rettet til ham. Man fik Indtryk af, at hele hans Liv var saa nøje knyttet ikke blot til Søassurance men til hele den Stand, som havde hans Kærlighed fra Ungdommen af.

Den gamle Hædersmand blev i Fjor hædret med Ridderkorset, en Hædersbevisning, som ærlig var fortjent.

Skibsreder Ferd. Nielsen, Svendborg, fungerer indtil videre som Formand for Svendborg Søassurance.

Casablanca Havn. Fællesrepræsentationen for dansk Skibsfart meddeler: at Skibe, som ankommer til Casablanca Havn, skal betale en Havneafgift paa 10 Centimes pr. Brutto Register Ton pr. Dag, hvis de fortøjer i Zonen mellem Spidsen af den lange Mole og Spidsen af

Tværmmolen. Udenfor denne Zone er der intet at betale, og Skibe ligger lige saa godt i Læ her. Denne betydelige Afgift undgaas let, hvis Kaptajnen ved Ankomsten anmoder Lodsom at fortøje Skibet i den »ikke betalende Zone«, hvis det er muligt.

Sejladser paa Østersøen: The Baltic and White Sea Conference meddeler den 22. Januar: Gefle: Ingen Ishindringer. Sundsvall: De sidste Dampere ventes den 23. ds., hvorefter Sejladserne maa betragtes som afsluttet. Mäntyluoto: Havnen isfri, Sejladserne fortsættes uden Ishindring. Riga: 4 Graders Frost. Ingen Is. Reval: 6 Graders Frost. Ingen Is endnu.

Sø- og Handelsretsdøm. København, den 19. Januar. Købmand J. Olsen, Vestmannhavn, samt Aktieselskabet Sjøvatryggingarfejlag Islands, Reykjavik, havde ved Sø- og Handelsretten anlagt Sag mod Rederiet Siebert & Co. i Geestemünde til Betaling af c. 32,000 Kr., fordi den Rederiet tilhørende Fiskedamper »Wilhelm und Maria« havde sejlet Købmand Olsens Fiskekutter »Portland« ned bagfra.

Saa vel Bremerhaven Senat som Retten i Thorshavn havde haft Lejlighed til at udtale sig om Sagen, og begge havde lagt Skylden paa »Portland«, som ikke havde haft noget Lys agter. Sø- og Handelsretten kom til samme Resultat og frifandt Siebert & Co. I Omkostninger skal Sagsøgerne betale 1,000 Kr.

Svensk—finsk Søfartsoverenskomst. Stockholm, den 18. Januar. Sverigs Repræsentant ved Forhandlinger i Helsingfors angaaende en svensk-finsk Søfartsoverenskomst, Generaldirektør Fryxell, kom den 17. ds. tilbage til Stockholm. Overfor »Aftonbladet« har han udtalt, at Traktaten, naar der om nogle Uger har været afholdt endnu et Møde i Stockholm sikkert vil blive forelagt Regeringen til Godkendelse. Overenskomsten vil ikke i større Udstrækning komme til at afvige fra tilsvarende Traktater med andre Lande.

Kulproduktionen i Holland har i 1922 givet et større Udbytte end i 1921. I 1921 var det samlede Udbytte 3,9 Mill. Tons, medens Udbyttet i 1922 var over 4,5 Mill. Tons. Udbyttet i de tre sidste Maanedes af 1922 har været over 400,000 Tons i hver Maaned. Det samlede Udbytte i 1922 er ikke mindre end hele Forbruget i Holland i 1918, saaledes at Udbyttet af Limburg-Gruberne vil være tilstrækkeligt til at dække hele det indenlandske Behov. Dette beviser tilstrækkeligt Betydningen af Limburg for Holland.

Den engelske Kulproduktion. Glasgow, den 18. Januar. I de sidste faa Dage er Kuleksportørerne blevet oversvømmet med Ordre fra tyske Firmaer. Som Følge heraf er hele Produktionen for Januar Maaned solgt til omgaaende Indskibning. Prisen er for nogle Kvaliteters Vedkommende steget 2½ sh. pr. Ton.

Paa Det kongelige oktroierede Søassurance Kompagni A/S's Bestyrelsesmøde den 18. ds. fratraadte Direktør Daugaard Jensen, Skibsreder Hans Christensen, Konferensraad Ryberg og Direktør Siegmundt, hvorefter Bestyrelsen supplerede sig med Højesteretssagfører Stein, Grosserer E. Genkel, Direktør E. J. Baastrup, Direktør Steen Christensen samt Grosserer Hans Tegner med Højesteretssagfører Stein som Formand.

Efter Direktør Jochimsens Ønske vil derhos Direktionen snarest blive suppleret med en Assurandør udefra.

Navigationsvæsnet. I det forløbne Aar har der til Navigationseksaminerne været indstillet følgende

Antal Eksaminander: Til Kystskipperprøven 46, hvoraf 41 bestod. Til Sætteskipperprøven 135, hvoraf 129 bestod. Til Styrmandseksamen 144, hvoraf 121 bestod. Til Skibsførereksamen 118, hvoraf 107 bestod.

Det Forenede Bugerselskabs Bestyrelse meddeler, at dets Netto-Overskud af Aarets Drift i 1922 andrager c. 150,000 Kr., der paa Selskabets ordinære Generalforsamling i April af Bestyrelsen vil blive foreslaaet henlagt til Reservefonden.

Fra Skibsmægler C h r. J e n s e n, Aalborg, har vi modtaget følgende:

Paa Foranledning af et dansk Rederi indgav jeg til Aalborg Havneudvalg en Klage over, at en Dampner, der anløber Aalborg udelukkende for Dokning, skal betale Havnepenge (ganske vist kun halve Havnepenge), samt over at Lodspengene for en saadan Baad ogsaa beregnes til fuld Takst.

Jeg har nu modtaget en saalydende Skrivelse:

Aalborg Havneudvalg,
den 22. Januar 1923.

Som Svar paa Deres Skrivelse af 23. Dec. 1922 angaaende Havne- og Lodsudgifter m. m. for en Dampner, der anløber Aalborg udelukkende for at reparere, skal man hermed tillade sig at meddele Dem, at Havneudvalget har vedtaget at ansøge Ministeriet om Tilladelse til at ændre Havnetaksten, saaledes at Skibe, som anløber Aalborg Havn udelukkende for at benytte Dokken, helt fritages for Skibsafgifter. Samtidig har man anmodet Havnesammenslutningen om at arbejde paa en Nedsættelse af Lodstaksternerne. Man haaber, at De vil bringe ovenstaaende til Deres Klienters Kundskab.

P. U. V.

A. F. Olsen.

Sø- og Handelsretsdomme.

Dom afsagt den 1. September 1922. Firmaet J a n s e n & C o. som Repræsentant for Rederiet for S/S. »Snefjeld« af Bergen mod Udvalget for Kanal- og Havnevæsnet i Odense.

S/S. »Snefjeld« af Bergen, der var for Indgaaende til Odense, kolliderede d. 9. Novbr. 1921 Kl. c. 9 $\frac{1}{2}$ Fm. i Odense Kanal med Havnebugserbaaden »Fremad«, der var for udgaaende. »Snefjeld« gjorde gældende, at Skylden for Sammenstødet ligger hos »Fremad«, og Jansen & Co. har derfor paastaat Udvalget for Kanal- og Havnevæsnet i Odense dømt til at betael den forvoldte Skade med 5,115.61 norske Kr. og danske Kr. 671.85.

Udvalget gjorde gældende, at Skylden laa hos »Snefjeld«, og paastod sig frifunden.

»Snefjeld«, der havde Lods om Bord, fik, da den rundede Træskibsværftet, Øje paa »Fremad«, der havde en Skonnert paa Slæb paa Siden. »Snefjeld« gav et langt Stød i Fløjten for at varsko »Fremad« og bagefter et kort Stød for at tilkendegive, at den vilde passere »Fremad« paa Bagbords Side. »Snefjeld« sejlede med stoppet Maskine og havde kun ringe Fart. »Fremad« kastede los efter at den med Skonnerten var naaet op paa Siden af et svensk Skib, som den ogsaa skulde slæbe, og som den vilde tage med med det samme. »Fremad«s Bov pegede da til Bagbord, hvorfor »Snefjeld« mente, at »Fremad« vilde passere paa Styrbords Side, hvorfor den støttede paa Roret for at gaa mellem »Fremad« og de to Skibe ved Kajen. »Fremad« bakkede og kom derved til at ligge paa tvers i Kanalen, og »Snefjeld« tørnede med sin Styrbords Bov mod »Fremad«s Stævn, og begge Skibe tog nogen Skade.

De to Skibe lægger gensidigt Skylden paa hinanden, idet »Fremad« bl. a. hævdede, at »Snefjeld« urigtigt havde ændret Kurs, at det havde været i den forkerte Side af Kanalen og at den burde have ladet Ankret falde, da der

blev Fare for Sammenstød. Dette bestred »Snefjeld«, der gjorde gældende, at »Fremad« ikke burde have bakked, da der var god Plads for »Snefjeld« til at passere mellem »Fremad« og de to Sejlskibe ved Kajen, idet Kanalens Bredde er 165 danske Fod, mens de fire Skibes Bredde tilsammen var 102 engelske Fod.

Retten fandt, at det efter det foreliggende ikke er bevist, at »Snefjeld« har ændret Kurs, ligesom det ikke kunde antages, at »Snefjeld« har været i den forkerte Side af Kanalen. »Fremad« havde heller ikke haft Føje til at gaa ud fra, at »Snefjeld« vilde foretage en anden Manøvre end signaleret, og det fandtes i hvert Fald uforsvarligt, at »Fremad« bakkede i umiddelbar Nærhed af »Snefjeld«; saa den kom til at ligge paa tvers foran »Snefjeld« i den forkerte Side af Kanalen. Ligeledes kunde det heller ikke bebrejdes »Snefjeld«, at den ikke lod Ankret falde, idet dette kunde have været farligt baade for Kanalen og for »Snefjeld«, og mulig vilde Kollisionen ikke derved være undgaaet.

Retten dømte derefter Kanaludvalget til at betale det paastævnte Beløb, norske Kr. 5,115.61 og danske Kr. 671.85 med Renter og Sagens Omkostninger med 400 Kr.

Fragtmarkedet.

Fragtmarkedet kan desværre kun betegnes som slet, skriver »Fairplay«, for Tonnage synes overalt at være til Stede i stor Overflødighed, medens Efterspørgselen efter samme er aftagende, hvorfor Raterne i de fleste Retninger er faldet saameget, at det udelukker Muligheden for at opnaa et bedre Resultat ved Sejladen end Dækning af Udgifterne; ja i mange Tilfælde vil Skibene næppe kunne undgaa alvorlige Tab. Særlig i et Marked har Rederne bortfragtet en stor Tonnage, nemlig udefter med Kul fra Wales etc. til Rater, som ikke vil give en Øres bedre Resultat, end om Skibene var gaaet ud i Ballast. Det kan vanskeligt forstaas, hvorfor Rederne vil gøre Befragterne den Tjeneste at befordre deres Kul med store Tab; muligvis er det sket i det Haab, at man ved en noget senere Lastning kunde vinde mere paa den hjemadgaaende Fragt. Der løbes en stor Risiko ved at gaa ud med et stort Tab og uden at have sluttet hjemefter, da man saa let kan komme til kort begge Veje. Siden sidste Beretning er en stor Tonnage blevet befragtet fra Wales etc. til U. S. til Rater, der har varieret fra 8/3 til 9/6 og Tonnage kan fremdeles erholdes til 9/, muligvis lavere. Som forudsagt er de hjemadgaaende Kornrater fra U. S. lavere paa Basis af 12 Cents til Antwerpen—Hamburg Range, og 18 Cents til Vest-Italien (imod 19 Cents sidste Uge). Hvis man foretager en nøjagtig Beregning f. Eks. paa Basis af en 30,000 Quarters Baad, vil det vise sig, at med 9/ ud og 12 Cents hjem, og en fulltud assurreret Baad, vil Rundreisen give et Tab af flere Hundrede Pund, selv om alt gaar godt. Hvis daarligt Vejr forlænger Rejsen en halv Snes Dage, vil Tabet blive endnu større, og hvor let kan andre Tilfældigheder ikke støde til, som f. Eks. Forsinkelse ved Losningen, mindre Havarier, som Asurandørerne ikke erstatter eller lignende.

Rederne kan ikke i Længden sejle med store Tab. Der kan tænkes de Tilfælde, hvor det vil være fordelagtigt at sælge Skibet og anbringe Kapitalen paa anden Maade. Herimod indvendes det, at saa vil Rederen være ude af Spillet, hvis der indtræder en »boom« i Skibsfartserhvervet. At dette skulde ske, er der dog intet Steds i Verden den mindste Udsigt til, tværtimod overstiger Rigeligheden af Tonnage Efterspørgselen i en betydelig Grad, og denne Rigelighed forøges stadig ved en udstrakt Nybygning. Hvorledes vil Fragtmarkedet komme til at se ud henimod Midten af Aaret, med en Million Tons mere til Tjeneste? I Stedet for at bygge denne Million Tons, vilde det være bedre, om man ophuggede halvanden Million Tons af den

gamle Tonnage: det vilde være et Skridt i den rigtige Retning.

Siden sidste Beretning har der fundet en betydelig Befragtning Sted paa det østlige Marked til faste Rater; der er dog desværre Tegn til, at Forholdene paa de andre hjemadgaende Markeder ogsaa vil gøre sig gældende her. Indien har mindre Efterspørgsel efter Tonnage i Øjeblikket, og Fragten paa Dødvægtbasis fra Bombay er faldet fra 27/ til 25/6; sidstnævnte Rate er akcepteret for Februar. Vest-Australien befragter ned til 43/ til Middelhavet/U. K./Kont. for Februar Lastning og viser i Øjeblikket lidt mere Liv. Der er ogsaa lidt Efterspørgsel fra Philippinerne til U. S. A. for Lastning i næste Maaned, og Java betaler 35/ til Middelhavet/U. K./Kont. for Januar—Februar. Mauritius Sukker er noteret til den lavere Basis af 29/ til U. K. for Januar—Februar Lastning. Fra Saigon er budt 36/3 til Kont., 4 Lossehavne for Marts Lastning og for Cuba c. 35/ ogsaa for Marts.

Middelhavsmarkedet viser ingen Forandringer, hverken ud- eller hjemefter og Raterne er yderst utilfredsstillende. Huelva har befragtet stor Tonnage til de nordlige Stater paa Basis af 11/6, Tinto Terms, og begærer mere Tonnage til den Pris, hvad dog maaske ikke opnaas. Aleksandria har befragtet en eller to smaa Baade paa Basis af 12/6 pr. Ton til U. K. og byder c. 11/ pr. 60 Kbf. til London eller Hull for større Baade. Fra Sulina noteres Baade af en passende Størrelse c. 15/ til U. K./Kont.

De argentinske Afskiberes Utilbøjelighed til at sende deres Korn til Evropa under de nuværende Forhold paa Kontinentet har mere eller mindre lukket dette Marked, dog har der været gjort Forretninger til 25/ fra »up river« og til 22/6 fra Bahia Blanca. Udsigterne er i Øjeblikket afgjort af en nedslaaende Natur og Fremtiden afhænger for en stor Del af mere ordnede Forhold af Kontinentets Affærer, som vil tillade, at der afsluttes Forretninger af en stabil Natur.

Sammenbrudet af det hjemadgaende Marked fra Staterne skyldes for en stor Del de samme Grunde, men uheldigvis er dette Marked yderligere blevet handicappet ved at et stort Antal Dampere er ankommet saa sent, paa Grund af lange Rejser, at de har tabt Retten til Cancellering. Der er kun ringe Efterspørgsel efter Tømmer fra Golfen til La Plata i Øjeblikket; 163/9 pr. Std. har været akcepteret for Marts—April Lastning, og der er praktisk talt ingen Efterspørgsel efter Tonnage til en tidligere Tid. »Case Oil« tilbydes fra New York eller Filadelfia til Australien/New Zealand, og fra Golfen til Kina/Philippinerne, men der bydes lavere Rater. En å to Afslutninger har fundet Sted fra Cuba paa Basis af 20/ til Liverpool, London eller Greenock, og San Domingo har betalt 24/6 til U. K. for en Januar Damper. Cuba byder ikke mere end 19/ til 19/6 til Liverpool, London eller Greenock for Februar—Marts Lastning, i Forhold til Størrelsen.

Fragtmarkedet for Sejlere:

Der er ingen Forandring fra sidste Beretning i Raterne, men der tilbydes nu en Del Trælaster pr. f. o. w., og senere fra Sydbotten til engelske Kanalhavne, men til Rater omkring 60/ å 65/ pr. Std. Disse Rater frister imidlertid ikke til at slutte, da der er lang Tid inden Skibene faar Anvendelse derfor, og disse Rater giver ikke Overskud, men Raterne vil nok stige naar Befragterne mærker, at Rederne ikke vil tage saa lave Rater. — Raterne bør være som sidste Aar, mellem 70/ og 75/ pr. Std. Kulmarkedet ligger stadig mat, dog har der i de sidste Dage været lidt mere Efterspørgsel efter Tonnage, men til lavere Rater som Kr. 10 pr. Ton, hvilket kun giver Underskud, især hvis der bliver Tørn for Lastningen. — Til Frankrig sluttes 11/ pr. Ton, til Pladser som St. Brieux, Paimpol og Portrieux, som er vel saa godt som til danske Pladser.

Der noteres f. Eks. Kul fra Grimsby, Inmningham eller Boston til Nexø til Kr. 11, Kul fra Dysart til Svend-

borg Kr. 10, Rudkøbing Kr. 12, Koks fra Dunston til Odense, Middelfart eller Kolding 12—13 Kr., Koks London—Assens, Rudkøbing eller Karrebæksminde Kr. 12.

Fra Liverpool noteres Salt til Kjøbenhavn, men til saa lave Rater som 11/ å 11/6 pr. Ton. — I Dysart er Tørnen for Øjeblikket bedre, den er ikke saa lang nu.

Fra Canada til England noteres nu Trælaster, men til 90/ å 100/ pr. Std. efter Størrelse, hvilket ikke er nogen lukrativ Forretning.

Iøvrigt ligger Fragtmarkedet uforandret fra sidste Beretning.

BOLINDERS

Raolie-Motorer

Skibs-Motorer

Stationærer-Motorer

Ingen Vandindsprøjtning.

Ingen Kompressor.

Øjeblikkelig Igangsætning ved elektrisk Starteanordning.

Meget ringe Brændstofforbrug.

Ældre Bolindertyper moderniseres.

Forlang Tilbud.

HARRY LEVIN

Enerepræsentant for Danmark.

Ingeniørafdelingen

Frederiksgade 1 • København

Telefon { Central 59
— 5995

Telegram-Adresse
FAIRLEVIN

Kjøbenhavns Skibssalgs-Bureau.

ved CHARLES HVILSOM,

21, Havnegade 21.

Køb og Salg af Sejl- og Dampskibe.

Forlang Katalog.

Send Opgave.

Skibsefterretninger.

Dampskibe.

Det Østasiatiske Kompagni. Afrika afg. Suez 21./1. udg. — Annam afg. San Francisco 15./1. hjg. — Asia ank. Kjøbenhavn 9./1. — Australien ank. Shanghai 20./1. udg. — Chile ank. Göteborg 21./1. udg. — Dana ank. Hamburg 21./1. udg. — Falstria ank. Bangkok 6./1. udg. — Fionia pass. Perim 22./1. udg. — Java afg. Soerabaya 20./1. udg. — Jutlandia ank. Hamburg 22./1. hjg. — Sejler København afg. Nørre Sundby 10./12. udg. — Malaya pass. Ushant 21./1. hjg. — Mexico ank. Kjøbenhavn 1./1. — Panama pass. Galle 23./1. hjg. — Peru ank. San Pedro 20./1. udg. — Selandia ank. Middleborough 22./1. udg. — Siam ank. Drammen 20./1. udg. — Tongking afg. Fremantle 20./1. udg. — Estonia pass. Kjøbenhavn 20./1. vestg. — Latvia afg. New York 17./1. østg. — Lituania ank. Kjøbenhavn 22./12. — Polonia ank. Kjøbenhavn 2./12.

Dannebrog. Aalborg ank. Liverpool 19./1. — Agersborg ank. West Hartlepool 19./1. — Amalienborg afg. Barry. 11./1. — Bratlingsborg pass. Lizard 19./1. — Borglum ank. Mobile 17./1. — Christiansborg afg. Las Palmas 14./1. — Dansborg afg. Hamburg 20./1. — Ellensborg afg. Rendsburg 18./1. — Elsborg ank. Stettin 20./1. — Flynderborg afg. Barry 13./1. — Frederiksborg ank. Porto Wesme 27./12. — Hammershus ank. Buenos Ayres 19./1. — Jelling ank. Aalborg 17./1. — Jomsborg pass. Skagen 21./1. — Jungs-hoved afg. Maranhao 20./1. — Jægersborg afg. Hull 20./1. — Kronborg pass. Azores 6./1. — Lilleborg ank. Granton 20./1.

— Rosenborg pass. Skagen 22./1. — Silkeborg pass. Gibraltar 16./1. — Skanderborg ank. Koge 18./1. — Skodsborg afg. Bathurst 15./1. — Spigerborg pass. Dunthead 18./1. — Stegelborg pass. Sagres 18./1. — Sønderborg pass. Lizard 21./1. — Taarnborg ank. Hull 10./1. — Tuborg ank. Korsør 14./1. — Uranienborg ank. Santos 18./1. — Viborg afg. Colon 15./1. — Ørkild afg. St. Vincent 12./1. — Ørneborg afg. Libau 21./1. — Fredensborg ank. Rotterdam 20./1.

Dansk-fransk Dampskibsselskab. Lifland, Petersen, pass. Skagen 22./1. for Newcastle. — Normandiet, Petersen, afg. Newport Mon 16./1. til Bordeaux. — Slesvig, Weichardt, ank. Bordeaux 21./1. — Kurland, Berndsen, ank. Port Talbot 22./1. — Bretagne, Lund, ank. Lissabon 21./1. — Estland, Kruse, afg. Livorno 21./1. til Valencia. — Skaane, Sorensen, ank. Newcastle 21./1. — Bornholm, Hansen, afg. New York 20./1. til Liverpool Nova Scotia.

Dana. Danebrog afg. Kjøbenhavn 23./1. — Danholm afg. Vera Cruz 11./1. — Danefelt afg. Cardiff 15./1. — Danelag ank. Riga 21./1. — Danemark ank. Kjøbenhavn 20./1. — Danery ank. Rouen 19./1.

Dania. Mary, Duhn, afg. Leith 20./1. til Kjøbenhavn. — Elie, Clausen, ank. Kjøbenhavn 21./1. — Esther Maria, Bang, ank. Birkenhead 20./1. — Irene Maria, Clausen, ank. Riga 12./1.

I. Lauritzen. Britta afg. Gandia 22./1. til London. — Dorrit pass. Ushant 21./1. for Sevilla. — Ebba pass. Gibraltar 19./1. for London. — Gerda ank. Hango 22./1. — Gunver pass. Brunsbüttelkoog 22./1. for London. — Harriet ank. Stettin 9./1. — Helen afg. Port Talbot 18./1. til Algier. — Helga ank. Helsingborg 24./1. — Inger pass. Ardrossan 22./1. for Waag. — Jenny ank. Southampton 21./1. — Johanne ank. London 23./1. — Karla afg. Rouen 23./1. til Newport. — Karmen pass. Cabo Carboeiro 22./1. for Salogrona. — Marie ank. Aarhus 21./1. — Nancy ligger i Kjøge. — Nautic afg. Cartagena 22./1. til London. — Neptun ank. Philippeville 23./1. — Nermia pass. Lundyisland 21./1. for Piræus. — Niobe afg. Kjøbenhavn 23./1. for Kjøge. — Nordsoen afg. Bremen 21./1. til Grimsby. — Randi ank. Kjøbenhavn 23./1. — Stella afg. Newport River 23./1. til Algier. — Yrsa ank. Helsingfors 20./1.

Orient. Arabien afg. Norfolk Va. 19./1. hjg. — Bolivia ank. Danzig 8./12. — Delagoa pass. Aden 22./1. hjg. — Indien ank. Antwerpen 22./1. udg. — Kina ank. Kjøbenhavn 23./1. — Natal ank. Delagoa Bay 18./1. udg. — Parana ank. Danzig 29./8. 22. — Rhodesia afg. Las Palmas 12./1. udg. — Tranquebar afg. Montevideo 18./1. hjg. — Transvaal afg. Callao 17./1. udg.

Heimdal. Elna, Rathje, ank. Helsingør 18./1. — Simone, Larsen, ank. Kolding 20./1. — Vera, Olesen, ank. Ghent 20./1. — Aline, Christensen, afg. Gandia 15./1. til London. — Romo, Jørgensen, ank. Kjøbenhavn 23./1.

Terben Nielsen. Albistan, Krogh, afg. Panama 8./1. til Buena Ventura. — Berlin, Winding, ank. Panama 17./1. — Knud, Bejer, ank. Luisburg 19./1. — Olaf L. Kongsted p. R. t. New York. — Wien, Jørgensen, afg. Filadelfia 19./1. til Cuba.

Ærs. Enigheden, Jensen, ank. Kjøbenhavn 19./1. — Erindring, Nielsen, ank. Aarhus 19./1.

Sejlskibe.

Paris. Dagny, Petersen, ligger i Vejle. — Dronning Louise, Hansen, ligger i Cuxhafen. — Elisabeth Eff Nielsen, ligger i Portimao. — Johanne, Larsen, ligger i Loctudy. — P. Rasmussen, Larsen, ligger i Esbjerg. — Kaj Hvilsom, Wulff, pass. Brunsbüttel den 20./1. for Svendborg. — Vesta, Godfredsen, ank. Poole 20./1. — Vega, Kobke, ligger i Norre Sundby.

Svendborg. Centaurus, Rasmussen, afg. New Foundland 15./1. til Malaga. — Falken, Rasmussen, ank. Thuro 16./1. — Leif, Jørgensen, ank. Plymouth 16./1. — Svendborgsund, Christensen, ank. Danzig 17./1. — Albert Mou, Andersen, afg. Fowey 17./1. til Odense. — Neptun, Sorensen, ank. Dysart 17./1. — Jen Nielsen, Nielsen, afg. Dysart 17./1. til Nyborg. — Concordia, Henriksen, ank. Egersund 18./1. — Emanuel, Petersen, ank. Grangemouth 18./1. — Else, Jensen, ank. Thuro 19./1. — Zampa, Rasmussen, ank. Lissabon 18./1. — Ella Eff, Hvenegaard, afg. Hartlepool 19./1. til Ætheloft. — H. A. Hansen, Hansen, ank. Kjøbenhavn 22./1. — Røssing, Hvenegaard, ank. Rocheford 21./1. — Gefion, Lund, ank. Benot 21./1. — Norden, Olsen, ank. Burntisland 20./1. — Ørnen, Rasmussen, ank. Lissabon 21./1. — Flora, Nielsen, ank. Civita Vecchia 20./1. — Erhardt, Jensen, afg. Dysart 20./1. til Svendborg. — Minerva, Sorensen, ank. Nantes 22./1. — Jens Nielsen, Nielsen, ank. Nyborg 23./1. — C. V. Petersen, Petersen, ank. Setubal 21./1.

Æro. Ingrid, Christensen, afg. Setubal 15./1. — Harris, Haagensen, ank. Sandefjord 15./1. — Heimdal, Kromann, ank. Bridgewater 17./1. — Emanuel, Kromann, afg. St. Malo 17./1. til Santa Cruz (Cuba). — Triton, Petersen, ank. Tønsberg 17./1. — Hertha, Christoffersen, ank. Fowey 18./1. — Meta, Andersen, afg. Weymouth 20./1. til Lissabon. — Primo, Rasmussen, ank. Pointe Pite 19./1.



C.L.O.C.
LIQUEUR.

Indhold: Meddelelser fra Fællesrepræsentationen for dansk Skibsfart. — Kjøbenhavn, den 25. Januar 1923. — Sø- og Handelsretsdom. — Fragtmarkedet. — Skibsefterretninger. — Efterretninger for Søfarende. — Kurser paa Kjøbenhavns Børs.

Skibs-

Provianteringshandlere.

Kjøbenhavn og Provinserne.

Kjøbenhavn. Georg Sørensen, Nyhavn 13, Tlf. 6404.

Oscar Rolff, St. Annæ Plads 22. Tlf. Centr. 4140.

Bjørch-Jensen & Co., Holbergsgade 24. Tlf. 7262.

Th. Møller, Nyhavn 45 & 47, Tlf. 387.

Charles Hvilsom, Havnegade 21, Tlf. 4705 og 4810.

Jens With, Nyhavn 19, Tlf. 5349. Telegram-Adresse: Skibswith.

Kolding. Henry Fisker & Co. (R. Rasmussens Eftf.). Telefon 206.

Aalborg. Bertelsen & Larsen. Telegr.-Adresse: »Aciba«. Telefoner 249 og 1607.

P. Hansen & Co. ved P. Hansen & E. Schmidt Pedersen.

Skagen. P. Saxberg, Telefon 85.

Frederikshavn. P. Saxbergs Eftf., Telef. 244 og 482. Telegram-Adresse: Saxberg.

P. Schou & Co., Telefon 12. Statstelefon 17.

Randers. A. L. Nielsen. Tlf. 266 og 224.

— Telefon 5349. —

Tlgr.-Adr.: Skibswith.

Jens With
Skibsprovianteringsforretning
NYHAVN 19

Telefon 200.

ASSENS

Telegr.-Adr.:

Statstlf. 10.

MOURITZ G. KRAG

»Krag.«

Edsvoren Skibsmægler
Klarering — Befragtning — Assurance — Havari.
Agentur — Kommission — Spedition — Køb og Salg af Skibe.

AALBORG

Telefon 56 & 1409.

Telegr.-Adr.:

Statstelefon 40.

CHR. JENSEN

»Søborg.«

Edsvoren Skibsmægler
Søborg & Benthin's Eftf.

JOHS. UTZON, Aalborg,
edsvoren Skibsmægler.

Telefon 2075 & 2200. Statstelefon 2. Telegr.-Adr.: UTZON.

P. Schou & Co. Frederikshavn

Skibsprovianteringsforretning

Telefon Nr. 12. Telegramadresse »Schou« Statstelefon Nr. 17

Husk

Petersen - Faxe's
1. Kl. Herreskræderi,
Kjøbenhavn.

Stort Lager af færdigsyede Klædninger.

Bjørch-Jensen & Co.

Skibsproviantering
Holbergsgade 24

4. Sted fra Nyhavnsbroen.
Hortig Ekspedition. — Billige Priser.
Telegr.-Adr. »Bjørch-Jensen«.
Telefon 7262.

P. HANSEN & Co.

ved
P. HANSEN & E. SCHMIDT PEDERSEN
Bunkulforretning.
Skibsprovianter.
AALBORG.

HANS NIELSEN
Skibshandler,
AARHUS
Telefon 1897.

Oscar Rolff,

St. Annæ Plads 22.
Kun absolut første Klasses
Skibsproviant.
Telefon: CENTRAL 4140.

M. KJÆR, AALBORG. Vesteragade (ved Pontonbroen)
Alle Maskin- og Skibsreparationer udføres hurtigt
Telegr. adr. MASKINKJÆR Telefon 2 3 7 1

T. I. P. Lichtenbergs Bagerier
Rug- og Skibsbrødsfabrik
Telefon 4320. Telegr.-Adr.: 12320. Adelgade 79, Kbhvn. & Islands Plads, C. •Skibsbrød. 8912.

CRABBIE WHISKY
LEVERES KUN ORIGINAL AFTAPNING
General-Agent
ALBERT B. COHN KJØBENHAVN K.

A. Mou's Kødudsalg. = St. Annæ Plads 14. = Telefon 3816.

Kurser paa Københavns Børs.
København, den 25. Januar 1923.

Aktier.	Gjort til		Køber		Sælger		Gjort til	Køber		Sælger	
Nationalbank			133½	135	4½	0/10	Jydske Land. Kreditf. 6. S.			94	94½
Privatbank	107	108½	103	109	4	-	do. do. do. 6. -			88	90
Landmandsbank					4	-	do. do. do. 5. -			89½	91½
Handelshank	130		129¼	131	3½	-	do. do. do. 6. -			84½	86½
Københavns Diskonto- og Revisionsbank			73¼	75	3½	-	Østift. Husm. Krdf.			89½	91½
Private Laanebank					4½	-	do. do. do. 2. A.	97¼	97¾	97½	98
Haandværkerbank			60½	61½	4	-	do. do. do. 3. Hoved-Afd.	92¾		92½	93
Frederiksberg Bank					3½	-	Jydske Husm. Krdf.			89¾	91¾
Danske Sukkerfabrikker	189	189¾	189¼	189¾	4½	-	do. do. do. 3. A.			92	92½
Burmeister & Wains Fabrik	141	141¼	141	141½	4½	-	do. do. do. 2. -			97½	97¾
Forenede Bryggerier	180		180	181	4	-	do. do. do. 3. Hoved-Afd.			91	93
Forenede Dampskibs-Selskab	68¾	68	67¾	69	4½	-	Ny jydske Købst. 7. S.	93¼	93½	93¼	93½
Dampskibs-Selskabet Norden					4	-	do. do. do. 7. -			87½	89½
do. Dannebrog	104½	104	104	104½	4	-	do. do. do. 6. -			93¾	94
do. Orient	210	208			3½	-	do. do. do. 5. -			84	86
do. Myren	107		105	107	3½	-	Vest sønderj. Konv. 5 S.			86½	88
do. Torm					4	-	Vest sønderj. 7. S.			86½	88
do. Vendila	118		118	119½	4	-	do. do. do. 6. -	90½		90	91
do. Progress	38	38¼	38¾	39¼	4½	-	do. do. do. 7. -	92¼	92	92	92½
Dansk-Fransk Dampskibsselskab			92½	94½	4	-	Jydske Grundej. p. Land. 3. A.			85	85½
Østasiatisk Compagni	129	129½	129	129½	4½	-	do. do. do. 2. -	91	91½	91	91½
					4½	-	Sønderj. Kreditf. 1. S.			94¼	96¼
					5	-	Kbhvn.s Hypotekf. 2. S.			87½	88½
					5	-	do. do. do. 2. -	94¾	95	94¾	95
					5	-	Grundejernes Hypotekf. 2. S.	93¼		93½	93¾
					5	-	Jydske Hypotekf. 3. A.			93¾	95¾
					5	-	Østift. do. 3. -			94¾	96¼

Vekselkurser den 25. januar 1923.			
	à vista	10 D. D.	3 Md. D.
	Sælger	Køber	Køber
Stockholm 100 Kr.	136,75		
Christiania 100 -	95,00		
Hamburg pr. 100 Mk.	2,77½		
London - 1 £	23,70		
Paris - 100 Francs	33,10		
Antwerpen - 100 -	29,80		
Zürich - 100 -	95,25		
Amsterdam - 100 Gylden	201,65		
Rom - 100 Lire	24,50		
Helsingfors - 100 f. Mk.	12,80		
Madrid - 100 Pesetas	80,00		
New York - 100 Doll.	5,10		
Prag	13,95		

Diskonto i Nationalbanken: 5 %, priv. Diskontenter: 5½, -6 %.

H. C. Møller, Bankforretning, 16, Ved Stranden.

DANSK SØFARTSTIDENDE

ABONNEMENTSPRISEN

er 3 Kr. pr. Kvartal, i Udlandet 18 Kr. pr. Aar. Enkelte Numre 35 Øre.
Abonnement modtages St. Annæ Plads 26, 10-3, hvortil ogsaa Bidrag
til Bladet m. v. adresseres, samt paa alle Postkontorer.

Bladet omdøles ved Postvæsenets Foranstaltning.

Enkelte Numre af »Dansk Søfartstidende« sælges paa Bladets Kontor og i Kioskerne.

AVERTISEMENTSPRIS.

Første Side pr. mm à 45 mm Bredde 30 Øre
Siden overfor og ved Tekst samt Bagsiden do. 20 —
De øvrige Sider do. 15 —
Moderation for 13 Gange 26 Gange 52 Gange
5 pCt. 10 pCt. 20 pCt.

For Udlandet er Priserne 25 pCt. højere.

DANSK SØFARTSTIDENDE.

ORGAN FOR DANMARKS SKIBSFART.

Nr. 5.

Kjøbenhavn, Torsdag den 1. Februar 1923.

30. Aarg.



M. B. COHN
Toldbodvej 22.
KØBENHAVN K. Telefon 1403.
Telegr.-Adr.: AMIANTE
Grundlagt 1848.

Eneforhandling og Lager af
BOWRING'S og OCEAN OIL CO.'S
DIESELMOTOR-, MARINE- og CYLINDER-OLIER
RIMER BROS. R. B. TURBINOLIE
ANVENDES SPECIELT I PARSON'S TURBINER.



TUXHAM
RAAOLIE-
MOTORER
7—300 HK.
og
MOTORSPIL
Anvendes i
1000-vis
over hele Jorden.
TUXHAM A/S
KØBENHAVN - VALBY

NORTH EASTERN MARINE
ENGINEERING Co., Ltd.
WALLSEND-ON-TYNE OG SUNDERLAND
Maskinbyggeri, Kedelsmedie, Jernstøberi,
Metalstøberi og Kobbersmedie.
Krumtapaksler og Skrueaksler leveres fuldt færdige.
Smedearbejde af enhver Art udføres.
Specielt anbefales vore Værksteder for Reparationer og
Forandringer af Skibsmaskiner samt alm. Maskinarbejde.
Telegramadresser: „NEWS, WALLSEND“ og „NEWS SUNDERLAND“.



„Solicum“ Patent Mønne Maling
bedste og billigste Rustbeskyttende Farve færdig til Brug

Roar Rosing,
Vestervoldgade 92, København B.
Telefon Byen 3838. — Telegram-Adresse: „AMHEGN“.



DE PRIVATE ASSURANDEURER
LIMITERET.
STIFTET 1786
SØ OG TRANSPORTFORSIKRING
SLOTSHOLMSGADE 5
KØBENHAVN K.
TELEFON CENTRAL 6 & 4104 TELEGRAM ADRESSE „PRIVATE“
AGENTURER I DE FLESTE PROVINSBYER.

Skibsfører

i trediveerne ledig, søger Fører- eller maritim Stilling, har gode Papirer. Billet mrk. 804.

D. D. P. A.'s

Motorpetroleum
er

den bedste i Verden.

Soder aldrig Motoren til.
Absolut eksplosionssikker.
Betydelig mere Kraftudvikling end anden Petroleum og Motorolier.
Kan anvendes til alle Slags Motorer.
Bør og skal derfor udelukkende anvendes af enhver Motorejers.
NB. For at være sikker paa at faa den **ægte Motorpetroleum**, bør Forbrugerne endelig paase, at Emballagen — saavel Tønder som Tank — er forsynet med det **lovbeskyttede Varemærke!**



Det danske Petroleums Aktieselskab.

A/s **FRICHS**
AARHUS
Dampkedler,
Dampmaskiner,
Dampmaskiner og
Dampmaskiner og
Dieselmotorer
for Skibe og Landanlæg.

Howaldtswerke, Kiel. Nybygninger og Reparationer

Generalrepræsentant for Danmark, Norge og Sverrig:
Carl Holtermann, Amaliegade 34, København K.
Telef. Central 10140 — Statetelefon 393 — Telegr.-Adr.: Carlholtermann.

Telefon 513	Aktieselskabet	Telegr.-Adr. »Bunker- depot.»
-----------------------	-----------------------	-------------------------------------

HELSINGØRS BUNKERKUL DEPOT.

Prima Newcastle Dampkul leveres Dag og Nat til Dagens billigste Priser.

C. K. HANSEN

DAMPSKIBSREDERI
DAMPSKIBS-, HAVARI- OG ASSURANCE-AGENTUR
BEFRAGTNING
KØBENHAVN
AMALIEGADE 29 B.

Telefoner:
Central No. 72 (6 Ledninger)
Central 50589 (6 Em. — 9 Fm.)
Statstelefon No. 13.

Telegr.-Adr.: HANSEN.

P. Brown jun. & Co.
Dampskibsrederi * Dampskibsagentur.
Amaliegade 43. — Telegr.-Adr.: »Brown«. — Tlf. C. 276.

Aage Christensen.
38, Nyhavn 38. Teknisk Forretning. Tlf. Byen 5712 x
Salgskontor og Lager for
Aabenraa Motorfabrik.
Køb og Salg af Skibe.

HANSHELL & CO.
BARBADOS. B. W. I.
(Etableret 1884)
Damp- og Sejlskibsagenter, Befragtning,
Havari- og Assuranceagenter,
Skibsproviantering.
Post og Telegrammer, under vor Adresse, leveres ombord i
Skibene straks ved Ankomsten.
Telegr.-Adr : HANSHELL - BARBADOS

KAY DYHR
Kvæsthusgade 1, København K.
Telf. Centr. 8901 - 6886 - 6885. Tlgr.-Adr.; Kaydyhr - København.
Kunstig Træk- og
Oliefyrings-Anlæg
fra
JAMES HOWDEN & CO.
GLASGOW

Det forenede Dampskibs-Selskab

Aktieselskab.
KJØBENHAVN K.
Telefon Nr. 6300, hvorigennem Omstilling til samtlige Kontorer og
Afdelinger i Kvæsthusgade Nr. 7 og 9.



H. A. SCHEPELER
Tagensvej 41 KØBENHAVN L. Telefon 9552
Motorsirener - Haandsirener

„Senta“ „Pacific“
Amaliegade 29 A. Telefon 4212.
Telegram-Adr.: „Steampacific“.
L. R. Schmith,
Korresponderende Reder.

Danish Shipping Company Ltd. A/S
Set. Annæ Plads 28.
Kjøbenhavn K.
Skibs- og Havariagenter.
Befragtning, Klarering & Dampskibsekspedition.
Køb og Salg af Skibe og Kontrahering
af Nybygninger.
Telegr.-Adr.: PACAO. Telefoner: **1535-5836.**
Statstelefon: **527.**

A/S FORSIKRINGSSELSKABET „CODAN“

Generalagenter **P. SØHT & CO.**
AFDELING FOR SØ- OG TRANSPORTFORSIKRING
Telefon 14,995 NIELS JUELSGADE 9, 2 S. Telegr.-Adr.: »Gnirdos«

FORSIKRINGS-AKTIESELSKABET „SKANDINAVIA“

tegner Sø-, Transport- og Krigsforsikring.
Kongens Nytorv 6. — København K. — Telefon 9316.
Aktiekapital: 20 MILLIONER KRONER
Hovedrepræsentant for Skandinavien: Aktieselskabet GRØN & WITZKE, Kongens Nytorv.

Aktieselskabet

Helsingørs Jernskibs- og Maskinbyggeri

paatager sig Nybygning og Reparation af Damp- og Dieselmotorskibe, Maskiner, Kedler og lign. Arbejder for Skibe indtil 7000 Tons d. w. Fabrikanten af Wilhelm Schmidts Overhedere til Marine-Brug.

2 Tørdokker, 338 resp. 375 $\frac{1}{2}$ engl. Fods Længde paa Kølblokkene. — **Patent-Ophalingsbedding** for Skibe indtil 800 Tons Egenvægt.

Beskæftiger 1200 Mand. — **Stort Lager af Materiale.**
Telefon 40 og 91. Tlgr.-Adr.: »Skibsværft«.

N. F. STEGMANN
Tlgr.-Adr.: »Stegmanns Nørresundby Telefon 918 — 718

A/S SMITH, MYGIND & HYTTEMEIER
København N. Nørrebrogade 68. Telf. C. 803

Skibsmaskininstallation

med overhedet Damp leveres komplet.
Dampspil - Ankerspil.

Kunsthjørværker Fritz Busch
ved **Holger Pedersen**
anbefaler sig med
Signaleringsfjrværkeri af enhver Art.
Leverandør til de herværende Dampskibsselskaber og Statsbanedriftens Søfartsafdeling.
Laboratorium:
Kongens Enghave. V.
Tlf. Centr. 6031. Tlgr.-Adr.: »RAKET«, Kjøbenhavn. Privattlf. Nora 2393

R. Møllers Skibsværft

Telefon 246. FAABORG Telefon 246.

Nybygning og Reparation af Træskibe.

Patent-Ophalingsbedding for 450 Tons Egenvægt.

Den danske Landmandsbank
Hypothek- og Vækselbank
Aktieselskab — København.
PROVINSAFDELINGER & KONTORER:
Aabenraa - Aalborg - Bagsværd - Bandholm - Brønde - Durrup - Esbjerg - Eskildstrup - Faaborg - Farum - Fejø - Fredericia - Grenaa - Haderslev - Helsingør - Holbæk - Horslunde - Hurup - Hvidbjerg - Hørsholm - Kallundborg - Kolding - Kolind - Korsør - Langeskov - Maribo - Marstal - Næskov - Nordby - Nyborg - Nykøbing F. - Nykøbing S. - Nysted - Nørrebro - Roslev - Rødby - Saksø - Skagen - Skive - Slangerup - Stokkemarke - Stubbekøbing - Svendborg - Sønderborg - Sønderho - Thisted - Tølløse - Tønder - Vejle - Vestervig - Ærøskøbing - Ørbæk.
Udfører enhver Art af Bankforretninger.

Fjerde Søforsikringselskab lim.
i København
tegner Sø- og Transportforsikringer af enhver Art til billige, faste Præmier Agenturer i de fleste Provinshyer.
Post-Adresse: Holmens Kanal 24. Telegram-Adresse: „Fourthcomp.“ Telefoner: Central 266 og 10766



Einar Weilbach & Co.
Niels Juelsgade 6 - Kjøbenhavn.
Telef.: Central 13064.
Specialister i naut. Instrumenter.
Stort Lager Billige Priser.
Kompaskorrigerig. Reparationer udføres.

Auktion over ny moderne lastedamper.

Lørdag den 10 februar førstk. kl. i middag, afholdes efter forlangende af herrer Jacobsen & Søn A/S, Moss, paa vegne af A/S Moss Værft, frivillig auktion over Værftets **nybygning no 38** ca. 2130 registertonsbrutto, ca. 1280 tons netto, og projekteret at laste ca. 3500 tons. Baatens dimensioner er 287,6 fot x 43,6 x 21 lot. Den er bygget til højeste klasse i Norsk Veritas og forøvrigt udstyret med alle moderne forbedringer.

Traadløs telegraf, elektrisk lys overalt. Fart 10 mil lastet med 17 tons kulforbrug. Leveres verkstedsfri auktionsdagen.

Auktionen afholdes ombord i baaten ved Værftet paa Moss.

Enhver oplysning forøvrigt erholdes ved henv. til herrer Jacobsen & Søn A/S, Moss, eller A S Moss Værft direkte.

Moss byfoged kontor den 18. Januar 1923.

Hans Grundt. (Rek.)

Adolph Andersens Eftf.,

EDSVOREN SKIBSMÆGLER.
Befragtnings- & Havariagenter.
Telegr.-Adresse: „Broker“ Statstelefon Nr. 9
RANDERS. Telefon Nr. 70

HANSA · Tysk nautisk Tidsskrift.

Organ for samtlige Interesser indenfor den tyske Handelssejlfart og Havfiskeri
Et virksomt Annonceorgan for Firmaer, som ønsker at træde i Forbindelse med den tyske Søfart, den tyske Havfiskeriering, den tyske Handel og den tyske Industri.
Abonnementspris, inklusive Porto, 40 Kr. pr. Aar.

HANSA'S Forretningsadresse er: Hamburg 11, Steinhöft 3.

Skibsrigger W. PEDERSEN

Wildersgade 24. Telf. Amager 5332 x
udfører **alt Riggerarbejde** samt **Spleisning** af Staal- og Jærnvirer.

V. T. Mathiesen & Sønner

Blikkenslager. Skibsinventar. Kabys og Baadeinventar, Lanterner og Lamper med Certificat til Carbid og Tran, Kompasshætter, Autogen-Svejsning. Alt Skibsarbejde udføres. Telefon 9445. Toldbodgade 6. Kjøbenhavn.

Sandballast

leveres til Sejl- og Dampskibe, indgivet med Dampkran. Hurtig Ekspedition Tilbud paa Opgravning af tilsandede Havne gives.
„S. P. Progres“ „S. P. Avance“
„Hesselo“ „Anholt“
A/S Carl Nielsen, slands Brygge 4. Telef. 5562 - 10562.

AKTIESELSKABET DET ØSTASIATISKE KOMPAGNI

(The East Asiatic Company, Limited)

KØBENHAVN
Filialer: **BANGKOK** og **SINGAPORE**

Egne Agenturer: Soerabaya, Shanghai, Hankow, Vladivostock, Dalny, Harbin, New York, Valparaiso, San Francisco, Durban og Johannesburg.

Regelmæssig Rute fart paa Siam, Kina, Japan, Sydafrika, Australien, Java, Vestindien, Meksiko og Vestkysten af Nord- og Sydamerika.

Import til Evropa af østasiatiske og andre oversøiske Produkter, Teak- og andre Træsorter.

Ekspert til oversøiske Pladser af europæiske Produkter. — Skov- og Savmølle drift i Siam.

Alle nærmere Oplysninger erholdes ved Henvendelse paa Kompagniets Hovedkontor, Holbergsgade 2, København K.

DEN INTERNATIONALE SKIBSFARVE-FABRIK A/S

(forhen: A. S. Holzapfel-Selandia).

„Holzapfel“s Compositloner
til Jern, Staal og Træskibsbunde.
Leverandør til Flaaden.

Indregistreret



Varemærke

Rustbeskyttende Farve
til Bunkers og Lastrum.
Leverandør til Statsbanerne.

Telegramadr.: „Holzandia“

Sct. Annæ Plads 6, Kjøbenhavn.

Telef.: 5601. Palæ 2256.

Fabrik: Øresundsvej, Amager.

HUGO TRUMPY

Skibsmægler og Havariagent.

GENUA, via Fossatello 16, Tlgr.-Adr.: Hugotrum, Genua.

SAVONA, via Paleocapa 4, — Hugotrum, Savona.

SPEZIA, via Prione 16, — Hugotrum, Spezia.

LIVORNO, Seali d'Azeglio 10, — Hugotrum, Livorno.

NEAPEL, via Molo Piccolo 17, — Hugotrum, Neapel.

HOVEDKONTOR: **GENUA**. AGENT FOR:

Nordisk Skibsrederforening,

Otto Thoresens Linie,

Lloyd Royal Belge,

Comp. Havraise Peninsulaire de Nav. a Vapeur,

Société de Navigation Transoceanique.

Havariagent for over 90 skand. Forsikringsselskaber.

AGENT I SAVONA FOR:

Det Forenede Dampskibsselskab, Kjøbenhavn.



A. EVENSEN & CO. A/S. Klarering og Befragtning.
Dyngkarken 43. AARHUS Telefon 509 og 529.

WATTS, WATTS & CO. LTD.

London, NEWCASTLE-ON-TYNE, Cardiff,
Blyth, Liverpool, Newport (Mon.) and Algiers

Shipbrokers Bunker Contractors Coal Exporters

BUNKERS SUPPLIED AT ALL PORTS BETWEEN BLYTH AND HUMBER
Contractors for the supply of coals at all ports at home and abroad

AGENTS FOR DENMARK:

TH. JUST A/S, Peder Skramsgade 5, **COPENHAGEN**

Telegrams: »THJUST«

Telephones { 12,588
12,589
12,590
Stata 147

ATLAS

**Skibs-Damp turbiner
med Tandhjulsudveksling**

i mest moderne Udførelse.

A/S ATLAS, Nørrebrogade 198, København L.

Kjøbenhavn, den 1. Februar 1923.

Fiskeberetning for Aaret 1921. Fra Fiskeridirektøren har vi modtaget Fiskeriberetning for Aaret 1921, samlet og udgivet paa Landbrugsministeriets Foranstaltning af Fiskeridirektør F. V. Mortensen. I Kommission hos G. E. C. Gad.

Totaludbyttet af Saltvandsfiskeriet er for Aaret 1921 opgjort til c. 61,522,755 kg til en Værdi af c. 35,954,376 Kr., imod c. 63,877,700 kg til en Værdi af c. 42,302,600 Kr. i Aaret 1920, hvilket giver 2,355,000 kg og 6,348,200 Kr. i Mindreudbytte.

I Følge Opgørelsen fremkommer Mindreudbyttet saaledes:

Vestkyst- og Nordsøfiskeriet.....	+	c. 1,126,589	Kr.
Farvandene indenfor Skagen.....	÷	c. 7,311,872	—
Limfjordsfiskeriet.....	+	c. 14,989	—
Fiskeriet i Ringkøbing og Nissum			
Fjorde.....	÷	c. 177,969	—

Sammenlignet med Værdien af de forskellige Fiskerier i 1920 er Udbyttet af Torskfiskeriet formindsket med c. 1,607,000 Kr., af Fladfisk med c. 269,300 Kr., af Sild og Makrel med c. 3,325,500 Kr. og af Aal med c. 1,471,300 Kr., medens Udbyttet af Kullerfiskeriet er forøget med 376,200 Kr.

Tages som Middelværdi Gennemsnit af Udbyttet i Aarene 1913, —14, —15, —17, —18, —19 og —20, c. 33,52 Mill. Kr., idet der ses bort fra det ganske abnorme 1916, viser Aaret 1921 en Fremgang af c. 2,5 Mill. Kr. Tages et Gennemsnit af de samme 7 Aars kvantitative Udbytte, c. 65,8 Mill. kg, viser Aaret 1921 en Tilbagegang paa c. 4,3 Mill. kg.

Værdien af Østersfiskeriet er ikke medregnet i denne Statistik. Der er i Sæsonen 1921—22 indbragt og solgt c. 2,349,750 Stkr. Østers. Ejheller er i Statistiken medregnet Værdien af den Fisk, som af Fiskerne forbruges i deres Husholdninger og om Bord i Fartøjerne.

Fiskernes Antal er for 1921 opgjort til 19,924 imod 20,308 i 1920, og der har saaledes været en Afgang af 84 Personer.

Den samlede Fiskerflaade bestod mod Udgangen af 1921 af c. 16,150 Fartøjer og Baade; heraf havde 502 Størrelse af 15 Br. Reg.-Tons og derover, 1,330 var mellem 15 og 5 Br. Reg.-Tons, medens Resten alle var under 5 Br. Reg.-Tons. Af Fartøjerne var 4,876 forsynet med Motor. Den samlede Værdi af dette Fartøjsmateriel androg c. 29,786,500 Kr.

Værdien af Fiskeredskaber er opgjort til c. 18,756,700 Kr.

I 1921 er af Statslaanefondens Midler udbetalt 204,000 Kr. i direkte Laan til Fiskere til Anskaffelse af Fiskerfartøjer og 310,000 Kr. til Laaneforeninger.

Ved Aarets Udgang fandtes der 252 Fiskerfartøjer, i hvilke der indestod direkte Laan af Statslaanefondens Midler. Af Laaneforeninger for Fiskere var 35 i Drift ved Aarets Slutning.

Den færøske Fiskerflaade bestod ved Udgangen af 1921 af 149 Kuttere med en samlet Størrelse af c. 10,500 Reg.-Tons; endvidere fandtes der efter en i 1920 foretagen Opgørelse paa Øerne 193 Motorbaade og 1,563 Robaade, som udelukkende anvendes til Hjemmefiskeriet.

Værdien af det færøske Fiskeri er for 1921 opgjort til c. 7,551,000 Kr. imod c. 8,010,200 Kr. i 1920.

Af det samlede Udbytte hidrører c. 6,840,400 Kr. fra Kutterfiskeriet, og Resten, c. 710,600 Kr., fra Baadfiskeriet. Værdien af den Fisk, som Fiskerne selv forbruger, eller som direkte sælges til lokalt Forbrug, er ikke medregnet i Opgørelsen.

Værdien af de paa Færøerne hjemmehørende 193 Motorbaade er efter den i 1920 ansatte Vurdering anslaaet til 1,447,500 Kr., og Værdien af Robaadene til 478,700 Kr., ialt for Baadmateriellet c. 1,926,200 Kr. Værdien af Kutterne kendes ikke.

Der er i 1921 forefaldet 5 Grindefangster, hvorved dræbtes 1,076 Hvaler.

Der har i 1921 været drevet Storhvalfangst ved Øerne fra en Station. Udbyttet var ialt 180 Hvaler.

For Drab af 291 Sæler og 81 Aalekrager er der udbetalt i Præmier ialt 1,245 Kr.

Redningsdamperne »Vestkysten« og »Vesterhavet« har i Aarets Løb været tilkaldt til Assistance for Kystfiskere 7 Gange, og der er ved disse Lejligheder ydet Hjælp til 3 Baadelag med 9 Mands Besætning; endvidere er der i mange andre Tilfælde ydet Hjælp til Fiskerfartøjer paa Grund af Motorhavarier, Grundstødninger, Isforhold o. lign.

Laste- og Lossepladsen Portovesme paa Sardinien Vi har modtaget følgende: Hermed vil jeg gerne bede Dem optage nedenstaaende til Skræk og Advarsel for de Redere, som ikke kender Portovesme. Vi kom hertil 5. Januar og har først 23. Januar paa-begyndt Lastning, uagtet der kun var én Damper i Tørn for os, som manglede c. 250 Tons i at være lastet ved vor Ankomst. Med andre Ord, det har taget 18 Dage for at give c. 250 Tons. Damperen lastede ialt 3,000 Tons og har ligget her i 6 Uger for at indtage dette Kvantum.

En anden Damper, der ligger her og lossen en Ladning Kul paa 2,500 Tons, har efter c. 1 Maanedes Forløb løst den halve Last; hertil kommer, at disse to Dampere saavel som vi har betalt 4 Pence pr. Ton for at blive ekspederet paa Carloforte Red, thi skulde Ekspeditionen være foregaaet paa Portovesme Red, hvortil Skibene var sluttet, ja da maa Tiden mindst fordobles. Sommerdage kan Pladsen maaske være god nok, men Vinterdage er den umulig.

Th. Hansen,
Fører af S/S »Hans Tavsens«.

Barcelona fri for Pest. Dansk Sejlskibs-rederi-Forening har fra Udenrigsministeriet modtaget en Note fra det spanske Udenrigsministerium, der i Oversættelse lyder saaledes:

»Da der siden 25. November ikke er forekommet noget nyt Tilfælde af Pest i Barcelona, og ejheller er fundet pestbefængte Rotter, betragtes den en Gang eksisterende Smittekilde (Foco) som fuldstændig udsukt, og Omraadet erklæres for smittefrit i alle Henseender i Overensstemmelse med Stykke 1 i den internationale Sanitets-Konvention af 17. Januar 1912.«

Transportør til Sejlads i Taage er blevet os tilstillet af Kaptajn i Flaaden K. E. Ackermann.

Transportøren bestaar af et Stykke gennemsigtigt Papir, paa hvilket er trykt en i Grader inddelt Kompasrose med c. 10 Centimeters Radius samt N.—S.—Linie og Ø.—V.—Linie gennem Rosens Centrum.

Øjemedet med Transportøren er fornemmelig Afmærkning af Skibets Plads i Søkortet ved Lodskud. Fremgangsmaaden ved Brugen er følgende: Paa Transportøren afsættes ved Hjælp af Kompasrosen Skibets sejlede Kurser og ved Hjælp af Søkortets Breddeskala paa Skibets omtrentlige paaværende Bredde dets sejlede Distancer mellem Tidspunkterne for Lodninger. De ved disse iagttagne Dybder og Bundarter afmærkes ligeledes paa Transportøren, og denne forskydes frem og tilbage over Søkortet i den Del af Farvandet, hvor Skibet har sejlet, til man finder det Sted, hvor Søkortets Lodskud stemmer overens med de paa Transportøren afsatte.

Transportøren kan ogsaa med Fordel anvendes som Stationpointer til Stedbestemmelse, naar der er maalt to eller flere Vinkler mellem kendte Steder, som findes aflagt i Søkortet. Brugen af Transportøren bliver da den, at de maalte Vinkler afsættes derpaa ved Hjælp af Kompas-

rosen. Transportøren forskydes dernæst hen over Kortet, indtil Vinkelbenene gaar gennem de Steder, mellem hvilke Vinklerne er maalt. Kompassrosens Centrum vil da betegne Skibets Plads i Kortet.

Vi kan kun anbefale Brugen af dette bekvemme Navigeringsmiddel. Det forhandles fra Søkartarkivet i Mapper med 40 Transportører i hver til en Pris af 4 Kroner pr. Mappe.

Nedsættelse af Stevedorepriserne i Lissabon. Fra Skibsmægler O. Wang i Lissabon har vi modtaget følgende: Da jeg formoder, det kan være af Interesse for Deres Læsere, undlader jeg ikke at meddele, at der er foretaget forskellige Nedsættelser i Stevedore-Raterne for Lissabon, og at de ny Takster fra 1ste Januar er som følger: Kul 1/6, Koks 2/3, Fisk 2/, Creosot 3/6, Svovl i Sække 1/6, Svovl »in bulk« 2/, Bønner, Kakao og Oljekager, Partlaster 2/6, fulde Laster 2/, Hvede, Maj, Byg og Ris, Partlaster 2/, fulde Laster 1/9 pr. Ton, Havre, Rug og Linfrø 2/3, alt pr. Ton B/L Vægt. Firekantet Tømmer fuld Last 6/, firekantet Tømmer Partlast 7/, Deals Battens & Boards 5/ og /10 ekstra for Træstuvet i Bunkers, alt pr. Std. B/L Maal.

Gødningsstoffer, Superfosfat i Sække 2/, Mineral, Superfosfat »in bulk« 2/3, Clay 2/3, Petroleum, Bensin i Kasser eller Tønder 2/3, Jordnødder, Copra og lignende Artikler 4/, Sukker 1/9, Stave 4/, Rujern 2/3, Jern og Staal i Kasser, Bundter og Stænger 3/6, Kork, Lastning og Losning, 2/9 fuld Last, 3/3 Partlast, Tobak 3/, Bomuld 2/9, Vin i al Slags Emballage 4/, tomme Tønder af alle Slags, Lastning og Losning, 3/6, Stykgods ikke specificeret og i Emballage ikke vejende over 1 Ton 4/, alt pr. Ton B/L Vægt.

Tungere Dele efter specielt Arrangement og Aftale. Ovennævnte Rater gælder for de ordinære Arbejdstimer i Havnen, Søndage og Helligdage 50 pCt. ekstra. Nat-arbejde efter speciel Aftale.

Transport til og fra Skibene af Arbejdere, naar Skibene ligger forankret, for disses Regning. Arbejderassurance 8 pCt. af ovennævnte Takster.

Som det vil bemærkes, er specielt Stevedore-Raten for Kork sat betydelig ned, idet denne før var 4/ pr. Ton B/L Vægt.

Handels højskolen har nu udsendt sit Program for Foraarssemestret, der begynder den 1. Februar.

Der vil som tidligere blive Lejlighed til at deltage i den videregaaende Undervisning i Bogføring m. m. For et mere begrænset Antal Deltagere vil der blive oprettet en Studiekreds, der kommer til at arbejde med kritiske Regnskabsundersøgelser og forskellige Regnskabsforhold.

Forelæsningerne over Varehandel fortsættes. Om Handelens Efterretningsvæsen gennem Dagspressen paabegyndes der i det kommende Semester en Forelæsningsrække med Lysbilleder over Salgsteknik m. m.

Manuduktionsholdene i Handelsret, Nationaløkonomi og Statistik samt Sprogholdene paa Translatørskolen fortsættes uforandret i Foraarssemestret. Indmeldelser modtages paa Købmandsskolens Kontor, Fiolstræde 44, fra den 15. til 25. Januar fra Kl. 1—2 Em. og 7—8 Aften (Lørdag Aften undtagen).

Direktøren for Maskinistundervisningen meddeler: Ved de i 1922 afholdte Maskinisteksaminer har Resultatet været følgende:

Til Motorpasserprøven indstillede sig 105 Eksaminander, hvoraf 97 bestod. Til Maskinpasserprøven indstillede sig 32 Eksaminander, hvoraf 29 bestod. Til Den almindelige Maskinisteksamen indstillede sig 361 Eksaminander, hvoraf 302 bestod. Til Den udvidede Maskinisteksamens Hjælpefag indstillede sig 131 Eksaminander, hvoraf 122 bestod, Ma-

skinfag indstillede sig 121 Eksaminander, hvoraf 118 bestod, elektrotekniske Fag indstillede sig 168 Eksaminander, hvoraf 143 bestod. Til Haandværksprøven indstillede sig 248 Eksaminander, hvoraf 234 bestod

Finlands Tømmerudførsel udgjorde i 1922 ialt henvend 832,300 Std. mod 642.000 Std. Aaret forud.

Tilbageholdt dansk Skib. Stockholm, den 17. Januar. Det danske Sejlskib »Delos«, som for Tiden ligger i Stockholms Havn, er paa Foranledning af Aktieselskabet Rørstrands Porcelænsfabrik blevet tilbageholdt for en Fordring paa c. 6,000 Kr., som Aktieselskabet har paa Skibets forrige Kaptajn L. Bennetzen. Da Skibet i November Maaned f. A. var paa Rejse fra Poole i England med en Last, bestaaende bl. a. af 340 Tons Porcelænsler, grundstødte det paa den tyske Østersøkyst. Aarsagen til Grundstødningen var, efter hvad der formodes, forsømmelig Navigering fra Kaptajnens Side. Ved Grundstødningen ødelagdes Porcelænsleret af Saltvandet, saa at det var ubrugeligt, og det er for at faa dette Tab dækket, at Rørstrands Porcelænsfabrik har foretaget dette Skridt.

Sagen er senere blevet ordnet og Skibet frigivet.

Uskadeliggjort Drivmine. Skagen, den 20. Januar. En Drivmine ved Skagen, der først blev observeret af en svensk Baad og derefter af en Skagenskutter, blev i Dag indslæbt til Kysten af to Minører fra Inspektionsskibet »Diana« og derefter uskadeliggjort. Minen laa paa et for Sejlsdansen meget farligt Sted og var af en særlig kraftig engelsk Type.

Af Nordisk Skibsrederforenings Cirkulære.

Forhøjelse af Havneafgifterne i Antwerpen.

Foreningens Agent i Antwerpen meddeler følgende: Jeg tillader mig herved at underrette Dem om, at i Flg. kongelig Godkendelse er Havneafgifterne her i Havnen blevet forhøjet som følger:

Hver Damper, som indgaar i Bassinerne, betaler Frcs. 0,94 pr. N. R. T. (belgisk) til Byen for hver Rejse.

Dette gælder for et Ophold paa en Maaned. Efter dette Tidsrum betales der Frcs. 0,10 pr. Maaned og pr. Ton.

Dampere, der laster eller lossere langs Floden, betaler pr. N. R. T.: for de første 10 Rejser Frcs. 0,30, for de efterfølgende 10 Rejser Frcs. 0,20 og for hver efterfølgende Rejse Frcs. 0,14.

For regelmæssige Liniebaade betaler Baaden for at komme ind i Bassinerne pr. N. R. T.: for de første 10 Rejser Frcs. 0,75, for de efterfølgende 10 Rejser Frcs. 0,60 og for hver følgende Rejse Frcs. 0,50.

At regne fra 1. Juli 1922.

Ovennævnte Rater er alle pr. Rejse, og N. R. T. menes overalt belgisk N. R. T.

Voldgiftslov i Staten New York.

Under Henvisning til Foreningens Cirkulære Nr. 272 under denne Overskrift har man senere Underretning fra Advokaterne i New York, at Spørgsmaalet om, hvorvidt den i Staten New York vedtagne Voldgiftslov kan paaberaabes i Tvistemaal angaaende Transportkontrakter, har været indbragt for Domstolene med det Resultat, at Appelretten i Staten New York har fundet, at Transportkontrakter var underkastet De Forenede Staters Jurisdiktion, og at de forskellige Staters lokale Love ikke kunde

gøre Indgreb i den sædvanlige Fremgangsmaade, at saadanne Tvistemaal afgjordes ved Domstolene.

Man er saaledes fremdeles henvist til i Staten New York at bringe Stridigheder under Certepartier ind for Domstolene, og en Voldgiftsklausul i Certepartierne er ikke bindende for nogen af Parterne.

Losning med Skibets egne Folk.

Det er i den senere Tid blevet ganske almindeligt, at Redere af Sejlskibe og mindre Motorskibe i Certepartier udtrykkelig betinger sig Ret til at laste og/eller losse ved Skibets eget Mandskab.

Det er klart, at det altid maa staa Rederiet frit at benytte sine egne Folk, undtagen i Tilfælde, hvor det udtrykkelig er gaet ind paa, at Købmanden skal overtage Lastningen eller Losningen, eller at hans Stevedore skal benyttes. Imidlertid viser det sig, at der ofte bliver Skuffelse, naar Rederne mener at kunne benytte denne Ret, som de udtrykkelig har forbeholdt sig. Sagen er den, at ganske vist kan Befragterne eller Modtagerne ikke modsætte sig, at Skibets egne Folk udfører Lastning eller Losning, men Arbejderne er paa de fleste Steder saadan organiseret, at de er i Stand til at føre sine Krav igennem, og i Almindelighed vil de forlange, at der skal benyttes Folk fra Land, ogsaa ved Arbejde om Bord i Skibet. Hvis derfor Rederen bestemmer sig til at lade Arbejdet udføre af Skibets egne Folk, saa vil det ofte vise sig, at der bliver Vanskeligheder med Arbejderne fra Land, som nægter at arbejde, medmindre der sættes Folk fra Land til at udføre Arbejdet ogsaa om Bord. Gaar Rederen ikke ind paa dette, erklærer de Strejke, og naar Modtageren eller Afskiberen da er beskyttet ved Certepartiet ved en Strejkeklausul, saa har Rederen Valget mellem at give efter for Arbejderorganisationens Fordring og benytte Folk fra Land eller lade Skibet ligge uvirksomt uden at kunne faa Godtgørelse for Opholdet.

For at undgaa Skuffelser bør Rederne være klar over, at det som Regel gaar lettere at faa en saadan Klausul ind i Certepartiet, end at faa den gennemført, og Befragterne eller Modtagerne er ikke ansvarlig for, at Klausulen ikke kan gennemføres. Det er en Misforstaelse at tro, at ved en Klausul som denne:

Owners to have the option of discharging cargo with vessel's crew.

forpligter Købmanden sig til at sørge for, at Skibet uhindret kan benytte sine egne Folk ved Arbejdets Udførelse om Bord.

Fragtmarkedet.

Stillingen er ikke bedre paa Fragtmarkedet, end den var sidste Uge, og Udsigterne for Trampskibsfarten er i Virkeligheden meget usikre, skriver »Fairplay«. Gang paa Gang har vi paapeget, hvor farligt det er at sende Skibene ud til Argentina til Kulrater, der kun kan bringe store Tab, og uden at have dem sluttet hjemefter, og dog er Skibe blevet sluttet fra Wales til Buenos Aires etc. til 11/6 pr. Ton, hvilket ikke er en Smule bedre, end hvis de var gaet ud i Ballast. En hel Del Skibe, som ikke har Fregt hjemefter, er derfor nu i en meget vanskelig Situation, for det hjemadgaaende Marked er i Virkeligheden saa godt som lukket. For at opnaa hjemadgaaende Beskæftigelse for Februar Lastning kan man blive nødt til at acceptere 4/ mindre pr. Ton, end der kunde opnaas, førend Faldet begyndte. Hvilke alvorlige Tab, det vil give at sende Tonnage ud til 11/6 og hjem for c. 22/, er indlysende, især for Redere, som ikke raader over store Reserverfonde. Det amerikanske Marked viser ingen Tegn til

Bedring, Befragterne byder endogsaa lavere Rater, saasom 10½ Cents pr. 100 lb., for nordlige Havne til Antwerpen—Hamburg Range, og 17 Cents til Middelhavet, med Option Adriaterhavet og Grækenland. Det sidste betyder dog ingen Fordel for Rederne. Der er sluttet en Del Tonnage fra U. K. til Middelhavet paa Basis 10/6 Vest-Italien og forholdsvis højere Rater til Venedig, Piræus, Konstantinopel, Port Said etc., men der kan ikke opnaas nogen hjemadgaaende Ertsfragt, der er bedre end Ballast. Resultatet af saadanne Rejser bliver et større Tab end ved at lægge Skibene op. Der er ingen Tvivl om, at en almindelig Oplægning nu vilde være paa sin Plads.

Det østlige Marked er mat, uagtet der er mindre disponibel Tonnage end paa de andre hjemadgaaende Markeder. Vest-Australien har fragtet paa Basis af 40/ Middelhavet/U. K./Kont., 1/3 ekstra Adriaterhavet for Februar-Lastning, og denne Rate er det bedste, der er opnaaet for Lastning i Syd-Australien eller Victoria. Nogle fåa Ordre fra 36/3 er nævnt fra Saigon til Cuba og 35/ til Marseille for Februar—Marts-Lastning, men kun for Dampere af en passende Størrelse; det samme gælder Kohsichang, der byder 35/ for Februar—Marts. Kul fra Durban er repræsenteret med 16/3 til Marmagoa, Bombay eller Kurrachee for Marts-Lastning.

Den hjemadgaaende Befragtning fra Middelhavet er kun ubetydelig, og Fragttraterne for Minerallasterne er lave; der har været sluttet til fra 5/9 til 8/ fra de vestlige Havne til p. p. U. K. eller Kont. efter Ordrene. Huelva er i Markedet for Tonnage til de nordlige Stater til fra 11/6 til 12/, Tinto Terms.

Det hjemadgaaende Marked fra River Plate er i en beklagelig Forfatning. Købmændene kan ikke beskæftige den Tonnage, der staar til deres Disposition, selv til lave Rater, og der samler sig stedse flere og flere Dampere, som ønsker Beskæftigelse. Mange Dampere vil komme til at ligge ledige, da det hjemadgaaende Marked simpelthen ikke kan optage den Tonnage, der er for Haanden. Et Par Fragtslutninger har fundet Sted til fra 21/3 til 22/6 fra »up river«, efter Stilling og Størrelse, og \$ 5,50 er budt for Hørfro fra Rosario til Staterne, Komplettering ved Buenos Aires til 50 Cents mindre pr. Ton. De udadgaaende Rater til Argentina er ganske vist gaet en lille Smule op, men langt fra saa meget, som de nærværende Forhold fordrer.

Amerika har været i Stand til at gøre lidt Forretninger med Korn, mest fra Northern Range, og Markedet har en fast Karakter til de lave Rater, man her er kommet til. For Northern Range er der en jævn Efterspørgsel efter Tonnage for Februar paa Basis af 11 Cents til Antwerpen—Hamburg Range, 12 Cents U. K. undtagen Irland, 18 Cents Danmark, 19 Cents Finland, her kun Dampere af en jævn Størrelse, og til Middelhavet, ikke østligere end Vest-Italien 17 Cents, 17½ Cents to, 18 Cents tre Lossehavne. 1 Cents ekstra for Option Adriaterhavet. Der er ogsaa Efterspørgsel for Grækenland fra Northern Range, indbefattet Vest St. John, paa Basis af 20 Cents én, 21 Cents to Lossehavne. Denne Efterspørgsel vil maaske tiltage, da der ventes afsluttet en Kontrakt om et stort Parti h. g. Fra Golfen kan der noteres en mindre Efterspørgsel til c. 14 Cents pr. 100 lb. Antwerpen/Hamburg Range. En mindre Forretning er gjort med Tømmer fra Golfen til La Plata til fra 163/9 pr. Std. til 165/, ogsaa til \$ 15 pr. Mille, og yderligere Forretning er mulig for Marts—April-Lastning. »Caseoil« kan opnaa c. 26 Cents fra New York eller Filadelfia til Australien/New Zealand, Basis fire Lossehavne, og fra Port Arthur til Filippinerne/Syd Kina 26 Cents. Kul kan opnaa \$ 3,25 pr. Ton fra Hampton Roads til Vest-Italien for stor Februar-Tonnage.

Generalforsamling.

Marstal Skibsrederes Sygeassurance

afholdt fornylig sin ordinære aarlige Generalforsamling.

Regnskabsføreren, fhv. Mægler A. E. Boye, bød velkommen og oplæste det reviderede Regnskab, som enstemmig godkendtes.

Til Bestyrelsen genvalgtes Skibsreder C. W. Clausen, der afgik efter Tur, med Akklamation.

Regnskabsføreren meddelte dernæst, at han paa Grund af sin høje Alder ønskede at trække sig tilbage. I 32 Aar, siden Assuranceen stiftedes, havde Boye ført Regnskabet for Foreningen, og han takkede for det gode Samarbejde gennem de mange Aar.

Paa Forslag af Bestyrelsen vedtoges det at skænke Hr. Boye en Erindring i Form af en eller anden Gave.

Generalforsamlingen hævedes og der udbragtes et Leve for saavel Assuranceen som for den gamle Regnskabsfører.

Dragør Skibsførerforening

holdt i Følge »Nat. Tid.« forleden aarlig Generalforsamling paa Strandhotellet.

Efter at Regnskabet var forelagt og godkendt, valgtes Kaptajn Egbert Schmidt til Formand. Til Kasserer genvalgtes Lods John Svane. Til Medlem af Bestyrelsen valgtes Kaptajn P. A. Petersen, til Revisor Lods P. Hansen og til Suppleant Styrmand C. Borg.

Foreningen tæller nu 118 Medlemmer i Dragør, deraf 50 i Enkekassen. I København er 18 og i Helsingør 1 Æresmedlem.

Der udbetaltes Pension til 24 Enker for 1923. Enkekassen ejede den 1. Januar d. A. 35,963 Kr. og Foreningskassen 340 Kr.

Dampskibsselskabet Malm

Ved en Generalforsamling den 18. Januar paa Overretssagfører Bach Nielsens Kontor fremlagdes i Følge »Berl. Tid.« det afsluttede Likvidations-Regnskab i Dampskibsselskabet Malm.

Der var oprindelig opført en Gældspost paa 40,000 Kr. til den franske Regering, men Franskmandene har erklæret ikke at have Krav paa dette Beløb, og Dividende gaar paa denne Maade op fra 3 pCt. til 4,7 pCt.

Regnskabet vedtoges, og Selskabet vil derefter blive opløst.

Officiel Bekendtgørelse.

Havnefogedpladsen

i Randers ønskes den 1. April d. A. besat med en sprogkyndig Styrmand eller Skibsfører. Oplysning om den med Stillingen forbundne Løn etc. gives af Havneingeniøren samt paa Borgmesterkontoret.

Skriftlige Ansøgninger mrk. »Havnefogedplads« indgives inden 1. Marts d. A. til

Randers Byraads Havneudvalg.

Kjøbenhavns Skibssalg-Bureau.

ved CHARLES HVILSØM,

21, Havnegade 21.

Køb og Salg af Sejl- og Dampskibe.

Forlang Katalog.

Bend Opgave.

Skibsefterretninger.

Dampskibe.

Det østasiatiske Kompagni. Afrika pass. Perim 26./1. udg. — Annam afg. San Francisco 15./1. hjg. — Asia ank. København 9./1. — Australien ank. Yokohama 29./1. udg. — Chile afg. Kristiania 27./1. udg. — Dana afg. Hamburg 27./1. udg. — Falstria afg. Singapore 29./1. hjg. — Fionia pass. Perim 22./1. udg. — Java afg. Soerabaya 20./1. udg. — Jutlandia ank. København 30./1. — Seiler København afg. Nørresundby 10./12. udg. — Malaya ank. København 30./1. — Mexico ank. København 1./1. — Panama pass. Galle 23./1. hjg. — Peru ank. San Francisco 27./1. udg. — Selandia ank. Hamburg 26./1. udg. — Siam ank. Hamburg 27./1. udg. — Tongking ank. Adelaide 26./1. udg. — Estonia pass. København 20./1. vestg. — Latvia ank. Danzig 30./1. østg. — Lituania ank. København 22./12. — Polonia ank. København 2./12.

Dana. Danebrog afg. København 23./1. — Danefelt afg. Kenitra 27./1. — Daneholm afg. New York 28./1. — Danelag ank. Riga 21./1. — Danemark ank. København 20./1. — Danery ank. Blyth 28./1.

Dania. Mary, Duhn, pass. Skagen 27./1. for Blyth. — Elie, Clausen, pass. Skagen 27./1. for Burntisland. — Esther Maria, Bang, afg. Birkenhead 24./1. for Marseilles. — Irene Maria, Clausen, ank. Riga. Forventes afgaa 28./1. for Ostende.

Dansk-fransk Dampskibsselskab. Lifland, Petersen, afg. Newcastle 30./1. til Bordeaux. — Normandiet, Petersen, ank. Newport 30./1. — Slesvig, Weidhardt, ank. Swansea 26./1. til Bordeaux. — Kurland, Bentin, afg. Port Talbot 29./1. til Rouen — Bretagne, Lund, ank. Bareiro 26./1. til Rouen. — Estland, Kruse, afg. Valencia 26./1. til Dublin. — Skaane, Møyl, ank. St. Nazaire 30./1. for Nantes. — Bornholm, Hansen, afg. Liverpool Nova Scotia 26./1. til New York.

C. K. Hansen. Aalborg afg. Liverpool 27./1. — Aggersborg ank. Blyth 23./1. — Amalienborg afg. Barry 11./1. — Brattingsborg pass. Lizard 19./1. — Børglum afg. Pensacola 26./1. — Christiansborg pass. Pernambuco 24./1. — Dansborg ank. København 27./1. — Ellensborg pass. København 28./1. — Elsborg ank. Stettin 20./1. — Flynderborg ank. St. Vincent 25./1. — Frederiksborg afg. Carloforte 28./1. — Hammershus ank. Buenos Aires 19./1. — Jelling ank. Nørre Sundby 28./1. — Jomsborg afg. Esbjerg 26./1. — Jungshoved afg. Maranhao 20./1. — Jægersborg ank. Aalborg 25./1. — Kronborg afg. Baltimore 26./1. — Lilleborg ank. Esbjerg 28./1. — Rosenborg ank. Lindholm 22./1. — Silkeborg ank. London 24./1. — Skanderborg pass. Skagen 28./1. — Skodsborg pass. Las Palmas 21./1. — Spigerborg ank. Liverpool 22./1. — Stegelborg ank. Civita Vecchia 27./1. — Sønderborg ank. København 27./1. — Taarnborg ank. Boness 27./1. — Tuborg ank. Korsør 14./1. — Uranienborg ank. Santos 18./1. — Viborg afg. St. Thomas 25./1. — Ørkild afg. Bahia 25./1. — Ørneborg pass. Skagen 28./1. — Fredensborg ank. Aalborg 24./1.

Heimdahl. Simone, Larsen, afg. Kolding 25./1. til Methil. — Vera, Olsen, ank. Howden Dock 26./1. — Anine, Christensen, ank. Tynen 28./1. — Romø, Jørgensen, afg. København 30./1. til Burntisland.

I. Lauritzen. Britta pass. Ushant 29./1. for London. — Dorrit ank. Sevilla 26./1. — Ebba afg. London 30./1. til Grimsby. — Gerda ank. København 29./1. — Gunver ank. London 26./1. — Harriet ank. Stettin 9./1. — Helene ank. Algier 27./1. — Helga ank. Kjøge 27./1. — Inger ank. Waag 27./1. — Jenny ank. Cardiff 26./1. — Johanne ank. Cardiff 28./1. — Karla ank. Newport 26./1. — Karmen ank. Salon-grena 25./1. — Marie pass. Brunsbüttel 29./1. for Grimsby. — Nancy ank. Kjøge 16./1. — Nautic pass. Lissabon 25./1. for London. — Neptun ank. Marseille 30./1. — Nerma pass. Gibraltar 26./1. for Piræus. — Niobe ank. Danzig. 28./1. — Nordsøen ank. Grimsby 29./1. — Randi ank. Hangø 27./1. — Stella pass. Cabo Carboiro 27./1. for Algier. — Yrsa afg. Helsingfors 29./1. for London.

Torben Nielsen. Albistan, Krogh, afg. Panama 8./1. til Buena Ventura. — Berlin, Winding, ank. Pensacola 27./1. — Knud, Bejer, ank. Duisburg 19./1. — Olaf L. Kongsted, Ovesen, afg. Swansea 12./1. til New York. — Wien, Jørgensen, ank. Antilla 28./1.

Orient. Arabien, H. C. Røder, afg. Norfolk Va. 19./1. hjg. — Bolivia ank. Danzig 8./12. — Delagoa, S. Kiær, ank. Suez 28./1. hjg. — Indien, H. Jacobsen, pass. Ushant 27./1. udg. — Kina, S. Nielsen, ank. København 23./1. — Natal, A. Lorentsen, ank. Durban 29./1. udg. — Parana, F. Heisterberg, ank. Danzig 29./8. — Rhodessa, J. L. Madsen, afg. Las Palmas 12./1. udg. — Tranquebar, J. Riddersborg, afg. Montevideo 18./1. hjg. — Transvaal, A. Larsen, ank. Valparaiso 28./1. udg.

Æra. Enigheden, Jensen, ank. Grimsby 26./1. — Energi, Jensen, ank. Grimsby 26./1. — Emanuel, Svane, ank. Burntisland 26./1.

Sejlskibe.

Panis. Dagny, Petersen, ligger i Vejle. — Dronning Louise, Hansen, ligger i Cuxhafen. — Elisabeth Eff, Nielsen, ligger i Portimao. — Johanne, Larsen, afg. Loctody 27./1. til Teignmouth. — Kaj Hvilsom, Wulff, ank. Svendborg 25./1. — Vesta, Godtfredsen, afg. Poole 26./1. til Palermo. — Vega, Købke, ligger i Nørre Sundby. — P. Rasmussen, Larsen, ligger i Esbjerg.

Svendborg. Emanuel, Petersen, afg. Grangemouth 24./1. — Erhardt, Jensen, ank. Svendborg 25./1. — Neptun, Sørensen, afg. Dysart 24./1. til Pontrieux. — Svendborgsund, Christensen, ank. Horsens 27./1. — Albert Mou, Andersen, ank. Odense 26./1. — H. A. Hansen ank. London 29./1.

Æra. Uranus, Stegmann, afg. Oporto 22./1. — Nordtrafik, Friis, ank. Setubal 25./1. — Ofelia, Petersen, afg. Dysart 26./1. til Rudkjøbing. — Gerda, Nymann, ank. Dysart 26./1. — Galathea, Nielsen, pass. Prawle Point 23./1. vestg. — Maagen, Mortensen, ank. Trapani 28./1.

Havarier og Forlis.

Gibraltar, 18. Januar. Den italienske Dampner »Audacia« er under Indsejling i Havnen her kollideret med den danske Dampner »Østen«. Begge Skibe blev betydeligt beskadigede, og »Østen« vendte tilbage for at reparere. Ingen Mennesker kom til Skade.

Dampneren »Østen«, der tilhører Dampskibsselskabet Gyffe, var for udgaaende af Havnen, da Kollisionen fandt Sted.

Nybygninger, Køb og Salg.

Fuldriggeren »Viben«, tilhørende Volanteselskabet, Kjøbenhavn, er solgt til Kiel for Ophugning. Købesum 50,000 Kr.

Fuldriggeren »Hippalos« er ligeledes solgt til Kiel for Ophugning.

A/S Chr. L. Johansens Træskibbyggeri i Likvidation har til Skibsreder A. Stegmann, Marstal, solgt 3m Sk. »Energi« for en Købesum af 50,000 Kr. Skibet overtages i Ærskjøbing.



INDHOLD:

Kjøbenhavn, den 1. Februar 1923. — Af Nordisk Skibsrederforenings Cirkulære. — Fragtmarkedet. — Generalforsamlinger. — Skibsefterretninger. — Havarier og Forlis. — Nybygninger, Køb og Salg. — Efterretninger for Søfarende. — Kurser paa Kjøbenhavns Børs.

Skibs- Provianteringshandlere.

Kjøbenhavn og Provinserne.

Kjøbenhavn. Georg Sørensen, Nyhavn 13, Tlf. 6404.

Oscar Rolf, St. Annæ Plads 22. Tlf. Centr. 4140.

Bjørn-Jensen & Co., Holbergsgade 24. Tlf. 7262.

Th. Møller, Nyhavn 45 & 47, Tlf. 387.

Charles Hvilsom, Havnegade 21, Tlf. 4705 og 4810.

Jens With, Nyhavn 19. Tlf. 5349. Telegram-Adresse: Skibswith.

Kolding. Henry Fisker & Co. (R. Rasmussens Eftf.). Telefon 206.

Aalborg. Bertelsen & Larsen. Electr.-Adresse: »Acibac«. Telefoner 249 og 1607.

P. Hansen & Co. ved P. Hansen & E. Schmidt Pedersen.

Skagen. P. Saxberg, Telefon 85.

Frederikshavn. P. Saxbergs Eftf., Telef. 244 og 482. Telegram-Adresse: Saxberg.

P. Schou & Co., Telefon 12. Statstelefon 17.

Randers. A. L. Nielsen. Tlf. 266 og 224.

Marquardt & Tornøe

Skibsmægler, Havariagent og Speditør,

Nykjøbing p. F.

Telefon 137 og 737.

Telegr.-Adr.: Marquardt.

Budtz-Jørgensen

Havnegade 47 a. Tlf. Centr. 12 377

Skibs-Blikkenslageri.

Ludvig N. B. Hansen.

UHRE og OPTIK.

St. Strandstræde 16.

Uhre og Barometre i Sæt

Tlf. Palæ 1085 r

J. Melander,

Tlf. Blikkenslager. 1162

Alt Skibsarbejde udføres.

Lille Strandstræde 3.

— Telefon 5349. — Tlgr.-Adr.: Skibswith.

Jens With

Skibsprovianteringsforretning

NYHAVN 19

Telefon 200. ASSENS Telegr.-Adr.: Statstlf. 10. MOURITZ G. KRAG »Krag.«

Edsvoren Skibsmægler

Klarering — Befragtning — Assurance — Havari.

Agentur — Kommission — Spedition — Køb og Salg af Skibe.

Telefon 56 & 1409. AALBORG Telegr.-Adr.: Statstelefon 40. Chr. JENSEN »Søborg.«

Edsvoren Skibsmægler

Søborg & Benthin's Eftf.

JOHS. UTZON, Aalborg,

edsvoren Skibsmægler.

Telefon 2075 & 2200. Statstelefon 2. Telegr.-Adr.: UTZON.

P. Schou & Co. Frederikshavn

Skibsprovianteringsforretning

Telefon Nr. 12 Telegramadresse »Schou« Statstelefon Nr. 17

P. SAXBERGS EFTF.

Skibsprovianteringsforretning - Frederikshavn.

Lager

fra Esbjerg Reblaaeri, af Motor- og Cylinderolie af brugte Ankere og Kættinger.

Telefoner: 244 og 482. Frl. ager: Toldboden. Telegr.-Adr.: »SAXBERG«.

P. SAXBERG. SKAGEN.

Skibsprovianteringsforretning.

Telefon 86. — Telegr.-Adr.: »Saxberg«.

JANUS ANDERSEN & CO.

AALBORG

Klarering, Damp- & Sejlskibs-Befragtning.

Køb og Salg af Skibe — Speditionsforretning — Havariagenter.

Direkte Dampskibsroute Aalborg—Horten—Christiania.

Telef. 2925 — 2937 — 2938. Statstelefon 41. Telegr.-Adr.: JANUS.

A. L. NIELSEN

Telf. 266 RANDERS Telf. 224

Skibsproviantering

Forhyringskontor

Otto Wang

Skibsmægler og Befragtnings Agente.

Specialitet: Saltfragter

Skibshandel

Telegram-Adr.: »WANGCO«

LISSABON

Husk

Petersen - Faxe's

1. Kl. Herreskræderi, Kjøbenhavn.

Stort Lager af færdigvævede Klædninger.

J. C. Hansen,

edsv. Skibsmægler, Befragtning, Havariagent.

Haderslev.

Kontor: Ved Havnen. Tlf. 19.

Telegr.-Adr.: Skibsmægler Hansen.

Carl v. d. Hude

Skibsmægler. Aarhus.

Hans Olesens Eftf.

(Niels Wäng)

Skibsmægler, Horsens

P. HANSEN & Co.

ved P. HANSEN & E. SCHMIDT PEDERSEN

Bunkerkulforretning.

Skibsprovianter.

AALBORG.

HANS NIELSEN

Skibshandler, AARHUS

Telefon 1897.

Oscar Rolf,

St. Annæ Plads 22.

Kun absolut første Klasses Skibsproviant.

Telefon: CENTRAL 4140.

Jervell & Knudsen

Skandinaviske Mæglere

Befragtning og Havariagenter

Telegr.-Adr.: JERVELLCO.

OPORTO, PORTUGAL.

Maskinskrivning.

Metodisk Undervisn. i Maskinskrivning Kursus 5 Kr.

Vesterg. 27. Tlf. 6033—6043.



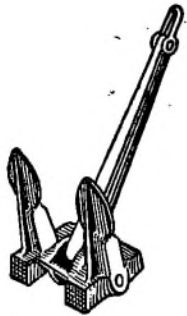

Staalstøberiet 1/3 Strømmens Værksted

pr. Christiania

Leverer al Slags Staalstøbegods.

Specialitet:

Staalstøbte Stevne, Ror, Propeller og Ankere

med Lloyds eller Veritas Certificat.

Repræsentant for Danmark:

Emil A. Schneider, Nørregade 40, Kjøbenhavn

T. I. P. Lichtenbergs Bagerier

Telefoner { 4320. **Rug- og Skibsbrødsfabrik** Telegr.-Adr.:
12320. Adelgade 79, Kbhvn. & Islands Plads, C. •Skibsbrød.
8912.

CRABBIE WHISKY

LEVERES KUN ORIGINAL AFTAPNING

General-Agent

ALBERT B. COHN

KJØBENHAVN K.

Skibs- og Baadebyggeriet Centralværftet ved Vindebroen,

Sophus Andersen. **AARHUS** Telefon 2719.

Ophalerbedding til 250 Tons d. w.

A. Mou's Kødudsalg. = St. Annæ Plads 14. = Telefon 3816.

Kurser paa Kjøbenhavns Børs.

København, den 31. Januar 1923.

Aktier.	Gjort til	Køber	Sælger		Gjort til	Køber	Sælger
Nationalbank	130 1/2	130	129 3/4	131	4 1/2	94	94 1/4
Privatbank	109 1/2	108 3/4	109	109 1/2	4	88	90
Landmandsbank					4	89 1/2	89 3/4
Handelsbank	128		127 1/2	129	3 1/2	84 3/4	86 3/4
Københavns Diskonto- og Revisionsbank	71	72	71 3/4	72	3 1/2	89 3/4	91 3/4
Private Laanebank					4 1/2	97 3/4	98
Haandværkerbank	60 1/2		60 1/2	61 1/2	4	92 3/4	94 3/4
Frederiksberg Bank	89 1/2	88 3/4	88 3/4	89	3 1/2	90	92
Danske Sukkerfabrikker	191 1/2		191 1/2	192	4 1/2	92	92 1/2
Burmeister & Wains Fabrik	137 3/4	137	137	138	4 1/2	97 3/4	97 3/4
Forenede Bryggerier					4	91 1/2	92
Forenede Dampskibs-Selskab	66	66 1/4		239	4 1/2	93 1/2	93 1/2
Dampskibs-Selskabet Norden	236 3/4		237 1/2	239	4	87 1/2	87 3/4
do. Dannebrog	102 1/2	101 3/4	101 1/2	102 1/2	3 1/2	84	86
do. Orient					3 1/2	86 1/4	88
do. Myren	103	102 1/2	102	103 3/4	4	86 3/4	88 1/2
do. Torm					4	90 1/2	90 3/4
do. Vendila					4 1/2	92	92 1/2
do. Progress	38		38 1/2	38 1/2	4	85	85 1/2
Dansk-Fransk Dampskibsselskab	94 1/2		94	95	4 1/2	91	91 1/2
Østasiatisk Compagni	127 1/2	126 3/4	126 3/4	127	4 1/2	94 1/2	96 1/2
Stats- og Kreditforenings-Oblig.					4 1/2	87 1/2	89
3 1/2 uopsigelige Statsoblig.	65		65	67	5	94 1/2	94 3/4
3 1/2 do. do.			74 1/4	76 1/4	5	94 1/2	94 3/4
3 1/2 Husejer Kreditk. 1. Afd. 1. S.	76		76	76 1/4	5	93 3/4	94
4 1/2 do. do. 2. — 1.			86 1/2	88 1/2	5	93 3/4	94
3 1/2 Kbhvns Kreditf. amort.			86	88	5	94 1/2	94 1/2
3 1/2 Konv. Kbhvns Kreditf.			85	87			
4 Kbhvns Kreditf. Oblig. 6. S.	86 1/2		86 1/2	86 3/4			
4 do. do. 3.			90 1/2	92			
4 1/2 do. do. 7.			92	92 1/4			
3 1/2 Konv. Østift.			86 1/2	88 1/2			
4 1/2 Østift. Kreditf. Oblig. 11.			93 1/2	93 3/4			
4 do. do. 11.			87	87 1/2			
4 1/2 do. do. 7.			93 1/4	93 1/2			
4 do. do. 10.			90	92			
4 do. do. 9.			91 1/2	93			
4 do. do. 8.			92 1/2	94			
4 do. do. 7.			86 3/4	87			
3 1/2 do. do. 6.	85 1/2		85 1/2	85 3/4			
4 1/2 Østift. Kreditk. L.	93 3/4		93 1/2	94			
4 1/2 do. do. 4.			95 1/2	97 1/2			
4 1/2 Fynske Kreditf. Obl.	9.		95 1/2	97 1/2			
3 1/2 Konv. jydsk Land.	5.		89	91			
4 1/2 Jydsk Land. Kreditf.	7.		92 1/2	92 1/2			
4 do. do. 7.			86 1/4	88 1/4			

Vekselkurser den 31. Januar 1923.				
		à vista Sælger	10 D. D. Køber	3 Md. D. Køber
Stockholm	100 Kr.	140,10		
Christiania	100	97,85		
Hamburg pr.	100 Mk.			
London	1 £	24,30		
Paris	100 Francs	31,10		
Antwerpen	100	27,70		
Zürich	100	97,85		
Amsterdam	100 Gylden	206,65		
Rom	100 Lire	24,60		
Helsingfors	100 f. Mk.	13,10		
Madrid	100 Pesetas	81,60		
New York	100 Doll.	5,25		
Prag		15,00		

Diskonto i Nationalbanken: 5 0/0, priv. Diskontenter: 5—6 1/2 0/0.
H. C. Møller, Bankforretning, 16, Ved Stranden.

DANSK SØFARTSTIDENDE

ABONNEMENTSPRISEN

er 3 Kr. pr. Kvartal, i Udlandet 18 Kr. pr. Aar. Enkelte Numre 35 Øre. Abonnement modtages St. Annæ Plads 26, 10—3, hvortil ogsaa Bidrag til Bladet m. v. adresseres, samt paa alle Postkontorer.

Bladet omdøles ved Postvæsenets Foranstaltning.

Enkelte Numre af »Dansk Søfartstidende« sælges paa Bladets Kontor og i Kioskerne.

AVERTISSEMENTSPRIS.

Første Side pr. mm à 45 mm Bredde 30 Øre
Siden overfor og ved Tekst samt Bagsiden do. 20 —
De øvrige Sider do. 15 —
Moderation for 13 Gange 26 Gange 52 Gange
5 pCt. 10 pCt. 20 pCt.

For Udlandet er Priserne 25 pCt. højere.

Udgivet af et Aktieselskab — Ansvarhavende Redaktør: V. KROGH.

Bladets Kontor: St. Annæ Plads 26, Kjøbenhavn K. — Telefon Nr. 4639.

Trykt hos J. Jørgensen & Co. (Ivar Jantzen).

DANSK SØFARTSTIDENDE.

ORGAN FOR DANMARKS SKIBSFART.

Nr. 6.

Kjøbenhavn, Torsdag den 8. Februar 1923.

30. Aarg.



M. B. COHIN

Toldbodvej 22.
KØBENHAVN K. Telefon 1403.
Telegr.-Adr.: AMIANTE

IMPORT & LAGER
af
Maskiner, Værktøjer
og tekniske Rekvisitter for Damp- og
Motorskibe og alle industrielle Anlæg.



DE PRIVATE ASSURANDEURER
LIMITERET.
STIFTET 1786

SØ OG TRANSPORTFORSIKRING
SLOTSHOLMSGADE 5
KØBENHAVN K.

TELEFON CENTRAL 6 & 4106 TELEGRAM ADRESSE „PRIVATE“
AGENTURER I DE FLESTE PROVINSBYER.

NORTH EASTERN MARINE
ENGINEERING Co., Ltd.

WALLSEND-ON-TYNE OG SUNDERLAND

Maskinbyggeri, Kedelsmedie, Jernstøberi,
Metalstøberi og Kobbersmedie.

Krumtapaksler og Skrueaksler leveres fuldt færdige.
Smedearbejde af enhver Art udføres.

Specielt anbefales vore Værksteder for Reparationer og
Forandringer af Skibsmaskiner samt alm. Maskinarbejde.

Telegramadresser: „NEWS, WALLSEND“ og „NEWS SUNDERLAND“.

KJØBENHAVNS HANDELSBANK
KJØBENHAVN

Aktiekapital (fuldt indbetalt) Kr. 50,000,000
Reservefond. — 29,000,000

HOVEDKONTOR: Holmens Kanal 2.
AFDELINGER:
Amagertorv 29, Gammel Torv 4, Gammel Kongevej 98,
Store Kongensgade 58 og Sølvgade 84.

FILIALER i: Aabenraa, Aarhus, Esbjerg, Graasten, Haderslev,
Horsens, Kalundborg, Odense, Randers, Rønne,
Sønderborg, Toftlund, Tønder og Viborg.

Den anerkendte

Originale Rahtjens Compositon

for Skibsbunde. Eneforhandling for Danmark:
Emil A. Schneider,
Telefon 2210. Nørregade 40 - København.

Kassér ikke gammelt Tovværk.

Højeste Dagspris betales for brugt Manilla-
og Hampetov, ljæret og utjæret.

JULIUS MARSING
KØBENHAVN

Tlf. Central 12516. Gammel Torv 16.



C. L. Seifert

Kgl. Hof-Guldtrækker
Kgl. Svensk Hof-Leverandør

St. Regnegade 12—16, Kjøbenhavn

Guldtrækkerartikler og Uniformseffekter
— i bedste Kvaliteter —

Telegramadresse: **C. Seifert** Specialitet: Elegante Uniformshuer

Telefon: **Central 297**
5 Ledninger.



V. T. Mathiesen & Sønner . . .

Blikkenslager. Skibsinventar.
Købs og Baadeinventar, Lan-
terner og Lamper med Certifi-
cat til Carbid og Tran, Kompas-
hætter, Autogen-Svejsning.
Alt Skibsarbejde udføres.
Telefon 9445.
Toldbodgade 6. København.

Remington
eneste Skrivemaskine med
Key Set Tabulator,
ny epokegørende Opfindelse
L. Kristensen, Vestergade 27.

Howaldtswerke, Kiel. Nybygninger og Reparationer

Generalrepræsentant for Danmark, Norge og Sverrig:
Carl Holtermann, Amaliegade 34, København K.
Telef. Central 10140 — Statustelefon 393 — Telegr.-Adr.: Carlholtermann.

Telefon **513** Aktieselskabet Telegr.-Adr. »Bunkerdepot.»

HELSINGØRS BUNKERKUL DEPOT.

Prima Newcastle Dampkul leveres Dag og Nat til Dagens billigste Priser.

C. K. HANSEN

DAMPSKIBSREDERI
DAMPSKIBS-, HAVARI- OG ASSURANCE-AGENTUR
BEFRAGTNING
KØBENHAVN
AMALIEGADE 29 B.

Telefoner:
Central No. 72 (6 Ledninger)
Central 50589 (6 Em. — 9 Fm.)
Statstelefon No. 13.

Telegr.-Adr.: HANSEN.

P. Brown jun. & Co.
Dampskibsrederi * Dampskibsagentur.
Amaliegade 43. — Telegr.-Adr.: »Brown«. — Tlf. C. 276.

KAY DYHR

Kvæsthusgade 1, København K.
Telf. Centr. 8901 - 6886 - 6885. Tigr.-Adr.: Kaydyhr - København.

Kunstig Træk- og
Oliefyrrings-Anlæg
fra
JAMES HOWDEN & CO.
GLASGOW

HANSA · Tysk nautisk Tidsskrift.
Organ for samtlige Interesser indenfor den tyske Handelssejlfart og Havfiskeri
Et virksomt Annonceorgan for Firmaer, som ønsker at træde i Forbindelse med den tyske Sejlfart, den tyske Havfiskeriering, den tyske Handel og den tyske Industri.
Abonnementspris, inklusive Porto, 40 Kr. pr. Aar.
HANSA'S Forretningsadresse er: Hamburg 11, Steinhöft 3.

Den danske Landmandsbank
Hypothek- og Vekselbank
Aktieselskab — København.

PROVINSAFDELINGER & KONTORER:
Aabenraa - Aalborg - Bagsværd - Bandholm - Bramminge - Duprup - Esbjerg - Eskildstrup - Faaborg - Farum - Fejø - Fredericia - Grenaa - Haderslev - Helsingør - Holbæk - Horslunde - Hurup - Hvidbjerg - Hørsholm - Kaliundborg - Kolding - Kolind - Korsør - Langeskov - Maribo - Marstal - Nakskov - Nordby - Nyborg - Nykøbing F. - Nykøbing S. - Nysted - Nørrebro - Roslev - Rødby - Saksø - Skagen - Skive - Slingerup - Stokkemarke - Stubbekøbing - Svendborg - Sønderborg - Sønderho - Thisted - Tølløse - Tønder - Vejle - Vestervig - Ærøskøbing - Ørbæk.
Udfører enhver Art af Bankforretninger.

Teil. 44 & 458 **»ALPHA«** Motoren Sist. 13

Bedste 4 Takt Motor.
Bygges fra 2—120 HK.
Over 3800 i Brug.

MOTORSPIL
I alle Størrelser.

Forlang Tilbud.
A/S Frederikshavns
Jernstøberi & Maskinfabrik.
Brødrene Houmøller)
(Tlg. Motorhoumøller)
FREDERIKSHAVN.

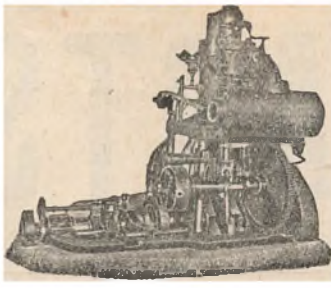

„GREI“ MOTOREN 2 Takts
Raaolie Motor
fra A/s A. GULOWSEN, Kristiania.

Forhandling og Fremstilling overdraget til
A/s Frederikshavns Jernstøberi & Maskinfabrik
Brødrene Houmøller, Frederikshavn.

Forlang Tilbud. Forlang Tilbud.

Danish Shipping Company Ltd. A/s
Sct. Annæ Plads 28.
Kjøbenhavn K.

Skibs- og Havariagenter.
Befragtning, Klarering & Dampskibsekspektion.
Køb og Salg af Skibe og Kontrahering
af Nybygninger.

Telegr.-Adr.: PACAO. Telefoner: 1535-5836.
Statstelefon: 527.

Iver C. Weilbach & Co.
(K. Prah! & C. Sølvér)

Norsk statsautoriserede Kompassrettere

Amaliegade 30 København

Kompasser Sekstanter
Logger Kikkerter
Pejlskiver Dybde-
maalere
Krono-
metre Barometre



**Eneste Danske Specialforretning
i Nautiske Instrumenter.**

Undgaa **Husk!** Amaliegade 30
Fejltagelse Central 1027

A/s FORSIKRINGSSELSKABET „CODAN“
Generalagenter P. SØHT & CO.
AFDELING FOR SØ- OG TRANSPORTFORSIKRING
Telefon 14,995 NIELS JUELSGADE 9, 2 S. Telegr.-Adr.: »Gnirdos«

DE FORENEDE JERNSTØBERIER
 AFDEL: CHRISTIANSHAVNS JERNSTØBERI
 HOLMBLADSGADE 27 · KØBENHAVN



SKIBS BAGE OVNE



KABYS KOMFURER
 I ALLE STØRRELSER

SKIBSOVNE I STORT UDVALG

FORLANG KATALOG · TELEFON: 1630

**Fjerde Søforsikringsselskab lim.
 i København**

tegner Sø- og Transportforsikringer af enhver Art til billige, læste Præmier
 Agenturer i de fleste Provinsbyer.

Post-Adresse:
 Holmens Kanal 24.

Telegram-Adresse:
 „Fourthann“

Telefoner:
 Central 256 og 10764

DAMPKIBSSELSKABET

„TORM“

Telegramadr. „Torm“. Telefon 2437.

Kontor:

St. Strandstræde 9, 2. S. Kjøbenhavn.

A. P. MØLLER,
 KØBENHAVN

Rederi. Befragtning. Klarering.
 Dampskibsekspektion.
 Køb og Salg af Skibe. Skibsbygning.

Telegram-Adresse: „MERSK“
 Stats-Telefon 39 Telefoner 514
 (Omstilling til samtlige Afdelinger)

**Skibs- og Baadebyggeriet
 Centralværftet ved Vindebroen,**

Sophus Andersen. **AARHUS** Telefon 2719.
 Ophalerbedding til 250 Tons d. w.

Telefon 5430. **SKIBE** Telgr.-Adr. „Frøights“

C. P. Jensen

St. Annæ Plads 6

A/s Dpskss. **Orion.**

J. Melander,

Tlf. Blikkenslager. 1162

Alt Skibsarbejde udføres.
 Lille Strandstræde 3.

Leveringsdygtig, tysk
Staaltraadsfabrik
 (Drathseilwerk)

søger dygtige Repræsentanter
 for Danmark.

Man beder kun saadanne
 Herrer at melde sig, som
 er godt kendt med alle For-
 brugere.

Tilbud med Opgivelse af
 Referencer og Betingelser be-
 des tilsendt under Dd. 2227
 til Ala. Haasenstein & Vog-
 ler, Dortmund, Brückstrasse
 12-14.

VØLUND
 RAAOLIEMOTORER

AKTIESELSKABET **„VØLUND“** KØBENHAVN 5
 TELEFON C. 5522 · ØRESUNDSVEJ 147 · STATSTELEFON 503

A/S Motorfabriken „Dan“

Bragesgade

10.

Telegr. Adr.

MotorDan.

København

L.

Telefon:

Chr. 8006 - 8007



„DAN“ MOTORER

for Skibsbrug i Størrelser fra 5-140 HK
 samt Motorspil og Lossespil af enhver Art.

Randers Rebslaaeri

Hamp- og Staaltraadstougværks-Fabrik
Randers

Tougværk af Hamp, Manilla og Cocos
 alle Dimensioner.

Jærn- og Staalounge

til Skibsbrug og Elevatorer

Oplæg hos

JØRGEN JENSENS Eftf.
 København



A/S KØGE VÆRFT

SKIBS- & MASKINBYGGERI

TELEGR.-ADR.: DOCK KJØGE TELEFON 425
 — DANMARK —

NYBYGNINGER INDTIL 9000 Tons d. w.
 2 PATENT SLIPPER FOR SKIBE INDTIL 290' LÆNGDE
 40 Tons FLYDEKRAN
 REPARATION AF SKIBE OG MASKINER

A. Formann & Co.'s Konserves

— ere de bedste og mest holdbare. —

Vi fremhæve vor prisbelønnede

Blodbudding & Leverpostej. Kødkonserves, Supper, Fiskeboller, Pølser etc.

Faas hos alle Skibsproviantører i Kjøbenhavn, Provinserne og i England.

Leverandør til den danske Marine og Hæren.

Brydes Allé. Telefon 5047 & 11047.

AKTIESELSKABET
DET ØSTASIATISKE KOMPAGNI

(The East Asiatic Company, Limited)

KØBENHAVN

Filiabler: BANGKOK og SINGAPORE

Egne Agenturer: Soerabaya, Shanghai, Hankow, Vladivostock, Dalny, Harbin, New York, Valparaiso, San Francisco, Durban og Johannesburg.

Regelmæssig Rute fart paa Siam, Kina, Japan, Sydafrika, Australien, Java, Vestindien, Meksiko og Vestkysten af Nord- og Sydamerika.

Import til Evropa af østasiatiske og andre oversøiske Produkter, Teak- og andre Træsorter.

Eksport til oversøiske Pladser af europæiske Produkter. — Skov- og Savmølle drift i Slam.

Alle nærmere Oplysninger erholdes ved Henvendelse paa Kompagniets Hovedkontor, Holbergsgade 2, København K.

HUGO TRUMPY

Skibsmægler og Havariagent.

GENUA, via Fossatello 16, Tlgr.-Adr.: Hugotrum, Genua.

SAVONA, via Paleocapa 4, — Hugotrum, Savona.

SPEZIA, via Prione 16, — Hugotrum, Spezia.

LIVORNO, Scali d'Azeglio 10, — Hugotrum, Livorno.

NEAPEL, via Molo Piccolo 17, — Hugotrum, Neapel.

HOVEDKONTOR: **GENUA**, AGENT FOR:

Nordisk Skibsrederforening,

Otto Thoresens Linie,

Lloyd Royal Belge,

Comp. Havraise Peninsulaire de Nav. a Vapeur,

Société de Navigation Transoceanique.

Havariagent for over 90 skand. Forsikringselskaber.

AGENT I SAVONA FOR:

Det Forenede Dampskibsselskab, Kjøbenhavn.

JANUS ANDERSEN & CO.

AALBORG

Klarering, Damp- & Sejlskibs-Befragtning.

Køb og Salg af Skibe — Speditionsforretning — Havariagenter.

Direkte Dampskibsroute Aalborg—Horten—Christiania.

Telef. 2825 — 2537 — 2538. Statstelefon 41. Tlgr.-Adr.: JANUS.

Skibsrigger W. PEDERSEN

Wildersgade 24. Telf. Amager 5332 x

udfører alt Riggerarbejde samt Spleisning af Staal- og Jærntirer.

A/S HERA MOTORFABRIK

BEDSTE DANSKE RAAOLIEMOTOR

TELEFON: 9607 9608

FORLANG TILBUD

H. C. JENSENSVEJ 13
KØBENHAVN L.

TELEGRAM-ADRESSE: TORMOHERA



Olskind

er
betydelig
nedsat.

Kvaliteten
er
betydelig
forbedret.

Cand. pharm. **Harrsen & Schlier**,
Øresunds Sidevej. København S.

P. SAXBERGSEFTF.
Skibsprovianteringsforretning - Frederikshavn.

Lager fra Esbjerg Reblaaeri.
af Motor- og Cylinderolie.
af brugte Ankere og Kættinger.

Telefoner: 244 og 482. Frilager: Toldboden. Tlgr.-Adr.: SAXBERG.

P. SAXBERG. SKAGEN.

Skibsprovianteringsforretning.

Telefon 86. — Tlgr.-Adr.: »Saxberg«.

N. F. STEGMANN

Tlgr.-Adr.: »Stegmann« Nørresundby Telefon 918 — 718

ENGLISH CHANNEL BUNKERING & FOREIGN PORTS

ENGLISH CHANNEL

Large stocks of Best Bunker Coals always available afloat.

Telegrams:

DARTMOUTH ...

The Dartmouth Coaling Co., Ltd. ...

"Despatch," Dartmouth.

PORTLAND ...

The Portland and Weymouth Coaling Co., Ltd., ...

"Promptude," Portland.

ANTWERP ..

The Antwerp Coal Co. (London), Ltd. ...

"Darcoalers," London.

ORAN ...

The Anglo-African (Oran) Coaling Co., Ltd. Welsh and Durham Unscreened Bunker Coal. Ex Decked Lighters and Land Storage ...

"Anorafric," Oran and London

SAINT THOMAS ...

The St. Thomas Dock, Engineering and Coaling Co. Cheapest Coaling Depot in the West Indies. No Port Dues. Pilotage optional. Best Pocahontas always on hand. Floating Dock capable of raising vessels of 3,000 tons. Repairs undertaken ...

"Thickley," St. Thomas.
"Jamcoal," Kingston.

KINGSTON TRINIDAD

The Jamaica Coaling Co., Ltd. Best Pocahontas always on hand ...
The Archer Coal Depot Co., Inc. Berwinds Standard New River and/or Pocahontas Steam Coal ...

"Archer," Port of Spain.

BERMUDA

The Bermuda Bunkering Co. Ltd. Berwinds Pocahontas and or New River Steam Coal ...

"Bunkering," Bermuda.

Agent in Denmark, **A. F. HOVMAND**, Copenhagen K.

Telef. 2895 - 10895
Statstelefon. 195

Kjøbenhavn, den 8. Februar 1923.

Unøjagtige Konsulatsfakturaer over Varersomimporteret til Brasilien. Det kgl. Gesandtskab i Rio de Janeiro har indberettet til Udenrigsministeriet, at brasilianske Importører af danske Varer har beklaget sig over, at de danske Afsendere ikke er tilstrækkelig omhyggelig med Udfyldelsen af Konsulatsfakturaer, hvad der medfører betydelige Bøder for Importørerne dér. Saaledes maatte et brasiliansk Firma betale 2.000 Milreis i Bøde (2 pCt. af Varens Værdi), fordi den danske Afsender i Konsulatsfakturaen havde anbragt Varens Mærke under Rubriken for Vægt og Vægtangivelsen under Rubriken for Mærke, og i et Tilfælde, hvor den danske Afsender helt havde forglemt at medsende Konsulatsfaktura, maatte Modtageren lade Varepartiet gaa videre med Skibet til Buenos Aires, derfra tilbage til Evropa og endelig paa ny til Rio, for at Konsulatsfakturaen i Mellemtiden kunde fremskaffes. En saadan Rundrejse med 3—4 dobbelt Fragt-udgift viste sig nemlig billigere end Betaling af Bøde og Oplagring her. Mangelen af Konsulatsfaktura vilde nemlig medføre følgende Udgifter her:

1. En ekstra Straffetold lig med den for Varen bestemte Toldafgift, der i det foreliggende Tilfælde var c. 15 pCt. af Varens Værdi.
2. Oplagring paa Toldboden i c. 3 Maaneder, for første Maaned 2 pCt. af Varens Værdi, 2den Maaned 3 pCt. og 3die Maaned 4 pCt., tilsammen 9 pCt. af Varens Værdi.

Bøde og Oplagring tilsammen vilde altsaa udgøre 24 pCt. af Varens Værdi.

Den amerikanske Kystfartslovgivnings Anvendelse paa de tidligere dansk-vestindiske Øer udsat. Gennem Udenrigsministeriet har Fællesrepræsentationen for dansk Skibsfart modtaget Underretning om, at Generalkonsulatet i St. Thomas har modtaget et Eksemplar af en Proklamation af 28. Oktober f. A., ved hvilken De Forenede Staters Præsident i Henhold til Bestemmelsen i »Merchant Marine Act 1920« Section 21 har kundgjort, at den amerikanske Kystfartslovgivnings Anvendelse for saa vidt angaar de tidligere dansk-vestindiske Øer (»Virginia Islands«), er udsat, foreløbig til d. 1. November d. A.

Ovennævnte Section 21 i »Merchant Marine Act 1920« bestemmer, at den amerikanske Kystfartslov fra d. 1. Februar 1922 at regne skulde udstrækkes til alle De Forenede Staters Besiddelser (foreløbig med Undtagelse af Filipinerne) dog saaledes, at Præsidenten kunde give Udsættelse udover d. 1. Februar 1922, hvis det maatte være nødvendigt for at opretholde forsvarlig Forbindelse med de paagældende Havne.

I Følge denne Bemyndigelse har Præsidenten ved Proklamationer af 1. Februar og 13. Maj f. A. givet saadan Udsættelse med Hensyn til Lovens Anvendelse, for saa vidt angaar de ovennævnte Øer, henholdsvis til 1. Maj og til 1. November f. A.

Det er denne sidstnævnte Frist, der ved den nu udstedte Proklamation af 28. Oktober f. A. er blevet forlænget til d. 1. November d. A.

En Nødraket for Skibbrudne. Baadebygger H. P. Hansen, Nykjøbing, Falster, har i Følge »Skandinaviske Sø- og Hand. Tid.« konstrueret et Nødraket-Apparat, der ser ud til at kunne gøre god Fyldest, og som maaske bør og vil blive et obligat Led i Redningsmidlerne om Bord.

Apparatet er saare enkelt og bør ogsaa være det, fordi dets Hensigt er, at Skibbrudne herved selv i yderlig forkommen Tilstand, medens den Redningsflaade eller Baad, de efter Skibets Forlis driver om i, overskylles af Søerne, skal kunne tilkalde Hjælp ved at opsende en Nødraket. Raketten er derfor saaledes indrettet, at den ikke

bliver uanvendelig ved at komme i Vand og den kan affyres blot ved et Ryk i den Hætte, der dækker dens nederste Ende. Efter at Apparatet har været forevist for Handels- og Søfartsministeriet, har dette krævet, at det forsynes med en Sikkerhedsforanstaltning, saa at det først kan affyres, naar dets øverste dækkende Hætte er fjernet; dette Krav har Opfinderen nu imødekommet, og ydermere er den øverste Hætte bleven forsynet med Riller, saaledes at man selv i Mørke og med Fingre, der er stive af Kulde, kan føle sig til, hvad der skal tages af, før Affyringen kan finde Sted. Selve Tændingen sker ved Hjælp af en almindelig Strøgeflade og Tændsats. Raketstokken kan, for at fylde mindre, skydes sammen til sin halve Længde, men iøvrigt bør Apparatet maaske nok fremstilles i en lidt mindre Udgave. Raketten stiger indtil c. 150 Meters Højde og udslynger en Regn af smaa Lyskugler.

Baadebygger Hansen har demonstreret Apparatet for forskellige Kredse af Sagkyndige med særdeles tilfredsstillende Resultat, og den maritime Sagkundsks foreløbige Skøn gaar ud paa, at man her staar overfor et nyttigt og virkelig praktisk anvendeligt Redskab. Opfinders forretningsmæssige Raadgiver er Grosserer Harry Holm.

Konsulatvæsnet. Under 11. f. M. har Kongen paa Udenrigsministeriets Indstilling efter Ansøgning afskediget i Naade ulønnet Generalkonsul i Bogota A. Koppel og samtidigt udnævnt den paagældende til Kommandør af 2. Grad af Dannebrog.

Under 24. November har Udenrigsministeriet ansat C. H. Trolle af Hudiksvall som ulønnet Vicekonsul sammesteds under det kgl. Gesandtskab i Stockholm.

Kongen har efter Ansøgning i Naade afskediget ulønnet dansk Konsul i Padang A. E. S. Thomas.

Under 25. Juli har Udenrigsministeriet ansat H. Wulff af Mendoza som ulønnet dansk Vicekonsul sammesteds under det Kgl. Gesandtskab i Buenos Aires.

Under 27. f. M. har Kongen udnævnt ulønnet Vicekonsul i Mandal P. L. Møller, der den 1. d. M. efter Ansøgning har faaet Afsked, til Ridder af Dannebrog.

Udenrigsministeriet meddeler, at J. R. Dahl af Antofagasta i Chile er ansat som ulønnet dansk Vicekonsulat under det kgl. Generalkonsulat i Valparaiso.

Nedsættelse af Havne- og Dok Afgifterne i U. K. Foranlediget ved en Protest, som The Baltic and White Sea Conference har fremsat; imod at de britiske Jernbane- og Dokkompagnier fremdeles opretholder 100 pCt. større Havne- og Dokafgifter end førend Krigen, er Conferencen blevet indbudt af de paagældende Autoriteter til at lade sig repræsentere i en Komité, der omfatter de forskellige nationale Erhverv og Selskaber, som ogsaa har protesteret imod Opretholdelsen af de 100 pCt. større Afgifter. Conferencen vil blive repræsenteret af Mr. Percy F. Turner, London, med Sir William Turner, London, som Suppleant.

Det Helsingørske Dampskibsselskab likviderer. Aktionærerne i Det Helsingørske Dampskibsselskab fremsendte for nogen Tid siden Forslag til Bestyrelsen om at lade Overretssagfører Fr. H. Jacobsen indtage den Plads i Bestyrelsen, der var blevet ledig ved Veksellerer Carl M. Rasmussens Død. Paa et Bestyrelsesmøde i December besluttede man at følge denne Indstilling.

Fornylig afholdtes atter Bestyrelsesmøde ved hvilket Overretssagfører Jacobsen for første Gang var til Stede. Man drøftede her Spørgsmaalet om Selskabets Likvidation, og Mødet endte med Vedtagelse af, at Bestyrelsen paa den kommende, ordinære Generalforsamling stiller Forslag om Likvidation.

(»Nat. Tid.«)

Englands oversøiske Handel. I en Tale i Handelskammeret i Reading omtalte Parlamentssekretær i Departementet for den oversøiske Handel Sir W. Joynson Hicks Udsigterne for Handelen, idet han udtalte: Forretningssituationen i Tyskland vil, frygter jeg, til en vis Grad hæmme den Genoplivelse, som utvivlsomt var ved at indfinde sig i vor Handel i de sidste Par Maaned. Det tilkommer ikke mig at udtale mig om Stillingen mellem Frankrig og Tyskland i Øjeblikket, da den foraarsager alle, der har Tilknytning til Handelsministeriet, alvorlig Bekymring. Selvom vi maaske ikke er fuldstændigt enig med Frankrig i de Skridt, det nu tager for at tvinge Tyskland til at opfylde Traktaten, ønsker vi det Held.

Han omtalte derefter de øvrige Vanskeligheder, der lagde den oversøiske Handel Hindringer i Vejen, og de Byrder, Arbejdsløsheden forvoldte Landet. Han fremhævede, at Englands Udførsel var 330 Mill. Pd. Strl. mindre end i 1913. Hvis denne Nedgang kunde indhentes, vilde de 95 pCt. af Arbejdsløsheden være bragt ud af Verden. Mange af Evropas Markeder havde England mistet i nogen Tid; men der var andre Markeder, som han syntes, man havde Ret til at kræve Hjælp af. Der var Markeder, der efter hans Mening ønskede at handle med England, nemlig Markederne i Englands store, oversøiske Kronlande.

Traadløs Lægehjælp. Den i Amerika nylig indførte Ordning, at Skibe paa Havet ad traadløs Vej kan faa gratis Lægeraad i Sygdomstilfælde om Bord, vil antagelig snart blive indført for Sverigs Vedkommende. Bestyrelsen for det Sahlgrenske Sygehus i Gøteborg har nemlig paa Telegrafstyrelsens Forespørgsel erklæret, at Sygehuset altid er villigt til at modtage den Slags Forespørgsler og lade sine Læger besvare dem uden Betaling. Telegrafstyrelsen har derefter indstillet til Regeringen, at den Slags traadløse Forespørgsler og Svarene besørges uden Betaling. Dersom Regeringen giver sin Tilslutning hertil, vil Bestemmelsen træde i Kraft straks, og Sverig vil saaledes blive det første Land i Evropa, hvor dette Princip indføres.

Det kongelige Oktroierede Sø-Assurance-Kompagni meddeler: I Tilslutning til Meddelelsen af den 19. ds. har Bestyrelsen paa et afholdt Møde valgt Direktør C. Thielst Reassurance Aktieselskabet Dansk Veritas, til Kompagniets adm. Direktør.

Kompagniets hidtidige Direktør P. D. Jochimsen har ønsket straks at trække sig tilbage, men har paa Bestyrelsens Anmodning stillet sig til sammes Disposition til efter den førstkommende ordinære Generalforsamling.

Forsvunden Sømand. I Sø- og Handelsretten afholdtes den 23. f. M. Søforhør over Besætningen fra Damperen »Elie«, tilhørende Rederiet Dania, Esbjerg.

Medens Skibet den 2. December 1922 befandt sig i Liverpoolbugten, opdagede man, at Telegrafisten, den 20-aarige Chr. Jensen, var forsvundet. Under Forhøret blev det oplyst, at Telegrafistens Forsvinden ikke kunde skyldes hans Forhold om Bord. Derimod meddeltes det, at han for fem Aar siden havde gaaet i Søvn, og man formoder, at han ogsaa ved denne Lejlighed er gaaet i Søvn og derved forulykket.

Den Omkomne var hjemmehørende i Ollerup, hvor hans Fader er Gaardejer.

Danmark og Spanien. Den danske Gesandt i Paris Kammerherre Bernhoff er afrejst til Madrid for at optage Forhandlinger med den spanske Regering om en ny, endelig Handelstraktat mellem Danmark og Spanien.

Skibsmaalingsbureauet. Under 22. f. M. har Handelsministeriet i Anledning af en Chefen for Re-

gistrerings- og Skibsmaalings-Bureauet tilstaaet Tjenestefrihed for Tiden indtil Udgangen af Marts Maaned meddelt Registrator ved Registrerings- og Skibsmaalings-Bureauet C. A. Weilbach Konstitution til i Chefens Fraværelse paa eget Ansvar at varetage de med Chefstillingen forbundne Embedsforretninger.

Minerfaren. Til »Svenska Dagbladet« telegraferes fra Helsingfors: Efter de seneste Storme fra Vest og Sydvest har der paa Sydkysten vist sig flere Miner. Adskillige af Minerne er blevet uskadeliggjort, medens andre er eksploderet og har anrettet stor Skade. Med Hensyn til Minernes Oprindelse er det kun konstateret, at de ikke hører til de russiske Miner i den inderste Del af den finske Bugt.

Østasiatisk Kompagni meddeler: Sejl- og Motorskibet »København« er den 30. f. M. ankommet til Buenos Aires. Alt vel.

Dødsfald. Kaptajn Ph. Nielsen er den 30. Januar afgaaet ved Døden i Esbjerg. Afdøde sejlede flere Aar som Fører af Fanøskibe; men den sidste Del af sit Sømandsliv førte han forskellige af »Vesterhavet«s Dampere.

Han var en dygtig Mand og afholdt af enhver, som lærte ham at kende.

Søforhør.

Den 27. December 1922 afholdtes i Sø- og Handelsretten Søforhør i Anledning af S/S. »M. G. Melchior«s Kollision med Sk. »Gustav«.

Da S/S. »M. G. Melchior« den 22. December paa Rejsen fra Kristiania til Kjøbenhavn Kl. 4³⁰ Em. var ud for Fulehuk Fyr, observeredes der pludselig en rød Lanterne ½ Streg om Styrbord et Par Skibslængder borte og omtrent samtidig saas Skroget af en 3-m. Skonnert liggende omtrent Øst over. Der blev straks givet haardt Bagbords Ror og slaaet fuld Kraft Bak til Maskinen, men et Øjeblik efter ramtes Skonnerten ret agten for Stormasten om Bagbord, og »Melchior«s Stævn trængte flere Fod ind i Skonnertens Side. Der blev straks slaaet Stop til Maskinen for at give Skonnertens Besætning Lejlighed til at klatre om Bord, og dennes Mandskab og Lods kom da ogsaa i god Behold om Bord paa »Melchior«. Ved Hjælp af en Baad søgtes at faa Forbindelse med Skonnerten, der var drevet af, men paa Grund af den høje Sø, det tiltagende Mørke og Vragods lykkedes det ikke. Skonnerten, der var propstøvet, viste sig at være »Gustav« af Mariehamn, Kaptajn Jansen. »Melchior« sejlede ind til Horten, hvor Skonnertens Besætning (8 Mand) blev landsat, og da »Melchior« viste sig at være tæt og tilsyneladende ubeskadiget fortsattes derefter Rejsen til Kjøbenhavn.

Paa »Melchior«s Bro befandt sig før og under Kollisionen foruden Føreren, 1ste Styrmænd, Udkig og Ror-gænger.

Ved Eftersyn i Kjøbenhavn fandtes en Bule tæt agten for forreste Ladeport, en Bule Midtskibs og et Hul i Pladen paa Laaringen.

Under Søforhøret forklarede Kaptajnen og Besætningen paa »Melchior«, at det var Regndis, men dog sigtbart Vejr. Det blæste en frisk Kuling. Skonnertens røde Lanterne saas først c. ½ Minut før Kollisionen, og Skibene var da saa tæt ved hinanden, at Kollisionen var uundgaaelig. At Skonnertens Lanterne ikke tidligere blev set mente Kaptajnen maatte skyldes, enten at den ikke har været tændt, eller den har været dækket af det udfirede Storsejl.

BOLINDERS

Raolie-Motorer

Skibs-Motorer

Stationærer-Motorer

Ingen Vandindsprøjtning.

Ingen Kompressor.

Øjeblikkelig Igangsætning ved elektrisk Starteanordning.

Meget ringe Brændstofforbrug.

Ældre Bolindertyper moderniseres.

Forlang Tilbud.

HARRY LEVIN

Enerepræsentant for Danmark.

Ingeniørafdelingen

Frederiksgade 1 • København

Telefon { Central 59
— 5995

Telegram-Adresse
FAIRLEVIN

Den faste Voldgiftsret

har afsagt Kendelse i en Sag der var anlagt af Dansk Arbejdsgiverforening mod De samvirkende Fagforbund paa Dansk Arbejdsmandsforbunds- og dettes Underafdeling, Havnearbejdernes Fagforening i Aalborgs Vegne.

Sagen drejede sig om følgende: Den 20. November i Fjor skulde det tyske Motorskib »Seewolff«, der havde tysk Besætning, udlosse et Parti Rug til Aalborg ny Dampmølle. Prisen for Losning af Korn fra Skib var i den mellem de lokale Arbejdsgivere og Arbejdere gældende Overenskomst pr. 1,000 kg 1 Kr. 60 Øre for Arbejdet »til Lands og Søs«, hvorved var underforstået, at hele Lossearbejdet udførtes af et Hold paa 8 Mand, nemlig 3 i Land og 5 om Bord.

Kaptajnen paa »Seewolff« ønskede imidlertid for at spare Losseudgifter at lade hele Lossearbejdet om Bord udføre af Skibets Besætning, og Ladningsmodtageren stillede sig da paa det Standpunkt, at det maatte være Havnearbejdernes Pligt at deltage i denne Losning med 3 Mand i Land til en Betaling af $\frac{1}{3}$ af 1 Kr. 60 Øre, hvilket Fagforeningens Formand nægtede at gaa ind paa. Skibet blev derfor dirigeret hen til Havnemøllen, der skulde have et andet Parti Korn af Ladningen. Her kunde Losningen foregaa ved Hjælp af en Korn-Elevator, medens Skibets Mandskab selv besørgede Lempningen af Lasten til Elevatoren. Fagforeningens Formand forbød imidlertid den autoriserede Vejer-Assistent, der var Medlem af Fagforeningen, at foretage Vejningen, som derfor blev foretaget af Modtageren selv. Ikke desto mindre foranledigede Fagforeningsformanden senere under Henvisning til, at hele Sagen dermed kunde gaa i Orden, Havnemøllens Direktør til at udbetale Vejerassistenten Betaling for den Vejning, denne saaledes ikke havde udført.

Efter at Havnemøllens Parti var udlosset, gik Skibet tilbage til Dampmøllen, og for at undgaa yderligere Tids-spilde gik Kaptajnen ind paa at lade Havnearbejderne udføre ogsaa det indenbords Arbejde med Undtagelse af Pasning af Spillet. Fagforeningen krævede imidlertid baade Antagelse af Spilmand (Winchmand) fra Land og

Betaling for den Lempning af Korn til Havnemøllens Elevator, som ikke var besørgt af Fagforeningens Folk, og først efter at man under alt Forbehold var gaaet ind paa at tage Winchmand fra Land og havde deponeret Lempnings-Betalingen, Kr. 54,45, fandt Losningen Sted.

Retten finder i sin Kendelse, at der er begaaet Fejl fra begge Sider. Den finder ikke Anledning til at paalægge nogen Bod og vil paalægge Parterne at bære Sagens Omkostninger med Halvdelen hver, nemlig 150 Kr.

Kendelsen gaar derefter ud paa følgende: Det af Aalborg ny Dampmølle deponerede Beløb, Kr. 54,45, bør tilbageleveres til Selskabet.

Det af Havnemøllen til Vejerassistenten betalte Beløb bør tilbagebetales af Havnearbejdernes Fagforening i Aalborg.

Iøvrigt bør de Indklagede for Klagernes Tiltale i denne Sag fri at være.

Fragtmarkedet.

The Baltic and White Sea-Conference skriver i sit Januar Cirkulære:

Der er ingen Grund til at falde i Henrykkelse over Udsigterne for — i hvert Fal den første Del af — det Aar, der netop er begyndt, men der er saavist heller ingen Grund for Rederne til at konkurrere om den tvivlsomme Fordel ved at erholde en Transport, som af smarte Befragtere har været udliciteret efter alle Kunstens Regler; thi dette er i Virkeligheden i adskillige Tilfælde Optakten til den ny Sæson.

Østersø Markedet viser endnu ingen Tegn paa særlig Livlighed. Der er sluttet D. B. B. fra Svensk Sydbotten til London til 45/ og fra Sydfinland til E. C. U. K. til 42/6, medens der for Props til E. C. C. P. er sluttet til 42/6—43/9 fra Sydfinland og 45/ fra Vestfinland, og Noteringerne ligger stadig der omkring. Foreningen kan derfor være fuldt ud enig med et af sine engelske Mæglermedlemmer, som skriver: »Really I cannot understand why owners should be so anxious to fix ahead at such figures!«

Til Continentet er enkelte Laster kommet i Markedet, men Foreningen kan ikke faa sig selv til at nedprente paa Papiret de Rater, der antydes. De paagældende Befragtere er forhaabentlig i stor Vildrede.

Naar Canada lægger ud med en Rate af 60/ til N. B. E. I., og naar Hvidehavets Befragtere fremdeles insisterer paa at faa Tonnage til 59/ minus 9/, (hvortil de reklamerer med alt at have fundet Skib), vilde det da ikke være opportunt, om alle Rederne — i hvert Fald for et Stykke Tid — fulgte den indre Stemme, som tilhvisker hver enkelt:

— Hands off! —

Kul Markedet har været meget stille herind paa Østersøen, og Afskibningerne under første Halydel af Januar stærkt paavirket af Jule- og Nytaars-Helligdagene i Storbritannien; der betales p. t. for større Baade til Danmark Kr. 8—8½, til Vestsverig 6/—6/6, og til Stockholm 7/—7/6; ogsaa dette Marked tiltrænger en Stimulans. F. Eks. midlertidig Oplægning.

Fragtmarkedet for Sejlere:

Fragtmarkedet ligger stadig yderst mat, hvorfor flere og flere Skibe stadig kommer hjem for Oplægning. Udsigterne er ikke gunstige for dette Aar, idet de Rater, der noteres for den kommende Træløst Saison, er meget lave, og ikke frister til at slutte, da Skibene kun med stort Held kan faa det til at gaa rundt. — Rederne bør i egen

Interesse holde paa Rater som sidste Aar, nemlig 72/6 à 75/ pr. Std. til Kanalhavne og 70/ pr. Std. til Østkysthavne, for D. B. B. Laster.

Fra Østnorge noteres nogle Trælaster, men til lave Rater, der skal være sluttet 47/6 pr. Std. for Dover og lignende Last til 50/, der noteres flere Laster til disse Rater, som er for lave.

Kulmarkedet ligger ligeledes meget mat med faa Laster. — Der er sluttet Hartlepool—Odense Kr. 15 pr. Ton Kul, Skelskør Kr. 12, Dysart—Svendborg 11 Kr.

Laster fra Fowey er det ogsaa smaat med, der er sluttet en enkelt Last til Leith til 13/6 pr. Ton, ellers bydes til Forthet 9/ à 9/6 pr. Ton, Kirkcaldy er sluttet til 10/, Odense Kr. 13, til Vest-Italien er sluttet 23/ pr. Ton med Lastning Poole.

Såltlaster fra Portugal er det smaat med, der er sluttet 14 til Syd-Cornwall, til Sverig noteres 10—11 Kr.

Generalforsamlinger.

Forsikringen for Søfolks Ejendele

har holdt Generalforsamling paa Thuro Kro.

Formanden, Skibsreder Chr. Andersen, bød Velkommen og mindedes i Aarets Løb afdøde Medlemmer, nemlig Skibbygmester J. Ph. Jørgensen, Mægler Chr. Petersen, Skibsfører P. Chr. Jørgensen, H. E. Jørgensen og Mægler H. A. Hansen, der har været Foreningens Formand fra 1885 og i den Tid udført et meget stort og energisk Arbejde til Gavn for Foreningen.

Forsamlingen sluttede sig hertil ved at rejse sig.

Derefter aflagdes Regnskabet, der enstemmig godkendtes. Der har ingen Udbetalinger været i Aarets Løb. Der er en Formuefremsang paa Kr. 4,448.96. Kassebeholdningen er paa Kr. 4,549.50, men desuden har man til Gode i den fallerede Thuro Bank Kr. 9,454.38. Fra sin Stiftelse i 1881 har Foreningen udbetalt ialt Kr. 73,070. Præmien for 1923 fastsattes til 3 pCt.

I Stedet for Mægler H. A. Hansen, der var afgaaet ved Døden, valgtes Skibsreder Laur. Andreassen til Formand. Som Suppleant i Stedet for R. Nielsen, der ikke ønskede Genvalg, blev Mægler l. M. Rasmussen valgt. Det vedtoges til Slut at fremmede Søfolk kunde faa deres Ejendele forsikret saa længe de sejlede med Skibe fra Thuro. (»Svendb. Amtst.«)

Fanø Skibsrederforening

har afholdt Generalforsamling. Formanden, Kapt. Hans Meinertz bød Velkommen og omtalte i velvalgte Ord Kapt. N. N. Pedersen, der døde i Casa Blanca, og sluttede sin Tale med et »Ære være hans Minde!« (Forsamlingen sluttede sig hertil ved at rejse sig. Formanden oplæste derefter sidste Aars reviderede Regnskab, som balancerer med Kr. 3,068.11. Regnskabet godkendtes; og der vedtoges nogle Ændringer med Hensyn til Foreningens Ejendoms Indtægter for indværende Aar. Til Medlem af Bestyrelsen i Stedet for Kapt. N. P. Pedersen, valgtes M. G. Nielsen. Til Revisorer genvalgtes enstemmig Havnefoged Peder H. Clausen og Kapt. Jac. Thomsen. Sluttelig omtalte Kapt. Christiansen, at der var nedsat en Komité med det Formaal at forestaa en Indsamling blandt Øens Beboere til 'et synligt Minde om de Søfolk her fra Fanø, der er gaaet bort paa Søen under Krigen. Mindesmærket skal anbringes paa et passende Sted snarest. — Til Sekretær genvalgtes S. H. Sonnichsen.

Fanøbo.

Kjøbenhavns Skibssalgs-Bureau.

ved CHARLES HVILSOM,

21, Havnegade 21.

Køb og Salg af Sejl- og Dampskibe.

Forlang Katalog.

Send Opgave.

Skibsefterretninger.

Dampskibe.

Det østasiatiske Kompagni. Afrika pass. Perim 26./1. udg. — Annam pass. Panama Kanalen 29./1. hvg. — Asia ank. Åhus 4./2. udg. — Australien ank. Kobe 2./2. udg. — Chile ank. Hamburg 3./2. udg. — Dana afg. Hamburg 27./1. udg. — Falstria afg. Singapore 29./1. hvg. — Fionia afg. Colombo 30./1. udg. — Java ank. Brisbane 31./1. udg. — Jutlandia ank. Kjøbenhavn 30./1. — Sejler Kjøbenhavn ank. Buenos Aires 30./1. udg. — Malaya ank. Kjøbenhavn 30./1. hvg. — Mexico ank. Kjøbenhavn 1./1. — Panama ank. Suez 5./2. hvg. — Peru afg. San Francisco 31./1. udg. — Selandia ank. Antwerpen 1./2. udg. — Siam ank. Antwerpen 4./2. udg. — Tongking ank. Melbourne 3./2. udg. — Estonia ank. New York 2./2. —

Latvia ank. Liban 4./2. — Lituania ank. Kjøbenhavn 22./12. — Polonia ank. Kjøbenhavn 2./12.

Dansk-fransk Dampskibsselskab. Liffand, Petersen, ank. Bordeaux 5./2. — Normandiet, Petersen, afg. Newport 5./2. til Bordeaux. — Slesvig, Weichardt, afg. Bordeaux 5./2. til Swansea. — Kurland, Bentin, ank. Cardiff 5./2. — Bretagne, Lund, af Barceiro 1./2. til Rouen. — Estland, Kruse, ank. Dublin 3./2. til Glasgow. — Skaane, Moyel, afg. Nantes 5./2. til Ardrossan. — Bornholm, Hansen, ank. Liverpool (Nova Scotia) 4./2.

Dana. Danebrog ank. Grangemouth 31./1. — Danefelt ank. Rufisque 4./2. — Daneholm afg. Baltimore 2./2. — Danelag afg. Riga 30./1. — Danmark ank. Burntisland 5./2. — Danery ank. Kjøbenhavn 4./2.

Dania. Mary, Duhn, ank. Kjøbenhavn 3./2. — Elie, Clausen, ank. Aarhus 4./2. — Esther Maria, Bang, ank. Marseille 2./2. — Irene Maria, Clausen, pass. Holtenau 2./2. for Ostende.

C. K. Hansen. Aalborg ank. Methil 31./1. — Aggersborg ank. Kjøbenhavn 3./2. — Amalienborg afg. New Bedford 3./2. — Brattingsborg pass. Lizard 19./1. — Børglum ank. Neuvieta 31./1. — Christiansborg afg. Rio de Janeiro 31./1. — Dansborg ank. Odense 31./1. — Ellensborg pass. Kjøbenhavn 1./2. — Elsborg ank. Stettin 20./1. — Flynderberg afg. St. Vincent 31./1. — Fredensborg ank. Frederikshavn 1./2. — Frederiksborg afg. Sfax 1./2. — Hammershus ank. Buenos Aires 19./1. — Jelling pass. Skagen 1./2. — Jomsborg ank. Grangemouth 29./1. — Jungshoved afg. Maranh 20./1. — Jægersborg afg. Aalborg 30./1. — Kronborg afg. Baltimore 26./1. — Lilleborg afg. Esbjerg 2./2. — Rosenborg pass. Skagen 2./2. — Silkeborg afg. London 1./2. — Skanderborg ank. Grangemouth 31./1. — Skodsborg ank. Bremen 3./2. — Spigerborg pass. Dunnethead 3./2. — Stegelborg ank. Sfax 3./2. — Sønderborg ank. Odense 3./2. — Taarnborg ank. Kjøbenhavn 3./2. — Tuborg ank. Korsør 14./1. — Uranienborg ank. Buenos Aires 3./2. — Viborg afg. St. Thomas 25./1. — Ørkild ank. Santos 30./1. — Ørneborg pass. Dover 5./2.

Heimdal. Simone, Larsen, ank. Korsør 5./2. — Vera, Olesen, afg. Hamburg 5./2. til Tynen. — Anine, Christensen, afg. Emden 6./2. til Tynen. — Romo, Jørgensen, ank. Burntisland 4./2.

I. Lauritzen. Britta ank. London 1./2. — Dorrit afg. Huelva 6./2. til Berwick. — Ebba ank. Odense 6./1. — Gerda ank. Leith 6./2. — Gunver ank. Newcastle 1./2. — Harriet afg. Stettin 3./2. — Helene ank. Valencia 3./2. — Helga ank. Kjøge 27./1. — Inger ank. Klaksvig 3./2. — Jenny pass. Carboiro 6./2. for Cartagena. — Johanne afg. Cardiff 3./2. — Karla, pass. Cabo Carboiro 6./2. til Cadiz. — Karmen ank. Valencia 5./2. — Marie ank. Ronne 6./2. — Nancy ank. Kjøge 16./12. — Nautic afg. Newcastle 6./2. til Boness. — Neptun afg. Marseille 3./2. til Svendborg. — Nerma ank. Piraus 4./2. — Niobe pass. Brunsbüttel 6./2. for Calais. — Nordsøen ank. Kjøge 4./2. — Rudi pass. Brunsbüttel 6. 2. for Calais. — Stella ank. Valencia 3./2. — Yrsa ank. London 5./2.

Orient. Arabien ank. Liverpool 5./2. hjemg. — Bolivia ank. Danzig 8./12. — Delagoa ank. Messina 5./2. hjemg. — Indien afg. Algier 1./2. udg. — Kina ank. Kjøbenhavn 23./1. — Natal afg. Durban 1./2. udg. — Parana ank. Danzig 29./8. — Rhodesia ank. Cape Town 2./2. udg. — Tranquebar afg. Montevideo 18./1. hjemg. — Transvaal ank. Huaseo 5./2. hjemg.

Torben Nielsen. Albistan, Krogh, afg. Parana 18./1. til Bueno Ventura. — Berlin, Winding, afg. New Orleans 26./1. til Pensacola. — Knud, Bejer, afg. Luisburg 4./2. til St. John N.B. — Olaf L. Kongsted ank. New York 4./2. — Wien, Jørgensen, ank. Cardenas 6./2.

Æro. Erindring, Nielsen, ank. Horsens 5./2. — Emanuel, Svane, ank. Kolding 31./1.

Sejlskibe.

Panis. Dronning Louise, Hansen, ligger i Cuxhafen. — Elisabeth Eff, Nielsen, afg. Portimao 2./2. til Kings Lynn. — Johanne, Larsen, ank. Teignmouth 30./1. — Kaj Hvilsum, Wulff, ligger i Svendborg. — Vesta, Godtfredsen, afg. Poole 26./1. til Palermo. — P. Rasmussen, Larsen, ligger i Esbjerg.

Svendborg. Emanuel, Petersen, ank. Bandholm 30./1. — Pallesen, Jensen, er ank. Sables d'Olmones. — Neptun, Sørensen, ank. Pontrioux 31./1. — N. P. Petersen, Petersen, afg. Exmouth 5./2. til Göteborg. — Norden, Olsen, ank. Tonsberg 3./2. — H. A. Hansen, Hansen, afg. Kjøbenhavn 3./2. til London.

Æro. Nathalia, Eriksen, ank. Paimpool 31./1. — Ofelia, Petersen, ank. Rudkjøbing 31./1. — Norden, Grube, ank. Göteborg 2./2. — Husavik, Hansen, afg. Santa Cruz (Cuba) 2./2. — Galathea, Nielsen, ank. Rhyl 2./2. — Arietis, Kock, afg. Karlshamn 3./2. til Svendborg. — Immanuel, Svane, ank. Swansea 4./2.

Nybygninger, Køb og Salg.

Rødbyhavns Skibsværft har i Fig. »Loll.-Falster Stiftstidende« solgt den ene af de to Nybygninger paa hver 3,000 Tons, som har staaet paa Værftet siden det staudede sin Drift, til et hollandsk Rederi. Nybygningen skal nu gøres færdig saavidt, at den kan løbe af Stablen; den er solgt for 100,000 Kr. Man haaber at kunne afsætte den anden Nybygning paa lignende Betingelser for en Sum af mellem 200,000 og 300,000 Kr. Under Hensyn dertil, paabegyndes nu Arbejdet paa den solgte Nybygning med 50—60 Mand, og senere vil Arbejdet formentlig blive udvidet. Man mener at Værftet kan beskæftige Arbejderne i 5—6 Maaneder.

Nybygningerne skal bugseres til Holland, hvor Maskiner indsættes og Skibene gøres færdige.

Arrangementet er bragt i Orden ved, at Skibsværftets Arbejdere ved en Forhandling med Udvalget er gaaet ind paa en frivillig Lønreduktion paa c. 10 pCt.; endvidere meddeles, at Udvalget stadig forhandler om ny Arbejder for at Værftet fremdeles kan holdes i Gang.

Kjøbenhavns Flydedok og Skibsværft meddeler, at der den 3. ds. har fundet Stabelafløbning Sted af Værftets Nybygning Nr. 152, S. S. Esja til Islands Ministerium.

Hoveddimensionerne er: 174' × 30' × 18' 6". Skibet bliver forsynet med en 600 HK. Dampmaskine. Afløbningen forløb smukt og uden Uheld.

A/S. Chr. L. Johansens Skibsværft i Likvidation har i Folge »Æro Avis« solgt 3-m. Sk. »Duty« til Kaptajn Boye, tidligere »Kirstine«. Købesum 48,000 Kr. Overtagelse straks. »Duty« vil fremtidig komme til at føre Navnet »Marna«.

Motorsk. »Laurits« af Marstal er i disse Dage solgt til Skibsfører H. M. Friis, Marstal, for en Købesum af 33,000 Kr. inkl. Aktieretten i Søassuranceforeningen »Æro«. Skibet overtages straks. (Æro Avis).

Kjøbenhavns Flydedok og Skibsværft meddeler, at den officielle Prøvetur med Værftets Nybygning Nr. 151 S/S. »Isbjørn«, tilhørende Handelsministeriet, den 6. ds. afholdtes i Sundet.

Skibet er bygget som Isbryder og har følgende Hoveddimensioner: Længde mellem Perpendikulærerne 153', Bredde paa Spant 40'. Dybde paa Spant 21', og det er forsynet med en 2,700 IHK. Triple Ekspansion Dampmaskine. Prøveturen forløb tilfredsstillende.

Havarier og Forlis.

3/m. Skonnert »Albert Mou«, Kaptajn Andersen, er indkommet i Odense Havn med Trænasse efter en haard Tørn.

Midt i Nordsøen blev Skonnerten overfaldet af en orkanagtig Storm. Mesanmasten knækkede lige over Dækket og rev en Del af Riggingen med sig over Bord. Ogsaa Stormaststangen knækkede og en Del af det opstaaende Gods gik over Bord.

Der kom ingen af Besætningen til Skade.

Skibet er hjemmehørende i Svendborg.

(»Æro Avis«.)



INDHOLD:

Kjøbenhavn, den 8. Februar 1923. — Søforhør. — Den faste Voldgiftsret. — Fragtmarkedet. — Generalforsamlinger. — Skibsefterretninger. — Nybygninger, Køb og Salg. — Havarier og Forlis. — Efterretninger for Søfarende. — Kurser paa Kjøbenhavns Børs.

Skibs- Provieringshandlere.

Kjøbenhavn og Provinserne.

Kjøbenhavn. Georg Sørensen, Nyhavn 13, Tlf. 6404.

Oscar Rolf, St. Annæ Plads 22. Tlf. Centr. 4140.

Bjørch-Jensen & Co., Holbergsgade 24. Tlf. 7262.

Th. Møller, Nyhavn 45 & 47, Tlf. 387.

Charles Hvilsom, Havnegade 21, Tlf. 4705 og 4810.

Jens With, Nyhavn 19. Tlf. 5349. Telegram-Adresse: Skibswith.

Kolding. Henry Fisker & Co. (R. Rasmussens Eftf.). Telefon 206.

Aalborg. Bertelsen & Larsen. Telegr.-Adresse: »Acibaa«. Telefoner 249 og 1607.

P. Hansen & Co. ved P. Hansen & E. Schmidt Pedersen.

Skagen. P. Saxberg, Telefon 85.

Frederikshavn. P. Saxbergs Eftf., Telef. 244 og 482. Telegram-Adresse: Saxberg.

P. Schou & Co., Telefon 12. Statstelefon 17.

Randers. A. L. Nielsen. Tlf. 266 og 224.

H. T. Jans

Skibsprovianteringsforretning

DRAGØR

Telefon 8

Oscar Rolf,

St. Annæ Plads 22.

Kun absolut første Klasses Skibsproviant.

Telefon: CENTRAL 4140.

— Telefon 5349. — Tigr.-Adr.: Skibswith.

Jens With

Skibsprovianteringsforretning

NYHAVN 19

Telefon 200. ASSENS MOURITZ G. KRAG Telegr.-Adr.: »Krag.«
Statstlf. 10. Edsvoren Skibsmægler
Klarering — Befragtning — Assurance — Havari.
Agentur — Kommission — Spedition — Køb og Salg af Skibe.

Telefon 56 & 1409. AALBORG CHR. JENSEN Telegr.-Adr.: »Søborg.«
Statstelefon 40. Edsvoren Skibsmægler
Søborg & Benthin's Eftf.

JOHS. UTZON, Aalborg,
edsvoren Skibsmægler.
Telefon 2075 & 2200. Statstelefon 2. Telegr.-Adr.: UTZON.

P. Schou & Co. Frederikshavn
Skibsprovianteringsforretning
Telefon Nr. 12. Telegramadresse »Schou« Statstelefon Nr. 17

J. C. Hansen,
edsv. Skibsmægler,
Befragtning, Havarilagent.
Haderslev.
Kontor: Ved Havnen. Tlf. 19.
Telegr.-Adr.: Skibsmægler Hansen.

Jervell & Knudsen

Skandinaviske Mæglere
Befragtning og Havarilagenter

Telegr.-Adr.: JERVELLCO.

OPORTO, PORTUGAL.

A. L. NIELSEN

Telf. 266 RANDERS Telf. 224

Skibsproviantering
Forhyringskontor

Otto Wang

Skibsmæglere og Befragtnings Agenter
Specialitet: Saltfragter

Skibshandel

Telegram-Adr.: »WANGCO«

LISSABON

Husk

Petersen - Faxe's

1. Kl.s Herreskræderi,
Kjøbenhavn.
Stort Lager af færdigsyede Klædninger.

Bjørch-Jensen & Co.
Skibsproviantering
Holbergsgade 24
4. Sted fra Nyhavnbroen.
Hurtig Ekspedition. — Billige Priser.
Telegr.-Adr.: »Bjørch-Jensen«.
Telefon 7262.

Carl v. d. Hude
Skibsmægler. Aarhus.

Hans Olesens Eftf.
(Niels Wang)
Skibsmægler, Horsens

P. HANSEN & Co.
ved
P. HANSEN & E. SCHMIDT PEDERSEN
Bunkerkulforretning.
Skibsprovianter.
AALBORG.

HANS NIELSEN
Skibshandler,
AARHUS
Telefon 1897.



M. KJÆR, AALBORG. Vesteragade
(ved Pontonbroen)
Alle Maskin- og Skibsreparationer udføres hurtigt
Telegr. nr. MASKINKJÆR Telefon 2 3 7 1

CRABBIE WHISKY
LEVERES KUN ORIGINAL AFTAPNING
General-Agent
ALBERT B. COHN KJØBENHAVN K.

COLUMBUS BRAND

bedste danske kondenserede Mælk.

J. G. NIELSEN & CO.

BREDGADE 27

TELEF. 10029

A. Mou's Kødudsalg. = St. Annæ Plads 14. = Telefon 3816.

Kurser paa Kjøbenhavns Børs.

København, den 7. Februar 1923.

Aktier.	Gjort til		Køber		Sælger			Gjort til		Køber		Sælger	
Nationalbank	125 $\frac{1}{4}$		125	125 $\frac{1}{4}$	4 $\frac{1}{2}$ $\frac{0}{10}$	Jydske Land. Kreditf. 6. S.	93	93 $\frac{1}{4}$	93	93 $\frac{1}{4}$			
Privatbank	110 $\frac{1}{4}$	111 $\frac{1}{2}$	110 $\frac{1}{4}$	110 $\frac{3}{4}$	4	do. do. 6. -			97	89			
Landmandsbank					4	do. do. 5. -	89 $\frac{1}{4}$		89	89 $\frac{1}{2}$			
Handelsbank			129	131	3 $\frac{1}{2}$	do. do. 6. -			84 $\frac{1}{4}$	86 $\frac{1}{4}$			
Københavns Diskonto- og Revisionsbank	72	72 $\frac{3}{4}$	72 $\frac{3}{4}$	73	3 $\frac{1}{2}$	Østift. Husm. Krdf.	89 $\frac{3}{4}$		89 $\frac{1}{2}$	91 $\frac{1}{2}$			
Private Laanebank					4 $\frac{1}{2}$	do. do. do. 2. A.	97 $\frac{1}{2}$		97 $\frac{1}{2}$	97 $\frac{1}{4}$			
Haandværkerbank					4	do. do. 3. Hoved-Afd.			92	94			
Frederiksberg Bank					3 $\frac{1}{2}$	Jydske Husm. Krdf.			89 $\frac{1}{4}$	89 $\frac{1}{2}$			
Danske Sukkerfabrikker	193 $\frac{1}{4}$	192	191 $\frac{1}{2}$	192 $\frac{1}{2}$	4 $\frac{1}{2}$	do. do. do. 3. A.	91	91 $\frac{1}{4}$	91	91 $\frac{1}{4}$			
Burmeister & Wains Fabrik	138	137 $\frac{1}{4}$	136 $\frac{1}{2}$	137	4 $\frac{1}{2}$	do. do. do. 2. -	97 $\frac{1}{2}$	97 $\frac{1}{4}$	97 $\frac{1}{4}$	97 $\frac{1}{2}$			
Førene Bryggerier	188	189 $\frac{1}{2}$	188 $\frac{1}{4}$	189	4	do. do. 3. Hoved-Afd.			90 $\frac{1}{2}$	92 $\frac{1}{2}$			
Førene Dampskibs-Selskab	64 $\frac{3}{4}$	65	65	65 $\frac{1}{2}$	4 $\frac{1}{2}$	Ny jydske Købst. 7. S.	92		92	92 $\frac{1}{4}$			
Dampskibs-Selskabet Norden					4	do. do. 7. -			86 $\frac{1}{4}$	88 $\frac{1}{4}$			
do. Dannebrog	103 $\frac{1}{2}$		103	104	4	do. do. 6. -			93	95			
do. Orient					3 $\frac{1}{2}$	do. do. 5. -			83 $\frac{3}{4}$	85 $\frac{3}{4}$			
do. Myren					3 $\frac{1}{2}$	Vest sønderj. Konv. 5 S.			85 $\frac{3}{4}$	87 $\frac{1}{2}$			
do. Torm					4	Vest sønderj. 7. S.	86		86	86 $\frac{1}{4}$			
do. Vendila	117 $\frac{3}{4}$		117	119	4	do. do. 6. -			89 $\frac{1}{2}$	91 $\frac{1}{4}$			
do. Progress	37 $\frac{1}{4}$	38 $\frac{1}{2}$	38 $\frac{1}{4}$	39 $\frac{1}{4}$	4 $\frac{1}{2}$	do. do. 7. -	91	91 $\frac{1}{4}$	91	91 $\frac{1}{4}$			
Dansk-Fransk Dampskibsselskab	95 $\frac{1}{2}$		94 $\frac{3}{4}$	96	4	Jydske Grundej. p. Land. 3. A.			84 $\frac{1}{2}$	86			
Østasiatisk Compagni	118 $\frac{3}{4}$	120 $\frac{3}{4}$	120	121	4 $\frac{1}{2}$	do. do. do. 2. -	89 $\frac{1}{4}$	90	89 $\frac{3}{4}$	90			
					4 $\frac{1}{2}$	Sønderj. Kreditf. 1. S.	91		91	91 $\frac{1}{2}$			
					4 $\frac{1}{2}$	Kbhvn.s Hypotekf. 2. S.			87 $\frac{1}{2}$	87 $\frac{1}{2}$			
					5	do. do. 2. -	93 $\frac{1}{2}$	93 $\frac{1}{4}$	93 $\frac{1}{4}$	93 $\frac{1}{2}$			
					5	Grundejernes Hypotekf. 2. S.	93	93 $\frac{1}{4}$	93	93 $\frac{1}{4}$			
					5	Jydske Hypotekf. 3. A.			93 $\frac{1}{4}$	95			
					5	Østift. do. 3. -			93 $\frac{3}{4}$	94 $\frac{1}{4}$			
Stats- og Kreditforenings-Oblig.													
3 $\frac{0}{10}$ uopsigelige Statsoblig.			65	67									
3 $\frac{1}{4}$ do. do.	74 $\frac{1}{4}$	74 $\frac{1}{2}$	74 $\frac{1}{4}$	74 $\frac{1}{2}$									
3 $\frac{1}{2}$ Husejer Kreditk. 1. Afd. 1. S.	76		76	76 $\frac{1}{2}$									
4 $\frac{1}{2}$ do. do. 2. — 1. -	94		94 $\frac{3}{4}$	95									
3 $\frac{1}{2}$ Kbhvn.s Kreditf. amort.			85	87									
3 $\frac{1}{2}$ Konv. Kbhvn.s Kreditf.			84	86									
4 Kbhvn.s Kreditf. Oblig. 6. S.	86		85 $\frac{1}{4}$	86									
4 do. do. 3. -			89 $\frac{3}{4}$	91 $\frac{1}{2}$									
4 $\frac{1}{2}$ do. do. 7. -	90 $\frac{3}{4}$		90 $\frac{3}{4}$	91									
3 $\frac{1}{2}$ Konv. Østift.	5. -		86	88									
4 $\frac{1}{2}$ Østift. Kreditf. Oblig.	11. -	92	92	92 $\frac{1}{2}$									
4 do. do. 11. -	86 $\frac{1}{2}$		86 $\frac{1}{4}$	86 $\frac{3}{4}$									
4 $\frac{1}{2}$ do. do. 7. -	92	92 $\frac{1}{4}$	92	92 $\frac{1}{2}$									
4 do. do. 10. -	89		89	91									
4 do. do. 9. -			91 $\frac{1}{4}$	93									
4 do. do. 8. -	91 $\frac{3}{4}$		91 $\frac{3}{4}$	92									
4 do. do. 7. -			86 $\frac{1}{2}$	86 $\frac{3}{4}$									
3 $\frac{1}{2}$ do. do. 6. -	85		84 $\frac{3}{4}$	86 $\frac{1}{2}$									
4 $\frac{1}{2}$ Østift. Kreditk. L.	6. -		90 $\frac{3}{4}$	92 $\frac{3}{4}$									
4 $\frac{1}{2}$ do. do. 4. -	95		95	95 $\frac{1}{4}$									
4 $\frac{1}{2}$ Fynske Kreditf. Obl.	9. -		94 $\frac{1}{2}$	95									
3 $\frac{1}{2}$ Konv. jydske Land.	5. -		89	91									
4 $\frac{1}{2}$ Jydske Land. Kreditf.	7. -	91	91	91 $\frac{1}{4}$									
4 do. do. 7. -	85 $\frac{1}{2}$	85 $\frac{1}{4}$	85 $\frac{1}{4}$	85 $\frac{1}{2}$									

Vekselkurser den 7. Februar 1923.

		à vista	10 D. D.	3 Md. D.
		Sælger	Køber	Køber
Stockholm	100 Kr.	140,90		
Christiania	100 -	98,10		
Hamburg pr.	100 Mk.	1,70		
London	- 1 £	24,75		
Paris	- 100 Francs	33,60		
Antwerpen	- 100 -	29,80		
Zürich	- 100 -	99,85		
Amsterdam	- 100 Gylden	209,50		
Rom	- 100 Lire	25,80		
Helsingfors	- 100 f. Mk.	13,65		
Madrid	- 100 Pesetas	83,20		
New York	- 100 Doll.	5,30		
Prag	15,75		

Diskonto i Nationalbanken: 5 $\frac{0}{10}$, priv. Diskontenter: 5—6 $\frac{1}{2}$ $\frac{0}{10}$.
H. C. Møller, Bankforretning, 16, Ved Stranden.

DANSK SØFARTSTIDENDE

ABONNEMENTSPRISEN

er 3 Kr. pr. Kvarter, i Udlandet 18 Kr. pr. Aar. Enkelte Numre 35 Øre.
Abonnement modtages St. Annæ Plads 26, 10—3, hvortil ogsaa Bidrag
til Bladet m. v. adresseres, samt paa alle Postkontorer.

Bladet omdøles ved Postvæsenets Foranstaltning.

Enkelte Numre af »Dansk Søfartstidende« sælges paa Bladets Kontor og i Kioskerne.

AVERTISSEMENTSPRIS.

Første Side pr. mm à 45 mm Bredde 30 Øre
Siden overfor og ved Tekst samt Bagsiden do. 20 —
De øvrige Sider do. 15 —
Moderation for 13 Gange 26 Gange 52 Gange
5 pCt. 10 pCt. 20 pCt.

For Udlandet er Priserne 25 pCt. højere.

Udgivet af et Aktieselskab — Ansvarhavende Redaktør: V. KROGH

Bladets Kontor: St. Annæ Plads 26, Kjøbenhavn K. — Telefon Nr. 4639.

Trykt hos J. Jørgensen & Co. (Ivar Jantzen).

DANSK SØFARTSTIDENDE.

ORGAN FOR DANMARKS SKIBSFART.

Nr. 7.

Kjøbenhavn, Torsdag den 15. Februar 1923.

30. Aarg.

M. B. COHIN

Toldbodvej 22.
KØBENHAVN K.

Telefon 1403.
Telegr.-Adr.: AMIANTE

Grundlagt 1848.

SKIBSUDRUSTNING

Generalagent for

CRAVEN & SPEEDING BROTHERS, Sunderland.

Lager i Frihavnen af alle Dimensioner af Firmaets
bekendte »RED STAR« og »BLUE STAR« MANILA

Patenteret Manila „GLADIATOR“ for Trawl.
Fiskeliner - Fiskegarn.

NORTH EASTERN MARINE

ENGINEERING Co., Ltd.

WALLSEND-ON-TYNE OG SUNDERLAND

Maskinbyggeri, Kedelsmedie, Jernstøberi.
Metalstøberi og Kobbersmedie.

Krumtapaksler og Skrueaksler leveres fuldt færdige.
Smedearbejde af enhver Art udføres.

Specielt anbefales vore Værksteder for Reparationer og
Forandringer af Skibsmaskiner samt alm. Maskinarbejde.

Telegramadresser: „NEWS, WALLSEND“ og „NEWS SUNDERLAND“.

A/S FRICHS AARHUS

Dampkedler,
Dampmaskiner,
Dampmaskiner og
Dampmaskiner og
Dieselmotorer
for Skibe og Landanlæg.



DE PRIVATE ASSURANDEURER
LIMITERET.
STIFTET 1786

SØ OG TRANSPORTFORSIKRING
SLOTSHOLMSGADE 5
KØBENHAVN K.

TELEFON CENTRAL 6 & 4108 TELEGRAM ADRESSE „PRIVATE“
AGENTURER I DE FLESTE PROVINSBYER.



„Solicum“ Patent Mønnie
Maling

bedste og billigste Rustbeskyttende Farve færdig til Brug

Roar Rosing,

Vestervoldgade 92, København B.

Telefon Byen 3838. — Telegram-Adresse: „AMHEGN“.

Den danske Landmandsbank Hypothek- og Vækselbank

Aktieselskab — København.

PROVINSAFDELINGER & KONTORER:

Aabenraa - Aalborg - Bagsværd - Bandholm - Bramminge - Du-
rup - Esbjerg - Eskildstrup - Faaborg - Farum - Fejø - Fredericia -
Grenaa - Haderslev - Helsingør - Holbæk - Horslunde - Hurup -
Hvidbjerg - Hørsholm - Kallundborg - Kolding - Kolind - Korsør -
Langskov - Maribo - Marstal - Naksø - Nordby - Nyborg -
Nykøbing F. - Nykøbing S. - Nysted - Nørrebro - Roslev -
Rødby - Saksø - Skagen - Skive - Slangstrup - Stokkemarke -
Stubbekøbing - Svendborg - Sønderborg - Sønderho - Thisted -
Tølløse - Tønder - Vejle - Vestervig - Ærøskøbing - Ørbæk.
Udfører enhver Art af Bankforretninger.

P. SAXBERGSEFTF.

Skibsprovianteringsforretning - Frederikshavn.

Lager

fra Esbjerg Rebalæeri,

af Motor- og Cylinderoile

af brugte Ankere og Kættinger.

Telefoner: 244 og 482. **Frlager: Toldboden.** Telegr.-Adr.: „SAXBERG“

P. SAXBERG. SKAGEN.

Skibsprovianteringsforretning.

Telefon 86. — Telegr.-Adr.: »Saxberg«.

JANUS ANDERSEN & CO.

AALBORG

Klarering, Damp- & Sejlskibs-Befragtning.

Køb og Salg af Skibe — Speditionsforretning — Havariagenter.

Direkte Dampskibsroute Aalborg—Horten—Christiania.

Telef. 2825 — 2937 — 2838. Statstelefon 41. Telegr.-Adr.: JANUS.

Howaldtswerke, Kiel. Nybygninger og
Reparationer

Generalrepræsentant for Danmark, Norge og Sverrig:
Carl Holtermann, Aallegade 34,
København K.
Telef. Central 16140 — Statstelefon 393 — Telegr.-Adr.: Carlholtermann.

Telefon 513	Aktieselskabet	Telegr.-Adr. »Bunker- depot«.
-----------------------	-----------------------	-------------------------------------

HELSINGØRS BUNKERKUL DEPOT.

Prima Newcastle Dampkul leveres Dag og Nat til Dagens billigste Priser.

C. K. HANSEN

DAMPKIBSREDERI
DAMPKIBS-, HAVARI- OG ASSURANCE-AGENTUR
BEFRAGTNING
KØBENHAVN
AMALIEGADE 29 B.

Telefoner:
Central No. 72 (6 Ledninger)
Central 60589 (6 Em. — 9 Fm.)
Statetelefon No. 13.

Telegr.-Adr.: HANSEN.

P. Brown jun. & Co.
Dampskibsrederi * Dampskibsagentur.
Amaliegade 43. — Telegr.-Adr.: »Brown«. — Tlf. C. 276.

Aage Christensen.
38, Nyhavn 38. Teknisk Forretning. Tlf. Byen 5712 x
Salgskontor og Lager for
Aabenraa Motorfabrik.
Køb og Salg af Skibe.

HANSHELL & CO.
BARBADOS. B. W. I.
(Etableret 1884)
Damp- og Sejlskibsagenter, Befragtning,
Havari- og Assuranceagenter,
Skibsproviantering.
Post og Telegrammer, under vor Adresse, leveres ombord i
Skibene straks ved Ankomsten.
Telegr.-Adr : HANSHELL - BARBADOS

KAY DYHR
Kvæsthusgade 1, København K.
Telf. Centr. 8901 - 6886 - 6885. Tigr.-Adr.: Kaydyhr - København.
Kunstig Træk- og
Oliefyrings-Anlæg
fra
JAMES HOWDEN & CO.
GLASGOW

Det forenede Dampskibs-Selskab
Aktieselskab.
KJØBENHAVN K.
Telefon Nr. 6300, hvorigennem Omstilling til samtlige Kontorer og
Afdelinger i Kvæsthusgade Nr. 7 og 9.



H. A. SCHEPELER
Tagensvej 41 KØBENHAVN L. Telefon 9552
Motorsirener - Haandsirener

„Senta“ „Pacific“
Amaliegade 29 A. Telefon 4212.
Telegram-Adr.: „Steampacific“.
L. R. Schmith,
Korresponderende Reder.

Danish Shipping Company Ltd. A/s
Sct. Annæ Plads 28.
Kjøbenhavn K.
Skibs- og Havariagenter.
Befragtning, Klarering & Dampskibseksportation.
Køb og Salg af Skibe og Kontrahering
af Nybygninger.
Telegr.-Adr.: PACAO. Telefoner: 1535-5836.
Statstelefon: 527.

A/s FORSIKRINGSSELSKABET „CODAN“
Generalagenter P. SØHT & CO.
AFDELING FOR SØ- OG TRANSPORTFORSIKRING
Telefon 14,995 NIELS JUELSGADE 9, 2 S. Telegr.-Adr.: »Gnirdos«

FORSIKRINGS-AKTIESELSKABET „SKANDINAVIA“

tegner Sø-, Transport- og Krigsforsikring.
Kongens Nytorv 6. — København K. — Telefon 9316.
Aktiekapital: 20 MILLIONER KRONER
Hovedrepræsentant for Skandinavien: Aktieselskabet GRØN & WITZKE, Kongens Nytorv.

Aktieselskabet

Helsingørs Jernskibs- og Maskinbyggeri

paatager sig Nybygning og Reparation af Damp- og Dieselmotorskibe, Maskiner, Kedler og lign. Arbejder for Skibe indtil 7000 Tons d. w. Fabrikanten af Wilhelm Schmidts Overhedere til Marine-Brug.

2 Tørdokker, 338 resp. 375 $\frac{1}{2}$ engl. Fods Længde paa Kølblokkene. — **Patent-Ophalingsbedding** for Skibe indtil 800 Tons Egenvægt.

Beskæftiger 1200 Mand. — Stort Lager af Materiale.
Telefon 40 og 91. Tigr.-Adr.: »Skibsværftet«.

N. F. STEGMANN
Tigr.-Adr.: »Stegmann« Nørresundby Telefon 918 — 718

A/S SMITH, MYGIND & HYTTEMEIER
København N. Nørrebrogade 68. Telf. C. 803

Skibsmaskininstallation

med overhedet Damp leveres komplet.
Dampspil - Ankerspil.

Kunstfyrværker Fritz Busch

ved **Holger Pedersen**
anbefaler sig med
Signaleringsfyrværkeri af enhver Art.

Leverandør til de herværende Dampskibsselskaber og Statsbanedriftens Søfartsafdeling.
Laboratorium:
Kongens Enghave. V.
Tlf. Centr. 6081. Tigr.-Adr.: »RAKET«, København. Privattlf. Nora 2398

R. Møllers Skibsværft

Telefon 246. FAABORG Telefon 246.

Nybygning og Reparation af Træskibe.

Patent-Ophalingsbedding for
450 Tons Egenvægt.

Skibsrigger W. PEDERSEN

Wildersgade 24. Telf. Amager 5332 x
udfører alt Riggerarbejde samt Spleisning af Staal- og Jærnvirer.

Fjerde Søforsikringselskab lim.

i København
tegner Sø- og Transportforsikringer af enhver Art til billige, faste Præmier.
Agenturer i de fleste Provinsbyer.

Post-Adresse: Holmens Kanal 24. Telegram-Adresse: „Fourthcomp.“. Telefoner: Central 266 og 10766

ALFRED CHRISTENSEN

Dampskibsreder.
Dampskibs- og Havariagent.
Befragtningsforretning.

Agent for: London & North Western Railway Coole Steam Shipping.
Agent for: Dampskibsassuranceforeningen Vidar, Drammen.
Wikborgs Assurance-Selskab, Kristiania.

Telegram-Adresse: ALFRED.
Amaliegade 24. Telefon 221, 1735, 5390.

Adolph Andersens Eftf.,

EDSVOREN SKIBSMÆGLER.

Befragtnings- & Havariagenter.

Telegr.-Adresse: „Broker“. RANDERS. Statstelefon Nr. 9
Telefon Nr. 70

HANSA · Tysk nautisk Tidsskrift.

Organ for samtlige Interesser indenfor den tyske Handelssejlfart og Havnsejlfart

Et virksomt Annonceorgan for Firmaer, som ønsker at træde i Forbindelse med den tyske Søfart, den tyske Hav-Askerinæring, den tyske Handel og den tyske Industri.

Abonnementpris, inklusive Porto, 40 Kr. pr. Aar.

HANSA'S Forretningsadresse er: Hamburg 11, Steinhöft 3.

Sandballast

leveres til Sejl- og Dampskibe, indgivet med Dampkran. Hurtig Ekspedition

Tilbud paa Opgravning af tilsandede Havne gives.

„S/P Progres“ „S/P Avance“
„Hessele“ „Anholt“
A/s Carl Nielsen,
slands Brygge 4. Telf. 5652 - 10562

V. T. Mathiesen & Sønner

Blikkenslager. Skibsinventar.
Kabys og Baadeinventar, Lanterner og Lamper med Certificat til Carbide og Tran, Kompasshætter, Autogen-Svejsning.
Alt Skibsarbejde udføres.
Telefon 9445.
Toldbodgade 6. København.

Remington.

eneste Skrivemaskine, der adderer og subtraherer.
Eneforhandler:
L. Kristensen, 27, Vestergade.

Ludvig N. B. Hansen.

UHRE og OPTIK.
St. Strandstræde 16.
Ure og Barometre i Sæt
Tlf. Palæ 1085 r

Budtz-Jørgensen

Havnegade 47 a. Tlf. Centr. 12 377

Skibs-Blikkenslageri.

J. Melander,

1182 Blikkenslager.
Alt Skibsarbejde udføres.
Lille Strandstræde 3.



AKTIESELSKABET
DET ØSTASIATISKE KOMPAGNI

(The East Asiatic Company, Limited)

KØBENHAVN
Filialer: **BANGKOK** og **SINGAPORE**

Egne Agenturer: Soerabaya, Shanghai, Hankow, Vladivostock, Dalny, Harbin, New York, Valparaiso, San Francisco, Durban og Johannesburg.

Regelmæssig Rute fart paa Siam, Kina, Japan, Sydafrika, Australien, Java, Vestindien, Meksiko og Vestkysten af Nord- og Sydamerika.

Import til Evropa af østasiatiske og andre oversøiske Produkter, Teak- og andre Træsorter.

Eksport til oversøiske Pladser af europæiske Produkter. — Skov- og Savmølle drift i Siam.

Alle nærmere Oplysninger erholdes ved Henvendelse paa Kompagniets Hovedkontor, Holbergsgade 2, København K.

DEN INTERNATIONALE SKIBSFARVE-FABRIK A/S

(forhen: A/S. Holzapfel-Selandia).

„Holzapfel“s Compositjoner
til Jern, Staal og Træskibsbunde.
Leverandør til Flaaden.

Indregistreret



Varemærke

Rustbeskyttende Farve
til Bunkers og Lastrum.
Leverandør til Statsbanerne.

Telegramadr.: „Holzandia“

Sct. Annæ Plads 6, Kjøbenhavn.

Telef.: 5601. Palæ 2256.

Fabrik: Øresundsvej, Amager.

HUGO TRUMPY

Skibsmægler og Havariagent.

GENUA, via Fossatello 16, Tlgr.-Adr.: Hugotrum, Genua.

SAVONA, via Paleocapa 4, — Hugotrum, Savona.

SPEZIA, via Prione 16, — Hugotrum, Spezia.

LIVORNO, Scali d'Azeglio 10, — Hugotrum, Livorno.

NEAPEL, via Molo Piccolo 17, — Hugotrum, Neapel.

HOVEDKONTOR: **GENUA**, AGENT FOR:

Nordisk Skibsrederforening,

Otto Thoresens Linie,

Lloyd Royal Belge,

Comp. Havraise Peninsulaire de Nav. a Vapeur,

Société de Navigation Transoceanique.

Havariagent for over 90 skand. Forsikringselskaber.

AGENT I SAVONA FOR:

Det Forenede Dampskibsselskab, Kjøbenhavn.



Einar Weilbach & Co.

Niels Juelsgade 6 - Kjøbenhavn.

Telef.: Central 13064.

Specialister i naut. Instrumenter.

Stort Lager. Billige Priser.

Kompaskorrigerig. Reparationer udføres.



*Mest økonomiske Motor, kun
200-230 gr. Olie pr. Hkr. tim.
Startes øjeblikkelig. Ingen Vand-
indsprøjtning. Enkeltste Betjening.
Leveret 14 Motorer til Fyrvasenet.*

SOPHUS BERENDSEN A/S

Telef. 6500 KØBENHAVN Postboks 272

A. EVENSEN & CO. A/S. Klarering og Befragtning.
Dyngarken 43. AARHUS Telefon 509 og 529.

WATTS, WATTS & CO. LTD.

London, NEWCASTLE-ON-TYNE, Cardiff,
Blyth, Liverpool, Newport (Mon.) and Algiers

Shipbrokers Bunker Contractors Coal Exporters

BUNKERS SUPPLIED AT ALL PORTS BETWEEN BLYTH AND HUMBER

Contractors for the supply of coals at all ports at home and abroad

AGENTS FOR DENMARK:

TH. JUST A/S, Peder Skramsgade 5, **COPENHAGEN**

Telegrams: »THJUST«

Telephones { 12,588
12,589
12,590
Staf 147

Kjøbenhavn, den 15. Februar 1923.

Engelsk Lov om Spildeolje. Den 1. Februar traadte den engelske »Oil in Navigable Waters Act, 1922« i Kraft. Den gælder for hvert Skib, som fører enten som Last eller i Bunker mere end 25 Tons Olje, samt hvert Fartøj, som er indrettet til at føre mere end 5 Tons Olje i Rum eller Tank.

Hvis Olje slippes ud i Havn fra Skib eller fra Apparat, som anvendes til Transport af Olje til og fra Skibet, idømmes Rederen eller Skibsføreren indtil 100 Pd. Strl. i Bøde, undtagen hvis Oljen slipper ud ved et eller andet uafvendeligt Tilfælde.

Ved Olje forstaas af Slags Olje, Sprit fremstillet af Olje samt oljeblandet Vand.

Ved Havn forstaas ogsaa Dok, Flodmunding, Sund, Flod eller Kanal, som kan trafikeres af søgaaende Skibe.

Olje maa ikke føres til og fra Skib mellem Solnedgang og Solopgang, hvis der ikke er givet Anmeldelse herom til Havne mindst 3 og højst 96 Timer forud. Forseelse her straffes med Bøder indtil 20 Pd. Strl.

Hvis anden Vædske opbevares i Tanke, som før har indeholdt Olje, skal denne Vædske, naar den udtømmes, anses for Olje, saafremt det ikke bevises, at Tankene har været rengjort eller Vædsken rensat for Olje.

Nogle større Havne har anskaffet Fartøjer, som modtager oljeblandet Ballastvand. Skibet kan begære saadant Fartøj hos Havnemyndighederne.

Endnu er der ingen Bestemmelse vedtaget om Olje-udtømning i Kystfarvand til Beskyttelse for Fiskeriet.

I De forenede Stater forberedes en lignende Lov som den britiske. (»Berl. Tid.«.)

Skibsfarten paa Danzig i 1922. I Følge Indberetning fra Generalkonsulatet i Danzig er der i 1922 i Danzigs Havn indgaaet 2,712 Skibe paa 1,423,129 N. R. T. mod 2,632 Skibe paa 1,568,276 N. R. T. i 1921 og udgaaet i 1922 2,697 Skibe paa 1,428,820 N. R. T. mod 2,623 Skibe paa 1,603,713 N. R. T. i 1921. Baade den ind- og udgaaende Trafik i 1922 staar saaledes, hvad Tonnagen angaar, tilbage for det forudgaaende Aars, medens Antallet af ind- og udgaaende Skibe er noget større, hvilken Omstændighed særlig maa tilskrives den forøgede Passagertrafik mellem Danzig-Zopport og Danzig-Hela, der besørges af Smaadampere.

Af de indgaaende Skibe ankom i 1922 1,788 med Ladning mod 2,074 Skibe i 1921, og af de udgaaende medførte i 1922 2,037 Skibe Ladning mod 1,614 i 1921. Grunden til Nedgangen i Importen og Opgangen i Eksporten til og fra Danzig maa søges i de i Aarets Løb stadig faldende tyske og polske Valutaer og Danzigs og Polens dermed følgende ringere Købekraft og større Eksportmuligheder, samt ogsaa for en stor Del i den i Aarets Løb forøgede Træeksport fra Polen over Danzig.

I Farten paa Danzig har den danske Tonnage atter i 1922 hævdet Førstepladsen med 374,825 N. R. T. fordelt paa 253 Skibe, medens Tyskland kommer som Nummer 2 med 365,277 N. R. T. fordelt paa 1,057 Skibe.

Sammenlignet med Aaret 1921 er Mængden af den danske Tonnage gaaet noget fremad, idet Tonnagen i dette Aar kun androg 318,079 N. R. T. fordelt paa 195 Skibe. (»Udenrigsministeriets Tidsskrift.«.)

Belønnede Sømand. Handelsministeriet meddeler:

Den 12. November 1920 reddede den danske Dampers »Ydun« Besætningen fra den tyske Fiskedampers »Senator Heidmann« af Cuxhaven, der i Skagerak var blevet ødelagt ved en Kedelekspllosion.

I denne Aneldning har den tyske Regering tildelt Baadbesætningen fra Dampskibet »Ydun«, nemlig Styrmand Joachim Frederik Boserup og Matroserne Hans Lunde Jørgensen, Niels Johan Grankvist og Al-

bert Johan Gustavson hver en Hædersgave for den ydede Hjælp.

Handelsministeren har den 1. d. M. overrakt Styrmand Boserup og Matroserne Jørgensen og Grankvist de dem tildelte Hæderstegn — en Marinekikkert med Inskription til Styrmanden og en Slipsnaal til hver af Matroserne. Ved Overrækkelsen udtalte Ministeren overfor de Paagældende den danske Regerings Anerkendelse af den smukke Sømandsdaad.

Matros Gustavson er for Tiden paa Rejse og vil faa den ham tildelte Hædersgave tilsendt.

En dansk-finsk Søfartsoverenskomst. Fra Helsingfors telegraferes: Der er for Tiden en Søfartsoverenskomst mellem Danmark og Finland under Forberedelse. Man overvejer for Tiden i Danmark et Forslag til en Overenskomst, som skal forelægges den finske Traktatkomité.

En svensk-finsk Søfartsoverenskomst. Resultatet af de nu afsluttede Forhandlinger om en svensk-finsk Søfartsoverenskomst viser, efter hvad den finske Delegerede Dr. Ramsay har udtalt til »Nya Dagligt Allehanda«, at gammel Praksis bliver opretholdt. De svenske Fartøjer faar deres Fyrafgifter nedsat med Halvdelen af de nugældende, medens Lodsafgifterne forbliver uændrede. Ligeledes bibeholdes den hidtil gældende Praksis vedrørende Kystfarten, saaledes at hvert Land forbeholder denne for sig selv.

Burmeister & Wains Maskin- og Skibbyggeri har afholdt Bestyrelsesmøde. Det vedtoges at foreslaa Generalforsamlingen, at der af Aarets Driftsoverskud 1,843,521 Kr., hvortil kommer Saldoen fra 1921, der med Fradrag af betalte Skatter udgør 1,021,365 Kr., henlægges til Reservefonden 1,000,000 Kr. og til Arbejdernes Hjælpefond 100,000 Kr., samt at der udbetales Aktionærerne 10 pCt. Udbytte og 5 pCt. Bonus. Resten af Beløbet med Fradrag af Bestyrelsens Honorar overføres til næste Aar til Betaling af Skatter o. s. v. med 189,886 Kr.

D. F. D. S. Begravelseskasse har udsendt Beretning og Regnskab for Aaret 1922. Heraf fremgaar det, at Medlemsantallet ved Aarets Slutning var 952 imod 888 ved Slutningen af forrige Aar. Der er i Aarets Løb optaget 102 ny Medlemmer og afgaaet 38, hvoraf 9 ved Døden. Medlemsantallet er saaledes vokset med 64. Begravelseshjælpen er for Tidsrummet fra 1. April 1923 til 1. April 1924 fastsat til 500 Kr. pr. Dødsfald.

Indtægterne har været: Kassebeholdning fra forrige Aar Kr. 25.73, Kontingent og Indskud Kr. 10,283.00, Renter Kr. 3,024.83, hævet i Sparekassen til Begravelseshjælp Kr. 4,500, do. til Køb af Obligation Kr. 10,151.60, indgaaede Restancer Kr. 161, ialt Kr. 28,146.16. Udgifterne har været: Begravelseshjælp Kr. 4,500, Forretningsførerens Gage og Dyrtidstillæg Kr. 754.50, Inkassations Kr. 562.97, Tryksager Kr. 276.15 (halv Pris), Generalforsamling og Bestyrelsesmøder Kr. 187.00, Køb af Statsgældsbeviser Kr. 9,925.00, Renter af disse til Indkøbsdagen Kr. 216.67, andre Udgifter Kr. 357.63, indsat i Sparekassen Kr. 11,324.83, Kassebeholdning ved Aarets Slutning Kr. 41,41, ialt Kr. 28,146.16. Der har været en Formuefremgang af Kr. 6,685.91. Foreningen ejer nu Kr. 66,672.95.

Suez-Kanal Selskabet meddeler, at fra førstkommande 1. Marts reduceres Afgifterne for alle Skibe, der passerer gennem Kanalen med 0,25 Frcs. pr. Ton. Reduktionen gælder saavel ballastede Skibe som Skibe med Last.

Danmarks Skibsliste (Flagbogen). Den officielle Fortegnelse over danske Krigs- og Handelsskibe med Kendingssignaler samt Register over Handelsskibene, er nu udkommet i 30. Udgave for Aaret 1923. Bogen udgives efter Foranstaltning af Handelsministeriet ved Registrerings- og Skibsmaalings Bureauet og forhandles fra Det kgl. Søkort-Arkiv til en Pris af Kr. 4,50. Fortegnelsen er afsluttet den 31. December 1922. Af Registeret over den danske Handelsflaade fremgaar det, at denne paa den Tid bestod af 628 Dampskibe med 790,144 Brutto Reg.-Tons, 790 Motorskibe med 181,496 Brutto Reg.-Tons, samt 664 Sejlskibe med 98,578 Brutto Reg.-Tons, ialt 2,082 Skibe med 1,070,218 Brutto Reg.-Tons.

Endvidere er der, som henhørende til den danske Fiskerflaade, ført officielle Fortegnelser og Registre over 33 Dampfartøjer med 426 Brutto Reg.-Tons, 4,992 Motorfartøjer med 29,403 B. R.-T., samt 12,203 Sejlfartøjer med 26,376 B. R.-T., ialt 17,228 Fartøjer med 56,565 B. R.-T. Otte i Sønderborg hjemmehørende Dampskibe er forsynet med midlertidigt Nationaltets-Certifikat.

Tremastet Skonnert »Delos« Grundstødning. I en Notits i dette Blads Nr. 5 d. A., stammende fra »Ritz. Bur.«, gaas der ud fra, at nævnte Skib under en Grundstødning i November Maaned f. A. førtes af Kaptajn L. Bennetzen. Denne meddeler os imidlertid nu, at han Dagen før var gaaet i Land fra Skibet ved Spodsbjerg, og at Styrmanden da havde overtaget Førerpladsen. Kaptajn Bennetzen har saaledes ingen Skyld i Strandingen.

Sejladsen paa Østersøen. The Baltic and White Sea Conference meddeler den 7. og 11. ds.: Gefle: Ingen Ishindringer, Reval: 10 Graders Frost, Sejladsen ikke hindret, M a n t v l u o t o (Räfsö): 2 Graders Frost, Sejladsen ikke hindret, H a n g ø: Ingen Ishindringer, R i g a: 7-Graders Frost, Sejladsen uhindret.

The Baltic and White Sea Conference i sidste Aar.

Efter Conferencens Januar Cirkulære gengiver vi følgende:

Det nu afsluttede Aar har været fuldt af Arbejde for Conferencen, men det har ogsaa baaret Frugt. Siden Etableringen af »Information Bureau« er Arbejdet i denne Afdeling vokset i en saadan Grad, at Kontorets Personal har maattet fordoble sin Energi for at overkomme Arbejdet. I Tider som disse, hvor Rederne er udsat for alle Haande Misbrug og Optrækkerier, er det kun naturligt, at de henvender sig til deres Organisation for Assistance. Alene er de hjælpeløse, men gennem deres Forening kan de udøve et Pres paa den anden Part, hvem denne saa er. Dette har »Information Bureau« været et slaaende Bevis for. Der gaar nemlig ikke en Dag, uden at der modtages utallige Breve fra Medlemmer, i hvilke de giver et bedrøveligt Billede af deres Erfaringer og beder om Assistance. Ikke alene er Misbrug almindelig i de forskellige Havne, men Certepartier — selv bindende Certepartier — bliver ikke respekteret, idet allehaande skadelige Betingelser bliver smuglet ind i dem af Købmændene. Man vil heraf forstaa, at »Information Bureau« har haft et stort Arbejde ved at tage sig af alle disse Ting.

Utallige er de Optrækkerier, som er blevet forpurret ved »Informations Bureau«s Mellekomst — bortset fra andre opnaaede Resultater. Der er desuden en anden Faktor, som fortjener at blive nævnt; det er den moralske Virkning som »Information Bureau«s Virksomhed udøver. De Folk, som er fristet til at gøre sig urimelig Fordel af Skibene ved, at »Information Bureau« holder Øje med dem og vil derfor blive mere forsigtige. Det er i høj

Grad tilfredsstillende at bemærke, at »Information Bureau«s energiske Optræden bliver højt paaskønnet af Rederne, hvad der bedst viser sig ved, at Anmodningerne om Assistance stadig forøges. Ligesaa vel som »Information Bureau« har skabt en travl Tid i Konferencens Kontor, har ogsaa mange andre Sager paakaldt Opmærksomhed og givet Anledning til meget nyttigt Arbejde, hvilket kan ses af Beretningen fra the Executive Committee's Møder, der bliver offentliggjort i Cirkulæerne. Offentliggørelsen af »Information Bureau«s Cirkulære, saavel som det maanedlige Cirkulære har i sig selv vist sig som en værdifuld Assistance for Foreningens Medlemmer. Disse Cirkulærer har blandt andet afsløret utallige skadelige Forhold og Misbrug og advarer uophørligt Foreningens Medlemmer imod urimelige Certepartier og Havnekytmer. Rederne har derfor været i Stand til at være paa deres Post, naar de bortfragter deres Skibe.

En anden vigtig Side af Foreningens Virksomhed udøves af den permanente »Revision Committee«. Denne Komite holder regelmæssigt Møde hver Uge for at gennemgaa de forskellige Certepartier, som bliver overdraget den til Revision. Uheldigvis er Øjeblikket ikke heldigt for Udsendelsen af ny Certepartier, men Komiteen gør et godt forberedende Arbejde, saaledes at de reviderede Dokumenter kan være Rede til at udstedes, naar Tiden kommer. Komiteen er desuden paa Vagt overfor skadelige Betingelser i Certepartierne og bestræber sig for at faa saadanne rettet, hvor det kan lade sig gøre.

Props-Laster. Vigtige Bestemmelser taget.

I en Artikel i nærværende Blads Nr. 1 d. A. gav vi efter The Baltic and White Sea Conference November—December Cirkulære en Beskrivelse af de uheldige Forhold, der hersker i Finland med Hensyn til Maalingen af Propplaster. Det var saaledes, at mange tusinde Pund hvert Aar gik tabt for Rederne ved den Maade, hvorpaa Props blev maalt i Lastehavnene, og hidtil var der ikke fundet noget virkeligt Middel til at stoppe dette Onde.

I samme Cirkulære omtaltes det, at det var blevet foreslaaet, at Maalingen af Ladningen skulde overvåges af paalidelige og kyndige Mænd. Foreningen meddeler i sit Januar Cirkulære, at der nu vil blive handlet efter dette Forslag. Ved et Møde, som er blevet holdt i Kristiania den 9. Januar af den norske Gruppe af Skibsredere, beskæftiget i Østersøen i Trælastfart, under Ledelse af Norges Rederforbund og ved hvilket ogsaa Repræsentanter for svenske og danske Rederforeninger og for The Baltic and White Sea Conference var til Stede, var ogsaa Spørgsmaalet om Propplaster i Finland sat paa Dagsordenen. Efter en lang Diskussion enedes man om øjeblikkelig at træffe virksomme Foranstaltninger. Direktøren for Nordenfjeldsk & Stray Company i Helsingfors, K. H a n s e n, foreslog Oprettelsen af et Maalekontor i Helsingfors. Dette Kontor skulde antage edsvorne Maalere, som under Kontorets Kontrol skulde foretage Maalinger af Propplasterne ved Lastpladserne. Dette Maalekontor skulde støttes af Afskiberne i Finland. Forsamlingen vedtog det stillede Forslag og bestemte at sætte det i Kraft saa hurtigt som muligt.

Meddelelse er senere modtaget om, at Maalekontoret allerede er blevet oprettet under Navn af A. B. Finnsworn Ltd. (A. B. Finnish Sworn Timber Measuring Office Ltd.)

Et Cirkulære vil blive udsendt fra Kontoret til alle interesserede Parter med Meddelelse om den ny Institution. Det menes, at Omkostningerne ved Maalingen vil blive fordelt saaledes: 1/ pr. Favn skal betales af Befragterne og 3 finske Mark pr. Favn af Rederne. Maalekontoret vil blive støttet af de tre skandinaviske Skibsrederforeninger og af The Baltic and White Sea Conference.

Sidstnævnte Forening ser i den trufne Ordning en epokegørende Begivenhed, som vil blive hilst med den største Tilfredshed og haaber, at den ny Institution vil afskaffe alle de alvorlige Misbrug som er gaaet i Svang ved Prop-lastepladserne i mange Aar.

Sø- og Handelsretsdomme.

Dom afsagt den 3. November 1922. Firmaet M. H. Krause mod Det forenede Dampskibsselskab, A/S.

I Slutningen af Maj 1922 afskibedes der med D. F. D. S.s Dampner »Russ« i New Orleans et Parti Egebrædder bestemt til Kjøbenhavn. Firmaet M. H. Krause reklamerede allerede inden Partiets Ankomst overfor Selskabet over uforsvarlig Indladning, hvilket Afskiberen havde beklaget sig over, idet Brædderne var anbragt ovenpaa en Ladning Korn, som ikke var jævnet ud, og oven paa Brædderne var der anbragt Bomuldsballer og Oljekager. Grosserer Krause lod ved Skibets Ankomst Partiet besigtige af retsudmeldte Skøns mænd, der udtalte, at Partiet for en stor Dels Vedkommende bar tydelige Spor af at være bøjet paa Grund af uhensigtsmæssig Stuvning, idet de tynde Brædder paa det løse Korn havde givet efter for de svære Byrder, som var stuvet over dem. Skøns mændene ansatte Værdiforringelsen paa 35 pCt. af Partiet til 40 Dollars og paa 1½ pCt. af Partiet til 81 Dollars pr. 1,000 Kvadratfod, og Firmaet M. H. Krause har herefter paastaet D. F. D. S. dømt til at betale Kr. 1,197.78 med Renter. Beløbet fremkommer ved Skade ved slot Stuvning: Kr. 861.53 samt Udgifter i Anledning af Skønnet Kr. 336.25.

D. F. D. S. procederede til Frifindelse, idet det gjorde gældende, at Partiet var stuvet paa fuldt forsvarlig Maade, saaledes at Skaden ikke stammer fra Stuvningen. Skibet fik ved Afsejlingen Attest af surveyor ved »The Board of Underwriters of New York« om, at Stuvningen var fuldt tilbørlig. Skibet blev yderligere besigtet ved Ankomsten, og Besigtelsesmændene afgav Erklæring om, at Ladningen i enhver Henseende fandtes godt og forsvarligt stuvet.

Retten fandt, at Stuvningen efter de foreliggende Oplysninger, derunder særlig Besigtelsesmændenes og surveyors Erklæringer, ikke blot er foretaget paa sædvanemæssig Maade, men ogsaa fuldt forsvarligt. De til at besigte Partiet udmeldte Skøns mænd har i Retten udtalt, at de ikke forstod sig paa Stuvning. D. F. D. S. maatte derfor frifindes og Firmaet M. H. Krause betale det Sagens Omkostninger med 200 Kr.

Dom afsagt den 27. Juli 1922. Rødvig Bjergerforening mod Assurancefirmaet Theo Koch & Co.

Den 27. November 1921 afsejlede Motorskonnert »Henriette« af Nakskov fra Nakskov mod Kjøbenhavn med en Ladning Returgods. Skibets Besætning bestod af fire Mand og en Passager. Om Aftenen ved 10½ Tiden blev det taaget. Skibet gik for Motoren alene. Kl. c. 11, da Kaptajnen mente Skibet var udfør Stevns Fyr, blev Motoren udkoblet, for om muligt at høre Sirenen fra Fyret. Denne høretes imidlertid ikke, og Skibet fortsatte for Motoren for halv Kraft. Lidt over Kl. 1 Midnat stødte Skibet paa Grund udfør Peblingebrodden paa Stevns Klint c. ¼ Sømil Sydvest for Stevns Fyr. Det lykkedes ikke ved egen Hjælp at faa Skibet af Grunden, og Kaptajnen tilkaldte derfor Assistance. Skibet stod da 10 à 15 m fra Land paa Stengrund med Forstavnen paa 1½ Fod Vand imod Land. Rødvig Bjergerforening kom efterhaanden til Stede med 8 Baade, og det lykkedes efter flere Timers energisk Arbejde at faa Skibet flod. »Henriette« havde ingen videre Skade taget. »Henriette« blev af Besigtelsesmænd vurderet til 14,500 Kr., medens de Beskadigelses, Skibet havde lidt, takseredes til 1,500 Kr. Ladningen var forsikret for 20,000 Kr., og Fragten udgjorde 400 Kr. De 8

Motorbaade er opgivet at have en Værdi af 8,000 Kr. og de i dem ombordværende Redskaber og Materiel en Værdi af 16,000 Kr.

Bjergerne forlangte 8,000 Kr. for Bjergningen samt 500 Kr. for at lade en Baad ledsage »Henriette« til Kjøbenhavn, men Rederiet fandt Beløbet for stort. Sø- og Handelsretten er af Parterne vedtaget som Værneting.

Under Hensyn til de foreliggende Omstændigheder, derunder paa den ene Side Skibets farlige Stilling og paa den anden Side de gode Vejrforhold under Bjergningen fandt Retten, at en Bjergeløn af 2,500 Kr. var passende, medens 400 Kr. fandtes at være passende for at have ledsaget »Henriette« til Kjøbenhavn. Sagens Omkostninger blev som indbefattet i Bjergelønnen ophævet.

A. CHR. BERTHELSEN A/S

(tidl. Berthelsen & Larsen)

Skibsproviant- & Bunkerkulsforretning

Telegram-Adresse: „Aciba“

Telefoner 249 og 1607.

Fragtmarkedet.

Der er ikke megen Forandring i Fragtmarkedet, skriver »Fairplay«, men den, der er, er ringere. Det er meddelt os, at en Baad, der har ligget ventende paa Buenos Aires Red og som ikke kunde opnaa Fragt hjemefter uden med et betydeligt Tab, har faaet Ordre til at gaa til Durban i Ballast for at laste Kul til Indien. Dette er et enestaaende Tilfælde: det samme maa siges om en Baad, som er blevet beordret hjem fra U. S. A. i Ballast.

Det ringe Antal af Befragtninger, som er blevet afsluttet fra Østen, er i næsten alle Tilfælde paa Basis af en lavere Fragt. Saigon har befragtet paa Basis af 32/6 for Februar med forskellige Options for Losning, Koshichang paa en lignende Basis til U. K./Kont., og Burmah til 27/6, medens der ogsaa er befragtet meget billig Tonnage fra Durban til Indien med Kul. De sidste Afslutninger fra Bombay/Kurrachee paa Dødvægt er til 25/3 Middelhavet/U. K./Kont., Basis en Losschavn, men dette kan ikke gentages. Australien gør ingen Forretninger i Øjeblikket og Raterne er ganske nominelle.

Det hjemadgaende Middelhavsmarked er roligt med nogen Efterspørgsel efter Dampere for Minerallaster til U. K./Kont. (p. p.) til jævne Fragtrater og til det nordlige U. S. A. kan Tonnage af enhver Størrelse blive anbragt fra Huelva til c. 12/6 f. t. Aleksandria er aaben for Lastning i denne Maaned til 9/6 Hull, 10/ London pr. 60 Kbf. og Dampere af en moderat Størrelse kan placeres fra Cypern til 19/6 til 20/ pr. Ton Bønner til Frankrig og/eller London Hull eller Leith. Sulina eller Kustendje byder fra 14/6 til 16/ til U. K./Kont. efter Størrelse og Position.

En vedvarende Depression behersker det hjemadgaende Marked fra Argentina og den Tonnage, der er befragtet siden den sidste Beretning, er mindre end den, der er ankommet, hvad der har forværret Situationen. Den ringe Efterspørgsel bliver uden Vanskelighed dækket til c. 21/ fra »up river« eller Bahia Blanca til U. K./Kont med fuldt ud Option for Losning, Frø til 1/3 ekstra. Fragten for Hørfro til Staterne har faaet et slemt Knæk ved at der er akcepteret Doll. 5.25 fra Santa Fé.

Det amerikanske Marked er mere eller mindre i Færd med at bryde sammen, og det er kun med den største Vanskelighed, at der kan findes Beskæftigelse for den til Stede værende Tonnage, saa Rederne er nærmest tvunget til at akceptere, hvad der bliver budt dem. I adskillige Tilfælde er der blevet akcepteret en Rundtur paa timecharter i Vestindiefarten til fra 85 til 90 Cents blot for at faa Tiden til at gaa i Haab om, at der om nogle Uger vil blive et bedre hjemadgaende Marked: det kan heller ikke tænkes, at Markedet for Martslastning kan blive ringere end det er for indeværende Maaned. Der er ingen

bestemt Ordre for Lastning af Korn i denne Maaned. 11 Cents er budt til Kont., og 17 Cents, Basis en Lossehavn til Vestitalien, men det er ganske nominelt. budt til Kont., og 17 Cents, Basis en Lossehavn til Vestitalien, men det er ganske nominelt.

Sukker fra Cuba er den eneste Post, der viser noget Liv. For faa Dage siden blev der budt 18/, hvilket dog ikke blev akcepteret. I Øjeblikket kan der opnaas 19/ for Lastning i Februar og første Halvdel af Marts, i en eller to Havne paa Nord- eller Sydsiden af Cuba til Liverpool, London, Greenock eller p. p. Kont. for Tonnage paa 6,000 Tons 5 pCt., og op til 19/6, for passende Størrelse.

Der kan slutes Tømmer fra Golfen til River Plate til 161/3 for 2,150 Stds. Lasteevne for April Lastning til Buenos Aires eller Rosario, og 165/ for en Baad paa 800 Stds. til Bahia Blanca.

Fragtmarkedet for Sejlere.

Fragtmarkedet er i det væsentlige uforandret. Befragterne holder paa lave Fragter. Trælaster over Sæsonen holdes stadig i Rater omkring 60/ à 65/ pr. Std. til engelske Kanalhavne for D. B. B. Laster. Af Kullaster udbydes der dog nogle flere end ved sidste Beretning; der er sluttet Boston—Kerteminde Kr. 13, Dysart—Nykjøbing Sj. Kr. 13, Dysart—Svendborg Kr. 12½ pr. Ton Kul.

Ellers er der ingen Forandringer i Fragterne, hvorfor Skibene stadig lægges op og venter en Stigning til Foråret, denne vil dog næppe komme, før Østersøen og Botenhavet er aabent.

Generalforsamlinger.

Rederiselskabet Drager

har i Følge »Berl. Tid.«, den 20. December f. A. afholdt Generalforsamling, hvor Overretssagfører A. Garde var Dirigent, og Højesterets-sagfører Fr. Winther aflagde en foreløbig Beretning.

Medens Likvidatorerne indtil Slutningen af 1920 mente, at Selskabet under Hensyn til de da gældende Skibsriser var fuldt solvent, blev de i Begyndelsen af 1921 mere i Tvivl herom, og fra 1ste Januar 1921 er der derfor ikke sket nogen Udbetaling til nogen Kreditor, hvis Krav ikke enten var ndstrevet med Søpanteret eller opstaaet ved selve Likvidationen og altsaa var Massekrav.

Med Hensyn til Skibene lykkedes det allerede i 1920 at sælge »Kongedybet« for 520.000 Kr., og »Dragør« er forlist og har saaledes indbragt den fulde Kaskotakst, medens det ikke var muligt at faa solgt de øvrige Skibe.

I 1920 har der været forskellige Bud fremme; men disse var saa langt under, hvad man havde opnaaet for »Kongedybet«, at man ansaa Budene for ganske ikkeværdige, og under de stadig faldende Priser var det senere ganske umuligt at opnaa noget akcentabelt Bud. Efter Aftale med Aktionærudvalget og Rederiets Hovedkreditor besluttede man derfor at bortselge Skibene ved Auktion, hvilket er sket den 27. Juli 1921, da de resterende 6 Skibe er solgt for ialt 385.000 Kr. Da Skibene er bogført for godt 2.300.000 Kr., betyder det et Tab paa c. 2 Mill. Kr. paa Skibskontoen.

Med Hensyn til Nybygningen paa Codan-Værftet, andrager dens Værdi næppe mere end højst 2.000 Kr., da det ikke med de nuværende Priser kan betale sig at gøre den færdig, og det kan endda være tvivlsomt, om Boet har Ejendomsretten, saa noget Aktiv af Betjødning vil den aldrig blive.

Selskabets øvrige Aktiver er, saa vidt det har været muligt, realiserede, og der staar kun tilbage at indkassere forskellige udestaaende Fordringer, der dog for Størstedelen er uerholdelige.

Naar det nu fremlagte Regnskab udviser et Underskud paa 1.900.000 Kr., hvilket yderligere vil forøges med et Tab paa c. 230.000 Kr. paa Nybygningen, skyldes dette væsentligt Konjunktur-tab paa Skibene, og i og for sig mener Likvidationen ikke, at der kan rettes nogen Bebrejdelse mod Ledelsen for, at Resultatet er blevet saa daarligt.

Likvidatorerne har dog anset det for deres Pligt at lade foretage en kritisk Revision af hele Selskabets Forretningsførelse for Likvidationen og har anmodet Revisions- og Forvaltningsinstituttet om at foretage denne og paa Basis deraf afgive en Beretning om Aarsagerne til Selskabets Sammenbrud.

Med Hensyn til det endelige Resultat, kan det allerede nu siges, at der hverken er Dækning til Aktiekapital eller simple Kreditorer, og der bliver heller næppe noget til de privilegerede Kreditorer; men endelig Udtalelse herom kan først afgives, naar Likvidationen er fuldstændig tilendebragt.

Regnskabet godkendtes.

Kjøbenhavns Skibssalgs-Bureau.

ved CHARLES HVILSOM,
21, Havnegade 21.
Køb og Salg af Sejl- og Dampskibe.

Forlang Katalog.

Send Opgave.

Skibsefterretninger.

Dampskibe.

Det forenede Dampskibsselskab. Alexandra afg. Newcastle 31./1. til Portland Maine. — Algarve afg. Kjøbenhavn 6./2. til Italien. — Arkansas afg. Barry R. 27./2. til Portland Maine. — Arizona afg. Santos 13./2. til Rio de Janeiro. — Beira afg. Antwerpen 10./2. til Nordafrika. — California afg. Rio de Janeiro 12./2. til Buenos Aires. — Charkow ank. London 10./2. — Dania ank. Helsingør 11./1. for Dokning. — Douro ank. her 14./2. — Ebro ank. Valencia 12./2. — Erik II afg. Aarhus 13./2. til Antwerpen. — (Esbern Snare) Florida ank. her 8./2. — Frederik VIII afg. Kristiania 9./2. til New York. — Frode afg. Cardiff 9./2. til Havana. — Garonne afg. Havre 12./2. til Bordeaux. — Generalkonsul Pallisen afg. Norfolk 31./1. hertil. — Gorm ank. Frederikshavn 19./2. — Halldan ank. Reval 8./2. — Harald afg. Algier 13./2. til London. — Helvig Olav afg. New York 6./2. hertil via Kristiansand og Kristiania. — Helmer Mørch afg. Hampton Road 25./1. til Aalborg. — Hindsholm ank. Manchester 6./2. — Hjortholm ank. Acton Grange 12./2. — J. C. Jacobsen ank. Tunis 11./2. — Ivar afg. New York 31./1. hertil. — Jolantha afg. her 12./2. til Kristiania. — Katholm afg. Swansea 9./2. til Kjøbenhavn. — Knud II afg. Gibraltar 12./2. til Palermo. — Louisiana ank. Bergen 10./2. — L. P. Holmblad ank. her 14./2. — Magnus ank. Frederikshavn 14./2. — Maryland afg. Madeira 9./2. til Buenos Aires. — Minsk afg. Antwerpen 4./2. til Melilla. — Moskva ank. Danzig 10./2. — Nevada afg. Buenos Aires 2./2. til Bahia Blanca. — Nøva ank. Galveston 7./2. — Niels Ebbesen afg. herfra 13./2. til Danzig. — Olaf ank. Swansea 10./2. — Oregon afg. Madeira 12./2. til Antwerpen. — Oscar II afg. Kjøbenhavn 15./2. — Pennsylvania ank. Portland Maine 10./2. — Rhone ank. hertil 12./2. — Saga ank. Antwerpen 11./2. — Skjold afg. London 10./2. til Holbæk. — Svanhild afg. Tynen 2./2. til Wilmington. — Svanholm ank. Liverpool 6./2. — Svend II afg. Trapani 10./2. til Norge. — Taarnholm afg. Libau 13./2. hertil. — Texas Dok Helsingør 5./2. — Tiber afg. herfra 12./2. til Helsingør 12./2. (Dokning). — Tomsk ank. Antwerpen 11./2. — Tula afg. Genua 13./2. til Leghorn. — Uffe afg. Libau 13./2. hertil. — United States Dok her 18./1. — Virginia afg. Boston 10./2. til Philadelphia. — Yrsa afg. herfra 13./2. til Hamborg. — Botnia afg. Kjøbenhavn 11./2. til Leith. — Island afg. Thorshavn 13./2. til Leith. — Sleipner afg. Leith 12./2. til Færøerne.

Det østasiatiske Kompagni. Afrika afg. Singapore 13./2. udg. — Annam afg. St. Thomas 5./2. hvg. — Asia ank. Aalborg 14./2. udg. — Australien ank. Vladivostok 10./2. udg. — Chile ank. Hamburg 3./2. udg. — Dana pass. Dungeness 4./2. udg. — Falstria afg. Singapore 29./1. hvg. — Fionia ank. Bangkok 10./2. udg. — Java ank. Sydney 7./2. udg. — Jutlandia ank. Aalborg 12./2. udg. — Sejler Kjøbenhavn ank. Buenos Aires 30./1. udg. — Malaya ank. Stettin 11./2. hvg. — Mexico ank. Kjøbenhavn 1./1. — Panama afg. Port Said 7./2. hvg. — Peru ank. Vancouver 9./2. udg. — Selandia afg. Antwerpen 9./2. udg. — Siam ank. Antwerpen 4./2. udg. — Tongking ank. Melbourne 3./2. udg. — Estonia afg. New York 7./2. østg. — Latvia pass. Kjøbenhavn 10./2. vestg. — Lituania ank. Kjøbenhavn 22./12. — Polonia ank. Kjøbenhavn 2./12.

Dania. Mary, Duhn, ank. Blyth 10./2. — Elie, Clausen, ank. Tynen 11./2. — Esther Maria, Bang, pass. Gibraltar 11./2. — Irene Maria, Clausen, ank. Ostende 5./2.

Dansk-fransk Dampskibsselskab. Lifland, Petersen, ank. Bordeaux 5./2. — Normandie, Petersen, ank. Port Talbot 6./2. — Slesvig, Weichardt, ank. Swansea 8./2. — Kurland, Bentin, afg. Cardiff 9./2. til Valencia. — Bretagne, Lund, afg. Rouen 9./2. til Bristol. — Estland, Kruse, ank. Glasgow 9./2. — Skaane, Moyel, afg. Ardrossan 13./2. til Bristol. — Bornholm, Hansen, ank. New York 9./2.

Dana. Danebrog afg. Grangemouth 8./2. — Danefelt ank. Rufisque 4./2. — Daneholm afg. Baltimore 2./2. — Danelag ank. Rouen 7./2. — Danemark ank. Burntisland 5./2. — Danery ank. Kjøbenhavn 4./2.

C. K. Hansen. Aalborg ank. Sønderborg 11./2. — Aggersborg ank. Kjøbenhavn 3./2. — Amalienborg afg. Newport News 8./2. — Brattingsborg ank. Philadelphia 7./2. — Børglum ank. Isabella 11./2. — Christiansborg ank. Buenos Aires 7./2. — Dansborg ank. Kjøbenhavn 11./2. — Ellensborg afg. Boness 8./2. — Elsborg ank. Riga 8./2. — Flynderborg ank. Bathurst 4./2. — Fredensborg pass. Skagen 11./2. — Frederiksborg afg. Cetta 11./2. — Hammerhus ank. Buenos Aires 19./1. — Jelling afg. Immingham

5./2. — Jomsborg afg. Grangemouth 6./2. — Jungshoved pass. Ushant 10./2. — Jægersborg afg. Boness 8./2. — Kronborg afg. Baltimore 26./1. — Lilleborg afg. Grimsby 8./2. — Rosenborg ank. Grangemouth 6./2. — Silkeborg afg. London 1./2. — Skanderborg afg. Grangemouth 7./2. — Skodsborg afg. Bremen 9./2. — Spigerborg ank. Methil 4./2. — Stegelborg afg. Sfax 9./2. — Sønderborg ank. Horsens 9./2. — Taarnborg afg. København 8./2. — Tønborg ank. Korsør 14./1. — Uranienborg ank. Buenos Aires 3./2. — Viborg afg. St. Thomas 25./1. — Ørkild ank. Santos 30./1. — Ørneborg pass. Dover 5./2.

Heimdal. Simone, Larsen, ank. Methil 12./2. — Vera, Olesen, afg. Howden Dock 12./2. — Anine, Christensen, ank. Tyne Dock 8./2. — Romø, Jørgensen, pass. Skagen 12./2.

I. Lauritzen. Britta ank. København 12./2. — Dorrit pass. Flamborough 13./2. for Berwick. — Ebba, pass. Helsingør 11./2. for Hanga. — Gerda ank. Burntisland 10./1. — Gunver pass. Holtenau 10./2. for Helsingfors. — Harriet afg. Reval 13./2. for Ghent. — Helene ank. Cartagena 12./2. — Helga ank. Kjøge 27./1. — Inger afg. Fuglefjord 12./1. for Methil. — Jenny afg. Cartagena 13./2. for Castellon. — Johanne ank. Fedala 13./2. — Karla ank. Cadix 8./2. — Karmen ank. Valencia 5./2. — Marie ank. Danzig 13./2. — Nancy afg. Kjøge 10./2. for Hanga. — Nautic afg. Boness 10./2. for Randers. — Neptun pass. Finisterre 12./2. for Svendborg. — Nerma afg. Malta 12./2. for Algier. — Niobe ank. Bristol 12./2. — Nordsoen ank. København 11./2. — Randi afg. Dunkerque 10./2. til Nantes. — Stella afg. Gandia 10./2. til London. — Yrsa afg. Hull 12./2. til Rønne.

Torben Nielsen. Albistan, Krogh, afg. Talcahuano 10./2. — Berlin, Winding, afg. New Orleans 26./1. — Knud, Bejer, afg. Luisburg 4./2. — Olaf L. Kongsted, Ovesen, afg. Norfolk 13./2. — Wien, Jørgensen, afg. Cardenas 11./2.

Orient. Arabien, H. C. Røder, ank. Antwerpen 13./2. hjg. — Bolivia ank. Danzig 8./12. — Delagoa, S. Kjær, ank. Neapel 12./2. hjg. — Indien, H. Jacobsen, pass. Perim 13./2. udg. — Kina, N. P. Nielsen, ank. København 23./1. — Natal, A. Lorentzen, afg. Durban 1./2. udg. — Parana, F. Heisterberg, ank. Danzig 29./8. — Rhodesia, J. L. Madsen, ank. Algoa Bay 12./2. udg. — Tranquebar, J. Riddersborg, afg. St. Vincent 8./2. hjg. — Transvaal, A. Larsen, afg. Huasco 6./2. hjg.

Ærs. Enigheden, Jensen, ank. Methil 9./2. — Emanuel, Christensen, ank. Boness 10./2. — Energi, Jensen, ank. Blyth 10./2. — Erindring, Nielsen, ank. Boness 12./2.

Sejlskibe.

Svendborg. Svendborgsund, Christensen, ank. Methil 6./2. — H. A. Hansen, Hansen, ank. København 6./2. — Neptun, Sørensen, afg. Hartlepool 11./2. til Poutrioux. — C. V. Petersen, Petersen, afg. Setubal 12./2.

Ærs. Helga, Madsen, afg. Frederikshavn 5./2. — Herta, Christoffersen, afg. Fowey 5./2. til Tayport. — Nordtrafik afg. Setubal 6./2. til Love. — Arietis, Kock, ank. Svendborg 7./2. — Elisabetha, Christensen, ank. Barbados 7./2. — Elisabeth, Groth, ank. Holyhead 10./2. — Iris, Rasmussen, ank. Løgstør 12./2. p. R. t. Marstal.



Indhold: København, den 15. Februar 1923. — The Baltic and White Sea Conference i sidste Aar. — Props-Laster. — Sø- og Handelsrettsdomme. — Fragtmarkedet. — Generalforsamlinger. — Skibsefterretninger. — Efterretninger for Søfrende. — Danske Havne. — Kurser paa Københavns Børs.

Skibs- Provianteringshandlere.

København og Provinserne.

København. Georg Sørensen, Nyhavn 13, Tlf. 6404.

Oscar Rolff, St. Annæ Plads 22. Tlf. Centr. 4140.

Bjørch-Jensen & Co., Holbergsgade 24. Tlf. 7262.

Th. Møller, Nyhavn 45 & 47, Tlf. 387.

Charles Hvilsom, Havnegade 21, Tlf. 4705 og 4810.

Jens With, Nyhavn 19, Tlf. 5349. Telegram-Adresse: Skibswith.

Kolding. Henry Fisker & Co. (R. Rasmussens Eftf.). Telefon 206.

Aalborg. Bertelsen & Larsen. Electr.-Adresse: Acibaa. Telefoner 249 og 1607.

P. Hansen & Co. ved P. Hansen & E. Schmidt Pedersen.

Skagen. P. Saxberg, Telefon 85.

Frederikshavn. P. Saxbergs Eftf., Telef. 244 og 482. Telegram-Adresse: Saxberg.

P. Schou & Co., Telefon 12. Statstelefon 17.

Randers. A. L. Nielsen. Tlf. 266 og 224.

Husk

Petersen - Faxe's
1. Kl.s Herreskræderi,
København.

Stort Lager af færdigvævede Klædninger.

Oscar Rolff,

St. Annæ Plads 22.

Kun absolut første Klasses
Skibsproviant.

Telefon: CENTRAL 4140.

— Telefon 5349. — Tlgr.-Adr.: Skibswith.

Jens With
Skibsprovianteringsforretning
NYHAVN 19

Telefon 200. ASSENS Telegr.-Adr.:
Statstlf. 10. **MOURITZ G. KRAG** »Krag.«
Edsvoren Skibsmægler
Klarering — Befragtning — Assurance — Havari.
Agentur — Kommission — Spedition — Køb og Salg af Skibe.

Telefon 56 & 1409. AALBORG Telegr.-Adr.:
Statstelefon 40. **CHR. JENSEN** »Søborg.«
Edsvoren Skibsmægler
Søborg & Benthin's Eftf.

JOHS. UTZON, Aalborg,
edsvoren Skibsmægler.
Telefon 2075 & 2200. Statstelefon 2. Telegr.-Adr.: UTZON.

P. Schou & Co. Frederikshavn
Skibsprovianteringsforretning
Telefon Nr. 12. Telegramadresse »Schou«. Statstelefon Nr. 17

A. L. NIELSEN
Telf. 266 RANDERS Telf. 224
Skibsproviantering
Forhyringskontor

Otto Wang

Skibsmæglere og Befragtnings Agenter
Specialitet: Saltfragter
Skibshandel
Telegram-Adr.: »WANGCO«
LISSABON

J. C. Hansen,
edsv. Skibsmægler,
Befragtning, Havariagent.
Haderslev.
Kontor: Ved Havnen. Tlf. 19.
Telegr.-Adr.: Skibsmægler Hansen.

Jervell & Knudsen

Skandinaviske Mæglere
Befragtning og Havariagenter
Telegr.-Adr.: JERVELLCO.
OPORTO, PORTUGAL.

M. Clausen, København K.
Havnegade 47.
Telefon Central 1269.

Anbefaler:

Glarke, Chapman & Co. Ltd.'s
anerkendte

Hejse- og Ankerspil, Capstans og Styremaskiner (alt saavel damp- som elektrisk drevne). Sieurens Patent Spil. Lysmaskiner. Donkeykedler, ogsaa med Oliefyring. Seamless Steel Lifeboats.

Endvidere:
Verdens fineste Fabrikat i
Ankre og Kæder
fra N. Hingley & Sons, Ltd.

Garneringshager, Krohn's Patent. — Korkfendrer. Redningsbælter. — Originale Mollerups Smøreapparater.

Carl v. d. Hude
Skibsmægler. Aarhus.

Hans Olesens Eftf.
(Niels Wang)
Skibsmægler, Horsens

P. HANSEN & Co.
ved
P. HANSEN & E. SCHMIDT PEDERSEN
Bunkerkulforretning.
Skibsproviant.
AALBORG.

HANS NIELSEN
Skibshandler,
AARHUS
Telefon 1897.

Danske Havne.

	Besejlingsforhold og Vanddybde.	Havneafgifter.	Lods- og Bugserafgifter.	Ballast- og Vandafgifter.	Losnings- og Lastningsomkostninger	Forskelligt.
Aalborg.	Over Hals Barre ved Indløbet til Limfjorden er der ved Uddybning tilvejebragt et 7,5 m (24 Fod) dybt Løb. Vanddybden paa Barren er Syd for den gravede Rende 3 à 3,4 m. Nord for samme 3,4 à 3,7 m. Ved den østlige Indsejling til Løbet ligger Hals-Barres Fyr (Hovedfyrt: Hvidt Lyntyr. Bityr: Hvidt, rødt og grønt, fast Fyr). Taagesignal med sirene: To Stød hvert 1 Minut. Til Vejledning for Sejladsen over Barren og fra Hals til Aalborg er der Ledetyr. Vanddybden ved de imod Fjorden vendende Bolværker fra 5,5 til 7,5 m i det østre Havnebassin 6,3 m, i Teglgårdshavn og Nyhavn 4,4 à 4,7 m	Skibsafgift Pr. Reg.-Ton: Indg. 27 Ø. Udg. 27 Ø.	I Hals-Barres Fyr er der Station for Hals Lodser. Der er Lodstvang over Hals Barre for Skibe med over 5 m (16 Fods) Dybgaende. Bugsering efter moderate Priser ved Havnens Dampbaad.	Ballastafgift til Havnen: 4 Øre pr. Ton af Fartøjets Netto-Drægtighed. — Ballast kan faas for en Betaling af c. 6 Kr. pr. Ton. Vand betales med 3 Kr. pr. m ³ leveret om Bord ved Bolværk.	Besørges ved Havnearbejderne efter faste moderate Takster.	Jærnbanespor langs Kajerne. Køhalingsplads. Kraftig Isbryder Maskinværksteder. To Ophalingsbeddinger hvorpaa der kan optages Skibe af indtil 65 m Længde og 750 Tons Egenvægt, Maskinværksted, Møllerværksted etc. paa Pladsen ved Beddingerne. To Tørdok er med Længde henholdsvis 116 m (382 Fod engelske) og 76 m (242 Fod) og Dybde paa Tærsklen henholdsvis 5,50 m (18,0 eng. Fod) og 2,44 m (8,0 Fod). Ved Havnen findes en 20 Tons Svingkran.
Aarhus.	Et 75 m bredt Løb med 7,8 m Vand fører til Nordre Havn og Inderhavnen, et 80 m bredt Løb med 8,3 m Vand til Sydhavnen. Ved Kajer og i Bassiner indtil 7,5 m Vand i Nordre Havn og Inderhavnen, indtil 8,3 m Vand i Sydhavnen. Kajerne 1,7—2,2 m over Vandet.	Skibsafgift pr. Reg.-Ton: Udenbys Skibe: Indg. 25 Ø. Udg. 25 - Indenbys Skibe: Indg. 15 Ø. Udg. 15 -	Lodspenge , naar Lods benyttes: Indg. Havnelodsnng 6 Ø. pr. Reg.-Ton., Udg. do. 4 Ø. pr. Reg.-Ton. Solodsnng efter Statens Lodstaxter. Litspenge: 4 Øre pr. Ton Bugsering: Ved Havnens Dampbaad efter fast Takst.	Ballastafgift til Havnen: 4 Øre pr. Reg.-Ton. Ballast kan i Almindelighed faas for ca. 1,50—2 Kr. pr. Ton fra Land eller ca. 2,50 Kr. pr. Ton fra Søen. Vand: Kr. 2,25 pr. Ton.	Losning og Ladning besørges efter faste Takster af Arbejdsgiverforeningens Havnekontor, Havnearbejdernes Andels-Losseklub og Stevedore-Kompagniet	To Ophalingsbeddinger til Fartøjer à 100—150 Tons og 200—300 Tons Egenvægt, Køhalingsplads, Træskibsbyggeri, Maskinværksteder, 3 faste Kraner, heraf 1 elektrisk drevet for indtil 25 Tons, og 1 transportabel Kran. Jærnbanespor rundt hele Havnen. Petroleumskaier for brandfarligt Tødegods og for Tankskibe, Bugserbaad, Vandbaad, elektrisk belyst Havneplads, Pakhuse, Vareskure, Frilager.
Assens.	Rende med 6,9 m Vand fører til Havnen. Ved Bolværkerne i nordlige Havn 6,9 m, mellemste Havn 5 m, inderste 3,45 m. Bolværk 1,9 m ved daglig Vande.	Pr. Reg.-Ton: Sejlskibe og Skibe med Hjelpe-skrue: Indenb. 12 Ø. Udenb. 24 - Damp- og Motorskibe: Indenb. 15 Ø. Udenb. 30 -	Lodspenge, naar Lods benyttes, betales efter Dybgaende og Brutto-Drægtighed; der er Sommer- og Vintertakst — se Danmarks Lodstakst 1903.	Ballastafgift til Havnen: 4 Ø. pr. Reg.-Ton af Skibets Drægtighed. Vand: til Skibs- og Maskinbrug Kr. 1,50 pr. Ton eller 4 Øre pr. Netto Reg.-Ton eller 3 Øre pr. Reg.-Ton til Skibsbrug. 3 Kr. naar Slinger benyttes til Paafyldning.	Losning og Lastning ved Stevedorefirma til faste Takster.	Køhalingsplads, moderne Ophalingsbedding til 400 Tons, 1 Skibsværf, Svingkran ved Bolværket i den mellemste Havn = 12000 Pd. Jærnbanespor langs den nordre Kaj og Midtermolen. Silopakhus paa Midtermolen.
Fredericia.	Ved Bolværket 18 Fod, Bolværkerne 5 Fod over d. V. Besejlingsforholdene gode. Ny Havn med indtil 24 Fod Vand	Pr. Reg.-Ton: Indg. 10 Ø. Udg. 10 - For Tiden et Tillæg af 25 % for over 100 Netto Regist.-Ton.	Bugsering uforuden. Lods faas saavel Nord efter til Skagen som Syd efter til Kjøbenhavn. Afgift efter fast m. Jerrat Takst.	Ballastafgift til Havnen: 2 Øre pr. Reg.-Ton. Ballast leveres paa Siden. Vand: Kr. 1,80 pr. Ton.	Losning og Lastning, hovedsagelig ved Speidterfirma til faste Takster.	Maskinværksted, Køhalingsplads. Ophalingsbedding og Skibsbyggeri. 8 Tons Kran. Havnepladsen vel belyst, Jærnbanespor langs begge Havnens Sider.

<p>inge Bøer der og med rlinier. Lys- n udenfor er tillige betende.</p>				
<p>med 6,3 m l fører til avnen</p> <p>avnen, ca. åbende Bol- Til større 6,3 m Vand- lybde.</p> <p>avnen. 378 m e Bolværk Vanddybde. Besejlings- ld, Reden zod Anker- bund.</p>	<p>Skibsafgift pr. Reg.-Ton</p> <p>Sejlskibe: Indg. 24 Ø. Udg. 24 Ø.</p> <p>Dampskibe: Indg. 40 Ø. Udg. 40 Ø.</p>	<p>Ingen Lodstvang.</p> <p>For Lodspenge se Danmarks Lodtakster.</p> <p>Bugsering efter faste billige Takster.</p> <p>Ingen Bugseratgift til Havnen.</p>	<p>Ballastafgiften til Havnen: 4 Øre pr. Reg.-Ton.</p> <p>Ballastpris: 2 Kr. pr. Ton.</p> <p>Vandafgift: Mindre Sejlskibe 2 Kr. Større do. 4 & 6 Kr. Slangeafgift 2 Kr.</p> <p>Dampere indtil 300 Tons. 12 Kr. Dampere over 300 Tons. 20 Kr. Slangeafgift 4 Kr.</p>	<p>Losning besørges af Ladnings- modtageren</p>
<p>i Indløbet en største Forhavnen den østre avn er 8.0 i den vestre havn indtil Meter.</p>	<p>Skibsafgift pr. Reg.-Ton indtil:</p> <p>Indg.: 25 Ø Udg.: 25 Ø</p> <p>Kul-ell. Olie- fyldere, som tage mindst 10 Tons Kul eller 1,5 ton Olie, ere fri.</p>	<p>Naar Lods benyttes, betales efter Dan- marks Lodstakster af 1903 midlertidig for- doblet. Kulfyldere dog ca. 1/4 mindre.</p> <p>Bugsering efter Aftale.</p>	<p>Ballastafgift til Havnen: 4 Øre pr. Ton af Skibets Netto-Tonnage.</p> <p>Vand: 8 & 10 Øre pr. Hektoliter.</p>	<p>Losning og Ladning foretages af Private efter faste Takster.</p>
<p>i Indløbet len største af søndre er 8 m; i øvrige Havn</p>	<p>Skibsafgift pr. Reg.-Ton:</p> <p>Ind- og Udg. 50 Øre.</p> <p>Skibe, der indkomme</p>	<p>Naar Lods benyttes, betales efter Dybgaaende og Brutto-Drægtighed i Henhold til de gæl-</p>	<p>Ingen Ballastafgift.</p> <p>Vand: I Havnen</p>	<p>Losning og Ladning besørges af herværende</p>

	Besejlingsforhold og Vanddybde.	Havneafgifter.	Lods- og Bugserafgifter.	Ballast- og Vandafgifter.	Losnings- og Lastningsomkostninger	Forskelligt.
Holbæk.	Dybden i den gravede Rende over Isafjordsbarren c. 6 m. Brede 50 m. Dybden i Indsejlingsrenden i Holbæk Fjord 5,65 m. Brede 30 m, samme Dybde i Trafikhavnen. Bolværkerne 1,8 m. over D. V. Ourøløbet er afmærket med 5 Lystønder og Fjordløbet med to Ledefyr.	Pr. reg. Tons saavel for ind som for udg. Indenbys: Sejlskibe 12 Øre Sejlskibe med Skrue 16 Øre Dampskibe og Motorskibe 20 Øre Udenbys det dobbelte.	Ingen Lodstvang. Lods faas i Hundested.	Ballastafgift: 6 Øre pr. Reg.-Ton. Vand. 1.50 Kr. pr. m ³ .	Losning og Lastning besørgeres af Stevedor efter faste Takster.	Jernbanespor overalt ved Bolværkerne. I den ny Trafikhavn tredobbelte Spor. Elektrisk Havnebelysning overalt. Gode Oplagspladser, Kornelevator og Pakhuse
Kjøbenhavn.	Til Frihavnen en Dybde af 9,5 m. Til Larsens Plads en Dybde af 8,1 m. Til Islands Brygge Nord fra gennem Broerne en Dybde af 7,5 m, ved Bolværkerne ved Kalvebod Brygge af 6,9 m, i Gasværkshavnen af 6,2 m. Ved Enghave Brygge 6,3 m, ved Teglhølm 7 m og i Teglværkshavnen fra 5—7 m. Ved de private Bolværker paa Kristianshavnsiden en Dybde af 5,6 à 5,9 m. Et 10 m dybt Bassin er under Udførelse Nord for Frihavnen.	Bolværkspenge For hver paahegyndt Maaned 15 Ø. pr. Netto - Reg. Ton samt 10 Ø. pr. Ton af Gods, der losses eller lades ved Bolværk, og 5 Ø. pr. Ton af Gods, der losses eller lades ved Bøjer, Pæle eller ved andet Skibs Yderside For Tiden opkræves ovennævnte Afgifter dog med et midlertidigt Tillæg af 200 pCt.) Vareafgift, svarende til c. 30 Ø. pr. Ton, svares af Varer, der indføres fra Udlandet. (For Tiden er Vareafgiften midlertidigt forhøjet med 200 pCt.) Den tilbagebetales dog efter visse nærmere Regler for Varer, der inden 3 Maaneder efter Indførslen genudføres til Udlandet.	Lodspenge betales efter Skibets Dybgaaende, Drægtighed og den Distance, der lodses, og ere meget moderate. Der er Sommer- og Vintertakst. Bugsering af Dampskibe ind og ud af Havnen fra 60 Kr. til 400 Kr. Bugsering af Sejlskibe betales pr. 100 Reg. Tons og efter den Distance, der bugseres, og er moderat.	Jordballast fra Land pr. Ton 3 Kr., Sandballast leveret fra Baad med Dampkran pr. Ton 4 Kr. Vand betales med fra 2 1/4 til 5 Kr. pr. Ton.	I Frihavnen besørgeres Losning og Lading efter faste, af Ministeriet approberede Takster i Toldhavnen efter nærmere Overenskomst med vedkommende Arbejderformand (Stevedor).	5 Tørdokke for Skibe op til ca. 154 m Længde, Flydedokke, den ene c. 150 m lang med Bærevne 11,500 Tons, Ophalingsbeddinger, store Maskinværksteder og Jernskibsbyggerier, store Pakhuse til Oplægning af Varer, Korn-Elevatorer, Kraner, hurtige, moderne Losse- og Ladeapparater, 1 flydende Havnekran til Løft af 40 Tons, 1 do. til Løft af 75 Tons (Orlogsværftets), 9 faste Kraner med Løft indtil 25 Tons samt 1 privat fast Kran (Burmeister & Wains) med Løft indtil 100 Tons. Vandforsyning ved Bolværk. Jernbane langs Havnen. Skibe, der udelukkende anløber Havnen for at indtage Kul, Indfyriings- eller Motorolie til Skibsbrug, Proviant eller andre Skibsfornødenheder, for at skifte Mandskab, landsætte syge eller døde, for Ordre, eller som Vindrivere, betaler ingen Afgift for Benyttelse af Havneindretningerne. Opholdets Varighed maa dog ikke udstrækkes over 2 løbende Døgn, regnet fra Skibets Ankomst til Havnen.
Kolding.	Rende forsynet med Dag- og Nat-afmærkn. med 7,0 m. Vand fører ind til Havnen. Ved Bolværk indtil 7,0 m, Bolværkerne 1,6—2,0 m. over D. V.	Skibsafgift pr. Reg.-Ton: I Henhold til Overenskomst med de øvrige østjydske Havne: Indenbys: Indg. 15 Øre Udg. 15 - Udenbys: Indg. 25 Øre Udg. 25 -	Ingen Lodstvang. For Lodspengene se Ministeriets Lodstakster. Bugserdampere haves stadig til Raadighed. Takster efter Drægtighed og bugseret Distance.	Ballastafgift til Havnen: Pr. Ton af Skibets Netto-Drægtighed 4 Øre. Ballast leveres paa Siden. Vand leveret om Bord ved Bolværk 15 Ø. pr. hl + Slangeafgift 5 Kr.	Losning og Lastning efter faste Takster.	Svajebassin, 137 m bredt Maskinværksted, Køhalingssplads, Ophalingsbedding og Skibsbyggeri Kran til 6 Tons ved Bolværket, elektrisk belyst Havneplads, Jernbanespor langs Kajerne. Store Oplagspladser. Pakhuse tilhørende Havnen til Leje. Tankanlæg for Petroleum, Benzin og Brændselsolje.

	Besejlingsforhold og Vanddybde.	Havneafgifter.	Lods- og Bugserafgifter.	Ballast- og Vandafgifter.	Losnings- og Lastningsomkostninger	Forskelligt.
Korsør.	I Indsejlingen 8 m Vand, 630 m Bolværk med 8 m Vand og 1430 m Bolværk med fra 5-6 m Vand.	Pr. Netto Ton saavel for indg. som for udg.: Indenbys: Sejlskibe 12 Ø. Sejlsk. m. Skrue 16 - Damp- og Motorsk. 20 - Udenbys: Det dobbelte.	Lodstvang for Skibe over 20 ts Brutto Reg. Ton. Bugsering kan altid faas.	Ballastpenge: 6 Øre pr. Nt. Ton. Vand: Drikkevand Kr. 2,50 pr. m ³ Kedelvand Kr. 1,50 pr. m ³	Losning og Lastning besørges af Arbejdsgivernes Havnekontor til faste Takster. Transportbl. elektr. Hejse- spil.	Dobbelte Jernbanespor Havnen rundt. Træ- og Jernskibsværft med Reparationsværksteder. Motor- og Maskinfabrik, Jernstøberi, Kølhalingsplads, 4 Kulkraner, 3 Kornelevatorer, 1 fast 10 Tons Kran. Havnen isfri. Svitzers Bjergningsdamp-er fast Station samt lokale Bjergnings- og Slæbedampere.
Marstal.	Syd fra kan man gaa til Havnen med 10 Fods, Øst og Nord fra med 11 Fods Dybt-gaaende. I Indløbet til Havnen 10 à 11 Fod, det samme ved de forreste Bolværker, længere oppe i Havnen 9 Fod.	Pr. Reg.-Ton: Sejlskibe: Indg. 24 Ø. Udg. 24 - Dampskibe og Motorskibe: Indg. 30 Ø. Udg. 30 -	Bugsering efter billige Rater. Lods erholdes til enhver Tid.	Ballastafgift til Havnen: 4 Øre pr. Ton. Vand fra Vandbaad.	Losning og Lastning meget billig.	Staalskibsbyggeri og Reparationsværft, mange Kølhalerpladser og Træskibsbyggerier. 2 Ophalingsbeddingor, tager Skibe indtil 350 Tons Egenvægt. Landets billigste Takster.
Masned-sund	I Indløbet 18 Fod. 18 Fod ved Bolværket. Bolværkerne 6 Fod over d. V.	Pr. Reg.-Ton: Indg. 12 Ø. Udg. 12 - Der betales kun halve Bro-penge af Varer, der afgaar eller ankommer med Jernbanen. Havnepenge er forhøjede med 50% for Skibe over 100 Tons.	Bugsering kan erholdes. Taxt paa Bugsering havnes ikke. Lods faas saavel til Østersøen som til Storebælt. Afgift efter Lods-fæste-Takst.	Ballastafgift til Havnen: 4 Øre. Ballastpris: pr. Ton 2 Kr. 75 Ø. paa Siden. Vand: Pr. Kubikmeter 3 Kr.	Losning og Lastning ved Speditørfirma til moderate Priser.	Smedeværksted, der paatager sig Reparationer. Havnepladsen er belyst. Jernbanespor langs den største Del af Bolværkerne.
Middelfart.	Indtil 24 Fod Vand ved Bolværkerne. Bolværkerne c. 6 Fod over Vandet. Storny Havneboje, stærkt forankret, udfor det 24 Fods Bolværk.	Pr. Reg.-Ton: Sejlskibe: Indenb. 12 Ø. Udenb. 24 - Dampskibe: Indenb. 15 Ø. Udenb. 30 -	Ingen Lodstvang. Bugsering uforuden.	Ballastafgift: 4 Ø. pr. Netto Reg.-Ton. Ballastgrus: pr. Ton 2 Kr. Vand pr. Slange: Skibsbrug 1,60 Ø. pr. m ³ . Maskinbrug 1 Kr. pr. m ³ .	Losning besørges af Ladningsmodtageren efter fast Takst.	Stor velbelyst Havneplads. Jernbanespor langs Bolværkerne. Kølhalingsplads og Skibsbyggeri. Ophalingsbedding for mindre Skibe.
Nakskov.	6,3 m i Sejløb og Havn. Bolværkshøjde 2,0 m.	Pr. Reg.-Ton: Sejlskibe: Indg. 20 Ø. Udg. 20 - Dampskibe: Indg. 30 Ø. Udg. 30 -	Lods faas ved Albue og for udgaaende i Nakskov efter „Danske Lodstakster“. Bugsering kan altid faas ved faste Bugserbaade indtil 250 HK til billige Takster.	Ballastafgift: 4 Øre pr. Reg.-Ton. Ballastpris: ca. 3 Kr. pr. Ton langs Siden. Vand: 2 Kr. pr. Ton fra Opstandere.	Losnings- og Lastningsomkostninger meget billige.	Jernbanespor langs hele Havnen, gode Oplagspladser, Kølhalingsplads. Elektrisk Lys. Skibsværft med Ophalingsbedding for Skibe indtil 800 t dw. og Flydedok for Skibe indtil 8500 t dw., 3 Maskinværksteder og Skibssmedier.
Nyborg.	Rende 7,5 m. Ca. 1000 løb. m. Bolværk til større Skibe. (5,5-7,5 m Vand). Bolværkerne indtil 2,75 m over Vandet. Indsejlingen gunstig, Farvandene stærkt belyste, Reden rummelig, tryk og rolig, god Ankerbund.	Skibsafgift pr. Reg. Ton: Sejlskibe 24 Øre, Sejlskibe m. Hjælpekrue 32 Øre, Damp- og Motorskibe 40 Øre, for her hjemmehørende Fartøjer betales det halve. Vareafgift: Moderat.	Bugserdamper uforuden. Ingen Lodsafg., naar Lods ikke benyttes; iøvrigt moderate Afgifter.	Ballastafgift: 4 Øre pr. Reg.-Ton. Vand: Kr. 2,00 pr. ton.	Losning og Lastning besørges hovedsagelig af et Speditørfirma ved Hjælp af en organiseret Arbejdskolonne.	Jernbanespor hele Havnen rundt, Kølhalingsplads, Ophalingsbedding for mindre Fartøjer.

	Besejlingsforhold og Vanddybde.	Havneafgifter.	Løds- og Bugserafgifter.	Ballast- og Vandafgifter.	Losnings- og Lastningsomkostninger	Forskelligt.
Nexø.	Indsejlingsløbet er 34,00 m bredt og 5,00 m dybt. I Havnen ved Bolværk er 5,00 m dybt. Bolværkernes Højde over daglig Vande er c. 190 m.	Pr. Nett.-Ton: Indg. 45 Ø. Udg. 45 Ø. indbefattet Lodspenge. Fartøjer, der søge Havnen for Kulfor- yning, Dokning el. lign. betaler halve Skibs- afgifter	Ved Havnen er ansat to faste Lodser. Motorbaade besøger Bugsering ud af Havnen til billig Betaling.	I Ballastafgift til Havnen svares 5 Øre pr. Ton af Skibets Netto Drægtighed.	Losning besørges af Lædningsmodtageren	Ved Havnen er Tørdok særlig lys og luftig. Dokken er 51,82 m lang foroven, 19,0 m bred i Bunden, 10,87 m bred i Vandlinien. Portaabningen er 10,00 m bred, paa Lærskelen 9,14 m bred, Vanddybden paa Portværskelen og Kjølblokkene er 3,77 m.
Nykjøbing Jylland.	I Indløbet 13 Fod, ved Bolværket 13 Fod. Højde over dgl. V. 5 Fod. Vestlige Indsejling Thyborøn-Kanal 10 & 11 Fod.	Pr. Reg.-Ton: Indgaaende Sejlskibe 22 Ø. Sejlskibe m. Skrue 25 - Dampsk. 30 - Samme Udg. For oplagte Skibe i Vintermaanederne ingen Havneafgift.	Lods faas ved Ørodde, Afgift efter fast moderat Takst. Bugsering kan altid faas gennem Indsejlingsrenden meget billigt.	Ballastafgift til Havnen: 5 Øre pr. Reg.-Ton. Ballastpris 4,00 Kr. pr. Ton. Vand 2,00 Kr. pr. Ton.	Losnings- og Lastningsomkostninger meget billige.	Jernbanespor ved Havnen, gode Oplagspladser, Kølhalingsplads for større Skibe. Skibsbyggeri og Ophalerbedding for Skibe indtil 150 Ton. Maskinværksted og Skibssmedie.
Nykjøbing Falster.	Gennem Guldborgsund kan man Nord fra gaa gennem afmærket Farvand til Havnen med 20 Fods og Syd fra med 7 Fods Dybtgaaende. Dybden ved Bolværk indtil 20 Fod. Bolværkshøjden 6 - 6 1/4 Fod.	Pr. Reg.-Ton: 10, 15 og 20 Ø. indenbys. 20, 25 og 30 Ø. udenbys. Oplagte Skibe er i Vintermaanederne afgiftsfri.	Ingen Lodstvang. Lods for større Skibe Nord fra ved Femø Lødsen skifter i Guldborg. Lods Syd fra i Gjedser. Lodspenge se Lodstaksten af 1901. Bugsering fra Guldborg til faste Takster.	Ballastafgift: 2 Ø. pr. Reg.-Ton. Vand: Kr. 1,50 pr. Ton til Skibets rug Kr. 1,00 pr. Ton. Maskinbr. + 2 Kr. pr. Gang Havnens Slinger benyttes. Minimum: Kr. 2,50 for indenbys Skibe. Kr. 5,00 for udenbys Skibe. Ballastpris: Ballast leveres paa Siden af Skibet til billigste Dagspris	Losning besørges af Stevedor efter faste Takster.	Stor velbelyst Havneplads. Oplagsplads. Jernbanespor hele Havnen rundt. Maskinfabrik Skibsbyggeri, Kølhalingsplads.
Nørre-Sundby.	Vanddybde indtil 7,5 m (24 Fod). Se iøvrigt Aalborg.	Se Aalborg.	Bugsering efter moderate Takster ved Damphaad. Se iøvrigt Aalborg.	Se Aalborg.	Se Aalborg.	Maskinværksteder, Kølhalingsplads og Reparationsværksted, Vandforsyning, Jernbanespor langs Bolværk.
Odense.	Med daglig Højvande: I Fjorden, Kanalen og den ny Havn 24 Fod, i den gamle Havn 12 & 14 Fod.	Pr. Reg.-Ton: 20, 22, 25 Ø. 30, 35, 40 Ø. henholdsvis for Indenbys og Udenbys saavel for Ind- som Ud gaaende.	Fra Søen til Stige Lodsfrøhed. Lodstvang mellem Stige og Odensør Skibe over 80 Tons Brutto Bugsering: Faste billige Takster ved Havnens Dampere.	Ballastafgift: 6 Ø. pr. Reg.-Ton. Ballastpris: 3 Kr. 10 Ø. pr. Ton. Vand: Indtil 200 Reg.-Ton 3 Øre pr. Reg.-Ton. For hver 100 Reg.-Ton over 200 1 Krone.	Losning og Lastning besørges af Handelsforeningen. Stevedor efter faste Takster.	Jernbanespor rundt Havnen, Svingkran til 10,000 kg, Maskinværksteder, Kølhalingsplads, Skibsværfter, kraftig Isbryder, som selv istrenge Vintre formaar at holde Havnen tilgængelig.
Randers.	Rende med 18 Fod Vand fører til Havnen. Ved Bolværk indtil 18 Fod. Bolværkerne 3 & 4 1/2 Fod over Vandet.	Pr. Reg.-Ton: Indg. 25 Ø. Udg. 25 Ø. indenbys Sejlfartøjer, dog kun Indg. 15 Udg. 15	Ingen Lodstvang. Naar Lods benyttes: At Skibe under 80 Brutto Reg.-Tons: Takstklasse 2+1+1 Mellen 80 og 150 B.R.T. Takstklasse 3+3+3 Over 150 B. R.T. Takstklasse 4+4+4 Bugsering: Faste, billige Takster ved Havnens Dampere.	Ballastafgift til Havnen: 3 Øre pr. Reg.-Ton. Vand: 10 Øre pr. hl + 2 Kr. for Slangen.	Losning og Lastning besørges af en Stevedor efter faste Takster.	Maskinværksteder, Kølhalingsplads, Ophalerbedding til 50 Tons Skibe. Pakhus med Kornelevatorer, Kulkran, Havnebaner. De anførte Lødsafgifter gælde fra Søen til Randers. Kraftig Isbryder.

	Besejlingsforhold og Vanddybde.	Havneafgifter.	Lods- og Bugserafgifter.	Ballast- og Vandafgifter.	Losnings- og Lastningsomkostninger	Forskelligt.
Rudkjøbing.	Indsejlingsløbet Nord fra til Havnen 4,5 m. Syd fra 3,5 m. Ved Bolværk 4 1/2 m.	Pr. R.-T.: Indg. 24 Øre Udg. 24 Øre Dampskibe: Indg. 35 Øre Udg. 35 Øre	Ingen Lodstvang uden ved Bugsering se Lodsloven. Bugsering: faste billige Takster.	Ballastafgift: 4 Øre pr. R.-T. Ballastpris for Tiden 2.75 p. T. Vand til Skibsbrug 3 Øre pr. R.-T. Til Maskinbrug 2 Kr. pr. Tons Vand + 1 kr. hver Gang Slangen benyttes.	Losning- og Lastningsomkostninger meget billige.	Dobbelt Jernbanespor ved Havnen. Træsksbyggeri af smaa og store Skibe, god Havne- og Skibsmedie. Ophalerbedding til Skibe indtil 275 B.-T Motor- og Maskinfabrik i Byen.
Rønne.	I Indsejlingen fra 22 til 24 Fod. Ved Bolværk indtil 20 Fod. Bolværkernes Højde over daglig Vande 5 1/2, & 6 Fod.	Pr. Reg. Ton: Indenb. 12 Ø. Udenb. 30 - Dampskibe, der indk. for Kultursyning og Proviantering indtil 24 Timer, 5 Øre pr. Ton.	Ingen Lodstvang. Naar Lods benyttes Indenbys Fartøier 10 Øre pr. Ton, Udenbys Fartøier 20 Øre pr. Ton. Er Lodshjælp benyttet for Indgaaede betales 1/2 for Udgaaende.	Ballastafgift til Havnen: 5 Øre pr. Reg.-Ton. Vand 2 Kr. pr. m ³ , dog ikke under 2 Kr. Til Maskinbrug 1 Kr. pr. m ³ , dog ikke under 5 Kr.	Udføres efter faste Taxter.	Maskinfabriker, Ophalingsbedding for mindre Skibe, Havnekran m. m. Kølhalingsafgift 5 Øre daglig pr. Reg. Ton. Jernbanespor ved Øst-Vest- og Sydsiden. Kuloplæg ved Kaj.
Saxkjøbing.	Hele Løbet og selve Havnebassinet er uddybet til 14 Fod (4,4 m), fra Oreby udefter 4,6 m.	Pr. N. R. T. lalt: Sejlskibe, Pramme og Læstere 40 Øre, Sejlskibe m. Hjælpekruer 50 Øre, Damp- og Motorskibe 60 Øre.	Lods ved Oreby. Bugserdamper kan faas til billige, faste Priser.	Ballastafgift: 4 Øre pr. Ton. Ballast kan erholdes til billigste Priser.	Losning- og Lastningsomkostninger billige.	Stor, velbelyst Havneplads. Oplagspladser til Leje. Træskibe og mindre Jærnskibe kan repareres. Maskiner kan efterses og repareres. Havnebane.
Vejele.	En Rende med 6,9 m Dybde, afmærket med Tønløjer, fører til Havnen, hvor Bolværker med samme Dybde forefindes.	Pr. netto Reg.-Ton: Udenbys Skibe: Indg. 25 Ø. Udg. 25 Ø. Indenbys Skibe: Indg. 15 Ø. Udg. 15 Ø.	Ingen Lodstvang. Naar Lods benyttes betales efter Danmarks Lodstakster 1903. Bugsering: Fra Havnen til Enkøsten 75 Øre pr. Bruttoton. Fra Havnen til Reden (2 Kosten) 50 Øre pr. Bruttoton, for længere Distance efter Aftale.	Ballastpenge til Havnen: 4 Ø. pr. Nettoton. Ballastpris fra 15/9 1920: 4 Kr. pr. Ton til Indehavnen. 4 Kr. + 4 Ø. pr. Tont. Yderhavnen Vandafgift: leveret m. Slange. 2 Kr. pr. Ton Vand, mindste Pris 5 Kr.	Losning sørges at Lædningsmodtageren efter faste Takster.	Maskinværksteder, Kølhalingsplads, Ophalerbedding til c. 200 Tons. Kran til 6 Tons. Jernbanespor ved Sydsiden, Vandforsyning ved Bolværket. Bugserhaade

Generalforsamling.

Prinds Valdemar Foreningen.

Prinds Valdemar Foreningen fejrede Søndag den 14. Januar sin 55-årige Fødselsdag, der gjordes endnu mere festlig ved, at man samtidig benyttede Lejligheden til at indvie en ny Fane til Erstatning for den gamle, der nu »lægges op« efter 45 Aars Tjeneste.

Dagen indledes om Eftermiddagen med den ordinære Generalforsamling, der aabnedes af Formanden, Kaptajn Ravnemose, der mindedes de i Aarets Løb afdøde Medlemmer, Skibsførerne R. Hansen, Chr. Bang og Chr. Larsen samt Mægler H. A. Hansen, Skibsfører Rom og Skibbygmester J. Ph. Jørgensen.

Med et Ære være deres Minde rejste hele Forsamlingen sig.

Formanden aflagde derefter Beretningen. Foreningen har nu 58 egentlige Medlemmer mod 61 forrige Aar. Der er 158 bidragydende Medlemmer mod 161 forrige Aar.

Af 39 understøttelsesberettigede Enker hæver 35 deres Pension.

Kassereren, Gartner J. Jensen, aflagde Regnskabet, der balancerede med Kr. 854.30. De væsentligste Indtægter har været: Kontingent fra aktive Medlemmer Kr. 530.20, fra bidragydende Kr. 888, hævet i Banken Kr. 4.127.80. Renter Kr. 2.565.67. Lotterigevinst Kr. 155.

Udgifterne har været: Understøttelser til Enker Kr. 1.700, Legater Kr. 930.85, indsat i Banken Kr. 2.435.17, Administration Kr. 259.90, forskelligt Kr. 123.21, en ny Fane m. v. Kr. 375, overført til Bossefonden Kr. 2.500. Foreningens Formue er nu Kr. 62.996.88.

Bossefondens Regnskab balancerede med Kr. 5.725.13. I Bosserne er tilsammen indkommet Kr. 263.72, hvoraf en Tredjedel er tilstillet Sømandsforeningen af 1856. Der er ydet Kr. 765 af disse Midler til 17 Enker og Kr. 450 til ældre Medlemmer.

Mindebessens Formue er nu Kr. 5.140.74.

Regnskaberne godkendtes enstemmigt, hvorefter man foretog Uddelingen af Foreningens Legatmidler og Bossefondens Midler. Af Bossefonden gives i Aar dog kun 35 Kr. pr. Portion.

Af Bestyrelsen afgik fhv. Skibsfører R. P. Rasmussen og Skibsfører J. Hansen, »Elly«, der begge genvalgte.

Til Revisorer genvalgte Sejlmager Holm Rasmussen og uvalgte i Stedet for Skibsfører Jul. Larsen fhv. Strandkontrollør Poulsen, Fjellebroen.

Der foretoges en Lovændring, hvorefter Formanden, Kassereren og to Bestyrelsesmedlemmer benyndiges til at kvittere Obligationer og andre retslige Dokumenter.

Efter at tre nye Medlemmer var optaget, oplæstes til Slut et Lykenskningstelegram fra et af de ældste Medlemmer, den 80-årige fhv. Skibsfører Jul. Møller.

Kaptajn Ravnemose holdt Talen for Foreningens nye Fane, idet han mindedes den gamle, der nu havde vajet over Foreningen i 45 Aar. Han udtalte Haabet om, at Foreningen mange Gange i Fremtiden kunde samles under denne ny Fane i god Fremgang.

Et kraftigt »Leve Prinds Valdemar-Foreningen« sluttede Talen. Den nye Fane blev derefter ophængt i Salen. Den bærer under en gylden Krone Insriptionen: »Prinds Valdemar Foreningen. 14. Januar 1868.«



Staalstøberiet
 A/s **Strømmens Værksted**
 pr. Christiania
 Leverer al Slags Staalstøbegods.
 Specialitet:
**Staalstøbe Stevne, Ror,
 Propeller og Ankere**
 med Lloyds eller Veritas Certificate.
 Repræsentant for Danmark:
Emil A. Schneider, Nørregade 40, Kjøbenhavn

T. I. P. Lichtenbergs Bagerier
 4320. **Rug- og Skibsbrødsfabrik** Telegr.-Adr.:
 foner 12320. Adelgade 79, Kbhvn. & Islands Plads, C. •Skibsbrød. 8912.

CRABBIE WHISKY
 LEVERES KUN ORIGINAL AFTAPNING
 General-Agent
ALBERT B. COHN KJØBENHAVN K.

Skibs- og Baadebyggeriet
Centralværftet ved Vindebroen,
 Sophus Andersen. **AARHUS** Telefon 2719.
 Ophalerbedding til 250 Tons d. w.

A. Mou's Kødudsalg. = St. Annæ Plads 14. = Telefon 3816.

Kurser paa Kjøbenhavns Børs.
 Kjøbenhavn, den 14. Februar 1923.

Aktier.	Gjort til		Køber	Sælger		Gjort til		Køber	Sælger
Nationalbank	126		126	126 1/2	4 1/2 - Jydske Land. Kreditf. 6. S.			93 1/2	93 3/4
Privatbank	112 3/4	112 1/2	112 1/4	112 3/4	4 - do. do. 6. -			87 1/2	89 1/2
Landmandsbank					4 - do. do. 5. -			89 1/4	91
Handelsbank	129 1/4		129	130	3 1/2 - do. do. 6. -			84 1/4	84 3/4
Københavns Diskonto- og Revisionsbank	74 1/2	74 1/4	74	74 1/2	3 1/2 - Østift. Husm. Krdf.			89	91 1/4
Private Laanebank					4 1/2 - do. do. 2. A.			97 1/2	99 1/2
Haandværkerbank	61		60 3/4	61 1/2	4 - do. do. 3. Hoved-Afd.	92 1/2		92 1/2	92 1/2
Frederiksberg Bank					3 1/2 - Jydske Husm. Krdf.			90	92
Danske Sukkerfabrikker	200	203	202 1/4	203	4 1/2 - do. do. 3. A.			91 1/4	91 1/2
Burmeister & Wains Fabrik	137 1/2	137	136 3/4	137 1/4	4 1/2 - do. do. do. 2. -	97 1/4	97 1/2	97 1/2	97 1/2
Førene Bryggerier	189	190	190	191	4 - do. do. 3. Hoved-Afd.			91	92 1/4
Førene Dampskibs-Selskab	65	64	64	66	4 1/2 - Ny jydsk Købst. 7. S.			92 1/2	92 3/4
Dampskibs-Selskabet Norden	241 1/4	241 1/2			4 - do. do. 7. -			86 3/4	87
do. Dannebrog	113	113	113	113 1/2	4 - do. do. 6. -			93	95
do. Orient					3 1/2 - do. do. 5. -			84	86
do. Myren	103 1/2	104	103 1/2	103 3/4	3 1/2 - Vest sønderj. Konv. 5 S.			86 1/4	88 1/4
do. Torm					4 - Vest sønderj. 7. S.			86 1/4	88 1/4
do. Vendila					4 - do. do. 6. -			90	92 1/4
do. Progress	38 1/2		38 1/4	40	4 1/2 - do. do. 7. -	91 1/2		91 1/2	91 3/4
Dansk-Fransk Dampskibsselskab	97	96 1/2	96	98	4 - Jydske Grundej. p. Land. 3. A.			85	87
Østasiatisk Compagni	124	125	125	126	4 1/2 - do. do. do. 2. -	90 1/2		90 1/2	91 3/4
					4 1/2 - Sønderj. Kreditf. 1. S.			93 1/4	95 3/4
					4 1/2 - Kbhvns Hypotekf. 2. S.			87	89
					5 - do. do. 2. -			93 3/4	94
					5 - Grundejernes Hypotekf. 2. S.	93 1/4	93	93	93 1/4
					5 - Jydske Hypotekf. 3. A.			93 1/4	95 1/4
					5 - Østift. do. 3. -			94	96

Vekselkurser den 14. Februar 1923.				
		à vista	10 D. D.	3 Md. D.
		Sælger	Køber	Køber
Stockholm	100 Kr.	140,50		
Christiania	100 -	98,75		
Hamborg pr. 100 Mk.		2,50		
London - 1 £		24,75		
Paris - 100 Francs		31,80		
Antwerpen - 100 -		28,20		
Zürich - 100 -		99,50		
Amsterdam - 100 Gylden		209,50		
Rom - 100 Lire		25,50		
Helsingfors - 100 f. Mk.		13,90		
Madrid - 100 Pesetas		82,85		
New York - 100 Doll.		5,30 1/2		
Prag		15,60		

Diskonto i Nationalbanken: 5 0/10, priv. Diskontenter: 5-6 1/10 0/10.
H. C. Møller, Bankforretning, 16, Ved Stranden.

DANSK SØFARTSTIDENDE

ABONNEMENTSPRISEN
 er 3 Kr. pr. Kvartal, i Udlandet 18 Kr. pr. Aar. Enkelte Numre 35 Øre.
 Abonnement modtages St. Annæ Plads 26, 10-3, hvortil ogsaa Bidrag
 til Bladet m. v. adresseres, samt paa alle Postkontorer.
 Bladet omdeles ved Postvæsenets Foranstaltning.
 Enkelte Numre af »Dansk Søfartstidende« sælges paa Bladets Kontor og i Kioskerne.

AVERTISSEMENTSPRIS.
 Første Side pr. mm à 45 mm Bredde 30 Øre
 Siden overfor og ved Tekst samt Bagsiden do. 20 —
 De øvrige Sider do. 15 —
 Mederation for 13 Gange 26 Gange 52 Gange
 5 pCt. 10 pCt. 20 pCt.
 For Udlandet er Priserne 25 pCt. højere.

DANSK SØFARTSTIDENDE.

ORGAN FOR DANMARKS SKIBSFART.

Nr. 8.

Kjøbenhavn, Torsdag den 22. Februar 1923.

30. Aarg.



M. B. COHN
Toldbodvej 22.
KØBENHAVN K. Telefon 1403.
Telegr.-Adr.: AMIANTE
Grundlagt 1848.

Eneforhandling og Lager af
BOWRING'S og OCEAN OIL CO.'S
DIESELMOTOR-, MARINE- og CYLINDER-OLIER

RIMER BROS. R. B. TURBINOLIE
ANVENDES SPECIELT I PARSON'S TURBINER.



DE PRIVATE ASSURANDEURER
LIMITERET.
STIFTET 1786
SØ OG TRANSPORTFORSIKRING
SLOTSHOLMSGADE 5
KØBENHAVN K.
TELEFON CENTRAL 6 & 4104 TELEGRAM ADRESSE „PRIVATE“
AGENTURER I DE FLESTE PROVINSBYER.

NORTH EASTERN MARINE
ENGINEERING Co., Ltd.
WALLSEND-ON-TYNE OG SUNDERLAND
Maskinbyggeri, Kedelsmedie, Jernstøberi,
Metalstøberi og Kobbersmedie.
Krumtapaksler og Skrueaksler leveres fuldt færdige.
Smedearbejde af enhver Art udføres.
Specielt anbefales vore Værksteder for Reparationer og
Forandringer af Skibsmaskiner samt alm. Maskinarbejde.
Telegramadresser: „NEWS, WALLSEND“ og „NEWS SUNDERLAND“.

Kassér ikke gammelt Tovværk.
Højeste Dagspris betales for brugt Manilla-
og Hampetov, tjæret og utjæret.
JULIUS MARSING
Tlf. Centr. 2516. KØBENHAVN Gammel Torv 16

Den anerkendte
Originale Rahtjens Compositon
for Skibsbunde. Eneforhandling for Danmark:
Emil A. Schneider,
Nørregade 40 - København.
Telefon 8210.

Den danske Landmandsbank
Hypothek- og Vækselbank
Aktieselskab — København.
PROVINSAFDELINGER & KONTORER:
Aabenraa - Aalborg - Bagsværd - Bandholm - Bramminge - Du-
rup - Esbjerg - Eskildstrup - Faaborg - Farum - Fejø - Fredericia -
Grenaa - Haderslev - Helsingør - Holbæk - Horslunde - Hurup -
Hvidbjerg - Hørsholm - Kallundborg - Kolding - Kolind - Korsør -
Langeskov - Maribo - Marstal - Nakskov - Nordby - Nyborg -
Nykøbing F. - Nykøbing S. - Nysted - Nørrebroby - Roslev -
Rødby - Sakskøbing - Skagen - Skive - Slangerup - Stokkemarke -
Stubbebjerg - Svendborg - Sønderborg - Sønderho - Thisted -
Tølløse - Tønder - Vejle - Vestervig - Ærøskøbing - Ørbæk.
Udfører enhver Art af Bankforretninger.



C. L. Seifert
Kgl. Hof-Guldtrækker
Kgl. Svensk Hof-Leverandør
St. Regnegade 12—16, Kjøbenhavn
Guldtrækkerartikler og Uniformseffekter
— i bedste Kvaliteter —
Specialitet: Elegante Uniformshuer
Telegramadresse: *Cseifert*
Telefon: Central 297
5 Ledninger.

V. T. Mathiesen & Sønner
Blikkenslager. Skibsinventar.
Kabys og Baadeinventar, Lan-
terner og Lamper med Certifi-
cat til Carbid og Tran, Kompas-
hætter, Autogen-Svejsning.
Alt Skibsarbejde udføres.
Telefon 9445.
Toldbodgade 6. København.
Remingtons
Factura- og Bogholderimaskine
skriver, adderer og subtraherer
L. Kristense, 27, Vestergade.
Leverandør til D. F. O. S.

Howaldtswerke, Kiel. Nybygninger og Reparationer
Generalrepræsentant for Danmark, Norge og Sverrig:
Carl Holtermann, Amaliegade 34, København K.
Telef. Central 10140 — Statustelefon 393 — Telegr.-Adr.: Carlholtermann.

Telefon **513** Aktieselskabet Telegr.-Adr. »Bankerdepot.

HELSINGØRS BUNKERKUL DEPOT.

Prima Newcastle Dampkul leveres Dag og Nat til Dagens billigste Priser.

C. K. HANSEN

DAMPSKIBSREDERI
DAMPSKIBS-, HAVARI- OG ASSURANCE-AGENTUR
BEFRAGTNING
KØBENHAVN
AMALIEGADE 29 B.

Telefoner:
Central No. 72 (6 Ledninger)
Central 50589 (6 Em. — 9 Fm.)
Statetelefon No. 13.

Telegr.-Adr.: HANSEN.

P. Brown jun. & Co.
Dampskibsrederi * Dampskibsagentur.
Amaliegade 43. — Telegr.-Adr.: »Brown«. — Tlf. C. 276.

KAY DYHR

Kvæsthusgade 1, København K.
Telf. Centr. 8901 - 6886 - 6885. Tlgr.-Adr.: Kaydyhr - København.

Kunstig Træk- og
Oliefyrings-Anlæg
fra
JAMES HOWDEN & CO.
GLASGOW

HANSA · Tysk nautisk Tidsskrift.
Organ for samtlige Interesser indenfor den tyske Handelssejlfart og Havfiskeri
Et virksomt Annonceorgan for Firmaer, som ønsker at træde i Forbindelse med den tyske Søfart, den tyske Havfiskeriering, den tyske Handel og den tyske Industri.
Abonnementspris, inklusive Porto, 40 Kr. pr. Aar.
HANSA'S Forretningsadresse er: Hamburg 11, Steinhöft 3.

A. L. NIELSEN
Telf. 266 RANDERS Telf. 224
Skibsproviantering
Forhyringskontor

Otto Wang
Skibsmæglere og Befragtnings Agenter
Specialitet: Saltfragter
Skibshandel
Telegram-Adr.: »WANGCO«
LISSABON

J. C. Hansen,
edsv. Skibsmægler,
Befragtning, Havariagent.
Haderslev.
Kontor: Ved Havnen. Tlf. 19.
Telegr.-Adr.: Skibsmægler Hansen.

Jervell & Knudsen
Skandinaviske Mæglere
Befragtning og Havariagenter
Telegr.-Adr.: JERVELLCO.
OPORTO, PORTUGAL.

Teil. 44 & 468 **»ALPHA«** Motoren Stat. 13

Bedste 4 Takt Motor.
Bygges fra 2—120 HK.
Over 3800 i Brug.

MOTORSPIL
i alle Størrelser.

Forlang Tilbud.
A/S Frederikshavns
Jernstøberi & Maskinfabr.
Brødrene Høumøller)
(Tlg. Motorhøumøller)
FREDERIKSHAVN.

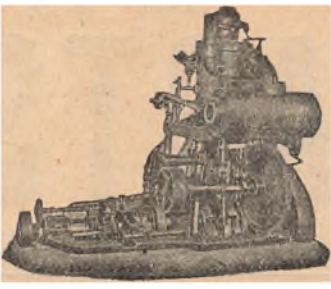

„GREI“ MOTOREN 2 Takts
Raaolle Motor

fra A/S A. GULOWSEN, Kristiania.

Forhandling og Fremstilling overdraget til
A/s Frederikshavns Jernstøberi & Maskinfabrik
Brødrene Høumøller, Frederikshavn.

Forlang Tilbud. Forlang Tilbud.

Danish Shipping Company Ltd. A/s
Sct. Annæ Plads 28.
Kjøbenhavn K.

Skibs- og Havariagenter.
Befragtning, Klarering & Dampskibsekspedition.
Køb og Salg af Skibe og Kontrahering
af Nybygninger.

Telegr.-Adr.: PACAO. Telefoner: 1535-5836.
Statstelefon: 527.



Sømandsforeningen af 1856
og
Fonden for Opførelsen af Sømandsboliger

afholder sin aarlige Generalforsamling **Lørdag den 10. Marts Kl. 8 Eftm.**, Sct. Annæ Plads 18, Kælderen th.

DAGSORDEN:

- 1) Beretning om Virksomheden i det forløbne Aar.
- 2) Fremlæggelse af de reviderede Regnskaber for Aaret 1922 og Meddelelse af Decharge til Bestyrelsen.
- 3) Optagelse af Medlemmer over 50 Aar.
- 4) Valg af Bestyrelsesmedlemmer: Bestyrelsesmedlem Nr. 4, Direktør *Will*, fratræder efter Tur, ønsker ikke Genvalg. Valg af nyt Bestyrelsesmedlem i Stedet for Kapt. *Ewald*, der er afgaaet ved Døden.
- 5) Valg af Revisorer.
- 6) Valg af Æresmedlem.
- 7) Eventuelt.

Bestyrelsen.

A/s FORSIKRINGSSELSKABET „CODAN“
Generalagenter P. SØHT & CO.
AFDELING FOR SØ- OG TRANSPORTFORSIKRING
Telefon 14,995 Telegr.-Adr.: »Gnirdos«
NIELS JUELSGADE 9, 2 S.

DE FORENEDE JERNSTØBERIER
 AFDL: CHRISTIANSHAVNS JERNSTØBERI
 HOLMBLADSGADE 27 · KØBENHAVN





KABYS KOMFURER
 I ALLE STØRRELSER

SKIBS-
 BAGE-
 ØVNE

SKIBSOVNE I STORT UDVALG

FORLANG KATALOG · TELEFON: 1630

A/S Motorfabriken „Dan“

Bragesgade
 10.

Telegr. Adr.:
 Motordan.

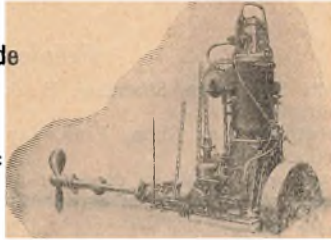

København
 L.

Telefon:
 Ctr. 8006 - 8007

„DAN“ MOTORER
 for Skibsbrug i Størrelser fra 5—140 HK
 samt Motorspil og Lossespil af enhver Art.

Fjerde Søforsikrings-selskab lim.
 i København

tegner Sø- og Transportforsikringer af enhver Art til billige, faste Præmier
 Agenturer i de fleste Provinshyer.

Post-Adresse: Holmens Kanal 24. Telegram-Adresse: „Fourthcomp.“. Telefoner: Central 266 og 10756

Skibsrigger W. PEDERSEN

Wildersgade 24. Telf. Amager 5332 x

udfører **alt Riggerarbejde** samt **Spløisning**
 af Staal- og Jærnvirer.

DAMPKIBSSELSKABET
„TORM“

Telegramadr. „Torm“. Telefon 2437.

Kontor:
St. Strandstræde 9, 2. S. København.

A/s KØGE VÆRFT
SKIBS- & MASKINBYGGERI

TELEGR.-ADR.: DOCK KJØGE TELEFON 426
 — DANMARK —

NYBYGNINGER INDTIL 9000 Tons d. w.
 2 PATENT SLIPPER FOR SKIBE INDTIL 290' LÆNGDE
 40 Tons FLYDEKRAN
 REPARATION AF SKIBE OG MASKINER

A. P. MØLLER,
 KØBENHAVN

Rederi. Befragtning. Klarering.
 Dampskibsekspedition.
 Køb og Salg af Skibe. Skibsbygning.

Telegram-Adresse: „MERSK“
 Statstelefon 33. Telefoner 614
 (Omstilling til samtlige Afdelinger)

Randers Rebslaaeri

Hamp- og Staaltraadstougværks-Fabrik
Randers
 Tougværk af Hamp, Manilla og Cocos
 alle Dimensioner.

Jærn- og Staalouge
 til Skibsbrug og Elevatorer

Oplag hos
JØRGEN JENSENS Eftf.
 København



Telefon 5430. **SKIBE** Telgr.-Adr. „Frølights“

C. P. Jensen
 St. Annæ Plads 6
 A/s Dpskss. **Orion.**

HANS NIELSEN
 Skibshandler,
 AARHUS
 Telefon 1897.

J. Melander,
 Tlf. Blikkenslager. 1162
 Alt Skibsarbejde udføres.
 Lille Strandstræde 3.

FORLANG ALTID
 OTTO MØNSTED & S
OMA
 PLANTE
 MARGARINE



Skibs- og Baadebyggeriet
 Centralværftet ved Vindebroen,
 Sophus Andersen. **AARHUS** Telefon 2719.
 Ophalerbedding til 250 Tons d. w.

A. Formann & Co.'s Konserver

—== ere de bedste og mest holdbare. ==—

Vi fremhæve vor prisbelønnede
Blodbudding & Leverpostej. Kødkonserver, Supper, Fiskeboller, Pølser etc.

Faas hos alle Skibsproviantører i København, Provinserne og i England.

Leverandør til den danske Marine og Hæren. Brydes Allé. Telefon 5047 & 11047.

AKTIESELSKABET
DET ØSTASIATISKE KOMPAGNI

(The East Asiatic Company, Limited)

KØBENHAVN
Filialet: **BANGKOK** og **SINGAPORE**

Egne Agenturer: Soerabaya, Shanghai, Hankow, Vladivostock, Dalny, Harbin, New York, Valparaiso, San Francisco, Durban og Johannesburg.

Regelmæssig Rute fart paa Siam, Kina, Japan, Sydafrika, Australien, Java, Vestindien, Meksiko og Vestkysten af Nord- og Sydamerika.

Import til Evropa af østasiatiske og andre oversøiske Produkter, Teak- og andre Træsorter.

Eksport til oversøiske Pladser af europæiske Produkter. — Skov- og Savmølle drift i Slam.

Alle nærmere Oplysninger erholdes ved Henvendelse paa Kompagniets Hovedkontor, Holbergsgade 2, København K.

HUGO TRUMPY

Skibsmægler og Havariagent.

GENUA, via Fossatello 16, Tigr.-Adr.: Hugotrum, Genua.
SAVONA, via Paleocapa 4, — Hugotrum, Savona.
SPEZIA, via Prione 16, — Hugotrum, Spezia.
LIVORNO, Scali d'Azeglio 10, — Hugotrum, Livorno.
NEAPEL, via Molo Piccolo 17, — Hugotrum, Neapel.

HOVEDKONTOR: **GENUA**, AGENT FOR:
Nordisk Skibsrederforening,
Otto Thoresens Linie,
Lloyd Royal Belge,

Comp. Havraise Peninsulaire de Nav. a Vapeur,
Société de Navigation Transoceanique.

Havariagent for over 90 skand. Forsikringselskaber.

AGENT I SAVONA FOR:

Det Forenede Dampskibsselskab, Kjøbenhavn.



Olskind

er
betydelig
nedsat.

—
Kvaliteten
er
betydelig
forbedret.

Cand. pharm. Harrsen & Schlier,
Øresunds Sidevej. København S.

A/S HERA MOTORFABRIK
BEDSTE DANSKE RAAOLIEMOTOR
TELEFON: 9607
9608
FORLANG TILBUD
H. C. JENSENSVEJ 13
KØBENHAVN L.
TELEGRAM-
ADRESSE:
TORMOHERA

N. F. STEGMANN
Tigr.-Adr.: Stegmanns Nørresundby Telefon 918 — 718

ENGLISH CHANNEL BUNKERING & FOREIGN PORTS

ENGLISH CHANNEL	Large stocks of Best Bunker Coals always available afloat.	Telegrams:
DARTMOUTH The Dartmouth Coaling Co., Ltd.	"Despatch," Dartmouth.
PORTLAND The Portland and Weymouth Coaling Co., Ltd., ...	"Promptude," Portland.
ANTWERP The Antwerp Coal Co. (London), Ltd.	"Darcoalers," London.
ORAN The Anglo-African (Oran) Coaling Co., Ltd. Welsh and Durham Unscreened Bunker Coal. Ex Decked Lighters and Land Storage	"Anorafic," Oran and London
SAINT THOMAS The St. Thomas Dock, Engineering and Coaling Co. Cheapest Coaling Depot in the West Indies. No Port Dues. Pilotage optional. Best Pocahontas always on hand. Floating Dock capable of raising vessels of 3,000 tons. Repairs undertaken	"Thickley," St. Thomas. "Jamcoal," Kingston.
KINGSTON	.. The Jamaica Coaling Co., Ltd. Best Pocahontas always on hand	
TRINIDAD	.. The Archer Coal Depot Co., Inc. Berwinds Standard New River and/or Pocahontas Steam Coal	"Archer," Port of Spain.
BERMUDA	.. The Bermuda Bunkering Co. Ltd. Berwinds Pocahontas and/or New River Steam Coal	"Bunkering," Bermuda.

Agent in Denmark, **A. F. HOVMAND**, Copenhagen K. Telef. 2895 — 10895 Statstelef. 195

ATLAS

Skibs-Dampturbiner
med Tandhjulsudveksling
i mest moderne Udførelse.

A/S ATLAS, Nørrebrogade 198, København L.

Kjøbenhavn, den 22. Februar 1923.

Danmarks Vareomsætning. I Følge sidste Hefte af Handelsstatistiske Meddelelser havde Indførselen i December Maaned i Aar en Værdi af 140,775,000 Kr. og i Maanederne Januar—December en Værdi af 1,504,951,000 Kr. Udførselen af indenlandske Varer havde i December en Værdi af 103,045,000 Kr. og af fremmede Varer en Værdi af 4,728,000 Kr. I Januar—December udførtes der for 1,172,961,000 Kr. indenlandske Varer og for 68,844,000 Kr. fremmede Varer. I December 1921 indførtes der for 155,897,000 Kr. og i Januar—December 1921 for 1,640,045,000 Kr. I December 1921 havde Udførselen af indenlandske Varer en Værdi af 100,855,000 Kr. og af fremmede Varer en Værdi af 6,073,000 Kr. I Tidsrummet Januar—December 1921 udførtes der for 1,410,231,000 Kr. indenlandske Varer og for 101,454,000 Kr. fremmede Varer.

I Perioden Januar—December var de vigtigste Poster paa Indførselsiden: Flæsk, Kød o. a. Slagteriprodukter 8,067,000 Kr., Fisk og Skaldyr 11,067,000 Kr., uformalet Korn og Bælgæd 125,165,000 Kr., formalet Korn 19,087,000 Kr., Frø til Udsæd 12,292,000 Kr., Fødestoffer 112,704,000 Kr., Havesager, Frugter 34,188,000 Kr., Kolonialvarer 89,490,000 Kr., Drikkevarer 13,045,000 Kr., Spindestoffer 23,153,000 Kr., Garn, Rebslagerarbejder o. l. 39,232,000 Kr., Manufakturvarer af Silke, af Uld og af vegetabiliske Stoffer 170,102,000 Kr., Beklædningsgenstande (undt. Fodtøj 46,366,000 Kr., Skind, Huder, Haar m. m. 21,213,000 Kr., Talg, Olje, Kautsjuk, Tjære o. l. 76,421,000 Kr., ubearb. eller groft bearb. Træ 49,126,000 Kr., forarb. Træ 24,892,000 Kr., forskellige Plantestoffer 62,410,000 Kr., Gødningsstoffer 44,075,000 Kr., mineralske Brændselsstoffer 125,189,000 Kr., Jernvarer 105,989,000 Kr., Vogne o. l., Maskiner, Instrumenter, Ure 17,105,000 Kr.

I samme Periode var de vigtigste Poster paa Udførselsiden følgende: Flæsk, Kød o. a. Slagteriprodukter 359,787,000 Kr., Smør, Fløde, Mælk og Ost 397,404,000 Kr., Æg 113,482,000 Kr., Fedt, Konserves o. l. 27,029,000 Kr., Skind, Huder o. l. 24,212,000 Kr., Talg, Olje, Kautsjuk, Tjære o. l. 19,908,000 Kr., Skibe 25,507,000 Kr., Vogne o. l., Maskiner, Instrumenter, Ure 32,417,000 Kr.

Woodpulp Charter (Scanpulp). The Baltic and White Sea Conference advarer sine Medlemmer mod at slutte paa ovennævnte Certeparti. Konferencen har nemlig længe haft under Overvejelse at udarbejde et ensartet Dokument for Woodpulp. I denne Anledning har den sat sig i Forbindelse med Eksportørerne af nævnte Vare. Medens de finske Eksportører ikke har noget at indvende mod Forhandlinger om denne Sag, nægtede Svenska Celluloseforeningen at deltage i disse. Svenska Celluloseforeningen har derefter udstedt sit eget Certeparti under Navn af »Scanpulp« uden at tage Hensyn til »The Documentary Council« eller søge et Samarbejde med denne, uagtet den er blevet opfordret dertil.

Da Svenska Celluloseforeningens Certeparti indeholder Betingelser, som Conferencens Medlemmer ikke kan acceptere, anmoder den disse om ikke at slutte paa det nævnte Certeparti, men foreløbig at holde sig til »Gencon« Certepartiet ved Fragtafslutninger af Woodpulp, da dette hidtil i en udstrakt Grad har været benyttet for denne Vare.

»The Standing Revision Committée« følger denne Sag med den største Opmærksomhed.

Et Fyrskib ved Lyserort. Herr P. Bornholdt & Co., Riga tilskriver under 14. Februar Grosserer R. A. Robert som følger:

»Som det vil være Dem bekendt, laa der før Krigen et Fyrskib ved Lyserort, hvilket Skib dog ikke senere er

blevet bragt tilbage, hvorimod Autoriteterne har anbragt en Bøje, som Kaptajnerne klager over er vanskelig at finde i daarligt Vejr, og naar det er mørkt. — Paa Henstilling af forskellige danske Førere rettede vi en Anmodning til Autoriteterne om at lægge Fyrskibet tilbage paa sin gamle Plads, og lod i den Anledning Kaptajnerne fra de danske, tyske, svenske, norske, engelske og franske Dampere, der i Januar Maaned klarerede hos os, underskrive et Andragende, som vi videregav til rette Vedkommende. Vi har, som Svar paa dette Andragende, nu modtaget Meddelelse fra Finansministeriet, Chefen for Hydrographische Afdeling, at man arbejder paa Istandsætningen af Fyrskibet, og formener, samme vil kunne lægges ud ved Lyserort til Efteraaret 1923.«

Sverigs Handelsomsætning. I Følge »Aftonbladet« havde Indførselen til Sverig i 1922 en Værdi af 1164,4 Mill. Kr. og Udførselen en Værdi af 1152,4 Mill. Kr. Indførselsoverskudet var saaledes 12 Mill. Kr. I 1921 havde Indførselen en Værdi af 1258,7 Mill. Kr. og Udførselen en Værdi af 1097,3 Mill. Kr., saa at der altsaa var et Indførselsoverskud paa 161 Mill. Kr.

Paa et afholdt Bestyrelsesmøde i Sejlskibsselskabet Hippalos, Aktieselskab, fremlagdes Regnskabet for Driftsaaret 1922, som — indbefattet Overførsel fra 1921 7,714 Kr. — udviser et Netto-Overskud af 239,314 Kr. Det vedtoges at foreslaa Generalforsamlingen at anvende ialt 150,767 Kr. til Afskrivninger og Henlæggelser, at udbetale 5 pCt. Dividende til Aktionærerne, hvortil benyttes 75,000 Kr. af Overskudet og et lignende Beløb af Udbytte-Regulerings-Fonden, samt at overføre 13,547 Kr. til næste Aars Regnskab.

Rødbyhavn. Efter hvad »Lolland-Falster Folketidende« erfarer fra sikker Kilde, er der nu truffet endelig Beslutning om, at Staten vil yde Garanti for et Laan paa 300,000 Kr. til Rødbyhavns Fuldførelse, ligesom den vil overtage Garanti for et aarligt Afdrag paa Gælden paa 1 pCt. fra den 31. Marts at regne.

Sejladsen paa Helsingfors. Isforholdene uden for Helsingfors er i den seneste Tid blevet saa vanskelige, at Sejladsen nu er definitivt sluttet.

Det Dansk-Franske Dampskibsselskabs Bestyrelse har vedtaget at indstille til den ordinære Generalforsamling i Marts Maaned, at der af Aarsoverskudet for 1922 udbetales 10 pCt. Udbytte til Aktionærerne.

Konsulatsvæsnet. Under 12. Februar har ulønnet dansk Vicekonsul i Uleåborg under det kgl. Gesandtskab i Helsingfors E. Sundström efter Ansøgning faaet Afsked fra den af ham beklædte Post.

Under 3. d. M. har Kongen udnævnt ulønnet Vicekonsul i Lysekil J. G. Gunnerson, der den 1. d. M. har faaet Afsked, til Ridder af Dannebrog.

Konnossementer fra Finland.

Allerede i lang Tid har »The Baltic and White Sea Conference« haft sin Opmærksomhed henvendt paa den Ordning i Finland, ved hvilken Kaptajnen ikke er berettiget til at klarere sit eget Skib paa egne Konnossementer.

I denne Forbindelse blev der afgivet følgende Beretning til Generalforsamlingen i Brüssel:

»Konferencen har sat al sin Kraft ind paa at komme bort fra den Ordning, der nu er gældende i Finland, i

Følge hvilken Kaptajnen ikke er berettiget til at klarere sit Skib paa egne Konnossementer. Følgen af denne Ordning er som Regel, at Kaptajnen i Tilfælde af Uenighed med Hensyn til »demurrage« etc. har den største Vanskelighed ved at faa sit Krav indført i Konnossementet. Dette betyder ikke alene et Tab af Tid, men det skaber en Usikkerhed, som bør undgaaes.

Endskønt Underhandlingerne med de finske Autoriteter endnu ikke har ført til et endeligt Resultat, er der ikke destomindre Grund til at tro, at der kan ventes en tilfredsstillende Ordning i en nær Fremtid.

Foreningen kan nu meddele, at der ved dens finske Direktørs, Lars Krogus i Helsingfors, energiske Anstrængelser er den bedste Udsigt til, at de nævnte Bestemmelser vil blive ophævet. I et nylig modtaget Brev meddeler Hr. Krogus, at Justitsministeren har forelagt Spørgsmaalet for det finske Statsraad. I sin Indstilling siger Justitsministeren, at Kaptajnen, der er ansvarlig for Dokumentets Opfyldelse, alene er berettiget til at udstede Konnossementet og træffe Bestemmelse med Hensyn til dets Indhold. Ministeren gør yderligere gældende, at de Forholdsregler, som bør træffes af Toldvæsnet, er Tilbagekaldelse af et ulovligt Cirkulære, dateret 8. Oktober 1912, ved hvilket Toldvæsnet gav Ordre til, at Konnossementer udstedt og undertegnet af Kaptajnen ikke skulde være gældende, og at dette Cirkulære skulde erstattes af Bestemmelser, som ikke er i Strid med Loven.

Skønt der saaledes synes at være de bedste Udsigter til at faa afskaffet disse meningsløse Bestemmelser, menes det dog, at man endnu vil møde Vanskeligheder ved mulige Indvendinger fra Toldvæsnet Side. Men da Statsraadet har bifaldet Justitsministerets Indstilling, maa det haabes, at disse Vanskeligheder vil blive overvundet.

Af Nordisk Skibsrederforenings Cirkulære.

Akcepter ikke Modtagernes Mægler eller Stevedor.

Det er kommet til Foreningens Kundskab, at Trælastagenter i Nordengland søger i Forbindelse med Trælastimportører at indføre en Kontraktform for Salg af Grubetømmer. I denne Kontrakt er det foreslaaet at indføre følgende Klausul:

»Steamers and Motor Boats, other than liners, to employ Receivers Broker on usual terms and Receivers' Stevedore at current rates at Port of discharge.«

Foreningen maa indtrængende advare Rederne mod at acceptere Certepartier med en saadan Klausul. Det er ikke nødvendigt at gøre opmærksom paa, at den af Modtagerne opnævnte Mægler ikke kan forudsættes at ville varetage Skibets Interesser paa tilbørlig Maade. Det er et Overgreb og en Hensynsløshed, naar Sælger eller Køber blander sig ind i Rederens Forretninger og vil paa tvinge ham Benyttelsen af en Mægler eller Stuver, hvis Tjenester Rederen ikke ønsker. Det er beklageligt, at det fra Redernes Side skal være nødvendigt at kæmpe for Gennemførelsen af noget, der saa aabenbart maa være hans selvfølgelig Ret som selv at vælge de Folk, der skal varetage hans Interesser og udføre Arbejdet for ham. Eftergiveness paa dette Punkt bør der ikke være Spørgsmaal om fra Rederens Side. Det drejer sig ikke blot om at faa Folk, der har Interesse i at udføre sit Arbejde paa en for Rederen tilfredsstillende Maade, men der er ogsaa Spørgsmaal om en overdreven Betaling, fordi Befragter og Modtager skal have sin Andel i den Betaling, der ydes for Arbejdet.

Betegnende i saa Henseende er det, at Foreningen har til Behandling en Række Sager angaaende Losning af Props i Grangemouth og Boness. Rederne har her forpligtet sig til at benytte Modtagernes Stevedor »at cur-

rent rate«. Det siges, at det har været almindeligt, at Skibe, som har været saaledes bundne, har betalt 6/ pr. Std., skønt Arbejdet kan udføres for noget over Halvdelen. Dette er jo ganske urimeligt og Foreningen maa opfordre sine Medlemmer til at indrapportere til den ethvert Tilfælde af saadant Optrækkeri for at den kan undersøge, hvad der er at gøre og om muligt faa Prisen reduceret.

*

Efter at dette var skrevet har Sagen været forelagt paa Mødet af Lokalbestyrelsen, der har besluttet at tage en af disse Sager op som et Principspørgsmaal. Foreningen ønsker at faa Rettens Afgørelse af, om Modtagerne, der har forpligtet sig til at overtage Losningen »at current rate« eller, som det hedder i nogle Certepartier, »at lowest current rate«, kan belaste Rederiet med sin egen Pris, fastslaaet paa egen Haand uden at den anden Part i Mellemværendet har været til Stede og givet sit Samtykke. Foreningen er af den bestemte Formening, at Modtagerne i al Fald ikke kan belaste Rederiet mere end med sine virkelige Udgifter ved at bringe Lasten til Skibssiden, og dette kan under normale Forhold ikke overstige, hvad en Stevedor paa Pladsen vilde beregne Rederiet for det samme Arbejde. Dette er adskillig mindre, end hvad Modtagerne debiterer Rederiet for. Foreningen gentager, at det er af Vigtighed, at der vises samlet Front fra Redernes Side mod disse overdrevne Udgifter og at enhver saadan Sag bør indrapporteres til den.

Foreningen skal meddele ved Cirkulære, saasnart der er afsagt Dom i en af Sagerne.

Fragtmarkedet.

Der kan ikke komme noget godt ud af at skjule den Kendsgerning, at Fragtmarkedet bliver værre og værre, skriver »Fairplay«. Mange Trampreders Stilling er ved at blive meget vanskelig, for uden betydelige Reservecunds er det umuligt vedblivende at holde Baadene i Fart under Fragtmarkedets nuværende Stilling. De Redere, der ikke har det, men store Prioriteter, løber en stor Risiko, der kan ende med Ruin, hvis der ikke finder en uventet Bedring Sted paa de hjemadgaaende Rater.

Der har fundet en mere livlig Befragtning Sted paa det østlige Marked siden vor sidste Beretning, men i andre Henseender vedbliver Markedet at være mat og Raterne lave. En eller to Ordre har været fremme fra Australien for Hvede til U. K./Kont. med fuld Option, men til en Rate af 35/, hvilket er alt, hvad Befragterne vil hyde fra Sydaustralien eller selv fra Sydney, N. S. W. kan Rederne ikke acceptere disse. For hurtig Lastning har 20/ været akcepteret for Kul fra Newcastle (N. S. W.) til Callao, og for Træ fra Vestaustralien til Bombay kan der opnaas c. 35/ pr. »load« for Marté—April Afskibning. Nogle faa Dampere er blevet placeret med Sukker af den ny Høst fra Java til fra 33/9 til 35/. Middelhavet/U. K./Kont. efter Positionen, og en hel Del Forretninger er mulige paa disse Ruter for Maj, Juni og senere Lastning, med Option af U. S. A. og Kanada til 2/6 og 5/ ekstra, henholdsvis. Saigon vil være i Stand til at beskæftige Tonnage, men vil rimeligvis forlange to eller tre Lossehavn, og fra Burma til Kont. er det højeste Bud 27/6. Dødvægtsforretninger er budt fra Bombay/Kurrachee paa Basis af 22/6 pp. U. K./Kont.

De hjemadgaaende Fragtrater fra Middelhavet er ret livlige til uforandrede Rater, medens de sidste Afslutninger til det nordlige U. S. A. er paa Basis af 12/ fra Huelva paa f. t. Salt er sluttet fra Cadix til River Plate paa Basis af 20/ for tidlig Lastning, men da Argentina synes at være

mere end rigelig forsynet med Tonnage, er det ikke usandsynligt, at Skibe, der er kommet ud med Salt, vil have vanskeligt med at opnaa Kornlast hjem.

Der har været ret livlige Forretninger fra Novorossisk eller Odessa med Oljekagelaster etc. til Kont. paa Basis af c. 15/, Lasten f. o. b. med Option til Danmark til 1/ pr. Ton ekstra, og der er en yderligere begrænset Efterspørgsel efter Tonnage til denne Basis. Sulina byder til 18/6 for Byg til Danmark, og Baltchik 16/ til U. K./Kont., begge for passende Dampere.

Der ligger nu en stor Flaade af Dampere i La Plata og venter paa den Bedring i Forholdene, som udebliver, og for hver Dag, de ligger dér, stiger den Fragt, de behøver for at undgaa et voksende Tab. Det er yderst heldigt for de Redere, som havde Februar-Tonnage aaben for Beskæftigelse fra Staterne, at der opstod Efterspørgsel for Sukker fra Cuba, da de ellers ikke havde fundet Beskæftigelse for den til Stede værende Tonnage i dette Marked. Der har været gjort en betydelig Forretning i Februar-Lastning og tillige et Par Afslutninger for Marts fra en eller to Havne paa Nord- eller Sydsiden af Cuba til p. U. K./Kont. til fra 19/ til 19/6 for Dampere op til 6,000 Tons 5 pCt., og en eller to større Dampere akcepterede 18/9 Liverpool eller Greenock, begge Havne til 19/3. Der er fremdeles god Efterspørgsel for Tømmer fra Golfen til River Plate til de sidst nævnte Fragter, eller der kan arrangeres paa »net form of charter«. Hjemfter er budt 115/ pr. Std. to Havne Bristol Kanalen for en passende Damper for April-Lastning, og for April—Maj Damper af op til 1,500 Stds. kan der opnaas 112/6 til 115/ pr. Std. for en Ladning sleepers til Mersey. Et større Antal Dampere er blevet sluttet for en Rundtur Staterne/Vestindien paa Basis 90 Cents, Levering og Tilbagelevering Nord for Hatteras, og der kan blive en Chance for nogle faa Skibe, men paa disse Betingelser. Alt hvad der bydes for en Rundtur Sydamerikas Vestkyst er 80 à 85 Cents. Caseoil er sluttet fra New York paa Basis af 26 Cents til Australien, og Port Arthur byder c. 32 Cents til Kina/Philippinerne, og fra en til to meksikanske Havne kan der naas 28 Cents til River Plate.

Fragtmarkedet for Sejlere.

Fragtmarkedet ligger stadig meget mat og uforandret siden sidste Beretning. — Det synes at være vanskeligt for Befragterne for Træ til engelske Havne at faa Tonnage til de Rater, de byder, og det anbefales stadig Rederne at holde igen med at slutte, da Fragterne saa nok vil stige, saa der kan sejles derfor.

Der er kommen en Del Islaster fra Norge i Markedet, men til lave Rater. Der meddeles at være sluttet 18/ pr. Ton til Colchester, hvortil der sidste Aar blev betalt 26/ pr. Ton, til Folkestone bydes 16/, hvortil der ligeledes blev betalt 26/ sidste Aar, det er ufatteligt, at der findes Redere, som vil slutte dette, idet der absolut ikke kan sejles derfor, til Ballina (Nordvest-Irland) er sluttet 30/ pr. Ton, hvilket ligeledes er for lavt, idet Ballina er en meget daarlig Plads, og det er forbunden med stor Fare at komme derop. Til Frankrig bydes ogsaa en Del Islaster, men ligeledes til altfor lave Rater, tilmed da Kursen paa Francs er saa lav. Iøvrigt ligger Fragtmarkedet som nævnt uforandret uden Overflod af Fragter.

Generalforsamlinger.

Svendborg Søassurance

har den 9. Februar afholdt Generalforsamling.

Kaptajn Ravnemose bød velkommen og døde ved Begivenhederne i 1922.

Der er ikke i det sidste Aar gaaet Mandskab tabt ved Forlis af de i Søassurance indmeldte.

Af de, der er gaaet bort, skal nævnes Mægler H. A. Hansen, Skibbygmester Ph. Jørgensen, Mægler Chr. Petersen,

Skibbygmester Bom og Færgemand Møller. Vi mindes dem alle i Ærbødhed. (Forsamlingen rejste sig).

Vor mangeaarige Formand og Forretningsfører, Mægler Hansen, er traadt tilbage paa Grund af Alder og Svagelighed. Komiteen engagerede derefter Rejseagent Ferd. Nielsen til Forretningsfører.

Komiteen foreslaar at udnævne den gamle Forretningsfører Hansen til Æresmedlem af Foreningen og af Komiteen med Ret til naar som helst at overvære Komiteens Møder. (Forsamlingen rejste sig).

Rejseagent Ferd. Nielsen aflagde en kort Beretning om Virksomheden i det forløbne Aar.

Foreningen har i 1922 ikke haft noget totalt Forlis, men der har været 19 Havarier. En Del af disse er endnu uopgjort. De er kalkuleret til c. 115,000 Kr., heri er »Danmark« dog medregnet. Udfaldet af den Proces, der blev ført i London, skuffede. Det medfører et Tab for Foreningen paa et Par og tyve Tusind Kr.

Der er indtegnet 6 Skibe for tilsammen 138,600 Kr. og i Forhøjelse 122,000 Kr., medens 414,600 Kr. udgik ved Nedsættelse.

Beretningen godkendtes, hvorefter Ferd. Nielsen oplæste Regnskabet, der udviste følgende Indtægt:

Overført fra 1921 Kr. 853.31, Forskud og Udlæg paa ikke opgjorte Havarier 1921 12,785.40, Forbrug af Reservefond 49,844.10, udtrukne og indgaaede diverse Obligationer 11,691.00, Indskud 21,801.25, Forhøjelse af Skibe April 12,200.00, Fartpræmie 75,968.00, Renter 9,466.59, diverse Indtægter ved Likvidation af diverse Skibe 12,122.80, andre Indtægter 506.57; ialt Kr. 207,239.02.

Udgifterne har været: Udbetalt Indskudsudbytte ved Nedsættelserne April 41,547.00, Forlis 27,500.00, Havarier 16,143.87, Administration 11,941.00, Besigtigelser og Rejseudgifter 1,310.12, Dansk Sejlskibsrederi-Forening 3,871.16, Telefon-Abonnement 314.00, Tryksager og Skrivematerialer 176.30, Brand- og Tyveriforsikring 211.16, Telegrammer og Porto 280.25, Avertissementer 61.58, diverse Udgifter 468.00, diverse Forskud og Udlæg paa Havarier, der overføres til 1923 102,411.17; ialt Kr. 207,239.02.

Kassebeholdningen var den 1. Januar i Aar Kr. 1,003.41.

Status var den 1. Januar 1923: Obligationer Kr. 160,495.00, Aktier i Dansk Søfartstidende 3,000.00, i Banker 35,219.82.

I Forskud paa uopgjorte Havarier henstaar overført til 1923: »Delos« i Gibraltar Kr. 9,320.87, »Bastian« i St. Johns 14,989.30, »Kaj Hvilsom« 25,399.22, »C. L. Rasmussen« 1,010.36, »Danmark« 4,708.07, »Diana« i Kjøbenhavn 14,863.36, »Diana« i Lillesand 207.57, »N. J. Nielsen« 10,695.00, »P. Rasmussen« 4,047.70, »Carl« 415.02, »Delos« i Gedser og Svendborg 2,720.85, »Gehon« 12,218.85, »Agath« 223.00, Forhøjelse »Brødrene« 560.00, Vinterpræmie 1921 —22 330.00, Forhøjelse »Vera« 520.00, Sommerpræmie »Leif« 182.00; ialt Kr. 102,411.17.

Tilgodehavende Indskud, der ikke forfaldt 1922, beløber sig til Kr. 20,980.25.

Kassebeholdningen var 1. Januar i Aar Kr. 1,003.41.

Risikoen 1. Januar 1923 er Kr. 1,844,100.

Endvidere henstaar paa særlige Fonds Kr. 59,437.85.

Taleren tilføjede, at det maaske vil blive nødvendigt at laane af de særlige Fonds frem for at sælge Obligationer.

Købmand A. E. Hansen, Svendborg, erklærede som Revisor, at alt var i Orden og i Overensstemmelse med Foreningens Lov.

Indskudspræmien bliver 10 pCt., Vinterpræmien 2 pCt. og Sommerhalvaarspræmien 1½ pCt.

Regnskabet blev derefter godkendt.

Regnskabsførers Løn. Mægler R. S. Hansen foreslog paa Komiteens Vegne at fastsætte Lønnen til 5,000 Kr. Den har hidtil været 6,000 Kr. Det er en beskeden Løn, men man har altid udvist en forsvarlig Økonomi og maa fortsætte hermed, thi uden Svendborg Søassurance kan man ikke fortsætte Sejlskibsfarten.

Forslaget vedtoges enstemmigt.

Valg af Regnskabsfører. Mægler R. S. Hansen foreslog paa Komiteens Vegne Rejseagent Ferd. Nielsen, som bedst er inde i Søassurance Sager.

Forslaget vedtoges med Akklamation.

Valg af Havarieekspert. Paa Komiteens Forslag vedtoges det at fastsætte Lønnen til 3,500 Kr. Den har hidtil været 4,000 Kr.

Ved skriftlig Afstemning valgtes Skibsreder Severin Andreasen med 49 St.

Andre Valg. Til Komiteen genvalgtes Ravnemose, til Bestyrelsesmedlem valgtes med Akklamation Skibbygmester J. Ring-Andersen.

I Stedet for afdøde Færgemand Møller, Vindeby, valgtes til Bestyrelsen Skibsreder S. P. Sørensen, Troense, med 62 St.

Til Sys- og Taksationsmænd valgtes Skibbygmester Z. Th. Jacobsen, Troense, og Skibsreder Severin Andreasen. Til Suppleant valgtes Ravnemose.

Til Revisor valgtes Skibsreder Jørg. M. Rasmussen, Thurø, og til Decisorer Købmand A. E. Hansen og Seilmager Holm Rasmussen jun.

Pension til den afgaaede Formand.

Skibsreder R. S. Hansen, Thurø, foreslog paa Komiteens Vegne at yde den mangeaarige nu afgaaede Forretningsfører, Mægler A. Hansen, en Pension paa 4,000 Kr. aarlig fra 1. Januar at regne.

I 35 Aar har Hansen været Søassurance en dygtig og samvittighedsfuld Leder. Den Løn, han har oppebaaret, har været meget beskeden. Han har været en retlinet og akkurat Mand og har faktisk sparet Søassurance for mange Tusind Kr., bl. a. ved Haviariopgørelser,

hvor han forud har lagt alt til Rette. Man har regnet, at der paa dette Punkt er tjent 3—4,000 Kr. aarlig.

Vi har aldrig haft nogen Proces mod Svitzer, og netop dette gode Forhold har Mægler Hansen Æren for. De her i Landet førende Forsikringsselskaber anerkender Mægler Hansens Punktighed og Retlinethed. Ta'eren anbefalede Forslaget til enstemmig Vedtagelse.

Dirigenten sluttede sig hertil.

Kobmand P. M. Petersen foreslog at sætte Pensionen til 6,000 Kr., naar Forholdet er det, at han gennem de mange Aar har faaet for lidt for sit Arbejde.

Mægler R. S. Hansen takkede for dette Forslag.

Det vedtoges derefter enstemmigt at bevilge Mægler Hansen en Pension paa 6,000 Kr. aarlig.

Dirigenten sluttede Generalforsamlingen med et Leve for Svendborg Seasurance. (»Svendb. Amtst.«)

BOLINDERS

Raolie-Motorer

Skibs-Motorer Stationærer-Motorer

Ingen Vandindsprøjtning.

Ingen Kompressor.

Øjeblikkelig Igangsætning ved elektrisk Starteanordning.

Meget ringe Brændstofforbrug.

Ældre Bolindertyper moderniseres.

Forlang Tilbud.

HARRY LEVIN

Enerepræsentant for Danmark.

Ingeniørafdelingen

Frederiksgade 1 • København

Telefon { Central 59
— 5995

Telegram-Adresse
FAIRLEVIN

Kjøbenhavns Skibssalg-Bureau.

ved CHARLES HVILSOM,

21, Havnegade 21.

Køb og Salg af Sejl- og Dampskibe.

Forlang Katalog.

Send Opgave.

Skibsefterretninger.

Dampskibe.

Det forenede Dampskibs-Selskab. Alexandra afg. Newcastle 31./1. til Portland Maine. — Algarve afg. herfra 20./2. til Antwerpen. — Arizona afg. Rio de Janeiro 14./2. hertil. — Arkansas ank. Portland Maine 19./2. — Beira afg. Oran 20./2. til Algier. — Bergenhus ank. hertil 19./2. — California afg. Rio de Janeiro 17./2. til Bahia Blanca. — Charkov ank. Nakskov 19./2. — Dania ank. Helsingør 11./1. — Douro ank. hertil 19./2. — Ebro afg. Lissabon 20./2. hertil. — Ella ank. hertil 21./2. — Erik II ank. Antwerpen 16./2. — Esbjerg afg. Aarhus 19./2. til Hamborg. — Florida afg. herfra 17./2. til Cardiff. — Frederik VIII ank. New York 20./2. — Frode afg. Cardiff 9./2. til Havana. — Garonne ank. Bordeaux 15./2. — Generalkonsul Pallisen pass. 462 (English Channel) 19./2. paa Vej hertil. — Gorm afg. Frederikshavn 17./2. til Cardiff. — Halfdan ank. hertil 21./2. — Harald afg. Algier 13./2. til London. — Hellig Olav afg. New York 15./2. hertil via Norge. — Helmer Mørch ank. Aalborg 17./2. — Hindsholm ank. Cardiff 19./2. — Hjortholm ank. Liverpool 18./2. — J. C. Jacobsen ank. Marseille 17./2. — Ivar ank. hertil 17./2. — Jolantha afg. Korsør 20./2. til Stettin. — Katholm ank. Nakskov 21./2. — Knud II ank. Palermo 17./2. — Louisiana ank. Barry Roads 20./2. — L. P. Holmblad afg. herfra 17./2. til Reval. — Magnus ank. hertil 18./2. — Maja afg. Kolding 20./2. til Hamburg. — Maryland afg. Madeira 9./2. til Buenos

Aires. — Minsk afg. Melilla 19./2. til Genua. — Moskov ank. London 20./2. — Nevada ank. Bahia Blanca 5./2. — Newa afg. Galveston 15./2. til Hampton Road. — Niels Ebbesen afg. herfra 20./2. til Danzig. — Odin ank. hertil 21./2. — Olaf afg. Swansea 15./2. til Catania. — Oregon ank. Antwerpen 19./2. — Oscar II afg. Christiania 16./2. til New York. — Pennsylvania afg. Portland Maine 15./2. til Galveston. — Rita ank. Hamburg 19./2. — Saga afg. Ghent 20./2. til Randers. — Seine ank. Antwerpen 17./2. — Skjold ank. Libau 19./2. — Svanhild afg. Newcastle 2./2. til Wilmington. — Svanholm afg. Swansea 17./2. hertil. — Svava ank. Libau 17./2. — Svend II pass. Gibraltar 16./2. til Stavanger. — Taarnholm afg. herfra 16./2. til Acton Grange. — Texas ank. Helsingør 5./2. — Tiber ank. hertil 21./2. — Tomsk afg. Antwerpen 18./2. til Ceuta. — Tula afg. Messina 20./2. til Palermo. — Uffe ank. London 19./2. — Ulf ank. hertil 18./2. — United States ank. hertil 18./2. — Virginia ank. Baltimore 18./2. — Yrsa afg. herfra 20./2. til Hamburg. — Botnia afg. Reykjavik 22./2. via Thorshavn & Leith til Kjøbenhavn. — Island afg. Kjøbenhavn 2./2. via Leith & Thorshavn til Island. — Sleipner ank. Færøerne 14./2.

Det østasiatiske Kompagni. Afrika afg. Balik Papan 18./2. udg. — Annam afg. St. Thomas 5./2. hjg. — Asia ank. Kristiania 20./2. udg. — Australien ank. Shanghai 20./2. hjg. — Chile pass. Ushant 17./2. udg. — Dana ank. Oporto Red 17./2. udg. — Faltaria pass. Perim 14./2. hjg. — Fionia ank. Bangkok 10./2. udg. — Java ank. Melbourne 16./2. udg. — Jutlandia ank. Hamburg 17./2. udg. — Sejler Kjøbenhavn ank. Buenos Aires 30./1. udg. — Malaya afg. Kjøbenhavn 20./2. udg. — Mexico ank. Kjøbenhavn 1./1. — Panama pass. Ushant 19./2. hjg. — Peru ank. San Francisco 17./2. hjg. — Selandia pass. Gibraltar 16./2. udg. — Siam afg. Antwerpen 16./2. udg. — Tongking afg. Melbourne 16./2. hjg. — Estonia pass. Kjøbenhavn 20./2. østg. — Latvia pass. Kjøbenhavn 10./2. vestg. — Lituania ank. Kjøbenhavn 22./12. — Polonia ank. Kjøbenhavn 2./12.

Dana. Danebrog afg. Kjøbenhavn 18./2. — Danefelt afg. Rufisque 14./2. — Daneholm afg. Baltimore 2./2. — Danelag ank. Antwerpen 14./2. — Danmark ank. Burntisland 5./2. — Danery ank. Kjøbenhavn 4./2.

Dansk-fransk Dampskibsselskab. Lifland, P. H. Petersen, ank. Bordeaux 5./2. — Normandiet, K. H. Petersen, ank. Bordeaux 16./2. — Slesvig, Weichardt, afg. Swansea 14./2. — Kurland, Berndsen, ank. Valencia 18./2. — Bretagne, Lund, afg. Bristol 17./2. til Bareiro. — Estland, Kruse, afg. Glasgow 14./2. til Sevilla. — Skaane, Sørensen, ank. Cardiff 15./2. — Bornholm, Hansen, afg. Liverpool N. S. 20./2. til New York.

C. K. Hansen. Aalborg pass. Brunsbüttel 18./2. — Aggersborg pass. Skagen 17./2. — Amalienborg afg. Havana 15./2. — Brattingsborg afg. Philadelphia 13./2. — Børglum ank. Caibarien 18./2. — Christiansborg ank. Buenos Aires 7./2. — Dansborg ank. Aalborg 17./2. — Ellensborg ank. Kolding 15./2. — Elsberg pass. Brunsbüttel 17./2. — Flynderborg afg. Bathurst 16./2. — Fredensborg pass. Dungeness 18./2. — Frederiksborg pass. Gibraltar 14./2. — Hammershus ank. Buenos Aires 19./1. — Jelling afg. Funchal 17./2. — Jomsborg pass. Gibraltar 17./2. — Jungshoved afg. Kjøbenhavn 18./2. — Jægersborg afg. Aalborg 17./2. — Kronborg pass. Dover 16./2. — Lilleborg ank. Aalborg 13./2. — Rosenborg ank. Aarhus 16./2. — Silkeborg afg. London 1./2. — Skanderborg afg. Grangemouth 7./2. — Skodsborg ank. Newcastle o/T. 11./2. — Spigerborg ank. Kjøbenhavn 17./2. — Stegelborg ank. Cette 15./2. — Sønderborg ank. Norre Sundby 16./2. — Taarnborg pass. Skagen 19./2. — Tuborg ank. Korsør 14./1. — Uranienborg ank. Buenos Aires 3./2. — Viborg ank. Nakskov 18./2. — Ørkild afg. Santos 11./2. — Ørneborg pass. Gibraltar 14./2.

Heimdahl. Simonc, Larsen, afg. Methil 19./2. — Vera, Olesen, ank. Tynen 19./2. — Anine, Christensen, ank. Dunkerque 18./2. — Romø, Jørgensen, afg. Vejle 20./2.

I. Lauritzen. Britta ank. Danzig 19./2. — Dorrit afg. Berwick 20./2. til Humber. — Ebba ank. Hangø 17./2. — Gerda ank. Frederikshavn 18./2. — Gunver ank. Hangø 20./2. — Harriet pass. Brunsbüttel 17./2. for Ghent. — Helene afg. Cartagena 14./2. til Bristol. — Helga ank. Kjøge 27./1. — Inger afg. Tveraa 17./2. til Methil. — Jenny afg. Valencia 19./2. til Cartagena. — Johanne afg. Fedala 17./2. til Casablanca. — Karla afg. Casablanca 17./2. til Ipswich. — Karmen afg. Castellon 19./2. til Hull. — Marie ank. Danzig 13./2. — Nancy afg. Kjøge 10./2. til Hangø. — Nautic ank. Raders 16./2. — Neptun ank. Svendborg 20./2. — Norma afg. Bougie 19./2. til Arzen. — Niobe afg. Cardiff 18./2. til Oran. — Nordsøen afg. Nykjøbing F. 20./2. til Hangø. — Randi afg. Pasages 17./2. for Cardiff. — Stella ank. London 20./2. — Yrsa ank. Rønne 16./2.

Torben Nielsen. Albistan, Krogh, afg. Antofagasta 20./2. til New Orleans. — Berlin, Winding, ligger i Pensacola. — Knud, Bejer, p. R. t. Genua. — Olaf L. Kougsted, Ovsen, ank. Cardenas 19./2. — Wien, Jørgensen, ank. New York 19./2.

Orient. Arabien, H. C. Røder, pass. Brunsbüttel 19./2. hjg. — Bolivia ank. Danzig 8./12. — Indien, H. Jacobsen, pass.

Perim 13./2. udg. — Kina, N. P. Nielsen, ank. Kjøbenhavn 23./1. — Natal, A. Lorentsen, afg. Durban 1./2. udg. — Parana, F. Heisterberg, ank. Danzig 29./8. — Rhodesia, J. L. Madsen, ank. East London 20./2. udg. — Tranquebar, J. Riddersborg, afg. Las Palmas 13./2. hlg. — Transvaal, A. Larsen, afg. Callao 16./2. hlg.

Orion. Orion, J. E. Bendsen, pass. Skagen 19./2. — Venus, C. V. Terkildsen, ank. Kjøbenhavn 16./2. — Polaris, E. M. Holm, afg. Gambia 15./2. — Sirius, J. Eggert, ank. Las Palmas 15./2. — Vega, H. M. Madsen, afg. Huelva 12./2.

Sejlskibe.

Panis. Dronning Louise, Hansen, afg. Cuxhafen 7./2. til Pontrioux. — Elisabeth Eff, Nielsen, afg. Portimao 2./2. til Kings Lynn. — Johanne, Larsen, afg. Teignmouth 19./2. til Borgestad. — Vesta, Godtfredsen, afg. Poole 26./1. til Palermo. — P. Rasmussen, Larsen, ank. Poole 15./2.

Svendborg. Ella Eff, Hvenegaard, ank. Thuro 14./2. — Nordborg, Hansen, ank. Folkestone Red 13./2. — Zampa, Rasmussen, ank. Setubal 13./2. — Pallesen, Jensen, afg. Sables d'Olonnes 13./2. til Dysart. — Marie, Jørgensen, afg. Southampton 13./2. til Drøbak. — H. A. Hansen, Hansen, pass. Brunshüttel 16./2. for Grimsby. — Neptun, Sørensen, ank. Hartlepool 15./2. — Svendborgsund, Christensen, ank. Frederikshavn 17./2. — Leif, Jørgensen, ank. Leith 19./2.

Era. Heimdahl, Kromann, afg. Swansea 13./2. — Alf, Jørgensen, er ank. Rio Hass. — Neptunus, Jensen, er ank. Kjøbenhavn 16./2. — P. R. Nielsen, Petersen, ank. Kjøbenhavn 16./2. — Gerda, Nymann, afg. Dysart 15./2. til Årskjøbing. — Hertha, Christoffersen, ank. Tayport 14./2. — Nordtrafik, Friis, ank. Looe 16./2. — Susanna, Aaberg, ank. Haiti 17./2. — Uranus, Stegmann, er ank. Kirchaldy.

Havarier og Forlis.

Den tyske Dampner »Chiff« af Hamburg er den 9. ds. strandet paa Bolsaksen Syd for Samsø. Dampneren, der er paa 1,100 Tons, er paa

Vej fra Rotterdam til Horsens med Fosfor. Der er Vand i Agterlasten. Besætningen, sytten Mand, er ved egen Hjælp indkommen i to Baade til Koldby Kaas. Kaptajnen er indlagt paa Sygeluset, da han har faaet den ene Haand saaret i Raketapparatet.

Den tremastede danske Skonnert »Harris«, hjemmehørende i Marstal, indkom den 12. ds. til Haugesund. Skibet var læk efter et voldsomt Uvejr i Nordsøen. Besætningen havde staaet ved Pumperne i 4 Døgn i Træk og var fuldstændig udmattet.

Fiskekutteren »Marie«, der ejes og føres af Skipper A. C. Andersen, Bjodstrup paa Mols, er totalt forlist ved Indsejlingen til Knebel Vig. Besætningen reddede sig i Land.

Nordsøelskabet Dampner »Wasa«, som den 15. ds. afgik fra Wasa med Assistance af en Isbryder, blev paa Rejsen udsat for saa stærk Isskrumning, at den ved 1-Tiden om Eftermiddagen fik en Læk, hvorfor Besætningen maatte forlade den c. 6 Sømil Sydvest for Kallbådans Fyr ved 3-Tiden. Den synkende Dampners Besætning blev taget om Bord i Isbryderen. »Wasa« var paa Rejse til Kjøbenhavn med en Lading fineret Træ.

Dampneren »Lawrence«, tilhørende Aktieselskabet Dampskibsselskabet Hammersholm, er i Følge Meddelelse til Rederiet strandet Natten til Lørdag ved Blyth. Hele Besætningen er bjerget. Skibet er totalt Vrag.



INDHOLD:

Kjøbenhavn, den 22. Februar 1923. — Konnossementer fra Finland. — Af Nordisk Skibsrederforenings Cirkulære. — Fragtmarkedet. — Generalforsamling. — Skibsefterretninger. — Havarier og Forlis. — Efterretninger for Søfarende. — Kurser paa Kjøbenhavns Børs.

Skibs- Provianteringshandlere.

Kjøbenhavn og Provinserne.

Kjøbenhavn. Georg Sørensen, Nyhavn 13, Tlf. 6404.

Oscar Rolff, St. Annæ Plads 22, Tlf. Centr. 4140.

Bjørch-Jensen & Co., Holbergsgade 24, Tlf. 7262.

Th. Møller, Nyhavn 45 & 47, Tlf. 387.

Charles Hvilsom, Havnegade 21, Tlf. 4705 og 4810.

Jens With, Nyhavn 19, Tlf. 5349, Telegram-Adresse: Skibswith.

Kolding. Henry Fisker & Co. (R. Rasmussens Eftf.), Telefon 206.

Aalborg. Bertelsen & Larsen, Telegr.-Adresse: »Aciba«, Telefon 249 og 1607.

P. Hansen & Co. ved P. Hansen & E. Schmidt Pedersen.

Skagen. P. Saxberg, Telefon 85.

Frederikshavn. P. Saxbergs Eftf., Telef. 244 og 482, Telegram-Adresse: Saxberg.

P. Schou & Co., Telefon 12, Statstelefon 17.

Randers. A. L. Nielsen, Tlf. 266 og 224.

P. Schou & Co. Frederikshavn

Skibsprovianteringsforretning

Telefon Nr. 12, Telegramadresse »Schou«, Statstelefon Nr. 17

P. SAXBERGSEFTF.

Skibsprovianteringsforretning - Frederikshavn.

Lager

fra Esbjerg Rebslaeri, af Motor- og Cylinderolie, af brugte Ankere og Kættinger.

Telefoner: 244 og 482. **Frlager: Toldboden.** Telegr.-Adr.: »SAXBERG«.

P. SAXBERG. SKAGEN.

Skibsprovianteringsforretning.

Telefon 86. — Telegr.-Adr.: »Saxberg«.

JOHS. UTZON, Aalborg,

edsvoren Skibsmægler.

Telefon 2075 & 2200. Statstelefon 2. Telegr.-Adr.: UTZON.

— Telefon 5349. —

Tlgr.-Adr.: Skibswith.

Jens With

Skibsprovianteringsforretning

NYHAVN 19

Telefon 200.

ASSENS

Telegr.-Adr.:

Statstlf. 10.

MOURITZ G. KRAG

»Krag.«

Edsvoren Skibsmægler

Klarering — Befragtning — Assurance — Havari.
Agentur — Kommission — Spedition — Køb og Salg af Skibe.

AALBORG

Telefon 56 & 1409.

Statstelefon 40.

CHR. JENSEN

Telegr.-Adr.:

»Søborg.«

Edsvoren Skibsmægler

Søborg & Bentin's Eftf.

Husk
Petersen - Faxe's
1. Kl.s Herreskræderi,
Kjøbenhavn.
Stort Lager af færdigvævede Klædninger.

Bjørch-Jensen & Co.
Skibsproviantering
Holbergsgade 24
4. Sted fra Nyhavnsbroen.
Hurtig Ekspedition. — Billige Priser.
Telegr.-Adr.: »Bjørchjensen«.
Telefon 7262.

Carl v. d. Hude
Skibsmægler. Aarhus.

Hans Olesens Eftf.
(Niels Wang)
Skibsmægler, Horsens

P. HANSEN & Co.
ved
P. HANSEN & E. SCHMIDT PEDERSEN
Bunkerkulforretning.
Skibsprovianter.
AALBORG.

Oscar Rolff,
St. Annæ Plads 22.
Kun absolut første Klasses
Skibsproviant.
Telefon: CENTRAL 4140.

Brugte Skrivemaskiner
af forskellige Systemer
tilsalg Vestergade 27.

M. KJÆR, AALBORG. Vesteragade
(ved Pontonbroen)
Alle Maskin- og Skibsreparationer udføres hurtigt
Telegr. adr. MASKINKJÆR Telefon 2 3 7 1

JANUS ANDERSEN & CO.
AALBORG
Klarering, Damp- & Sejlskibs-Befragtning.
Køb og Salg af Skibe — Speditionsforretning — Havariagenter.
Direkte Dampskibsroute Aalborg—Horten—Christiania.
Telef. 2825 — 2837 — 2838. Statetelefon 41. Telegr.-Adr. JANUS.

A. Mou's Kødudsalg. = St. Annæ Plads 14. = Telefon 3816.

Kurser paa Københavns Børs.

København, den 21. Februar 1923.

Aktier.	Gjort til		Køber	Sælger		Gjort til		Køber	Sælger
Nationalbank	130 $\frac{1}{4}$	130 $\frac{1}{2}$	130 $\frac{1}{4}$	130 $\frac{1}{2}$	4 $\frac{1}{2}$ $\frac{9}{10}$ Jydske Land. Kreditf. 6. S.			93 $\frac{1}{2}$	93 $\frac{3}{4}$
Privatbank	113	113 $\frac{1}{4}$	113	114	4 - do. do. do. 6. -	87 $\frac{1}{4}$		87 $\frac{1}{4}$	87 $\frac{1}{2}$
Landmandsbank					4 - do. do. do. 5. -			89 $\frac{1}{2}$	89 $\frac{3}{4}$
Handelsbank	131 $\frac{1}{2}$		131	132	3 $\frac{1}{2}$ - do. do. do. 6. -			84 $\frac{1}{4}$	86 $\frac{1}{4}$
Københavns Diskonto- og Revisionsbank	75 $\frac{3}{4}$	76 $\frac{3}{4}$	76 $\frac{1}{4}$	77	3 $\frac{1}{2}$ - Østift. Husm. Krdf.			89 $\frac{3}{4}$	91 $\frac{3}{4}$
Private Laanebank	60	60 $\frac{1}{2}$	59 $\frac{3}{4}$	61 $\frac{3}{4}$	4 $\frac{1}{2}$ - do. do. do. 2. A.			97 $\frac{3}{4}$	98
Haandværkerbank			89 $\frac{3}{4}$	90	4 - do. do. do. 3. Hoved-Afd.			92	94
Frederiksberg Bank			89 $\frac{3}{4}$	90	3 $\frac{1}{2}$ - Jydske Husm. Krdf.			89 $\frac{3}{4}$	90
Danske Sukkerfabrikker	209	208	208 $\frac{1}{4}$	209	4 $\frac{1}{2}$ - do. do. do. 3. A.			91	91 $\frac{1}{4}$
Burmeister & Wains Fabrik	137	137 $\frac{1}{2}$	137 $\frac{1}{4}$	138	4 $\frac{1}{2}$ - do. do. do. 2. -	97 $\frac{1}{4}$		97 $\frac{1}{4}$	97 $\frac{1}{2}$
Forenede Bryggerier			188 $\frac{1}{2}$	190	4 - do. do. do. 3. Hoved-Afd.			90 $\frac{3}{4}$	92 $\frac{3}{4}$
Forenede Dampskibs-Selskab	68	69	69	70	4 $\frac{1}{2}$ - Ny jydsk Købst. 7. S.	92 $\frac{1}{2}$	92 $\frac{1}{2}$	92 $\frac{1}{2}$	92 $\frac{3}{4}$
Dampskibs-Selskabet Norden	246 $\frac{1}{2}$	247 $\frac{1}{2}$	246	248	4 - do. do. do. 7. -	86 $\frac{1}{2}$		86 $\frac{1}{2}$	88 $\frac{1}{4}$
do. Dannebrog	103 $\frac{1}{2}$	102 $\frac{3}{4}$	103	103 $\frac{1}{2}$	4 - do. do. do. 6. -			93	95
do. Orient	219		218	220	3 $\frac{1}{2}$ - do. do. do. 5. -			84	86
do. Myren	103		102	104	3 $\frac{1}{2}$ - Vest sønderj. Konv. 5 S.			86 $\frac{1}{4}$	88 $\frac{1}{4}$
do. Torm					4 - Vest sønderj. 7. S.			86 $\frac{1}{2}$	88 $\frac{1}{2}$
do. Vendila	117				4 - do. do. do. 6. -			90 $\frac{1}{2}$	92 $\frac{1}{2}$
do. Progress	39	39 $\frac{1}{2}$	39	40	4 $\frac{1}{2}$ - do. do. do. 7. -			91 $\frac{1}{4}$	93
Dansk-Fransk Dampskibsselskab					4 - Jydske Grundej. p. Land. 3. A.			84 $\frac{1}{2}$	86 $\frac{1}{2}$
Østasiatisk Compagni	137	135	135 $\frac{3}{4}$	136	4 $\frac{1}{2}$ - do. do. do. 2. -			93 $\frac{1}{4}$	95 $\frac{1}{4}$
					4 $\frac{1}{2}$ - Sønderj. Kreditf. 1. S.			91 $\frac{1}{4}$	93 $\frac{1}{4}$
					4 $\frac{1}{2}$ - Kbhvns. Hypotekf. 2. S.	87 $\frac{3}{4}$	88	88	89
					5 - do. do. do. 2. -	93 $\frac{1}{4}$	93 $\frac{1}{2}$	93 $\frac{1}{4}$	93 $\frac{1}{2}$
					5 - Grundejernes Hypotekf. 2. S.	92 $\frac{3}{4}$		92 $\frac{3}{4}$	93
					5 - Jydske Hypotekf. 3. A.			93 $\frac{1}{2}$	95 $\frac{1}{2}$
					5 - Østift. do. 3. -			93 $\frac{3}{4}$	95 $\frac{3}{4}$

Vekselkurser den 21. Februar 1923.				
		à vista Sælger	10 D. D. Køber	3 Md. D. Køber
Stockholm	100 Kr.	137,35		
Christiania	100 -	96,00		
Hamborg pr.	100 Mk.	2 $\frac{9}{10}$		
London	- 1 £	24,32		
Paris	- 100 Francs	31,85		
Antwerpen	- 100 -	28,50		
Zürich	- 100 -	97,75		
Amsterdam	- 100 Gylden	205,00		
Rom	- 100 Lire	25,15		
Helsingfors	- 100 f. Mk.	13,90		
Madrid	- 100 Pesetas	81,25		
New York	- 100 Doll.	5,16 $\frac{1}{2}$		
Prag	15,00		

Diskonto i Nationalbanken: 5 $\frac{9}{10}$ %, priv. Diskontenter: 5 - 6 $\frac{1}{2}$ $\frac{9}{10}$ %.

H. C. Møller, Bankforretning, 16, Ved Stranden.

DANSK SØFARTSTIDENDE

ABONNEMENTSPRISEN

er 3 Kr. pr. Kvartal, i Udlandet 18 Kr. pr. Aar. Enkelte Numre 35 Øre.
Abonnement modtages St. Annæ Plads 26, 10-3, hvortil ogsaa Bidrag
til Bladet m. v. adresseres, samt paa alle Postkontorer.

Bladet omdales ved Postvæsenets Foranstaltning.

Enkelte Numre af »Dansk Søfartstidende« sælges paa Bladets Kontor og i Kioskerne.

AVERTISSEMENTSPRIS.

Første Side pr. mm à 45 mm Bredde 30 Øre
Siden overfor og ved Tekst samt Bagsiden do. 20 —
De øvrige Sider do. 15 —
Moderation for 13 Gange 26 Gange 52 Gange
5 pCt. 10 pCt. 20 pCt.

For Udlandet er Priserna 25 pCt. højere.

DANSK SØFARTSTIDENDE.

ORGAN FOR DANMARKS SKIBSFART.

Nr. 9.

Kjøbenhavn, Torsdag den 1. Marts 1923.

30. Aarg.



M. B. COHIN

Toldbodvej 22.
KØBENHAVN K. Telefon 1403.
Telegr.-Adr.: AMIANTE

IMPORT & LAGER
af
Maskiner, Værktøjer
og tekniske Rekvisitter for Damp- og
Motorskibe og alle industrielle Anlæg.

TUXHAM



**RAAOLIE-
MOTORER**
7—300 HK.
og
MOTORSPIL
Anvendes i
1000-vis
over hele Jorden.
TUXHAM A/S
KØBENHAVN-VALBY

NORTH EASTERN MARINE
ENGINEERING Co., Ltd.

WALLSEND-ON-TYNE OG SUNDERLAND

Maskinbyggeri, Kedelsmedie, Jernstøberi,
Metalstøberi og Kobbersmedie.

Krumtapaksler og Skrueaksler leveres fuldt færdige.
Smedearbejde af enhver Art udføres.

Specielt anbefales vore Værksteder for Reparationer og
Forandringer af Skibsmaskiner samt alm. Maskinarbejde.

Telegramadresser: „NEWS, WALLSEND“ og „NEWS SUNDERLAND“.



DE PRIVATE ASSURANDEURER
LIMITERET.
STIFTET 1786

SØ OG TRANSPORTFORSIKRING
SLOTSHOLMSGADE 5
KØBENHAVN K.

TELEFON CENTRAL 6 & 4108 TELEGRAM ADRESSE „PRIVATE“
AGENTURER I DE FLESTE PROVINSBYER.



„Solicum“ Patent Mønne
Maling
bedste og billigste Rustbeskyttende Farve færdig til Brug

Roar Rosing,
Vestervoldgade 92, København B.
Telefon Byen 3838. — Telegram-Adresse: „AMHEGN“.

**A/S FRICHS
AARHUS**

Dampkedler,
Dampmaskiner,
Dampturbiner og
Dieselmotorer
for Skibe og Landanlæg.

D. D. P. A.'s
Motorpetroleum
er
den bedste i Verden.

Soder aldrig Motoren til.
Absolut eksplosionssikker.
Betydelig mere Kraftudvikling end anden Petroleum og Motorolier
Kan anvendes til alle Slags Motorer.
Bør og skal derfor udelukkende anvendes af enhver Motorejer.

NB. For at være sikker paa at faa den **søgte Motor-
petroleum**, bør Forbrugerne endelig paase, at Embal-
lagen — saavel Tønder som Tank — er forsynet med det
lovbeskyttede Varemærke!

D.D.P.A.
* * *
Det danske Petroleums Aktieselskab.

Howaldtswerke, Kiel. Nybygninger og Reparationer
Generalrepræsentant for Danmark, Norge og Sverrig:
Carl Holtermann, Amallegade 34, København K.
Telef. Central 10140 — Statstelefon 393 — Telegr.-Adr.: Carlholtermann.

Telefon
513

Aktieselskabet

Telegr.-Adr.
Bunker-
depot.

HELSINGØRS BUNKERKUL DEPOT.

Prima Newcastle Dampkul leveres Dag og Nat til Dagens billigste Priser.

C. K. HANSEN

DAMPKIBSREDERI
DAMPKIBS-, HAVARI- OG ASSURANCE-AGENTUR
BEFRAGTNING
KØBENHAVN
AMALIEGADE 29 B.

Telegr.-Adr.: HANSEN.

Telefoner:
Central No. 72 (6 Ledninger)
Central 50589 (6 Em. — 9 Fm.)
Statstelefon No. 13.

P. Brown jun. & Co.

Dampskibsrederi * Dampskibsagentur.
Amaliegade 43. — Telegr.-Adr.: »Brown«. — Tlf. C. 276.

En Slæbebaad med Dampmaskine, ca. 100 à 150 HK, ønskes til Leje for Sommeren, eventuelt til Købs, uden Mandskab. Billet mrk. 807 med Pris til Bladets Kontor.

HANSHELL & CO.

BARBADOS. B. W. I.

(Etableret 1884)

Damp- og Sejlskibsagenter, Befragtning,
Havari- og Assuranceagenter,
Skibsprovantering.

Post og Telegrammer, under vor Adresse, leveres ombord i Skibene straks ved Ankomsten.

Telegr.-Adr.: HANSHELL - BARBADOS

KAY DYHR

Kvæsthusgade 1, København K.
Telf. Centr. 8901 - 6886 - 6885. Tlgr.-Adr.: Kaydyhr - København.

Kunstig Træk- og
Oliefyrings-Anlæg

fra
JAMES HOWDEN & CO.
GLASGOW

Det forenede Dampskibs-Selskab

Aktieselskab.

KJØBENHAVN K.

Telefon Nr. 6300, hvorigennem Omstilling til samtlige Kontorer og Afdelinger i Kvæsthusgade Nr. 7 og 8.



MOTORSIRENER

autm. Taagesignal - Havnepirer - Brandalarm

Tagensvej 41 H. A. SCHEPELER Telefon 9552

„Senta“ „Pacific“
Amaliegade 29 A. Telefon 4212.
Telegram-Adr.: „Steampacific“.

L. R. Schmith,
Korresponderende Reder.

Danish Shipping Company Ltd. A/S

Set. Annæ Plads 28.
Kjøbenhavn K.

Skibs- og Havariagenter.

Befragtning, Klarering & Dampskibsekspedition.
Køb og Salg af Skibe og Kontrahering
af Nybygninger.

Telegr.-Adr.: PACAO.

Telefoner: 1535-5836.
Statstelefon: 527.

A/S FORSIKRINGSSELSKABET „CODAN“

Generalagenter P. SØHT & CO.

AFDELING FOR SØ- OG TRANSPORTFORSIKRING

Telefon 14,995

NIELS JUELSGADE 9, 2 S.

Telegr.-Adr.: »Gnirdos«

FORSIKRINGS-AKTIESELSKABET „SKANDINAVIA“

tegner **Sø-, Transport- og Krigsforsikring.**
Kongens Nytorv 6. — København K. — Telefon 9316.
Aktiekapital: 20 MILLIONER KRONER

Hovedrepræsentant for Skandinavien: Aktieselskabet GRØN & WITZKE, Kongens Nytorv.

Aktieselskabet

Helsingørs Jernskibs- og Maskinbyggeri

paatager sig Nybygning og Reparation af Damp- og Dieselmotorskibe, Maskiner, Kedler og lign. Arbejder for Skibe indtil 7000 Tons d. w. Fabrikanten af Wilhelm Schmidts Overhedere til Marine-Brug.

2 Tørdokker, 338 resp. 375 $\frac{1}{2}$ engl. Fods Længde paa Kølblockene. — **Patent-Ophalingsbedding** for Skibe indtil 800 Tons Egenvægt.

Beskæftiger 1200 Mand. — Stort Lager af Materiale.
 Telefon 40 og 91. Tigr.-Adr.: »Skibsværftet«.

Kunstfyrværker Fritz Busch

ved **Holger Pedersen**
 anbefaler sig med

Signaleringsfyrværkeri af enhver Art.

Leverandør til de herværende Dampskibsselskaber og Statsbanedriftens Søfartsafdeling.
 Laboratorium:

Kongens Enghave. V.

Tlf. Centr. 6081. Tigr.-Adr.: »RAKET«, Kjøbenhavn. Privatlf. Nora 2382

R. Møllers Skibsværft

Telefon 246. **FAABORG** Telefon 246.

**Nybygning og Reparation
 af Træskibe.**

**Patent-Ophalingsbedding for
 450 Tons Egenvægt.**

Den danske Landmandsbank

Hypothek- og Vekselbank

Aktieselskab — København.

PROVINSAFDELINGER & KONTORER:

Aabenraa - Aalborg - Bagsværd - Bandholm - Bramminge - Durrup - Esbjerg - Eskildstrup - Faaborg - Farum - Fejø - Fredericia - Grenaa - Haderslev - Helsingør - Holbæk - Horslunde - Hurup - Hvidbjerg - Hørsholm - Kallundborg - Kolding - Kolind - Korsør - Langeskov - Maribo - Marstal - Nakskov - Nordby - Nyborg - Nykøbing F. - Nykøbing S. - Nysted - Nørrebroby - Roslev - Rødby - Saksøbing - Skagen - Skive - Slangerup - Stokkemarke - Stubbekøbing - Svendborg - Sønderborg - Sønderho - Thisted - Tølløse - Tønder - Vejle - Vestervig - Ærøskøbing - Ørbæk.
 Udfører enhver Art af Bankforretninger.

Foreningen for

Skandinaviske Sømandshjem i fremmede Havne.

Den danske Afdeling.

Generalforsamling

afholdes Torsdag den 15. Marts Kl. 1 $\frac{1}{4}$ paa Formandens Kontor, Jens Kofodsgade 2.

Fjerde Søforsikringselskab lim.

i København

tegner Sø- og Transportforsikringer af enhver Art til billige, faste Præmier.
 Agenturer i de fleste Provinsbyer.

Post-Adresse:
 Holmens Kanal 24.

Telegram-Adresse:
 „Fourthcomp.“

Telefoner:
 Central 266 og 10766

Adolph Andersens Eftf.,

EDSVOREN SKIBSMÆGLER.

Befragtnings- & Havariagenter.

Telegr.-Adresse:
 „Broker“.

RANDERS.

Statstelefon Nr. 9
 Telefon Nr. 70

Skibsrigger W. PEDERSEN

Wildersgade 24. Telf. Amager 5332 x

udfører **alt Riggerarbejde** samt **Spleisning**
 af Staal- og Jærnvirer.

HANSA · Tysk nautisk Tidsskrift.

Organ for samtlige Interesser indenfor den tyske Handelssejlfart og Havnfærde!

Et virksomt Annonceorgan for Firmaer, som ønsker at træde i Forbindelse med den tyske Søfart, den tyske Havfiskerier, den tyske Handel og den tyske Industri.
 Abonnementspris, inklusive Porto, 40 Kr. pr. Aar.

HANSA'S Forretningsadresse er: Hamburg 11, Steinhöft 3.

N. F. STEGMANN

Tlgr.-Adr.: »Stegmanns

Nørresundby

Telefon 918 — 718

Sandballast

leveres til Sejl- og Dampskibe, indgivet med Dampkran. Hurtig Ekspedition
 Tilbud paa Opgravning af tilsandede Havne gives.

„S/P Progress“ „S/P Avance“
 „Hessele“ „Anholt“
 A/s Carl Nielsen,
 slands Brygge 4. Telef. 5552 - 10552.

V. T. Mathiesen . . & Sønner . .

Blikkenslager. Skibsinventar.
 Kabys og Baadeinventar, Lanterner og Lamper med Certificat til Carbid og Tran, Kompasshætter, Autogen-Svejsning.
 Alt Skibsarbejde udføres.
 Telefon 9445.

Toldbodgade 6. København.

Maskinskrivning.

Metodisk Undervisn. i Maskinskrivning. Kursus 5 Kr.
 Vesterg. 27. Tlf. 6033—6043.

J. Melander,

Tlf. **Blikkenslager.** 1162
 Alt Skibsarbejde udføres.
 Lille Strandstræde 3.

Ludvig N. B. Hansen,

UHRE og OPTIK.

St. Strandstræde 16.

Uhre og Barometre i Sæt
 Tlf. Palæ 1085 r

Budtz-Jørgensen

Havnegade 47 a. Tlf. Centr. 12 377

Skibs-Blikkenslageri.

HANS NIELSEN

Skipshandler,
AARHUS
 Telefon 1897.



AKTIESELSKABET
DET ØSTASIATISKE KOMPAGNI

(The East Asiatic Company, Limited)

KØBENHAVN
Filialer: **BANGKOK** og **SINGAPORE**

Egne Agenturer: Soerabaya, Shanghai, Hankow, Vladivostock, Dalny, Harbin, New York, Valparaiso, San Francisco, Durban og Johannesburg.

Regelmæssig Rute fart paa Siam, Kina, Japan, Sydafrika, Australien, Java, Vestindien, Meksiko og Vestkysten af Nord- og Sydamerika.

Import til Evropa af østasiatiske og andre oversøiske Produkter, Teak- og andre Træsorter.

Eksport til oversøiske Pladser af europæiske Produkter. — Skov- og Savmølle drift i Siam.

Alle nærmere Oplysninger erholdes ved Henvendelse paa Kompagniets Hovedkontor, Holbergsgade 2, København K.

DEN INTERNATIONALE SKIBSFARVE-FABRIK A/S

(forhen: A.S. Holzapfel-Selandia).

„Holzapfel“s Compositioner
til Jern, Staal og Træskibsbunde.
Leverandør til Flaaden.

Indregistreret



Varemærke

Rustbeskyttende Farve
til Bunkers og Lastrum.
Leverandør til Statsbanerne.

Telegramadr.: „Holzandia“

Sct. Annæ Plads 6, København.

Telef.: 5601. Palæ 2256.

Fabrik: Øresundsvej, Amager.

HUGO TRUMPY

Skibsmægler og Havariagent.

GENUA, via Fossatello 16, Tlgr. Adr.: Hugotrum, Genua.
SAVONA, via Paleocapa 4, — Hugotrum, Savona.
SPEZIA, via Prione 16, — Hugotrum, Spezia.
LIVORNO, Scali d'Azeglio 10, — Hugotrum, Livorno.
NEAPEL, via Molo Piccolo 17, — Hugotrum, Neapel.

HOVEDKONTOR: **GENUA**, AGENT FOR:

Nordisk Skibsrederforening,

Otto Thoresens Linie,

Lloyd Royal Belge,

Comp. Havraise Peninsulaire de Nav. a Vapeur,

Société de Navigation Transoceanique.

Havariagent for over 90 skand. Forsikringselskaber.

AGENT I SAVONA FOR:

Det Forenede Dampskibsselskab, København.



Einar Weilbach & Co.

Niels Juulsgade 6 - København.

Telef.: Central 13064.

Specialister i naut. Instrumenter.

Stort Lager Billige Priser.

Kompaskorrigering, Reparationer udføres.



A. EVENSEN & CO. A/S. Klarering og Befragtning.
Dyngarken 43. AARHUS Telefon 509 og 529.

WATTS, WATTS & CO. LTD.

London, NEWCASTLE-ON-TYNE, Cardiff,
Blyth, Liverpool, Newport (Mon.) and Algiers

Shipbrokers Bunker Contractors Coal Exporters

BUNKERS SUPPLIED AT ALL PORTS BETWEEN BLYTH AND HUMBER
Contractors for the supply of coals at all ports at home and abroad

AGENTS FOR DENMARK:

TH. JUST A/S, Peder Skramsgade 5, **COPENHAGEN**

Telegrams: »THJUST«

Telephones { 12,588
12,589
12,690
Stata 147

Meddelelser fra Fællesrepræsentationen for dansk Skibsfart.

(De under denne Rubrik staaende Meddelelser indrykkes paa Foranledning af Fællesrepræsentationen for dansk Skibsfart.)

I Fællesrepræsentationens Møde d. 16. f. M. blev bl. a. følgende Sager behandlet:

1. Skrivelse fra Handelsministeriet angaaende Danmarks konsulære Repræsentation i Republiken Salvador og eventuelt angaaende Besættelsen af Posten som ulønnet dansk Vicekonsul i San Salvador. — Indstilling til Ministeriet vedtoges.

2. Skrivelse fra Samme angaaende Besættelsen af Posten som ulønnet dansk Konsul i Durban. — Indstilling til Ministeriet vedtoges.

3. Skrivelse fra Samme angaaende Besættelsen af Posten som ulønnet dansk Konsul i Padang. — Indstilling til Ministeriet vedtoges.

4. Skrivelse fra Samme angaaende Besættelsen af Posten som ulønnet dansk Vicekonsul i St. Gallen. — Indstilling til Ministeriet vedtoges.

5. Skrivelse fra Samme angaaende Besættelsen af Posten som ulønnet dansk Vicekonsul i East London. — Indstilling til Ministeriet vedtoges.

6. Skrivelse fra Samme angaaende Besættelsen af Posten som ulønnet dansk Vicekonsul i Omaha, Nebraska. — Indstilling til Ministeriet vedtoges.

7. Skrivelse fra Samme med Betænkning indeholdende Forslag til Takst for Afgift til Kjøbenhavns Havnevesen af Fartøjer m. m. — Indstilling til Ministeriet vedtoges.

8. Skrivelse fra Samme angaaende Vanskelighederne ved for danske Søfolk at gaa i Land i Sverig. — Indstilling til Ministeriet vedtoges.

9. Skrivelse fra Samme angaaende Spørgsmaalet om Ændring i den nugældende Rorkommando. — Indstilling til Ministeriet vedtoges.

10. Skrivelse fra Samme med Udkast til tre internationale Konventioner, henholdsvis om Begrænsning af Skibsførelses Ansvar, om Skibshypoteker og Søpatentrettigheder og om visse Regler om Konnossementer. 1. Behandling.

11. Skrivelse fra Samme angaaende de paa den internationale Transitkonference i Barcelona i 1922 vedtagne Konventioner m. v. 1. Behandling.

12. Skrivelse fra Samme angaaende Spørgsmaalet om Ændring i Havne- og Brotakster for Odense Havn. — Skrivelsen toges til Efterretning.

13. Skrivelse fra Departementet for Told- og Forbrugsafgifter vedrørende Bestemmelserne i Toldlovsforslagets § 28 om Fraskrivning af Kreditoplæg ved Udførsel af Varer. — Skrivelsen toges til Efterretning.

14. Skrivelse fra Dansk Dampskibsførerforening vedrørende Fyrhelysningen af Svendborgsund. — Indstilling til Ministeriet vedtoges.

Kjøbenhavn, den 1. Marts 1923.

Ulykkesforsikringslovens Ikrafttræden paa Færøerne. Lov af 28. Juni 1920 om Forsikring mod Følger af Ulykkestilfælde, saaledes som den i Følge § 80 er ændret ved kgl. Anordning af 29. November 1922, er den 1. Januar 1923 traadt i Kraft paa Færøerne. Da Lovens Bestemmelser er af indgribende Betydning for Arbejdsgivernes Forpligtelser overfor de af dem beskæftigede Arbejdere og for selvstændigt Erhvervsdrivendes Pligt til at sikre sig mod Følger af Ulykkestilfælde, har Arbejderforsikrings-Raadet i et Cirkulære indskærpet følgende Hovedpunkter af Loven, nemlig:

1) Hvem der har Ret til at holdes forsikret efter Loven. 2) Hvem der har Forsikringspligt efter Loven som Arbejdsgiver. 3) Samtlige de fornævnte i Følge Anord-

ningen forsikringspligtige Personer er samtidig med, at de indtræder i et Forhold, der medfører Forsikringspligt, og saalænge Forholdet varer, Medlemmer af den færøiske Afdeling af Forsikringsforbundet for danske Fiskere og Søfolk; og 4) Reglerne for Anmeldelse om Ulykkestilfælde, som antages at ville medføre Krav efter Anordningen.

Det Østasiatiske Kompagni har den 22. Februar afholdt Bestyrelsesmødet ved hvilket det blev besluttet af Overskudet for 1922 18,982,000 Kr. efter Fradrag af Administrationsudgifter 4,273,811 Kr. og Afskrivninger 3,653,552 Kr. at foreslaa Generalforsamlingen, der afholdes d. 27. Marts, at udbetale et Udbytte af 12 pCt. Efter Fradrag af statutmæssige Tantiømer overføres Resten 4,529,544 Kr. i ny Regning.

Reservefondet forbliver uforandret 62,500,000 Kr.

Af det fra 1921 fremførte Beløb, reserveret for Skatter, 9,524,320 Kr. er anvendt til Skatter i Ind- og Udland 1,395,486 Kr., til Afskrivning af Garanti til Nationalbanken for Opkøb af Landmandsbankaktier i 1921 2,000,000 Kr. og afskrevet ekstraordinært paa Nybygninger leveret under Krigen 1,968,208 Kr., hvorefter bliver til Rest af denne Reserve 4,160,626 Kr., som fremføres til 1923.

Et tidligere mod forventet, men ikke indtruffet Konkursforløb, afsat Beløb paa 10 Millioner Kr. er overført til Imødegaaelse af eventuelt Tab paa de af Kompagniet overtagne 20,000,000 Kr. Præferenceaktier i Den Danske Landmandsbank.

»Svendborgsund« frigivet. Motorskibet »Svendborgsund«, der fornylig blev beslægtet i Frederiksbavn for resterende Statsskat, er nu blevet frigivet efter at en Del af det resterende Skattebeløb er blevet indbetalt.

Sagen har vakt betydeligt Opsigt i Rederkræde, hvor man modtog Efterretningen med den største Forbavselse. Som bekendt har der i længere Tid været ført Forhandlinger med Ministeriet om en lempeligere Afvikling af de resterende Statsskatter, som Skibene nu med den ringe Fart, daarligere Fragter osv. er ude af Stand til at udrede. Ydermere har der i denne specielle Sag været forhandlet med Skattedepartementet, og man havde fra Rederiets Side Grund til at vente en tilfredsstillende Løsning, saa Beslaglæggelsen kom som en fuldstændig Bombe.

Skibsfarten er jo i Forvejen hæmmet nok paa alle Leder og Kanter, saa der synes absolut ingen Grund til at lægge den yderligere Hindringer i Vejen, naar det kan undgaaes ved Forhandling. Regoristiske Foranstaltninger som Beslaglæggelse og lignende er ikke egnet til at fremme vor i Forvejen betrængte Skibsfart.

(Svendborg Amtst.)

Aarboeg for den danske Fiskerflaade. Paa Engelsen & Schröders Forlag er nu udkommet 30. Aargang af Aarboeg for den danske Fiskerflaade, 1923, som udgives paa Landbrugsministeriets Foranstaltning af Fiskeridirektør F. V. Mortensen. Bogen, der er en uundværlig Haandboeg for enhver, som har med Fiskeri eller Fiskeriinteresser at gøre, indeholder foruden en Kalender alle væsentlige Oplysninger vedrørende det danske Fiskerierhverv, deriblandt et Register for Fiskefartøjer af og over 5 Brutto Reg.-Tons samt disses Hjemsteder og Redere, en Række nyttige Tabeller, de internationale Søvejsreglers og Nødsignaler Anvendelse af danske Skibe, et Kort over Thyborøn Havn, danske Stormvarselsstationer, Havne Kendings-Bogstaver, forskellige Love, deriblandt Uddrag af Lov om Saltvandsfiskeri af 2. Juni 1917, Lov Nr. 401 om Fiskerilaan, Fiskerilov for Færøerne, Fiskerikontrol, Lov om Tilsyn med Skibe, Lov om Fiskeri paa Islands Søterritorium, m. f., Fiskebenævnelser (danske og fremmede), en Jagtkalender, en Fredningstabel, internationale Signaler efter Morses System m. m. Bogen, der tæller 399 Sider, kan rekvireres gennem enhver Boghandel.

Toldkontrol ved Afgang af Skibe fra Danzig. Generalkonsulatet i Danzig meddeler Udenrigsministeriet: Som formentlig værende af Interesse for den danske Skibsfart paa Danzig har jeg herved den Ære at indberette, at den herværende Overtolddirektion har forordnet, at det hidtil førte Register til Kontrol af udgaede Skibe bortfalder, og at Indførslen i »Skibsudgangsbogen allerede kan foretages i det Toldkontor, hvor Skibets første Ladning indtages.

Ethvert Toldkontor, ved hvilket udenlandsk Skibsind- og -udgang finder Sted, er forpligtet til at føre en Skibsind- og -udgangsbog. Indførslen i den første Bog maa foretages i det Kontor, hvor den første foreløbige Revision har fundet Sted, medens Indførslen i Udgangsbogen foretages paa det Kontor, hvorigennem den første Indladning foregaar. Gaar Skibet i Søen direkte fra denne sin første Ladningsplads, maa Skibet, hvis det ikke har Lods om Bord, ledsages af den reviderende Toldembedsmand og maa da lægge an ved Toldkontoret i Neufahrwasser for at sætte Embedsmanden i Land.

Laster Skibet derimod paa flere Anlægningssteder gennem flere forskellige Toldkontorer, gaar Anmeldelsen om Skibets Udgang med til hvert efterfølgende Toldkontor, som indfører den ny tilkomne Ladning paa Anmeldelsen. Revisionen sker da paa det sidste Kontor, hvorigennem Skibet laster. Udgangsangmeldelsen og tilhørende Papirer tilstilles da det Kontor, hvor de er indførte i Skibsudgangsbogen.

Isbrydergebyr ved Stettin. Fra det kgl. Konsulat i Stettin har man gennem Udenrigsministeriet modtaget Meddelelse om, at Isbryderne paa Strækningen Swinemünde—Stettin er traadt i Funktion den 15. f. M., samt at der, da Isbryderne under de vanskelige økonomiske Forhold ikke kan forrente sig, er taget Beslutning om at opkræve Isbrydergebyr.

Drukne Sømand. Skolehjemmet »Prøven« meddeler: Kaptajn Ulfeldt, Skoleskibet »Sterna« telegraferer den 26. Februar fra Melbourne, at Elev Alfred Frederiksen den 14. Februar faldt over Bord og druknede. Ved Redningsforsøget mistedes Redningsbaaden, hvorved Baadsmandskabet omkom. Navnene paa det forulykkede Baadsmandskab er: Sømandslærer M. Petersen, Matros Axel Valdemar Andersen, Hundslev pr. Kølstrup, Fyn, Eleverne Fritz Johansen, Willy Schiødte og Valdemar Skov.

Kaptajnen telegraferer endvidere, at der er søgt i 3 Døgn efter Redningsbaaden, men desværre uden Resultat paa Grund af Storm.

Pas nødvendigt for at gaa i Land i Sverige. I Anledning af, at det i den senere Tid ofte er sket, at danske Søfolk ved Ankomsten til Sverige har haft Vanskeligheder ved at kunne gaa i Land der, idet de ikke har været forsynet med gyldigt dansk Pas, gør Fællesrepræsentationen for dansk Skibsfart opmærksom paa, at det, for at Søfolk kan gaa i Land i Sverige, er nødvendigt, at disse forinden Afrejsen herfra er forsynet med gyldigt dansk Pas, hvormod der ikke kræves nogen Art af svensk Visum.

Dansk Sejlskibsrederi-Forenings Fyns-Kreds

holdt den 25. f. M. ordinær Generalforsamling paa Hotel Svendborg.

Formanden, Skibsreder Severin Andreassen, Thurø, bød Velkommen og mindedes i varme Ord de mange, Døden i Aarets Løb havde kaldt bort inden for

Redernes Rækker, nemlig Mægler H. A. Hansen, Skibhygmester Ph. Jørgensen og Mægler Chr. Petersen, der alle hørte til Skibsfartens allerbedste Mænd, og som havde gjort en betydelig Indsats for dette Erhverv. Endvidere var i Aarets Løb af de bidragydende Medlemmer død Kapt. Chr. Bom, Thurø, Færgemand Møller, Vindeby, Kanalfoged Hansen, Odense, og Kapt. Emil Jørgensen, Thurø.

Mens Formanden udtalte et Ære være deres Minde, rejste Forsamlingen sig.

Efter at Skibsreder P. M. Petersen, Svendborg, havde overtaget Dirigenthvervet, aflagde Formanden Beretningen om Aarets Virksomhed:

Det svundne Aar har for dansk Skibsfart ført med sig en fortvivlet Kamp for Tilværelsen, og Udsigterne tør absolut ikke siges at være blevet lysere. Udgifterne i Udlandet, især i England, staar langt fra i Forhold til Indtagterne, og da Farten hovedsagelig gaar paa England har det været meget vanskeligt at faa den til at forrente sig. Ogsaa her i Landet er der Udgiftsposter for Skibsfarten, som bliver stadig større og virker hæmmende paa Virksomheden.

Et af de Punkter, der kan nævnes i denne Forbindelse er Kontingentet til den tvungne Ulykkesforsikring, der er steget stærkt paa Grund af, at Invaliderenten og Tilskudet til Arbejdsløshedsfonden er kommet til. Dette Kontingent andrager nu c. 100—120 Kr. pr. Mand, hvilket vil sige, at Udgiften hertil for et enkelt Skib kommer op imod 1,000 Kr. Det er en Byrde, som er umulig at bære i disse Tider, og der er nu indgivet Andragende til Staten om at bære Halvdelen af denne Udgift. Der er gjort et stort Arbejde paa dette Punkt, og det maa haabes, at det bærer Frugt.

Skibenes Rapportering fra Signalstationerne er ogsaa en Sag, man har haft Opmærksomheden henvendt paa. Siden Krigen har denne vigtige Meldingstjeneste, der er af Betydning ogsaa for søfarendes Paarørende, været ophørt, idet man af Sparsommelighedssyn ikke har genindført den efter Krigen. Det har været foreslaet, at Rederne skal betale Udgifterne, men det kan der ikke være Tale om, fordi det er meningsløst, at Staten ikke vil støtte Skibsfarten, som den støtter andre Erhverv. Handelsministeriet har stillet sig meget imødekommende over for Sagen og har henstillet til Trafikministeriet at hjælpe med til en god Løsning af dette vigtige Spørgsmaal.

Der har været udtalt Ønske om dybere Lastelinie for trælastede Skibe, og Bestyrelsen har ikke noget derimod, da det jo er en Sag, som nærmest afgøres af Kaptajnerne, og hvis det sker ad frivillig Vej og uden ekstra Udgift for Rederne.

Lillebæltsbroen og Skibsfarten. Statsbanerne har gennem Hovedforeningen ønsket en Udtalelse om Mastehøjderne, Skibenes Antal, Besejlingen o. s. v. Man maa mindst kræve Broen bygget efter en Mastehøjde paa 35 m. Der er foreslaet 33 m, men det er for lavt.

Bestyrelsen har paapeget den store Gene, en Bro vilde være for Sejladsen under daarlige Strøm- og Vindforhold.

Sekretær Minor Rasmussen, Svendborg, kom efter at have omtalt Ulykkesforsikringen og Signaltjenesten ind paa Spørgsmaalet om Lillebæltsbroen og rettede herunder en skarp Kritik mod Ritmester Clauson-Kaas' Broforslag, idet han beklagede, at Ritmesteren ikke var til Stede.

Det nu fremsatte Forslag staar i nær Tilknytning til det tidligere »Storstrømsforslag«, idet man nu har faaet Principet om en Højbro knæsat i Regeringens Forslag — det er Frugten af det Arbejde, der gjordes i sin Tid i Storstrømsagen.

Skibsfartens Stilling til Broforslag er, at den selvfølgelig ikke ønsker nogen Hindring for den fri Sejlads, og en Bro maa være tilstrækkelig høj og vid til, at alle Sejlskibe kan passere. Med de vanskelige Strømforhold og det dybe Vand i Lillebælt er Spørgsmaalet jo meget vanskeligt, og det maa kræves, at der under vanskelige Besejlingsforhold stilles Bugserdampere til Raadighed. Ritmester Clauson-Kaas' Projekt om en Lavbro er komplet umuligt paa dette Sted. Han vil som bekendt have en 12 m høj Bro med en Gennemsejling helt inde ved Land — en ganske meningsløs Tanke, og det viser, at han ikke har skænket Skibsfarten det ringeste Hensyn. Hans Tanke er kun at faa en Bro, og det hurtigt og billigt. Hans Projekt er 5 Mill. Kr. billigere end Statens, men det bliver i sidste Instans Skibsfarten, disse 5 Mill. tages fra ved Forsinkelser, Bugserhjælp o. s. v. Hvad hjælper det, at Staten sparer 5 Mill., naar et enkelt Erhverv i det lange Løb kommer til at bære denne Besparelse. Det er klart, at den forøgede Lettelse for Godstrafiken, som en saadan Bro betyder, kommer til at gaa ud over Skibsfarten, og saa skal Skibsfarten ydermere betale for at komme over de Sejladvanskeligheder, der skabes ved Clauson-Kaas' Projekt.

Men man skal dog vist ikke tage Ritmesterens Forslag altfor højtideligt. Han har selv paa Forhaand fralagt sig al Sagkundskab og har ikke Forstand paa at beregne en Bro. Han paastaar jo f. Eks., at der ingen Strøm er i Lillebælt. Enhver Søfarende ved, at der normalt løber en 3—4 Mils Strøm, som i stærke Vinde stiger til 6—7 Mil.

Man skal ikke tage dette Forslag alvorligt, men vie Statens Forslag sin Interesse, og her maa tages Hensyn til Mastehøjderne. 35 m er vist cudda ikke nok, da der i Marstal er bygget Skibe med 112 Fod Mast og i Rødby endnu højere Skibe.

Dirigenten fandt, at det var rigtigst at vedtage en Resolution, der udtrykker Redernes Syn paa denne Sag. Han takkede Bestyrelsen for dens Arbejde i de forskellige Sager og haabede, at Rederne vilde staa sammen i de kommende Tider, da der fra alle Sider gjordes Forsøg paa at trykke Fragterne. Man skal ikke lade sig underbyde og tvinge ned til rent umulige Fragter.

Formanden forelagde derefter følgende Resolution angaaende Lillebæltsbroen:

Generalforsamlingen i Dansk Sejlskibsrederi-Forenings Kredsafdeling for Fyn og Langeland udtaler, at den paa det alvorligste maa advare mod, at der lægges Skibsfarten en saa stor Hindring i Vejen, som en lav Gennemsejlingsbro over Lillebælt under alle Omstændigheder vil blive, og ganske særlig maa man advare mod den af Ritmester Clauson-Kaas foreslaaede Gennemsejlingsbro.

Skulde Staten beslutte sig til at bygge en Jernbaneforbindelse over Lillebælt, bør denne tilvejebringes ved en Tunnel, eller, hvis dette er praktisk uigennemførligt, da ved en Højbro, hvis Gennemsejling svarer til de Forhold, hvorunder Sejladsen i Lillebælt foregaar, og der bør paa Grund af de vanskelige Strømforhold og Farvandedes Dybde, der vanskeliggør Ankring af mindre Skibe, af Staten stilles fri Bugserhjælp til Kaadighed for Skibsfarten.

Resolutionen vedtoges derefter enstemmigt.

Formanden motiverede kort Resolutionen og understregede, at man var klar over, at en Tunnel var praktisk uigennemførlig, men Tunnelprincippet var det Princip, Skibsfarten altid vilde hævde i slige Tilfælde, og man vilde ogsaa fremhæve Princippet her. Clauson-Kaas' Projekt skal man ikke tage alvorligt, men Faren ligger i Statens Forslag, hvis det ikke tager tilbørligt Hensyn til Skibsfarten.

Synsmand Christensen, Svendborg, spurgte, hvorledes Trækredsen stillede sig til Resolutionen, og det oplystes, at Sagen ikke var drøftet med den, men at man kunde vedtage Resolutionen uanset det.

Regnskabet aflagdes derefter af Formanden i Kassererens Fraværelse:

Indtægterne har været: Kassebeholdning fra i Fjor Kr. 848,50, Kontingent fra Søassurancen Kr. 3,612,04, fra overordentlige Medlemmer Kr. 815,34, »Albert Mou« Kr. 74,52, »Nordborg« Kr. 71,44, »Union« Kr. 24,06, »Emanuel« Kr. 61,24, »Vega« Kr. 55,60, »Urda« Kr. 29,70, »Leif« Kr. 9,10, med Renter Kr. 44,45; ialt Indtægt Kr. 5,653,93.

Udgifterne var: En Debet fra forrige Aar Kr. 51,45, Revisorerne Kr. 20,00, Hovedforeningen Kr. 4,221,34, Avertissementer, Tryksager, Porto Kr. 66,85, Generalforsamlingen Kr. 26,85, Hovedforeningens Generalforsamling Kr. 160,00, Møder Kr. 96,55, Kassererens Løn Kr. 100,00.

Man slutter med en Kasse paa Kr. 940,75, hvilket er en Fremgang paa Kr. 91,19.

Af Bestyrelsen afgik efter Tur Skibbygmester Jacobsen, Troense, og Skibsreder Laur. Andreasen, Thurrø, der begge genvalgtes med Akklamation. I Stedet for Mægler Chr. Petersen, der er død, valgtes Skibsreder Ks. Jørgensen, Thurrø.

Revisorerne, Købmand A. E. Hansen, Svendborg, og fhv. Skibsfører A. C. Nielsen, Thurrø, genvalgtes.

Formanden redegjorde derefter for Overenskomstforholdene for Mandskabet. Styrmandene har som bekendt faaet deres Overenskomst forlænget et Aar til April 1924, saaledes at Førstestyrmand faar 300 Kr. og Andenstyrmand 250 Kr. maanedlig, idet der dog reguleres for hver tre Points, Pristallet gaar ned. Reguleringen blev i November udsat til Februar, men nu foreligger der Meddelelse om, at Styrmandshyrene fra 1. Februar nedsættes med 4 pCt.

Med Sømændene har man som bekendt ingen Overenskomst, men for at skabe nogenlunde ens Forhold har man paa et Møde vedtaget at tage Mandskab i Skibe til følgende Hyrer: Matroser 100 Kr., Letmatroser 75 Kr. og Jungmænd 40 Kr., og man vil nu søge disse Hyrer gennemført.

Sekretær Minor Rasmussen beklagede, at Trækredsen ikke havde været med til disse Forhandlinger.

Formanden oplyste, at den var indbudt, men ikke havde villet deltage. Iøvrigt var Mødets Resultat meddelt den.

Kaptajn Lund, »Merkur«, tvivlede om, at Sømændene vilde tage disse Betingelser.

Dirigenten fremhævede, at det i Modsætning til Dampskibene var ugifte Folk, der tog Hyre i Sejlskibene, og de var glade for at faa Arbejde. Hyren svarer nøje til, hvad der kan tjenes paa Landjorden, og Taleren tvivlede ikke om, at der vilde blive altfor stor Tilgang til Skibene.

Minor Rasmussen understregede, at man maatte søge at faa de unge Folk til at tage Hyrer som Matroser, saa de kunde faa Adgang til videre Uddannelse. Vi maa hjælpe dem til at faa Certifikat som Matroser, ogsaa for Skibsfartens egen Skyld, og i hvert Skib maa man tage en Matros om Bord. Gør man ikke det, bliver Konsekvensen, at vi i Fremtiden staar uden fuldt uddannet Mandskab.

Dirigenten tvivlede ikke om, at hvert Skib tog en eller to Matroser med, men Spørgsmaalet har jo ikke været, om man skulde forhyre Matroser eller Letmatroser. Det, der har været nødvendigt for Skibsfarten, er at faa Hyrerne sat saadan, at det kan betale sig at sejle.

Efter yderligere et Par korte Bemærkninger om dette Spørgsmaal blev Dirigenten Generalforsamlingen.

(»Svendb. Amtst.«)

Fragtmarkedet.

Depressionen paa Fragtmarkedet er nu for Alvor akut, skriver »Fairplay«. Aldrig i Skibsfartens Historie har der været en saadan Overflod af Tonnage paa Markedet, samtidig med den minimale Efterspørgsel efter samme, og dog holder Rederne deres Baade i Fart med Tab, uden at det ser ud til, at de vil trække dem tilbage fra denne ruinerende Kamp imod de uheldige Forhold. Det østlige Marked viser mere Fasthed end de andre hjemadgaende Markeder af Betydning, og skønt Befragtingen ikke kan siges at have noget større Omfang, kan den dog lade sig se. Mængden af den for Haanden værende Tonnage er paa ingen Maade overdreven her, saaledes som den er andet Steds, og da det udadgaende Marked til Østen ikke er meget tiltrækkende, maa de nuværende Rater i det mindste kunne holdes. Nogen Befragting har fundet Sted fra Java paa Basis af 33/9 til U. K./Kont. for Juni og Juli Lastning, og Forretninger kan ogsaa gøres for August—September Afskibning. Tonnage for Marts søges af Saigon til Middelhavet/U. K./Kont., men kun til de Rater, som Befragterne byder, og Burmah er interesseret til 27/6 til Kont., hvilket er en lidt højere Rate end den, til hvilken en meget stor Damper blev befragtet. For en lille Damper betalte Phillippinerne 40/ paa Dødvægt Basis til Middelhavet/U. K./Kont. for Marts—April og er aaben for U. S. A. for samme Betingelser. For en stor Damper fra Bombay/Kurrachee er der betalt 24/3 Dødvægtbasis, en til en, U. K./Kont., hvilket kan gentages, men for Tonnage af moderat Størrelse bydes der 23/6. For fuld Last af Manganerts fra Kalkutta bydes der 25/ til Marseille for April—Maj og Vizagapatam 27/ for en prompt Damper til St. Nazaire, og fra Marmagoa byder Befragterne 23/ til 23/6 til p. p. U. K./Kont. for Marts—April.

Hjemadelter fra Middelhavet er Tonen fast. Dampere af en passende Størrelse er der ikke mange af, hvorfor de kan opnaa fuld Rate. For Ertslaster til Nordamerika er Raten meget lav. Bizerta sikrede sig en stor prompt Damper til 7/3 til Filadelfia, og 7/6 bydes fra Benisaf til Baltimore, begge f. D. Aleksandria er rolig, man kan placere »tween decks tonnage« af moderat Størrelse til c. 9/6 Hull, 10/ London, Cypern tilbyder 18/6 til Hull for Bønner. Fra Odessa og/eller Novorossisk til Kont. bydes 15/ for Oljekager, Korn etc. for Marts, og der kan ogsaa opnaas adskillige Laster af Erts fra Poti til p. p. U. K. eller Kont. til fra 16/ til 16/6.

Den ubetydelige Befragting, der har været fra River Plate, har ikke vist nogen videre Ændring. I et Par Tilfælde har Redere maattet nøjes med 18/ fra Bahia Blanca, med en yderligere Reduktion af 6 d., hvis de blev dirigeret til Antwerpen/Hamburg. Befragterne kan faa den Tonnage, de ønsker, til fra 20/6 til 21/6, efter Størrelsen, fra »up river« til U. K./Kont. med næsten hvilken som helst option med Hensyn til Lossepladsen, 1/3 ekstra for Fro. Det eneste, der vil kunne bedre dette Marked, vil være en stærk Efterspørgsel efter Korn fra Kontinentet, men det anses som sikkert, at Argentina intet Korn har for Eksport, naar denne Efterspørgsel indtræffer. De udadgaende Kulrater er steget lidt til Buenos Aires etc., idet der til de nedre Havne har været betalt 16/ pr. Ton.

Fra U. S. A. er der yderst faa Afslutninger, især for Korn. Fra Northern Range er der budt 18 Cents pr. 100 lb h. g. til Grækenland, 17 Cents Vest-Italien og 18 Cents Danmark, med tre eller fire Lossehavne; Budene er dog nærmest nominelle. »Caseoil« fra New York kan slutes til Japan til c. 22 Cents pr. Kasse og fra Meksiko (to Laste-havne), 30 Cents til River Plate, Basis én Lossehavn.

Cuba har igen været det mest aktive Sted, og Befragtingen for Træ fra Golfen har i den sidste Tid været noget livligere. Fra Cuba er sluttet paa Basis 19/6 til London, Liverpool eller Greenock, men adskillige Dampere har ikke

faaet fuld Last. Tømmer fra Golfen er blevet sluttet til fra 112/6 pr. Std. for en stor Damper til Liverpool og Birkenhead og til 115/, to Havne Bristol Kanalen for en Damper af moderat Størrelse. For Kul fra Hampton Roads til Kont. bydes der \$ 2 for tidlig Lastning og til Vest-Italien \$ 3½.

Fragtmarkedet for Sejlere.

Desværre er der ingen Forandring at spore siden sidste Beretning. — Det meddeles over England, at en Sejler er sluttet for 115 Favne Firewood fra Kotka til Teignmouth til 75/ og 130 Stds. fra Stugsund til Cowes til 60/, det er ufatteligt, at nogen Reder kan akceptere disse Rater, der absolut ikke kan bære sig, endvidere er der tilbudt Skib til 67/6 pr. Std. for en Last D. B. B. fra Borgå til Teignmouth, hvilket heller ikke kan svare sig. — Iøvrigt noteres følgende Laster, men ligeledes til altfor smaa Fragter:

Firewood fra Hernøsand til Shoreham 75/, Skutskær — Plymouth 70/, Sundsvalls—Plymouth 72/6, Firewood til London 65/ à 67/6, D. B. B. fra Trångsund til Exeter 72/6, Rochester 65/, Råfsø—Bridport 65/, Gamle Karleby—Faversham 65/, Norrkøping—Shoreham 55/, Stockholm—Hull 45/, Sundsvall—Douglas 72/6, Ballina 75/, Göteborg —Dingle 72/6, Trelle 65/, Bridgewater 65/. Stav fra Wiborg—Charlestown 72/6 samt flere Laster af forskellige Sæmmensætninger til Kanalhavne, men alt til lignende lave Fragter som ovenfor nævnt, hvilket absolut er for lavt. — Fra Norge noteres en Del Laster, men til lavere Rater end sidste Aar, men det er smaa Dækslaster, saaledes at Skibene ikke faar fuld Last, hvilket er meget uheldigt, f. Eks. Frederiksstad—Devonport, 125 Stds., hvoraf max. 20 Stds. paa Dækket 50/, dette er meningsløst. Fra Norge er sluttet: Frederikshald—Plymouth 55/, Frederikshald—Torquay 55/, Is fra Norge til Folkestone 18/, Frankrig 45 Frcs. Claymarkedet ligger stadig mat, der noteres: Fowey—Leith eller Boness 9/ à 9/6 pr. Ton, Østnorge 11/, Göteborg er sluttet 12/, Odense 13 Kr., til Oscarshamn bydes 11/. — Kulmarkedet ligger ligeledes mat, med enkelte Laster til Kr. 13—14 til danske Havne, til Østnorge Kr. 15 norske.

Fragtmarkedet ligger sig Helhed daarligt, der maa haabes paa betydelig Bedring, da der ellers ikke kommer ret mange Sejlskibe i Fart i dette Aar, idet ingen Skibe har Penge at sætte til af.

Kjøbenhavns Skibssalg-Bureau.
ved CHARLES HVILSOM,
21, Havnegade 21.
Køb og Salg af Sejl- og Dampskibe.
Forlang Katalog. Send Opgave.

Skibsefterretninger.

Dampskibe.

Det forenede Dampskibs-Selskab. Alexandra ank. Boston 27./2. — Algarve ank. Antwerpen 24./2. — Arizona afg. Rio de Janeiro 14./2. hertil. — Arkansas ank. Portland Maine 19./2. — Beira ank. Sfax 27./2. — Bergenhus ank. hertil 28./2. — California ank. Bahia Blanca 23./2. — Charkov afg. Libau 27./2. hertil. — Douro afg. Bergen 27./2. nordpaa. — Ebro afg. Lissabon 20./2. hertil, pass. Kiel 28./2. — Ella ank. hertil 28./2. — Erik II ank. Middelfart 28./2. — Esbjerg afg. Aarhus 26./2. til Hamburg. — Florida ank. Cardiff 23./2. — Frederik VIII afg. New York 27./2. hertil via Norge. — Frode afg. Cardiff 9./2. til Havana. — Garonne afg. Havre 27./2. til Dunkerque. — Generalkonsul Pallisen afg. herfra 28./2. til Aarhus. — Gorm ank. Barry Road 22./2. — Halfdan ank. Dunkerque 26./2. — Harald ank. London 23./2. — Hellig Olav ank. hertil 27./2. — Helmer Mørch ank. Horsens 25./2. — Hindsholm ank. Cardiff 19./2. — Hjortholm ank. Swansea 24./2. — J. C. Jacobsen ank. Malaga 27./2. — Ivar ank. Hurum 26./2. — Jolantha afg. herfra 27./2. til Christiania. — Katholm ank. Danzig 25./2. — Knud II ank. Tunis 26./2. — Louisiana ank. Barry Road 20./2. — L. P. Holmblad ank. Reval 21./2. — Magnus afg. herfra 24./2. til Antwerpen. — Maja ank. Kolding 28./2. — Maryland afg. Madeira 9./2. til Buenos Aires. — Minsk afg. Genua 26./2. til Livorno. — Moskva ank. London 20./2. — Nevada afg. Bahia Blanca 21./2.

til Santos. — Niels Ebbesen afg. herfra 28./2. til Danzig. — Odin ank. hertil 28./2. — Olaf afg. Swansea 15./2. til Catania, pass. Gibraltar 23./2. — Oregon ank. Antwerpen 19./2. — Oscar II afg. Christiania 16./2. til New York. — Pennsylvania ank. Galveston 26./2. — Rita ank. Hamburg 26./2. — Saga ank. hertil 25./2. — Seine ank. hertil 25./2. — Skjold ank. London 27./2. — Svanhild afg. Newcastle 2./2. til Wilmington. — Svanholm ank. hertil 23./2. — Svava afg. Libau 26./2. til Hull. — Svend II afg. Portland 24./2. til Stavanger. — Taarnholm ank. Acton Grange 23./2. — Texas ank. Helsingør 5./2. — Tiber ank. Antwerpen 25./2. — Tomsk ank. Ceuta 26./2. — Tula ank. Valencia 27./2. — Uffe ank. Horsens 28./2. — Ulv ank. Antwerpen 26./2. — United States ank. hertil 18./2. — Virginia ank. Norfolk 23./2. — Yrsa ank. hertil 27./2. — Island afgaar herfra 2. Marts. — Botnia afg. Thorshavn 26./2. til Leith. — Sleipner afg. Trangisvaag 25./2. hertil. — Nawa afg. Norfolk 23./2. til Aarhus.

Dansk-fransk Dampskibsselskab. Lifland, P. H. Petersen, ank. Cardiff 25./2. — Normandiet, K. H. Petersen, afg. Bordeaux 23./2. — Slesvig, Weichardt, afg. Bordeaux 20./2. — Kurland, Berndsen, ank. Valencia 18./2. — Bretagne, Lund, ank. Lissabon 23./2. — Estland, Kruse, afg. Sevilla 23./2. — Skaane, Sørensen, afg. Cardiff 20./2. — Bornholm, Hansen, ank. New York 28./2.

Det østasiatiske Kompagni. Afrika ank. Hongkong 27./2. udg. — Annam ank. Hull 25./2. hjg. — Asia ank. Hamburg 25./2. udg. — Australien afg. Hongkong 27./2. hjg. — Chile pass. Gibraltar 22./2. udg. — Dana ank. Leixoes 18./2. udg. — Falstria afg. Alexandria 26./2. hjg. — Fionia ank. Bangkok 10./2. udg. — Java ank. Melbourne 16./2. udg. — Jutlandia ank. Antwerpen 26./2. udg. — Sejler København ank. Buenos Aires 30./1. udg. — Malaya afg. Nørresundby 25./2. udg. — Mexico ank. Kjøbenhavn 1./1. — Panama ank. Hamburg 25./2. hjg. — Peru afg. San Francisco 20./2. hjg. — Selandia afg. Suez 25./2. udg. — Siam pass. Ushant 18./2. udg. — Tongking afg. Melbourne 16./2. hjg. — Estonia ank. Libau 25./2. — Latvia ank. New York 22./2. — Lituania ank. Kjøbenhavn 22./12. — Polonia ank. Kjøbenhavn 2./12.

Dana. Danebrog ank. Sunderland 21./2. — Danefelt afg. Las Palmas 24./2. — Daneholm pass. Hook van Holland 26./2. — Danelag ank. Oscarshamn 25./2. — Danemark ank. Aarhus 25./2. — Danery ank. Kjøbenhavn 4./2.

Dania. Mary, Duhn, ank. Methil 26./2. — Elie, Clausen, afg. Kalundborg 27./2. for Leith. — Esther Maria, Bang, ank. Bilbao, 26./2. — Irene Maria, Clausen, ank. Blyth 27./2.

C. K. Hansen. Aalborg afg. Hull 24./2. — Aggersborg pass. Skagen 26./2. — Amalienborg ank. Santiago de Cuba 24./2. — Brattingsborg ank. Nuevitas 20./2. — Børglum afg. Caibarien 20./2. — Christiansborg afg. Rosario 24./2. — Dansborg ank. Norre Sundby 20./2. — Ellensborg ank. Grimsby 23./2. — Elsborg ank. Manchester 23./2. — Flynderborg afg. Las Palmas 22./2. — Fredensborg pass. Dungeness 18./2. — Frederiksberg ank. Rufisque 21./2. — Hammershus afg. Buenos Aires 20./2. — Jelling afg. Funchal 17./2. — Jomsborg ank. Livorno 22./2. — Jungshoved ank. Nakskov 25./2. — Jægersborg ank. Esbjerg 26./2. — Kronborg ank. Aarhus 22./2. — Lilleborg ank. Boness 22./2. — Rosenborg pass. Haustholm 25./2. — Silkeborg afg. London 1./2. — Skanderborg ank. Livorno 22./2. — Skodsberg pass. Beachy Head 23./2. — Spigerborg afg. Kjøbenhavn 22./2. — Stegelborg afg. Cete 23./2. — Sønderborg pass. Spurnhead 26./2. — Taarnborg ank. Aarhus 20./2. — Tuborg ank. Korsør 14./1. — Uraniborg afg. Buenos Aires 23./2. — Viborg ank. Nykjøbing F. 23./2. — Ørkild ank. Maranhao 22./2. — Ørneborg ank. Livorno 19./2.

Heimdal. Simone, Larsen, afg. Kjøbenhavn 27./2. til Seaham. — Vera, Olesen, afg. Dunkerque 27./2. — Anine, Christensen, afg. Howden Dock 26./2. til Antwerpen. — Romø, Jørgensen, ank. Blyth 23./2.

I Lauritzen. Britta ank. Danzig 19./2. — Dorrit ank. Grimsby 23./2. — Ebba ank. Hangø 17./2. — Gerda afg. Fredericia 23./2. til Abo. — Gunver ank. Hangø 20./2. — Harriet afg. Hull 24./2. for Kjøbenhavn. — Helene ank. Cardiff 27./2. — Helga ank. Kjøge 27./1. — Inger ank. Methil 25./2. — Jenny pass. Caboeiro 27./2. for Newcastle. — Johanne ank. Porto Pic 26./2. — Karla ank. Ipswich 26./2. — Karmen pass. Gibraltar 22./2. for Hull. — Marie pass. Brunsbüttel 25./2. for Birkenhead. — Nancy ank. Hangø 23./2. — Nautie ank. Ballishport 27./2. — Neptun ank. Aarhus 28./2. — Nerma afg. Arzen 25./2. til London. — Niobe ank. Oran 26./2. — Nordsoen afg. Nykjøbing 20./2. — Randi ank. Cardiff 21./2. — Stella ank. Kjøbenhavn 26./2. — Yrsa afg. Raune 21./2.

Torben Nielsen. Albistan, Krogh, p. R. t. New Orleans. — Berlin, Winding, ank. Caimanera 20./2. — Knud, Bejer, afg. St. John N. B. 14./2. til Genua. — Olaf L. Kongsted, Ovesen, ank. Cardenas 19./2. — Wien, Jørgensen, ank. Norfolk 23./2. for Cuba.

Orient. Arabien, H. C. Røder, ank. Helsingborg 25./2. hnj. — Bolivia ank. Danzig 8./12. — Indien, H. Jacobsen, ank. Singapore 27./2. udg. — Kina, N. P. Nielsen, ank. København 23./1. — Natal, A. Lorentsen, ank. Singapore 24./2. udg. — Parana, F. Heisterberg, ank. Göteborg 27./2. udg. — Rhodosia, J. L. Madsen, ank. Durban 23./2. udg. — Tranquebar, J. Riddersborg, ank. Christiania 24./2. hnj. — Transvaal, A. Larsen, afg. Payta 26./2. hnj.

Orion. Orion, J. E. Bendsen, ank. Grangemouth 21./2. — Venus, C. V. Terkildsen, ank. Burntisland 24./2. — Polaris, E. M. Holm, afg. Gambia 15./2. — Sirius, J. Eggers, afg. Las Palmas 24./2. — Vega, H. M. Madsen, ank. Boness 21./2.

Æra. Erindring, Nielsen, ank. Randers 19./2. — Emanuel, Christensen, ank. Kjøge 19./2. — Energi, Jensen, ank. Grimsby 26./2. — Enigheden, Jensen, ank. Boness 26./2.

Sejlskibe.

Svendborg. C. L. Rasmussen, Hansen, ank. Dysart 20./2. — Ludvig, Jørgensen, ank. Plymouth 21./2. — Elisabeth Eff, Nielsen, ank. Kings Lynn 23./2. — Minerva, Sørensen, afg. Fowey 23./2. til Odense. — H. A. Hansen, Hansen, afg. Hull 23./2. til Aalborg.

Æra. Maren, Albertsen, ank. Killala Red 21./2. for Ballina. — Galathea, Nielsen, ank. Swansea 26./2. — Neptun, Espensen, ank. Antwerpen 22./2. — Elisabetha, Christensen, ank. Lagona 22./2. — Emanuel, Kromann, ank. Santa Cruz 23./2.

Havarier og Forlis.

Esbjergkutteren »E 37 Elionora« strandede den 21. f. M. udfor Indsejlingen til Esbjerg. Det var ventet, at den kunde være kommet flot ved Aftenhøjvande, men i Stedet for blev Situationen saa farlig, at Redningsbaaden »Dana« ud paa Natten maatte gaa ud for at hente Mandskabet i Land. Kutteren staar saa farligt, at Bugserselskabet har maattet tage Affære.

Spritskude »Niels Ebbesen« af Frederikshavn er den 21. f. M. indbragt til Frederikshavn som Havarist af Svitzers Dampet »Viking«. Den kom fra Hamburg og var bestemt til Strømstad med 15.000 Liter Sprit og 20 Kasser Spiritus.

Den danske Dampet »Lawrence«, tilhørende Rederiet T. C. Christensen, Kjøbenhavn, er i Følge Telegram til Rederiet forlist ved den engelske Kyst udfor Blyth paa Rejse til Antwerpen. Skibet har først været paa Grund og bl. a. mistet Roret, hvorefter det af Vinden er ført ind paa Kysten og totalt forlist. Hele Besætningen er reddet.

Dampet, der førtes af Kaptajn Hansen, er en mindre Baad paa 532 Brutto Reg. Tons.



INDHOLD:

Meddelelser fra Fællesrepræsentationen for dansk Skibsfart. — Kjøbenhavn, den 1. Marts 1923. — Dansk Sejlskibsrederi-Forenings Fyens-Kreds. — Fragtmarkedet. — Skibsefterretninger. — Havarier og Forlis. — Efterretninger for Søfarende. — Kurser paa Kjøbenhavns Børs.

Skibs- Provianteringshandlere.

Kjøbenhavn og Provinserne.

Kjøbenhavn. Georg Sørensen, Nyhavn 13, Tlf. 6404.

Oscar Rolf, St. Annæ Plads 22. Tlf. Centr. 4140.

Bjørch-Jensen & Co., Holbergsgade 24. Tlf. 7262.

Th. Møller, Nyhavn 45 & 47, Tlf. 387.

Charles Hvilsom, Havnegade 21, Tlf. 4705 og 4810.

Jens With, Nyhavn 19, Tlf. 5349. Telegram-Adresse: Skibswith.

Køding. Henry Fisker & Co. (R. Rasmussens Eftf.). Telefon 206.

Aalborg. Bertelsen & Larsen. Electr.-Adresse: »Acibia«. Telefoner 249 og 1607.

P. Hansen & Co. ved P. Hansen & E. Schmidt Pedersen.

Skagen. P. Saxberg, Telefon 85.

Frederikshavn. P. Saxbergs Eftf., Telef. 244 og 482.

Telegram-Adresse: Saxberg.

P. Schou & Co., Telefon 12. Statstelefon 17.

Randers. A. L. Nielsen. Tlf. 266 og 224.

Marquardt & Tornøe

Skibsmægler, Havariagent og Speditor,

Nykjøbing p. F.

Telefon 137 og 737.

Telegr.-Adr.: Marquardt.

Jervell & Knudsen

Skandinaviske Mæglere
Befragtning og Havariagerter

Telegr.-Adr.: JERVELLCO.

OPORTO, PORTUGAL.

— Telefon 5349. —

Tlgr.-Adr.: Skibswith.

Jens With
Skibsprovianteringsforretning
NYHAVN 19

Telefon 200.

ASSENS

Telegr.-Adr.:

Statstlf. 10.

MOURITZ G. KRAG

»Krag.«

Edsvoren Skibsmægler

Klarering — Befragtning — Assurance — Havari.

Agentur — Kommission — Spedition — Køb og Salg af Skibe.

AALBORG

Telefon 56 & 1409.

Telegr.-Adr.:

Statstelefon 40.

CHR. JENSEN

»Søborg.«

Edsvoren Skibsmægler

Søborg & Benthin's Eftf.

JOHS. UTZON, Aalborg,

edsvoren Skibsmægler.

Telefon 2075 & 2200. Statstelefon 2. Telegr.-Adr.: UTZON.

JANUS ANDERSEN & CO.

AALBORG

Klarering, Damp- & Sejlskibs-Befragtning.

Køb og Salg af Skibe — Speditionsforretning — Havariagerter.

Direkte Dampskibsroute Aalborg—Horten—Christiania.

Telef. 2825—2337—2838. Statstelefon 41. Telegr.-Adr.: JANUS.

P. Schou & Co. Frederikshavn

Skibsprovianteringsforretning

Telefon Nr. 12. Telegramadresse »Schou« Statstelefon Nr. 17

P. SAXBERGS EFTF.

Skibsprovianteringsforretning - Frederikshavn.

Lager

fra Esbjerg Reblaaeri.

af Motor- og Cylinderolie.

af brugte Ankere og Kættinger.

Telefoner: 244 og 482. Frlager: Toldboden. Telegr.-Adr.: »SAXBERG«.

P. SAXBERG. SKAGEN.

Skibsprovianteringsforretning.

Telefon 86. — Telegr.-Adr.: »Saxberg«.

Husk

Petersen - Faxe's

1. Kl.s Herreskræderi,

Kjøbenhavn.

Stort Lager af færdigsyede Klædninger.

Carl v. d. Hude

Skibsmægler. Aarhus.

Hans Olesens Eftf.

(Niels Wang)

Skibsmægler. Horsens

P. HANSEN & Co.

ved

P. HANSEN & E. SCHMIDT PEDERSEN

Bunkerkulforretning.

Skibsprovianter.

AALBORG.

Oscar Rolf,

St. Annæ Plads 22.

Kun absolut første Klasses

Skibsproviant.

Telefon: CENTRAL 4140.

A. L. NIELSEN

Telf. 266 RANDERS Telf. 224

Skibsproviantering

Forhyringskontor

Otto Wang

Skibsmæglere og Befragtnings Agenter

Specialitet: Saltfragter

Skibshandel

Telegram-Adr.: »WANGCO«

LISSABON

J. C. Hansen,

edsv. Skibsmægler,

Befragtning, Havariagent.

Haderslev.

Kontor: Ved Havnen. Tlf. 19.

Telegr.-Adr.: Skibsmægler Hansen.

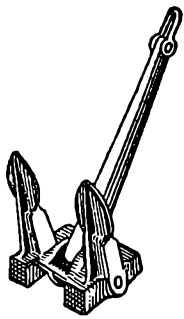

Staalstøberiet A/s Strømmens Værksted

pr. Christiania

Leverer al Slags Staalstøbegods.

Specialitet:

Staalstøbte Stevne, Ror, Propeller og Ankere

med Lloyds eller Veritas Certificat.

Repræsentant for Danmark:

Emil A. Schneider, Nørregade 40, Kjøbenhavn

T. I. P. Lichtenbergs Bagerier

Telefoner 4320. **Rug- og Skibsbrødsfabrik** 12320. Adelgade 79, Kbhvn. & Islands Plads, C. •Skibsbrød. •Telegr.-Adr. 8912.

Aage Christensen.

38, Nyhavn 38. Teknisk Forretning. Tlf. Byen 5712 x

Salgskontor og Lager for

Aabenraa Motorfabrik.
Køb og Salg af Skibe.

Skibs- og Baadebyggeriet Centralværftet ved Vindebroen,

Sophus Andersen. **AARHUS** Telefon 2719.

Ophalerbedding til 250 Tons d. w.

A. Mou's Kødudsalg. = St. Annæ Plads 14. = Telefon 3816.

Kurser paa Kjøbenhavns Børs.

København, den 28. Februar 1923.

Aktier.	Gjort til		Køber		Sælger			Gjort til		Køber		Sælger	
Nationalbank	136 $\frac{1}{4}$		136 $\frac{1}{2}$	137 $\frac{1}{4}$	4 $\frac{1}{2}$	0 $\frac{10}{10}$	Jydske Land. Kreditt. 6. S.	93		93	93 $\frac{1}{4}$		
Privatbank	116	115 $\frac{1}{2}$	115 $\frac{1}{2}$	115 $\frac{1}{2}$	4	-	do. do. 6. -			86 $\frac{1}{2}$	88		
Landmandsbank					4	-	do. do. 5. -	89	89 $\frac{1}{2}$	89	89 $\frac{1}{2}$		
Handelsbank			133	133 $\frac{1}{2}$	3 $\frac{1}{2}$	-	do. do. 6. -			83 $\frac{1}{4}$	85 $\frac{1}{2}$		
Københavns Diskonto- og Revisionsbank	70	69	69	69 $\frac{1}{2}$	3 $\frac{1}{2}$	-	Østift. Husm. Krdf.			89 $\frac{1}{2}$	91 $\frac{1}{2}$		
Private Laanebank					4 $\frac{1}{2}$	-	do. do. 2. A.	96 $\frac{1}{2}$	96 $\frac{1}{2}$	96 $\frac{1}{2}$	96 $\frac{1}{2}$		
Haandværkerbank	64 $\frac{3}{4}$	65	65	65 $\frac{3}{4}$	4	-	do. do. 3. Hoved-Afd.						
Frederiksberg Bank					3 $\frac{1}{2}$	-	Jydske Husm. Krdf.	90		89 $\frac{3}{4}$	90		
Danske Sukkerfabrikker	215 $\frac{3}{4}$	217 $\frac{1}{2}$	217 $\frac{1}{2}$	219	4 $\frac{1}{2}$	-	do. do. 3. A.	95 $\frac{3}{4}$		95 $\frac{3}{4}$	96		
Burmeister & Wains Fabrik	138 $\frac{3}{4}$	139 $\frac{1}{2}$	139	139 $\frac{1}{2}$	4	-	do. do. 2. -	90		90	90 $\frac{1}{2}$		
Forenede Bryggerier	193 $\frac{3}{4}$	195	194 $\frac{1}{2}$	195	4	-	do. do. 3. Hoved-Afd.	92	91 $\frac{3}{4}$	91 $\frac{3}{4}$	92		
Forenede Dampskibs-Selskab	68	67 $\frac{3}{4}$	67	68	4	-	Ny jydsk Købst. 7. S.			86	87 $\frac{3}{4}$		
Dampskibs-Selskabet Norden	248	246	246	246 $\frac{1}{2}$	4	-	do. do. 7. -			92 $\frac{3}{4}$	93		
do. Dannebrog	100	99 $\frac{3}{4}$	99 $\frac{3}{4}$	101	4	-	do. do. 6. -			82 $\frac{3}{4}$	85 $\frac{1}{2}$		
do. Orient					3 $\frac{1}{2}$	-	do. do. 5. -			85 $\frac{1}{4}$	87		
do. Myren	103 $\frac{3}{4}$				4	-	Vest sønderj. Konv. 5 S.			84 $\frac{3}{4}$	85		
do. Torm					4	-	Vest sønderj. 7. S.			90	90 $\frac{1}{4}$		
do. Vendila					4	-	do. do. 6. -	90 $\frac{1}{2}$	90 $\frac{1}{2}$	90 $\frac{1}{2}$	90 $\frac{1}{2}$		
do. Progress	38 $\frac{3}{4}$	39 $\frac{1}{4}$	39 $\frac{1}{4}$	40	4	-	do. do. 7. -			90	90 $\frac{1}{2}$		
Dansk-Fransk Dampskibsselskab					4	-	Jydske Grundej. p. Land. 3. A.			93	92 $\frac{3}{4}$	93 $\frac{1}{4}$	
Østasiatisk Compagni	136 $\frac{1}{2}$	139 $\frac{1}{4}$	139	140	4 $\frac{1}{2}$	-	do. do. 2. -	93		90 $\frac{1}{2}$	90 $\frac{1}{2}$		
Stats- og Kreditforenings-Oblig.					4 $\frac{1}{2}$	-	Sønderj. Kreditt. 1. S.	90 $\frac{1}{2}$	90 $\frac{1}{2}$	90 $\frac{1}{2}$	90 $\frac{1}{2}$		
3 $\frac{1}{10}$ uopsigelige Statsoblig.	64 $\frac{1}{4}$	64 $\frac{1}{4}$	64 $\frac{1}{4}$	64 $\frac{1}{2}$	4 $\frac{1}{2}$	-	Kbhvn.s Hypotekf. 2. S.			92 $\frac{1}{2}$	92 $\frac{3}{4}$		
3 $\frac{1}{2}$ do.	74 $\frac{1}{4}$		74 $\frac{1}{4}$	74 $\frac{1}{2}$	5	-	do. do. 2. -	92 $\frac{1}{2}$	92 $\frac{3}{4}$	91 $\frac{3}{4}$	92		
3 $\frac{1}{2}$ Husejer Kreditk. 1. Afd. 1. S.			76	78	5	-	Jydske Hypotekf. 3. A.			93	94 $\frac{1}{4}$		
4 $\frac{1}{2}$ do. do. 2. - 1. -					5	-	Østift. do. 3. -	92 $\frac{3}{4}$	93	92 $\frac{3}{4}$	93		
3 $\frac{1}{2}$ Kbhvn.s Kreditt. amort.			94 $\frac{1}{4}$	96									
3 $\frac{1}{2}$ Konv. Kbhvn.s Kreditt.			84 $\frac{1}{2}$	86 $\frac{1}{2}$									
4 - Kbhvn.s Kreditt. Oblig. 6. S.			83 $\frac{3}{4}$	85									
4 - do. do. 3. -			85 $\frac{3}{4}$	87 $\frac{3}{4}$									
4 $\frac{1}{2}$ do. do. 7. -			89 $\frac{1}{2}$	90									
3 $\frac{1}{2}$ Konv. Østift.		90	90	90 $\frac{1}{4}$									
4 $\frac{1}{2}$ Østift. Kreditt. Oblig.	11.		85 $\frac{3}{4}$	87 $\frac{1}{2}$									
4 - do. do. 11. -			91 $\frac{1}{4}$	92									
4 $\frac{1}{2}$ do. do. 7. -			86 $\frac{1}{2}$	86 $\frac{1}{2}$									
4 - do. do. 10. -			92	92 $\frac{1}{4}$									
4 - do. do. 9. -			89	89									
4 - do. do. 8. -			90 $\frac{3}{4}$	91									
4 - do. do. 7. -			91 $\frac{1}{2}$	91									
3 $\frac{1}{2}$ do. do. 6. -			86 $\frac{1}{4}$	86 $\frac{1}{4}$									
4 $\frac{1}{2}$ Østift. Kreditk. L.	6.		85	84 $\frac{3}{4}$									
4 $\frac{1}{2}$ do. do. 4. -			92 $\frac{1}{2}$	92 $\frac{1}{2}$									
4 $\frac{1}{2}$ do. do. 9. -			94 $\frac{1}{2}$	95									
4 $\frac{1}{2}$ Fynske Kreditt. Obl.	9.		93 $\frac{3}{4}$	94									
3 $\frac{1}{2}$ Konv. jydsk Land.	5.		89	89									
4 $\frac{1}{2}$ Jydske Land. Kreditt.	7.		90 $\frac{1}{2}$	90 $\frac{1}{2}$									
4 - do. do. 7. -			84 $\frac{3}{4}$	84 $\frac{3}{4}$									

Vekselkurser den 28. Februar 1923.

	à vista Sælger	10 D. D. Køber	3 Md. D. Køber
Stockholm 100 Kr.	136,60		
Christiania 100 -	95,20		
Hamburg pr. 100 Mk.	2 $\frac{50}{100}$		
London - 1 £	24,16		
Paris - 100 Francs	31,50		
Antwerpen - 100 -	27,35		
Zürich - 100 -	96,70		
Amsterdam - 100 Gylden	203,60		
Rom - 100 Lire	24,90		
Helsingfors - 100 f. Mk.	14,15		
Madrid - 100 Pesetas	80,35		
New York - 100 Doll.	5,14 $\frac{1}{2}$		
Prag	15,30		

Diskonto i Nationalbanken: 5 %, priv. Diskontenter: 5-6 $\frac{1}{2}$ %.

H. C. Møller, Bankforretning, 16, Ved Stranden.

DANSK SØFARTSTIDENDE

ABONNEMENTSPRISEN

er 3 Kr. pr. Kvartal, i Udlandet 18 Kr. pr. Aar. Enkelte Numre 35 Øre.
Abonnement modtages St. Annæ Plads 26, 10-3, hvortil ogsaa Bidrag
til Bladet m. v. adresseres, samt paa alle Postkontorer.

Bladet omdøles ved Postvæsenets Foranstaltning.

Enkelte Numre af »Dansk Søfartstidende« sælges paa Bladets Kontor og i Kioskerne.

AVERTISSEMENTSPRIS.

Første Side pr. mm à 45 mm Bredde 30 Øre
Siden overfor og ved Tekst samt Bagsiden do. 20 —
De øvrige Sider do. 15 —
Moderation for 13 Gange 26 Gange 52 Gange
5 pCt. 10 pCt. 20 pCt.

For Udlandet er Priserne 25 pCt. højere.

Udgivet af et Aktieselskab — Ansvarhavende Redaktør: V. KROGH.

Bladets Kontor: St. Annæ Plads 26, Kjøbenhavn K. — Telefon Nr. 4639.

Trykt hos J. Jørgensen & Co. (Ivar Jantzen).

DANSK SØFARTSTIDENDE.

ORGAN FOR DANMARKS SKIBSFART.

Nr. 10.

Kjøbenhavn, Torsdag den 8. Marts 1923.

30. Aarg.



M. B. COHN
Toldbodvej 22.
KØBENHAVN K. Telefon 1403.
Telegr.-Adr.: AMIANTE

Grundlagt 1848.

SKIBSUDRUSTNING

Generalagent for

CRAVEN & SPEEDING BROTHERS, Sunderland.

Lager i Frihavnen af alle Dimensioner af Firmaets

bekendte »RED STAR« og »BLUE STAR« MANILA

Patenteret Manila „GLADIATOR“ for Trawl.

Fiskeliner - Fiskegarn.



DE PRIVATE ASSURANDEURER
LIMITERET.
STIFTET 1765

SØ OG TRANSPORTFORSIKRING
SLOTSHOLMSGADE 5
KØBENHAVN K.

TELEFON CENTRAL 6 & 4104 TELEGRAM ADRESSE „PRIVATE“
AGENTURER I DE FLESTE PROVINSBYER.

NORTH EASTERN MARINE

ENGINEERING Co., Ltd.

WALLSEND-ON-TYNE OG SUNDERLAND

Maskinbyggeri, Kedelsmedie, Jernstøberi.

Metalstøberi og Kobbersmedie.

Krumtapaksler og Skrueaksler leveres fuldt færdige.

Smedearbejde af enhver Art udføres.

Specielt anbefales vore Værksteder for Reparationer og Forandringer af Skibsmaskiner samt alm. Maskinarbejde.

Telegramadresser: „NEWS, WALLSEND“ og „NEWS SUNDERLAND“.

KJØBENHAVNS HANDELSBANK

KJØBENHAVN

Aktiekapital (fuldt indbetalt) Kr. 50,000,000

Reservefond. — 29,000,000

HOVEDKONTOR: Holmens Kanal 2.

AFDELINGER:

Amager Torv 29, Gammel Torv 4, Gammel Kongevej 98,
Store Kongensgade 58 og Sølvgade 84.

FILIALER i: Aabenraa, Aarhus, Esbjerg, Graasten, Haderslev,
Horsens, Kalundborg, Odense, Randers, Rønne,
Sønderborg, Toftlund, Tønder og Viborg.

Kassér ikke gammelt Tovværk.

Højeste Dagspris betales for brugt Manilla- og Hampetov, tjæret og utjæret.

JULIUS MARSING

Tlf. Centr. 12516. KØBENHAVN Gammel Torv 16.

Skibsrigger W. PEDERSEN

Wildersgade 24. Telf. Amager 5332 x
udfører alt Riggerarbejde samt Splæsning
af Staal- og Jærnvirer

Den anerkendte

Originale Rahtjens Compositon

for Skibsbunde. Eneforhandling for Danmark:
Emil A. Schneider,
Telefon 8210. Nørregade 40 - København.



C. L. Seifert

Kgl. Hof-Guldtrækker
Kgl. Svensk Hof-Leverandør

St. Regnegade 12-16, Kjøbenhavn

Guldtrækkerartikler og Uniformseffekter

— i bedste Kvaliteter —

Telegramadresse:

Cseifert

Specialitet: Elegante Uniformshuer

Telefon:
Central 297
5 Ledninger.



V. T. Mathiesen & Sønner

Blikkenslager. Skibsinventar.
Kabys og Baadeinventar, Lan-
terner og Lamper med Certifi-
cat til Carbid og Tran, Kompas-
hætter, Autogen-Svejsning.
Alt Skibsarbejde udføres.
Telefon 9445.
Toldbodgade 6. København.

Remington

eneste Skrivemaskine med
Key Set Tabulator,
ny epokegørende Opfindelse
L. Kristensen, Vestergade 27.

Howaldtswerke, Kiel. Nybygninger og Reparationer

Generalrepræsentant for Danmark, Norge og Sverrig:
Carl Holtermann, København K.
Telf. Central 10140 — Statistefon 393 — Telegr.-Adr.: Carlholtermann.

Telefon
513

Aktieselskabet

Telegr.-Adr.
»Bunker-
depot«.

HELSINGØRS BUNKERKUL DEPOT.

Prima Newcastle Dampkul leveres Dag og Nat til Dagens billigste Priser.

C. K. HANSEN

DAMPSKIBSREDERI
DAMPSKIBS-, HAVARI- OG ASSURANCE-AGENTUR
BEFRAGTNING

KØBENHAVN
AMALIEGADE 29 B.

Telefoner:
Central No. 72 (6 Ledninger)
Central 50589 (6 Em. — 9 Fm.)
Statstelefon No. 13.
Telegr.-Adr.: HANSEN.

P. Brown jun. & Co.

Dampskibsrederi * Dampskibsagentur.
Amaliegade 43. — Telegr.-Adr.: »Brown«. — Tlf. C. 276.

Danish Shipping Company Ltd. A/s

Set. Annæ Plads 28.
Kjøbenhavn K.

Skibs- og Havariagenter.

Befragtning, Klarering & Dampskibsekspedition.
Køb og Salg af Skibe og Kontrahering af Nybygninger.

Telegr.-Adr.: PACAO. Telefoner: **1535-5836.**
Statstelefon: **527.**

KAY DYHR

Kvæsthusgade 1, København K.
Telf. Centr. 8901 - 6886 - 6885. Tlgr.-Adr.: Kaydyhr - København.

Kunstig Træk- og
Oliefyrings-Anlæg

fra
JAMES HOWDEN & CO.
GLASGOW

Telf.
44 &
458

»ALPHA« MOTOREN

Bedste 4 Takt Motor.
Bygges fra 2-120 HK.
Over 3800 i Brug.

MOTORSPIL i alle Størrelser.

Forlang Tilbud.

A/S Frederikshavns
Jernstøberi & Maskinfabr.
Brødrene Houmøller)
(Tlg. Motorhoumøller)
FREDERIKSHAVN.



„GREI“ MOTOREN

2 Takts
Raalle Motor

fra A/s A. GULOWSEN, Kristiania.

Forhandling og Fremstilling overdraget til
A/s Frederikshavns Jernstøberi & Maskinfabrik
Brødrene Houmøller, Frederikshavn.

Forlang Tilbud.

Forlang Tilbud.

HANSA · Tysk nautisk Tidsskrift.

Organ for samtlige Interesser Indenfor den tyske Handelssejls og Havsøfart

Et virksomt Annonceorgan for Firmaer, som ønsker at træde i Forbindelse med den tyske Søfart, den tyske Havfiskeriering, den tyske Handel og den tyske Industri.

Abonnementpris, inklusive Porto, 40 Kr. pr. Aar.

HANSA'S Forretningsadresse er: Hamburg 11, Steinhöft 3.

A. L. NIELSEN

Telf. 266 RANDERS Telf. 224
Skibsproviantering
Forhyringskontor

Otto Wang

Skibsmægler og Befragtnings Agenter
Specialitet: Saltfragter
Skibshandel
Telegram-Adr.: »WANGCO«
LISSABON

J. C. Hansen,

edsv. Skibsmægler,
Befragtning, Havariagent.
Haderslev.
Kontor: Ved Havnen. Tlf. 19.
Telegr.-Adr.: Skibsmægler Hansen.

Jervell & Knudsen

Skandinaviske Mæglere
Befragtning og Havariagenter
Telegr.-Adr.: JERVELLCO.
OPORTO, PORTUGAL.

Telefon
6430.

SKIBE

Telegr.-Adr.
„Frøgløst“

C. P. Jensen

St. Annæ Plads 6
A/s Dpskss. Orion.

HANS NIELSEN

Skibshandler,
AARHUS
Telefon 1897.

J. Melander,

Tlf. Blikkenslager. 1162
Alt Skibsarbejde udføres.
Lille Strandstræde 3.



A/s FORSIKRINGSSELSKABET „CODAN“

Generalagenter P. SØHT & CO.

AFDELING FOR SØ- OG TRANSPORTFORSIKRING

Telefon 14,995

NIELS JUELGADE 9, 2 S.

Telegr.-Adr.: »Gnirdos«

DE FORENEDE JERNSTØBERIER A/S
 AFDEL: CHRISTIANSHAVNS JERNSTØBERI
 HOLMBLADSGADE 27 · KØBENHAVN





SKIBS-
BAGE-
OVNE

KABYS KOMFURER
I ALLE STØRRELSER



SKIBSOVNE I STORT UDVALG

FORLANG KATALOG · TELEFON: 1630

VØLUND
 RAAOLIEMOTORER



"VØLUND" KØBENHAVN S
 AKTIESELSKABET
 TELEFON C 55 22 · ØRESUNDSVEJ 147 · STATSTELEFON 503

Fjerde Søforsikringselskab lim.
 i København
 tegner Sø- og Transportforsikringer af enhver Art til billige, faae Præmier
 Agenturer i de fleste Provinshyer.

Post-Adresse: Holmens Kanal 24. Telegram-Adresse: „Fourthcomp.“. Telefoner: Central 266 og 10756

DAMPKIBSSELSKABET
„TORM“

Telegramadr. »Torm«. Telefon 2437.

Kontor:
 St. Strandstræde 9, 2. S. Kjøbenhavn.

A. P. MØLLER,
 KØBENHAVN

Rederi. Befragtning. Klarering.
 Dampskibsekspedition.
 Køb og Salg af Skibe. Skibsbygning.

Telegram-Adresse: „MERSK“
 Stats-Telefon 33. Telefoner 514
 (Omstilling til samtlige Afdelinger)

Den danske Landmandsbank
 Hypothek- og Vækselbank
 Aktieselskab — København.

PROVINSAFDELINGER & KONTORER:
 Aabenraa - Aalborg - Bagsværd - Bandholm - Bramminge - Du-
 rup - Esbjerg - Eskildstrup - Faaborg - Farum - Fejø - Fredericia -
 Grenaa - Haderslev - Helsingør - Holbæk - Horslunde - Hurup -
 Hvidbjerg - Hørsholm - Kallundborg - Kolding - Kolind - Korsør -
 Langeskov - Maribo - Marstal - Nakskov - Nordby - Nyborg -
 Nykøbing F. - Nykøbing S. - Nysted - Nørrebro - Roslev -
 Rødby - Saksø - Skagen - Skive - Slangerup - Stokkemærke -
 Stubbekøbing - Svendborg - Sønderborg - Sønderho - Thisted -
 Tølløse - Tønder - Vejle - Vestervig - Ærøskøbing - Ørbæk.
 Udfører enhver Art af Bankforretninger.

Skibs- og Baadebyggeriet
 Centralværftet ved Vindebroen,
 Sophus Andersen. AARHUS Telefon 2719.
 Ophalerbedding til 250 Tons d. w.

A/S Motorfabriken „Dan“

Bragesgade 10. København L.

Telegr. Adr. Motordan. Telefon: Ctr. 8006 - 8007



„DAN“ MOTORER
 for Skibsbrug i Størrelser fra 5—140 HK
 samt Motorspil og Lossespil af enhver Art.

Randers Rebslaaeri
 Hamp- og Staaltraadstougværks-Fabrik
Randers
 Tougværk af Hamp, Manilla og Cocos
 alle Dimensioner.



Jærn- og Staalounge
 til Skibsbrug og Elevatorer

Oplag hos
JØRGEN JENSENS Eftf.
 København

A/S KØGE VÆRFT
 SKIBS- & MASKINBYGGERI

TELEGR.-ADR.: DOCK KJØGE TELEFON 425
 — DANMARK —

NYBYGNINGER INDTIL 9000 Tons d. w.
 2 PATENT SLIPPER FOR SKIBE INDTIL 290' LÆNGDE
 40 Tons FLYDEKRAN
 REPARATION AF SKIBE OG MASKINER

A. Formann & Co.'s Konserver
 —== ere de bedste og mest holdbare. ==—

Vi fremhæve vor prisbelønnede
Blodbudding & Leverpostej. Kødkonserver, Supper, Fiskeboller, Pølser etc.
 Faas hos alle Skibsproviantører i Kjøbenhavn, Provinserne og i England.
 Leverandør til den danske Marine og Hæren. Brydes Allé. Telefon 5047 & 11047.

AKTIESELSKABET
DET ØSTASIATISKE KOMPAGNI
(The East Asiatic Company, Limited)

KØBENHAVN
Filiabler: **BANGKOK** og **SINGAPORE**

Egne Agenturer: Soerabaya, Shanghai, Hankow, Vladivostock, Dalny, Harbin, New York, Valparaiso, San Francisco, Durban og Johannesburg.
Regelmæssig Rutebart paa Siam, Kina, Japan, Sydafrika, Australien, Java, Vestindien, Meksiko og Vestkysten af Nord- og Sydamerika.

Import til Evropa af østasiatiske og andre oversøiske Produkter, Teak- og andre Træsorter.
Eksport til oversøiske Pladser af europæiske Produkter. — Skov- og Savmølle drift i Siam.

Alle nærmere Oplysninger erholdes ved Henvendelse paa Kompagniets Hovedkontor, Holbergsgade 2, København K.

HUGO TRUMPY

Skibsmægler og Havariagent.

GENUA, via Fossatello 16, Tlgr.-Adr.: Hugotrum, Genua.
SAVONA, via Paleocapa 4, — Hugotrum, Savona.
SPEZIA, via Prione 16, — Hugotrum, Spezia.
LIVORNO, Scali d'Azeglio 10, — Hugotrum, Livorno.
NEAPEL, via Molo Piccolo 17, — Hugotrum, Neapel.

HOVEDKONTOR: **GENUA**, AGENT FOR:
Nordisk Skibsrederforening,
Otto Thoresens Linie,
Lloyd Royal Belge,

Comp. Havraise Peninsulaire de Nav. a Vapeur,
Société de Navigation Transoceanique.
Havariagent for over 90 skand. Forsikringselskaber.

AGENT I SAVONA FOR:
Det Forenede Dampskibsselskab, Kjøbenhavn.

A/S HERA MOTORFABRIK
BEDSTE DANSKE RAAOLIEMOTOR
TELEFON: 9607 FORLANG TILBUD TELEGRAM-ADRESSE: 9608 **H. C. JENSENSVEJ 13** TORMOHERA
KØBENHAVN L.

N. F. STEGMANN

Tlgr.-Adr.: »Stegmanns Nerresundby Telefon 918 — 718



Olskind
er
betydelig
nedsat.
—
Kvaliteten
er
betydelig
forbedret.

Cand. pharm. **Harsen & Schlier**,
Øresunds Sidevej. København S.

JANUS ANDERSEN & CO.

AALBORG
Klarering, Damp- & Sejlskibs-Befragtning.
Køb og Salg af Skibe — Speditionsforretning — Havariagenter.
Direkte Dampskibsroute Aalborg—Horten—Christiania.
Telef. 2825 — 2837 — 2838. Statstelefon 41. Telegr.-Adr. JANUS.

ENGLISH CHANNEL BUNKERING & FOREIGN PORTS

ENGLISH CHANNEL	Large stocks of Best Bunker Coals always available afloat.	Telegrams:
DARTMOUTH ...	The Dartmouth Coaling Co., Ltd.	"Despatch," Dartmouth.
PORTLAND	The Portland and Weymouth Coaling Co., Ltd.,	"Promptude," Portland.
ANTWERP ..	The Antwerp Coal Co. (London), Ltd.	"Darcoalers," London.
ORAN ...	The Anglo-African (Oran) Coaling Co., Ltd. Welsh and Durham Unscreened Bunker Coal. Ex Decked Lighters and Land Storage	"Anorafric," Oran and London
SAINT THOMAS ...	The St. Thomas Dock, Engineering and Coaling Co. Cheapest Coaling Depot in the West Indies. No Port Dues. Pilotage optional. Best Pocahontas always on hand. Floating Dock capable of raising vessels of 3,000 tons. Repairs undertaken	"Thickley," St. Thomas.
KINGSTON	The Jamaica Coaling Co., Ltd. Best Pocahontas always on hand	"Jamcoal," Kingston.
TRINIDAD	The Archer Coal Depot Co., Inc. Berwinds Standard New River and/or Pocahontas Steam Coal	"Archer," Port of Spain.
BERMUDA	The Bermuda Bunkering Co. Ltd. Berwinds Pocahontas and/or New River Steam Coal	"Bunkering," Bermuda.

Agent in Denmark, **A. F. HOVMAND**, Copenhagen K. Telef. 2895 - 10895 Statstelef. 195

Kjøbenhavn, den 8. Marts 1923.

Kontrapropelleren og de med denne indvundne Resultater.

Efter et Foredrag, holdt i Søfartsteknisk Forening af Direktør Olson, Göteborg, gengiver vi følgende: Gennem de omtrent 100 Aar, der er henrunden siden John Ericsson viste Skrue-Propellerens praktiske Anvendelighed, har denne lidt efter lidt gennemgaaet en Udvikling op til de nuværende Standard-Typer, tilpasset efter de forskellige Fartøjers Størrelse, Hastighed etc., saaledes at man næppe vil kunne regne med væsentlige Konstruktionsforbedringer i saa Henseende. Den senere Tids Arbejde for at forbedre Propellerens Nyttetvirkning, er derfor gaaet i Retning af ved Hjælp af forskellige Ledeapparater at lede Skruevandet i mere regelmæssige Strømtinier.

Det var Tyskeren Wagner, der i Aaret 1907 kom paa den Tanke at anvende den udenfor Propellerens Berøringsomraade værende Vandmasse som Erstatning for den kendte Thornecroftske Pladecylinder. Wagner fandt, at den af Propelleren forarsagede Rotation paa Vandmassen var stærkere ind mod Navet end længere ude mod Bladspidsen, og efterhaanden aftog helt. Da det nu gælder om at drage den størst mulige Nytte af Rotationskraften for bedre at udnytte Maskinkraften, gjorde han sit Ledeapparat betydelig mindre end Hovedpropelleren. Kontrapropelleren, Wagners Opfindelse, anbringes altsaa bagved Hovedpropelleren for at opfange og udnytte Skruevandets Rotationskraft; dens Diameter gøres c. 80 pCt. af Hovedpropelleren. Det Wagnerske Patent købtes senere af et norsk Konsortium, der gennem aarlange omfattende Forsøg yderligere udviklede og forbedrede dette med det Resultat, at en Række af Skibe nu er udrustet med disse Kontrapropellere, ligesom der foreligger store Bestillinger paa yderligere Installationer. Udviklingen er i det hele taget gaaet frem med raske Skridt, og der kan, efter at der nu foreligger en Række praktiske Forsøgsresultater med det Resultat, at der ved Anvendelse af Kontrapropeller kan opnaas Besparelser af 10—20 pCt., næppe mere være nogen Tvivl om dennes Betydning. Lige saa vel som det er almindeligt, at Vandturbiner nutildags forsynes med Ledeapparater for Vandtilførselen til Turbinehjulene, ligesaa sikkert turde det indenfor en ikke altfor fjern Fremtid blive almindeligt, at Skibene forsynes med Kontrapropeller til Udnyttelse af den fra Propelleren strømmende roterende Vandmasse.

De italienske Konsuler i Danmark. Den kgl. italienske Legation meddeler:

Den italienske Regering har besluttet at ophæve alle Konsularagenturerne i Danmark og at koncentrere Arbejdet i det kgl. Generalkonsulat i Kjøbenhavn under Ledelse af Kommandør Chr. Holm. Det kgl. Konsularagentur i Reykiavik, der ligeledes er afhængigt af Generalkonsulatet i Kjøbenhavn, er derimod ikke ophævet, men vedbliver at fungere, bestyret af Christen Zimzen.

Den kgl. italienske Legation er blevet bemyndiget til at meddele denne Beslutning til de nævnte Konsularagenter samtidigt med at udtrykke Regeringens Tak for det dygtige og fortjenstfulde Arbejde, som hver af dem har udøvet i deres specielle Konsulardistrikt, og overfor hvilket den kgl. Regering iøvrigt viste sin store Tilfredshed og Glæde, ved under de italienske Majestæters Besøg i Kjøbenhavn at tildele hver af de italienske Konsularagenter Ridderkorset af den italienske Kroneorden.

Danmark og Sovjetrusland. Udenrigsministeriet meddeler: I Følge en med den russiske Sovjetregering truffen Aftale udsender den danske Regering i den nærmeste Femtid en Delegation til Moskva, bestaaende af Gesandt, Kammerherre J. C. I. a. n., Formand, Direktør Hjerl Hansen og Direktør Eigil Leth med Fuldmægtig i Udenrigsministeriet Gustav Rasmussen som Delegationens Sekretær. Delegationen vil forhandle med de paa-

gældende russiske Myndigheder om en Genoptagelse af den økonomiske Forbindelse mellem de to Lande, derunder Afsluttelsen af en Handelsoverenskomst.

Dansk Tidsskrift-Index. Systematiske Fortegnelse over Indholdet af 200 danske Tidsskrifter, udgivet af Statens Bibliotekstilsyn og udarbejdet af Biblioteksinspektør S. Dahl og Biblioteksdirektør Th. Dörsing, er nu udkommet i syvende Aargang 1921, paa H. Hagerups Forlag. Bogen tæller, foruden en Indholdsfortegnelse, en Fortegnelse over de registrerede Tidsskrifter og et Emneregister, 311 Sider.

Dampskibsselskabet Norden har paa et Bestyrelsesmøde vedtaget at foreslaa Selskabets Generalforsamling, at der udbetales et Udbytte for Aaret 1922 af 20 pCt.

Dampskibsselskabet paa Bornholm af 1866 har for det forløbne Regnskabsaar et Overskud paa 294,370 Kr. Bestyrelsen har vedtaget at udbetale 10 pCt. i Udbytte samt at henlægge til Dispositionsfondens 175,000 Kr., til Reservefondens 12,000 Kr. og til Tantiømer 26,493 Kr. Resten overføres i Regnskabet næste Aar.

Overskibssynet. Under 16. f. M. har Kongen udnævnt Rigsadvokat V. Topsøe-Jensen til for et Tidsrum af fire Aar fra 1. d. M. at være Formand for Overskibssynet.

Prisen for Losning af Kul, Koks og Patentbrændsel i danske Havne, er i Følge en Meddelelse fra The Baltic and White Sea Conference, fra den 13. Februar nedsat med c. 5 pCt.

Aktieselskabet Københavns Flydedok og Skibsværft har afholdt Bestyrelsesmøde, ved hvilket det vedtoges at foreslaa Generalforsamlingen at anvende Aarets Overskud, c. 743,000 Kr., paa følgende Maade: 423,000 Kr. benyttes til Nedskrivning af Varebeholdningen, c. 317,000 Kr. afskrives paa Dokker, Maskiner, Inventar og Anlæg, og c. 3,000 Kr. overføres til næste Aar.

Yderligere blev det vedtaget at afskrive 500,000 Kr. paa Selskabets Aktiebeholdning i Dansk Dieselmotor Comp., hvilket Beløb tages af Reservefondet, der derefter udgør 1,345,231 Kr.

Skoleskibet »Sterna«. Ifølge Telegram fra Skoleskibet »Sterna«s Fører, Kaptajn Ulfeldt fra Melbourne skete Ulykken med Skoleskibet »Sterna«s Redningsbaad Kl. 9 om Aftenen paa 44° 28' sydlig Bredde og 117° 19' østlig Længde, eller c. 550 engelske Mil Syd for den sydvestlige Del af Australien.

Isforholdene i Østersøen. Helsingfors, den 1. Marts. Den usædvanligt strenge Vinter i Aar har lagt større Hindringer i Vejen for Søfarten end nogen tidligere Vinter. Isforholdene i Østersøen er i den seneste Tid blevet saa vanskelige, at Sejladsen paa Østersøhavnene nu saa at sige er standset. (Ritz. Bur.)

Dampskibsselskabet Orient. Paa et i Dampskibsselskabet »Orient« afholdt Bestyrelsesmøde vedtoges det at indstille til Generalforsamlingen af Overskudet for 1922 incl. Saldo fra forrige Aar ialt 4,876,616 Kr. efter Afskrivninger paa Skibene 1,125,646 Kr. og Henlæggelse til Imødegaaelse af Skatter 981,566 Kr. at udbetale et Udbytte af 20 pCt., medens 484,748 Kr. overføres til næste Aars Regnskab.

Kartotek over danske Handelsvirksomheder.

Udenrigsministeriets Oplysningsbureau for Erhvervene.

Som tidligere omtalt har Udenrigsministeriets Oplysningsbureau for Erhvervene til Hovedformaal at fremme dansk Erhvervsliv gennem Indsamling og Bearbejdelse af Oplysninger om Indkøbsmuligheder for Varer i Udlandet, Markedsmuligheder for danske Varer i Udlandet, udenlandske Toldforhold, Transport- og Havneforhold, Konsulatsgebyrer, Oprindelsesbeviser, etc., etc.

Bureauet paatager sig endvidere gratis at vejlede og støtte danske Erhvervsdrivende i alle de Spørgsmaal, som det i Henhold til ovenstaaende behandler, ligesom det paatager sig at være danske Importører og Eksportører behjælpelige med at komme i Forbindelse med udenlandske Firmaer.

For at Oplysningsbureauet saa effektivt som muligt kan varetage den enkelte Erhvervsdrivendes Interesser, har Bureauet paabegyndt Oprettelsen af et Kartotek over alle saadanne danske Virksomheder, der er interesseret i direkte Samhandel med Udlandet.

Med Oprettelsen af nævnte Kartotek for Øje har Oplysningsbureauet allerede udsendt Spørgeskemaer til Landets Haandværks- og Industrivirksomheder, og at dømme efter det særdeles store Antal Besvarelser, der er indløbet til Bureauet, har Sagen haft den største Interesse blandt de Erhvervsdrivende, og Arbejdet med Oprettelsen af Kartoteket for de producerende Virksomheders Vedkommende kan nu afsluttes.

For de danske Handelsvirksomheders Vedkommende staar Arbejdet nu for Døren, og Oplysningsbureauet udsender i disse Dage, efter Samraad med Grosserer-Societetets Komité og Provinshandelskammeret, Skemaer til de danske Handelsfirmaer.

Opmærksomheden henledes paa, at ethvert dansk Handelsfirma, interesseret i direkte Samhandel med Udlandet, der ikke i disse Dage maatte modtage et Skema, ved Henvendelse til Oplysningsbureauet vil faa et saadant tilsendt.

Det henstilles i det enkelte Firmas egen Interesse at udfylde Skemaet saa udførligt som muligt og snarest tilbagevende dette til:

Udenrigsministeriets Oplysningsbureau for Erhvervene, Bornholmsholmsgade 8, Kjøbenhavn K. Telefon C. 7841.

De skandinaviske Landes Handelsflaader ved Aarskiftet.

I Følge en foreløbig Beregning af Det norske Veritas. (Fartøjer under 100 Tons Brutto er ikke medregnet).

Norges Handelsflaade. Nettoresultatet for 1922 er for Norges Vedkommende en Reduktion i Antal af 42 Fartøjer, men en Nettotilgang i Tonnage af 16,000 Tons.

Bruttotilkomsten var 73 Fartøjer paa tilsammen c. 167,000 Tons. Af den ny Tonnage blev 21,500 Tons bygget ved norske Værksteder og c. 70,000 Tons i Udlandet.

For Tiden er under Bygning i Norge 51 Fartøjer paa c. 53,000 Tons. Paa enkelte af disse Nybygninger er Arbejdet dog foreløbig indstillet.

Bruttoafgangen var 115 Fartøjer paa c. 151,000 Tons, heraf solgt til Udlandet 122,000 Tons.

Den norske Tonnage er nu c. 2,550,000 Tons.

Sverigs Handelsflaade har i det forløbne Aar haft en Nettotilgang af 46 Fartøjer og c. 72,000 Tons.

Bruttotilkomsten har været 92 Fartøjer paa 133,000 Tons (heraf 18 Sejlskibe paa 3,400 Tons).

Ved svenske Værksteder blev færdigbygget c. 45,000 Tons og i Udlandet 6,000 Tons.

I Sverig er for Tiden under Bygning c. 27,000 Tons.

Bruttoafgangen var 46 Fartøjer paa c. 62,000 Tons, heraf solgt til Udlandet 48,000 Tons.

Den svenske Handelsflaade er nu paa c. 1,145,000 Tons.

Danmarks Handelsflaade har i 1922 haft en Nettotilgang af 11 Fartøjer og c. 36,000 Tons.

Bruttotilkomsten var 56 Fartøjer paa c. 85,000 Tons.

Ved danske Skibbyggerier blev færdigbygget 42,000 Tons og i Udlandet 15,000 Tons.

Der er under Bygning c. 39,000 Tons.

Bruttoafgangen var c. 45 Fartøjer paa 49,000 Tons, heraf solgt til Udlandet c. 41,000 Tons.

Den danske Handelsflaades Tonnage er nu c. 1,017,000 Tons.

Islands Handelsflaade udgøres af 48 Skibe med 17.275 Tons.

BOLINDERS

Raolie-Motorer

Skibs-Motorer

Stationærer-Motorer

Ingen Vandindsprøjtning.

Ingen Kompressor.

Øjeblikkelig Igangsætning ved elektrisk Starteanordning.

Meget ringe Brændstofforbrug.

Ældre Bolindertyper moderniseres.

Forlang Tilbud.

HARRY LEVIN

Enerepræsentant for Danmark.

Ingeniørafdelingen

Frederiksgade 1 • København

Telefon { Central 59
— 5995

Telegram-Adresse
FAIRLEVIN

Fragtmarkedet.

Desværre maa vi igen meddele, at Forholdene paa Fragtmarkedet er værre, skriver »Fairplay«. Der kan ikke komme noget godt ud af at skjule denne Kendsgerning, og det er bedre at se Situationen, som den er, og at tage de nødvendige Forholdsregler for at bekæmpe den. Jo før Rederne vil beslutte sig til Oplægning, desto bedre vil det være for dem selv og Erhvervet. Med Hensyn til det hjemadgaaende Marked fra River Plate er Situationen saa alvorlig, som den kan blive, 25 à 30 Baade, som er udlosset eller er under Losning, venter nu paa Beskæftigelse hjemadefter, og et endnu større Antal Baade vil i Løbet af en Uge ankomme dertil, af hvilke de fleste ikke har sluttet hjemadefter. De vil falde over hverandre for at sikre sig en hjemadgaaende Fragt til 22/6, hvilket kombineret med 11/6 ud kun kan bringe et stort Tab. Da den udadgaaende Kulrate i Mellemtiden er steget til 15/ à 15/6 pr.

Ton til Monte Video, Buenos Aires etc.; ja i et Par Tilfælde til 16/, vil de Baade, som er gaet ud for 11/6 og har ligget der i flere Uger komme til at konkurrere med dem, der nu er paa Vej ud med en Rate af 15/6 à 16/.

Paa det østlige Marked er Forholdene heller ikke opmuntrende. Man har set Baade sluttet fra Java til U. K./Kont. eller Middelhavet for under 35/ med tre Lasteplasser, medens 27/6 pr. Ton er gjort fra Burmah til U. K./Kont., og Tonnage kan erholdes fra Saigon etc. med fra tre til fem Lassepladser for 35/ pr. Ton. Den sidst betalte Rate fra Bombay etc. til U. K./Kont. var 24/6 paa Dødvægtbasis.

Kulraterne fra Tyne til Middelhavet er ganske vist lidt bedre, men saa er til Gengæld Prisen paa Bunkerkul steget fra 24/6 til 32/6 pr. Ton, saa det at vinde 6 d. pr. Ton i Fragt og samtidig at tabe 1/ pr. Ton paa Bunkerkul-Prisen, betyder i Virkeligheden ingen Bedring. Raterne paa det østlige Marked vedbliver at holde sig, men der er i Øjeblikket ingen forøget Efterspørgsel efter Tonnage. Med Undtagelse af lidt Forretninger i Kul fra Newcastle (N. S. W.) har Australien været stille og Noteringerne for Hvede nærmest nominelle paa Basis af 40/ pr. Ton fra Sydney. N. S. W. til U. K./Kont./Middelhavet. Til c. \$ 8 er Phillipinerne interesseret i en Dampner til U. S. A. og for Sukker fra Java er der en moderat Efterspørgsel fra 34/ til 35/ til Middelhavet/U. K./Kont.

I Øjeblikket kan der noteres en lille Bedring i det hjemadgaende Marked fra Middelhavet, og Minimalraterne er faste. Efterspørgslen efter Tonnage i den kontinentale Kulforretning, i hvilken et Antal af de Dampere, der befarer Middelhavet, har været beskæftiget, vil vistnok resultere i bedre Fragtrater i Løbet af en Uge eller to, især hvis Efterspørgselen fra Kontinentet vedvarer. Aleksandria byder 9/6 Hull, 10/ London pr. 60 Cbf., og Cypern ønsker en prompt Baad af jævn Størrelse til c. 20/ med Bønner til Hull eller Leith. Fra Sulina eller Kustendje kan Baade af en passende Størrelse sluttet paa Basis af c. 15/6 til U. K./Kont. med Option for Danmark til 1/6 til 2/ ekstra, og Odessa eller Novorossisk byder 15/3 til 15/6 til Tyskland for Marts. Minerallaster til U. S. A. er uforandrede.

Der er kun lidet eller intet Liv i det hjemadgaende Marked fra River Plate selv til den nuværende lave Rate. Jo før hele den ventende Tonnage kan komme ud af Markedet, enten i Ballast eller til den bedst opnaelige Rate, desto bedre vil det være i al Almindelighed og særlig for dette Marked. Til fra 19/ til 21/, efter Position og Størrelse, er der en begrænset Efterspørgsel efter Tonnage fra »up river« eller Bahia Blanca til U. K./Kont. Der er endnu nogen Efterspørgsel i Hørfrø til U. S. A., og for April Lastning paa »berth terms« er budt c. \$ 5 fra Rosario til New York, og \$ 5,50 paa »charter terms« med svære »despatchmoney«.

Amerika er fremdeles ude af Stand til at gøre meget i Retning af Befragtninger for fulde Laster, og skønt Sukker fra Cuba har været betydelig mere mat i den sidste Tid, har det dog været lettere at gøre nogle Forretninger derfra. Der er en Del Efterspørgsel efter Tonnage for Kul fra Virginia til Kont., hvad der er ganske lovende for Markedet. For prompt Lastning er der sluttet paa Basis af \$ 2,15 til Antwerpen, Rotterdam eller Hamburg, og der er fremdeles Efterspørgsel efter Dampere for tidlig Lastning, for hvilke der kan opnaas \$ 2,50; for Vest-Italien kan der gøres Forretninger til \$ 3,25 og for Oxeløsund til \$ 3,50. For Vest-Italien kan der for Korn opnaas 15 til 15½ Cents pr. 100 lb. og 18 Cents til Grænkenland, Basis én Lossehavn, og 17½ til 18 Cents til Danmark for et passende Skib. Til U. K. er der budt 2/6 pr. Qr. Cuba har Brug for nogle Dampere til Liverpool, London eller Greenock af 5,000 à 6,000 Tons Bæreevne, men der bydes kun 19/ pr. Ton. San Domingo har betalt 22/6 til U. K. for en lille Dampner i Marts.

Generalforsamling.

Søassuranceforeningen Æro

har den 9. Februar afholdt Generalforsamling.

Formanden, Navigationslærer H. J. Christensen, aabnede Mødet og bød Forsamlingen velkommen samt udtalte Ønsket om et godt Nytaar og meddelte, at det Aar, der er gaet, har været særligt uheldigt; overvældende store Tab har forvoldt Foreningen, at c. 8 pCt. er tabt. Total-Forlis og Havarier andrager 167,000 Kr., heri dog kalkulerede Havarier fra forrige Aar. Det virkelige Tab er 160,000 Kroner.

Der har i det sidste Aar været en stor Tilgang til Foreningen, nemlig 28 Skibe, og derved bliver Tabet kun virkelig 7 pCt. Forsikringssummen er nu 2,400,000 Kr.

Formanden meddelte videre, at »luos« Havari var bragt ud af Verden, og at Foreningen ved Processen vandt Halvparten af det forlangte Beløb. »Enigheden« af Æroskobing strandede for 2 Aar siden ved Kerteminde, og først sidste December kom Sagen for, idet vi havde ventet en Overenskomst. Foreningen har nu taget Sagfører i Kjøbenhavn, men Spørgsmaalet er først kommen Søretten i Hænde en Dag for sent, og Sagen mulig derved forældet. Assurancen har derfor tilbudt 1,000 Kr.

Med Hensyn til »Frem«s Havari vil Dampnen betale.

Formanden foreslog at sende et Telegram til Hs. Maj. Kongen. Efter dette indløb der under Mødet et Takketogram fra Kongen.

Forretningsfører Emil Holm oplæste de reviderede Regnskaber for saavel Hovedforeningen som II Afdeling.

Bogge blev enstemmig godkendt.

Hovedregnskabet ballancerede med Kr. 229,126.14. Paa Indtægtsiden er opført: Kalkulerede Havarier fra sidste Aars Reguskab 49,500.00. Ordinær Præmie 18,496.26. Tillægspræmie for Januar, Februar, Marts 8,996.14. Do. Oktober, November, December 23,495.35. Ordinær Værdipræmie 21,793.46. Ekstrapræmie 7,512.50. »En Procent« af indmeldte Skibe 5,031.00.

Paa Udgiftssiden er opført: Dispatcherede Havarier og Udbetaling ved Totalforlis 167,332.17. Tilhørende Dispatchørsaler 2,139.00. Øvrige uafgjorte Havarier kalkuleret til 41,600.00. Brandforsikringspræmie 1,552.83. »Dansk Sejlskibsrederiforening« 4,158.65. Andel af Brovægterlønnen 400.00. Lønninger 6,510.00.

Reservefonden den 31. December 1921 273,647.96 mod 231,480.84 den 31. December 1922.

I Hovedforeningen var der den 31. December 1921 forsikret 102 Skibe med 5,698 Tons for 1,895,700. Den 31. December 1922 forsikret 116 Skibe med 6,551 Tons for 2,178,800.

I Aarets Løb er der forlist 6 Skibe, udmeldt 4 og solgt 4. Der er indmeldt 28, saa Afdelingen har en Tilgang af 14 Skibe med 853 Tons og takseret til 283,100.

II Afdelings Regnskab ballancerer med Kr. 95,504.86. Følgende Poster findes paa Indtægtsiden: Kalkulerede Havarier fra sidste Aars Reguskab 21,100.00. Ordinær Præmie 7,681.83. Tillægspræmie for Januar, Februar, Marts 4,151.77. Do. for Oktober, November, December 10,580.92. Ordinær Værdipræmie 10,017.01. Ekstrapræmie 5,633.75. »En Procent« af indmeldte Skibe 2,312.00. Rente af Obligationer 1,500.00. Rente i Sparekasser og Banker 1,346.18.

Paa Udgiftssiden:

Dispatcherede Havarier og Udbetaling ved Totalforlis 67,368.73. Tilhørende Dispatchørsaler 698.50. Øvrige uafgjorte Havarier kalkuleret til 20,500.00. Andel i Administrationsudgifter 4,631.88. Brandforsikringspræmie 447.99. »Dansk Sejlskibsrederi-Forening« 1,757.76.

Reservefonden den 31. December 1921 90,828.09 mod 80,748.23 den 31. December 1922.

Den 31. December 1921 var der forsikret 83 Skibe med 2,339 Tons for 789,500. Den 31. December 1922 var der forsikret 96 Skibe med 2,651 Tons for 910,700.

Afdelingens Fremgang er 13 Skibe med en Tonnage paa 312 Tons og takseret til 121,200.

Lovændringer: Forslag fra Skibsreder E. B. Kromann, hvorved § 5, Side 17, sidste Stykke og Side 18, første Stykke, foreslaas forandret til saalydende:

Skibe, der er bestemt til og besejler Marokko (Afrika) fra og med Kap Spartel til og med Kap Juby, og hvis Ankomst dertil eller Afgang derfra — eller begge — falder i Tiden fra og med 1. Oktbr. til og med 31. Marts næste Aar, betaler 1½ pCt. Ekstrapræmie for de første 10 Dage, ½ pCt.s Ekstratillæg for hvert senere paabegyndt Tidsrum af 10 løbende Dage, Skibet i nævnte Tid befinder sig paa Kysten, dog ikke ud over 3 pCt. paa Rejsen. For den øvrige Tid af Aaret betales for forannævnte Kystsejling for hver Rejse ¼ pCt. i April, ¼ pCt. i September, ¼ pCt. i de 4 mellemliggende Maaneder, men i disse 6 Maaneder intet Ekstratillæg. For Besejling af en Havn nedsættes Ekstrapræmien til det halve, og Ekstratillægget bortfalder, naar Skibet ligger i Havn; for Besejling af Casablanca Havn betales dog ingen Ekstrapræmie.

For Mogador er Ekstrapræmien og Ekstratillægget henholdsvis under samme Form 3 pCt., 1 pCt., 6 pCt., 2 pCt., 2 pCt. og 1 pCt.

For Besejling af Nordkysten fra Kap Spartel til Østgrænsen betales for hver Rejse i Tiden fra og med 1. December til og med 31. Marts n. A. 1 pCt., i April og November ½ pCt., i de 6 mellemliggende Maaneder ¼ pCt., dog for Tanger og Ceuta i nævnte Tider kun henholdsvis ¼ pCt., ½ pCt. og 0 pCt.

Formanden: Det, der gaar igennem hele Forslaget, er, at alle Ekstrapremier nedsættes til det halve, naar undtages Magador.

Bestyrelsen har overvejet Spørgsmaalet og taget Stilling dertil, og nægtes kan det ikke, at Forholdene herved er forandret en hel Del siden disse Ekstrapremier satte. Det er jo nu temmelig gode Havne, hvorom der er Tale; kun er det Indsejlingerne til Havnene, og Erfaringen viser jo ogsaa, at det er ikke Sejlslausen, der her tager paa Foreningen. Bestyrelsen kan derfor anbefale Forslaget til Vedtagelse, idet man jo skal se at faa saa mange Skibe i Fart som muligt.

Kromann har altid ment, at Ekstrapremien har været for høj paa de nævnte Havne.

Casablanca især er jo saa god en Havn, man kan faa, og jeg kan kun anbefale Forslaget.

Mange Selskaber beregner slet ikke Ekstrapremien paa Marokko. Eriksen anbefalede Forslaget, da Præmien nu ikke staar i Forhold til Risikoen.

Derefter kom Forslaget til Afstemning og vedtoges med 72 Ja, 1 Nej og 2 blanke.

Ikrafttrædelse sker straks.

Forslag fra Bestyrelsen:

§ 5, Side 9, fjerde Stykke, og § 16, Side 50, første, tredje og fjerde Stykke. Paa Grund af Omtaksationen foreslaas Kr. 225 forandret til 180 Kr.

— Er en Følge af Taksationens Nedsættelse. Forslaget vedtoges. Side 41 § 12 i Lovene: Ballasten skal være forsvarligt afstøttet. Skibene, som har været sporløst forsvundne i de senere Aar, har næsten alle været ballastede.

Formanden kunde tænke, at Langskod alene ikke er tilstrækkeligt. Bestemte Regler kan imidlertid ikke opstilles, men det kan gøres saa godt og forsvarligt, som Forholdene tillader, særlig paa længere Fart.

Eriksen havde brugt, som Formanden foreslaar, at lægge Brædder paa Ballasten og med Kæder fortøje dette i Ringbolte i Garneringen.

Formanden henleder Skibsførernes Opmærksomhed paa, at Trosser paa Dækket altid saa vidt muligt er sikre ved at gøre Tampen fast.

Kromann gjorde endvidere opmærksom paa, at Ankerkæderne ligeledes bør være fastgjort ved Tampen for ikke helt at gaa tabt.

— Under Eventuelt foresloges Valg af to Bestyrelsesmedlemmer.

H. J. Christensen og L. I. Bager afgaar.

N. J. Ohlsen foreslog Genvalg.

Dette vedtoges og blev foretaget enstemmigt.

— Valg af en Suppleant.

H. Christensen genvalgtes.

— Valg af en Revisor.

A. E. Schmidt genvalgtes.

— Valg af Delegerede til Dansk Sejlskibsrederi-Forening.

A. E. Rasmussen og H. Clausen genvalgtes, og i Sledet for H. Petersen, som er fraløst Byen, valgtes F. Eriksen.

Formanden sluttede Generalforsamlingen med et Leve for Søassuranceforeningen Ærø.

Dansk Sejlskibsrederi-Forenings Ærø Kred. A. E. Rasmussen allagde Beretning for Dansk Sejlskibsrederi-Forening.

Der var afholdt 6 Kredsmøder og var behandlet en Del Sager: Navigationsskolen, Trælasteribord og Ulykkesforsikring.

Formanden: Mødet er hævet!

N. J. Ohlsen: Lad os alle sige Bestyrelsen Tak for dens Arbejde og haabe, at den kan have den Glæde næste Aar at fremlægge et Regnskab med større Lyspunkter end det i Dag.

Bestyrelsen leve!

(»Ærø Avis«)

Kjøbenhavns Skibssalg-Bureau.
ved CHARLES HVILSOM,
21, Havnegade 21.
Køb og Salg af Sejl- og Dampskibe.
Forlang Katalog. Send Opgave.

Skibsefterretninger.

Dampskibe.

D. F. D. S. Alexandra ank. Filadelfia 5./3. — Algarve afg. Antwerpen 4./3. til Ceuta. — Arizona ank. Lissabon 5./3. — Arkansas afg. Portland Maine 4./3. til New York. — Beira ank. Marseille 6./3. — Bergenhus ank. Arendal 5./3. — California afg. Bahia Blanca 6./3. — Charkow ank. London 4./3. — Dania ank. hertil 2./3. — Douro ank. Bergen 4./3. — Ebro afg. herfra 5./3. til Antwerpen. — Ella ank. hertil 7./3. — Erik II ank. hertil 4./3. — Esbjerg afg. Aarhus 5./3. — Florida ank. Cardiff 23./2. — Frederik VIII afg. New York 27./2. — Frode ank. Havana 4./3. — Garonne afg. Fredericia 6./3. hertil. — Garonne afg. Fredericia 6./3. hertil. — Gen. Pallisen, afg. Aarhus 4./3. til Mumbles. — Gorm ank. Barry Road 22./2. — Halldan ank. Bordeaux 5./3. — Harald ank. Liverpool 6./3. — Hellig Olav ank. hertil 27./2. — Helmer Mørch ank. Aalborg 6./3. — Hindsholm ank. Bordeaux 4./3. — Hjortholm

afg. Swansea 2./3. — I. C. Jacobsen afg. Lissabon 4./3. hertil. — Ivar afg. Christianiafjorden 4./3. til Newcastle. — Jolantha ank. Stettin 5./3. — Katholm ank. Libau 4./3. — Knud II ank. Bona 3./3. — Louisiana ank. Barry Road 20./2. — L. P. Holmblad ank. Windau 5./3. — Magnus ank. Antwerpen 27./2. — Maja ank. Aalborg 5./3. — Maryland ank. Buenos Aires 2./3. — Minsk afg. Catania 6./3. — Moskva afg. Danzig 6./3. — Nevada afg. Santos 1./3. — Nawa afg. Norfolk 23./2. til Aarhus. — Niels Ebbesen afg. herfra 6./3. til Danzig. — Odin ank. hertil 7./3. — Olaf ank. Catania 28./2. — Oregon afg. Antwerpen 6./3. hertil. — Oscar II ank. New York 1./3. — Pennsylvania ank. New Orleans 1./3. — Rita ank. Hamburg 5./3. — Saga afg. herfra 1./3. til Antwerpen. — Seine ank. Danzig 4./3. — Skjold ank. Aarhus 6./3. — Svanhild ank. Wilmington 3./3. — Svanholm ank. Aalborg 5./3. — Svava ank. Hull 3./3. — Svend II ank. Stavanger 3./3. — Taarnholm ank. Liverpool 4./3. — Texas ank. Helsingør 5./2. — Tiber afg. Antwerpen 4./3. til Tanger. — Toms afg. Melille 4./3. — Trondhjem ank. hertil 3./3. — Tula afg. Cartagena 6./3. — Uffe afg. Libau 6./3. — Ulf afg. Antwerpen 4./3. til Middelfart. — United States afg. Christiania 2./3. til New York. — Virginia afg. New York 5./3. — Yrsa afg. herfra 6./3. til Hamburg.

Botnia afgaar Kjøbenhavn 16./3. via Leith til Island. — Island afg. Leith 6./3. via Thorshavn til Island. — Sleipner afg. 9./3. via Leith i Rute fart til Færøerne.

Det Østasiatiske Kompagni. Afrika ank. Singapore 3./3. udg. — Anna ank. Hull 26./2. hje. — Asia pass. Dover 2./3. udg. — Australien ank. Singapore 5./3. hje. — Chile afg. Suez 1./3. udg. — Dana ank. Leixoes 18./2. udg. — Falstria afg. Aleksandria 26./2. hje. — Fiona afg. Bangkok 4./3. hje. — Java afg. Melbourne 3./3. hje. — Jutlandia pass. Dover 4./3. udg. — Sejler København ank. Buenos Aires 30./1. udg. — Malaya ank. Kristiania 5./3. udg. — Mexico ank. Kjøbenhavn 1./1. — Panama ank. Stettin 4./3. hje. — Peru afg. San Francisco 20./2. hje. — Selandia pass. Perim 2./3. udg. — Siam pass. Azorerne 25./2. udg. — Tongking afg. Melbourne 16./2. hje. — Estonia pass. Kjøbenhavn 3./3. vestg. — Latvia afg. Halifax 3./3. østg. — Lituania ank. Kjøbenhavn 22./12. — Polonia ank. Kjøbenhavn 2./12.

Dana. Dannebrog ank. Kjøbenhavn 3./3. — Danefelt afg. Las Palmas 24./2. — Daneholm ank. Randers 1./3. — Daneflag afg. Oscarshavn 2./3. — Danery ank. Kjøbenhavn 4./2. — Danmark ank. Sunderland 4./3.

Dania. Mary, Duhn, ank. Kjøbenhavn 6./3. — Elie, Clausen, ank. Leith 2./3. — Esther Maria, Bang, ank. Bilbao 26./2. — Irene Maria, Clausen, ank. Wismar 4./3.

Dansk-fransk Dampskibsselskab. Lifland, P. H. Petersen, ank. Cardiff 25./2. — Normandiet, K. H. Petersen, afg. Bordeaux 23./2. til Cardiff. — Slesvig, Weichardt, ank. Swansea 5./3. — Kurland, Berndsen, afg. Gaudia 5./3. til Garucha. — Bretagne, Lund, afg. Lissabon 1./3. til Lalaja. — Estland, Kruse, afg. Sevilla 24./2. til Aleksandria. — Skaane, Sørensen, ank. Lissabon 3./3. — Bornholm, Hansen, ank. Liverpool N. S. 3./3.

C. K. Hansen. Aalborg ank. Kjøbenhavn 5./3. — Aggersborg pass. Fornæs 3./3. — Amalienborg afg. Antilla 3./3. — Brattingsborg afg. Antilla 1./3. — Børglum ank. New York 26./2. — Christiansborg ank. Santa Fe 26./2. — Dansborg ank. Nr. Sundby 20./2. — Ellensborg ank. Middelfart 2./3. — Elsborg afg. Manchester 2./3. — Flynderborg ank. Greenock 5./3. — Fredensborg pass. Madeira 28./2. — Frederiksberg afg. Rufisque 1./3. — Hammershus afg. Buenos Ayres 20./2. — Jelling afg. Funchal 17./2. — Jomsborg afg. Livorno 28./2. — Jungshoved ank. Horsens 3./3. — Jøgersborg afg. Esbjerg 2./3. — Kronborg afg. Randers 4./3. — Lilleborg afg. Boness 28./2. — Rosenberg afg. Blyth 3./3. — Silkeborg afg. London 1./2. — Skanderborg ank. Livorno 22./2. — Skodsborg pass. Beachy Head 23./2. — Spigerborg ank. Kjøbenhavn 4./3. — Stegelborg pass. Gibraltar 28./2. — Sønderborg pass. Dungeness 1./3. — Taarnborg ank. Methil 1./3. — Tuborg ank. Korsør 14./1. — Uranienborg afg. Santos 3./3. — Viborg pass. Brunsbüttel 4./3. — Ørkild ank. Maranhao 4./3. — Ørneborg ank. Tunis 1./3.

Heimdal. Simone, Larsen, ank. Seaham 2./3. — Vera, Olesen, afg. Dunston 5./3. — Anine, Christensen, ank. Hartlepool 5./3. — Romø, Jørgensen, ank. Blyth 1./3.

I. Lauritzen. Britta afg. Danzig 1./3. til Bordeaux. — Dorrit afg. Grimsby 6./3. til Reykjavik. — Ebba ank. Hangø 17./2. — Gerda ank. Åbo 2./3. — Gunvor ank. Hangø 20./2. — Harriet afg. Tuborg 6./3. til Danzig. — Helene ank. Swansea 3./3. — Helga ank. Kjøge 27./1. — Inger ank. Kjøge 6./3. — Jenny ank. Newcastle o. T. 5./3. — Johanne ank. Valencia 2./3. — Karla afg. Kings Lynn 5./3. for Boulogne. — Karmen ank. Hull 3./3. — Marie ank. Birkenhead 5./3. — Nancy ank. Hangø 23./2. — Nautic afg. Baltishport 3./3. til Ghent. — Neptun ank. Aalborg 5./3. — Nema afg. Arzew 25./2. til London. — Niobe ank. Oran 26./2. — Nordøen afg. Nykjøbing F. 20./2. for Hangø. — Randi afg. Cardiff 1./3. for Fedala. —

Stella afg. Kjøbenhavn 5./3. for Dunkerque. — Yrsa ank. Hangø 5./3.

Torben Nielsen. Albistan, Krogh, afg. Colon 5./3. til Cristobal. — Berlin, Winding, ank. New York 2./3. — Knud, Bejer, pass. Gibraltar 4./3. for Genua. — Olaf L. Kongsted, Ovesen, afg. Manati 2./3. til New York. — Wien, Jørgensen, ank. Mantanzas 6./3. — Bartels afg. Esbjerg 5./3. til Methil.

Orient. Arabien ank. Kjøbenhavn 2./3. — Bolivia ank. Danzig 8./12. — Indien afg. Singapore 2./3. udg. — Kina ank. Kjøbenhavn 23./1. — Natal afg. Singapore 3./3. udg. — Parana ank. Middlesborough 5./3. udg. — Rhodesia ank. Lorenzo Marques 2./3. udg. — Tranquebar ank. Aarhus 6./3. hjg. — Transvaal afg. Guayaquil 28./2. hjg.

Era. Erindring, Nielsen, ank. Granton 27./2. — Emanuel, Svane, ank. Grimsby 27./2. — Energi, Jensen, ank. Kjøge 3./3.

Sejlskibe.

Panis. Dronning Louise, Hansen, pass. Brixham 3./3. for Pontreux. — Elisabeth Eff, Nielsen, ligger i Kings-Lynn. — Johanne, Larsen, afg. Teignmouth 19./2. til Borgestad. — P. Rasmussen, Larsen, afg. Poole 3./3. til Savona. — Vesta, Godtfredsen, afg. Poole 26./2. til Palermo.

Svendborg. Rossing, Hvenegaard, ank. Boston 27./2. — Marie, Jørgensen, ank. Drøbak 28./2. — Svendborgsund, Christensen, ank. Methil 1./3. — Zampa, Rasmussen, afg. Setubal 28./2. til Looc. — C. L. Rasmussen, Hansen, afg. Nykjøbing S. 2./3. — Concordia, Henriksen, afg. Svendborg 2./3. til Dysart. — Nordborg, Hansen, ank. Grimsby 3./3. — Ørnen, Rasmussen, ank. Setubal 3./3.

Era. Claudia, Boye, ank. St. Louis du Rhone 27./2. — Alf, Jørgensen, er afg. Rio Hass. — Triton, Petersen, ank. Blyth 4./3.

Havarier og Forlis.

3-m. Skonnert »Maren«, tilhørende Rederiet H. C. Christensen, Marstal, er strandet ved Ballina Bar under Vestkysten af Irland. Mandskabet er reddet. Skibet bliver sandsynligvis Vrag.

Et Vrag, der er observeret drivende paa 57° 55' N. Br. og 5° 16' Ø. Lgd., er Vraget af Skonnert »Jeronimus« af Danzig.

Besætningen, 11 Mand, er bjerget af C. K. Hansens Dampers »Aalborg«, der var paa Rejse fra Hull til Kjøbenhavn.

I Følge et Telegram, der er indløbet til Rederiet H. Clausen, Marstal, er Rederiets Skonnert »Hejmdal« forlist ved Englands Kyst. Endnu et Telegram meddelede, at to Mand er reddet, nemlig Kaptajn Kromann og Styrmand Clausen, begge af Marstal. Efter hvad der senere meddeles, er Skonnerten »Hejmdal« sprunget læk i Nordsøen den 28. Februar, hvorefter den gik til Bunds den 2. Marts. Besætningen havde forladt Skibet. To Mand er omkommet, nemlig Kok Petersen og Matros Nielsen. Alle de Reddede er indkommet til Grimsby med en engelsk Trawler.

D. F. D. S.'s Dampers »C. P. A. Koche« er den 2. ds. i Taage grundstødt Syd for Hjelm. Skibet kom dog senere flot ved egen Hjælp, og er, efter at have losset Lasten i Aarhus; gaaet til Kjøbenhavn for at gaa i Dok.



INDHOLD:

Kjøbenhavn, den 8. Marts 1923. — Kartotek over danske Handelsvirksomheder. — De skandinaviske Handelslaader ved Aarskiftet. — Fragtmarkedet. — Generalforsamling. — Skibsefterretninger. — Havarier og Forlis. — Efterretninger for Søfrende. — Kurser paa Kjøbenhavns Børs.

Skibs- Provianteringshandlere.

Kjøbenhavn og Provinserne.

Kjøbenhavn. Georg Sørensen, Nyhavn 13, Tlf. 6404.

Oscar Rolff, St. Annæ Plads 22. Tlf. Centr. 4140.

Bjørch-Jensen & Co., Holbergsgade 24. Tlf. 7262.

Th. Møller, Nyhavn 45 & 47, Tlf. 387.

Charles Hvilsom, Havnegade 21, Tlf. 4705 og 4810.

Jens With, Nyhavn 19, Tlf. 5349. Telegram-Adresse: Skibswith.

Kolding. Henry Fisker & Co. (R. Rasmussens Eftf.). Telefon 206.

Aalborg. Bertelsen & Larsen. Telegr.-Adresse: »Acibac«. Telefoner 249 og 1607.

P. Hansen & Co. ved P. Hansen & E. Schmidt Pedersen.

Skagen. P. Saxberg, Telefon 85.

Frederikshavn. P. Saxbergs Eftf., Telef. 244 og 482. Telegram-Adresse: Saxberg.

P. Schou & Co., Telefon 12. Statstelefon 17.

Randers. A. L. Nielsen. Tlf. 266 og 224.

H. T. Jans
Skibsprovianteringsforretning
DRAGØR
Telefon 8

P. Schou & Co. Frederikshavn

Skibsprovianteringsforretning
Telefon Nr. 12. Telegramadresse »Schou« Statstelefon Nr. 17

P. SAXBERGS EFTF.
Skibsprovianteringsforretning - Frederikshavn.
Lager fra Esbjerg Rebslaeri.
af Motor- og Cylinderoelie.
af brugte Ankere og Kættinger.

Telefoner: 244 og 482. **Frilager: Toldboden.** Telegr.-Adr.: »SAXBERG«.

P. SAXBERG. SKAGEN.

Skibsprovianteringsforretning.

Telefon 86. — Telegr.-Adr.: »Saxberg«.

JOHS. UTZON, Aalborg,

edsvoren Skibsmægler.

Telefon 2075 & 2200. Statstelefon 2. Telegr.-Adr.: UTZON.

— Telefon 5349. —

Tlgr.-Adr.: Skibswith.

Jens With
Skibsprovianteringsforretning
NYHAVN 19

Telefon 200.

Statstlf. 10.

ASSENS

MOURITZ G. KRAG

Telegr.-Adr.:

»Krag.«

Edsvoren Skibsmægler

Klarering — Befragtning — Assurance — Havari.

Agentur — Kommission — Spedition — Køb og Salg af Skibe.

AALBORG

Telefon 56 & 1409.

Statstelefon 40.

CHR. JENSEN

Telegr.-Adr.:

»Søborg.«

Edsvoren Skibsmægler

Søborg & Benthin's Eftf.

Husk

Petersen - Faxe's

1. Kl. Herreskræderi,

Kjøbenhavn.

Stort Lager af færdigvævede Klædninger.

Bjørch-Jensen & Co.

Skibsproviantering

Holbergsgade 24

4. Sted fra Nyhavnsbroen.

Hortig Ekspedition. — Billige Priser.

Telegr.-Adr.: »Bjørch-Jensen«.

Telefon 7262.

Carl v. d. Hude

Skibsmægler. Aarhus.

Hans Olesens Eftf.

(Niels Wang)

Skibsmægler, Horsens

P. HANSEN & Co.

ved

P. HANSEN & E. SCHMIDT PEDERSEN

Bunkerkulforretning.

Skibsprovianter.

AALBORG.

Oscar Rolff,

St. Annæ Plads 22.

Kun absolut første Klasses

Skibsproviant.

Telefon: CENTRAL 4140.

Remington.

eneste Skrivemaskine, der

adderer og subtraherer.

Eneforhandler:

L. Kristensen, 27, Vestergade.

M. KJÆR, AALBORG. Vesteragade
(ved Pontonbroen)
Alle Maskin- og Skibsreparationer udføres hurtigt
Telegr. adr. MASKINKJÆR Telefon 2 3 7 1

Ligesom sidste Aar søger jeg i Aar

en dygtig Skipper der disponerer over sødygtigt Fartøj 40—80 Tons med 50—80 Hestes driftsikker Motor og som kan paatage sig at gaa til Nordnorge. (Trondhjemstrakten), en god Forretning kan paaregnes. Billet mrk. »809« til Bladets Kontor.

COLUMBUS BRAND

bedste danske condenserede Mælk.

J. G. NIELSEN & CO.

BREDGADE 27

TELEF. 10029

A. Mou's Kødudsalg. = St. Annæ Plads 14. = Telefon 3816.

Kurser paa Københavns Børs.

København, den 7. Marts 1923.

Aktier.	Gjort til		Køber		Sælger		Gjort til	Køber		Sælger	
Nationalbank	134	134½	134	135	4½	Jydske Land. Kreditf. 6. S.	92¾	93	92¾	93	
Privatbank	118½	118	118	118½	4	do. do. 6. -	86		85¾	86	
Landmandsbank					4	do. do. 5. -	89		88¾	89½	
Handelsbank			133¼	137	3½	do. do. 6. -	82¾	82½	82½	83	
Københavns Diskonto- og Revisionsbank	71	70¼	70¼	71	3½	Østift. Husm. Krdf.			89¾	91	
Private Laanebank					4½	do. do. do. 2. A.	96¼		96¼	96½	
Haandværkerbank			64	65	4	do. do. 3. Hoved-Afd.			92	94	
Frederiksberg Bank					3½	Jydske Husm. Krdf.	89¾		89¾	90	
Danske Sukkerfabrikker	235½	233½	235	236	4½	do. do. do. 3. A.			89½	89¾	
Burmeister & Wains Fabrik	158	156	157	159	4½	do. do. do. 2. -	96		96	96¾	
Forenede Bryggerier					4	do. do. 3. Hoved-Afd.	90		89¾	90	
Forenede Dampskibs-Selskab	74	76	75	75½	4½	Ny jydske Købst. 7. S.	91½	91¼	91½	91½	
Dampskibs-Selskabet Norden	266½	264	266½	268	4	do. do. do. 7. -	85¾		85¾	86	
do. Dannebrog	105¼	106	105¼	107	4	do. do. do. 6. -			92½	94½	
do. Orient					3½	do. do. do. 5. -			83½	85½	
do. Myren	110		109¾	110	3½	Vest sønderj. Konv. 5 S.			85½	87½	
do. Torm					4	do. do. do. 7. S.	84½	84¾	84½	84¾	
do. Vendila	127	129	128½	129	4	do. do. do. 6. -			89¾	90	
do. Progress	41	41½	41	42	4½	do. do. do. 7. -	89½	89¾	89½	89¾	
Dansk-Fransk Dampskibsselskab	99¾	98¾	99¾	100	4	Jydske Grundej. p. Land. 3. A.			89¾	85¾	
Østasiatisk Compagni	145	145½	144½	145	4½	do. do. do. 2. -	89		89	89½	
					4½	Sønderj. Kreditf. 1. S.	93¾		93¾	94	
					4½	do. do. do. 2. S.	90	90¼	90	90¼	
					5	do. do. do. 2. -	91½	91¾	91½	91¾	
					5	Grundejernes Hypotekf. 2. S.	91¼	91	91	91¼	
					5	Jydske Hypotekf. 3. A.			92¾	94	
					5	Østift. do. 3. -			92	93½	

Vekselkurser den 7. Marts 1923.				
		à vista Sælger	10 D. D. Køber	3 Md. D. Køber
Stockholm	100 Kr.	139,10		
Christiania	100 -	95,20		
Hamburg pr.	100 Mk.	2,75		
London	- 1 £	24,54		
Paris	- 100 Francs	31,75		
Antwerpen	- 100 -	27,75		
Zürich	- 100 -	97,25		
Amsterdam	- 100 Gylden	206,85		
Rom	- 100 Lire	25,10		
Helsingfors	- 100 f. Mk.	14,65		
Madrid	- 100 Pesetas	81,30		
New York	- 100 Doll.	5,24		
Prag	15,50		

Diskonto i Nationalbanken: 5 %, priv. Diskontenter: 5—6½ %, H. C. Møller, Bankforretning, 16, Ved Stranden.

DANSK SØFARTSTIDENDE

ABONNEMENTSPRISEN

er 3 Kr. pr. Kvartal, i Udlandet 18 Kr. pr. Aar. Enkelte Numre 35 Øre. Abonnement modtages St. Annæ Plads 26, 10—3, hvortil ogsaa Bidrag til Bladet m. v. adresseres, samt paa alle Postkontorer.

Bladet omdøles ved Postvæsenets Foranstaltning.

Enkelte Numre af »Dansk Søfartstidende« sælges paa Bladets Kontor og i Kioskerne.

AVERTISSEMENTSPRIS.

Første Side pr. mm à 45 mm Bredde 30 Øre
Siden overfor og ved Tekst samt Bagsiden do. 20 —
De øvrige Sider do. 15 —
Moderation for 13 Gange 26 Gange 52 Gange
5 pCt. 10 pCt. 20 pCt.

For Udlandet er Priserne 25 pCt. højere.

Udgivet af et Aktieselskab — Ansvarhavende Redaktør: V. KROGH.

Bladets Kontor: St. Annæ Plads 26, København K. — Telefon Nr. 4639.

Trykt hos J. Jørgensen & Co. (Ivar Jantzen).

DANSK SØFARTSTIDENDE.

ORGAN FOR DANMARKS SKIBSFART.

Nr. 11.

Kjøbenhavn, Torsdag den 15. Marts 1923.

30. Aarg.

M. B. COHIN

Toldbodvej 22.
KØBENHAVN K.

Telefon 1403.
Telegr.-Adr.: AMIANTE

Grundlagt 1848.

Eneforhandling og Lager af

BOWRING'S og OCEAN OIL CO.'S

DIESELMOTOR-, MARINE- og CYLINDER-OLIER

RIMER BROS. R. B. TURBINOLIE

ANVENDES SPECIELT I PARSON'S TURBINER.



DE PRIVATE ASSURANDEURER
LIMITERET.
STIFTET 1766

SØ OG TRANSPORTFORSIKRING
SLOTSHOLMSGADE 5
KØBENHAVN K.

TELEFON CENTRAL 6 & 4108 TELEGRAM ADRESSE „PRIVATE“
AGENTURER I DE FLESTE PROVINSBYER.

NORTH EASTERN MARINE

ENGINEERING Co., Ltd.

WALLSEND-ON-TYNE OG SUNDERLAND

Maskinbyggeri, Kedelsmedie, Jernstøberi.

Metalstøberi og Kobbersmedie.

Krumtapaksler og Skrueaksler leveres fuldt færdige.

Smedearbejde af enhver Art udføres.

Specielt anbefales vore Værksteder for Reparationer og

Forandringer af Skibsmaskiner samt alm. Maskinarbejde.

Telegramadresser: „NEWS, WALLSEND“ og „NEWS SUNDERLAND“.



„Solicum“ Patent Mønne
Maling

bedste og billigste Rustbeskyttende Farve færdig til Brug

Roar Rosing,

Vestervoldgade 92, København B.

Telefon Byen 3638. — Telegram-Adresse: „AMHRGN“.

Den danske Landmandsbank Hypothek- og Vækselbank

Aktieselskab — København.

PROVINSAFDELINGER & KONTORER:

Åbenraa - Aalborg - Bagsværd - Bandholm - Bramminge - Durrup - Esbjerg - Eskildstrup - Faaborg - Farum - Fejø - Fredericia - Grenaa - Haderslev - Helsingør - Holbæk - Horslunde - Hurup - Hvidbjerg - Hørsholm - Kallundborg - Kolding - Kolind - Korsør - Langeskov - Maribo - Marstal - Nakskov - Nordby - Nyborg - Nykøbing F. - Nykøbing S. - Nysted - Nørrebroby - Roslev - Rødby - Saksøbing - Skagen - Skive - Slangerup - Stokkemarke - Stubbekøbing - Svendborg - Sønderborg - Sønderho - Thisted - Tølløse - Tønder - Vejle - Vestervig - Ærøskøbing - Ørbæk.
Udfører enhver Art af Bankforretninger.

A/s **FRICHS**
AARHUS

Dampkedler,
Dampmaskiner,
Dampmaskiner og
Dampmaskiner og
Dieselmotorer
for Skibe og Landanlæg.

ALFRED CHRISTENSEN

Dampskibsreder.

Dampskibs- og Havariagent.
Befragtningsforretning.

Agent for: London & North Western Railway Goolle SteamShipping.

Agent for: Dampskibsassuranceforeningen Vidar, Drammen.

Wikborgs Assurance-Selskab, Kristiania.

Telegram-Adresse: ALFRED.

Amaliegade 24.

Telefon 221, 1735, 5390.

Howaldtswerke, Kiel. Nybygninger og
Reparationer

Generalrepræsentant for Danmark, Norge og Sverrig:
Carl Holtermann, Amaliegade 34,
København K.
Telef. Central 10140 — Statstelefon 393 — Telegr.-Adr.: Carlholtermann.

Telefon 513	Aktieselskabet	Telegr.-Adr. »Bunker- depot.»
-----------------------	-----------------------	-------------------------------------

HELSINGØRS BUNKERKUL DEPOT.

Prima Newcastle Dampkul leveres Dag og Nat til Dagens billigste Priser.

C. K. HANSEN

DAMPSKIBSREDERI
DAMPSKIBS-, HAVARI- OG ASSURANCE-AGENTUR
BEFRAGTNING
KØBENHAVN
AMALIEGADE 29 B.

Telefoner:
Central No. 72 (6 Ledninger)
Central 50589 (6 Em. — 9 Fm.)
Statstelefon No. 13.

Telegr.-Adr.: HANSEN.

P. Brown jun. & Co.
Dampskibsrederi * Dampskibsagentur.
Amaliegade 43. — Telegr.-Adr.: »Brown«. — Tlf. C. 276.

HANSHELL & CO.
BARBADOS. B. W. I.
(Etableret 1884)

Damp- og Sejlskibsagenter, Befragtning,
Havari- og Assuranceagenter,
Skibsproviaivering.

Post og Telegrammer, under vor Adresse, leveres ombord i Skibene straks ved Ankomsten.

Telegr.-Adr.: HANSHELL - BARBADOS

KAY DYHR

Kvæsthusgade 1, København K.
Telf. Centr. 8901 - 6886 - 6885. Tlgr.-Adr.: Kaydyhr - København.

Kunstig Træk- og
Oliefyrings-Anlæg
fra
JAMES HOWDEN & CO.
GLASGOW

Det forenede Dampskibs-Selskab

Aktieselskab.
KJØBENHAVN K.
Telefon Nr. 6300, hvorigennem Omskilling til samtlige Kontorer og Afdelinger i Kvæsthusgade Nr. 7 og 9.



MOTORSIRENER
autm. Taagesignal - Havnepirer - Brandalarm
Tagensvej 41 H. A. SCHEPELER Telefon 9552

„Senta“ „Pacific“
Amaliegade 29 A. Telefon 4212.
Telegram-Adr.: „Steampacific“.

L. R. Schmith,
Korresponderende Reder.

Danish Shipping Company Ltd. A/s
Sct. Annæ Plads 28.
Kjøbenhavn K.

Skibs- og Havariagenter.
Befragtning, Klarering & Dampskibsekspedition.
Køb og Salg af Skibe og Kontrahering af Nybygninger.

Telegr.-Adr.: PACAO. Telefoner: 1535-5836.
Statstelefon: 527.

A/s FORSIKRINGSSELSKABET „CODAN“
Generalagenter P. SØHT & CO.
AFDELING FOR SØ- OG TRANSPORTFORSIKRING
Telefon 14,995 NIELS JUELSGADE 9, 2 S. Telegr.-Adr.: »Gnirdos«

FORSIKRINGS-AKTIESELSKABET „SKANDINAVIA“

tegner Sø-, Transport- og Krigsforsikring.
Kongens Nytorv 6. — København K. — Telefon 9316.
Aktiekapital: 20 MILLIONER KRONER
Hovedrepræsentant for Skandinavien: Aktieselskabet GRØN & WITZKE, Kongens Nytorv.

Aktieselskabet

Helsingørs Jernskibs- og Maskinbyggeri

paatager sig Nybygning og Reparation af Damp- og Dieselmotorskibe, Maskiner, Kædler og lign. Arbejder for Skibe indtil 7000 Tons d. w. Fabrikanten af Wilhelm Schmidts Overhedere til Marine-Brug.

2 Tørdokker, 338 resp. 375 1/2 engl. Fods Længde paa Kølblockene. — Patent-Ophalingsbedding for Skibe indtil 800 Tons Egenvægt.

Beskæftiger 1200 Mand. — Stort Lager af Materiale.
Telefon 40 og 91. Tlgr.-Adr.: Skibsværftets.

Kunstfyrværker Fritz Busch

ved Holger Pedersen
anbefaler sig med

Signaleringsfyrværkeri af enhver Art.

Leverandør til de herværende Dampskibsselskaber og Statsbanedriftens Søfartsafdeling.

Laboratorium:

Kongens Enghave. V.

Tlf. Centr. 6031. Tlgr.-Adr.: RAKETS, København. Privat tlf. Nora 2393

R. Møllers Skibsværft

Telefon 246. FAABORG Telefon 246.

Nybygning og Reparation
af Træskibe.

Patent-Ophalingsbedding for
450 Tons Egenvægt.

Skibsrigger W. PEDERSEN

Wildersgade 24. Telf. Amager 5332 x
udfører alt Riggerarbejde samt Spleisning
af Staal- og Jærnvirer.

HANSA · Tysk nautisk Tidsskrift.

Organ for samtlige Interesser indenfor den tyske Handelsøfart og Havfærde

Et virksomt Annonceorgan for Firmaer, som ønsker at træde i Forbindelse med den tyske Søfart, den tyske Havfærde, den tyske Handel og den tyske Industri.

Abonnementspris, inklusive Porto, 40 Kr. pr. Aar.

HANSA'S Forretningsadresse er: Hamburg 11, Steinhöft 3.

N. F. STEGMANN

Tlgr.-Adr.: Stegmanna Nørresundby Telefon 918 — 718

Fjerde Søforsikringselskab lim. i København

tegner Sø- og Transportforsikringer af enhver Art til billige, faste Præmier.
Agenturer i de fleste Provinsbyer.

Post-Adresse: Holmens Kanal 24. Telegram-Adresse: „Fourthcomp.“. Telefoner: Central 266 og 10766

Adolph Andersens Eftf.,

EDSVOREN SKIBSMÆGLER.

Befragtnings- & Havariagenter.

Telegr.-Adresse: „Broker“. Statstelefon Nr. 9
RANDERS. Telefon Nr. 70

JANUS ANDERSEN & CO.

AALBORG

Klarering, Damp- & Sejlskibs-Befragtning.

Køb og Salg af Skibe — Speditionsforretning — Havariagenter.
Direkte Dampskibsroute Aalborg—Horten—Christiania.
Telef. 2825 — 2837 — 2838. Statstelefon 41. Tlgr.-Adr.: JANUS.

Sandballast

leveres til Sejl- og Dampskibe, indgivet med Dampkran. Hurtig Ekspedition
Tilbud paa Opgravning af tilsandede Havne gives.

„S/P Progres“ „S/P Avance“
„Hesselø“ „Anholt“
1/8 Carl Nielsen,
slands Brygge 4. Telef. 6562 - 10562.

Remingtons

Factura- og Bogholderimaskine
skriver, adderer og subtraherer
L. Kristense, 27, Vestergade.
Leverandør til D. F. O. S.

J. Melander,

Tlf. Blikkenslager. 1162
Alt Skibsarbejde udføres.
Lille Strandstræde 3.

Ludvig N. B. Hansen. UHRE og OPTIK.

St. Strandstræde 16.
Uhre og Barometre i Sæt
Tlf. Palæ 1085 r

Budtz-Jørgensen

Havnegade 47 a. Tlf. Centr. 12 377
Skibs-Blikkenslageri.

A. L. NIELSEN

Telf. 266 RANDERS Telf. 224
Skibsproviantering
Forhyringskontor

Otto Wang

Skibsmæglere og Befragtnings Agenter
Specialitet: Saltfragter
Skibshandel
Telegram-Adr.: WANGCO
LISSABON

J. C. Hansen,

edsv. Skibsmægler,
Befragtning, Havariagent.
Haderslev.
Kontor: Ved Havnen. Tlf. 19.
Telegr.-Adr.: Skibsmægler Hansen.

HANS NIELSEN

Skibshandler,
AARHUS
Telefon 1897.

V. T. Mathiesen · · & Sønner · ·

Blikkenslager. Skibsinventar.
Kabys og Baadeinventar, Lan-
terner og Lamper med Certifi-
cat til Carbide og Tran, Kompa-
sætter, Autogen-Svejsning.
Alt Skibsarbejde udføres.
Telefon 9445.

Toldbodgade 6. København.



AKTIESELSKABET DET ØSTASIATISKE KOMPAGNI

(The East Asiatic Company, Limited)

KØBENHAVN
Filialet: **BANGKOK** og **SINGAPORE**

EGNE AGENTURER: Soerabaya, Shanghai, Hankow, Vladivostock, Dalny, Harbin, New York, Valparaiso, San Francisco, Durban og Johannesburg.

REGELMÆSSIG RUTEFART paa Siam, Kina, Japan, Sydafrika, Australien, Java, Vestindien, Meksiko og Vestkysten af Nord- og Sydamerika.

IMPORT til Evropa af østasiatiske og andre oversøiske Produkter, Teak- og andre Træsorter.

EKSPORT til oversøiske Pladser af europæiske Produkter. — Skov- og Savmølle drift i Siam.

Alle nærmere Oplysninger erholdes ved Henvendelse paa Kompagniets Hovedkontor, Holbergsgade 2, København K.

DEN INTERNATIONALE SKIBSFARVE-FABRIK A/S

(forhen: A. S. Holzapfel-Selandia).

„Holzapfel“'s Compositiorer
til Jern, Staal og Træslibsbunde.
Leverandør til Flaaden.

Indregistreret



Varemærke

Rustbeskyttende Farve
til Bunkers og Lastrum.
Leverandør til Statsbanerne.

Telegramadr.: „Holzandia“

Telef.: **5601. Palæ 2256.**

Sct. Annæ Plads 6, Kjøbenhavn.

Fabrik: Øresundsvej, Amager.

HUGO TRUMPY

Skibsmægler og Havariagent.

GENUA, via Fossatello 16, Tigr.-Adr.: Hugotrum, Genua.
SAVONA, via Paleocapa 4, — Hugotrum, Savona.
SPEZIA, via Prione 16, — Hugotrum, Spezia.
LIVORNO, Scali d'Azeglio 10, — Hugotrum, Livorno.
NEAPEL, via Molo Piccolo 17, — Hugotrum, Neapel.

HOVEDKONTOR: **GENUA**, AGENT FOR:

Nordisk Skibsrederforening,
Otto Thoresens Linie,
Lloyd Royal Belge,

Comp. Havraise Peninsulaire de Nav. a Vapeur,
Société de Navigation Transocéanique.
Havariagent for over 90 skand. Forsikringselskaber.

AGENT I SAVONA FOR:

Det Forenede Dampskibsselskab, Kjøbenhavn.



Einar Weilbach & Co.

Niels Juelsgade 6 - Kjøbenhavn.

Telef.: Central 13064.

Specialister i naut. Instrumenter.

Stort Lager Billige Priser.

Kompaskorriger. Reparationer udføres.

A. EVENSEN & CO. A/S. Klarering og Befragtning.

Dyngarken 43.

A. ARHUS

Telefon 509 og 529.

WATTS, WATTS & CO. LTD.

London, NEWCASTLE-ON-TYNE, Cardiff,
Blyth, Liverpool, Newport (Mon.) and Algiers

Shipbrokers Bunker Contractors Coal Exporters

BUNKERS SUPPLIED AT ALL PORTS BETWEEN BLYTH AND HUMBER
Contractors for the supply of coals at all ports at home and abroad

AGENTS FOR DENMARK:

TH. JUST A/S, Peder Skramsgade 5, COPENHAGEN

Telegrams: »THJUST«

Telephones $\left\{ \begin{array}{l} 12,688 \\ 12,589 \\ 12,590 \\ \text{State 147} \end{array} \right.$

Kjøbenhavn, den 15. Marts 1923.

Højesteretsdom. Højesterets har den 22. Februar afsagt Dom i Sagen mellem Aktieselskabet Dampskibsselskabet Rødbyhavn og De private Assurandører. Sagen drejede sig om, hvorvidt De private Assurandører skulde betale et Forsikringsbeløb fremkommet ved, at Rødbyhavns Dampers »Loly Jensen« i Foraaret 1918 kolliderede med den engelske Dampers »Hookroad«, der sank. Ved en Højesteretsdom blev det i sin Tid udtalt, at Kollisionen ikke skyldtes Krigsførhold, men at de to Dampere havde undladt at manøvrere i Overensstemmelse med Søvejsreglerne, hvorfor den forvoldte Skade maatte falde udenfor Krigsforsikringsrisikoen.

Sø- og Handelsretten dømte De private Assurandører til at erstatte Rødbyhavn den lidte Skade. Højesteret stadfæstede denne Dom og pålagde De private Assurandører Sagens Omkostninger med 1.000 Kroner.

Sø- og Handelsrettsdomme. I Anledning af et Skibssammenstød, som Natten mellem 24. og 25. Juli i Fjor fandt Sted i Nordsøen mellem Damperen »Jo« af Bergen og tremastet Skonnert »C. L. Rasmussen« af Thurø, forlangte »Jo«s Rederi, Firmaet Bjørnstad & Brækhus i Bergen, en Erstatning af »C. L. Rasmussen«s Rederi paa 19,757 Kr. i norske Penge og 441 Kr. i danske Penge.

»C. L. Rasmussen«s Rederi paastod paa sin Side, at »Jo« maatte bære Skylden for Sammenstødet, hvorfor Rederiet paastod sig frifundet og tilkendt 1,462 Kr. i danske Penge.

Sø- og Handelsretten udtaler i sin Dom den 5. ds., at »Jo« bør bære de tre Fjerdedele og »C. L. Rasmussen« en Fjerdedel af Skaden. Som Følge heraf blev det danske Rederi dømt til at betale det norske Firma 4,939 norske Kroner, medens »Jo«s Rederi til Gengæld skal betale til det danske Rederi 986 danske Kroner.

— Firmaet I. I. Larsen, Odense, havde ved Sø- og Handelsretten anlagt Sag mod Rederiet C. K. Hansen som Repræsentant for Damperen »Noruega«, tilhørende den norske Mexikolinie, til Betaling af Erstatning, 24,879 Kr., fordi »Noruega« under Isperioden i Februar Maaned i Fjor var gaaet til Esbjerg med 850 Tons Bomuldsfrøkauger i Stedet for til Odense.

Retten dømte den 9. ds. Rederiet til at betale en Erstatning af 18,000 Kr., idet den ikke fandt, at Damperen havde haft Beføjelse til at gaa til Esbjerg. I Sagsomkostninger skal Rederiet betale 800 Kr.

— Det franske Firma LeLargé & Co. forlangte ved Sø- og Handelsretten Søpanteret i den Rederiet Limfjorden tilhørende Dampers »Oxholm« for 72,000 Francs, der skyldtes for leveret Udrustning og Proviant. Retten udstyrede den 9. ds. Kravet med den begærede Søpanteret, da Købet var foretaget af Kaptajnen paa Skibets Vegne. I Omkostninger skal Limfjorden betale 800 Kroner.

De Forenede Staters Skibsfart. Som Følge af, at det ikke lykkedes at gennemføre Loven om Statsstøtte til Skibsfarten, udtales i det Hvide Hus, at Regeringen vil opgive Forsøget paa at opnaa Statsstøtte for Handelsflaaden, og at den ikke vil forsøge at faa Loven vedtaget af den ny Kongres. Der vil blive udfoldet energiske Bestræbelser for at faa Regeringens Skibe anbragt paa private Hænder inden den ny Kongres indkaldes. Senatet har forkastet Lovforslaget om Støtte til Skibsfarten. (Ritz. Bur.)

Fregatten »Jylland« vil i Følge »Horsens Avis« paa Bekostning af Godsejer Schou, Palsgaard, fra April paany faa Ankerplads ved Juelsminde.

Savnede Stenfiskere. Stenfiskerne Vilhelm Neumann Jensen, Odense, og Carl Andersen, Bulletrup, afsejlede den 6. Februar fra Odense til Sjællands Odde med Baaden »Svalen«. Da man siden intel har hørt fra dem, frygter man for, at de er omkommet.

Det Forenede Dampskibs-Selskab. Paa et den 6. ds. afholdt Bestyrelsesmøde vedtoges det af Driftoverskudet for 1922, — som inklusive Overførslen fra forrige Aar andrager Kr. 9,788,372, — efter Fradrag af Administrationsudgifter, Renter og Selskabets Bidrag til Personalets Pensionering, tilsammen Kr. 4,971,398, at foreslaa Generalforsamlingen at anvende Kr. 2,333,606 til ordinære Afskrivninger og at udbetale et Udbytte af 5 pCt. Efter Afholdelse af statutmæssige Tantiører bliver til Rest Kr. 815,167, der foreslaas overført i ny Regning.

Bestyrelsen har desuden besluttet ekstraordinært at nedskrive til Dagsværdi samtlige Nybygninger modtagne i 1922 eller som vil blive leveret i 1923, og at nedskrive Selskabets københavnske Ejendomme til Ejendomsskyldværdien. I dette Øjemed disponeres der over et Beløb af Reservefonden paa ialt Kr. 17,076,000, hvoraf Kr. 16,180,000 for Skibene og Kr. 896,000 for Ejendommene. Reservefonden udgør derefter ultimo 1922 Kr. 16,338,266.

Sakskjøbing Skibsværft har paa en Generalforsamling vedtaget at lade Selskabet træde i Likvidation. Til Likvidatorer valgtes Overretssagfører Kjær, Maribo, og Borgmester P. Petersen, Sakskjøbing.

Generalforsamlingen vedtog at modtage et Tilbud fra Aktieselskabet Fritz Rasmussen & Co. Sakskjøbing, paa 35,000 Kr. til fuld Afgørelse af Aktionærernes Tilgødelhavende hos Firmaet i Anledning af en i 1920 indgaaet Overenskomst med Firmaet om Køb af Værftets Skibe. Der vil herefter kunne blive 65—70 pCt. til Aktionærerne i Skibsværftet.

Dampskibsselskabet Myren har den 6. Marts afholdt Bestyrelsesmøde. Det vedtoges at foreslaa Generalforsamlingen af Aarets Overskud, som inkl. Saldo fra forrige Aar andrager Kr. 807,469, at afskrive paa Skibenes bogførte Værdi et Beløb af Kr. 270,000, at henlægge til Reserve- og Fornyelsesfondet Kr. 50,000, at henlægge til Udbytte- og Reguleringsfondet Kr. 50,000, at udbetale i Udbytte 10 pCt. med Kr. 400,000 og at overføre til næste Aar Saldoen Kr. 37,469.

Bestyrelsen for Dampskibsselskabet Pacific meddelte, at man agter at foreslaa Generalforsamlingen at fordele det forløbne Aars Nettooverskud, som inkl. Saldoen fra forrige Aar udgør Kr. 231,148, paa følgende Maade: at afskrive paa Skibene Kr. 94,337, at udbetale 20 pCt. Udbytte til Aktionærerne med Kr. 120,000 og at overføre til næste Aar Kr. 6,602.

Bestyrelsen for Dampskibsselskabet Santa meddelte, at man agter at foreslaa Generalforsamlingen at fordele det forløbne Aars Nettooverskud, som incl. Saldoen fra forrige Aar udgør Kr. 83,518, paa følgende Maade: at henlægge til Klassifikations- og Reparationsfond Kr. 20,000, til Reservefond- og Fornyelsesfond Kr. 28,500, at udbetale 5 pCt. til Aktionærerne med Kr. 28,500 og at overføre til næste Aar Kr. 6,518.

Dampskibsselskabet Atalanta. Paa et afholdt Bestyrelsesmøde i Dampskibsselskabet Atalanta vedtog man at foreslaa Generalforsamlingen et Udbytte for 1922 af 6 pCt.

Paa et i Dampskibsselskabet Dana afholdt Bestyrelsesmøde vedtoges det at foreslaa den kommende General-

forsamling at anvende Overskudet, Kr. 102,760, til Afskrivning paa et af Selskabets Skibe.

Dampskibsselskabet Torm har afholdt Bestyrelsesmøde, hvor det vedtoges at indstille til Generalforsamlingen af Overskudet for 1922, inkl. Saldo fra forrige Aar, ialt Kr. 2,586,028, efter Henlæggelser til Afskrivninger og Reserver, ialt Kr. 700,000, at udbetale i Udbytte 20 pCt. og at overføre til næste Aars Regnskab Kr. 877,489.

Dampskibsselskabet Heimdal. Paa et afholdt Bestyrelsesmøde i Aktieselskabet Dampskibsselskabet Heimdal vedtoges det at foreslaa Generalforsamlingen af Overskudet for 1922 at udbetale et Udbytte paa 30 pCt.

Dampskibsselskabet Dannebrog. Bestyrelsen for Dampskibsselskabet meddeler, at Selskabets Netto-Overskud for Aaret 1922 beløber sig til Kr. 1,775,666, af hvilket Beløb man agter paa den forestaaende Generalforsamling at foreslaa udbetalt 10 pCt. af Aktiekapitalen med Kr. 1,500,000, at henlægge til Reserve- og Fornyelsesfonden Kr. 177,567 samt at overføre til næste Aar Kr. 98,099.

Byldepest i Malaga. Dansk Sejskibsrederi-Forening meddeler, at den fra Udenrigsministeriet har faaet Underretning om, at der er udbrudt Byldepest i Malaga.

Kaiser Wilhelm-Kanalen. Afgifterne for Sejladsen i nævnte Kanal er, i Følge en Notits i »Das Schiff«, fra 1. Marts d. A. at regne, blevet forhøjet med 200 pCt.

Sø- og Handelsretsdomme.

Dom afsagt den 26. September 1922. Søfyrbøder Ingvar Frederiksen mod A/S Dampskibsselskabet Dannebrog.

Søfyrbøder Ingvar Frederiksen var forhyret med den Dampskibsselskabet Dannebrog tilhørende S/S »Tuborg« bl. a. paa Vilkaar, at Opsigelse, da Skibet ikke sejlede i indenrigs Fart og ej heller i Transatlantisk og Oversøisk Fart, kun kunde gives indtil 12 Timer forinden Skibets Afgang fra sidste udenlandske Havn eller Red til Fratrædelse, naar Skibet anløb dansk Havn.

En Morgen i Juli, mens Skibet laa i Leith, blev Frederiksen opsagt til Fratrædelse, naar Skibet kom til dansk Havn. Da Skibet uventet kom til at afsejle om Eftermiddagen, blev det meddelt Frederiksen, at han maatte blive om Bord, da Opsigelsesvarslet ikke vilde blive 12 Timer. Frederiksen fastholdt, at han var opsagt og vilde fratræde, hvorfor Kaptajnen tilkendegav ham, at han kunde fratræde, naar Skibet kom til dansk Havn, hvis han vilde afgive Erklæring om ikke at have yderligere Krav paa Rederiet. Dette nægtede Frederiksen. Skibet kom til Stege den 14. Juli, og Dagen efter mellem Kl. 12 og 1 forlod Frederiksen Skibet uden Tilladelse.

Frederiksen, der har faaet Hyre til den Dag, han forlod Skibet, har paastaaet Dampskibsselskabet dømt til at betale ham ialt Kr. 303.50. Selskabet procederer til Frifindelse.

Retten fandt, at Frederiksen ikke havde yderligere Krav paa Rederiet, da der nemlig ganske kort Tid efter, at Opsigelsen er givet Frederiksen, og samtidig med at det meddeltes ham, at Varslet vilde blive for kort, er givet ham Valget imellem at blive om Bord eller fratræde, naar Skibet naaede dansk Havn, og han valgte at forlade dette.

Sagens Omkostninger blev efter Omstændighederne ophævede.

Dom afsagt den 21. Oktober 1922. Søfyrbøder Svend Ove Wiberg mod A/S Det forenede Dampskibsselskab.

Sagsøgeren, Søfyrbøder Svend Ove Wiberg, har paastaaet Det forenede Dampskibsselskab dømt til at betale en Maanedes Hyre: 195 Kr. med Renter, idet han gjorde gældende, at han, der var forhyret med Selskabets Damper »Douro«, den 25. August 1922 efter Skibets Ankomst hertil fra Stettin, blev afskediget uden lovlige Grund og uden Varsel.

D. F. D. S. har procederet til Frifindelse.

Det er oplyst, at Wiberg og en anden Fyrbøder den 23. August, da Skibet laa i Stettin, gik i Land, 2 Timer før Skibet skulde afgaa, skønt baade Kaptajnen og 1. Mester forbød dem det. For dette Forhold har Wiberg vedtaget en Bøde i Retten. D. F. D. S. støttede imidlertid ikke deres Frifindelsespaastand paa dette Forhold, men gjorde gældende, at Fyrbøderne straks efter Ankomsten til Stettin begyndte at drikke og under hele Opholdet var kendelig paavirkede af Spiritus, hvilket viste sig ved, at Arbejdet gik ualmindelig daarligt fra Haanden.

Wiberg har nægtet at have været beruset og paastaaet, at han udførte sit Arbejde ordentligt.

Efter Forhyringsreglerne kan den Mand, der som Følge af Nydelse af Spiritus ikke kan eller vil udføre sit Arbejde, afskediges straks. Selskabet har imidlertid ikke godtgjort, at Wiberg har udvist Forhold, der berettiger Selskabet til at afskedige ham efter denne Bestemmelse.

D. F. D. S. har endvidere gjort gældende, at Wiberg ved Ankomsten hertil fandtes i Besiddelse af to Flasker Likør, som han formentlig vilde indsmugle, og hvorfor Toldvæsenet har dekretet ham en Bøde paa 100 Kr. Afskedigelsen havde derfor efter Selskabets Mening Hjemmel i Sølovens § 89.

Retten fandt, at Selskabet maatte dømmes til at betale de 195 Kr., da Wibergs Forhold med Hensyn til de to Flasker Likør ikke syntes at have spillet nogen Rolle, da Kaptajnen afskedigede ham, og da det ikke var klart oplyst, om Wiberg vilde indsmugle toldpligtigt Gods, saaledes at Retten ikke kunde anerkende, at Selskabet af den Grund skulde være berettiget til at afskedige Wiberg uden Varsel. Selskabet dømtes tillige til at betale 30 Kr. i Sagsomkostninger.

Responsa, afgivet i 1921 af Grosserer-Societetets Komite.

Til Brug under en Retssag beder jeg Dem høfligst besvare mig følgende Spørgsmaal:

Kan et Dampskibsselskab anses berettiget til at tegne Konnossement for et bestemt Parti pr. en bestemt Damper fra et bestemt Sted, c. 3 Uger før den paagældende Dampers Ankomst til det angivne Sted, naar Konnossementet indeholder Bestemmelsen »Shipped« (or received for shipment)?

Svarskrivelse af 7. Januar 1921:

I Besvarelse af Deres Skrivelse af 22. f. M. skal Komiteen udtale, at et Konnossement i Sølovens Forstand kan ikke udstedes, før Partiet er indladet jfr. iøvrigt Komiteens under 17. September f. A. i Responsum-Sag Nr. 807 afgivne Svarskrivelse, indrykket i Dagbladet »Børsen« for 22. September 1920.

Meget taknemlig vilde jeg være den højtærede Komite for et Responsum i følgende Sag:

En Damper bringer et Parti Varer, hvorfor der skal betales i Fragt 100 Gylden.

Der sendes Modtageren Regning paa Beløbet à Losningsdagens Kurs, men da Gylden er faldet i Mellemtiden, vil han ikke betale til den forlangte Kurs, men vil betale Beløbet i Gylden.

Jeg tillader mig nu at spørge:

1. Kan en Modtager, naar der i Konnossementet intet er nævnt om dette Spørgsmaal, forlange at betale et Fragtbeløb i den udenlandske Møntsort, som er stipuleret i Konnossement eller Charterparti; eller er han pligtig at betale i danske Penge efter Kurs?
2. Hvilken Kurs skal beregnes: den paa Indklarings- eller den paa Losningsdagen?

Svarskrivelse af 7. Januar 1921:

I Besvarelse af Deres Skrivelse af 27. f. M. skal Komiteen vedrørende det deri fremsatte Spørgsmaal 1 udtale: Modtageren maa, naar intet andet udtrykkeligt er aftalt, være berettiget til at betale i den udenlandske Møntsort, som er stipuleret i Konnossementet eller Certepartiet. Spørgsmaal 2 bortfalder.

Idet jeg hermed fremsender Afskrift af en mellem Købmand N. N. som Sælger og X. Tømmerhandel A/S. som Køber oprettet Slutseddell angaaende Leveringen af et Parti Bøgebrænde, tillader jeg mig som Køberens Sagfører at anmode den ærede Komite om til Brug i Retssag at afgive Responsum angaaende den rette Fortolkning af Slutsedlen.

Som det vil bemærkes, er Partiet solgt cif X., London, og efter Slutsedlen skulde Betalingen ske efter kgl. Vejer og Maalers Vægt i Y., Fyen. Med Bemærkning, at Partiet blev leveret i 2 Gange, skal jeg oplyse, at den mellem Parterne opstaaede Divergens alene angaar den sidste Levering, hvis Vægt efter Y.-Vægtsedlen skulde andrage 46,198 kg. Ved Skibets Ankomst til X. Havn blev Partiet vejet af kgl. Vejer og Maaler i X., efter hvis Attest det ankomne Parti dog kun vejede 44,948 kg.

Køberne hævder nu, at de under Hensyn til, at Partiet er solgt cif X., kun kan være pligtige at betale det Parti, de faktisk har modtaget, idet de mener, at Sælgeren, for det manglende maa holde sig til Skipperen, mens Sælgeren hævder, at han efter Slutsedlens Ordlyd maa have Krav paa Betaling for det Parti, Y.-Vægtsedlen lyder paa.

Jeg tillader mig derfor høfligst at bede den ærede Komite besvare følgende Spørgsmaal:

Er Køberne ubetinget, uanset Slutsedlens Bestemmelse om Levering af Partiet cif X., pligtige at betale efter Y.-Vægtsedlens Udvisende, eller medfører Slutsedlens cif-Bestemmelse, at Køberne kun kan tilpigtes at betale for det faktisk modtagne, medens Sælgeren for Differencen maa holde sig til Skipperen?

Svarskrivelse af 14. Januar 1921:

I Besvarelse af Deres Skrivelse af 6. d. M. skal man meddele, at i et Tilfælde som det omskrevne er Køberen pligtig at betale efter den indladede Vægt.

A. CHR. BERTHELSEN A/S

(tidl. Berthelsen & Larsen)

Skibsproviant- & Bunkerkulsforretning

Telegram-Adresse: „Aciba“

Telefoner 249 og 1607.

Fragtmarkedet.

Efter The Baltic and White Sea Conferences Februar Cirkulære gengiver vi følgende:

Begyndelsen af Februar adskilte sig ikke væsentlig fra det, vi i vor sidste Rapport skrev om Januar. Der meldtes om spredte Afslutninger til Befragternes Rater, som dog sikkert for en stor Del var Spekulation uden positiv Tonnage bag. I sidste Halvdel af Februar er der imidlertid indtraadt en kendelig Forandring til det bedre, hvilket hovedsagelig skyldes de mægtige Indkøb af engelske Kul, der blev foretaget af Tyskland og Frankrig.

Østersø Markedet er i Stigning; det er ganske vist endnu ikke store Spring, der kan paapeges, men der spores overalt større Ivrighed efter at faa Tonnage til-

budt selv til noget højere Rate end den af Befragterne antydede.

Der noteres ved Midten af Februar 45/ for D. B. B. fra Sydfinland til E. C. U. K./London og 50/ fra Nordfinland. For Props til E. C. C. P. noteres 43/—45/ fra Sydfinland, men det samme fra Vestfinland.

Fra Sydfinland til Antwerpen er der sluttet 700—1,000 Stds. Dampere til danske Kr. 51, og fra Vestfinland er der for noget mindre Baad til belgisk Havn betalt danske Kroner 55.

Fra Sydfinland til Holland søges Tonnage til Gylden 21—22 for D. B. B. og Gylden 23—24 for Pulpwood.

Frankrig synes derimod endnu ikke at interessere sig for Tonnage for Trælast, at dømme efter de meningsløse Rater i Francs, der antydes.

Kanada er kommet fra 60/ op til 65/—70/, og

Hvidehavet har maattet opgive at faa Skibe til 59/ minus 9/ Basis Archangel, der noteres nu 3/—4/ højere, og man vil endda overveje »reasonable counter«.

For disse forskellige Markeder gælder det utvivlsomt fremdeles, at Rederne ikke forhaster sig. Tilbageholdenheden endnu et Stykke Tid vil sikkert bringe en tiltrængt Bedring af Markederne og vil maaske blive afgørende for hele Fragtniveauet for den kommende Sæson.

Kulmarkedet viser en betydelig Stigning. Til Danmark betales for større Baade 8/—8/6 og for mellemstore Baade 9/—9/6. Til Vestsverig 8/—9 og til Østsverig 8/—10/ efter Størrelsen. Til Stettin 7/6—8, og lignende til de tyske Nordsøhavne. Der søges desuden flere Baade i Timecharter for denne Forretning til stigende Rater, hvilket plejer at være et godt Tegn paa et Markeds Stabilitet.

Fragtmarkedet for Sejlere:

Fragtmarkedet ligger fuldstændig uforandret fra sidste Beretning, og der gøres meget faa Forretninger med Trælaster pr. f. o. w. og senere, da de fleste Redere ikke ønsker at slutte det, der bydes, fordi der ikke kan tjenes Penge dermed. — Der skal dog være sluttet to Laster pr. f. o. w. og senere for Rafsø—Torquay til 67/6 pr. Std., hvilket er meningsløst, da det yderligere bestyrker Befragterne til at fastholde de lave Rater. — Raterne til danske Havne er ligeledes for lave. — Kulmarkedet ligger ligeledes flovt med faa Laster. Til Norge Kr. 16. Af Saltlaster findes en Del til Sverig, men til lave Rater, omkring 12—13 Kr., fra Ibiza til Island er sluttet 35 Kr. pr. Ton. — Som Helhed er Fragtmarkedet flovt, og hvis det ikke forandres til det bedre, vil Størstedelen af Skibene forblive oplagt.

Generalforsamling.

Svendborg Tolddistrikts Sygeassurance for Skibe

holdt den 2. ds. Generalforsamling paa Thurø Kro.

Den f. u. g. Formand, Skibsreder Lauritz Andreasen, aabnede Mødet og mindedes de Medlemmer, der i Aarets Løb er afgaaet ved Døden, deriblandt Formanden, Skibbygmester J. Ph. Jørgensen.

Der har i 1922 været indtegnet 57 Skibe. I Kontingenter er indbetalt 28,000 Kr. I Sygepenge er til 20 Skibe udbetalt 2,184 Kr. Foreningen ejer nu 1,532 Kr. — en Formuefremsgang paa 390 Kr.

Skibsreder L. Andreasen genvalgte til Formand.

(Svendb. Amtst.).

Kjøbenhavns Skibssalgs-Bureau.
ved CHARLES HVILSØM,

21, Havnegade 21.

Køb og Salg af Sejl- og Dampskibe.

Forlang Katalog.

Send Opgave.

Skibsefterretninger.

Dampskibe.

Det forenede Dampskibsselskab, Aleksandra ank. New York 11./3. — Algarve afg. Ceuta 13./3. til Genua. — Arizona afg. Lissabon 9./3. hertil — Arkansas ank. New York 6./3. —

Beira pass. Gibraltar 13./3. — Bergenhus ank. Trondhjem 10./3. — California ank. Santos 13./3. — Charkov ank. Aalborg 13./3. — Dania afg. Kristiania 12./3. til Sarpsborg. — Douro afg. herfra 11./3. til Stettin. — Ebro ank. Antwerpen 8./3. — Ella ank. hertil 14./3. — Erik II ank. Antwerpen 11./3. — Esbern Svare afg. herfra 13./3. til Hamburg. — Esbjerg afg. Aarhus 12./3. — Florida afg. Cardiff 7./3. til St. Thomas. — Frederik VIII ank. hertil 11./3. — Frode ank. Jucaro 12./3. — Garonne ank. hertil 7./3. — Generalkonsul Pallisen afg. Aarhus 4./3. til Wales. — Gorm pass. St. Michael 12./3. — Halfdan ank. Havre 12./3. — Harald afg. Liverpool 12./3. til Swansea. — Hellig Olav afg. Kristiania 9./3. til New York. — Helmer Mørch ank. Aalborg 6./3. — Hindsholm ank. Barry Roads 12./3. — J. C. Jacobsen ank. hertil 13./3. — Ivar afg. Newcastle 8./3. til Boston. — Jolantha ank. Kristiania 14./3. — Katholm afg. herfra 11./3. — Knud II afg. Algier 10./3. — Louisiana afg. Barry Roads 8./3. til Montevideo. — L. P. Holmblad afg. Windan 8./3. — Magnus afg. Nykjøbing F. 14./3. til Randers. — Maja afg. Aalborg 14./3. — Maryland ank. Buenos Aires 2./3. — Minsk ank. Castellon 12./3. — Moskvo ank. London 9./3. — Nevada afg. Santos 1./3. — Newa afg. Norfolk 23./2. til Aarhus. — Niels Ebbesen ank. Danzig 12./3. — Odin ank. hertil 14./3. — Olaf ank. Soussé 13./3. — Oregon afg. herfra 12./3. til Wales. — Oscar II afg. New York 8./3. hertil via Norge. — Pennsylvania afg. New Orleans 9./3. til Aalborg. — Rita ank. Hamburg 12./3. — Saga afg. Antwerpen 10./3. til Aarhus. — Seine ank. Reval 12./3. — Skjold ank. Liban 12./3. — Svanbild afg. Wilmington 8./3. til Galveston. — Svanholm ank. Danzig 11./3. — Svava ank. Hull 3./3. — Svend II ank. Moldorn 11./3. — Taarnholm afg. Liverpool 8./3. hertil. — Texas ank. Helsingør 5./2. — Tiber afg. Melilla 13./3. til Oran. — Tomsk afg. Livorno 12./3. til Naples. — Trondhjem ank. hertil 3./3. — Tula afg. Gibraltar 8./3. hertil. — Uffe ank. London 11./3. — Ulf afg. Aalborg 14./3. hertil. — United States afg. Kristiania 2./3. hertil. — Virginia afg. New York 5./3. hertil. — Botnia afg. Kjøbenhavn 16./3. til Island via Leith og Thorshavn. — Island afg. Reykjavik 14./3. hertil via Thorshavn og Leith. — Sleipner ank. Thorshavn 13./3. fra Kjøbenhavn. — Hjortholm ank. Odense 11./3. fra Kjøbenhavn.

Det østasiatiske Kompagni. Afrika afg. Yokohama 11./3. udg. — Annam ank. Kjøbenhavn 10./3. — Asia pass. Gibraltar 7./3. udg. — Australien afg. Penang 9./3. hjg. — Chile pass. Perim 6./3. udg. — Dana afg. Leixoes 11./3. udg. — Faltstria pass. Gibraltar 9./3. hjg. — Fionia afg. Penang 11./3. hjg. — Java ank. Brisbane 7./3. hjg. — Jutlandia pass. Gibraltar 9./3. udg. — København afg. Buenos Aires 10./3. hjg. — Malaya ank. Hamburg 10./3. udg. — Mexico afg. Kjøbenhavn 10./3. udg. — Panama ank. Kjøbenhavn 9./3. — Peru pass. Panama Kanalen 7./3. hjg. — Selandia pass. Galle 11./3. udg. — Siam afg. St. Thomas 8./3. udg. — Tongking ank. Bangkok 6./3. udg. — Estonia pass. Kjøbenhavn 4./3. vestg. — Latvia afg. Halifax 3./3. estg. — Lituania ank. Kjøbenhavn 22./12. — Polonia ank. Kjøbenhavn 2./12.

Dansk-fransk Dampskibsselskab. Lifland, P. H. Petersen, udlosset Cardiff 7./3. — Normandiet, K. H. Petersen, udlosset Cardiff 8./3. — Slesvig, Weichardt, afg. Swansea 12./3. til Bordeaux. — Kurland, Berndsen, afg. Gaudia 5./3. til Gorucha. — Bretagne, Lund, ank. Tonmay Charante 12./3. — Estland, Kruse, afg. Aleksandria 7./3. til Genua. — Skaare, Sørensen, ank. Lalaja 10./3. — Bornholm ank. New York 12./3.

C. K. Hansen. Aalborg afg. Kjøbenhavn 9./3. — Aggersborg ank. Bouess 6./3. — Amalienborg ank. New York 10./3. — Brattingsborg afg. Antilla 1./3. — Borglum afg. New York 8./3. — Christiansborg afg. Montevideo 11./3. — Dansborg pass. Hanstholm 8./3. — Ellensborg pass. Skagen 9./3. — Elsborg pass. Dunnethead 12./3. — Flynderborg afg. Greenock 9./3. — Fredensborg afg. St. Vincent 6./3. — Frederiksborg afg. Rufisque 1./3. — Hammershus pass. Fernando Noronha 5./3. — Jelling afg. Rio de Janeiro 10./3. — Jømsborg pass. Gibraltar 7./3. — Jungs-hoved ank. Aalborg 8./3. — Jægersborg ank. Boston 4./3. — Kronborg ank. Newcastle o. T. 10./3. — Lilleborg pass. Skagen 9./3. — Rosenborg pass. Skagen 11./3. — Silkeborg ank. New York 10./3. — Skanderborg pass. Gibraltar 7./3. — Skodsborg ank. Trapani 9./3. — Spigerborg ank. Methil 10./3. — Stegelborg ank. Rufisque 9./3. — Sønderborg pass. Palmas Island 10./3. — Taarnborg ank. Harburg 9./3. — Tuborg ank. Korsør 14./1. — Uranienborg pass. Fernando Noronha 10./3. — Viborg ank. Blyth 5./3. — Ørskild afg. Marantao 6./3. — Ørneborg afg. Algier 9./3.

Heimdal, Simone, Larsen, ank. Randers 14./3. — Vera, Olesen, ank. Blyth 12./3. — Anine, Christensen, ank. Rouen 13./3. — Romo, Jørgensen, afg. Korsør 14./3.

Torben Nielsen. Albistan, Krogh, ank. Montanzas 12./3. — Berlin, Winding, afg. New York 8./3. til Cordenas. — Knud, Bejer, ank. Genua 10./3. — Olaf L. Kongsted, Ovesen, ank. New York 9./3. — Wien, Jørgensen, afg. Mantanzas 8./3. til New York. — Bartels afg. Methil 13./3. til Esbjerg.

I. Lauritzen. Britta ank. Bordeaux 9./3. — Dorrit ank. Reykjavik 12./3. — Ebba ank. Hango 17./2. — Gerda ank. Abo 2./3. — Gunver ank. Hango 20./2. — Harriet afg. Danzig 13./3. til Bristol. — Helene pass. Sagres 12./3. for Oran. — Helga ank. Memel 13./3. — Inger ank. Kjøbenhavn 12./3. — Jenny ank. Ellen 13./3. — Johanne afg. Valencia 10./3. til London. — Karla afg. Boulogne 11./3. for Casablanca. — Kar-men afg. Hull 12./3. til Rostock. — Marie afg. Birkenhead 11./3. for Dunkerque. — Nancy ank. Hango 23./2. — Nautie ank. Inningham 13./3. — Neptun ank. Tynen 12./3. — Nerma ank. West Hartlepool 11./3. — Niobe afg. Oran 7./3. til Arzen. — Nordsoen afg. Nykjøbing F. 20./2. sidder fast i Isen ud for Sandhamn. — Randi afg. Sasablanca 13./3. til Porto Pic. — Stella ank. Humber 12./3. — Yrsa ank. Hango 5./3.

Orient. Arabien, H. C. Roder, ank. Kjøbenhavn 2./3. — Bolivia ank. Danzig 8./12. — Indien, H. Jacobsen, afg. Hongkong 9./3. udg. — Kina, N. P. Nielsen, ank. Kjøbenhavn 23./1. — Natal, A. Lorentsen, afg. Singapore 3./3. udg. — Parana, F. Heisterberg, ank. Newcastle o. T. 10./3. udg. — Rhodesia, J. L. Madsen, afg. Durban 9./3. udg. — Tranquebar, J. Riddersborg, ank. Kjøbenhavn 10./3. — Trausvaal, A. Larsen, pass. Panama 5./3. hjg.

Orion. Orion, J. E. Bendsen, ank. St. Nazaire 8./3. — Venus, C. V. Terkildsen, ank. Burntisland 12./3. — Polarisk, E. M. Holm, er ank. Glasgow. — Sirius, J. Eggers, afg. Gambia 12./3. — Vega, H. M. Madsen, er ank. Horsens.

Æro. Enigheden, Jensen, ank. Vejle 5./3. — Emanuel, Svane, ank. Aarhus 15./3. — Energi, Jensen, ank. Burntisland 11./3. — Erindring, Nielsen, ank. Blyth 12./3.

Sejlskibe.

Panis. Dronning Louise, Hansen, ank. Pontrioux 7./3. — Elisabeth Eff, Nielsen, ligger i Kings-Lynn. — Johanne, Larsen, ank. Kristianssand 8./3. — P. Rasmussen, Larsen, afg. Poole 3./3. til Savona. — Vesta, Godtfredsen, ank. Palermo 6./3. — Daguy, Pedersen, ank. Dysart 12./3.

Svendborg. Vesta, Godtfredsen, ank. Palermo 6./3. — Louise, Hansen, ank. Pontrioux 7./3. — Svendborgsund, Christensen, ank. Nørre Søndby. — Ørnen, Rasmussen, afg. Veneri 9./3. til Setubal. — Zampa, Rasmussen, ank. Loc. — H. A. Hansen, Hansen, ank. Aalborg 10./3. — Palleesen, Jensen, afg. Dysart 10./3. til Svendborg. — C. L. Rasmussen, Hansen, ank. Nykjøbing S. 10./3. — Marie, Larsen, ank. Frederikshald 10./3. — Norden, Olsen, afg. Larvik 10./3. til Torquay. — N. P. Petersen ank. Fowey 12./3. — Nordborg, Hansen, afg. Grimsby 12./3. til Horsens. — Rossing, Hvenegaard, afg. Boston 12./3. til Kerteminde. — Roma, Baagøe afg. Thuro 13./3. til Frederikshald. — Gefion, Lund, ank. Dysart 13./3.

Æro. Heinrich Johannes, Petersen, afg. Rønne 2./3. — Uranus, Stegmann, afg. Dysart 6./3. til Faaborg. — Neptun afg. Antwerpen 6./3. til Bornholm. — Nordtrafik, Friis, ank. Cardiff 6./3. — Hertha, Christoffersen, ank. Dysart 6./3. — Sine, Christensen, ank. Trinidad 6./3. — Nathalia, Eriksen, ank. Cardiff 7./3. — Galathea, Nielsen, afg. Swansea 8./3. til Setubal. — Meta, Andersen, ank. Setubal 8./3. — Mars, Olsen, ank. Frederiksstad 8./3. — Elisabeth, Groth, afg. Conway 10./3. til Setubal.

Nybygninger, Køb og Salg.

Med Passager- og Lastdampskibet "Trondhjem", der er bygget af A/S. Helsingørs Jernskibs- og Maskinbyggeri til Det Forenede Dampskibs-Selskab, foretog den 3. Marts 1923 officiel Prøvetur i Sundet. Prøveturen forløb til Rederiets ombordværende Repræsentanters fulde Tilfredshed.

Skibet, der skal indsættes paa Det Forenede Dampskibs-Selskabs Vestnorge-Rute, laster c. 1.500 Tons d.w. og har Indretning for 26 Passagerer paa 1ste Klasse og 16 Passagerer paa 2den Klasse. Det er bygget helt af Staal til Bureau Veritas højeste Klasse, og Dimensionerne er: Længde 230', Bredde 35' og Dybde 15'.

Skibet er forsynet med Triple Ekspansions Dampmaskine paa c. 900 IHK., med Overfladekondensation, og Kedlerne er udrustet med Wilh. Schmidt Overheder.

Prøveturen sluttede i Kjøbenhavn, hvor Det Forenede Dampskibs-Selskab overtog Skibet.



INDHOLD:

Kjøbenhavn, den 15. Marts 1923. — Sø- og Handelsrettsdomme. — Responsa, afgivet i 1921 af Grosserer-Societetets Komité. — Fragtmarkedet. — Generalforsamling. — Skibsefterretninger. — Nybygninger, Køb og Salg. — Efterretninger for Søfarende. — Kurser paa Kjøbenhavns Børs.

Aktieselskabet

Dampskibsselskabet „Heimdal“

Den ordinære Generalforsamling afholdes **Torsdag den 22. Marts d. A., Kl. 3 Eftm.**, i Kjøbenhavn paa Hotel »Phønix«, Dronningens Tvergade 1.

Forhandlingsgenstandene er:

- 1) Beretning om Selskabets Drift i det forløbne Aar.
- 2) Fremlæggelse til Decharge af det reviderede Driftsregnskab for 1922 samt Fastsættelse af Udbytte.
- 3) Valg af en Kommitteret samt af 2 Revisorer.

Adgangskort og Stemmesedler samt Uddrag af Driftsregnskabet udleveres paa Selskabets Kontor daglig mellem Kl. 11—1 fra den 15. Marts til den 20. Marts inkl. imod Opgivelse af Numre for de paa Navn noterede Aktier eller imod Forevisning af de paa Ihændebarer lydende Aktier.

P. B. V.
Martin Carl.

Aktieselskabet

Dampskibsselskabet „Dannebrog“.

Den ordinære Generalforsamling afholdes **Torsdag den 22. Marts Kl. 11** i Dansk Dampskibsrederiforenings Mødesal, Amaliegade Nr. 29 A, 1. Sal.

Forhandlingsgenstandene er:

1. Meddelelse om Virksomhedens Gang i det forløbne Aar.
2. Fremlæggelse af det reviderede Regnskab tilligemed en Angivelse af Selskabets Status.
3. Forslag til Fastsættelse af Udbyttets Størrelse for det forløbne Aar, samt Meddelelse af Decharge for Bestyrelsen.
4. Valg af et Medlem til Bestyrelsen.
5. Valg af Revisorer.

Adgangskort til Generalforsamling, lydende paa Navn, samt Stemmesedler og trykt Udto af Regnskab udleveres fra d. 13. til d. 19. Marts inkl. paa Selskabets Kontor, Amaliegade Nr. 29 B, Kl. 10—1, imod Legitimation af Egenskab som Aktionær i Medfør af Vedtægternes § 7.

Bestyrelsen.

Skibs- Provianteringshandlere.

Kjøbenhavn og Provinserne.

Kjøbenhavn. Georg Sørensen, Nyhavn 13, Tlf. 6404.

Oscar Rolf, St. Annæ Plads 22. Tlf. Centr. 4140.

Bjørch-Jensen & Co., Holbergsgade 24. Tlf. 7262.

Th. Møller, Nyhavn 45 & 47, Tlf. 387.

Charles Hvilsom, Havnegade 21, Tlf. 4705 og 4810.

Jens With, Nyhavn 19, Tlf. 5349. Telegram-Adresse: Skibswith.

Kolding. Henry Fisker & Co. (R. Rasmussens Eftf.). Telefon 206.

Aalborg. Bertelsen & Larsen. Electr.-Adresse: »Aciba«. Telefoner 249 og 1607.

P. Hansen & Co. ved P. Hansen & E. Schmidt Pedersen.

Skagen. P. Saxberg, Telefon 85.

Frederikshavn. P. Saxbergs Eftf., Telef. 244 og 482.

Telegram-Adresse: Saxberg.

P. Schou & Co., Telefon 12.

Statstelefon 17.

Randers. A. L. Nielsen. Tlf. 266 og 224.

P. HANSEN & Co.

ved
P. HANSEN & E. SCHMIDT PEDERSEN
Bunkerkulforretning.
Skibsprovianter.
AALBORG.

Jervell & Knudsen

Skandinaviske Mæglere
Befragtning og Havariagenter

Telegr.-Adr.: JERVELLCO.

OPORTO, PORTUGAL.

— Telefon 5349. —

Tigr.-Adr.: Skibswith.

Jens With
Skibsprovianteringsforretning
NYHAVN 19

Telefon 200.
Statstlf. 10.

ASSENS

MOURITZ G. KRAG

Edsvoren Skibsmægler

Klarering — Befragtning — Assurance — Havari.

Agentur — Kommission — Spedition — Køb og Salg af Skibe.

Telegr.-Adr.:
»Krag.«

AALBORG

Telefon 56 & 1409.

Statstelefon 40.

CHR. JENSEN

Edsvoren Skibsmægler

Søborg & Benthin's Eftf.

Telegr.-Adr.:
»Søborg.«

JOHS. UTZON, Aalborg,

edsvoren Skibsmægler.

Telefon 2075 & 2200. Statstelefon 2. Telegr.-Adr.: UTZON.

P. Schou & Co. Frederikshavn

Skibsprovianteringsforretning

Telefon Nr. 12. Telegramadresse »Schou«. Statstelefon Nr. 17

P. SAXBERGS EFTF.

Skibsprovianteringsforretning - Frederikshavn.

Lager

fra Esbjerg Reblaaeri.
af Motor- og Cylinderolie.
af brugte Ankere og Kættinger.

Telefoner: 244 og 482. Frlager: Toldboden. Telegr.-Adr.: »SAXBERG«.

P. SAXBERG. SKAGEN.

Skibsprovianteringsforretning.

Telefon 86. — Telegr.-Adr.: »Saxberg«.

M. Clausen, København K.

Havnegade 47.

Telefon Central 1269.

Anbefaler:

Giarke. Chapman & Co. Ltd.'s
anerkendte

Hejse- og Ankerspill, Capstans og Styremaskiner (alt saavel damp- som elektrisk drevne). Sieurens Patent Spil. Lysmaskiner. Donkeykedler, ogsaa med Oliefyring. Seamless Steel Lifeboats.

Endvidere:

Verdens fineste Fabrikat i
Ankre og Kæder
fra N. Hingley & Sons, Ltd.

Garneringshager, Krohn's Patent. — Korkfendrer. Redningsbælter. — Originale Møllerups Smøreapparater.

Husk

Petersen - Faxe's

1. Kl.s Herreskræderi,
Kjøbenhavn.

Stort Lager af færdigsyede Klædninger.

Carl v. d. Hude

Skibsmægler. Aarhus.

Hans Olesens Eftf.

(Niels Wang)
Skibsmægler, Horsens

Oscar Rolf,

St. Annæ Plads 22.

Kun absolut første Klasses
Skibsproviant.

Telefon: CENTRAL 4140.



Staalstøberiet
A/S **Strømmens Værksted**

pr. Christiania

Leverer al Slags Staalstøbegods.

Specialitet:

**Staalstøbte Stevne, Ror,
Propeller og Ankere**

med Lloyds eller Veritas Certificat.

Repræsentant for Danmark:

Emil A. Schneider, Nørregade 40, København

T. I. P. Lichtenbergs Bagerier

Telefoner 4320, 12320, 8912. **Rug- og Skibsbødsfabrik** Telegr.-Adr.: 12320. Adelgade 79, Kbhvn. & Islands Plads, C. •Skibsbød.

Aage Christensen.

38, Nyhavn 38. **Teknisk Forretning.** Tlf. Byen 5712 x
Salgskontor og Lager for
Aabenraa Motorfabrik.
Køb og Salg af Skibe.

Skibs- og Baadebyggeriet
Centralværftet ved Vindebroen,

Sophus Andersen. **AARHUS** Telefon 2719.
Ophalerbedding til 250 Tons d. w.

A. Mou's Kødudsalg. = St. Annæ Plads 14. = Telefon 3816.

Kurser paa Københavns Børs.

København, den 14. Marts 1923.

Aktier.	Gjort til		Køber	Sælger		Gjort til		Køber	Sælger
Nationalbank	136		135 $\frac{1}{2}$	137	4 $\frac{1}{2}$ $\frac{0}{10}$ Jydske Land. Kreditf. 6. S.	91 $\frac{3}{4}$	92	91 $\frac{3}{4}$	92
Privatbank	116 $\frac{3}{4}$	117 $\frac{1}{2}$	117 $\frac{1}{4}$	118	4 - do. do. do. 6. -	85	85 $\frac{1}{4}$	85	85 $\frac{1}{4}$
Landmandsbank					4 - do. do. do. 5. -	88 $\frac{1}{2}$		88	88 $\frac{1}{2}$
Handelsbank	134 $\frac{3}{4}$	134 $\frac{1}{2}$	134 $\frac{1}{2}$	135	3 $\frac{1}{2}$ - do. do. do. 6. -	82 $\frac{1}{4}$		82	82 $\frac{1}{4}$
Københavns Diskonto- og Revisionsbank	70 $\frac{3}{4}$	70 $\frac{1}{2}$	70	71	3 $\frac{1}{2}$ - Østift. Husm. Krdf.			89 $\frac{1}{2}$	91 $\frac{1}{4}$
Private Laanebank					4 $\frac{1}{2}$ - do. do. do. 2. A.	96	96 $\frac{1}{4}$	96	96 $\frac{1}{4}$
Haandværkerbank	64 $\frac{3}{4}$		64 $\frac{1}{2}$	65	4 - do. do. do. 3. Hoved-Afd.			92	93 $\frac{1}{2}$
Frederiksberg Bank					3 $\frac{1}{2}$ - Jydske Husm. Krdf.			89 $\frac{1}{2}$	89 $\frac{1}{2}$
Danske Sukkerfabrikker	244	243	243	244	4 $\frac{1}{2}$ - do. do. do. 3. A.	88 $\frac{3}{4}$	88 $\frac{1}{2}$	88 $\frac{3}{4}$	89
Burmeister & Wains Fabrik	167	165	165 $\frac{1}{2}$	166	4 $\frac{1}{2}$ - do. do. do. 2. -			95	95 $\frac{1}{2}$
Forenede Bryggerier	197 $\frac{3}{4}$	197 $\frac{1}{2}$	197 $\frac{1}{2}$	198 $\frac{3}{4}$	4 - do. do. do. 3. Hoved-Afd.			89 $\frac{3}{4}$	90
Forenede Dampskibs-Selskab	82	84 $\frac{1}{2}$	84 $\frac{1}{4}$	84 $\frac{1}{2}$	4 $\frac{1}{2}$ - Ny Jydske Købst. 7. S.	90 $\frac{1}{2}$	90 $\frac{3}{4}$	90 $\frac{1}{2}$	91
Dampskibs-Selskabet Norden					4 - do. do. do. 7. -			84 $\frac{3}{4}$	86 $\frac{1}{4}$
do. Dannebrog	114	117	116 $\frac{1}{2}$	117	4 - do. do. do. 6. -			92 $\frac{1}{2}$	92 $\frac{1}{2}$
do. Orient					3 $\frac{1}{2}$ - do. do. do. 5. -			83 $\frac{1}{4}$	85
do. Myren	123	125	124	125	3 $\frac{1}{2}$ - Vest sønderj. Konv. 5 S.			85 $\frac{1}{2}$	87
do. Torm					4 - Vest sønderj. 7. S.			84	85 $\frac{3}{4}$
do. Vendila	138 $\frac{1}{4}$	137	137 $\frac{1}{2}$	139	4 - do. do. do. 6. -			89 $\frac{1}{4}$	91
do. Progress	55 $\frac{1}{2}$	55	55 $\frac{1}{2}$	56	4 $\frac{1}{2}$ - do. do. do. 7. -	88 $\frac{3}{4}$	89 $\frac{1}{2}$	89	89 $\frac{1}{2}$
Dansk-Fransk Dampskibsselskab	98	97	96 $\frac{1}{2}$	98	4 - Jydske Grundej. p. Land. 3. A.				
Østasiatisk Compagni	145	146	145 $\frac{1}{2}$	146 $\frac{1}{2}$	4 $\frac{1}{2}$ - do. do. do. 2. -				
Stats- og Kreditforenings-Oblig.					4 $\frac{1}{2}$ - Sønderj. Kreditf. 1. S.				
3 $\frac{0}{10}$ uopsigelige Statsoblig.	64 $\frac{1}{4}$		64	64 $\frac{1}{2}$	4 $\frac{1}{2}$ - Kbhvn.s Hypotekf. 2. S.				
3 $\frac{1}{2}$ - do. do.			74 $\frac{1}{2}$	76 $\frac{1}{2}$	5 - do. do. do. 2. -				
3 $\frac{1}{2}$ - Husejer Kreditk. 1. Afd. 1. S.	76 $\frac{1}{4}$		76	76 $\frac{1}{2}$	5 - Grundejernes Hypotekf. 2. S.				
4 $\frac{1}{2}$ - do. do. 2. - 1. -			94 $\frac{1}{2}$	96	5 - Jydske Hypotekf. 3. A.				
3 $\frac{1}{2}$ - Kbhvn.s Kreditf. amort.			84 $\frac{1}{2}$	86 $\frac{1}{2}$	5 - Østift. do. 3. -				
3 $\frac{1}{2}$ - Konv. Kbhvn.s Kreditf.			84 $\frac{1}{2}$	86 $\frac{1}{2}$					
4 - Kbhvn.s Kreditf. Oblig. 6. S.	85 $\frac{3}{4}$	85 $\frac{1}{2}$	85 $\frac{1}{2}$	85 $\frac{3}{4}$					
4 - do. do. do. 3. -	88 $\frac{3}{4}$		88 $\frac{3}{4}$	89					
4 $\frac{1}{2}$ - do. do. do. 7. -	88 $\frac{1}{2}$	88	88	88 $\frac{1}{2}$					
3 $\frac{1}{2}$ - Konv. Østift.			86	88					
4 $\frac{1}{2}$ - Østift. Kreditf. Oblig. 11. -	90 $\frac{3}{4}$	90 $\frac{1}{2}$	90 $\frac{1}{2}$	90 $\frac{3}{4}$					
4 - do. do. do. 11. -	85	84 $\frac{3}{4}$	84 $\frac{3}{4}$	85					
4 $\frac{1}{2}$ - do. do. do. 7. -	90 $\frac{1}{2}$	90 $\frac{3}{4}$	90 $\frac{3}{4}$	90 $\frac{1}{2}$					
4 - do. do. do. 10. -	88 $\frac{1}{2}$	88 $\frac{1}{2}$	88 $\frac{1}{2}$	88 $\frac{1}{2}$					
4 - do. do. do. 9. -			91	93					
4 - do. do. do. 8. -			88 $\frac{1}{2}$	85					
4 - do. do. do. 7. -	85	84 $\frac{3}{4}$	84 $\frac{3}{4}$	85					
3 $\frac{1}{2}$ - do. do. do. 6. -			89 $\frac{1}{2}$	91					
4 $\frac{1}{2}$ - Østift. Kreditk. L.	91	90 $\frac{3}{4}$	90 $\frac{3}{4}$	91					
4 $\frac{1}{2}$ - do. do. do. 4. -	93 $\frac{1}{2}$	93 $\frac{3}{4}$	93 $\frac{1}{2}$	94					
4 $\frac{1}{2}$ - Fynske Kreditf. Obl.	92 $\frac{1}{2}$		92 $\frac{1}{2}$	92 $\frac{1}{2}$					
3 $\frac{1}{2}$ - Konv. Jydske Land.			88	89 $\frac{3}{4}$					
4 $\frac{1}{2}$ - Jydske Land. Kreditf. 7. -	88 $\frac{1}{2}$	89	88 $\frac{3}{4}$	89					
4 - do. do. do. 7. -			83	84 $\frac{3}{4}$					

Vekselkurser den 14. Marts 1923.				
		à vista Sælger	10 D. D. Køber	3 Md. D. Køber
Stockholm	100 Kr.	139,20		
Christiania	100 -	95,00		
Hamburg	pr. 100 Mk.	2 $\frac{1}{2}$		
London	- 1 £	24,55		
Paris	- 100 Francs	31,60		
Antwerpen	- 100 -	27,20		
Zürich	- 100 -	97,65		
Amsterdam	- 100 Gylden	206,90		
Rom	- 100 Lire	25,10		
Helsingfors	- 100 f. Mk.	14,60		
Madrid	- 100 Pesetas	80,75		
New York	- 100 Doll.	5,23 $\frac{1}{2}$		
Prag	15,55		

Diskonto i Nationalbanken: 5 $\frac{0}{10}$, priv. Diskontenter: 5-6 $\frac{1}{9}$ $\frac{0}{10}$.
H. C. Møller, Bankforretning, 16, Ved Stranden.

DANSK SØFARTSTIDENDE

ABONNEMENTSPRISEN

er 3 Kr. pr. Kvartal, i Udlandet 18 Kr. pr. Aar. Enkelte Numre 35 Øre.
Abonnement modtages St. Annæ Plads 26, 10-3, hvortil ogsaa Bidrag
til Bladet m. v. adresseres, samt paa alle Postkontorer.

Bladet omdeles ved Postvæsenets Foranstaltning.

Enkelte Numre af »Dansk Søfartstidende« sælges paa Bladets Kontor og i Kioskerne.

AVERTISEMENTS PRIS.

Første Side pr. mm à 45 mm Brødder 30 Øre
Siden overfor og ved Tekst samt Bagsiden do. 20 —
De øvrige Sider do. 15 —
Moderation for 13 Gange 26 Gange 52 Gange
5 pCt. 10 pCt. 20 pCt.

For Udlandet er Prisene 25 pCt. højere.

Udgivet af et Aktieselskab — Ansvarhavende Redaktør: V. KROGH.

Bladets Kontor: St. Annæ Plads 26, København K. — Telefon Nr. 4639.

Trykt hos J. Jørgensen & Co. (Ivar Jantzen).

DANSK SØFARTSTIDENDE.

ORGAN FOR DANMARKS SKIBSFART.

Nr. 12.

Kjøbenhavn, Torsdag den 22. Marts 1923.

30. Aarg.



M·B·COHN

Toldbodvej 22.
KØBENHAVN K. Telefon 1403.
Telegr.-Adr.: AMIANTE

IMPORT & LAGER
af
Maskiner, Værktøjer
og tekniske Rekvisitter for Damp- og
Motorskibe og alle industrielle Anlæg.



DE PRIVATE ASSURANDEURER
LIMITERET.
STIFTET 1786

SØ OG TRANSPORTFORSIKRING
SLOTSHOLMSGADE 5
KØBENHAVN K.

TELEFON CENTRAL 6 & 4106 TELEGRAM ADRESSE „PRIVATE“
AGENTURER I DE FLESTE PROVINSBYER.

NORTH EASTERN MARINE
ENGINEERING Co., Ltd.

WALLSEND-ON-TYNE OG SUNDERLAND

Maskinbyggeri, Kedelsmedie, Jernstøberi.
Metalstøberi og Kobbersmedie.

Krumtapaksler og Skrueaksler leveres fuldt færdige.
Smedearbejde af enhver Art udføres.

Specielt anbefales vore Værksteder for Reparationer og
Forandringer af Skibsmaskiner samt alm. Maskinarbejde.

Telegramadresser: „NEWS, WALLSEND“ og „NEWS SUNDERLAND“.

Den anerkendte

Originale Rahtjens Compositon
for Skibsbunde. Eneforhandling for Danmark:
Emil A. Schnelder,
Telefon 8210. Nørregade 40 - København.

Den danske Landmandsbank

Hypothek- og Vækselbank

Aktieselskab — København.

PROVINSAFDELINGER & KONTORER:

Aabenraa - Aalborg - Bagsværd - Bandholm - Bramminge - Du-
rup - Esbjerg - Eskildstrup - Faaborg - Farum - Fejø - Fredericia -
Grenaa - Haderslev - Helsingør - Holbæk - Horslunde - Hurup -
Hvidbjerg - Hørsholm - Kallundborg - Kolding - Kolind - Korsør -
Langeskov - Maribo - Marstal - Nakskov - Nordby - Nyborg -
Nykøbing F. - Nykøbing S. - Nysted - Nørrebro - Roslev -
Rødby - Saksøbing - Skagen - Skive - Slangerup - Stokkemærke -
Stubbekøbing - Svendborg - Sønderborg - Sønderho - Thisted -
Tølløse - Tønder - Vejle - Vestervig - Ærøskøbing - Ørbæk.
Udfører enhver Art af Bankforretninger.

Kassér ikke gammelt Tovværk.

Højeste Dagspris betales for brugt Manilla-
og Hampetov, tjæret og utjæret.

JULIUS MARSING

Tlf. Centr. 12516. KØBENHAVN Gammel Torv 16.

Skibsrigger W. PEDERSEN

Wildersgade 24. Telf. Amager 5332 x
udfører **alt Riggerarbejde** samt **Spleisning**
af Staal- og Jærnvirer.



C. L. Seifert

Kgl. Hof-Guldtrækker
Kgl. Svensk Hof-Leverandør

St. Regnegade 12—16, Kjøbenhavn

Guldtrækkerartikler og Uniformseffekter

Telegramadresse:

Cseifert

Specialitet: Elegante Uniformshuer



Telefon:
Central 297
5 Ledninger.

V. T. Mathiesen & Sønner

Blikkenslager. Skibsinventar.
Kabys og Baadelinventar, Lan-
terner og Lamper med Certifi-
cat til Carbid og Tran, Kompas-
hætter, Autogen-Svejsning.
Alt Skibsarbejde udføres.
Telefon 9445.

Toldbodgade 6. København.

Brugte Skrivemaskiner

af forskellige Systemer

tilsalg Vestergade 27.

Howaldtswerke, Kiel. Nybygninger og
Reparationer

Generalrepræsentant for Danmark, Norge og Sverrig:
Carl Holtermann, Amaliegade 34,
København K.
Telf. Central 10140 — Statstelefon 393 — Telegr.-Adr.: Carlholtermann.

Telefon **513** Aktieselskabet Telegr.-Adr. „Bunkerdepot.“

HELSINGØRS BUNKERKUL DEPOT.

Prima Newcastle Dampkul leveres Dag og Nat til Dagens billigste Priser.

C. K. HANSEN

DAMPSKIBSREDERI
DAMPSKIBS-, HAVARI- OG ASSURANCE-AGENTUR
BEFRAGTNING
KØBENHAVN
AMALIEGADE 29 B.

Telefoner:
Central No. 72 (6 Ledninger)
Central 50589 (6 Em. — 9 Fm.)
Statstelefon No. 13.

Telegr.-Adr.: HANSEN.

P. Brown jun. & Co.
Dampskibsrederi * Dampskibsagentur.
Amaliegade 43. — Telegr.-Adr.: „Brown“. — Tlf. C. 276.

Danish Shipping Company Ltd. A/S
Set. Annæ Plads 28.
Kjøbenhavn K.

Skibs- og Havariagenter.

Befragtning, Klarering & Dampskibsekspedition.
Køb og Salg af Skibe og Kontrahering af Nybygninger.

Telegr.-Adr.: PACAO. Telefoner: **1535-5836.**
Statstelefon: **527.**

KAY DYHR

Kvæsthusgade 1, København K.
Telf. Centr. 8901 - 6886 - 6885. Tlgr.-Adr.: Kaydyhr - København.

Kunstig Træk- og Oliefyrrings-Anlæg
fra
JAMES HOWDEN & CO.
GLASGOW

Telf. 44 & 468 **»ALPHA«** Sistelt. 13
MOTOREN

Bedste 4 Takt Motor.
Bygges fra 2—120 HK.
Over 3800 i Brug.

MOTORSPIL
i alle Størrelser.

Forlang Tilbud.
A/S Frederikshavns Jernstøberi & Maskinfabr. Brødrene Høumøller) (Tlg. Motorhøumøller)
FREDERIKSHAVN.



„GREI“ MOTOREN 2 Takts Raaolie Motor

fra A/s A. GULOWSEN, Kristiania.

Forhandling og Fremstilling overdraget til
A/s Frederikshavns Jernstøberi & Maskinfabrik
Brødrene Høumøller, Frederikshavn.

Forlang Tilbud. Forlang Tilbud.

HANSA · Tysk nautisk Tidsskrift.
Organ for samtlige Interesser indenfor den tyske Handelssejlfart og Havfiskeri
Et virksomt Annonceorgan for Firmaer, som ønsker at træde i Forbindelse med den tyske Søfart, den tyske Havfiskeriering, den tyske Handel og den tyske Industri.
Abonnementspris, inklusive Porto, 40 Kr. pr. Aar.

HANSA'S Forretningsadresse er: Hamburg 11, Steinhöft 3.

A. L. NIELSEN
Telf. 266 RANDERS Telf. 224
Skibsproviantering
Forhyringskontor

Otto Wang
Skibsmæglere og Befragtnings Agenter
Specialitet: Saltfragter
Skibshandel
Telegram-Adr.: „WANGCO“
LISSABON

J. C. Hansen,
edsv. Skibsmægler,
Befragtning, Havariagent.
Haderslev.
Kontor: Ved Havnen. Tlf. 19.
Telegr.-Adr.: Skibsmægler Hansen.

Jervell & Knudsen
Skandinaviske Mæglere
Befragtning og Havariagenter
Telegr.-Adr.: JERVELLCO.
O PORTO, PORTUGAL.

Telefon 5430. **SKIBE** Telegr.-Adr. „Frølights“

C. P. Jensen
St. Annæ Plads 6
A/s Dpskss. **Orion.**

J. Melander,
Tlf. Blikkenslager. 1162
Alt Skibsarbejde udføres.
Lille Strandstræde 3.

HANS NIELSEN
Skibshandler,
AARHUS
Telefon 1897.



A/s FORSIKRINGSSELSKABET „CODAN“
Generalagenter P. SØHT & CO.
AFDELING FOR SØ- OG TRANSPORTFORSIKRING

Telefon 14,995 Telegr.-Adr.: „Gnirdos“

NIELS JUELGADE 9, 2. S.

DE FORENEDE JERNSTØBERIER^{A/S}
 AFDEL: CHRISTIANSHAVNS JERNSTØBERI
 HOLMBLADSGADE 27 · KØBENHAVN



SKIBS BAGE OVNE

KABYS KOMFURER
 I ALLE STØRRELSER

CHRISTIANSHAVNS JERNSTØBERI

SKIBSOVNE I STORT UDVALG

FORLANG KATALOG · TELEFON: 1630

A/S Motorfabriken „Dan“

Bragesgade 10. København L.

Telegr. Adr.: Motordan. Telefon: Ctr. 8006 - 8007

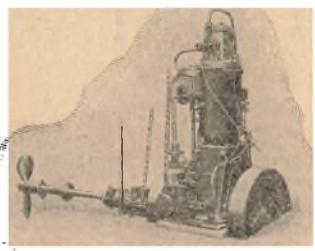

„DAN“ MOTORER
 for Skibsbrug i Størrelser fra 5—140 HK
 samt **Motorspil** og **Lossespil** af enhver Art.

DAMPKIBSSELSKABET „TORM“

Telegramadr. »Torm«. Telefon 2437.

Kontor:
St. Strandstræde 9, 2. S. Kjøbenhavn.

Fjerde Søforsikringselskab lim.
 i København

tegner Sø- og Transportforsikringer af enhver Art til billige, faae Præmier.
 Agenturer i de fleste Provinshyer.

Post-Adresse: Holmens Kanal 24. Telegram-Adresse: „Fourthcomp.“. Telefoner: Central 266 og 10766

A. P. MØLLER, KØBENHAVN

Rederi. Befragtning. Klarering.
 Dampskibsekspektion.
 Køb og Salg af Skibe. Skibsbygning.

Telegram-Adresse: „MERSK“
 Stats-Telefon 33. Telefoner 514
 (Omstilling til samtlige Afdelinger)

A/s KØGE VÆRFT
SKIBS- & MASKINBYGGERI

TELEGR.-ADR.: DOCK KJØGE TELEFON 426
 — DANMARK —

NYBYGNINGER INDTIL 9000 Tons d. w.
 2 PATENT SLIPPER FOR SKIBE INDTIL 290' LÆNGDE
 40 Tons FLYDEKRAN
 REPARATION AF SKIBE OG MASKINER

OLSKIND



Olskind
 er
 betydelig
 nedsat.
 —
 Kvaliteten
 er
 betydelig
 forbedret.

OLIETØJ for ALLE
 TLF. SUNDBY 3230-3231.

Cand. pharm. Harrsen & Schlier,
 Øresunds Sidevej. København S.

Skibs- og Baadebyggeriet
Centralværftet ved Vindebroen,
 Sophus Andersen. **AARHUS** Telefon 2719.
 Ophalerbedding til 250 Tons d. w.

Randers Rebslaaeri

Hamp- og Staaltraadstougværks-Fabrik
Randers
 Tougværk af Hamp, Manilla og Cocos
 alle Dimensioner.

Jærn- og Staltouge
 til Skibsbrug og Elevatorer

Oplag hos
JØRGEN JENSENS Eftf.
 København



A. Formann & Co.'s Konserver

—== ere de bedste og mest holdbare. ==—

Vi fremhæve vor prisbelønnede
Blodbudding & Leverpostej. Kødkonserver, Supper, Fiskeboller, Pølser etc.
 Faas hos alle **Skibsproviantører** i Kjøbenhavn, Provinserne og i England.
 Leverandør til den danske Marine og Hæren. Brydes Allé. Telefon 5047 & 11047.

AKTIESELSKABET
DET ØSTASIATISKE KOMPAGNI

(The East Asiatic Company, Limited)

KØBENHAVN
Filioler: **BANGKOK** og **SINGAPORE**

Egne Agenturer: Soerabaya, Shanghai, Hankow, Vladivostock, Dalny, Harbin, New York, Valparaiso, San Francisco, Durban og Johannesburg.

Regelmæssig Rute fart paa Siam, Kina, Japan, Sydafrika, Australien, Java, Vestindien, Meksiko og Vestkysten af Nord- og Sydamerika.

Import til Evropa af østasiatiske og andre oversøiske Produkter, Teak- og andre Træsorter.

Eksport til oversøiske Pladser af europæiske Produkter. — Skov- og Savmølle drift i Siam.

Alle nærmere Oplysninger erholdes ved Henvendelse paa Kompagniets Hovedkontor, Holbergsgade 2, København K.

HUGO TRUMPY

Skibsmægler og Havariagent.

GENUA, via Fossatello 16, Tlgr.-Adr.: Hugotrum, Genua.
SAVONA, via Paleocapa 4, — Hugotrum, Savona.
SPEZIA, via Prione 16, — Hugotrum, Spezia.
LIVORNO, Seali d'Azeglio 10, — Hugotrum, Livorno.
NEAPEL, via Molo Piccolo 17, — Hugotrum, Neapel.

HOVEDKONTOR: **GENUA**, AGENT FOR:
Nordisk Skibsrederforening,
Otto Thoresens Linie,
Lloyd Royal Belge,
Comp. Havraise Peninsulaire de Nav. a Vapeur,
Société de Navigation Transoceanique.
Havariagent for over 90 skand. Forsikringsselskaber.
AGENT I SAVONA FOR:
Det Forenede Dampskibsselskab, Kjøbenhavn.

BALTICA

Dansk Forsikring

Brand-, Ulykke-, Ansvar-, Automobili-,
Driftstat- & Lovpligtig Ulykkes-
forsikring

Hovedkontor og Direktion:
BREDGADE 42 - TELF.: 4058
TELEGRAMADR.: **BALTASSU**

N. F. STEGMANN

Tlgr.-Adr.: »Stegmann» **Nørresundby** Telefon 918 — 718

A/S HERA MOTORFABRIK

BEDSTE DANSKE RAAOLIEMOTOR

TELEFON: 9607 FORLANG TILBUD TELEGRAM-
9608 **H. C. JENSENSVEJ 13** ADRESSE:
KØBENHAVN L. TORMOHERA

ENGLISH CHANNEL BUNKERING & FOREIGN PORTS

<u>ENGLISH CHANNEL</u>	Large stocks of Best Bunker Coals always available afloat.	Telegrams:
DARTMOUTH ...	The Dartmouth Coaling Co., Ltd.	"Despatch," Dartmouth.
PORTLAND ...	The Portland and Weymouth Coaling Co., Ltd., ...	"Promptude," Portland.
ANTWERP ...	The Antwerp Coal Co. (London), Ltd.	"Darcoalers," London.
ORAN ...	Coal Depot at Antwerp	"Bunkering", Antwerp.
SAINT THOMAS ...	The Anglo-African (Oran) Coaling Co., Ltd. Welsh and Durham Unscreened Bunker Coal. Ex Decked Lighters and Land Storage	"Anorafric," Oran and London
KINGSTON ...	The St. Thomas Dock, Engineering and Coaling Co. Cheapest Coaling Depot in the West Indies. No Port Dues. Pilotage optional. Best Pocahontas always on hand. Floating Dock capable of raising vessels of 3,000 tons. Repairs undertaken	"Thickley," St. Thomas.
TRINIDAD ...	The Jamaica Coaling Co., Ltd. Best Pocahontas always on hand	"Jamcoal," Kingston.
BERMUDA ...	The Archer Coal Depot Co., Inc. Berwinds Standard New River and/or Pocahontas Steam Coal	"Archer," Port of Spain.
	The Bermuda Bunkering Co. Ltd. Berwinds Pocahontas and/or New River Steam Coal	"Bunkering," Bermuda.

Agent in Denmark, **A. F. HOVMAND**, Copenhagen K. Telef. **2895 - 10895**
Statstelef. **195**

ATLAS

Skibs-Dampturbiner med Tandhjulsudveksling

i mest moderne Udførelse.

A/s **ATLAS**, Nørrebrogade 198, København L.

Kjøbenhavn, den 22. Marts 1923.

En ny epokegørende Diesel-Motor. Firmaet Burmeister & Wains Værft har nu fremstillet en ny dobbeltvirkende firetakts Diesel-Motor, der udvikler Arbejde i begge Ender af Cylinderen, hvorved der med samme Dimensioner af Cylinderne opnaas den dobbelte Ydelse. Selskabet har i de to sidste Aar arbejdet med Konstruktionen af denne ny Motor og har bygget en Forsøgsmaskine med en enkelt Cylinder, der udvikler 1,000 E. H. K. Denne Maskine har været i Drift paa Værftets Maskinværksted i flere Maanedes med saa godt et Resultat, at en Maskine af denne Type med to 6-cylindrede Hoved-Diesel-Motorer, tilsammen udviklende 13,500 E. H. K. skal anbringes i en ny stor Luksusbaad til Amerikafarten, som den svenske Amerikalinie lader bygge paa Armstrong, Whitworth & Co.'s Værft i Newcastle-upon Tyne. Det menes, at denne ny Motor vil kunne give det store Skib, der maaler 17,000 Brutto Reg.-Tons, en Fart af 17 Knob.

En ny oversøisk Dampskibsroute. Det forenede Dampskibsselskab har til Hensigt i Løbet af Maj Maaned at aabne en ny regelmæssig Rute mellem Kjøbenhavn og Montreal for Transport af kanadiske Mølleprodukter og Stykgods til danske-, skandinaviske- og Østersø Havne. Til en Begyndelse indsættes Dampskibet »Pennsylvania« paa den ny Rute. Der bliver foreløbig Afgang en Gang om Maaneden, men saasnart Forholdene kræver det, vil der blive indsat flere Skibe paa Ruten.

Grosserer-Societetets Komité. Paa et af Delegerede for Brancheforeningerne for Grosserer-Societet afholdt Møde vedtoges det énstemmigt ved det forestaaende Valg af Medlemmer til Grosserer-Societetets Komité at genvælge de efter Tur afgaaende Medlemmer Ernst Meyer, Axel Schmidt og Otto E. Andersen, som er villige til at modtage Genvalg, samt i Stedet for Th. A. Knap, der har ønsket at udtræde af Komiteen, og Vekselerer Johan Levin, der er udtraadt af Komiteen, at vælge Grosserer Valdemar Eigtved (Firmaet Anton Eigtved) og Vekselerer O. H. van Deurs.

Reddet Skibsbesætning. Paketten »Pollux« af Stubbekjøbing, Kaptajn Tulin, der den 14. ds. afgik til Kjøbenhavn, traf en Mil Nordøst for Møen en svensk Skonnert i synkefærdig Tilstand. Efter et Par Timers Forsøg paa at bjerge denne tog »Pollux« Besætningen, lire Mand om Bord og landsatte dem i Kjøbenhavn. Skonnerten er formentlig sunket.

The Baltic and White Sea Conference meddeler, at Konferencens aarlige Generalforsamling vil blive afholdt i Gøteborg Torsdag den 21. Juni d. A. paa Trädgårdsforeningens Restaurant.

Paa et i Aktieselskabet Dampskibsselskabet Venedia afholdt Bestyrelsesmøde vedtoges det énstemmigt af Aarets Overskud, der inkl. Renteindtægter, Tilbagebetalinger og Overførsel fra 1921 andrager 485,870 Kr., at henlægge til Reservefonden 175,013 Kr., at foreslaa Generalforsamlingen et Udbytte af 10 pCt. = 300,000 Kr. og at overføre Resten, 10,857 Kr., til næste Aar.

Paa et afholdt Bestyrelsesmøde i Dampskibsselskabet Atlanterhavet fremlagdes Regnskabet for Driftsaaret 1922, som — indbefattet Overførsel fra 1921 604,426 Kr. — udviser et Nettooverskud af 781,670 Kr. Det vedtoges at foreslaa Generalforsamlingen at anvende ialt 524,856 Kr. til Afskrivninger og Henlæggelser, at udbetale 5 pCt. Dividende af Aktionærerne, hvortil benyttes 240,000 Kr. af Overskudet og 60,000 Kr. af Udbytte-Regulerings-Fonden, samt at overføre 16,820 Kr. til næste Aars Regnskab.

Paa et afholdt Bestyrelsesmøde i Aktieselskabet Dampskibsselskabet Orion vedtoges det at foreslaa Generalforsamlingen af Aarets Overskud og Overførslen fra forrige Aar, ialt 228,539 Kr., at anvende 120,000 Kr. til Afskrivning paa Selskabets Skibe og at overføre Resten, 108,539 Kr., til næste Aars Regnskab.

Endvidere besluttede Bestyrelsen at foreslaa Generalforsamlingen, at Aktiekapitalen nedskrives fra 4,800,000 Kr. til 2,400,000 Kr. for at kunne nedskrive Selskabets Skibe med det tilsvarende Beløb.

Losseplads for Varer i Danzig. Dansk Sejlskibsrederi-Forening har fra Handelsministeriet modtaget nedenstaaende Oversættelse af et af Danziger Handelskammer afgivet Responsum vedrørende Lossepladsen for Varer, der i Følge Konnossement er bestemt til Danzig.

»Naar Varer i Følge Konnossement er bestemt til Danzig, skal de udleveres paa en i Danzig By beliggende, almindelig brugt Losseplads. Ekstraudgifter, som maatte opstaa for Modtageren ved at Udlosningen finder Sted paa en anden udenfor Danzig beliggende Plads, skal betales af Skibet. Det er bleven Kotume, at Konnossementet for alt Gods, som skal losses udenfor Danzig, har en dertil svarende Tilføjelse, f. Eks. Neufahrwasser, Neufahrwasser-Frihavn, Weichselbahn, Legan, Kaiserhafen o. s. v. Derimod skal alt Gods, som i Følge Konnossement er bestemt for Danzig, leveres i Danzig By. Da det i det foreliggende Tilfælde drejer sig om en Partisending, er Rederiet ikke forpligtet til at lade Skibet lægge til ved en bestemt Losseplads i Danzig By, men kuh ved en ved Mottlau beliggende, almindeligt benyttet Losseplads.«

Genopbyggelsen af det russiske Trafikvæsen.

Efter det i Danzig udkommende Blad, »Der Osten«, gengiver vi følgende:

Professor Lomonosow, Lederen af Folkekommissariatet for det russiske Trafikvæsen, har i Foraaret 1922 givet en Oversigt over Genopbyggelsen af sin Afdeling og kommer i denne til den Slutning, at hvis man i samme Omfang som i 1921 kunde gøre Bestillinger i Udlandet, vilde man ved Slutningen af 1923 have Ruslands Hovedbaner i Orden. Den Gang var der foruden andet Jernbanemateriel, som Vaggoner, Hjul, Skinner o. s. v. bestilt 1,000 Lokomotiver i Sverig hos det kun for Rusland arbejdende store Maskinbyggeri, Nydquist & Holm i Trollhättan, og 700 i Tyskland, hos en Gruppe af 19 Maskinfabriker. Endvidere er der i Tschecoslovakiet, England, Kanada, Øst-rig og Danmark gjort mindre Bestillinger paa Jernbanemateriel.

Nu er der dog i flere Maaned forefaldet Begivenheder i Rusland, om hvis Maal og Hensigt man ikke har kunnet gøre sig nogen klar Forestilling i Udlandet. Først kom det ved Slutningen af Juli til en Forhandling mellem Sovjetregeringen og Nydquist & Holm om den hidtidige Betalingsmaade og den meddelte Bestilling, der endte med, at man forandrede Betalingsbetingelserne og nedsatte Tallet paa de bestilte Lokomotiver fra 1,000 til 500. Medens man den Gang troede, at de russiske Finanser var Aarsagen til Nedsættelsen af Bestillingen, saa viste det sig snart, at der forelaa andre Grunde. Petrograd Nevawerk var nemlig igen sat i Drift og kunde allerede ved Midten af August 1922 aflevere det første der byggede Lokomotiv til Jernbaneforvaltningen. Dertil viste det sig, at Fabrikationsomkostningerne for disse Maskiner var væsentlig ringere end for dem, der var bestilt i Sverig. Sovjetregeringen kan allerede den Gang meget godt have bestemt sig til at optage Lokomotivfabrikationen i Landet med mere Kraft, hvorved det dog har været Meningen, at Udlandet kom til at deltage deri, det være sig ved Reparation af de Værk-

steder, der var blevet i Behold i Rusland, ved at sætte dem i Gang igen der laa stille, eller ved helt ny Anlæg. Dog var der i August Maaned 1922 ikke Udsigt til en større Lokomotivfabrikation i Rusland, thi Værkstederne i Reval, Riga og Düna burg tilhørte ikke mere Rusland, de i Omsk var brændt, og de sydrussiske Værksteder laa dels ganske stille, og dels havde de endnu kun naaet en Brøkdel af deres tidligere Ydeevne. Trods dette meddelte for nogen Tid siden Pariserbladet »Ag. Ec. et Fin.«, at Sovjetregeringen fornylig havde annulleret 608 i Udlandet bestilte Lokomotiver med den Motivering, at disse Maskiner var for svære for det russiske Jernbanenets Broer, der ikke var i en ulastelig Stand. I Følge den franske Meddelelse ser det altsaa ud til, at der foruden de 500 Lokomotiver, der er blevet afbestilt i Sverig, yderligere er blevet afbestilt 608. Efter dette maatte Rusland siden Foraaret have foretaget yderligere store Afbestillinger i Udlandet, hvad der alligevel ikke er Tilfældet, da disse Afbestillinger i saa Fald i overvejende Grad maatte have ramt de tyske Leveringer. Dette er imidlertid ikke sket, da 680 af de 700 i Tyskland bestilte Lokomotiver er gjort færdige og for største Delen allerede er leveret eller aftaget. I Følge Professor Lomonossow var der allerede i April 1922 overtaget 100 tyske Maskiner og ankommet 47. Rigtigheden af det franske Blads Meddelelse maa derfor ganske staa for dette Blads Regning. Det er imidlertid rigtigt, at Rusland er betænkt paa at formindske sine Bestillinger i Udlandet, da Sovjetregeringen allerede forlængst har erklæret, at den for Fremtiden ikke vilde gøre flere Lokomotivbestillinger i Udlandet. Da imidlertid, fremdeles i Følge Lomonossows Talmateriale, Rusland i April 1922 besad 19,000 Lokomotiver, hvoraf kun 9,000 var nogenlunde arbejdsdygtige, 3,000 var fuldstændig ubrugelige, og de øvrige 7,000, der trængte til Reparation, efter Lomonossows Mening ingenlunde alle kunde blive repareret i Rusland, saa bliver Forklaringen paa, at Rusland ikke vil gøre flere Bestillinger i Udlandet, den, at Professorens Bestræbelser gaar ud paa at hiddrage den udenlandske Sværindustri til kraftigt Medarbejderskab ved Genopbygningen af det russiske Jernbanevæsen, i selve Rusland.

Og da Folkekommissariatets Leder gælder for en Mand, der besidder stort Organisationstalent, Sagkundskab og Energi, og hans hidtidige Virksomhed bestyrker denne Opfattelse, er det heller ikke udelukket, at han vil naa sit Maal. Allerede Sommerens Arbejde mellem Sovjetregeringen og de udenlandske Leverandører har styrket den Erkendelse, at det i Virkeligheden er muligt at gøre Forretning med Rusland, selv om der fremkommer mange højlydte Klager over Langsomheden ved Overtagelsen af de leverede Varer.

Alle disse Formodninger synes at blive bekræftet, efter at det russiske Telegrafagentur allerede har meldt fra Moskau, at der dør i Slutningen af Oktober er indtruffet Repræsentanter for den svenske, tyske og tschechoslovakiske Sværindustri for at indlede Forhandlinger. De Firmaer, som er blevet nævnt i de russiske Meddelelser, er netop de sværindustrielle Værker, der allerede har haft Del i de russiske Lokomotivbestillinger. At netop disse er kommet til Moskau til Forhandlinger lader forstaa, at der er Planer under Overvejelse om at interessere den udenlandske Sværindustri for at deltage i Trafikvæsnets Genopbygning i selve Rusland. Dette Land har erklæret, at det ikke mere vil bestille Lokomotiver i Udlandet, idet det indvender imod de udenlandske Maskiner, at disse er for svære for det ikke mere sikre russiske Banenet. Den Nødvendighed at maatte foretage Bygningen i selve Landet, hvor Fabrikationen kan overbevise sig om de bestaaende Forhold og indrette sig derefter, har netop fra russisk Side opmuntret til at forelægge den udenlandske Storindustri dertil sigtende Planer.

Rusland er, siden det for c. to Aar siden indførte en ny Forretningskurs, ivrig opsat paa at drage udenlandsk Kapital og udenlandsk industriel Foretagsomhed til Landet. Naar dette længe ikke er lykkedes, saa bærer Usikker-

heden med Hensyn til Ejendomsspørgsmaalet Skylden herfor. Dog, siden Forbundsmagterne, efter den officielt mislykkede Konference i Haag, erklærede, at nu maatte hver enkelt Stat og Privatforretning indlede Forhandlinger og dette i Virkeligheden er sket, idet den engelske Urquhart-Overenskomst indledede »the Russo-Asiatic Consolidated«, og Frankrig ved Mr. Heriots Rejse til Moskau tilvejebragte forretningsmæssig Føling med Rusland, ligger Sagen væsentlig klarere. Urquhart-Overenskomsten, der løser det vigtige Spørgsmaal om Behandlingen af udenlandsk Privatejendom i Rusland, idet den tillader Forpagtningsoverenskomster paa 99 Aar, blev vel nægtet Bekræftelse af Folkekommissærerne, men dette skete kun af politiske Grunde, i Følge Uoverensstemmelser mellem England og Rusland i den nære Orient, medens Ruslands afgørende Tilslutning til de allerede for to Aar siden udsendte Kommissariatsbestemmelser beholdt sin Gyldighed.

Saa meget er i ethvert Tilfælde sikkert, at de udenlandske Sværindustrielles Rejse til Moskau har yderst vigtige Maal for Øje, og at det er mere end sandsynligt, at en første stor Plan til Genopbyggelse af Ruslands Forretningstilv ved Samarbejde mellem Sovjetregeringen og Udlandets Sværindustri, vil blive iværksat. At netop det russiske Trafikvæsen, der er Grundbetingelsen for Helbredelsen af det russiske Forretningstilv, gør Begyndelsen, er dobbelt glædeligt. For dersom Sovjetrusland vil udnytte sine endnu ikke hævede Grundrigdomme og udnytte sine velsignede Marker, saa er et ordnet Trafikvæsen en absolut Nødvendighed. Og skal det Kæmpebehov paa det russiske Marked, der skal dækkes af alle Verdens Lande uden Undtagelse, en Gang igen kunne tilfredsstilles, da vil i første Linie et godt funktionerende Trafikvæsen ikke kunne undværes. Hertil hører ogsaa en Fordring om Lastautomobiler, der vil kræve Anlæg af, hvad man i vestevropæisk Forstand forstaaer ved gode Landeveje.

En alvorlig Appel om Solidaritet mellem Rederne.

Efter The Baltic and White Sea Conference's Februar Cirkulære gengiver vi følgende:

Der er desværre ingen Tegn til en kendelig Bedring af det nuværende Fragtmarked. Medens en Reder under ordinære Forhold skulde kunne basere sine Fragtberegninger paa en vis Fortjeneste, er han nu i den lidet misundelsesværdige Stilling at maatte beregne sit Tab. Og selv om det Fragttilbud, der gøres ham, synes at ville yde ham en Fordel, saa bliver han uafsladelig narret gennem det Certepartis Faldgruber, som en smart Købmand opstiller for ham. Ved at blive stillet overfor et saadant Dokument vil en loyal Reder gøre et kraftigt Forsøg paa at faa nogle af de værste Betingelser slettet eller modereret. Men det sædvanlige Svar fra den anden Side vil være: »Hvis Du ikke akcepterer den tilbudte Forretning, er der fuldt op af andre Redere, som vil det.« Dette stiller paa en Gang Rederen overfor to Alternativer. Enten at miste Forretningen eller at gaa ind paa Befragternes Betingelser. Dersom han opgiver Forretningen, er han uheldig stillet, da der næppe tilbydes sig en anden passende Virksomhed, og hvis han, paa den anden Side, akcepterer Tilbudet, er han lige saa uheldig stillet, da han næsten er bundet til at lade sit Skib sejle med Tab.

Med andre Ord, Rederen er i den uheldige Stilling at maatte vælge mellem to Onder. Hvad han end gør, gaar det galt. Hvad skal han gøre? Han er ganske hjælpeløs, men hvis han vidste, at alle hans Kolleger dannede en urokkelig Sammenslutning til Imødegaelse af urimelige Fordringer fra Befragternes Side, vilde han kunne sige til dem: Prøv hellere Lykken et andet Sted, og Købmændene vilde hurtigt komme til at slaa af paa Fordringerne. Dette er Situationens Kærne. Medmindre Rederne beslutter sig til at holde sammen og viser, at de er bestemt paa at haand-

hæve deres Rettigheder, vil Købmændene vedblivende ikke alene have Overmagten, men de vil gøre Betingelserne for Transporten mere utaalelige end hidtil.»

Saadan som det er nu, bliver ikke engang vore saakaldte ved Overenskomst aftalte Certepartier respekteret. Tag f. Eks. Baltcon Certepartiet. I Henhold til dette Certeparti tilkommer det Rederen at antage sin egen Mægler eller Agent, baade for Laste- og Lossepladsen. Paa Trods af denne meget tydelige Betingelse ser man, hvorledes Købmændene paatvinger Rederne deres Mægler. Et mere graverende Brud paa et Certeparti kan man ikke tænke sig, og dog sker dette hver eneste Dag. Man har endogsaa set Tilfælde, i hvilke Købmændene fordrer Adresse-Kommission, Tørn og Despatch under Baltcon Certepartiet. Det Spørgsmaal rejser sig: Hvor er vi egentlig, hvis vore paa Overenskomst hvilende Skibsfarts-Dokumenter kan blive traadt under Fødder paa denne Maade? Tag et andet Eksempel: Scanfin Certepartiet. Vi ved alle, i hvilken Grad dette paa Overenskomst hvilende Dokument er blevet brudt ved Indførelse af alle Slags skadelige Klausuler. Købmændene respekterer ikke engang Domme, som er afsagt i Retten. I Foreningens Januar-Cirkulære anførte vi et Tilfælde af denne Art. Det var Spørgsmaalet angaaende Købmændenes Ret til i Lossehavnen at kræve ekstra Betaling for at føre Lasten et Stykke frem paa Kajen og stable den, eller at Lastning i Jernbanevogn skulde ske for Rederens Regning. Trods det, at en Dom i den engelske Ret har afgjort Sagen i Redernes Favør, ignorerer Købmændene fremdeles denne Dom og forlanger en Klausul indført i dette Certeparti, der paalægger Skibet at losse Lasten og stuve den i Jernbanevogne eller paa Kajen etc., lige imod Rettens Afgørelse. Naturligvis har Foreningen advaret sine Medlemmer imod saadanne egenmægtige Handlinger, men den Slags Handlinger er typiske for den nærværende Tid, og burde tjene Rederne til Advarsel.

Hvorfor er Rederne saa tilbageholdne paa en Tid, hvor en samlet Optræden er mere nødvendig end nogensinde? Vilde bare hver enkelt Reder betænke, at ved enhver Indrømmelse, han gør Modparten, svækker han ikke alene sin egen Stilling, men ogsaa sine Medrederes! Hvorfor ikke holde sammen og tage et fast Standpunkt mod de voksende Misbrug? Hjælpemidlet er i Redernes egen Haand, hvis de blot vil følge den Kurs, deres egen Organisation anbefaler dem. Foreningen minder om den Bevægelse, som under Navnet »Documentary Organisation« blev startet ved det internationale Skibsredermøde i November 1921, hvor Sir Ernest Glover, Formanden for The Documentary Committee of the Chamber of Shipping, i en bevæget Tale opfordrede alle Skibsredere til i Forening at slutte sig til Foreningens Certepartier. Det blev da aftalt, at en indrængende Opfordring skulde sendes til alle Skibsredernes Foreninger med Anmodning om at foretage kraftige Skridt for at forpligte deres Medlemmer til loyalt at holde paa de aftalte Dokumenter. En fornyet Appel i denne Retning indeholdt Foreningens Cirkulære for September-Oktober sidste Aar med Overskriften »Documentary Organisation«. Destoværre er vi siden ikke kommet videre, men vi ved, at der bliver gjort store Anstrængelser af de nationale Skibsrederes Organisationer i visse Lande.

I denne Forbindelse fortjener det udmærkede Eksempel, som Norges Rederforbund har givet, i Retning af at gøre trufne Aftaler bindende, at fremhæves. Denne Forening har iværksat en kraftig Kampagne for at forpligte sine Medlemmer, ikke alene til at overholde Certepartierne, men ogsaa til loyalt at følge de Anvisninger, deres Forening giver med Hensyn til indgaaede Forpligtelser, Agent-Gebyrer og andre Ordninger, der er truffet af Foreningen til Fordel for dens Medlemmer. Det er tilfredsstillende at bemærke, at denne Bevægelse har mødt almindeligt Bifald i Norge, og det maa opfattes som et lykkeligt Tegn paa de norske Skibsrederes Solidaritetsfølelse. Her foreligger et Skridt i den rigtige Retning, men hvis Norges Rederforbunds Aktion ikke skal blive illusorisk, er det nødvendigt,

at alle andre Lande følger Eksemplet. Den samme Regel, som gælder for en loyal Reder, der staar ene i Kampen, gælder ogsaa for et Land, som staar ene. Det maa indrømmes, at Forholdene er forskellige i de forskellige Lande, men vi kan ikke tro, at dette faar Betydning for Skibsrederne, som mere eller mindre driver en international Forretning, og det vil derfor ikke være en uoverstigelig Hindring for at danne et stærkt Forbund af de forskellige Lande. Men naar dette har sin Rigtighed, burde de nationale Skibsreder-Foreninger følge Norges Rederforbunds Eksempel. Paa den Maade vil de ikke alene styrke deres egen Stilling, men de vil være med til at befæste Skibsredernes internationale Solidaritet. Kun paa den Maade tør man haabe paa en tilfredsstillende Løsning af den nuværende Krisis.

BOLINDERS

Raolie-Motorer

Skibs-Motorer

Stationærer-Motorer

Ingen Vandindsprøjtning.

Ingen Kompressor.

Øjeblikkelig Igangsætning ved elektrisk Starteanordning.

Meget ringe Brændstofforbrug.

Ældre Bolindertyper moderniseres.

Forlang Tilbud.

HARRY LEVIN

Enerepræsentant for Danmark.

Ingeniørafdelingen

Frederiksgade 1 • København

Telefon { Central 59
— 5995

Telegram-Adresse
FAIRLEVIN

Fragtmarkedet.

Overfladisk set synes Fragtmarkedet vel at være bedre, skriver »Fairplay«, men en nøjere Undersøgelse af Skibsfartserhvervet vil for Trampredernes Vedkommende uheldigvis kun vise en ringe Bedring, om der i det hele er en saadan. Nogle lagttagere nærer den Idé, at da Kulraterne er betydelig bedre, saa maa Redernes Stilling ogsaa være saa meget bedre, at de i Stedet for at sætte Penge til nu har Gevinst. Hvis man vil bedømme Stillingen rigtigt, er det ikke nok kun at se hen til den udadgaaende Rate, men denne maa kombineres med de hjemadgaaende Fragtrater for at naa til et godt Resultat af Rundrejsen. Vel er de udadgaaende Rater steget betydeligt, men samtidig er de hjemadgaaende Rater gaaet meget ned, selv om det talmæssigt set ikke drejer sig om slet saa store Beløb. Her maa det nemlig erindres, at da den udadgaaende Rate f. Eks. til River Plate var 12/ pr. Ton, kunde Bunkerkullene købes for 22/6 pr. Ton, medens de nu koster 30/ pr. Ton eller mere og dertil mindst vil koste yderligere 5/ mere, hvis man skal tage dem ved St. Vincent eller Las Palmas. Det maa derfor haabes, at de udadgaaende Fragtrater maa stige endnu mere.

Siden vor sidste Meddelelse har det østlige Marked

bedret sig lidt og der er sluttet ikke saa faa Forretninger. Kontinentets Efterspørgsel efter Kul og den betydelige Tonnage, som kræves hertil, begynder at vise sin Virkning paa det østlige Marked. Vestaustralien byder c. 37/6 for tungt Træ til Madras Kysten for Maj Lastning, men har ingen videre Interesse for Befragtninger for Hvede. Der søges Tonnage for Bønner fra Vladivostock til c. 35/ Middelhavet/U. K./Kont. og 35/ er budt for Saigon for Ris, samme Steds hen, for April Losning, medens der for Sukker fra Java bydes 35/ for Juni og Juli Lastning. Her kan dog sikkert ventes noget højere Bud, hvis den nødvendige Tonnage skal sikres. Fulde Laster af Manganerts kan opnaaes fra Marmagoa til U. K. til c. 25/, Kalkutta byder 7/6 til Marseille. Kul fra Syd-Afrika til Bombay etc. betinger 15/6 à 16/.

Til fastere Rater er der sket en Del Befragtninger fra de vestlige Middelhavshavne til p. p. U. K. eller Kontinentet, og da det ikke er let at sikre sig Tonnage, er Markedet fast og har Tendens til Stigning. Erts Rater fra de vestlige Havne er faste til fra 6/6 til 8/6 til p. p. U. K./Kont. efter Størrelse og Ordre, og til U. S. A. er der forskellige Ordre til fra 8/ Benisaf 8/6 Syd Spanien og 11/9 til 12/ Huelva paa Tinto f. t. Fra Poti er der budt \$ 4.25 til Baltimore og 15/9 til 16/9 til p. p. U. K./Kont. efter Lossehavnen.

Befragtningen fra Argentina synes lidt efter lidt at antage Proportionen efter Aarstiden, nærmest fordi Rederne er villigere til at acceptere den gældende Rate for deres prompte Tonnage. Et Antal af de til Stede værende Dampere er blevet ekspederet, men der er endnu mange til Raadighed, og andre, som losses udadgaarnde Laster, vil være rede i Løbet af faa Dage. Til 19/6 à 20/ fra »up river« eller Bahia Blanca er det prompte Marked lidt fastere, og for April Lastning bydes der 20/ til 21/ efter Størrelsen og 21/ for Maj, alle til U. K./Kont. med fuld Option for Losning.

Kulbefragtningen fra Virginia har helt lagt Beslag paa det amerikanske Marked, og der har været gjort betydelige Forretninger for Lastning i Marts April til Kont., Antwerpen/Hamburg Range og i mindre Grad til Italien. Raterne er steget jævnt indtil de i Øjeblikket er faste paa Basis af \$ 3.50 til Antwerpen—Hamburg Range og \$ 4 til Vest Italien for Marts Lastning. Der er ogsaa livlig Efterspørgsel efter Tonnage for April: ligeledes spørges der efter Tonnage for amerikanske Kul til Gibraltar, Malta, Marseille, Grækenland etc. og til River Plate. Paa samme Tid er der Dampere undervejs til Amerika med engelske Kul og Tonnage er ander Lastning i U. K. med Kul til Staterne. Det er en højst ejendommelig Hændelse, at adskillige Dampere, der har lossat britiske Kul i Amerika, nu er under Lastning eller paa Vej hjem med fuld Last af amerikanske Kul til denne Side af Atlanterhavet. Dette er vist aldrig hændet før.

Den ikke betydelige Efterspørgsel efter Sukker fra Cuba betinger under disse Forhold en højere Fragt Basis til Liverpool, London eller Greenock: ligesaa fra San Domingo, medens time charter Raterne for Staterne/Vestindien ligeledes er stigende.

Kjøbenhavns Skibssalg-Bureau.

ved CHARLES HVILSOM,

21, Havnegade 21.

Køb og Salg af Sejl- og Dampskibe.

Forlang Katalog.

Bend Opgave.

Skibsefterretninger.

Dampskibe.

D. F. D. S. Alexandra afg. New York 17./3. hertil. — Algarve ank. Livorno 20./3. — Arizona ank. hertil 16./3. — Arkansas afg. New York 14./3. hertil via Kristiania. — Beira ank. Lissabon 17./3. — Bergenhus afg. Stavanger 20./3. hertil. — California afg. Rio de Janeiro 16./3. — Char-kow afg. Libau 20./3. — Dania ank. Newcastle 20./3. — Douro afg. herfra 20./3. til Helsingør. — Ebro afg. Antwerpen 15./3. til Ceuta. — Ella ank. hertil 21./3. — Erik II ank.

Middelfart 20./3. — Esbern Snare afg. Aalborg 20./3. til Hamburg. — Esbjerg afg. Aarhus 19./3. til Hamburg. — Florida afg. Cardiff 7./3. til St. Thomas. — Frederik VIII ank. hertil 11./3. — Frode afg. Jucaro 19./3. til Filadelfia. — Garonne ank. Danzig 16./3. — Gen. Pallisen afg. Wales 17./3. til Teneriffa. — Gorm pass. St. Michael 13./3. — Halldan afg. Dunkerque 19./3. til Vejle. — Harald afg. Swansea 20./3. hertil. — Hellig Olav afg. Kristiania 9./3. til New York. — Helmer Mørch afg. Newcastle 19./3. til Wilmington. — Hindsholm afg. Cardiff 19./3. til Bordeaux. — Hjortholm ank. Danzig 18./3. — I. C. Jacobsen afg. Nørre Sundby 21./3. til Antwerpen. — Jolantha ank. Stettin 19./3. — Ivar afg. Newcastle 8./3. til Boston. — Katholm ank. Manchester 17./3. — Knud II afg. Algier 10./3. til Boness. — Louisiana afg. Barry Roads 8./3. til Montevideo. — L. P. Holmblad afg. Ghent 20./3. til Antwerpen. — Magnus ank. hertil 18./3. — Maja ank. Aalborg 20./3. — Maryland ank. Bahia Blanca 19./3. — Minsk afg. Valencia 17./3. til Lissabon. — Moskoy ank. Danzig 17./3. — Nevada afg. St. Vincent 16./3. til Madeira. — Newa ank. Randers 21./3. — Niels Ebbesen afg. herfra 20./3. til Danzig. — Odin ank. hertil 21./3. — Olaf afg. Sousse 18./3. — Oregon ank. Cardiff 17./3. — Oscar II ank. hertil 20./3. — Pennsylvania afg. New Orleans 9./3. til Aalborg. — Rita ank. Hamburg 19./3. — Saga ank. hertil 16./3. — Seine ank. Windau 17./3. — Skjold ank. London 19./3. — Svanhild afg. Galveston 19./3. til New Orleans. — Svanholm ank. Libau 17./3. — Svava ank. Pillau 19./3. — Svend II afg. Aalesund 17./3. til Glasgow. — Taarnholm ank. Aarhus 20./3. — Texas ank. Helsingør 5./2. — Tiber ank. Tunis 19./3. — Tomsk afg. Palermo 20./3. til Valencia. — Trondhjem ank. Arendal 19./3. — Tula ank. hertil 18./3. — Uffe afg. Korsør 20./3. til Naks-kov. — Ulf ank. Antwerpen 19./3. — United States ank. New York 14./3. — Virginia afg. New York 5./3. — Yrsa afg. herfra 20./3. til Hamburg. — Botnia afg. Leith 20./3. til Island. — Island afg. Thorshavn 20./3. hertil via Leith. — Sleipner afg. Faarøerne 20./3. hertil via Leith.

Det østasiatiske Kompagni. Afrika afg. Kobe 17./3. udg. — Anna ank. Göteborg 16./3. udg. — Asia afg. Suez 15./3. udg. — Australien pass. Galle 14./3. hjg. — Chile pass. Perim 6./3. udg. — Dana ank. Faro 17./3. udg. — Falstria afg. Rotterdam 19./3. hjg. — Fionia afg. Penang 11./3. hjg. — Java afg. Brisbane 17./3. hjg. — Jutlandia afg. Suez 18./3. udg. — Sejler København afg. Buenos Aires 10./3. hjg. — Malaya ank. Hamburg 10./3. udg. — Mexico pass. Dover 13./3. udg. — Panama ank. Kjøbenhavn 9./3. — Peru afg. St. Thomas 13./3. hjg. — Selandia afg. Penang 19./3. udg. — Siam pass. Panama Kanalen 13./3. udg. — Tongking ank. Penang 19./3. hjg. — Estonia pass. Kjøbenhavn 4./3. vestg. — Latvia ank. Libau 18./3. — Lituania ank. Kjøbenhavn 22./12. — Polonia ank. Libau 14./3.

Dansk-fransk Dampskibsselskab. Liffand, P. H. Petersen, ank. Antwerpen 17./3. for Cardiff. — Normandiet, K. H. Petersen, afg. Boulogne-sur-Mer 19./3. til Swansea. — Slesvig, Weichardt, ank. Cardiff 20./3. — Kurland, Berndsen, ank. Port Talbot 19./3. for Oporto. — Bretagne, Lund, afg. Tonny Char-ente 16./3. for Newport. — Estland, Kruse, afg. Aleksandria 17./3. for Genua. — Skaane, Sørensen, ank. Bordeaux 20./3. til Bristol Kanalen. — Bornholm, Hansen, ank. Liverpool N. S. 17./3. for New York.

Dana. Danebrog ank. Sunderland 17./3. — Danefelt afg. London 17./3. — Daneholm ank. Boness 11./3. — Daneflag ank. Kjøbenhavn 18./3. — Danemark afg. Kjøbenhavn 16./3. — Dancery ank. Boness 9./3.

Dania. Mary, Duhn, ank. Kalundborg 20./3. — Elie, Clausen, pass. Holtenau 19./3. for Tynen. — Esther Maria, Bang, pass. Holtenau 19./3. for Sunderland. — Irene Maria, Clausen, ank. Leith 11./3. ventes at afg. 20./3.

C. K. Hansen. Aalborg ank. Boness 12./3. — Aggers-borg pass. Skagen 19./3. — Amalienborg ank. New York 10./3. — Brattingsborg afg. Antilla 1./3. — Børglum ank. Caibarien 16./3. — Christiansborg afg. Montevideo 11./3. — Dausborg afg. Southampton 11./3. — Ellensborg afg. Granton 17./3. — Elsborg ank. Aalborg 16./3. — Flynderborg afg. Garston 16./3. — Fredensborg ank. Parahyba 14./3. — Frederiksborg ank. Bordeaux 15./3. — Ham-merhus afg. St. Vincent 12./3. — Jelling afg. Santos 17./3. — Jomsborg ank. Dakar 15./3. — Jungshoved ank. Aalborg 8./3. — Jægersborg ank. Odense 17./3. — Kronborg afg. Newcastle o. T. 16./3. — Lilleborg afg. Methil 17./3. — Rosenborg ank. Methil 13./3. — Silkeborg ank. New York 10./3. — Skanderborg ank. Rufisque 16./3. — Skodsborg ank. Trapani 9./3. — Spigerborg afg. Methil 16./3. — Ste-gelborg ank. Rufisque 15./3. — Sønderborg afg. St. Vincent 14./3. — Taarnborg ank. Boness 14./3. — Tuborg ank. Korsør 14./1. — Uranienborg pass. Fogo 16./3. — Viborg ank. Hamburg 15./3. — Ørkild afg. St. Vincent 18./3. — Ørne-borg pass. Gibraltar 11./3.

Heimdal. Simone, Larsen, afg. Randers 19./3. — Vera, Olesen, afg. Dieppe 20./3. — Anine, Christensen, ank. Tynen 18./3. — Romø, Jørgensen, ank. Frederikshavn 15./3.

I. Lauritzen. Britta afg. Bayonne 17./3. for Marseille. — Dorrit afg. Reykjavik 15./3. til Westmanø. — Ebba ank. Kjøge 19./3. — Gerda afg. Abo 16./3. til Hamburg. — Guuver afg. Haugø 16./3. til Aberdeen. — Harriet ank. Bristol 20./3. — Helene ank. Iviza 20./3. — Helga ank. Rouen 21./3. — Inger ank. Windau 20./3. — Jenny ank. Immingham 17./3. — Johanne, afg. Valencia 10./3. til London. — Karla ank. Cassablanca 18./3. — Karmen afg. Rostock 18./3. til Methil. — Marie ank. Goole 19./3. — Nancy afg. Haugø 16./3. til London. — Nautic ank. Haderslev 8./3. — Neptun ank. Elben 18./3. — Nerma ank. West Hartlepool 11./3. — Niobe ank. Preston 17./3. — Nordsøen ank. Haugø 21./3. — Randi ank. Porto Pic 17./3. — Stella ank. Antwerpen 19./3. — Yrsa afg. Haugø 16./3. til Watchet.

Torben Nielsen. Albistan, Krogh, ank. Mantanzas 12./3. — Berlin, Winding, afg. New York 8./3. til Cardenas. — Knud, Bejer, afg. Genua 10./3. til Huelva. — Olaf L. Kongsted, Ovesen, ank. New York 9./3. — Wien, Jørgensen, ank. New York 14./3. — Bartels afg. Esbjerg 20./3. til Burntisland.

Orient. Arabien ank. Kjøbenhavn 2./3. — Bolivia ank. Danzig 8./12. — Indien ank. Shanghai 14./3. udg. — Kina afg. Kjøbenhavn 19./3. udg. — Natal ank. Geraldton 14./3. udg. — Parana ank. Antwerpen 17./3. udg. — Rhodesia afg. Durban 9./3. udg. — Tranquebar afg. Nørre Sundby 19./3. udg. — Transvaal afg. Norfolk Va. 17./3. hjg.

Orion. Orion, Bendsen, ank. Methil 19./3. — Venus, Terkildsen, ank. Kjøbenhavn 18./3. — Polaris, Holm, ank. St. Nazaire 18./3. — Sirius, Eggers, afg. Gambia 12./3. — Vega, Madsen, ank. Methil 19./3.

Æra. Enigheden, Jensen, ank. Grimsby 12./3. — Emanuel, Svane, ank. Blyth 13./3. — Energi, Jensen, ank. Faaborg 18./3.

Sejlskibe.

Panis. Dronning Louise, Hansen, ligger i Pontrieux. — Elisabeth Eff. Nielsen, afg. Kings-Lynn 15./3. til Falmouth.

Johanne, Larsen, ligger i Kristianssand. — P. Rasmussen, Larsen, afg. Poole 3./3. til Savona. — Vesta, Godtfredsen, ligger i Palermo. — Dagny, Pedersen, ligger i Dysart.

Svendborg. C. V. Petersen, Petersen, afg. Fowey 15./3. til Leith. — Concordia, Møller, ank. Exeter 16./3. — H. A. Hansen, Hansen, afg. London 16./3. til Kjøbenhavn. — Concordia, Henriksen, ank. Svendborg 17./3. — Zampa, Rasmussen, ank. Looe 17./3. — Neptun, Sørensen, ank. Odense 17./3. — Minerva, Sørensen, ank. Odense 17./3. — Norden, Olsen, ank. Torquay 18./3.

Æra. Gloria, Kromann, ank. Dilling 13./3. — Nordtrafik, Friis, afg. Cardiff 13./3. — til Portimao. — Frem, Jørgensen, ank. Charlestown 13./3. — Sejerskause, Lauritzen, ank. Assens 14./3. — Romso, Winther, ank. Korsør 19./3. — Bonavista, Christensen, ank. Holbæk 15./3. — Alf, Jørgensen, ank. Cartagena (Columbia). — Nathalia, Eriksen, afg. Cadiz 14./3. til Portmadoc. — P. R. Nielsen, Petersen, ank. Mariager 19./3. — Hertha, Christoffersen, afg. Dysart 18./3. til Lanion. — Uranus, Stegmann, ank. Faaborg 19./3. — Fulton, Eriksen, ank. Hamburg 18./3. — Bien, Petersen, ank. Mariager 19./3. — Herkules, Bager, ank. Mariager 19./3.



INDDHOLD:

Kjøbenhavn, den 22. Marts 1923. — Genopbyggelsen af det russiske Trafikvæsen. — En alvorlig Appel om Solidaritet mellem Rejerne. — Fragtmarkedet. — Generallorsamling. — Skibsefterretninger. — Fra Sø og Land. — Nybygninger, Køb og Salg. — Efterretninger for Søfarende. — Danske Havne. — Kurser paa Kjøbenhavns Børs.

Skibs- Provianteringshandlere.

Kjøbenhavn og Provinserne.

Kjøbenhavn. Georg Sørensen, Nyhavn 13, Tlf. 6404.

Oscar Rolff, St. Annæ Plads 22, Tlf. Centr. 4140.

Bjørch-Jensen & Co., Holbergsgade 24, Tlf. 7262.

Th. Møller, Nyhavn 45 & 47, Tlf. 387.

Charles Hvilsom, Havnegade 21, Tlf. 4705 og 4810.

Jens With, Nyhavn 19, Tlf. 5349. Telegram-Adresse: Skibs-with.

Kolding. Henry Fisker & Co. (R. Rasmussens Eftf.). Telefon 206.

Aalborg. Bertelsen & Larsen. Telegr.-Adresse: »Acibæ«. Telefoner 249 og 1607.

P. Hansen & Co. ved P. Hansen & E. Schmidt Pedersen. Skagen. P. Saxberg, Telefon 85.

Frederikshavn. P. Saxbergs Eftf., Telef. 244 og 482. Telegram-Adresse: Saxberg.

P. Schou & Co., Telefon 12. Statstelefon 17.

Randers. A. L. Nielsen. Tlf. 266 og 224.

P. Schou & Co. Frederikshavn

Skibsprovianteringsforretning

Telefon Nr. 12. Telegramadresse »Schou«. Statstelefon Nr. 17

P. SAXBERGS EFTF.

Skibsprovianteringsforretning - Frederikshavn.

Lager

fra Esbjerg Reblaaeri.

af Motor- og Cylinderolie.

af brugte Ankere og Kættinger.

Telefoner: 244 og 482. **Frilager: Toldboden.** Telegr.-Adr.: »SAXBERG«.

P. SAXBERG. SKAGEN.

Skibsprovianteringsforretning.

Telefon 86. — Telegr.-Adr.: »Saxberg«.

JOHS. UTZON, Aalborg,

edsvoren Skibsmægler.

Telefon 2075 & 2200. Statstelefon 2. Telegr.-Adr.: UTZON.

— Telefon 5349. —

Tlgr.-Adr.: Skibswith.

Jens With

Skibsprovianteringsforretning

NYHAVN 19

Telefon 200.

Statstlf. 10.

ASSENS

MOURITZ G. KRAG

Telegr.-Adr.:

»Krag.«

Edsvoren Skibsmægler

Klarering — Befragtning — Assurance — Havari.

Agentur — Kommission — Spedition — Køb og Salg af Skibe.

AALBORG

Telefon 56 & 1409.

Statstelefon 40.

CHR. JENSEN

Edsvoren Skibsmægler

Søborg & Bentin's Eftf.

Telegr.-Adr.:

»Søborg.«

Husk

Petersen - Faxe's
1. Kl. Herreskræderi,
Kjøbenhavn.

Stort Lager af færdigvæde Klædninger.

Bjørch-Jensen & Co.

Skibsproviantering

Holbergsgade 24

4. Sted fra Nyhavnsbroen.

Hurtig Ekspedition. — Billige Priser.

Telegr.-Adr.: »Bjørch-Jensen«.

Telefon 7262.

Carl v. d. Hude

Skibsmægler.

Aarhus.

Hans Olesens Eftf.

(Niels Wang)

Skibsmægler, Horsens

Oscar Rolff,

St. Annæ Plads 22.

Kun absolut første Klasses

Skibsproviant.

Telefon: CENTRAL 4140.

P. HANSEN & Co.

ved

P. HANSEN & E. SCHMIDT PEDERSEN

Bunkerkulforretning.

Skibsproviant.

AALBORG.

Maskinskrivning.

Metodisk Undervisn. i Ma-

skinskrivning Kursus 5 Kr.

Vesterg. 27. Tlf. 6033-6034.

Danske Havne.

	Besejlingsforhold og Vanddybde.	Havneafgifter.	Lods- og Bugserafgifter.	Ballast- og Vandafgifter.	Losnings- og Lastningsomkostninger	Forskelligt.
Aalborg.	Over Hals Barre ved Indløbet til Limfjorden er der ved Uddybning tilvejebragt et 7,5 m (24 Fod) dybt Løb. Vanddybden paa Barren er Syd for den gravede Rende 3 à 3,4 m. Nord for samme 3,4 à 3,7 m. Ved den østlige Indsejling til Løbet ligger Hals Barres Fyr (Hovedfyr: Hvidt Lynfyr, Bityr: Hvidt, rødt og grønt fast Fyr). Taagesignal med Sirene: To Stød hvert 1 Minut. Til Vejledning for Sejladsen over Barren og fra Hals til Aalborg er der Ledefyr. Vanddybden ved de imod Fjorden vendende Bolværker fra 5,5 til 7,5 m i det østre Havnebassin 6,3 m, i Teglgårdshavn og Nyhavn 4,4 à 4,7 m	Skibsafgift Pr. Reg.-Ton: Indg. 27 Ø. Udg. 27 Ø.	I Hals-Barres Fyr er der Station for Hals Lodser. Der er Lodstvang over Hals Barre for Skibe med over 5 m (16 Fods) Dybgaende. Bugsering efter moderate Priser ved Havnens Dampbaad.	Ballastafgift til Havnen: 4 Øre pr. Ton af Fartøjets Netto-Drægtighed. — Ballast kan faas for en Betaling af c. 6 Kr. pr. Ton. Vand betales med 3 Kr. pr. m ³ leveret om Bord ved Bolværk.	Besørges ved Havnearbejderne efter faste moderate Takster.	Jærnbanespor langs Kajerne. Køhalingsplads. Kraftig Isbryder Maskinværksteder. To Ophalingsbeddinger hvorpaa der kan optages Skibe af indtil 65 m Længde og 750 Tons Egenvægt, Maskinværksted, Malerværksted etc. paa Pladsen ved Beddingerne. To Tørdokker med Længde henholdsvis 116 m (382 Fod engelske) og 76 m (242 Fod) og Dybde paa Tærsklen henholdsvis 5,50 m (18,0 eng. Fod) og 2,44 m (8,0 Fod). Ved Havnen findes en 20 Tons Svingkran.
Aarhus.	Et 75 m bredt Løb med 7,8 m Vand fører til Nordre Havn og Inderhavnen, et 80 m bredt Løb med 8,3 m Vand til Sydhavnen. Ved Kajer og i Bassiner indtil 7,5 m Vand i Nordre Havn og Inderhavnen, indtil 8,3 m Vand i Sydhavnen. Kajerne 1,7—2,2 m over Vandet.	Skibsafgift pr. Reg.-Ton: Udenbys Skibe: Indg. 25 Ø. Udg. 25 - Indenbys Skibe: Indg. 15 Ø. Udg. 15 -	Lodspenge , naar Lods benyttes: Indg. Havnelodsning 6 Ø. pr. Reg.-Ton., Udg. do. 4 Ø. pr. Reg.-Ton. Sølodsning efter Statens Lodstaxter. Litspenge: 4 Øre pr. Ton Bugsering: Ved Havnens Dampbaad efter fast Takst.	Ballastafgift til Havnen: 4 Øre pr. Reg.-Ton. Ballast kan i Almindelighed faas for ca. 1.50—2 Kr. pr. Ton fra Land eller ca. 2.50 Kr. pr. Ton fra Søen. Vand: Kr. 2.25 pr. Ton.	Losning og Ladning besørges efter faste Takster af Arbejdsgiverforeningens Havnekontor, Havnearbejdernes Andels-Losseklub og Stevedore Kompagniet	To Ophalingsbeddinger til Fartøjer à 100—150 Tons og 200—300 Tons Egenvægt, Køhalingsplads, Træskibsbyggeri, Maskinværksteder, 3 faste Kraner, heraf 1 elektrisk dreven for indtil 25 Tons, og 1 transportabel Kran. Jærnbanespor rundt hele Havnen. Petroleumskajer for brandfarligt Tødegods og for Tankskibe, Bugserbaad, Vandbaad, elektrisk belyst Havneplads, Pakhuse, Vareskure, Frilager.
Assens.	Rende med 6,9 m Vand fører til Havnen. Ved Bolværkerne i nordlige Havn 6,9 m, mellemste Havn 5 m, inderste 3,45 m. Bolværk 1,9 m ved daglig Vande.	Pr. Reg.-Ton: Sejlskibe og Skibe med Hjælpe-skrue: Indenb. 12 Ø. Udenb. 24 - Damp- og Motorskibe: Indenb. 15 Ø. Udenb. 30 -	Lodspenge, naar Lods benyttes, betales efter Dybgaende og Brutto Drægtighed; der er Sommer- og Vintertakst — se Danmarks Lodstakst 1903.	Ballastafgift til Havnen: 4 Ø. pr. Reg.-Ton af Skibets Drægtighed. Vand: til Skibs- og Maskinbrug Kr. 1,50 pr. Ton eller 4 Øre pr. Netto Reg.-Ton eller 3 Øre pr. Reg.-Ton til Skibsbrug. 3 Kr. naar Slinger benyttes til Paafylling.	Losning og Lastning ved Stevedorefirma til faste Takster.	Køhalingsplads, moderne Ophalingsbedding til 400 Tons, 1 Skibsværft, Svingkran ved Bolværket i den mellemste Havn = 12000 Pd. Jærnbanespor langs den nordre Kaj og Midtermolen. Silopakhus paa Midtermolen.
Fredericia.	Ved Bolværket 18 Fod, Bolværkerne 5 Fod over d. V. Besejlingsforholdene gode. Ny Havn med indtil 24 Fod Vand	Pr. Reg.-Ton: Indg. 10 Ø. Udg. 10 - For Tiden et Tillæg af 25 % for over 100 Netto Regist.-Ton.	Bugsering uforngden. Lods faas saavel Nord efter til Skagen som Syd efter til Kibe. Afgift efter fast m. le-rat Takst.	Ballastafgift til Havnen: 2 Øre pr. Reg.-Ton. Ballast leveres paa Siden. Vand: Kr. 1.80 pr. Ton.	Losning og Lastning, hovedsagelig ved Spe-diterfirma til faste Takster.	Maskinværksted, Køhalingsplads. Ophalingsbedding og Skibsbyggeri. 8 Tons Kran, Havnepladsen vel belyst, Jærnbanespor langs begge Haynens Sider.

	Besejlingsforhold og Vanddybde.	Havneafgifter.	Lods- og Bugserafgifter.	Ballast- og Vandafgifter.	Losnings- og Lastningsomkostninger	Forskelligt.
Esbjerg.	Dybden paa Barren udfør Graadyb er gennemgaaende 5,1 m ved daglig Højvande; i en over Barren gravet Rende, hvis mindste Brede er 200 m er Dybden dog 6,9 m. Dybden i Dokhavnen er 6 m og paa Slusetærskelen 5,6 m; ved den østre Forhavnskaj 4,7 m og 7 m og ved søndre Forhavnskaj 7 m. I den nye Trafikhavn er der 8,8 m Vanddybde ved en Del af Kajen, ellers 7,6 m som i Bassinet. Flodskiftet er 1,5 m. Farvandet fra Barren ind til Havnen er godt afmærket med talrige Bøjer, Lystønder og med flere Fyrlinier. Lystønden udfør Barren er tillige Fløjtetønde	Pr. Reg.-Ton Indenbys 20 Øre. Udenbys 25 Øre.	Lodsstation, en Lods-kutter ligger som Regel udenfor eller indenfor Barren. Bugsering ved Havnens Bugserdampere. Taksten er 100 Kr. pr. halve Time + 5—15 Øre pr. Reg. Ton + 25 Kr. pr. Time for Bugsertov.	Ballastafgift 4 Øre pr. Ton af Fartøjets fulde Nettodrægtighed. Ballast kan faas for en Betaling af 5 Kr. pr. Ton. Vand til Skibs- og Maskinbrug: 150 Øre pr. m ³ + 2 Kr. pr. Leverance i Slangeafgift.	Losning og Lastning besørges af herværende Firmaer til faste Priser.	Ved Havnen 8 faste Kraner med indtil 15 Tons Løfteevne. Jernbanespor ved alle Kajer. To mindre Skibsreparationsværfter med Ophalingsbeddinger for smaa Fartøjer. I Byen flere Maskinværksteder. Frilager ved Toldboden.
Faaborg.	Rende med 6,3 m Vand fører til Havnen Yderhavnen , ca. 265 m løbende Bolværk. Til større Skibe, 6,3 m Vanddybde. Inderhavnen , 378 m løbende Bolværk 3—5 m Vanddybde. Gode Besejlingsforhold, Reden rolig, god Ankerbund.	Skibsafgift pr. Reg.-Ton: Sejlskibe: Indg. 24 Ø. Udg. 24 Ø. Dampskibe: Indg. 40 Ø. Udg. 40 Ø.	Ingen Lodstvang. For Lodspenge se Danmarks Lodtakster. Bugsering efter faste billige Takster. Ingen Bugserafgift til Havnen.	Ballastafgiften til Havnen: 4 Øre pr. Reg.-Ton. Ballastpris: 2 Kr. pr. Ton. Vandafgift, Mindre Sejlskibe 2 Kr. Større do. 4 & 6 Kr. Slangeafgift 2 Kr. Dampere indtil 300 Tons. 12 Kr. Dampere over 300 Tons. 20 Kr. Slangeafgift 4 Kr.	Losning besørges af Ladningsmodtageren.	Dobbelt Jernbanespor rundt hele Havnen, gode Oplagspladser. Patent Ophalingsbedding til Skibe af indtil ca. 450 Tons. Egenvægt, Vognlængde 34,52 m (110 F.). Dybde over forreste Kølblok ca. 3,13 m (10 F.-Stort Træskibsbyggeri samt Reparationsværksted for mindre Dampere. 2 Skibsværfter. Maskinværksted og Skibssmedie. Kølhalingsplads. Bunkerkul. Færgeforbindelse m. Mommark flere Gange daglig Hver Færge kan medtage 20 Biler og 4 Jernbanevogne
Frederikshavn.	Dybden i Indløbet og i den største Del af Forhavnen og at den østre Inderhavn er 8,0 Meter; i den vestre Inderhavn indtil 6,4 Meter.	Skibsafgift pr. Reg.-Ton indtil: Indg.: 25 Ø. Udg.: 25 Ø. Kul-ell. Oliefyldere, som tage mindst 10 Tons Kul eller 1,5 Ton Olie, ere fri.	Naar Lods benyttes, betales efter Danmarks Lodstakster af 1903 midlertidig fordoblet, Kulfyldere dog ca. 1/4 mindre. Bugsering efter Aftale.	Ballastafgift til Havnen: 4 Øre pr. Ton af Skibets Netto-Tonnage. Vand: 8 & 10 Øre pr. Hektoliter.	Losning og Ladning foretages af Private efter faste Takster.	Kran løftende 10 Tons. Privat Kran løftende 25 Tons. Privat Flydedok med 2400 Tons Bæreevne. Flere Skibsværfter og Maskinværksteder forefindes.
Helsingør.	Dybden i Indløbet og i den største Del af søndre Havn er 8 m; i den øvrige Havn er der fra 6,3 til 7,8 m.	Skibsafgift pr. Reg.-Ton: Ind- og Udg. 50 Øre. Skibe, der indkomme for Kulforsyning ere fri.	Naar Lods benyttes, betales efter Dybgaaende og Brutto-Drægtighed i Henhold til de gældende Takster. Bugsering efter Aftale	Ingen Ballastafgift. Vand: I Havnen 2 Kr. pr. Ton. Paa Reden 4.50 Kr. pr. Ton.	Losning og Ladning besørges af herværende Firmaer til faste Priser.	Ved Havnen en 10 Tons Kran. Jærnskibs- og Maskinbyggeri. Ophalingsbedding, indtil 800 Tons Vægt. 2 Tørdokker resp. c. 114 og 104 m c. 4,7 og 4,1 m Vand paa Kølblokkene Mastekran til 45 Tons og en Taarndrejekran til 80 Tons. Mindre Maskinværksteder i Byen.
Holbæk.	Dybden i den gravede Rende over [sø]fjordsbarren c. 6 m. Brede 50 m. Dybden i Indsejlingsrenden i Holbæk Fjord 5,65 m, Brede 30 m, samme Dybde i Trafikhavnen. Bolværkerne 1,8 m. over D. V. Oureløbet er afmærket med 5 Lystønder og Fjordløbet med to Ledefyr.	Pr. reg. Tons saavel for ind som for udg. Indenbys: Sejlskibe 12 Øre Sejlskibe med Skrue 16 Øre Dampskibe og Motorskibe 20 Øre Udenbys det dobbelte.	Ingen Lodstvang. Lods faas i Hundested.	Ballastafgift: 6 Øre pr. Reg.-Ton. Vand. 1.50 Kr. pr. m ³ .	Losning og Lastning besørges af Stevedor efter faste Takster.	Jernbanespor overalt ved Bolværkerne. I den ny Trafikhavn tredobbelte Spor. Elektrisk Havnebelysning overalt. Gode Oplagspladser, Kornelevator og Pakhuse

	Besejlingsforhold og Vanddybde.	Havneafgifter.	Lods- og Bugserafgifter.	Ballast- og Vandafgifter.	Losnings- og Lastningsomkostninger	Forskelligt.
Hobro.	Rende med 5,7 m Vanddybde og Dagafmærkning fører til Havnen. Ved Bolværkerne fra 4,0—5,5 m. Bolkærkerne c. 1,6 m over D. V. c. 300 m Bolværk.	Pr. Reg. Ton: Dampskibe: 25 Øre. Sejlskibe: 25 Øre. Skibe hjemmehørende ved Fjorden: 15 Øre.	Ingen Lodstvang. Bugserbaad „Als“ og isbrydende Bugserdamper „Hero“ stationerede i Als Odde, Telef. Als Nr. 105. Til Afbenyttelse saavel ved Hjordindløbet som paa Fjorden. Faste, billige Takster.	Ballastafgift til Havnen. 4 Øre pr. Reg. Ton. Vandforsyning direkte i Skibene.	Udføres billigt	Elektrisk Lys paa Havnepladsen. Skibsbyggerværksted med Kølhalébænk og Ophalingsbedding. En 8 Tons Kran ved Bolværket. Havnebanspor langs Kajen.
Horsens.	Sejlløbet og Dele af Havnen er uddybet til 22 Fod. Sejlløbet er afmærket. Fjord og Sejlløb er forsynet med Ledefyr.	Pr. Reg. Ton: Indg.: 25 Ø. Udg.: 25 Ø.	Lodstvang. Bugsering foregaalet og efter billige Takster.	Ballastafgift til Havnen: 4 Øre pr. Ton. Vand: 4 à 6 Øre pr. Reg. Ton. Vand langs alle Bolværkerne.	Losning besørges af Ladningsmodtageren efter faste, moderate Takster og af Havnearbejdernes Andels-Lossekulub.	Skibsbyggeri, Ophalingsbedding og Kølhalingsplads haves. Kran til 5000 kg. Jærnbanespor ved alle Bolværker. Udmærkede og velbelyste Havnepladser. Pladser og Pakhuse til Udleje.
Kjøbenhavn.	Til Frihavnen en Dybde af 9,5 m. Til Larsens Plads en Dybde af 8,1 m. Til Islands Brygge Nord fra gennem Broerne en Dybde af 7,5 m, ved Bolværkerne ved Kalvebod Brygge af 6,9 m, i Gasværkshavnen af 6,2 m. Ved Enghave Brygge 6,3 m, ved Teglhølm 7 m og i Teglværkshavnen fra 5—7 m. Ved de private Bolværker paa Kristianshavnsiden en Dybde af 5,6 à 5,9 m. Et 10 m dybt Bassin er under Udførelse Nord for Frihavnen.	Bolværkspenge For hver paa-begyndt Maaned 15 Ø. pr. Netto - Reg. Ton samt 10 Ø. pr. Ton af Gods, der losses eller lades ved Bolværk, og 5 Ø. pr. Ton af Gods, der losses eller lades ved Bøjer, Pæle eller ved andet Skibs Yderside For Tiden opkræves ovennævnte Afgifter dog med et midlertidigt Til-læg af 200 pCt.) Vareafgift, svarende til c. 30 Ø. pr. Ton, svares af Varer, der indføres fra Udlandet. (For Tiden er Vareafgiften midlertidigt forhøjet med 200 pCt.) Den tilbagebetales dog efter visse nærmere Regler for Varer, der inden 3 Maaneder efter Indførslen genudføres til Udlandet.	Lodspenge betales efter Skibets Dybgaaende, Drægtighed og den Distance, der lodses, og ere meget moderate. Der er Sommer- og Vintertakst. Bugsering af Dampskibe ind og ud af Havnen fra 60 Kr. til 400 Kr. Bugsering af Sejlskibe betales pr. 100 Reg. Tons og efter den Distance, der bugseres, og er moderat.	Jordballast fra Land pr. Ton 3 Kr., Sandballast leveret fra Baad med Dampkran pr. Ton 4 Kr. Vand betales med fra 2½ til 5 Kr. pr. Ton.	I Frihavnen besørges Losning og Ladning efter faste, af Ministeriet approberede Takster, i Toldhavnen efter nærmere Overenskomst med vedkommende Arbejderformand (Stevedor).	5 Tørdokke for Skibe op til ca. 154 m Længde, Flydedokke, den ene c. 150 m lang med Bæreevne 11,500 Tons, Ophalingsbeddinge, store Maskinværksteder og Jernskibsbyggerier, store Pakhuse til Oplægning af Varer, Korn-Elevatører, Kraner, hurtige, moderne Losse- og Ladeapparater, 1 flydende Havnekran til Løft af 40 Tons, 1 do. til Løft af 75 Tons (Orlogsværftets), 9 faste Kraner med Løft indtil 25 Tons samt 1 privat fast Kran (Burmeister & Wains) med Løft indtil 100 Tons. Vandforsyning ved Bolværk. Jernbane langs Havnen. Skibe, der udelukkende anløber Havnen for at indtage Kul, Indfyriings- eller Motorolie til Skibsbrug, Proviant eller andre Skibsforødenheder, for at skifte Mandskab, landsætte syge eller døde, for Ordre, eller som Vinddrivere, betaler ingen Afgift for Benyttelse af Havneindretningerne. Opholdets Varighed maa dog ikke udstrækkes over 2 løbende Døgn, regnet fra Skibets Ankomst til Havnen.
Kolding.	Rende forsynet med Dag- og Nat-afmærkn. med 7,0 m. Vand fører ind til Havnen. Ved Bolværk indtil 7,0 m, Bolværkerne 1,6—2,0 m. over D. V.	Skibsafgift pr. Reg. Ton: I Henshold til Overenskomst med de øvrige østjydske Havne: Indenbys: Indg. 15 Øre Udg. 15 - Udenbys: Indg. 25 Øre Udg. 25 -	Ingen Lodstvang. For Lodspengene se Ministeriets Lodstakster. Bugserdampere haves stadig til Raadighed. Takster efter Drægtighed og bugseret Distance.	Ballastafgift til Havnen: Pr. Ton af Skibets Netto-Drægtighed 4 Øre. Ballast leveres paa Siden. Vand leveret om Bord ved Bolværk 15 Ø. pr. hl + Slangeafgift 5 Kr.	Losning og Lastning efter faste Takster.	Svajebassin, 137 m bredt Maskinværksted, Kølhalingsplads, Ophalingsbedding og Skibsbyggeri Kran til 6 Tons ved Bolværket, elektrisk belyst Havneplads, Jærnbanspor langs Kajerne. Store Oplagspladser. Pakhuse tilhørende Havnen til Leje. Tankanlæg for Petroleum, Benzin og Brændselsolje.

	Besejlingsforhold og Vanddybde.	Havneafgifter.	Lods- og Bugserafgifter.	Ballast- og Vandafgifter.	Losnings- og Lastningsomkostninger	Forskelligt.
Korsør.	I Indsejlingen 8 m Vand, 630 m Bolværk med 8 m Vand og 1430 m Bolværk med fra 5—6 m Vand.	Pr. Netto Ton saavel for indg. som for udg.: Indenbys: Sejlskibe 120. Sejlsk. m. Skrue 16 - Damp- og Motorsk. 20 - Udenbys: Det dobbelte.	Lodstvang for Skibe over 20 ts Brutto Reg. Ton. Bugsering kan altid faas.	Ballastpenge: 6 Øre pr. Nt. Ton. Vand: Drikkevand Kr. 2,50 pr. m ³ Kedelvand Kr. 1,50 pr. m ³	Losning og Lastning besørgeres af Arbejdsgivernes Havnekontor til faste Takster. Transportbl. elektr. Hejse-spil.	Dobbelte Jernbanespor Havnen rundt. Træ- og Jernskibsværft med Reparationsværksteder. Motor- og Maskinfabrik, Jernstøberi, Kølhalingsplads, 4 Kulkraner, 3 Kornelevatorer, 1 fast 10 Tons Kran. Havnen isfri. Svitzers Bjergningsdamper fast Station samt lokale Bjergnings- og Sløbedampere.
Marstal.	Syd fra kan man gaa til Havnen med 10 Fods, Øst og Nord fra med 11 Fods Dybtgaaende. I Indløbet til Havnen 10 à 11 Fod, det samme ved de forreste Bolværker, længere oppe i Havnen 9 Fod.	Pr. Reg.-Ton: Sejlskibe: Indg. 24 Ø. Udg. 24 - Dampskibe og Motorskibe: Indg. 30 Ø. Udg. 30 -	Bugsering efter billige Rater. Lods erholdes til enhver Tid.	Ballastafgift til Havnen 4 Øre pr. Ton. Vand fra Vandbaad.	Losning og Lastning meget billig.	Staalskibsliggeri og Reparationsværft, mange Kølhalerpladser og Træskibsbyggerier. 2 Ophalerbeddingor, tager Skibe indtil 350 Tons Egenvægt. Landets billigste Takster.
Masned-sund	I Indløbet 18 Fod. 18 Fod ved Bolværket. Bolværkerne 6 Fod over d. V.	Pr. Reg.-Ton: Indg. 12 Ø. Udg. 12 - Der betales kun halve Bropenge af Varer, der afgaar eller ankommer med Jernbanen. Havnepengene er forhøjede med 50% for Skibe over 100 Tons.	Bugsering kan erholdes. Taxt paa Bugsering haves ikke. Lods faas saavel til Østersøen som til Storebælt. Afgift efter Lods-fæste-Takst.	Ballastafgift til Havnen: 4 Øre. Ballastpris: pr. Ton 2 Kr. 75 Ø. paa Siden. Vand: Pr. Kubikmeter 3 Kr.	Losning og Lastning ved Speditørfirma til moderate Priser.	Smedeværksted, der paatager sig Reparationer. Havnepladsen er belyst. Jernbanespor langs den største Del af Bolværkerne.
Middelfart.	Indtil 24 Fod Vand ved Bolværkerne. Bolværkerne c. 6 Fod over Vandet. Storny Havnebøje, stærkt forankret, udfor det 24 Fods Bolværk.	Pr. Reg.-Ton: Sejlskibe: Indenb. 12 Ø. Udenb. 24 - Dampskibe: Indenb. 15 Ø. Udenb. 30 -	Ingen Lodstvang. Bugsering uforuden.	Ballastafgift: 4 Ø. pr. Netto Reg.-Ton. Ballastgrue: pr. Ton 2 Kr. Vand pr. Slange: Skibsbrug 1,60 Ø. pr. m ³ . Maskinbrug 1 Kr. pr. m ³ .	Losning besørgeres af Ladningsmodtageren efter fast Takst.	Stor velbelyst Havneplads. Jernbanespor langs Bolværkerne. Kølhalingsplads og Skibsbyggeri. Ophalingsbedding for mindre Skibe.
Nakskov.	6,3 m i Sejlleb og Havn. Bolværkshøjde 2,0 m.	Pr. Reg.-Ton: Sejlskibe: Indg. 20 Ø. Udg. 20 - Dampskibe: Indg. 30 Ø. Udg. 30 -	Lods faas ved Albue og for udgaaende i Nakskov efter „Danske Lodstakster“. Bugsering kan altid faas ved faste Bugserbaade indtil 250 HK til billige Takster.	Ballastafgift: 4 Øre pr. Reg.-Ton. Ballastpris: ca. 3 Kr. pr. Ton langs Siden. Vand: 2 Kr. pr. Ton fra Opstandere.	Losnings- og Lastningsomkostninger meget billige.	Jernbanespor langs hele Havnen, gode Oplagspladser, Kølhalingsplads. Elektrisk Lys. Skibsværft med Ophalingsbedding for Skibe indtil 800 t dw. og Flydedok for Skibe indtil 8500 t dw., 3 Maskinværksteder og Skibssmedier.
Nyborg.	Rende 7,5 m. Ca. 1000 løb. m. Bolværk til større Skibe. (5,5—7,5 m Vand). Bolværkerne indtil 2,75 m over Vandet. Indsejlingen gunstig, Farvandene stærkt belyste, Reden rummelig, tryk og rolig, god Ankerbund.	Skibsafgift pr. Reg. Ton: Sejlskibe 24 Øre, Sejlskibe m. Hjelpekruer 32 Øre, Damp- og Motorskibe 40 Øre, for her hjemmehørende Fartøjer betales det halve. Vareafgift: Moderat.	Bugserdamper uforuden. Ingen Lodsafg., naar Lods ikke benyttes; iøvrigt moderate Afgifter.	Ballastafgift: 4 Øre pr. Reg.-Ton. Vand: Kr. 2,00 pr. ton.	Losning og Lastning besørgeres hovedsagelig af et Speditørfirma ved Hjælp af en organiseret Arbejdskolonne.	Jærnbanespor hele Havnen rundt, Kølhalingsplads, Ophalingsbedding for mindre Fartøjer.

	Besejlingsforhold og Vanddybde.	Havneafgifter.	Lods- og Bugserafgifter.	Ballast- og Vandafgifter.	Losnings- og Lastningsomkostninger	Forskelligt.
Næst.	Indsejlingsløbet er 33,00 m bredt og 5,00 m dybt. I Havnen ved Bolværk er 5,00 m dybt. Bolværkernes Højde over daglig Vande er c. 190 m.	Pr. Nett.-Ton: Indg. 45 Ø. Udg. 45 Ø. indbefattet Lodspenge. Fartøjer, der søge Havnen for Kulfor- yning, Dokning el. lign. betaler halve Skibsafgifter.	Ved Havnen er ansat to faste Lodser. Motorbaade besøger Bugsering ud af Havnen til billig Betaling.	I Ballastafgift til Havnen svares 5 Øre pr. Ton af Skibets Netto Drægtighed.	Losning besørges af Ladningsmodtageren.	Ved Havnen er Tørdok særlig lys og luftig. Dokken er 51,82 m lang foroven, 19,20 m bred i Bunden, 10,87 m bred i Vandlinien, Portaabningen er 10,00 m bred, paa Tærskelen 9,14 m bred, Vanddybden paa Porttærskelen og Kjølblokkene er 3,77 m.
Nykjøbing Jylland.	I Indløbet 13 Fod, ved Bolværket 13 Fod. Højde over dgl. V. 5 Fod. Vestlige Indsejling Thyborøn-Kanal 10 & 11 Fod.	Pr. Reg.-Ton: Indgaaende Sejlskibe 22 Ø. Sejlskibe m. Skrue 25 - Dampsk. 30 - Samme Udg. For oplagte Skibe i Vintermaanederne ingen Havneafgift.	Lods faas ved Ørodde, Afgift efter fast moderat Takst. Bugsering kan altid faas gennem Indsejlingsrenden meget billigt.	Ballastafgift til Havnen: 5 Øre pr. Reg.-Ton. Ballastpris 4,00 Kr. pr. Ton. Vand 2,00 Kr. pr. Ton.	Losnings- og Lastningsomkostninger meget billige.	Jernbanespor ved Havnen, gode Oplagspladser, Kølhalingsplads for større Skibe, Skibsbyggeri og Ophalerbedding for Skibe indtil 150 Ton. Maskinværksted og Skibssmedie.
Nykjøbing Falster.	Gennem Guldborgsund kan man Nord fra gaa gennem afmærket Farvand til Havnen med 20 Fods og Syd fra med 7 Fods Dybtgaaende. Dybden ved Bolværk indtil 20 Fod. Bolværkshøjden 6-6 1/4 Fod.	Pr. Reg.-Ton: 10, 15 og 20 Ø. indenbys. 20, 25 og 30 Ø. udenbys. Oplagte Skibe er i Vintermaanederne afgiftsfri.	Ingen Lodstvang. Lods for større Skibe Nord fra ved Femø. Lods skifter i Guldborg. Lods Syd fra i Gjedser. Lodspenge se Lodstaksten af 1901. Bugsering fra Guldborg til faste Takster.	Ballastafgift: 2 Ø. pr. Reg.-Ton. Vand: Kr. 1,50 pr. Ton til Skibsbrug Kr. 1,00 pr. Ton t. Maskinbr. + 2 Kr. pr. Gang Havnens Slinger benyttes. Minimum: Kr. 2,50 for indenbys Skibe, Kr. 5,00 for udenbys Skibe. Ballastpris: Ballast leveres paa Siden af Skibet til billigste Dagspris	Losning besørges af Stevedor efter faste Takster.	Stor velbelyst Havneplads. Oplagsplads. Jernbanespor hele Havnen rundt. Maskinfabrik Skibsbyggeri, Kølhalingsplads.
Nærr-Sundby.	Vanddybde indtil 7,5 m (24 Fod). Se iøvrigt Aalborg.	Se Aalborg.	Bugsering efter moderate Taketer ved Dampbaad. Se iøvrigt Aalborg.	Se Aalborg.	Se Aalborg.	Maskinværksteder, Kølhalingsplads og Reparationsværksted, Vandforsyning, Jernbanespor langs Bolværk.
Odense.	Med daglig Højvande: I Fjorden, Kanalen og den ny Havn 24 Fod, i den gamle Havn 12 & 14 Fod.	Pr. Reg.-Ton: 20, 22, 25 Ø., 30, 35, 40 Ø. henholdsvis for Indenbys og Udenbys saavel for Ind- som Ud- gaaende.	Fra Søen til Stige Lodsfrihed. Lodstvang mellem Stige og Odense for Skibe over 80 Tons Brutto Bugsering: Faste billige Takster ved Havnens Dampere.	Ballastafgift: 6 Ø. pr. Reg.-Ton. Ballastpris: 3 Kr. 10 Ø. pr. Ton. Vand: Indtil 200 Reg.-Ton 3 Øre pr. Reg.-Ton. For hver 100 Reg.-Ton over 200 1 Krone.	Losning og Lastning besørges af Handelsforeningen. Stevedor efter faste Takster.	Jernbanespor rundt Havnen, Svingkran til 10,000 kg, Maskinværksteder, Kølhalingsplads, Skibsværfter, kraftig Isbryder, som selv i strenge Vintre formaar at holde Havnen tilgængelig.
Randers.	Rende med 18 Fod Vand fører til Havnen. Ved Bolværk indtil 18 Fod. Bolværkerne 3 & 4 1/2 Fod over Vandet.	Pr. Reg.-Ton: Indg. 25 Ø. Udg. 25 Ø. indenbys Sejlfartøjer, dog kun Indg. 15 Udg. 15	Ingen Lodstvang. Naar Lods benyttes: At Skibe under 80 Brutto Reg-Tons: Takstklasse 2+1+1 Mellen 80 og 150 B.R.T. Takstklasse 3+3+3 Over 150 B. R.-T. Takstklasse 4+4+4 Bugsering: Faste, billige Takster ved Havnens Dampere.	Ballastafgift til Havnen: 3 Øre pr. Reg.-Ton. Vand: 10 Øre pr. hl + 2 Kr. for Slangen.	Losning og Lastning besørges af en Stevedor efter faste Takster.	Maskinværksteder, Kølhalingsplads, Ophalerbedding til 50 Tons Skibe-Pakhus med Kornelevatorer, Kulkran, Havnebaner. De anførte Lodsafgifter gælde fra Søen til Randers. Kraftig Isbryder.

	Besejlingsforhold og Vanddybde.	Havneafgifter.	Lods- og Bugser-afgifter.	Ballast- og Vandafgifter.	Losnings- og Lastningsomkostninger	Forskelligt.
Rudkjøbing.	Indsejlingsløbet Nord fra til Havnen 4,5 m. Syd fra 3,5 m. Ved Bolværk 4 1/2 m.	Pr. R.-T.: Indg. 24 Øre Udg. 24 Øre Dampskibe: Indg. 35 Øre Udg. 35 Øre	Ingen Lodstvang uden ved Bugsering se Lodsloven. Bugsering: faste billige Takster.	Ballastafgift: 4 Øre pr. R.-T. Ballastpris for Tiden 2,75 p. T. Vand til Skibsbrug 3 Øre pr. R.-T. Til Maskinbrug 2 Kr. pr. Tons Vand + 1 Kr. hver Gang Slinger benyttes.	Losning- og Lastningsomkostninger meget billig.	Dobbelt Jernbanespor ved Havnen. Træskibsbyggeri at smaa og store Skibe, god Havne- og Skibsmædie. Ophalerbedding til Skibe indtil 275 B.-T Motor- og Maskinfabrik i Byen.
Rønne.	I Indsejlingen fra 22 til 24 Fod. Ved Bolværk indtil 20 Fod. Bolværkernes Højde over daglig Vand 5 1/2, & 6 Fod.	Pr. Reg. Ton: Indenb. 12 Ø. Udenb. 30 - Dampskibe, der indk. for Kulforsyning og Proviantering indtil 24 Timer, 5 Øre pr. Ton.	Ingen Lodstvang. Naar Lods benyttes Indenbys Fartøier 10 Øre pr. Ton, Udenbys Fartøier 20 Øre pr. Ton. Er Lodshjælp benyttet for Indgaaede betales 1/2 for Udgaende.	Ballastafgift til Havnen: 5 Øre pr. Reg.-Ton. Vand 2 Kr. pr. m ³ , dog ikke under 2 Kr. Til Maskinbrug 1 Kr. pr. m ³ , dog ikke under 5 Kr.	Udføres efter faste Taxter.	Maskinfabriker, Ophalingsbedding for mindre Skibe, Havnekran m. m. Kølhalingsafgift 5 Øre daglig pr. Reg. Ton. Jærnbanespor ved Øst-Vest- og Sydsiden. Kuloplæg ved Kaj.
Saxkjøbing.	Hele Løbet og selve Havnebassinnet er uddybet til 14 Fod (4,4 m), fra Oreby udeiter 4,6 m.	Pr. N.R.T. ialt: Sejlskibe, Pramme og Lægtre 40 Øre, Sejlskibe m. Hjælpekrue 50 Øre, Damp- og Motorskibe 60 Øre.	Lods ved Oreby. Bugserdamper kan faas til billige, faste Priser.	Ballastafgift: 4 Øre pr. Ton. Ballast kan erholdes til billigste Priser.	Losning- og Lastningsomkostninger billige.	Stor, velbelyst Havneplads. Oplagspladser til Leje. Træskibe og mindre Jærnskibe kan repareres. Maskiner kan efterses og repareres. Havnebane.
Vejle.	— En Rende med 6,9 m Dybde, afmærket med Tøndehøjer, fører til Havnen, hvor Bolværker med samme Dybde forefindes.	Pr. netto Reg.-Ton: Udenbyes Skibe: Indg. 25 Ø. Udg. 25 Ø. Indenbyes Skibe: Indg. 15 Ø. Udg. 15 Ø.	Ingen Lodstvang. Naar Lods benyttes betales efter Danmarks Lodstakster 1903. Bugsering: Fra Havnen til Enkosten 75 Øre pr. Bruttoton. Fra Havnen til Reden (2 Kosten) 50 Øre pr. Bruttoton, for længere Distance efter Aftale.	Ballastpenge til Havnen: 4 Ø. pr. Nettoton. Ballastpris fra 15/10 1920: 4 Kr. pr. Ton til Inderhavnen. 4 Kr. 34 Ø. pr. Ton t. Yderhavnen. Vandafgift: leveret m. Slange. 2 Kr. pr. Ton Vand, mindste Pris 5 Kr.	Losning besørjes af Ladningsmodtageren efter faste Takster.	Maskinværksteder, Kølhalingsplads, Ophalerbedding til c. 200 Tons. Kran til 6 Tons. Jærnbanespor ved Sydsiden, vandforsyning ved Bolværket. Bugserbaade

Foreningen til Søfartens Fremme

afholder sin aarlige Generalforsamling **Mandag den 9. April Kl. 3**, Ny Toldbodgade 3, med følgende Dagsorden:

- 1) Aflæggelse af Aarsberetning.
- 2) Fremlæggelse af det reviderede Regnskab.
- 3) Valg af Bestyrelsesmedlemmer.
- 4) Valg af Revisorer.

Kjøbenhavn, den 22. Marts 1923.

Bestyrelsen.

Generalforsamling.

Sømandsforeningen i Kolding

har afholdt Generalforsamling. Formanden, Skibssynsmand H. Hansen, bød Velkommen og mindedes de i Aarets Løb afdøde Medlemmer. Forsamlingen sluttede sig hertil ved at rejse sig.

Derefter allagdes Regnskabet, der enstemmig godkendtes. Der er i Aarets Løb indkommet i Kontingent, Renter, Gaver fra Æresmedlemmer etc. c. 1,200 Kr., og der er uddelt til trængende Medlemmer og Enker 835 Kr.

Fra Sø og Land.

Efterlyste Slægtninge. I Følge Indberetning fra det kgl. Generalkonsulat i Antwerpen har de derværende Marinemyndigheder anmodet om Generalkonsulatets Bistand til Efterlysning af Slægtninge af den i 1894 fødte Skibstømrer Kai Svendsen af Kjøbenhavn, der under Forhyring med belgisk Dampskib »Egypte« omkom ved nævnte Dampers Forlis i Januar 1917, og for hvem de paagældende Myndigheder opbevarer et efterladt Hyrebeløb.

Personer, der maatte kunne give Oplysning om Afdødes Slægtninge, bedes henvende sig skriftligt til Udenrigsministeriets Retsafdeling, Bornholmsgade 8, Kbhvn.

Nybygninger, Køb og Salg.

3-m. Sk. »Fulton« af Marstal er efter Forlydende solgt mod Randbesigtigelse til Sverig for 39,500 Kr. Assurancen er ikke indbefattet i Købesummen.

M. KJÆR, AALBORG. Vesteraaegade
(ved Pontonbroen)
Alle Maskin- og Skibsreparationer udføres hurtigt
Telegr. adr. MASKINKJÆR Telefon 2.371

JANUS ANDERSEN & CO.
AALBORG
Klarering, Damp- & Sejlskibs-Befragtning.
Køb og Salg af Skibe — Speditionsforretning — Havariagenter.
Direkte Dampskibsroute Aalborg—Horten—Christiania.
Telef. 2825—2837—2838. Statstelefon 41. Telegr.-Adr. JANUS.

A. Mou's Kødudsalg. = St. Annæ Plads 14. = Telefon 3816.

Kurser paa Kjøbenhavns Børs.

København, den 21. Marts 1923.

Aktier.	Gjort til		Køber	Sælger		Gjort til		Køber	Sælger
Nationalbank			135½	137	4½ % Jydske Land. Kreditf. 6. S.	92		92	92¼
Privatbank	118¾	119¾	119	119¾	4 - do. do. do. 6. -	85½	85½	85½	85½
Landmandsbank					4 - do. do. do. 5. -			88	90
Handelsbank	134		133¾	134	3½ - do. do. do. 6. -	82		81¾	83¾
Københavns Diskonto- og Revisionsbank	70		70	70¾	3½ - Østift. Husm. Krdf.			89	91
Private Laanebank					4½ - do. do. do. 2. A.	92	91¾	91¾	91¾
Haandværkerbank			59	60¾	4 - do. do. do. 3. Hoved-Afd.	89½		89½	89¾
Frederiksberg Bank					3½ - Jydske Husm. Krdf.	89	89½	89	89½
Danske Sukkerfabrikker	239	241	240½	242	4½ - do. do. do. 3. A.	96½	96¾	96½	96½
Burmeister & Wains Fabrik	146	150¾	151½	152	4 - do. do. do. 3. Hoved-Afd.	90¾	90¾	90¾	90¾
Forenede Bryggerier	197	196½	180	182	4½ - Ny jydske Købst. 7. S.	85		85	87
Forenede Dampskibs-Selskab	88½	87½	87¼	87¾	4 - do. do. do. 7. -	92½		92½	94½
Dampskibs-Selskabet Norden					4 - do. do. do. 6. -	83½		83½	85½
do. Dannebrog	123½	123	123	124	3½ - do. do. do. 5. -	85½	85	85	85½
do. Orient					3½ - Vest sønderj. Konv. 5 S.			83½	85½
do. Myren	120	119	119	121	4 - Vest sønderj. 7. S.			89	90¾
do. Torm					4 - do. do. do. 6. -			88½	89
do. Vendila	148	149¾	148	150	4½ - do. do. do. 7. -	89	88¾	88½	89
do. Progress	65	63¾	63	64	4 - Jydske Grundej. p. Land. 3. A.			92½	94½
Dansk-Fransk Dampskibsselskab	102	103	102¾	104	4½ - do. do. do. 2. -			88½	89
Østasiatisk Compagni	150	148½	148½	149	4½ - Sønderj. Kreditf. 1. S.	89	83¾	88½	89
					4½ - Kbhvns Hypotekf. 2. S.			86	88
					5 - do. do. do. 2. -	91½		91½	91½
					5 - Grundejernes Hypotekf. 2. S.	90¾	90	90	90½
					5 - Jydske Hypotekf. 3. A.			92½	94
					5 - Østift. do. do. 3. -			91½	93

Vekselkurser den 21. Marts 1923.				
		à vista	10 D. D.	3 Md. D.
		Sælger	Køber	Køber
Stockholm	100 Kr.	139,25		
Christiania	100 -	95,10		
Hamburg	pr. 100 Mk.	2,20		
London	- 1 £	24,50		
Paris	- 100 Francs	34,80		
Antwerpen	- 100 -	30,50		
Zürich	- 100 -	96,85		
Amsterdam	- 100 Gylden	206,50		
Rom	- 100 Lire	25,50		
Helsingfors	- 100 f. Mk.	14,35		
Madrid	- 100 Pesetas	80,85		
New York	- 100 Doll.	5,23½		
Prag	15,55		

Diskonto i Nationalbanken: 5 %, priv. Diskontenter: 5—6½ %.

H. C. Møller, Bankforretning, 16, Ved Stranden.

DANSK SØFARTSTIDENDE

ABONNEMENTSPRISEN

er 3 Kr. pr. Kvartal, i Udlandet 18 Kr. pr. Aar: Enkelte Numre 35 Øre.
Abonnement modtages St. Annæ Plads 26, 10—3, hvortil ogsaa Bidrag
til Bladet m. v. adresseres, samt paa alle Postkontorer.

Bladet omdelles ved Postvæsenets Foranstaltning.

Enkelte Numre af »Dansk Søfartstidende« sælges paa Bladets Kontor og i Kioskerne.

AVERTISEMENTS PRIS.

Første Side pr. mm à 45 mm Bredde 30 Øre
Siden overfor og ved Tekst samt Bagsiden do. 20 —
De øvrige Sider do. 15 —
Moderation for 13 Gange 26 Gange 52 Gange
5 pCt. 10 pCt. 20 pCt.

For Udlandet er Priserne 25 pCt. højere.

Udgivet af et Aktieselskab — Ansvarhavende Redaktør: V. KROGH

Bladets Kontor: St. Annæ Plads 26, Kjøbenhavn K. — Telefon Nr. 4639.

Trykt hos J. Jørgensen & Co. (Ivar Jantzen).

DANSK SØFARTSTIDENDE.

ORGAN FOR DANMARKS SKIBSFART.

Nr. 13.

Kjøbenhavn, Onsdag den 28. Marts 1923.

30. Aarg.



M. B. COHN
Toldbodvej 22.
KØBENHAVN K. Telefon 1403.
Telegr.-Adr.: AMIANTE
Grundlagt 1848.

SKIBSUDRUSTNING

Generalagent for
GRAVEN & SPEEDING BROTHERS, Sunderland.

Lager i Frihavnen af alle Dimensioner af Firmaets
bekendte »RED STAR« og »BLUE STAR« MANILA

Patenteret Manila „GLADIATOR“ for Trawl.
Fiskeliner - Fiskegarn.

NORTH EASTERN MARINE

ENGINEERING Co., Ltd.

WALLSEND-ON-TYNE OG SUNDERLAND

Maskinbyggeri, Kedelsmedie, Jernstøberi.
Metalstøberi og Kobbersmedie.

Krumtapaksler og Skrueaksler leveres fuldt færdige.
Smearbejde af enhver Art udføres.

Specielt anbefales vore Værksteder for Reparationer og
Forandringer af Skibsmaskiner samt alm. Maskinarbejde.

Telegramadresser: „NEWS, WALLSEND“ og „NEWS SUNDERLAND“.



„Solicum“ Patent Mønne
» Maling

bedste og billigste Rustbeskyttende Farve færdig til Brug

Roar Rosing,

Vestervoldgade 92, København B.
Telefon Byen 3638. — Telegram-Adresse: „AMHÆGN“.

A/s **FRICHS**
AARHUS

Dampkedler,
Dampmaskiner,
Dampturbiner og
Dieselmotorer
for Skibe og Landanlæg.

TUXHAM



RAAOLIE-
SEMI-DIESEL
MOTORER
7—300 HK.

og
MOTORSPIL

Anvendes i
1000-vis
over hele Jorden.

TUXHAM A/s
KØBENHAVN-VALBY

DE PRIVATE ASSURANDEURER
LIMITERET.
STIFTET 1786
SØ OG TRANSPORTFORSIKRING
SLOTSHOLMSGADE 5
KØBENHAVN K.
TELEFON CENTRAL 6 & 4108 TELEGRAM ADRESSE „PRIVATE“
AGENTURER I DE FLESTE PROVINSBYER.

D. D. P. A.'s

Motorpetroleum
er

den bedste i Verden.

Soder aldrig Motoren til.
Absolut eksplosionsikker.
Betydelig mere Kraftudvikling end anden Petroleum og Motorolier
Kan anvendes til alle Slags Motorer.
Bør og skal derfor udelukkende anvendes af enhver Motorejer.
NB. For at være sikker paa at faa den **ægte Motor-**
petroleum, bør Forbrugerne endelig paase, at Embal-
lagen — saavel Tønder som Tank — er forsynet med det
lovbeskyttede Varemærke!

D.D.P.A.
* * *

Det danske Petroleums Aktieselskab.

Howaldtswerke, Kiel. Nybygninger og
Reparationer

Generalrepræsentant for Danmark, Norge og Sverrig:
Carl Holtermann, Amaliegade 34,
København K.
Telef. Central 10140 — Statstelefon 393 — Telegr.-Adr.: Carlholtermann.

Telefon **513** Aktieselskabet Telegr.-Adr. Bunkerdepot.

HELSINGØRS BUNKERKUL DEPOT.

Prima Newcastle Dampkul leveres Dag og Nat til Dagens billigste Priser.

C. K. HANSEN
DAMPSKIBSREDERI
DAMPSKIBS-, REDERI- OG ASSURANCE-AGENTUR
BEFRAGTNING OG KØB OG SALG
AF DAMP- OG SEJLSKIBE

KØBENHAVN Telegr.-Adr.: HANSEN
29 B, Amaliegade. Central 72 (10 Ledninger)
Telefoner: { — 50589 (6 Em. - 9 Fg.)
Statstelef. 13 (2 Ledninger)

Filial: HELSINGØR Telegr.-Adr.: HANSEN
2, Sofiegade. Telefon: Helsingør 972.

P. Brown jun. & Co.
Dampskibsrederi * Dampskibsagentur.
Amaliegade 43. — Telegr.-Adr.: »Brown«. — Tlf. C. 276.

HANSHELL & CO.
BARBADOS. B. W. I.
(Etableret 1884)
Damp- og Sejlskibsagenter, Befragtning,
Havari- og Assuranceagenter,
Skibsprovantering.

Post og Telegrammer, under vor Adresse, leveres ombord i Skibene straks ved Ankomsten.
Telegr.-Adr.: HANSHELL - BARBADOS

KAY DYHR
Kvæsthusgade 1, København K.
Telf. Centr. 8901 - 6886 - 6885. Tlgr.-Adr.: Kaydyhr - København.

Kunstig Træk- og Oliefyrrings-Anlæg
fra
JAMES HOWDEN & CO.
GLASGOW

HANSA · Tysk nautisk Tidsskrift.
Organ for samtlige Interesser indenfor den tyske Handelssejlskabs og Havsøfart
Et virksomt Annonceorgan for Firmaer, som ønsker at træde i Forbindelse med den tyske Søfart, den tyske Havfiskeriering, den tyske Handel og den tyske Industri.
Abonnementspris, inklusive Porto, 40 Kr. pr. Aar.
HANSA'S Forretningsadresse er: Hamburg 11, Steinhöft 3.

Det forenede Dampskibs-Selskab
Aktieselskab.
KJØBENHAVN K.
Telefon Nr. 6300, hvorigennem Omstilling til samtlige Kontorer og Afdelinger i Kvæsthusgade Nr. 7 og 9.

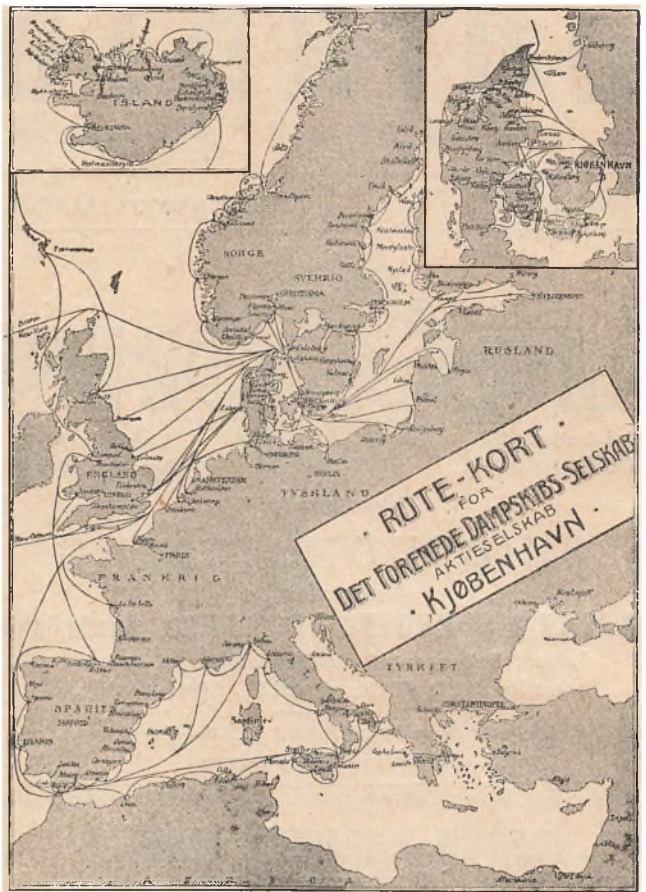

MOTORSIRENER
autm. Taagesignal - Havnepirer - Brandalarm
Tagensvej 41 **H. A. SCHEPELER** Telefon 9552

„Senta“ „Pacific“
Amaliegade 29 A. Telefon 4212.
Telegram-Adr.: „Steampacific“.
L. R. Schmith,
Korresponderende Reder.

Danish Shipping Company Ltd. A/s
Set. Annæ Plads 28.
Kjøbenhavn K.
Skibs- og Havariagenter.
Befragtning, Klarering & Dampskibsekspedition.
Køb og Salg af Skibe og Kontrahering af Nybygninger.

Telegr.-Adr.: PACAO. Telefoner: **1535-5836.**
Statstelefon: **527.**

A/s FORSIKRINGSSELSKABET „CODAN“
Generalagenter **P. SØHT & CO.**
AFDELING FOR SØ- OG TRANSPORTFORSIKRING
Telefon 14,995 Telegr.-Adr.: »Gnirdos«
NIELS JUELGADE 9, 2. S.

FORSIKRINGS-AKTIESELSKABET „SKANDINAVIA“

tegner Sø-, Transport- og Krigsforsikring.
Kongens Nytorv 6. — København K. — Telefon 9316.
Aktiekapital: 20 MILLIONER KRONER

Hovedrepræsentant for Skandinavien: Aktieselskabet GRØN & WITZKE, Kongens Nytorv.

Aktieselskabet

Helsingørs Jernskibs- og Maskinbyggeri

paatager sig Nybygning og Reparation af Damp- og Dieselmotorskibe, Maskiner, Kedler og lign. Arbejder for Skibe indtil 7000 Tons d. w. Fabrikanten af Wilhelm Schmidts Overhedere til Marine-Brug.

2 Tørdokker, 338 resp. 375 1/2 engl. Fods Længde paa Kølblokkene. — Patent-Ophalingsbedding for Skibe indtil 800 Tons Egenvægt.

Beskæftiger 1200 Mand. — Stort Lager af Materiale.
Telefon 40 og 91. Tlgr.-Adr.: »Skibsværftet«.

DEN DANSKE LANDMANDSBANK

GRUNDLAGT 1871

ENHVER ART AF
BANKFORRETNING UDFØRES

Kunstfyrværker Fritz Busch

ved Holger Pedersen
anbefaler sig med

Signaleringsfyrværkeri af enhver Art.

Leverandør til de herværende Dampskibsselskaber og Statsbanedriftens Søfartsafdeling.

Laboratorium:

Kongens Enghave. V.

Tlf. Centr. 6031. Tlgr.-Adr.: »RAKETA«, København. Privatlif. Nora 2393

R. Møllers Skibsværft

Telefon 246. FAABORG Telefon 246.

Nybygning og Reparation
af Træskibe.

Patent-Ophalingsbedding for
450 Tons Egenvægt.

Skibsrigger W. PEDERSEN

Wildersgade 24. Telf. Amager 5332 x
udfører alt Riggerarbejde samt Spleisning
af Staal- og Jærnvirer.

Fjerde Søforsikringsselskab lim.

I København

tegner Sø- og Transportforsikringer af enhver Art til billige, faste Præmier.
Agenturer i de fleste Provinshyer.

Post-Adresse:
Holmens Kanal 24.

Telegram-Adresse:
„Fourthcomp.“

Telefoner:
Central 256 og 10756

Adolph Andersens Eftf.

EDSVOREN SKIBSMÆGLER.

Befragtnings- & Havariagenter.

Telegr.-Adresse:
„Broker“.

RANDERS.

Statetelefon Nr. 9
Telefon Nr. 70

JANUS ANDERSEN & CO.

AALBORG

Klarering, Damp- & Sejlskibs-Befragtning.

Køb og Salg af Skibe — Speditionsforretning — Havariagenter.
Direkte Dampskibsroute Aalborg—Horten—Christiania.

Telef. 2825 — 2937 — 2838.

Statetelefon 41.

Telegr.-Adr.: JANUS.

N. F. STEGMANN

Tlgr.-Adr.: »Stegmann«

Nørresundby

Telefon 918 — 718

Sandballast

leveres til Sejl- og Dampskibe, indgivet med Dampkran. Hurtig Ekspedition
Tilbud paa Opgravning af tilsandede Havne gives.

„S/P Progres“ „S/P Avance“
„Hessele“ „Anholt“
1/3 Carl Nielsen,
Islands Brygge 4. Telf. 5552 - 10552.

Ludvig N. B. Hansen.

UHRE og OPTIK.

St. Strandstræde 16.

Uhre og Barometre i Sæt

TU. Palæ 1085 r

Budtz-Jørgensen

Havnegade 47 a. Tlf. Centr. 12377

Skibs-Blikkenslageri.

HANS NIELSEN

Skibshandler,
AARHUS
Telefon 1897.

V. T. Mathiesen & Sønner

Blikkenslager. Skibsinventar.
Kabys og Baadeinventar, Lan-
terner og Lamper med Certifi-
cat til Carbid og Tran, Kompas-
hætter, Autogen-Svejsning.
Alt Skibsarbejde udføres.
Telefon 9445.

Toldbodgade 6. København.

J. Melander,

Tlf. Blikkenslager. 1162

Alt Skibsarbejde udføres.

Lille Strandstræde 3.

A. L. NIELSEN

Telf. 266 RANDERS Telf. 224

Skibsproviantering

Forhyringskontor

Otto Wang

Skibsmæglere og Befragtnings Agenter

Specialitet: Saltfragter

Skibshandel

Telegram-Adr.: »WANGCO«

LISSABON

J. C. Hansen,

edsv. Skibsmægler,
Befragtning, Havariagent.

Haderslev.

Kontor: Ved Havnen. Tlf. 19.

Telegr.-Adr.: Skibsmægler Hansen.



AKTIESELSKABET
DET ØSTASIATISKE KOMPAGNI
(The East Asiatic Company, Limited)

KØBENHAVN
Filialer: **BANGKOK** og **SINGAPORE**

Egne Agenturer: Soerabaya, Shanghai, Hankow, Vladivostock, Dalny, Harbin, New York, Valparaiso, San Francisco, Durban og Johannesburg.

Regelmæssig Rute fart paa Siam, Kina, Japan, Sydafrika, Australien, Java, Vestindien, Meksiko og Vestkysten af Nord- og Sydamerika.

Import til Evropa af østasiatiske og andre oversøiske Produkter, Teak- og andre Træsorter.

Ekspert til oversøiske Pladser af europæiske Produkter. — Skov- og Savmølle drift i Siam.

Alle nærmere Oplysninger erholdes ved Henvendelse paa Kompagniets Hovedkontor, Holbergsgade 2, København K.

DEN INTERNATIONALE SKIBSFARVE-FABRIK A/s

(forhen: A.S. Holzapfel-Selandia).

„Holzapfel“s Compositioner
til Jern, Staal og Træskibsbunde.
Leverandør til Flaaden.

Indregistreret



Varemærke

Rustbeskyttende Farve
til Bunkers og Lastrum.
Leverandør til Statsbanerne.

Telegramadr.: „Holzandla“

Sct. Annæ Plads 6, Kjøbenhavn.

Telef.: 5601. Palæ 2256.

Fabrik: Øresundsvej, Amager.

HUGO TRUMPY

Skibsmægler og Havariagent.

GENUA, via Fossatello 16, Tlgr.-Adr.: Hugotrum, Genua.

SAVONA, via Paleocapa 4, — Hugotrum, Savona.

SPEZIA, via Prione 16, — Hugotrum, Spezia.

LIVORNO, Scali d'Azeglio 10, — Hugotrum, Livorno.

NEAPEL, via Molo Piccolo 17, — Hugotrum, Neapel.

HOVEDKONTOR: **GENUA**, AGENT FOR:

Nordisk Skibsrederforening,

Otto Thoresens Linie,

Lloyd Royal Belge,

Comp. Havraise Peninsulaire de Nav. a Vapeur,

Société de Navigation Transoceanique.

Havariagent for over 90 skand. Forsikringsselskaber.

AGENT I SAVONA FOR:

Det Forenede Dampskibsselskab, Kjøbenhavn.



*Mest økonomiske Motor, kun
200-230 gr. Olie pr. Hkr. tim.
Startes øjeblikkelig. Ingen Vand-
indsprøjtning. Enkeltste Betjening.
Leveret 14 Motorer til Fyrvasenet.*

SOPHUS BERENDSEN A/S
TELF. 8500 KØBENHAVN Postboks 272



Einar Weilbach & Co.

Niels Juølsgade 6 - Kjøbenhavn.

Telef.: Central 13064.

Specialister i naut. Instrumenter.

Stort Lager. Billige Priser.

Kompaskorrigerig. Reparationer udføres.

A. EVENSEN & CO. A/s. Klarering og Befragtning.
Dyngarken 43. AARHUS Telefon 509 og 529.

WATTS, WATTS & CO. LTD.

London, NEWCASTLE-ON-TYNE, Cardiff,
Blyth, Liverpool, Newport (Mon.) and Algiers

Shipbrokers Bunker Contractors Coal Exporters

BUNKERS SUPPLIED AT ALL PORTS BETWEEN BLYTH AND HUMBER
Contractors for the supply of coals at all ports at home and abroad

AGENTS FOR DENMARK:

TH. JUST A/s, Peder Skramsgade 5, **COPENHAGEN**

Telegrams: »THJUST«

Telephones { 12,588
12,589
12,590
Stata 147

Kjøbenhavn, den 28. Marts 1923.

Dansk Dampskibsrederiforening indviede forleden Dag sine Forsamlingslokaler i sin ny, smukke Ejendom, Søfartsgaarden kaldet, i Amaliegade, idet Foreningen under Ledelse af Overretssagfører Gelting afholdt sit Aarsmøde, ved hvilket dens Formand, Skibsreder Chr. S a s s aflagde Beretning og Regnskab.

Foreningen talte den 1. Januar 1922 50 Medlemmer repræsenterende en samlet Register Tonnage af 631,184 Tons, medens der den 1. Januar 1923 var indmeldt 680,173 Brutto Reg.-Tons. Den i Foreningen indmeldte Tonnage er i de sidste 15 Aar blevet forøget med henimod 200.000 Brutto Reg.-Tons.

Forholdet til Skibenes Besætninger har efter Afslutningen af de ny Overenskomster været godt og præget af Ro, og det kan siges at Arbejdet i de danske Skibe i det store og hele er blevet udført paa en tilfredsstillende Maade. Hovedbestanden af den danske Sømandsstand er dygtige og paalidelige Folk, og det vil være en af Foreningens Opgaver at medvirke til at denne Standard og det gode Forhold bevares til Gavn for dansk Skibsfart.

Foreningens Deltagelse i International Maritime Com-mittées Møde i London sidste Efteraar, hvor den var repræsenteret af Skibsreder A. P. Møller og Direktør M a e g a a r d og hvor man behandlede et Forslag om internationale Regler om Konnossementsansvar, bragte nogle Forbedringer for Traumpskibsfarten, om end ikke tilstrækkelige, hvorfor Dansk Dampskibsrederiforening har taget Initiativet til et Samarbejde mellem de tre skandinaviske Rederiforeninger og Nordisk Skibsrederiforening om at forsøge at faa indført yderligere Forbedringer.

Derefter omtaltes de opnaaede Reduktioner i Taksterne for Københavns Havn. Protesten mod at Rederieringen medtages under Invalideforsikringslovens Bestemmelser. Bestræbelserne for en Nyordning af Mæglervænet, Skibstilsynsloven, Arbejdet paa Tilvejebringelsen af en international Konvention om statsejede Skibes Immunitet, Trælasterlinien m. m.

Samarbejdet mellem de tre skandinaviske Lande er i Aarets Løb blevet udvidet og befæstet og har Gang paa Gang vist sig at bringe heldige Resultater. Ogsaa med The Baltic and White Sea Conference har der jævnlig fundet et godt og heldigt Samarbejde Sted.

Foreningen har støttet Skoleskibet »Georg Stage« med et Tilskud af Kr. 31.562.50, nemlig 5 Øre pr. Brutto Reg.-Ton indmeldt i Foreningen, til Skibets Drift og Kr. 20.000 til en Hovedreparation. Til Sømandsforeningen af 1856 er der ydet Kr. 15.000 og til Sømandshøjskolen i Svendborg Kr. 5.000.

1921 vil længe mindes som en for Skibsfarten særlig trøstesløs Periode. Aaret 1922 har ikke været saa slet som 1921, men det har selvfølgelig langt fra været godt: Fragtraterne har været nede paa et Niveau, som i mange Tilfælde har givet Tab og i heldigste Fald kun en ubetydelig Gevinst.

Foreningens Bestyrelse, der bestaar af Skibsreder Chr. S a s s, Formand, Generalkonsul A. N. P e t e r s e n, Næstformand, Direktør H. G e t h e r, Direktør C. P a e p c k e, Konsul Chr. A n d r e s e n og Direktør T. H. A d l e r S v a n h o l m, blev enstemmig genvalgt.

Konsulatvæsenet Under 8. f. M. er ulønnet dansk Konsul i Belgrad W. R. G o d j e v a c efter Ansøgning blevet afskediget i Naade og samtidigt udnævnt til Ridder af Dannebrog.

Bankdirektør M. H. R e i m e r af Dresden er udnævnt til ulønnet Konsul sammesteds.

N. J. F i n k e n h a g e n af Hammersfest er ansat som ulønnet Vicekonsul sammesteds under det kgl. Konsulat i Trondhjem.

Under 22. Februar har Udenrigsministeriet efter Ansøgning meddelt Vicekonsul i Port Elizabeth under det kgl. Konsulat i Cape Town, J. G. P a t e r s o n, Afsked.

J. R. D a v i l a af Jerez de la Frontera er udnævnt til ulønnet dansk Vicekonsul sammesteds under det kgl. Konsulat i Cadiz.

Under 8. Januar har Udenrigsministeriet ansat Bankdirektør C. O. I. N o r d l u n d af Kristinestad som ulønnet Vicekonsul sammesteds, under det kgl. Gesandtskab i Helsingfors.

A. R. H o f f m a n n af Newport News (Virginia) er ansat som ulønnet dansk Vicekonsul sammesteds under det kgl. Generalkonsulat i New York.

O. M. P ü m p e l af Milano er ansat som ulønnet Konsul sammesteds under det kgl. Gesandtskab i Rom.

Under 3. d. M. har Kongen udnævnt J. F. R a n t o f t af Hankow til ulønnet dansk Konsul sammesteds.

A. A r m s t r o n g af Ponce er ansat som ulønnet Vicekonsul sammesteds under det kgl. Konsulat i San Juan. Porto Rico.

Nyt Plantageselskab. Det østasiatiske Kompagni meddeler: Der er i de sidste Dage i London dannet et nyt Plantageselskab under Navn af »The East-asiatic Rubber Estate Limited«. Det østasiatiske Kompagni og Det østasiatiske Industri- og Plantagekompagni har afhændet nogle af deres Plantagearealer til det ny Selskab. Selskabets Aktiekapital er 600.000 Pd. Strl., hvoraf 530.000 Pd. Strl. er fast overtaget, medens Resibeløbet, som var fremlagt til offentlig Tegning, straks blev overtegnet flere Gange. Plantagerne er beliggende paa Malakka-Halvøen og har et samlet Areal af c. 11.000 Acres.

Foretagendet kan betragtes som et Datterselskab af Det østasiatiske Kompagni og ledes af dette.

Englands Skibbygningsindustri. Det Forenede Kongeriges Skibsfartskammer udtaler i sin Aarsberetning, at der er Tegn, der tyder paa, at det værste nu er overstaet med Hensyn til Situationen i den engelske Skibbygningsindustri. I Juli Maaned var ikke mindre end 12 Millioner Tons af den effektive Verdenstonnage paa 51 Millioner Tons lagt op. I de 36 Hovedhavne i de Forenede Kongeriger var der ved Begyndelsen af Aaret 1922 lagt 1.308.000 Tons op, men i December Maaned var dette Tal gaaet ned til 711.000 Tons.

I de første ni Maaneder i Fjor blev der saa godt som ikke bestilt ny Skibe i Storbritannien, men i de sidste tre Maaneder af Aaret var der kommet nyt Liv i Skibbygningsordrerne: saaledes var der paa Værfterne ved Tyne bestilt 40 Skibe.

Londons Havn. I Skibsfartskredse er man stærkt optaget af det Forslag, Havnemvndighederne i London har udarbejdet til Udvidelse af Tillbury-Dokkerne og Tilvejebringelse af en ny Indsejling. Af Hensyn til den stadig voksende Størrelse af de Rutedampere, der benytter Dokkerne eller vil gøre det i en nær Fremtid, anses en Udvidelse for tiltrængt. Ved det paatænkte Arbejde vil der blive skaffet Beskæftigelse til et stor Antal Arbejdere i lang Tid. Den samlede Udgift anslaaes til c. 6 Millioner Pd. Sterl.

Sejladningen paa Firth of Forth. Paa Øen Inchkeith i Firth of Forth er der blevet indrettet et traadløst Fyrtaarn, der skal gøre det muligt for Skibsførere, hvis Skibe er forsynet med en særlig Slags Modtagerapparat, at finde Vej gennem de farlige Kanaler i Firth of Forth selv i den tætteste Taage. Det første Skib, der har benyttet sig heraf, er netop i disse Dage ankomme i god Behold til sit Bestemmelsessted.

Københavns Flydedok og Skibsværft. Efter at Formanden i Bestyrelsen for Aktieselskabet Københavns Flydedok og Skibsværft, Grosserer A. Coll-

strop, paa Grund af Alderdom og Tunghørighed har nedlagt sit Mandat, er Skibsreder Chr. Sass valgt til Formand og Grosserer Axel Schmidt til Næstformand i dette Selskabs Bestyrelse.

Dampskibsselskabet Patria. Bestyrelsen for Dampskibsselskabet »Patria« meddeler: Regnskabet for Driftsaaret 1922 udviser et Underskud paa Skibenes Drift, stort 157,877 Kr., Handelsomkostninger etc. 96,066 Kr. Renter 172,073 Kr. og Restskat fra tidligere Aar 4,678 Kr.

Bestyrelsen agter at foreslaa Generalforsamlingen at fremføre det fremkomne Underskud i ny Regning, samt ved Overførsel fra Reserve- og Fornyelsesfondet at afskrive Selskabets Aktiebeholdning i Rederiaktieselskabet »Triton«, bogført til 382,584 Kr.

Paa et afholdt Bestyrelsesmøde i Dampskibs-Aktieselskabet Progress vedtoges det at indstille til Generalforsamlingen, at der ikke udbetales noget Udbytte for Driftsaaret 1922.

Driftsregnskabet udviser et regnskabsmæssigt Overskud, som inklusive Saldo fra forrige Aar 247,537 Kr. andrager 961,816 Kr., hvoraf foreslaas henlagt til Reserve- og Fornyelsesfondet 865,500 Kr. til Afskrivning paa Nybygningerne, medens Restbeløbet: 96,316 Kr. overføres til næste Aar.

Paa et afholdt Bestyrelsesmøde i Dampskibs-Aktieselskabet Skagerak vedtoges det at indstille til Generalforsamlingen, at der ikke udbetales noget Udbytte for Driftsaaret 1922.

Driftsregnskabet udviser et regnskabsmæssigt Overskud, som inklusive Saldo fra forrige Aar 149,571 Kr. andrager 314,136 Kr., hvoraf foreslaas henlagt til Reserve- og Fornyelsesfondet 250,000 Kr., medens Restbeløbet 64,136 Kr. overføres til næste Aar.

Paa Dampskibsselskabet Torms ordinære Generalforsamling meddelte Bestyrelsen, at Selskabet med det Formaal at nedskrive Aktiekapitalen har købt c. 1,700,000 Kr. egne Aktier til Kurs 280 pCt. efter at Udbyttet for 1922 er gaaet fra, og at Bestyrelsen vil forelægge en Generalforsamling Forslag om at udløse de Aktionærer, som ønsker det, til samme Kurs.

Dampskibsselskabet Oceana. Paa et i Dampskibsselskabet »Oceana« afholdt Bestyrelsesmøde oplystes det, at Overskudet for Aaret 1922 andrager 8,360 Kr., som foreslaas benyttet til Afskrivning paa forrige Aars Underskud.

Aktieudbytte. Esbjerg, den 24. Marts. Dampskibsselskabet Dania giver 15 pCt. i Udbytte.

Det danske Redningsvæsen.

Fra Marineministeriet har vi modtaget Beretning om det danske Redningsvæsens Virksomhed i Aaret fra den 1. April 1921 til den 31. Marts 1922, udarbejdet i Marineministeriet.

Det fremgaar af denne, at der den 31. Marts 1922 fandtes 62 Redningsstationer i Kongeriget Danmark, nemlig 35 Baad- og Raketstationer (33 i Jylland med tilhørende Øer og to paa Bornholm), 14 Baadstationer (13 i Jylland med tilhørende Øer og 1 paa Møen) samt 14 Raketstationer (8 i Jylland, 4 paa Bornholm, 1 paa Møen og 1 paa Sjælland); 1 af Raketstationerne i Jylland (Thorsminde) er tillige forsynet med Baad, men uden fast Mandskab til denne.

Ved Hals, hvor der hidtil i en Aarrække har været stationeret en mindre Motor-Redningsbaad, som har været

betjent af de stedlige Fiskere, er der fra den 1. August 1921 oprettet en fast Baadstation, som er blevet forsynet med en ny Motor-Redningsbaad. Foruden de ovennævnte Redningsstationer forefandtes der den 31. Marts 1922 i Jylland 10 Bistationer, ved hvilke der er anbragt Redningsbaade, der betjenes af Mandskabet fra en nærliggende Hovedstation. Ved Hundested er derhos stationeret en almindelige Redningsbaad, som betjenes af de stedligere Fiskere. Endvidere er der ved Tisvildeleje og paa Christiansø deponeret Raket-Redningsmateriel og Nord for Hasle ved Johns Kapel anbragt et mindre Depot af Liner, Stænger, Lygter m. m. til Brug i Strandingstilfælde.

Der er i Finansaaret forefaldet ialt 28 Redningsforetagender, nemlig 26 Redningsforetagender ved indtrufne Strandinger, samt 2 Redningsforetagender til Bjergning af Fiskere, medens Antallet af »forgæves Møder« har været 45.

Ved det nørrejydske Redningsvæsen er der blevet afholdt 252 Øvelser, deraf 32 ved Raketstationerne og 220 ved Baad- og Raktstationer. Samlige Øvelser forløb uden Uheld af videre Betydning. Det samme gælder det bornholm-mønske Redningsvæsen, der har afholdt 38 Øvelser.

Ved de ovennævnte Redningsforetagender er der ialt reddet 211 Mennesker, og siden 1. Januar 1852, da Redningsvæsnet traadte i Virksomhed, er der af det reddet 10,292 Mennesker, og i de to Aar 1850—51 medens Redningsvæsnet organiseredes er der desuden reddet 30 Mennesker, altsaa ialt 10,322.

I Finansaaret er der af Statskassen til Redningsvæsnet anvendt et Beløb af ialt Kr. 881,663.24 samt udgivet en Sum af Kr. 26,166.65 til Uskadeliggørelse af Vrag paa Forstranden, der var farlige for Rednings- og Fiskerbaade.

Med Beretningen følger et smukt, tydeligt Kort over Landet, der viser samtlige Redningsstationer, med Angivelse af deres Navne; samtlige Stationer er forbundet ved Telefon- eller Telegraflinier.

Responsa, afgivet i 1921 af Grosserer-Societetets Komite.

Vi tillader os herved høfligt at bede Grosserer-Societetet meddele os, hvad der er Kutyme i et Tilfælde som det nedenfor beskrevne.

Vi har sluttet om en Sejler, 210 Tons Dødvægt, 104,45 Netto Register-Tons, for en Last Tagsten fra dansk Havn til London, og vor engelske Forbindelse har instrueret os om, at denne Last skal stuves med 1" tykke Lægter mellem hvert Lag Tagsten i Lighed med Stuvningen fra de store Værker ved Marseille, og paa samme Maade, som Stuvningen foretages ude i Østen, saavel i Skib som i Jernbanevogne.

Skibets Kapajn nægter at godkende denne Stuvning, idet han erklærer, at 8 á 9 Lag Lægter i Højden udgør den Plads, som endnu en Række Tagsten vil optage, og han forlanger derfor, at Fragten skal betales, ikke efter hvor mange Tons Tagsten der er indtaget, men efter 210 Tons Dødvægt. Vægten af Tagsten, som kan indlades i Skibet, udgør c. 180 Tons, og Laster af denne Vare bliver ellers her i Skandinavien og i Holland pakket med Halm.

Spørgsmaalet, som ønskes besvaret, er dette: Er Kapajnen berettiget til at nægte, at Lægterne benyttes som Emballage, og er han i sin juridiske Ret til at forlange Fragt betalt efter Dødvægt, naar Lægterne benyttes?

Emballage skal han i alle Tilfælde tage for den Slags Varer, og Certepartiet siger kun »fuld og bekvem Lading«.

Svarskrivelse af 8. April 1921:

I Besvarelse af Deres Skrivelse af 11. f. M. skal Komiteen efter indhentede Oplysninger meddele, at naar ikke

andet er aftalt, maa Kaptajnen være berettiget til at nægte Stuvning med Lægter og kan forlange Stuvning med Halm, saaledes som det er almindeligt i Nord-Østersø-farten.

Den ærede Komité bedes til Brug under en opstaaet Disput oplyse følgende:

Ved Handel om et Parti Trælaster fra Finland afsluttet den 12. Marts 1920 paa Kontrakt affattet i det tyske Sprog, jævnfør vedlagte Kopi, er der bl. a. bestemt: »Die Lieferung geschieht frei an Schiffsseite nach den Usancen des Abladeplatzes«, og der er nu opstaaet Uenighed om, hvorvidt dette i Kontrakten benyttede Udtryk er ensbetydende med det i Trælasthanhandelen benyttede fob eller ikke.

Der ønskes nu oplyst.

- 1) Er nævnte Udtryk »die Lieferung geschieht frei an Schiffsseite nach den Usancen des Abladeplatzes« lig med Udtrykket fob?
- 2) i benægtende Fald, hvori bestaar Forskellen?

Svarskrivelse af 13. Maj 1921:

I Besvarelse af Deres Skrivelse af 7. f. M. skal Komiteen, med Bemærkning at man ikke kan udtale sig om Afladepladsens Usancer, efter indhæntede Oplysninger meddele, at det i Skrivelsen fremsatte Spørgsmaal 1, naar Talen er om Afskibning af Trælaster fra Østersøhavne, i Almindelighed maa besvares bekræftende.

Spørgsmaal 2 bortfalder.

Til Brug under en Proces, beder jeg mig gerne meddelt:

1. Hvor mange Rummeter Bøgebrænde i Favnestykker der gennemsnitlig kan være paa en almindelig 10,000 kg's Privatbanevogn?
2. Det antagelige Maksimum?
3. Hvor meget 1 rm saadant Brænde gennemsnitlig vejer?
4. Det antagelige Maksimum?

Svarskrivelse af 20. Maj 1921:

I Besvarelse af Deres Skrivelse af 28. f. M. skal Komiteen efter indhæntede Oplysninger meddele, at de deri fremsatte Spørgsmaal maa besvares saaledes:

- ad 1. c. 16 Rummeter.
- ad 2. 17 Rummeter.
- ad 3. c. 600 kg.
- ad 4. c. 650 kg.

Fragtmarkedet.

Siden vor sidste Beretning har Kulbefragtning fra Wales etc. til Middelhavet og til Tyskland fremdeles kendetegnet Fragtmarkedet, og samtidig har der været gjort store Kulforretninger fra U. S. til Kontinentet, Rotterdam—Hamburg Range, medens adskillige Baade er blevet befragtet til Vest-Italien, skriver »Fairplay«. Efterspørgselen efter Kul-Tonnage fra Staterne synes dog at være mindre skarp, men denne roligere Tilstand vil maa-ske vise sig kun at være forbigaaende, da der endnu ikke foreligger en Overenskomst mellem Frankrig og Tyskland med Hensyn til Ruhrdistriktet.

Denne store Eksport af Kul til Tyskland har jo forarsaget en almindelig Stigning af Kulfragterne, men samtidig er Prisen paa Bunkerkul nu 10/6 à 12/6 mere pr. Ton end for kort Tid siden, og der fremkommer Klager over, at disse dertil i adskillige Tilfælde er af en ringere

Beskaffenhed. Der er kun en ringe Fremgang i de hjemad-gaaende Rater fra River Plate, hvis der i det hele taget er nogen. Raterne fra Østen er lidt bedre, og Raterne fra Amerika er foreløbig bedre, fordi saa mange Baade er blevet optaget af Kullaster. Ertsfragterne fra Middelhavet kan ikke kaldes bedre paa Basis af 6/ Kartagena—Rotterdam, eller 6/9 à 7/ Huelva—Hamburg.

Det østlige Marked viser en fast Tendens. Befragtningen af Hvede fra Australien er repræsenteret ved Afslutninger af Hvede fra Sydney (N. S. W.) og fra Syd-Australien til Middelhavet/U. K./Kont. ydende henholdsvis 38/9 for en April Damper af moderat Størrelse og 36/3 til to Lossehavne for en stor April Damper. Noteringerne fra Java er omtrent uforandrede til 35/ Middelhavet/U. K./Kont. og Ris fra Burmah er fast til 32/ à 32/6, Saigon antyder c. 2/6 mere. Kul fra Syd-Afrika har været gjort til 15/6 Bombay og 12/ Sabang. Der har hersket nogen Aktivitet fra Bombay/Kurrachee baade paa d. w. og scale Basis til U. K./Kont. og kan fremdeles gøres Forretninger til 27/ paa d. w. og 25/ paa scale Basis.

Det hjemadgaaende Marked fra Middelhavet er fast, men Forretningerne er ikke omfattende, og Raterne for Ertslaster utilfredsstillende. Et Antal store Dampere har forladt Middelhavet i Ballast til U. S. A., idet de har foretrukket dette fremfor at tage Erts til 8/ fra Benisaf eller 8/6 fra Syd-Spanien, f. d. eller 11/6 fra Huelva paa Tinto Terms. En à to Afslutninger er dog sket paa denne Basis og kan gøntages.

Som antydet sidste Uge har Befragtningerne fra Argentina mere antaget Sæson-Proportioner, og den sidste Uge har været den livligste, der er set i lang Tid med Hensyn til den Tonnage, der er sluttet. For Marts Lastning har Raterne bevæget sig fra 21/ til 22/6 fra Bahia Blanca eller »up river«, efter Størrelse uden Reduktion, til U. K./Kont., idet der dog er betinget fuld Option for Losning, og for Maj—Juni 23/ uden Reduktion er opnaaet fra n/a San Lorenzo for en Damper paa 5,500 Tons 10 pCt. En eller to Afslutninger har fundet Sted med Hørfør fra Rosario til New York, og mere Tonnage kan placeres for April og senere Lastning til fra \$ 5.25 til \$ 5.50.

I Befragtningerne fra Amerika spiller Kullene den overvejende Rolle. Raterne har været \$ 3.25 til \$ 3.30 for Kul til Antwerpen/Hamburg Range, \$ 4 til Vest Italien, og for Kokes fra \$ 5,25 til \$ 5,50 til Dunkerque/Hamburg Range for prompt og April Lastning, med nogen Efterspørgsel for senere Lastning til noget lavere Rate. Der søges Tonnage for de lavere Pladser ved River Plate og tillige for Rio Janeiro, for hvilken der bydes \$ 4,50. Paa den nævnte Basis er der livlig Efterspørgsel efter Tonnage til Kont., men hvorlænge dette vil vare, er det ikke muligt at forudse. Her spiller den unaturlige Efterspørgsel efter amerikanske Kul, som før eller senere maa faa en Ende, en Rolle, og betænkes maa det ogsaa, at denne unaturlige Efterspørgsel efter Kul, som har drevet Fragten i Vejret, ogsaa har bragt megen Tonnage i Markedet, som før var lagt op.

Saalænge denne Efterspørgsel efter Kul-Tonnage fra Amerika vedvarer, er Markedet imidlertid fast i andre Henseender. Der er en eller to presserende Ordre for Korn for prompt og Lastning i første Halvdel af April fra »the Range«, 20 Cents pr. 100 lb. er budt til Vest-Italien. Til Grækenland er der budt 21 Cents og 22 Cents til Marseille eller Oran. Kuba Sukker er fast for Tonnage af moderat Størrelse til 21/6 à 22/ til Liverpool, London eller Greenock for April. Case-Oil er fast til c. 26/ Kina/Japan fra New York eller Philadelphia, og Port Arthur byder c. 30 Cents. Forskellige Tømmerlaster tilbydes Golfen-River Plate til fra 162/6 til 165, og højere Rater tilbydes til U. K. for April—Maj Lastning, muligvis kan der opnaas 130/ pr. Std. til to Østkyst-Havne.

Generalforsamling.

Svendborg Toldkreds Forsikringsforening for Søfolks Ejendele

har afholdt Generalforsamling.

Kapt. Jul. Larson bød Velkommen, hvorefter Kapt. Ravne-mose overtog Dirigentliveret og aflagde en kort Beretning, af hvilken fremgik, at der slet ingen Erstatninger var bleven udbetalt det sidste Aar. En i 1921 udbetalt Forsikring paa 600 Kr. var bleven tilbagebetalt, idet Skaden var bleven erstattet fra anden Side. Regnskabsføreren, Frk. Schreiner, forelagde Regnskabet, der balancerede med Kr. 2,726.29. Præmieindtagten har udgjort Kr. 1,511.45, tilbagebetalt Forsikring 600 Kr., indvundne Renter Kr. 614.84. Udgifterne har været Kr. 298.49. Der var saaledes et Overskud paa Kr. 2,427.80. Foreningens Formue udgør Kr. 16,835.58. Foreningens Risiko er 73,100 Kr.

Regnskabet godkendtes enstemmigt.

Det vedtoges at bibeholde de nuværende Forsikringspræmier.

Til Bestyrelsen genvalgtes Kapt. Jul. Larsen, Svendborg, og Kapt. H. Nielsen, Troense.

Dirigenten oplyste, at det var 40 Aar siden, Foreningen blev stiftet, hvilket af de Tilstedeværende blev fejret ved en lille Festlighed. (»Svendb. Amtst.«)

Kjøbenhavns Skibssalg-Bureau.

ved CHARLES HVILSØM,

21, Havnegade 21.

Køb og Salg af Sejl- og Dampskibe.

Forlang Katalog.

Send Opgave.

Skibsefterretninger.

Dampskibe.

Det forenede Dampskibsselskab. Alexandra afg. New York 17./3. hertil. — Algarve ank. Catania 24./3. — Arizona ank. Aarhus 26./3. — Arkansas afg. New York 14./3. hertil via Kristiania. — Beira afg. Oporto 23./3. hertil. — Bergenhus ank. Stettin 24./3. — California afg. Rio de Janeiro 16./3. — Charkow ank. London 25./3. — Dania afg. Newcastle 21./3. til Boston. — Douro ank. Helsingør 20./3. — Ebro afg. Ceuta 24./3. til Genua. — Ella ank. Frederikshavn 23./3. — Erik II afg. Aalborg 26./3. hertil. — Esbern Snare afg. Kolding 24./3. — Esbjerg afg. Aarhus 26./3. — Florida ank. St. Thomas 25./3. — Frederik VIII afg. Kristiania 23./3. til New York. — Frode afg. Jucaero 19./3. til Filadelfia. — Garonne ank. Reval 25./3. — Generalkonsul Pallisen ank. Teneriffe 24./3. — Gorm ank. Barbados 24./3. — Halfdan ank. hertil 24./3. — Harald ank. hertil 25./3. — Hellig Olav ank. New York 21./3. — Helmer Mørch afg. Newcastle 19./3. til Wilmington. — Hindsholm ank. Bordeaux 22./3. — Hjortholm ank. Libau 23./3. — I. C. Jacobsen ank. Antwerpen 24./3. — Ivar afg. Newcastle 8./3. til Boston. — Jolantha afg. herfra 26./3. til Kristiania. — Katholm ank. Liverpool 26./3. — Knud II ank. Boness 22./3. — Louisiana afg. Barry Roads 8./3. til Montevideo. — L. P. Holmblad ank. Antwerpen 21./3. — Magnus ank. Antwerpen 25./3. — Maja afg. Hamburg 26./3. — Maryland ank. Bahia Blanca 19./3. — Minsk afg. Lissabon 22./3. — Moskov ank. London 25./3. — Nevada afg. Madeira 22./3. til Gøteborg. — Newa afg. Vejle 26./3. hertil. — Niels Ebbesen ank. hertil 25./3. — Odin ank. Stettin 26./3. — Olaf pass. Gibraltar 22./3. — Oregon ank. Cardiff 17./3. — Oscar II ank. hertil 20./3. Pennsylvania afg. New Orleans 9./3. til Aalborg. — Rita ank. Hamburg 26./3. — Saga ank. hertil 16./3. — Seine afg. herfra 24./3. — Skjold afg. London 24./3. til Horseus. — Svanhild afg. New Orleans 24./3. hertil. — Svanholm afg. herfra 25./3. til Manchester. — Svava ank. Libau 24./3. — Svend II afg. Glasgow 23./3. til Naples. — Taarnholm ank. Danzig 25./3. — Texas ank. Helsingør 5./2. — Tiber ank. Marseille 23./3. — Tomsk ank. Valencia 23./3. — Trondhjem afg. Bergen 23./3. — Tula ank. Antwerpen 25./3. — Uffe ank. Libau 26./3. — Ulf afg. Antwerpen 25./3. til Aarhus. — United States afg. New York 22./3. hertil via Norge. — Virginia ank. hertil 26./3. — Yrsa ank. hertil 25./3. — Botnia ank. Reykjavik 24./3. — Island ank. hertil 26./3. — Sleipner afg. Vaag 24./3. hertil via Leith.

Dania. Mary Duhn ventes at afg. Kalundborg 27./3. — Ely, B. Clausen, ventes at afg. Tynen 27./3. — Ester Maria, Bang, ventes at afg. Sunderland 27./3. — Irene Marie, C. J. Clausen, ank. Stettin 26./3.

Dansk-fransk Dampskibsselskab. Lifland, P H Petersen, ank. Barry Dock 24./3. for Calais el. Dunkerque. — Normandiet, K H Petersen, ank. Swansea 26./3. for Malma. — Slesvig, Weichardt, ank. Cardiff 20./3. for Bordeaux. — Kurland, Berndsen, afg. Port Talbot 22./3. for Oporto. — Bretagne, Lund, afg. Newport 23./3. til Huelva. — Estland, Kruse, ank. Genua 24./3. for Barcelona. — Skaane, Sørensen, afg. Bordeaux 25./3. til Oporto. — Boruholm, Hansen, ank. New York 24./3. for Liverpool N. S.

Det østasiatiske Kompagni. Afrika afg. Vladivostok 24./3. hjg. — Annam ank. Göteborg 16./3. udg. — Asia pass. Perim 20./3. udg. — Australien pass. Perim 22./3. hjmg. — Chile afg. Singapore 23./3. udg. — Dana ank. Faro 17./3. hjmg. — Faltstria afg. Hamburg 27./3. hjmg. — Fionia pass. Perim 23./3. hjmg. — Java ank. Sydney 19./3. hjmg. — Jutlandia pass. Perim 23./3. udg. — Sejler København afg. Buenos Aires 10./3. hjmg. — Malaya afg. Antwerpen 25./3. udg. — Mexico pass. Dover 13./3. udg. — Panama ank. Nørresundby 23./3. udg. — Peru afg. St. Thomas 13./3. hjmg. — Selandia afg. Singapore 24./3. udg. — Siam pass. Panama-Kanalen 13./3. udg. — Tongking ank. Penang 19./3. hjmg. — Estonia afg. Halifax 23./3. — Latvia ank. Kjøbenhavn 23./3. — Lituania ank. Kjøbenhavn 22./12. — Polonia pass. Kjøbenhavn 24./3. vestpaa.

C. K. Hansen. Aalborg afg. Hamburg 24./3. — Aggersborg afg. Kjøbenhavn 23./3. — Amalienborg afg. Baltimore 24./3. — Brattingsborg ank. Nantes 24./3. — Børglum ank. Caibarien 21./3. — Christiansborg pass. Fernando Noronha 21./3. — Dausborg pass. Fogo 21./3. — Ellensborg afg. Emden 24./3. — Elsborg ank. Hull 22./3. — Flynderborg ank. Kjøbenhavn 23./3. — Fredensborg afg. Parahyba 18./3. — Frederiksborg afg. Bordeaux 24./3. — Hammershus afg. Falmouth 24./3. — Jelling ank. Paranagua 18./3. — Jomsborg afg. Dakar 19./3. — Jungshoved ank. Immingham 25./3. — Jægersborg afg. Odense 22./3. — Kronborg pass. Gibraltar 25./3. — Lilleborg afg. Esbjerg 23./3. — Rosenborg ank. Aarhus 24./3. — Silkeborg ank. New York 10./3. — Skanderborg ank. Rufisque 16./3. — Skodsborg afg. Trapani 23./3. — Spigerborg pass. Skagen 24./3. — Stegelborg afg. Las Palmas 24./3. — Sønderborg afg. St. Vincent 14./3. — Taarnborg ank. Boness 14./3. — Tuborg ligger i Korsør. — Uranienborg pass. Finisterre 25./3. — Viborg ank. Grangemouth 22./3. — Ørkild afg. St. Vincent 18./3. — Ørneborg ank. London 20./3.

Heimdæl. Simone, Larsen, ank. Hull 22./3. — Vera, Olesen, ank. Hull 22./3. — Anine, Christensen, afg. Newcastle 23./3. — Romø, Jørgensen, ligger i Frederikshavn.

I. Lauritzen. Britta ank. Sevilla 23./3. — Dorrit ank. Reykjavik 18./3. — Ebba ank. Kjøge 19./3. — Gerda afg. Hamburg 23./3. til London. — Gunver afg. Leith 26./3. til Grangemouth. — Harriet ank. Cardiff 24./3. — Helene afg. Ibiza 25./3. til Island. — Helga ank. Hull 26./3. — Inger pass. Holtenu 27./3. for Rouen. — Jenny ank. Treport 24./3. — Johanne afg. London 23./3. for Methil. — Karla pass. Gibraltar 26./3. for Valencia. — Karmen ank. Methil 21./3. — Marie ank. Hamburg 25./3. — Nancy ank. London 22./3. — Nautic ank. Stettin 26./3. — Neptun ank. Hull 26./3. — Norma ank. Kiel 25./3. — Niobe afg. Preston 24./3. til Rouen. — Nordsoen afg. Haugø 25./3. til London. — Randi pass. Ayamante 24./3. til Lalaja. — Stella afg. Boston 25./3. til Ghent. — Yrsa ank. Watchet 26./3.

Torben Nielsen. Albistan, Krogh, afg. New Orleans 24./3. til Havannah. — Berlin, Winding, ventes til New York 27./3. — Knud, Bejer, afg. Genua 23./3. til Huelva. — Olaf L. Kongsted, Ovesen, afg. Norfolk 26./3. til Havannah. — Wien, Jørgensen, ank. Baltimore 26./3. — Bartels ank. Burntisland 22./3.

Orion. Arabien ank. Kjøbenhavn 2./3. — Bolivia ank. Danzig 8./12. udg. — Indien ank. Kobe 25./3. udg. — Kina ank. Brevik 24./3. udg. — Natal ank. Geraldton 14./3. udg. — Parana afg. Antwerpen 21./3. udg. — Rhodesia afg. Durban 3./3. udg. — Tranquebar ank. Middlesbrough 25./3. udg. — Transvaal afg. Norfolk 17./3. hjg.

Orion. Vega afg. Methil 23./3. til Kolding. — Sirius afg. Dover 26./3. til Bremen. — Polaris ank. St. Nazaire 18./3. skal til Glasgow. — Orion afg. Methil 24./3. for Kjøbenhavn. — Venus ank. Methil 26./3.

Æro. Enigheden, Jensen, ank. Odense 19./3. — Emanuel, Svane, ank. Odense 19./3. — Erindring, Nielsen, ank. Karrebæksmunde 23./3.

Sejlskibe.

Panis. Dronning Louise, Hansen, ligger i Pontrioux. — Elisabeth Eff, Nielsen, afg. Kings-Lynn 15./3. til Falmouth. — Johanne, Larsen, ank. Forsgrund 20./3. — P. Rasmussen, Larsen, pass. Gibraltar 20./3. for Savona. — Vesta Godtfredsen, ank. Ibiza 25./3. — Dagny, Pedersen, afg. Dysart 22./3. til Odense.

Svendborg. Vesta, Godtfredsen, afg. Palermo 20./3. til Ibiza. — Johanne, Larsen, ank. Forsgrund 21./3. — P. Rasmussen, Larsen, pass. Gibraltar 20./3. til Savona. — H. A. Hansen afg. Kjøbenhavn 24./3. til Leith. — N. P. Petersen, Petersen, afg. Fowy 21./3. til Odense. — Roma, Baago, ank. Frederikshald 22./3. — Fortuna, Jørgensen, afg. Skienfjord 22./3. til Balina. — Dagny, Petersen, afg. Dysart 22./3. til Odense. — Marie, Jørgensen, afg. Frederikshald 23./3. til Torquay. — C. L. Rasmussen, Hansen, ank. Larvik 25./3. — Neptun, Sørensen, ank. Troense 24./3.

Æro. Husavik, Hansen, ank. Havre 17./3. — Sine, Christensen, afg. Trinidad 17./3. til Cardiff. — Galathea, Nielsen ank. Setubal 19./3. — Elisabeth er ank. Setubal. — P. R. Nielsen, Petersen, ank. Assens 21./3. — Marna, Boye, ank. Middelfart 22./3. — K. Hay, Petersen, ank. Hals 22./3. — Neptun, Espenseu, ank. Bandholm 23./3.

Nybygninger, Køb og Salg.

Fra Aktieselskabet Burmeister & Wain's Maskin- og Skibbyggeris Værft paa Refshaleen sættes den 15. ds. en 3-mastet Motoryacht til Mr. Edward F. Hutten, New York, i Vandet.

Yachten bygges til British Lloyds højeste Klasse af Staal og har følgende Hoveddimensioner: 196' 7" × 33' × 20'.

Maskineriet vil bestaa af 1 Hoved-Dieselmotor, der kan udvikle 600 eff. HK. og give Baaden en Fart af c. 12 Knob. Baaden fik Navnet »Hussar«.

Skonernten »Iris«, 150 Tons d. w., der er bygget i Marstal 1914, er solgt til Sverige for 34,000 danske Kr.

(Svendbo. Amtst.)



INDDHOLD:

Kjøbenhavn, den 28. Marts 1923. — Det danske Redningsvæsen. — Responsa, afgivet i 1921 af Grosserer-Societetets Komité. — Fragtmarkedet. — Generalforsamling. — Skibsefterretninger. — Nybygninger, Køb og Salg. — Efterretninger for Søfarende. — Kurser paa Kjøbenhavns Bors.

Aktieselskabet

Dampskibsselskabet „Dannebrog“

10 % Udbytte for Aaret 1922 udbetales fra og med den 23. d. M. i ¹/₈ Kjøbenhavns Handelsbank, Holmens Kanal 2, imod Aflevering af Udbytte-Kupons for Aaret 1922.

Aktieselskabet

Dampskibsselskabet „Heimdal“.

Imod Aflevering af Udbytte-Kupons for 1922 udbetales Udbytte for 1922, med 30 ⁰/₁₀₀, daglig mellem Kl. 11—1 paa Selskabets Kontor, Stockholmsgade 55, Stuen.

Kjøbenhavn, den 23. Marts 1923.

P. B. V.
Martin Carl.

Foreningen til Søfartens Fremme

afholder sin aarlige Generalforsamling **Mandag den 9. April Kl. 3**, Ny Toldbodgade 3, med følgende Dagsorden:

- 1) Aflæggelse af Aarsberetning.
- 2) Fremlæggelse af det reviderede Regnskab.
- 3) Valg af Bestyrelsesmedlemmer.
- 4) Valg af Revisorer.

Kjøbenhavn, den 22. Marts 1923.

Bestyrelsen.

Skibs- Provianteringshandlere.

Kjøbenhavn og Provinserne.

Kjøbenhavn. Georg Sørensen, Nyhavn 13, Tlf. 6404.

Oscar Rolff, St. Annæ Plads 22. Tlf. Centr. 4140.

Bjorch-Jensen & Co., Holbergsgade 24. Tlf. 7262.

Th. Møller, Nyhavn 45 & 47, Tlf. 387.

Charles Hvilsom, Havnegade 21, Tlf. 4705 og 4810.

Jens With, Nyhavn 19, Tlf. 5349. Telegram-Adresse: Skibs-with.

Kolding. Henry Fisker & Co. (R. Rasmussens Eftf.). Telefon 206.

Aalborg. Bertelsen & Larsen. Electr.-Adresse: »Aciba«.

Telefoner 249 og 1607.

P. Hansen & Co. ved P. Hansen & E. Schmidt Pedersen.

Skagen. P. Saxberg, Telefon 85.

Frederikshavn. P. Saxbergs Eftf., Telef. 244 og 482.

Telegram-Adresse: Saxberg.

P. Schou & Co., Telefon 12. Statstelefon 17.

Randers. A. L. Nielsen. Tlf. 266 og 224.

Jervell & Knudsen

Skandinaviske Mæglere
Befragtning og Havariagenter

Telegr.-Adr.: JERVELLCO.

OPORTO. PORTUGAL.

— Telefon 5349. — Tigr.-Adr.: Skibswith.

Jens With

Skibsprovianteringsforretning
NYHAVN 19

Telefon 200. Statstlf. 10. **ASSENS** MOURITZ G. KRAG

Telegr.-Adr.: »Krag.«

Edsvoren Skibsmægler
Klarering — Befragtning — Assurance — Havari.
Agentur — Kommission — Spedition — Køb og Salg af Skibe.

Telefon 56 & 1409. Statstelefon 40. **AALBORG** CHR. JENSEN

Telegr.-Adr.: »Søborg.«

Edsvoren Skibsmægler
Søborg & Benthin's Eftf.

JOHS. UTZON, Aalborg,

edsvoren Skibsmægler.
Telefon 2075 & 2200. Statstelefon 2. Telegr.-Adr.: UTZON.

P. Schou & Co. Frederikshavn

Skibsprovianteringsforretning
Telefon Nr. 12, Telegramadresse »Schou« Statstelefon Nr. 17

P. SAXBERGS EFTF.

Skibsprovianteringsforretning - Frederikshavn.
Lager fra Esbjerg Reblaaeri, af Motor- og Cylinderolie, af brugte Ankere og Kættinger.
Telefoner: 244 og 482. Frilager: Toldboden. Telegr.-Adr.: »SAXBERG«.

P. SAXBERG. SKAGEN.

Skibsprovianteringsforretning.
Telefon 86. — Telegr.-Adr.: »Saxberg«.

Husk

Petersen-Faxe's

1. Kl.s Herreskræderi,
Kjøbenhavn.
Stort Lager af færdigvævede Klædninger.

Marquardt & Tornøe

Skibsmægler, Havariagent og Speditør,
Nykjøbing p. F.
Telefon 137 og 737.
Telegr.-Adr.: Marquardt.

Carl v. d. Hude

Skibsmægler. Aarhus.

Hans Olesens Eftf.

(Niels Wang)
Skibsmægler, Horsens

Oscar Rolff,

St. Annæ Plads 22.
Kun absolut første Klassees Skibsproviant.
Telefon: CENTRAL 4140.

P. HANSEN & Co.

ved
P. HANSEN & E. SCHMIDT PEDERSEN
Bunkerkulforretning.
Skibsprovianter.
AALBORG.

Remington

eneste Skrivemaskine med
Key Set Tabulator,
ny epokegørende Opfindelse
L. Kristensen, Vestergade 27.

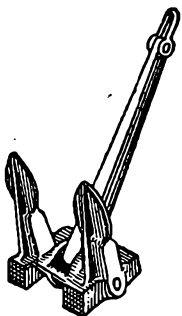

Staalstøberiet
A/s **Strømmens Værksted**

pr. Christiania

Leverer al Slags Staalstøbegods.

Specialitet:

**Staalstøbte Stevne, Ror,
Propeller og Ankere**

med Lloyds eller Veritas Certificat.

Repræsentant for Danmark:

Emil A. Schneider, Nørregade 40, Kjøbenhavn

T. I. P. Lichtenbergs Bagerier

Telefoner { 4320. **Rug- og Skibsbødsfabrik** Telegr.-Adr.:
12320. Adelgade 79, Kbhvn. & Islands Plads, C. •Skibsbød.
8912.

Aage Christensen.

38, Nyhavn 38. **Teknisk Forretning.** Tlf. Byen 5712 x
Salgskontor og Lager for
Aabenraa Motorfabrik.
Køb og Salg af Skibe.

Skibs- og Baadebyggeriet
Centralværftet ved Vindebroen,

Sophus Andersen. **AARHUS** Telefon 2719.
Ophalerbedding til 250 Tons d. w.

A. Mou's Kødudsalg. = St. Annæ Plads 14. = Telefon 3816.

Kurser paa Kjøbenhavns Børs.

København, den 27. Marts 1923.

Aktier.	Gjort til		Køber	Sælger		Gjort til		Køber	Sælger
Nationalbank	136		136	136 $\frac{1}{2}$	4 $\frac{1}{2}$ $\frac{0}{10}$ Jydske Land. Kreditf. 6. S.	91	90 $\frac{3}{4}$	90 $\frac{3}{4}$	91 $\frac{1}{4}$
Privatbank	109	109 $\frac{1}{2}$	109 $\frac{1}{4}$	109 $\frac{1}{2}$	4 - do. do. 6. -			94 $\frac{1}{4}$	96 $\frac{1}{4}$
Landmandsbank					4 - do. do. 5. -			87 $\frac{1}{4}$	89 $\frac{1}{4}$
Handelsbank	125 $\frac{1}{4}$		125	125 $\frac{1}{2}$	3 $\frac{1}{2}$ - do. do. 6. -			81 $\frac{3}{4}$	83 $\frac{1}{4}$
Københavns Diskonto- og Revisions- bank					3 $\frac{1}{2}$ - Østift. Husm. Krdf.	89 $\frac{1}{2}$		89 $\frac{1}{2}$	89 $\frac{3}{4}$
Private Laanebank					4 $\frac{1}{2}$ - do. do. 2. A.			96 $\frac{1}{4}$	98
Haandværkerbank					4 - do. do. 3. Hoved-Afd.			91 $\frac{1}{4}$	93
Frederiksberg Bank					3 $\frac{1}{2}$ - Jydske Husm. Krdf.	89		89	90 $\frac{3}{4}$
Danske Sukkerfabrikker	235		234 $\frac{3}{4}$	236	4 $\frac{1}{2}$ - do. do. 3. A.	88 $\frac{3}{4}$		88 $\frac{3}{4}$	89
Burmeister & Wains Fabrik	144	143	142 $\frac{1}{2}$	143 $\frac{1}{4}$	4 $\frac{1}{2}$ - do. do. 2. -			95	97 $\frac{1}{2}$
Forenede Bryggerier	200		199 $\frac{1}{2}$	200	4 - do. do. 3. Hoved-Afd.			88 $\frac{3}{4}$	90 $\frac{1}{2}$
Forenede Dampskibs-Selskab	84	85	85 $\frac{1}{4}$	86	4 $\frac{1}{2}$ - Ny jydske Købst. 7. S.	89 $\frac{3}{4}$		89 $\frac{3}{4}$	90
Dampskibs-Selskabet Norden	255	252	251	252	4 - do. do. 7. -			83	85 $\frac{3}{4}$
do. Dannebrog	105 $\frac{1}{2}$	108 $\frac{1}{2}$	107 $\frac{3}{4}$	108 $\frac{1}{2}$	4 - do. do. 6. -			92 $\frac{1}{4}$	94 $\frac{1}{2}$
do. Orient					3 $\frac{1}{2}$ - do. do. 5. -			83 $\frac{1}{2}$	85 $\frac{1}{4}$
do. Myren	120	122	121	122	3 $\frac{1}{2}$ - Vest sønderj. Konv. 5 S.	85 $\frac{1}{2}$		85	87
do. Torm					4 - Vest sønderj. 7. S.			83 $\frac{1}{4}$	85
do. Vendila	138	138 $\frac{3}{4}$	138	139	4 - do. do. 6. -			88 $\frac{1}{2}$	90 $\frac{1}{4}$
do. Progress					4 $\frac{1}{2}$ - do. do. 7. -	88 $\frac{1}{2}$		88	88 $\frac{1}{4}$
Dansk-Fransk Dampskibsselskab	101 $\frac{1}{2}$	102 $\frac{1}{4}$	102	104	4 - Jydske Grundej. p. Land. 3. A.	83		82 $\frac{3}{4}$	84
Østasiatisk Compagni	149	148 $\frac{1}{2}$	148	149	4 $\frac{1}{2}$ - do. do. 2. -			86	86 $\frac{3}{4}$
					4 $\frac{1}{2}$ - Sønderj. Kreditf. 1. S.	88		82 $\frac{3}{4}$	88
					4 $\frac{1}{2}$ - Kbhvns. Hypotekf. 2. S.			85	87
Stats- og Kreditforenings-Oblig.					5 - do. do. 2. -	90 $\frac{1}{4}$	90 $\frac{3}{4}$	90 $\frac{1}{4}$	90 $\frac{3}{4}$
3 $\frac{0}{10}$ uopsigelige Statsoblig.	62 $\frac{3}{4}$		62 $\frac{1}{2}$	63	5 - Grundejernes Hypotekf. 2. S.	90		89 $\frac{3}{4}$	90
3 $\frac{1}{2}$ - do. do.	72 $\frac{1}{2}$	72 $\frac{1}{4}$	72 $\frac{1}{4}$	72 $\frac{3}{4}$	5 - Jydske Hypotekf. 3. A.	91 $\frac{3}{4}$		91 $\frac{3}{4}$	93 $\frac{1}{4}$
3 $\frac{1}{2}$ - Husejer Kreditk. 1. Afd. 1. S.					5 - Østift. do. 3. -	91	91 $\frac{1}{4}$	91	91 $\frac{1}{4}$
4 $\frac{1}{2}$ - do. do. 2. — 1. -									
3 $\frac{1}{2}$ - Kbhvns. Kreditf. amort.	84 $\frac{1}{2}$	84 $\frac{1}{2}$	84	86					
3 $\frac{1}{2}$ - Konv. Kbhvns. Kreditf.									
4 - Kbhvns. Kreditf. Oblig. 6. S.	85 $\frac{1}{4}$		84 $\frac{3}{4}$	85 $\frac{1}{4}$					
4 - do. do. 3. -				88					
4 $\frac{1}{2}$ - do. do. 7. -				87					
3 $\frac{1}{2}$ - Konv. Østift.	5. -	85 $\frac{1}{2}$	85	85					
4 $\frac{1}{2}$ - Østift. Kreditf. Oblig. 11. -	90	90 $\frac{1}{4}$	90	90 $\frac{3}{4}$					
4 - do. do. 11. -				83 $\frac{3}{4}$					
4 $\frac{1}{2}$ - do. do. 7. -	90	90 $\frac{1}{4}$	90	90 $\frac{1}{4}$					
4 - do. do. 10. -	87	87 $\frac{1}{2}$	87 $\frac{1}{2}$	87 $\frac{1}{2}$					
4 - do. do. 9. -	89 $\frac{1}{2}$	89 $\frac{1}{2}$	89 $\frac{1}{2}$	91 $\frac{1}{2}$					
4 - do. do. 8. -	90 $\frac{1}{4}$	90	90	92					
4 - do. do. 7. -	83 $\frac{1}{4}$		83	83 $\frac{1}{2}$					
3 $\frac{1}{2}$ - do. do. 6. -				84					
4 $\frac{1}{2}$ - Østift. Kreditk. L.	6. -	90 $\frac{1}{2}$	90 $\frac{1}{2}$	90 $\frac{1}{2}$					
4 $\frac{1}{2}$ - do. do. 4. -	93	93 $\frac{3}{4}$	93	93 $\frac{1}{4}$					
4 $\frac{1}{2}$ - Fynske Kreditf. Obl.	9. -			92 $\frac{1}{4}$					
3 $\frac{1}{2}$ - Konv. jydske Land.	5. -			88 $\frac{1}{2}$					
4 $\frac{1}{2}$ - Jydske Land. Kreditf.	7. -	88 $\frac{3}{4}$	88 $\frac{1}{2}$	88 $\frac{3}{4}$					
4 - do. do. 7. -		82 $\frac{3}{4}$	82 $\frac{1}{2}$	82 $\frac{3}{4}$					

Vekselkurser den 27. Marts 1923.				
		À vista Sælger	10 D. D. Køber	3 Md. D. Køber
Stockholm	100 Kr.	138,80		
Christiania	100 -	94,45		
Hamborg pr. 100 Mk.		2,00		
London - 1 £		24,45		
Paris - 100 Francs		34,50		
Antwerpen - 100 -		30,00		
Zürich - 100 -		96,60		
Amsterdam - 100 Gylden		206,25		
Rom - 100 Lire		25,85		
Helsingfors - 100 f. Mk.		14,25		
Madrid - 100 Pesetas		80,50		
New York - 100 Doll.		5,22 $\frac{1}{2}$		
Prag		15,50		

Diskonto i Nationalbanken: 5 %, priv. Diskontenter: 5—6 $\frac{1}{2}$ %.

H. C. Møller, Bankforretning, 16, Ved Stranden.

DANSK SØFARTSTIDENDE

ABONNEMENTSPRISEN

er 3 Kr. pr. Kvarter, i Udlandet 18 Kr. pr. Aar. Enkelte Numre 35 Øre.
Abonnement modtages St. Annæ Plads 26, 10—3, hvortil ogsaa Bidrag
til Bladet m. v. adresseres, samt paa alle Postkontorer.

Bladet omdeles ved Postvæsenets Foranstaltning.

Enkelte Numre af »Dansk Søfartstidende« sælges paa Bladets Kontor og i Kioskerne.

AVERTISSEMENTSPRIS.

Første Side pr. mm à 45 mm Bredde 30 Øre
Siden overfor og ved Tekst samt Bagsiden do. 20 —
De øvrige Sider do. 15 —
Moderation for 13 Gange 26 Gange 52 Gange
5 pCt. 10 pCt. 20 pCt.

For Udlandet er Priserne 25 pCt. højere.

Udgivet af et Aktieselskab — Ansvarhavende Redaktør: V. KROGH.

Bladets Kontor: St. Annæ Plads 26, Kjøbenhavn K. — Telefon Nr. 4639.

Trykt hos J. Jørgensen & Co. (Ivar Jantzen).

DANSK SØFARTSTIDENDE.

ORGAN FOR DANMARKS SKIBSFART.

Nr. 14.

Kjøbenhavn, Torsdag den 5. April 1923.

30. Aarg.



M. B. COHN
Toldbodvej 22.
KØBENHAVN K. Telefon 1403.
Telegr.-Adr.: AMIANTE
Grundlagt 1848.

Eneforhandling og Lager af
BOWRING'S og OCEAN OIL CO.'S
DIESELMOTOR-, MARINE- og CYLINDER-OLIER

RIMER BROS. R. B. TURBINOLIE
ANVENDES SPECIELT I PARSON'S TURBINER.

NORTH EASTERN MARINE

ENGINEERING Co., Ltd.

WALLSEND-ON-TYNE og SUNDERLAND

Maskinbyggeri, Kedelsmedie, Jernstøberi,
Metalstøberi og Kobbersmedie.

Krumtapaksler og Skrueaksler leveres fuldt færdige.
Smedearbejde af enhver Art udføres.

Specielt anbefales vore Værksteder for Reparationer og
Forandringer af Skibsmaskiner samt alm. Maskinarbejde.

Telegramadresser: „NEWS, WALLSEND“ og „NEWS SUNDERLAND“.

Den anerkendte Originale Rahtjens Compositon

for Skibsbunde. Eneforhandling for Danmark:

Emil A. Schneider,

Telefon 8210.

Nørregade 40 - København.

Kassér ikke gammelt Tovværk.

Højeste Dagspris betales for brugt Manilla-
og Hampetov, tjæret og utjæret.

JULIUS MARSING

Tlf. Centr. 12616. KØBENHAVN Gammel Torv 16.



DE PRIVATE ASSURANDEURER
LIMITERET.
STIFTET 1786
SØ OG TRANSPORTFORSIKRING
SLOTSHOLMSGADE 5
KØBENHAVN K.
TELEFON CENTRAL 6 & 4106 TELEGRAM ADRESSE „PRIVATE“
AGENTURER I DE FLESTE PROVINSBYER.

DEN DANSKE LANDMANDSBANK

GRUNDLAGT 1871

ENHVER ART AF
BANKFORRETNING UDFØRES

KJØBENHAVNS HANDELSBANK

KJØBENHAVN

Aktiekapital (fuldt indbetalt) Kr. 50,000,000
Reservefond. — 29,000,000

HOVEDKONTOR: Holmens Kanal 2.

AFDELINGER:

Amagertorv 29, Gammel Torv 4, Gammel Kongevej 98,
Store Kongensgade 58 og Sølvgade 84.

FILIALER i: Aabenraa, Aarhus, Esbjerg, Graasten, Haderslev,
Horsens, Kalundborg, Odense, Randers, Rønne,
Sønderborg, Toftlund, Tønder og Viborg.



C. L. Seifert

Kgl. Hof-Guldtrækker
Kgl. Svensk Hof-Leverandør

St. Regnegade 12—16, Kjøbenhavn

Guldtrækkerartikler og Uniformseffekter

Telegramadresse:

Cseifert

— i bedste Kvaliteter —

Specialitet: Elegante Uniformshuer



V. T. Mathiesen & Sønner

Blikkenslager. Skibsinventar.
Kabys og Baadeinventar, Lan-
terner og Lamper med Certifi-
cat til Carbid og Tran, Kompas-
hætter, Autogen-Svejsning.
Alt Skibsarbejde udføres.
Telefon 9445.

Toldbodgade 6. København.

Telefon:
Central 297
5 Ledninger.

Howaldtswerke, Kiel. Nybygninger og Reparationer

Generalrepræsentant for Danmark, Norge og Sverrig:
Carl Holtermann, Amaliegade 34,
København K.
Telf. Central 10140 — Statstelefon 393 — Telegr.-Adr.: Carlholtermann.

Telefon **513** Aktieselskabet Telegr.-Adr. »Bunkerdepot.»

HELSINGØRS BUNKERKUL DEPOT.

Prima Newcastle Dampkul leveres Dag og Nat til Dagens billigste Priser.

C. K. HANSEN
DAMPSKIBSREDERI
DAMPSKIBS-, HAVARI- OG ASSURANCE-AGENTUR
BEFRAGTNING OG KØB OG SALG
AF DAMP- OG SEJLSKIBE

KØBENHAVN Telegr.-Adr.: HANSEN
{ Central 72 (10 Ledninger)
50589 (6 Em. - 9 Fm.)
Statstelef. 13 (2 Ledninger)}
29 B, Amaliegade.

Filial: HELSINGØR Telegr.-Adr.: HANSEN
Telefon: Helsingør 972.
2, Softegade.

P. Brown jun. & Co.
Dampskibsrederi * Dampskibsagentur.
Amaliegade 43. — Telegr.-Adr.: »Brown«. — Tlf. C. 276.

Danish Shipping Company Ltd. A/S
Sct. Annæ Plads 28.
Kjøbenhavn K.

Skibs- og Havariagenter.
Befragtning, Klarering & Dampskibsekspedition.
Køb og Salg af Skibe og Kontrahering af Nybygninger.

Telegr.-Adr.: PACAO. Telefoner: **1535-5836.**
Statstelefon: **527.**

KAY DYHR
Kvæsthusgade 1, København K.
Telf. Centr. 8901 - 6886 - 6885. Tlgr.-Adr.: Kaydyhr - København.

Kunstig Træk- og Oliefydings-Anlæg
fra
JAMES HOWDEN & CO.
GLASGOW

Telf. 44 & 468 **»ALPHA«** Statst. 13
MOTOREN

Bedste 4 Takt Motor.
Bygges fra 2-120 HK.
Over 3800 i Brug.

MOTORSPIL
i alle Størrelser.

Forlang Tilbud.
A/S Frederikshavns Jernstøberi & Maskinfabr.
Brødrene Høumøller)
(Tlg. Motorhøumøller)
FREDERIKSHAVN.

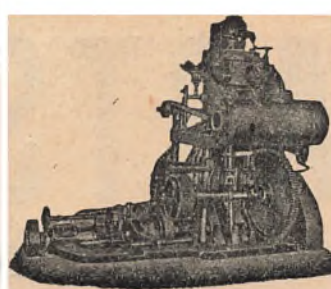

„GREI“ MOTOREN 2 Takts
Raaolie Motor
fra A/s A. GULOWSEN, Kristiania.

Forhandling og Fremstilling overdraget til
A/s Frederikshavns Jernstøberi & Maskinfabrik
Brødrene Høumøller, Frederikshavn.

Forlang Tilbud. Forlang Tilbud.

Iver C. Weilbach & Co.
(K. Prahl & C. Sølvér)

Norsk statsautoriserede Kompassetiere
Amaliegade 30 København

Kompasser Seksstanter
Logger Kikkertør
Pejlskiver Dybde-
maalere
Kronometre Barometre



*Eneste Danske Specialforretning
i Nautiske Instrumenter.*

Undgaa **Husk!** Amaliegade 30
Fejltagelse Central 1027

HANSA · Tysk nautisk Tidsskrift.
Organ for samtlige Interesser indenfor den tyske Handelssejlfart og Haufiskeri
Et virksomt Annonceorgan for Firmaer, som ønsker at træde i Forbindelse med den tyske Sejlfart, den tyske Havfiskeriering, den tyske Handel og den tyske Industri.
Abonnementpris, inklusive Porto, 40 Kr. pr. Aar.

HANSA'S Forretningsadresse er: Hamburg 11, Steinhöft 3.

Otto Wang
Skibsmæglere og Befragtnings Agenter
Specialitet: Saltfragter
Skibshandel
Telegram-Adr.: »WANGCO«
LISSABON

A. L. NIELSEN
Telf. 266 RANDERS Telf. 224
Skibsproviantering
Forhyringskontor

A/S FORSIKRINGSSELSKABET „CODAN“
Generalagenter P. SØHT & CO.
AFDELING FOR SØ- OG TRANSPORTFORSIKRING
Telefon 14,995 Telegr.-Adr.: »Gairdos«
NIELS JUELSGADE 9, 2. S.

DE FORENEDE JERNSTØBERIER A/S
 AFDEL: CHRISTIANSHAVNS JERNSTØBERI
 HOLMBLADSGADE 27 · KØBENHAVN



SKIBS BAGE OVNE



KABYS KOMFURER
I ALLE STØRRELSER

SKIBSOVNE I STORT UDVALG

FORLANG KATALOG · TELEFON: 1630

VØLUND
 RAAOLIEMOTORER

AKTIESELSKABET **"VØLUND"** KØBENHAVN S
 TELEFON C-55 22 · ØRESUNDSVEJ 147 · STATSTELEFON 503

DAMPKIBSSELSKABET
„TORM“

Telegramadr. „Torm“, Telefon 2437.
 Kontor:
 St. Strandstræde 9, 2. S. Kjøbenhavn.

A. P. MØLLER,
 KØBENHAVN

Rederi. Befragtning. Klarering.
 Dampskibsekspedition.
 Køb og Salg af Skibe. Skibsbygning.

Telegram-Adresse: „MERSK“
 Stats-Telefon 33 Telefoner 514
 (Omstilling til samtlige Afdelinger)

Fjerde Søforsikringselskab lim.
 i København

tegner Sø- og Transportforsikringer af enhver Art til billige, faste Præmier.
 Agenturer i de fleste Provinsbyer.

Post-Adresse: Holmens Kanal 24. Telegram-Adresse: „Fourthcomp.“. Telefoner: Central 256 og 10756

A/S **Møtorfabriken „Dan“**

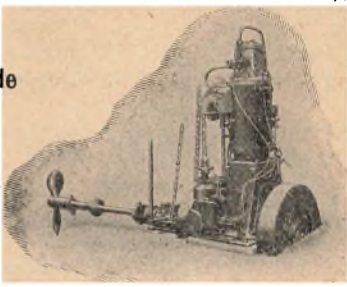

Bragsgade 10. København L.
 Telegr. Adr.: Motordan. Ctr. 8006 - 8007

„DAN“ MOTORER
 for Skibsbrug i Størrelser fra 5—140 HK
 samt **Motorspil** og **Lossespil** af enhver Art.



Olskind
 er
 betydelig
 nedsat.
 —
 Kvaliteten
 er
 betydelig
 forbedret.

OLJETØJ For ALLE
 TLF. SUNDBY 3230-3231.

Cand. pharm. **Harrsen & Schlier,**
 Øresunds Sidevej. København S.

Skibs- og Baadebyggeriet
 Centralværftet ved Vindebroen,
 Sophus Andersen. **AARHUS** Telefon 2719.
 Ophalerbedding til 250 Tons d. w.

A/s **KØGE VÆRFT**
 SKIBS- & MASKINBYGGERI

TELEGR.-ADR.: DOCK KJØGE TELEFON 425
 — DANMARK —

NYBYGNINGER INDTIL 9000 Tons d. w.
 2 PATENT SLIPPER FOR SKIBE INDTIL 290' LÆNGDE
 40 Tons FLYDEKRAN
 REPARATION AF SKIBE OG MASKINER

A. Formann & Co.'s Konserves
 —== ere de bedste og mest holdbare. ==—

Vi fremhæve vor prisbelønnede
Blodbudding & Leverpostej. Kødkonserves, Supper, Fiskeboller, Pølser etc.
 Faas hos alle Skibsproviantører i Kjøbenhavn, Provinserne og i England.
 Leverandør til den danske Marine og Hæren. Brydes Allé. Telefon 5047 & 11047.

AKTIESELSKABET
DET ØSTASIATISKE KOMPAGNI
(The East Asiatic Company, Limited)

KØBENHAVN
Filiaaler: **BANGKOK** og **SINGAPORE**

Egne Agenturer: Soerabaya, Shanghai, Hankow, Vladivostock, Dalny, Harbin, New York, Valparaiso, San Francisco, Durban og Johannesburg.

Regelmæssig Ruteafart paa Siam, Kina, Japan, Sydafrika, Australien, Java, Vestindien, Meksiko og Vestkysten af Nord- og Sydamerika.

Import til Evropa af østasiatiske og andre oversøiske Produkter, Teak- og andre Træsorter.
Eksport til oversøiske Pladser af europæiske Produkter. — Skov- og Savmølle drift i Siam.

Alle nærmere Oplysninger erholdes ved Henvendelse paa Kompagniets Hovedkontor, Holbergsgade 2, København K.

HUGO TRUMPY

Skibsmægler og Havariagent.

GENUA, via Fossatello 16, Tlgr.-Adr.: Hugotrum, Genua.
SAVONA, via Paleocapa 4, — Hugotrum, Savona.
SPEZIA, via Prione 16, — Hugotrum, Spezia.
LIVORNO, Scali d'Azeglio 10, — Hugotrum, Livorno.
NEAPEL, via Molo Piccolo 17, — Hugotrum, Neapel.

HOVEDKONTOR: **GENUA**, AGENT FOR:

Nordisk Skibsrederforening,
Otto Thoresens Linie,
Lloyd Royal Belge,

Comp. Havraise Peninsulaire de Nav. a Vapeur,
Société de Navigation Transoceanique.
Havariagent for over 90 skand. Forsikringselskaber.

AGENT I SAVONA FOR:
Det Forenede Dampskibsselskab, Kjøbenhavn.

A/S HERA MOTORFABRIK

BEDSTE DANSKE RAAOLIE MOTOR

TELEFON: 9607 9608 FORLANG TILBUD TELEGRAM-ADRESSE: TORMOHERA
H. C. JENSENSVEJ 13
KØBENHAVN L.

N. F. STEGMANN

Tlgr.-Adr.: »Stegmann« **Nørresundby** Telefon 918 — 718

Foreningen til Søfartens Fremme

afholder sin aarlige Generalforsamling **Mandag den 9. April Kl. 3**, Ny Toldbodgade 3, med følgende Dagsorden:

- 1) Aflæggelse af Aarsberetning.
- 2) Fremlæggelse af det reviderede Regnskab.
- 3) Valg af Bestyrelsesmedlemmer.
- 4) Valg af Revisorer.

Kjøbenhavn, den 22. Marts 1923.

Bestyrelsen.

Randers Rebslaaeri

Hamp- og Staaltraadstougværks-Fabrik

Randers

Tougværk af Hamp, Manilla og Cocos
alle Dimensioner.

Jærn- og Staalstouge

til Skibsbrug og Elevatorer

Oplag hos

JØRGEN JENSENS Eftf.
København



Telefon 5480. **SKIBE** Tlgr.-Adr. „Freights“

C. P. Jensen

St. Annæ Plads 6

A/s Dpskss. **Orion.**

Carl v. d. Hude

Skibsmægler. Aarhus.



Hans Olesens Eftfl.

(Niels Wang)
Skibsmægler, Horsens

ENGLISH CHANNEL BUNKERING & FOREIGN PORTS

ENGLISH CHANNEL	Large stocks of Best Bunker Coals always available afloat.	Telegrams:
DARTMOUTH ...	The Dartmouth Coaling Co., Ltd. ...	„Despatch,” Dartmouth.
PORTLAND ...	The Portland and Weymouth Coaling Co., Ltd.,	„Promptude,” Portland.
ANTWERP ..	The Antwerp Coal Co. (London), Ltd. ...	„Darcoalers,” London.
ORAN ...	Coal Depot at Antwerp ...	„Bunkering”, Antwerp.
SAINT THOMAS ...	The Anglo-African (Oran) Coaling Co., Ltd. Welsh and Durham Unscreened Bunker Coal, Ex Decked Lighters and Land Storage ...	„Anorafric,” Oran and London
KINGSTON TRINIDAD	The St. Thomas Dock, Engineering and Coaling Co. Cheapest Coaling Depot in the West Indies. No Port Dues. Pilotage optional. Best Pocahontas always on hand, Floating Dock capable of raising vessels of 3,000 tons. Repairs undertaken	„Thickley,” St. Thomas. „Jamcoal,” Kingston.
BERMUDA	The Jamaica Coaling Co., Ltd. Best Pocahontas always on hand The Archer Coal Depot Co., Inc. Berwinds Standard New River and/or Pocahontas Steam Coal ...	„Archer,” Port of Spain.
	The Bermuda Bunkering Co. Ltd. Berwinds Pocahontas and/or New River Steam Coal ...	„Bunkering,” Bermuda.

Agent in Denmark, **A. F. HOVMAND**, Copenhagen K. Telef. 2895 - 10895
Statstelef. 195

Meddelelser fra Fællesrepræsentationen for dansk Skibsfart.

(De under denne Rubrik staaende Meddelelser indrykkes paa Foranledning af Fællesrepræsentationen for dansk Skibsfart.)

I Fællesrepræsentationens Møde den 23. Marts blev bl. a. følgende Sager behandlet:

1. Skrivelse fra Handelsministeriet angaaende Spørgsmaalet om Nyorganisation af Danmarks konsulære Repræsentation i Polen. — Indstilling til Ministeriet vedtoges.

2. Skrivelse fra Handelsministeriet angaaende Spørgsmaalet om Oprettelse af et ulønnet dansk Vicekonsulat i Mollendo og eventuelt ang. Besættelsen af Vicekonsulposten. — Indstilling til Ministeriet vedtoges.

3. Skrivelse fra Handelsministeriet ang. Besættelsen af Posten som ulønnet dansk Konsul i La Rochelle. — Indstilling til Ministeriet vedtoges.

4. Skrivelse fra Handelsministeriet ang. Besættelsen af Posten som ulønnet dansk Konsul i Medan, 1ste Behandling.

5. Skrivelse fra Handelsministeriet ang. Besættelsen af Posten som ulønnet dansk Vicekonsul i Middlesbrough-on-Tees. — Indstilling til Ministeriet vedtoges.

6. Skrivelse fra Handelsministeriet ang. Besættelsen af Posten som ulønnet dansk Vicekonsul i Penang. — Indstilling til Ministeriet vedtoges.

7. Skrivelse fra Handelsministeriet ang. Besættelsen af Posten som ulønnet dansk Vicekonsul i Mandal. — Indstilling til Ministeriet vedtoges.

8. Skrivelse fra Handelsministeriet ang. Besættelsen af Posten som ulønnet dansk Vicekonsul i Harborg. — Indstilling til Ministeriet vedtoges.

9. Skrivelse fra Handelsministeriet ang. Besættelsen af Posten som ulønnet dansk Vicekonsul i Semarang. — Indstilling til Ministeriet vedtoges.

10. Skrivelse fra Handelsministeriet ang. Besættelsen af Posten som ulønnet dansk Vicekonsul i Ponte Delgada, San Miguel, Azorerne. — Indstilling til Ministeriet vedtoges.

11. Skrivelse fra Samme vedrørende Radiotelegrafering og Radiotelefonering fra udenlandske Skibe i danske territoriale Farvande under normale Fredsforhold. — Indstilling til Ministeriet vedtoges.

12. Skrivelse fra Samme vedrørende det for Københavns Havn gældende Afgiftssystem. — Skrivelsen toges til Efterretning.

13. Skrivelse fra Samme vedrørende Spørgsmaalet om Oprettelse af et Forhyringskontor i Nyborg og eventuelt ang. Postens Besættelse. — Indstilling til Ministeriet vedtoges.

14. Skrivelse fra Samme vedrørende Spørgsmaalet om Dispensation fra det i Lov af 6. Maj 1921, § 7, Nr. 2, om Lærlingeforholdet indeholdte Forbud mod at beskæftige Lærlinge i Kontorfaget udover den i den nævnte Lov fastsatte Tid, samt om, hvorvidt de omhandlede Lærlinge overhovedet omfattes af den nævnte Lovparagrafs Punkt 2. — Indstilling til Ministeriet vedtoges.

15. Skrivelse fra Samme ang. en »Konsulatspassager«, der efter Anmodning af det kgl. Konsulat i Lorenzo Marques af Føreren af Dampskibsselskabet Orients Dampner »Tranquebar« er medtaget fra Delagoa Bay og rømt fra Skibet i Durban. — Indstilling til Ministeriet vedtoges.

16. Skrivelse fra Indenrigsministeriet om at gøre Indstilling til Valg af en Repræsentant for de forsikringspligtige Redere og en Stedfortræder for samme til Arbejderforsikrings-Raadets Afdeling for Søfart. — Indstilling til Ministeriet vedtoges.

Skrivelse fra Landsoverskatteraadet ang. Spørgsmaalet om skattefri Afskrivning paa Skibe. — 1ste Behandling.

Kjøbenhavn, den 5. April 1923.

Georg Stages Minde. Af Beretningen for Stiftelsen Georg Stages Minde, for 1922, som vi har modtaget, fremgaar det, at Skoleskibet som sædvanligt, har været oplagt paa Orlogsværftet for Vinteren, og at det nødvendige Eftersyn er blevet foretaget der.

Af Ansøgninger om at blive antaget som Elever i Skoleskibet paa dets Togt i 1922 indkom 136. Af disse antoges 80. Gennemsnitsalderen for Eleverne var ved Antagelsen 15 Aar og 2 Maaneder. Deres Hjemstavn var: Kjøbenhavn 24, Østifterne 34 og Jylland 22. Af de antagne var 22 enten faderløse eller uden Støtte af Faderen. 10 Elever fik den ensartede Paaklædning for reduceret Betaling og 1 fik Tøjet frit. Efter Tøgtet har flere Elever der trængte dertil, faaet Tæpper, Skibskiste m. m. som Foræring.

Skibets Fører var Kapt. J. B. Junker og dets Besætning bestod af 1 Overstyrmand, 2den Styrmand, 3 Understyrmand, 1 Lærer, 1 Regnskabsfører og 1 Kok.

Eleverne mødte om Bord den 19. April og to Dage senere lagde Skibet ud i Sundet, hvor det havde Poststation ved Espergærde. Den 15. Maj afgik Skibet til Farvandet omkring Samsø og Store Bælt og laa Pinsen over i Aarhus. Derfra afsejlede Skibet den 6. Juni til Østersøen. Her besøgte Visby og Kristiansø. Formanden deltog i denne Del af Togtet fra Refsnæs til Kristiansø. Derfra gik Turen gennem Sundet til Kalundborg Fjord, hvor det sædvanlige Besøg paa Kysthospitalet aflagdes, og derefter afsejlede Skibet til Frederikshavn for at proviantere til Nordsøturen. Paa denne blev Haugesund anløbet fra den 14. til den 17. Juli. Tilbagereisen foretoges gennem Store Bælt til Karrebæksminde, derfra Syd om Langeland til Sønderborg og gennem Lille Bælt Nord om Fyn til Sundet. Her afholdtes Bestyrelsesmøde om Bord den 15. August og næste Dag lagde Skibet ind i Flaadens Leje. Skibet afgik straks derefter til Refshaleøen, hvor et nyt Dæk indlagdes og Hovedreparationen foretoges af Burmeister & Wain.

Af de 80 Elever, som blev antaget, afgik i Løbet af Togtet 1 Elev paa Grund af manglende Lyst og 1 Elev paa Grund af Sygdom.

Stiftelsen staar ogsaa i Aar i stor Taknemmelighedsgæld til Dansk Dampskibsrederiforening og Det østasiatiske Kompagni, uden hvis Hjælp det ikke vilde have været muligt at udsende Skibet. Stiftelsen skylder ogsaa Handelsministeriet, Marineministeriet, Orlogsværftet, forskellige Bidragydere og forskellige andre sin bedste Tak.

Regnskabet balancerer med Kr. 141,493.73. Kassebeholdningen var ved Aarets Begyndelse Kr. 25,452.18 og ved dets Slutning Kr. 2,842.35. Skoleskibet »Georg Stage«s Værdi var den 1. Januar 1911 anslaaet til Kr. 100,000. Selskabets øvrige Aktiver i Værdipapirer og Kontanter udgjorde den 31. December 1922 Kr. 287,343.61, hvoraf henhører under Reserve- og Fornylsesfondet Kr. 155,000.

Byldepesten i Spanien. Dansk Sejskibsrederi-Forening har fra Udenrigsministeriets Retsafdeling modtaget nedenstaaende angaaende Byldepesten i Spanien:

I Forbindelse med Skrivelse herfra af 12. Marts fremsender Udenrigsministeriet hoslagt Oversættelse af en senere gennem Gesandtskabet i Madrid fra det spanske Statsministerium modtaget Note angaaende et nyt Tilfælde af Byldepest i Malaga samt 4 Tilfælde af samme Sygdom i Las Palmas (Kanariske Øer).

Det tilføjes, at man fra Gesandtskabet yderligere har modtaget telegrafisk Indberetning om, at Sundhedsautoriteterne i Las Palmas for Tiden ikke giver rent Sundhedspas.

Oversættelsen lyder saaledes:

Under Henvisning til sine tidligere Meddelelser vedrørende Udbrudet af tre Tilfælde af Byldepest i Malaga

har Statsministeriet den Ære at bringe til den danske Legations Kundskab — for at denne kan meddele sin Regering det — at der har vist sig et nyt Tilfælde af Byldepest hos en 15-aarig Daglejer med Bopæl Barrio de la Alcazaba, Malaga, og at der i Las Palmas — Gran Canaria — har vist sig fire Tilfælde af samme Pest, hos tre Kvinder og én Mand, boende i Barrio de la Isleta, og som alle har haft dødelig Udgang.

Den sanitære Kampagne fortsættes i begge Byer med al Kraft, og der tages de største Forsigtighedsregler for at forhindre Sygdommens Forplantning til det indre og dens Udbredelse ad Søvejen.

Tilsynet med Skibe. Under 28. Marts har Handelsministeriet udnævnt nedennævnte Skibssynsmænd:

Det sjællandske Distrikt:

København: O. G. Christiani, S. A. L. Klixbüll, G. V. Rohde, J. Thastum, J. P. Hansen.

Helsingør: J. P. Ipsen.

Fakse Ladeplads: L. N. Skakke.

Nykøbing F.: V. A. C. Nielsen, P. Høyer.

Rønne: N. P. Holm, C. C. V. Olsen.

Færøerne: Jacob Joensen, Joen Joensen, H. J. Djurholm.

Det fynske Distrikt:

Svendborg: N. F. Pihlkjær Christensen, P. Lind Hansen, N. Killerup.

Odense: N. L. Jørgensen.

Marstal: C. W. Clausen.

Sønderborg: G. C. S. Christensen.

Det jydsk Distrikt:

Frederikshavn: C. M. Mygind, R. Jørgensen.

Aalborg: J. P. Bonnesen.

Aarhus: H. Petersen, J. E. Jensen.

Kolding: H. P. Clausen Hansen, J. Larsen.

Esbjerg: L. P. Larsen, L. H. F. T. Christoffersen.

Nyt engelsk Skibsværft. Det ny Skibsværft, som Harland & Wolf Company opretter i London, vil blive særligt udrustet for at kunne reparere Motorfartøjer. Man venter, at det ny Skibsværft vil være færdigt i Løbet af nogle faa Maaneder. Det omfatter bl. a. en Flydedok.

Det engelske Redningsvæsen. Ved Brighthon foretoges fornylig et Forsøg med Oljeraketter for at konstatere disses Anvendelighed til at dæmpe Bølgegangen i Stormvejr og saaledes gøre det muligt for Redningsbaade at komme op paa Siden af Skibe i Havsnød. Der affyredes fire Raketter, hver indeholdende en god Liter Fiskeolje. Raketterne blev affyret stik imod Vinden og gik henved 120 Yards med det Resultat, at c. 50 Kvadratyrd krap Sø blev stille.

Trollhätte-Kanalen. Handelsministeriet har under 27. Marts tilskrevet Dansk Sejlskibsrederi-Forening saaledes:

Gennem Udenrigsministeriet har man fra Konsulatet i Göteborg modtaget Indberetning om, at Trollhätte-Kanal, i Følge en af Kanaldirektionen udfærdiget Kundgørelse, vil blive genaabnet for Søtrafikken den 3. April, forsaavidt uforudsete Hindringer ikke maatte opstaa.

Nelsons Flagskib. Den engelske Marineminister Amery har anonymt faaet tilsendt en Check paa 50,000 Pd. Strl. til en Indsamling, der er iværksat for at fremskaffe Midler til en Restaurering af Nelsons Flagskib »Victory«.

Den russiske Kalender. Til Stockholms Tidningen telegraferes fra Moskva: Da det er Bolshevikernes Ønske at afskaffe alle religiøse Helligdage, har en Moskva-

professor i Folkekommisærernes Raad fremlagt Forslag om Kalenderaarets Reformering. Han vil indføre 60 Uger med 5 Arbejdsdage hver samt 60 Mandage, der skal være Helligdage. Desuden skal der findes 5 bolshevikiske Helligdage.

Paa et afholdt Bestyrelsesmøde i Aktieselskabet Det Forenede Bugsererselskab opgjordes det endelige Aarsoverskud for 1922 til Kr. 176,000, der af Bestyrelsen paa Generalforsamlingen vil blive foreslaaet henlagt til Reservefonden.

Sejladsen paa Østersøen. Mæglerfirmaet Ødmark & Andersson i Hernøsand meddeler os, at Sejladsen paa Hernøsands Havn og Lastepladserne ved den nedre Del af Ångermanälven, ventes at kunne genoptages omkring den 15.—20. April, samt til Lastepladserne ved den øvre Del af Elven en Uge senere. Det ydre Farvand til Hernøsands Havn er delvis isfrit, og fra Hernø Lodsplads ses der f. T. ingen Is til Søs.

BOLINDERS

Raolie-Motorer

Skibs-Motorer

Stationærer-Motorer

Ingen Vandindsprøjtning.

Ingen Kompressor.

Øjeblikkelig Igangsætning ved elektrisk Starteanordning.

Meget ringe Brændstofforbrug.

Ældre Bolindertyper moderniseres.

Forlang Tilbud.

HARRY LEVIN

Enerepræsentant for Danmark.

Ingeniørafdelingen

Frederiksgade 1 • København

Telefon { Central 59
5995

Telegram-Adresse
FAIRLEVIN

Fragtmarkedet.

Fragtmarkedet viser stadig Liv, og selv i Dagene før Paaskehelligdagene har der været sluttet livligt, skriver »Fairplay«. Fra Amerika har der været sluttet adskilligt baade for Kul og Kokes.

De hjemadgaaende Fragter baade fra La Plata og Indien viser ogsaa nogen Bedring, og med de i den senere Tid betalte Kulrater for udgaaende er der en mærkbar Bedring over hele Fragtmarkedet. Trælastfragterne fra Østersøen og Hvidehavet tegner ogsaa noget bedre. Fra Østen er Tendensen mere fast, men der er ikke afsluttet mange Forretninger. Det østlige Marked berøres ogsaa af den store Tonnageefterspørgsel fra U. S. A., idet Skibene søger derhen baade med Last og i Ballast. Der er sluttet en Del fra Bombay—Kurrachee paa Dødvægtbasis til Middelhavet/U. K./Kont., og for April Afskibning er betalt fra 27/ til 28/. Der er god Efterspørgsel efter pas-

sende Tonnage. Kurrachee byder saaledes 25/ paa »Scale basis« og Java 35/ til U. K./Kont., Saigon 36/, og for en April Baad er der til 6 Havne paa Kuba budt 34/6. Burmah noterer 32/6 for hjemadgaende og kan bruge et Par Baade til Kina med April Afskibning.

Fra Middelhavet er der forøget Interesse for Erts Afslutninger til U. S. A. Bizerta har afsluttet to store Baade til Filadelfia til 7/6. Sagunto eller Agua Amaga noterer 8/9 til Filadelfia eller Baltimore, og Huelva 11/6 paa Tinto terms. Adskillige Forretninger er afsluttet til fra 6/6 fra Cartagena til Rotterdam, 6/9 fra Mellilla til Cardiff og op til 7/ for Benisaf—Middlesbro.

Korneksporten fra Argentina har været livlig, og mange Befragtninger har været afsluttet i de sidste Dage. Der er saaledes gaaet megen af den overflødig Tonnage ud af Markedet, og de oplagte Skibes Antal er derved blevet reduceret, saaledes at der ikke er særlig Overflod af lasteklare Baade paa La Plata. For Afskibning i Maj—Juni og Juni—Juli er der sluttet til fra 22/ til 24/ efter Størrelse og Position fra Bahia Blanca eller »up river« til U. K./Kont. For prompte Baade af passende Størrelse bydes 23/ à 23/6 uden Reduktion, fra San Lorenzo til U. K./Kont. med Options. For senere Afskibning noteres c. 24/. Nogle Baade er sluttet med Hørfrø fra Rosario til New York til \$ 5,25 for April.

Fra Amerika er Markedet stadig fast med stor Efter-spørgsel. De vanskelige Forhold i de engelske Kulhavne, og de store Forsinkelser ved Indlastningen holder Interessen for Kul fra Amerika vedlige. Der er sluttet op til \$ 3,65 for Kul med en prompt Baad, og for Kokes kan der antagelig opnaas \$ 5,50. For senere Afskibning er Basis c. \$ 3,50 for Kul fra Northern Range til Bordeaux—Havre eller til Antwerpen—Hamburg, og for Kokes c. \$ 2 mere.

Kornfragterne er en Del berørt af de faste Kulfragter, og der er for prompt Baad betalt 4/6 pr. Kvt. fra »the Range« til Marseille eller St. Louis de Rhone. For senere Afskibning noteres 4/3 pr. Kvt. til Middelhavet. Interessen for Kornforretningen til Kontinentet har ikke været stor. Kuba har betalt 22/6 for en April Baad paa 5,500 Tons, og man venter, at Sukkerfragterne vil gaa endnu noget op. For Tømmerlaster fra Golfen til La Plata tilbydes c. 164/ pr. Sldr., og de hjemadgaende Ladninger er faste.

Fragtmarkedet for Sejlere.

Fragtmarkedet for den kommende Sæson ligger stadig fløvt, idet Befragterne vedblivende holder paa smaa Rater, tilmed da der for Tiden er Strejke og Lockout i Sverig, hvorfor Rederne afholder sig fra at slutte; der meddeles, at der dog er sluttet enkelte Laster, f. Eks. Norrkøping—Binic 235 Frcs., Trångsund—Binic 250 Frcs., hvilket er højere end sidste Aar, hvorimod Fragterne til engelske Havne er lavere end sidste Aar; der er sluttet to Laster Rålsø—Torquay til 67/6 pr. Std., hvilket er for lavt, sidste Aar betalles 72/6 à 75/ pr. Std., Sundsvall/Castletown 80/, Sundsvall/Dundrum 82/6 pr. Std., ellers ligger Markedet mat.

Fra Vestkysthavne findes paa Grund af Strejke og Lockout for Tiden ingen Laster, men der skal være solgt en Del. Fra Norge kommer der stadig Trælaster i Markedet til 55/ à 57/6 pr. Std., men med meningsløse Bestemmelser som 100 Stds. i Rum og 25 paa Dæk.

Kulmarkedet ligger ligeledes mat, der kommer nu og da en Last i Markedet, til Norge er sluttet Kr. 16 pr. Ton fra Dysart, fra anden Havn er det vanskeligt at erholde stem; der er sluttet Dysart—Odense Kr. 16 pr. Ton.

Claymarkedet er uforandret, de sidste Forretninger er Fowey/Frederikshald 11/, Fowey/Gøteborg 11/, til Oscarshamn noteres 11/6 pr. Ton, Drammen 10/6 à 11/, Sarpsborg 10/6 à 11/, men Skibe med Maskinkraft foretrækkes af Befragterne for disse Laster, Leith eller Boness 9/ à 9/6.

Til Middelhavet noteres 17/ à 18/, hvilket bliver taget

af Rutedampere, idet Sejlere selvsagt ikke kan sejle for denne Fragt, tilmed er Markedet paa Middelhavet ikke særlig godt, Salt til Norge 18—20 Kr., Finland 16/, Sverige 12 à 13 Kr., til Island er sluttet 35 danske Kr.

Da Fragtmarkedet som nævnt er daarligt, er en stor Del af Sejlskibs-Tonagen endnu oplagt uden Udsigt til at komme i Fart i en nær Fremtid.

Generalforsamlinger.

Aktieselskabet Det østasiatiske Kompagni

har den 27. Marts afholdt aarlig Generalforsamling i Kompagniets Bygning. Etatsraad H. N. Andersen aabnede Generalforsamlingen og meddelte, at Højesteretssagfører Bülow var udsat til at være Dirigent, hvorefter han i Tilknytning til Aarsberetningen gav nogle Oplysninger, idet han bl. a. udtalte:

Som det fremgaar af Beretningen, er der anvendt 2 Mill. Kr. paa Afskrivning af en Garanti til Nationalbanken for Bistand til Opkøb af Landmandsbankens Aktier i November 1921, hvilket skete paa Forstilling af Landmandsbankens Direktion for at slutte Banken med den Begrundelse, at Aktierne paa Grund af Kursforholdene vendte tilbage fra Frankrig.

Om Kompagniets Deltagelse med 20 Mill. Kr. i Dannelse af en Præferencaktiekapital til Landmandsbanken ønsker jeg at oplyse, at Beslutningen herom blev taget i en sen Natteime i yderste Øjeblik under Forudsætning af, at Bankens samlede Tab var mindre end det senere har vist sig at være, og skyldtes fornemmelig Samfundslensyn for at forhindre Bankens Lukning samme Morgen den 13. September, hvilket blev anset for ensbetydende med en Katastrofe for det danske Samfund, da udover Tab af Aktiekapital og Reservecfond ogsaa Indskyderne vilde lide uoverskuelige Tab navnlig derved, at mange forskelligartede danske Erhvervsvirksomheder, som er finansieret af Banken, vilde nødes til at standse Driften, hvilket atter vilde medføre betydelig Arbejdsløshed og Ruin for mange.

Jeg nærer dog den Overbevisning, at de forenede Kræfter, der har alværet denne Samfundssulykke, ikke er spildt, men at Landmandsbanken, under Forudsætning af en fremtidig evnerig og maaltbevidst Ledelse, vil komme til at gøre sin Nytte i Landets fremtidige Erhvervsudvikling, at der ingen Fare er for Præferencaktiekapitalen, og at Haab ikke er udelukket for de tidligere Aktionærer; men alle Forhold taget i Betragtning vil det være ønskeligt, at Banken, saa snart Forholdene tillader det, kommer til at virke som en selvstændig Institution.

Han fremhævede, at trods det at Kompagniet har bestaaet i 26 Aar, havde dets Flaade af Motorskibe en Gennemsnitsalder af kun godt 5 Aar og en højført Gennemsnitsværdi af c. 9 Pund Sterling pr. Ton Lasteevne.

Kompagniet havde kort efter sin Oprettelse været delagtig i Foretagender i Rusland, saaledes i Skibe, Værter og Pakhuse, og da Regeringsforandringen fandt Sted i Rusland, havde det betydelige Varelagre og Banktilgodehavender; de Tab, som var fremstaaet herpaa, var under de senere Aars Forløb afskrevet, nauset hvad Fremtiden kunde bringe.

Regnskabet og Udbyttet, 12 pCt., vedtoges uden Afstemning. Kommandør Mægaard genvalgtes til Bestyrelsen. Revisorerne genvalgtes ligeledes.

Den alm. danske Skibsførerforening af 1874

har, i Følge »Berl. Tid.«, afholdt Aars-Generalforsamling. I sin Gennemgang af Aarsberetningen nævnte Formanden, Kaptajn Haugelberg, bl. a. ogsaa, at der nu syntes at være Haab om en Genoptagelse af Efterretningstjenesten for Signalstationerne, der som bekendt har været inddraget af Sparekommissionen, men som savnes meget, særlig paa Sejlskibspladserne. — Han rettede en Tak til Kaptajn Ørum for det Arbejde, han som Foreningens Repræsentant i Solovskommisionen havde udført for at faa fastsat en Standard-Kontraktform, hvorved dog ikke involveres Kollektiv-Aftaler.

Dirigenten, Overretssagfører Steinthal, oplyste, at Erhvervsstat-Spørgsmaalet stadig er uafgjort. Men selv om Afgørelsen skulde gaa Skibsførerne imod, skulde man ikke slaa sig til Rodered, men føre Sagen videre for Domstolene og kun betale under Reservation.

Kaptajn Ørum ønskede en fast Voldgift for Sager mellem Redere og Førere, saaledes at Sagerne afgøres uden Rettens Mellemkomst.

Mægler, Kaptajn Andersen, Rødby, kritiserede det af Bestyrelsen afgivne Responsum i den gamle Sag vedrørende »Loly Jensen«, der havde skadet baade Forer og Assurandører. Kaptajn Koch kritiserede Bestyrelsen, navnlig fordi den i et bestemt Tilfælde ikke med tilstrækkelig Fasthed havde hævdet Forernes Ret overfor Rederiet. Formanden udbad sig i den Anledning Oplysninger om, hvilken Vej Kapt. Koch da havde tænkt sig, man burde have fulgt; han var overbevist om, at ingen tidligere Bestyrelse havde udrettet saa meget som den nuværende.

Efter en længere Diskussion om Berettigelsen af Responsa fra

Bestyrelsen og disses Forhold til Føremnes Interesser, henstillede Kapt. Frum, at der foretoges en Afstemning over en Dagsorden om, hvorvidt der fremtidig skulde afgives Responsa eller ej; skal de afgives, maa de være upartiske og reelle.

Ved Afstemningen forkastedes først, at der skal tilkaldes juridisk Bistand ved Afgivelsen af Responsa, og derefter vedtoges, at Responsa fremtidig skal afgives, idet det betragtes som en Ære for Skibsførerstanden, at dens Organisation tages med paa Raad i laglige Anliggender.

Formanden fremlagde Regnskabet, der godkendtes. Derefter vedtoges, efter Forslag af Kapt. Hausen, Marstal, at der indsattes en ny, 4de Kontingent-Skala paa 30 Kr. for Sejlskibe paa 150 Tons og derunder. Heretter gik man over til en indgaaende Drøftelse af Pensionsspørgsmaalet.

Alle de efter Tur fratrædende Medlemmer af Bestyrelsen genvalgte med Undtagelse af Kapt. L. V. Larsen, der ikke ønskede Genvalg, i hans Sted valgtes Kapt. N. J. Rasmussen, 3/m. Skonnert »Falken« (som lærende Sejlskibsfører).

Marstal Skipperforening

har afholdt Generalforsamling.

Formanden, F. Carlsen, aabnede Generalforsamlingen og ønskede Medlemmerne et godt og heldbringende Nytaar.

Kassereren, C. Clausen, oplæste Regnskabet, som godkendtes. Skipperkassen: Indtægt i 1922 Kr. 2,179.86. Udgift i 1922 Kr. 2,179.86.

Skipperkassen ejede den 31. December 1922:

Indestaende i Sparekasse og Bank samt Kassebeholdning Kr. 1,082.43.

Sygekassen: Indtægt Kr. 10,734.29; Udgift Kr. 10,734.29. Ejede den 1. Januar 1922 Kr. 10,110.86; indsat i Sparekassen Kr. 71.43. Ejede 31. December 1922 Kr. 10,182.29.

Understøttelsesforeningen: Indtægt Kr. 76,661.16; Udgift 76,661.16. Ejede 1. Januar 1922 Kr. 71,211.17; indsat i Sparekassen Kr. 9.99. Ejede 31. December 1922 Kr. 71,221.16.

Pensionen for 1922—23 fastsattes paa Forslag af Bestyrelsen til 40 Kr.; den ugentlige Sygehjælp til 4 Kr.

Derefter gik man over til Valg af tre Bestyrelsesmedlemmer, der afgik efter Tur.

Sodavandsfabrikant Jørgensen og C. Bager (»Avance«) nyvalgte, og H. Petersen genvalgte.

Revisorerne genvalgte.

Carlsen meddelte endvidere, at de i Foreningen havde gjort et stort Arbejde for at lade den genvundne Skibsførerklasse tilbage, samt at der forelaa Meddelelse fra Antwerpen om, at Thile havde testamenteret en Sum af 3,000 Fres. til forskellige Institutioner i Marstal, og Foreningen nu gennem den danske Konsul i Antwerpen havde gjort Skridt til at gøre Retten gældende.

Thile havde været en god Tillænger af Foreningen, og man mindedes hans gode Tanker gennem de mange Aar, han havde støttet Understøttelsesforeningen.

Forsamlingen rejste sig.

Formanden meddelte endvidere, at der fra Kvindeforeningen forelaa en Skrivelse, der oplyste, at Foreningen havde udbetalt 1,271 Kr. til Skipperforeningens trægende, og rettede samtidig en Tak herfor.

Clausen oplæste Æresmedlemmerne, der havde støttet Foreningen ved et Bidrag paa Kr. 999.58, og takkede dem for Støtten.

Generalforsamlingen hævedes.

(»Ærø Avis«)

Kjøbenhavns Skibssalg-Bureau.

ved CHARLES HVILSOM,

21, Havnegade 21.

Køb og Salg af Sejl- og Dampskibe.

Forlang Katalog.

Send Opgave.

Skibsefterretninger.

Dampskibe.

D. F. D. S. Alexandra pass. Dunnehead 2./4. — Algarve ank. Gandia 2./4. — Arizona ank. Cardiff 3./4. — Arkansas afg. Kristiania 3./4. hertil. — Beira ank. hertil 30./3. — Bergenhus afg. herfra 4./4. til Arendal. — California pass. St. Vincent 29./3. — Charkow ank. hertil 4./4. — Douro ank. Helsingør 20./3. — Ebro afg. Livorno 2./4. til Neapel. — Ella ank. Frederikshavn 23./3. — Erik II ank. hertil 28./3. — Esbern Snare afg. Aalborg 3./4. — Eshjerg afg. Aarhus 3./4. — Florida ank. St. Thomas 25./3. — Frederik VIII afg. Kristiania 23./3. til New York. — Frode ank. Philadelphia 28./3. — Garonne ank. Windau 31./3. — Gen. Pallisen ank. Bathurst 3./4. — Gorm afg. Barbados 31./3. til Galveston. — Halfdan ank. hertil 24./3. — Harald ank. Nakskov 4./4. — Helvig Olav afg. New York 29./3. hertil via Norge. — Helmer Mørch ank. Portadalgada 30./3. — Hindsholm ank. Havre 2./4. — Hjortholm afg. herfra 3./4. til Garston. — I. C. Jacobsen afg. Antwerpen 31./3. til Ceuta. — Ivar ank. Boston

27./3. — Jolantha ank. Stettin 31./3. — Katholm ank. Swansea 2./4. — Knud II ank. Boness 22./3. — Louisiana ank. Montevideo 2./4. — L. P. Holmblad ank. Antwerpen 21./3. — Magnus ank. Middelfart 3./4. — Maja ank. Hamburg 2./4. — Maryland afg. Bahia Blanca 29./3. — Minsk ank. hertil 30./3. — Moskov ank. Danzig 30./3. — Nevada ank. Göteborg 1./4. — Newa afg. herfra 31./3. til Barry Roads. — Niels Ebbesen afg. herfra 3./4. til Danzig. — Odin afg. Stettin 3./4. — Olaf ank. London 29./3. — Oregon ank. Cardiff 17./3. — Oscar II afg. Kristiania 30./3. til New York. — Pennsylvania afg. New Orleans 9./3. til Aalborg. — Rita afg. herfra 3./4. til Hamburg. — Saga ank. Antwerpen 2./4. — Seine ank. Bordeaux 3./4. — Skjold ank. Libau 2./4. — Svanhild afg. New Orleans 24./3. — Svanholm ank. Manchester 31./3. — Svava ank. Hull 2./4. — Svend II afg. Glasgow 23./3. til Neapel. — Taarnholm ank. Königsberg 31./3. — Texas ank. Cardiff 3./4. — Tiber afg. Cadiz 2./4. til Faro. — Tomsk ank. Lissabon 1./4. — Trondhjem afg. Bergen 3./4. hertil via Haugesund og Slangerup. — Tula afg. Antwerpen 1./4. til Ceuta. — Uffe afg. herfra 31./3. til London. — Ulf ank. Randers 1./4. — United States ank. hertil 3./4. — Virginia ank. hertil 26./3. — Yrsa ank. hertil 2./4. — Botnia ank. Leith 3./4. — Island ank. hertil 26./3. — Steipner ank. hertil 31./3.

Det Østasiatiske Kompagni. Afrika afg. Shanghai 31./3. hjg. — Anna ank. Kristiania 30./3. udg. — Asia pass. Perim 20./3. udg. — Australien afg. Port Said 28./3. hjg. — Chile afg. Bangkok 29./3. udg. — Dana afg. Faro 29./3. hjg. — Falstria ank. Kjøbenhavn 29./3. — Fiona ank. Alexandria 28./3. hjg. — Java afg. Sydney 29./3. hjg. — Jutlandia pass. Perim 23./3. udg. — Sejler København afg. Buenos Aires 10./3. hjg. — Malaya pass. Gibraltar 30./3. udg. — Mexico pass. Dover 13./3. udg. — Panama ank. Hamburg 31./3. udg. — Peru ank. London 30./3. hjg. — Sclaudia ank. Bangkok 28./3. udg. — Siam ank. San Francisco 2./4. udg. — Tongking afg. Colombo 30./3. hjg. — Estonia pass. Kjøbenhavn 3./4. østg. — Latvia ank. Kjøbenhavn 23./3. — Lituania afg. Kjøbenhavn 3./4. østg. — Polonia pass. Kjøbenhavn 24./3. vestg.

Dansk-fransk Dampskibsselskab. Lifland, P. H. Petersen, ank. Barry Dock 24./3. for Dunkerque. — Normandiet, K. H. Petersen, ank. Swansea 26./3. for Malmø. — Slesvig, Weichardt, afg. Pauillac 3./4. til Cardiff. — Kurland, Berndsen, afg. Oporto 31./3. til Port Talbot. — Bretagne, Lund, ank. Huelva 30./3. for Nantes. — Estland, Kruse, afg. Barcelona 3./4. til Burrianna. — Skaane, Sørensen, ank. Cardiff 28./3. for Oporto. — Bornholm, Hansen, afg. Liverpool N. S. 3./4. til New York.

Dana. Danebrog ank. Kjøbenhavn 27./3. — Danefelt afg. Kjøbenhavn 26./3. — Danholm ank. Bremen 25./3. — Danlag ank. Rotterdam 26./3. — Danmark afg. Ayr 24./3. — Danery ank. Hamburg 26./3.

Heimdal. Simone, Larsen, ligger i Hull. — Vera, Olesen, ligger i Hull. — Anine, Christensen, ank. Sunderland 1./4. — Romo, Jørgensen, ligger i Frederikshavn.

I. Lauritzen. Britta ank. Marseille 1./4. — Dorrit pass. Air 2./4. for Bilbao. — Ebba ank. Kjøge 19./3. (Reparation). — Gerda ank. London 27./3. for Kjøbenhavn. — Gunver ank. Grangemouth 27./3. (Dokning). — Harriet ank. Cardiff 24./3. for Cassablanca. — Helene pass. Air 27./3. for Reykjavik. — Helga ank. Hull 26./3. for Saksjøbing. — Inger ank. Rouen 30./3. — Jenny ank. Blyth 3./4. for Cadiz. — Johanne ank. Methil 28./3. — Karla ank. Valencia 27./3. for Iviza. — Karmen afg. Emden 3./4. for Leith. — Marie ank. Abo 2./4. for Bordeaux. — Nancy ank. Kjøbenhavn 2./4. — Nautic ank. Ghent 3./4. for Abo. — Neptun ank. Kalundborg 4./4. — Norma ank. Blyth 30./3. for Abo. — Niobe ank. Port Talbot 2./4. for Sevilla. — Nordsøen ank. London 3./4. for Grimsby. — Randi ank. Boucau 3./4. for Wales. — Stella ank. Powey 2./4. for Bilbao. — Yrsa ank. Watchet 26./3.

Torben Nielsen. Albistan, Krogh, afg. Havanuah 27./3. til Sagua. — Berlin, Winding, ank. New York 27./3. — Knud, Bejer, ank. Huelva 29./3. — Olaf L. Kongsted, Ovesen, ank. Havannah 31./3. — Wien, Jørgensen, afg. Baltimore 31./3. til Cardenas. — Bartels ank. Aarhus 1./4.

Orient. Arabien ank. Kjøbenhavn 2./3. — Bolivia ank. Danzig 8./12. — Indien afg. Kobe 29./3. udg. — Kina ank. Hamburg 30./3. udg. — Natal ank. Geraldton 14./3. udg. — Parana pass. Azores 29./3. udg. — Rhodesia afg. Durban 9./3. udg. — Tranquebar ank. Antwerpen 31./3. udg. — Transvaal afg. Norfolk Va. 17./3. hjg.

Æro. Emanuel, Svane, ank. Leiths Red 28./3. — Enigheden, Jensen, ank. Kjøge 31./3. — Erindring, Nielsen, ank. Grimsby 29./3.

Sejlskibe.

Panis. Johanne, Larsen, ligger i Porsgrund. — Daguy, Pedersen, ank. Odense 31./3. — P. Rasmussen, Larsen, pass. Gibraltar 20./3. for Savona. — Elisabeth Eff, Nielsen, ank. Falmouth 30./3. — Dronning Louise, Hansen, ank. Dysart 2./4. — Vesta, Godtfredsen, ligger i Ibiza.

Svendborg. Concordia, Møller, ank. Teignmouth 27./3. -- H. A. Hansen, Hansen, ank. Leith 27./3. -- C. V. Petersen, Petersen, ank. Leith 28./3. -- Gefion, Lund, afg. Dysart 30./3. til Svendborg. -- Norden, Olsen, afg. Torquay 29./3. til Dysart. -- Nordborg, Hansen, ank. Horsens 31./3. -- Zampa, Rasmussen, ank. Fowey 31./3. -- N. P. Petersen, Petersen, ank. Odense 1./4. -- Pallesen, Jensen, ank. Svendborg 1./4.

Æra. Neptunes, Jensen, ank. Altona 26./3. -- Emanuel, Smith, ank. Aalborg 25./3. -- Skandia, Harris, ank. Frederikstad 24./3. -- Alf, Jørgensen, afg. Cartagena 24./3. -- Mars, Olsen, ank. Leith 26./3. -- Nordtrafik, Friis, ank. Portimao 27./3. -- Duon, Hay, ank. Kjøge 31./3. -- Emanuel, Kromann, afg. Santa Cruz 28./3. til Falmouth f. O. -- H. C. Christensen, Christensen, ank. Bristol 28./3. -- Gloria, Kromann, ank. Berwick 29./3. -- Start, Andersen, ank. Penzance 29./3. -- Maagen, Boye, ank. Nørre Sundby 31./3.



INDHOLD:

Meddelelser fra Fællesrepræsentationen for dansk Skibsfart. -- Kjøbenhavn, den 5. April 1923. -- Fragtmarkedet. -- Generalforsamlinger. -- Skibsefterretninger. -- Efterretninger for Søfarende. -- Kurser paa Kjøbenhavns Børs.

Aktieselskabet

DANSK SØFARTSTIDENDE

afholder sin aarlige Generalforsamling Lørdag den 21. April d. A. Kl. 1 paa Selskabets Kontor, St. Annæ Plads 26, Kjøbenhavn, med følgende Dagsorden:

1. Kort Beretning om Selskabets Virksomhed og Fremlæggelse, til Godkendelse, Regnskabet for 1922 samt Statusopgørelse.
2. Valg af to Medlemmer til Bestyrelsen.
3. Valg af Revisorer.

Adgangskort til Generalforsamlingen udleveres paa Selskabets Kontor de tre sidste Søndage før Generalforsamlingen mellem Kl. 10—1 imod Opgave af Numre af de paa Navn noterede Aktier.

Kjøbenhavn, den 5. April 1923.

Bestyrelsen.

Skibsrigger W. PEDERSEN

Wildersgade 24. Telf. Amager 5332 x
udfører **alt Riggerarbejde** samt **Spleisning**
af Staal- og Jærnvirer.

Skibs-
Provieringshandlere.

Kjøbenhavn og Provinserne.

Kjøbenhavn. Georg Sørensen, Nyhavn 13, Tlf. 6404.

Oscar Rolff, St. Annæ Plads 22. Tlf. Centr. 4140.

Bjørch-Jensen & Co., Holbergsgade 24. Tlf. 7262.

Th. Møller, Nyhavn 45 & 47, Tlf. 387.

Charles Hvilsom, Havnegade 21, Tlf. 4705 og 4810.

Jens With, Nyhavn 19, Tlf. 5349. Telegram-Adresse: Skibswith.

Kolding. Henry Fisker & Co. (R. Rasmussens Eftf.). Telefon 206.

Aalborg. Bertelsen & Larsen. Telegr.-Adresse: »Acibaa«. Telefoner 249 og 1607.

P. Hansen & Co. ved P. Hansen & E. Schmidt Pedersen.

Skagen. P. Saxberg, Telefon 85.

Frederikshavn. P. Saxbergs Eftf., Telef. 244 og 482. Telegram-Adresse: Saxberg.

P. Schou & Co., Telefon 12. Statstelefon 17.

Randers. A. L. Nielsen. Tlf. 266 og 224.

H. T. Jans
Skibsprovianteringsforretning

DRAGØR
Telefon 8

Axel Clausen
Skibshandel. Aalborg.

Alt Proviant leveres paa Udforesel billigst. Lager fra Randers Reblsaaeri. Agenter for Vacuum Oil Comp.

J. Melander,
Tlf. Bliikkenslager. 1162
Alt Skibsarbejde udføres.
Lille Strandetræde 3.

P. Schou & Co. Frederikshavn

Skibsprovianteringsforretning
Telefon Nr. 12. Telegramadresse »Schou«. Statstelefon Nr. 17

I Frederikshavn

provianteres de Herrer Skibsførere bedst og billigst hos

P. Saxbergs Eftf., N. Mogensen
Skibshandel.

Telegram-Adr.: »Saxberg«. Telefoner: 244 & 482.

P. SAXBERG. SKAGEN.

Skibsprovianteringsforretning.

Telefon 86. — Telegr.-Adr.: »Saxberg«.

JOHS. UTZON, Aalborg,

edsvoren Skibsmægler.

Telefon 2075 & 2200. Statstelefon 2. Telegr.-Adr.: UTZON.

Rasmus Christiansen

edsvoren Skibsmægler.

Telefon 149. Statstelefon 99. Aarhus. Telegram-Adr.: »Racist«.

Telefon 5349. — Tlfgr.-Adr.: Skibswith.

Jens With

Skibsprovianteringsforretning

NYHAVN 19

Telefon 200. Statstlf. 10. **ASSENS**
MOURITZ G. KRAG Telegr.-Adr.: »Krag«

Edsvoren Skibsmægler
Klarering — Befragtning — Assurance — Havari.
Agentur — Kommission — Spedition — Køb og Salg af Skibe.

Telefon 56 & 1409. Statstelefon 40. **AALBORG**
CHR. JENSEN Telegr.-Adr.: »Søborg«

Edsvoren Skibsmægler
Søborg & Bentin's Eftf.

Husk

Petersen - Faxé's
1. Kl.s Herreskræderi,
Kjøbenhavn.
Stort Lager af færdigsyede Klædninger.

Bjørch-Jensen & Co.
Skibsproviantering
Holbergsgade 24
4. Sted fra Nyhavnbroen.
Hurtig Ekspedition. — Billige Priser.
Telegr.-Adr.: »Bjørchjensens«.
Telefon 7262.

Oscar Rolff,

St. Annæ Plads 22.

Kun absolut første Klasses
Skibsproviant.

Telefon: CENTRAL 4140.

P. HANSEN & Co.

ved
P. HANSEN & E. SCHMIDT PEDERSEN
Bunkerkulforretning.
Skibsprovianter.
AALBORG.

J. C. Hansen,

edsv. Skibsmægler,
Befragtning, Havariagent.
Haderslev.

Kontor: Ved Havnen. Tlf. 19.
Telegr.-Adr.: Skibsmægler Hansen.

Jervell & Knudsen

Skandinaviske Mæglere
Befragtning og Havariagenter

Telegr.-Adr.: JERVELLCO.

OPORTO. PORTUGAL.

HANS NIELSEN

Skibshandler,
AARHUS
Telefon 1897.

Remington.

eneste Skrivenaskine, der
adderer og subtraherer.
Eneforhandler:
L. Kristensen, 27, Vestergade.

M. KJÆR, AALBORG. Vesteragade (ved Pontonbroen)
 Alle Maskin- og Skibsreparationer udføres hurtigt
 Telegr. adr. MASKINKJÆR Telefon 2 3 7 1

JANUS ANDERSEN & CO.
 AALBORG
 Klarering, Damp- & Sejlskibs-Befragtning.
 Køb og Salg af Skibe — Speditionsforretning — Havariagenter.
 Direkte Dampskibsroute Aalborg—Horten—Christiania.
 Telef. 2825 — 2837 — 2838. Statstelefon 41. Telegr.-Adr. JANUS.

COLUMBUS BRAND

bedste danske kondenserede Mælk.

J. G. NIELSEN & CO.

BREDGADE 27

TELEF. 10029

A. Mou's Kødudsalg. = St. Annæ Plads 14. = Telefon 3816.

Kurser paa Kjøbenhavns Børs.

København, den 4. April 1923.

Aktier.	Gjort til		Køber	Sælger		Gjort til		Køber	Sælger
Nationalbank			136	138	4 1/2 % Jydske Land. Kreditf. 6. S.	90 3/4	91	90 3/4	91
Privatbank	110 1/2	111 1/4	111 3/4	112	4 - do. do. 6. -	84		83 3/4	84
Landmandsbank					4 - do. do. 5. -			87 1/2	87 3/4
Handelsbank	126		125 3/4	127	3 1/2 - do. do. 6. -	81 1/4		81 3/4	82
Københavns Diskonto- og Revisionsbank	70 1/2	70 3/4	70	70 1/2	3 1/2 - Østift. Husm. Krdf.			89 1/4	91 1/4
Private Laanbank					4 1/2 - do. do. do. 2. A.	96 1/4	96 1/2	96	96 1/2
Haandværkerbank					4 - do. do. 3. Hoved-Afd.			91 3/4	93
Frederiksberg Bank					3 1/2 - Jydske Husm. Krdf.			89	91
Danske Sukkerfabrikker	232 1/2	229 1/2	229	231	4 1/2 - do. do. do. 3. A.	89	89 1/4	89	89 1/4
Burmeister & Wains Fabrik	144 1/2	146 1/2	145	145 1/4	4 1/2 - do. do. do. 2. -			96	96 1/4
Forenede Bryggerier	197 1/2	198	197	199	4 - do. do. 3. Hoved-Afd.			88 3/4	90 3/4
Forenede Dampskibs-Selskab	86	84 3/4	84 1/2	85 1/4	4 1/2 - Ny jydske Købst. 7. S.	89 1/2	89 3/4	89 1/2	89 3/4
Dampskibs-Selskabet Norden					4 - do. do. 7. -			83 3/4	85 1/4
do. Dannebrog	109	108	108	109	4 - do. do. 6. -			92 1/2	94
do. Orient					3 1/2 - do. do. 5. -	83 1/2	83 3/4	83 1/2	83 3/4
do. Myren	123	121 1/2	121 1/2	123	3 1/2 - Vest sønderj. Konv. 5 S.			85	87
do. Torm					4 - Vest sønderj. 7. S.			83 1/2	85 1/2
do. Vendila	142	140	139 1/2	141	4 - do. do. 6. -			88 1/2	90 1/2
do. Progress	65	65 3/4	65	66	4 1/2 - do. do. 7. -			88 1/2	88 1/2
Dansk-Fransk Dampskibsselskab	103	102	101 1/2	102	4 - Jydske Grundej. p. Land. 3. A.			82 3/4	84 3/4
Østasiatisk Compagni	139 1/2	137 1/2	137 1/2	138 1/2	4 1/2 - do. do. do. 2. -	87	86 3/4	86 3/4	87
Stats- og Kreditforenings-Oblig.					4 1/2 - Sønderj. Kreditf. 1. S.			92 3/4	94 1/2
3 % uopsigelige Statsoblig.			62 1/2	64	4 1/2 - Kbhvns Hypotekf. 2. S.			85 1/2	86 1/2
3 1/2 % do. do.			72 1/2	74 1/2	5 - do. do. 2. -	90 1/4	90 3/4	90	90 1/4
3 1/2 % Husejer Kreditk. 1. Afd. 1. S.			76	78	5 - Jydske Hypotekf. 3. A.	91 3/4	91 3/4	89 1/4	90 1/4
4 1/2 % do. do. 2. - 1. -			93 1/2	95 3/4	5 - Østift. do. 3. -	91	91	91	91 1/4
3 1/2 % Kbhvns Kreditf. amort.			84 1/2	86					
3 1/2 % Konv. Kbhvns Kreditf.			84 1/2	86					
4 % Kbhvns Kreditf. Oblig. 6. S.			84 1/2	86					
4 % do. do. 3. -			87 1/2	87 3/4					
4 1/2 % do. do. 7. -			87 1/2	87 3/4					
3 1/2 % Konv. Østift.			85 1/4	87 1/4					
4 1/2 % Østift. Kreditf. Oblig. 11. -			90	90 3/4					
4 % do. do. 7. -	83 1/2		83 1/2	83 1/2					
4 1/2 % do. do. 7. -	90 1/4	90	90	90 1/4					
4 % do. do. 10. -			86 1/2	87 1/2					
4 % do. do. 9. -			89 1/2	91					
4 % do. do. 8. -			90 1/4	92					
4 % do. do. 7. -			83 1/2	83 1/2					
3 1/2 % do. do. 6. -			84 1/2	86					
4 1/2 % Østift. Kreditk. L.			90 1/4	91					
4 1/2 % do. do. 4. -			93 1/2	95					
4 1/2 % Fynske Kreditf. Obl.			92 1/2	94 1/2					
3 1/2 % Konv. jydske Land.			88 1/2	90 1/2					
4 1/2 % Jydske Land. Kreditf.		88 3/4	88 1/2	88 3/4					
4 % do. do. 7. -		82 1/2	82 1/2	83					

Vekselkurser den 4. April 1923.

	à vista Sælger	10 D. D. Køber	3 Md. D. Køber
Stockholm 100 Kr.	139,70		
Christiania 100 -	95,10		
Hamburg pr. 100 Mk.	2,55		
London - 1 £	24,48		
Paris - 100 Francs	34,45		
Antwerpen - 100 -	29,45		
Zürich - 100 -	97,00		
Amsterdam - 100 Gylden	206,65		
Rom - 100 Lire	26,50		
Helsingfors - 100 f. Mk.	14,40		
Madrid - 100 Pesetas	80,60		
New York - 100 Doll.	5,26 1/2		
Prag	15,65		

Diskonto i Nationalbanken: 5 %, priv. Diskontenter: 5—6 1/2 %.
H. C. Møller, Bankforretning, 16, Ved Stranden.

DANSK SØFARTSTIDENDE

ABONNEMENTSPRISEN

er 3 Kr. pr. Kvartal, i Udlandet 18 Kr. pr. Aar. Enkelte Numre 35 Øre.
 Abonnement modtages St. Annæ Plads 26, 10—3, hvortil ogsaa Bidrag til Bladet m. v. adresseres, samt paa alle Postkontorer.

Bladet omdeles ved Postvæsenets Foranstaltning.

Enkelte Numre af »Dansk Søfartstidende« sælges paa Bladets Kontor og i Kioskerne.

AVERTISSEMENTSPRIS.

Første Side pr. mm à 45 mm Bredde 30 Øre
 Siden overfor og ved Tekst samt Bagsiden do. 20 —
 De øvrige Sider do. 15 —
 Moderation for 13 Gange 26 Gange 52 Gange
 5 pCt. 10 pCt. 20 pCt.

For Udlandet er Priserne 25 pCt. højere.

Udgivet af et Aktieselskab — Ansvarhavende Redaktør: V. KROGH.

Bladets Kontor: St. Annæ Plads 26, Kjøbenhavn K. — Telefon Nr. 4639.

Trykt hos J. Jørgensen & Co. (Ivar Jantzen).

DANSK SØFARTSTIDENDE.

ORGAN FOR DANMARKS SKIBSFART.

Nr. 15.

Kjøbenhavn, Torsdag den 12. April 1923.

30. Aarg.



M. B. COHN
Toldbodvej 22. Telefon 1403.
KØBENHAVN K. Telegr.-Adr.: AMIANTE

IMPORT & LAGER
af
Maskiner, Værktøjer
og tekniske Rekvisitter for Damp- og
Motorskibe og alle industrielle Anlæg.



DE PRIVATE ASSURANDEURER
LIMITERET.
STIFTET 1786

SØ OG TRANSPORTFORSIKRING
SLOTSHOLMSGADE 5
KØBENHAVN K.

TELEFON CENTRAL 6 & 4104 TELEGRAM ADRESSE „PRIVATE“
AGENTURER I DE FLESTE PROVINSBYER.

NORTH EASTERN MARINE
ENGINEERING Co., Ltd.

WALLSEND-ON-TYNE OG SUNDERLAND
Maskinbyggeri, Kedelsmedie, Jernstøberi.
Metalstøberi og Kobbersmedie.

Krumtapaksler og Skrueaksler leveres fuldt færdige.
Smedearbejde af enhver Art udføres.

Specielt anbefales vore Værksteder for Reparationer og
Forandringer af Skibsmaskiner samt alm. Maskinarbejde.

Telegramadresser: „NEWS, WALLSEND“ og „NEWS SUNDERLAND“.



„Solicum“ Patent Mønne
Maling
bedste og billigste Rustbeskyttende Farve færdig til Brug

Roar Rosing,
Vestervoldgade 92, København B.
Telefon Byen 3638. — Telegram-Adresse: „AMHEGN“.

**DEN DANSKE
LANDMANDSBANK**

GRUNDLAGT 1871

ENHVER ART AF
BANKFORRETNING UDFØRES

**A/s FRICHS
AARHUS**

Dampkedler,
Dampmaskiner,
Dampturbiner og
Dieselmotorer
for Skibe og Landanlæg.

ALFRED CHRISTENSEN
Dampskibsreder.
Dampskibs- og Havariagent.
Befragtningsforretning.

Agent for: London & North Western Railway Goolle SteamShipping.
Agent for: Dampskibeassurancesforeningen Vidar, Drammen.
Wikborgs Assurance-Selskab, Kristiania.

Telegram-Adresse: ALFRED.

Amallegade 24. Telefon 221, 1735, 5390.

Howaldtswerke, Kiel. Nybygninger og
Reparationer

Generalrepræsentant for Danmark, Norge og Sverrig:
Carl Holtermann, Amallegade 34,
København K.
Telef. Central 10140 — Statstelefon 393 — Telegr.-Adr.: Carlholtermann.

Telefon **513** Aktieselskabet Telegr.-Adr. „Bunkerdepot.“

HELSINGØRS BUNKERKUL DEPOT.

Prima Newcastle Dampkul leveres Dag og Nat til Dagens billigste Priser.

C. K. HANSEN
DAMPKIBSREDERI
DAMPKIBS-, HAVARI- OG ASSURANCE-AGENTUR
BEFRAGTNING OG KØB OG SALG
AF DAMP- OG SEJLSKIBE

KØBENHAVN Telegr.-Adr.: HANSEN
{ Central 72 (10 Ledninger)
— 50589 (6 Em. - 9 Pm.)
Statstelef. 13 (2 Ledninger)

29 B, Amaliegade. Telegr.-Adr.: HANSEN
Telefon: Helsingør 972.

Filial: HELSINGØR
2, Softegade.

P. Brown jun. & Co.
Dampskibsrederi * Dampskibsagentur.
Amaliegade 43. — Telegr.-Adr.: „Brown“. — Tlf. C. 278.

HANSCHELL & CO.
BARBADOS. B. W. I.
(Etableret 1884)
Damp- og Sejlskibsagenter, Befragtning,
Havari- og Assuranceagenter,
Skibsproviantering.

Post og Telegrammer, under vor Adresse, leveres ombord i Skibene straks ved Ankomsten.
Telegr.-Adr.: HANSCHELL - BARBADOS

KAY DYHR
Kvæsthusgade 1, København K.
Telf. Centr. 8901 - 6886 - 6885. Tlgr.-Adr.: Kaydyhr - København.

Kunstig Træk- og Oliefyrrings-Anlæg
fra
JAMES HOWDEN & CO.
GLASGOW

HANSA · Tysk nautisk Tidsskrift.
Organ for samtlige Interesser indenfor den tyske Handelssejlfart og Havfiskeri
Et virkeomt Annonceorgan for Firmaer, som ønsker at træde i Forbindelse med den tyske Søfart, den tyske Havfiskeriering, den tyske Handel og den tyske Industri.
Abonnementprisen, inklusive Porto, 40 Kr. pr. Aar.
HANSA'S Forretningsadresse er: Hamburg 11, Steinhöft 3.

A/S FORSIKRINGSSELSKABET „CODAN“
Generalagenter P. SØHT & CO.
AFDELING FOR SØ- OG TRANSPORTFORSIKRING
Telefon 14,995 Telegr.-Adr.: „Gnirdos“
NIELS JUELSGADE 9, 2. S.

Det forenede Dampskibs-Selskab

Aktieselskab.
KJØBENHAVN K.
Telefon Nr. 6300, hvorigennem Omstilling til samtlige Kontorer og Afdelinger i Kvæsthusgade Nr. 7 og 9.



MOTORSIRENER
autm. Taagesignal - Havnepirer - Brandalarm
Tagensvej 41 **H. A. SCHEPELER** Telefon 9552

„Senta“ „Pacific“
Amaliegade 29 A. Telefon 4212.
Telegram-Adr.: „Steampacific“.
L. R. Schmith,
Korresponderende Reder.

Danish Shipping Company Ltd. A/S
Sct. Annæ Plads 28.
Kjøbenhavn K.
Skibs- og Havariagenter.
Befragtning, Klarering & Dampskibsekspedition.
Køb og Salg af Skibe og Kontrahering af Nybygninger.

Telegr.-Adr.: PACAO. Telefoner: 1535-5836.
Statstelefon: 527.

FORSIKRINGS-AKTIESELSKABET „SKANDINAVIA“

tegner **Sø-, Transport- og Krigsforsikring.**
Kongens Nytorv 6. — København K. — Telefon 9316.
Aktiekapital: 20 MILLIONER KRONER
 Hovedrepræsentant for Skandinavien: Aktieselskabet GRØN & WITZKE, Kongens Nytorv.

Aktieselskabet
Helsingørs Jernskibs- og Maskinbyggeri
 paatager sig Nybygning og Reparation af Damp- og Dieselmotorskibe, Maskiner, Kedler og lign. Arbejder for Skibe indtil 7000 Tons d. w. Fabrikanten af Wilhelm Schmidts Overhedere til Marine-Brug.
2 Tørdokker, 338 resp. 375½ engl. Fods Længde paa Kølblokkene. — **Patent-Ophalingsbedding** for Skibe indtil 800 Tons Egenvægt.
 Beskæftiger 1200 Mand. — Stort Lager af Materiale.
 Telefon 40 og 91. Tlgr.-Adr.: »Skibsværftets«.

Kunstfyrværker Fritz Busch
 ved **Holger Pedersen**
 anbefaler sig med
Signaleringsfyrværkeri af enhver Art.
 Leverandør til de herværende Dampskibsselskaber og Statsbanedriftens Sefartsafdeling.
 Laboratorium:
Kongens Enghave. V.
 Tlf. Centr. 6031. Tlgr.-Adr.: »RAKET«, Kjøbenhavn. Privat tlf. Nora 2392

R. Møllers Skibsværft
 Telefon 246. **FAABORG** Telefon 246.
Nybygning og Reparation af Træskibe.
Patent-Ophalingsbedding for 450 Tons Egenvægt.

Skibsrigger W. PEDERSEN
 Wildersgade 24. Telf. Amager 5332 x
 udfører **alt Riggerarbejde** samt **Spleisning** af Staal- og Jærnvirer.

Aktieselskabet
DANSK SØFARTSTIDENDE
 afholder sin aarlige Generalforsamling Lørdag den 21. April d. A. Kl. 1 paa Selskabets Kontor, St. Annæ Plads 26, Kjøbenhavn, med følgende Dagsorden:
 1. Kort Beretning om Selskabets Virksomhed og Fremjæggelse, til Godkendelse, Regnskabet for 1922 samt Statusopgørelse.
 2. Valg af to Medlemmer til Bestyrelsen.
 3. Valg af Revisorer.
 Adgangskort til Generalforsamlingen udleveres paa Selskabets Kontor de tre sidste Søndage før Generalforsamlingen mellem Kl. 10—1 imod Opgave af Numre af de paa Navn noterede Aktier.
 Kjøbenhavn, den 5. April 1923.
 Bestyrelsen.

Fjerde Søforsikringssselskab lim.
 i København
 tegner Sø- og Transportforsikringer af enhver Art til billige, faste Præmier. Agenturer i de Beste Provensbyer.
 Post-Adresse: Holmens Kanal 24. Telegram-Adresse: „Fourthcomp.“. Telefoner: Central 256 og 10756

Adolph Andersens Eftf.,
 EDSVØREN SKIBSMÆGLER.
 Befragtnings- & Havariagenter.
 Telegr.-Adresse: „Broker“. Statstelefon Nr. 9. Telefon Nr. 70.
RANDERS.

JANUS ANDERSEN & CO.
 AALBORG
Klarering, Damp- & Sejlskibs-Befragtning.
 Køb og Salg af Skibe — Speditionsforretning — Havariagenter.
 Direkte Dampskibsroute Aalborg—Horten—Christiania.
 Telef. 2825 — 2337 — 2838. Statstelefon 41. Telegr.-Adr.: JANUS.

N. F. STEGMANN
 Tlgr.-Adr.: »Stegmanns Nerresundby« Telefon 918 — 718

Sandballast
 leveres til Sejl- og Dampskibe, indgivet med Dampkran. Hurtig Ekspedition
 Tilbud paa Opgravning af tilsandede Havne gives.
 „S/P Progres“ „S/P Avance“
 „Hessele“ „Anbolt“
 1/3 Carl Nielsen,
 Islands Brygge 4. Telef. 5552 - 10552.

Ludvig N. B. Hansen.
UHRE og OPTIK.
 St. Strandstræde 16.
 Uhre og Barometre i Sæt
 Tlf. Patø 1035 r

Budtz-Jørgensen
 Havnegade 47 a. Tlf. Centr. 12 377
Skibs-Blikkenslageri.

HANS NIELSEN
 Skibshandler,
AARHUS
 Telefon 1897.

V. T. Mathiesen & Sønner
 Blikkenslager. Skibsinventar.
 Kabys og Baadeinventar, Lanterner og Lamper med Certificat til Carbid og Tran, Kompasshætter, Autogen-Svejsning.
 Alt Skibsarbejde udføres.
 Telefon 9445.
 Toldbodgade 6. København.

J. Melander,
 Tlf. Blikkenslager. 1162
 Alt Skibsarbejde udføres.
 Lille Strandstræde 3.

A. L. NIELSEN
 Telf. 266 RANDERS Telf. 224
Skibsproviantering
Forhyringskontor

Otto Wang
 Skibsmæglere og Befragtnings Agenter
Specialitet: Saltfragter
 Skibshandel
 Telegram-Adr.: »WANGCO«
LISSABON

J. C. Hansen,
 edsv. Skibsmægler,
 Befragtning, Havariagent.
Haderslev.
 Kontor: Ved Havnen. Tlf. 19.
 Telegr.-Adr.: Skibsmægler Hansen.

Remingtons
 Factura- og Bogholderimaskine
 sk river, addører og subtraherer
 L. Kristensen, 27, Vestergade.
 Leverandør til D. F. O. S.



AKTIESELSKABET
DET ØSTASIATISKE KOMPAGNI
(The East Asiatic Company, Limited)

KØBENHAVN
Filiabler: **BANGKOK** og **SINGAPORE**

Egne Agenturer: Soerabaya, Shanghai, Hankow, Vladivostock, Dalny, Harbin, New York, Valparaiso, San Francisco, Durban og Johannesburg.
Regelmæssig Rutebart paa Siam, Kina, Japan, Sydafrika, Australien, Java, Vestindien, Meksiko og Vestkysten af Nord- og Sydamerika.

Import til Evropa af østasiatiske og andre oversøiske Produkter, Teak- og andre Træsorter.
Eksport til oversøiske Pladser af europæiske Produkter. — Skov- og Savmølle drift i Slam.

Alle nærmere Oplysninger erholdes ved Henvendelse paa Kompagniets Hovedkontor, Holbergsgade 2, København K.

DEN INTERNATIONALE SKIBSFARVE-FABRIK A/S
(forhen: A. S. Holzapfel-Selandia).

„Holzapfel“s Compositioner
til Jern, Staal og Træslibsbunde.
Leverandør til Flaaden.

Indregistreret



Varemærke

Rustbeskyttende Farve
til Bunkers og Lastrum.
Leverandør til Statsbanerne.

Telegramadr.: „Holzandla“

Sct. Annæ Plads 6, Kjøbenhavn.

Telef.: 5601. Palæ 2256.

Fabrik: Øresundsvej, Amager.

HUGO TRUMPY

Skibsmægler og Havariagent.

GENUA, via Fossatello 16, Tlgr.-Adr.: Hugotrum, Genua.
SAVONA, via Paleocapa 4, — Hugotrum, Savona.
SPEZIA, via Prione 16, — Hugotrum, Spezia.
LIVORNO, Scali d'Azeglio 10, — Hugotrum, Livorno.
NEAPEL, via Molo Piccolo 17, — Hugotrum, Neapel.

HOVEDKONTOR: **GENUA**, AGENT FOR:

Nordisk Skibsrederforening,
Otto Thoresens Linie,
Lloyd Royal Belge,

Comp. Havraise Peninsulaire de Nav. a Vapeur,
Société de Navigation Transoceanique.
Havariagent for over 90 skand. Forsikringsselskaber.

AGENT I SAVONA FOR:

Det Forenede Dampskibsselskab, Kjøbenhavn.



Einar Weilbach & Co.

Niels Juelsgade 6 - Kjøbenhavn.

Telef.: Central 13064.

Specialister i naut. Instrumenter.

Stort Lager Billige Priser.

Kompaskorrigering. Reparationer udføres.



A. EVENSEN & CO. A/S. Klarering og Befragtning.
Dyngarken 43. AARHUS Telefon 509 og 529.

WATTS, WATTS & CO. LTD.

London, NEWCASTLE-ON-TYNE, Cardiff,
Blyth, Liverpool, Newport (Mon.) and Algiers

Shipbrokers Bunker Contractors Coal Exporters

BUNKERS SUPPLIED AT ALL PORTS BETWEEN BLYTH AND HUMBER
Contractors for the supply of coals at all ports at home and abroad

AGENTS FOR DENMARK:

TH. JUST A/S, Peder Skramsgade 5, **COPENHAGEN**

Telegrams: »THJUST«

Telephones { 12,588
12,589
12,590
Stata 147

Kjøbenhavn, den 12. April 1923.

Den russiske Handelsflaade. I Aaret 1922 er der gentagne Gange dukket russiske Skibe op i de store Østersøhavne, efterat den russiske Handelsflaade tidligere næsten var forsvundet fra Søen, skriver »Der Osten« De Skibe, som har anløbet de tyske Havne, har mest bestaaet af mindre Fragtdampere. Ved disse Skibes Trafik i de fremmede Havne har der ikke vist sig den mindste Ulempe: de har alle tilhørt Statsskibsfartstrusten i Petrograd. Sovjetregeringen har nemlig erklæret alle Handelskibe som Nationalejendom. En Tilbagelevering af Skibene til de gamle Ejere er ikke sket, og foreløbig er der ingen Udsigt til, at dette vil ske. Handelsflaaden var efterhaanden helt forfalden og har i aarevis ligget ubenyttet. I Aaret 1922 er der derefter foretaget en Fornyelse, der er hidført ved, at man for Driften af Handelsskibe har grundet et Aktieselskab for at sikre sig en købmandsmæssig Forretningssgang. Alle Aktier er i Statens Besiddelse. Der blev dannet fire Aktieselskaber som en Skibsfartstrust, nemlig for Det hvide Hav i Archangelsk, for Østersøen i Petrograd, for Det sorte Hav i Odessa og for Det Kaspiske Hav i Baku. Hvert Selskab overtog de i sit Gebet liggende Skibe og har ladet de fleste af disse reparere. Alle større Værfter er i 1922 igen sat i Drift. Skibsfartstrusten i Petrograd, der fører Navnet Baltgospar, kunde i 1922 sætte 23 Dampere med c. 7.500 Tons d. w. i Fart. Hvert Selskab arbejder selvstændigt, efter købmandsmæssige Grundsatninger, dog er alle fire Selskaber sammensluttet til et Koncern, der har et Centralbureau. Koncernet skal for alle fire Selskaber oprette fælles Ekspeditioner i Udlandet. Ved en videre Udvikling af disse Selskaber vil man sikkert efterhaanden kunne sætte flere Skibe i Fart. For kort Tid siden er der tilkommet ti store Skibe af den tidligere frivillige Flaade, der under Krigen har sejlet for engelsk Regering. En Del af disse Skibe blev i sidste Halvdel af 1922 overleveret til Sovjet-Regeringen, ved hvilken Lejlighed man tillige afleverede den i den sidste Tid indtjente Fragt. Sovjet-Regeringen forlanger dog, at England, der hovedsagelig har benyttet disse Skibe, yderligere betaler en Lejefgift af dem for hele Krigstiden. Man haaber ved Reparation af endnu forhaandenværende Skibe at kunne bringe Petrograds Flaade op til 35 Skibe, foruden at Havnen besidder fire smaa Bugserbaade.

Amerikanske Skibsbesætninger. I den amerikanske Søfartspresse klages der, i Følge »Nautical Gazette«, over, at Antallet af Søfolk af amerikansk Nationalitet stadig er i stærk Tilbagegang. Medens i December 1920 omtrent 50 pCt., af de under amerikansk Flag sejlene Sømand, bestod af fødte Amerikanere, udgør disse nu kun 15 pCt. Procenttallet af naturaliserede Amerikanere er fra 20 pCt. gaaet ned til 5 pCt. Denne Tilbagegang maa hovedsagelig tilskrives, at man, ogsaa om Bord i de amerikanske Skibe, har maattet foretage en Reduktion af Hyrerne paa Grund af Fragtmarkedets Depression. Paa Regeringsskibene andrager Matroslyren \$ 55 og paa de private amerikanske Skibe \$ 47½. Den amerikanske Sømand anser disse Hyrer for utilstrækkelige og forlader derfor Sømandsgerningen. Han bliver i tiltagende Omfang erstatet af Udlændinge, saaledes at Mandskabet paa de amerikanske Skibe nu for største Delen bestaar af Folk af højst forskellig Nationalitet.

Tab i den australske Statsrederibedrift. Urentabiliteten af Statsskibsfartsbedriften viser sig nu ogsaa ved den australske Regerings Commonwealth Linie af Dampere, skriver »Fairplay«. Med nogle under Krigen indkøbte engelske Skibe, hvortil kom nogle beslaglagte tyske Skibe, kunde dette Statsrederi under Krigsaarenes unormale Højkonjunktur og i de første Aar efter Vaahenstilstanden indsejle nogen Fortjeneste, hvad der be-

vægede Regeringen til at gøre Bestilling paa yderligere Tonnage. Ved Tilbagegangen i Skibspriserne og Verdensfragtmarkedets Depression har denne Regeringsflaade lidt Tab, som langt overgaar den tidligere Gevinst. I Følge en Meddelelse fra Sidney har Gevinsten været £ 2,250,000, medens de nødvendige Afskrivninger beløber sig til £ 8,000,000. Hvad der har bidraget til dette uheldige finansielle Resultat, er dels de store Udgifter for Skibsmandskabet, som den australske »Navigation Act« har forarsaget, dels den Omstændighed, at de fleste af Skibene har vist sig uøkonomiske og endelig, at nogle af dem kun var egnede for Sæsonsejlad. Der skal dog nu indledes en Reorganisation af Rederiet af en Komité af Forretningsfolk. Denne Komité har foreslaaet, at de i Australien byggede Skibe og de beslaglagte fjendtlige Skibe skal sælges, Resten afskrives, og ti moderne Fragtskibe, hvis halve Lastrum skal indrettes som Kølerum, skal bygges.

Drogdens Uddybning. Der blev i Fjor, som tidligere omtalt, bevilget et Beløb paa 650,000 Kr., der skulde anvendes til en Uddybning af Sejllobet gennem Drogden, og det var den Gang Hensigten, at Dybden skulde være 24 Fod (7,5 Meter), Sejllobets Bredde 250 Meter.

Vandbygningsdirektoratet har derefter foretaget en Række Undersøgelser og Prøvegravninger ude i Løbet, og det har ved denne Lejlighed vist sig, at der var en større Dybde end ventet. Paa de grundeste Steder traf man nemlig en Dybde paa 7—8 Meter. Under disse Forhold mente man det rigtigst at forøge den almindelige Dybde i hele Sejllobet til 8 Meter, saaledes at det kunde passeres af Skibe, der stak i hvert Fald 7,5 Meter dybt.

En Indstilling herom er akcepteret af Ministeriet, og Finansudvalget er nu gaaet med til at forøge Bevillingen fra de 650.000 Kr. til 850,000 Kr. Det bliver en 3-aarig Bevilling, hvoraf de 50,000 Kr. udbetales i indeværende Finansaar, og 400,000 Kr. i hvert af de to følgende Aar.

Arbejdet ved Uddybningen bliver paabegyndt straks.

Danske Sejlskibsrederiers Protection Club. Under Navnet Danske Sejlskibsrederiers Protection Club er der, i Følge »Børsen«, paa et Møde i Svendborg den 7. ds. stiftet en Sæmmenslutning af Sejlskibsredere. Foreningens Formaal er at varetage dens Medlemmers Interesser under Retstvister, samt yde dens Medlemmer og disses Skibe juridisk Assistance under alle Konflikter og hvor juridisk Assistance forøvrigt tiltrænges af disse, saavel i Indlandet som i Udlandet. Medlem af Foreningen kan ethvert dansk Sejl- og Motorskibs Rederi blive.

Til Klubbens første Bestyrelse valgtes Skibsreder P. M. Petersen, Svendborg (Formand), Skibsreder Eriksen, Marstal, Skibsreder E. B. Kromann, Marstal, Skibsreder R. S. Hansen, Thurø, Skibsreder Lauritz Rasmussen, Thurø. Til Revisorer valgtes Skibsreder R. P. Petersen, Svendborg. Til Foreningens Sekretær og juridiske Konsulent er valgt Landsretssagfører A. L. H. Elmquist, Svendborg.

Sø- og Handelsretsdøm. Sø- og Handelsretten har den 7. April afsagt Dom i en Sag, som Dansk-Norsk Dampskibsselskab havde anlagt mod Det østasiatiske Kompagni i følgende Anledning: Den 29. Maj i Fjor lossede Ø. K.s Motorskib »Mexico« Benzin i Helsingborgs Havn. Ved samme Kaj var Dampene »Bjarke«, der tilhører Dansk-Norsk Dampskibsselskab, og »Trelleborg« fortøjet. Hen paa Aftenen opstod der Ild i noget Benzin, der var flydt ud i Havnen mellem de to Dampere, og »Bjarke« led saa betydelig Skade, at dets Rederi har anlagt Sag mod Ø. K. til Betaling af 63,657 Kr.

I den afsagte Dom hedder det, at Ildens Opkomst maa tilskrives den Omstændighed, at der hele Dagen havde været arbejdet med Ild om Bord paa de to Dampere, og at der er faldet Ild i det benzinholdige Vand, men det har ikke kunnet afgøres, hvorfra Benzinen stammer. Det er ikke godtgjort, at det skyldes Fejl eller Forsømmelse fra »Mexico«s Side, at der er flydt Benzin ud i Havnen.

Det østasiatiske Kompagni blev derfor frifundet og fik tilkendt 3,000 Kr. i Sagsomkostninger.

Register over Norges Handelsflaade 1923. Fra Sjøfartskontoret i Kristiania, der udgiver nævnte udmærkede Haandbog, som indeholder Oplysninger om alle norske Damp- og Motorskibe over 25 Brutto Reg.-Tons og alle Sejlskibe over 50 Brutto Reg.-Tons, samt Skibe af under registreringspligtig Størrelse, saafremt de har Farts- eller Passagercertifikat, har vi modtaget Register over Norges Handelsflaade 1923. Af dette fremgaar, at Flaaden den 1. Januar 1923 bestod af 1906 Dampskibe med 2,176,956 Tons, 1473 Motorskibe med 244,283 Tons og 361 Sejlskibe med 188,402 Tons: ialt 3,740 Skibe med 2,609,641 Brutto Reg.-Tons.

Fra H. E. Gosch & Co.'s Tændstikfabriker har vi, i Anledning af 25 Aars Dagen for Selskabets Stiftelse den 1. April 1898, modtaget et smukt lille illustreret Festskrift, der gør Rede for de betydelige Fremskridt nævnte Fabriker har gjort i de forløbne 25 Aar, og meddelelser, at man i 1913 knyttede Blyantfabriken Viking til Virksomheden. Denne leverer, hvad vi véd af Erfaring, et udmærket Produkt.

Dieselelektriske Muddermaskiner. Det amerikanske Krigsministerium har udbudt Bygningen af fire store Muddermaskiner, som skal kunne rumme Opmudringsmateriale. Ethvert af Fartøjerne skal have tre sekscylindrede, firetakts Dieselmotorer, hver af 1,000 H. K., som hver driver en 700 Kilowatt stærk Generator af 500 Volts Spænding. Muddermaskinerne faar Dobbeltskruer med ialt 1,600 B. H. K. ved 90 til 110 Omdrejninger. Opmudrings-Centrifugalpumpen bliver drevet ved en 750 H. K. Motor. Fartøjerne er 77,5 Meter lange, 14 Meter brede og har et Dybgaende af 6 Meter med et Fribord af 6,8 Meter. De kan rumme c. 400 Kubikmeter Opmudringsmateriale.

Burmeister & Wain. Bestyrelsen for Aktieselskabet Burmeister & Wain's Maskin- og Skibbyggeri har paa et afholdt Bestyrelsesmøde vedtaget i Anledning af de projekterede Nyanlæg, nemlig Anskaffelse af en ny Flydedok og Udvidelse til Fabrikationen af den ny dobbeltvirkende Dieselmotor, at indkalde en ekstraordinær Generalforsamling og paa denne at stille Forslag om Aktiekapitalens Udvidelse fra 10 til 15 Millioner Kroner. De ny Aktier vil blive tilbudt de nuværende Aktionærer til pari Kurs i Forholdet en ny Aktie for hver to gamle.

Pest. Til Reuters Bureau telegraferes fra Simla: En Pestepidemi hænger saa godt som alle Provinser i Indien. I Ugen, der sluttede med den 24. Marts, er der forefaldet 9,000 Sygdomstilfælde, hvoraf 8,000 med dødelig Udgang. Sygdommens Udbredelse er mest fremtrædende i Punjab, i de forenede Provinser, i Centralprovinserne, i Bombay og Omegn og i Delhi.

Sejladsen paa Helsingfors. Sejladsen paa Helsingfors vil sandsynligvis blive aabnet den 9. ds.

Det østasiatiske Kompagni.

Aarsberetning for 1922. 26. Driftsaar.

Som tidligere paapeget er det vanskeligt af en enkelt Aarsberetning at danne sig et Helhedsbillede af de forskelligartede Virksomheder, som rummes i Fællesbetegnelsen: Det østasiatiske Kompagni, men i sin sammentrængte Form er Beretningen for de første 25 Aar et godt Udgangspunkt til Bedømmelse af denne og fremtidige Aarsberetninger.

Den almindelige Udvikling af Verdensforholdene er normalt fulgt af Udviklingen af Verdenshandelen, men denne Udvikling blev i betydelig Grad forrykket af Krigen og dennes Følger, og de højspændte Krigskonjunkturer er blevet fulgt af almindelig Slappelse paa Verdenserhvervsområdet. I Betragtning af disse Forhold maa Hovedresultatet af Driften i det forløbne Aar betegnes som tilfredsstillende.

Ved Kompagniets Stiftelse udtalte Bestyrelsen, at Aktionærene turde paaregne et Udbytte af c. 8 pCt. p. A., og, som det fremgaar af 25 Aars Beretningen, er der for de første 18 Aar udbetalt en Gennemsnitsdividende af 8 $\frac{3}{4}$ pCt., medens Resultatet af Driften for de første 25 Aar har været en Gennemsnitsdividende af 22,81 pCt., og desuden er der henlagt et Reservefond paa 125 pCt. af den nuværende Aktiekapital. For det forløbne Aar foreslaar Bestyrelsen at udbetale 12 pCt. i Dividende. Dette Resultat er naaet uden at anvende noget af de fra 1921 fremførte Kr. 4,174,462.08, saaledes at disse med Tillæg af Kroner 355,082.02 overføres til næste Aar. Af de fra 1921 overførte 9,524,320.24 Kroner til Udredning af Skatter er der i Ind- og Udland svaret 1,395,485.69 Kroner i Skat og anvendt 2 Millioner Kroner til Afskrivning paa en Garanti til Nationalbanken for Bistand til Opkøb af Landmandsbankens Aktier i November 1921, hvilket efter Forestillinger af Landmandsbankens Direktion vilde styrke Tilliden til Banken, samt yderligere anvendt 1,968,208.01 Kroner til ekstraordinær Afskrivning paa Skibe, bygget i Krigsperioden, saaledes at 4,160,626.54 Kroner fremføres til Afholdelse af Skatter etc.

Af vigtige Begivenheder i det forløbne Aar, som berører Kompagniet, er Landmandsbankens Vanskeligheder. For at bidrage til at afværge de Følger, Bankens Lukning vilde medføre, tegnede Kompagniet i September 20 Millioner af Præferenceaktiekapitalens 70 Millioner Kroner, som skulde sikre Bankens Fremtid, men for ikke at udrede hele dette Beløb af Kompagniets likvide Midler, som benyttes til dets Omsætning, har det betalt kontant 5 Millioner Kroner og deponeret Værdipapirer i Nationalbanken som Sikkerhed for de øvrige 15 Millioner, hvoraf der svares 5 pCt. Rente lig med det fastsatte Udbytte til Præferenceaktionærene.

Som Forholdene udviklede sig inden Aarets Udgang, blev der hensat 10 Millioner Kroner til Imødegaelse af eventuelt Tab paa Præferenceaktierne.

Betegnelsen Konsolidering rummer alt, hvad Bestyrelsen formener kan bidrage til at underbygge Kompagniets Fremtid, inklusive Dækning af Konjunkturtab, som afholdes af Driften.

Skibsfartsafdelingen. Misforholdet mellem Verdenstonnagen, som nu er c. 15 Millioner Tons større end før Krigen, og mindre Varemengder til Befordring har bidraget til et svagt Fragtmarked, som ikke har været fulgt af en tilsvarende Nedgang i Skibenes Driftsudgifter. Skibsfartsafdelingen har desuagtet som Helhed givet Overskud, og i Aarets sidste Maaned er der indtraadt nogen Bedring paa Fragtmarkedet.

Kompagniets Ruter har været betjent af saavel dets egne som af Dampskibsselskabet Orients Skibe, som Bestemmelsen var ved dettes Dannelse, og dette nyder der-

ved Fordele af den gennem mange Aar oparbejdede Rute-fart. Ogsaa dette Forhold beror paa Gensidighed.

I Overensstemmelse med den hidtil fulgte Fremgangsmaade at afsætte ældre og bygge ny Skibe for derved at drage Nytte af de Erfaringer, der er indvundet saavel paa Skibbygnings- som paa Skibsfartsomraadet, er det Hensigten atter at optage Bygningen af større Skibe.

Ruten paa Kina/Japan har givet forholdsvis tilfredsstillende Resultater paa Grund af de betydelige Varemængder, der har været at befordre baade for ud- og hjemgaende. Den hjemgaende Ladning har fornemmelig været for Kompagniets egen Regning.

Paa Siam/Straits Ruten har der været Knaphed paa udgaende Ladning, og mellem det amerikanske Shipping Board og de evropæiske Linier har der hersket skarp Konkurrence om hjemgaende Ladning. Denne Konkurrence er efter gensidig Forstaelse ophørt fra September. Ris-høsten i Siam for den kommende Sæson tegner særlig godt, hvilket vil medføre tilsvarende Bedring i de hjemgaende Fragter. For udgaende har Kompagniet sikret sig Transporten af en betydelig Del Bro- og Jernbanemateriale, hvorefter den siamesiske Regering har placeret Ordre i Evropa for store Kvantiteter. Som Følge heraf er Udsigterne lysere for denne Rute ved Aarets Udgang.

Paa Ruten Australien har de hjemgaende Fragtrater været ret lave, medens Raterne for udgaende Ladning har været forholdsvis gode. Den ny Høst i Australien, som er afskibningsklar fra December, har dog medført en følgelig Bedring i de hjemgaende Fragtrater.

Paa Ruterne paa Nord- og Syd-Pacifikkysten har der kun været ringe Varemængder at befordre baade for ud- og hjemgaende, og yderligere har den paa disse Ruter herskende Konkurrence trykket Fragtraterne saaledes, at Driften for en Tid har været tabbringende, men der er nu dannet Konferencer baade til Nord- og Syd-Pacifikhavnene, hvilket forventelig vil føre til mere stabile Fragtforhold.

Til Sydafrika har Fragterne for udgaende været forholdsvis gode, medens Skibene for Hjemfragternes Vedkommende har maattet søge til andre Havne.

Regnskabet omfatter 39 Rundrejser paa ovennævnte Ruter imod 26 i 1921.

Ballisk Amerika Linien, der ligesom forrige Aar regnskabsmæssigt er optaget som et separat Selskab, har opretholdt regelmæssig Fart mellem Libau, Danzig og New York med lejlighedsvis Anløbning af Halifax og Cuxhafen i Sæsonen. Passagertrafikken til Amerika har været præget af de skærpede Indvandringsbestemmelser, men ogsaa Antallet af Passagerer fra Amerika har været forholdsvis ringe paa Grund af de høje Lønninger, der for Tiden betales i De Forenede Stater, og de i Øst- og Mellemeuropa herskende Tilstande. Det samlede Antal Passagerer, der er befordret i 1922, beløber sig til 21,379 fordelt paa 26 Rundrejser. Vareudvekslingen mellem de Baltiske Lande og Amerika har ikke været af større Omfang. Eksporten fra Østersølandene er først lige begyndt, og Manglen paa Varer til Udførsel gør sig endnu stærkt gældende, samtidig med at den svigtende Købeevne begrænser Indførslen til de mest nødvendige Artikler. Emigranthusene i Libau er efter Fuldførelse og Montering blevet taget i Brug, hvorefter de giver Plads for 1,125 Passagerer.

Sejl- og Motorskibet »København« har planmæssigt for det Formaal, for hvilket det er bygget, fuldendt sin første Rejse fra Evropa gennem Panamakanalen til San Francisco og via Honolulu til Vladivostock og Dalny og derfra tilbage til Evropa med Sojabønner og Olje for Kompagniets egen Regning.

Af Nybygninger er i Maj 1922 afleveret fra Nakskov Skibsværft Motorskibet »Bintang« paa 3,400 Tons Lasteevne, bygget til Fragt- og Passagerfart paa Ruten mellem Bangkok og Hongkong, Swatow.

Sejlskibet »Thoon Kramom«, som blev fuldført i

Bangkok i 1921, indkom i Maj til Durban i beskadiget Stand og maatte kondemneres.

Flaaden bestaar ved Udgangen af 1922 af 22 Skibe, nemlig 19 Motorskibe, 1 Dampskib og 2 Sejl- & Motorskibe med en samlet Lasteevne af 167,370 Tons og en Gennemsnitsalder af 5 1/2 Aar. Den bogførte Værdi er Kr. 204.—, svarende til £ 9-1-3 pr. Ton Lasteevne.

Opførelsen af Søfartshjemmet er foreløbig udskudt, og den for dette Formaal paabegyndte Bygning paa Strandboulevarden bliver indrettet med Lejligheder til almindelig Beboelse. Senere vil Søfartshjemmet blive opført paa den oprindelig dertil bestemte Grund i Brogade paa Christianshavn.

(Fortsættes.)

Fragtmarkedet.

The Baltic and White Sea Conference skriver i sit Marts Cirkulære:

Marts Maaned præges af Kulafskibningerne fra U. K. til Tyskland, Belgien og Frankrig; enhver Størrelse har kunnet placeres, og ikke saa faa store Baade op til 10,000 Tons er kastet ind i dette Marked. — Resultatet er blevet »congestion« paa Lasteplasserne, men tillige en Stimulering af Trælastmarkederne, idet Rederne har været meget tilbageholdende, saaledes at der saa godt som ingen Befragninger har fundet Sted. — Der er ganske vist indtraadt en Stigning, men den er endnu ikke tilstrækkelig, navnlig naar det tages i Betragtning, at Bunkers i Dag koster 8/—10/ mere pr. Ton.

Fra Nordsverig til London noteres nu for D. B. B. 52/6—55/ og fra Nordfinland 52/6, fra Sydfinland til E. C. U. K. 47/6—50/, og for Props til E. C. C. P. 45/ à 47/6 fra Sydfinland og op til 50/ fra Vestfinland.

Til Frankrig stipuleres fremdeles Fragterne i Francs, saaledes for Eks. fra Sydbotten til Nordfrankrig 140—180 Fres.; man bør dog holde ud for Sterling eller skandinavisk Mønt samt forlange »clean Syndikate«, som kan gennemføres.

Fra Canada til W. B. E. J. noteres uforandret 65/—70/.

Hvidehavet er yderligere steget, der antydes nu 65/ minus 9/, men i Betragtning af de store Kvantiteter Træ, som skal afskibes derfra i Løbet af Sæsonen, vil det næppe være vanskeligt at faa denne Rate arbejdet yderligere op.

I det hele taget vil fortsat Tilbageholdenhed hos Rederne utvivlsomt blive rigelig belønnet, da der overalt hos Befragterne spores en forstaaelig Nervøsitet.

A. CHR. BERTHELSEN ^{A/S}

(tidl. Berthelsen & Larsen)

Skibsproviant- & Bunkerkulsforretning

Telegram-Adresse: „Aciba“

Telefoner 249 og 1607.

Generalforsamlinger.

Sønderho Bombøbøsse

har afholdt Generalforsamling.

Formanden, Kapt. Hans Thomsen, aflagde Beretning og oplæste det reviderede Regnskab fra forrige Aar, som derefter godkendtes. Regnskabet balancerer med Kr. 1,787.67. Der er indgaaet Kr. 1,500 fra Skibsreder, Konsul Lauritzens Legat, ved Minebassen 100 Kr. og ved Medlemskontingent 81 Kr. Til Hjælp til ældre ubemidlede Sømand og Sømandsenker er udbetalt 1,600 Kr. og der er tilstaaet Sømandsmissionen 71 Kr. af Minebassens Bidrag.

Sønderho Enkekasse

har afholdt sin aarlige Generalforsamling. Forrige Aars Regnskab oplæstes og godkendtes. Af Indtægter anføres her, at der ved Medlemskontingent er indkommet 586 Kr., ved Bazar 1,183 Kr. og en Gave af Faun Sparekasse 20 Kr. I Understøttelse til Enker er der i Aarets Løb udbetalt 2,793 Kr.

Kjøbenhavns Skibssalg-Bureau.
ved CHARLES HVILSOM,
21, Havnegade 21.
Køb og Salg af Sejl- og Dampskibe.
Forlang Katalog. Send Opgave.

Skibsefterretninger.

Dampskibe.

D. F. D. S. Alexandra ank. hertil 6./4. — Algarve afg. Cartagena 10./4. til Gibraltar. — Arizona ank. Cardiff 3./4. — Arikausank ank. hertil 5./4. — Beira ank. Antwerpen 9./4. — Bergenhus afg. Bergen 10./4. — Californía afg. Funchal 5./4. til Hamburg. — Charkow afg. Libau 10./4. — Dania afg. Newcastle 21./3. til Boston. — Douro ank. Helsingør 20./3. — Ebro afg. Messina 10./4. til Palermo. — Ella ank. Frederikshavn 23./3. — Erik II ank. Frederikshavn 7./4. — Esbern Snare afg. Aalborg 10./4. — Esbjerg afg. Aarhus 9./4. — Florida afg. St. Thomas 6./4. til Hampton Road. — Frederik VIII ank. New York 4./4. — Frode afg. New York 6./4. hertil via Christiania. — Garonne afg. herfra 8./4. til Dunkerque. — Gen. Pallisen ank. Bathurst 3./4. — Gorm afg. Barbados 31./3. til Galveston. — Halfdan ank. hertil 24./3. — Harald ank. Aalborg 8./4. — Hellig Olav ank. hertil 10./4. — Helmer Mørch afg. Pontadelgada 30./3. til Wilmington. — Hindsholm ank. Fredericia 10./4. — Hjortholm ank. Liverpool 9./4. — I. C. Jacobsen afg. Oran 10./4. til Algier. — Ivar ank. New York 9./4. — Jolantha afg. herfra 9./4. til Christiania. — Katholm afg. Swansea 6./4. hertil. — Knud II ank. Antwerpen 10./4. — Louisiana ank. Montevideo 2./4. — L. P. Holmblad ank. Middelfart 9./4. — Magnus ank. Baudholm 10./4. — Maja ank. Hamburg 9./4. — Maryland afg. Rio de Janeiro 7./4. til Madeira. — Minsk ank. Antwerpen 9./4. — Moskov ank. London 8./4. — Nevada ank. Esbjerg 8./4. — Nawa ank. Barry Roads 5./4. — Niels Ebbesen afg. herfra 10./4. til Danzig. — Odin ank. hertil 11./4. — Olaf ank. Hull 7./4. — Oregon afg. Cardiff 5./4. til Montevideo. — Oscar II afg. Christiania 30./3. til New York. — Peunsylvania ank. Aarhus 8./4. — Rita afg. herfra 10./4. til Hamburg. — Saga afg. Antwerpen 7./4. hertil. — Seine ank. Bordeaux 3./4. — Skjold ank. London 10./4. — Svanhild afg. New Orleans 24./3. hertil. — Svava ank. Hull 2./4. — Svend II ank. Neapel 7./4. — Taarnholm ank. Libau 5./4. — Texas ank. Barry 5./4. — Tiber ank. Oporto 8./4. — Tomsk afg. Lissabou 3./4. — Trondhjem ank. Stettin 9./4. — Tula ank. Ceuta 7./4. — Uffe afg. Loudon 7./4. til Aalborg. — Ulf afg. herfra 10./4. til Tyne. — United States ank. hertil 3./4. — Virginia afg. Christiania 10./4. til Greaker. — Yrsa ank. hertil 10./4. — Svanholm ank. Libau 5./4.

Det østasiatiske Kompagni. Afrika afg. Hongkong 5./4. hjg. — Annam pass. Dover 9./4. udg. — Asia afg. Batavia 8./4. udg. — Australien pass. Dover 9./4. hjg. — Chile afg. Manila 7./4. udg. — Dana afg. Faro 29./3. hjg. — Falstria afg. Kjøbenhavn 10./4. udg. — Fionia pass. Gibraltar 9./4. hjg. — Java pass. Kap Leeuwin 5./4. hjg. — Jutlandia afg. Penang 7./4. udg. — Sejler Kjøbenhavn afg. Buenos Aires 10./3. hjg. — Malaya afg. Suez 8./4. udg. — Mexico afg. Houston 9./4. hjg. — Panama ank. Hamburg 31./3. udg. — Peru ank. Hull 4./4. hjg. — Selandia ank. Bangkok 28./3. udg. — Siam ank. San Francisco 2./4. udg. — Touking pass. Perim 8./4. hjg. — Estonia ank. Danzig 9./4. vestg. — Latvia ank. Kjøbenhavn 23./3. — Lituania ank. Libau 4./4. — Polonia ank. New York 7./4.

Dana. Danebrog afg. Blyth 7./4. — Danefelt afg. Antwerpen 7./4. — Daneholm ank. Leith 2./4. — Danelag ank. Malaga 6./4. — Danmark afg. Hamburg 7./4. — Danery ank. Boness 2./4.

Dansk-fransk Dampskibsselskab. Lifland, P. K. Petersen, ank. Cardiff 10./4. til Ghent el. Antwerpen. — Normandiet, K. H. Petersen, pass. Kieler Kanalen 11./4. for Malvio. — Slesvig, Weichardt, ank. Newport 7./4. til Port Talbot. — Kurland, Berudsen, ank. Port Talbot 4./4. — Bretagne, Lund, afg. Huelva 8./4. til Nantes. — Estland, Kruse, ank. Burianna 4./4. til Dublin el. Belfast. — Skaane, Sørensen, ank. Cardiff 28./3. til Oporto. — Bornholm, Hansen, afg. New York 10./4. til Liverpool N. S.

Heimdal. Simone, Larsen, afg. Hull 7./4. — Vera, Olesen, afg. Hull 10./4. — Aline, Christensen, afg. Amsterdam 10./4. — Romø, Jørgensen, ank. Tyne Dock 8./4.

C. K. Hansen. Aalborg ank. Windau 8./4. — Aggersborg ank. Kolding 7./4. — Amalienborg ank. Antilla 4./4. — Brattingsborg pass. Dungeness 7./4. — Børglum ank. Philadelphia 31./3. — Christiansborg afg. Las Palmas 3./4. — Dansborg ank. Santos 5./4. — Ellensborg ank. Aalborg 8./4. — Elsborg ank. Nakskov 6./4. — Flynderborg pass. Skagen 9./4. — Fredensborg afg. Santos 5./4. — Frede-

riksborg afg. Port Talbot 7./4. — Hammershus ank. Helsingborg 4./4. — Jelling afg. Paranagua 6./4. — Jomsborg ank. Antwerpen 4./4. — Jungshoved afg. Immingham 3./4. — Jægersborg ank. Methil 6./4. — Kronborg ank. Iviza 7./4. — Lilkeborg ank. Grimsby 25./3. — Rosenborg afg. Methil 7./4. — Silkeborg afg. Nuevitas 5./4. — Skanderborg pass. Gibraltar 7./4. — Skodsborg ank. Maalø 8./4. — Spigerborg afg. Methil 5./4. — Stegelborg ank. Rotterdam 4./4. — Sønderborg ank. Buenos Aires 3./4. — Taarnborg ank. Boness 6./4. — Uranienborg ank. Halmstad 9./4. — Viborg ank. Graugemouth 29./3. — Ørkild ank. Kjøbenhavn 8./4. — Ørneborg afg. Methil 7./4.

Dania. Mary, Duhn, ank. Leith 31./3. — Elie, Clausen, ank. Immingham 8./4. — Esther Maria, Bang, ank. Sunderland 7./4. — Irene Maria, Clausen, ank. Methil 1./4.

I. Lauritzen. Britta afg. Almeria 10./4. til Cabo del Gata. — Dorrit ank. Bilbao 8./4. — Ebba, Reparation, Kjøge. — Gerda afg. Kjøbenhavn 10./4. til Hangö. — Gunver ank. Graugemouth 27./3. Dokning. — Harriet afg. Cardiff 7./4. til Casablanca. — Helene ank. Reykjavik 10./4. — Helga ank. Hull 26./3. til Saksjøbing. — Inger ank. Swansea 8./4. — Jenny afg. Barry 6./4. til Cadix. — Johanne pass. Skagen 11./4. for Stettin. — Karla ank. Valencia 27./3. — Karmen ank. Leith 7./4. — Marie afg. Åbo 8./4. til Bordeaux. — Nancy ank. Hangö 8./4. — Nautic pass. Holtenau 8./4. for Åbo. — Neptun ank. Randers 10./4. til Hangö. — Norma pass. Dragør 10./4. for Åbo. — Niobe ank. Port Talbot 2./4. til Sevilla. — Nordsoen ank. Immingham 7./4. til Rochester. — Randi afg. Bayonne 10./4. til Wales. — Stella afg. Fowey 9./4. til Bilbao. — Yrsa ank. Cardiff 4./4. til St. Felieux.

Torben Nielsen. Albistan, Krogh, ank. Savannah 9./4. — Berlin, Winding, afg. New York 4./4. til Cuba. — Knud, Bejer, afg. Huelva 4./4. til Stettin. — Olaf L. Kongsted, Ovesen, afg. Havannah 4./4. til Monati. — Wien, Jørgensen, afg. Cardenas 8./4. — Bartels ank. Methil 10./4.

Orion. Orion, J. E. Beudsen, ank. Kjøbenhavn 27./3. — Venus, C. V. Therkildsen, ank. Kjøbenhavn 7./4. — Polaris, E. M. Holm, ank. Glasgow 3./4. — Sirius, J. Eggers, ank. Pelaw Main 8./4. — Vega, H. M. Madsen, ank. Boness 10./4.

Orient. Arabien ank. Kjøbenhavn 2./3. — Bolivia, H. Beldring, ank. Kjøbenhavn udg. — Indien, H. Jacobsen, ank. Wladivostok 5./4. udg. — Kina, N. P. Nielsen, ank. Antwerpen 9./4. udg. — Natal, A. Lorentsen, afg. Fremantle 7./4. hjg. — Parana, F. Heisterberg, afg. St. Thomas 8./4. udg. — Rhodessa, J. L. Madsen, ank. Hongkong 9./4. udg. — Tranquebar, S. Kiær, pass. Ushant 9./4. udg. — Transvaal, A. Larsen, ank. Antwerpen 10./4. hjg.

Æra. Enigheden, Jensen, ank. Grimsby 8./4.

Sejlskibe.

Panis. Johanne, Larsen, ligger i Porsgrund. — Dagny, Petersen, ligger i Odense. — P. Rasmussen, Larsen, pass. Gibraltar 20./3. for Savona. — Elisabeth Eff, Nielsen, ligger i Falmouth. — Dronning Louise, Hansen, ligger i Dysart. — Vesta, Godtfredsen, afg. Ibiza 6./4. til Husavik.

Svendborg. C. V. Petersen ank. Burntisland 5./4. — Fortuna, Jørgensen, ank. Killybegs 5./4. for Ballina. — Vesta, Godtfredsen, afg. Ibiza 6./4. til Husavik. — Norden, Olsen, ank. Leiths Red 7./4. — Ørnen, Rasmussen, ank. Göteborg 7./4. — Rossing, Hvenegaard, ank. Kerteminde 9./4.

Æra. K. Hay, Petersen, ank. Assens 3./4. — Albert, Clausen, ank. Antwerpen 1./4. — Hertha, Christoffersen, ank. Lanion 2./4. — Helga, Madsen, ank. Dakar 1./4. — Elisabeth, Groth, afg. Setubal 31./3. til Helsingborg. — Alf, Jørgensen, ank. Rio Hass 4./4. — Energi, Stegmann, ank. Frederikstad 5./4. — Fuglen, Eriksen, ank. Frederikssund 4./4. — Alfa, Christensen, ank. Frederikstad 6./4. — Husavik, Hansen, afg. Havre 5./4. til Rio Hass. — Gertrud, Albertsen, ank. Cadiz 1./4. — Arietis pass. Brunsbüttel 7./4. — Ofelia pass. Brunsbüttel 7./4. — Emanuel, Schmidt, ank. Masnedund 9./4. — Meta, Andersen, ank. Helsingborg 9./4.

Havarier og Forlis.

Til Lloyds telegraferes fra Baltimore den 7. April: Den danske Damper »Nordhvalen«, der var undervejs fra Baltimore til St. Nazaire, og den amerikanske Damper »Baracoa«, der kom fra New York, er kollideret ved Chesapeake. Førstnævnte Skib sank, medens den amerikanske Damper blev alvorligt beskadiget.

Damperen »Nordhvalen« tilhørte Dampskibsselskabet Norden, Kjøbenhavn.

— Dampskibsselskabet meddeler, at Dampskibet »Nordhvalen« efter Kollisionen er blevet sat paa Land, og at intet Menneskeliv er gaaet tabt.

Den 7. April opdagede Parketten »Leda« paa Rejse fra Kjøbenhavn til Nykjøbing F., at der var sunket et mindre Fartøj i Smaalandsøvet udfor Vaalse. Der er intet Vraggods drevet i Land paa nogen af Æerne. Det menes, at det forliste Fartøj er Dæksbaaden »Holger« af Stege, tilhørende Skipper Peter Christensen, som var alene om Bord. »Holger« afgik den 5. April fra Nykjøbing med 12 Tons Vitrøl til Stege, men den 7. Aften var Skibet endnu ikke ankommet dertil. Grusbaaden »Proven« af Nykjøbing indkom den 8. ds. fra Smaalandsøvet. Den medbragte Skipper P. Christensen fra den udfor Vaalse forliste Dæksbaad »Holger« af Stege.

Da »Holger« sprang læk og sank, gik Christensen i Jollen, som det med steri Besvær lykkedes ham at holde flydende, indtil han efter flere Timers Forløb kom ind under Femø, hvor »Proven« laa for Anker.

Nybygninger, Køb og Salg.

Torsdag den 5. ds. afholdtes Provetur med Dpsk. »Esa«, bygget paa A/S. Kjøbenhavns Flydedok og Skibsværft, for Regning Islands Arbejds- og Trafikministerium, Reykjavik.

Skibet er en Last- og Passagerdamper, bygget til Bureau Veritas højeste Klasse, og af følgende Hoveddimensioner: Længde mellem Perpendikularerne 174', Bredder paa Spant 30', Dybde paa Spant 18' 6" og har en Bæreevne paa c. 400 Tons, og 11' 6" Dybgang.

Skibet er forsynet med en 3-Gangs Ekspansionsmaskine paa c. 600 IHK., der er i Stand til at give Skibet en Fart paa 11 Knob.

Midtskibs findes Apterling for 22 1ste Klasses Passagerer, i Kamre paa Hoveddækket; paa Awningsdækket er anbragt en elegant Spisesalon og paa Promenadedækket findes en hyggelig Rygesalon.

Agterude findes Plads for 60 II. Klasses Passagerer, dels i Kamre paa Hoveddækket og dels i Rygesalonen paa Awningsdækket. Forude er Plads for 32 III. Klasses Passagerer i Kamre.

Skibet er forsynet med elektrisk Lys overalt, Projektor og traadles Telegraf, og er i enhver Henseende udstyret som en første Klasses Passagerdamper.

Skibet indsættes i Kystfart ved Island. Provaturen forløb til de ombordværendes fulde Tilfredshed, og Skibet afgaar en af Dage til Island.



INDHOLD:

Kjøbenhavn, den 12. April 1923. — Det ostasiatiske Kompagni. — Fragtmarkedet. — Generalforsamlinger. — Skibsofferretninger. — Havarier og Forlis. — Nybygninger, Køb og Salg. — Efterretninger for Sofarende. — Kurser paa Kjøbenhavns Børs.

Skibs- Provianteringshandlere.

Kjøbenhavn og Provinserne.

Kjøbenhavn. Georg Sørensen, Nyhavn 13, Tlf. 6404.

Oscar Rolf, St. Annæ Plads 22. Tlf. Centr. 4140.

Bjørch-Jensen & Co., Holbergsgade 24. Tlf. 7262.

Th. Møller, Nyhavn 45 & 47, Tlf. 387.

Charles Hvilsom, Havnegade 21, Tlf. 4705 og 4810.

Jens With, Nyhavn 19, Tlf. 5349. Telegram-Adresse: Skibswith.

Kolding. Henry Fisker & Co. (R. Rasmussens Eftf.). Telefon 206.

Aalborg. Bertelsen & Larsen. Electr.-Adresse: »Aciba«. Telefoner 249 og 1607.

P. Hansen & Co. ved P. Hansen & E. Schmidt Pedersen.

Skagen. P. Saxberg, Telefon 85.

Frederikshavn. P. Saxbergs Eftf., Telef. 244 og 482. Telegram-Adresse: Saxberg.

P. Schou & Co., Telefon 12. Statstelefon 17.

Randers. A. L. Nielsen. Tlf. 266 og 224.

Jervell & Knudsen

Skandinaviske Mæglere
Befragtning og Havariagenter

Telegr.-Adr.: JERVELLCO.

OPORTO. PORTUGAL.

Oscar Rolf,

St. Annæ Plads 22.

Kun absolut første Klasses
Skibsproviant.

Telefon: CENTRAL 4140.

— Telefon 5349. — Tlgr.-Adr.: Skibswith.

Jens With

Skibsprovianteringsforretning
NYHAVN 19

Telefon 200. ASSENS Telegr.-Adr.:
Statstlf. 10. MOURITZ G. KRAG »Krag.«
Edsvoren Skibsmægler
Klarering — Befragtning — Assurance — Havari.
Agentur — Kommission — Spedition — Køb og Salg af Skibe.

Telefon 56 & 1409. AALBORG Telegr.-Adr.:
Statstelefon 40. CHR. JENSEN »Søborg.«
Edsvoren Skibsmægler
Søborg & Benthin's Eftf.

P. Schou & Co. Frederikshavn

Skibsprovianteringsforretning
Telefon Nr. 12, Telegramadresse »Schou« Statstelefon Nr. 17

I Frederikshavn
provianteres de Herrer Skibsførere bedst og billigst hos
P. Saxbergs Eftf., N. Mogensen
Skibshandel.

Telegram-Adr.: „Saxberg“. Telefoner: 244 & 482.

P. SAXBERG. SKAGEN.

Skibsprovianteringsforretning.

Telefon 86. — Telegr.-Adr.: »Saxberg«.

JOHS. UTZON, Aalborg,

edsvoren Skibsmægler.

Telefon 2075 & 2200. Statstelefon 2. Telegr.-Adr.: UTZON.

RASMUS CHRISTENSEN

edsvoren Skibsmægler.

Telefon 149. AARHUS Telegr.-Adr.:
Statstelefon 99. „Racist“.

M. Clausen, København N.

Havnegade 47.

Telefon Central 1269.

Anbefaler:

Giarke. Chapman & Co. Ltd.'s
anerkendte

Hejse- og Ankerspill, Capstans og Styremaskiner (alt saavel damp- som elektrisk drevne). Sleurens Patent Spil. Lysmaskiner. Donkeykedler, ogsaa med Oilefyring. Seamless Steel Lifeboats. Endvidere:

Verdens fineste Fabrikat i
Ankre og Kæder
fra N. Hingley & Sons, Ltd.

Garneringshager, Krohn's Patent. — Korkfendrer. Redningsbælter. — Originale Møllerups Smøreapparater.

Husk

Petersen - Faxe's

1. Kl. Herreskræderi,
Kjøbenhavn.

Stort Lager af Iærdigsede Klædnings.

Carl v. d. Hude

Skibsmægler. Aarhus.

Hans Olesens Eftf.

(Niels Wang)
Skibsmægler, Horsens

Axel Carlsen,

Skibshandel,
AALBORG

Al Proviant leveres paa Udførsel
billigst.

Lager fra Randers Rebslaeri.
Agent for Vacuum Oil Comp.

P. HANSEN & Co.

ved
P. HANSEN & E. SCHMIDT PEDERSEN
Bunkerkulforretning.
Skibsproviant.
AALBORG.

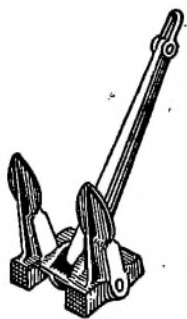

Staalstøberiet A/S Strømmens Værksted

pr. Christiania

Leverer al Slags Staalstøbegods.

Specialitet:

Staalstøbte Stevne, Ror, ropeller og Ankere

med Lloyds eller Veritas Certificat.

Repræsentant for Danmark:

Emil A. Schneider, Nørregade 40, København

T. I. P. Lichtenbergs Bagerier

Telefoner { 4320. **Rug- og Skibsbrødsfabrik** Telegr.-Adr.:
12320. Adelgade 79, Kbhvn. & Islands Plads, C. • Skibsbrød.
8912

Aage Christensen.

38, Nyhavn 38. Teknisk Forretning. Tlf. Byen 5712 x
Salgskontor og Lager for
Aabenraa Motorfabrik.
Køb og Salg af Skibe.

Skibs- og Baadebyggeriet Centralværftet ved Vindebroen,

Sophus Andersen. **AARHUS** Telefon 2719.
Ophalerbedding til 250 Tons d. w.

A. Mou's Kødudsalg. — St. Annæ Plads 14. — Telefon 3816.

Kurser paa Københavns Børs.

København, den 11. April 1923.

Aktier.	Gjort til		Køber	Sælger		Gjort til		Køber	Sælger
Nationalbank			136 $\frac{1}{2}$	137	4 $\frac{1}{2}$ % Jydske Land. Kreditf. 6. S.			90 $\frac{3}{4}$	84
Privatbank	109	108 $\frac{1}{2}$	108 $\frac{1}{2}$	108 $\frac{3}{4}$	4 - do. do. 6. -			83 $\frac{1}{4}$	84
Landmandsbank					4 - do. do. 5. -			87	89
Handelsbank	125	123 $\frac{1}{2}$			3 $\frac{1}{2}$ - do. do. 6. -			81 $\frac{3}{4}$	83 $\frac{1}{2}$
Københavns Diskonto- og Revisionsbank	69		68 $\frac{1}{2}$	70	3 $\frac{1}{2}$ - Østift. Husm. Krdf.			89	91
Private Laanebank					4 $\frac{1}{2}$ - do. do. do. 2. A.			95 $\frac{1}{4}$	97
Haandværkerbank					4 - do. do. 3. Hoved-Afd.			91 $\frac{1}{4}$	93
Frederiksberg Bank					3 $\frac{1}{2}$ - Jydske Husm. Krdf.	89		88 $\frac{1}{2}$	89 $\frac{1}{4}$
Danske Sukkerfabrikker	223	222 $\frac{3}{4}$	233	234	4 $\frac{1}{2}$ - do. do. do. 3. A.	88 $\frac{1}{4}$	88 $\frac{1}{2}$	88 $\frac{1}{2}$	88 $\frac{1}{2}$
Burmeister & Wains Fabrik	140	141 $\frac{1}{2}$	140	141	4 $\frac{1}{2}$ - do. do. do. 2. -			95 $\frac{1}{2}$	95 $\frac{3}{4}$
Forenede Bryggerier			195	197	4 - do. do. 3. Hoved-Afd.			87 $\frac{1}{2}$	89
Forenede Dampskibs-Selskab	75 $\frac{1}{2}$	75	75	75 $\frac{1}{4}$	4 $\frac{1}{2}$ - Ny Jydske Købst. 7. S.	88	88 $\frac{1}{2}$	88	88 $\frac{1}{2}$
Dampskibs-Selskabet Norden					4 - do. do. 7. -	82	81 $\frac{3}{4}$	81 $\frac{3}{4}$	82
do. Dannebrog	108		108	110	4 - do. do. 6. -			91 $\frac{1}{2}$	93 $\frac{1}{2}$
do. Orient					3 $\frac{1}{2}$ - do. do. 5. -			82 $\frac{1}{4}$	84
do. Myren	122		122	123	3 $\frac{1}{2}$ - Vest sønderj. Konv. 5 S.			85	87
do. Torm					4 - Vest sønderj. 7. S.			82 $\frac{1}{2}$	84 $\frac{1}{2}$
do. Vendila			139 $\frac{1}{2}$	141	4 - do. do. 6. -			87 $\frac{3}{4}$	89 $\frac{3}{4}$
do. Progress	66	66 $\frac{1}{2}$	66 $\frac{1}{2}$	67	4 $\frac{1}{2}$ - do. do. 7. -	87 $\frac{1}{2}$	87 $\frac{3}{4}$	87 $\frac{1}{2}$	87 $\frac{3}{4}$
Dansk-Fransk Dampskibsselskab	102 $\frac{1}{2}$		102	103	4 - Jydske Grundej. p. Land. 3. A.			85 $\frac{3}{4}$	86
Østasiatisk Compagni	138 $\frac{1}{2}$	136 $\frac{1}{2}$	137 $\frac{1}{2}$	138 $\frac{1}{2}$	4 $\frac{1}{2}$ - do. do. do. 2. -	85 $\frac{3}{4}$	86	85 $\frac{3}{4}$	86
Stats- og Kreditforenings-Oblig.					4 $\frac{1}{2}$ - Sønderj. Kreditf. 1. S.	87	87 $\frac{1}{4}$	87	87 $\frac{1}{4}$
3 $\frac{1}{2}$ % uopsigelige Statsoblig.			62 $\frac{1}{2}$	63	4 $\frac{1}{2}$ - Kbhvn.s Hypotekf. 2. S.	86 $\frac{1}{2}$		86 $\frac{1}{2}$	88
3 $\frac{1}{2}$ - do. do.			72 $\frac{1}{4}$	74 $\frac{1}{4}$	5 - do. do. 2. -	90		89 $\frac{3}{4}$	90
3 $\frac{1}{2}$ - Husejer Kreditk. 1. Afd. 1. S.			76	78	5 - Grundejernes Hypotekf. 2. S.	91	91 $\frac{1}{2}$	89 $\frac{1}{2}$	91 $\frac{1}{2}$
4 $\frac{1}{2}$ - do. do. 2. - 1. -			93 $\frac{3}{4}$	95 $\frac{1}{2}$	5 - Jydske Hypotekf. 3. A.	91	90	91	91 $\frac{1}{2}$
3 $\frac{1}{2}$ - Kbhvn.s Kreditf. amort.			83 $\frac{3}{4}$	85 $\frac{1}{2}$	5 - Østift. do. 3. -	90 $\frac{1}{4}$	90	90	90 $\frac{1}{4}$
3 $\frac{1}{2}$ - Konv. Kbhvn.s Kreditf.			84 $\frac{1}{2}$	86 $\frac{1}{2}$					
4 - Kbhvn.s Kreditf. Oblig. 6. S.			84	86					
4 - do. do. 3. -			87	89					
4 $\frac{1}{2}$ - do. do. 7. -			87	87 $\frac{1}{2}$					
3 $\frac{1}{2}$ - Konv. Østift.	85 $\frac{1}{4}$		85	87					
4 $\frac{1}{2}$ - Østift. Kreditf. Oblig. 11. -	89 $\frac{3}{4}$	89 $\frac{3}{4}$	89 $\frac{1}{2}$	89 $\frac{3}{4}$					
4 - do. do. 11. -	82 $\frac{3}{4}$	83 $\frac{1}{4}$	83	83 $\frac{3}{4}$					
4 $\frac{1}{2}$ - do. do. 7. -	89 $\frac{3}{4}$	89 $\frac{3}{4}$	89 $\frac{1}{2}$	89 $\frac{3}{4}$					
4 - do. do. 10. -	86	86 $\frac{1}{2}$	86	86 $\frac{1}{2}$					
4 - do. do. 9. -			88 $\frac{3}{4}$	90 $\frac{1}{2}$					
4 - do. do. 8. -	90	90 $\frac{1}{4}$	90	90 $\frac{1}{4}$					
4 - do. do. 7. -			82 $\frac{3}{4}$	84					
3 $\frac{1}{2}$ - do. do. 6. -									
4 $\frac{1}{2}$ - Østift. Kreditk. L. 6. -	90 $\frac{1}{4}$	90	90	90 $\frac{1}{4}$					
4 $\frac{1}{2}$ - do. do. 4. -	93 $\frac{1}{2}$	93 $\frac{1}{4}$	93 $\frac{1}{2}$	93 $\frac{1}{2}$					
4 $\frac{1}{2}$ - Fynske Kreditf. Obl. 9. -	92 $\frac{1}{4}$		92 $\frac{1}{4}$	92 $\frac{3}{4}$					
3 $\frac{1}{2}$ - Konv. Jydske Land. 5. -			88	90					
4 $\frac{1}{2}$ - Jydske Land. Kreditf. 7. -			87 $\frac{3}{4}$	88					
4 - do. do. 7. -			81 $\frac{1}{2}$	83					

Vekselkurser den 11. April 1923.

	à vista	10 D. D.	3 Md. D.
	Sælger	Køber	Køber
Stockholm 100 Kr.	140,00		
Christiania 100 -	94,65		
Hamburg pr. 100 Mk.	2 $\frac{1}{2}$		
London - 1 £	24,49		
Paris - 100 Francs	35,10		
Antwerpen - 100 -	30,30		
Zürich - 100 -	96,35		
Amsterdam - 100 Gylden	206,40		
Rom - 100 Lire	26,35		
Helsingfors - 100 f. Mk.	14,40		
Madrid - 100 Pesetas	80,75		
New York - 100 Doll.	5,27 $\frac{1}{2}$		
Prag	15,75		

Diskonto i Nationalbanken: 5 $\frac{1}{2}$ %, priv. Diskontenter: 5—6 $\frac{1}{2}$ %
H. C. Møller, Bankforretning, 16, Ved Stranden.

DANSK SØFARTSTIDENDE

ABONNEMENTSPRISEN

er 3 Kr. pr. Kvartal, i Udlandet 18 Kr. pr. Aar. Enkelte Numre 35 Øre.
Abonnement modtages St. Annæ Plads 26, 10—3, hvortil ogsaa Bidrag
til Bladet m. v. adresseres, samt paa alle Postkontorer.

Bladet omdela ved Postvæsenets Foranstaltning.

Enkelte Numre af »Dansk Søfartstidende« sælges paa Bladets Kontor og i Kioskerne.

AVERTISSEMENTSPRIS.

Første Side pr. mm à 45 mm Bredde 30 Øre
Siden overfor og ved Tekst samt Bagsiden do. 20 —
De øvrige Sider do. 15 —
Moderation for 13 Gange 26 Gange 52 Gange
5 pCt. 10 pCt. 20 pCt.

For Udlandet er Priserne 25 pCt. højere.

DANSK SØFARTSTIDENDE.

ORGAN FOR DANMARKS SKIBSFART.

Nr. 16.

Kjøbenhavn, Torsdag den 19. April 1923.

30. Aarg.

M. B. COHIN

Toldbodvej 22.
KØBENHAVN K.

Telefon 1403.
Telegr.-Adr.: AMIANTE

Grundlagt 1848.

SKIBSUDRUSTNING

Generalagent for

CRAVEN & SPEEDING BROTHERS, Sunderland.

Lager i Frihavnen af alle Dimensioner af Firmaets
bekendte »RED STAR« og »BLUE STAR« MANILA

Patenteret Manila „GLADIATOR“ for Trawl.
Fiskeliner - Fiskegarn.



DE PRIVATE ASSURANDEURER
LIMITERET.
STIFTET 1786

SØ OG TRANSPORTFORSIKRING
SLOTSHOLMSGADE 5
KØBENHAVN K.

TELEFON CENTRAL 6 & 4106 TELEGRAM ADRESSE „PRIVATE“
AGENTURER I DE FLESTE PROVINSBYER.

NORTH EASTERN MARINE

ENGINEERING Co., Ltd.

WALLSEND-ON-TYNE OG SUNDERLAND

Maskinbyggeri, Kedelsmedie, Jernstøberi,
Metalstøberi og Kobbersmedie.

Krumtapaksler og Skrueaksler leveres fuldt færdige.
Smedearbejde af enhver Art udføres.

Specielt anbefales vore Værksteder for Reparationer og
Forandringer af Skibsmaskiner samt alm. Maskinarbejde.

Telegramadresser: „NEWS, WALLSEND“ og „NEWS SUNDERLAND“.

DEN DANSKE LANDMANDSBANK

GRUNDLAGT 1871

ENHVER ART AF
BANKFORRETNING UDFØRES

Den anerkendte Originale Rahtjens Compositon

for Skibsbunde. Eneforhandling for Danmark:

Emil A. Schneider,

Telefon 8210.

Nørregade 40 - København.

Kassér ikke gammelt Tovværk.

Højeste Dagspris betales for brugt Manilla-
og Hampetov, tjæret og utjæret.

JULIUS MARSING

Tlf. Centr. 12516. KØBENHAVN Gammel Torv 16.



C. L. Seifert

Kgl. Hof-Guldtrækker
Kgl. Svensk Hof-Leverandør

St. Regnegade 12-16, Kjøbenhavn

Guldtrækkerartikler og Uniformseffekter

Telegramadresse:

Cseifert

Specialitet: Elegante Uniformshuer



V. T. Mathiesen & Sønner . .

Blikkenslager. Skibsinventar.

Kabys og Baadeinventar, Lan-
terner og Lamper med Certifi-
cat til Carbid og Tran, Kompas-
hætter, Autogen-Svejsning.

Alt Skibsarbejde udføres.
Telefon 9445.

Toldbodgade 6. København.

Howaldtswerke, Kiel. Nybygninger og
Reparationer

Generalrepræsentant for Danmark, Norge og Sverrig:
Carl Holtermann, Amaliegade 34,
København K.
Telf. Central 10140 — Statstelefon 393 — Telegr.-Adr.: Carlholtermann.

Telefon 513	Aktieselskabet	Telegr.-Adr. »Bunker- depot«.
-----------------------	-----------------------	-------------------------------------

HELSINGØRS BUNKERKUL DEPOT.

Prima Newcastle Dampkul leveres Dag og Nat til Dagens billigste Priser.

C. K. HANSEN
DAMPKIBSREDERI
DAMPKIBS-, HAVARI- OG ASSURANCE-AGENTUR
BEFRAGTNING OG KØB OG SALG
AF DAMP- OG SEJLSKIBE

KØBENHAVN
29 B, Amaliegade.

Telefoner: { Central: 72 (10 Ledninger)
— 50389 (6 Em.- 9 P.m.)
Statstelef. 13 (2 Ledninger)

Telegr.-Adr.: HANSEN
Telefon: Helsingør 972.

Filial: HELSINGØR
2, Soflegade.

P. Brown jun. & Co.
Dampskibsrederi * Dampskibsagentur.
Amaliegade 43. — Telegr.-Adr.: »Brown«. — Tlf. C. 276.

Danish Shipping Company Ltd. A/S
Sct. Annæ Plads 28.
Kjøbenhavn K.

Skibs- og Havariagenter.
Befragtning, Klarering & Dampskibsekspedition.
Køb og Salg af Skibe og Kontrahering
af Nybygninger.

Telegr.-Adr.: PACAO. Telefoner: **1535-5836.**
Statstelefon: **527.**

KAY DYHR
Kvæsthusgade 1, København K.
Telf. Centr. 8901 - 6886 - 6885. Tlgr.-Adr.: Kaydyhr - København.

**Kunstig Træk- og
Oliefyrings-Anlæg**
fra
JAMES HOWDEN & CO.
GLASGOW

Telf. 44 & 458	»ALPHA« MOTOREN	System 13
----------------------	----------------------------	-----------

Bedste 4 Takt Motor.
Bygges fra 2-120 HK.
Over 3800 i Brug.

MOTORSPIL
I alle Størrelser.

Forlang Tilbud.
A/S Frederikshavns
Jernstøberi & Maskinfabr.
Brødrene Houmøller)
(Tlf. Motorhoumøller)
FREDERIKSHAVN.

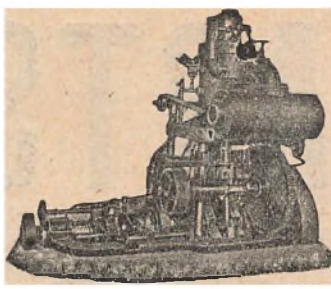

„GREI“ MOTOREN 2 Takts
Raafle Motor
fra A/S A. GULOWSEN, Kristiania.

Forhandling og Fremstilling overdraget til
A/s Frederikshavns Jernstøberi & Maskinfabrik
Brødrene Houmøller, Frederikshavn.

Forlang Tilbud. Forlang Tilbud.

HANSA · Tysk nautisk Tidsskrift.
Organ for samtlige Interesser indenfor den tyske Handelsøfart og Havfiskeri
Et virksomt Annonceorgan for Firmaer, som ønsker at træde i Forbindelse med den tyske Søfart, den tyske Havfiskeriering, den tyske Handel og den tyske Industri.
Abonnementspris, inklusive Porto, 40 Kr. pr. Aar.
HANSA'S Forretningsadresse er: Hamburg 11, Steinhöft 3.

Radiokursus
under Navigationsvæsenet.
Nyt Kursus for Navigatører i traadløs Telegrafi begynder i Slutningen af April paa Københavns Navigationsskole. Nærmere Oplysninger faas hos Skolens Bestyrer, Ny Toldbodgade 3. Navigationsdirektøren.

Telefon 5430. **SKIBE** Telegr.-Adr. „Frelgter“

C. P. Jensen
St. Annæ Plads 6
A/s Dpskss. **Orion.**

A. L. NIELSEN
Telf. 266 RANDERS Telf. 224
**Skibsproviantering
Forhyringskontor**

Maskinskrivning.
Metodisk Undervisn. i Maskinskrivning Kursus 5 Kr.
Vesterg. 27. Tlf. 6033-6031.

Otto Wang
Skibsmæglere og Befragtnings Agenter
Specialitet: Saltfragter
Skibshandel
Telegram-Adr.: »WANGCO«
LISSABON

J. Melander,
Tlf. Blikkenslager. 1162
Alt Skibsarbejde udføres.
Lille Strandstræde 3.

HANS NIELSEN
Skibshandler,
AARHUS
Telefon 1897.



A/s FORSIKRINGSSELSKABET „CODAN“
Generalagenter P. SØHT & CO.
AFDELING FOR SØ- OG TRANSPORTFORSIKRING
Telefon 14,995 NIELS JUELSGADE 9, 2. S. Telegr.-Adr.: »Gnirdos«

DE FORENEDE JERNSTØBERIER A/S
 AFDEL: CHRISTIANSHAVNS JERNSTØBERI
 HOLMBLADSGADE 27 · KØBENHAVN





SKIBS BAGE OVNE

KABYS KOMFURER
 I ALLE STØRRELSER

SKIBSOVNE I STORT UDVALG

FORLANG KATALOG · TELEFON: 1630

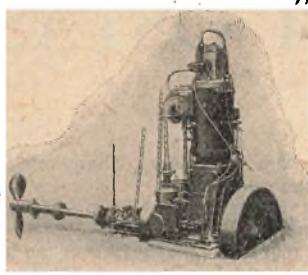
A/S Motorfabriken „Dan“



Bragesgade 10.
 Motordan.

København L.
 Telefon: Ctr. 8006 - 8007

„DAN“ MOTORER
 for Skibsbrug i Størrelser fra 5—140 HK
 samt Motorspil og Lossespil af enhver Art.

DAMPSKIBSSELSKABET
„TORM“

Telegramadr. »Torm«. Telefon 2437.
 Kontor:
 St. Strandstræde 9, 2. S. Kjøbenhavn.

Fjerde Søforsikringselskab lim.
 i København

tegner Sø- og Transportforsikringer af enhver Art til billige, faste Præmier.
 Agenturer i de Beste Provinsbyer.

Post-Adresse: Holmens Kanal 24. Telegram-Adresse: „Fourthcomp.“. Telefoner: Central 266 og 10766

A. P. MØLLER,
 KØBENHAVN

Rederi. Befragtning. Klarering.
 Dampskibsekspedition.
 Køb og Salg af Skibe. Skibsbygning.

Telegram-Adresse: „MERSK“
 Stats-Telefon 33 Telefoner 514
 (Omstilling til samtlige Afdelinger)

Skibs- og Baadebyggeriet
 Centralværftet ved Vindebroen,
 Sophus Andersen. **AARHUS** Telefon 2719.
 Ophalerbedding til 250 Tons d. w.



Olskind
 er
 betydelig
 nedsat.
 —
 Kvaliteten
 er
 betydelig
 forbedret.

OLIETØJ
 For ALLE
 TLF. SUNDBY 3230-3231

Cand. pharm. **Harrsen & Schlier,**
 Øresunds Sidevej. København S.

Skibsrigger W. PEDERSEN
 Wildergade 24. Telf. Amager 5332 x
 udfører **alt Riggerarbejde** samt **Splejsning**
 af Staal- og Jærnvirer.

A/S KØGE VÆRFT
SKIBS- & MASKINBYGGERI

TELEGR.-ADR.: DOCK KJØGE TELEFON 425
 — DANMARK —

NYBYGNINGER INDTIL 9000 Tons d. w.
 2 PATENT SLIPPER FOR SKIBE INDTIL 290' LÆNGDE
 40 Tons FLYDEKRAN
 REPARATION AF SKIBE OG MASKINER

A. Formann & Co.'s Konserver

—== ere de bedste og mest holdbare. ==—

Vi fremhæve vor prisbelønnede
Blodbudding & Leverpostej. Kødkonserver, Supper, Fiskeboller, Pølser etc.

Faas hos alle Skibsproviantører i Kjøbenhavn, Provinserne og i England.
 Leverandør til den danske Marine og Hæren. Brydes Allé. Telefon 5047 & 11047.

AKTIESELSKABET
DET ØSTASIATISKE KOMPAGNI
(The East Asiatic Company, Limited)

KØBENHAVN
Filiabler: **BANGKOK** og **SINGAPORE**

Egne Agenturer: Soerabaya, Shanghai, Hankow, Vladivostock, Dalny, Harbin, New York, Valparaiso, San Francisco, Durban og Johannesburg.

Regelmæssig Rute-fart paa Siam, Kina, Japan, Sydafrika, Australien, Java, Vestindien, Meksiko og Vestkysten af Nord- og Sydamerika.

Import til Evropa af østasiatiske og andre oversøiske Produkter, Teak- og andre Træsorter.

Eksport til oversøiske Pladser af europæiske Produkter. — Skov- og Savmølle-drift i Siam.

Alle nærmere Oplysninger erholdes ved Henvendelse paa Kompagniets Hovedkontor, Holbergsgade 2, København K.

HUGO TRUMPY

Skibsmægler og Havariagent.

GENUA, via Fossatello 16, Tlgr.-Adr.: Hugotrum, Genua.
SAVONA, via Paleocapa 4, — Hugotrum, Savona.
SPEZIA, via Prione 16, — Hugotrum, Spezia.
LIVORNO, Scali d'Azeglio 10, — Hugotrum, Livorno.
NEAPEL, via Molo Piccolo 17, — Hugotrum, Neapel.

.....

HOVEDKONTOR: **GENUA**, AGENT FOR:

Nordisk Skibsrederforening,
Otto Thoresens Linie,
Lloyd Royal Belge,

Comp. Havraise Peninsulaire de Nav. a Vapeur,
Société de Navigation Transocéanique.
Havariagent for over 90 skand. Forsikringsselskaber.

AGENT I SAVONA FOR:

Det Forenede Dampskibsselskab, Kjøbenhavn.

N. F. STEGMANN

Tlgr.-Adr.: Stegmann Nørresundby Telefon 918 — 718

A/S HERA MOTORFABRIK
BEDSTE DANSKE RAAOLIEMOTOR

TELEFON: FORLANG TILBUD TELEGRAM-
9607 **H. C. JENSENSVEJ 13** ADRESSE:
9608 **KØBENHAVN L.** **TORMOHERA**

Randers Rebslaaeri

Hamp- og Staaltraadsougværks-Fabrik

Randers

Tougværk af Hamp, Manilla og Cocos
alle Dimensioner.



Jærn- og Staaloug

til Skibsbrug og Elevatorer

Oplag hos

JØRGEN JENSENS Eftf.
København

ENGLISH CHANNEL BUNKERING & FOREIGN PORTS

ENGLISH CHANNEL	Large stocks of Best Bunker Coals always available afloat.	Telegrams:
DARTMOUTH ...	The Dartmouth Coaling Co., Ltd. ...	"Despatch," Dartmouth.
PORTLAND ...	The Portland and Weymouth Coaling Co., Ltd., ...	"Promptude," Portland.
ANTWERP ..	The Antwerp Coal Co. (London), Ltd. ...	"Darcoalers," London.
ORAN ...	The Anglo-African (Oran) Coaling Co., Ltd. Welsh and Durham Unscreened Bunker Coal, Ex Decked Lighters and Land Storage ...	"Anorafric," Oran and London
SAINT THOMAS ...	The St. Thomas Dock, Engineering and Coaling Co. Cheapest Coaling Depot in the West Indies. No Port Dues. Pilotage optional. Best Pocahontas always on hand. Floating Dock capable of raising vessels of 3,000 tons. Repairs undertaken	"Thickley," St. Thomas.
KINGSTON ...	The Jamaica Coaling Co., Ltd. Best Pocahontas always on hand	"Jamcoal," Kingston.
TRINIDAD ...	The Archer Coal Depot Co., Inc. Berwinds Standard New River and/or Pocahontas Steam Coal ...	"Archer," Port of Spain.
BERMUDA	The Bermuda Bunkering Co. Ltd. Berwinds Pocahontas and/or New River Steam Coal ...	"Bunkering," Bermuda.

Agent in Denmark, **A. F. HOVMAND**, Copenhagen K. Telef. **2895 - 10895**
Statstelef. **195**

ATLAS

Skibs-Dampturbiner
med Tandhjulsudveksling

i mest moderne Udførelse.

A/s ATLAS, Nørrebrogade 198, København L.

Kjøbenhavn, den 19. April 1923.

Den 11. ds. har Direktør Carl Will af Helbredshensyn nedlagt sit Hverv som Formand for Fællesrepræsentationen for dansk Skibsfart.

Direktør Will har været Medlem af Fællesrepræsentationen siden Aaret 1905 og været Repræsentationens Formand siden den 26. Februar 1908.

Det er saaledes et langt Aaremaal, i hvilket Direktør Will har varetaget Formandsposten i Fællesrepræsentationen, og det er os bekendt, at der fra alle Sider indenfor Repræsentationen er udtalt Beklagelse af, at Direktør Will har set sig nødsaget til at nedlægge Formandshvervet, idet man i høj Grad har værdsat Direktør Wills mangeaarige Virken som Formand, hvorfor hans Afgang fra denne Stilling vil føles som et betydeligt Savn for Fællesrepræsentationen.

Skat paa Certepartier afsluttet i Portugal. Dansk Sejlskibsrederi-Forening meddeler angaaende de portugisiske Skatteløve. I Følge indløbne Meddelelser, vil der af Certepartier afsluttet i Portugal og tilhørende Øer (Madeira og Azorerne) være at betale en Omsætnings- eller Transaktionsskat.

Det maa derfor tilraades Rederne at undgaa, at Certepartier udstedes i Portugal og tilhørende Øer.

Ligeledes vil det have Betydning, at Rederne betinger sig, at Befragterne eller Modtagerne skal betale enhver Skat af denne Art.

Byldepesten i Spanien. Dansk Sejlskibsrederi-Forening har fra Udenrigsministeriets Retsafdeling modtaget Meddelelse om, at Sundhedsautoriteterne i Las Palmas nu atter giver rent Sundhedspas, jfr. »Dansk Søfartstidende« for 8. April d. A.

Isen i den finske Bugt. Dampskibet »Felix« af Haugesund er den 10. ds. kommet ind til Stavanger fra Kronstadt og er gaaet i Rosenbergs Dok, skriver »Norg. Hand. og Sjøft.«. Den har lidt stor Skade i Finskebugten. Om Bord fortæller man, at Skibet gik fra Blyth den 6. Februar med Kullast til Rusland. Isen laa c. 4 Fod tyk over hele den finske Bugt. Sovjetregeringen havde truffet Foranstaltninger med Isbrydere for at hjælpe Skibene ind og ud, og tiltrods for, at der var 2 Isbrydere, som assisterede »Felix«, brugte den næsten en Maaned for at forcere Isen ind til Kronstadt. Endvidere fortæller man, at der i Kronstadt var nok af alle Slags Fortoldningsvarer og Klæder at faa tilkøbs. Arbejdstempoet var yderst slet og Disciplinen uden al Betydning, selv om Bord i de to Krigsskibe, som »Felix« lossede Kul til. Hele »Felix«s Bund er ganske bulet, og den har ogsaa faaet stor ovenbords Skade.

Sejladsen paa Østersøen. The Baltic and White Sea Conference meddeler den 13. og 16. ds.: Gefle: Sejladsen genaabnet, Søderhamn: Sejladsen genaabnet, Bjerneborg: Sejladsen til Mäntyluoto uhindret, Reval: ganske isfri, Riga: 6 Dampere ankommet til Bolderaa, Farvandet næsten isfrit.

Forslaget til Sømandslov og det tilhørende Lovforslag om Ændringer i Søloven vedtoges i Gaar af Folketinget ved 2den Behandling. Samtlige omstaaende Ændringsforslag, der stilledes af Udvalget eller dettes Flerstal, blev vedtaget alene med Undtagelse af Ændringen til § 87, som forkastedes med 55 Stemmer mod 55.

Vi henviser til Annoncen angaaende Radiokursus under Navigationsvæsenet (8. Side).

Forslaget til Sømandslov.

Folketingets Udvalg angaaende Forslaget til Sømandslov, der blev fremsat i Tinget af Handelsministeren d. 29. Novbr., har afgivet Betænkning d. 16. ds. Af Betænkningen gengiver vi følgende Uddrag.

Det tilsvarende Lovforslag er allerede vedtaget som Lov i vore Nabolande, i Sverige den 15. Juni 1922 og i Norge den 16. Februar 1923, begge Steder i meget nøje Tilslutning til Teksten i de skandinaviske Kommissionsudkast.

Der har indenfor Udvalget været fuld Enighed om Ønskeligheden af at bevare og styrke det nordiske Samarbejde paa det her foreliggende Lovomraade, og skønt man fra nogle Sider i Udvalget har det Indtryk, at Lovforslaget i ikke nvæsentlig Grad bærer Præg af den Omvæltningstid, i hvilken det er blevet til, har man dog fra alle Sider kunnet mødes i den Opfattelse, at Lovforslaget betegner et meget betydningsfuldt Fremskridt fra de bestaaende og et værdifuldt Bidrag til det nordiske Lovfællesskab. Udvalget er derfor enigt om, at Lovforslaget bør fremmes.

Hele Udvalget er enigt om Ændringerne under Nr. 1—5, 7, 12, 14, 17, 21, 26—29, 32, 33 og 38.

Nr. 1 og 2 angaar Skibsførerens Forhold til Rederiet. Bestemmelsen om, at Skibsføreren ikke maa fratræde, for Losningen er endt, vilde i og for sig kunne fyldestgøres gennem den skriftlige Aftale om Forerens Ansættelses-Vilkaar, men man har anset Regelen for saa betydningsfuld, at den bør lovfæstes. Ændring Nr. 2 betyder, at Foreren selv maa forsikre sine Ejendele, hvilken Ordning maa anses for den naturlige under Hensyn til Forerens særlige Stilling.

Ved Ændring Nr. 3 indføres en Lempelse i Lovforslagets ubetingede Regel om, at Foreren skal raadføre sig med 1st Maskinmester, forinden han ansætter Maskinmandskab.

Fra Kommissionsudkastet foreslaar man genoptaget Regelen om en Maanedes Tillægshverv til en dansk Sømands efterladte Enke og umyndige Børn, se Ændringsforslag Nr. 12. Udvalgets Flerstal kan ganske vist tiltræde den Opfattelse, at en saadan Regel strengt taget maa siges at ligge udenfor Lovforslagets Ramme; naar den desuagtet medtages, skyldes det Hensynet til de Vanskeligheder, der bliver en Følge af Forsorgerens hyppigt langvarige Fraværelse fra Hjemmet under Udovelsen af sin Sømandsgerning. Ogsaa den norske Sømandslov har optaget denne Bestemmelse.

Lovforslagets Regler i Kapitel 2, 4de Afsnit, om Sygepleje og Begravelse, udgør som Helhed betragtet et af Forslagets væsentligste Afsnit og betinger et saa betydningsfuldt Fremskridt med Hensyn til Sundhedsforholdene i danske Skibe — i lige Grad til Fordel for Skibsfartserhvervet som for Søfolkene selv —, at Udvalget fuldt ud har kunnet tiltræde den Opfattelse, at det vil være forsvarligt paa alle Punkter at lade Staten naatage sig den Del af de herhenhørende Forpligtelser, som de foreslaaede Lovregler forudsætter. Reglerne i § 28, 4de Stykke, der omhandler Statskassens Forpligtelser overfor en Sømand, som lider af Tuberkulose i smitsom Form eller af Kønsvædum i smitsomt Stadium, foreslaar man dog ved Ændring Nr. 14 udvidet saaledes, at Statskassen under alle Omstændigheder naatager sig Omkostningerne ved Hjemsendelse af den tuberkulose Sømand. Idet man maa erkende, at en dansk Sømand neppe under alle Omstændigheder bør erholde ubetinget Krav paa fri Hjemreise her til Riget, naar han i Tilfælde af Sygdom efterlades i Udlandet, har man ved den under Nr. 15 omhandlede Ændring foreslaaet Hovedregelen derom i § 28, 2det Stykke, nærmere begrænset, saaledes at den ubetingede Ret til Hjemreise forbeholdes den Sømand, der er naamonstret i Eurona, medens det for saadanne Sømænd, der er naamonstret udenfor Eurona, afgøres ved de i § 31 forudsatte administrative Regler, om Sømanden skal have fri Hjemreise, eventuelt fri Rejse til Forhøringsstedet, og i bekræftende Fald, hvorledes de der ved foranledigede Udgifter bør fordeles mellem Rederen og Statskassen. Ændringen under Nr. 17, til § 29, gaar ud paa, at Skibsføreren i Tilfælde af Sømandens Død skal drage Omsorg for en Begravelse af sammelig Karakter; den ændrede Opfattelse tilsigter at tilkænde give, at f. Eks. en nordisk Sømand bør begraves efter nordisk Skik og Brug, saavidt de forhaandenværende Omstændigheder tillader dette.

Under Hensyn til de yderst alvorlige Følger, som ulovlig Medtagen af Personer i Skibet meget hyppigt medfører for dette, har man anset det for rettest, at det bliver gyldig Afskedigelsesgrund, naar en Sømand skjuler nvedkommende Personer om Bord; hertil sigter Ændringsforslag Nr. 21.

Lovforslagets Regler i Kapitel 3 om Skibstjenesten bygger paa den almen anerkendte Grundsatning, at Skibsføreren, der er saavel Samfundets som Rederens befuldmægtigede Tillidsmand om Bord, nødvendigvis maa være Indehaver af ubetinget Myndighed, saa meget mere som denne absolute Myndighedsstilling ikke blot er en Garanti for disse Interesser, men i Virkeligheden tillige det sikreste Værn for alle ombordværendes Liv og Velfærd. Idet Lovforslaget i Overensstemmelse med den tekniske Udvikling, der har fundet Sted, i øvrigt nøjere end hidtil fastslaar Styrmandens og Maskinmesterens Stilling og under Hensyn til, at Grundregelen om Forerens ubetingede Myndighedsstilling selvsagt maa være gældende, ikke blot for saa vidt angaar disse Skibsofficerers Tjenestoomraade, men ogsaa overfor de Grene af Skibstjenesten, som Loven ikke umiddelbart anfører, saasom Lægetjeneste, Telegraf-tjeneste etc., har man fundet det hensigtsmæssigt at fastslaa det fornævnte Grundlag for al Myndighed paa en saadan Maade, at det klart ses, at Skibsføreren paa ethvert Omraade er

den højeste Instans. Ud fra dette Synspunkt har man under Nr. 26 foreslaaet følgende Affattelse af § 44: »Skibsføreren har i alle Forhold den højeste Myndighed om Bord.«

Ændringen under Nr. 27 betyder, at det vil paahvile 1ste Styrmand at føre Tilsyn ikke blot med det underordnede Mandskab, saa vidt dette ikke ordentligvis staar under 1ste Maskinmesters Tilsyn efter Reglerne i § 47, men tillige med de øvrige Styrmand.

Ændringerne under Nr. 28 og 29 er redaktionelle. Skibets Maskineri anses altid at medindbefatte Kedlerne.

Under Hensyn til de utaalelige Følger, som Rønningsuvasenet i stigende Grad medfører, har man fundet det uheldigt helt at forlade Regelen i den gældende Solovs § 106 om, at Rønningsmanden fortaber Retten til sine om Bord efterladte Ejendele. Ved Ændring Nr. 32 foreslaar man derfor § 53, 2det Stykke, affattet saaledes, at den gamle Regel opretholdes, men dog at Overskuddet ved Ejenhedenes Salg anvendes til Fordel for trængende Sømand og ikke som hidtil tilfalder Rederiet.

Da Regelen i Lovforslagets § 54 om Sømandens Adgang til i rimeligt Omfang at medtage Ting til personligt Brug synes ufuldstændigt, idet den ikke forhindrer Medtagelse af Opium, Kokain og lignende, til hvilke der adskillige Steder i Udlandet er let Adgang, har man fundet det rigtigst at stille de under Nr. 33 nævnte Ændringsforslag, der tilsigter at afhjælpe denne Mangel.

Dansk Fiskeriforening har for Udvalget fremsat det Ønske, at Fiskerifartøjer og Fartøjer til Fisketransport helt holdes udenfor Sømandsloven ud fra den Betragtning, at Fiskeriet overvejende drives som personligt Selverhverv. Selv om en saadan Betragtningssaaede mulig til en vis Grad maatte kunne underbygges ved en nærmere Undersøgelse af Fiskeriets Forhold i denne Henseende, har der efter Sagens Natur ikke kunnet være Tale om at holde nogen enkelt Gruppe af Skibe udenfor Loven, thi denne vilde jo netop miste næsten enhver Betydning, hvis den ikke fastholdtes som det almindelige og fælles Retsgrundlag for Forholdet i alle Skibe, der færdes paa Søen. Ogsaa Solovskommissionen deler dette Synspunkt, idet den i sin Betænkning udtrykkelig udtaler, at det er givet, at Loven maa anvendes paa et Fartøj, paa hvilket der findes Fører og Mandskab, uden Hensyn til om Fartøjet bruges til Fragtfart, Bugsering, Bjærgning, Fiskeri, Fangstvirksomhed eller Lystfart. Idet Fiskerifartøjerne hidtil stadig har været indbefattet under den gældende Solov, uden at dette har forvoldt Ulempe, og da desuden hverken den svenske eller den norske Sømandslov har undtaget Fiskerifartøjer eller nogen anden Skibsgruppe fra Loven, har Udvalget ikke fundet Anledning til at foreslaa nogen Afgivelse fra det hidtidige Princip om Lovens altomfattende Karakter. Paa den anden Side maa det erkendes, at der findes Bestemmelser i Lovforslaget, der kan være mindre egnede til umiddelbart at bringes til Anvendelse paa Fiskeri, naar dette foregaar under saadanne Former, at der i Virkeligheden kun er Tale om personligt Selverhverv med fuld Andel i Risikoen; men en saadan Betragtningssaaede maatte i saa Fald ogsaa være berettiget i beslægtede Tilfælde udenfor Fiskerierhvervet, og da det desuden i sin Almindelighed har været forudsat, at ikke alle Lovreglerne vil kunne finde Anvendelse paa rene Smaafartøjer, har man under de saaledes foreliggende Omstændigheder fundet at burde foreslaa, at der gives Administrationen Adgang til at fastsætte Lempelser med Hensyn til ikke registreringspligtige Skibe, d. v. s. Skibe af under 20 Tons Brutto, og desuden for Fiskerifartøjer samt andre Fartøjer til lignende særlige Formaal. En hertil sigtende Bestemmelse har Udvalget under Ændring Nr. 38 foreslaaet.

I Forbindelse med Udtalelser, der fremsattes i Folketinget under Lovforslagets første Behandling angaaende Konsulernes Hjensendelse af Søfolk med danske Skibe og Foranstaltninger mod Utøj i Mandskabets Opholdsrum, har Udvalget ved Samraad med Handelsministeren søgt nærmere Oplysning om disse Forhold, der har Rod i Regler, som udfærdiges administrativt i Medfør henholdsvis af Solovens § 34 og Skibstilsynslovens § 4 Nr. 17 (tidligere Solovens § 45). Det fremgaar af de modtagne Oplysninger, at nye Regler om Renholdelse af Mandskabets Opholdsrum, der indeholdes i § 14 i disse Regler vil blive fastslaet, at Personer, der lider af en Sygdom, som vilde medføre Fare for de ombordværende, ikke maa medtages. Fremdeles kan det forventes, at de for Tiden gældende Regler om Renholdelse af Mandskabets Opholdsrum, der indeholdes i § 14 i Reglement af 25. Februar 1913, vil blive udvidet med en Bestemmelse om grundig Udrensning eller Desinfektion af Opholdsrummene, naar disse befindes at være ntøjsbefængte.

Et Flertal (Venstre og Konservative) stiller de under Nr. 8, 9, 18 og 22 nævnte Ændringsforslag.

Under Forhandlingerne angaaende Regelen i Forslagets § 21 om Førerens Adgang til at tilbageholde en Del af Sømandens Hyre indtil Fratrædelse har man haft Opmærksomheden henvendt paa den Udvej, at det tilbageholdte Hyrebeløb forrentes. Idet Udvalget finder, at en Regel herom vil kunne være af Værdi, ikke mindst derigennem, at den paa praktisk Maade opfordrer Sømanden til Sparommelighed, har man under Nr. 8 foreslaaet en ændret Affattelse af den nævnte Tilbageholdelsesregel, hvori man har indført Forrentningsprincippet og samtidig forhøjet Maksimumsbeløbet for Hyretilbageholdelse i europæisk Fart fra en halv til en hel Maanedes Hyre. (Ændringerne Nr. 8 og 9 er endvidere tiltraadt af de Radikale).

Ændringen under Nr. 18 angaar alene den Tillægshyre, som en Sømand kan oppebære, naar han i Tilfælde af Sygdom afskediges i Medfør af § 32. Da Sømanden, bortset fra det selvforskyldte eller ved Forlyriingen forvorte Sygdomstilfælde efter Hovedreglen i Paragraphen har sin fulde Hyre indtil Fratrædelsen og efter Reglerne i

det forudgaaende Afsnit under alle Omstændigheder er sikret den fornødne Pleje og Underhold m. m. paa Rederens eller Statens Bekostning, eventuelt tillige fri Hjemrejse med Underhold, maa man anse det for naturligt, at Hovedregelen om Tillægshyre affattes i Samklang med den i § 13 fastsatte Opsigelsesfrist, der er en Maaned for Styrmand og Maskinmestre og syv Dage for det underordnede Mandskab. Ved den foreslaaede Affattelse af § 32, 1ste Stykke, bibeholdes dog Kommissionens og Lovforslagets videregaaende Regel med Hensyn til enhver dansk Sømand, der er paamonstret i Europa, men afskediges udenfor Europa.

Lovforslagets § 34, der fastslaar Retsstillingen for den Sømand, der afskediges før Tjenestetidens Udlob udenfor Sygdomstilfælde eller uden Hjemmel i § 33, udgaar fra den Grundsætning, at der bør ydes Erstatning for det lidte Tab. Denne Regel, der naturligvis (æoretisk set er uangribelig, er øjensynlig praktisk set lidet heldig, fordi det næsten aldrig vil være gørligt at fastslaa det eventuelle Tab. Efter at det har vist sig, at den norske Sømandslov har opgivet Grundregelen om Erstatning for det lidte Tab, har man under Hensyn til den Betydning, det kan have for alle i Skibet, at et mindre heldigt Element i paakommende Tilfælde kan fjernes uden urimelige Vanskeligheder, anset det for rettest at søge tilvejebragt en praktisk haandterlig og med Billighed stemmende Regel for dette Forhold. Ud fra dette Synspunkt har man under Nr. 22 foreslaaet en Nyaffattelse af § 34, der tager Udgangspunkt i de saadanne Fratrædelsesregler og fastslaar, at Sømanden i Tilfælde af uhjemlet Afskedigelse har Krav paa fri Rejse med Underhold til den Plads, hvor han normalt kunde afskediges, og samtidig Krav paa Hyre under denne Hjemrejse, men dog mindst netop for den Tid, der udgør den normale Opsigelsesfrist efter Lovforslagets § 13. Den saaledes opstillede Regel burde i og for sig medføre en tilsvarende Omforning af Reglerne i § 37, men da det i sidstnævnte Paragraph omhandlede Forhold har saa væsentlig ringere praktisk Betydning, har man ikke anset det for strengt paakrævet at drage en saadan Slutning.

Et Mindretal (Socialdemokrater) erkender, at der fra alle Sider næres stærkt Ønske om Forslagets Gennemførelse, men stiller dog selvstændigt Forslag om Ændringer paa alle de Punkter, der under Lovforslagets 1ste Behandling i Tinget blev frendraget af Partiets Ordfører. De væsentligste af disse Ændringsforslag rummer Kravet om Oprettelse af Statsforhøring, om Fastsættelse af Arbejdstiden til Sos og om Indførelse af Bemanningsskala.

Et andet Mindretal (Radikale) anerkender, at det foreliggende Lovforslag indeholder store Fremskridt i Sammenligning med den hidtil bestaaende Ordning. Mindretallet kan i Hovedsagen tiltræde Forslaget med de Ændringer, hvorom der i Udvalget er opnaet Enighed, men maa paa adskillige Punkter dog ønske yderligere Ændringer, især sigtende til at forbedre Sømandens Stilling og Vilkaar. Mindretallet deltager derfor sammen med Socialdemokraterne i en Række af disse Ændringsforslag.

Et Flertal (Radikale, Socialdemokrater og et konservativt Medlem) mener, at Bestemmelsen i Forslagets § 87, der hjemler Straf af Bøder fra 5 til 500 Kr. for den Sømand, der har forbrudt sig mod god Orden og Skik, er saa ubestemt, at den bør udgaa, og stiller ved Ændringsforslag Nr. 37 Forslag herom.

Ændringsforslag.

(Her modtages dog kun de Forslag, der stilles af hele Udvalget eller dets Flertal.)

Til § 2.

1) Som nyt Stykke tilføjes:

»Skal Losning finde Sted, maa Skibsføreren ikke fratræde, for Losningen er endt.«

Til § 6.

2) 2det Stykke affattes saaledes:

»I de nævnte Tilfælde har Skibsføreren Krav paa fri Hjemrejse samt Hyre under Hjemrejsen, dog længst for tre Maaneder.«

Til § 9.

3) I 2det Stykke, 1ste Linie, ændres Ordene »skal han« til: »bør han saa vidt muligt«.

Til § 11.

4) I 2det Stykke, 2det Punktum, udgaar »« in fine, og der tilføjes: », der skal blive i den forhyredes Varetægt.«

Til § 12.

5) I 1ste Linie efter »Opsigelsesfrist« tilføjes: »uden aftalt Fratrædelsessted«.

Til § 20.

7) I 2det Punktum affattes de sidste to Sætninger saaledes:

»medmindre den øvrige Hyre er utilstrækkelig til at dække Skyld til Rederen eller Krav paa Sømanden som hjemlet ved denne Lov eller anden Lov, derunder saadanne Krav fra offentlige Myndigheder, som Rederen er pligtig at varetage ved Tilbageholdelse af Hyre.«

Til § 21.

8) 2det Punktum udgaar og i Stedet indsættes:

»Det tilbageholdte Beløb kan dog ikke uden Sømandens Samtykke overstige en Maanedes Hyre, hvis Skibet anvendes i europæisk Fart; i anden Fart kan det tilbageholdte Beløb forøges til to Maanedes Hyre, medmindre Sømanden fuldt ud har benyttet sin Ret ifølge § 20. Naar den ikke udbetalte Hyre overstiger Hyren for en Maaned, tillægges der Sømanden for hver fuld Maaned tilgodeha-

vende Hyre en halv Procent simpel Rente for hver fulde Maaned, i hvilken han har denne Hyre til gode.»

9) Til Paragraffen føjes som nyt Stykke:

»Lige med europæisk Fart rønnes i denne Henseende Fart paa de ikke europæiske Kyster af Middelhavet, Sortehavet og det asovske Hav.«

Til § 24.

12) I Paragraffen indsættes som nyt Stykke efter 1ste Stykke: »Var Sømanden dansk, og havde han været i Rederens Tjeneste de sidste seks Maaneder før Dødsfaldet, skal Rederen betale en Magtens Tillægshyre til hans Enke eller umyndige Børn.«

Til § 28.

14) I 4de Stykke affattes den sidste Sætning saaledes: »Statskassens Udlæg for Hjemsendelse af en kønssyg Sømand kan afkortes i Hyren.«

15) Til Paragraffen føjes som nyt sidste Stykke:

»Bestemmelserne i denne Paragrafs 2det Stykke om danske Sømands Krav paa fri Hjemrejse her til Riget gælder ikke, hvis Sømandens Paamonstring har fundet Sted, medens Skibet anvendes uden for europæisk Fart, jfr. § 21, 2det Stykke. Om fri Hjemrejse, efter Omstændighederne fri Rejse til Forhøringsstedet, i saadant Tilfælde kan tilstaaes Sømanden, og hvorledes Udgifterne derved i bekræftende Fald vil være at fordele mellem Rederen og Statskassen, bestemmes gennem de i § 31, sidste Stykke, omhandlede Regler.«

Til § 29.

17) I 1ste Stykke, 1ste Linie, udgaar Ordet »Begravelsen«, og i Stedet sættes: »en sømmelig Begravelse«.

Til § 32.

18) 1ste Stykke affattes saaledes:

»Er en Sømand som Folge af Sygdom eller Skade i længere Tid forhindret fra at udføre sit Arbejde, eller lider han af en Sygdom, som medfører Fare for de ombordværende, kan Skibsføreren afskedige ham. Foruden sin fulde Hyre til Fratrædelsen, har Sømanden i saa Fald Krav paa Hyre for en Maaned efter Fratrædelsen, hvis han er Styrmand eller Maskinmester, og ellers for syv Dage efter Fratrædelsen. Er Sømanden dansk, og hans Paamonstring har fundet Sted, medens Skibet anvendes i europæisk Fart, jfr. § 21, 2det Stykke, beregnes der ham dog, hvis Fratrædelsen sker, naar Skibet anvendes i anden Fart, Tillægshyre for to Maaneder, hvis han er Styrmand eller Maskinmester, og ellers for en Maaned.«

Til § 33.

21) I Punkt 4, 2den Linie, efter Ordet »skjuler« tilføjes: »Personer eller«.

Til § 34.

22) Paragraffen affattes saaledes:

»Bliver en Sømand afskediget for Tjenestetidens Udlob uden Hjemmel i § 32 eller § 33, har han Krav paa fri Rejse med Underhold til aftalt Fratrædelseshavn eller til dansk Havn, hvis Bestemmelsen i § 13 om dansk Fratrædelseshavn kommer til Anvendelse; endvidere har han Krav paa Hyre under Rejsen, dog mindst for en Maaned, hvis han er Styrmand eller Maskinmester, eller syv Dage, hvis han tilhører det underordnede Mandskab.«

Til § 44.

26) Paragraffen affattes saaledes:

»Skibsføreren har i alle Forhold den højeste Myndighed om Bord.«

Til § 45.

27) I 1ste Stykke, 3die Linie, ændres »underordnede« til: »ovrigt«.

Til § 47.

28) I 1ste Stykke, 2den Linie, udgaar Ordene: »og Kedler«.

29) I samme Stykke, 4de Linie, ændres »Kulbokser, Tanke og Tuneller« til: »Kulkasser, Tanke og Akselgange«.

Til § 53.

32) 2det Stykke affattes saaledes:

»Hvis Salgssummen og Sømandens tilgodehavende Hyre ikke medgaar til Dækning af Rederens Erstatningskrav, anvendes Overskuddet som i § 69 bestemt.«

Til § 54.

33) 1ste Stykke, 1ste Punktum, affattes saaledes:

»Ting til personlig Brug kan en Sømand medtage i rimeligt Omfang, for saa vidt det ikke kan medføre Ulempe for Skib eller Lading eller Fare for Uorden om Bord; Opium, Kokain og lignende maa ikke medtages.«

Til § 87.

37) I 2den Linie udgaar Ordene: »eller forbrudt sig mod god Orden og Skik«.

Ny Paragraf.

At Udvalget:

38) Efter § 91 tilføjes en ny Paragraf, saalydende:

»Ved kongelig Anordning kan der med Hensyn til ikke registreringspligtige Skibe samt Fartøjer til Fiskeri og andre lignende særlige Formaal fastsættes Lempelser i denne Lovs Regler.

Ved kongelig Anordning kan der endvidere for Færøernes Vedkommende fastsættes de Lempelser, som efter de stedlige Forhold maatte anses fornødne, efter at Lagtingets Betænkning derom er indhentet.«

BOLINDERS

Raolie-Motorer

Skibs-Motorer

Stationærer-Motorer

Ingen Vandindsprøjtning.

Ingen Kompressor.

Øjeblikkelig Igangsætning ved elektrisk Starteanordning.

Meget ringe Brændstofforbrug.

Ældre Bolindertyper moderniseres.

Forlang Tilbud.

HARRY LEVIN

Enerrepræsentant for Danmark.

Ingeniørafdelingen

Frederiksgade 1 • København

Telefon { Central 59
— 5995

Telegram-Adresse
FAIRLEVIN

Fragtmarkedet.

Efter nogen Tids Stilhed er der nu paany kommet Liv over Fragtmarkedet, skriver »Fairplay«. Der er betydelig Efterspørgsel efter Tonnage fra U. S. A. for Kul og Kokesladninger, og der er ogsaa kommet en Del Kulladninger i Markedet for April-Afskibning til stigende Rater særlig for Middelhavet. Fra La Plata har der ogsaa været en Del Befragtning, og det antages, at den oplagte Tonnage nu er kommet i Fart igen, hvilket har foraarsaget en Bedring baade i Antallet af Befragtninger og i de betalte Fragter. Disse Bedringer kan fremdeles tilskrives Besættelsen af Ruhrdistriktet.

Østen viser fremdeles faste Rater, men Forretningernes Antal er ikke stort, da den Tonnage, der bliver udlossen i Middelhavet, i de fleste Tilfælde bliver dirigeret til Amerika; i enkelte Tilfælde endogsaa til Argentina. Fra Bombay—Kurrachee betales sidste noterede Rater paa Dødvægtsbasis til U. K./Kont. En passende Juni-Damper er sluttet til 29/6, og paa »scale« Basis kan der vistnok slutes fra Kurrachee til c. 25/ til U. K./Kont. Java noterter for Juni—Juli og Juli—August Lastning til Middelhavet/U. K./Kont. c. 35/, medens Noteringerne fra Saigon og Vladivostock er uforandrede. Australiens Kornfragter er minimale, idet der saa at sige ingen Efterspørgsel findes i Øjeblikket. For Kul fra Newcastle N. S. W. noteres c. \$ 2,25 for Juni-Afskibning til Honolulu eller San Francisco.

I Middelhavet er der ingen Forandringer i Markedet med Hensyn til Mineralladninger til U. K./Kont. Hjemadgaende Forretninger afsluttes paa Basis af Benisaf—Middlesbro 7/, Melilla—Cardiff 6/6, Huelva—Hamburg 7/. For U. S. A. er sluttet 8/ fra Benisaf, 8/6 fra Sagunto og fra Huelva c. 11/ paa Tinto Terms. Et Par Dampere har med Korn fra Nicolaieff og/eller Odessa opnaaet 17/ og 17/6 fra begge Pladser til U. K./Kont., hvilket vistnok kan gentages. Donau er ogsaa aaben for Tonnage, men til de sidste Noteringer af c. 17/6 er Tonnage uerholdelig. Fra Aleksandria er der i Øjeblikket ingen videre Efterspørgsel;

der er sidst sluttet paa Basis af 9/9 til Hull og 10/3 til London pr. 60 Kbf.

Fra Argentina forlyder, at Raterne for April Afskibning er faste til fra 25/ til 26/3, muligvis 27/6 efter Baadens Størrelse, fra »up river« eller Bahia Blanca uden Reduction til U. K./Kont. Nogle Redere har benyttet det faste Marked og har sluttet deres Tonnage for Maj—Juni Afskibning til fra 24/6 til 25/ til U. K./Kont. For Hørfro til Staterne kan der opnaas \$ 6.50 pr. Ton for Afskibning i denne Maaned og muligvis mere for Rosario til New York. Tonnage søges ogsaa for senere Afskibning. De senere Kulrater viser derimod en betydelig Nedgang endogsaa saa lavt som til 13/ til Montevideo.

Fra Amerika har Afslutningerne været livlig baade for Kul, Koks og Korn, og prompt Tonnage er blevet godt betalt. Fragterne holder sig fast, idet Kornudskibningen nu ogsaa fordrer Tonnage. For April-Lastning noteres \$ 5.75 fra The Range for Kokes til Kont. og \$ 3.75 for Kul: dog holder Rederne paa højere Rater. Der er ogsaa nogen Efterspørgsel fra Brasilien og Argentina. For Korn er der sluttet fra The Range til fra 20½ til 22½ Cents pr. 100 lbs. h. g. for Lastning i denne Maaned til Middelhavet ikke Øst for Italiens Vestkyst. Fra The Range til Middelhavet er der Ordre for prompt Tonnage, og det er sandsynligt, at de ovennævnte Rater kan bedres betydeligt for saadan Tonnage. Der er fremdeles Efterspørgsel for Tonnage for Trælast fra Golfen til La Plata navnlig for Baade fra 1,000 til 1,600 Stds. til faste Rater fra 162/6 til 165 med Udsigt til yderligere Bedring. Fra Cuba er sluttet nogle Baade til 24/ for April Lastning til Liverpool, London, Greenock. For Lastning i April og første Halvdel af Maj noteres 22/6 à 23/. San Domingo noterer ogsaa nogle Ladninger for Baade af en passende Størrelse til U. K. med Lastning i April. Baade paa c. 3,500 Tons vil vistnok kunne gøre Forretning.

Kjøbenhavns Skibssalg-Bureau.
ved CHARLES HVILSOM,
21. Havnegade 21.
Køb og Salg af Sejl- og Dampskibe.
Forlang Katalog. Bønd Opgave.

Skibsefterretninger.

Dampskibe.

D. F. D. S. Alexandra ank. Helsingør 12./4. — Algarve afg. Gibraltar 12./4. — Arizona ank. Cardiff 3./4. — Arkansas ank. Nakskov 13./4. — Beira ank. hertil 17./4. — Bergenhus afg. Trondhjem 16./4. — California ank. Hamburg 14./4. — Charkow ank. London 15./4. — Dania afg. Boston 16./4. til Filadelfia. — Douro ank. Helsingør 20./3. — Ebro ank. Valencia 15./4. — Ella ank. Frederikshavn 23./3. — Erik II ank. Frederikshavn 7./4. — Esbern Snare afg. Norre Sundby 17./4. — Esbjerg afg. Aarhus 16./4. — Florida ank. Norfolk 12./4. — Frederik VIII afg. Norfolk 13./4. hertil via Norge. — Frode afg. New York 6./4. hertil via Kristiania. — Garonne afg. Havre 16./4. — Gen. Pallisen ank. Bathurst 3./4. — Gorm ank. New Orleans 14./4. — Halfdan ank. hertil 24./3. — Harald er ank. Frederikshavn. — Hellig Olav ank. hertil 10./4. — Helmer Mørch ank. Wilmington 13./4. — Hindsholm afg. herfra 17./4. til Danzig. — Hjortholm ank. Manchester 13./4. — I. C. Jacobsen afg. Tunis 16./4. til Marseilles. — Ivar afg. New York 13./4. — Jolantha ank. Stettin 15./4. — Katholm afg. Odense 17./4. — Knud II ank. Antwerpen 10./4. — Louisiana afg. Buenos Aires 16./4. — L. P. Holmblad ank. Reval 17./4. — Magnus afg. Liban 17./4. — Maja ank. Hamburg 16./4. — Maryland afg. Rio de Janeiro 7./4. — Minsk afg. Antwerpen 15./4. til Centa. — Moskva ank. Danzig 13./4. — Nevada ank. Odense 17./4. — Nawa ank. Barry Roads 5./4. — Niels Ebbesen afg. herfra 17./4. til Danzig. — Odin ank. hertil 18./4. — Olaf afg. Hull 14./4. til Liverpool. — Oregon pass. Madeira 10./4. — Oscar II ank. New York 10./4. — Pennsylvania ank. hertil 15./4. — Rita afg. herfra 17./4. til Hamburg. — Saga ank. Antwerpen 17./4. — Seine afg. La Pallice 15./4. — Skjold afg. Aalborg 17./4. — Svanhild afg. New Orleans 24./3. hertil. — Svanholt ank. Swansea 14./4. — Svava ank. Hull 2./4. — Svend II ank. Portoempedoele 16./4. — Taarnholm ank. hertil 13./4. — Texas ank. Barry 5./4. — Tiber ank. hertil 18./4. — Tomsk ank. hertil 12./4. — Trondhjem afg. herfra 17./4. til Vestnorge. — Tula

afg. Genoa 17./4. — Uffe ank. hertil 15./4. — Ulf afg. herfra 10./4. til Tynen. — United States afg. Kristiania 13./4. til New York. — Virginia afg. Newcastle 17./4. til Nordamerika. — Yrsa ank. hertil 18./4. — Botnia afg. herfra 21./4. til Island. — Island ank. Reykjavik 14./4. — Sclipner ank. Thors-havn 16./4.

Det østasiatiske Kompagni. Afrika afg. Singapore 12./4. hjg. — Annam pass. Las Palmas 15./4. udg. — Asia afg. Soerabaya 14./4. udg. — Australien ank. Kjøbenhavn 17./4. — Chile ank. Shanghai 16./4. udg. — Dana ank. King's Lynn 13./4. hjg. — Falstria afg. Hamburg 16./4. udg. — Fionia afg. London 16./4. hjg. — Java pass. Kap Leeuwin 5./4. hjg. — Jutlandia afg. Singapore 13./4. udg. — Sejler København afg. Buenos Aires 10./3. hjg. — Malaya pass. Perim 12./4. udg. — Mexico pass. Bahama 14./4. hjg. — Panama ank. Antwerpen 13./4. udg. — Peru ank. Kjøbenhavn 15./4. — Selandia afg. Bangkok 15./4. hjg. — Siam ank. Portland 13./4. udg. — Tongking ank. Alexandria 15./4. hjg. — Estonia ank. Kjøbenhavn 12./4. — Latvia ank. Kjøbenhavn 23./3. — Lituania pass. Kjøbenhavn 14./4. vestg. — Polonia afg. New York 11./4. østg.

Dansk-fransk Dampskibsselskab. Lifland, P. H. Petersen. ank. Carliff 10./4. til Ghent. — Normandiet, K. H. Petersen, afg. Mahno 18./4. til Kjøbenhavn for Rep. — Slesvig, Weichardt, ank. Port Talbot 10./4. for Lissabon. — Kurland, Berndsen, ank. Oporto 15./4. — Bretagne, Lund, ank. Bilbao 17./4. til Garston. — Estland, Kruse, ank. Valencia 14./4. for Dublin eller Belfast. — Skaane, Sorensen, afg. Cardiff 12./4. til Oporto. — Bornholm, Hansen, afg. Liverpool N. S. 16./4. til New York.

Dana. Danebrog ank. Kjøbenhavn 11./4. — Danefelt afg. Antwerpen 7./4. — Daneholm ank. Leith 2./4. — Daneslag ank. Cartagena 9./4. — Danmark ank. Preston 12./4. — Danery ank. Boness 2./4.

Dania. Mary, Duhn, ank. Stettin 16./4. — Elie, Clausen. ank. Grimsby 8./4. — Esther Maria, Bang, afg. Sunderland 14./4. for Blyth. — Irene Maria, Clausen, ank. Stettin 15./4.

C. K. Hansen. Aalborg afg. Windau 14./4. — Aggersborg ank. Burntisland 13./4. — Amalienborg afg. Nuevitas 11./4. — Brattingsborg ank. Newcastle o. T. 9./4. — Borglum afg. Filadelfia 11./4. — Christiansborg ank. Kjøbenhavn 14./4. — Dansborg afg. Santos 15./4. — Ellensborg ank. Boness 14./4. — Elsborg ank. Danzig 14./4. — Flynderborg ank. Kjøbenhavn 10./4. — Fredensborg afg. Santos 5./4. — Frederiksborg ank. Hamburg 12./4. — Hammershus ank. Åhus 13./4. — Jelling ank. Montevideo 11./4. — Jomsborg ank. Burntisland 12./4. — Jungshoved afg. Funchal 12./4. — Jegersborg ank. Esbjerg 15./4. — Kronborg ank. Iviza 2./4. — Lilleborg ank. Odense 14./4. — Rosenborg, pass. Skagen 16./4. — Silkeborg ank. New York 11./4. — Skanderborg ank. Marseilles 11./4. — Skodsborg ank. Kristiansund 13./4. — Spigerborg ank. Odense 10./4. — Stegelborg ank. Rotterdam 3./4. — Sønderborg ank. Buenos Ayres 3./4. — Taarnborg ank. Boness 6./4. — Uranienborg ank. Horsens 15./4. — Viborg afg. Gangemouth 13./4. — Ørkild ank. Aalborg 14./4. — Ørneborg ank. Aalborg 11./4.

Heimdal. Simone, Larsen, afg. Karrebæksminde 16./4. — Vera, Olesen, ank. Bremen 13./4. — Anine, Christensen, afg. Blyth 18./4. — Romø, Jørgensen, afg. Zechrügge 17./4.

I. Lauritzen. Alfa ligger i Hansweert. — Bodil ligger i Hansweert. — Britta afg. Almeria 10./4. til Cabo del Gata. — Dorrit ank. Gijon 12./4. — Dagmar ligger i Hansweert. — Ebba afg. Kjøbenhavn 18./4. til Memel. — Gerda ank. Hango 13./4. — Gunver ank. Granton 14./4. — Harriet ank. Casablanca 14./4. — Helene afg. Reykjavik 13./4. til Havnefiord. — Helga ank. Sakskjøbing 15./4. — Inger ank. Swansea 8./4. — Jenny ank. Cadix 14./4. — Johanne afg. Stettin 14./4. til Hango. — Karla ank. Iviza 13./4. — Karmen afg. Leith 12./4. til Cullera. — Marie afg. Abo 8./4. til Bordeaux. — Nancy afg. Hango 13./4. til Gravésend. — Nautica ank. Abo 13./4. — Neptun ank. Hango 15./4. — Nerma ank. Abo 12./4. — Niobe afg. Port Talbot 13./4. til Sevilla. — Nordsoen afg. Immingham 17./4. til Rostock. — Randi ank. Newport 13./4. — Stella afg. Pasagres 14./4. til Newport. — Yrsa ank. Cardiff 4./4.

Torben Nielsen. Albistan, Krogh, afg. Savannah 14./4. til Cardenas. — Berlin, Winding, afg. New York 4./4. til Cuba. — Knud, Bejer, ventes til Stettin 18./4. — Olaf L. Kongsted, Ovesen, pass. Miami 13./4. for New York. — Wien, Jørgensen, afg. Cardenas 8./4. til New York. — Bartels ank. Esbjerg 17./4.

Orion. Orion, Beudsen, ank. Kjøbenhavn 27./3. — Venus, Terkildsen, afg. Kjøbenhavn 13./4. — Polaris, Holm, ank. Glasgow 3./4. — Sirius, Eggers, afg. Pelaw Main 13./4. — Vega, Madsen, ank. Boness 10./4.

Orient. Arabien ank. Kjøbenhavn 2./3. — Bolivia afg. Kjøbenhavn 17./4. udg. — Indien ank. Dalny 10./4. hjg. — Kina pass. Dungeness 15./4. udg. — Natal afg. Fremantle 7./4. hjg. — Parana pass. Colon 12./4. udg. — Rhodesia ank. Hongkong 9./4. udg. — Tranquebar pass. Gibraltar 14./4. udg. — Transvaal ank. Helsingborg 17./4. hjg.

Eros. Erindring, Nielsen, ank. Randers 14./4. — Emanuel, Svane, ank. Aarhus 7./4.

Sejlskibe.

Panis. Johanne, Larsen, ank. Svendborg 16./4. — Dagny, Pedersen, ligger i Odense. — P. Rasmussen, Larsen, ank. Savona 12./4. — Elisabeth Eff, Nielsen, ank. Fowey 12./4. — Dronning Louise, Hansen, afg. Dysart 14./4. til Tønsberg. — Vesta, Godfredsen, afg. Ibiza 6./4. til Husavik. — Vega, Købke, pass. Thyborøn 13./4. for Dysart.

Svendborg. H. A. Hansen, Hansen, afg. Granton 11./4. til Kalundborg. — Fortuna, Jørgensen, ank. Ballina 13./4. — C. V. Petersen, Petersen, afg. Burntisland 13./4. til Gefte. — Noah, Jørgensen, ank. Frederiksstad 14./4. — Minerva, Sørensen, ank. Drammen 13./4. — C. L. Rasmussen, Hansen, afg. Larvik 13./4. til Queensby. — Concordia, Møller, ank. Antwerpen 14./4. — Nordborg, Hansen, afg. Horsens 16./4. til Kristiania. — Zampa, Rasmussen, afg. Fowey 14./4. til Frederikshald. — Roma, Bogø, ank. Plymouth 17./4. — Vega, Købke, ank. Dysart 17./4.

Æra. Skandia, Harris, sejklar 9./4. i Frederiksstad for Bidefort. — Bonavista, Christensen, ank. Thorshavn 11./4. — Mars, Olsen, ank. Dysart 12./4. — Oakhurst, Sørensen, ank. St. Louis de Rhone 11./4. — Bien, Petersen, ank. Mariager 12./4. — N. Hansen, Christensen, pass. Brunsbüttel 11./4. — Helga, Madsen, afg. Rufisque 12./4. til Trinidad. — Haabet, Groth, pass. Brunsbüttel 12./4. — Albert, Clausen, afgaet Antwerpen til Bervik. — Gloria, Kromann, ank. Leith 13./4. — Emanuel, Schmidt, ank. Maribo 14./4. — San, Petersen, ank. Langesund 13./4. — Marna, Boye, ank. Tveraa 15./4. — Triton, Petersen, ank. Dysart 16./4. — Poseidon, Rasmussen, ank. Holbæk 14./4. — P. R. Nielsen, Petersen, ank. København 16./4. — Neptunus, Jensen, ank. Trelleborg 16./4. — K. Hay, Petersen, ank. Aalborg 16./4. — Galathia, Nielsen, afg. Setubal 16./4. til Aarhus.

— Nathalia, Eriksen, afg. Portomao 15./4. til Setubal. — Frem, Jørgensen, afg. Charlestown 14./4. til Aalborg. — Nordtrafik, Friis, afg. Portimao 15./4. til Cadix.

Fra Sø og Land.

Danmarks Folketal 1. Juli 1922. Paa Grundlag af Opgørelserne over Antallet af Fødsler og Dødsfald samt over Udvandringen til oversoiske Lande kan Danmarks Folketal pr. 1. Juli 1922 anslaaes til 3,318,000 mod 3,283,000 den 1. Juli 1921. I Løbet af Aaret fra 1. Juli 1921 til 1. Juli 1922 er Danmarks Befolkning saaledes forøget med c. 35,000 Mennesker eller 1,07 pCt. mod c. 1,25 pCt. i de to nærmest foregaaende Aar. Denne ikke ubetydelige Nedgang i Befolkningstilvæksten er det samlede Resultat dels af en Nedgang i Fødselshyppigheden, der i 1920—21 var c. 24,18 p. m., men i 1921—22 kun 23,30 p. m., dels af en Opgang i Dødeligheden, der i 1920—21 var ualmindelig lav (11,21 p. m.), men som i 1921—22 steg noget (til 11,85 p. m.), uden at denne Dødelighedsprocent dog i og for sig kan siges at være høj.

(Statistiske Efterretninger.)



Indhold. København, den 19. April 1923. — Forslaget til Sømandslov. — Fragtmarkedet. — Skibsefterretninger. — Generalforsamling. — Nybygninger, Køb og Salg. — Fra Sø og Land. — Efterretninger for Søfarende. — Danske Havne. — Kurser paa Københavns Børs.

Skibs- Provianteringshandlere.

Kjøbenhavn og Provinserne.

Kjøbenhavn. Georg Sørensen, Nyhavn 13, Tlf. 6404.

Oscar Rolff, St. Annæ Plads 22. Tlf. Centr. 4140.

Bjørch-Jensen & Co., Holbergsgade 24. Tlf. 7262.

Th. Møller, Nyhavn 45 & 47, Tlf. 387.

Charles Hvilson, Havnegade 21, Tlf. 4705 og 4810.

Jens With, Nyhavn 19, Tlf. 5349. Telegram-Adresse: Skibs-with.

Kolding. Henry Fisker & Co. (R. Rasmussens Eftf.). Telefon 206.

Aalborg. Bertelsen & Larsen. Electr.-Adresse: »Aciba«. Telefoner 249 og 1607.

P. Hansen & Co. ved P. Hansen & E. Schmidt Pedersen. Skagen. P. Saxberg, Telefon 85.

Frederikshavn. P. Saxbergs Eftf., Telef. 244 og 482. Telegram-Adresse: Saxberg.

P. Schou & Co., Telefon 12. Statstelefon 17.

Randers. A. L. Nielsen. Tlf. 266 og 224.

J. C. Hansen,

edsv. Skibsmægler,
Befragtning, Havariagent.

Haderslev.

Kontor: Ved Havnen. Tlf. 19.
Telegr.-Adr.: Skibsmægler Hansen.

P. Schou & Co. Frederikshavn

Skibsprovianteringsforretning

Telefon Nr. 12. Telegramadresse »Schou« Statstelefon Nr. 17

I Frederikshavn

provianteres de Herrer Skibsførere bedst og billigst hos

P. Saxbergs Eftf., N. Mogensen Skibshandel.

Telegram-Adr.: »Saxberg«. Telefoner: 244 & 482.

P. SAXBERG. SKAGEN.

Skibsprovianteringsforretning.

Telefon 86. — Electr.-Adr.: »Saxberg«.

JOHS. UTZON, Aalborg,

edsvoren Skibsmægler.

Telefon 2075 & 2200. Statstelefon 2. Electr.-Adr.: UTZON.

— Telefon 5349. — Tlgr.-Adr.: Skibswith.

Jens With Skibsprovianteringsforretning NYHAVN 19

Telefon 200. ASSENS Telegr.-Adr.: »Krag.«

Statstlf. 10. **MOURITZ G. KRAG**

Edsvoren Skibsmægler

Klarering — Befragtning — Assurance — Havari.

Agentur — Kommission — Spedition — Køb og Salg af Skibe.

AALBORG.

Telefon 56 & 1409. Telegr.-Adr.: »Søborg.«

Statstelefon 40. **CHR. JENSEN**

Edsvoren Skibsmægler

Søborg & Benthin's Eftf.

Husk
Petersen - Faxe's
1. Kl.s Herreskræderi,
Kjøbenhavn.
Stort Lager af færdigsyede Klædninger.

Bjørch-Jensen & Co.
Skibsproviantering
Holbergsgade 24
4. Sted fra Nyhavnsbroen.
Hurtig Ekspedition. — Billige Priser.
Telegr.-Adr.: »Bjørch-Jensen«.
Telefon 7262.

Carl v. d. Hude
Skibsmægler. Aarhus.

Hans Olesens Eftf.
(Niels Wang)
Skibsmægler, Horsens

Jervell & Knudsen

Skandinaviske Mæglere
Befragtning og Havariagenter

Telegr.-Adr.: JERVELCO.

OPORTO, PORTUGAL.

Oscar Rolff,

St. Annæ Plads 22.

Kun absolut første Klasses
Skibsproviant.

Telefon: CENTRAL 4140.

P. HANSEN & Co.

ved
P. HANSEN & E. SCHMIDT PEDERSEN
Bunkerkulforretning.
Skibsproviant.
AALBORG.

Danske Havne.

	Besejlingsforhold og Vanddybde.	Havneafgifter.	Lods- og Bugserafgifter.	Ballast- og Vandafgifter.	Losnings- og Lastningsomkostninger	Forskelligt.
Aalborg.	Over Hals Barre ved Indløbet til Limfjorden er der ved Uddybning tilvejebragt et 7,5 m (24 Fod) dybt Løb. Vanddybden paa Barren er Syd for den gravede Rende 3 à 3,4 m. Nord for samme 3,4 à 3,7 m. Ved den østlige Indsejling til Løbet ligger Hals Barres Fyr (Hovedfyr: Hvidt Lynfyr, Bityr: Hvidt, rødt og grønt fast Fyr). Taagesignal med Sirene: To Stød hvert 1 Minut. Til Vejledning for Sejladsen over Barren og fra Hals til Aalborg er der Ledefyr. Vanddybden ved de imod Fjorden vendende Bolværker fra 5,5 til 7,5 m i det østre Havnebassin 6,3 m, i Teglgårdshavn og Nyhavn 4,4 à 4,7 m	Skibsafgift Pr. Reg.-Ton: Indg. 27 Ø. Udg. 27 Ø.	I Hals-Barres Fyr er der Station for Hals Lodser. Der er Lodstvæng over Hals Barre for Skibe med over 5 m (16 Fods) Dybgaende. Bugsering efter moderate Priser ved Havnens Dampbaad.	Ballastafgift til Havnen: 4 Øre pr. Ton af Fartøjets Netto-Drægtighed. — Ballast kan faas for en Betaling af c. 6 Kr. pr. Ton. Vand betales med 3 Kr. pr. m ³ leveret om Bord ved Bolværk.	Besørges ved Havnearbejderne efter faste moderate Takster.	Jærnbanespor langs Kajerne. Køhalingsplads. Kraftig Isbryder Maskinværksteder. To Ophalingsbeddinger hvorpaa der kan optages Skibe af indtil 65 m Længde og 750 Tons Egenvægt, Maskinværksted, Malerværksted etc. paa Pladsen ved Beddingerne. To Tørdokker med Længde henholdsvis 116 m (382 Fod engelske) og 76 m (242 Fod) og Dybde paa Tærsklen henholdsvis 5,50 m (18,0 eng. Fod) og 2,44 m (8,0 Fod). Ved Havnen findes en 20 Tons Svingkran.
Aarhus.	Et 75 m bredt Løb med 7,8 m Vand fører til Nordre Havn og Inderhavnen, et 80 m bredt Løb med 8,3 m Vand til Sydhavnen. Ved Kajer og i Bassiner indtil 7,5 m Vand i Nordre Havn og Inderhavnen, indtil 8,3 m Vand i Sydhavnen. Kajerne 1,7—2,2 m over Vandet.	Skibsafgift pr. Reg.-Ton: Udenbys Skibe: Indg. 25 Ø. Udg. 25 - Indenbys Skibe: Indg. 15 Ø. Udg. 15 -	Lodspenge , naar Lods benyttes: Indg. Havnelodsning 6 Ø. pr. Reg.-Ton., Udg. do. 4 Ø. pr. Reg.-Ton. Sølodsning efter Statens Lodstaxter. Litspenge: 4 Øre pr. Ton Bugsering: Ved Havnens Dampbaad efter fast Takst.	Ballastafgift til Havnen: 4 Øre pr. Reg.-Ton. Ballast kan i Almindelighed faas for ca. 1.50—2 Kr. pr. Ton fra Land eller ca. 2.50 Kr. pr. Ton fra Søen. Vand: Kr. 2.25 pr. Ton.	Losning og Ladning besørges efter faste Takster af Arbejdsgiverforeningens Havnekontor, Havnearbejdernes Andels-Losseklub og Stevedore Kompagniet	To Ophalingsbeddinger til Fartøjer à 100—150 Tons og 200—300 Tons Egenvægt, Køhalingsplads, Træskibsbyggeri, Maskinværksteder, 3 faste Kraner, heraf 1 elektrisk drevet for indtil 25 Tons, og 1 transportabel Kran. Jærnbanespor rundt hele Havnen. Petroleumskajer for brandfarligt Tøndegods og for Tankskibe, Bugserbaad, Vandbaad, elektrisk belyst Havneplads, Pakhuse, Vareskure, Frilager.
Assens.	Rende med 6,9 m Vand fører til Havnen. Ved Bolværkerne i nordlige Havn 6,9 m, mellemste Havn 5 m, inderste 3,45 m. Bolværk 1,9 m ved daglig Vande.	Pr. Reg.-Ton: Sejlskibe og Skibe med Hjælpe-skrue: Indenb. 12 Ø. Udenb. 24 - Damp- og Motorskibe: Indenb. 15 Ø. Udenb. 30 -	Lodspenge, naar Lods benyttes, betales efter Dybgaende og Brutto Drægtighed; der er Sommer- og Vintertakst — se Danmarks Lodstakst 1903.	Ballastafgift til Havnen: 4 Ø. pr. Reg.-Ton af Skibets Drægtighed. Vand: til Skibs- og Maskinbrug Kr. 1,50 pr. Ton eller 4 Øre pr. Netto Reg.-Ton eller 3 Øre pr. Reg.-Ton til Skibsbrug. 3 Kr. naar Slinger benyttes til Paafylling.	Losning og Lastning ved Stevedorefirma til faste Takster.	Køhalingsplads, moderne Ophalingsbedding til 400 Tons, 1 Skibsværft, Svingkran ved Bolværket i den mellemste Havn = 12000 Pd. Jærnbanespor langs den nordre Kaj og Midtermolen. Silopakhus paa Midtermolen.
Fredericia.	Ved Bolværket 18 Fod, Bolværkerne 5 Fod over d. V. Besejlingsforholdene gode. Ny Havn med indtil 24 Fod Vand	Pr. Reg.-Ton: Indg. 10 Ø. Udg. 10 - For Tiden et Tillæg af 25 % for over 100 Netto Regist.-Ton.	Bugsering uforuden. Lods faas saavel Nord efter til Skagen som Syd efter til København. Afgift efter fast moderat Takst.	Ballastafgift til Havnen: 2 Øre pr. Reg.-Ton. Ballast leveres paa Siden. Vand: Kr. 1.80 pr. Ton.	Losning og Lastning, hovedsagelig ved Speidtorfirma til faste Takster.	Maskinværksted, Køhalingsplads. Ophalingsbedding og Skibsbyggeri. 8 Tons Kran, Havnepladsen vel belyst, Jærnbanespor langs begge Havnens Sider.

	Besejlingsforhold og Vanddybde.	Havneafgifter.	Lods- og Bugserafgifter.	Ballast- og Vandafgifter.	Losnings- og Lastningsomkostninger	Forskelligt.
Esbjerg.	Dybden paa Barren udfør Graadyb er gennemgaaende 5,1 m ved daglig Højvande; i en over Barren gravet Rende, hvis mindste Bredde er 200 m er Dybden dog 6,9 m. Dybden i Dokhavnen er 6 m og paa Slusetærskelen 5,6 m; ved den østre Forhavnskaj 4,7 m og 7 m og ved søndre Forhavnskaj 7 m. I den nye Trafikhavn er der 8,8 m Vanddybde ved en Del af Kajen, ellers 7,6 m som i Bassinet. Flodskiftet er 1,5 m. Farvandet fra Barren ind til Havnen er godt afmærket med talrige Bøjer, Lystønder og med flere Fyrlinier. Lystønden udfør Barren er tillige Fløjtetønde	Pr. Reg.-Ton Indenbys 20 Øre. Udenbys 25 Øre.	Lodsstation, en Lods-kutter ligger som Regel udenfor eller indenfor Barren. Bugsering ved Havnens Bugserdampere. Taksten er 100 Kr. pr. halve Time + 5—15 Øre pr. Reg. Ton + 25 Kr. pr. Time for Bugsertov.	Ballastafgift 4 Øre pr. Ton af Fartøjets fulde Nettodrægtighed. Ballast kan faas for en Betaling af 5 Kr. pr. Ton. Vand til Skibs- og Maskinbrug: 150 Øre pr. m ³ + 2 Kr. pr. Leverance i Slangeafgift.	Losning og Lastning besørges af her værende Firmaer til faste Priser.	Ved Havnen 8 faste Kraner med indtil 15 Tons Løfteevne. Jernbanespor ved alle Kajer. To mindre Skibsreparationsværfter med Ophalingsbeddinger for smaa Fartøjer. I Byen flere Maskinværksteder. Frilager ved Toldboden.
Faaborg.	Rende med 6,3 m Vand fører til Havnen Yderhavnen , ca. 265 m løbende Bolværk. Til større Skibe, 6,3 m Vanddybde. Inderhavnen , 378 m løbende Bolværk 3—5 m Vanddybde. Gode Besejlingsforhold, Reden rolig, god Ankerbund.	Skibsafgift pr. Reg.-Ton: Sejlskibe: Indg. 24 Ø. Udg. 24 Ø. Dampskibe: Indg. 40 Ø. Udg. 40 Ø.	Ingen Lodstvang. For Lodspenge se Danmarks Lodtakster. Bugsering efter faste billige Takster. Ingen Bugseratgift til Havnen.	Ballastafgiften til Havnen: 4 Øre pr. Reg.-Ton. Ballastpris: 2 Kr. pr. Ton. Vandafgift Mindre Sejlskibe: 2 Kr. Større do. 4 & 6 Kr. Slangeafgift 2 Kr. Dampere indtil 300 Tons. 12 Kr. Dampere over 300 Tons. 20 Kr. Slangeafgift 4 Kr.	Losning besørges af Ladningsmodtageren.	Dobbelt Jernbanespor rundt hele Havnen, gode Oplagspladser. Patent Ophalingsbedding til Skibe af indtil ca. 450 Tons. Egenvægt, Vognlængde 34,52 m (110 F.). Dybde over forreste Kølblok ca. 3,13 m (10 F.) Stort Træskibsbyggeri samt Reparationsværksted for mindre Dampere. 2 Skibsværfter, Maskinværksted og Skibssmedie. Kølhalingsplads. Bunkerkul. Færgeforbindelse m. Mommark flere Gange daglig Hver Færge kan medtage 20 Biler og 4 Jernbanevogne
Frederikshavn.	Dybden i Indløbet og i den største Del af Forhavnen og af den østre Inderhavn er 8,0 Meter; i den vestre Inderhavn indtil 6,4 Meter.	Skibsafgift pr. Reg.-Ton indtil: Indg.: 25 Ø. Udg.: 25 Ø. Kul-ell. Oliefyldere, som tage mindst 10 Tons Kul eller 1,5 Ton Olie, ere fri.	Naar Lods benyttes, betales efter Danmarks Lodstakster af 1903 midlertidig fordoblet, Kulfyldere dog ca. 1/4 mindre. Bugsering efter Aftale.	Ballastafgift til Havnen: 4 Øre pr. Ton af Skibets Netto-Tonnage. Vand: 8 à 10 Øre pr. Hektoliter.	Losning og Ladning foretages af Private efter faste Takster.	Kran løftende 10 Tons. Privat Kran løftende 25 Tons. Privat Flydedok med 2400 Tons Bæreevne. Flere Skibsværfter og Maskinværksteder forefindes.
Helsingør.	Dybden i Indløbet og i den største Del af søndre Havn er 8 m; i den øvrige Havn er der fra 6,3 til 7,8 m.	Skibsafgift pr. Reg.-Ton: Ind- og Udg. 50 Øre. Skibe, der indkomme for Kulforsyning ere fri.	Naar Lods benyttes, betales efter Dybgaende og Brutto-Drægtighed i Henhold til de gældende Takster. Bugsering efter Aftale	Ingen Ballastafgift. Vand: I Havnen 2 Kr. pr. Ton. Paa Reden 4.50 Kr. pr. Ton.	Losning og Ladning besørges af herværende Firmaer til faste Priser.	Ved Havnen en 10 Tons Kran. Jærnskibs- og Maskinbyggeri. Ophalingsbedding, indtil 800 Tons Vægt. 2 Tørdokker resp. c. 114 og 104 m c. 4,7 og 4,1 m Vand paa Kølblokkene Mastekran til 45 Tons og en Taarndrejekran til 80 Tons. Mindre Maskinværksteder i Byen.
Holbæk.	Dybden i den gravede Rende over Isafjordsbarren c. 6 m. Brede 50 m. Dybden i Indsejlingsrenden i Holbæk Fjord 5,65 m. Brede 30 m, samme Dybde i Trafikhavnen. Bolværkerne 1,8 m. over D. V. Ourløbet er afmærket med 5 Lystønder og Fjordløbet med to Ledefyr.	Pr. reg. Tons saavel for ind som for udg. Indenbys: Sejlskibe 12 Øre Sejlskibe med Skrue 16 Øre Dampskibe og Motorskibe 20 Øre Udenbys det dobbelte.	Ingen Lodstvang. Lods faas i Hundested.	Ballastafgift: 6 Øre pr. Reg.-Ton. Vand. 1.50 Kr. pr. m ³ .	Losning og Lastning besørges af Stevedor efter faste Takster.	Jernbanespor overalt ved Bolværkerne. I den ny Trafikhavn tredobbelte Spor. Elektrisk Havnebelysning overalt. Gode Oplagspladser, Kornelevator og Pakhuse

	Besejlingsforhold og Vanddybde.	Havneafgifter.	Lods- og Bugserafgifter.	Ballast- og Vandafgifter.	Losnings- og Lastningsomkostninger	Forskelligt.
Hobro.	Rende med 5,7 m Vanddybde og Dagafmærkning fører til Havnen. Ved Bolværkerne fra 4,0-5,5 m. Bolværkerne c. 1,6 m over D. V. c. 300 m Bolværk.	Pr. Reg. Ton: Dampskibe: 25 Øre. Sejlskibe: 25 Øre. Skibe hjemmehørende ved Fjorden: 15 Øre.	Ingen Lodstvang. Bugserbaad „Als“ og isbrydende Bugserdampner „Hero“ stationerede i Als Odde, Telef. Als Nr. 105. Til Afbenyttelse saavel ved Fjordindløbet som paa Fjorden. Faste, billige Takster.	Ballastafgift til Havnen. 4 Øre pr. Reg. Ton. Vandforsyning direkte i Skibene.	Udføres billigt	Elektrisk Lys paa Havnepladsen. Skibsbyggerværksted med Kølhalébænk og Ophalingsbedding. En 8-Tons Kran ved Bolværket. Havnebanespor langs Kajen.
Horsens.	Sejlløbet og Dele af Havnen er uddybet til 22 Fod. Sejlløbet er afmærket. Fjord og Sejlløb er forsynet med Ledetfyr.	Pr. Reg.-Ton: Indg.: 25 Ø. Udg.: 25 Ø.	Lodstvang. Bugsering foregaar let og efter billige Takster.	Ballastafgift til Havnen: 4 Øre pr. Ton. Vand: 4 à 6 Øre pr. Reg.-Ton. Vand langs alle Bolværkerne.	Losning besørges af Ladningsmodtageren efter faste, moderate Takster og af Havnearbejdernes Andels-Losseklub.	Skibsbyggeri, Ophalingsbedding og Kølhalingsplads haves. Kran til 5000 kz. Jærnbanespor ved alle Bolværker. Udmærkede og velbelyste Havnepladser. Pladser og Pakhuse til Udleje.
Kjøbenhavn.	Til Frihavnen en Dybde af 9,5 m. Til Larsens Plads en Dybde af 8,1 m. Til Islands Brygge Nord fra gennem Broerne en Dybde af 7,5 m, ved Bolværkerne ved Kalvebod Brygge af 6,9 m, i Gasværkshavnen af 6,2 m. Ved Enghave Brygge 6,3 m, ved Teglsøholmen 7 m og i Teglværkshavnen fra 5-7 m. Ved de private Bolværker paa Kristianshavnsiden en Dybde af 5,6 à 5,9 m. Et 10 m dybt Bassin er under Udførelse Nord for Frihavnen.	Bolværkspenge For hver paa-begyndt Maaned 15 Ø. pr. Netto - Reg. Ton samt 10 Ø. pr. Ton af Gods, der losses eller lades ved Bolværk, og 5 Ø. pr. Ton af Gods, der losses eller lades ved Bøjer, Pæle eller ved andet Skibs Yderside For Tiden opkræves ovennævnte Afgifter dog med et midlertidigt Til-læg af 200 pCt.) Vareafgift, svarende til c. 30 Ø. pr. Ton, svares af Varer, der indføres fra Udlandet. (For Tiden er Vareafgiften midlertidigt forhøjet med 200 pCt.) Den tilbagebetales dog efter visse nærmere Regler for Varer, der inden 3 Maaneder efter Indførslen genudføres til Udlandet.	Lodspenge betales efter Skibets Dybgaaende, Drægtighed og den Distance, der losses, og ere meget moderate. Der er Sommer- og Vintertakst. Bugsering af Dampskibe ind og ud af Havnen fra 60 Kr. til 400 Kr. Bugsering af Sejlskibe betales pr. 100 Reg. Tons og efter den Distance, der bugseres, og er moderat.	Jordballast fra Land pr. Ton 3 Kr., Sandballast leveret fra Baad med Dampkran pr. Ton 4 Kr. Vand betales med fra 2½ til 5 Kr. pr. Ton.	I Frihavnen besørges Losning og Ladning efter faste, af Ministeriet approberede Takster, i Toldhavnen efter nærmere Overenskomst med vedkommende Arbejdsformand (Stevedor).	5 Tørdokke for Skibe op til ca. 154 m Længde, Flydedokke, den ene c. 150 m lang med Bæreevne 11,500 Tons, Ophalingsbeddinge, store Maskinværksteder og Jernskibsbyggerier, store Pakhuse til Oplægning af Varer, Korn-Elevatore, Kraner, hurtige, moderne Losse- og Ladeapparater, 1 flydende Havnekran til Løft af 40 Tons, 1 do. til Løft af 75 Tons (Orlogsværftets), 9 faste Skraner med Løft indtil 25 Tons samt 1 privat fast Kran (Burmeister & Wains) med Løft indtil 100 Tons. Vandforsyning ved Bolværk. Jærnbane langs Havnen. Skibe, der udelukkende anløber Havnen for at indtage Kul, Indfyriings- eller Motorolie til Skibsbrug, Proviant eller andre Skibsfornedenheder, for at skifte Mandskab, landsætte syge eller døde, for Ordre, eller som Vinddrivere, betaler ingen Afgift for Benyttelse af Havneindretningerne. Opholdets Varighed maa dog ikke udstrækkes over 2 løbende Døgn, regnet fra Skibets Ankomst til Havnen.
Kolding.	Rende forsynet med Dag- og Nat-afmærkning med 7,0 m. Vand fører ind til Havnen. Ved Bolværk indtil 7,0 m. Bolværkerne 1,6-2,0 m. over D. V.	Skibsafgift pr. Reg.-Ton: I Henhold til Overenskomst med de øvrige østjydske Havne: Indenbys: Indg. 15 Øre Udg. 15 - Udenbys: Indg. 25 Øre Udg. 25 -	Ingen Lodstvang. For Lodspengene se Ministeriets Lodstakster. Bugserdampere haves stadig til Raa-dighed. Takster efter Drægtighed og bugseret Distance.	Ballastafgift til Havnen: Pr. Ton af Skibets Netto-Drægtighed 4 Øre. Ballast leveres paa Siden. Vand leveret om Bord ved Bolværk 15 Ø. pr. hl + Slangeafgift 5 Kr.	Losning og Lastning efter faste Takster.	Svævejebassin, 137 m bredt Maskinværksted, Kølhalingsplads, Ophalingsbedding og Skibsbyggeri Kran til 6 Tons ved Bolværket, elektrisk belyst Havneplads, Jærnbanespor langs Kajerne. Store Oplagspladser. Pakhuse tilhørende Havnen til Leje. Tankanlæg for Petroleum, Benzin og Brændselsolje.

	Besejlingsforhold og Vanddybde.	Havneafgifter.	Lods- og Bugserafgifter.	Ballast- og Vandafgifter.	Losnings- og Lastningsomkostninger	Forskelligt.
Korsør.	I Indsejlingen 8 m Vand, 630 m Bolværk med 8 m Vand og 1430 m Bolværk med fra 5—6 m Vand.	Pr. Netto Ton saavel for indg. som for udg.: Indenbys: Sejlskibe 12 Ø. Sejlsk. m. Skrue 16 - Damp- og Motorsk. 20 - Udenbys: Det dobbelte.	Lodstvang for Skibe over 20 ts Brutto Reg. Ton. Bugsering kan altid faas.	Ballastpenge: 6 Øre pr. Nt. Ton. Vand: Drikkevand Kr. 2,50 pr. m ³ Kedelvand Kr. 1,50 pr. m ³	Losning og Lastning besørger af Arbejdsgivernes Havnekontor til faste Takster. Transportbl. elektr. Hejse- spil.	Dobbelte Jernbanespor Havnen rundt Træ- og Jernskibsværft med Reparationsværksteder. Motor- og Maskinfabrik, Jernstøberi, Kølhalingsplads, 4 Kulkraner, 3 Kornelevatorer, 1 fast 10 Tons Kran. Havnen isfri. Svitzers Bjergningsdamp- per fast Station samt lokale Bjergnings- og Slæbedampere.
Marstal.	Syd fra kan man gaa til Havnen med 10 Fods, Øst og Nord fra med 11 Fods Dybtgaaende. I Indløbet til Havnen 10 à 11 Fod, det samme ved de forreste Bolværker, længere oppe i Havnen 9 Fod.	Pr. Reg.-Ton: Sejlskibe: Indg. 24 Ø. Udg. 24 - Dampskibe og Motorskibe: Indg. 30 Ø. Udg. 30 -	Bugsering efter billige Rater. Lods erholdes til enhver Tid.	Ballastafgift til Havnen 4 Øre pr. Ton. Vand fra Vandbaad.	Losning og Lastning meget billig.	Staalskibsløggeri og Reparationsværft, mange Kølhalerpladser og Træskibshyggerier. 2 Ophalerbeddingor, tager Skibe indtil 350 Tons Egenvægt. Landets billigste Takster.
Masned-sund	I Indløbet 18 Fod. 18 Fod ved Bolværket. Bolværkerne 6 Fod over d. V.	Pr. Reg.-Ton: Indg. 12 Ø. Udg. 12 - Der betales kun halve Bropenge af Varer, der afgaar eller ankommer med Jernbanen. Havnepengene er forhøjede med 50% for Skibe over 100 Tons.	Bugsering kan erholdes. Taxt paa Bugsering haves ikke. Lods faas saavel til Østersøen som til Storebælt. Afgift efter Lods-fæste-Takst.	Ballastafgift til Havnen: 4 Øre. Ballastpris: pr. Ton 2 Kr. 75 Ø. paa Siden. Vand: Pr. Kubikmeter 3 Kr.	Losning og Lastning ved Speditørfirma til moderate Priser.	Smedeværksted, der paatager sig Reparationer. Havnepladsen er belyst. Jernbanespor langs den største Del af Bolværkerne.
Middelfart.	Indtil 24 Fod Vand ved Bolværkerne. Bolværkerne c. 6 Fod over Vandet. Storny Havneboje, stærkt forankret, udfor det 24 Fods Bolværk.	Pr. Reg.-Ton: Sejlskibe: Indenb. 12 Ø. Udenb. 24 - Dampskibe: Indenb. 15 Ø. Udenb. 30 -	Ingen Lodstvang. Bugsering uforuden.	Ballastafgift: 4 Ø. pr. Netto Reg.-Ton. Ballastgrus: pr. Ton 2 Kr. Vand pr. Slange: Skibsbrug 1,60 Ø. pr. m ³ . Maskinbrug 1 Kr. pr. m ³ .	Losning besørger af Ladningsmodtageren eller fast Takst.	Stor velbelyst Havneplads. Jernbanespor langs Bolværkerne. Kølhalingsplads og Skibshyggeri. Ophalingsbedding for mindre Skibe.
Nakskov.	6,3 m i Sejløb og Havn. Bolværkshøjde 2,0 m.	Pr. Reg.-Ton: Sejlskibe: Indg. 20 Ø. Udg. 20 - Dampskibe: Indg. 30 Ø. Udg. 30 -	Lods faas ved Albue og for udgaaende i Nakskov efter „Danske Lodstakster“. Bugsering kan altid faas ved faste Bugserbaade indtil 250 HK til billige Takster.	Ballastafgift: 4 Øre pr. Reg.-Ton. Ballastpris: ca. 3 Kr. pr. Ton langs Siden. Vand: 2 Kr. pr. Ton fra Opstandere.	Losnings- og Lastningsomkostninger meget billige.	Jernbanespor langs hele Havnen, gode Ophalingspladser, Kølhalingsplads. Elektrisk Lys. Skibsværft med Ophalingsbedding for Skibe indtil 800 t dw. og Flydedok for Skibe indtil 8500 t dw., 3 Maskinværksteder og Skibssmedier.
Nyborg.	Rende 7,5 m. Ca. 1000 løb. m. Bolværk til større Skibe. (5,5—7,5 m Vand). Bolværkerne indtil 2,75 m over Vandet. Indsejlingen gunstig, Farvandene stærkt belyste, Reden rummelig, tryk og rolig, god Ankerbund.	Skibeafgift pr. Reg. Ton: Sejlskibe 24 Øre, Sejlskibe m. Hjælpekrue 32 Øre, Damp- og Motorskibe 40 Øre, for her hjemmehørende Fartøjer betales det halve. Vareafgift: Moderat.	Bugserdamper uforuden. Ingen Lodsafg., naar Lods ikke benyttes; iøvrigt moderate Afgifter.	Ballastafgift: 4 Øre pr. Reg.-Ton. Vand: Kr. 2,00 pr. ton.	Losning og Lastning besørger hovedsagelig af et Speditørfirma ved Hjælp af en organiseret Arbejdskolonne.	Jernbanespor hele Havnen rundt, Kølhalingsplads, Ophalingsbedding for mindre Fartøjer.

	Besejlingsforhold og Vanddybde.	Havneafgifter.	Lods- og Bugserafgifter.	Ballast- og Vandafgifter.	Losnings- og Lastningsomkostninger	Forskelligt.
Næse.	Indsejlingsløbet er 33,00 m bredt og 5,00 m dybt. I Havnen ved Bolværk er 5,00 m dybt. Bolværkernes Højde over daglig Vande er c. 190 m.	Pr. Nett.-Ton: Indg. 45 Ø. Udg. 45 Ø. indbefattet Lodspenge. Fartøjer, der søge Havnen for Kulfor- yning, Dokning el. lign. betaler halve Skibsafgifter.	Ved Havnen er ansat to faste Lodser. Motorbaade besørger Bugsering ud af Havnen til billig Betaling.	I Ballastafgift til Havnen svares 5 Øre pr. Ton af Skibets Netto Drægtighed.	Losning besørger af Ladningsmodtageren.	Ved Havnen er Tørdok særlig lys og luftig. Dokken er 51,82 m lang foroven, 19,20 m bred i Bunden, 10,87 m bred i Vandlinien, Portaabningen er 10,00 m bred, paa Tærskelen 9,14 m bred, Vanddybden paa Porttærskelen og Kjølblokkene er 3,77 m.
Nykjøbing Jylland.	I Indløbet 13 Fod, ved Bolværket 13 Fod. Højde over dgl. V. 5 Fod. Vestlige Indsejling Thyborøn-Kanal 10 à 11 Fod.	Pr. Reg.-Ton: Indgaaende Sejlskibe 22 Ø. m. Skrue 25 - Dampsk. 30 - Samme Udg. For oplagte Skibe i Vintermaanederne ingen Havneafgift.	Lods faas ved Ørodde, Afgift efter fast moderat Takst. Bugsering kan altid faas gennem Indsejlingsrenden meget billigt.	Ballastafgift til Havnen: 5 Øre pr. Reg.-Ton. Ballastpris 4,00 Kr. pr. Ton. Vand 2,00 Kr. pr. Ton.	Losnings- og Lastningsomkostninger meget billige.	Jernbanespor ved Havnen, gode Oplagspladser, Kølhalingsplads for større Skibe, Skibsbyggeri og Ophalerbedding for Skibe indtil 150 Ton. Maskinværksted og Skibssmedie.
Nykjøbing Falster.	Gennem Guldborgsund kan man Nord fra gaa gennem afmærket Farvand til Havnen med 20 Fods og Syd fra med 7 Fods Dybtgaaende. Dybden ved Bolværk indtil 20 Fod. Bolværkshøjden 6-6¼ Fod.	Pr. Reg.-Ton: 10, 15 og 20 Ø. indenbys. 20, 25 og 30 Ø. udenbys. Oplagte Skibe er i Vintermaanederne afgiftsfri.	Ingen Lodstvang. Lods for større Skibe Nord fra ved Femø. Lods skifter i Guldborg. Lods Syd fra i Gjedser. Lodspenge se Lodstaksten af 1901. Bugsering fra Guldborg til faste Takster.	Ballastafgift: 2 Ø. pr. Reg.-Ton. Vand: Kr. 1,50 pr. Ton til Skibsbrug Kr. 1,00 pr. Ton t. Maskinbr. + 2 Kr. pr. Gang Havnens Slang benyttes. Minimum: Kr. 2,50 for indenbys Skibe. Kr. 5,00 for udenbys Skibe. Ballastpris: Ballast leveres paa Siden af Skibet til billigste Dagspris	Losning besørger af Stevedor efter faste Takster.	Stor velbelyst Havneplads. Oplagsplads. Jernbanespor hele Havnen rundt. Maskinfabrik Skibsbyggeri, Kølhalingsplads.
Nørre-Sundby.	Vanddybde indtil 7,5 m (24 Fod). Se iøvrigt Aalborg.	Se Aalborg.	Bugsering efter moderate Takster ved Dampbaad. Se iøvrigt Aalborg.	Se Aalborg.	Se Aalborg.	Maskinværkstedet, Kølhalingsplads og Reparationsværksted, Vandforsyning, Jærnbanespor langs Bolværk.
Odense.	Med daglig Højvande: I Fjorden, Kanalen og den ny Havn 24 Fod, i den gamle Havn 12 à 14 Fod.	Pr. Reg.-Ton: 20, 22, 25 Ø. 30, 35, 40 Ø. henholdsvis for Indenbys og Udenbys saavel for Ind- som Ud- gaaende.	Fra Søen til Stige Lodsfrihed. Lodstvang mellem Stige og Odens- tor Skibe over 80 Tons Brutto Bugsering: Faste billige Takster ved Havnens Dampere.	Ballastafgift: 6 Ø. pr. Reg.-Ton. Ballastpris: 3 Kr. 10 Ø. pr. Ton. Vand: Indtil 200 Reg.-Ton 3 Øre pr. Reg.-Ton. For hver 100 Reg.-Ton over 200 1 Krone.	Losning og Lastning besørger af Handelsfor- eningen. Stevedor efter faste Takster.	Jærnbanespor rundt Havnen, Svingkran til 10,000 kg, Maskinværk- steder, Kølhalingsplads, Skibsværfter, kraftig Is- bryder, som selv istren- ge Vintre formaar at holde Havnen tilgængelig.
Randers.	Rende med 18 Fod Vand fører til Havnen. Ved Bolværk ind- til 18 Fod. Bolvær- kerne 3 à 4¼ Fod over Vandet.	Pr. Reg.-Ton: Indg. 25 Ø. Udg. 25 Ø. indenbys Sejl- fartøjer, dog kun Indg. 15 Udg. 15 /	Ingen Lodstvang. Naar Lods benyttes: At Skibe under 80 Brutto Reg-Tons: Takstklasse 2+1+1 Mellem 80 og 150 B.R.T. Takstklasse 3+3+3 Over 150 B. R.-T. Takstklasse 4+4+4 Bugsering: Faste, billige Takster ved Havnens Damper.	Ballastafgift til Havnen: 3 Øre pr. Reg.-Ton. Vand: 10 Øre pr. hl + 2 Kr. for Slangen.	Losning og Lastning besørger af en Stevedor efter faste Takster.	Maskinværksteder, Køl- halingsplads, Ophaler- bedding til 50 Tons Skibe- Pakhus med Korneleva- torer, Kulkran, Havne- baner. De anførte Lods- afgifter gælde fra Søen til Randers. Kraftig Isbryder.

	Besejlingsforhold og Vanddybde.	Havneafgifter.	Lods- og Bugserafgifter.	Ballast- og Vandafgifter.	Losnings- og Lastningsomkostninger	Forskelligt.
Rudkjøbing.	Indsejlingsløbet Nord fra til Havnen 4,5 m. Syd fra 3,5 m. Ved Bolværk 4 1/2 m.	Pr. R.-T.: Indg. 24 Øre Udg. 24 Øre Dampskibe: Indg. 35 Øre Udg. 35 Øre	Ingen Lodstvang uden ved Bugsering se Lodsloven. Bugsering: faste billige Takster.	Ballastafgift: 4 Øre pr. R.-T. Ballastpris for Tiden 2.75 p. T. Vand til Skibsbrug 3 Øre pr. R.-T. Til Maskinbrug 2 Kr. pr. Tons Vand + 1 Kr. hver Gang Slinger benyttes.	Losning- og Lastningsomkostninger meget billige.	Dobbelt Jernbanespor ved Havnen. Træsksbyggeri af smaa og store Skibe, god Havne- og Skibsmedie. Ophalerbedding til Skibe indtil 275 B.-T Motor- og Maskinfabrik i Byen.
Rønne.	I Indsejlingen fra 22 til 24 Fod. Ved Bolværk indtil 20 Fod. Bolværkernes Højde over daglig Vande 5 1/2, à 6 Fod.	Pr. Reg. Ton: Indenb. 12 Ø. Udenb. 30 - Dampskibe, der indk. for Kulturforsyning og Proviantering indtil 24 Timer, 5 Øre pr. Ton.	Ingen Lodstvang. Naar Lods benyttes Indenbys Fartøier 10 Øre pr. Ton, Udenbys Fartøier 20 Øre pr. Ton. Er Lodshjælp benyttet for Indgaaede betales 1/2 for Udgaaende.	Ballastafgift til Havnen: 5 Øre pr. Reg.-Ton. Vand 2 Kr. pr. m ³ , dog ikke under 2 Kr. Til Maskinbrug 1 Kr. pr. m ³ , dog ikke under 5 Kr.	Udføres efter faste Taxter.	Maskinfabriker, Ophalingsbedding for mindre Skibe, Havnekran m. m. Kølhalingsafgift 5 Øre daglig pr. Reg. Ton. Jernbanespor ved Øst-Vest- og Sydsiden. Kuloplæg ved Kaj.
Saxkjøbing.	Hele Løbet og selve Havnebassinnet er uddybet til 14 Fod (4,4 m), fra Oreby udefter 4,6 m.	Pr. N.R.T. ialt: Sejlskibe, Pramme og Lægtene 40 Øre, Sejlskibe m. Hjælpekruer 50 Øre, Damp- og Motorskibe 60 Øre.	.Lods ved Oreby. Bugserdamper kan faas til billige, faste Priser.	Ballastafgift: 4 Øre pr. Ton. Ballast kan erholdes til billigste Priser.	Losning- og Lastningsomkostninger billige.	Stor, velbelyst Havneplads. Oplagspladser til Leje. Træskibe og mindre Jærnskibe kan repareres. Maskiner kan efterses og repareres. Havnebane.
Vejle.	En Rende med 6,9 m Dybde, afmærket med Tøndebøjer, fører til Havnen, hvor Bolværker med samme Dybde forsfindes.	Pr. netto Reg.-Ton: Udenbys Skibe: Indg. 25 Ø. Udg. 25 Ø. Indenbys Skibe: Indg. 15 Ø. Udg. 15 Ø.	Ingen Lodstvang. Naar Lods benyttes betales efter Danmarks Lodstakster 1903. Bugsering: Fra Havnen til Enkosten 75 Øre pr. Bruttoton. Fra Havnen til Reden (2 Kosten) 50 Øre pr. Bruttoton, for længere Distance efter Aftale.	Ballastpenge til Havnen: 4 Ø. pr. Nettoton. Ballastpris fra 1920: 4 Kr. pr. Ton til Inderhavnen. 4 Kr. 84 Ø. pr. Ton t. Yderhavnen. Vandafgift: leveret m. Slange. 2 Kr. pr. Ton Vand, mindste Pris 5 Kr.	Losning besørgeres at Ladningsmodtageren efter faste Takster.	Maskinværksteder, Kølhalingsplads, Ophalerbedding til c. 200 Tons. Kran til 6 Tons. Jernbanespor ved Sydsiden, Vandforsyning ved Bolværket. Bugserbaade

Bybygninger, Køb og Salg.

En ny Mærsk-Baad til Dampskibsselskabet Svendborg er løbet af Stablen fra Odense Staalskibsvarft. Det er et stort Dieselmotorskib paa 7,800 Tons, Længden er 378 Fod, Bredden 50 Fod og Dybden 34 Fod.

3/m. Sk. »Ella F.«, tilhørende Skibsmægler Mikkelsen, Thuro, er solgt til et andet Rederi der paa Øen med Grosserer P. M. Petersen, Svendborg, som korresponderende Reder. Købesum 70.000 Kr.

»Ella F.« er bygget 1916 i Svendborg og laster c. 500 Tons.

Kaptajn Niels Lauritzen m. fl. har solgt den dem tilhørende Skonnert med Hjælpekruer, »Enigheden« af Ærøskøbing til Kaptajn Jacob Andreas Petersen af Nordby paa Samsø for en Købesum af 36,000 Kr.

Køberen har overtaget Skibet. (Æro Avis.)

Rederiet Alfred Christensen & Co. i Naskov har i den senere Tid afhændet omtrent hele sin Flaade til fabelagtig billige Priser: 3/m. Sk. »Castenskjold« solgtes til et Partrederi i Marstal for 48,500 Kr., 4/m. Sk. »Ane Lise« er solgt til Estland for 57,500 Kr. og endvidere er 4/m Sk. »Else« solgt for 62,000 Kr.

Tilbage er der 4/m. Sk. »Ludvig Teisen«, som ligeledes er i Handelen.

Skibene er alle snukke og tidssvarende Nybygninger med indlagte Motorer og kostede under Krigen c. 400.000 Kr. pr. Stk. (Æro Avis.)

I Overvarelse af et Par Hundrede Mennesker blev Rødbyhavns Jernskibsvarfts Nybygning Nr. 11 den 14. ds. sat i Vandet. Skibet har en Længde af 315 Fod og en Brede af 44 Fod. Det var oprindeligt bygget til Dampskibsselskabet Gylden, der nu har solgt det til Holland, hvortil det bliver bugseret for at faa installeret Maskiner og Kedler. Fru Direktør Fischer døbte Skibet »Anna«. Stabelafløbningen forløb glat.

Skibsreder H. Petersen har solgt 3/m. Sk. »Als« til et svensk Rederi. Købesum efter Forlydende 49,000 Kr.

Skibet føres af Kapt. Olsen, Græsvænge, og er beliggende i Rudkjøbing, hvor Overtagelsen finder Sted.

Generalforsamlinger.

Dampskibsselskabet Orient

har den 17. Marts afholdt ordinær Generalforsamling i Det østasiatiske Kompagnis Bygning. Højesteretssagfører Fenger aflagde Beretningen. Det fremgik heraf, at man af Hensyn til Skattevæsnets Stilling havde maattet opgive Planen om en Assurancefond til at løbe en delvis Selvrisko for Skibene. Reservefondet androg 10 Mill. Kr., Nybygningsfondet 4 Mill. og Survey- og Kedelfondet 1 1/2 Mill. Kr. Skibenes samlede Dødvægt-Tonnage var c. 90,000 Tons, der var nedskrevet til 85,30 Kr. pr. Ton Dødvægt. I indvarende Aar har Selskabet solgt Dampene »Delagoa« og »Magdala«. I Udbytte til Aktionærerne udbetaltes 20 pCt. eller 2 Mill. Kr. Der gaves Decharge for Regnskabet. Højesteretssagfører Fenger genvalgte til Bestyrelsen.

M. KJÆR, AALBORG. Vesteragade
(ved Pontonbroen)
Alle Maskin- og Skibsreparationer udføres hurtigt
Telegr. adr. MASKINKJÆR Telefon 2 3 7 1

JANUS ANDERSEN & CO.
AALBORG
Klarering, Damp- & Sejlskibs-Befragtning.
Køb og Salg af Skibe — Speditionsforretning — Havariagenter.
Direkte Dampskibsroute Aalborg — Horten — Christiania.
Telef. 2825 — 2837 — 2838. Statstelefon 47. Telegr.-Adr. JANUS.

A. Mou's Kødudsalg. — St. Annæ Plads 14. — Telefon 3816.

Kurser paa Kjøbenhavns Børs.

København, den 18. April 1923.

Aktier.	Gjort til		Køber	Sælger		Gjort til		Køber	Sælger
Nationalbank			135 $\frac{1}{2}$	136	4 $\frac{1}{2}$ $\frac{9}{10}$ Jydske Land. Kreditf. 6. S.			91 $\frac{1}{2}$	93 $\frac{1}{2}$
Privatbank	109 $\frac{1}{4}$	108 $\frac{1}{2}$	108 $\frac{1}{2}$	109	4 - do. do. do. 6. -			84	86
Landmandsbank					4 - do. do. do. 5. -	87 $\frac{3}{4}$	88	87 $\frac{3}{4}$	88
Handelsbank	124		124	125	3 $\frac{1}{2}$ - do. do. do. 6. -			82	84
Københavns Diskonto- og Revisionsbank	69	68 $\frac{3}{4}$	68 $\frac{1}{2}$	70 $\frac{1}{2}$	3 $\frac{1}{2}$ - Østift. Husm. Krdf.			89 $\frac{1}{2}$	91 $\frac{1}{2}$
Private Laanebank					4 $\frac{1}{2}$ - do. do. do. 2. A.	97 $\frac{1}{4}$	96 $\frac{3}{4}$	96 $\frac{3}{4}$	97
Haandværkerbank			55	56 $\frac{1}{2}$	4 - do. do. 3. Hoved-Afd.			91 $\frac{3}{4}$	93 $\frac{3}{4}$
Frederiksberg Bank					3 $\frac{1}{2}$ - Jydske Husm. Krdf.			89	91
Danske Sukkerfabrikker	235	234 $\frac{1}{4}$	234 $\frac{1}{2}$	235	4 $\frac{1}{2}$ - do. do. do. 3. A.			89	91
Burmeister & Wains Fabrik	137 $\frac{1}{4}$	136	136 $\frac{1}{2}$	137	4 $\frac{1}{2}$ - do. do. do. 2. -	96 $\frac{3}{4}$	96 $\frac{1}{2}$	96 $\frac{1}{2}$	97
Forenede Bryggerier	186	185	184 $\frac{1}{2}$	186	4 - do. do. 3. Hoved-Afd.			88 $\frac{1}{2}$	90 $\frac{1}{4}$
Forenede Dampskibs-Selskab	70 $\frac{1}{4}$	71 $\frac{1}{2}$	71	73	4 $\frac{1}{2}$ - Ny jydske Købst. 7. S.	89 $\frac{3}{4}$	90	89 $\frac{3}{4}$	90
Dampskibs-Selskabet Norden					4 - do. do. do. 6. -	82 $\frac{3}{4}$	83	82 $\frac{3}{4}$	83
do. Dannebrog	106	105	105	105 $\frac{3}{4}$	4 - do. do. do. 5. -			91 $\frac{3}{4}$	93 $\frac{3}{4}$
do. Orient	296	305	304	306	3 $\frac{1}{2}$ - Vest sønderj. Konv. 5 S.			82 $\frac{1}{2}$	84
do. Myren	120	119	119 $\frac{1}{2}$	120	4 - Vest sønderj. 7. S.			85 $\frac{1}{2}$	87 $\frac{1}{2}$
do. Torm					4 - do. do. do. 6. -			82 $\frac{1}{2}$	84 $\frac{1}{2}$
do. Vendila			134 $\frac{1}{2}$	135 $\frac{1}{2}$	4 - do. do. do. 7. -	89		88 $\frac{3}{4}$	90
do. Progress	65 $\frac{3}{4}$	67	66 $\frac{1}{2}$	66 $\frac{3}{4}$	4 $\frac{1}{2}$ - Jydske Grundej. p. Land. 3. A.			88 $\frac{3}{4}$	89
Dansk-Fransk Dampskibsselskab	100	100 $\frac{1}{4}$	100	101	4 - do. do. do. 2. -			82 $\frac{1}{2}$	84 $\frac{1}{2}$
Østasiatisk Compagni	137	138 $\frac{3}{4}$	138 $\frac{1}{2}$	139	4 $\frac{1}{2}$ - do. do. do. 2. -			92 $\frac{1}{4}$	94
					4 $\frac{1}{2}$ - Sønderj. Kreditf. 1. S.			88 $\frac{1}{2}$	90 $\frac{1}{2}$
					4 $\frac{1}{2}$ - Kbhvns Hypotekf. 2. S.			85 $\frac{1}{2}$	87
					5 - do. do. do. 2. -	90 $\frac{3}{4}$	90 $\frac{1}{2}$	90 $\frac{1}{2}$	90 $\frac{3}{4}$
					5 - Grundejernes Hypotekf. 2. S.			90 $\frac{1}{2}$	90 $\frac{3}{4}$
					5 - Jydske Hypotekf. 3. A.			91 $\frac{1}{2}$	93 $\frac{1}{2}$
					5 - Østift. do. 3. -	90 $\frac{3}{4}$	90 $\frac{1}{2}$	90 $\frac{1}{2}$	91

Vekselkurser den 18. April 1923.

		à vista	10 D. D.	3 Md. D.
		Sælger	Køber	Køber
Stockholm	100 Kr.	141,10		
Christiania	100 -	94,90		
Hamburg pr.	100 Mk.	2 $\frac{25}{100}$		
London	- 1 £	24,65		
Paris	- 100 Francs	34,90		
Antwerpen	- 100 -	30,10		
Zürich	- 100 -	96,20		
Amsterdam	- 100 Gylden	207,85		
Rom	- 100 Lire	26,20		
Helsingfors	- 100 f. Mk.	14,65		
Madrid	- 100 Pesetas	81,50		
New York	- 100 Doll.	5,31		
Prag	15,90		

Diskonto i Nationalbanken: 5 %, priv. Diskontenter: 5—6 $\frac{1}{2}$ %.
H. C. Møller, Bankforretning, 16, Ved Stranden.

DANSK SØFARTSTIDENDE

ABONNEMENTSPRISEN

er 3 Kr. pr. Kvartal, i Udlandet 18 Kr. pr. Aar. Enkelte Numre 35 Øre.
Abonnement modtages St. Annæ Plads 26, 10—3, hvortil ogsaa Bidrag
til Bladet m. v. adresseres, samt paa alle Postkontorer.

Bladet omdøles ved Postvæsenets Foranstaltning.

Enkelte Numre af »Dansk Søfartstidende« sælges paa Bladets Kontor og i Kioskerne.

AVERTISSEMENTSPRIS.

Første Side pr. mm à 45 mm Bredde 30 Øre
Siden overfor og ved Tekst samt Bagsiden do. 20 —
De øvrige Sider do. 15 —
Moderation for 13 Gange 26 Gange 52 Gange
5 pCt. 10 pCt. 20 pCt.
For Udlandet er Prisene 25 pCt. højere.

Udgivet af et Aktieselskab — Ansvarhavende Redaktør: V. KROGH.

Bladets Kontor: St. Annæ Plads 26, Kjøbenhavn K. — Telefon Nr. 4639.

Trykt hos J. Jørgensen & Co. (Ivar Jantzen).

DANSK SØFARTSTIDENDE.

ORGAN FOR DANMARKS SKIBSFART.

Nr. 17.

Kjøbenhavn, Torsdag den 26. April 1923.

30. Aarg.



M. B. COHIN
Toldbodvej 22.
KØBENHAVN K. Telefon 1403.
Telegr.-Adr.: AMIANTE
Grundlagt 1848.

Eneforhandling og Lager af
BOWRING'S og OCEAN OIL CO.'S
DIESELMOTOR-, MARINE- og CYLINDER-OLIER

RIMER BROS. R. B. TURBINOLIE
ANVENDES SPECIELT I PARSON'S TURBINER.

NORTH EASTERN MARINE

ENGINEERING Co., Ltd.

WALLSEND-ON-TYNE OG SUNDERLAND

Maskinbyggeri, Kedelsmedie, Jernstøberi.
Metalstøberi og Kobbersmedie.

Krumtapaksler og Skrueaksler leveres fuldt færdige.
Smedearbejde af enhver Art udføres.

Specielt anbefales vore Værksteder for Reparationer og
Forandringer af Skibsmaskiner samt alm. Maskinarbejde.

Telegramadresser: „NEWS, WALLSEND“ og „NEWS SUNDERLAND“.



„Solicum“ Patent Mønne
, Maling
bedste og billigste Rustbeskyttende Farve færdig til Brug

Roar Rosing,
Vestervoldgade 92, København B.
Telefon Byen 3638. — Telegram-Adresse: „AMHEGN“.

A/s **FRICHS**
AARHUS

Dampkedler,
Dampmaskiner,
Dampmaskiner og
Dampmaskiner og
Dieselmotorer
for Skibe og Landanlæg.

TUXHAM



**RAAOLIE-
SEMI-DIESEL
MOTORER**

7—300 HK.

og

MOTORSPIL

Anvendes i
1000-vis
over hele Jorden.

TUXHAM A/s
KØBENHAVN-VALBY



DE PRIVATE ASSURANDEURER
LIMITERET.
STIFTET 1786
SØ OG TRANSPORTFORSIKRING
SLOTSHOLMSGADE 5
KØBENHAVN K.
TELEFON CENTRAL 6 & 4106 TELEGRAM ADRESSE „PRIVATE“
AGENTURER I DE FLESTE PROVINSBYER.

D. D. P. A.'s

Motorpetroleum
er

den bedste i Verden.

Soder aldrig Motoren til.
Absolut eksplosions sikker.
Betydelig mere Kraftudvikling end anden Petroleum og Motoroller.
Kan anvendes til alle Slags Motorer.
Bør og skal derfor udelukkende anvendes af enhver Motorejer.
NB. For at være sikker paa at faa den **ægte Motorpetroleum**, bør Forbrugerne endelig paase, at Embalagen — saavel Tønder som Tank — er forsynet med det **lovbeskyttede Varemærke!**



Det danske Petroleums Aftieselskab.

Howaldtswerke, Kiel. Nybygninger og Reparationer

Generalrepræsentant for Danmark, Norge og Sverrig:
Carl Holtermann, Amaliegade 34, København K.
Telef. Central 10140 — Statstelefon 393 — Telegr.-Adr.: Carlholtermann.

Telefon 513	Aktieselskabet	Telegr.-Adr. Bunker- depot.
-----------------------	-----------------------	-----------------------------------

HELSINGØRS BUNKERKUL DEPOT.

Prima Newcastle Dampkul leveres Dag og Nat til Dagens billigste Priser.

C. K. HANSEN
DAMPKIBSREDERI
DAMPKIBS-, HAVARI- OG ASSURANCE-AGENTUR
BEFRAGTNING OG KØB OG SALG
AF DAMP- OG SEJLSKIBE

KØBENHAVN
29 B, Amaliegade.

Filial: HELSINGØR
2, Sofiegade.

Telegr.-Adr.: HANSEN
Central 72 (10 Ledninger)
50589 (6 Em. - 9 Fm.)
Statstelef. 13 (2 Ledninger)

Telegr.-Adr.: HANSEN
Telefon: Helsingør 972.

P. Brown jun. & Co.
Dampskibsrederi * Dampskibsagentur
Amaliegade 43. — Telegr.-Adr.: »Brown«. — Tlf. C. 276.

HANSCHELL & C^o.
BARBADOS. B. W. I.
(Etableret 1884)
Damp- og Sejlskibsagenter, Befragtning,
Havari- og Assuranceagenter,
Skibsprovantering.

Post og Telegrammer, under vor Adresse, leveres ombord i Skibene straks ved Ankomsten.

Telegr.-Adr.: HANSCHELL - BARBADOS

KAY DYHR
Kvæsthusgade 1, København K.
Telf. Centr. 8901 - 6886 - 6885. Tigr.-Adr.: Kaydyhr - København.

Kunstig Træk- og Oliefyrrings-Anlæg
fra
JAMES HOWDEN & CO.
GLASGOW

HANSA · Tysk nautisk Tidsskrift.
Organ for samtlige Interesser indenfor den tyske Handelssejlfart og Havsøkeri
Et virksomt Annonceorgan for Firmaer, som ønsker at træde i Forbindelse med den tyske Søfart, den tyske Havfiskerier, den tyske Handel og den tyske Industri.
Abonnementpris, inklusive Porto, 40 Kr. pr. Aar.
HANSA'S Forretningsadresse er: Hamburg 11, Steinhöft 3.

A/S FORSIKRINGSSELSKABET „CODAN“
Generalagenter P. SØHT & CO.
AFDELING FOR SØ- OG TRANSPORTFORSIKRING
Telefon 14,995
NIELS JUELSGADE 9, 2. S.
Telegr.-Adr.: »Gnirdos«

Det forenede Dampskibs-Selskab
Aktieselskab.
KJØBENHAVN K.
Telefon Nr. 6300, hvortil gennem Omstilling til samtlige Kontorer og Afdelinger i Kvæsthusgade Nr. 7 og 9.



MOTORSIRENER
autm. Taagesignal - Havnepirer - Brandalarm
Tagensvej 41 H. A. SCHEPELER Telefon 9552

„Senta“ „Pacific“
Amaliegade 29 A. Telefon 4212.
Telegram-Adr.: „Steampacific“.
L. R. Schmith,
Korresponderende Reder.

Danish Shipping Company Ltd. A/S
Set. Annæ Plads 28.
Kjøbenhavn K.
Skibs- og Havariagenter.
Befragtning, Klarering & Dampskibsekspektion.
Køb og Salg af Skibe og Kontrahering af Nybygninger.

Telegr.-Adr.: PACAO. Telefoner: 1535-5836.
Statstelefon: 527.

FORSIKRINGS-AKTIESELSKABET „SKANDINAVIA“

tegner Sø-, Transport- og Krigsforsikring.
Kongens Nytorv 6. — København K. — Telefon 9316.
Aktiekapital: 20 MILLIONER KRONER
Hovedrepræsentant for Skandinavien: Aktieselskabet GRØN & WITZKE, Kongens Nytorv.

Aktieselskabet

Helsingørs Jernskibs- og Maskinbyggeri

paatager sig Nybygning og Reparation af Damp- og Dieselmotorskibe, Maskiner, Kedler og lign. Arbejder for Skibe indtil 7000 Tons d. w. Fabrikanten af Wilhelm Schmidts Overhedere til Marine-Brug.

2 Tørdokker, 338 resp. 375 $\frac{1}{2}$ engl. Fods Længde paa Kølblokkene. — **Patent-Ophalingsbedding** for Skibe indtil 800 Tons Egenvægt.

Beskæftiger 1200 Mand. — Stort Lager af Materiale.
Telefon 40 og 91. Tlgr.-Adr.: »Skibsværftet«.

Kunstfyrværker Fritz Busch

ved Holger Pedersen
anbefaler sig med
Signaleringsfyrværkeri af enhver Art.

Leverandør til de herværende Dampskibsselskaber og Statsbanedriftens Sefartsafdeling.
Laboratorium:
Kongens Enghave. V.
Tlf. Centr. 6031. Tlgr.-Adr.: »RAKET«, Kjøbenhavn. Privat tlf. Nora 2393

R. Møllers Skibsværft

Telefon 246. FAABORG Telefon 246.

Nybygning og Reparation af Træskibe.

Patent-Ophalingsbedding for
450 Tons Egenvægt.

Skibsrigger W. PEDERSEN

Wildersgade 24. Telf. Amager 5332 x
udfører alt Riggerarbejde samt Spleisning af Staal- og Jærnvirer.

DEN DANSKE LANDMANDSBANK

GRUNDLAGT 1871

ENHVER ART AF
BANKFORRETNING UDFØRES

Fjerde Søforsikringselskab lim.

I København
tegner Sø- og Transportforsikringer af enhver Art til billige, faste Præmier.
Agenturer i de fleste Provinsbyer.

Post-Adresse: Holmens Kanal 24. Telegram-Adresse: „Fourthcomp.“. Telefoner: Central 266 og 10756

Adolph Andersens Eftf.,

EDSVOREN SKIBSMÆGLER.
Befragtnings- & Havariagenter.

Telegr.-Adresse: „Broker“.
RANDERS. Statstelefon Nr. 9
Telefon Nr. 70

JANUS ANDERSEN & CO.

AALBORG
Klarering, Damp- & Sejlskibs-Befragtning.
Køb og Salg af Skibe — Speditionsforretning — Havariagenter.
Direkte Dampskibsroute Aalborg—Horten—Christiania.
Telef. 2825 — 2837 — 2838. Statstelefon 41. Tlgr.-Adr.: JANUS.

N. F. STEGMANN

Tlgr.-Adr.: »Stegmann«
Nørresundby Telefon 918 — 718

Motorbaad til Salg.

Motorbaad „Johanne“, 12,36 Brutto Tons, Alpha Motor, 12 HK, rummer 70 Passagerer, sælges billigt.
A/s Middelfart Dampskibsselskab.

Sandballast

leveres til Sejl- og Dampskibe, indgivet med Dampkran. Hurtig Ekspedition
Tilbud paa Opgravning af tilsandede Havne gives.
„S/P Progres“ „S/P Avance“
„Hesselø“ „Anholt“
A/s Carl Nielson,
Islands Brygge 4. Telef. 6562 - 10562.



Ludvig N. B. Hansen.

UHRE og OPTIK.
St. Strandstræde 16.
Uhre og Barometre i Sæt
Tlf. Palæ 1085 x

V. T. Mathiesen & Sønner

Blikkenslager. Skibsinventar.
Kabys og Baadeinventar, Lanterner og Lamper med Certificat til Carbid og Tran, Kompasshætter, Autogen-Svejsning.
Alt Skibsarbejde udføres.
Telefon 9445.
Toldbodgade 6. København.

Brugte Skrivemaskiner

af forskellige Systemer
tilsalg Vestergade 27.

Budtz-Jørgensen

Havnegade 47 a. Tlf. Centr. 12 377
Skibs-Blikkenslageri.

HANS NIELSEN

Skibshandler,
AARHUS
Telefon 1897.

J. Melander,

Tlf. Blikkenslager. 1162
Alt Skibsarbejde udføres.
Lille Strandstræde 3.

AKTIESELSKABET
DET ØSTASIATISKE KOMPAGNI
(The East Asiatic Company, Limited)

KØBENHAVN
Filiabler: **BANGKOK** og **SINGAPORE**

Egne Agenturer: Soerabaya, Shanghai, Hankow, Vladivostock, Dalny, Harbin, New York, Valparaiso, San Francisco, Durban og Johannesburg.

Regelmæssig Rutefart paa Siam, Kina, Japan, Sydafrika, Australien, Java, Vestindien, Meksiko og Vestkysten af Nord- og Sydamerika.

Import til Evropa af østasiatiske og andre oversøiske Produkter, Teak- og andre Træsorter.

Eksport til oversøiske Pladser af europæiske Produkter. — Skov- og Savmølle drift i Siam.

Alle nærmere Oplysninger erholdes ved Henvendelse paa Kompagniets Hovedkontor, Holbergsgade 2, København K.

DEN INTERNATIONALE SKIBSFARVE-FABRIK A/S

(forhen: A/S. Holzapfel-Selandia).

„Holzapfel“s Compositioner
til Jern, Staal og Træskibsbunde.
Leverandør til Flaaden.

Indregistreret



Varemærke

Rustbeskyttende Farve
til Bunkers og Lastrum.
Leverandør til Statsbanerne.

Telef.: 5601. Palæ 2256.

Fabrik: Øresundsvej, Amager.

Telegramadr.: „Holzandia“
Sct. Annæ Plads 6, Kjøbenhavn.

HUGO TRUMPY

Skibsmægler og Havariagent.

GENUA, via Fossatello 16, Tigr.-Adr.: Hugotrum, Genua.

SAVONA, via Paleocapa 4, — Hugotrum, Savona.

SPEZIA, via Prione 16, — Hugotrum, Spezia.

LIVORNO, Scali d'Azeglio 10, — Hugotrum, Livorno.

NEAPEL, via Molo Piccolo 17, — Hugotrum, Neapel.

HOVEDKONTOR: **GENUA**, AGENT FOR:

Nordisk Skibsrederforening,

Otto Thoresens Linie,

Lloyd Royal Belge,

Comp. Havraise Peninsulaire de Nav. a Vapeur,

Société de Navigation Transocéanique.

Havariagent for over 90 skand. Forsikringsselskaber.

AGENT I SAVONA FOR:

Det Forenede Dampskibsselskab, Kjøbenhavn.



Einar Weilbach & Co.

Niels Juelsgade 6 - Kjøbenhavn.

Telef.: Central 13064.

Specialister i naut. Instrumenter.

Stort Lager. Billige Priser.

Kompaskorrigering. Reparationer udføres.

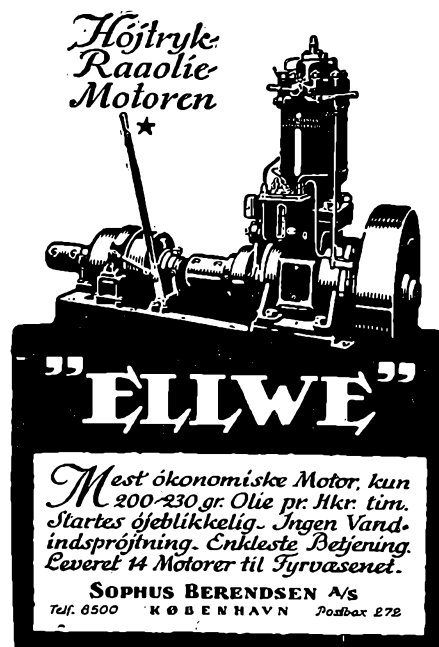

*Mest økonomiske Motor, kun
200-230 gr. Olie pr. Hkr. tim.
Startes øjeblikkelig. Ingen Vand-
indsprøjtning. Enkeltste Betjening.
Leveret 14 Motorer til Fyrvasenet.*

SOPHUS BERENDSEN A/S

TELF. 8500 KØBENHAVN Postboks 272

A. EVENSEN & CO. A/S. Klarering og Befragtning.
Dyngarken 43. AARHUS Telefon 509 og 529.

WATTS, WATTS & CO. LTD.

London, NEWCASTLE-ON-TYNE, Cardiff,
Blyth, Liverpool, Newport (Mon.) and Algiers

Shipbrokers Bunker Contractors Coal Exporters

BUNKERS SUPPLIED AT ALL PORTS BETWEEN BLYTH AND HUMBER
Contractors for the supply of coals at all ports at home and abroad

AGENTS FOR DENMARK:

TH. JUST A/S, Peder Skramsgade 5, **COPENHAGEN**

Telegrams: »THJUST«

Telephones { 12,588
12,589
12,590
State 147

Meddelelser fra Fællesrepræsentationen for dansk Skibsfart.

(De under denne Rubrik staaende Meddelelser indrykkes paa Foranledning af Fællesrepræsentationen for dansk Skibsfart.)

I Fællesrepræsentationens Møde den 11. ds. blev bl. a. følgende Sager behandlet:

1. Det reviderede Regnskab for 1922, for hvilket der gaves Decharge.

2. Aarsberetning for 1922.

3. Til Repræsentationens Formand for de kommende to Aar valgtes Direktør A. P. Møller, i Stedet for Direktør Carl Will, der af Helbredshensyn ikke ønskede at modtage Genvalg. Til Næstformand for det kommende Aar valgtes Konsul C. P. Lund, og til Medlemmer af Forretningsudvalget genvalgtes Kaptajn H. P. Hagelberg og nyvalgte Direktør Chr. Hvidt. Til Repræsentationens juridiske Medlem genvalgtes for de kommende tre Aar Professor, Dr. jur. Axel Møller. Til Revisorer genvalgtes Kasserer Alfr. Andresen og Grosserer J. L. Schouboe.

Til Behandling forelaa iøvrigt Skrivelser fra Handelsministeriet angaaende:

4. Besættelsen af Posten som ulønnet dansk Konsul i Medan. 2. Beh. — Indstilling til Ministeriet vedtoges.

5. Besættelsen af Posten som ulønnet dansk Konsul i Kalkutta og ulønnet dansk Vicekonsul sammesteds. — Indstilling til Ministeriet vedtoges.

6. Besættelsen af Posten som ulønnet dansk Konsul i Trondhjem. — Indstilling til Ministeriet vedtoges.

7. Besættelsen som ulønnet dansk Vicekonsul i Lysekil. — Indstilling til Ministeriet vedtoges.

8. Afholdelsen af Udgifterne ved Hospitalsbehandling i Amerikas forenede Stater af Søfolk, der afmønstres fra danske Skibe paa Grund af selvforskyldt Sygdom. — Sagens endelige Behandling udsattes.

9. Hospitalsafgifter i brasilianske Havne. — Indstilling til Ministeriet vedtoges.

10. Spørgsmaalet, dels om en eventuel Forskydning af Takstklasserne ved enkelte Lodserier og dels om en for alle Lodstakster gældende automatisk Variation af de nuværende Takstklasser. — Sagen henvistes til Behandling i et Udvalg.

11. Udkast til Anordning angaaende Skibsførerens Forpligtelse til at medtage danske Søfolk, der hjemsendes af dansk Konsul. — Sagen henvistes til Behandling i et Udvalg.

Kjøbenhavn, den 26. April 1923.

Den russiske Volgaflaade. Den Kamp, som den russiske Regering fører imod det russiske Forretningslivs Forfald og Nedbrydningsproces, ligner de Bestræbelser, som nogle faa tjenstivrige Mænd gør med Sandsække og Spaden i Haand, for at forhindre en voksende Stormflod i at trænge ind over det truede Kystland, skriver »Hansa«. Lykkes det tilsyneladende at opkaste en Dæmning paa dette eller hint Sted, saa bryder Vandet igennem paa andre Steder og fejer alle Værn og Dæmninger bort. Saaledes havde man f. Eks. i sin Tid for at afhjælpe den frygtelige Transportmiddelkrise købt Lokomotiver i Tyskland. Da disse fortrinlige og førsteklasses Maskiner blev taget i Brug, viste det sig imidlertid, at de i aarevis overlastede og forvitrede Jernbanebroer og Dæmninger ikke kunde bære Vægten af disse svære Maskiner. Lokomotiverne maatte derfor forblive henstaaende ubenyttede i Moskovo, og Transportkrisen vedvarede. Paa samme Maade gaar det nu med Ernæringsspørgsmaalet i Volgagebetet. Med uhyre Energi har Sovjetregeringen forsøgt at faa Markarbejdet i Gang igen i de Egne, hvor Hungersnøden har grasseret. I indevæ-

rende Aar er de til Dyrkning bestemte Arealer derfor paany blevet udvidet, hvorfor man haabede at kunne vente en Høst, der vilde kunne gøre en Ende paa de store Ernæringsvanskeligheder i dette vigtige Gebet. Dog nu, faa Uger førend Begyndelsen af den nye Skibsfartsperiode, viser det sig, at der rimeligvis ikke er nogen Mulighed for at kunne genoptage Sejladsen paa Volga i sit fulde Omfang og saaledes blive i Stand til at kunne regulere Fragtforholdene og Transporterne med Næringsmidler. I Løbet af sidste Vinter har kun 15 à 20 pCt. af det nødvendige Reparationsprogram kunnet blive udført i Statens Dokker. Halvdelen af den samtlige Volgaflotille maatte, i Følge det officielle Blad »Econom. Schisn«, kondemneres og erstattes med Nybygninger. Af 1,780 Volgafartøjer, der betegnes som trængende til Reparation, er kun 34 helt istandsat, og alle maa i Dok. Af ti Dokker, der i forrige Aar endnu var brugbare, er nu kun fem i brugbar Stand; i disse kunde dog, i Følge tjenstlig Beretning, kun 240 Fartøjer blive repareret. Flaaden maa derfor reduceres i højeste Grad. De Dokker, der foreløbig er ude af Drift, maa fuldstændig ombygges; hertil mangler man Tømmer, der ikke kan skaffes tilveje, da de i Nærheden værende Savværker har vist sig fuldstændig ubrugelige. De tidligere til Stede værende 444 Dampløgere og 1,058 almindelige Løgere skal ligeledes være i en elendig Tilstand og tildels halvraadne. Udsigterne for Skibsfarten paa Volga er derfor saa slette som vel muligt. Hvor man end søger at faa Gang i Tingene, der mangler man stedse Materialier, Maskiner, Værksteder og Reparationsmuligheder. Selv om Naturforholdene i dette Aar vilde vise sig gunstigere end i de to sidste Aar, saa vil det dog kun i ringe Grad kunne bøde paa Volgagebetets fortvivlede Stilling. Transportkrisen vil ophæve Virkningen af en bedre Høst. Hjælpen maa ogsaa paa dette Omraade af det russiske Forretningsliv komme fra udenlandske Foregangsmænd, samt udenlandske Rederier og Kapital.

Søvejen til Rusland. Verdenskrigen har udelukket det russiske Rige fra Evropa. Ved Tabet af Randstaterne er den tidligere saa betydningsfulde Landfrekvens mellem Rusland og Vestevropa næsten blevet fuldstændig umulig. Ved Østersøen raader Kæmperiget nu kun over én Havn, Petrograd, og i Det sorte Hav er det paa Grund af de forvirrede Forhold i Orienten stærkt hæmmet i at udvikle sin Skibsfart. Det ligger nær at antage, at Rusland ikke kan finde sig i denne Tilstand i Længden. Sovjet-Regeringens Holdning overfor Randstaterne og dets Orienterpolitik maa derfor bedømmes med Objektivitet og Forstaaelse, skriver »Hansa«. Foreløbig maa der dog regnes med de bestaaende Kendsgerninger, og her maa det anerkendes, med hvilken Energi Sovjet-Regeringen bestræber sig for at udvide Skibsfarten paa Petrograd. Sidste Vinter har f. Eks. 12 Isbrydere været beskæftiget med at holde Adgangen til denne Havn fri. Ruslands største Isbryder »Jermak« saavel som »Swiatagod« og »Lenin« har i Januar Maaned ført nogle udenlandske Skibe gennem Isen, saa det ser ud til, at det kan lade sig gøre at holde Petrograds Havn tilgængelig til enhver Tid. Samtidig har Sovjet-Regeringen aabnet Underhandlinger med White-Star Linien om at oprette en direkte Skibsfartsforbindelse mellem England og Rusland, og endvidere opfordret andre Skibsfartsselskaber til at oprette Agenturer i Moskovo for transatlantisk Skibsfartstjeneste. Tallet af de Skibe, der anløber Petrograd, tiltager stadig; i November f. A. ankom der: 19 tyske, 11 russiske, 11 norske, 8 finske, 3 danske, 3 engelske, 2 svenske, 1 amerikansk, 1 polsk, 1 belgisk og 1 estnisk Skib til Petrograd, ialt 61 Dampere, hvad der udgjorde et Rekordtal. Skibsfarten til Odessa har derimod lidt meget under de politiske Forviklinger i Orienten. Man paatænker ogsaa en direkte Skibsforbinding ved Hjælp af den saakaldte russiske frivillige Flaade

mellem Odessa og Wladiwostok, hvilken By fornylig igen er blevet tilknyttet Sovjetrusland. Skibsforbindelsen med den nærmere Orient haaber ogsaa dette største, om end stærkt reducerede, russiske Selskab snart at kunne optage; foreløbig befragter den frivillige Flaade Eksportgods paa engelske og hollandske Skibe. Odessas Afdeling af Kommissariatet for Udenrigshandelen forhandler desuden med franske Selskaber om at forny Dampskibslinien Marseille—Odessa. Hidtil har Kommissariatets Afdeling for Odessa kun holdt Forbindelse med tyske Havne og Firmaer.

De engelske Skibbygninger. Det Tab paa 7 Millioner Tons, som den britiske Skibsfart led i Krigen, er nu blevet genoprettet. Af den sidste Udgave af Lloyds Register fremgaar, at den samlede Verdenstonnage udgør 61 Millioner Tons eller en Stigning paa c. 14 Millioner Tons i Sammenligning med 1914. Skønt Storbritannien stadigt er det Land, der bruger og bygger de fleste Skibe i Verden, er Forskellen ikke saa udpræget som i Tiden før Krigen. Medens i 1914 c. 44 pCt. af den søgaaende Verdenstonnage hørte hjemme i det Forenede Kongerige, er Procenttallet nu $33\frac{1}{3}$, repræsenteret ved 29,000 i Storbritannien hjemmehørende Damp- og Motorskibe.

I de sidste Aar har der været en stærk Stigning i Antallet af Motorskibe. Den første Passagerdamper af denne Type blev bestilt i Fjor til Sejladsen paa Vest-Afrika, og medens der i 1914 kun fandtes 297 Motorskibe, findes der nu 1,620 med en samlet Tonnage af 1,500,000 Tons. Skibs-konstruktørerne koncentrerer nu hele deres Opmærksomhed paa det vigtige Spørgsmaal om økonomisk Skibbygning, og der anstilles Undersøgelser med Hensyn til de respektive Fordele ved Dampmaskiner, Dampmaskiner og Oljemotorer.

Skibsfarten paa de lettiske Havne i Aaret 1922. I Følge en Indberetning fra det danske Konsulat i Riga til Udenrigsministeriet, er der i 1922 i lettiske Havne ialt indgaaet 2,878 Skibe, hvis samlede Netto Tonnage beløb sig til 1,293,545 Tons, altsaa noget over én og en Kvart Million Netto Reg.-Tons. Af disse Skibe var 1,323 lettiske Skibe med en samlet Netto Reg. Tonnage af 177,118 Tons, saaledes at fremmede Flag deltog med 1,555 Skibe og 1,116,397 Netto Reg.-Tons. Fordeelingen efter Flag viser, at Tyskland har indtaget Førstepladsen med Hensyn til Skibenes Antal, idet dette var 588, med Danmark som Nr. 2 med 263 Skibe, hvorimod Danmark indtager Førstepladsen med Hensyn til Skibs-Tonnagen, idet denne var 301,565 N. R.-Tons, med Tyskland som Nr. 2 med 296,119 N. R.-Tons eller henholdsvis 23,58 pCt. og 22,89 pCt. af den samlede indgaaede Skibstonnage.

Overlegenheden i dansk Skibstonnage skyldes for en stor Del den store Tonnage af Baltic Amerika Linien (Ø. K.s) fire Passagerdampere paa Ruten Libau—New York og tilbage.

Af 263 indgaaede danske Skibe havde 162 eller 52 pCt. Ladning, af 588 indgaaede tyske Skibe havde 449 eller 76 pCt. Ladning. I Ballast indgik 101 danske Skibe eller 38 pCt. af indgaaede danske Skibe, imod Tyskland med 139 eller 24 pCt. af indgaaede Skibe.

Af 259 udgaaede danske Skibe havde 217 eller 84 pCt. Ladning, af 592 udgaaede tyske Skibe havde 350 eller 59 pCt. Ladning. I Ballast udgik 42 danske Skibe eller 16 pCt. af udgaaede danske Skibe, imod Tyskland med 242 eller 41 pCt. Endelig bemærkes, at det indgaaede Antal Skibe i 1922 var 2,878 imod 2,104 i 1921, altsaa en Stigning paa 774 indgaaede Skibe; i Skibstonnage udgjorde Stigningen en halv Million Netto Reg.-Tons.

Udgifterne i Kieler-Kanalen. The Baltic and White Sea Conference henleder i sit April Cirkulære Opmærksomheden paa, at Afgifterne for at passere Kieler-Kanalen nu er omtrent fem Gange saa høje

som førend Krigen, naar de omregnes til engelske Pund, efter Dagens Kurs. Dette gælder ogsaa den Betaling for Rapportering af Skibene, der beregnes af Skibsmæglerne, hvorfor man bestræber sig for at faa ordnet denne Sag paa en saadan Maade, at Skibsrederne kan være tjent med den.

For at belyse Stillingen, som den er nu, behøver kun at anføres, at Udgifterne for et Skib paa c. 2,450 Tons d. w. beløber sig til Lstl. 25, hvad Rederierne bør erindre, førend de dirigerer deres Skibe gennem Kieler-Kanalen.

Den internationale Dækstlastkomité. Den internationale Dækstlastkomité er i denne Uge samlet i London og dens Møder overværes af Repræsentanter for alle de store Skibsfartslande. Komitéen har fuldstændiggjort det Arbejde, der forrige Aar paabegyndtes i Kristiania, og har naaet tilfredsstillende Resultater vedrørende Lastelinier for Skibe, der transporterer let Trælast, ligesom vedrørende Lastelinier for Trælast og Transport af Ladninger deraf. Man har ogsaa overvejet i Enkelt-heder de Erfaringer, man har indhøstet vedrørende denne Trafik i de forskellige Lande. Man haaber, at Resultaterne af disse Overvejelser snart maa kunne offentliggøres, hvorved det vil vise sig, at Komitéen som Grundlag for en international Drøftelse har foreslaaet Regler, som er antagelige for 11 Skibsfartsnationer.

Sigurdsons Loddemaskine og Patent Dybdemaaler. Firmaet Iver C. Weilbach & Co., her, har fra den norske Stats Sjøfartskontor modtaget en Skrivelse, der meddeler, at det af Firmaet fabrikerede Apparat, »Sigurdsons Loddemaskine og Patent Dybdemaaler«, er anerkendt til Brug for norske Skibe, hvilken Anerkendelse er bekendtgjort i »Meddelelser fra Sjøfartskontoret«.

Da det nævnte Apparat, af hvilket vi har modtaget en Tegning og Beskrivelse, tilligemed en meget varm anbefaling af en norsk Skibsfører, der har prøvet Apparatet under vanskelige Forhold, kun koster c. $\frac{1}{4}$ af, hvad lignende udenlandske Apparater koster, kan man kun glæde sig over den Anerkendelse, der her er blevet et dansk Fabrikat og en dansk Opfindelse til Del. Loddemaskinen er af ganske enkel Konstruktion og kan betjenes af enhver Sømand. Loddelinen, der er en galvaniseret, dobbeltslaaet Staaloddeline (2×7 Traade) med en Brudgrænse paa 800 lbs., er rullet paa en rigelig Tromle. Et komplet Apparat angives at koste 220 Kroner.

Sejladsen paa Østersøen. The Baltic and White Sea Conference meddeler den 24. ds.: Wasa: Sejladsen genaabnet. Raumo: Isbrydern »Tarmo« har den 21. brudt Isen paa Søen til Havnen. Antager, at Sejladsen vil være uhindret i næste Uge. Ørnskoldsvik: Sejladsen genaabnet.

Skibsførerafdelingen ved Navigations-skolen i Marstal. Efter den i Fjor ændrede Lov om Navigationsundervisning er Handelsministeren bemyndiget til med Tilslutning fra Rigsdagens Finansudvalg at oprette en Skibsførerskole ved enhver af de Skoler, der i Følge Loven drives som Styrmandsskoler, naar vedkommende Kommune forpligter sig til at bære indtil Halvdelen af det ved Driften af Skibsførerafdelingen foranledigede aarlige Underskud.

Der foreliggr fra Marstal et Andragende om at maatte oprette en saadan Skibsførerafdeling ved Navigations-skolen i Marstal, og skønt Ministeriet mener, at Uddannelsen af Skibsførerelever godt kunde varetages ved de allerede bestaaende Skoler, har det dog ment at ville anbefale Andragendet, dels fordi man i Marstal har forpligtet sig til at afholde samtlige Udgifter ved Skolen, og dels fordi Navigations-skolen i Marstal, som Følge af

det forholdsvis store Kontingent af Søfolk, der tilføres den danske Handelsflaade fra Ærø, fortrinsvis bør komme i Betragtning ved en Udvidelse af Skibsførerskolerens Antal.

Begge Rigsdagens Finansudvalg har nu tiltraadt Handelsministerens Forslag.

Sømandsloven blev d. 19. ds. vedtaget af Folketinget ved 3die Behandling uden yderligere Ændring. I Lørdags var Lovforslaget til 1ste Behandling i Landstinget, hvor det af Handelsministeren fremhævedes, at det af Hensyn til det fællesnordiske Lovarbejde var ønskeligt, om Lovforslaget kunde gennemføres i indeværendes Rigsdagssamling.

Forslaget henvistes til Udvalg, der d. 25. ds. afgav Betænkning. Samme Dag vedtoges Lovforslaget af Landstinget ved 2den og 3die Behandling. Loven er dermed færdig fra Rigsdagen.

Det østasiatiske Kompagni.

(Fortsat.)

Handelsafdelingerne. Bestræbelserne er vedblivende rettet paa at bidrage til Danmarks Deltagelse i Verdensomsætningen, men Kompagniets Virkefelt ligger fornemmelig omkring i Verden paa de internationale Erhvervsomraader.

Importen. Den afventende Holdning, Kompagniet har indtaget, er blevet afløst af en noget livligere Deltagelse i Verdenshandelen, som efter de stedfundne Forskydninger er kommet paa en sundere Basis. Mange af de under Krigen bristede Forbindelser er blevet genoprettet og ny knyttet omkring i Verden.

Omsætningen har særlig i Aarets sidste Halvdel været i Tiltagende og Resultaterne tilfredsstillende. Hovedartiklerne har været oljeholdige Produkter, saaledes Sojabønner fra Manchuriet hovedsagelig til Kompagniets Datterselskaber, Kopra fra Java, Singapore og Ceylon samt Sesamfrø, Jordnødder og Høfrø fra Kina til de fleste europæiske Lande samt til Amerika, og desuden raa Sojaolie fra Manchuriet. Efter at Riseksporten fra Siam atter er frigivet, er denne genoptaget, og der er omsat betydelige Kvantiteter Ris til Evropa og Vestindien. Af andre vigtige Artikler kan nævnes Krydderier fra Indien og Kina, Huder, Trælje, Bomuld, The, Æggprodukter og Garvestoffer fra Kina, Sagomel, Tapioca, Gambier og Ananas fra Singapore og Java, Majs og Garvestoffer fra Sydafrika og Salpeter fra Chile.

Eksperten. Efter at den oversøiske Handel har antaget en normalere Karakter, er Kompagniets Ekspert tiltaget og har medført gode Resultater.

De væsentligste danske Eksportartikler har været Cement, kondenseret Mælk, Kridt, Kuglesten, Maskiner, Øl og Konservet af forskellig Art, og af udenlandske Artikler: Søm, Jern, Staal, Vinduesglas, Træ, Papir, Kemikalier og Jærnbane materiale samt svensk, norsk og finsk Trælast.

Træ. Verdensmarkedet for Teak og andre oversøiske Træsorter har været svagt nærmest som Følge af de usikre Kursforhold og svigtende Købeevne, men heri er der indtraadt en Bedring henimod Aarets Slutning, og Udsigterne for det kommende Aar er derfor lysere.

Filialer og Agenturer. Kompagniets oversøiske Handel foregaar fornemmelig gennem Hovedkontoret og dets Filialer og Agenturer, som desuden varetager dets Skibsfartsinteresser og forestaar den lokale Ledelse af de oversøiske Industri-, Plantage- og Skovvirksomheder.

De enkelte Filialer og Agenturers Arbejde i det forløbne Aar er foregaaet under Indflydelse af de særlige lokale Forhold, som har hersket i de paagældende Lande.

Bangkok Filialen. De af Krigen forarsagede unormale Prisforhold virkede endnu i første Halvaar hæn-

mende paa Indførslen af europæiske Varer. I sidste Halvaar har Forholdene bedret sig. Paa Grund af den høje Ticalkurs har Eksporten fra Siam været stillet ugunstigt i Konkurrencen med Indien, hvor Valutaen har været lavere, men desuagtet har Kompagniets Riseksport været stigende.

Paa Grund af ringe Regnmængde har Aarets Tilførsler af Teaktræ fra Skovene været mindre end paaregnet, men med de forhaandenværende Lagre og ved lokale Indkøb af Raatræ er der sikret tilstrækkelige Kvantiteter til Savmøllens Drift i det kommende Aar. Kompagniets Koncessioner er i Aarets Løb reguleret saaledes, at de indeholder tilstrækkelige Mængder Teaktræ til Forsyning af Savmøllen indtil 1940.

Afsætningen af Teak til Indien, Kina og Japan er tiltaget i den sidste Del af Aaret.

Singapore Filialens Handelsomsætning har været forholdsvis stor baade af europæiske Varer og af Østens Produkter, særlig Kopra og Gummi, hvoraf Filialen foretager store Opkøb. Tillige administrerer den Kompagniets og dets Datterselskabers Kokos- og Gummiplantager paa Malakkahalvøen. Den lave Gummipris, som har hersket næsten hele Aaret, og som navnlig skyldes, at Produktionen var større end Forbruget, er steget fra Begyndelsen af November, saaledes at den ved Aarets Udgang var c. 100 pCt. højere end i Oktober, og paa Grund af trufne Forholdsregler med Henblik paa Restriktion af Produktionen arbejder denne Gren af Virksomheden nu under gunstige Vilkaar.

Under Shanghai og Hankow Agenturerne sorterer Kompagniets Handel paa Kina. Til yderligere Udvikling heraf er der i Aarets Løb oprettet et Agentur i Tsingtau.

Agenturet i Harbin med Underafdelinger i Dalny og Vladivostok forestaar Kompagniets Opkøb af Sojabønner i Manchuriet direkte fra Produktionscenterne, og der er derfor oprettet Indkøbssteder paa alle de vigtigste Stationer. Paa Grundlag af denne Organisation har Agenturet under de herskende økonomiske og politiske Forhold kunnet sikre tilstrækkelige Forsyninger af Sojabønner og Bønneolie til Kompagniets Aftagere.

Soerabaya Agenturet har virket i Overensstemmelse med det Formaal, hvorfor det er oprettet, nemlig Opkøb af javanesiske Produkter og Afsætning af europæiske Varer.

(Fortsættes.)

Trælastfragterne.

En Trælastreder skriver i »Norg. Hand. og Sjøft.«:

Det nærmer sig stærkt til f. o. w. baade for Hvidehavet og i Østersøen. Der ventes udskibet henved 200,000 Standard fra Nord-Rusland og der skal allerede for nogen Tid siden være solgt c. 600,000 Standard fra Sverige og Finland, dertil kommer Trælast fra andre Lande i Østersøen. Der er hidtil sluttet meget faa Skibe, idet saavel Befragterne som Rederne har stillet sig afventende. Befragterne kan imidlertid ikke vente synderlig længere, ellers maa de arbejde under saameget større Pres for at faa Ladningerne ud, med deraf følgende Sikkerhed for at maatte betale meget højere Fragter naar Tiden bliver knap. De søger derfor at sikre sig Tonnage og telegraferer hid og did, at der er sluttet til visse Fragter. Det kan jo være muligt, at udenlandske Rederier, som er ukendt med Forholdene, og muligvis enkelte andre af særlige Grunde slutter til de altfor lave Rater, som tilbydes nu, men der er ingen Grund til at Rederne i al Almindelighed akcepterer 65/ ÷ 9/ eller lignende fra Hvidehavet. Vil Rederne nu holde sig tilbage i 3 à 4 Uger eller deromkring, kan der næppe være Tvivl om, at Befragterne maa forhøje denne Rate med mindst 5/ pr. Standard.

En dansk Reder af flere 1,000 Standard-Baade kan, som rimeligt er, vanskeligt tro, at norske Baade er sluttet til denne Fragt, hvilket i saa Tilfælde kun kan bero paa særlige Omstændigheder eller at Vedkommende ikke er Medlem af Trælastgruppen. Han holder paa mindst 70/ ÷ 9/, ren »Merblanc Form« og paa Redernes Møgligheder og Stevedore paa Lossepladsen.

Naar man betænker, at de russiske Befragtningsinteresser er samlet paa en Haand og derfor kan øve det stærkeste Tryk paa de enkelte Rederier, synes det at være indlysende, at det eneste rigtige er at Rederne staar samlet og enige i deres Krav om sejlbare Vilkaar, som da kan gennemføres. Det kritiske Øjeblik for denne Sæsons Fragtmarked er nu inde, og Tilbageholdenhed fra Redernes Side kan bringe et godt Resultat for hele Sæsonen. Derfor bør man konsekvent allesammen afvise de cirkulerende Tilbud og holde fast paa betydeligt højere Satser, og man vil faa dem. Der er allerede en lidt fastere Tone i Noteringerne, som ved en bestemt Holdning fra Redernes Side kan lede til et gunstigt Resultat. De, som i Fjor gjorde sørgelige Erfaringer til de da gældende Fragter med meget lavere Bunkerulpriser, kan man være sikker paa ikke i Aar lader sig forlede til at gentage et uheldigt Eksperiment. Det er heller ikke nødvendigt. For Nord-Ruslands Vedkommende gælder det, at kun forholdsvis grundtgaaende Baade kan anvendes og af dem er der ikke nogen Overflod.

Paa Østersøen og Nordsøen bør Fragterne ligeledes op fordi Udgifterne er steget og den disponible Tonnage i Virkeligheden er temmelig begrænset. Rederne har ved Sammenhold Magten, hvis de vil bruge den.

Kjøbenhavns Skibssalg-Bureau.

ved CHARLES HVILSON,

21, Havnegade 21.

Køb og Salg af Sejl- og Dampskibe.

Forlang Katalog.

Send Opgave.

Skibsefterretninger.

Dampskibe.

D. F. D. S. Alexandra ank. hertil 22./4. — Algarve ank. hertil 21./4. — Arizona ank. Cardiff 3./4. Arkansas ank. Nakskov 13./4. Beira ank. Antwerpen 23./4. Bergenhus afg. herfra 24./4 til Stettin. California ank. hertil 19./4. Charkow ank. Nørre Sundby 24./4. Dania ank. Philadelphia 18./4. Douro ank. Helsingør 20./3. Ebro afg. Lisbon 24./4. Ella ank. Frederikshavn 23/3. Erik II ank. Frederikshavn 7./4. Esbern Snare afg. Nørre Sundby 24./4. Esbjerg afg. Aarhus 23./4. Florida ank. New York 17./4. Frederik VIII ank. hertil 25./4. Frode ank. Christiania 24./4. Garonne ank. Bordeaux 19./4. Gen. Pallisen afg. Bathurst 18./4. Gorm ank. Savannah 23./4. Halfdan ank. Havre 24./4. Harald ank. Antwerpen 22./4. Hellig Olav afg. Christiania 20./4. til New York. Helmer Mørch afg. Wilmington 19./4. Hindsholm afg. Reval 24/4. til Riga. Hjortholm ank. Liverpool 21./4. I. C. Jacobsen ank. Tarragona 24./4. Ivar afg. New York 13./4. Jolantha ank. Christiania 25./4. Katholm ank. Danzig 19./4. Knud II ank. Aarhus 23./4. Louisiana ank. Bahia Blanca 19./4. L. P. Holmblad ank. Reval 17./4. Magnus ank. London 22./4. Maja ank. hertil 25./4. Maryland afg. St. Vincent 22./4. Minsk ank. Ceuta 23./4. Moskov afg. London 24./4. Nevada ank. Hull 24./4. Nawa afg. Cardiff 18./4. til Madeira. Niels Ebbeesen ank. hertil 22./4. Odin ank. hertil 25./4. Olaf ank. Liverpool 18./4. Oregon pass. Madeira 10./4. Oscar II afg. New York 19./4. til Christiania. Pennsylvania afg. Newcastle 24./4. til Montreal. Rita afg. herfra 24./4. til Hamburg. Saga ank. hertil 25./4. Seine ank. hertil 24./4. Skjold afg. Libau 24./4. Svanhild ank. hertil 22./4. Svanholm afg. Swansea 19./4. hertil Svava afg. Wisnar 25./4. til Libau. Svend II ank. Susa 21./4. Taarnholm ank. Fleetwood 21./4. Texas afg. Cardiff 21./4. til La Plata. Tiber ank. Danzig 24./4. Tomsk ank. Helsingør 18./4. Trondhjem ank. Trondhjem 23./4. Tula afg. Catania 24./4. til Messina. Uffe ank. Helsingør 17./4. United States ank. New York 24./4. Virginia afg. Newcastle 17./4. til Nordamerika. Yrsa ank. Hamburg 21./4. Botnia afg. Leith 24./4. til Thorshavn. Island afg. Reykjavik 24./4. til Thorshavn. Sleipner ank. hertil 24./4.

Det østasiatiske Kompagni. Afrika pass. Galle 17./4. hjg. — Annam pass. Las Palmas 15./4. udg. — Asia afg. Soerabaya

14./4. udg. — Australien ank. Kjøbenhavn 17./4. — Chile afg. Sanghai 21./4. udg. — Dana afg. Kingslynn 23./4. — Falstria ank. Middlesbrough 18./4. udg. — Fionia ank. Aarhus 22./4. hjg. — Java pass. Perim 22./4. hjg. — Jutlandia ank. Bangkok 16./4. udg. — Sejler Kjøbenhavn pass. Kap Lizard 23./4. p. R. t. Göteborg. — Malaya pass. Galle 20./4. udg. — Mexico pass. Bahama 14./4. hjg. — Panama afg. La Rochelle-Pallice 21./4. udg. — Peru ank. Kjøbenhavn 15./4. — Selandia afg. Penang 23./4. hjg. — Siam ank. Vancouver 20./4. udg. — Tongking afg. Aleksandria 18./4. hjg. — Estonia ank. Kjøbenhavn 12./4. — Latvia ank. Kjøbenhavn 23./3. — Lituania afg. Halifax 23./4. vestg. — Polonia pass. Kjøbenhavn 24./4. østg.

Dania. Mary, Duhn, pass. Holtenau 22./4. for Tyne. — Elie, Clausen, pass. Holtenau 22./4. for Stettin. — Esther Maria, Bang, afg. Blyth 21./4. for Kjøbenhavn. — Irene Maria, Clausen, pass. Holtenau 21./4. for Sunderland.

Dansk-fransk Dampskibsselskab. Liffland, P. H. Petersen, ank. Ghent 24./4. Normandie, K. H. Petersen, ank. Kjøbenhavn 18./4. Slesvig, Weichardt, afg. Port Talbot 21./4. til Lissabon. Kurland, Berndsen, afg. Oporto 21./4. til Bristol Kanalen. Bretagne, Lund, afg. Bilbao 21./4. til Garston. Estland, Kruse, afg. Valencia 17./4. til Dublin. Skaane, Sørensen, ank. Oporto 18./4. til Heysham. Bornholm, Hansen, afg. New York 23./4. til Liverpool.

Dana. Danebrog ank. Blyth 17./4. Danefelt ank. Casablanca 16./4. Daneholm afg. Leith 31./3. Danelag afg. Valencia 17./4. Danemark afg. Preston 17./4. Danery ank. Bremen 19./4.

C. K. Hansen. Aalborg ank. Rouen 20./4. — Aggersborg pass. Skagen 23./4. — Amalienborg ank. Baltimore 16./4. — Brattingsborg ank. Newcastle o. T. 9./4. — Berglam afg. Filadelfia 11./4. — Christiansborg ank. Malmø 20./4. — Dansborg ank. Buenos Aires 20./4. — Ellensborg afg. Boness 21./4. — Elsborg ank. Danzig 14./4. — Flynderborg ank. Riga 22./4. — Fredensborg afg. Tutoya 18./4. — Frederiksborg ank. Swansea 21./4. — Hammershus ank. Kjøbenhavn 22./4. — Jelling ank. Buenos Aires 18./4. — Jomsborg ank. Aarhus 22./4. — Jungshoved afg. St. Vincent 20./4. — Jægersborg ank. Immingham 21./4. — Kronborg ank. Ivizia 7./4. — Lilleborg afg. Odense 19./4. — Rosenborg afg. Methil 21./4. — Silkeborg ank. New York 11./4. — Skanderborg afg. Sfax 22./4. — Skodsborg ank. Burntisland 21./4. — Spigerborg ank. Immingham 20./4. — Støgelborg afg. Rotterdam 22./4. — Sønderborg ank. Buenos Aires 3./4. — Taarnborg ank. Aalborg 22./4. — Uraienborg ank. Kjøbenhavn 19./4. — Viborg ank. Blyth 20./4. — Ørkild ank. Mariager 21./4. — Ørneborg ank. Newcastle o. T. 20./4.

Heimdal. Simonc, Larsen ank. Burntisland 19./4. Vera, Olesen ank. Tyne 18./4. Anine, Christensen ank. Ghent 20./4. Romø, Jørgensen ank. Hartlepool 18./4.

I. Lauritzen. Britta afg. Cabo de Gata 24./4. for Finland. — Dorrit afg. Gijon 19./4. til Antwerpen. — Ebba afg. Memel 24./4. for Rouen. — Gerda ank. Greenhithe 24./4. — Gunver afg. Granton 20./4. til Lappvik. — Harriet ank. Palma 24./4. — Helene ank. Narvik 21./4. — Helga ank. Norrköping 21./4. — Inger pass. Lissabon 24./4. for Casablanca. — Jenny ank. Cadiz 14./4. — Johanne ank. Hango 19./4. — Karla ank. Iviza 13./4. — Karmen afg. Leith 12./4. til Cullera. — Marie afg. Pasagress 24./4. for Peuarth. — Nancy afg. Gravesend 23./4. for Tyne. — Nautic pass. Holtenau 23./4. for London. — Neptun pass. Helsingør 24./4. for Aberdeen. — Nerma ank. Åbo 12./4. — Niobe ank. Sevilla 22./4. — Nordsøen ank. Kjøge 24./4. — Randi ank. Swansea 19./4. — Stella afg. Newport 24./4. for Casablanca. — Yrsa ank. Cardiff 4./4.

Torben Nielsen. Albistan, Krogh afg. Caibarien 24./4. til Nuevitas. Berlin, Winding, afg. San Domingo 20./4. til Montreal. Knud, Bejer, ank. Stettin 18./4. for Kiel. Olaf, L. Kongsted, ank. New York 18./4. Wien, Jørgensen, ventes til New York. Bartols ank. Burntisland 23./4.

Orient. Arabien, H. M. Harder, ank. Kjøbenhavn 2./3. — Bolivia, H. Beldring, ank. Kristiania 22./4. udg. — Indien, H. Jacobsen, afg. Tsingtau 20./4. hjemg. — Kina, N. P. Nielsen, pass. Dungeess 16./4. udg. — Natal, A. Lorentsen, afg. Fremantle 7./4. hjemg. — Parana, F. Heisterberg, pass. Colon 12./4. udg. — Rhodessa, J. L. Madsen, afg. Hongkong 18./4. udg. — Tranquebar, S. Kiær, afg. Suez 22./4. udg. — Transvaal, A. Larsen, ank. Aalborg 24./4.

Æra. Energi, Jensen, ank. Grimsby 17./4. — Enigheden, Jensen, ank. Randers 20./4. — Erindring, Nielsen, ank. Fowey 23./4.

Sejlskibe.

Panis. Johanne, Larsen, afg. Svendborg 23./4. til Göteborg. — Dagny, Pedersen, ligger i Odense. — P. Rasmussen, Larsen, ligger i Savona. — Elisabeth Effl, Nielsen, ligger i Fowey. — Dronning Lonise, Hansen, afg. Dysort 14./4. til Tønsberg. — Vesta, Godfredsen, afg. Ibiza 6./4. til Husavik. — Vega, Købke, ank. Dysart 17./4.

Svendborg. Svendborgsund, Christensen, ank. Masned-sund 18./4. for Stege. — Marie, Jørgensen, ank. Fowey 19./4. — Leif, Jørgensen, ank. Ipswich 18./4. — Christian, Rasmussen ank. Norrköping 22./4. — H. A. Hansen, Hansen, afg. London 21./4. for Kalundborg. — Gefion, Lund, ank. Svendborg 21./4. — Ludvig, Sørensen, pass. Hirtshals 23./4. til Sundsvall. — Flora, Nielsen, ank. Setubal 23./4. — Cornwall, Madsen, ank. Kristianfjord 24./4. — Ester, Petersen, ank. Sakskjøbing 24./4.

Æro. Start, Andersen, ank. Par 17./4. Alfa, Christensen, ank. Fowey 22./4. — Nordtrafik ank. Cadiz 17./4. — San, Petersen, afg. Langesund 17./4. — Nathalia, Eriksen, ank. Setubal 17./4. — Albert, Clausen, er ank. Bervick. — Herkules, Bager, ank. Karrebaksmunde 18./4. — Romso, Winther, ank. Kjøbenhavn 19./4. — Bien, Petersen, ank. Mariager 19./4. — Emanuel, Schmidt, ank. Kjøbenhavn 19./4. — Duen, Hay, ank. Nekso 19./4. — Svalen, Rosenbeck, ank. Rønneby 19./4. — H. C. Christensen ank. Llannelly 19./3. — Gertrud, Albertsen, afg. Cadiz 18./4. til Rosseblanche. — Uranus, Stegmann, ank. Rønneby Red 20./4. — Ofelia, Petersen, afg. Plymouth 19./4. til Cadiz. — Willemoes, Jensen, ank. Rønneby 19./4. — Pampa, Andersen, ank. Grangemouth 20./4. — Theodor, Andersen ank. Fakse 19./4. — Neptuns, Jensen, ank. Sønderborg 20./4. — Meta, Andersen, afg. Helsingborg 20./4. til Göteborg. — Heinrich Johan, Petersen, ank. Fakse Ladeplads 20./4. — Niels, Rasmussen, ank. Teignmouth 23./4. — Sif, Raahauge, ank. Halstad 23./4. — Pax, Jensen, ank. Göteborg. 23./4.

Fra Sø og Land.

Omkommen dansk Sømand. Den 20-aarige Matros Albert Christian Simonsen, Lonstrup, forhyret af Skonnerten »Gefion« af Thure, er under Skibets Rejse fra Dysart i Skotland til Svendborg faldet over Bord og druknet.

Aktieselskabet „Dansk Søfartstidende“

udbetaler intet Udbytte for Aaret 1922.

København, den 21. April 1923.

Bestyrelsen.



INDHOLD:

Meddelelser fra Fællesrepræsentationen for dansk Skibsfart. — Kjøbenhavn, den 26. April 1923. — Det estasiatiske Kompagni. — Trælastfrakterne. — Skibsefterretninger. — Fra Sø og Land. — Efterretninger for Sefarende. — Kurser paa Kjøbenhavns Børs.

Skibs-

Provieringshandlere.

Kjøbenhavn og Provinserne.

Kjøbenhavn. Georg Sørensen, Nyhavn 13, Tlf. 6404.

Oscar Rolff, St. Annæ Plads 22. Tlf. Centr. 4140.

Bjørch-Jensen & Co., Holbergsgade 24. Tlf. 7262.

Th. Møller, Nyhavn 45 & 47, Tlf. 387.

Charles Hvilsom, Havnegade 21, Tlf. 4705 og 4810.

Jens With, Nyhavn 19, Tlf. 5349. Telegram-Adresse: Skibs-with.

Kolding. Henry Fisker & Co. (R. Rasmussens Eftf.), Telefon 206.

Aalborg. Bertelsen & Larsen. Electr.-Adresse: »Acibaa«. Telefoner 249 og 1607.

P. Hansen & Co. ved P. Hansen & E. Schmidt Pedersen. Skagen. P. Saxberg, Telefon 85.

Frederikshavn. P. Saxbergs Eftf., Telef. 244 og 482. Telegram-Adresse: Saxberg.

P. Schou & Co., Telefon 12. Statstelefon 17.

Randers. A. L. Nielsen. Tlf. 266 og 224.

Marquardt & Tornøe

Skibsmægler, Havariagent og Speditør,

Nykjøbing p. F.

Telefon 137 og 737.

Telegr.-Adr.: Marquardt.

Oscar Rolff,

St. Annæ Plads 22.

Kun absolut første Klasses Skibsproviant.

Telefon: CENTRAL 4140.

J. C. Hansen,

edsv. Skibsmægler, Befragning, Havariagent.

Haderslev.

Kontor: Ved Havnen. Tlf. 19.

Telegr.-Adr.: Skibsmægler Hansen.

— Telefon 5349. —

Tlgr.-Adr.: Skibswith.

Jens With
Skibsprovianteringsforretning
NYHAVN 19

Telefon 200. **ASSENS** Telegr.-Adr.:
Statstlf. 10. **MOURITZ G. KRAG** »Krag.«
Edsvoren Skibsmægler
Klarering — Befragning — Assurance — Havari.
Agentur — Kommission — Spedition — Køb og Salg af Skibe.

AALBORG
Telefon 56 & 1409. Telegr.-Adr.:
Statstelefon 40. **CHR. JENSEN** »Søborg.«
Edsvoren Skibsmægler
Søborg & Benthin's Eftf.

P. Schou & Co. Frederikshavn

Skibsprovianteringsforretning

Telefon Nr. 12. Telegramadresse »Schou« Statstelefon Nr. 17

I Frederikshavn

provianteres de Herrer Skibsførere bedst og billigst hos

P. Saxbergs Eftf., N. Mogensen
Skibshandel.

Telegram-Adr.: »Saxberg«. Telefoner: 244 & 482.

P. SAXBERG. SKAGEN.

Skibsprovianteringsforretning.

Telefon 86. — Telegr.-Adr.: »Saxberg«.

JOHS. UTZON, Aalborg,

edsvoren Skibsmægler.

Telefon 2075 & 2200. Statstelefon 2. Telegr.-Adr.: UTZON.

RASMUS CHRISTENSEN

edsvoren Skibsmægler.

Telefon 149. **AARHUS** Telegr.-Adr.:
Statstelefon 99. »Raolst«.

Husk

Petersen - Faxe's
1. Kl. Herreskræderi,
Kjøbenhavn.
Stort Lager af færdigsyede Klædninger.

Carl v. d. Hude
Skibsmægler. Aarhus.

Hans Olesens Eftf.
(Niels Wang)
Skibsmægler, Horsens

Axel Carlsen,
Skibshandel,
AALBORG

Al Proviant leveres paa Udførsel billigst.

Lager fra Randers Rebslaeri. Agent for Vacuum Oil Comp.

P. HANSEN & Co.

ved
P. HANSEN & E. SCHMIDT PEDERSEN
Bunkerkulforretning.
Skibsproviant.
AALBORG.

Jervell & Knudsen

Skandinaviske Mæglere
Befragning og Havariagenter

Telegr.-Adr.: JERVELLCO.

OPORTO. PORTUGAL.

Otto Wang

Skibsmæglere og Befragtnings Agenter
Specialitet: Saltfragter

Skibshandel

Telegram-Adr.: »WANGCO«

LISSABON

A. L. NIELSEN

Telf. 266 RANDERS Telf. 224

Skibsproviantering
Forhyringskontor

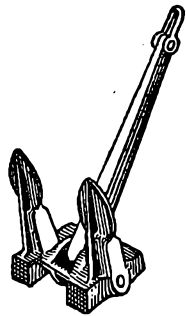

Staalstøberiet A/s Strømmens Værksted

pr. Christiania

Leverer al Slags Staalstøbegods.

Specialitet:

Staalstøbte Stevne, Ror, Propeller og Ankere

med Lloyds eller Veritas Certificat.

Repræsentant for Danmark:

Emil A. Schneider, Nørregade 40, Kjøbenhavn

T. I. P. Lichtenbergs Bagerier

Telefoner: 4320. **Rug- og Skibsbrødsfabrik** Telegr.-Adr.: 12320. Adelgade 79, Kbhvn. & Islands Plads, C. •Skibsbrød.

Aage Christensen.

38, Nyhavn 38. **Teknisk Forretning.** Tlf. Byen 5712 x
Salgskontor og Lager for
Aabenraa Motorfabrik.
Køb og Salg af Skibe.

Skibs- og Baadebyggeriet Centralværftet ved Vindebroen,

Sophus Andersen. **AARHUS** Telefon 2719.
Ophalerbedding til 250 Tons d. w.

A. Mou's Kødudsalg. — St. Annæ Plads 14. — Telefon 3816.

Kurser paa Kjøbenhavns Børs.

København, den 25. April 1923.

Aktier.	Gjort til		Køber Sælger		Gjort til	Køber Sælger		
Nationalbank	136		135 $\frac{3}{4}$	136	4 $\frac{1}{2}$ $\frac{1}{10}$ Jydske Land. Kreditf. 6. S.	90 $\frac{3}{4}$	91	
Privatbank	108 $\frac{1}{4}$	108 $\frac{1}{2}$	108 $\frac{1}{4}$	108 $\frac{1}{2}$	4 - do. do. 6. -	83 $\frac{1}{4}$	83 $\frac{1}{4}$	
Landmandsbank					4 - do. do. 5. -	87 $\frac{1}{4}$	87 $\frac{1}{4}$	
Handelsbank	123 $\frac{1}{2}$	124	123 $\frac{3}{4}$	124	3 $\frac{1}{2}$ - do. do. 6. -	81 $\frac{1}{2}$	83 $\frac{1}{2}$	
Københavns Diskonto- og Revisionsbank	70	79 $\frac{1}{2}$	70	71	3 $\frac{1}{2}$ - Østift. Husm. Krdf.	89 $\frac{1}{4}$	91 $\frac{1}{4}$	
Private Laanebank					4 $\frac{1}{2}$ - do. do. 2. A.	96 $\frac{1}{4}$	98	
Haandværkerbank					4 - do. do. 3. Hoved-Afd.	91 $\frac{3}{4}$	93 $\frac{3}{4}$	
Frederiksberg Bank					3 $\frac{1}{2}$ - Jydske Husm. Krdf.	89 $\frac{1}{4}$	89 $\frac{1}{4}$	
Danske Sukkerfabrikker	245	247 $\frac{1}{4}$	245 $\frac{1}{2}$	246	4 $\frac{1}{2}$ - do. do. 3. A.	88 $\frac{3}{4}$	88 $\frac{3}{4}$	
Burmeister & Wains Fabrik	141	143	141 $\frac{1}{4}$	143	4 $\frac{1}{2}$ - do. do. 2. -	96 $\frac{1}{4}$	96	
Forenede Bryggerier	193	193 $\frac{1}{2}$	193	195	4 - do. do. 3. Hoved-Afd.		88 $\frac{3}{4}$	
Forenede Dampskibs-Selskab	71	70	70 $\frac{1}{4}$	70 $\frac{3}{4}$	4 $\frac{1}{2}$ - Ny jydske Købst. 7. S.		89	
Dampskibs-Selskabet Norden	252	251			4 - do. do. 7. -		82 $\frac{1}{4}$	
do. Dannebrog	105 $\frac{3}{4}$	105	105	107	4 - do. do. 6. -	92 $\frac{1}{4}$	92	
do. Orient	318		318 $\frac{1}{2}$	320	3 $\frac{1}{2}$ - Vest sønderj. Konv. 5 S.		82 $\frac{1}{2}$	
do. Myren	116	115 $\frac{1}{2}$	115 $\frac{1}{4}$	116 $\frac{1}{2}$	4 - Vest sønderj. 7. S.		85 $\frac{1}{4}$	
do. Torm					4 - do. do. 6. -		82	
do. Vendila	135 $\frac{1}{4}$	135 $\frac{1}{2}$	135 $\frac{1}{4}$	136	4 $\frac{1}{2}$ - do. do. 7. -		88 $\frac{1}{2}$	
do. Progress	63 $\frac{3}{4}$	64	63 $\frac{1}{4}$	65	4 - Jydske Grundej. p. Land. 3. A.		82	
Dansk-Fransk Dampskibsselskab			99 $\frac{1}{4}$	105	4 $\frac{1}{2}$ - do. do. 2. -	86	86	
Østasiatisk Compagni	138 $\frac{1}{2}$	139 $\frac{3}{4}$	139 $\frac{1}{2}$	140	4 $\frac{1}{2}$ - Sønderj. Kreditf. 1. S.	88 $\frac{1}{4}$	88 $\frac{1}{4}$	
Stats- og Kreditforenings-Oblig.					4 $\frac{1}{2}$ - Kbhvn.s Hypotekf. 2. S.		85	
3 $\frac{0}{10}$ uopsigelige Statsoblig.			62 $\frac{1}{2}$	64 $\frac{1}{2}$	5 - do. 2. -		90 $\frac{1}{4}$	
3 $\frac{1}{8}$ - do. do.			72 $\frac{1}{4}$	74 $\frac{1}{4}$	5 - Grundejernes Hypotekf. 2. S.		90	
3 $\frac{1}{8}$ - Husejer Kreditk. 1. Afd. 1. S.			76	78	5 - Jydske Hypotekf. 3. A.		91	
4 $\frac{1}{8}$ - do. do. 2. - 1. -			93 $\frac{3}{4}$	95 $\frac{3}{4}$	5 - Østift. do. 3. -	90 $\frac{1}{2}$	90 $\frac{3}{4}$	
3 $\frac{1}{2}$ - Kbhvn.s Kreditf. amort.			83 $\frac{1}{4}$	85	Vekselkurser den 25. April 1923.			
3 $\frac{1}{2}$ - Konv. Kbhvn.s Kreditf.			84 $\frac{3}{4}$	86		à vista	10 D. D.	3 Md. D.
4 - Kbhvn.s Kreditf. Oblig. 6. S.			84	86		Sælger	Køber	Køber
4 - do. do. 3. -			87 $\frac{1}{2}$	89	Stockholm 100 Kr.	142,10		
4 $\frac{1}{2}$ - do. do. 7. -			87 $\frac{3}{4}$	89	Christiania 100 -	92,80		
3 $\frac{1}{2}$ - Konv. Østift. 5. -			85 $\frac{1}{4}$	87	Hamburg pr. 100 Mk.	1 ⁹⁵		
4 $\frac{1}{2}$ - Østift. Kreditf. Oblig. 11. -	89 $\frac{1}{4}$	89 $\frac{1}{2}$	89 $\frac{1}{4}$	89 $\frac{1}{2}$	London - 1 £	24,68		
4 - do. do. 11. -			83	85	Paris - 100 Francs	36,35		
4 $\frac{1}{2}$ - do. do. 7. -			89 $\frac{1}{2}$	89 $\frac{3}{4}$	Antwerpen - 100 -	31,60		
4 - do. do. 10. -			87	89	Zürich - 100 -	97,00		
4 - do. do. 9. -	88 $\frac{1}{2}$		88 $\frac{1}{2}$	88 $\frac{3}{4}$	Amsterdam - 100 Gylden	208,15		
4 - do. do. 8. -	89 $\frac{3}{4}$	90	89 $\frac{3}{4}$	90	Rom - 100 Lire	26,50		
4 - do. do. 7. -	83	83 $\frac{1}{4}$	83	83 $\frac{1}{4}$	Helsingfors - 100 f. Mk.	14,85		
3 $\frac{1}{2}$ - do. do. 6. -			83 $\frac{1}{2}$	85 $\frac{1}{2}$	Madrid - 100 Pesetas	81,60		
4 $\frac{1}{2}$ - Østift. Kreditk. L. 6. -			90 $\frac{1}{4}$	90 $\frac{1}{2}$	New York - 100 Doll.	5,32 $\frac{1}{2}$		
4 $\frac{1}{2}$ - do. do. 4. -	92 $\frac{3}{4}$		92 $\frac{3}{4}$	93	Prag	15,90		
4 $\frac{1}{2}$ - Fynske Kreditf. Obl. 9. -			92	93 $\frac{1}{2}$	Diskonto i Nationalbanken: 5 %, priv. Diskontenter: 5—6 $\frac{1}{2}$ %.			
3 $\frac{1}{2}$ - Konv. jydske Land. 5. -			87 $\frac{3}{4}$	89 $\frac{1}{2}$	H. C. Møller, Bankforretning, 16, Ved Stranden.			
4 $\frac{1}{2}$ - Jydske Land. Kreditf. 7. -			88 $\frac{3}{4}$	90 $\frac{3}{4}$				
4 - do. do. 7. -			81 $\frac{1}{2}$	83 $\frac{1}{2}$				

DANSK SØFARTSTIDENDE

ABONNEMENTSPRISEN

ør 3 Kr. pr. Kvartal, i Udlandet 18 Kr. pr. Aar. Enkelte Numre 35 Øre.
Abonnement modtages St. Annæ Plads 26, 10—3, hvortil ogsaa Bidrag
til Bladet m. v. adresseres, samt paa alle Postkontorer.

Bladet omdøles ved Postvæsenets Foranstaltning.

Enkelte Numre af »Dansk Søfartstidende« sælges paa Bladets Kontor og i Kioskerne.

AVERTISEMENTSPRIS.

Første Side pr. mm à 45 mm Brede 30 Øre
Siden overfor og ved Tekst samt Bagsiden do. 20 —
De øvrige Sider do. 15 —
Moderation for 13 Gange 26 Gange 52 Gange
5 pCt. 10 pCt. 20 pCt.

For Udlandet er Prisene 25 pCt. højere.

DANSK SØFARTSTIDENDE.

ORGAN FOR DANMARKS SKIBSFART.

Nr. 18.

Kjøbenhavn, Torsdag den 3. Maj 1923.

30. Aarg.

**M. B. COHIN**
Toldbodvej 22. Telefon 1403.
KØBENHAVN K. Telegr.-Adr.: AMIANTE

IMPORT & LAGER
af
Maskiner, Værktøjer
og tekniske Rekvizitter for Damp- og
Motorskibe og alle industrielle Anlæg.

DE PRIVATE ASSURANDEURER
LIMITERET.
STIFTET 1786

SØ OG TRANSPORTFORSIKRING
SLOTSHOLMSGADE 5
KØBENHAVN K.

TELEFON CENTRAL 6 & 400 TELEGRAM ADRESSE „PRIVATE“
AGENTURER I DE FLESTE PROVINSBYER.

NORTH EASTERN MARINE
ENGINEERING Co., Ltd.

WALLSEND-ON-TYNE OG SUNDERLAND
Maskinbyggeri, Kedelsmedle, Jernstøberi,
Metalstøberi og Kobbersmedle.
Krumtapaksler og Skrueaksler leveres fuldt færdige.
Smedearbejde af enhver Art udføres.
Specielt anbefales vore Værksteder for Reparationer og
Forandringer af Skibsmaskiner samt alm. Maskinarbejde.
Telegramadresser: „NEWS, WALLSEND“ og „NEWS SUNDERLAND“.

**DEN DANSKE
LANDMANDSBANK**

GRUNDLAGT 1871

ENHVER ART AF
BANKFORRETNING UDFØRES

Den anerkendte
Originale Rahtjens Compositon
for Skibsbunde. Eneforhandling for Danmark:
Emil A. Schneider,
Telefon 8210. Nørregade 40 - København.

KJØBENHAVNS HANDELSBANK
KJØBENHAVN

Aktiekapital (fuldt indbetalt) Kr. 50,000,000
Reservefond. — 29,280,370

HOVEDKONTOR: Holmens Kanal 2.
AFDELINGER:
Amagertorv 29, Gammel Torv 4, Gammel Kongevej 98,
Store Kongensgade 58 og Sølvgade 84.
FILIALER i: Aabenraa, Aarhus, Esbjerg, Graasten, Haderslev,
Horsens, Kalundborg, Odense, Randers, Rønne,
Sønderborg, Toftlund, Tønder og Viborg.

Kassér ikke gammelt Tovværk.
Højeste Dagspris betales for brugt Manilla-
og Hampetov, tjæret og utjæret.
JULIUS MARSING
Tlf. Centr. 12516. KØBENHAVN Gammel Torv 16.

**C. L. Seifert**
Kgl. Hof-Guldtrækker
Kgl. Svensk Hof-Leverandør
St. Regnegade 12—16, Kjøbenhavn
Guldtrækkerartikler og Uniformseffekter
— i bedste Kvaliteter —
Telegramadresse: *Cseifert*
Specialitet: Elegante Uniformshuer

**V. T. Mathiesen
& Sønner . . .**
Blikkenslager. Skibsinventar.
Kabys og Baadeinventar, Lan-
terner og Lamper med Certifi-
cat til Carbid og Tran, Kompæ-
hætter, Autogen-Svejsning.
Alt Skibsarbejde udføres.
Telefon 9445.
Toldbodgade 6. Kjøbenhavn.

Howaldtswerke, Kiel. Nybygninger og Reparationer
Generalrepræsentant for Danmark, Norge og Sverrig:
Carl Holtermann, Amaliegade 32, København K.
Telef. Central 10140 — Statstelefon 393 — Telegr.-Adr.: Carlholtermann.

Telefon 513	Aktieselskabet	Telegr.-Adr. »Bunker- depot«.
-----------------------	-----------------------	-------------------------------------

HELSINGØRS BUNKERKUL DEPOT.

Prima Newcastle Dampkul leveres Dag og Nat til Dagens billigste Priser.

C. K. HANSEN
DAMPSKIBSREDERI
DAMPSKIBS-, HAVARI- OG ASSURANCE-AGENTUR
BEFRAGTNING OG KØB OG SALG
AF DAMP- OG SEJLSKIBE

KØBENHAVN
29 B, Amaliegade.

Telegr.-Adr.: HANSEN
Telefoner: { Central 72 (10 Ledninger)
— 50389 (6 Em.- 9 Fm.)
Statstelef. 13 (2 Ledninger)

Filial: HELSINGØR
2, Softegade.

Telegr.-Adr.: HANSEN
Telefon: Helsingør 972.

P. Brown jun. & Co.
Dampskibsrederi * Dampskibsagentur
Amaliegade 43. — Telegr.-Adr.: »Brown«. — Tlf. C. 276.

Danish Shipping Company Ltd. A/S
Set. Annæ Plads 28.
Kjøbenhavn K.

Skibs- og Havariagerter.
Befragtning, Klarering & Dampskibsekspedition.
Køb og Salg af Skibe og Kontrahering
af Nybygninger.

Telegr.-Adr.: PACAO. Telefoner: **1535-5836.**
Statstelefon: **527.**

Motorbaad til Salg.
Motorbaad : Johanne«, 12,36 Brutto Tons, Alpha Motor, 12 HK, rummer 70 Passagerer, sælges billigt.
A/s Middelfart Dampskibsselskab.

KAY DYHR
Kvæsthusgade 1, København K.
Telf. Centr. 8901 - 6886 - 6885. Tlgr.-Adr.: Kaydyhr - København.

Kunstig Træk- og Oliefyrrings-Anlæg
fra
JAMES HOWDEN & CO.
GLASGOW

Telf. 44 & 468	»ALPHA« MOTOREN	Statist. 13
----------------------	----------------------------	-------------

Bedste 4 Takt Motor.
Bygges fra 2—120 HK.
Over 3800 i Brug.

MOTORSPIL
i alle Størrelser.

Forlang Tilbud.
A/S Frederikshavns Jernstøberi & Maskinfabr.
Brødrene Houmøller) (Tlg. Motorhoumøller)
FREDERIKSHAVN.

„GREI“ MOTOREN 2 Takts Raaolie Motor
fra A/s A. GULOWSEN, Kristiania.

Forhandling og Fremstilling overdraget til
A/s Frederikshavns Jernstøberi & Maskinfabrik
Brødrene Houmøller, Frederikshavn.

Forlang Tilbud. Forlang Tilbud.

HANSA · Tysk nautisk Tidsskrift.
Organ for samtlige Interesser indenfor den tyske Handelssejlfart og Haafskeri
Et virksomt Annonceorgan for Firmaer, som ønsker at træde i Forbindelse med den tyske Søfart, den tyske Havfiskeriering, den tyske Handel og den tyske Industri.
Abonnementspris, inklusive Porto, 30 Kr. pr. Aar.

HANSA'S Forretningsadresse er: Hamburg 11, Steinhöft 3.

Nybygninger China:
Hongkong and Whampoa Dock Co. Ltd. Hongkong,
er aapne for kontrahering av nybygninger med hurtigste levering. Anbud og nærmere oplysninger tilstilles ved henvendelse til enerepresentanten for Danmark, Norge og Sverige.
A/s Det Overseiske Compagnis Handelsselskab,
KRISTIANIA

Telefon 6480. **SKIBE** Telgr.-Adr. „Freights“

C. P. Jensen
St. Annæ Plads 6
A/s Dpskss. Orion.

J. Melander,
Tlf. Blikkenslager. 1162
Alt Skibsarbejde udføres.
Lille Strandstræde 3.

A. L. NIELSEN
Telf. 266 RANDERS Telf. 224
Skibsproviantering
& Forhyringskontor

Remington
eneste Skrivemaskine med
Key Set Tabulator,
ny epokegørende Opfindelse
L. Kristensen, Vestergade 27.

HANS NIELSEN
Skibshandler,
AARHUS
Telefon 1897.



Otto Wang
Skibsmæglere og Befragtnings Agenter
Specialitet: Saltfragter
Skibshandel
Telegram-Adr.: »WANGCO«
LISSABON

A/s FORSIKRINGSSELSKABET „CODAN“
Generalagenter P. SØHT & CO.
AFDELING FOR SØ- OG TRANSPORTFORSIKRING
Telefon 14,995
NIELS JUELSGADE 9, 2. S. Telegr.-Adr.: »Gnirdos«

DE FORENEDE JERNSTØBERIER ^{A/S}
 AFDEL: CHRISTIANSHAVNS JERNSTØBERI
 HOLMBLADSGADE 27 · KØBENHAVN



SKIBS BAGE OVNE



KABYS KOMFURER
I ALLE STØRRELSER

SKIBSOVNE I STORT UDVALG

FORLANG KATALOG · TELEFON: 1630

VØLUND
 RAAOLIEMOTORER



AKTIESELSKABET **"VØLUND"** KØBENHAVN S
 TELEFON C. 55 22 · ØRESUNDSVEJ 147 · STATSTELEFON 503

DAMPSKIBSSELSKABET
„TORM“

Telegramadr. »Torm«. Telefon 2437.
 Kontor:
St. Strandstræde 9, 2. S. Kjøbenhavn.

A. P. MØLLER,
 KØBENHAVN

Rederi. Befragtning. Klarering.
 Dampskibsekspedition.
 Køb og Salg af Skibe. Skibsbygning.

Telegram-Adresse: „MERSK“
 Stats-Telefon 33 Telefoner 514
 (Omstilling til samtlige Afdelinger)



Olskind
 er
 betydelig
 nedsat.

Kvaliteten
 er
 betydelig
 forbedret.



OLETØJ
 for ALLE
 TLF. SUNDBY 3230-3231.

Cand. pharm. Harrsen & Schlier,
 Øresunds Sidevej. København S.

Fjerde Søforsikringselskab lim.
 i København

tegner Sø- og Transportforsikringer af enhver Art til billige, faste Præmier.
 Agenturer i de fleste Provinsbyer.

Post-Adresse: Holmens Kanal 24. Telegram-Adresse: „Fourthcomp.“. Telefoner: Central 266 og 10756

A/s KØGE VÆRFT
 SKIBS- & MASKINBYGGERI

TELEGR.-ADR.: DOCK KJØGE TELEFON 425
 — DANMARK —

NYBYGNINGER INDTIL 9000 Tons d. w.
 2 PATENT SLIPPER FOR SKIBE INDTIL 290' LÆNGDE
 40 Tons FLYDEKRAN
 REPARATION AF SKIBE OG MASKINER

Skibsrigger W. PEDERSEN
 Wildersgade 24. Telf. Amager 5332 x
 udfører alt Riggerarbejde samt Spløisning
 af Staal- og Jærnvirer.

Skibs- og Baadebyggeriet
 Centralværftet ved Vindebroen,
 Sophus Andersen. AARHUS Telefon 2719.
 Ophalerbedding til 250 Tons d. w.

A. Formann & Co.'s Konserver
 —== ere de bedste og mest holdbare. ==—

Vi fremhæve vor prisbelønnede
 Blodbudding & Leverpostej. Kødkonserver, Supper, Fiskeboller, Pølser etc.
 Faas hos alle Skibsproviantører i Kjøbenhavn, Provinserne og i England.
 Leverandør til den danske Marine og Hæren. Brydes Allé. Telefon 5047 & 11047.

AKTIESELSKABET
DET ØSTASIATISKE KOMPAGNI
(The East Asiatic Company, Limited)

KØBENHAVN
Filiabler: **BANGKOK** og **SINGAPORE**

Egne Agenturer: Soerabaya, Shanghai, Hankow, Vladivostock, Dalny, Harbin, New York, Valparaiso, San Francisco, Durban og Johannesburg.

Regelmæssig Rute fart paa Siam, Kina, Japan, Sydafrika, Australien, Java, Vestindien, Meksiko og Vestkysten af Nord- og Sydamerika.

Import til Evropa af østasiatiske og andre oversøiske Produkter, Teak- og andre Træsorter.

Eksport til oversøiske Pladser af europæiske Produkter. — Skov- og Savmølle drift i Slam.

Alle nærmere Oplysninger erholdes ved Henvendelse paa Kompagniets Hovedkontor, Holbergsgade 2, København K.

HUGO TRUMPY

Skibsmægler og Havariagent.

GENUA, via Fossatello 16, Tlgr.-Adr.: Hugotrum, Genua.
SAVONA, via Paleocapa 4, — Hugotrum, Savona.
SPEZIA, via Prione 16, — Hugotrum, Spezia.
LIVORNO, Scali d'Azeglio 10, — Hugotrum, Livorno.
NEAPEL, via Molo Piccolo 17, — Hugotrum, Neapel.

HOVEDKONTOR: **GENUA**, AGENT FOR:
Nordisk Skibsrederforening,
Otto Thoresens Linie,
Lloyd Royal Belge,

Comp. Havraise Peninsulaire de Nav. a Vapeur,
Société de Navigation Transoceanique,
Havariagent for over 90 skand. Forsikringselskaber.

AGENT I SAVONA FOR:
Det Forenede Dampskibsselskab, Kjøbenhavn.

A/S **Motorfabriken „Dan“**

Bragesgade
10.

Telegr. Adr.:
Motordan.

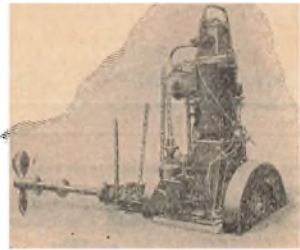

København
L.

Telefon:
Ctr. 8006 - 8007

„DAN“ MOTORER

for Skibsbrug i Størrelser fra 5—140 HK
samt **Motorspil** og **Lossespil** af enhver Art.

A/S **HERA MOTORFABRIK**

BEDSTE DANSKE RAOOLIEMOTOR

TELEFON: 9607 FORLANG TILBUD TELEGRAM-ADRESSE: 9608 **H. C. JENSENSVEJ 13** TORMOHERA
KØBENHAVN L.

Randers Rebslaaeri



Hamp- og Staalraadstougværks-Fabrik
Randers

Tougværk af Hamp, Manilla og Cocos
alle Dimensioner.

Jærn- og Staaltouge

til Skibsbrug og Elevatorer

Oplag hos

JØRGEN JENSENS Eftf.
København

N. F. STEGMANN

Tlgr.-Adr.: Stegmanna **Nørresundby** Telefon 918 - 718

ENGLISH CHANNEL BUNKERING & FOREIGN PORTS

ENGLISH CHANNEL	Large stocks of Best Bunker Coals always available afloat.	Telegrams:
DARTMOUTH ...	The Dartmouth Coaling Co., Ltd. ...	"Despatch," Dartmouth.
PORTLAND ...	The Portland and Weymouth Coaling Co., Ltd., ...	"Promptude," Portland.
ANTWERP ...	The Antwerp Coal Co. (London), Ltd. ...	"Darcoalers," London.
	Coal Depot at Antwerp ...	"Bunkering", Antwerp.
ORAN ...	The Anglo-African (Oran) Coaling Co., Ltd. Welsh and Durham Unscreened Bunker Coal. Ex Decked Lighters and Land Storage ...	"Anorafic," Oran and London
SAINT THOMAS ...	The St. Thomas Dock, Engineering and Coaling Co. Cheapest Coaling Depot in the West Indies. No Port Dues. Pilotage optional. Best Pocahontas always on hand. Floating Dock capable of raising vessels of 3,000 tons. Repairs undertaken ...	"Thickley," St. Thomas.
KINGSTON	The Jamaica Coaling Co., Ltd. Best Pocahontas always on hand ...	"Jamcoal," Kingston.
TRINIDAD	The Archer Coal Depot Co., Inc. Berwinds Standard New River and/or Pocahontas Steam Coal ...	"Archer," Port of Spain.
BERMUDA	The Bermuda Bunkering Co. Ltd. Berwinds Pocahontas and/or New River Steam Coal ...	"Bunkering," Bermuda.

Agent in Denmark, **A. F. HOVMAND**, Copenhagen K. Telef. 2895 - 10895
Statstelef. 195

Sømandsloven af 1. Maj 1923.

Nedenstaaende gengiver vi Teksten af den nu vedtagne Sømandslov, der træder i Kraft til Nytaar, samt den dermed sammenhørende Lov om Ændringer i Søloven.

KAPITEL I.

Skibsførerens Tjenesteaftale.

§ 1.

Det paaligger Rederen at sørge for, at der oprettes skriftlig Aftale med Skibsføreren om Ansættelses-Vilkårene.

§ 2.

Hvis ikke andet er aftalt om Tjenesteforholdets Varighed, kan Aftalen fra hver af Siderne opsiges med et Varsel af tre Maaneder til Fratrædelse i dansk Havn, som Skibet anløber for at losse eller laste. Har Skibsføreren i et saadant Tilfælde været i Tjenesten om Bord i halvandet Aar, kan han dog efter Opsigelse med tre Maaneders Varsel fratræde i udenlandsk Losse- eller Lastehavn.

Skal Losning finde Sted, maa Skibsføreren ikke fratræde, før Losningen er endt.

§ 3.

Skibsføreren kan til enhver Tid afskediges af Rederen.

Bliver han afskediget før Tjenesteudløb uden Hjemmel i § 4 eller § 5, har han Krav paa Erstatning for det Tab, han derved lider.

Naar ikke andet er oplyst om Tabets Størrelse, kan han kræve Hyre for tre Maaneder og desuden fri Rejse med Underhold til aftalt Fratrædelseshavn eller til dansk Havn, hvis Bestemmelsen i § 2 om dansk Fratrædelseshavn kommer til Anvendelse.

§ 4.

Bliver en Skibsfører afskediget paa Grund af Sygdom eller Skade, som gør ham uskikket til at føre Skibet, har han Krav paa Hyre for tre Maaneder efter Fratrædelsen.

Er Sygdommen eller Skaden paadraget ved egen Skyld, eller er den fortiøt ved Ansættelsen, har Skibsføreren ikke Krav paa Hyre for længere Tid, end han har gjort Tjeneste.

§ 5.

Bliver en Skibsfører afskediget paa Grund af Uduelighed, Uredelighed eller grov Fejl eller Forsømmelse i Tjenesten, har han ikke Krav paa Hyre for længere Tid, end han har gjort Tjeneste.

§ 6.

Gaar Skibet tabt ved Søulykke, eller bliver det efter Søulykke erklæret for uistandsætteligt, ophører Skibsførerens Tjenesteforhold, hvis ikke andet følger af Aftalen. Skibsføreren er dog pligtig til mod Hyre og Underhold at blive til Stede og sørge for Ordningen af de Anliggender, som vedrører Skib og Last.

I de nævnte Tilfælde har Skibsføreren Krav paa fri Hjemrejse samt Hyre under Hjemreisen, dog længst for tre Maaneder.

§ 7.

Om Hyre ved Dødsfald, Pleje, Hjemsendelse i Sygdomstilfælde samt om Begravelse og Behandling af Efterladenskaber gælder de samme Regler som for Mandskabet efter §§ 24 og 28—30.

§ 8.

Er der tilsagt en Skibsfører Andel i Skibets Fragt (Kaplak) eller i anden Indtægt af Rejsen eller Andel i Rederens Overskud (Tantième), og Tjenesteforholdet ophører før Rejsens Slutning eller Regnskabsaarets Udløb, har Skibsføreren Ret til en forholdsmæssig Del af dette Vederlag.

Har Skibsføreren efter §§ 3, 4 eller 6 Krav paa Hyre for længere Tid, end han har været i Tjeneste, skal det i første Stykke omtalte Vederlag for Tiden efter Fratrædelsen ansættes til det Beløb, hvormed det dobbelte af 1ste Styrmands Hyre maatte overstige Skibsførerens faste Hyre.

KAPITEL II.

Mandskabets Tjenesteaftale.

1. Forhyringen.

§ 9.

Skibsføreren kan paa Rederens Vegne ansætte saavel Styrmand og Maskinmestre som det underordnede Mandskab.

Før Skibsføreren ansætter Mandskabsmandskab, bør han saa vidt muligt raadføre sig med 1ste Maskinmester.

Skibsføreren maa ikke tage nogen i Tjeneste, som han ved er forhyret af en anden for samme Tid.

§ 10.

Børn under 14 Aar maa ikke anvendes til Arbejde om Bord. Personer under 18 Aar maa ikke gøre Tjeneste som Fyrbødere eller Kullempere.

§ 11.

Enhver Sømand, der forhyres, skal være forsynet med Søfartsbog

eller Mønstringsbevis. Den forhyredes Søfartsbøger eller Mønstringsbevis tages i Forvaring af Skibsføreren, saa længe Rejsen varer.

Ved enhver Forhyring skal der overleveres den forhyrede en Afregningsbog, hvori findes aftrykt de væsentligste af de Mandskabet vedrørende Bestemmelser. Er Hyren fastsat til et bestemt Beløb for Rejsen, skal Rejsens anlagelige Varighed angives i Afregningsbogen, der skal blive i den forhyredes Varetagt. Hyreaftalen indføres saavel i Afregningsbogen som i en Skibsbemandsingsliste, der beror hos Skibsføreren; den underskrives af begge Parter i Skibsbemandsingslisten og af Skibsføreren i Afregningsbogen. Henvises der til en Tariffaftale, skal Foreren sørge for, at der om Bord findes et Aftryk af Tariffaftalen til Brug for Mandskabet.

Nærmere Regler om Indretningen og Brugen af Søfartsbøger, Mønstringsbeviser, Afregningsbøger og Skibsbemandsingslister gives af Handelsministeriet, som drager Omsorg for, at disse for en af Ministeriet fastsat Betaling faas hos enhver dansk Mønstringsbestyrer og Konsul, paa Færøerne hos Landfogden og Sysselmandene. Betalingen for Afregningsbogen erlægges af Rederiet.

2. Aftalens Varighed.

§ 12.

Er en Sømand forhyret for bestemt Tid eller med aftalt Opsigelsesfrist uden aftalt Fratrædelsessted, og Tiden udløber under en Rejse, gælder Aftalen, til Skibet anløber en Havn for at losse eller laste.

§ 13.

Hvis ikke andet er aftalt om Tjenesteforholdets Varighed, kan Aftalen fra enhver af Siderne opsiges til Fratrædelse i enhver Havn, som Skibet anløber for at losse eller laste. Er Sømanden dansk og forhyret her i Riget, kan Aftalen dog fra hver af Siderne kun opsiges til Fratrædelse i dansk Losnings- eller Lastningshavn.

Opsigelsesfristen er en Maaned for Styrmand og Maskinmestre og syv Dage for det underordnede Mandskab.

§ 14.

Naar en Sømand, som er forhyret for bestemt Tid eller Rejse, fortsætter Tjenesten, efter at Tiden er udløbet eller Rejsen er endt, uden at ny Aftale træffes, kan Tjenesteforholdet fra hver af Siderne opsiges med samme Varsel som i § 13, 2det Stykke, bestemt til Fratrædelse i enhver Havn, som Skibet anløber for at losse eller laste.

§ 15.

Uden Hensyn til, hvad der er bestemt i Aftalen eller bestemt i § 13 om dansk Fratrædelseshavn, kan en Sømand, som efter sidste Paamønstring har været i Tjenesten om Bord i halvandet Aar, forlange Afsked i enhver Havn, Skibet anløber for at losse eller laste, efter Opsigelse med saadant Varsel som i § 13, 2det Stykke, bestemt.

§ 16.

En Sømand, som efter Aftalen eller Bestemmelserne i dette Kapitel har Ret til at fratræde, er pligtig at blive i Tjenesten for at yde Bistand ved Arbejde, som nødvendigt maa udføres, naar Skibet kommer i Havn, dog ikke udover to Dage eller, for Sejlskibes Vedkommende, fire Dage efter Ankomstdagen.

Skal Søforklaring afgives, er han pligtig til mod Hyre og Underhold at blive paa Stedet, til Forklaring er afgivet.

§ 17.

Hvis Lovgivningen eller Myndighederne i en udenlandsk Havn, hvor en Sømand skulde fratræde, nægter ham Adgang til Landet eller for at give ham Adgang kræver en Sikkerhed, som Sømanden ikke kan skaffe, er han pligtig at blive i Tjenesten, indtil Skibet kommer til en Havn, hvor Afmønstring kan foregaa.

3. Hyren.

§ 18.

Hyren løber fra og med den Dag, Sømanden tiltræder Tjenesten om Bord, eller, hvis han fra Forhyringsstedet maa foretage Rejse for at komme til Skibet, fra og med den Dag, han tiltræder denne Rejse.

Hyren løber til og med den Dag, Tjenesten ophører, eller, hvis Afmønstring skal ske, til og med Afmønstringsdagen, hvis ikke hans Ret til Hyre er ophørt tidligere paa Grund af Sygdom eller af anden Aarsag.

For den Tid, i hvilken en Sømand ulovligt unddrager sig sin Tjeneste, har han ikke Krav paa Hyre.

Skal Hyre beregnes for en Del af en Maaned, regnes Maaneden til tredive Dage.

§ 19.

Udbetaling af Hyre kan Sømanden kun forlange, naar Skibet ligger i Havn, og ikke oftere end en Gang hver Uge.

Hyren betales i rede Penge, hvis Sømanden ikke forlanger Anvisning paa Rederen. Udbetaling kan kræves i Stedets Mønt efter den Kurs, som Bankerne paa Stedet betaler for den aftalte Mønt.

Hvis en dansk Sømand fra Udlandet vil sende Hyremidler til Danmark, er Konsulen pligtig at bistaa ham uden Udgift for Sømanden. Staten er ansvarlig for saadanne Pengeforsendelser. Nærmere Regler for Hjemsendelse af Hyremidler kan fastsættes af Handelsministeren efter Samraad med Udenrigsministeriet.

§ 20.

En Sømand kan kræve, at to Trediedele af hans Hyre skal udbetales som maanedlig Træk til en bestemt opgiven Person her i Riget eller indsættes i dansk Pengeinstitut. Uden Sømandens Samtykke kan Trækbetalingen ikke nedsættes eller standses for Tjenestens Ophør, medmindre den øvrige Hyre er utilstrækkelig til at dække Skyld til Rederen eller Krav paa Sømanden som hjemlet ved denne Lov eller anden Lov, derunder saadanne Krav fra offentlige Myndigheder, som Rederen er pligtig at varetage ved Tilbageholdelse af Hyre.

§ 21.

Af den Hyre, Sømanden selv kan have, har Skibsføreren Ret til at tilbageholde en Trediedel til Fratrædelsen. Det tilbageholdte Beløb kan dog ikke uden Sømandens Samtykke overstige en Maanedts Hyre, hvis Skibet anvendes i europæisk Fart; i anden Fart kan det tilbageholdte Beløb forøges til to Maanedts Hyre, medmindre Sømanden fuldt ud har benyttet sin Ret ifølge § 20. Naar den ikke udbetalte Hyre overstiger Hyren for en Maaned, tillægges der Sømanden for hver fuld Maanedts tilgodehavende Hyre en halv Procent Rente for hver fulde Maaned, i hvilken han har denne Hyre til gode.

Lige med europæisk Fart regnes i denne Henseende Fart paa de ikke europæiske Kyster af Middelhavet, Sortehavet og det asovske Hav.

§ 22.

Er Hyren fastsat til et bestemt Beløb for Rejsen, skal den i Afregningsbogen optagne Angivelse af Rejsens antagelige Varighed lægges til Grund i ethvert Tilfælde, hvor Hyren skal beregnes efter Tid.

Kommer Rejsen til at være længere end forudsat ved Forhyringen, naar Sømanden Krav paa et forholdsmaassigt Tillæg, hvis andet ikke er aftalt. At Rejsen forkortes, har derimod ingen Indflydelse paa Sømandens Ret til den fulde betingede Hyre.

§ 23.

Dersom Mandskabet formindskes under Rejsen, skal besparet Hyre for den Tid, Skibet er i Søen, fordeles mellem de tilbageblivende i Forhold til enhveris forøgede Arbejde, for saa vidt de ikke har faaet Godtgørelse for dette ved Overtidsbetaling.

§ 24.

Dor en Sømand, regnes Hyren til og med Dødsdagen, hvis hans Ret til Hyre ikke er ophørt tidligere paa Grund af Sygdom eller af anden Aarsag.

Var Sømanden dansk, og havde han været i Rederens Tjeneste de sidste seks Maaneder før Dødsfaldet, skal Rederen betale en Maanedts Tillægshyre til hans Enke eller umyndige Børn.

Bliver Skibet borte, uden at det kan oplyses, naar Ulykken indtraf, beregnes Hyren, som om Dødsfaldet var indtruffet ved Udløbet af den Tid, som i Almindelighed medgaaer for et Skib som det forulykkede til en Rejse paa samme Aarstid fra det Sted, hvorfra man sidst havde Efterretning om Skibet, til Bestemmelsesstedet.

§ 25.

Viser det sig ved Afregningen, at en Sømand har faaet udbetalt mere i Forskud, end han har Krav paa, kan dog ingen Tilbagebetaling kræves, hvis Sømandens Tjeneste er ophørt af nogen af de Grunde, som er nævnt i §§ 24, 32, første Stykke, 34 og 38—41.

4. Sygepleje og Begravelse.

§ 26.

Enhver af Mandskabet er pligtig at lade sig undersøge af Læge, naar Skibsføreren forlanger det, dog uden Udgift for Sømanden.

Handelsministeren kan ved dertil sigtende Regler foreskrive Lægeundersøgelse af Skibsmandskab.

§ 27.

Er en Sømand syg eller kommet til Skade, skal Skibsføreren sørge for, at han om Bord eller i Land faar fornøden Pleje, derunder indbefattet Underhold, Lægehjælp og Lægemidler.

Er der Grund til at tro, at en Sømand lider af en Sygdom, som medfører Fare for de ombordværende, skal Skibsføreren snarest muligt lade ham undersøge af Læge. Hvis der ikke om Bord kan træffes betryggende Foranstaltninger mod Smittefare, skal Føreren lade den syge bringe i Land.

Kan en syg Sømand ikke selv tage Vare paa sine Ejendele, skal Skibsføreren drage Omsorg for disse.

Bliver en syg Sømand efterladt i Udlandet, skal Skibsføreren overgive ham til Konsulens Forsorg eller, hvis der ikke er Konsul paa Stedet, paa anden Maade skaffe ham paalidelig Pleje og underrette nærmeste Konsul.

§ 28.

Udgifterne ved Sømandens Pleje bæres af Rederen, saa længe Tjenesteforholdet bestaar.

Er en Sømand syg ved Tjenesteforholdets Ophør, har han Ret til Pleje for Rederens Regning i indtil seks Uger eller, hvis han er dansk

og plejes udenfor Riget, i indtil tolv Uger. Tiden regnes fra Afmonstringen eller, hvis Afmonstring ikke foretages, fra den Dag, Skibet afgaar. Bliver en dansk Sømand efterladt i Udlandet, har han desuden Krav paa fri Rejse med Underhold til sit Hjemsted her i Riget. Kan der skaffes ham Hyre paa et Skib, som er bestemt til Danmark eller til en Havn, hvorfra det falder bekvemt at sende ham hjem, og hans Helbredstilstand ikke er til Hinder derfor, er han pligtig at overtage Stillingen, hvis den ikke er af lavere Grad eller daarligere lønnet end den, han havde.

Bestemmelserne i de foregaaende Stykker af denne Paragraf gælder ikke, hvis Sygdommen eller Skaden er paadraget ved egen Skyld eller fortiet ved Forhyringen. I saa Tilfælde maa Sømanden selv betale Udgifterne ved Sygeplejen baade for og efter Tjenesteforholdets Ophør og har heller ikke Krav paa fri Hjemrejse, hvorhos Rederens Udlæg for Sømanden kan afkortes i Hyren.

Lider en dansk Sømand af Tuberkulose i smitsom Form eller af Konssygdom i smitsomt Stadium, og maa han i den Anledning fratræde Tjenesten, udreder Statskassen, uanset de foranstaaende Bestemmelser i denne Paragraf, de nødvendige Udgifter ved Sømandens Pleje og eventuelle Hjemsendelse; Statskassens Udlæg for Hjemsendelse af en konssyg Sømand kan afkortes i Hyren.

Bestemmelserne i denne Paragrafs 2det Stykke om dauske Sømandens Krav paa fri Hjemrejse her til Riget gælder ikke, hvis Sømandens Paamonstring har fundet Sted, medens Skibet anvendtes udenfor europæisk Fart, jfr. § 21, 2det Stykke. Om fri Hjemrejse, efter Omstændighederne fri Rejse til Forhyringsstedet, i saadant Tilfælde kan tilstaa Sømanden, og hvorledes Udgifterne derved i bekræftende Fald vil være at fordele mellem Rederen og Statskassen, bestemmes gennem de i § 31, sidste Stykke, omhandlede Regler.

§ 29.

Dor en Sømand, skal Skibsføreren drage Omsorg for en sømmelig Begravelse og underrette hans paarørende.

Skibsføreren skal desuden vidnefast lade optage en Fortegnelse over alt, hvad den afdøde har efterladt om Bord. Indtræffer Dødsfaldet udenfor Riget, skal han aflevere Fortegnelsen til nærmeste Konsul. Kan Efterladenskaberne ikke uden Utempe beholdes om Bord, skal Skibsføreren enten overgive dem til Konsulen eller sælge dem paa fordelagtigste Maade.

§ 30.

Udgifterne ved Begravelsen skal betales af Rederen, hvis Sømanden dor, medens Tjenesteforholdet bestaar. Det samme gælder, hvis han efter Tjenesteforholdets Ophør dor, medens det endnu paahviler Rederen at betale Plejen.

Dor en dansk Sømand, medens han behandles for Statskassens Regning i Henhold til Reglerne i § 28, næstsidste Stykke, udreder Statskassen tillige Udgifterne ved Begravelsen.

§ 31.

Naar en Skibsfører i Udlandet maa efterlade en syg Sømand til Konsulens Forsorg, er han paa Forlangende pligtig at stille passende Sikkerhed for de Udgifter vedrørende Pleje m. m., som det efter Reglerne i §§ 28 og 30 paahviler Rederen at bære. Hyrebeløb, som Sømanden maatte have til gode, vil derhos være at overgive til Konsulen, og saa længe han er under Konsulens Forsorg, kan Sømanden ikke raade over saadant Hyrebeløb uden dennes Samtykke.

Naar en Skibsfører, fordi Bistand af dansk Konsul ikke har kunnet erholdes, har været nødt til at gøre Udlæg for en dansk Sømand til Sygepleje eller Begravelse, som ikke paahviler Rederen, har denne Ret til at kræve Erstatning af Statskassen.

Regelen i det foregaaende Stykke kommer ogsaa til Anvendelse med Hensyn til Udlæg for en Sømand, der ikke er dansk, for saa vidt Skibsføreren ved behørig Lægeattest godtgør, at Landsættelsen var paakrævet af Hensyn til Sømanden selv eller de ombordværende, og at den paagældendes Helbredstilstand ved Antagelsen var fuldt tilfredsstillende.

Nærmere Regler om Sømands Pleje, Begravelse og Hjemsendelse ved offentlig Foranstaltning, som omhandles i denne og de foregaaende Paragraffer samt § 41, fastsættes af Handelsministeren efter Samraad med Udenrigsministeriet.

5. Skibsførerens Ret til at afskedige Sømanden.

§ 32.

Er en Sømand som Følge af Sygdom eller Skade i længere Tid forhindret fra at udføre sit Arbejde, eller lider han af en Sygdom, som medfører Fare for de ombordværende, kan Skibsføreren afskedige ham. Foruden sin fulde Hyre til Fratrædelsen har Sømanden i saa Fald Krav paa Hyre for en Maaned efter Fratrædelsen, hvis han er Styrmand eller Maskinmester, og ellers for syv Dage efter Fratrædelsen. Er Sømanden dansk, og hans Paamonstring har fundet Sted, medens Skibet anvendtes i europæisk Fart, jfr. § 21, 2det Stykke, beregnes der ham dog, hvis Fratrædelsen sker, naar Skibet anvendes i anden Fart, Tillægshyre for to Maaneder, hvis han er Styrmand eller Maskinmester, og ellers for en Maaned.

Er Sygdommen eller Skaden paadraget ved egen Skyld eller fortiet ved Forhyringen, har Sømanden, enten han afskediges eller ikke, kun Krav paa Hyre for den Tid, han har udført sit Arbejde.

§ 33.

Skibsføreren kan endvidere afskedige en Sømand:

1. naar han er uduelig til den Tjeneste, han er forhyret til;

2. naar han ikke kommer om Bord i rette Tid, og Skibet skal afgaa, eller en anden maa antages i hans Sted;
3. naar han gør sig skyldig i grov Tjenesteforseelse, saasom gentagen Ulydighed, voldsom Adfærd mod overordnede, Mishandling af andre ombordværende eller gentagen Beruselse i Tjenesten;
4. naar han gør sig skyldig i Tyveri eller anden grovere Forbrydelse eller om Bord skjuler Personer eller Gods, som er toldpligtigt, eller som det er forbudt at udføre fra Afgangsstedet eller at indføre til Bestemmelsesstedet;
5. naar han indbringer en Tvist om Tjenesteforhold for udenlandsk Myndighed.

For en Sømand, som er om Bord, afskediges i Henhold til denne Paragraf, skal der saavidt muligt holdes Forhør efter Reglerne i § 64. Sømanden har ikke Krav paa Hyre for længere Tid, end han har gjort Tjeneste.

§ 34.

Bliver en Sømand afskediget før Tjenestetidens Udløb uden Hjemmel i § 32 eller § 33, har han Krav paa fri Rejse med Underhold til aftalt Fratrædelseshavn eller til dansk Havn, hvis Bestemmelsen i § 13 om dansk Fratrædelseshavn kommer til Anvendelse; endvidere har han Krav paa Hyre under Rejsen, dog mindst for en Maaned, hvis han er Styrmand eller Maskinmester, eller syv Dage, hvis han tilhører det underordnede Mandskab.

6. Sømandens Ret til at kræve Afsked.

§ 35.

Godtgør en Sømand, at han kan faa Skib at føre, eller at han kan faa Stilling som Styrmand eller Maskinmester eller en saadan Stilling af højere Grad, end han har, eller at der efter Forhyringen er indtruffet andre Omstændigheder, som gør det til en Velfærdssag for ham at kunne fratræde, kan han kræve Afsked med Hyre til Fratrædelsen, naar han uden forøget Udgift for Rederen stiller en anden duelig og ordentlig Mand i sit Sted.

§ 36.

Hersker der oudartet Farsot i den Havn, til hvilken Skibet er bestemt, har Sømanden, saafremt dette først er kommet til hans Kundskab efter Forhyringen, Ret til straks at kræve Afsked, hvis Rejsen endnu ikke er begyndt, men ellers i den første Havn, Skibet anløber, efter at Sømanden har faaet Kundskab om Forholdet. Hyren regnes i saa Fald til Fratrædelsen.

Det samme gælder, hvis det efter Forhyringen viser sig, at der er Fare for, at Skibet kan blive opbragt af en krigsførende Magt eller udsat for Krigsskade, eller at en saadan Fare er blevet væsentligt forøget.

§ 37.

Er en Sømand forhyret for en bestemt Rejse, og Rejsen bliver væsentligt forandret, kan han straks kræve Afsked, hvis Rejsen endnu ikke er begyndt, men ellers i den første Havn, Skibet anløber, efter at han har faaet Kundskab om Forandringen.

En Sømand, som fratræder paa Grund af Rejsens Forandring, har Krav paa Erstatning for det Tab, han lider, dog ikke udover Hyre for en Maaned, hvis han er Styrmand eller Maskinmester, eller en halv Maaned, hvis han tilhører det underordnede Mandskab, og desuden fri Rejse med Underhold til Forhyringsstedet, hvis han fratræder, før Rejsen er paabegyndt, men ellers til det vedtagne Almonstringssted.

§ 38.

Hvis Skibet er usødygtigt, eller Mandskabets Opholdsrum er aabenbart sundhedsfarligt, og Skibsføreren ikke sørger for, at Mangerne bliver afhjulpet, eller hvis Skibsføreren i Strid med § 59 nægter at lade Skibet syne, har Sømanden Ret til at kræve Afsked og Erstatning for sit Tab efter Reglerne i § 34.

§ 39.

Godtgør Sømanden, at han er blevet mishandlet af Skibsføreren, eller at han er blevet mishandlet om Bord paa Skibet af andre, uden at Skibsføreren paa Opfordring har taget ham i Beskyttelse, eller godtgør han, at Skibsføreren har forholdt ham forsvarlig Kost, har han Ret til at kræve Afsked og Erstatning for sit Tab efter Reglerne i § 34.

§ 40.

Mister Skibet Retten til at føre dansk Flag, kan Sømanden kræve Afsked og Erstatning for sit Tab efter Reglerne i § 34.

At Skibet overtages af en anden dansk Reder, eller at det faar en anden Fører, giver ikke Sømanden Ret til at kræve Afsked.

7. Aftalens Ophør ved Forlis.

§ 41.

Gaar Skibet tabt ved Søulykke, eller bliver det efter Søulykke erklæret for uistandsætteligt, ophører Tjenesteforholdet, hvis ikke andet er aftalt. Det paaligger dog Sømanden mod Hyre og Underhold at deltage i Bjærgningen og blive til Stede til Afgivelse af Søforklaring.

Ophører som Følge af Forliset en dansk Sømands Tjeneste i Udlandet, har han Krav paa fri Rejse med Underhold til sit Hjemsted her i Riget for Statskassens Regning. Sømanden har endvidere Krav paa, udover den Hyre, som tilkommer ham efter 1ste Stykke, at holde Hyre under Hjemrejsen, dog længst for to Maaneder, hvis han er Styrmand eller Maskinmester, og for en Maaned, hvis han tilhører det underordnede Mandskab. Sømanden er pligtig at tage Tjeneste paa et andet Skib efter Regelen i § 28, 2det Stykke, og for den Tid, han

har saadan Tjeneste, kan han ikke kræve Hyre af det forliste Skibs Reder.

Er en dansk Sømands ombordværende Ejendele gaaet tabt ved Forliset, er Rederen pligtig at betale Erstatning efter almindelige Forskrifter, som Handelsministeriet udfærdiger.

8. Udenlandske Sømand.

§ 42.

Kongen kan under Forudsætning af Gensidighed udvide de Bestemmelser til Fordel for danske Sømand, som indeholdes i §§ 28 og 41, til ogsaa at gælde udenlandske Sømand.

9. Tvistigheder.

§ 43.

Er nogen af Mandskabet misfornøjet med Skibsføreren Afregning, kan han fordre den prøvet af den Myndighed, der foretager Afmonstringen. Paa Færøerne kan Afregningen fordres prøvet af Landfogeden eller Sysselmanden.

Opstaar der, medens Skibet er i Udlandet, Tvist mellem Skibsføreren og nogen af Mandskabet angaaende Afregningen eller Tjenesteforholdet iøvrigt, skal Sagen forelægges for Konsulen paa det første Sted, hvor det er muligt.

Konsulens Afgørelse bliver bindende for Parterne, indtil Sagen kan indbringes for Retten her i Riget. (Fortsættes.)

BOLINDERS

Raolie-Motorer

Skibs-Motorer

Stationærer-Motorer

Ingen Vandindsprøjtning.

Ingen Kompressor.

Øjeblikkelig Igangsætning ved elektrisk Starteanordning.

Meget ringe Brændstofforbrug.

Ældre Bolindertyper moderniseres.

Forlang Tilbud.

HARRY LEVIN

Enerepræsentant for Danmark.

Ingeniøraftdelingen

Frederiksgade 1 • København

Telefon { Central 59
— 5995

Telegram-Adresse
FAIRLEVIN

Fragtmarkedet.

Der er ikke megen Forandring at melde med Hensyn til Fragtmarkedet, skriver »Fairplay«. I det hele er de hjemadgaende Fragtrater blevet haandhævet med den Undtagelse, at nogle lavere Rater er blevet akcepteret fra U. S. for Kul, Koks og Kornlaster. Dette betyder ikke et svagere Marked, men er fremkaldt ved, at en Kæmpebaad »Leviathan« har sat Raterne 1 à 1½ Cents ned pr. 100 lb. eller 25 Cents pr. Ton Kul eller Koks, fordi en 10,000 Tons Baad selvfølgelig har et meget begrænset Marked, da det kun er faa Befragtere, der kan magte saa store Laster. Det maa indrømmes, at til en vis Grad er disse 10,000 Tons Baade en Trusel for Markedet, for naar en af dem f. Eks. nedsætter Raterne for Korn fra U. S. til Middelhavet fra 23 Cents til 20 à 21 Cents, er det ikke saa let at faa Befragterne til at betale 23 Cents for en 7,000 Tons Baad.

Der er fremdeles saa lange Ophold i Wales, at det maa anses som tilfredsstillende, naar en Baad er lastet

i Løbet af tre Uger efter dens Ankomst; det kan dette dog næppe kaldes, da Fragtraterne er gaaet ned, i Stedet for at de burde være gaaet op for at bøde paa de lange Ophold. 1/ mere i Fragt pr. Ton kan ikke dække det Tab, som den sene Lastning forarsager, og det værste ved Situationen i Wales er, at tredje Sort Bunkerul nu koster 35/ pr. Ton imod 23/ tidligere. Dette betyder i Virkeligheden en Reduktion i Kulfragten af 4/ pr. Ton, saaledes at man, naar Fragten er 13/6 til La Plata egentlig kun opnaar 9/6.

Medens Fragtraten fra Østen vedbliver at være fast, er Befragtningsernes Omfang gaaet betydeligt ned og de Forretninger, der er afsluttet er i stor Udstrækning kommet Indien til Gode. Noteringerne har paa Dødvagtsbasis fra Bombay/Kurrachee til Middelhavet/U. K./Kont. været 29/ à 30/, Basis en Havn til en Havn, efter Damprens Størrelse og Position, og paa »scale Basis« fra Kurrachee c. 26/ for Maj—Juni og 25/ for senere Lastning. — Sukker fra Java har betalt 38/9 til U. K./Kont., for Juni Lastning og er i Markedet for Tonnage for Juli og Juli—August, og Mauritius vil kunne bruge Tonnage til U. K. til c. 30/. Nogle faa Kulladninger tilbydes fra Durban til østlige Depoter og til Bangkok kan opnaas en god Fragt.

Der er ingen Ændringer med Hensyn til Mineralfragterne fra Middelhavet til U. K./Kont., idet Markedet er stille. Der afsluttes Forretninger fra de vestlige Havne til p. p. U. K./Kont. til de sidste Noteringer, og fra Grækenland kan der opnaas 8/3 à 8/6 til Middlesbrø. Til Amerika er Tonen stadig rolig. For Maj kan der opnaas 8/6, fra Sagunto etc. 8/, fra Benisaf 7/6 til 7/9 fra Bizerta og 10/9 fra Huelva paa »Tinto Terms«. Der er lidt mere Liv i Efterspørgslen fra Donau paa Basis af 20/ til 20/6 til p. p. U. K./Kont. og der bydes 16/6 fra Odessa Nicolajeff eller Novorossisk pr. Ton tungt Korn til Antwerpen, Rotterdam eller Hamburg med forholdsvis ekstra for Havre, Klid etc.

Frugtmarkedet for Sejlere:

I den senere Tid er en Del Sejlskibe kommet i Fart, men det er desværre kun en ganske lille Del af Flaaden, idet Fragterne, der nu bydes, er meget lave, lavere end tidligere paa Foraaret. Rederne haaber imidlertid paa en Bedring, saa snart Bottenhavet bliver tilgængeligt, paa alle Havne, da der saa sikkert vil blive større Efterspørgsel. Tidligere paa Foraaret er der sluttet Laster D. B. B. fra Sydbotten til engelske Kanalhavne til 70/, senere er der sluttet til 60/ à 65/ pr. Std. — Til Vestirland er sluttet til 80/ pr. Std. Der noteres følgende Laster: Kalmarr/Ballina 70/, Vestervik/Maryport 65 à 70/, Pernau/St. Helier 65, Lovisa/London 60—61/6, Trångsund/London 60/—62/6, derimod noteres der noget højere Fragter til daarlige Pladser, som Sejlskibene nødig kommer til. Til Frankrig holder Fragterne sig omkring Frs. 250 pr. Std. til smaa Spring-Pladser. For Laster fra Sverige er Lastedatoerne sildige, hvilket skyldes den nu afsluttede Strejke og Lockout. — Fra danske Havne, saasom Aalborg og Faxø samt svenske Sundhavne, noteres en Del Kridt, Kalk og Lervarer til Østersøen og Bottenhavet, men til Rater omkring 5/6 Kr., for større Skibe, men der kan ventes Tørn for Lastning, hvorfor Skibene ikke er særlig interesserede i disse Laster. — Fra Norge noteres meget faa Laster, f. Eks. 110 Std. Frederiksstad/Rhyl 57/6 pr. Std., sidste Aar betaltes 75/ pr. Std., Frederiksstad/Great Yarmouth 45/, Lasten skal stables paa Kajen, Losning med Stuver, Kristiania/Douglas 57/6, Kristiania/London 52/6 for Spars Poles & Rickers.

Claymarkedet ligger ligeledes flovt, der er sluttet Fowey/Kotka 10/, hvilket ikke er fristende, endvidere noteres til lignende Rater: Fowey/Helsingfors, Wiborg, Kotka, Göteborg og Sødertelje, til Norge noteres ligeledes 10/ pr. Ton. — Fowey/Reval noterer ligeledes 10/, til Middelhavet noteres 20/.

Kulmarkedet er ligeledes flovt, der er sidst sluttet flere Smaaskibe til danske Havne til 13—14 Kr. pr. Ton, fra Forthet. Fra Llanelly til Sundsvall noteres 12/ pr. Ton. — E. C. C. P./Finland 8/6 à 9/. — Fra Setubal til Sverig, Vestsverig og Bottenhavet noteres en Del Saltlaster, men til lave Rater, omkring 13—14 Kr. pr. Ton, fra Middelhavshavne til 14—15 Kr.

Udsigterne for Sejlskibene er saaledes ikke de bedste, idet Udgifterne ikke er faldet i Forhold til Fragterne, men forhaabentlig bliver det bedre, end det ser ud til.

Kjøbenhavns Skibssalg-Bureau.
ved CHARLES HVILSOM,
21, Havnegade 21.
Køb og Salg af Sejl- og Dampskibe.
Forlang Katalog. Send Opgave.

Skibsefterretninger.

Dampskibe.

Det østasiatiske Kompagni. Afrika afg. Port Said 30./4. hjg. — Annam pass. Las Palmas 15./4. udg. — Asia ank. Sydney 30./4. udg. — Australien ank. Kjøbenhavn 17./4. — Chile afg. Kobe 1./5. udg. — Dana afg. Swancombe 27./4. udg. — Faldstria afg. Antwerpen 30./4. udg. — Fionia ank. Kjøbenhavn 25./4. — Java afg. Port Said 27./4. hjg. — Jutlandia ank. Bangkok 16./4. udg. — Sejler Kjøbenhavn ank. Göteborg 27./4. hjg. — Malaya afg. Singapore 28./4. udg. — Panama afg. Algier 27./4. udg. — Peru afg. Nørresundby 30./4. udg. — Selandia afg. Penang 23./4. hjg. — Siam afg. Vancouver 24./4. hjg. — Tongking ank. Lissabon 30./4. hjg. — Estonia ank. Kjøbenhavn 12./4. — Latvia ank. Kjøbenhavn 23./3. — Lituanien afg. New York 2./5. østg. — Polonia afg. Danzig 2./5. vestg.

Dana. Danebrog afg. Blyth 26./4. — Danefelt afg. Kenitra 27./4. — Danholm ank. Antwerpen 25./4. — Danelag ank. Amsterdam 27./4. — Danemark ank. Partington 25./4. — Danery ank. Hull 27./4.

Dania. Mary, Duhn, ank. Tyne 24./4. — Elie, Clausen, ank. Stettin 23./4. — Esther Maria, Bang, afg. Kjøbenhavn 27./4. til Methil. — Irene Maria, Clausen, ank. Blyth 26./4.

Dansk-fransk Dampskibsselskab. Lifland, P. H. Petersen, ank. Cardiff 1./5. — Normandiet, K. H. Petersen, ank. Kjøbenhavn 18./4. — Slesvig, Weichardt, ank. Lissabon 25./4. — Kurland, Berndsen, ank. Port Talbot 26./4. — Bretagne, Lund, ank. Garston 25./4. — Estland, Kruse, afg. Belfast 30./4. for Bristol Kanalen. — Skaane, Sørensen, afg. Oporto 28./4. til Heysham. — Bornholm, Hansen, afg. Liverpool 1./5. til New York.

C. K. Hansen. Aalborg ank. Swansea 29./4. — Aggersborg ank. Kjøbenhavn 30./4. — Amalienborg ank. Baltimore 16./4. — Brattingsborg pass. Dungeness 26./4. — Børglum afg. Funchal 28./4. — Christiansborg ank. Aarhus 26./4. — Dansborg afg. Buenos Ayres 27./4. — Ellensborg ank. Aarhus 25./4. — Elsborg afg. Danzig 28./4. — Flynderborg ank. Riga 22./4. — Fredensborg afg. Para 25./4. — Frederiksborg ank. Swansea 21./4. — Hammershus ank. Kjøbenhavn 22./4. — Jelling afg. Buenos Ayres 28./4. — Jomsborg ank. Kjøbenhavn 26./4. — Jungshoved afg. St. Vincent 20./4. — Jægersborg afg. Immingham 28./4. — Kronborg pass. Gibraltar 29./4. — Lilleborg ank. Boness 23./4. — Rosenborg ank. Kjøbenhavn 24./4. — Silkeborg afg. Jucaro 28./4. — Skanderborg ank. Cetta 28./4. — Skodsborg ank. Kjøbenhavn 30./4. — Spigerborg ank. Immingham 20./4. — Stegelborg ank. Swansea 25./4. — Sønderborg afg. Buenos Ayres 24./4. — Taarnborg ank. Methil 28./4. — Uranienborg afg. Kjøbenhavn 29./4. — Viborg ank. Blyth 20./4. — Ørkild ank. Immingham 28./4. — Ørneborg pass. Dungeness 28./4.

Heimdæl. Simone, Larsen, ank. Kolding 28./4. — Vera, Olesen, ank. Ostende 27./4. — A n i n e, Christensen, ank. Antwerpen 29./4. — Romø, Jørgensen, afg. Amsterdam 30./4.

I. Lauritzen. Alfa afg. Antwerpen 1./5. — Bodil afg. Hanswerth 1./5. — Britta pass. Corubion 29./4. — Dagmar afg. Antwerpen 30./4. — Dorrit ank. Antwerpen 25./4. — E b b a ank. Rouen 1./5. — Gerda afg. London 2./5. — Genver ank. Lappvik 27./4. — Harriet ank. Almeria 30./4. — Helene afg. Narvik 28./4. — Helga ank. Halmstad 30./4. — Inger ank. Cassa Blanca 27./4. — Jenny afg. Cadix 27./4. — Johanne pass. Brunsbüttel 29./4. — Karla afg. Iviza 30./4. — Karmen ank. Valencia 28./4. — Marie ank. Penarth 28./4. — Nancy afg. Blyth 1./5. — Nautic ank. London 25./4. — Neptun afg. Grangemouth 1./5. — Norma pass. Kiel 29./4. for London. — Niobe ank. St. Jan 30./4. — Nordsoen ank. Königsberg 30./4. — Randi afg. Swansea 27./4. — Stella afg. Newport 24./4. — Yrsa ank. St. Brieux 30./4.

Æro. Energi, Jensen, ank. Aarhus 27./4. — Enigheden, Jensen, ank. Boness 28./4.

Sejlskibe.

Panis. Johanne, Larsen, ank. Göteborg 25./4. — Dagny, Pedersen, ligger i Odense. — P. Rasmussen, Larsen, ank. Savona 12./4. — Elisabeth Eff, Nielsen, afg. Fowey 28./4. til Göteborg. — Dronning Louise, Hansen, ank. Tønsberg 26./4. — Vesta, Godtfredsen, afg. Ibiza 6./4. til Husavik. — Vega, Købke, afg. Dysart 29./4. til Eskøfjord.

Svendborg. C. V. Petersen, pass. Helsingør 24./4. for Gefle. — C. L. Rasmussen, Hansen, ank. Guernsey 23./4. — Nordborg, Hansen, ank. Kristiania 24./4. — Noa, Jørgensen, afg. Frederikshald 24./4. til Tynen. — Zampa, Rasmussen, ank. Frederikshald 26./4. — Dannebrog, Hansen, ank. Dungeness 27./4. — Ellen, Andersen, ank. Libau 30./4. — Dagmar, Petersen, ank. Bunkenæs 30./4. — Capella, Hansen, ank. Råfsö 29./4. — H. A. Hansen ankom Kjøbenhavn 29./4. — Norden, Olsen, afgik Dysart 30./4. til Horten. — Svendborgsund, Christensen, afgik Dysart 30./4. til Sundsvall. — Roma, Baage, afg. Plymouth 30./4. til Leiths Red. — Olga, Mouritzen, afg. Frederikshald 29./4. til Plymouth. — P. Rasmussen, Larsen, afg. Savona 30./4. til Civita Vecchia.

Æro. Skandia, Harris, ank. Bridport 24./4. — Frem, Jørgensen, ank. Aalborg 24./4. — Fulton, Eriksen, ank. Maarup 24./4. — Energi, Stegmann, ank. Westbay 24./4. for Bridport. — Mars, Olsen, afg. Dysart 24./4. — Elisabeth, Groth, ank.

Helsingborg 24./4. — N. E. Schmidt, Rasmussen, ank. Rønneby 25./4. — San, Petersen, ank. Inverness 25./4. — Arictis, Rasmussen, ank. Cadiz 25./4. — Romsø, Winther, ank. Mullerup 26./4. — Astræa, Dam, ank. Rønneby Red 25./4. — Triton, Petersen, afg. Dysart 26./4. — Sejerskransen, Lauritzen, ank. Frederikshald 28./4. — Haabet, Groth, ank. Cadiz 27./4. — Maagen, Mortensen, er ank. Cadiz. — N. Hansen, Christensen, ank. Cadiz 26./4. — Bien, Petersen, ank. Aalborg 26./4. — Albert, Clausen, er afg. Berwick til Bridgeness. — Marna, Boye, afg. Nørre Sundby 28./4. — Ofelia, Petersen, ank. Cadiz 27./4. — Gloria, Kromann, ank. Tønsberg 29./4. — Gerda, Nymann, ank. Halmstad 29./4. — Romsø, Winther, ank. Kjøbenhavn 30./4. — P. R. Nielsen, Petersen, ank. Randers 30./4. — Nauta, Bastrup, ank. Cadiz 29./4. — Mars, Olsen, ank. Drammen 29./4. — Pax, Christensen, ank. Havre 23./4. — Merkur, Hansen, ank. Halmstad 29./4. — Helga, Madsen, ank. Trinidad 30./4.



C.L.O.C.
LIQUEUR.

INDHOLD:

Sømandsloven af 1. Maj 1923. — Fragtmarkedet. — Skibsefterretninger. — Efterretninger for Søfarende. — Kurser paa Kjøbenhavns Børs.

P. Schou & Co. Frederikshavn

Skibsprovianteringsforretning
Telefon Nr. 12. Telegramadresse »Schou« Statstelefon Nr. 17

I Frederikshavn

provianteres de Herrer Skibsførere bedst og billigst hos

P. Saxbergs Eftfl., N. Mogensen Skibshandel.

Telegram-Adr.: „Saxberg“. Telefoner: 244 & 482.

P. SAXBERG. SKAGEN.

Skibsprovianteringsforretning.

Telefon 86. — Telegr.-Adr.: »Saxberg«.

JOHS. UTZON, Aalborg,

edsvoren Skibsmægler.

Telefon 2075 & 2200. Statstelefon 2. Telegr.-Adr.: UTZON.

ALF. HANSEN, Bagenkop, Langeland.

Skibsproviant leveres til Skibe, der passerer Kielerkanalen. — Egen Motorbaad.

Statstelefon Nr. 2. Telegr.-Adr.: Skibsalf.

— Telefon 5349. —

Tlgr.-Adr.: Skibswith.

Jens With

Skibsprovianteringsforretning

NYHAVN 19

Telefon 200.

ASSENS

Telegr.-Adr.:

Statstlf. 10.

MOURITZ G. KRAG

»Krag.«

Edsvoren Skibsmægler

Klarering — Befragtning — Assurance — Havari.

Agentur — Kommission — Spedition — Køb og Salg af Skibe.

AALBORG

Telefon 56 & 1409.

CHR. JENSEN

Telegr.-Adr.:

Statstelefon 40.

Edsvoren Skibsmægler

»Søborg.«

Søborg & Benthin's Eftf.

Skibs-

Provianteringshandlere.

Kjøbenhavn og Provinserne.

Kjøbenhavn. Georg Sørensen, Nyhavn 13, Tlf. 6404.

Oscar Rolff, St. Annæ Plads 22. Tlf. Centr. 4140.

Bjørch-Jensen & Co., Holbergsgade 24. Tlf. 7262.

Th. Møller, Nyhavn 45 & 47, Tlf. 387.

Charles Hvilsom, Havnegade 21, Tlf. 4705 og 4810.

Jens With, Nyhavn 19, Tlf. 5349. Telegram-Adresse: Skibswith.

Kolding. Henry Fisker & Co. (R. Rasmussens Eftf.). Telefon 206.

Aalborg. Bertelsen & Larsen. Telegr.-Adresse: »Acibaa«. Telefoner 249 og 1607.

P. Hansen & Co. ved P. Hansen & E. Schmidt Pedersen.

Skagen. P. Saxberg, Telefon 85.

Frederikshavn. P. Saxbergs Eftfl., Telef. 244 og 482. Telegram-Adresse: Saxberg.

P. Schou & Co., Telefon 12. Statstelefon 17.

Randers. A. L. Nielsen. Tlf. 266 og 224.

H. T. Jans

Skibsprovianteringsforretning

DRAGØR

Telefon 8

J. C. Hansen,

edsv. Skibsmægler,
Befragtning, Havariagent.

Haderslev.

Kontor: Ved Havnen. Tlf. 19.
Telegr.-Adr.: Skibsmægler Hansen.

Husk

Petersen - Faxe's
1. Kl. Herreskræderi,
Kjøbenhavn.

Stort Lager af lærdigsyede Klædninger.

Bjørch-Jensen & Co.

Skibsprovianterings

Holbergsgade 24

4. Sted fra Nyhavnbroen.

Hurtig Ekspedition. — Billige Priser.

Telegr.-Adr.: »Bjørchjensens«.

Telefon 7262.

Carl v. d. Hude

Skibsmægler. Aarhus.

Hans Olesens Eftfl.

(Niels Wang)

Skibsmægler, Horsens

Brugte Skrivemaskiner

af forskellige Systemer

tilsalg Vestergade 27.

P. HANSEN & Co.

ved

P. HANSEN & E. SCHMIDT PEDERSEN

Bunkerkulforretning.

Skibsprovianter.

AALBORG.

Jervell & Knudsen

Skandinaviske Mæglere

Befragtning og Havariagenter

Telegr.-Adr.: JERVELLCO.

OPORTO. PORTUGAL.

Oscar Rolff,

St. Annæ Plads 22.

Kun absolut første Klasses
Skibsproviant.

Telefon: CENTRAL 4140.

M. KJÆR, AALBORG. Vesteragade
(ved Pontonbroen)
Alle Maskin- og Skibsreparationer udføres hurtigt
Telegr. adr. MASKINKJÆR Telefon 2 3 7 1

JANUS ANDERSEN & CO.
AALBORG
Klarering, Damp- & Sejlskibs-Befragtning.
Køb og Salg af Skibe — Speditionsforretning — Havariagenter.
Direkte Dampskibsroute Aalborg—Horten—Christiania.
Telef. 2825—2937—2838. Statstelefon 41. Telegr.-Adr.: JANUS.

COLUMBUS BRAND

bedste danske kondenserede Mælk.

J. G. NIELSEN & CO.

BREDGADE 27

TELEF. 10029

A. Mou's Kødudsalg. = St. Annæ Plads 14. = Telefon 3816.

Kurser paa Kjøbenhavns Børs.

København, den 2. Maj 1923.

Aktier.	Gjort til		Køber	Sælger		Gjort til		Køber	Sælger
Nationalbank	137		136 $\frac{3}{4}$	137	4 $\frac{1}{2}$ ⁰ / ₁₀ Jydske Land. Kreditf. 6. S.	89 $\frac{1}{4}$		89 $\frac{1}{4}$	89 $\frac{1}{2}$
Privatbank	110	110 $\frac{3}{4}$	110 $\frac{1}{4}$	111	4 - do. do. 6. -	82		82	82 $\frac{1}{4}$
Landmandsbank					4 - do. do. 5. -	86		86	87
Handelsbank	124 $\frac{3}{4}$	126	125 $\frac{1}{2}$	126	3 $\frac{1}{2}$ - do. do. 6. -			80 $\frac{1}{4}$	82
Københavns Diskonto- og Revisionsbank	75 $\frac{1}{4}$	74 $\frac{1}{2}$	74 $\frac{1}{2}$	75	3 $\frac{1}{2}$ - Østift. Husm. Krdf.	96 $\frac{1}{4}$		88 $\frac{3}{4}$	90 $\frac{3}{4}$
Private Laanebank					4 $\frac{1}{2}$ - do. do. do. 2. A.	91		96 $\frac{1}{4}$	96 $\frac{1}{2}$
Haandværkerbank					4 - do. do. 3. Hoved-Afd.			91	92
Frederiksberg Bank					3 $\frac{1}{2}$ - Jydske Husm. Krdf.			88 $\frac{3}{4}$	89
Danske Sukkerfabrikker	245 $\frac{1}{4}$	248 $\frac{1}{2}$	246	248	4 $\frac{1}{2}$ - do. do. do. 3. A.	87 $\frac{1}{2}$		87 $\frac{1}{2}$	87 $\frac{3}{4}$
Burmeister & Wains Fabrik	138 $\frac{1}{2}$		138 $\frac{1}{2}$	139	4 $\frac{1}{2}$ - do. do. do. 2. -	95 $\frac{1}{2}$		95 $\frac{1}{2}$	95 $\frac{3}{4}$
Forenede Bryggerier	194 $\frac{1}{2}$	194 $\frac{3}{4}$	193 $\frac{1}{2}$	194 $\frac{3}{4}$	4 - do. do. 3. Hoved-Afd.	88 $\frac{3}{4}$		88 $\frac{3}{4}$	89
Forenede Dampskibs-Selskab	68	69 $\frac{1}{2}$	69 $\frac{1}{2}$	70	4 $\frac{1}{2}$ - Ny jydsk Købst. 7. S.	88		87 $\frac{3}{4}$	88 $\frac{1}{4}$
Dampskibs-Selskabet Norden	248	251	250	252	4 - do. do. do. 7. -	81 $\frac{1}{2}$		81 $\frac{1}{2}$	82 $\frac{3}{4}$
do. Dannebrog	102 $\frac{3}{4}$	102	102	103	4 - do. do. do. 6. -			90 $\frac{1}{2}$	92 $\frac{1}{2}$
do. Orient					3 $\frac{1}{2}$ - do. do. do. 5. -			81 $\frac{1}{2}$	83 $\frac{1}{2}$
do. Myren	113	113 $\frac{1}{2}$	113 $\frac{1}{2}$	115	3 $\frac{1}{2}$ - Vest sønderj. Konv. 5 S.				
do. Torm					4 - Vest sønderj. 7. S.			81 $\frac{1}{2}$	83 $\frac{1}{4}$
do. Vendila	135	133	133	134 $\frac{1}{2}$	4 - do. do. 6. -			88 $\frac{1}{4}$	90
do. Progress	63	63 $\frac{1}{4}$	63 $\frac{1}{4}$	65	4 $\frac{1}{2}$ - do. do. 7. -	87 $\frac{1}{4}$		87 $\frac{1}{4}$	87 $\frac{1}{2}$
Dansk-Fransk Dampskibsselskab	97	97 $\frac{1}{2}$	97	98	4 - Jydske Grundej. p. Land. 3. A.			85	85 $\frac{1}{4}$
Østasiatisk Compagni	136 $\frac{1}{4}$	135	135 $\frac{1}{2}$	136	4 $\frac{1}{2}$ - do. do. do. 2. -	85		85	85 $\frac{1}{2}$
Stats- og Kreditforenings-Oblig.					4 $\frac{1}{2}$ - Sønderj. Kreditf. 1. S.	86 $\frac{1}{2}$		86 $\frac{1}{2}$	86 $\frac{3}{4}$
3 ⁰ / ₁₀ uopsigelige Statsoblig.			61 $\frac{1}{2}$	62	4 $\frac{1}{2}$ - Kbhvns Hypotekf. 2. S.			89	89
3 $\frac{1}{2}$ - do. do.	71 $\frac{1}{2}$	71 $\frac{1}{2}$	71 $\frac{1}{2}$	71 $\frac{3}{4}$	5 - do. do. 2. -			89	89 $\frac{1}{2}$
3 $\frac{1}{2}$ - Husejer Kreditk. 1. Afd. 1. S.			75	75 $\frac{1}{2}$	5 - Grundejernes Hypotekf. 2. S.			88 $\frac{1}{4}$	88 $\frac{1}{2}$
4 $\frac{1}{2}$ - do. do. 2. - 1.	93		92 $\frac{3}{4}$	93 $\frac{1}{2}$	5 - Jydske Hypotekf. 3. A.			90 $\frac{3}{4}$	91 $\frac{3}{4}$
3 $\frac{1}{2}$ - Kbhvns Kreditf. amort.					5 - Østift. do. 3. -	89		89	89 $\frac{1}{2}$
3 $\frac{1}{2}$ - Konv. Kbhvns Kreditf.									
4 - Kbhvns Kreditf. Oblig. 6. S.			87	87 $\frac{1}{2}$	Vekselkurser den 2. Maj 1923.				
4 - do. do. 3. -			86 $\frac{1}{4}$	86 $\frac{1}{2}$		à vista Sælger	10 D. D. Køber	3 Md. D. Køber	
4 $\frac{1}{2}$ - do. do. 7. -			84 $\frac{1}{4}$	86	Stockholm	100 Kr.	141,75		
3 $\frac{1}{2}$ - Konv. Østift.			88 $\frac{1}{2}$	88 $\frac{1}{2}$	Christiania	100 -	91,00		
4 $\frac{1}{2}$ - Østift. Kreditf. Oblig. 11. -	88 $\frac{1}{2}$		82 $\frac{3}{4}$	83	Hamborg pr. 100 Mk.		1 $\frac{85}{100}$		
4 - do. do. 11. -	82 $\frac{3}{4}$		88 $\frac{1}{2}$	88 $\frac{3}{4}$	London - 1 £		24,63		
4 $\frac{1}{2}$ - do. do. 7. -	88 $\frac{1}{2}$		87	87	Paris - 100 Francs		36,10		
4 - do. do. 10. -	86 $\frac{3}{4}$		89	89 $\frac{1}{2}$	Antwerpen - 100 -		31,15		
4 - do. do. 9. -	87		82 $\frac{1}{2}$	82 $\frac{3}{4}$	Zürich - 100 -		96,25		
4 - do. do. 8. -	89		82 $\frac{1}{2}$	84	Amsterdam - 100 Gylden		208,35		
4 - do. do. 7. -	82 $\frac{1}{2}$		87	87	Rom - 100 Lire		26,15		
3 $\frac{1}{2}$ - do. do. 6. -	88 $\frac{3}{4}$		87 $\frac{1}{4}$	87 $\frac{1}{2}$	Helsingfors - 100 f. Mk.		14,75		
4 $\frac{1}{2}$ - Østift. Kreditk. L.	88 $\frac{3}{4}$		80 $\frac{1}{2}$	80 $\frac{3}{4}$	Madrid - 100 Pesetas		81,35		
4 $\frac{1}{2}$ - do. do. 4. -	91 $\frac{1}{4}$		80 $\frac{1}{2}$	80 $\frac{3}{4}$	New York - 100 Doll.		5,32		
4 $\frac{1}{2}$ - Fynske Kreditf. Obl.	91 $\frac{1}{4}$				Prag		15,85		
3 $\frac{1}{2}$ - Konv. jydsk Land.					Diskonto i Nationalbanken: 6 %, priv. Diskontenter: 6—7 $\frac{1}{2}$ %.				
4 $\frac{1}{2}$ - Jydske Land. Kreditf.					H. C. Møller, Bankforretning, 16, Ved Stranden.				
4 - do. do. 7. -									

DANSK SØFARTSTIDENDE

ABONNEMENTSPRISEN

er 3 Kr. pr. Kvartal, i Udlandet 18 Kr. pr. Aar. Enkelte Numre 35 Øre.
Abonnement modtages St. Annæ Plads 26, 10—3, hvortil ogsaa Bidrag
til Bladet m. v. adresseres, samt paa alle Postkontorer.

Bladet omdøles ved Postvæsenets Foranstaltning.

Enkelte Numre af »Dansk Søfartstidende« sælges paa Bladets Kontor og i Kioskerne.

AVERTISSEMENTSPRIS.

Første Side pr. mm à 45 mm Bredde 30 Øre
Siden overfor og ved Tekst samt Bagsiden do. 20 —
De øvrige Sider do. 15 —
Moderation for 13 Gange 26 Gange 52 Gange
5 pCt. 10 pCt. 20 pCt.

For Udlandet er Priserne 25 pCt. højere.

DANSK SØFARTSTIDENDE.

ORGAN FOR DANMARKS SKIBSFART.

Nr. 19.

Kjøbenhavn, Torsdag den 10. Maj 1923.

30. Aarg.



M. B. COHIN
Toldbodvej 22.
KØBENHAVN K. Telefon 1403.
Telegr.-Adr.: AMIANTE
Grundlagt 1848.

SKIBSUDRUSTNING

Generalagent for

GRAVEN & SPEEDING BROTHERS, Sunderland.

Lager i Frihavnen af alle Dimensioner af Firmaets
bekendte »RED STAR« og »BLUE STAR« MANILA

Patenteret Manilla „GLADIATOR“ for Trawl.
Fiskeliner - Fiskegarn.

NORTH EASTERN MARINE

ENGINEERING Co., Ltd.

WALLSEND-ON-TYNE OG SUNDERLAND

Maskinbyggeri, Kedelsmedie, Jernstøberi.
Metalstøberi og Kobbersmedie.

Krumtapaksler og Skrueaksler leveres fuldt færdige.
Smearbejde af enhver Art udføres.

Specielt anbefales vore Værksteder for Reparationer og
Forandringer af Skibsmaskiner samt alm. Maskinarbejde.

Telegramadresser: „NEWS, WALLSEND“ og „NEWS SUNDERLAND“.

A/s **FRICHS**
AARHUS

Dampkedler,
Dampmaskiner,
Dampmaskiner og
Dieselmotorer
for Skibe og Landanlæg.

Skibsrigger W. PEDERSEN

Wildersgade 24. Telf. Amager 5332 x
udfører **alt Riggerarbejde** samt **Spleisning**
af Staal- og Jærnvirer.



DE PRIVATE ASSURANDEURER
LIMITERET.
STIFTET 1786
SØ OG TRANSPORTFORSIKRING
SLOTSHOLMSGADE 5
KØBENHAVN K.
TELEFON CENTRAL 6 & 4106 TELEGRAM ADRESSE „PRIVATE“
AGENTURER I DE FLESTE PROVINSBYER.

DEN DANSKE LANDMANDSBANK

GRUNDLAGT 1871

ENHVER ART AF
BANKFORRETNING UDFØRES

Kunstfyrværker Fritz Busch

ved **Holger Pedersen**
anbefaler sig med

Signaleringsfyrværkeri af enhver Art.

Leverandør til de herværende Dampskibsselskaber og Statsbanedriftens
Søfartsafdeling.

Laboratorium:

Kongens Enghave. V.

Tlf. Centr. 6031. Tlgr.-Adr.: »RAKET«, Kjøbenhavn. Privattlf. Nora 2393

Adolph Andersens Eftf.,

EDSVOREN SKIBSMÆGLER.

Befragtnings- & Havariagenter.

Telegr.-Adresse:
„Broker“.

RANDERS.

Statstelefon Nr.
Telefon Nr. 70

JANUS ANDERSEN & CO.

AALBØRG

Klarering, Damp- & Sejlskibs-Befragtning.
Køb og Salg af Skibe - Speditionsforretning - Havariagenter.

Direkte Dampskibsroute Aalborg-Horten-Christiania.

Telef. 2825 - 2937 - 2838.

Statstelefon 47.

Telegr.-Adr.: JANUS.

Howaldtswerke, Kiel. Nybygninger og
Reparationer

Generalrepræsentant for Danmark, Norge og Sverrig:
Carl Holtermann, Amaliegade 34,
København K.
Telef. Central 10140 - Statstelefon 393 - Telegr.-Adr.: Carlholtermann.

Telefon 513	Aktieselskabet	Telegr.-Adr. »Bunker- depot.»
-----------------------	-----------------------	-------------------------------------

HELSINGØRS BUNKERKUL DEPOT.

Prima Newcastle Dampkul leveres Dag og Nat til Dagens billigste Priser.

C. K. HANSEN
DAMPSKIBSREDERI
DAMPSKIBS-, HAVARI- OG ASSURANCE-AGENTUR
BEFRAGTNING OG KØB OG SALG
AF DAMP- OG SEJLSKIBE

KØBENHAVN
29 B, Amaliegade.

Filial: HELSINGØR
2, Soflegade.

Telegr.-Adr.: HANSEN
{ Central 72 (10 Ledninger)
Telefoner: { — 50389 (6 Em. - 9 Em.)
Statstelef. 13 (2 Ledninger)

Telegr.-Adr.: HANSEN
Telefon: Helsingør 972.

P. Brown jun. & Co.
Dampskibsrederi * Dampskibsagentur
Amaliegade 43. — Telegr.-Adr.: »Brown». — Tlf. C. 276.

HANSHELL & CO.
BARBADOS. B. W. I.
(Etableret 1884)

Damp- og Sejlskibsagenter, Befragtning,
Havari- og Assuranceagenter,
Skibsprovantering.

Post og Telegrammer, under vor Adresse, leveres ombord i
Skibene straks ved Ankomsten.

Telegr.-Adr.: HANSHELL - BARBADOS

KAY DYHR
Kvæsthusgade 1, København K.
Telf. Centr. 8901 - 6886 - 6885. Tlgr.-Adr.: Kaydyhr - København.

Kunstig Træk- og
Oliefyrings-Anlæg
fra
JAMES HOWDEN & CO.
GLASGOW

HANSA · Tysk nautisk Tidsskrift.
Organ for samtlige Interesser indenfor den tyske Handelssejlfart og Haafiskeri
Et virksomt Annonceorgan for Firmaer, som ønsker at træde i Forbindelse med den tyske Søfart, den tyske Havfiskeriering, den tyske Handel og den tyske Industril.
Abonnementpris, inklusive Porto, 30 Kr. pr. Aar.
HANSA'S Forretningsadresse er: Hamburg 11, Steinhöft 3.

Det forenede Dampskibs-Selskab

Aktieselskab.
KJØBENHAVN K.
Telefon Nr. 6300, hvorigennem Omstilling til samtlige Kontorer og Afdelinger i Kvæsthusgade Nr. 7 og 9.



MOTORSIRENER
autm. Taagesignal - Havnepirer - Brandalarm
Tagensvej 41 H. A. SCHEPELER Telefon 9552

„Senta“ „Pacific“
Amaliegade 29 A. Telefon 4212.
Telegram-Adr.: „Steampacific“.
L. R. Schmith,
Korresponderende Reder.

Danish Shipping Company Ltd. A/S
Sct. Annæ Plads 28.
Kjøbenhavn K.

Skibs- og Havariagenter.
Befragtning, Klarering & Dampskibsekspektion.
Køb og Salg af Skibe og Kontrahering af Nybygninger.

Telegr.-Adr.: PACAO. Telefoner: 1535-5836.
Statstelefon: 527.

A/S FORSIKRINGSSELSKABET „CODAN“
Generalagenter P. SØHT & CO.
AFDELING FOR SØ- OG TRANSPORTFORSIKRING
Telefon 14,995 NIELS JUELGADE 9, 2. S. Telegr.-Adr.: »Gnirdos«

FORSIKRINGS-AKTIESELSKABET „SKANDINAVIA“

tegner Sø-, Transport- og Krigsforsikring.
Kongens Nytorv 6. — København K. — Telefon 9316.
Aktiekapital: 20 MILLIONER KRONER
Hovedrepræsentant for Skandinavien: Aktieselskabet GRØN & WITZKE, Kongens Nytorv.

Skibs- Provierteringshandlere.

Kjøbenhavn og Provinserne.

Kjøbenhavn. Georg Sørensen, Nyhavn 13, Tlf. 6404.

Oscar Rolff, St. Annæ Plads 22. Tlf. Centr. 4140.

Bjorch-Jensen & Co., Holbergsgade 24. Tlf. 7262.

Th. Møller, Nyhavn 45 & 47, Tlf. 387.

Charles Hvilsom, Havnegade 21, Tlf. 4705 og 4810.

Jens With, Nyhavn 19, Tlf. 5349. Telegram-Adresse: Skibswith.

Kolding. Henry Fisker & Co. (R. Rasmussens Eftf.). Telefon 206.

Aalborg. Bertelsen & Larsen. Telegr.-Adresse: »Acibac«. Telefoner 249 og 1607.

P. Hansen & Co. ved P. Hansen & E. Schmidt Pedersen. Skagen. P. Saxberg, Telefon 85.

Frederikshavn. P. Saxbergs Eftf., Telef. 244 og 482. Telegram-Adresse: Saxberg.

P. Schou & Co., Telefon 12. Statstelefon 17.

Randers. A. L. Nielsen. Tlf. 266 og 224.

M. Clausen, København K.

Havnegade 47.
Telefon Central 1269.

Anbefaler:

Glærke, Chapman & Co. Ltd.'s anerkendte

Hejse- og Ankerspil, Capstans og Styremaskiner (alt saavel damp- som elektrisk drevne). Sleurens Patent Spil. Lysmaskiner. Donkeykedler, ogsaa med Oliefyring. Seamless Steel Lifeboats. Endvidere:

Verdens fineste Fabrikat i **Ankre og Kæder** fra N. Hingley & Sons, Ltd.

Garneringshager, Krohn's Patent. — Korkfendrer. Redningsbæltter. — Originale Møllerups Smøreapparater.

Remington.

eneste Skrivemaskine, der adderer og subtraherer.

Enforhandler:
L. Kristensen, 27, Vestergade.

— Telefon 5349. —

Tigr.-Adr.: Skibswith.

Jens With
Skibsprovianteringsforretning
NYHAVN 19

Telefon 200.

ASSENS

Telegr.-Adr.:

Statstlf. 10.

MOURITZ G. KRAG

»Krag.«

Edsvoren Skibsmægler

Klarering — Befragtning — Assurance — Havari.

Agentur — Kommission — Spedition — Køb og Salg af Skibe.

AALBORG

Telefon 56 & 1409.

CHR. JENSEN

Telegr.-Adr.:

Statstelefon 40.

»Søborg.«

Edsvoren Skibsmægler

Søborg & Bentin's Eftf.

P. Schou & Co. Frederikshavn

Skibsprovianteringsforretning

Telefon Nr. 12. Telegramadresse »Schou« Statstelefon Nr. 17

I Frederikshavn

provianteres de Herrer Skibsførere bedst og billigst hos

P. Saxbergs Eftfl., N. Mogensen
Skibshandel.

Telegram-Adr.: „Saxberg“. Telefoner: 244 & 482.

P. SAXBERG. SKAGEN.

Skibsprovianteringsforretning.

Telefon 86. — Telegr.-Adr.: »Saxberg«.

JOHS. UTZON, Aalborg,

edsvoren Skibsmægler.

Telefon 2075 & 2200. Statstelefon 2. Telegr.-Adr.: UTZON.

RASMUS CHRISTENSEN

edsvoren Skibsmægler.

Telefon 149.

AARHUS

Telegram-Adr.:

Statstelefon 99.

„Racist“.

ALF. HANSEN, Bagenkop, Langeland.

Skibsproviant leveres til Skibe, der passerer Kielerkanalen. — Egen Motorbaad.

Statstelefon Nr. 2. Telegr.-Adr.: Skibsalv.

Axel Carlsen, Skibshandel,

AALBORG

Al Proviant leveres paa Udførsel billigst.

Lager fra Randers Rebslaeri. Agent for Vacuum Oil Comp.

Hans Olesens Eftfl.

(Niels Wang)

Skibsmægler, Horsens

Otto Wang

Skibsmægler og Befragtnings Agenter

Specialitet: Saltfragter

Skibshandel

Telegram-Adr.: »WANGCO«

LISSABON

Carl v. d. Hude

Skibsmægler. Aarhus.

Husk

Petersen - Faxe's
1. Kl.s Herreskræderi,
Kjøbenhavn.
Stort Lager af Iærdigsyede Klædnager.

P. HANSEN & Co.

ved
P. HANSEN & E. SCHMIDT PEDERSEN
Bunkerkulforretning.
Skibsprovianter.
AALBORG.

A. L. NIELSEN

Telf. 266 RANDERS Telf. 224

Skibsproviantering
Forhyringskontor

J. C. Hansen,

edsv. Skibsmægler,
Befragtning, Havariagent.

Haderslev.

Kontor: Ved Havnen. Tlf. 19.

Telegr.-Adr.: Skibsmægler Hansen.

Oscar Rolff,

St. Annæ Plads 22.

Kun absolut første Klasses
Skibsproviant.

Telefon: CENTRAL 4140.

Sandballast

leveres til Sejl- og Dampskibe, indgivet med Dampkran. Hurtig Ekspedition
Tilbud paa Opgravning af
tilsandede Havne gives.

„S/P Progres“ „S/P Avance“

„Hessele“ „Ånholt“

1/3 Carl Nielsen,

Islands Brygge 4. Telef. 5552 - 10552.

J. Melander,

Tlf. Blikkenslager. 1162

Alt Skibsarbejde udføres.

Lille Strandstræde 3.

Ludvig N. B. Hansen.

UHRE og OPTIK.

St. Strandstræde 16.

Uhre og Barometre i Sæt

TU. Paté 1085 x



AKTIESELSKABET DET ØSTASIATISKE KOMPAGNI

(The East Asiatic Company, Limited)

KØBENHAVN

Filialer: BANGKOK og SINGAPORE

Egne Agenturer: Soerabaya, Shanghai, Hankow, Vladivostock, Dalny, Harbin, New York, Valparaiso, San Francisco, Durban og Johannesburg.

Regelmæssig Rutebart paa Siam, Kina, Japan, Sydafrika, Australien, Java, Vestindien, Meksiko og Vestkysten af Nord- og Sydamerika.

Import til Evropa af østasiatiske og andre oversøiske Produkter, Teak- og andre Træsorter.

Eksport til oversøiske Pladser af evropæiske Produkter. — Skov- og Savmølle drift i Siam.

Alle nærmere Oplysninger erholdes ved Henvendelse paa Kompagniets Hovedkontor, Holbergsgade 2, København K.

DEN INTERNATIONALE SKIBSFARVE-FABRIK A/S

(forhen: A/S. Holzapfel-Selandia).

„Holzapfel“'s Compositioner
til Jern, Staal og Træskibsbunde.
Leverandør til Flaaden.

Indregistreret



Varemærke

Rustbeskyttende Farve
til Bunkers og Lastrum.
Leverandør til Statsbanerne.

Telegramadr.: „Holzandia“

Telef.: 5601. Palæ 2256.

Sct. Annæ Plads 6, København.

Fabrik: Øresundsvej, Amager.

HUGO TRUMPY

Skibsmægler og Havariagent.

GENUA, via Fossatello 16, Tlgr.-Adr.: Hugotrum, Genua.

SAVONA, via Paleocapa 4, — Hugotrum, Savona.

SPEZIA, via Prione 16, — Hugotrum, Spezia.

LIVORNO, Scali d'Azeglio 10, — Hugotrum, Livorno.

NEAPEL, via Molo Piccolo 17, — Hugotrum, Neapel.

.....

HOVEDKONTOR: **GENUA**, AGENT FOR:

Nordisk Skibsrederforening,

Otto Thoresens Linie,

Lloyd Royal Belge,

Comp. Havraise Peninsulaire de Nav. a Vapeur,

Société de Navigation Transoceanique.

Havariagent for over 90 skand. Forsikringsselskaber.

AGENT I SAVONA FOR:

Det Forenede Dampskibsselskab, København.

N. F. STEGMANN

Tlgr.-Adr.: Stegmanna Nørresundby Telefon 918 — 718

Fjerde Søforsikringsselskab lim.

i København

tegner Sø- og Transportforsikringer af enhver Art til billige, faste Præmier.
Agenturer i de fleste Provinsbyer.

Post-Adresse:

Holmens Kanal 24.

Telegram-Adresse:

„Fourthcomp.“

Telefoner:

Central 266 og 10766

ALFRED CHRISTENSEN

Dampskibsreder.

Dampskibs- og Havariagent.

Befragtningsforretning.

Agent for: London & North Western Railway Goole Steam Shipping.

Agent for: Dampskibsassuranceforeningen Vidar, Drammen.

Wikborgs Assurance-Selskab, Kristiania.

Telegram-Adresse: ALFRED.

Amallegade 24.

Telefon 221, 1735, 5390.

Aktieselskabet

Helsingørs Jernskibs- og Maskinbyggeri

paatager sig Nybygning og Reparation af Damp- og Dieselmotorskibe, Maskiner, Kedler og lign. Arbejder for Skibe indtil 7000 Tons d. w. Fabrikaer af Wilhelm Schmidts Overhedere til Marine-Brug.

2 Tørdokker, 338 resp. 375 1/2 engl. Fods Længde paa Kolblokkene. — **Patent-Ophalingsbedding** for Skibe indtil 800 Tons Egenvægt.

Beskæftiger 1200 Mand. — Stort Lager af Materiale.

Telefon 40 og 91.

Tlgr.-Adr.: Skibsværftet.



*Mest økonomiske Motor, kun
200-230 gr. Olie pr. Hkr. tim.
Startes øjeblikkelig. Ingen Vand-
indsprøjtning. Enkeltste Betjening.
Leveret 14 Motorer til Fyrvasenet.*

SOPHUS BERENDSEN A/S

Telef. 8500 KØBENHAVN Postbox 272

A. EVENSEN & CO. A/S. Klarering og Befragtning.
Dyngarken 43. AARHUS Telefon 509 og 529.



Einar Weilbach & Co.

Niels Juelsgade 6 - København.

Telef.: Central 13064.

Specialister i naut. Instrumenter.

Stort Lager. Billige Priser.

Kompaskorriger. Reparationer udføres.

R. Møllers Skibsværft

Telefon 246. FAABORG Telefon 246.

**Nybygning og Reparation
af Træskibe.**

**Patent-Ophalingsbedding for
450 Tons Egenvægt.**

Sømandsloven af 1. Maj 1923.

(Sluttet.)

KAPITEL III. Skibstjenesten.

1. Skibsofficererne.

§ 44.

Skibsføreren har i alle Forhold den højeste Myndighed om Bord.

§ 45.

Styrmanden paaligger det særlig at være Skibsføreren til Hjælp ved Navigeringen og de dertil hørende Observationer og Beregninger samt ved Forelsen af Skibsdagbogen. Han fører Tilsyn med det øvrige Mandskab og med Skibet, dets Tilbehør og Udrustning, for saa vidt ikke andet følger af § 47. Han skal sørge for de fornødne Optegnelser over modtaget og udleveret Gods og føre Tilsyn med Lastning og Losning og med Stuvningen af Last og Proviant.

Fører Styrmanden Dagbogen, er han ansvarlig for dens Rigtighed.

§ 46.

Har Skibsføreren Forfald, eller er han fraværende uden at have givet Ordre for indtræffende Tilfælde, træffer Styrmanden eller den øverste af Styrmandene de Afgørelser, som ikke kan opsættes.

Der Skibsføreren, eller bliver han ellers ude af Stand til at føre Skibet, eller forlader han Tjenesten, træder Styrmanden eller den øverste af Styrmandene i hans Sted, indtil ny Fører er ansat.

§ 47.

Maskinmesteren paaligger det særlig at lede Maskintjenesten. Han er ansvarlig for Driften, Behandlingen og Vedligeholdelsen af Skibets Maskineri og dertil hørende Anlæg og Indretninger, samt Skibsskroget indenfor Kedel- og Maskinrum med tilhørende Kulkasser, Tanke og Akselgange. Han fører Tilsyn med Skibets Forraad af Brændsel og andre Maskinfornödenheder og kontrollerer Mængden og Beskaffenheden deraf ved Modtagelsen. Han fører endvidere Tilsyn med Maskinmandskabet og dets Opholdsrum.

Finder Maskinmesteren Mangler ved de Dele af Skibet, dets Tilbehør eller Udrustning, som foran er nævnt, skal han uden Ophold melde det til Skibsføreren.

Maskinmesteren fører Maskindagbogen og er ansvarlig for dens Rigtighed.

§ 48.

Er der flere Maskinmestre om Bord, er 1ste Maskinmester ansvarlig for Maskintjenesten i det hele. 1ste Maskinmester ordner Tjenesteforholdet mellem Maskinmestrene.

Har 1ste Maskinmester Forfald, eller er han fraværende uden at have givet Ordre for indtræffende Tilfælde, træffer den øverste af de andre Maskinmestre de Afgørelser, som ikke kan opsættes.

2. Almindelige Tjenesteplichter.

§ 49.

Skibsføreren og enhver anden foresat skal behandle sine underordnede paa sømmelig Maade. Legemlig Revselse maa ikke tildeles nogen.

Enhver skal opføre sig sømmeligt, ædrueligt og fredeligt og nøje følge de Forskrifter, som bliver givet for god Skik og Orden om Bord. Naar en underordnet modtager Ordre, skal han ved tydelige Svar vise, at han har forstaaet dem.

§ 50.

En Sømand skal adlyde sine foresattes Ordre i Tjenesten, vise Omsorg for Skib og Last og i det hele udføre sin Tjeneste med Iver og Paapasselighed.

Den Skade, en Sømand forvolder ved Fejl eller Forsømmelse i Tjenesten, er han pligtig at erstatte. Retten kan dog nedsætte Erstatningsbeløbet under Hensyntagen til den udviste Skyld, Skadens Størrelse og Omstændighederne iøvrigt.

3. Tiltrædelse, Udeblivelse fra Tjenesten, Medtagelse af Gods.

§ 51.

En Sømand er pligtig at tiltræde sin Tjeneste om Bord til den fastsatte Tid. Han maa derefter ikke uden Tilladelse forlade Skibet. Landlov maa ikke nægtes en Sømand i hans Fritid, medmindre det er paakrævet, at han bliver om Bord af Hensyn til Skibets, Ladningens eller de ombordværendes Sikkerhed, Udførelsen af nødvendig Skibstjeneste eller Skibets forestaaende Afrejse eller Forhaling.

Bliver en Sømand forhindret i at komme om Bord i rette Tid, skal han uden Ophold underrette Skibsføreren derom.

§ 52.

Undlader en Sømand at tiltræde sin Tjeneste om Bord i rette Tid, eller forlader en Sømand Skibet uden Tilladelse, eller kommer han ikke tilbage i rette Tid efter at have været i Land, kan Skibsføreren lade ham bringe om Bord ved Politiets Hjælp, hvis Skibet ellers ikke har tilstrækkeligt Mandskab, eller hvis Sømanden træffes beruset.

§ 53.

Rømmer en Sømand, kan Skibsføreren paa hensigtsmæssig Maade sælge de Ejendele, han har efterladt om Bord.

Hvis Salgssummen og Sømandens tilgodehavende Hyre ikke medgaar til Dækning af Rederens Erstatningskrav, anvendes Overskudet som i § 69 bestemt.

§ 54.

Ting til personlig Brug kan en Sømand medtage i rimeligt Omfang, for saa vidt det ikke kan medføre Ulempe for Skib og Ladning eller Fare for Uorden om Bord; Opium, Kokain og lignende maa ikke medtages. Uden Tilladelse af Skibsføreren maa han ikke medtage Varer til Salg for egen eller andres Regning.

For ulovlig medtaget Gods er Sømanden pligtig at betale Fragt og erstatte Skade, som maatte være forvoldt.

Finder Skibsføreren Grund til Mistanke om, at noget ulovligt er bragt om Bord, kan han lade Mandskabets Gemmer undersøge. De paagældende har Ret til at være til Stede ved Undersøgelsen. Hvad en Sømand ulovligt har medtaget, kan Skibsføreren tage i Forvaring, lade bringe i Land eller om fornødent kaste over Bord.

4. Skibsarbejdet, Kosten og Sundhedsforholdene.

§ 55.

Ved Anordning af Arbejdet skal der tages Hensyn til enhvers Stilling om Bord og saa vidt muligt tillige til den paagældendes Dygtiggørelse i sit Fag.

Den, som leder Arbejdet, er pligtig at iagttage de fornødne Forsigtighedsregler til Værn mod Ulykker og Sygdom.

§ 56.

Paa Søndage og andre her i Riget anordnede Helligdage maa der ikke paalægges Mandskabet Arbejde, som kan opsættes.

Paa de nævnte Dage bør der saa vidt muligt gives Mandskabet Lejlighed til at holde Gudstjeneste om Bord.

§ 57.

Skibsføreren skal paase, at Mandskabet faar god og tilstrækkelig Kost. Han skal rette sig efter det Kostreglement, som Kongen udfærdiger.

Finder Skibsføreren det under Rejsen nødvendigt at mindske Kosten, har Mandskabet Krav paa en passende Erstatning.

Skibsføreren maa ikke tage Mandskabets Bepising i Entreprise.

§ 58.

Skibsføreren skal føre Tilsyn med Sundhedsforholdene og Renligheden om Bord og skal særlig paase, at de Forskrifter, der gives af Handelsministeriet om Opholdsrumms Vedligeholdelse og Rengørelse, bliver nøje overholdt.

5. Sødygtighedssyn.

§ 59.

Naar over Halvdelen af Mandskabet for Skibsføreren fremsætter Kiage over Skibets Sødygtighed til den forestaaende Rejse, eller 1ste Maskinmester fremsætter tilsvarende Klage med Hensyn til de Dele af Skibet, dets Tilbehør eller Udrustning, som han har Tilsyn med, er Skibsføreren pligtig at lade foretage Kontrolsyn i Henhold til de i Lov om Tilsyn med Skibe indeholdte eller i Medfør af samme givne Regler. Fremsættes Klagen i fremmed Havn, hvor der ikke haves Adgang til Kontrolsyn efter de nævnte Regler, skal Skibsføreren henvende sig til Stedets Myndigheder og begære Synsmænd udmeldt til at bedømme Skibets Sødygtighed.

Viser det sig ved Synet, at de fremførte Anker over Skibets Sødygtighed har savnet rimelig Grund, skal de, som har fremsat Klagen, betale Omkostningerne og Erstatning efter § 50, 2det Stykke.

Naar der i Medfør af denne Paragraf afholdes Syn udenfor Riget, skal vedkommende Konsul, for saa vidt denne har haft med Sagen at gøre, men ellers Skibsføreren, uopholdelig indsende Beretning derom til Handelsministeriet.

6. Magtmidler.

§ 60.

Naar det er nødvendigt for at opretholde Skik og Orden om Bord, kan Skibsføreren eller den, som i hans Fraværelse eller Forfald er den befalende, skaffe sig Lydighed ved Anvendelse af Magt.

Er Skibet i Fare, eller viser der sig Mytteri blandt Mandskabet, eller foreligger anden Nødstilstand, er det tilladt at bruge ethvert Middel, som er nødvendigt for at tilvejebringe Orden og Lydighed. Enhver af Mandskabet er, endog uden Opfordring, pligtig at yde Hjælp.

Tilføjes der den, som nægtede Lydighed, Skade, skal han kunne gøre Ansvar gældende, hvis der er brugt haardere Midler, end Omstændighederne krævede.

§ 61.

Hvis nogen af Mandskabet gør sig skyldig i en grovere Forbrydelse, og Skibet ikke er i dansk Havn, skal Skibsføreren snarest muligt optage en foreløbig Forklaring under Iagttagelse af Reglerne i § 64.

Dette gælder dog ikke, hvis Forbrydelsen er foretaget paa fremmed Territorium og forfølges af Stedets Myndigheder.

Indtil dansk Konsul eller Politi i Danmark kan tage sig af Sagen, skal Skibsføreren saa vidt muligt sørge for, at den skyldige ikke undviger. Er det nødvendigt, kan Skibsføreren lade ham indespærre eller anvende andre Magtmidler; men Føreren maa ikke behandle ham strengere, end Øjemedet kræver.

KAPITEL IV. Disciplinstraf.

§ 62.

En Sømand kan af Skibsføreren straffes med Tab af Hyre fra en til syv Dage:

1. naar han undlader at tiltræde Tjenesten i rette Tid eller ulovligt gaar fra Bord eller ikke kommer tilbage i rette Tid efter at have været i Land;
2. naar han forsømmer at melde Forfald, som hindrer ham i at komme om Bord i rette Tid;
3. naar han voldter Fare eller Skade ved Forsømmelighed under Tjenesten;
4. naar han forlader sin Post ved Roret eller paa Udkig eller paa saadan Post findes sovende eller beruset, eller naar han ellers er beruset i Tjenesten;
5. naar han bortødsler Proviant eller behandler den paa anden utilbørlig Maade;
6. naar han lader uvedkommende holde skjult om Bord eller imod Forbud lader nogen komme om Bord;
7. naar han i Strid med Reglerne i § 54 bringer stærke Drikke eller andet om Bord;
8. naar han opfører sig usømeligt mod en overordnet eller ikke adlyder en foresats Ordre i Tjenesten;
9. naar han indlader sig i Slagsmaal eller paa anden Maade gør Brud paa Skik og Orden om Bord.

§ 63.

Straf kan ikke anvendes paa Skibe, som gaar i indenrigs Fart, og heller ikke paa andre Skibe under Ophold i dansk Havn eller for Forsøelser, som er begaaet i dansk Havn og kunde være paatalt før Skibets Afgang.

Straf kan ikke paalægges tidligere end tolv Timer og ikke senere end en Uge, efter at Forsøelsen er begaaet, medmindre særlige Grunde nødvendiggør Undtagelse.

§ 64.

Før Straf paalægges, skal Skibsføreren holde Forhør i Overværelse af to Bisidder, som han udvælger blandt de mest erfarne af Mandskabet. Saa vidt muligt skal en af dem være Styrmand eller Maskinmester og den anden tilhøre det underordnede Mandskab. Er den, som skal forhøres, selv Styrmand eller Maskinmester, skal saa vidt muligt begge være Skibsofficerer.

Under Forhøret afhøres Sømanden og de Vidner, som er nødvendige for at faa Sagen oplyst. Bisidderne kan gennem Skibsføreren lade stille Spørgsmaal. De afgivne Forklaringer og den Afgørelse, Skibsføreren træffer, indføres i Dagbogen eller en særlig Forhørsbog og oplæses for de paagældende. Rigtigheden bekræftes ved Underskrift af Skibsføreren og Bisidderne. Disse har Ret til at faa tilført de Bemærkninger, Forhøret giver dem Anledning til.

Er Skibsføreren ikke gaaet frem som her bestemt, er hans Beslutning om at paalægge Straf ugyldig.

§ 65.

Ved Fastsættelsen af Straffen skal Hensyn tages ikke blot til Forsøelsens Stærkelse og til de Omstændigheder, hvorunder den er begaaet, men ogsaa til den skyldiges tidligere Opførsel. Er Forsøelsen ringe, og er der Grund til at antage, at en Advarsel er tilstrækkelig, bør Straf ikke paalægges.

Har Skibsføreren paalagt Straf for en Tjenesteforsøelse, kan han ikke senere begære den paatalt, medmindre han har taget Forbehold derom i Straffebeslutningen.

§ 66.

Skibsføreren kan helt eller delvis eftergive Straffen, naar dertil findes Anledning. Beslutning om Eftergivelsen skal indføres i Dagbogen eller Forhørsbogen og underskrives af Skibsføreren og to Vidner. Sker det ikke, er Beslutningen ugyldig.

§ 67.

Vil en Sømand klage over den Straf, Skibsføreren har paalagt ham, kan han i Udlandet fremføre sin Klage for Konsulen senest ved Afmonstringen.

Konsulens Afgørelse lægges foreløbig til Grund ved Afregningen, men kan fra hver af Siderne indbringes for Sørensen paa Rederiets Hjemsted i Danmark i Lobet af et Aar fra Afmonstringen.

En Sømand, som vil klage, kan forlange en af Skibsføreren bekræftet Udskrift af Forhøret og Beslutningen.

§ 68.

Er Klage over Skibsførerens Beslutning ikke fremført for Konsulen, kan Sømanden indbringe sin Klage for Sørensen paa Rederiets Hjemsted i Danmark senest et Aar efter Afmonstringen.

En Retssag efter § 67 og § 68 behandles som Underretssag uden Retssaggift for den klagende Sømand og med Adgang for Retten til at forkorte Stævnevarslet.

§ 69.

Hyre, som afkortes efter § 62, skal Skibsføreren ved Afmonstringen indbetale til Mønstringsbestyreren, paa Færøerne Landfogeden eller Sysselmanden og i Udlandet til Konsulen og samtidig overløvere en bekræftet Udskrift af Forhøret og Beslutningen, som indsendes til Handelsministeriet sammen med Hyrebeløbet. Fra-træder Sømanden uden Afmonstring, sender Skibsføreren selv Beløbet og Udskriften til Handelsministeriet.

Hyre, som afkortes efter § 62, anvendes til Fordel for Sømand eller deres paarende efter Kongens nærmere Bestemmelse.

KAPITEL V.

Personer om Bord, som ikke hører til Mandskabet.

§ 70.

Paa Personer, som er ansat paa Skibet af Rederen eller Skibsføreren, men ikke hører til det egentlige Skibsmandskab, faar Bestemmelserne i denne Lov tilsvarende Anvendelse.

§ 71.

Paa andre, som er ansat om Bord, faar §§ 10, 26, 27, 28, næstsidste Stykke, 29, 31, 49, 50, 54, 57, 58, 60, 61, 85 og 87 tilsvarende Anvendelse.

De er pligtige efter Evne at udføre det Arbejde, som Skibsføreren finder nødvendigt for Skibets Sikkerhed.

§ 72.

Paa Sømand, som hjemsendes ved Konsulens Foranstaltning, faar de i § 71, 1ste Stykke, nævnte Bestemmelser tilsvarende Anvendelse.

Naar det forlanges, er de pligtige til efter Evne at yde Bistand ved Skibsarbejdet mod en passende Godtgørelse. Der skal herved tages Hensyn til deres tidligere Stilling.

KAPITEL VI.

Ansvarsbestemmelser.

§ 73.

Misbruger en Skibsfører den ham efter § 60 eller 61, 2det Stykke, tilkommende Myndighed eller den ham tillagte Straffemyndighed, eller behandler han en Sømand med unødigt Haardhed, eller tilsidesætter han sine Pligter overfor en syg eller tilskadkommen Sømand, eller forholder han Mandskabet dets lovlige Kost, straffes han med Bøder fra 10 til 1000 Kr. eller under skærpende Omstændigheder med Fængsel, for saa vidt Gerningen ikke efter almindelige Strafferegler medfører højere Straf.

§ 74.

En Skibsfører, som straffes efter § 73, kan derhos under særdeles skærpende Omstændigheder ved Dommen for en vis Tid eller for bestandig erklæres uberettiget til at føre Skib. Ved Dommen bliver tillige at træffe Bestemmelse om, hvorvidt den paagældende i den omhandlede Periode har Ret til at gøre Tjeneste som Styrmand.

Udskrift af en saadan Dom tilligemed den paagældendes Sønringsbevis skal af vedkommende Ret snarest tilstilles Handelsministeriet, som, for saa vidt der med Dommen er tillagt den paagældende Ret til at gøre Tjeneste som Styrmand, meddeler denne det i saa Henseende fornødne Næringsbevis.

Naar der er forløbet mindst to Aar efter Domsafsigelsen, og Omstændighederne taler derfor, kan Kongen paa Handelsministerens derved nedlagte Forstilling tilbagegive den paagældende Retten til at føre Skib, uanset at den ved Dommen fastsatte Termin endnu ikke er udløbet.

§ 75.

Overtrædelser af de Reder eller Skibsfører efter nærværende Lov i øvrigt paahvilende Pligter straffes med Bøder fra 10 til 1000 Kr.

§ 76.

Foranstaaende Bestemmelser kommer ogsaa til Anvendelse paa den, der i Skibsførerens Forfald er traadt i hans Sted.

§ 77.

Den Sømand, som tager Hyre paa et Skib for en Tid, hvori han, som Følge af en ældre Hyrekontrakt, er pligtig at gøre Tjeneste paa et andet Skib, straffes med Bøder fra 5 til 500 Kr.

§ 78.

Den Sømand, som i den Hensigt at unddrage sig Tjenesten undlader at indfinde sig om Bord til bestemt Tid eller i samme Hensigt forlader Skibet, straffes for Rømning med Bøder.

Sker Rømning under saadanne Forhold, at Skibet eller Menneskeliv derved udsættes for Fare, eller i øvrigt under skærpende Omstændigheder, kan Straffen stige til Fængsel eller til Forberedingsarbejde i indtil et Aar.

Rømmer Sømanden med Hyre, straffes han som for Bedrageri, hvad enten han havde tiltraadt sin Tjeneste i Skibet eller ikke, medmindre det efter Omstændighederne maa antages, at han ikke har haft til Hensigt at tilegne sig det opbaarne, men endnu ikke fortjente Hyrebeløb.

§ 79.

Den, som forleder en Sømand til at rømme eller med Raad eller Daad fremmer Rømnings, straffes med Bøder eller Fængsel.

§ 80.

Sætter en Sømand sig op imod Skibsføreren eller den, som i hans Stød fører Befalingen, eller nægter han Lydighed uden dog at gøre sig skyldig i Vold eller Trusel om Vold, straffes han med Bøder fra 5 til 500 Kr. eller under skærpene Omstændigheder med Fængsel.

§ 81.

Overfalder en Sømand Skibsføreren eller anden foresat med Vold eller Trusel om Vold, straffes han med Fængsel eller under skærpene Omstændigheder med Strafarbejde i indtil to Aar. Under formildende Omstændigheder kan Bøder anvendes.

§ 82.

Gør Mandskabet eller nogen Del deraf Mytteri, straffes Deltagerne med Fængsel eller under formildende Omstændigheder med Bøder. Dog kan Straffen for Anstifterne eller Anførerne samt, naar der er øvet Vold mod Person eller er forvoldt Skade af Betydning paa Gods, ogsaa for de øvrige Deltagere stige til Strafarbejde i indtil seks Aar.

§ 83.

Er Kontrolsyn begæret i Henhold til § 59, og det ved Synet findes, at Angivelsen om Skibets Usødygtighed savner al rimelig Grund, straffes de, som har fremsat Klagen, med Bøder fra 5 til 500 Kr. eller under skærpene Omstændigheder med Fængsel.

§ 84.

En Sømand, der ved Skodesløshed, Uforsigtighed eller Forsømmelse i Tjenesten foranlediger Søulykke, straffes med Fængsel eller Bøder.

Er den skyldige Styrmand eller Maskinmester, kan han tillige i Dommen for en vis Tid eller for bestandig erklæres for uberettiget til at gøre Tjeneste i Stilling som den hidtidige; ved Dommen kan endvidere bestemmes, at den paagældende i den omhandlede Periode har Ret til at gøre Tjeneste i nærmere angiven lavere Stilling. Med Domsudskrift og Søneringsbeviser forholdes som i § 74 foreskrevet.

Naar en Styrmand eller Maskinmester er erklæret uberettiget til at gøre Tjeneste som saadan, kan der efter Forløbet af mindst et Aar efter Domsafsigelsen, hvis Omstændighederne taler derfor, af Handelsministeren meddeles ham Tilladelse til at gøre Tjeneste i nærmere angiven lavere Stilling, uanset at den ved Dommen fastsatte Termin endnu ikke er udløbet, ligesom under særlige Omstændigheder hans fulde Søneringsrettigheder efter Forløbet af mindst et Aar kan tilbagegives ham inden Terminens Udløb.

§ 85.

Medtager en Sømand uden Skibsførerens Vidende Gods, som udsætter Skib eller Ladning for Fare eller Risiko, straffes han med Bøder fra 5 til 500 Kr. eller med Fængsel.

§ 86.

Forlader nogen af Mandskabet Skibet, naar dette er stedt i Fare, uden at iagttage, hvad der paaligger ham som god Sømand, straffes han med Bøder eller simpelt Fængsel.

§ 87.

Har en Sømand paa anden Maade end ovenfor anført gjort sig skyldig i Forseelse i Tjenesten eller forbrudt sig mod god Orden og Skik, straffes han med Bøder fra 5 til 500 Kr.

§ 88.

De Forseelser, som omhandles i §§ 77, 78, 1ste Stykke, 79, 80, 85 og 87, forfølges ikke af det offentlige, medmindre det begæres af den paagældende Skibsfører eller Reder. Begæring om Tiltale skal fremsættes snarest muligt og senest inden et Aar, efter at Forseelsen blev begaaet.

Sager angaaende de Forseelser, som omhandles i §§ 84 og 86, forelægges for Handelsministeriet, forinden Bestemmelse kan træffes om Paatale. Naar saadanne Sager angaar Totalforlis, Grundstødning, hvor fremmed Hjælp har maattet tilkaldes, eller anden Søulykke, hvor enten Menneskeliv er gaaet tabt, eller Skaden er betydelig, kan Paatale ikke frafalde, forinden Handelsministeriets Erklæring har været indhentet.

§ 89.

Er en Sømand, som har gjort sig skyldig i en Forseelse, anset med Straf derfor efter § 62, skal Retten, naar derom rejses Sag, tage passende Hensyn hertil ved Bestemmelsen af Strafansvaret, og Straffen kan i saadant Fald nedsættes under den ellers for Gerningen foreskrevne Straf eller endog aldeles bortfalde.

§ 90.

I København hører alle Sager efter dette Kapitel under Sø- og Handelsretten og udenfor København under Søretterne, medmindre Sagen ifølge Reglerne i Retsplejelovens § 688 d vil være at behandle ved Landsret under Medvirken af Nævninger.

§ 91.

Bøder, der idømmes efter denne Lov, tilfalder Statskassen.

§ 92.

Ved kongelig Anordning kan der med Hensyn til ikke registreringspligtige Skibe samt Fartøjer til Fiskeri og andre lignende særlige Formaal fastsættes Lempelser i denne Lovs Regler.

Ved kongelig Anordning kan der endvidere for Færøernes Vedkommende fastsættes de Lempelser, som efter de stedlige Forhold maatte anses fornødne, efter at Lagtingets Betænkning derom er indhentet.

Denne Lov træder i Kraft den 1. Januar 1924.

Lov af 1. Maj 1923 om Ændringer i Søloven.

I.

I Søloven af 1. April 1892 ophæves følgende Bestemmelser:
Af 3die Kapitel: §§ 25, 26, 3die Stykke, 34, 2det Stykke, 44—47, 61, 1ste Pkt., 62—69;
hele 4de Kapitel;
af 8de Kapitel: § 219;
af 12te Kapitel: §§ 285, 286, 2det Stykke, 289, 297—309.
Fremdeles ophæves Lov Nr. 201 af 14. December 1903 om Tillæg til Søloven, samt § 2 Lov Nr. 135 af 10. December 1896 om Tillæg til Søloven.

II.

I Søloven foretages endvidere følgende Ændringer:

§ 2.

Paragraffens 1ste Stykke affattes saaledes:
»Over alle her i Riget hjemmehørende Skibe, der har en Brutto Register Tonnage af 20 Tons eller derover føres et offentligt Register. Undtaget fra Registrering er Søværnets egentlige Krigsskibe og Skibe, der af Regeringen anvendes til Troppetransport.«

§ 27.

Efter Ordene »af denne Lov« tilføjes: »og af Sømandsloven«, og efter Ordene »til samme« tilføjes: »Love«.

§ 171.

Denne Paragraf affattes saaledes:
»Passagerer er pligtige nøje at rette sig efter de Forskrifter, som gives for god Skik og Orden om Bord.
De er underkastet Bestemmelserne i Sømandslovens § 54.
Hvis en Passager begaar en grovere Forbrydelse om Bord, faar Bestemmelserne i Sømandslovens § 61 tilsvarende Anvendelse.«

§ 292.

Paragraffens sidste Stykke, jfr. § 1 i Lov Nr. 135 af 10. December 1896 om Tillæg til Søloven, affattes saaledes:
»Tilsidesætter Afladeren de Pligter, der paahviler ham i Medfør af de Forskrifter og Regler, som fastsættes for Indladning m. m. af Sprængstoffer, brandfarligt eller øtsende Gods eller anden særlig Ladning, straffes han med den i foranstaaende 1ste Stykke fastsatte Straf, saafremt han har maattet kunne indse, at Rejsen paa Grund af hans Forhold var forbundet med aabenbar Livsfare for de ombordværende. Tilsidesætter Afladeren ellers de ham som anført paahvilende Pligter, straffes han med den i 2det Stykke fastsatte Straf.«

§ 296.

Denne Paragraf affattes saaledes:
»En Skibsfører, som straffes efter §§ 287, 2det Stykke, 291, 2det Punktum, 292, 1ste Stykke, eller 293, kan derhos ved Dommen for en vis Tid eller for bestandig erklæres uberettiget til at føre Skib. Ved Dommen bliver tillige at træffe Bestemmelse om, hvorvidt den paagældende i den omhandlede Periode har Ret til at gøre Tjeneste som Styrmand.
Udskrift af en saadan Dom, tillige med den paagældendes Søneringsbevis, skal af vedkommende Ret snarest tilstilles Handelsministeriet, som, for saa vidt der ved Dommen er tillagt den paagældende Ret til at gøre Tjeneste som Styrmand, meddeler denne det i saa Henseende fornødne Næringsbevis.

Naar der er forløbet mindst 2 Aar efter Domsafsigelsen, og Omstændighederne taler derfor, kan Kongen paa Handelsministorens derom nedlagte Forestilling tilbagegive den paagældende Retten til at føre Skib, uanset at den ved Dommen fastsatte Termin endnu ikke er udløbet.«

§ 311.

Denne Paragraf affattes saaledes:
»De Forseelser, som omhandles i § 290 og § 291, 1ste Punktum, forfølges ikke af det offentlige, medmindre det begæres af Rederen eller den, der i øvrigt maatte være forurettet.

Sager angaaende de Forseelser, som omhandles i § 291, 2det Punktum, samt §§ 292, 293 og 294, forelægges for Handelsministeriet, forinden Bestemmelse kan træffes om Paatale. Naar saadanne Sager angaar Totalforlis, Grundstødning, hvor fremmed Hjælp har maattet tilkaldes, eller anden Søulykke, hvor enten Menneskeliv er gaaet tabt, eller Skaden er betydelig, kan Paatale ikke frafalde, forinden Handelsministeriets Erklæring er indhentet.

I København hører alle Sager efter dette Kapitel under Sø- og Handelsretten og udenfor København under Søretterne, medmindre Sagen ifølge Reglerne i Retsplejelovens § 688 d vil være at behandle ved Landsret under Medvirken af Nævninger.«

III.

Denne Lov træder i Kraft den 1. Januar 1924.

Kjøbenhavn, den 10. Maj 1923.

Ulykken paa Barkskipet »Sterna«. Fra Føreren af Barkskipet »Sterna« har Rederiet modtaget en Rapport med nærmere Enkeltheder vedrørende den den 14. Februar i Aar stedfundne Ulykke, ved hvilken seks Mand omkom.

Den 14. Februar Kl. 8 Em. blev der givet Ordre til at beslaa Sejl. Herunder faldt Elev, Letmatros Alfred Munk Frederiksen over Bord Kl. c. 8,30 Em. 2. Styrmand kastede straks flere Redningskranse ud, og Kaptajnen lod Redningsbaad gøre klar og Skibet vende. Kl. 9,15 hørtes Raab fra den Forulykkede, og Kl. 9,20 sattes Redningsbaaden i Vandet bemanded med Sømandslæreren Pedersen, Matros Andersen, Letmatros Fritz Johansen og Ungmændene Willi Skøtt og Valdemar Skov. Efter at Baaden var kommen klar af Skibssiden og et Stykke ude, blev der raabt fra Baaden, at den lækkede. Føreren præjede derpaa til Mandskabet i Baaden om at ro tilbage og komme om Bord. Der blev derpaa raabt, at Baaden var ved at synke, hvorpaa der fra Skibet svarede: »Ro kun væk, Baaden kan ikke synke, kom ombord, der er Luftkasser i Baaden«. Det formodes, at Baadsmandskabet er holdt op at ro.

Da man Kl. 10 Em. hverken kunde se eller høre Baaden, da det var blevet stærk Regntykning, og Vinden var tiltaget en Del, halsedes over og en anden Redningsbaad gjordes klar. Kl. 10,30 Em. afbrændtes et stort Blus og straks derpaa blev der svaret fra Baaden med Raab og Piben. Afstanden til Baaden var da c. 1 Kabellængde. Eftersøgningen fortsattes vedblivende til Kl. 4 under stadig Afbrænden af Blus, ligesom der blev givet Taagesignal. Vinden var efterhaanden tiltaget til Styrke 6, hvorimod Søen holdtes nede af den hæftige Regn; det lynede og tordnede stærkt, og Toppen og Raanokkerne var stærkt oplyste af Elektricitet.

I et afholdt Skibsraad vedtoges det at lade Skibet drive, da der gjordes Regning paa, at Baaden drev i det mindste halvt saa meget som Skibet i samme Retning og det syntes risikabelt at forsøge at sejle, da det var blevet meget taaget, og man derfor vanskeligt kunde faa Baaden i Sigte.

Den 15. Februar Kl. 1½ Em. lettede Taagen, Sejlene blev sat og Eftersøgningen fortsattes hele Eftermiddagen og Natten og hele den 16. Februar med Afbrænding om Natten af store Blus hver halve Time og Opsending af Raketter. Den 17. ved Middagstid holdtes nyt Skibsraad, i hvilket deltog Føreren, 1. og 2. Styrmand, Tømmermanden, Sejlmageren, 1 Matros og 1 Elev. 1. Styrmand udtalte, at han fandt yderligere Eftersøgning haabløs, da Beregningerne efterhaanden blev unøjagtigere, hvorfor han foreslog at fortsætte Rejsen, og alle sluttede sig hertil.

Det bemærkes, at Baaden var fuldt udrustet efter Lovens Fordringer og forsynet med dobbelt Ration Kiks og Vand. Det formodes, at Lækagen midlertidig blev stoppet med Tøj og Baaden øst læns, en ekstra Pøs fandtes i Baaden.

Visering af Sundhedspas. Udenrigsministeriets Retsafdeling har meddelt Dansk Sejskibsrederi-Forening, at det kgl. Konsulat i Cadiz har henledt Opmærksomheden paa, at det for Skibe, som kommer fra en Plads, hvor der ingen spansk Konsul findes, f. Eks. Marstal, og hvorfor Skibspapirerne, specielt Sundhedspasset, viseres af en lokal Myndighed, f. Eks. Toldkontoret, er nødvendigt, at denne Myndighed i sin Paa-tegning nævner, at Viseringen er foretaget af ham, grunden paa, at der ingen spansk Konsularembudsmand findes paa Pladsen.

Samtidigt har Konsulatet henledt Opmærksomheden paa, at det vil være formaalstjenligt, om Skibe, som for nylig er blevet desinficeret for Rotter, medbringer Certifikat for, at dette er blevet gjort, da der i modsat Fald maa foretages en ny Desinfektion i Cadiz.

Endvidere meddeler Udenrigsministeriets Retsafdeling, at i Henhold til Indberetning fra det kgl. Gesandtskab i Madrid anses de tidligere anmeldte i Malaga og Las Palmas eksisterende Smittekilder for Pest for tilintetgjorte, samt at Myndighederne saavel i Las Palmas (se Dansk Søfartstidende for 19. April d. A.) som i Malaga atter udsteder rent Sundhedspas.

Malaga pestsmittet. Under 2. ds. har Justitsministeriet erklæret Malaga i Spanien for pestsmittet og derefter i fornødent Omfang sat Bestemmelserne i Lov om Foranstaltninger mod smitsomme Sygdommes Indførelse i Riget af 12. April 1911 i Kraft.

Samtidig har Justitsministeriet ophævet Bestemmelserne i Bekendtgørelse af 6. December 1922 om Sundhedsforanstaltninger med Hensyn til Pest for saa vidt angaar Barcelona.

Bestyrelsen for Det store nordiske Telegraf-Selskab agter paa Generalforsamlingen, som vil blive indkaldt til den 31. Maj, at foreslaa, at der for Aaret 1922 udbetales et Udbytte af 22 pCt. (heri indbefattet de allerede udbetalte 5 pCt.), samt at der henlægges 600,000 Kr. til Reserve- og Fornyelsesfondet. Til Pensionsfondet afsættes 1,000,000 Kr., medens 5,575,712 Kr. overføres til næste Regnskabsaar.

Forhyringsvæsnet. Efter at konstitueret Forhyringsagent A. C. Rasmussen er afgaaet ved Døden, har Handelsministeriet under 14. April meddelt fhv. Skibsfører R. Rasmussen Konstitution til indtil videre at udøve Virksomhed som Forhyringsagent i Kjøbenhavn.

Den svenske Rigsbanks Beholdning af norsk og dansk Sølv mønt. I Følge en Meddelelse i »Nya Dagligt Allehanda« havde den svenske Rigsbank ved forrige Maanedes Udgang i sin Sølvbeholdning 23 Millioner Kr. 13,900,000 Kr. i norsk og dansk Mønt. De udenlandske Kroner vil atter gaa ud i Markedet uden Kursafdrag, og Rigsbanken har i Følge Bladet ikke til Hensigt at kræve de norske og danske Banker for Kursforskellen, hvilket kunde give en ikke ubetydelig Gevinst.

Rødby Havns Skibsværft har efter sikkert Forlydende i »Lolland-Falsters Stiftstidende« fra et Kristiania-Rederi modtaget Bestilling paa en Damper paa c. 2,000 Tons dw.

Konsulatsvæsnet. Udenrigsministeriet har under 27. Marts efter Ansøgning meddelt ulønnet Vicekonsul i St. Louis, Missouri, under det kgl. Konsulat i Chicago P. Ibsen Afsked.

P. Palleesen af Calgary er ansat som ulønnet Vicekonsul sammesteds under det kgl. Generalkonsulat i Montreal.

Rederiet Anholts Post-, Gods- og Passagerfart paa Anholt—Grenaa har i disse Dage atter indsat deres tidligere kendte Motorbaad »Vera« i Ruten, efter at Rederiet har foretaget en gennemgribende Reparation paa Skibet og samtidig udvekslet den tidligere Motor med en 150 indc. HK. Bolindermotor, leveret og installeret af Bolinders herværende Enerepræsentant, Harry Levin's Ingeniørafdeling, Frederiksgade Nr. 1.

Ved den første Rejse, som er foretaget i disse Dage, har Motoren atter givet Bevis for sin Driftssikkerhed, idet Baaden, trods megen haard Sø og stærk Modvind, fuldt lastet, har gennemført Turen over alle Forventninger.

Sejladser paa Østersøen. The Baltic and White Sea Conference meddeler den 3. ds.: Kaskö: Sejladser genaabnet. Räfsö: Sejladser genaabnet. Borgå: En Isbryder har aabnet Söderskär og Tolkis. Kotka: Sejladser genaabnet.

Dødsfald. Direktør for Meteorologisk Institut C. H. Ryder er den 3. ds. afgaaet ved Døden efter længere Tids Sygdom, 64 Aar gammel. Den Afdøde, der var Kommandør af Dannebrog og Dannebrogsmænd og dekoreret med forskellige udenlandske Ordener, har været Direktør for Meteorologisk Institut siden 1907.

Skibsregistreringsbureauet. Under 28. f. M. har Kongen meddelt Registratør i Registrerings- og Skibsmaalings-Bureauet C. A. Weilbach, R. af Dbg., Afsked efter Ansøgning i Naade og med Pension fra Udgangen af April Maaned og samtidigt udnævnt ham til Dannebrogsmænd.

Uddybningen over Rødsand. De danske Statsbaner har overdraget Firmaet Elzelingen & Brinch en Uddybning af en Sejlrende over Rødsand ved Gedser af Hensyn til den ny store Færge. Entreprisen beløber sig til c. 1,100,000 Kr.

A. CHR. BERTHELSEN A/S

(tidl. Berthelsen & Larsen)

Skibsproviant- & Bunkerkulsforretning

Telegram-Adresse: „Aciba“ Telefoner 249 og 1607.

Fragtmarkedet.

Forholdene paa Fragtmarkedet har igen fæstnet sig med Hensyn til de hjemadgaende Rater fra River Plate, og der har været stærk Efterspørgsel til stigende Rater for prompt Tonnage til Slutningen af sidste Uge, skriver »Fairplay«. Bedringen var begrænset til Tonnage for Maj, men det er muligt, at eftersom Tiden gaar, vil Tonnage for Juni og Juli ogsaa vække mere Interesse. Det hænder ikke ofte, at Rederne er saa heldige at naa Toppunktet i begge Retninger i dette Marked, hvad der er sket i sidste Uge, for de Baade, som har opnaaet den højeste Rate hjemeltes, er de, der er sluttet ud fra Wales etc. til de bedste Rater, som er betalt i Aar. Adskillige store Baade gør gode Forretninger med 16/ til 18/ ud og 30/ til 32/6 hjemeltes, da det maa erindres, at disse Baade sejler med billige Bunkers, sammenlignet med den nuværende Pris af 35/; rimeligvis har de kun betalt 22/6 til 23/ for en god Blanding af to Tredjedele af store Kul og en Tredjedel smaa. Det er tilfredsstillende at bemærke, at Raterne fra Østen holder sig meget faste, idet de er 28/ til 29/ fra Bombay eller Kurrachee paa Dødvægtbasis til U. K./Kont. og fra Kurrachee 26/ til 27/ paa »Scale Basis« for Maj—Juni. Det maa bestemte tilraades Rederne at acceptere Kurrachee »Scale Basis« fremfor Dødvægtbasis til de nævnte Rater. Det østlige Marked er jævnt fast uden noget videre Pres fra Købmændenes Side til at slutte. Tonnage er imidlertid ikke overdreven rigelig og kræver fremdeles mere Opmuntring for at lade sig hidlokke fra Kanalen i Ballast. Mest Efterspørgsel efter Tonnage er der fra Indien, hvor prompte Skibe er de mest begærede til 29/ à 30/ paa Dødvægtbasis fra Bombay eller Kurrachee til U. K./Kont., og fra Kurrachee, hvor der paa »Scale Basis« bydes 27/ for Maj og Maj—Juni Lastning til U. K./Kont. for Dampere af en passende Størrelse. Burmah byder 32/ til 32/6 U. K./Kont. og der er et Par Efterspørgsler for Maj Lastning for Dampere til Kina. Java søger Tonnage til U. K./Kont. for Juni Lastning og senere og kan ogsaa placere Juni—Juli Tonnage af en passende Størrelse til Japan. For p. p. U. K./Kont. kan der opnaas 38/9. Der

kan sluttes med Kul fra Durban til østlige Depoter og er nogen Efterspørgsel med Returlaster af Majs til U. K./Kont. til 27/6 à 28/9. Forretningerne fra Middelhavet, Sortehavet etc. viser kun ringe Ændringer, og Befragtingerne har intet videre Omfang. Ertsraterne fra de vestlige Middelhavslande, baade hjemefter og til U. S. A. er faste til de sidste Noteringer med moderat Efterspørgsel i begge Retninger. Nogle faa Laster tilbydes fra Novorossisk, Odessa etc. for Oljekager og Korn til Kontinentet til sidste Rater, og Donau er interesseret i Tonnage af en passende Størrelse for prompt Lastning til c. 21/9 til U. K./Kont.

Det amerikanske Marked viser Skuffelser, idet der er mindre Efterspørgsel efter Korn og Brændsel til Evropa, og Raterne, der er lavere end for kort Tid siden, viser fremdeles en nedadgaende Tendens. For Kul fra The Range kan der sluttes til Antwerpen, Dunkerque etc. til \$ 3,15 til \$ 3,25 og for Koks til samme Steder til \$ 5,25 til \$ 5,35. Kullaster kan sluttes til Sagunto til \$ 4,25, Vestitalien \$ 4, Rio Janeiro eller de nedre La Plata Havne \$ 4 og for Dampere af en passende Størrelse til Bahia Blanca \$ 4,50. Fra Montreal er der Efterspørgsel fra Hampton Roads til c. \$ 1,35. For Korn fra Montreal bydes der 21½ Cents pr. 100 lb til Middelhavet ikke østligere end Italiens Vestkyst, Basis én Lossehavn. Lastning i Maj eller første Halvdel af Juni. Til Grækenland kan opnaas 24 Cents én, 24½ Cents to Havne, Maj Lastning. Tømmer til River Plate kan gøres fra Golfen til 165/ pr. Std. for en Juni Damper op til 1,600 Stds. og til 167/6 til 168/9 for 1,000 Stds. til Bahia Blanca.

Generalforsamlinger.

Sømandsforeningen af 1856

har, i Folge »Berl. Tid.«, afholdt sin aarlige Generalforsamling under Ledelse af Byretsdommer Ipsen.

Foreningens Formand, Kommandør J. H. Schultz affagde Regnskabet samt Aarsberetningen. Kommandøren talte om den trange Tid for Foreninger af veldædigt Øjemed, og hvordan det jo ogsaa her stærkt har kunnet mærkes paa Aarets Forløb. Den Tilgang til Foreningen, som saa stærkt havde kendetegnet Virksomheden det foregaaende Aar, var, udtalte Kommandøren, fortsat i 1922 — omend ikke i saa stærk Grad — og der er al mulig Udsigt til, at Tilgangen vilde fortsætte i Aar. I de to første Maaneder, altsaa i Januar og Februar har der fundet en Tilgang Sted, der er dobbelt saa stor som Tilgangen i 1922, saaledes at Foreningens samlede Medlemstal nu er 900. Det højeste Medlemstal, Foreningen har haft, er 1,007, og det Tal, udtalte Kommandøren, skulde vi jo gerne naa i Aar.

I økonomisk Henseende har Aaret ikke været særlig gunstigt, men en medvirkende Aarsag hertil er, at Foreningen for at faa Orden i Sagerne havde undværet Medlemsbidrag fra et Par af de største Filialer for et Aar, hvilket omtrent repræsenterer Halvdelen af Underskudet. Saaledes som de økonomiske Forhold stiller sig i Øjeblikket, er der al mulig Udsigt til, at man maa foretage en Nedsnkning af Understøttelserne. Ved den sidste Fastsættelse af Understøttelserne i Aaret 1920 blev Sømandspensionen sat til 100 Kr. og Enkepensionen til 120 Kr., og det var, hvad man var forpligtet til at give. Naar Foreningen i de følgende Aar efterhaanden har forøget Sømandspensionen til 180 Kr. aarlig, skyldes det den ekstraordinære Indtægt, den har faaet gennem Minebøsserne, saaledes at de 80 Kr. maa regnes for et Minebøssetillegg. Indtægterne af Minebøsserne er imidlertid gaact noget hurtigere ned end ventet, og derfor maa Foreningen, saafremt Minebøsserne ikke giver en forøget Indtægt i Aar, nedsætte Minebøssetillegget til 50 Kr. fra 1. Juli d. A. Til Slut oplyste Kommandøren, at Enkepensionerne vilde forblive uforandrede.

Efter at der var givet Decharge, foretoges der Valg til Bestyrelsen med det Resultat, at Assurancedirektør, cand. jur. A. Nandrup valgtes i Stedet for Direktør C. Will, der traadte tilbage, og i Stedet for afdøde Kaptajn H. Ewald valgtes Kommandør C. G. Bastrup.

Til Æresmedlem valgtes endelig Assurancedirektør C. Will efter Bestyrelsens Forslag og med en Motivering af Formanden, der formæde sig som en varm Hyldest til Direktør W. med Fremhævelse af den store Støtte, han har ydet Foreningen dels gennem sit Arbejde og dels ved sine store Gaver til denne.

Medlemmerne gav deres Tilslutning til Kende ved at rejse sig. Tilsidst indhentede Formanden Medlemmernes Billigelse af et Forslag om i Stedet for fortsat Opretholdelse af Sømandsforeningens Stifter Peter Funcks Gravsted, at lade indmure en Mindesten

i Muren paa Prinsesse Maries Sømandshjem til Ære for Peter Funck. Stenen skal afsløres den 9. Maj, der er Stifterens 100 Aarsdag, og den skal bl. a. bære den Indskrift, der nu staar paa hans Gravsten paa Vor Frelseres Kirkegaard.

Foreningen til Søfartens Fremme

afholdt i Følge »Berl. Tid.« den 9. April ordinær Generalforsamling under Ledelse af Overretssagfører Chr. Winther. Foreningens Formand, Kammerherre, Kommandør Münter aflagde Beretning:

De Forandringer ved Loven om Navigationsundervisningen af 28. Februar 1916, som var under Udarbejdelse, da vi holdt vor sidste Generalforsamling, er traadt i Kraft den 1. April 1922.

Vor Stilling til Københavns Navigationsskole er derved blevet væsentlig forandret, idet vi nu ikke længere er Ejere af Skolen, men kun har den Forpligtelse at levere passende Lokale og Skolemateriale til denne. Samtidigt er Skolens Bestyrer og Lærere traadte i Statens Tjeneste, men under samme Lønvilkaar, som de nød hos os. Ved denne store Forandring blev der taget meget Hensyn til vore Ønsker. Saaledes blev det bestemt, at den fremtidige Uddannelse af alle Navigationslærere skulde ske efter det af os i de senere Aar fulgte System.

Af de nu eksisterende 7 Navigationsskoler er det kun tilladt fire, deriblandt vor Skole, at forberede til Skibsførereksamen, medens det maa tages for givet, at det kun vil blive os overdraget at forberede til den udvidede Skibsførereksamen. Til denne vil alle Lærebøger være færdige til Efteraaret, og man maa haabe at Undervisningen da begynder.

Med Hensyn til Undervisningen for Søfaren i Radio-Telegrafi er denne nu blevet ordnet saaledes, at Staten støtter denne kun ved to Skoler, nemlig ved Navigationsskolerne i København og i Svendborg, men medens Eksamen i Svendborg afholdes ved selve Skolen, bliver den hos os endvidere afholdt paa Telegrafvæsnets henværende Skole.

Besøget paa Skolen, inklusive Radio-Afdelingen, har under Aaret naaet et Maksimum af 96 og et Minimum af 49. Middeltallet var 80 imod 89 i det foregaaende Aar.

Det er endeligt lykkedes os at erholde Skødet paa vor Ejendom, af hvilken vi faktisk har været i Besiddelse siden 1918. Anledningen til denne Forsinkelse har vistnok tildels været, at Grunden tilhørte et Legat, medens Bygningen tilhørte et andet.

Foruden nogle mindre Arbejder ved Bygningen har vi maattet lade udføre et større ved Facaden til Gaarden. Hensigten hermed var at skaffe større Gulvplads i Gymnastiksalen. Bekostningen androg c. 10,000 Kr., af hvilken Aarsag den aarlige Leje af Salen er blevet forhøjet med 600 Kr.

Det vil erindres, at vi i 1914 genrejste det i 1901 første Gang rejste Spørgsmaal om Drogdens Uddybning ved et talrigt besøg og interesseret Mode, ved hvilken Sagen fremlagdes af nu afdøde Kommandør Ingolf Bardenfeth. Der vedtoges en Resolution for Sagens Udførelse.

Denne Sag er nu endelig optaget af Regeringen, saaledes at en Bevilling til de forberedende Arbejder blev givet i Fjor, medens selve Arbejdet skal være færdig udført næste Aar, og herved vil en for vor Søfart vigtig Sag saaledes blive opnaet.

I Aarets Løb er holdt to særlige Foredrag for Skolens Elever, nemlig et af Professor Dr. phil. Lundbye: »Om Færdselsveje tillands og til søs i Oldtiden«, samt et andet af Overskibsingeniør Larsen: »Om Skibbygning« (Isbryderen Isbjørn).

Kassereren, Grosserer Carl H. Melchior gennemgik Regnskabet, der balancerer med 42,165 Kr. Bidragene udgør 4,028 Kr., Renteindtægt af Formue 11,068 Kr., Renteindtægt af Skolens Legat-formue 4,885 Kr., udtrukken Obligation 2,000 Kr., solgte Obligationer 16,017 Kr., Kassebeholdning 4,165 Kr. Af Legatrenter er uddelt til Fripladser 5,180 Kr. Foreningens Ejendom blev købt i 1920 til 400,000 Kr. med kontant Udbetaling 150,000 Kr. Først i Aar har Foreningen faaet Skøde paa Ejendommen, som paa Grund af Afbetaling paa Prioritet staar tilbogs for 152,585 Kr. Til Var-meanlægs Omordning er i 1921 anvendt c. 16,000 Kr. og til Reparationer i 1922 c. 12,000 Kr., ialt c. 28,000 Kr., som er dækket ved Salg af Foreningens Obligationsbeholdning.

Regnskabet godkendtes uden Diskussion. Til Bestyrelsen genvalgte Formanden, Kammerherre Münter og Dispacher L. N. Hvidt. Ligeledes genvalgte Revisorerne.

Kjøbenhavns Skibssalg-Bureau.

ved CHARLES HVILSOM,

21, Havnegade 21.

Køb og Salg af Sejl- og Dampskibe.

Forlang Katalog.

Send Opgave.

Skibsefterretninger.

Dampskibe.

Det forenede Dampskibsselskab. Alexandra afg. Newcastle 4./5. til Boston. — Algarve ank. Antwerpen 29./4. — Arizona afg. Cardiff 26./4. til Rio de Janeiro. — Arkansas ank. Nakskov 13./4. — Beira afg. herfra 5./5. til Antwerpen. — Ber-

genhus ank. Helsingør 2./5. — California ank. hertil 19./4. — Charkow afg. herfra 5./5. til London. — Dania afg. Baltimore 4./5. til New York. — Douro afg. Bergen 7./5. — Ebro ank. Libau 7./5. — Ella afg. herfra 7./5. til Stettin. — Erik II ank. Antwerpen 7./5. — Esbern Snare ank. Aalborg 6./5. — Esbjerg afg. Aarhus 7./5. — Florida afg. New York 24./4. — Frederik VIII afg. Kristiania 4./5. til New York. — Frode ank. Aalborg 3./5. — Garonne ank. hertil 6./5. — Genallisen ank. Bremen 3./5. — Gorm afg. Norfolk 28./4. hertil via Kristiania. — Halfdan ank. Bordeaux 28./4. — Harald ank. Randers 5./5. — Hellig Olav ank. New York 1./5. — Helmer Mørch afg. San Pedro 2./5. — Hindsholm ank. Riga 26./4. — Hjortholm ank. Aalborg 6./5. — I. C. Jacobson afg. Oporto 6./5. hertil. — Ivar ank. hertil 1./5. — Jolantha afg. herfra 7./5. til Kristiania. — Katholm ank. hertil 7./5. — Knud II ank. Reval 6./5. — Louisiana afg. Bahia Blanca 4./5. — L. P. Holmblad ank. Riga 29./4. — Magnus ank. hertil 4./5. — Maja afg. Hamburg 7./5. hertil. — Maryland ank. hertil 8./5. — Minsk ank. Marseille 7./5. — Moskva ank. London 7./5. — Nevada ank. Hull 24./4. — Newa ank. Madeira 25./4. — Niels Ebbesen afg. herfra 8./5. til Danzig. — Odin ank. Helsingør 28./4. — Olaf ank. hertil 5./5. — Oregon ank. Montevideo 2./5. — Oscar II ank. hertil 1./5. — Pennsylvania afg. Newcastle 24./4. til Montreal. — Rita ank. hertil 6./5. — Saga afg. Antwerpen 6./5. hertil. — Seine ank. Pillau 6./5. — Skjold ank. Aalborg 8./5. — Svanhild ank. Helsingør 2./5. — Svanholm ank. Danzig 1./5. — Svava afg. Libau 5./5. — Svend II ank. London 8./5. — Taarnholm afg. Manchester 4./5. til Liverpool. — Texas afg. Barry 21./4. til La Plata. — Tiber afg. herfra 5./5. til Dunkerque. — Toms ank. Helsingør 18./4. — Trondhjem ank. Stettin 4./5. — Tula afg. Lissabon 4./5. til Hull. — Uffe ank. Antwerpen 2./5. — United States afg. New York 3./5. hertil via Kristiania. — Virginia afg. Boston 5./5. — Yrsa ank. Hamburg 7./5. — Botnia afg. Reykjavik 6./5. via Thorshavn og Leith hertil. — Island afg. 11./5. via Leith til Island. — Sleipner afg. 15./5. via Leith til Færøerne.

Det østasiatiske Kompagni. Afrika ank. Genua 5./5. hjg. Anna pass. Cape Town 3./5. udg. — Asia ank. Melbourne 3./5. udg. — Australien afg. Limhamn 3./5. udg. — Chile ank. Vladivostok 4./5. udg. — Dana afg. London 27./4. udg. — Falstria pass. Gibraltar 6./5. udg. — Fiona ank. København 25./4. — Java pass. Gibraltar 4./5. hjg. — Jutlandia ank. Singapore 8./5. hjg. — Sejler København ank. København 6./5. — Malaya ank. Iloilo 3./5. udg. — Mexico ank. London 4./5. — Panama afg. Suez 4./5. udg. — Peru ank. Karskär 7./5. udg. — Selandia afg. Penang 23./4. hjg. — Siam afg. San Francisco 4./5. hjg. — Tongking afg. Lissabon 3./5. hjg. — Estonia ank. København 12./4. — Latvia ank. København 23./3. — Lituania afg. New York 2./5. østg. — Polonia pass. København 5./5. vestg.

Dania. Mary Duhn, ank. Stettin 6./5. — Elie, Clausen, ank. Immingham 4./5. — Esther Maria, Bang, ank. Møthil 20./4. afg. 8./5. for Stettin. — Irene Maria, Clausen, pass. København 7./5. for Stettin.

Dansk-fransk Dampskibsselskab. Lifland, N. N. Petersen, ank. Cardiff 1./5. til Ghent. — Normandiet, K. H. Petersen, ank. København 18./4. — Slesvig, Wejchardt, ank. Huelva 4./5. for Port Talbot. — Kurland, Beyndsen, ank. Port Talbot 26./4. — Bretagne, Lund, ank. Eastham 2./5. — Estland, Kruse, afg. Numbles 5./5. til Kieler Kanalen. — Skaane, Sørensen, ank. Liverpool 9./5. — Bornholm, Hansen, ank. New York 5./5.

Dana. Danebrog afg. København 8./5. — Danefelt ank. Rufsque 5./5. — Daneholm afg. Antwerpen 4./5. — Danelag ank. Warkworth 4./5. — Danmark ank. Hamburg 8./5. — Danery ank. København 8./5.

C. K. Hansen. Aalborg ank. Swansea 29./4. — Amalienborg afg. Baltimore 30./4. — Brattingsborg pass. Gibraltar 3./5. — Børglum pass. Gibraltar 3./5. — Christiansborg ank. København 1./5. — Dansborg ank. Rosario 4./5. — Elensborg ank. Danzig 2./5. — Elsborg ank. Dunkerque 3./5. — Flynderborg ank. Riga 22./4. — Fredensborg afg. Maranhao 5./5. — Frederiksborg pass. Finisterre 5./5. — Hammershus pass. Skagen 5./5. — Jelling afg. Rosario 3./5. — Jomsborg pass. Prawl Point 6./5. — Jungshoved afg. Rio de Janeiro 5./5. — Jægersborg pass. København 6./5. — Krouborg afg. Funchal 2./5. — Lilleborg ank. Odense 6./5. — Rosenborg ank. Gungamouth 6./5. — Silkeborg afg. Juçaro 28./4. — Skanderborg ank. Cette 28./4. — Skodsborg ank. Gefte 6./5. — Spigerborg ank. Nekskov 3./5. — Stegelborg ank. Swansea 25./4. — Sønderborg pass. Pernambuco 5./5. — Taarnborg ank. København 6./5. — Uranienborg ank. Nørre Sundby 4./5. — Viborg ank. København 3./5. — Ørkild pass. Dungeness 2./5. — Ørneborg pass. Dungeness 28./4.

Heimdal. Simone, Larsen, ank. Boness 7./5. — Vera, Olesen, ank. Ostende 27./4. — Anine, Christensen, ank. Tyne 5./5. — Romø, Jørgensen, ank. Tyne 2./5.

I. Lauritzen. Alfa ank. Newport 4./5. — Bodil ank. Åbo 8./5. — Britta afg. Cabo de Gata 24./4. — Dagnar ank. Swansea 4./5. — Dorrit ank. Bilbao 8./5. — Ebba ank. Newport 5./5. — Gerda ank. Dunkerque 2./5. — Gunver ank. Kotka 4./5. — Harriet afg. Almeria 3./5. til Fjotland. — Helene afg. Narvik 28./4. til Larache. — Helga afg. Halmstad 2./5. for Sevilla. — Inger ank. Gray-Valencia 4./5. — Jenny afg. Cadiz 27./4. for Helsingfors. — Johanne ank. Blyth 5./5. — Karla afg. Iviza 30./4. for Reykjavik. — Karmen afg. Iviza 5./5. for Reydarfjord. — Marie afg. Penarth 4./5. — Nancy ank. Sønderborg 4./5. — Nautic ank. Boness 3./5. — Neptun ank. Boness 4./5. — Nerma ank. Blyth 6./5. — Niobe afg. St. Juan 2./5. for Tornay. — Nordsoen afg. Königsberg 6./5. for Preston. — Randi afg. Casablanca 5./5. for Kenitra. — Stella ank. Kenitra 5./5. — Yrsa ank. Valencia 7./5.

Orient. Arabien, H. M. Harder, pass. Dunnet Head 3./5. udg. — Bolivia, H. Beldring, ank. Göteborg 28./4. udg. — Indien, H. Jacobsen, afg. Singapore 2./5. hjemg. — Kina, N. P. Nielsen, pass. Panama Kanal 7./5. udg. — Natal, A. Lorentsen, afg. Durban 28./4. hjemg. — Parana, F. Heisterberg, ank. San Francisco 5./5. udg. — Rhodessa, J. L. Madsen, afg. Cebu 2./5. udg. — Tranquebar, S. Kiær, afg. Colombo 7./5. udg. — Transvaal, A. Bronér, afg. Sundsvall 7./5. udg.

Orion, Orion, J. E. Bendsen, afg. Kjøbenhavn 7./5. — Venus, C. V. Terkildsen, ank. Sabzaet 6./5. — Polaris, E. M. Holm, ank. Glasgow 1./5. — Sirius, J. Eggers, ank. Norre Sundby 5./5. — Vega, H. M. Madsen, ank. Riga 3./5.

Sejlskibe.

Panis. Johanne, Larsen, ank. Göteborg 28./4. — Dagny, Pedersen, ligger i Odense. — P. Rasmussen, Larsen, ank. Civita Vecchia 4./5. — Elisabeth Eff, Nielsen, ank. Göteborg 7./5. — Dronning Louise, Hansen, ank. Tonsberg 26./4. — Vesta, Godtfredsen, pass. Gibraltar 2./5. p. R. t. Husavik. — Vega, Købke, afg. Dysart 29./4. til Eskefjord.

Svendborg. Fortuna, Jørgensen, afg. Ballina 1./5. til Swansea. — Roma, Baagoe, afg. Plymouth 30./4. til Leiths Red. — Olga, Mouritzen, afg. Frederikshald 29./4. til Plymouth. — P. Rasmussen, Larsen, afg. Savona 30./4. til Civittav. — Leif, Jørgensen, ank. Newcastle 2./5. — Noah, Jørgensen, ank. North Shields 4./5. — Ørnen, Rasmussen, ank. Karlstad 3./5. — Maria, Jørgensen, afg. Fovey 3./5. til Minkedal. — Norden, Olsen, ank. Horten 3./5. — Emanuel, Petersen, ank. Libau 4./5. — Concordia, Møller, ank. Saksjøbing 3./5. — Ellen, Andersen, afg. Libau 4./5. til Sundsvall. — Vesta, Godtfredsen, pass. Gibraltar 2./5. til Husavik. — C. V. Petersen, Petersen, ank. Gefle 4./5. — H. A. Hansen, Petersen, ank. London 6./5. — Elisabeth Eff, Nielsen, ank. Göteborg 7./5.

Æro. Gerda, Staugaard, ank. Göteborg 29./4. — Susanna, Aaberg, ank. Havre 1./5. — Hertha, Christoffersen, ank. Dysart 1./5. — Fuglen, Schmidt, ank. Vestervik Distrikt 2./5. — Primo, Rasmussen, ank. Bordeaux. — Duen, Hay, ank. Kolding 3./5. — Albert, Clausen, ank. Bridgeness 3./5. — Triton, Petersen, ank. Drammen 2./5. — San, Petersen, afg. Inverness 3./5. til Middlesbro. — Galathæa, Nielsen, pass. Brunsbüttel 2./5. til Åhus. — Bonavista, Christensen, ank. Westmaneyri. — Pax, Jensen, afg. Göteborg 4./5. — Galathæa, Nielsen, pass. Holtenu 3./5.

Fra Sø og Land.

Omkomne danske Sømænd. Den 20-aarige Matros Albert Christian Simonsen, Lonstrup, forhyret af Skonnerten »Gefion« af Thuro, er under Skibets Rejse fra Dysart i Skotland til Svendborg faldet over Bord og druknet.

Galeasen »Freja« af Nyborg, paa Rejse fra Svendborg til Fakse i Ballast, strandede den 24. April ved Lohals. Skipperen afslog Assistance. Senere søgte Skibets Besætning, bestaaende af Skipperen, hans Son og en Kok, i Galeasens Jolle af fore et Anker ud. Jollen kæntrade, og Skipperen og Kokken druknede, hvorimod Sonnen reddede sig op paa Smorstakkens Trille, hvorfra han næste Morgen af Fiskere blev bragt ind til Lohals. Skipperens Navn var N. P. Chr. Petersen, Kokken hed Aksel Sigfred Madsen. Han var 17—18 Aar gammel og hjemmehørende i Odense.

Skipper Davidsen af Sønderborg indkom den 23. April i Havnen med en Tjalk, som han havde købt i Nakskov. Han meddelte, at en 18-aarig Skibsdreng, der var bleven forhyret i Nakskov, under Rejsen til Sønderborg var bleven slaet over Bord af Storsejlsbommen udfor Æro og druknet, inden den udsendte Skibsjolle havde kunnet naa hen til ham. Den druknede Skibsdreng hedder Robert William Larsen og er fra Nakskov.

Havarier og Forlis.

Galeasen »Georg«, Skipper B. Christensen, Grønge, paa Rejse fra Nykøbing til Kolding med Majs, er den 25. April strandet i Omø Sund. Svitzer assisterer. Skibet skal være fuldt af Vand.

Den danske Galease »Eline« af Læsø, Kaptajn S. H. Nielsen, er den 2. ds. kæntræt Sydost for Læsø. Hele Besætningen er af en Fiskerbaad indbragt til Göteborg. Galeasen, der var lastet med Træ, er senere indbrjergt til Varbjerg.

Nybygninger, Køb og Salg.

Paa Nakskov Skibsværft løb den 28. April et til Styrelsen for Kolonierne i Grønland bygget Tradampskib af Stablen. Fru Direktør Daugaard Jensen døbte det »Gertrud Rask«.

Stabelfabningen, der overværedes af Repræsentanter for Styrelsen af Kolonierne, deriblandt Direktør Daugaard Jensen, forløb glat. Skibet er bygget overvejende af dansk Eg og udstyret med danske Maskiner. Det er 150 Fod langt, 33 Fod bredt og 16,30 Fod dybt. Det maaler 800 Tons dv. Det faar fire Master og er rigget som Skonnert. Desuden forsynes det med en 350 HK. Dampmaskine, der vil give det en Fart paa 8 Knob. Skibet er bygget til Bureau Veritas højeste Klasse med Styrelsens særlige Fordringer til Grønlandsfarten. I Overbygningen indrettes der Rum for 22 Passagerer og Officerer. Skibet bliver forsynet med Radio-Installationer.

»Gertrud Rask« vil blive ført af Kaptajn N. F. Hansen, tidligere Fører af Barken »Thorvaldsen«.

Det forenede Dampskibsselskab har solgt Damperen »Bogo«, 309 Brutto Reg.-Tons, bygget hos Shearer & Son i Glasgow i 1903, til Mr. James Kell i Sunderland.



INDHOLD:

Sømandslov af 1. Maj 1923. — Kjøbenhavn, den 10. Maj 1923. — Fragtmarkedet. — Generalforsamlinger. — Skibsefterretninger. — Fra Sø og Land. — Havarier og Forlis. — Nybygninger, Køb og Salg. — Efterretninger for Søførende. — Kurser paa Kjøbenhavns Børs.

Jervell & Knudsen

Skandinaviske Mæglere
Befragtning og Havariagenter

Telegr.-Adr.: JERVELLCO.

OPORTO, PORTUGAL.

Budtz-Jørgensen

Havnegade 47 a. Tlf. Centr. 12 377

Skibs-Blikkenslageri.

Nybygninger China:

Hongkong and Whampoa Dock Co. Ltd. Hongkong,

er aapne for kontrahering av nybygninger med hurtigste levering. Anbud og nærmere oplysninger tilstilles ved henvendelse til enerepresentanten for Danmark, Norge og Sverige.

A/s Det Oversøiske Compagnis Handelselskab,
KRISTIANIA

Motorbaad til Salg.

Motorbaad »Johanne«, 12,36 Brutto Tons, Alpha Motor, 12 HK, rummer 70 Passagerer, sælges billigt.

A/s Middelfart Dampskibsselskab.

V. T. Mathiesen & Sønner

Blikkenslager. Skibsinventar.
Kabys og Baadeinventar, Lanterner og Lamper med Certificat til Carbid og Tran, Kompasshætter, Autogen-Svejsning.
Alt Skibsarbejde udføres.
Telefon 9445.

Toldbodgade 6. København.

HANS NIELSEN

Skibshandler,
AARHUS
Telefon 1897.

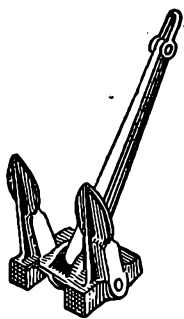

Staalstøberiet A/s Strømmens Værksted

pr. Christiania

Leverer al Slags Staalstøbegods.

Specialitet:

Staalstøbte Stevne, Ror, Propeller og Ankere

med Lloyds eller Veritas Certificat.

Repræsentant for Danmark:

Emil A. Schneider, Nørregade 40, Kjøbenhavn

T. I. P. Lichtenbergs Bagerier

Telefoner { 4320. **Rug- og Skibsbrødsfabrik** Telegr.-Adr.:
12320. Adelgade 79, Kbhvn. & Islands Plads, C. • Skibsbrød.
8912.

Aage Christensen.

38, Nyhavn 38. **Teknisk Forretning.** Tlf. Byen 5712 x
Salgskontor og Lager for
Aabenraa Motorfabrik.
Køb og Salg af Skibe.

Skibs- og Baadebyggeriet Centralværftet ved Vindebroen,

Sophus Andersen. **AARHUS** Telefon 2719.
Ophalerbedding til 250 Tons d. w.

A. Mou's Kødudsalg. — St. Annæ Plads 14. — Telefon 3816.

Kurser paa Kjøbenhavns Børs.

København, den 9. Maj 1923.

Aktier.	Gjort til		Køber	Sælger		Gjort til		Køber	Sælger
Nationalbank	137		136½	137½	4½ 10/100 Jydske Land. Kreditf. 6. S.		89¼	91½	
Privatbank	107½	105¼	105¼	105½	4 - do. do. 6. -	82¼	82	82½	
Landmandsbank					4 - do. do. 5. -		86	86½	
Handelsbank	124	123½	123½	125	3½ - do. do. 6. -		81	83	
Københavns Diskonto- og Revisionsbank	72¼	71¾	71½	71¾	3½ - Østift. Husm. Krdf.		88¾	90¾	
Private Laanbank					4½ - do. do. do. 2. A.	96¾	96½	97	
Haandværkerbank					4 - do. do. 3. Hoved-Afd.		90¾	92¾	
Frederiksberg Bank					3½ - Jydske Husm. Krdf.		88¾	90¾	
Danske Sukkerfabrikker	236½	235¼	235¼	236	4½ - do. do. do. 3. A.	87½	87½	87¾	
Burmeister & Wains Fabrik	138½	136½	138	139	4½ - do. do. do. 2. -	95½	95½	95¾	
Forenede Bryggerier	193		190	191	4 - do. do. 3. Hoved-Afd.	89	89	89½	
Forenede Dampskibs-Selskab	63½	66	66	66¾	4½ - Ny jydsk Købst. 7. S.	88½	88½	88¾	
Dampskibs-Selskabet Norden	240	238¼	238	240	4 - do. do. 7. -	82	81¾	82	
do. Dannebrog	98	100	98½	100	4 - do. do. 6. -		90½	92	
do. Orient					3½ - do. do. 5. -		81¾	83½	
do. Myren	109¾	108¾	109¾	111	3½ - Vest sønderj. Konv. 5 S.		85	87	
do. Torm					4 - Vest sønderj. 7. S.		81½	83	
do. Vendila	130	128½	128	129	4 - do. do. 6. -	88½	88½	88¾	
do. Progress					4½ - do. do. 7. -	87½	87½	87¾	
Dansk-Fransk Dampskibsselskab	95	94	94¾	95½	4 - Jydske Grundej. p. Land. 3. A.		80	82	
Østasiatisk Compagni	130	127	127	127½	4½ - do. do. do. 2. -		85¼	89	
					4½ - Sønderj. Kreditf. 1. S.	86	86	86½	
					4½ - Kbhvn.s Hypotekf. 2. S.		84	86	
Stats- og Kreditforenings-Oblig.					5 - do. do. 2. -	88¼	87¾	88¼	
3 % uopsigelige Statsoblig.	61		61	61¼	5 - Grundejernes Hypotekf. 2. S.		88¼	88¾	
3½ - do. do.			71¼	73¼	5 - Jydske Hypotekf. 3. A.	90¼	90	90½	
3½ - Husejer Kreditk. 1. Afd. 1. S.			75	77	5 - Østift. do. 3. -		89	91	
4½ - do. do. 2. - 1.			92¾	94½					
3½ - Kbhvn.s Kreditf. amort.									
3½ - Konv. Kbhvn.s Kreditf.									
4 - Kbhvn.s Kreditf. Oblig. 6. S.	83¼		83	83¼					
4 - do. do. 3. -			87¾	87¾					
4½ - do. do. 7. -			86¼	86½					
3½ - Konv. Østift.									
4½ - Østift. Kreditf. Oblig. 11.	88½		88½	88½					
4 - do. do. 11.	83¼		83¼	83½					
4½ - do. do. 7. -	88½		88½	88½					
4 - do. do. 10. -	86½		86½	86¾					
4 - do. do. 9. -	87		87¾	87					
4 - do. do. 8. -	89		89	89½					
4 - do. do. 7. -	82½		82½	83					
3½ - do. do. 6. -	82½		82½	84					
4½ - Østift. Kreditk. L. 6. -	89¼		89¼	89¾					
4½ - do. do. 4. -	91		91	91¼					
4½ - Fynske Kreditf. Obl. 9. -	92		92	93¾					
3½ - Konv. jydsk Land. 5. -			87	89					
4½ - Jydske Land. Kreditf. 7. -			87¾	89					
4 - do. do. 7. -			80¼	83¾					

Vekselkurser den 9. Maj 1923.

		à vista Sælger	10 D. D. Køber	3 Md. D. Køber
Stockholm	100 Kr.	142,50		
Christiania	100 -	88,75		
Hamburg pr. 100 Mk.		1,15		
London - 1 £		24,69		
Paris - 100 Francs		35,55		
Antwerpen - 100 -		30,70		
Zürich - 100 -		96,60		
Amsterdam - 100 Gylden		209,40		
Rom - 100 Lire		26,10		
Helsingfors - 100 f. Mk.		14,80		
Madrid - 100 Pesetas		81,75		
New York - 100 Doll.		5,35½		
Prag		15,95		

Diskonto i Nationalbanken: 6 %, priv. Diskontenter: 6-7½ %, **H. C. Møller**, Bankforretning, 16, Ved Stranden.

DANSK SØFARTSTIDENDE

ABONNEMENTSPRISEN

er 3 Kr. pr. Kvartal, i Udlandet 18 Kr. pr. Aar. Enkelte Numre 35 Øre.
Abonnement modtages St. Annæ Plads 26, 10-3, hvortil ogsaa Bidrag
til Bladet m. v. adresseres, samt paa alle Postkontorer.

Bladet omdøles ved Postvæsenets Foranstaltning.

Enkelte Numre af »Dansk Søfartstidende« sælges paa Bladets Kontor og i Kioskerne.

AVERTISEMENTS PRIS.

Første Side pr. mm à 45 mm Brede 30 Øre
Siden overfor og ved Tekst samt Bagsiden do. 20 -
De øvrige Sider do. 15 -
Moderation for 13 Gange 26 Gange 52 Gange
5 pCt. 10 pCt. 20 pCt.

For Udlandet er Priserne 25 pCt. højere.

Udgivet af et Aktieselskab — Ansvarhavende Redaktør: V. KROGH.

Bladets Kontor: St. Annæ Plads 26, Kjøbenhavn K. — Telefon Nr. 4639.

Trykt hos J. Jørgensen & Co. (Ivar Jantzen).

DANSK SØFARTSTIDENDE.

ORGAN FOR DANMARKS SKIBSFART.

Nr. 20.

Kjøbenhavn, Torsdag den 17. Maj 1923.

30. Aarg.



M. B. COHIN
 Toldbodvej 22.
 KØBENHAVN K. Telefon 1403.
 Telegr.-Adr.: AMIANTE
 Grundlagt 1848.

Eneforhandling og Lager af
BOWRING'S og OCEAN OIL CO.'S
 DIESELMOTOR-, MARINE- og CYLINDER-OLIER

RIMER BROS. R. B. TURBINOLIE
 ANVENDES SPECIELT I PARSON'S TURBINER.



DE PRIVATE ASSURANDEURER
 LIMITERET.
 STIFTET 1786
SØ OG TRANSPORTFORSIKRING
 SLOTSHOLMSGADE 5
 KØBENHAVN K.
 TELEFON CENTRAL 6 & 406 TELEGRAM ADRESSE „PRIVATE“
 AGENTURER I DE FLESTE PROVINSBYER.

NORTH EASTERN MARINE
 ENGINEERING Co., Ltd.
 WALLSEND-ON-TYNE OG SUNDERLAND
 Maskinbyggeri, Kedelsmedie, Jernstøberi,
 Metalstøberi og Kobbersmedie.
 Krumtapaksler og Skrueaksler leveres fuldt færdige.
 Smedearbejde af enhver Art udføres.
 Specielt anbefales vore Værksteder for Reparationer og
 Forandringer af Skibsmaskiner samt alm. Maskinarbejde.
 Telegramadresser: „NEWS, WALLSEND“ og „NEWS SUNDERLAND“.

DEN DANSKE LANDMANDSBANK
 GRUNDLAGT 1871
 ENHVER ART AF BANKFORRETNING UDFØRES



Carlsberg
 Export-Pilsner
 og Lagerøl
 anbefales til Skibsproviant:
 DEPOT:
 HAVNEGÅDE 47
 Telefon Central 4980
 Depot i alle Provinsbyer

Kassér ikke gammelt Tovværk.
 Højeste Dagspris betales for brugt Manilla- og Hampetov, tjæret og utjæret.
JULIUS MARSING
 Tlf. Centr. 12516. KØBENHAVN Gammel Torv 16.

Den anerkendte
Originale Rahtjens Compositon
 for Skibsbunde. Eneforhandling for Danmark:
Emil A. Schneider,
 Nørregade 40 - København.
 Telefon 8210.

Howaldtswerke, Kiel. Nybygninger og Reparationer

Generalrepræsentant for Danmark, Norge og Sverrig:
Carl Holtermann, Amaliegade 34, København K.
 Telef. Central 10140 — Statstelefon 393 — Telegr.-Adr.: Carlholtermann.

Telefon **513** Aktieselskabet Telegr.-Adr. „Bunkerdepot.“

HELSINGØRS BUNKERKUL DEPOT.

Prima Newcastle Dampkul leveres Dag og Nat til Dagens billigste Priser.

C. K. HANSEN
DAMPSKIBSREDERI
DAMPSKIBS-, HAVARI- OG ASSURANCE-AGENTUR
BEFRAGTNING OG KØB OG SALG
AF DAMP- OG SEJLSKIBE

KØBENHAVN Telegr.-Adr.: HANSEN
{ Central 72 (10 Ledninger)
Telefoner: { 50589 (6 Em. - 9 Fm.)
Statstelef. 13 (2 Ledninger)

29 B, Amaliegade. Telegr.-Adr.: HANSEN
Telefon: Helsingør 972.

Filial: HELSINGØR Telegr.-Adr.: HANSEN
Telefon: Helsingør 972.
2, Softegade.

A. P. MØLLER,
KØBENHAVN

Rederi. Befragtning. Klarering.
Dampskibsekspedition.
Køb og Salg af Skibe. Skibsbygning.

Telegram-Adresse: „MERSK“
Stats-Telefon 33 Telefoner 514
(Omstilling til samtlige Afdelinger)

DAMPSKIBSSELSKABET
„TORM“

Telegramadr. „Torm“. Telefon 2437.

Kontor:
St. Strandstræde 9, 2. S. Kjøbenhavn.

P. Brown jun. & Co.
Dampskibsrederi * Dampskibsagentur
Amaliegade 43. — Telegr.-Adr.: „Brown“. — Tlf. C. 276.

Danish Shipping Company Ltd. A/S
Sct. Annæ Plads 28.
Kjøbenhavn K.

Skibs- og Havariagenter.
Befragtning, Klarering & Dampskibsekspedition.
Køb og Salg af Skibe og Kontrahering
af Nybygninger.

Telegr.-Adr.: PACAO. Telefoner: 1535-5836.
Statstelefon: 527.

Telf. 44 & 458 **»ALPHA«** Stabel 13
MOTOREN

Bedste 4 Takts Motor.
Bygges fra 2—120 HK.
Over 3800 i Brug.

MOTORSPIL
i alle Størrelser.

Forlang Tilbud.
A/S Frederikshavns
Jernstøberi & Maskinfabr.
Brødrene Houmøller)
(Tlg. Motorhoumøller)
FREDERIKSHAVN.



„GREI“ MOTOREN 2 Takts
Raaolie Motor

fra A/s A. GULOWSEN, Kristiania.

Forhandling og Fremstilling overdraget til
A/s Frederikshavns Jernstøberi & Maskinfabrik
Brødrene Houmøller, Frederikshavn.

Forlang Tilbud. Forlang Tilbud.

OLSKIND



Olskind
er
betydelig
nedsat.
—
Kvaliteten
er
betydelig
forbedret.

OLIETØJ
for ALLE
Øresundsvej TLF. SUNDBY 3230-3231.

Cand. pharm. **Harrsen & Schlier,**
Øresunds Sidevej. København S.

Telefon 5430. **SKIBE** Telegr.-Adr.: „Frelgite“

C. P. Jensen
St. Annæ Plads 6
A/s Dpskss. **Orion.**

A. L. NIELSEN
Telf. 266 RANDERS Telf. 224
Skibsproviantering
Forhyringskontor

Otto Wang
Skibsmæglere og Befragtnings Agenter
Specialitet: Salsfragter
Skibshandel
Telegram-Adr.: „WANGCO“
LISSABON

J. Melander,
Tlf. Blikkenslager. 1162
Alt Skibsarbejde udføres.
Lille Strandstræde 3.

Remingtons
Factura- og Bogholderimaskine
skriver, adderer og subtraherer
L. Kristense., 27, Vestergade.
Leverandør til D. F. D. S.



A/S **FORSIKRINGSSELSKABET „CODAN“**
Generalagenter **P. SØHT & CO.**
AFDELING FOR SØ- OG TRANSPORTFORSIKRING
Telefon 14,995 Telegr.-Adr.: „Gairdos“
NIELS JUELSGADE 9, 2. S.

DE FORENEDE JERNSTØBERIER
 AFDL: CHRISTIANSHAVNS JERNSTØBERI
 HOLMBLADSGADE 27 · KØBENHAVN



KABYS KOMFURER
 I ALLE STØRRELSER

SKIBS
 BAGE
 ØVNE

SKIBSØVNE I STORT UDVALG

FORLANG KATALOG · TELEFON: 1630

A/s KØGE VÆRFT
SKIBS- & MASKINBYGGERI
 TELEGR.-ADR.: DOCK KJØGE TELEFON 425
 — DANMARK —

NYBYGNINGER INDTIL 9000 Tons d. w.
 2 PATENT SLIPPER FOR SKIBE INDTIL 290' LÆNGDE
 40 Tons FLYDEKRAN
 REPARATION AF SKIBE OG MASKINER

KAY DYHR
 Kvæsthusgade 1, København K.
 Telf. Centr. 8901 - 6886 - 6885. Tlgr.-Adr.: Kaydyhr - København.

**Kunstig Træk- og
 Oliefyrrings-Anlæg**
 fra
JAMES HOWDEN & CO.
 GLASGOW

HANSA · Tysk nautisk Tidsskrift.
 Organ for samtlige Interesser indenfor den tyske Handelssejlfart og Havfiskeri
 Et virksomt Annonceorgan for Firmaer, som ønsker at træde i Forbindelse med den tyske Sejlfart, den tyske Havfiskeriering, den tyske Handel og den tyske Industri.
 Abonnementspris, inklusive Porto, 30 Kr. pr. Aar.
HANSA'S Forretningsadresse er: Hamburg 11, Steinhöft 3.

P. Schou & Co. Frederikshavn
 Skibsprovianteringsforretning
 Telefon Nr. 12. Telegramadresse «Schou» Statstelefon Nr. 17

I Frederikshavn
 provianteres de Herrer Skibsførere bedst og billigst hos
P. Saxbergs Eftfl., N. Mogensen
 Skibshandel.
 Telegram-Adr.: „Saxberg«. Telefoner: 244 & 482.

P. SAXBERG. SKAGEN.
 Skibsprovianteringsforretning.
 Telefon 86. — Telegr.-Adr.: »Saxberg«.

JOHS. UTZON, Aalborg,
 edsvoren Skibsmægler.
 Telefon 2075 & 2200. Statstelefon 2. Telegr.-Adr.: UTZON.

ALF. HANSEN, Bagenkop, Langeland.
 Skibsproviant leveres til Skibe, der passerer Kielerkanalen. — Egen Motorbaad.
 Statstelefon Nr. 2. Telegr.-Adr.: Skibsalff.

— Telefon 5349. — Tlgr.-Adr.: Skibswith.
Jens With
 Skibsprovianteringsforretning
 NYHAVN 19

Telefon 200. Statstlf. 10. **ASSENS MOURITZ G. KRAG** Telegr.-Adr.: »Krag.«
 Edsvoren Skibsmægler
 Klarering — Befragtning — Assurance — Havari.
 Agentur — Kommission — Spedition — Køb og Salg af Skibe.

Telefon 56 & 1409. Statstelefon 40. **AALBORG CHR. JENSEN** Telegr.-Adr.: »Søborg.«
 Edsvoren Skibsmægler
 Søborg & Benthin's Eftf.

**Skibs-
 Provianteringshandlere.**
Kjøbenhavn og Provinserne.
 Kjøbenhavn. Georg Sørensen, Nyhavn 13, Tlf. 6404.
 Oscar Rolff, St. Annæ Plads 22. Tlf. Centr. 4140.
 Bjørch-Jensen & Co., Holbergsgade 24. Tlf. 7262.
 Th. Møller, Nyhavn 45 & 47, Tlf. 387.
 Charles Hvilsom, Havnegade 21, Tlf. 4705 og 4810.
 Jens With, Nyhavn 19, Tlf. 5349. Telegram-Adresse: Skibswith.
 Kolding. Henry Fisker & Co. (R. Rasmussens Eftf.). Telefon 206.
 Aalborg. Bertelsen & Larsen. Telegr.-Adresse: »Aciba«. Telefoner 249 og 1607.
 P. Hansen & Co. ved P. Hansen & E. Schmidt Pedersen.
 Skagen. P. Saxberg, Telefon 85.
 Frederikshavn. P. Saxbergs Eftf., Telef. 244 og 482. Telegram-Adresse: Saxberg.
 P. Schou & Co., Telefon 12. Statstelefon 17.
 Randers. A. L. Nielsen. Tlf. 266 og 224.

J. C. Hansen,
 edsv. Skibsmægler,
 Befragtning, Havariagent.
Haderslev.
 Kontor: Ved Havnen. Tlf. 19.
 Telegr.-Adr.: Skibsmægler Hansen.

Husk
Petersen - Faxe's
 i. Kl.s Herreskræderi,
 Kjøbenhavn.
 Stort Lager af færdigvævede Klædninger.

Bjørch-Jensen & Co.
 Skibsproviantering
Holbergsgade 24
 4. Sted fra Nyhavnsbroen.
 Hørlig Ekspedition. — Billige Priser.
 Telegr.-Adr.: »Bjørch-Jensen«. Telefon 7262.

Hans Olesens Eftfl.
 (Niels Wang)
 Skibsmægler, Horsens

Carl v. d. Hude
 Skibsmægler. Aarhus.

P. HANSEN & Co.
 ved
 P. HANSEN & E. SCHMIDT PEDERSEN
 Bunkerkulforretning.
 Skibsprovianter.
 AALBORG.

Oscar Rolff,
 St. Annæ Plads 22.
 Kun absolut første Klasses
 Skibsproviant.
 Telefon: CENTRAL 4140.

Jervell & Knudsen
 Skandinaviske Mæglere
 Befragtning og Havariagenter
 Telegr.-Adr.: JERVELLCO.

OPORTO, PORTUGAL.
Maskinskrivning.
 Metodisk Undervisn. i Maskinskrivning Kursus 5 Kr.
 Vesterg. 27. Tlf. 6033 - 6034.

AKTIESELSKABET DET ØSTASIATISKE KOMPAGNI

(The East Asiatic Company, Limited)

KØBENHAVN

Filialer: BANGKOK og SINGAPORE

Egne Agenturer: Soerabaya, Shanghai, Hankow, Vladivostock, Dalny, Harbin, New York, Valparaiso, San Francisco, Durban og Johannesburg.

Regelmæssig Rutebart paa Siam, Kina, Japan, Sydafrika, Australien, Java, Vestindien, Meksiko og Vestkysten af Nord- og Sydamerika.

Import til Evropa af østasiatiske og andre oversøiske Produkter, Teak- og andre Træsorter.

Eksport til oversøiske Pladser af europæiske Produkter. — Skov- og Savmølle drift i Siam.

Alle nærmere Oplysninger erholdes ved Henvendelse paa Kompagniets Hovedkontor, Holbergsgade 2, København K.

HUGO TRUMPY

Skibsmægler og Havariagent.

GENUA, via Fossatello 16, Tlgr.-Adr.: Hugotrum, Genua.
SAVONA, via Paleocapa 4, — Hugotrum, Savona.
SPEZIA, via Prione 16, — Hugotrum, Spezia.
LIVORNO, Scali d'Azeglio 10, — Hugotrum, Livorno.
NEAPEL, via Molo Piccolo 17, — Hugotrum, Neapel.

HOVEDKONTOR: **GENUA**, AGENT FOR:
 Nordisk Skibsrederforening,
 Otto Thoresens Linie,
 Lloyd Royal Belge,

Comp. Havraise Peninsulaire de Nav. a Vapeur,
 Société de Navigation Transoceanique.
 Havariagent for over 90 skand. Forsikringsselskaber.

AGENT I SAVONA FOR:
 Det Forenede Dampskibsselskab, Kjøbenhavn.

N. F. STEGMANN

Tlgr.-Adr.: Stegmann Nørresundby Telefon 918 — 718

A/S HERA MOTORFABRIK

BEDSTE DANSKE RAAOLIEMOTOR
 TELEFON: 9607 9608
 FORLANG TILBUD TELEGRAM-ADRESSE: TORMOHERA
 H. C. JENSENSVEJ 13 KØBENHAVN L.

Skibsrigger W. PEDERSEN

Wildersgade 24. Telf. Amager 5332 x
 udfører alt Riggerarbejde samt Spløisning
 af Staal- og Jærnvirer.

Skibs- og Baadebyggeriet Centralværftet ved Vindebroen,

Sophus Andersen. AARHUS Telefon 2719.
 Ophalerbedding til 250 Tons d. w.

BALTICA

Dansk Forsikring

Brand-, Ulykke-, Ansvar-, Automobill-,
 Drifttab- & Lovpligtig Ulykkes-
 forsikring

Hovedkontor og Direktion:
 BREDDGADE 42 - TELF.: 4068
 TELEGRAMADR.: BALTASSU

Fjerde Søforsikringsselskab lim.

I København

tegner Sø- og Transportforsikringer af enhver Art til billige, faste Præmier.
 Agenturer i de fleste Provinsbyer.

Post-Adresse:
 Holmens Kanal 24.

Telegram-Adresse:
 „Fourthcomp.“

Telefoner:
 Central 266 og 10766

A S Motorfabriken „Dan“

Bragesgade
 10.
 Telegr.Adr.:
 Motordan.

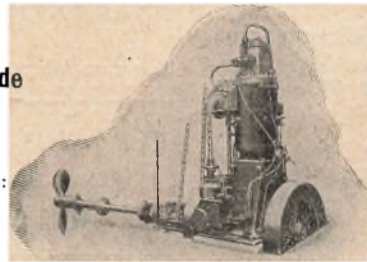

København
 L.
 Telefon:
 Ctr. 8006 - 8007

„DAN“ MOTORER

for Skibsbrug i Størrelser fra 5—140 HK
 samt Motorspil og Lossespil af enhver Art.

Randers Rebslaaeri

Hamp- og Staaltraadstougværks-Fabrik
Randers

Tougværk af Hamp, Manilla og Cocos
 alle Dimensioner.

Jærn- og Staalouge

til Skibsbrug og Elevatorer

Oplag hos

JØRGEN JENSENS Eftf.
 København



ATLAS

Skibs-Dampturbiner
 med Tandhjulsudveksling

i mest moderne Udførelse.

A/s ATLAS, Nørrebrogade 198, København L.

Sømandsloven af 1ste Maj 1923.

Vejledende Bemærkninger til Loven.

Den ny Sømandslov, der antagelig for en lang Aarrække skal danne Grundlaget for Tjenesten i Handelsflaaden, udgør i det hele og store et Sæt af Retsregler, der er fælles for Danmark, Norge og Sverig. I Sverig er den tilsvarende Lov allerede traadt i Kraft fra 1ste Januar 1923, og i Norge træder den i Kraft 1ste Juli s. A. Hvor megen Betydning man her i Landet tillægger den vedtagne Reform, kan maaske bedst skønnes af den Omstændighed, at den danske Sømandslov, skønt stadfæstet den 1ste Maj d. A., først træder i Kraft den 1ste Januar 1924; det rigelig tilmaalte Tidsrum er et sikkert Tegn paa, at Lovgivningsmagten har fundet det ønskeligt, at de ny Lovregler kan faa Tid til at bündfælde sig i Bevidstheden baade hos Rederne og Søændene, forinden de for Alvor træder ud i Live.

Under disse Omstændigheder vil det vistnok være hensigtsmæssigt snarest muligt at klargøre sig Hovedlinierne i den ny Lovgivning, og ud fra dette Synspunkt skal i det efterfølgende gøres et Forsøg paa at udrede nogle af Hovedtrækkene i Sømandsloven og den til denne knyttede Lov om Ændringer i Søloven af 1ste April 1892. Med Hensyn til Ordlyden af de ny Love henvises til de to foregaaende Numre af *Dansk Søfartstidende*, i hvilke den fulde Lovtekst findes optaget. For Overskuelighedens Skyld følges i de nedenstaaende Bemærkninger dog kun delvis den i Sømandsloven benyttede Inddeling.

Skibsførerens Tjensteaftale.

Ligesom Søloven af 1ste April 1892 (i det efterfølgende betegnet som: Søloven) har sit særskilte Kapitel om Skibspæren, har Sømandsloven i Kapitel 1 et Sæt Regler, der alene gælder Føreren. Som det ses af Overskriften, angaar Sømandslovens 1ste Kapitel dog kun Skibsførerens Tjensteaftale. Det kan her indskydes, at medens man ved Udskillelsen af Sømandsloven fra Søloven har opnaaet den Fordel for Skibsmandskabet, at Grundreglerne om dette Forhold herefter findes samlet i den lettere overskuelige Sømandslov, har en lignende Sammenfatning af Lovbestemmelserne om Føreren ikke kunnet finde Sted som Følge af dennes særegne Stilling. Lovreglerne om Skibsføreren maa saaledes søges dels i Sømandsloven og dels som hidtil i Søloven, hvor man f. Eks. vedblivende vil finde Reglerne om Førerens Pligter med Hensyn til Godset og Navigeringen m. m.

Bestemmelserne i Sømandslovens 1ste Kapitel om Skibsførerens Tjensteaftale er i væsentlig Grad en Sammenfatning og Simplificering af Sølovens tilsvarende Bestemmelser og giver næppe Anledning til indgaaende Bemærkninger. Helt ny er Reglen i § 1 om Oprettelse af skriftlig Aftale med Skibsføreren om Ansættelses-Vilkårene. Det ses af Sølovskommissionens Bemærkninger til Lovforslaget, at man fra dansk Side ingenlunde har lagt Vægt paa en saadan Regel, og naar henses til den ubestridelige Grundlov for al Skibsfart, at Forholdet mellem Reder og Fører først og sidst skal være det udprægede Tillidsforhold, bør man vistnok fra begge Sider i egen velforstaaede Interesse i hvert Fald vogte sig for at tage denne ny Regel som Udgangspunkt for eventuelle kollektive Aftaler og dermed følgende skematiserede Kontrakter; thi det er til begge Parter Fordel, at Aftalen i hvert enkelt Tilfælde netop svarer paa det nøjeste til de foreliggende Forhold. Som Sølovskommissionen siger, maa Bestemmelsen ej heller forstås saaledes, at en mundtlig Aftale om Antagelse af Skibsfører skulde være ugyldig; men naar der opstaar Tvivl om Indholdet af en saadan mundtlig Aftale, maa den overvejende Bevispligt paahvile Rederen.

Reglerne om Varigheden af Skibsførerens Tjensteforhold og om hans Afskedigelse er moderniseret gennem Bestemmelserne i §§ 2 og 3. Karakteristisk for Reglerne

om Tjensteforholdets Varighed er det naturligvis vedblivende, at de er deklaratoriske, d. v. s. at de kun har Gyldighed i Mangel af anden Aftale mellem Parterne. Afskediges Føreren før Tjenestetidens Udløb uden Hjemmel i §§ 4 eller 5 (Sygdom, Uduelighed etc.) er Reglen nu den — i Modsætning saavel til Søloven som til de for Mandskabet gældende Regler — at Føreren har Krav paa Erstatning for det Tab, han derved lider; kun hvis Tabets Størrelse ikke kan oplyses, bliver der Tale om et fikseret Erstatningsbeløb.

Om Skibsførerens Hyre ved Dødsfald, om hans Pleje og Hjemsendelse i Sygdomstilfælde og om Begravelse og Behandlingen af hans Efterladenskaber gælder de samme Regler som for Skibsmandskabet, hvilke Regler vil blive omtalt nedenfor i et Afsnit for sig.

I § 8 er anført Skibsførerens eventuelle Andel i Rederens Overskud (Tantieme) jævnsides med Førerens Kaplak.

Skibsførerens og Skibsofficerernes Myndighed og Pligter overfor Mandskabet.

Det har alle Dage været givet, at Skibsføreren ubetinget har den højeste Myndighed om Bord. Sømandsloven adskiller sig ikke i den Henseende fra Søloven, og der indeholdes saaledes i og for sig intet nyt Princip i Sømandslovens § 44, der udtaler, at Skibsføreren i alle Forhold har den højeste Myndighed om Bord. Allerede Sølovskommissionen har imidlertid fundet Anledning til at understrege denne Grundsætning ved at opstille en positiv Lovregel, og Lovgivningsmagten har skærpet Reglen med en Begrundelse (se Folketingsudvalgets Betænkning af 16de April 1923), der er vel værd at lægge Mærke til, og som derfor her skal gengives efter Ordlyden:

»Lovforslagets Regler i Kapitel 3 om Skibstjenesten bygger paa den almen anerkendte Grundsætning, at Skibsføreren, der er saavel Samfundets som Rederens befuldmægtigede Tillidsmand om Bord, nødvendigvis maa være Indehaver af ubetinget Myndighed, saa meget mere som denne absolutte Myndighedsstilling ikke blot er en Garant for disses Interesser, men i Virkeligheden tillige det sikreste Værn for alle ombordværendes Liv og Velfærd. Idet Lovforslaget i Overensstemmelse med den tekniske Udvikling, der har fundet Sted, i øvrigt nøjere end hidtil fastslaaer Styrmandens og Maskinmesterens Stilling og under Hensyn til, at Grundreglen om Førerens ubetingede Myndighedsstilling selvsagt maa være gældende, ikke blot for saa vidt angaar disse Skibsofficerers Tjensteomraade, men ogsaa overfor de Grene af Skibstjenesten, som Loven ikke umiddelbart anfører, saasom Lægetjeneste, Telegraf-tjeneste etc., har man fundet det hensigtsmæssigt at fastslaa det fornævnte Grundlag for al Myndighed paa en saadan Maade, at det klart ses, at Skibsføreren paa ethvert Omraade er den højeste Instans. Ud fra dette Synspunkt har man foreslaaet følgende Affattelse af § 44: »Skibsføreren har i alle Forhold den højeste Myndighed om Bord.«

Skarpere end det her er sket, kunde Skibsførerens Stilling som højeste Myndighed i Skibet og som befuldmægtiget Tillidsmand for Rederiet og for Samfundet, vistnok vanskelig præciseres, og da den her omhandlede Del af Folketingsudvalgets Betænkning angiver det samlede Udvalgs Stilling, er det berettiget at fastslaa, at vi her staar overfor den Motivering, med hvilken alle de politiske Partier har lagt Myndigheden i Skibsførerens Haand. Overfor denne betingelsesløse Tillidserklæring vil enhver Skibsfører, der forstaar sit Ansvar, naturligvis først og fremmest erindre sig, at det selvsagt ikke er af Hensyn til Skibsførerens Person, at Lovgivningsmagten har fastslaaet og understreget dette sit Standpunkt, men at det er sket i Erkendelse af, at denne Ordning er bedst egnet til at tjene det heles Vel. Der ligger jo nemlig til lige i den fornævnte Motivering den alvorligste Appel til Skibsførerstanden om til enhver Tid at holde sig for Øje, hyllket tungtvejende Ansvar en Fører har ikke blot overfor sin Reder, men overfor alle om Bord værende og

overfor selve Samfundet, der i Tilfælde af alvorligere Misligholdelse af de med Myndigheden følgende Pligter kan og skal gribe ind med fast Haand.

Skibsførerens Beføjelse til at fremtvinge Opfyldelsen af Hyrekontrakten ved Politiets Bistand er efter § 52 begrænset til, at Føreren kan lade en Sømand bringe om Bord, hvis Skibet ellers ikke har tilstrækkeligt Mandskab, eller Sømanden træffes beruset.

Som det fremgaar af § 60, kan Skibsføreren eller den, der i hans Fraværelse eller Forfald er den befalende, derimod vedblivende skaffe sig Lydighed ved Anvendelse af Magt, naar et saadant Skridt er paakrævet for at opretholde Skik og Orden. Reglen herom er vel ikke fuldt saa vidtgaaende som den tilsvarende Regel i Sølovens § 101, men da den gældende Praksis næppe gaar videre, end hvad der stemmer med den ny Affattelse, har denne Forskel ingen større Betydning. Overfor Mytteri eller anden Nødstilstand har Føreren ganske de samme Magtmidler som hidtil, og som det ses af § 61 gælder det samme i Tilfælde af, at der af nogen af Mandskabet begaas en grovere Forbrydelse, medens Skibet ikke er i dansk Havn. Skibsførerens Adgang til at idømme Disciplin straf vil blive omtalt nedenfor i et særligt Afsnit.

Af §§ 45 og 46 ses det, at Styrmandens (d. v. s. 1ste Styrmands) Stilling nærmest er uforandret, idet der i Grunden blot er draget en noget tydeligere Grænse — den Grænse, som kendtetegnedes god Praksis ogsaa under den gamle Sølov — mellem Styrmandens og Maskinmesterens (1ste Maskinmesters) Tjenestekomraade. Styrmanden fører altsaa som hidtil Tilsyn med Dæksmandskabet og ordner saaledes ogsaa Tjenesteforholdet mellem de øvrige Styrmand, men fører i Almindelighed intet Tilsyn med Maskinmandskabet. Han er stadig Skibsførerens fødte Stedfortræder under alle Forhold og overtager dermed i paakommende Tilfælde ogsaa Skibsførerens Myndighed.

Maskinmesterens Stilling fremgaar af §§ 47 og 48. Den er noget nøjere udformet end i Søloven, saaledes som Udviklingen og god Praksis kræver, og de ny Regler giver saaledes et nok saa korrekt og tiltalende Billede af det faktiske Forhold i et velledet Skib end de meget knappe Bestemmelser i Sølovens § 80 og dermed ogsaa et godt Bidrag til at formindske den Uoverensstemmelse mellem Dæk og Maskine, der maaske nu og da har kunnet findes. Det fremgaar tydeligere end hidtil, at 1ste Mester er den højt-betroede Afdelingschef for Maskindepartementet i Skibet og det til dette hørende Mandskab, men ligesom hidtil er han i alle Forhold ansvarlig overfor Skibsføreren, og som det fremgaar af Folketingets foranstaaende Motivering til § 44, betegner de ny Regler om Mesteren paa intet Punkt Indskrænkning i Føreren Myndighedsstilling.

Andre Skibsofficerer end Styrmand og Maskinmester nævner Sømandsloven ikke, men Tilstedeværelsen af saadanne, saasom Skibslæger eller Telegrafister, forrykker altsaa i hvert Fald ikke Grundlaget for Myndigheden i Skibet.

Jævnside med Skibsførerens og de øvrige Skibsofficerers Myndighed gaar naturligvis Befalingsmændenes almindelige Pligter overfor det underordnede Mandskab. I § 49 er foreskrevet, at enhver Foresat skal behandle sine Underordnede paa sømmelig Maade, og at legemlig Revselse ikke maa tildeles nogen, og i § 55 siges det, at der ved Anordning af Arbejdet ikke alene skal tages Hensyn til enhvers Stilling om Bord, men saavidt muligt til lige til den paagældendes Dygtiggørelse i sit Fag; ved denne sidste Regel, der er ny, peges der saaledes stærkt paa Befalingsmændenes Medansvar for de Unges Uddannelse. Ny er ogsaa Reglen i den sidstnævnte Paragraf om at den, der leder et Arbejde, har Pligt til at iagttage de fornødne Forsigtighedsregler til Værn mod Ulykker og Sygdom. Reglerne for Helligdagsarbejde i § 56 er i Realiteten de samme som Sølovens, kun væsentlig kortere udtrykt, og i § 51 er det som en ny Regel fastslaaet, at der ikke maa nægtes en Sømand Landlov i hans Fritid, med-

mindre Hensynet til Skibets, Lådningens eller de om Bord værendes Sikkerhed, Udførelsen af nødvendig Skibstjeneste eller Skibets forestaaende Afrejse eller Forhaling kræver, at Sømanden bliver om Bord; det Skøn, som denne ny Regel forudsætter, ligger selvsagt hos Føreren.

Hovedreglen i § 57 om Skibsførerens Pligt til at sørge for, at Mandskabet faar god og tilstrækkelig Kost, svarer helt til Sølovens Bestemmelser. Selve Kostreglementet udfærdiges af Kongen og altsaa nu med Hjemmel i Sømandsloven. Ny er derimod den Regel i samme Paragraf, der i Mandskabets Interesse forbyder Skibsføreren at tage Mandskabets Bispisning i Entreprise. I § 58 fremhæves Skibsførerens Pligt til at føre almindeligt Tilsyn med Sundhedsforholdene og Renligheden om Bord og til navnlig at paase, at Handelsministeriets Forskrifter om Folkerummenes Vedligeholdelse og Rengørelse nøje overholdes; selve Lovhjemmelen til Udstedelse af saadanne Forskrifter findes ikke i Sømandsloven, men derimod i Loven om Tilsyn med Skibe.

I denne Sammenhæng kan sluttelig ogsaa nævnes Reglerne i § 59 om Mandskabets Adgang til under visse Omstændigheder at foranledige Sødygtighedssyn, der jo er ensbetydende med Skibsførerens Pligt overfor Mandskabet til at sørge for, at Skibet er i sødygtig Stand. Reglerne herom svarer til Sølovens Bestemmelser; den ny Affattelse er foranlediget ved den førnævnte Lov om Tilsyn med Skibe af 29. Marts 1920. (Fortsættes).

Kjøbenhavn, den 17. Maj 1923.

Sømandsforeningen Stifter, Matros Peter Funk. Den 9. Maj d. A. var det hundrede Aar siden Stifteren af Sømandsforeningen af 1856, Matros Peter Funk, blev født i et lille Fæstehus paa Bornholm. Foreningen har i denne Anledning udsendt et lille Mindeskrift, der bl. a. bringer et smukt Billede af den gamle, for sin Stands Vel saa virksomme Sømand, der døde den 10. Maj 1901. Mindeskriftet giver en kort Levnetsbeskrivelse af denne velbegavede, jævne Sømand og hans Virksomhed for at bedre sine Standsfællers Kaar, særlig de Gamles, hvad der ogsaa omsider lykkedes idet han efter 64 Aars Forløb fik et længe næret Ønske om en Stiftelse for gamle Søfolk og Sømands Enker, opfyldt. Peter Funk var den syvende af otte Børn i et fattigt Hjem, og maatte allerede i sine Barneaar tjene sit Brød selv, under strænge og larvelige Kaar, som Vogterdreng paa Landet. Hans Hu stod imidlertid til Søen, og da han var 17 Aar gammel, rejste han til Kjøbenhavn med 2 Rdl. i Lommen, for at søge Hyre: en saadan fik han dog ikke straks, men maatte i fire Uger gaa uden Arbejde og lide Sult, indtil han kom i Tjeneste paa Amager hos gode Folk, hvor han fik en ringe Løn, men en god Kost og Lejlighed til at tjene gode Drikkepenge. Omsider kom han dog til Søs og sejlede derefter i mange Aar med forskellige Skibe. I disse Aar gik det op for ham, hvilke Optrækkerier den menige Sømand var udsat for, navnlig under Ophold i Land og ved Forhyring, og han fattede en fast Beslutning om at gøre hvad han formaadede for at bedre disse Forhold. I 1856 samlede han en Del Søfolk til et Møde her i Kjøbenhavn, ved hvilket det besluttedes at oprette en Forening af Søfolk, til Understøttelse i Tilfælde af Forlis, under Sygdom, Alder og Trang, og om muligt til Grundlæggelsen af en Fribolig eller Stiftelse for gamle og svage Søfolk og Søfolks Enker.

En Forening blev nu dannet og Vedtægter eller Reglement for samme blev udarbejdet. Denne Forening har i Aarenes Løb, med Støtte fra forskellige Sider, arbejdet sig frem til en saa betydelig Stilling, Sømandsforeningen af 1856, at den nu ejer Prinsesse Marias Hjem for gamle Sømand og Sømands Enker paa Christianshavn, med 100 Friboliger, og i 1922 har kunnet yde Søfolk og deres Efterladte Understøttelser til et samlet Beløb af 39,383 Kr. Foreningens Bestyrelse, der i sin Tid rejste en Mind-

sten paa den brave, gamle Sømands Gravsted paa Frelserens Sogns Assistens Kirkegaard paa Amager, iar, da Gravstedet nu ikke kan bevares længere, i dette Aar ladet anbringe en Mindetavle over Peter Funk paa Muren i den store Gaard i Prinsesse Marias Hjem for gamle Sømænd og Sømænds Enker. Derved vil hans Minde blive bevaret mellem Kammerater, saalænge det nævnte Sømandshjem bestaar.

Spiritusforbudet i De Forenede Stater. Den amerikanske Legation i Kjøbenhavn har modtaget følgende Telegram fra De Forenede Staters Udenrigsministerium: Den 17. April 1923 afsagde De Forenede Staters Højesteret ved Fortolkningen af Landsforbudsloven den Kendelse, at det er saavel indenlandske som udenlandske Skibe forbudt at føre Spiritus, som er bestemt til Drikkebrug, ind i De Forenede Stater eller inden deres Territorialfarvande.

De Forenede Staters Finansministerium er nu i Færd med at udarbejde Regler og Vedtægter med det Formaal at føre De Forenede Staters Højesterets Afgørelse ud i Livet. Afgørelsen vil blive offentliggjort saa snart som muligt og træde i Kraft den 10. Juni i Aar. Alle Skibe, indenlandske og fremmede, vil uden videre Varsel blive underkastet disse Regler og Vedtægter fra og med den Dag.

Nedsættelse af Havnepengene i Rotterdam Havn. Udenrigsministeriets Oplysningsbureau har under 11. ds. tilskrevet Dansk Sejlskibsrederiforening saaledes:

Udenrigsministeriet meddeler herved i Henhold til Indberetning fra Konsulatet i Rotterdam, at Kommunalbestyrelsen i Rotterdam, foranlediget af gentagne Anmodninger fra det derværende Handelskammer, har vedtaget en Nedsættelse af Havnepengene for søgaaende Skibe i Rotterdams Havn med 10 pCt. og af Bolværkspengene med 25 pCt. fra 1. Juli d. A. at regne.

Konsulatet tilføjer i sin Indberetning, at Havneafgifterne i Rotterdam blev holdt uforandrede fra før Krigen indtil for 6 Aar siden, da de fordobledes, og Handelskammerets gentagne Forlangender om en øjeblikkelig betydelig Reduktion og iøvrigt en snarlig Tilbagevenden til Taksterne fra før Krigen har saaledes foreløbig hidført den ovennævnte Nedsættelse, der for indeværende Aar antagelig vil betyde en Mindreindtægt for Rotterdams Havn paa næsten 300.000 Gylden.

Sundhedsforanstaltninger ophævet overfor Malaga. Under 9. Maj rar Justitsministeriet ophævet Bestemmelserne i Bekendtgørelse af 2. Maj 1923 om Sundhedsforanstaltninger overfor forskellige udenlandske Havne forsaavidt angaar Malaga.

Vældig Trafik paa Hamburg. I April Maaned blev der til Hamburg indklarert 1,168 Skibe paa 1,319,240 Br. Reg.-Tons i samme Maaned 1913 1,200,301 Br. Reg.-Tons.

600 af Skibene var tyske, 69 danske, 27 svenske, 69 norske, 241 britiske.

(»Norg. Hand.- og Søft.«)

Niels Brocks Handelsskole har i disse Dage udsendt Meddelelser om Skoleaaret 1922—1923 og Plan for Aaret 1923—1924. Skolen, der bestyres af Grosserersocietetets Komité, er en statsunderstøttet højere Handelsskole med 2-aarigt Kursus og et 1-aarigt Kursus for Studenter. Til Optagelse kræves der en vel bestaaet Realksamen eller Præliminærekksamen. Elever, som ikke har Bevis herfor, maa underkaste sig en særlig Optagelsesprøve i det Omfang, som Skolen i hvert enkelt Tilfælde maa finde fornødent. Skoleaaret slutter den 30. Juni, og det ny Skoleaar begynder den 15. August. Indmeldelser,

der helst bør ske inden 1. Juni, sendes til Forstanderen, Fiolstræde 44, Kjøbenhavn K. Skolepengene er for begge Afdelinger 24 Kr. maanedlig. I Indskrivnings- og Brændselspenge betales 12 Kr., henholdsvis ved Indmeldelsen og hvert Aar i Januar Maaned. For Adgang til Afgangsprøven betales 10 Kr. foruden Afgiften til Staten 8 Kr. Skolen raader over Statsunderstøttelser til Elever, Fripladser, Stipendier og Studielaan. Rejsestipendier tildeltes i sidste Aar 6 Elever, og 1 Elev tildeltes Det østasiatiske Kompagnis Langrejse til Østen. Til Afgangsprøven for ældste Klasse, der afholdtes i Maj og Juni Maaned 1922, indstillede sig 31 Elever fra den 2-aarige Skole og 16 fra Studenterklassen, der alle bestod.

Stormvarselsmast ved Tuborg Havn.

Tuborg Fabriker meddeler os, at der i Tuborg Havn er bleven opført en Stormvarselsmast, fra hvilken der fra den 13de ds. (Tuborgs 50 Aars Jubilæumsdag) vil blive givet Stormvarsels- og Kulingssignaler i Overensstemmelse med de derfor almindeligt gældende Regler.

Mastens Beliggenhed er 55° 43' (36") N. 12° 35' (12") E.

Tuborg Havn er den første danske private Havn, der har rejst en saadan Signalmast.



Signalet to Kegler med Toppen opad betyder Storm fra N. Ø. ved Tuborg Havn.

Flagene betyder, at der er Storm ved Blaaavands Huk, Hanstholm, Skagen, Fornæs, Gedser og Hammeren.

Det østasiatiske Kompagni.

(Sluttet.)

New York Agenturets Formaal er særlig at virke for Omsætningen i Amerika af Produkter fra Østen, og de vigtigste Artikler er Gummi, Talg og Spiseoljer.

Agenturet i San Francisco har Betydning for Kompagniets Skibsfart og for Eksport af Varer, særlig Træ, og til yderligere Varetagelse af dets Interesser paa Vestkysten af Amerika er der aabnet et Agentur i Seattle.

Valparaiso Agenturets Omsætning af saavel Importvarer fra Evropa og San Francisco som af Eksportartikler er i god Fremgang.

Deltagelse i fremmede Selskaber. Cementfabriken i Nørresundby, hvis Produktionsevne nu er c. 800,000 Tønder om Aaret, var i Foraaret paa Grund af Lock-out standset i c. 2½ Maaned, men den øvrige Del af Aaret har den været i fuld Drift. Cementens Kvalitet er paa Højde med de bedste Mærker paa Verdensmarkedet og har med Held kunnet konkurrere med saadanne lokale Fabriker, som efterhaanden er oprettet i forskellige oversøiske Lande.

Den danske Mælkekondenseringsfabrik, som ikke tidligere har været særligt omtalt, og hvis Fremvækst Kompagniet har støttet, blev oprette i Nakskov i 1907 og er senere gentagne Gange udvidet, ligesom der er opført ny Fabriker i Horsens og Maribo, alle med Henblik paa Eksport af dansk kondenseret Mælk. Selskabets Eksport er vedblivende stigende og har for det forløbne Aar andraget c. 20,000 Tons til en Værdi af c. 16 Millioner Kroner.

Det Østasiatiske Industri- og Plantage Kompagni. Som omtalt i Beretningen for Selskabets sidste Regnskabsaar, der sluttede 30. Juni, kunde det forventes, at der i nær Fremtid vilde indtræde saadanne Forhold, at Selskabets Virksomheder vilde give bedre Resultater, og disse Forventninger er allerede opfyldt, idet Gummiprisen, som ved det Tidspunkt var 6¼ d. pr. lb., gradvis er steget til c. 1 sh. 2¼ d. pr. lb. ved Aarets Udgang. Selskabets Plantager er under stadig Udvikling, vel vedligeholdte, og Driften er organiseret paa de mest økonomiske Maader, saaledes at der kan drages fuld Fordel af de gunstigere Konjunkturer. Ogsaa for Dansk Sojakagefabriks forskellige Produkter har Vilkaarene bedret sig betydeligt, og samtlige Virksomheder har i de sidste Maaneder af Aaret været i fuld Drift.

Durban og Johannesburg. Agenturets Omsætning af skandinavisk og amerikansk Tømmer og Cement har været stærkt stigende, hvorimod Eksporten fra Sydafrika endnu er stagnerende.

United Baltic Corporation Ltd. London. Dette Selskabs Virksomhed foregaar i nært Samarbejde med Kompagniet. Ved Hovedkontoret i London er der oparbejdet en betydelig Handel særlig med østasiatiske Produkter, som væsentligst indkøbes gennem Kompagniets Filialer og Agenturer, og til disse finder der en betydelig Eksport Sted af engelske Industrivarer.

Selskabets Virksomhed tager i øvrigt særlig Sigte paa Handel og Skibsfart med de baltiske Lande, Polen, Litauen og Letland, og der er oprettet Filialer i Danzig, Kowno, Libau, Riga, Reval, Lodz og Warschaw, hvortil der importeres forskellige oversøiske Produkter navnlig Kolonialvarer samt i store Kvantiteter amerikansk Bomuld gennem det ved Kompagniets Medvirken i Kjøbenhavn oprettede Selskab Baltic Cotton Company. Af Eksporten fra de paagældende Lande kan særlig fremhæves Trælast, som eksporteres til England og engelske Kolonier.

Nakskov Skibsværft har i det forløbne Aar afleveret flere Nybygninger til fremmede Rederier og Kompagniet samt udført Reparationer og andre Arbejder. Ved Aarets Slutning havde det Bestilling paa flere Nybygninger til fremmede Rederier for Aflevering i Løbet af 1923.

Andre Selskaber. Foruden i ovennævnte Foretagender deltager Kompagniet i de i 25 Aars Beretningen nævnte forskellige Selskaber, i Henhold til Kompagniets Vekselvirkningsprincip.

Finansielt. Ligesom tidligere har Kompagniet for at bøde paa Dyrtiden ogsaa for det forløbne Aar udbetalt ekstraordinært Tillæg til Personalet.

Skibenes Udgifter til Vedligeholdelse, Reparationer og Klassifikationer er som hidtil afholdt af Driften, og som sædvanlig er der afskrevet 6% pCt. af Skibenes oprindelige

Værdi, men paa de Skibe, der er bygget under Krigen, først efter at de ekstraordinære Afskrivninger er foretaget.

Som det fremgaar af Balancen, har Bestyrelsen henlagt Kr. 10,000,000.— til Sikkerhed for Tab, som kunde opstaa paa de overtagne 20 Millioner Kroner Præference Aktier i Landmandsbanken. Beløbet henstod fra forrige Aar til Dækning af Konjunkturtab i Forbindelse med Plantagerne paa Grund af de sidste Aars ekstraordinært lave Gummipriser. Dette Forhold har forandret sig ved Gummiprisernes betydelige og formentlig permanente Stigning.

Resultaterne af de Omsætninger, som har fundet Sted indenfor de forskellige foran skitserede Virksomheder, fordeles sig som følger:

Avance paa Skibene	Kr. 5,404,547.01
— — Handelen	1,878,020.81
Udbytte i fremmede Selskaber	2,136,505.18
Avance hos Filialerne og Agenturerne ..	3,247,627.91
Indvundne Renter	2,141,437.48
Overført fra forrige Aar	4,174,462.08
	Kr. 18,982,600.47
Administrationsudgifter ved Hovedkontoret, Filialerne og Agenturerne	4,273,811.68
	Kr. 14,708,788.79
Afskrivninger	3,653,551.79
	Kr. 11,055,237.10

som foreslaas fordelt i Overensstemmelse med Regnskabet, hvorefter Aktionærerne erholder 12 pCt. Udbytte; Tantième til Bestyrelsesraad, Direktion og Funktionærer andrager Kroner 525,693.00, og Kroner 4,529,544.10 overføres til næste Aar.

REGNSKAB

Gevinst- og Tabs-Konto ultimo 1922.

	Kr.
Indsejlede Fragter og Passagerpenge	33,985,819.41
Avance paa Handelen	1,878,020.81
Udbytte i fremmede Selskaber	2,136,505.18
Avance hos Filialerne og Agenturerne ..	3,247,627.91
Indvundne Renter	2,141,437.48
Overført fra forrige Aar	4,174,462.08
	47,563,872.87

Administrationsudgifter ved Hovedkontoret, Filialerne og Agenturerne.

	Kr.	Kr.
Gage etc. etc. inklusive Dyr-tidstillæg til Personalet ..	2,640,741.85	
Husleje, Porto, Bøger, Kontorrekvisitter etc.	776,989.96	
Diverse Udgifter	498,262.41	
Dampbaadene etc. ved Filialerne og diverse Udgifter ved Skibene	357,817.46	
Rest af Henlæggelse til Skatter overf. fra 1921	9,524,320.24	
Heraf brugt i 1922	5,363,693.70	
Rest overført til 1923	4,160,626.54	

Skibenes Udgifter.

	Kr.	Kr.
Olje og Kul	4,005,842.31	
Hyre og Proviant	5,023,288.13	
Suezkanal-, Panamakanal- og Havneafgift	3,651,468.47	
Konsulatsafgift	38,561.32	
Lodspenge og Bugsering ..	751,173.63	
Lastning og Losning	3,453,545.75	

Klassifikationer, Reparationer, Rekvisitter og Vedligeholdelse	3,136,281.60	
Agentprovision	1,507,796.28	
Assurance	3,827,386.79	
Transitfragt, Konference-Rabat og Erstatninger	2,835,647.95	
Telegrammer, Annoncer og diverse Udgifter	350,280.17	32,855,084.08

14,708,788.79

Afskrivninger.

	Kr.	Kr.
Paa Skibene etc.	3,137,014.02	
Paa Kontorbygninger og Inventar	103,801.60	
Hos Filialerne og Agenturerne, paa Dambaadene, Savmøllerne etc.	412,736.07	3,653,551.69
		11,055,237.10

Udbytte til Aktionærerne.

5 pCt. af Kr. 50,000,000.00	2,500,000.00	
		8,555,237.10

Tantiømer.

I Henhold til Lovene	525,693.00	
		8,029,544.10

Yderligere Udbytte til Aktionærerne.

7 pCt. af Kr. 50,000,000.00	3,500,000.00	
Overført til næste Aar	4,529,544.10	

Status ultimo 1922.

Aktiver.

	Kr.	Kr.
Varelager i København og fremmede Havne	837,247.63	
Teak og andre Træsorter i København og fremmede Havne	1,478,372.17	
Oversøiske Lagre samt svømmende Ladninger	10,256,076.30	12,571,696.10
Lager af Proviant og Olje til Skibene	367,539.79	
Skibenes bogførte Værdi	34,139,725.23	
Skibsbygningsmateriel etc.	2,976,939.34	
Lægtermateriel	326,982.78	
Diverse Debitorer	23,652,561.76	
Kasse Konto	15,927.73	
Banktilgodehavender	18,838,976.44	
Udlaan mod Obligation og Forskud til Datterselskaber	6,800,000.00	25,638,976.44
Filialer og Agenturer		24,989,306.93
Kontorbygninger og Inventar samt Oljetanke, Pakhuse og Arealer paa Islands Brygge		6,896,867.34
Kapital i fremmede Selskaber, inklusive Baltic America Line og 20 Mill. Kr. Præference-Aktier i Landmandsbanken	75,918,025.04	
÷ Sikringsfond for Præference-Aktier i Landmandsbanken	10,000,000.00	65,918,025.04
Værdipapirer tilhørende Pensionsfondet ..		10,945,486.44
		208,440,034.92

Passiver.

	Kr.	Kr.
Kapital Konto		50,000,000.00
Reservefond		62,500,000.00
Pensionsfond	10,475,354.24	
Indvundne Renter ÷ udbetalte Pensioner	470,132.20	
		10,945,486.44
Partialobligationer:		
5 pCt. Obligationer 1905..	750,000.00	
5 pCt. Obligationer 1909..	4,000,000.00	
5 pCt. Obligationer 1913..	9,286,000.00	
		14,036,000.00
Rembours Konto		6,653,998.25
Skyldige, ikke forfaldne Renter af Partial-Obligationslaanene		247,475.00
Akcepterede Veksler		2,811,820.48
Diverse Kreditorer inklusive Laan hos Nationalbanken Kr. 15,000,000		36,144,939.73
Skibenes uafsluttede Rejser		9,884,441.38
Hensat til Skatter etc.		4,160,626.54
Tantiømer		525,693.00
Udbytte for 1922		6,000,000.00
Overskud overført til næste Aar		4,529,544.10
		208,440,034.92

Lægtermateriel pr. 31. December 1922.

	Tons	Tons
Kjøbenhavn:	Brutto	Register
8 Lægttere	1,670	2,921

Bangkok:

27 søgaaende Lægttere og Flodlægttere	2,502	3,728
10 Bugser- og mindre Dampbaade	361	
	4,533	6,649

BOLINDERS

Raolie-Motorer

Skibs-Motorer

Stationærer-Motorer

*Ingen Vandindsprøjtning.**Ingen Kompressor.**Øjeblikkelig Igangsætning ved elektrisk Starteanordning.**Meget ringe Brændstofforbrug.**Ældre Bolindertyper moderniseres.**Forlang Tilbud.***HARRY LEVIN**

Enepræsentant for Danmark.

Ingeniørafdelingen

Frederiksgade 1 • København

Telefon { Central 59
— 5995Telegram-Adresse
FAIRLEVIN

Fragtmarkedet.

Efter The Baltic and White Sea Conference's Cirkulære for April gengiver vi følgende:

Med Udgangen af Marts Maaned ophørte det stærke Pres, der var opstaaet ved Tysklands store Kulindkøb; samtidig indtraadte et ret pludseligt Fald i Raterne paa dette Marked. Man betragtede Stilheden som et aarligt tilbagevendende Fænomen omkring Paasken, og ventede en fornyet Opblussen i Begyndelsen af April, men denne udeblev; derimod er Skibenes Ophold i Kulhavnen fremdeles meget lange, og Bunkerpriserne (omtrent uforandret) meget høje. — Denne Tilstand har haft en uheldig Indflydelse paa Østersømarkedet, idet mange Rederier ikke har haft den fornødne Støtte til at holde igen, men delvis taget de — endnu for lave — Fragter, Trælastbefragterne offererede, hvilket som sædvanligt straks fremkaldte en Svækkelse af Markedet. — Der noteredes saaledes sidst i April for D. B. til London 50/ fra Nordfinland og 43/—45/ fra Sydfinland, herfra noteres til E. C. C. P. 42/6—45/, medens Noteringerne fra svensk Side ligger lidt højere. —

Til Nordfrankrig er der befragtet skiftevis i Francs og Shillings; der noteres fremdeles Shillings for diverse Laster, saaledes 42/6—45/ til Dunkerque, derimod modsætter Befragterne sig stadig »clean Syndicate Charter«. —

Til Holland er fragtet og noteres endnu fra Sydbotten Fl. 22—23. —

Propsmarkedet er ligeledes svagt; nogle store Baade er sluttet fra Finland til West Hartlepool til 42/6, og samme Rate er betalt til Boness/Grangemouth for mindre Baade. — Noteringen er i Dag 43/—45/ fra Sydfinland og omkring 46/ fra Vestfinland. —

Der er mange Tegn, der tyder paa, at Befragterne stadig holder Laster tilbage, saa det kan fremdeles ufales kun at slutte fra Haanden i Munden. —

Stigningen i Amerika-Markedet har ogsaa trukket nogle af de større Baade bort fra Østersøen, hvilket nok lidt efter vil gøre sig gældende i Form af forøget Tonnage-Efterspørgsel. —

Kanada har fragtet til W. B. til 65/ og senere til 70/. Noteringen er til W. B. E. J. 70/—72/6 ch. offer. —

Hvidehavet har faaet Tonnage til forskellige Rater imellem 63/—66/; nu anmodes der om Anstilling til 68/—68/6, saa ogsaa her vil vedblivende Tilbageholdenheden fra Redernes Side utvivlsomt føre til det forønskede Resultat.

Kulmarkedet ligger meget stille. — Til Danmark er Fragten for mellemstore Baade omkring 7/, lignende til de tyske Østersøhavne og 3 a 6 d højere til Sverige.

Kjøbenhavns Skibssalg-Bureau.

ved CHARLES HVILSOM,

21, Havnegade 21.

Køb og Salg af Sejl- og Dampskibe.

Forlang Katalog.

Bend Opgave.

Skibsefterretninger.

Dampskibe.

D. F. D. S. Alexandra afg. Newcastle 4./5. til Boston. — Algarve afg. Ceuta 15./5. — Arizona afg. Cardiff 26./4. til Rio de Janeiro. — Arkansas afg. herfra 10./5. til Montreal. — Beira ank. hertil 15./5. — Bergenhus ank. hertil 16./5. — California ank. Barry 15./5. — Charkow ank. hertil 15./5. — Dania afg. New York 10./5. hertil. — Douro afg. Stavanger 15./5. hertil. — Ebro ank. London 14./5. — Ella ank. hertil 10./5. — Erik II ank. Antwerpen 7./5. — Esbern Snare ank. Aalborg 13./5. — Esbjerg afg. Aarhus 14./5. — Florida ank. hertil 14./5. — Frederik VIII ank. New York 14./5. — Frode afg. Newcastle 14./5. til Wilmington. — Garonne, ank. Frederikshavn 15./5. — Gen. Pallisen ank. Bremen 3./5. — Gorm afg. Norfolk 28./4. hertil via Kristiania. — Halvdan ank. Dunkirk 15./5. — Harald ank. Reval 13./5. — Hellig Olav afg. Boston 11./5. hertil via Norge. — Helmer Mørch afg. San Pedro 2./5. til Greenock. — Hindsholm afg. Riga 14./5. til Manchester. — Hjortholm ank. Danzig 11./5. — I. C. Jacobsen ank. hertil 13./5. — Ivar afg. Hurum 15./5. — Johan-

tha ank. Stettin 14./5. — Katholm afg. herfra 8./5. — Knud II ank. Riga 10./5. — Louisiana afg. Rio de Janeiro 14./5. til Bahia. — L. P. Holmblad ank. Riga 29./4. — Magnus ank. Danzig 13./5. — Maja ank. hertil 15./5. — Maryland ank. Djuraen 14./5. — Minsk afg. Livorno 15./5. til Naples. — Moskovo afg. Danzig 15./5. til London. — Nevada afg. Hull 8./5. til Buenos Ayres. — Newa afg. Madeira 8./5. til Key West. — Niels Ebbesen afg. herfra 15./5. til Danzig. — Odin ank. hertil 16./5. — Olaf ank. Haderslev 13./5. — Oregon ank. Montevideo 2./5. — Oscar II afg. Kristiania 11./5. til New York. — Pennsylvania afg. Newcastle 24./4. til Montreal. — Rita ank. hertil 13./5. — Saga ank. Antwerpen 16./5. — Seine ank. Riga 13./5. — Skjold afg. Libau 15./5. hertil. — Svanholm ank. Libau 9./5. — Svava ank. Hull 10./5. — Svend II ank. Hull 12./5. — Taarholm afg. Swansea 12./5. hertil. — Texas afg. Barry 21./4. til La Plata. — Tiber ank. Havre 13./5. — Tomsk ank. Helsingør 18./4. — Trondhjem afg. herfra 15./5. til Vestnorge. — Tula ank. hertil 15./5. — Uffe ank. Aalborg 12./5. — United States ank. hertil 15./5. — Virginia ank. Baltimore 12./5. — Yrsa ank. Hamburg 14./5. — Botnia ank. hertil 14./5. — Island afg. Leith 15./5. til Island. — Sleipner afg. herfra 15./5. til Færoerne via Leith.

Det Østasiatiske Kompagni. Afrika pass. Gibraltar 11./5. hvg. Annam pass. Capetown 3./5. udg. — Asia afg. Melbourne 12./5. udg. — Australien ank. Göteborg 13./5. udg. — Chile afg. Wladivostok 11./5. hvg. — Dana ank. Melilla 11./5. — Falstria ank. Port Said 14./5. udg. — Fionia afg. Limhamn 14./5. udg. — Java ank. Dunkirk 9./5. hvg. — Jutlandia afg. Penang 12./5. hvg. — Sejler København ank. Kjøbenhavn 6./5. — Malaya afg. Hongkong 13./5. udg. — Mexico afg. London 9./5. udg. — Panama pass. Perim 8./5. udg. — Peru ank. Göteborg 12./5. udg. — Selandia ank. Suez 14./5. hvg. — Siam afg. San Francisco 4./5. hvg. — Tongking ank. Hamburg 12./5. hvg. — Estonia ank. Kjøbenhavn 12./4. — Latvia ank. Kjøbenhavn 23./3. — Lituania ank. Danzig 15./5. østg. — Polonia pass. Kjøbenhavn 5./5. vestg.

Dana. Dannebrog afg. Kjøbenhavn 8./5. — Danefelt ank. Ruffisque 5./5. — Danholm afg. Antwerpen 4./5. — Danelag ank. Warkworth 4./5. — Danmark afg. Hamburg 11./5. — Danery afg. Kjøbenhavn 12./5.

Dania. Mary, Duhn, afg. Stettin 13./5. til Skutskær. — Elic, Clausen, ventes afg. Inningham 15./5. — Esther Maria, Bang, ank. Stettin 12./5. — Irene Maria, Clausen, afg. Stettin 13./5. for Blyth.

Dansk-fransk Dampskibsselskab. Liffland afg. Cardiff 14./5. til Antwerpen. — Normandiet er ank. Riga. — Slesvig afg. Huelva 10./5. til Port Talbot. — Kurland afg. Port Talbot 12./5. til Oporto. — Bretagne ank. Calais 13./5. til Hull. — Estland ank. Kiel 9./5. — Skaane afg. Garston 14./5. til Hamburg. — Bornholm afg. Liverpool N. S. 15./5. til New York.

C. K. Hansen. Aalborg pass. Gibraltar 11./5. — Amalienborg afg. Baltimore 30./4. — Brattingsborg ank. Genua 7./5. — Børglum ank. Trapani 7./5. — Christiansborg ank. Kjøbenhavn 1./5. — Dansborg ank. Bahia Blanca 11./5. — Ellensborg ank. Danzig 2./5. — Elsborg ank. Seaham 11./5. — Flynderborg pass. Brunsbüttel 11./5. — Fredensborg afg. Maranhao 5./5. — Frederiksborg ank. Genua 12./5. — Hammershus ank. Methil 13./5. — Jelling afg. Rosario 3./5. — Jomsborg ank. Cardiff 8./5. — Jungs-hoved ank. Rio Grande do Sul 11./5. — Jægersborg ank. Windau 7./5. — Kronborg afg. Funchal 2./5. — Lilleborg ank. Inningham 11./5. — Rosenberg afg. Grangemouth 12./5. — Silkeborg ank. New York 7./5. — Skanderborg pass. Gibraltar 12./5. — Skodsborg ank. Gefle 6./5. — Spigerborg ank. Burntisland 12./5. — Stegelborg afg. Swansea 10./5. — Sønderborg afg. Maranhao 13./5. — Taarborg ank. Norrköping 13./5. — Uranienborg ank. Nørre Sundby 4./5. — Viborg ank. Sunderland 12./5. — Ørkild pass. Madeira 9./5. — Ørneborg ank. Dakar 11./5.

Heimdal. Simone afg. Boness 15./5. til Fredericia. — Vera ank. Blyth 15./5. — Anine ank. Ghent 12./5. — Roma afg. Bremen 15./5. til Blyth.

Orion. Orion ank. Burntisland 10./5. — Venus afg. Ghent 13./5. — Polaris ank. St. Nazaire 13./5. — Sirius afg. Nørresundby 12./5. — Vega afg. Riga 12./5.

I. Lauritzen. Alfa ank. Tanger 12./5. — Bodil afg. Kotka 15./5. til Grimsby. — Britta ank. Abo 10./5. — Dagmar afg. Swansea 9./5. til Valencia. — Dorrit afg. Bilbao 12./5. — Ebba afg. Newport 11./5. til Valencia. — Gerda pass. Portland 10./5. til Cassablanca. — Gunver afg. Kotka 12./5. for London. — Harriet pass. Kiel 15./5. for Wasa. — Helene pass. Ardrossan 9./5. — Helga, afg. Sevilla 15./5. til Malaga. — Inger pass. Sevilla 15./5. — Jenny ank. Helsingør 11./5. — Johanne pass. Hirtsbals 14./5. for Gefle. — Karla pass. Ayr 14./5. for Island. — Karmen pass. Corcubion 12./5. — Marie ank. Aalborg 5./5. — Nancy dokker i Nakskov. — Nautic ank. Bandholm 15./5. — Neptun ank. Kjøbenhavn 15./5. — Norma pass. Dragør 15./5. — Niobe afg. Toruay 13./5. for Swansea. —

Nordsøen afg. Preston 15./5. for Liverpool. — Raudi ank. Burianna 15./5. for Liverpool. — Stella ank. Valencia 12./5. — Yrsa pass. Cabo Carboeiro 13./5. for London.

Æro. Energi, Jensen, ank. Stugsund 8./5. — Erindring, Nielsen, ank. Söderhamn 7./5. — Emanuel, Svane, ank. Kjøbenhavn 7./5. — Enigheden, Jensen, ank. Randers 13./5.

Sejlskibe.

Panis. Johanne, Larsen, ank. Göteborg 25./4. — P. Rasmussen, Larsen, ank. Civitta Vecchia 4./5. — Elisabeth Eff, Nielsen, ank. Göteborg 7./5. — Dronning Louise, Hansen, afg. Tønsberg 11./5. til Svendborg. — Vesta, Godtfredsen, pass. Gibraltar 2./5. for Husavik. — Vega, Købke, ank. Eskefjord 9./5.

Svendborg. Christian, Rasmussen, afg. Norrköping 7./5. til Bænic. — C. V. Petersen, Petersen, ank. London 6./5. — Elisabeth Eff, Nielsen, ank. Göteborg 7./5. — Dannebrog, Hansen, ank. Sundsvall 8./5. — Svendborgsund, Christensen, afg. Kjøbenhavn 9./5. til Reykjavik. — Emanuel, Petersen, afg. Libau 8./5. — Fortuna, Jørgensen, ank. Swansea 8./5. — Ellen, Andersen, ank. Sundsvall 8./5. — Albert Mou, Rasmussen, afg. Danzig 12./5. til Horsens. — Britannia, Rasmussen, ank. Norrköping 2./5. — Rossing, Hvenegaard, afg. Trångsund 11./5. til Kerteminde. — Vega, Købke, ank. Eskefjord 9./5. — Emanuel, Petersen, ank. Kalundborg 12./5. — H. A. Hansen, Petersen, afg. London 10./5. til Kjøbenhavn. — Zampa, Rasmussen, afg. Frederikshald 11./5. til Ørnskjoldsvik. — Dronning Louise, Hansen, afg. Tønsberg 11./5. til Svendborg.

Æro. Marna, Boye, er afg. Aalborg. — Hertha, Christoffersen, ank. Bridgeness 5./5. — Galathea, Nielsen, ank. Åhus 6./5. — Start, Andersen, ank. Frederikshald 7./5. — Bien, Petersen, ank. Aalborg 7./5. — Svalen, Rosenbeck, afg. Rønneby 7./5. til Akureyri. — Arken Fabricius, ank. Frederiksstad 7./5. — Venus, Hansen, ank. Göteborg 7./5. — Hans, Christensen, ank. Langesund 8./5. — K. Hay, Petersen, ank. Travemünde 9./5. — P. R. Nielsen, Petersen, ank. Kjøbenhavn 10./5. — Fulton, Eriksen, ank. Skelskør 11./5. — Elisabeth, Christensen, ank. Havre 10./5. — Meta, Andersen, afg. Göteborg 11./5. til Fenit Pier. — Mars, Olsen, sejklar i Frederiksstad 12./5. — San, Petersen, afg. Middelsbro 11./5. til Helsingborg. — N. Hansen, Christensen, afg. Cadix 11./5. — Emanuel, Schmidt, ank. Kristiania 12./5. — Alfa, Christensen, ank. Kolka 12./5. — Bien, Petersen, ank. Horsens 14./5. — Iwirit, ank. Kalmar 12./5. — Haabet, Groth, afg. Cadix 14./5. til New Foundland. — Ophelia, Petersen, afg. Cadix 14./5. til New Foundland. — Arietis, Rasmussen, afg. Cadix 12./5. til New Foundland. — Helga, Madsen, afg. Port of Spain 12./5. til Southampton. — Sine, Christensen, afg. Cardiff 14./5. til London. — Emanuel, Kromann, afg. Falmouth 13./5. til Antwerpen.

Nybygninger, Køb og Salg.

Fra Aktieselskabet Burmeister & Wains Maskin- og Skibbyggeris Værft paa Refshaleøen sættes den 9. Maj et Dieselmotorskib, Værftets Byggenummer 325, til Det Bergenske Dampskibsselskab, Bergen, i Vandet.

Skibet, der bygges til British Lloyd's højeste Klasse, er bestemt til Fragtflart og har følgende Hoveddimensioner: 367' × 51' 3" × 34', og Bæreevnen er c. 6,700 Tons d.w.

Det forsynes med to Hoveddieselmotorer af nyeste Type, der sammen skal kunne udvikle c. 2,000 iHK. Alt Dæksmaskineri bliver elektrisk drevet.

Stabelaffobningen foreløb i alle Maader smukt, og Skibet fik i Daaben Navnet »Crux«.

3-m. Sk. »Glory«, tilhørende Aktieselskabet Chr. L. Johansens Skibsværft i Likvidation, er solgt til Skibsreder Claus Rasmussen, Ommel, for en Købesum af 75,000 Kr.

Overtagelsen finder Sted straks.

Dampskibet »Zenta«, der for Tiden ligger ved Cementfabriken i Mariager og som føres af Kaptajn Caspersen, Ommel, er solgt til et nystartet Dampskibsselskab i Kjøbenhavn.

Skibet er et Aar gammelt og kostede i sin Tid 750,000 Kr., men bliver nu solgt for c. 300,000 Kr.

(»Æro Avis«.)



INDHOLD:

Sømandsloven af 1. Maj 1923. — Kjøbenhavn, den 17. Maj 1923. — Stormvarselsmast ved Tuborg Havn. — Det estasiatiske Kompagni. — Fragtmarkedet. — Skibsefterretninger. — Nybygninger, Køb og Salg. — Efterretninger for Søfarende. — Kurser paa Kjøbenhavns Børs.

A. Formann & Co.'s Konserver

— ere de bedste og mest holdbare. —

Vi fremhæve vor prisbelønnede

Blodbudding & Leverpostej. Kødkonserver, Supper, Fiskeboller, Pølser etc.

Faas hos alle Skibsproviantører i Kjøbenhavn, Provinserne og i England.

Leverandør til den danske Marine og Hæren.

Brydes Allé. Telefon 5047 & 11047.



C. L. Seifert

Kgl. Hof-Guldtrækker
Kgl. Svensk Hof-Leverandør

St. Regnegade 12—16, Kjøbenhavn

Guldtrækkerartikler og Uniformeffekter

— i bedste Kvaliteter —

Telegramadresse:

Cseifert

Specialitet: Elegante Uniformshuer

Telefon:
Central 297
5 Ledninger.



V. T. Mathiesen & Sønner

Blikkenslager. Skibsinventar.
Kabys og Baadelinventar, Lan-
terner og Lamper med Certifi-
cat til Carbid og Tran, Kompas-
hætter, Autogen-Svejsning.
Alt Skibsarbejde udføres.
Telefon 9445.

Toldbodgade 6. København.

HANS NIELSEN
Skibshandler,
AARHUS
Telefon 1897.

M. KJÆR, AALBORG. Vesteragade
(ved Pontonbroen)
Alle Maskin- og Skibsreparationer udføres hurtigt
Telegr.adr. MASKINKJÆR Telefon 2 3 7 1

JANUS ANDERSEN & CO.
AALBORG
Klarering, Damp- & Sejlskibs-Befragtning.
Køb og Salg af Skibe — Speditionsforretning — Havariager.
Direkte Dampskibsroute Aalborg—Horten—Christiania.
Telef. 2825—2837—2838. Statstelefon 41. Telegr.-Adr. JANUS.

A. Mou's Kødudsalg. = St. Annæ Plads 14. = Telefon 3816.

Kurser paa Kjøbenhavns Børs.

København, den 16. Maj 1923.

Aktier.	Gjort til		Køber	Sælger		Gjort til		Køber	Sælger
Nationalbank					4 ¹ / ₂ ⁰ / ₁₀ Jydske Land. Kreditf. 6. S.			89	89 ¹ / ₄
Privatbank	106 ¹ / ₂	107	107	107 ¹ / ₄	4 - do. do. 6. -			81 ³ / ₄	83 ³ / ₄
Landmandsbank					4 - do. do. 5. -			86	86 ¹ / ₄
Handelsbank			123 ¹ / ₄	125	3 ¹ / ₂ - do. do. 6. -				
Københavns Diskonto- og Revisionsbank			71 ³ / ₄	72	3 ¹ / ₂ - Østift. Husm. Krdf.			88 ³ / ₄	90 ³ / ₄
Private Laanebank					4 ¹ / ₂ - do. do. do. 2. A.			96 ¹ / ₂	91 ¹ / ₂
Haandværkerbank					4 - do. do. do. 3. Hoved-Afd.	91		90 ¹ / ₂	91 ¹ / ₂
Frederiksberg Bank					3 ¹ / ₂ - Jydske Husm. Krdf.			88 ³ / ₄	90 ³ / ₄
Danske Sukkerfabrikker	234 ³ / ₄	234	234 ³ / ₄	235	4 ¹ / ₂ - do. do. do. 3. A.			87 ¹ / ₂	87 ³ / ₄
Burmeister & Wains Fabrik	121 ³ / ₄	120	120 ¹ / ₄	121 ¹ / ₄	4 ¹ / ₂ - do. do. do. 2. -			95 ³ / ₄	95 ³ / ₄
Forenede Bryggerier	188	188 ³ / ₄	188	189	4 - do. do. do. 3. Hoved-Afd.	88 ³ / ₄		88 ³ / ₄	89
Forenede Dampskibs-Selskab	65		65	66 ³ / ₄	4 ¹ / ₂ - Ny jydske Købst. 7. S.	88 ¹ / ₂		88 ¹ / ₂	88 ³ / ₄
Dampskibs-Selskabet Norden					4 - do. do. do. 7. -	82 ¹ / ₄		82 ¹ / ₄	82 ¹ / ₄
do. Dannebrog	98 ¹ / ₂	97	97	98	4 - do. do. do. 6. -			89 ¹ / ₄	91 ¹ / ₄
do. Orient					3 ¹ / ₂ - do. do. do. 5. -			81 ¹ / ₂	83 ¹ / ₂
do. Myren	110	109 ¹ / ₂	109	111	3 ¹ / ₂ - Vest sønderj. Konv. 5 S.			85	87
do. Torm					4 - Vest sønderj. 7. S.			82	84
do. Vendila					4 - do. do. do. 6. -			88 ¹ / ₂	90 ¹ / ₂
do. Progress	56 ³ / ₄	55 ³ / ₄	55 ¹ / ₂	57	4 ¹ / ₂ - do. do. do. 7. -	88		88	88 ¹ / ₂
Dansk-Fransk Dampskibsselskab	93 ³ / ₄				4 - Jydske Grundej. p. Land. 3. A.				
Østasiatisk Compagni			129 ¹ / ₂	131 ¹ / ₂	4 ¹ / ₂ - do. do. do. 2. -			85 ¹ / ₂	86
Stats- og Kreditforenings-Oblig.					4 ¹ / ₂ - Sønderj. Kreditf. 1. S.	86 ¹ / ₂		86 ¹ / ₂	86 ³ / ₄
3 ⁰ / ₁₀ uopsigelige Statsoblig.			60 ¹ / ₂	60 ¹ / ₂	4 ¹ / ₂ - Kbhvn.s Hypotekf. 2. S.			84 ¹ / ₂	86 ¹ / ₂
3 ¹ / ₂ - do. do.			70 ¹ / ₄	72 ³ / ₄	5 - do. do. do. 2. -	88 ¹ / ₄		88 ¹ / ₄	88 ¹ / ₂
3 ¹ / ₂ - Husejer Kreditk. 1. Afd. 1. S.			75	77	5 - Grundejernes Hypotekf. 2. S.			88 ¹ / ₄	90
4 ¹ / ₂ - do. do. 2. — 1. -			92 ³ / ₄	93	5 - Jydske Hypotekf. 3. A.	90 ¹ / ₄		90 ¹ / ₄	90 ¹ / ₂
3 ¹ / ₂ - Kbhvn.s Kreditf. amort.					5 - Østift. do. 3. -	89 ¹ / ₄		89 ¹ / ₄	89 ¹ / ₂
3 ¹ / ₂ - Konv. Kbhvn.s Kreditf.									
4 - Kbhvn.s Kreditf. Oblig. 6. S.									
4 - do. do. do. 3. -									
4 ¹ / ₂ - do. do. do. 7. -									
3 ¹ / ₂ - Konv. Østift.									
4 ¹ / ₂ - Østift. Kreditf. Oblig. 11. -									
4 - do. do. do. 11. -									
4 ¹ / ₂ - do. do. do. 7. -									
4 - do. do. do. 10. -									
4 - do. do. do. 9. -									
4 - do. do. do. 8. -									
4 - do. do. do. 7. -									
3 ¹ / ₂ - do. do. do. 6. -									
4 ¹ / ₂ - Østift. Kreditk. L.									
4 ¹ / ₂ - do. do. do. 4. -									
4 ¹ / ₂ - Fynske Kreditf. Obl.									
3 ¹ / ₂ - Konv. jydske Land.									
4 ¹ / ₂ - Jydske Land. Kreditf.									
4 - do. do. do. 7. -									
4 - do. do. do. 7. -									

Vekselkurser den 16. Maj 1923.

	à vista Sælger	10 D. D. Køber	3 Md. D. Køber
Stockholm 100 Kr.	142,60		
Christiania 100 -	87,35		
Hamburg pr. 100 Mk.	1,40		
London - 1 £	24,70		
Paris - 100 Francs	35,75		
Antwerpen - 100 -	30,90		
Zürich - 100 -	96,50		
Amsterdam - 100 Gylden	209,30		
Rom - 100 Lire	26,10		
Helsingfors - 100 f. Mk.	14,85		
Madrid - 100 Pesetas	81,50		
New York - 100 Doll.	5,35		
Prag	16,00		

Diskonto i Nationalbanken: 6 %, priv. Diskontenter: 6—7¹/₂ %
H. C. Møller, Bankforretning, 16, Ved Stranden.

DANSK SØFARTSTIDENDE

ABONNEMENTSPRISEN

er 3 Kr. pr. Kvartal, i Udlandet 18 Kr. pr. Aar. Enkelte Numre 35 Øre.
Abonnement modtages St. Annæ Plads 26, 10—3, hvortil ogsaa Bidrag til Bladet m. v. adresseres, samt paa alle Postkontorer.

Bladet omdøles ved Postvæsenets Foranstaltning.

Enkelte Numre af »Dansk Søfartstidende« sælges paa Bladets Kontor og i Kioskerne.

AVERTISSEMENTSPRIS.

Første Side pr. mm à 45 mm Breddes 30 Øre
Siden overfor og ved Tekst samt Bagsiden do. 20 —
De øvrige Sider do. 15 —
Moderation for 13 Gange 26 Gange 52 Gange
5 pCt. 10 pCt. 20 pCt.

For Udlandet er Priserne 25 pCt. højere.

Udgivet af et Aktieselskab — Ansvarhavende Redaktør: V. KROGH.

Bladets Kontor: St. Annæ Plads 26, Kjøbenhavn K. — Telefon Nr. 4639.

Trykt hos J. Jørgensen & Co. (Ivar Jantzen).

DANSK SØFARTSTIDENDE.

ORGAN FOR DANMARKS SKIBSFART

Nr. 21.

Kjøbenhavn, Torsdag den 24. Maj 1923.

30. Aarg.



M. B. COHIN

Toldbodvej 22.
KØBENHAVN K. Telefon 1403.
Telegr.-Adr.: AMIANTE

IMPORT & LAGER
af
Maskiner, Værktøjer
og tekniske Rekvisitter for Damp- og
Motorskibe og alle industrielle Anlæg.

Foruden mange andre Udmærkelser
har
TUXHAM MOTOREN
paa
VERDENSUDSTILLINGEN I RIO
opnaaet
den højeste Udmærkelse
GRAND PRIX
Anvendes i 1000-vis over hele Jorden.
TUXHAM ¹/₃, KJØBENHAVN, VALBY

NORTH EASTERN MARINE
ENGINEERING Co., Ltd.
WALLSEND-ON-TYNE OG SUNDERLAND
Maskinbyggeri, Kedelsmedie, Jernstøberl.
Metalstøberl og Kobbersmedie.
Krumtapaksler og Skrueaksler leveres fuldt færdige.
Smearbejde af enhver Art udføres.
Specielt anbefales vore Værksteder for Reparationer og
Forandringer af Skibsmaskiner samt alm. Maskinarbejde.
Telegramadresser: „NEWS, WALLSEND“ og „NEWS SUNDERLAND“.



DE PRIVATE ASSURANDEURER
LIMITERET.
STIFTET 1786
SØ OG TRANSPORTFORSIKRING
SLOTSHOLMSGADE 5
KØBENHAVN K.
TELEFON CENTRAL 6 & 4106 TELEGRAM ADRESSE PRIVATE
AGENTURER I DE FLESTE PROVINSBYER.

**A/s FRICHS
AARHUS**
Dampkedler,
Dampmaskiner,
Dampturbiner og
Dieselmotorer
for Skibe og Landanlæg.

D. D. P. A.'s
Motorpetroleum
er
den bedste i Verden.
Soder aldrig Motoren til.
Absolut eksplosions sikker.
Betydelig mere Kraftudvikling end anden Petroleum og Motoroller
Kan anvendes til alle Slags Motorer.
Bør og skal derfor udelukkende anvendes af enhver Motorejer.
NB. For at være sikker paa at faa den **ægte Motor-**
petroleum, bør Forbrugerne endelig paase, at Embal-
lagen — saavel Tønder som Tank — er forsynet med det
lovbeskyttede Varemærke!
D.D.P.A.
* * *
Det danske Petroleums Aktieselskab.

Skibsrigger W. PEDERSEN
Wildersgade 24. Telf. Amager 5332 x
udfører **alt Riggerarbejde** samt **Spleisning**
af Staal- og Jærnvirer.

Howaldtswerke, Kiel. Nybygninger og Reparationer
Generalrepræsentant for Danmark, Norge og Sverrig:
Carl Holtermann, Amallegade 34, København K.
Telef. Central 10140 — Statstelefon 393 — Telegr.-Adr.: CarlHoltermann.

Telefon 513	Aktieselskabet	Telegr.-Adr. »Bunker- depot.»
-----------------------	-----------------------	-------------------------------------

HELSINGØRS BUNKERKUL DEPOT.

Prima Newcastle Dampkul leveres Dag og Nat til Dagens billigste Priser.

C. K. HANSEN
DAMPSKIBSREDERI
DAMPSKIBS-, HAVARI- OG ASSURANCE-AGENTUR
BEFRAGTNING OG KØB OG SALG
AF DAMP- OG SEJLSKIBE

KØBENHAVN
29 B, Amaliegade.

Filial: HELSINGØR
2, Softegade.

Telegr.-Adr.: HANSEN
{ Central 72 (10 Ledninger)
— 30389 (6 Em. - 9 Pm.)
Statstelef. 13 (2 Ledninger)

Telegr.-Adr.: HANSEN
Telefon: Helsingør 972.

P. Brown jun. & Co.
Dampskibsrederi * Dampskibsagentur
Amaliegade 43. — Telegr.-Adr.: »Brown«. — Tlf. C. 276.

HANSCHELL & C^o.
BARBADOS. B. W. I.
(Etableret 1884)

Damp- og Sejlskibsagenter, Befragtning,
Havari- og Assuranceagenter,
Skibsprovantering.

Post og Telegrammer, under vor Adresse, leveres ombord i
Skibene straks ved Ankomsten.

Telegr.-Adr.: HANSCHELL - BARBADOS

KAY DYHR

Kvæsthusgade 1, København K.
Telf. Centr. 8901 - 6886 - 6885. Tlgr.-Adr.; Kaydyhr - København.

Kunstig Træk- og
Oliefydings-Anlæg
fra
JAMES HOWDEN & CO.
GLASGOW

HANSA · Tysk nautisk Tidsskrift.
Organ for samtlige Interesser indenfor den tyske Handelssejlfart og Haafskeri

Et virksomt Annonceorgan for Firmaer, som ønsker at
træde i Forbindelse med den tyske Sejlfart, den tyske Høv-
fækerinæring, den tyske Handel og den tyske Industri.
Abonnementspris, inklusive Porto, 30 Kr. pr. Aar.

HANSA'S Forretningsadresse er: Hamburg 11, Steinhöft 3.

A/S FORSIKRINGSSELSKABET „CODAN“
Generalagenter P. SØHT & CO.
AFDELING FOR SØ- OG TRANSPORTFORSIKRING
Telefon 14,995 NIELS JUELGADE 9, 2. S. Telegr.-Adr.: »Gnirdos«

Det forenede Dampskibs-Selskab

Aktieselskab.
KJØBENHAVN K.
Telefon Nr. 6300, hvorigennem Omstilling til samtlige Kontorer og
Afdelinger i Kvæsthusgade Nr. 7 og 9.

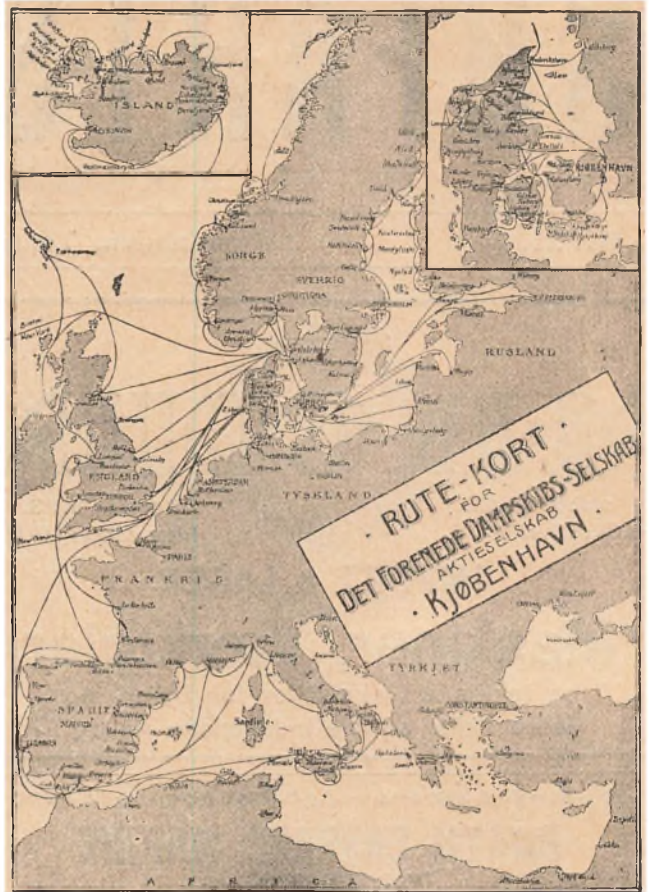

MOTORSIRENER
autm. Taagesignal - Havnepirer - Brandalarm
Tagensvej 41 H. A. SCHEPELER Telefon 9552

„Senta“ „Pacific“
Amaliegade 29 A. Telefon 4212.
Telegram-Adr.: „Steampacific“.

L. R. Schmith,
Korresponderende Reder.

Danish Shipping Company Ltd. A/S
Sct. Annæ Plads 28.
Kjøbenhavn K.

Skibs- og Havariagenter.

Befragtning, Klarering & Dampskibsekspedition.
Køb og Salg af Skibe og Kontrahering
af Nybygninger.

Telegr.-Adr.: PACAO. Telefoner: 1535-5836.
Statstelefon: 527.

FORSIKRINGS-AKTIESELSKABET „SKANDINAVIA“

tegner Sø-, Transport- og Krigsforsikring.
Kongens Nytorv 6. — København K. — Telefon 9316.
Aktiekapital: 20 MILLIONER KRONER

Hovedrepræsentant for Skandinavien: Aktieselskabet GRØN & WITZKE, Kongens Nytorv.

Skibs- Provierteringshandlere.

Kjøbenhavn og Provinserne.

Kjøbenhavn. Georg Sørensen, Nyhavn 13, Tlf. 6404.
Oscar Rolff, St. Annæ Plads 22. Tlf. Centr. 4140.

Bjørch-Jensen & Co., Holbergsgade 24. Tlf. 7262.

Th. Møller, Nyhavn 45 & 47, Tlf. 387.

Charles Hvilsom, Havnegade 21, Tlf. 4705 og 4810.

Jens With, Nyhavn 19, Tlf. 5349. Telegram-Adresse: Skibs-with.

Kolding. Henry Fisker & Co. (R. Rasmussens Eftf.). Telefon 206.

Aalborg. Bertelsen & Larsen. Telegr.-Adresse: »Aciba«. Telefoner 249 og 1607.

P. Hansen & Co. ved P. Hansen & E. Schmidt Pedersen. Skagen. P. Saxberg, Telefon 85.

Frederikshavn. P. Saxbergs Eftf., Telef. 244 og 482. Telegram-Adresse: Saxberg.

P. Schou & Co., Telefon 12. Statstelefon 17.

Randers. A. L. Nielsen. Tlf. 266 og 224.

Marquardt & Tornæ

Skibsmægler, Havariagent og Speditør,

Nykjøbing p. F.

Telefon 137 og 737.

Telegr.-Adr.: Marquardt.

Jervell & Knudsen

Skandinaviske Mæglere

Befragtning og Havariagenter

Telegr.-Adr.: JERVELLCO.

OPORTO, PORTUGAL.

Budtz-Jørgensen

Havnegade 47 a. Tlf. Centr. 12 377

Skibs-Blikkenslageri.

V. T. Mathiesen & Sønner

Blikkenslager. Skibsinventar.

Kabys og Baadelinventar, Lanterner og Lamper med Certificat til Carbid og Tran, Kompas-hætter, Autogen-Svejsning.

Alt Skibsarbejde udføres. Telefon 9445.

Toldbodgade 6. København.

— Telefon 5349. — Tlgr.-Adr.: Skibswith.

Jens With

Skibsprovianteringsforretning
NYHAVN 19

Telefon 200. ASSENS Telegr.-Adr.: Statstlf. 10. MOURITZ G. KRAG »Krag.«
Edsvoren Skibsmægler
Klarering — Befragtning — Assurance — Havari.
Agentur — Kommission — Spedition — Køb og Salg af Skibe.

Telefon 56 & 1409. AALBORG Telegr.-Adr.: Statstelefon 40. CHR. JENSEN »Søborg.«
Edsvoren Skibsmægler
Søborg & Bentin's Eftf.

P. Schou & Co. Frederikshavn

Skibsprovianteringsforretning
Telefon Nr. 12. Telegramadresse »Schou« Statstelefon Nr. 17

I Frederikshavn

provianteres de Herrer Skibsførere bedst og billigst hos
P. Saxbergs Eftfl., N. Mogensen
Skibshandel.
Telegram-Adr.: »Saxberg«. Telefoner: 244 & 482.

P. SAXBERG. SKAGEN.

Skibsprovianteringsforretning.
Telefon 86. — Telegr.-Adr.: »Saxberg«.

JOHS. UTZON, Aalborg,

edsvoren Skibsmægler.
Telefon 2075 & 2200. Statstelefon 2. Telegr.-Adr.: UTZON.

RASMUS CHRISTENSEN

edsvoren Skibsmægler.
Telefon 149. AARHUS Telegr.-Adr.: Statstelefon 99. »Raclet«.

ALF. HANSEN, Bagenkop, Langeland.

Skibsproviant leveres til Skibe, der passerer Kielerkanalen. — Egen Motorbaad.
Statstelefon Nr. 2. Telegr.-Adr.: Skibsalff.

Axel Carlsen, Skibshandel, AALBORG

Al Proviant leveres paa Udførsel billigst.
Lager fra Randers Rebslaaeri.
Agent for Vacuum Oil Comp.

Hans Olesens Eftfl (Niels Wang)

Skibsmægler, Horsens

Otto Wang

Skibsmæglere og Befragtnings Agenter
Specialitet: Saltfragter
Skibshandel
Telegram-Adr.: »WANGCO«
LISSABON

Carl v. d. Hude

Skibsmægler. Aarhus.

Husk

Petersen - Faxe's

1. Kl.s Herreskræderi,
Kjøbenhavn.
Stort Lager af lærdigsede Klædninger.

P. HANSEN & Co.

ved
P. HANSEN & E. SCHMIDT PEDERSEN
Bunkerkulforretning.
Skibsprovianter.
AALBORG.

J. C. Hansen,

edsv. Skibsmægler,
Befragtning, Havariagent.
Haderslev.
Kontor: Ved Havnen. Tlf. 19.
Telegr.-Adr.: Skibsmægler Hansen.

A. L. NIELSEN

Telf. 266 RANDERS Telf. 224
Skibsproviantering
Forhyringskontor

Oscar Rolff,

St. Annæ Plads 22.
Kun absolut første Klasses
Skibsproviant.
Telefon: CENTRAL 4140.

Sandballast

leveres til Sejl- og Dampskibe, indgivet med Dampkran. Hurtig Ekspedition
Tilbud paa Opgravning af tilsandede Havne gives.
„S/P Progres“ „S/P Avance“
„Hesselø“ „Anholt“
A/s Carl Nielsen,
Islands Brygge 4. Telef. 6562 - 10552.

J. Melander,

Tlf. Blikkenslager. 1162
Alt Skibsarbejde udføres.
Lille Strandstræde 3.

Ludvig N. B. Hansen,

UHRE og OPTIK.
St. Strandstræde 16.
Uhre og Barometre i Sæt
TU. Patz 1085 r



AKTIESELSKABET
DET ØSTASIATISKE KOMPAGNI

(The East Asiatic Company, Limited)

KØBENHAVN
Filiaer: **BANGKOK** og **SINGAPORE**

Egne Agenturer: Soerabaya, Shanghai, Hankow, Vladivostock, Dalny, Harbin, New York, Valparaiso, San Francisco, Durban og Johannesburg.

Regelmæssig Rute paa Siam, Kina, Japan, Sydafrika, Australien, Java, Vestindien, Meksiko og Vestkysten af Nord- og Sydamerika.

Import til Evropa af østasiatiske og andre oversøiske Produkter, Teak- og andre Træsorter.

Eksport til oversøiske Pladser af europæiske Produkter. — Skov- og Savmølle drift i Slam.

Alle nærmere Oplysninger erholdes ved Henvendelse paa Kompagniets Hovedkontor, Holbergsgade 2, København K.

DEN INTERNATIONALE SKIBSFARVE-FABRIK A/S

(forhen: A.S. Holzapfel-Selandia).

„Holzapfel“'s Compositioner
til Jern, Staal og Træskibsbunde.
Leverandør til Flaaden.

Indregistreret



Varemærke

Rustbeskyttende Farve
til Bunkers og Lastrum.
Leverandør til Statsbanerne.

Telegramadr.: „Holzandia“

Sct. Annæ Plads 6, Kjøbenhavn.

Telef.: 5601. **Palæ 2256.**

Fabrik: Øresundsvej, Amager.

HUGO TRUMPY

Skibsmægler og Havariagent.

GENUA, via Fossatello 16, Tlgr.-Adr.: Hugotrum, Genua.

SAVONA, via Paleocapa 4, — Hugotrum, Savona.

SPEZIA, via Prione 16, — Hugotrum, Spezia.

LIVORNO, Scali d'Azeglio 10, — Hugotrum, Livorno.

NEAPEL, via Molo Piccolo 17, — Hugotrum, Neapel.

.....

HOVEDKONTOR: **GENUA**, AGENT FOR:

Nordisk Skibsrederforening,

Otto Thoresens Linie,

Lloyd Royal Belge,

Comp. Havraise Peninsulaire de Nav. a Vapeur,

Société de Navigation Transoceanique.

Havariagent for over 90 skand. Forsikringselskaber.

AGENT I SAVONA FOR:

Det Forenede Dampskibsselskab, Kjøbenhavn.

**DEN DANSKE
LANDMANDSBANK**

GRUNDLAGT 1871

ENHVER ART AF
BANKFORRETNING UDFØRES

Aktieselskabet

Helsingørs Jernskibs- og Maskinbyggeri

antager sig Nybygning og Reparation af Damp- og Dieselmotorskibe, Maskiner, Kedler og lign. Arbejder for Skibe indtil 7000 Tons d. w. Fabrikanten af Wilhelm Schmidts Overhedere til Marine-Brug.

2 Tørdokker, 338 resp. 375 1/2 engl. Fods Længde paa Kolblokkene. — **Patent-Ophalingsbedding** for Skibe indtil 800 Tons Egenvægt.

Beskæftiger 1200 Mand. — Stort Lager af Materiale.

Telefon 40 og 91.

Tlgr.-Adr.: »Skibsværftet«.



N. F. STEGMANN
Tlgr.-Adr.: »Stegmann« **Nørresundby** Telefon 918 — 718

A. EVENSEN & CO. A/S. Klarering og Befragtning.
Dyngarken 43. **AARHUS** Telefon 509 og 529.



Einar Weilbach & Co.

Niels Juulsgade 6 - Kjøbenhavn.

Telef.: Central 13064.

Specialister i naut. Instrumenter.

Stort Lager Billige Priser.

Kompaskorriger. Reparationer udføres.

R. Møllers Skibsværft

Telefon 246. **FAABORG** Telefon 246.

**Nybygning og Reparation
af Træskibe.**

**Patent-Ophalingsbedding for
450 Tons Egenvægt.**

Sømandsloven af 1ste Maj 1923.

Vejledende Bemærkninger til Loven.

(Fortsat.)

Skibsførerens Straffemyndighed over for Mandskabet (Disciplin Straf).

Ligesom Sømandsloven har bibeholdt Skibsførerens Magtmidler med Hensyn til Tilvejebringelse af Skik, Orden og Lydighed, har Sømandsloven tillige i Princippet fastholdt Skibsførerens Straffemyndighed ud fra den Betragtning, at det vedblivende er nødvendigt, at der om Bord paa selve Skibet findes en Myndighed, der kan paalægge Straf for Tjenesteforseelser. De ny Regler om Disciplin Straf, der findes i Sømandslovens Kapitel 4, frembyder imidlertid væsentlige Forskelligheder fra de tilsvarende Bestemmelser i Sølovens §§ 102—105 og har derfor Krav paa nærmere Omtale.

I § 63 foreskrives, at Straf kan ikke anvendes paa Skibe, som gaar i indenrigs Fart, og heller ikke paa andre Skibe under Ophold i dansk Havn eller for Forseelser, som er begaaet i dansk Havn og kunde være paatalt før Skibets Afgang. Det ses heraf, at Skibsføreren ingen Straffemyndighed har i alle de Tilfælde, hvor der haves Adgang til de almindelige danske Domstole. Hans Straffemyndighed er med andre Ord i væsentlig Grad lagt over til Domstolene, men som det fremgaar af den sidste Del af Reglen, har Føreren dog paa den anden Side ingen Pligt til at forlænge Skibets Ophold i dansk Havn for at faa en umiddelbart før Afgang begaaet Tjenesteforseelse paatalt ved de stedlige Myndigheder. I samme Paragraf er endvidere fastsat Begrænsning med Hensyn til det Tidsrum, indenfor hvilket Føreren kan idømme Straf for en begaaet Forseelse. Straffen kan i Almindelighed ikke paalægges tidligere end tolv Timer og ikke senere end en Uge efter, at Forseelsen blev begaaet, men hvis Sømanden f. Eks. skal afmønstres med det samme, kan Straffen naturligvis paalægges tidligere, og er der f. Eks. hengaaet fjorten Dage, fra Forseelsen blev begaaet, til Føreren fik Kundskab om denne, er det givet, at Føreren heller ikke i et saadant Tilfælde er afskaaret fra at idømme Disciplin Straf for Forseelsen.

Før Skibsføreren paalægger Straf, skal han holde Forhør i Overensstemmelse med de Regler, der indeholdes i § 64, og gaar han ikke frem efter disse Regler, er hans Beslutning om Straf simpelthen ugyldig. Det er meget væsentligt, at Føreren nøje mærker sig dette; thi hvis det i sin Almindelighed kan opstilles som en selvfølgelig Regel, at Føreren aldrig bør benytte sin Straffemyndighed, uden at han føler sig fuldt overbevist om Nødvendigheden af at idømme Straf, saa er det maaske af endnu større Betydning, at Føreren, naar Tilfældet endelig foreligger, omhyggeligt sikrer sig, at Straffemyndighedens Udøvelse ikke bliver et Slag i Luften. Reglerne om Forhøret er udførligere end Reglerne i Sølovens § 103, men Formaålet er naturligvis stadig det at faa tilvejebragt de sikreste Oplysninger om Sagen. Forhøret holdes i Overværelse af to Bisiddere, som Føreren vælger blandt de mest erfarne af Mandskabet. Saavidt muligt skal en af Bisidderne være en Skibsofficer og den anden tilhøre det underordnede Mandskab, men hvis den, som skal forhøres, selv er Styrmand eller Maskinmester, skal saavidt gørligt begge Bisiddere være Skibsofficerer. Under Forhøret afhører Føreren ikke blot Sømanden, der har begaaet Forseelsen, men som Vidner tillige de Personer, der har Kendskab til Sagens Omstændigheder; desuden kan Bisidderne gennem Føreren lade fremsætte Spørgsmaal. De afgivne Forklaringer saavel som Skibsførerens Afgørelse indføres i Skibsdagbogen eller en særlig Forhørsbog og oplæses for de paagældende, idet Rigtigheden af Tilførslerne bekræftes ved Underskrift af Føreren og begge Bisiddere, der har Ret til at faa tilført Bogen særlige Bemærkninger, som Forhøret giver dem

Anledning til. I Dagbogen eller Forhørsbogen fremkommer paa denne Maade et fuldstændigt og paalideligt Bilde af, hvad der er passeret og de Følger, dette efter Skibsførerens Beslutning har draget efter sig; har Føreren paalagt Straf for en begaaet Tjenesteforseelse, har han dermed afskaaret sig fra senere at begære den paatalt ved Domstolene, hvis han ikke udtrykkelig har taget Forbehold derom i Straffebeslutningen.

Som det ses af § 65, der indeholder vejledende Regler angaaende Strafudmålingen, kan *Advarslen* anses som den mildeste Grad af Straf, og det anføres udtrykkelig, at man bør holde sig til Advarslen, hvor der er Grund til at antage, at en saadan vil have tilstrækkelig Virkning. Efter § 62 bestaar den Straf, hvorom der iøvrigt vil kunne blive Tale, i Tab af Hyre for et Tidsrum af en til syv Dage. Der er saaledes ogsaa paa dette Punkt foregaaet en betydelig Indskrænkning fra Bestemmelserne i Søloven, og desuden er den gamle Regel, hvorefter der i visse Tilfælde kunde anvendes Arrest som Straf, helt bortfaldet. Den i § 62 indeholdte Opregning af Tjenesteforseelser kan ikke være udtømmende; den indeholder selvsagt en meget tydeligt udtalt Vejledning, men dog heller ikke mere, hvad der bl. a. kan ses deraf, at dens Slutningsbestemmelse, Punkt 9, handler om den Sømand, der »paa anden Maade« gør Brud paa Skik og Orden om Bord. Bestemmelsen under Punkt 7 om den Sømand, der i Strid med Reglerne i § 54 bringer stærke Drikke eller andet om Bord, maa naturligvis ses i den nøjeste Sammenhæng med Reglerne i den sidstnævnte Paragraf, og sammenholder man disse Bestemmelser, vil det ses, at det vel ikke kan være en Sømand forbudt at medtage et Kvantum Spiritus, der er saa ubetydeligt, at det faktisk ikke kan medføre Fare for Uorden om Bord, men at Skønnet i saa Henseende ligger hos Skibsføreren, der kan idømme Straf, naar han finder § 54 overtraadt, ligesom han efter den sidstnævnte Bestemmelse kan lade de ulovligt medtagne Drikkevarer tage i Forvaring eller om fornødent kaste over Bord.

Skibsføreren kan efter § 66 helt eller delvis eftergive Straffen, hvis Forholdene senere giver Anledning dertil, men hvis Beslutningen om Eftergivelse skal have Gyldighed, maa den indføres i Dagbogen eller Forhørsbogen og underskrives af Føreren og to Vidner.

Reglerne i §§ 67 og 68 om Sømandens Adgang til at klage over den Straf, Skibsføreren har paalagt ham, er ikke væsentlig ændret fra Sølovens Bestemmelser, og ligesaa lidt som hidtil behøver Sømanden at slaa sig til Taals med Straffen. I Udlandet kan han klage til Konsulen, senest naar han afmønstres, og Virkningen af Klagen er da den, at Konsulens Afgørelse foreløbig bliver bestemmende for Afregningen, men fra hver af Siderne kan denne Afgørelse atter indbringes for Søretten paa Rederiets Hjemsted i Løbet af et Aar fra Afmønstringen. Sømanden, som vil klage, kan til dette Formaal forlange en af Føreren bekræftet Udskrift af Forhøret og Beslutningen om Straf. Bliver Klagen ikke fremført for dansk Konsul, kan Sømanden dog vedblivende indbringe sin Klage for Søretten indenfor den fornævnte Frist af et Aar.

Hyrebeløb, der afkortes, ved at Skibsføreren paalægger Straf, kan *ikke*, som efter Sølovens Regler, anvendes til Erstatning for Udgifter og Skade, som den skyldige maatte have forvoldt Rederiet. Saadanne Hyrebeløb indbetales efter § 69 ved Afmønstringen, i Indlandet til Mønstringsbestyreren og i Udlandet til Konsulen, bilagt med en bekræftet Udskrift af Forhøret og Beslutningen om Straf. Fra de nævnte Myndigheder gaar Beløb og Udskrifter videre til Handelsministeriet, og hvis Sømanden fratræder uden Afmønstring, paahviler det Føreren selv at iværk-

sætte Indsendelse til Ministeriet. Beløbene anvendes af Ministeriet til Fordel for Sømand eller deres paarørende efter Kongens nærmere Bestemmelse.

Svarende til Hovedsummen af Reglerne i Sølovens fjerde Kapitel om Skibsmandskabet staar i Sømandsloven dennes 2det Kapitel Mandskabets Tjenesteaftale. For Overskuelighedens Skyld maa dog Stoffet inddeles noget nøjere, men allerførst vil det være påkrævet at naa til Klarhed over, hvem der maa regnes at høre med til Mandskabet. Nogen Definition af Begrebet Mandskab findes ikke i Sømandsloven, ligesaa lidt som i Søloven, men det fremgaar umiddelbart af Lovteksten, at Skibsføreren ikke er medregnet til Mandskabet, uagtet man efter dansk Lovsprog (i Modsætning til f. Eks. norsk Sprogbrug) utvivlsomt medindbefatter Skibsføreren, naar man taler om Skibets Besætning. Fremdeles kan det af Loven ses, at denne under Mandskabet indbefatter de samme Personer, som man efter Sølovens § 108 betegner som det egentlige Skibsmandskab, hvortil maa regnes alle, der gør egentlig Skibstjeneste om Bord, altsaa Skibsofficererne, d. v. s. samtlige Styrmand og Maskinmestre, og endvidere det underordnede Mandskab, derunder først og fremmest Dæksfolk og Maskinfolk. Overalt, hvor Sømandsloven benytter Udtrykket Sømanden, gælder dette herefter umiddelbart enhver, der henhører til det egentlige Skibsmandskab, men som det vil ses af Bestemmelserne i Lovens 5te Kapitel, finder de Regler, der gælder for det egentlige Skibsmandskab, i alt væsentligt tilsvarende Anvendelse i hvert Fald overfor Personer, der uden at høre til dette dog er ansat paa Skibet af Rederen eller Skibsføreren, se § 70. Det bliver derfor i Reglen kun af ringe praktisk Betydning, om man vil henregne t. Eks. en Skibslæge, en Hovmester eller en Fagtelegrafist til det egentlige Mandskab.

Mandskabets Forhyring og Hyreaftalens Varighed.

Det følger af § 9, at Skibsføreren paa Rederens Vegne og uden særlig Fuldmagt vedblivende ansætter saavel Styrmand og Mestre som underordnet Mandskab. Før han ansætter Maskinmandskab, skal han dog saavidt muligt raadføre sig med 1ste Mester, og en forstandig Fører vil naturligvis ikke uden afgørende Grunde undlade at betjene sig af sin 1ste Mesters Raad. Reglerne i § 10 forbyder at antage Børn under 14 Aar og at antage Personer under 18 Aar til Tjeneste som Fyrbødere eller Kullempere.

Gennem § 11 fastslaas Søfartsbogen, der under visse Omstændigheder kan erstattes af Mønstringsbeviset, for første Gang som det almindelige af Søfartshensyn oprettede Bevismiddel for en Sømands Søfart: hidtil har Lovhjemmelen for Søfartsbogen som bekendt været at finde i Værnepligtsloven, hvor den i sin Tid er oprettet udelukkende af Hensyn til Udskrivningen af søfarende Værnepligtige til Krigstjenesten. Ved Forhyringen tages ligesom hidtil Sømandens Søfartsbøger eller Mønstringsbevis i Forvaring af Skibsføreren, der beholder dem, saalænge Rejsen varer. Den forhyrede faar som hidtil overleveret en Afregningsbog, der skal indeholde Aftryk af de væsentligste af de Mandskabet vedrørende Bestemmelser, og som bliver i Sømandens eget Værge. Hyreaftalen indføres baade i Afregningsbogen, hvor den forsynes med Skibsførerens Underskrift, og i Skibsbemandingslisten, der underskrives af begge Parter og forbliver hos Skibsføreren. Alle nærmere Regler om Indretning og Brug af Søfartsbog, Mønstringsbevis, Afregningsbog og Skibsbemandingsliste fastsættes af Handelsministeriet, og det ses af Ministeriets Motiver til Loven, at det er Hensigten, at Søfartsbogen skal indrettes saaledes, at den til enhver Tid kan fyldestgøre ogsaa de Interesser, der knytter sig til Værnepligtsforholdet, og at Afregningsbogen skal indeholde saa fyldestgørende Oplysninger om Tjenestens Art og Varighed, at Inde-

haverens Søfart i Nødsfald kan godtgøres gennem Afregningsbøgerne.

I Spørgsmaalet om Hyreaftalens Indhold staar Parterne som hidtil almindeligvis frit, og dette maa da naturligvis ogsaa gælde den Del af Hyreaftalen, der angaar Forhyringens Varighed. Sømandslovens Bestemmelser om Aftalens Varighed tjener derfor nærmest blot til at udfylde eller fuldstændiggøre selve Hyreaftalen og adskiller sig saaledes ikke i Hovedsagen fra de tilsvarende Regler i Søloven. Hvis Hyreaftalen ser bort fra Spørgsmaalet om Fratrædelsessted, men alene holder sig til bestemt Tid eller aftalt Opsigelsesfrist, og denne Tid udløber under Rejsen, følger det af § 12, at Aftalen vedblivende er gældende, indtil Skibet kommer til Losse- eller Lastehavn. Bestemmelserne i Sølovens § 82 om Forhyring paa ubestemt Tid, der udgaar fra det lidt uklare Begreb »endte Rejse«, er i § 13 afløst af den Regel, at hvis ikke andet er aftalt, kan Tjenesten fra hver af Siderne opsiges til Fratrædelse i enhver Losse- eller Lastehavn, men hvis det drejer sig om en dansk Sømand, der er forhyret i Danmark, kan Opsigelse dog kun ske til Fratrædelse i dansk Havn; Opsigelsesfristen er en Maaned for Styrmand og Mestre og syv Dage for det underordnede Mandskab. Det følger af § 14, at den Sømand, der er forhyret for bestemt Tid eller bestemt Rejse, men som fortsætter Tjenesten udover den oprindelige Aftale, uden at ny Aftale indgaas, derefter kan opsiges eller selv opsiges Tjenesten til Fratrædelse i enhver Losse- eller Lastehavn med samme Opsigelsesfrist som fornævnt. I Lighed med Sølovens § 83 tager ogsaa Sømandsloven Sømanden i Beskyttelse mod Virkningerne af den Hyreaftale, han selv maatte have sluttet, idet det fastslaas i § 15, at en Sømand, der efter sidste Paamønstring har været i Tjenesten i halvandet Aar, kan forlange Afsked i enhver Losse- eller Lastehavn med den nævnte almindelige Opsigelsesfrist uden Hensyn til, hvad Hyreaftalen lyder paa og uden Hensyn til Reglen i § 13 om dansk Fratrædeshavn.

Enhver Sømand, der er berettiget til at forlade Tjenesten og agter at fratræde, har vedblivende Pligt til at yde Bistand ved Arbejde, som nødvendigt maa udføres, naar Skibet kommer i Havn. Som det ses af § 16, er han dog ikke bundet udover to Dage efter Ankomstdagen eller for Sejlskibes Vedkommende fire Dage: skønt der intet udtrykkeligt siges derom, kan man dog nok gaa ud fra, at den sidste Regel ogsaa maa omfatte Sejlskibe med Hjælpe-maskine. Hvis der skal afgives Søforklaring, har Sømanden ligeledes Pligt til at afvente denne mod at faa Hyre og Underhold.

Gennem Reglen i § 17 har Sømandsloven sluttelig taget Stilling til det Tilfælde, at en Sømand, der skulde fratræde i Udlandet, ikke kan komme i Land, fordi de stedlige Myndigheder enten nægter ham Adgang eller kræver som Betingelse for Adgangen til Landet en Sikkerhedsstillelse, som Sømanden ikke kan skaffe. Naar dette Tilfælde indtræffer, bliver Sømanden pligtig at blive i Tjenesten, indtil Skibet kommer til en Havn, hvor Afmønstring kan foregaa.

(Fortsættes.)

Kjøbenhavn, den 24. Maj 1923.

Spiritusforbudet i De Forenede Stater. Som det fremgaar af den i sidste Nummer af *Dansk Søfartstidende* indeholdte Meddelelse vil den af Staternes Højesteret afsagte Kendelse af 17de April d. A. angaaende Fortolkningen af Loven om Landsforbud allerede fra 10de Juni faa Virkning paa alle Skibe, ogsaa ikke-amerikanske Skibe, i Staternes Havne eller Territorialfarvande.

Da Overtrædelse af Forbudet kan medføre, at Skibet beslaglægges og de paagældende arresteres, bør det paa det omhyggeligste paases, at danske Skibe bestemt til De forenede Stater ikke medfører Spiritus.

Midlertidig Overenskomst mellem Danmark og Sovjetrusland. Udenrigsministeriet meddeler:

Mandag den 23. April har Formanden for den udsendte danske Delegation, Kammerherre Claus, og Formanden for den russiske Forhandlingsdelegation Litvinoff i Moskva undertegnet en midlertidig Overenskomst mellem Danmark og Sovjetrusland.

Overenskomsten, hvorved en de facto Forbindelse mellem Danmark og Rusland oprettes, bestemmer, at de to Lande gensidig kan lade sig repræsentere hos hinanden ved faste Delegationer.

Af Overenskomstens Bestemmelser vedrørende økonomiske Spørgsmaal kan særlig fremhæves, at Danske faar Adgang til at drive Erhvervsvirksomhed i Rusland og i Fremtiden sikres imod tvungen Afstaaelse af deres Ejendom uden fuld Erstatning. Med Hensyn til Handelen mellem de to Lande, derunder Toldafgifter o. l., Skibsfart, Transit og Transport bestemmes det, at Danmark ikke skal være underkastet andre Restriktioner eller andre eller højere Afgifter end noget andet Land; dog skal Danmark ikke kunne fordrø samme Rettigheder som Lande, der anerkender Rusland de jure, med mindre Danmark er villig til at yde tilsvarende Indrømmelser.

Spørgsmaalet om den danske Regerings og danske Undersaatters Krav paa Betaling af Erstatning eller Restitution af Ejendom har været Genstand for indgaaende Drøftelse, men har ikke fundet nogen Afgørelse ved Overenskomsten; det udtales i en særlig Erklæring, at disse Krav opretholdes, og at Overenskomsten intet skal foregribe med Hensyn til Afgørelsen eller stille de danske Krav ugunstigere end noget andet Lands.

Overenskomsten vil senere blive forelagt for Rigsdagen.

Vinterskibsfarten paa Petrograd. Den norske Handelsudsending i Petrograd indberetter, i Følge »Norg. Hand. og Søft.«, om Vinterskibsfarten paa Petrograd, at der i Løbet af Marts Maaned d. A. er ankommet et russisk og et norsk Dampskib.

Det norske Skib (S/S »Felix« af Haugesund) brugte fra isfrit Vand til Kronstadt ikke mindre end 24 Dage. Efter endt Udlosning maatte Baaden vente paa udgaaende Isbryder i 9 Dage. Fra Kronstadt til isfrit Vand brugte Baaden udgaaende 8 Dage. Skibet var saa beskadiget af Isen, at det fra Kronstadt maatte afgaa til Norge for at reparere.

Efter Erfaringen med disse to Baade erklæredes Vinterskibsfarten officielt for afsluttet, idet Myndighederne fandt det fornuftigst at give alle de øvrige Baade, som var under Vejs til Petrograd, Ordre om at løse i Reval.

Siden Vinternavigationens Aabning, den 1. December 1922, er der ialt til Petrograd ankommet 34 Skibe.

Dødsfald. En af Marstals betydeligste Mænd, Skibsreder N. J. Ohlsen, er den 17. ds. pludselig afgaaet ved Døden i en Alder af henved 72 Aar. Afdøde, der i sin Ungdom gik til Søs, fik tidligt Skib at føre, men blev i Slutningen af Halvfjerdserne efter den ansete Skibsreder Hans Christensens Død, Forretningsfører for Damp- og Sejlskibsrederiet H. C. Christensen i Marstal, hvilken Virksomhed han med stor Dygtighed og Held har ledet i en lang Række af Aar. N. J. Ohlsen var betroet en Mængde Tillidshverv, som han varetog med stor Samvittighedsfuldhed og Dygtighed; han var bl. a. Soretsmedlem og Medlem af Kommunalbestyrelsen i Marstal, Søassuranceforeningen Ærø, Dansk Sejlskibsrederi-Forening, Nordisk Skibsrederforening og Sydfynske Dampskibsselskab. Afdøde, der var dekoreret med Ridderkorset af Dannebrog, vil blive savnet meget i Marstal, til hvis bedste og mest ansete Borgere han hørte.

Overskibssynet. Det i Henhold til § 33 i Lov af 29. Marts 1920 om Tilsyn med Skibe oprettede Overskibssyn bestaar af Rigsadvokat V. Topsøe-Jensen, Formand, udnævnt af Kongen for 4 Aar fra 1. Februar samt følgende af Sø- og Handelsretten indtil Udgangen af 1926 udnævnte Medlemmer: Flv. Skibsfører J. Møller, flv. Skibsfører M. Kühn, Skibsreder Suenson, flv. Skibsfører Berentzen, flv. Skibsfører Izard, Skibsinspektør V. Thorsen, Kammerherre J. C. Tuxen, Direktør O. Munk, Ingeniør S. F. Fischer, Skibbygger R. Møller, Faaborg, flv. Skibbygger L. J. Bagger, Marstal, flv. Surveyor A. Poulsen, Direktør H. Blanche, Inspektør A. B. Kæmpe og Direktør E. Adolph.

Drivende Mine. Handelsministeriet meddeler: I Følge Telegram fra britisk Damp »Algeria« over Blaavand Radio er en drivende Mine observeret i Nordsøen paa 58° 24' N. Brd. — 0° 17' Ø. Lgd. den 19. d. M. Kl. 5,30 Eftm. (Greenwich Middeltid). Vinden vestlig.

Sejladsen paa Østersøen. The Baltic and White Sea Conference meddeler den 11. og 22. ds.: Pernau: Sejladsen genaabnet. Skellefteå: Sejladsen genaabnet. Jacobstad: Sejladsen genaabnet. Ny Karleby: Havnen isfri. Archangel: Dwina aaben.

Fragtmarkedet.

Fragtmarkedet synes overalt at være yderst mat med jævnt vigende Rater paa de hjemadgaaende Ruter i de fleste af de vigtige Markeder, skriver »Fairplay«. Især gælder dette Amerika og River Plate Markederne, for taget i Forbindelse med de udadgaaende Fragter vil en Rundrejse for Tiden kun bringe en ringe maaske slet ingen Profit. Selv de Redere, der er saa heldige, at have Bunkerulkontrakter i Wales til c. 22/6 pr. Ton. beklager, at de endogsaa med denne uhyre Fordel fremfor de Redere, der ikke har saadanne Kontrakter, kun kan faa en ud- og hjemgaaende Rejse til lige at dække Udgifterne. Ingen 5,000 Tons Baad vil f. Eks. kunne klare sig med det, der i Øjeblikket vil kunne opnaas ud- og hjemefter i Markedet fra U. S. eller Canada, altsaa med Kul ud og Korn, Kul eller Koks hjem, og den vil ikke engang kunne faa Rejsen til at balancere med 14/ ud til La Plata og 27/6 à 28/9 hjemefter, og vilde tabe mange Penge ved at gaa ud til Middelhavet og derefter hjem fra Indien. Tabet vilde især skyldes de ganske urimelige Priser paa Bunkerul. Befragtningen fra Østen antager lidt efter lidt mindre Proportioner, idet Efterspørgselen efter Tonnage i Øjeblikket er mindre livlig, end den har været. Under disse Forhold viser Fragtraterne en nedadgaaende Tendens, og naar de dog har holdt sig nogenlunde, skyldes det, at der er Knappehed paa Tonnage. Rimeligvis kan der sluttes med Kul fra Durban til de østlige Depoter, og for Juli—August—September kan Dampere af en moderat Størrelse blive anbragt med Majs fra Durban/Cape Town Range til U. K./Kont. til c. 27/6. Burmah Ris antyder c. 32/6 til U. K./Kont., men Efterspørgselen er begrænset. Java har vist mindre Aktivitet, og de nuværende Tilbud er paa Basis af 35/ til 36/ til Middelhavet/U. K./Kont. En betydelig Indskrænkning i Forretningerne kan noteres fra Bombay og Kurrachee, henholdsvis paa Dødvægt og Scale-Basis. For førstnævnte er budt 27/6 til Middelhavet/U. K./Kont., hvilket vil kunne opnaas for en Damp af passende Størrelse. Den persiske Golf kan bruge Dampere af en moderat Størrelse til U. K./Kont. for August—September og Oktober Lastning, for hvilke rimeligvis kan opnaas 30/ paa Dødvægtbasis. Et meget flovt Marked kan noteres hjemefter fra Middelhavet, og de nuværende Kulrater fra

U. K. til Marseille, Vest Italien, Algier etc. kombineret med, hvad der kan opnaas hjemefter for Mineralier, betyder større eller mindre Tab paa Rundturen. Ertsfragterne til Staterne er ogsaa meget ringe, især paa Grund af det amerikanske Markeds Svaghed i hjemadgaende Retning. Aleksandria betaler c. 12/ pr. 60 Kbf. til London eller Hull for Mellemdæks-Tonnage for Maj. Fra Donau er der sket en Del Befragtninger til c. 22/ paa Dødvægtsbasis, og paa denne Basis søges der mere Tonnage, og der er ogsaa lidt Efterspørgsel fra Rusland til c. 18/ til 18/6 pr. Ton tungt Korn til U. K./Kont. For Manganerts antydes der 18/ fra Nicolaieff til Stettin.

Fra Argentina vedbliver Forretningerne at være meget slæbende, og det er heldigt, at der allerede er sluttet for den første Del af Maj-Tonnagen. Der er derfor kun en ringe Efterspørgsel for Lastning i denne Maaned, men der er svage Tegn paa mere Interesse for Afskibninger i Juni. Et ikke ringe Antal af Manganerts Laster udbydes fra Rio Janeiro til U. K./Kont. ogsaa til U. S. A. til forskellige Steder. Der er gjort Forretninger til Staterne til \$ 2,75 »net terms« for en større Juni Damper, hvilket kan gentages, eller paa »gross Charter« c. \$ 4 til Filadelfia eller Baltimore for Maj—Juni og senere. Hjemefter bydes der c. 18/6 til 19/ for Juni—Juli.

Kulraterne er vigende ogsaa til andre Steder end det nære Kontinent, idet de ikke er over \$ 3,25 til Rio Janeiro og \$ 3,50 til Vestitalien. Fra Golfen kan \$ 5,15 gentages for Svovl til Marseille, Maj—Juni Lastning, og der er en ret livlig Efterspørgsel i Tommer fra Golfen til Argentina til c. 165/ pr. Std. paa »Pixpinus-Charter« eller \$ 16 pr. Mille fri for »despatch money« eller, hvis det foretrakkes, kan passende Tonnage placeres i denne Forretning paa »net Charter« Basis til \$ 4,25 pr. Ton. Kuba Sukker er rolig, og der kan kun opnaas c. 21/ for Dampere af 5,000 til 6,000 Tons for Maj til Liverpool, London eller Greenock.

Generalforsamlinger.

Det Forenede Dampskibsselskab

afholdt den 4. April ordentlig Generalforsamling paa Børsen.

Overretssagfører Siesby dirigerede.

Bestyrelsens Formand, Bankdirektør C. C. Clausen aabnede Generalforsamlingen og aflagde Beretning og Regnskab. Derefter udspandt sig en lang Diskussion. Overretssagfører Levy holdt paa, at der var roret for lidt i Beretningen ved flere Ting, som maaske burde være medtaget. Han vilde dog takke for, at Formanden ikke havde holdt den sædvanlige Mindetale for de to i Aarets Løb fra traadte Bestyrelsesmedlemmer, thi der var ingen særlig Grund til at mindes dem. Det var jo nu almindelig kendt, at Landmandsbanken laa inde med den væsentlige Del af D. F. D. S.s Aktier. Han fandt, at det burde være Selskabets Opgave at drive de indenlandske Ruter saa billigt som muligt for at gavne Landet, og overlade til den udenlandske Passagerfart og Fragtfart at skabe Forjæntesten.

Han kritiserede, at Nyanskaffelserne af Tonnage var forsømt i de gode Aar 1917—19 og udskudt til de mindre gode Aar 1920—21. Han kritiserede, at Bestyrelsen havde optaget et Laan paa 5 Mill. Dollars uden at lade det komme til Aktionærernes eller overhovedet Offentlighedens Kundskab. Kun i norske Blade stod det at læse. Han fandt ikke, at Bestyrelsen sidste Aar havde faaet for meget i Tantième; men han fandt, at naar de 7 Bestyrelsesmedlemmer i de 4 Aar 1917—20 havde faaet 2,700,000 Kr. i Tantième, var det for meget, selv om han end nok troede, at nogle af dem havde betalt en Del af Pengene til Formaal til Gavn for Selskabet.

Han ønskede Besked, om Selskabet havde været interesseret i Landmandsbanken og hvor meget der i saa Fald var tabt der, ligesom han ønskede Rede paa den tidligere Direktørs Dispositioner. Det drejede sig om 105 Mill. til Indkøb af Dampskibsselskaberne Gorm og Dansk-Russisk, 50 Mill. til Nybygninger og 20 Mill. til Vedligeholdelse i et enkelt Aar, hvilket i hvert Fald var 175 Mill. Kr. Han ønskede at udtale, at Cold havde handlet uforsigtigt overfor sit Selskab. Til ny Skibe i Aar og i Fjor var anvendt 38 Mill. Kr., og adskillige af Skibene havde maattet udranges som gammelt Jern.

Han sluttede med at rette det Spørgsmaal til Bestyrelsen, om den var vidende om, at Højesteretsagfører Bülow sad i Bestyrelsen for Dansk-Russisk samtidigt med, at han var Glücksstadts Sagfører ved den Transaktion, hvorved en hel Del gamle Skibe blev vallet over paa D. F. D. S.

Grosserer Bierfreund kom ind paa en lang Kritik af Selskabets Forhold og udtalte bl. a., at Dollarlaenet havde medført en Udgift af 14 Procent, hvilket han fandt var Aager. Han ønskede at faa at vide, hvad der var blevet af disse Penge.

Han udtalte, at Aktionærerne aldrig fik nogen rigtig Besked, og han ønskede, at Selskabets Skibe skulde anløbe alle danske Havne. Han vilde stille Forslag om at nægte at give Decharge for Regnskabet og afvente en nærmere Udvikling af Sagen for muligvis at drage Cold og Bestyrelsen til Ansvar for deres Dispositioner.

Bestyrelsens Formand, Bankdirektør C. C. Clausen imødegik Angrebene. Han oplyste, at Landmandsbanken og Privatbanken, som ordnede Dollarlaenet, havde faaet en halv Procent, hvilket var det almindelige ved en Valutaspekulation. Hvis Kravet om at besejle alle danske Havne skulde imødekommes, vilde det give Tab.

Halvdelen af Tantièmen var afgivet til Jubilæumsfonden. Han forsvarede Direktør Cold; maaske havde det været forkert at købe Dansk-Russisk og Gorm, men man havde handlet under en Nodssituation. Med Hensyn til Colds Aktiekøb fra Tyskland vilde han ikke uden Beviser tro Angrebene; Cold havde altid været en meget samvittighedsfuld Mand, og det gjaldt paa et vist Tidspunkt om overfor Ententen at bevise, at D. F. D. S. ikke havde tyske Interesser.

Det kunde ikke have nyttet noget, om Bestyrelsen havde foretaget sig noget i Anledning af Colds Transaktioner, som jo havde fundet Sted et Par Aar i Forvejen.

Overretssagfører Levy udtalte, at Bestyrelsen burde have taget sit Tøj og være gaaet.

Bankdirektør C. C. Clausen erklærede, at dette ikke vilde have ført til nogen Afgørelse; det var ikke altid det tapreste at undlade at tage Ansvar.

Ved skriftlig Afstemning godkendtes Regnskabet med 30,171 Stemmer mod 45.

Til Bestyrelsen genvælgtes enstemmigt Godsejer Lassen og nyvalgte Direktør C. C. Clausen og Kammeradvokat Vagn Aagesen. Revisorerne genvælgtes ligeledes.

A/S Koefoeds Skibsværft.

Paa en Generalforsamling den 15. December f. A. foregik sidste Akt af den Tragedie, der hedder Akts. Koefoeds Skibsværft.

Generalforsamlingen blev ledet af Kaptajn P. J. Jørgensen — det fremlagte Likvidationsregnskab godkendtes, hvorefter det besluttedes at afmelde Selskabet og opløse det.

Kjøbenhavns Skibssalg-Bureau.

ved CHARLES HVILSOM,

21. Havnegade 21.

Køb og Salg af Sejl- og Dampskibe.

Forlang Katalog.

Send Omgave.

Skibsefterretninger.

Dampskibe.

Det forenede Dampskibsselskab. Alexandria ank. Boston 22./5. — Algarve afg. Algier 22./5. — Arizona afg. Cardiff 26./4. til Riode Janeiro. — Arkansas afg. Herfra 10./5. til Montreal. — Beira ank. Antwerpen 21./5. — Bergenhus ank. Stettin 18./5. — California ank. Barry 15./5. — Charkow ank. Frederikshavn 19./5. — Dania afg. New York 10./5. hertil. — Douro ank. Stettin 21./5. — Ebro afg. Holbæk 23./5. hertil. — Ella ank. hertil 10./5. — Erik II ank. Antwerpen 7./5. — Esborn Snare afg. Aalborg 22./5. — Esbjerg afg. Aarhus 22./5. — Florida ank. hertil 14./5. — Fredrik VIII afg. New York 22./5. hertil via Norge. — Frode afg. Newcastle 14./5. til Wilmington. — Garonne ank. Frederikshavn 15./5. — Gen. Pallisen ank. Swansea 22./5. — Gorm ank. hertil 21./5. — Halfdan ank. hertil 19./5. — Harald ank. Riga 20./5. — Hellig Olav ank. hertil 22./5. — Helmer Mørch afg. San Pedro 2./5. til Greenock. — Hindsholm afg. Riga 14./5. til Manchester. — Hjortholm ank. Libau 17./5. — I. C. Jacobsen ank. hertil 20./5. — Ivar afg. Newcastle 19./5. til Boston. — Jolantha afg. herfra 21./5. til Kristiania. — Katholm ank. Manchester 16./5. — Knud II ank. Riga 10./5. — Louisiana afg. Bahia 18./5. til Madeira. — L. P. Holmblad afg. Riga 19./5. til Antwerpen. — Magnus afg. Pillau 19./5. til Reval. — Maja ank. Hamburg 22./5. — Maryland ank. Stockholm 19./3. — Minsk afg. Palermo 22./5. til Tarragona. — Moskov afg. London 22./5. til Danzig. — Nevada afg. Hull 8./5. til Buenos Aires. — Nawa afg. Madeira 8./5. til Key West. — Niels Ebbesen afg. herfra 22./5. til Dazig. — Odin ank. hertil 22./5. — Olaf ank. Riga 22./5. — Oregon afg. Montevideo 18./5. til Bahia. — Oscar II afg. Boston 21./5. til New York. — Pennsylvania ank. Montreal 17./5. — Rhone afg. Libau 22./5. hertil. — Rita ank. Hamburg 19./5. — Saga ank. hertil 22./5. — Seine afg. herfra 22./5. til Dunkerque. — Skjold ank. London 21./5. — Svanholm afg. herfra 19./5. til Vestengland. — Svava ank. Hull 10./5. — Svend II afg. Hull 19./5. til Sunderland. —

Taarneholm ank. hertil 18./5. — Texas ank. La Plata 21./5. — Tiber ank. Bordeaux 19./5. — Tomsk ank. Helsingør 18./4. — Trondhjem afg. Bergen 22./5. — Tula afg. herfra 19./5. — Uffe ank. Aarhus 20./5. — United States ank. hertil 15./5. — Virginia ank. New York 21./5. — Yrsa afg. herfra 22./5. til Hamburg. — Botnia afg. herfra 25./5. til Island via Leith og Thorshavn. — Island ank. Reykjavik 18./5. — Sleipner ank. Thorshavn 21./5.

Det østasiatiske Kompagni. Afrika ank. Avonmouth 16./5. hjg. — Annam pass. Capetown 3./5. udg. — Asia ank. Newcastle N. S. W. 15./5. udg. — Australien ank. Göteborg 13./5. udg. — Chile afg. Shanghai 21./5. hjg. — Dana ank. Ibiza 17./5. — Falstria pass. Perim 20./5. udg. — Fionia ank. Middlebrough 18./5. udg. — Java ank. Kjøbenhavn 21./5. — Jutlandia afg. Penang 12./5. hjg. — Sejler København ank. Kjøbenhavn 6./5. — Malaya ank. Dairen 22./5. udg. — Mexico afg. London 9./5. udg. — Panama afg. Penang 22./5. udg. — Peru ank. Brevik 20./5. udg. Selandia afg. Port Said 15./5. hjg. — Siam pass. Panama Kanalen 20./5. hjg. — Tongking ank. Aarhus 19./5. hjg. — Estonia ank. Kjøbenhavn 12./4. — Latvia ank. Kjøbenhavn 23./3. — Lituania afg. Libau 23./5. vestg. — Polonia afg. New York 23./5. østg.

Dansk-fransk Dampskibsselskab. Lifland, P. H. Petersen, ank. Kjøbenhavn 23./5. til Gl. Karleby. — Normandiet, K. H. Petersen, ank. Riga 15./5. til Grangemouth. — Slesvig, Weichardt, ank. Port Talbot 17./5. til Reval. — Kurland, Berndsen, afg. Oporto 20./5. til Oran. — Bretagne, Lund, ank. Hull 18./5. til Petrograd. — Estland, Kruse, ank. Ainazi 21./5. til Riga. — Skaane, Sørensen, ank. Hamburg 20./5. til Reval og Riga. — Bornholm, Hansen, ank. New York 19./5. til Liverpool N. S.

Dana. Danebrog ank. Sundsvall 12./5. — Danefelt afg. Rufisque 16./5. — Daneholm ank. Kenitra 16./5. — Daneflag ank. Masnedusund 17./5. — Danmark afg. Partington 19./5. — Danery afg. Antwerpen 20./5.

Dania. Mary, Duhn, afg. Sundsvall 20./5. for Antwerpen. — Elie, Clausen, ank. Stettin 18./5. — Esther Maria, Bang, paa Rejse til Piteå. — Irene Maria, Clausen, afg. Blyth 24./5. for Stettin.

Heimdal. Simone, Larsen, ank. Fredericia 19./5. — Vera, Olesen, ank. Blyth 15./5. — Anine, Christensen, ank. Grimsby 19./5. — Romø, Jørgensen, ank. Kjøbenhavn 22./5.

I. Lauritzen. Alfa afg. Almeria 22./5. for Luçã. — Bodil ank. Grimsby 21./5. for Horsens. — Britta ank. Kotka 18./5. for Frankrig. — Dagmar ank. Valencia 21./5. for London. — Dorrit ank. Rouen 19./5. — Ebba ank. Valencia 20./5. — Gerda ank. Casablanca 17./5. — Gunver ank. London 19./5. for Blyth. — Harriet ank. Wasa 21./5. — Helene afg. La Roche 22./5. for Mellilla. — Helga ank. Barcelona 22./5. for England. — Inger pass. Gibraltar 15./5. for Xpila. — Jenny afg. Kotka 20./5. til Grimsby. — Johanne ank. Gelle 18./5. — Karla ank. Reykjavik 20./5. — Karmen pass. Ardrossan 8./5. for Island. — Marie afg. Aalborg 19./5. for Ciuta. — Nancy ank. Raumo 21./5. for Frankrig. — Nautic ank. Kjøge 21./5. — Neptun ank. Kjøge 17./5. — Nerma ank. Helsingør 18./5. for London. — Niobe ank. Swansea 17./5. — Nordsøen ank. Liverpool 16./5. for Kjøbenhavn. — Randi pass. Gibraltar 18./5. for Liverpool. — Stella afg. Valencia 19./5. for London. — Yrsa pass. Holtenau 22./5. for Memel.

Orient. Arabien, H. M. Harder, ank. New York 19./5. udg. — Bolivia, H. Beldring, ank. Newcastle 22./5. udg. — Indien, H. Jacobsen, afg. Port Said 22./5. hjemg. — Kina, N. P. Nielsen, ank. San Pedro 20./5. udg. — Natal, A. Lorentzen, afg. Durban 28./4. hjemg. — Parana, F. Heisterberg, afg. Portland, Ore. 21./5. udg. — Rhodesia, J. L. Madsen, afg. Manila 16./5. udg. — Tranquebar, S. Kjær, ank. Bangkok 19./5. udg. — Transvaal, A. Bronér, ank. Frederiksstad. 21./5. udg.

Sejlskibe.

Panis. Ingrid, Petersen, pass. Skagen 22./5. fra Svendborg til Trinidad. — Johanne, Larsen, afg. Göteborg 16./5. til Exmouth. — P. Rasmussen, Larsen, afg. Civita Vecchia 21./5. til Oporto. — Elisabeth Eff, Nielsen, ligger i Göteborg. — Dronning Louise, Hansen, ank. Svendborg 21./5. — Vesta, Godtfredsen, pass. Gibraltar 3./5. paa Vej til Husavik. — Vega, Kobke, ank. Eskebjerg 9./5. — Ella Eff, Hvenegaard, afg. Rålsjø 19./5.

Svendborg. Marine, Jørgensen, ank. Lysekil 13./5. — Cathrine, Hansen, ank. Höganäs 14./5. — Nordborg, Hansen, afg. Kristiania 15./5. til Southampton. — Roma, Baago, ank. Leith's Red. — Ester, Petersen, ank. Saksjøbing 17./5. — Fortuna, Jørgensen, afg. Swansea 17./5. til Landskrona. — Capella, Hansen, afg. Rålsjø 12./5. til Torquay. — Merkur, Lund, ank. Sundsvall 17./5. — Noah, Jørgensen, afg. Newcastle 17./5. til Kjøbenhavn. — Svendborgsund, Christensen, ank. Reykjavik 18./5. — Albert Mou, Rasmussen, ank. Horsens 19./5. — Olga, Mouritzen, ank. Plymouth 20./5. — Neptun, Sørensen, ank. Höganäs 20./5. — Jens Nielsen, Nielsen, afg. Thuro 21./5. til Åbo. — H. A. Hansen, Hansen, ank. Trångsund 22./5. — Else, Jensen, afg. Svendborg 22./5. til Kotka. — Britannia, Rasmussen, afg. Norrköping 16./5. til Cowes. — P. Rasmussen, Larsen, afg. Civita Vecchia 21./5. til Oporto. — Dronning Louise, Hansen, ank. Svendborg 21./5. — Kurt, Jørgensen, ank. Lybæk. — Primula, Jørgensen, ank. Portsmouth 21./5. — Emanuel, Petersen, ank. Svendborg 20./5. — Carla, Skov, ank. Rønne 20./5. — Zampa, Rasmussen, ank. Kjøbenhavn 22./5. for Ørnskoldsvik.

Æro. Willemoes, Jensen, afg. Rønneby 15./5. — N. E. Schmidt, Rasmussen, afg. Rønneby 15./5. til Island. — Elisabeth, Groth, afg. Ystad 15./5. til Kotka. — Maagen, Mortensen, afg. Cadix 15./5. til Newfoundland. — Energi, Stegmann, afg. Bridgeport 16./5. til Casa Blanca. — Herkules, Bager, ank. Kolding 16./5. — Sif, Raahauge, afg. Halmstad 15./5. — Emanuel, Kromann, ank. Antwerpen 16./5. — Nauta, Bastrup, afg. Cadix 16./5. — Merkur, Hansen, afg. Halmstad 18./5. til Reykjavik. — Hertha, Christoffersen, afg. Burgeness 18./5. til Rudkjøbing. — Astræa, Dam, afg. Rønneby Red 18./5. — Gerda, Nymann, afg. Halmstad 18./5. — Claudia, Aaberg, ank. Jamaica 17./5. — San, Petersen, afg. Langesund 17./5. — Nathalia, Eriksen, ank. Setubal 17./5.

Havarier og Forlis.

Formentlig som Følge af uforsigtig Omgang med Lys udbød der den 16. ds. Ild i den i Kanalen ved Holtenau liggende danske Dampskib "Vega", der er lastet med Hamp. Efter flere Timers anstrengt Virksomhed lykkedes det Brandvæsnet at blive Herre over Ilden. Flere Brandmænd blev rogforgiftet.



INDHOLD:

Sømandsloven af 1. Maj 1923. — Kjøbenhavn, den 24. Maj 1923. — Fragtmarkedet. — Generalforsamlinger. — Skibsefterretninger. — Havarier og Forlis. — Efterretninger for Søfarende. — Danske Havne. — Kurser paa Kjøbenhavns Børs.

Kunstfyrværker Fritz Busch

ved Holger Pedersen
anbefaler sig med

Signaleringsfyrværkeri af enhver Art.

Leverandør til de herværende Dampskibsselskaber og Statsbanedriftens Søfartsafdeling.

Laboratorium:

Kongens Enghave, V.

Tlf. Centr. 6031. Tlgr.-Adr.: »RAKET«, Kjøbenhavn. Privat-tlf. Nora 2393

Brugte Skrivemaskiner

af forskellige Systemer

tilsalg Vestergade 27.

HANS NIELSEN

Skibshandler,
AARHUS
Telefon 1897.

JANUS ANDERSEN & CO.

AALBORG

Klarering, Damp- & Sejlskibs-Befragtning.

Køb og Salg af Skibe — Speditionsforretning — Havariegenter.

Direkte Dampskibsroute Aalborg-Horten-Christiania.

Telef. 2825 — 2857 — 2838.

Statstelefon 41.

Telegr.-Adr.: JANUS.

Adolph Andersens Eftf.,

EDSVOREN SKIBSMÆGLER.

Befragtnings- & Havariegenter.

Telegr.-Adresse:
„Broker“.

RANDERS.

Statstelefon Nr.
Telefon Nr. 70

Fjerde Søforsikringssselskab lim.

i København

tegner Sø- og Transportforsikringer af enhver Art til billige, faste Præmier.
Agenturer i de fleste Provinshavne.

Post-Adresse:
Holmens Kanal 24.

Telegram-Adresse:
„Fourthcomp.“

Telefoner:
Central 266 og 10766

Danske Havne.

	Besejlingsforhold og Vanddybde.	Havneafgifter.	Lods- og Bugserafgifter.	Ballast- og Vandafgifter.	Losnings- og Lastningsomkostninger	Forskelligt.
Aalborg.	Over Hals Barre ved Indløbet til Limfjorden er der ved Uddybning tilvejebragt et 7,5 m (24 Fod) dybt Løb. Vanddybden paa Barren er Syd for den gravede Rende 3 à 3,4 m. Nord for samme 3,4 à 3,7 m. Ved den østlige Indsejling til Løbet ligger Hals Barres Fyr (Hovedfyr: Hvidt Lynfyr, Bifyr: Hvidt, rødt og grønt fast Fyr). Taagesignal med Sirene: To Stød hvert 1 Minut. Til Vejledning for Sejladsen over Barren og fra Hals til Aalborg er der Ledefyr. Vanddybden ved de imod Fjorden vendende Bolværker fra 5,5 til 7,5 m i det østre Havnebassin 6,3 m, i Teglgårdshavn og Nyhavn 4,4 à 4,7 m	Skibsafgift Pr. Reg.-Ton: Indg. 27 Ø. Udg. 27 Ø.	I Hals-Barres Fyr er der Station for Hals Lodser. Der er Lodstvang over Hals Barre for Skibe med over 5 m (16 Fods) Dybgaende. Bugsering efter moderate Priser ved Havnens Dampbaad.	Ballastafgift til Havnen: 4 Øre pr. Ton af Fartøjets Netto-Drægtighed. — Ballast kan faas for en Betaling af c. 6 Kr. pr. Ton. Vand betales med 3 Kr. pr. m ³ leveret om Bord ved Bolværk.	Besørges ved Havnearbejderne efter faste moderate Takster.	Jærnbanespor langs Kajerne. Køhalingsplads. Kraftig Isbryder Maskinværksteder. To Ophalingsbeddinger hvorpaa der kan optages Skibe af indtil 65 m Længde og 750 Tons Egenvægt, Maskinværksted, Møllerværksted etc. paa Pladsen ved Beddingerne. To Tørdokker med Længde henholdsvis 116 m (382 Fod engelske) og 76 m (242 Fod) og Dybde paa Tærsklen henholdsvis 5,50 m (18,0 eng. Fod) og 2,44 m (8,0 Fod). Ved Havnen findes en 20 Tons Svingkran.
Aarhus.	Et 75 m bredt Løb med 7,8 m Vand fører til Nordre Havn og Inderhavnen, et 80 m bredt Løb med 8,3 m Vand til Sydhavnen. Ved Kajer og i Bassiner indtil 7,5 m Vand i Nordre Havn og Inderhavnen, indtil 8,3 m Vand i Sydhavnen. Kajerne 1,7—2,2 m over Vandet.	Skibsafgift pr. Reg.-Ton: Udenbys Skibe: Indg. 25 Ø. Udg. 25 - Indenbys Skibe: Indg. 15 Ø. Udg. 15 -	Lodspenge , naar Lods benyttes: Indg. Havnelodsning 6 Ø. pr. Reg.-Ton., Udg. do. 4 Ø. pr. Reg.-Ton. Sølodsning efter Statens Lodstaxter. Litspenge: 4 Øre pr. Ton Bugsering: Ved Havnens Dampbaad efter fast Takst.	Ballastafgift til Havnen: 4 Øre pr. Reg.-Ton. Ballast kan i Almindelighed faas for ca. 1.50—2 Kr. pr. Ton fra Land eller ca. 2.50 Kr. pr. Ton fra Søen. Vand: Kr. 2.25 pr. Ton.	Losning og Ladning besørges efter faste Takster af Arbejdsgiverforeningens Havnekontor, Havnearbejdernes Andels-Losseklub og Stevedore Kompagniet	To Ophalingsbeddinger til Fartøjer à 100—150 Tons og 200—300 Tons Egenvægt, Køhalingsplads, Træskibsbyggeri, Maskinværksteder, 3 faste Kraner, heraf 1 elektrisk drevet for indtil 25 Tons, og 1 transportabel Kran. Jærnbanespor rundt hele Havnen. Petroleumskajer for brandfarligt Tødegods og for Tankskibe, Bugserbaad, Vandbaad, elektrisk belyst Havneplads, Pakhuse, Vareskure, Frilager.
Assens.	Rende med 6,9 m Vand fører til Havnen. Ved Bolværkerne i nordlige Havn 6,9 m, mellemste Havn 5 m, inderste 3,45 m. Bolværk 1,9 m ved daglig Vande.	Pr. Reg.-Ton: Sejlskibe og Skibe med Hjelpe-skrue: Indenb. 12 Ø. Udenb. 24 - Damp- og Motorskibe: Indenb. 15 Ø. Udenb. 30 -	Lodspenge, naar Lods benyttes, betales efter Dybgaende og Brutto Drægtighed; der er Sommer- og Vintertakst — se Danmarks Lodstakst 1903.	Ballastafgift til Havnen: 4 Ø. pr. Reg.-Ton af Skibets Drægtighed. Vand: til Skibs- og Maskinbrug Kr. 1,50 pr. Ton eller 4 Øre pr. Netto Reg.-Ton eller 3 Øre pr. Reg.-Ton til Skibsbrug. 3 Kr. naar Slinger benyttes til Paafyldning.	Losning og Lastning ved Stevedorefirma til faste Takster.	Køhalingsplads, moderne Ophalingsbedding til 400 Tons, 1 Skibsværft, Svingkran ved Bolværket i den mellemste Havn = 12000 Pd. Jærnbanespor langs den nordre Kaj og Midtermolen. Silopakhus paa Midtermolen.
Fredericia.	Ved Bolværket 18 Fod, Bolværkerne 5 Fod over d. V. Besejlingsforholdene gode. Ny Havn med indtil 24 Fod Vand	Pr. Reg.-Ton: Indg. 10 Ø. Udg. 10 - For Tiden et Tillæg af 25 % for over 100 Netto Regist.-Ton.	Bugsering ufornøden. Lods faas saavel Nord efter til Skagen som Syd efter til Kjø. Afgift efter fast moderat Takst.	Ballastafgift til Havnen: 2 Øre pr. Reg.-Ton. Ballast leveres paa Siden. Vand: Kr. 1.80 pr. Ton.	Losning og Lastning, hovedsagelig ved Spejlerfirma til faste Takster.	Maskinværksted, Køhalingsplads. Ophalingsbedding og Skibsbyggeri. 8 Tons Kran, Havnepladsen vel belyst, Jærnbanespor langs begge Havnens Sider.

	Besejlingsforhold og Vanddybde.	Havneafgifter.	Lods- og Bugserafgifter.	Ballast- og Vandafgifter.	Losnings- og Lastningsomkostninger	Forskelligt.
Esbjerg.	Dybden paa Barren udfor Graadyb er gennemgaaende 5,1 m ved daglig Højvande; i en over Barren gravet Rende, hvis mindste Brede er 200 m er Dybden dog 6,9 m. Dybden i Dokhavnen er 6 m og paa Slusetærskelen 5,6 m; ved den østre Forhavnskaj 4,7 m og 7 m og ved søndre Forhavnskaj 7 m. I den nye Trafikhavn er der 8,8 m Vanddybde ved en Del af Kajen, ellers 7,6 m som i Bassinet. Flodskiftet er 1,5 m. Farvandet fra Barren ind til Havnen er godt afmærket med talrige Bøjer, Lystønder og med flere Fyrlinier. Lystønden udfor Barren er tillige Fløjtetønde	Pr. Reg.-Ton Indenbys 20 Øre. Udenbys 25 Øre.	Lodsstation, en Lods-kutter ligger som Regeludenfor eller indenfor Barren. Bugsering ved Havnens Bugserdampere. Taksten er 100 Kr. pr. halve Time + 5—15 Øre pr. Reg. Ton + 25 Kr. pr. Time for Bugsertov.	Ballastafgift 4 Øre pr. Ton af Fartøjets fulde Nettodrægtighed. Ballast kan faas for en Betaling af 5 Kr. pr. Ton. Vand til Skibs- og Maskinbrug: 150 Øre pr. m ³ + 2 Kr. pr. Leverage i Slangeafgift.	Losning og Lastning besørges af herværende Firmaer til faste Priser.	Ved Havnen 8 faste Kraner med indtil 15 Tons Løfteevne. Jernbanespor ved alle Kajer. To mindre Skibsreparationsværfter med Ophalingsbeddinger for maa Fartøjer. I Byen flere Maskinværksteder. Frilager ved Toldboden.
Faaborg.	Rende med 6,3 m Vand fører til Havnen Yderhavnen , ca. 265 m løbende Bolværk. Til større Skibe, 6,3 m Vanddybde. Inderhavnen , 378 m løbende Bolværk 3—5 m Vanddybde. Gode Besejlingsforhold, Reden rolig, god Ankerbund.	Skibsafgift pr. Reg.-Ton: Sejlskibe: Indg. 24 Ø. Udg. 24 Ø. Dampskibe: Indg. 40 Ø. Udg. 40 Ø.	Ingen Lodstvang. For Lodspenge se Danmarks Lodtakster. Bugsering efter faste billige Takster. Ingen Bugseratgift til Havnen.	Ballastafgiften til Havnen: 4 Øre pr. Reg.-Ton. Ballastpris: 2 Kr. pr. Ton. Vandafgift Mindre Sejlskibe: 2 Kr. Større do. 4 & 6 Kr. Slangeafgift 2 Kr. Dampere indtil 300 Tons. 12 Kr. Dampere over 300 Tons. 20 Kr. Slangeafgift 4 Kr.	Losning besørges af Ladningsmodtageren.	Dobbelt Jernbanespor rundt hele Havnen, gode Oplagspladser. Patent Ophalingsbedding til Skibe af indtil ca. 450 Tons. Egenvægt, Vognlængde 34,52 m (110 F.). Dybde over forreste Kølblok ca. 3,13 m (10 F.) Stort Træslibergeri samt Reparationsværksted for mindre Dampere. 2 Skibsværfter, Maskinværksted og Skibssmedie. Kølhalingsplads. Bunkerkul. Færgeforbindelse m. Mommark flere Gange daglig Hver Færge kan medtage 20 Biler og 4 Jernbanevogne
Frederikshavn.	Dybden i Indløbet og i den største Del af Forhavnen og af den østre Inderhavn er 8,0 Meter; i den vestre Inderhavn indtil 6,4 Meter.	Skibsafgift pr. Reg.-Ton indtil: Indg.: 25 Ø. Udg.: 25 Ø. Kul-ell. Oliefyldere, som tage mindst 10 Tons Kul eller 1,5 Ton Olie, ere fri.	Naar Lods benyttes, betales efter Danmarks Lodstakster af 1903 midlertidig fordoblet, Kulfyldere dog ca. 1/4 mindre. Bugsering efter Aftale.	Ballastafgift til Havnen: 4 Øre pr. Ton af Skibets Netto-Tonnage. Vand: 8 à 10 Øre pr. Hektoliter.	Losning og Ladning foretages af Private efter faste Takster.	Kran løftende 10 Tons. Privat Kran løftende 25 Tons. Privat Flydedok med 2400 Tons Bæreevne. Flere Skibsværfter og Maskinværksteder forefindes.
Helsingør.	Dybden i Indløbet og i den største Del af søndre Havn er 8 m; i den øvrige Havn er der fra 6,3 til 7,8 m.	Skibsafgift pr. Reg.-Ton: Ind- og Udg. 50 Øre. Skibe, der indkomme for Kulforsyning ere fri.	Naar Lods benyttes, betales efter Dybgaende og Brutto-Drægtighed i Henhold til de gældende Takster. Bugsering efter Aftale	Ingen Ballastafgift. Vand: I Havnen 2 Kr. pr. Ton. Paa Reden 4.50 Kr. pr. Ton.	Losning og Ladning besørges af herværende Firmaer til faste Priser.	Ved Havnen en 10 Tons Kran. Jærnskibs- og Maskinbyggeri. Ophalingsbedding, indtil 800 Tons Vægt. 2 Tørdokker resp. c. 114 og 104 m c. 4,7 og 4,1 m Vand paa Kølblokkene Mastekran til 45 Tons og en Taarndrejekran til 80 Tons. Mindre Maskinværksteder i Byen.
Holbæk.	Dybden i den gravede Rende over Isøfjordsbarren c. 6 m. Brede 50 m. Dybden i Indsejlingsrenden i Holbæk Fjord 5,65 m, Brede 30 m, samme Dybde i Trafikhavnen. Bolværkerne 1,8 m. over D. V. Oureløbet er afmærket med 5 Lystønder og Fjordløbet med to Ledefyr.	Pr. reg. Tons saavel for ind som for udg. Indenbys: Sejlskibe 12 Øre Sejlskibe med Skrue 16 Øre Dampskibe og Motorskibe 20 Øre Udenbys det dobbelte.	Ingen Lodstvang. Lods faas i Hundested.	Ballastafgift: 6 Øre pr. Reg.-Ton. Vand. 1.50 Kr. pr. m ³ .	Losning og Lastning besørges af Stevedor efter faste Takster.	Jernbanespor overalt ved Bolværkerne. I den ny Trafikhavn tredobbelte Spor. Elektrisk Havnebelysning overalt. Gode Oplagspladser, Kornelevator og Pakhuse

	Besejlingsforhold og Vanddybde.	Havneafgifter.	Lods- og Bugserafgifter.	Ballast- og Vandafgifter.	Losnings- og Lastningsomkostninger	Forskelligt.
Hobro.	Rende med 5,7 m Vanddybde og Dagafmærkning fører til Havnen. Ved Bolværkerne fra 4,0—5,5 m. Bolkærkerne c. 1,6 m over D. V. c. 300 m Bolværk.	Pr. Reg. Ton. Dampskibe: 25 Øre. Sejlskibe: 25 Øre. Skibe hjemmehørende ved Fjorden: 15 Øre.	Ingen Lodstvang. Bugserbaad „Als“ og isbrydende Bugserdamper „Hero“ stationerede i Als Odde, Telef. Als Nr. 105. Til Afbenyttelse saavel ved Fjordindløbet som paa Fjorden. Faste, billige Takster.	Ballastafgift til Havnen. 4 Øre pr. Reg. Ton. Vandforsyning direkte i Skibene.	Udføres billigt	Elektrisk Lys paa Havnepladsen. Skibsbyggerværksted med Kølhalébænk og Ophalingsbedding. En 8 Tons Kran ved Bolværket. Havnebanespor langs Kajen.
Horsens.	Sejlløbet og Dede af Havnen er uddybet til 22 Fod. Sejlløbet er afmærket. Fjord og Sejlløb er forsynet med Ledefyr.	Pr. Reg.-Ton: Indg.: 25 Ø. Udg.: 25 Ø.	Lodstvang. Bugsering foregaar let og efter billige Takster.	Ballastafgift til Havnen: 4 Øre pr. Ton. Vand: 4 à 6 Øre pr. Reg.-Ton. Vand langs alle Bolværkerne.	Losning besørges af Ladningsmodtageren efter faste, moderate Takster og af Havnearbejdernes Andels-Losseklub.	Skibsbyggeri, Ophalingsbedding og Kølhalingsplads haves. Kran til 5000 kg. Jærnbanespor ved alle Bolværker. Udmærkede og velbelyste Havnepladser. Pladser og Pakhuse til Udleje.
Kjøbenhavn.	Til Frihavnen en Dybde af 9,5 m. Til Larsens Plads en Dybde af 8,1 m. Til Islands Brygge Nord fra gennem Broerne en Dybde af 7,5 m, ved Bolværkerne ved Kalvehod Brygge af 6,9 m, i Gasværkshavnen af 6,2 m. Ved Enghave Brygge 6,3 m, ved Teglsøholmen 7 m og i Teglværkshavnen fra 5—7 m. Ved de private Bolværker paa Kristianshavnsiden en Dybde af 5,6 à 5,9 m. Et 10 m dybt Bassin er under Udførelse Nord for Frihavnen.	Bolværkspenge For hver paa-begyndt Maaned 15 Ø. pr. Netto - Reg. Ton samt 10 Ø. pr. Ton af Gods, der losses eller lades ved Bolværk, og 5 Ø. pr. Ton af Gods, der losses eller lades ved Bøjer, Pæle eller ved andet Skibs Yderside For Tiden opkræves ovennævnte Afgifter dog med et midlertidigt Til-læg af 200 pCt.) Vareafgift, svarende til c. 30 Ø. pr. Ton, svares af Varer, der indføres fra Udlandet. (For Tiden er Vareafgiften midlertidigt forhøjet med 200 pCt.) Den tilbagebetales dog efter visse nærmere Regler for Varer, der inden 3 Maaneder efter Indførslen genudføres til Udlandet.	Lodspenge betales efter Skibets Dybgaaende, Drægtighed og den Distance, der lodses, og ere meget moderate. Der er Sommer- og Vintertakst. Bugsering af Dampskibe ind og ud af Havnen fra 60 Kr. til 400 Kr. Bugsering af Sejlskibe betales pr. 100 Reg. Tons og efter den Distance, der bugseres, og er moderat.	Jordballast fra Land pr. Ton 3 Kr., Sandballast leveret fra Baad med Dampkran pr. Ton 4 Kr. Vand betales med fra 2 1/2 til 5 Kr. pr. Ton.	I Frihavnen besørges Losning og Ladning efter faste, af Ministeriet approberede Takster, i Toldhavnen efter nærmere Overenskomst med vedkommende Arbejderformand (Stevedor).	5 Tørdokke for Skibe op til ca. 154 m Længde, Flydedokke, den ene c. 160 m lang med Bæreevne 11,500 Tons, Ophalingsbeddinge, store Maskinværksteder og Jernskibsbyggerier, store Pakhuse til Oplægning af Varer, Korn-Elevatoren, Kraner, hurtige, moderne Losse- og Ladeapparater, 1 flydende Havnekran til Løft af 45 Tons, 1 do. til Løft af 75 Tons (Orlogsværftets), 9 faste Kraner med Løft indtil 25 Tons samt 1 privat fast Kran (Burmeister & Wains) med Løft indtil 100 Tons. Vandforsyning ved Bolværk. Jernbane langs Havnen. Skibe, der udelukkende anløber Havnen for at indtage Kul, Indfyriingsell. r Motorolie til Skibsbrug, Proviant eller andre Skibsfornødenheder, for at skifte Mandskab, landsætte syge eller døde, for Ordre, eller som Vindrivere, betaler ingen Afgift for Benyttelse af Havneindretningerne. Opholdets Varighed maa dog ikke udstrækkes over 2 løbende Døgn, regnet fra Skibets Ankomst til Havnen.
Kolding.	Rende forsynet med Dag- og Nat-afmærkn. med 7,0 m. Vand fører ind til Havnen. Ved Bolværket indtil 7,0 m, Bolværkerne 1,6—2,0 m. over D. V.	Skibsafgift pr. Reg.-Ton: I Henhold til Overenskomst med de øvrige østjydske Havne: Indenbys: Indg. 15 Øre Udg. 15. - Udenbys: Indg. 25 Øre Udg. 25. -	Ingen Lodstvang. For Lodspengene se Ministeriets Lodstakster. Bugserdampere haves stadig til Raa-dighed. Takster efter Drægtighed og bugseret Distance.	Ballastafgift til Havnen: Pr. Ton af Skibets Netto-Drægtighed 4 Øre. Ballast leveres paa Siden. Vand leveret om Bord ved Bolværk 15 Ø. pr. hl + Slangeafgift 5 Kr.	Losning og Lastning efter faste Takster.	Svajebassin, 137 m bredt Maskinværksted, Kølhalingsplads, Ophalingsbedding og Skibsbyggeri Kran til 6 Tons ved Bolværket, elektrisk belyst Havneplads, Jærnbanespor langs Kajerne. Store Oplagspladser. Pakhuse tilhørende Havnen til Leje. Tankanlæg for Petroleum, Benzol og Brændselsolje.

	Besejlingsforhold og Vanddybde.	Havneafgifter.	Lods- og Bugserafgifter.	Ballast- og Vandafgifter.	Losnings- og Lastningsomkostninger	Forskelligt.
Korsør.	I Indsejlingen 8 m Vand, 630 m Bolværk med 8 m Vand og 1430 m Bolværk med fra 5-6 m Vand.	Pr. Netto Ton saavel for indg. som for udg.: Indenbys: Sejlskibe 12 Ø. Sejlsk. m. Skruer 16 - Damp- og Motorsk. 20 - Udenbys: Det dobbelte.	Lodstvang for Skibe over 20 ts Brutto Reg. Ton. Bugsering kan altid faas.	Ballastpenge: 6 Øre pr. Nt. Ton. Vand: Drikkevand Kr. 2,50 pr. m ³ Kedelvand Kr. 1,50 pr. m ³	Losning og Lastning besørgeres af Arbejdsgivernes Havnekontor til faste Takster. Transportbl. elektr. Hejse- spil.	Dobbelte Jernbanespor Havnen rundt. Træ- og Jernskibsværkt med Reparationsværksteder. Motor- og Maskinfabrik. Jernstøberi, Kølhalingsplads, 4 Kulkræner, 3 Kornelevatorer, 1 fast 10 Tons Kran. Havnen isfri. Svitzers Bjergningsdamper fast Station samt lokale Bjergnings- og Slæbedampere.
Marstal.	Syd fra kan man gaa til Havnen med 10 Fods, Øst og Nord fra med 11 Fods Dybt-gaaende. I Indløbet til Havnen 10 à 11 Fod, det samme ved de forreste Bolværker, længere oppe i Havnen 9 Fod.	Pr. Reg.-Ton: Sejlskibe: Indg. 24 Ø. Udg. 24 - Dampskibe og Motorskibe: Indg. 30 Ø. Udg. 30 -	Bugsering efter billige Rater. Lods erholdes til enhver Tid.	Ballastafgift til Havnen 4 Øre pr. Ton. Vand fra Vandbaad.	Losning og Lastning meget billig.	Staalskibsbyggeri og Reparationsværkt, mange Kølhalerpladser og Træskibsbyggerier. 2 Ophalerbeddingor, tager Skibe indtil 350 Tons Egenvægt. Landets billigste Takster.
Masned-sund	I Indløbet 18 Fod. 18 Fod ved Bolværket. Bolværkerne 6 Fod over d. V.	Pr. Reg.-Ton: Indg. 12 Ø. Udg. 12 - Der betales kun halve Bro-penge af Varer, der afgaar eller ankommer med Jernbanen. Havnepengene er forhøjede med 50% for Skibe over 100 Tons.	Bugsering kan erholdes. Taxt paa Bugsering haves ikke. Lods faas saavel til Østersøen som til Storebælt. Afgift efter Lods-fæste-Takst.	Ballastafgift til Havnen: 4 Øre. Ballastpris: pr. Ton 2 Kr. 75 Ø. paa Siden. Vand: Pr. Kubikmeter 3 Kr.	Losning og Lastning ved Speditørfirma til moderate Priser.	Smedeværksted, der paatager sig Reparationer. Havnepladsen er belyst. Jernbanespor langs den største Del af Bolværkerne.
Middelfart.	Indtil 24 Fod Vand ved Bolværkerne. Bolværkerne c. 6 Fod over Vandet. Storny Havnebøje, stærkt forankret, udfor det 24 Fods Bolværk.	Pr. Reg.-Ton: Sejlskibe: Indenb. 12 Ø. Udenb. 24 - Dampskibe: Indenb. 15 Ø. Udenb. 30 -	Ingen Lodstvang. Bugsering uforønden.	Ballastafgift: 4 Ø. pr. Netto Reg.-Ton. Ballastgrus: pr. Ton 2 Kr. Vand pr. Slange: Skibsbrug 1,60 Ø. pr. m ³ . Maskinbrug 1 Kr. pr. m ³ .	Losning besørgeres af Ladningsmodtageren efter fast Takst.	Stor velbelyst Havneplads. Jernbanespor langs Bolværkerne. Kølhalingsplads og Skibsbyggeri. Ophalingsbedding for mindre Skibe.
Nakskov.	6,3 m i Sejløb og Havn. Bolværkshøjde 2,0 m.	Pr. Reg.-Ton: Sejlskibe: Indg. 20 Ø. Udg. 20 - Dampskibe: Indg. 30 Ø. Udg. 30 -	Lods faas ved Albue og for udgaaende i Nakskov efter „Danske Lodstakster“. Bugsering kan altid faas ved faste Bugserbaade indtil 250 HK til billige Takster.	Ballastafgift: 4 Øre pr. Reg.-Ton. Ballastpris: ca. 3 Kr. pr. Ton langs Siden. Vand: 2 Kr. pr. Ton fra Opstandere.	Losnings- og Lastningsomkostninger meget billige.	Jernbanespor langs hele Havnen, gode Oplagspladser, Kølhalingsplads. Elektrisk Lys. Skibsværkt med Ophalingsbedding for Skibe indtil 800 t dw. og Flydedok for Skibe indtil 8500 t dw., 3 Maskinværksteder og Skibssmedier.
Nyborg.	Rende 7,5 m. Ca. 1000 løb. m. Bolværk til større Skibe. (5,5-7,5 m Vand). Bolværkerne indtil 2,75 m over Vandet. Indsejlingen gunstig, Farvandene stærkt belyste, Røden rummelig, tryk og rolig, god Ankerbund.	Skibsafgift pr. Reg. Ton: Sejlskibe 24 Øre, Sejlskibe m. Hjælpekrue 32 Øre, Damp- og Motorskibe 40 Øre, for her hjemmehørende Fartøjer betales det halve. Vareafgift: Moderat.	Bugserdamper uforønden. Ingen Lodsafg., naar Lods ikke benyttes; iøvrigt moderate Afgifter.	Ballastafgift: 4 Øre pr. Reg.-Ton. Vand: Kr. 2,00 pr. ton.	Losning og Lastning besørgeres hovedsagelig af et Speditørfirma ved Hjælp af en organiseret Arbejdskolonne.	Jernbanespor hele Havnen rundt, Kølhalingsplads, Ophalingsbedding for mindre Fartøjer.

	Besejlingsforhold og Vanddybde.	Havneafgifter.	Lods- og Bugserafgifter.	Ballast- og Vandafgifter.	Losnings- og Lastningsomkostninger	Forskelligt.
Nexø.	Indsejlingsløbet er 33,00 m bredt og 5,00 m dybt. I Havnen ved Bolværk er 5,00 m dybt. Bolværkernes Højde over daglig Vande er c. 190 m.	Pr. Nett.-Ton: Indg. 45 Ø. Udg. 45 Ø. indbefattet Lodspenge. Fartøjer, der søge Havnen for Kulforsyning, Dokning el. lign. betaler halve Skibsafgifter.	Ved Havnen er ansat to faste Lodser. Motorbaade besøger Havnen til billig Betaling.	I Ballastafgift til Havnen svares 5 Øre pr. Ton af Skibets Netto Drægtighed.	Losning besørges af Ladningsmodtageren.	Ved Havnen er Tærdok særlig lys og luftig. Dokken er 51,82 m lang foroven, 19,20 m bred i Bunden, 10,87 m bred i Vandlinien, Portaabningen er 10,00 m bred, paa Tærskelen 9,14 m bred, Vanddybden paa Porttærskelen og Kjølblokkene er 3,77 m.
Nykjøbing Jylland.	I Indløbet 13 Fod, ved Bolværket 13 Fod. Højde over dgl. V. 5 Fod. Vestlige Indsejling Thyborøn-Kanal 10 à 11 Fod.	Pr. Reg.-Ton: Indgaaende Sejlskibe 22 Ø. Sejlskibe m. Skrue 25 - Dampsk. 30 - Samme Udg. For oplagte Skibe i Vintermaanederne ingen Havneafgift.	Lods faas ved Ørodde, Afgift efter fast moderat Takst. Bugsering kan altid faas gennem Indsejlingsrenden meget billigt.	Ballastafgift til Havnen: 5 Øre pr. Reg.-Ton. Ballastpris 4,00 Kr. pr. Ton. Vand 2,00 Kr. pr. Ton.	Losnings- og Lastningsomkostninger meget billige.	Jernbanespor ved Havnen, gode Oplagspladser, Køhalingsplads for større Skibe, Skibsbyggeri og Ophalerbedding for Skibe indtil 150 Ton. Maskinværksted og Skibssmedie.
Nykjøbing Falster.	Gennem Guldborgsund kan man Nord fra gaa gennem afmærket Farvand til Havnen med 20 Fods og Syd fra med 7 Fods Dybtgaaende. Dybden ved Bolværk indtil 20 Fod. Bolværkshøjden 6-6½ Fod.	Pr. Reg.-Ton: 10, 15 og 20 Ø. indenbys. 20, 25 og 30 Ø. udenbys. Oplagte Skibe er i Vintermaanederne afgiftsfri.	Ingen Lodstvang. Lods for større Skibe Nord fra ved Femø. Lods skifter i Guldborg. Lods Syd fra i Gjedser. Lodspenge se Lodstaksten af 1901. Bugsering fra Guldborg til faste Takster.	Ballastafgift: 2 Ø. pr. Reg.-Ton. Vand: Kr. 1,50 pr. Ton til Skibsbrug Kr. 1,00 pr. Ton. Maskinbr. + 2 Kr. pr. Gang Havnens Slinger benyttes. Minimum: Kr. 2,50 for indenbys Skibe, Kr. 5,00 for udenbys Skibe. Ballastpris: Ballast leveres paa Siden af Skibet til billigste Dagspris.	Losning besørges af Stevedor efter faste Takster.	Stor velbelyst Havneplads. Oplagsplads. Jernbanespor hele Havnen rundt. Maskinfabrik Skibsbyggeri, Køhalingsplads.
Nørre-Sundby.	Vanddybde indtil 7,5 m (24 Fod). Se iøvrigt Aalborg.	Se Aalborg.	Bugsering efter moderate Takster ved Dampbaad. Se iøvrigt Aalborg.	Se Aalborg.	Se Aalborg.	Maskinværksteder, Køhalingsplads og Reparationsværksted, Vandforsyning, Jærnbanespor langs Bolværk.
Odense.	Med daglig Højvande: I Fjorden, Kanalen og den ny Havn 24 Fod, i den gamle Havn 12 à 14 Fod.	Pr. Reg.-Ton: 20, 22, 25 Ø., 30, 35, 40 Ø. henholdsvis for Indenbys og Udenbys saavel for Ind- som Ud-gaaende.	Fra Søen til Stige Lodsfrihed. Lodstvang mellem Stige og Odense for Skibe over 80 Tons Brutto Bugsering: Faste billige Takster ved Havnens Dampere.	Ballastafgift: 6 Ø. pr. Reg.-Ton. Ballastpris: 3 Kr. 10 Ø. pr. Ton. Vand: Indtil 200 Reg.-Ton 3 Øre pr. Reg.-Ton. For hver 100 Reg.-Ton over 200 1 Krone.	Losning og Lastning besørges af Handelsforeningen. Stevedor efter faste Takster.	Jærnbanespor rundt Havnen, Svingkran til 10,000 kg, Maskinværksteder, Køhalingsplads, Skibsværfter, kraftig Isbryder, som selv istrenge Vintre formaar at holde Havnen tilgængelig.
Randers.	Rende med 18 Fod Vand fører til Havnen. Ved Bolværk indtil 18 Fod. Bolværkerne 3 à 4½ Fod over Vandet.	Pr. Reg.-Ton: Indg. 25 Ø. Udg. 25 Ø. indenbys Sejlfartøjer, dog kun Indg. 15 Udg. 15	Ingen Lodstvang. Naar Lods benyttes: At Skibe under 80 Brutto Reg-Tons: Takstklasse 2+1+1 Mellem 80 og 150 B.R.T. Takstklasse 3+3+3 Over 150 B. R.-T. Takstklasse 4+4+4 Bugsering: Faste, billige Takster ved Havnens Damper.	Ballastafgift til Havnen: 3 Øre pr. Reg.-Ton. Vand: 10 Øre pr. hl + 2 Kr. for Slangen.	Losning og Lastning besørges af en Stevedor efter faste Takster.	Maskinværksteder, Køhalingsplads, Ophalerbedding til 50 Tons Skibe Pakhus med Kornelevatorer, Kulkran, Havnebaner. De anførte Lodsafgifter gælde fra Søen til Randers. Kraftig Isbryder.

	Besejlingsforhold og Vanddybde.	Havneafgifter.	Lods- og Bugserafgifter.	Ballast- og Vandafgifter.	Losnings- og Lastningsomkostninger	Forskelligt.
Rudkjøbing.	Indsejlingsløbet Nord fra til Havnen 4,5 m. Syd fra 3,5 m. Ved Bolværk 4 1/2 m.	Pr. R.-T.: Indg. 24 Øre Udg. 24 Øre Dampskibe: Indg. 35 Øre Udg. 35 Øre	Ingen Lodstvang uden ved Bugsering se Lodsloven. Bugsering: faste billige Takster.	Ballastafgift: 4 Øre pr. R.-T. Ballastpris for Tiden 2,75 p. T. Vand til Skibsbrug 3 Øre pr. R.-T. Til Maskinbrug 2 Kr. pr. Tons Vand + 1 Kr. hver Gang Slange benyttes.	Losning- og Lastningsomkostninger meget billige.	Dobbelt Jernbanespor ved Havnen. Træskibsbyggeri af smaa og store Skibe, god Havne- og Skibsmetrie. Ophalerbedding til Skibe indtil 275 B.-T. Motor- og Maskinfabrik i Byen.
Rønne.	I Indsejlingen fra 22 til 24 Fod. Ved Bolværk indtil 20 Fod. Bolværkernes Højde over daglig Vande 5 1/2 & 6 Fod.	Pr. Reg. Ton: Indenb. 12 Ø. Udenb. 30 - Dampskibe, der indk. for Kulturforsyning og Proviantering indtil 24 Timer, 5 Øre pr. Ton.	Ingen Lodstvang. Naar Lods benyttes Indenbys Fartøier 10 Øre pr. Ton. Udenbys Fartøier 20 Øre pr. Ton. Er Lodshjælp benyttet for Indgaaende betales 1/2 for Udgaaende.	Ballastafgift til Havnen: 5 Øre pr. Reg.-Ton. Vand 2 Kr. pr. m ³ , dog ikke under 2 Kr. Til Maskinbrug 1 Kr. pr. m ³ , dog ikke under 5 Kr.	Udføres efter faste Takster.	Maskinfabriker, Ophalerbedding for mindre Skibe, Havnekran m. m. Kølhalingsafgift 5 Øre daglig pr. Reg. Ton. Jernbanespor ved Øst- og Sydsiden. Kuloplæg ved Kaj.
Saxkjøbing.	Hele Løbet og selve Havnebassinnet er uddybet til 14 Fod (4,4 m), fra Oreby udefter 4,6 m.	Pr. N.R.T. ialt: Sejlskibe, Pramme og Lægtre 40 Øre, Sejlskibe m. Hjælpekruer 50 Øre, Damp- og Motorskibe 60 Øre.	Lods ved Oreby. Bugserdamper kan faas til billige, faste Priser.	Ballastafgift: 4 Øre pr. Ton. Ballast kan erholdes til billigste Priser.	Losning- og Lastningsomkostninger billige.	Stor, velbelyst Havneplads. Oplagspladser til Leje. Træskibe og mindre Jærnske kan repareres. Maskiner kan efterses og repareres. Havnebane.
Vejele.	En Hende med 6,9 m Dybde, afmærket med Tøndebøjer, fører til Havnen, hvor Bolværker med samme Dybde forefindes.	Pr. netto Reg.-Ton: Udenbys Skibe: Indg. 25 Ø. Udg. 25 Ø. Indenbys Skibe: Indg. 15 Ø. Udg. 15 Ø.	Ingen Lodstvang. Naar Lods benyttes betales efter Danmarks Lodstakster 1903. Bugsering: Fra Havnen til Enkosten 75 Øre pr. Bruttoton. Fra Havnen til Reden (2 Kosten) 50 Øre pr. Bruttoton, for længere Distance efter Aftale.	Ballastpenge til Havnen: 4 Ø. pr. Nettoton. Ballastpris fra 15/100 1920: 4 Kr. pr. Ton til Inderhavnen. 4 Kr. 34 Ø. pr. Ton t. Yderhavnen. Vandafgift: leveret m. Slange. 2 Kr. pr. Ton Vand, mindste Pris 5 Kr.	Losning besørgeres at Ladningsmodtageren efter faste Takster.	Maskinværksteder, Kølhalingsplads, Ophalerbedding til c. 200 Tons. Kran til 6 Tons. Jernbanespor ved Sydsiden, Vandforsyning ved Bolværket. Bugser båd

Generalforsamlinger.

Dampskibsselskabet Orion

har den 27. Marts afholdt ordinær Generalforsamling. Overretssagfører H. H. Schmidt dirigerede.

Beretning og Regnskab godkendes. Regnskabet udviste et Overskud paa 228,546 Kr., hvoraf 120,000 Kr. afskrives paa »Polaris« Indkøbskonto, medens Resten overføres til indevarende Aar. Til Bestyrelsen valgtes Kaptajn Trolle. Revisorerne genvalgte.

Der forelaa Forslag fra Bestyrelsen om Nedskrivning af Aktiekapitalen med 50 pCt., men da der ikke var medt en tilstrækkelig stor Forsamling til, at Vedtagelsen kunde ske, vil der blive indvarslet til en ny Generalforsamling. Naar den foreslaaede Nedskrivning har fundet Sted, er Skibene nedskrevet til 175 Kr. pr. Ton af den bogførte Værdi.

Frøgtforsikringsafdelingen af Svendborg Seassurance

afholdt den 6. Maj sin ordinære Generalforsamling.

Formanden Hr. Ferd. Nielsen, bad Velkommen og gav nogle Oplysninger om Selskabets Virksomhed siden sidste Generalforsamling; meddelte saaledes, at der i 1922 havde været indmeldt 44 Skibe, hvad der var Størsteparten af de i Distriktet hjemmehørende.

Der har ikke været noget Totalforlis, derimod var der betalt for et fra foregaaende Aar, »Koføed«, i dette Regnskabsaar. Der er 4 uafgjorte Havarier, som kommer paa det ny Aars Regnskab.

Frøgtforsikringen har siden Oprettelsen udbetalt c. 50,000 Kr. i Erstatninger.

Regnskabet balancerer med Kr. 22,631.71. Aaret begyndte med en Kassebeholdning paa Kr. 18,249.17 og sluttede med Kr. 19,519.16. Udbetalt Frøgttab og Havarigrossedrag andrager Kr. 2,884.71.

Herudover var der intet af særlig Interesse at meddele. De to Revisorer, Købmand A. E. Hansen og Skibsreder Jul. Larsen, genvalgte, hvorefter Generalforsamlingen hævedes. (»Svendb. Amtst.«)

Rederiaktieselskabet Panis

afholdt den 30. April Generalforsamling.

Ved denne Lejlighed oplyste den korresponderende Reder, Grosserer P. M. Petersen, at 5 af Selskabets 8 Skibe for Øjeblikket er i Færd og at endnu et, Barken »Ingrid«, der har været oplagt 2 1/2 Aar, nu er sluttet for en Rejse fra Vestindien til England med Asfalt. Dog sluttede Aarsregnskabet som Følge af det forløbne Aars uheldige Indflydelse paa Skibsarten, uden Udbytte til Aktionærerne. Der blev givet Decharge for Regnskabet.

Til Bestyrelsen genvalgte Bankdirektor Mende og Konsul Axel Nielsen. I Stedet for Grosserer Gislings, der ikke ønskede Genvalg, nyalgtes Direktør Jørg. Petersen. Til Revisor genvalgte Bankbogholder Holst.

(»Svendb. Amtst.«)

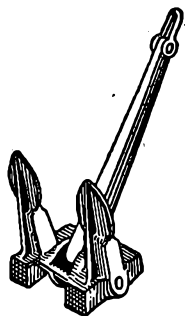

Staalstøberiet 1/8 Strømmens Værksted

pr. Christiania

Leverer al Slags Staalstøbegods.

Specialitet:

Staalstøbte Stevne, Ror, Propeller og Ankere

med Lloyds eller Veritas Certificat.

Repræsentant for Danmark:

Emil A. Schneider, Nørregade 40, Kjøbenhavn

T. I. P. Lichtenbergs Bagerier

Telefoner { 4320. **Rug- og Skibsbødsfabrik** Telegr.-Adr.:
12320. Adelgade 79, Kbhvn. & Islands Plads, C. • Skibsbød.
8912

Aage Christensen.

38, Nyhavn 38. **Teknisk Forretning.** Tlf. Byen 5712 x
Salgskontor og Lager for
Aabenraa Motorfabrik.
Køb og Salg af Skibe.

Skibs- og Baadebyggeriet Centralværftet ved Vindebroen,

Sophus Andersen. **AARHUS** Telefon 2719.
Ophalerbedding til 250 Tons d. w.

A. Mou's Kødudsalg. = St. Annæ Plads 14. = Telefon 3816.

Kurser paa Kjøbenhavns Børs.

København, den 23. Maj 1923.

Aktier.	Gjort til		Køber	Sælger		Gjort til		Køber	Sælger
Nationalbank	139		138 1/2	139 1/2	4 1/2	Jydske Land. Kreditf. 6. S.	88 1/2	88 1/2	88 3/4
Privatbank	106 3/4		106 3/4	108	4	do. do. 6. -		81 3/4	83 3/4
Landmandsbank					4	do. do. 5. -		85 3/4	87 3/4
Handelsbank			123	124	3 1/2	do. do. 6. -		80 3/4	82 3/4
Københavns Diskonto- og Revisionsbank			72	73 1/2	3 1/2	Østift. Husm. Krdf.		88 1/2	90 1/2
Private Laanebank					4 1/2	do. do. 2. A.	97 1/4	97 1/4	97 1/2
Haandværkerbank					4	do. do. 3. Hoved-Afd.			
Frederiksberg Bank					3 1/2	Jydske Husm. Krdf.		88 1/2	90 1/2
Danske Sukkerfabrikker	232 1/2	233 1/2	233	234	4 1/2	do. do. 3. A.	87 1/4	87 1/4	87 1/2
Burmeister & Wains Fabrik	120 1/2	119 3/4	119 1/2	120	4 1/2	do. do. 2. -		96 1/4	98
Forenede Bryggerier	187	186 1/2	183 1/2	188	4	do. do. 3. Hoved-Afd.			
Forenede Dampskibs-Selskab			64 1/2	65	4 1/2	Ny jydsk Købst. 7. S.	88 1/2	88 1/2	88 1/2
Dampskibs-Selskabet Norden					4	do. do. 7. -		82	82 1/2
do. Dannebrog			96	98	4	do. do. 6. -		90 1/2	92 1/2
do. Orient					3 1/2	do. do. 5. -		81 1/2	83 1/2
do. Myren	105 1/2	106 1/2	106 1/4	108	3 1/2	Vest sønderj. Konv. 5 S.			
do. Torm					4	Vest sønderj. 7. S.		81 1/2	83
do. Vendila			126	128	4	do. do. 6. -		88 1/4	90
do. Progress	57	58	57 1/4	58	4 1/2	do. do. 7. -	87 1/2	87 1/2	87 3/4
Dansk-Fransk Dampskibsselskab	93 1/2	93	93 1/2	95	4	Jydske Grundej. p. Land. 3. A.			
Østasiatisk Compagni	128 3/4	129	129	130	4 1/2	do. do. 2. -		85 1/2	87
					4 1/2	Sønderj. Kreditf. 1. S.	86	85 1/2	86 1/2
					4 1/2	Kbhvns Hypotekf. 2. S.		84 1/2	86 1/2
					5	do. do. 2. -		88	89 1/2
					5	Grundejernens Hypotekf. 2. S.	87 3/4	87 3/4	88 1/2
					5	Jydske Hypotekf. 3. A.		90 1/4	92
					5	Østift. do. 3. -	88 3/4	88 3/4	89

Vekselkurser den 23. Maj 1923.			
		à vista	10 D. D.
		Sælger	Køber
Stockholm	100 Kr.	143,50	
Christiania	100 -	86,75	
Hamburg pr.	100 Mk.	1,20	
London	1 £	24,89	
Paris	100 Francs	36,00	
Antwerpen	100 -	31,00	
Zürich	100 -	97,25	
Amsterdam	100 Gylden	211,00	
Rom	100 Lire	26,20	
Helsingfors	100 f. Mk.	15,00	
Madrid	100 Pesetas	82,25	
New York	100 Doll.	538,50	
Prag	16,10	

Diskonto i Nationalbanken: 6%, priv. Diskontenter: 6-7 1/2%
H. C. Møller, Bankforretning, 16, Ved Stranden.

DANSK SØFARTSTIDENDE

ABONNEMENTSPRISEN

er 3 Kr. pr. Kvartal, i Udlandet 18 Kr. pr. Aar. Enkelte Numre 35 Øre.
Abonnement modtages St. Annæ Plads 26, 10-3, hvortil ogsaa Bidrag
til Bladet m. v. adresseres, samt paa alle Postkontorer.

Bladet omdeles ved Postvæsenets Foranstaltning.

Enkelte Numre af »Dansk Søfartstidende« sælges paa Bladets Kontor og i Kioskerne.

AVERTISSEMENTSPRIS.

Første Side pr. mm à 45 mm Bredde 30 Øre
Siden overfor og ved Tekst samt Bagsiden do. 20 —
De øvrige Sider do. 15 —
Moderation for 13 Gange 26 Gange 52 Gange
5 pCt. 10 pCt. 20 pCt.

For Udlandet er Priserne 25 pCt. højere.

Udgivet af et Aktieselskab — Ansvarhavende Redaktør: V. KROGH.

Bladets Kontor: St. Annæ Plads 26, Kjøbenhavn K. — Telefon Nr. 4639.

Trykt hos J. Jørgensen & Co. (Ivar Jantzen).

DANSK SØFARTSTIDENDE.

ORGAN FOR DANMARKS SKIBSFART

Nr. 22.

Kjøbenhavn, Torsdag den 31. Maj 1923.

30. Aarg.



M. B. COHN
Toldbodvej 22.
KØBENHAVN K. Telefon 1403.
Telegr.-Adr.: AMIANTE
Grundlagt 1848.

ENEFORHANDLING af Firmaet

HENRY WATSON & SON'S MARINE AUXILIARY MACHINERY:

Ballast-, Circulations-, Duplex-, Simplex-, Luft- og Oliepumper, Downton- og transportable Skibspumper, Lysmaskiner, Evaporatorer, Fødevandsforvarmere og Filtere, Bronceføringar til Skrueaxler, Broncepropeller, Kedelarmatur, Dækfittings, Reduktionsventiler.

NORTH EASTERN MARINE

ENGINEERING Co., Ltd.

WALLSEND-ON-TYNE OG SUNDERLAND

Maskinbyggeri, Kedelsmedie, Jernstøberi,
Metalstøberi og Kobbersmedie.

Krumtapakslar og Skrueakslar leveres fuldt færdige.
Smedearbejde af enhver Art udføres.

Specielt anbefales vore Værksteder for Reparationer og Forandringer af Skibsmaskiner samt alm. Maskinarbejde.

Telegramadresser: „NEWS, WALLSEND“ og „NEWS SUNDERLAND“.

DEN DANSKE LANDMANDSBANK

GRUNDLAGT 1871

ENHVER ART AF
BANKFORRETNING UDFØRES

Kassér ikke gammelt Tovværk.

Højeste Dagspris betales for brugt Manilla- og Hampetov, tjæret og utjæret.

JULIUS MARSING

Tlf. Centr. 12516: KØBENHAVN Gammel Torv 16.



DE PRIVATE ASSURANDEURER
LIMITERET.
STIFTET 1786
SØ OG TRANSPORTFORSIKRING
SLOTSHOLMSGADE 5
KØBENHAVN K.
TELEFON CENTRAL 6 & 4106 TELEGRAM ADRESSE „PRIVATE“
AGENTURER I DE FLESTE PROVINSBYER.

Originalt Rahtjens Compositon

for Skibsbunde. Eneforhandling for Danmark:

Emil A. Schneider,

Telefon 8210.

Nørregade 40 - København.

KJØBENHAVNS HANDELSBANK

KJØBENHAVN

Aktiekapital (fuldt indbetalt) Kr. 50,000,000
Reservefond. — 29,280,370

HOVEDKONTOR: Holmens Kanal 2.

AFDELINGER:

Amagertorv 29, Gammel Torv 4, Gammel Kongevej 98,
Store Kongensgade 58 og Sølvgade 84.

FILIALER i: Aabenraa, Aarhus, Esbjerg, Graasten, Haderslev,
Horsens, Kalundborg, Odense, Randers, Rønne,
Sønderborg, Toftlund, Tønder og Viborg.

KAY DYHR

Kvæsthusgade 1, København K.

Telf. Centr. 8901 - 6886 - 6885. Tigr.-Adr.: Kaydyhr - København.

Kunstig Træk- og
Oliefyrrings-Anlæg

fra
JAMES HOWDEN & CO.
GLASGOW

Howaldtswerke, Kiel. Nybygninger og Reparationer

Generalrepræsentant for Danmark, Norge og Sverrig:
Carl Holtermann, Amaliegade 34, København K.
Telef. Central 10140 — Statstelefon 393 — Telegr.-Adr.: Carlholtermann.

Telefon **513** Aktieselskabet Telegr.-Adr. Bunkerdepot.

HELSINGØRS BUNKERKUL DEPOT.

Prima Newcastle Dampkul leveres Dag og Nat til Dagens billigste Priser.

C. K. HANSEN
DAMPSKIBSREDERI
DAMPSKIBS-, HAVARI- OG ASSURANCE-AGENTUR
BEFRAGTNING OG KØB OG SALG
AF DAMP- OG SEJLSKIBE

KØBENHAVN Telegr.-Adr.: HANSEN
29 B, Amaliegade. Central 72 (10 Ledninger)
Telefoner: { — 30539 (6 Em. - 9 Fm.)
Statstelef. 13 (2 Ledninger)

Filial: HELSINGØR Telegr.-Adr.: HANSEN
2, Softegade. Telefon: Helsingør 972.

A. P. MØLLER,
KØBENHAVN

Rederi. Befragtning. Klarering.
Dampskibsekspektion.
Køb og Salg af Skibe. Skibsbygning.

Telegram-Adresse: „MÆRSK“
Stats-Telefon 33 Telefoner 514
(Omstilling til samtlige Afdelinger)

DAMPSKIBSSELSKABET
„TORM“

Telegramadr. »Torm«. Telefon 2437.

Kontor:
St. Strandstræde 9, 2. S. Kjøbenhavn.

P. Brown jun. & Co.
Dampskibsrederi * Dampskibsagentur
Amaliegade 43. — Telegr.-Adr.: »Brown«. — Tlf. C. 276.

Danish Shipping Company Ltd. A/S
Set. Annæ Plads 28.
Kjøbenhavn K.

Skibs- og Havariagenter.

Befragtning, Klarering & Dampskibsekspektion.
Køb og Salg af Skibe og Kontrahering
af Nybygninger.

Telegr.-Adr.: PACAO. Telefoner: 1535-5836.
Statstelefon: 527.

Telf. 44 & 468 **»ALPHA«** Statst. 13
MOTOREN

Bedste 4 Takt Motor.
Bygges fra 2-120 HK.
Over 3800 i Brug.

MOTORSPIL
i alle Størrelser.

Forlang Tilbud.
A/S Frederikshavns
Jernstøberi & Maskinfabr.
Brødrene Houmøller)
(Tlg. Motorhoumøller)
FREDERIKSHAVN.

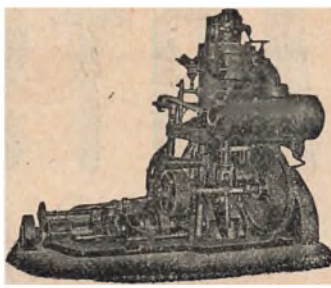

„GREI“ MOTOREN 2 Takts
Raaolie Motor

fra A/s A. GULOWSEN, Kristiania.

Forhandling og Fremstilling overdraget til
A/s Frederikshavns Jernstøberi & Maskinfabrik
Brødrene Houmøller, Frederikshavn.

Forlang Tilbud. Forlang Tilbud.

OLSKIND



Olskind
er
betydelig
nedsat.
—
Kvaliteten
er
betydelig
forbedret.

OLIETØJ
for ALLE
TLF. SUNDBY 3230-3231.

Cand. pharm. **Harsen & Schlier,**
Øresunds Sidevej, København S.

Skibsrigger W. PEDERSEN
Wildersgade 24. Telf. Amager 5332 x
udfører **alt Riggerarbejde** samt **Spleisning**
af Staal- og Jærnvirer.

Skibs- og Baadebyggeriet
Centralværftet ved Vindebroen,
Sophus Andersen. **AARHUS** Telefon 2719.
Ophalerbedding til 250 Tons d. w.

Telefon 5430. **SKIBE** Telegr.-Adr.: „Freights“

C. P. Jensen
St. Annæ Plads 6
A/s Dpskss. **Orion.**



A/S FORSIKRINGSSELSKABET „CODAN“
Generalagenter **P. SØHT & CO.**
AFDELING FOR SØ- OG TRANSPORTFORSIKRING
Telefon 14,995 Telegr.-Adr.: »Gnirdos«
NIELS JUELSGADE 9, 2. S.

DE FORENEDE JERNSTØBERIER A/S
 AFDEL: CHRISTIANSHAVNS JERNSTØBERI
 HOLMBLADSGADE 27 · KØBENHAVN



SKIBS
BAGE
OVNE



KABYS KOMFURER
I ALLE STØRRELSER

CHRISTIANSHAVNS
JERNSTØBERI

SKIBSOVNE I STORT UDVALG

FORLANG KATALOG · TELEFON: 1630

VØLUND
 RAAOLIEMOTORER

AKTIESELSKABET **"VØLUND"** KØBENHAVN S
 TELEFON C 55 22 · ØRESUNDSVEJ 147 · STATSTELEFON 503

Randers Rebslaaeri
 Hamp- og Staaltraadslougværks-Fabrik
Randers
 Tougværk af Hamp, Manilla og Cocos
 alle Dimensioner.

Jærn- og Staalouge
 til Skibshrug og Elevatorer

Oplag hos
JØRGEN JENSENS Eftf.
 København



A/s KØGE VÆRFT
 SKIBS- & MASKINBYGGERI

TELEGR.-ADR.: DOCK KJØGE TELEFON 426
 — DANMARK —

NYBYGNINGER INDTIL 9000 Tons d. w. . .
 2 PATENT SLIPPER FOR SKIBE INDTIL 290' LÆNGDE
 40 Tons FLYDEKRAN

REPARATION AF SKIBE OG MASKINER

**Skibs-
 Provianteringshandlere.**
 Kjøbenhavn og Provinserne.

Kjøbenhavn. Georg Sørensen, Nyhavn 13, Tlf. 6404.
 Oscar Rolff, St. Annæ Plads 22. Tlf. Centr. 4140.
 Bjørch-Jensen & Co., Holbergsgade 24. Tlf. 7262.
 Th. Møller, Nyhavn 45 & 47, Tlf. 387.
 Charles Hvilsom, Havnegade 21, Tlf. 4705 og 4810.
 Jens With, Nyhavn 19. Tlf. 5349. Telegram-Adresse: Skibswith.

Kolding. Henry Fisker & Co. (R. Rasmussens Eftf.). Telefon 206.
 Aalborg. Bertelsen & Larsen. Telegr.-Adresse: »Acibac«. Telefoner 249 og 1607.
 P. Hansen & Co. ved P. Hansen & E. Schmidt Pedersen. Skagen. P. Saxberg, Telefon 85.
 Frederikshavn. P. Saxbergs Eftf., Telef. 244 og 482. Telegram-Adresse: Saxberg.
 P. Schou & Co., Telefon 12. Statstelefon 17.
 Randers. A. L. Nielsen. Tlf. 266 og 224.

P. Schou & Co. Frederikshavn
 Skibsprovianteringsforretning
 Telefon Nr. 12. Telegramadresse »Schou«. Statstelefon Nr. 17

I Frederikshavn
 provianteres de Herrer Skibsførere bedst og billigst hos
P. Saxbergs Eftf., N. Mogensen
 Skibshandel.
 Telegram-Adr.: »Saxberg«. Telefoner: 244 & 482.

P. SAXBERG. SKAGEN.
 Skibsprovianteringsforretning.
 Telefon 86. — Telegr.-Adr.: »Saxberg«.

JOHS. UTZON, Aalborg,
 edsvoren Skibsmægler.
 Telefon 2075 & 2200. Statstelefon 2. Telegr.-Adr.: UTZON.

ALF. HANSEN, Bagenkop, Langeland.
 Skibsproviant leveres til Skibe, der passerer Kielerkanalen. — Egen Motorbaad.
 Statstelefon Nr. 2. Telegr.-Adr.: Skibsalff.

— Telefon 5349. — Tigr.-Adr.: Skibswith.

Jens With
 Skibsprovianteringsforretning
 NYHAVN 19

Telefon 200. Statstlf. 10. **ASSENS** MOURITZ G. KRAG Telegr.-Adr.: »Krag.«
 Edsvoren Skibsmægler
 Klarering — Befragtning — Assurance — Havari.
 Agentur — Kommission — Spedition — Køb og Salg af Skibe.

Telefon 56 & 1409. Statstelefon 40. **AALBORG** CHR. JENSEN Telegr.-Adr.: »Søborg.«
 Edsvoren Skibsmægler
 Søborg & Benthin's Eftf.

H. T. Jans
 Skibsprovianteringsforretning
DRAGØR
 Telefon 8

A. L. NIELSEN
 Telf. 266 RANDERS Telf. 224
 Skibsproviantering
 Forhyringskontor

HANS NIELSEN
 Skibshandler,
 AARHUS
 Telefon 1897.

Husk
Petersen - Faxe's
 I. Kl.s Herreskræderi,
 Kjøbenhavn.
 Stort Lager af færdigsyede Klædninger.

Bjørch-Jensen & Co.
 Skibsproviantering
Holbergsgade 24
 4. Sted fra Nyhavnsbroen.
 Hurtig Ekspedition. — Billige Priser.
 Telegr.-Adr.: »Bjørch-Jensen«. Telefon 7262.

Hans Olesens Eftf.
 (Niels Wang)
 Skibsmægler, Horsens

Carl v. d. Hude
 Skibsmægler. Aarhus.

P. HANSEN & Co.
 ved
 P. HANSEN & E. SCHMIDT PEDERSEN
 Bunkerkulforretning.
 Skibsprovianter.
 AALBORG.

Oscar Rolff,
 St. Annæ Plads 22.
 Kun absolut første Klasses
 Skibsproviant.
 Telefon: CENTRAL 4140.

Jervell & Knudsen
 Skandinaviske Mæglere
 Befragtning og Havariagenter
 Telegr.-Adr.: JERVELLCO.
OPORTO. PORTUGAL.

J. C. Hansen,
 edsv. Skibsmægler,
 Befragtning, Havariagent.
 Haderslev.
 Kontor: Ved Havnen. Tlf. 19.
 Telegr.-Adr.: Skibsmægler Hansen.

AKTIESELSKABET DET ØSTASIATISKE KOMPAGNI

(The East Asiatic Company, Limited)

KØBENHAVN

Filialer: BANGKOK og SINGAPORE

Egne Agenturer: Soerabaya, Shanghai, Hankow, Vladivostock, Dalny, Harbin, New York, Valparaiso, San Francisco, Durban og Johannesburg.

Regelmæssig Rutebart paa Siam, Kina, Japan, Sydafrika, Australien, Java, Vestindien, Meksiko og Vestkysten af Nord- og Sydamerika.

Import til Evropa af østasiatiske og andre oversøiske Produkter, Teak- og andre Træsorter.

Eksport til oversøiske Pladser af europæiske Produkter. — Skov- og Savmølle drift i Siam.

Alle nærmere Oplysninger erholdes ved Henvendelse paa Kompagniets Hovedkontor, Holbergsgade 2, København K.

HUGO TRUMPY

Skibsmægler og Havariagent.

GENUA, via Fossatello 16, Tigr.-Adr.: Hugotrum, Genua.

SAVONA, via Paleocapa 4, — Hugotrum, Savona.

SPEZIA, via Prione 16, — Hugotrum, Spezia.

LIVORNO, Scali d'Azeglio 10, — Hugotrum, Livorno.

NEAPEL, via Molo Piccolo 17, — Hugotrum, Neapel.

HOVEDKONTOR: **GENUA**, AGENT FOR:

Nordisk Skibsrederforening,

Otto Thoresens Linie,

Lloyd Royal Belge,

Comp. Havraise Peninsulaire de Nav. a Vapeur,

Société de Navigation Transoceanique.

Havariagent for over 90 skand. Forsikringselskaber.

AGENT I SAVONA FOR:

Det Forenede Dampskibsselskab, Kjøbenhavn.

Iver C. Weilbach & Co.

(K. Prah & C. Sølv)

Norsk statsautoriserede Kompassetere

Amaliegade 30

København

Kompasser

Logger

Pejlskiver

Krono-
metre



Sekstanter

Kikkerter

Dybde-
maalere

Barometre

Eneste Danske Specialforretning
i Nautiske Instrumenter.

Undgaa **Husk!** Amaliegade 30
Fejltagelse Central 1027



J. Melander,

Tlf. Blikkenslager. 1162

Alt Skibsarbejde udføres.
Lille Strandstræde 3.

Remington

eneste Skrivemaskine med

Key Set Tabulator,
ny epokegørende Opfindelse

L. Kristensen, Vestergade 27.

N. F. STEGMANN

Tigr.-Adr.: Stegmanna Nørresundby Telefon 918 — 718

A/S HERA MOTORFABRIK

BEDSTE DANSKE RAOOLIEMOTOR

TELEFON: 9607 FORLANG TILBUD TELEGRAM-
9608 H. C. JENSENSVEJ 13 ADRESSE: TORMOHERA
KØBENHAVN L.

Fjerde Søforsikringselskab lim.

København

tegner Sø- og Transportforsikringer af enhver Art til billige. Inste Præmier
Agenturer i de fleste Provinsbyer.

Post-Adresse: Holmens Kanal 24. Telegram-Adresse: „Fourthcomp.“. Telefoner: Central 256 og 1075f

A/S Motorfabriken „Dan“

Bragesgade

10.

Telegr.Adr.:

Motordan.

København

L.

Telefon:

Gtr. 8006 - 8007

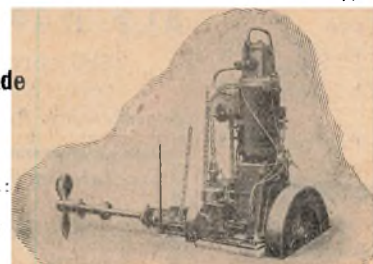

„DAN“ MOTORER

for Skibsbrug i Størrelser fra 5—140 HK
samt Motorspil og Lossespil af enhver Art.

ATLAS

Skibs-Dampturbiner med Tandhjulsudveksling

i mest moderne Udførelse.

A/s ATLAS, Nørrebrogade 198, København L.

Sømandsloven af 1ste Maj 1923.

Vejledende Bemærkninger til Loven.

(Fortsat.)

Hyrens Beregning og Udbetaling.

Sømandslovens Regler om Hyren afviger paa væsentlige Punkter fra de tilsvarende Bestemmelser i Søloven.

Sømanden er jo almindeligvis forhyret paa Maanedshyre, og Hovedreglerne om, hvorledes Hyren »drejer«, indeholdes i § 18. Skønt det ikke udtrykkelig er sagt i selve Paragrafen, maa man gaa ud fra, at dennes Bestemmelser er deklaratoriske, og dette Synspunkt er da ogsaa udtalt i Regeringens Motiver: Reglerne maa altsaa lages med det naturlige Forbehold, at de kan erstattes af anden Aftale mellem Parterne. Udgangspunktet for Hyreberegningen er normalt den Dag. Sømanden tiltræder Tjenesten om Bord, men hvis han fra Forhyringsstedet maa foretage en Rejse for at komme til Skibet, bliver det normale Udgangspunkt den Dag, han afrejser. Slutpunktet for Hyren bliver paa tilsvarende Maade den Dag, Tjenesten ophører, eller Afmønstringsdagen, hvis Afmønstring skal finde Sted, men Hyren kan naturligvis være ophørt tidligere, f. Eks. som Følge af Sygdom eller Forlis. Som det ses af Paragrafens næstsidste Stykke, kan Hyren ogsaa være ophørt eller maaske blot midlertidig afbrudt som Følge af, at Sømanden ulovlig har unddraget sig Tjenesten. Ved Hyreberegningen regnes Maaneden til 30 Dage.

Udbetaling af Hyre kan efter § 19 kun forlanges i Havn og ikke oftere end en Gang om Ugen. Udbetalingen sker i rede Penge, forsaavidt der ikke forlanges Anvisning paa Rederen, og Sømanden kan kræve, at Hyrebeløbet i Udlandet betales ham i Stedets Mønt efter den Kurs, som de stedlige Banker noterer. Han behøver saaledes ikke at udsætte sig for det Oprækkeri, der let vilde blive en Følge af, at han var nødt til selv at sørge for at faa sine Penge vekslet. Sømanden kan ogsaa gennem Konsulen uden Udgift sende Hyre hjem til Danmark; de nærmere Regler herom foreskrives af Handelsministeriet. Træk-Betalingsystemet er herefter lovfæstet gennem § 20 med den Hovedregel, at en Sømand kan kræve, at indtil to Tredjedele af Hyren udbetales som maanedlig Træk til en bestemt opgiven Person i Danmark eller indsættes for Sømanden i dansk Pengeinstitut. I Almindelighed kan Trækbetalingen ikke ændres mod Sømandens Ønske, men Nedsættelse eller Standsning af Trækken kan finde Sted uden hans Samtykke, saa snart den øvrige Hyre bliver utilstrækkelig til at dække de Krav paa Sømanden, som er hjemlet ved selve Sømandsloven, altsaa f. Eks. Bøder for Tjenesteforseelser, eller ved anden gældende Lov, derunder saaledes ogsaa saadanne Krav fra offentlige Myndigheder, som Rederen er pligtig at tage sig af gennem Tilbageholdelse af Hyre. Den samme Virkning kan desuden indtræffe allerede som Følge af Sømandens Skyld til Rederen, naar den øvrige Hyre er utilstrækkelig til at dække Rederens Modregningskrav.

Af den Hyre, Sømanden selv kan hæve, er Skibsføreren efter Hovedreglen i § 21 berettiget til at tilbageholde en Tredjedel til Fratrædelsen; hvis en Del af Hyren udbetales paa Træk, bliver der saaledes kun Tale om Tilbageholdelse af en Tredjedel af Resthyren. Denne Tilbageholdelsesret er dog atter nærmere begrænset, idet Beløbet ikke uden Sømandens Samtykke kan overstige en Maanedshyre; udenfor europæisk Fart kan tilbageholdes to Maaneders Hyre, hvis Sømanden slet ikke eller dog kun delvis har benyttet sin Ret til Trækbetaling. Lige med europæisk Fart regnes her al Fart paa Middelhavet, Sortehavet og det asovske Hav, og for Fuldstændigheds Skyld bør maaske tilføjes, at Fart paa Island geografisk hører med til europæisk Fart. Den ikke udbetalte Hyre forrentes, naar den er vokset op over en Maanedshyre, paa den Maade, at Sømanden for hver fuld Maanedshyre tilgodehavende Hyre

faar en halv pCt. simpel Rente (ikke Rentes Rente) for hver fulde Maaned, i hvilken han har denne Hyre tilgode. Det ses af Folketingsudvalgets Betænkning, at denne sidste Regel alene skyldes Ønsket om at vække Søfolkernes Sans for Sparsommelighed.

Hvis Sømanden mod Sædvane ikke er forhyret paa Maanedshyre, men Hyren udgør et fast Beløb for Rejsen, vil han altid have Krav paa dette Beløb, selv om Rejsen skulde vare kortere end antaget. Varer Rejsen derimod længere, vil det bero paa Aftalen, om der tilkommer Sømanden Tillægshyre, men har Parterne ingen Aftale i den Henseende, vil Sømanden efter § 22 have Krav paa et forholdsmæssigt Tillæg, og i dette saavel som ethvert andet Tilfælde, hvor der bliver Tale om at beregne Hyren efter Tid, udgaar man fra den Angivelse af Rejsens antagelige Varighed, der skal findes i Afregningsbogen, se § 11.

Hvis Mandskabet formindskes under Rejsen, fordeles den indsparede Hyre for den Tid, Skibet er i Søen, mellem de tilbageblivende efter Arbejdsforøgelsen, men dog kun forsaavidt de tilbageblivende ikke har faaet Godtgørelse for det forøgede Arbejde ved Overtidsbetaling, § 23; om Formindskelsen er sket ved Rømning, som de tilbageblivende kunde have forhindret, faar i saa Henseende ikke længer nogen Betydning. I denne Sammenhæng kan tilføjes, at Reglerne i Sølovens § 96 om Godtgørelse for Arbejde paa Helligdage helt er bortfaldet, idet Betaling for saadant Arbejde ordnes ved de almindelige Overenskomster mellem Redernes og Mandskabets Organisationer.

Hvis Sømanden afaar ved Døden, beregnes der ham efter § 24 ligesom hidtil Hyre til og med Dødsdagen, hvis da ikke Retten til Hyre er ophørt allerede tidligere, f. Eks. paa Grund af Sygdom. Dersom Sømanden var dansk og i de sidste seks Maaneder havde været i Rederens Tjeneste, udbetales derimod herefter desuden en Maanedshyre til Enken eller hans umyndige Børn; Reglen herom maa antages ogsaa at gælde Børn født udenfor Ægteskab. Bliver Skibet borte, og Tidspunktet for Ulykken ikke kan oplyses, beregnes der Hyre for hele den Tid, som efter de givne Forhold maatte regnes at medgaa for et Skib som det borteblevne til den tilbageværende Rejse fra det Sted, hvorfra man sidst havde Efterretning om Skibet.

Viser det sig ved Afregningen, at der forskudsvis er udbetalt Sømanden mere, end han har Krav paa, kan efter § 25 som hidtil ingen Tilbagebetaling kræves, hvis Tjenesten er ophørt som Følge af Sømandens Død eller som Følge af Sygdom, der ikke er paadraget ved hans egen Skyld, eller iøvrigt af de Grunde, der nævnes i Lovens §§ 34 og 38—41, og som alle angaar saadanne Tilfælde, hvor Tjenesteforholdets Afbrydelse kan siges at være paatvunget Sømanden af ydre Omstændigheder.

Sygepleje og Begravelse.

Om Sømandslovens Regler om Sygepleje og Begravelse siges der i Folketingsudvalgets Betænkning, at de som Helhed betragtet udgør et af Lovens væsentligste Af-snit og betegner et saa betydningsfuldt Fremskridt med Hensyn til Sundhedsforholdene i danske Skibe — i lige Grad til Fordel for Skibsfartserhvervet som for Søfolkene selv —, at man fuldt ud har kunnet tiltræde den Opfattelse, at det er forsvarligt at lade Staten paatage sig den Del af de herhen hørende Forpligtelser, som disse Lovregler forudsætter. Disse Bestemmelser har saaledes i høj Grad Krav paa Interesse, og de afviger ogsaa væsentligt fra Sølovens tilsvarende Regler.

Efter § 26 er enhver af Mandskabet, pligtig at lade sig undersøge af Læge, naar Skibsføreren forlanger det,

dog uden Udgift for Sømanden; men ved Siden heraf kan Handelsministeriet naar som helst foreskrive almindelige Regler om Lægeundersøgelse af Skibsmandskab. Den første af disse Bestemmelser maa antages nærmest at tage Sigte paa de Enkelttilfælde, hvor en Fører f. Eks. af Hensyn til de øvrige af Mandskabet finder det ønskeligt, at en Sømand undersøges af Læge.

Det følger af § 27, at det ligesom hidtil er Skibsførerens første Pligt overfor den syge at skaffe ham fornøden Pleje om Bord eller i Land; under Pleje er indbefattet Underhold, Lægehjælp og Lægemidler. Denne Pligt er ubetinget og kan saaledes t. Eks. medføre, at Føreren kan se sig nødsaget til at stille Depositum for den syge i saadanne Tilfælde, hvor vedkommende Lands Lovgivning gør dette til en Betingelse, for at den syge kan landsættes. Derimod har denne Pligt intet at gøre med Reglerne i de efterfølgende Paragrafer om, hvorledes Udgifterne fordeles. Naar Sygdommen skønnes at medføre Fare for de ombordværende, skal Lægeundersøgelse snarest mulig finde Sted, og hvis der ikke om Bord kan træffes betryggende Foranstaltninger mod Smitte, skal den syge bringes i Land; hans Ejendele drager Føreren Omsorg for, hvis den syge Sømand ikke selv er i Stand dertil. Bliver han efterladt i Udlandet, skal Føreren overgive ham til Konsulens Forsorg eller, hvis der ingen Konsul er paa Stedet, paa anden Maade skaffe ham god Pleje og samtidig underrette nærmeste Konsul. Hvis Sømanden dør, medens han er under Skibsførerens Forsorg, har denne efter § 29 endvidere Pligt til at sørge for en sømmelig Begravelse og at underrette de paarørende om Dødsfaldet. Over den afdødes Ejendele lader han vidnefast optage en Fortegnelse, der, hvis Dødsfaldet er indtruffet i Udlandet, afleveres til Konsulen; selve Ejendelen skal Føreren enten overgive til Konsulen eller lade sælge, forsaavidt han ikke uden Ulempe kan beholde dem, til de kan afleveres til rette Vedkommende.

Fordelingen af Udgifterne ved Pleje og Begravelse samt ved Hjemsendelse af syge, der efterlades i Udlandet, fremgaar af §§ 28 og 30.

Saalænge Tjenesteforholdet endnu bestaar, betales efter § 28 Plejen af Rederen, og endvidere har denne Pligt til at betale Plejen derudover i indtil seks Uger, men hvis den syge Sømand er dansk og plejes udenfor Riget, udstrækkes Rederens Forpligtelse endog til indtil tolv Uger: Tiden løber fra Afmønstringen eller fra Afsejlingsdagen, hvis der ikke foretages Afmønstring. Naar en dansk Sømand saaledes efterlades i Udlandet, har han, hvis han var paamønstrat Skibet indenfor Grænserne for den evropæiske Fart (§ 21), desuden Ret til fri Rejse med Underhold paa Rederens Bekostning til sit Hjemsted i Danmark, men er dog pligtig i Stedet at tage imod passende Hyre hjemefter, hvis denne ikke er ringere end den, han tidligere havde. Hvis Skibet var udenfor det nævnte Fartsomraade, da Paamønstringen fandt Sted, er det derimod ikke sikkert, om Sømanden faar fri Hjemrejse eller blot fri Rejse til Forhyringsstedet. Det bestemmes nemlig i saa Fald ved Regler fastsat af Handelsministeriet, og ved disse Regler afgøres det tillige, hvorledes Udgifterne ved Rejsen skal fordeles mellem Rederen og Statskassen.

Hvis Sygdommen eller Skaden er selvforskyldt — f. Eks. paadraget ved, at Sømanden har foranlediget Slagsmaal — eller blot fortiet ved Forhyringen, bliver Forholdet imidlertid et helt andet med Hensyn til Udgifternes Fordeling, idet Sømanden i saa Fald selv maa betale Sygeplejen baade for og efter Tjenesteforholdets Ophør og heller ikke har Krav paa fri Hjemrejse. Har Rederen gjort Udlæg for Sømanden, kan disse i saa Fald afkortes i Hyren.

Endelig falder Udgifterne ved Plejen og den eventuelle Hjemsendelse helt paa Statskassen for en Sømand, der er dansk, og som maa fratræde Tjenesten som Følge af Tuberkulose i smitsom Form eller Kønssygdom i smitsomt Stadium, dog kan Statskassens Udlæg for Hjemsen-

delse af en kønssyg Sømand efter Omstændighederne afkortes i Hyren. Ved denne Lovregel har Lovgivningsmagten bragt Hovedprincipperne i Tuberkulose-loven af 1918 og Kønssygeloven af 1906 helt ud til Anvendelse overfor danske Søfolk paa danske Skibe; det ses nemlig af Regeringens Motiver til Sømandsloven, at der til Kønssygdomme henregnes alle Sygdomme, der i Kønssygeloven er betegnet saaledes, d. v. s. de Sygdomsformer, der af Lægevidenskaben benævnes Syfilis, Gonorrhoea og ulcus venereum. Det ses tillige af Motiverne, at Indførelsen af denne vidtrækkende Bestemmelse har været i høj Grad bestemmende for Reglen i Lovens § 26, efter hvilken Handelsministeriet kan give Forskrifter om Lægeundersøgelse af Skibsmandskab.

Udgifterne ved Begravelsen falder efter § 30 paa Rederen, hvis Dødsfaldet indtræffer, medens Tjenesteforholdet bestaar, eller indenfor det Tidsrum, i hvilket det paahviler Rederen at betale Plejen. Hvis en dansk Sømand dør, medens han behandles for Statskassens Regning i Henhold til de ovenfor nævnte Bestemmelser om Tuberkulose og Kønssygdom, betaler Statskassen tillige Begravelsen.

Naar man ser bort fra de særlige Forpligtelser, som Staten her har paataget sig, angiver Bestemmelserne i de foran omhandlede §§ 28 og 30 — saaledes som det ogsaa udtrykkelig findes udtalt i Regeringens Motiver til Loven — Grænsen for Rederens økonomiske Forpligtelser med Hensyn til Pleje og Begravelse og dermed altsaa tillige det Skæringspunkt, ved hvilket disse Forpligtelser overflyttes til Sømanden selv eller — hvis denne er dansk og blot for Subsistensmidler — til det Offentlige. I Overensstemmelse hermed fastslaaes det i § 31, at naar en Skibsfører i Udlandet maa efterlade en syg Sømand til Konsulens Forsorg, er han paa Forlangende ogsaa pligtig at stille passende Sikkerhed for de Udgifter, som efter §§ 28 og 30 falder paa Rederen, men desuden bestemmes det videre, at de Hyrebeløb, som den syge maatte have tilgode, skal overgives til Konsulen, og saalænge Sømanden derefter er under Konsulens Forsorg, kan han ikke raade over dette Hyrebeløb uden dennes Samtykke. Som det yderligere fremgaar af Motiverne til Paragrafen maa Hensynet til den syge Sømand stedsse være det afgørende, og ud fra dette Synspunkt har Regeringen forudsat, at den Omstændighed, at en Fører nægter at stille den forlangte Sikkerhed, i intet Tilfælde kan berettigede Konsulen til at afvise den syge.

Naar Skibsføreren ikke kan komme i Forbindelse med nogen dansk Konsul og opnaa dennes Bistand, kan han se sig henvist til at gøre Udlæg til Pleje eller Begravelse, som ikke paahviler Rederen, og hvis den paagældende Sømand er dansk, har Rederen i saa Fald altid Ret til ligesom hidtil at faa saadanne Udlæg godtgjort af Statskassen. Reglen herom er imidlertid yderligere udvidet, saaledes at den kan finde Anvendelse ogsaa for tilsvarende Udlæg for fremmede Søfolk paa danske Skibe, men det er en Betingelse for denne udvidede Anvendelse, at Føreren ved behørig Lægeattest godtgør, dels at Landsættelsen var paakrævet af Hensyn til Sømanden selv eller de ombordværende, og dels, at Mandens Helbredstilstand var fuldt tilfredsstillende, da han blev antaget. Denne sidstnævnte Lovregel har naturligvis sin væsentligste Betydning som Værn om Sundhedsforholdene for den tilbageblivende Besætning i Skibet.

Bestemmelserne om Sømands Pleje, Begravelse og Hjemsendelse ved offentlig Foranstaltning forudsættes udfyldt gennem nærmere Regler, der fastsættes af Handelsministeriet. (Sluttet.)

Sømandsloven og vore vejledende Bemærkninger til Loven vil straks efter Afslutningen af den paagældende Artikelrække blive samlet og udsendt indbundet som Særtryk af *Dansk Søfartstidende*.

Meddelelser fra Fællesrepræsentationen for dansk Skibsfart.

(De under denne Rubrik staaende Meddelelser indrykkes paa Foranledning af Fællesrepræsentationen for dansk Skibsfart.)

I Fællesrepræsentationens Møde den 11. ds. blev bl. a. følgende Sager behandlet:

Skrivelser fra Handelsministeriet angaaende:

1. Omordning af Danmarks konsulære Repræsentation i Tyskland. — Indstilling til Ministeriet vedtoges.
2. Besættelsen af den ledigblevne Post som ulønnet dansk Vicekonsul i Uleåborg. — Indstilling til Ministeriet vedtoges.
3. Udkast til Anordning angaaende Skibsførerens Forpligtelse til at medtage danske Søfolk, der hjemsendes af dansk Konsul. — Indstilling til Ministeriet vedtoges.
4. Udkast til Bekendtgørelse om Forbud mod Sejlads og Ophold i Farvandet ud for Søværnets Flyvebaadsstation paa Amager. — Indstilling til Ministeriet vedtoges.
5. Spørgsmaalet om Ret til Alfmønstring i Henhold til Sølovens § 82. 1. Behandling.
6. Afholdelsen af Udgifterne ved Hospitalsbehandling i Amerikas forenede Stater af Søfolk, der afmønstres fra danske Skibe paa Grund af selvforskyldt Sygdom. — Indstilling til Ministeriet vedtoges.
7. Forslag til supplerende Lodstakster for Lodsninger til og i sønderjydske Farvande. 1. Beh.
8. Spørgsmaalet om Flytning af Fyrskibet »Vyl« og »Graadyb« m. v. — toges til Efterretning.
9. Bestemmelser vedrørende Radiotelegrafering eller Radiotelefonering fra udenlandske Skibe i danske territoriale Farvande under normale Fredsforhold — toges til Efterretning.
10. Danmarks Repræsentation i det saakaldte »International Board of Commerce« i Smyrna — toges til Efterretning.
11. Besættelsen af den ledigblevne Post som ulønnet dansk Vicekonsul i Galway. — Indstilling til Ministeriet vedtoges.
12. Besættelsen af Posten som ulønnet dansk Konsul i Monrovia, Republiken Liberia, Afrikas Vestkyst. — Indstilling til Ministeriet vedtoges.
13. Statslaan til Ejere af mindre Sejlskibe til Hjælp til Anskaffelse af Fremdrivningsmotorer. — Indstilling til Ministeriet vedtoges.
14. Skrivelser fra Landsoverskatteraadet angaaende Spørgsmaalet om skattefri Afskrivning paa Skibe. — Sagen overgaves til Behandling i et Udvalg.

Kjøbenhavn, den 31. Maj 1923.

Stor Eksplosionsulykke i Marinen. Den 25. Maj er der om Bord i den danske Øvelseseskadre sket en frygtelig Eksplosionsulykke, der har vakt den største Sorg og Medfølelse over hele Landet.

Medens man om Bord paa Krydseren »Geysen«, i Bugten ved Karrebæksminde eksperimenterede med Røgbomber, eksploderede en af disse, hvorved flere end 50 Mand af Besætningen kom mere eller mindre til Skade.

Ulykken foregik paa den Maade, at Officerer og Underofficerer fra Eskadrens forskellige Skibe var kaldt sammen til en Demonstration paa »Geysen«. Demonstrationsgenstanden var en saakaldt Røgbombe af en ny Konstruktion. Bomben skulde langsomt udvikle sort Røg for derved at skjule det paagældende Skib. I Stedet for Røgdviklingen indtraadte en voldsom Eksplosion. Saa hurtigt det lod sig gøre, blev de saarede overført til Torpedobaaden »Søløven«, der under Kommando af Søløjtnant Kaalund hurtigt afgik til Masned Sund, hvorfra de saarede i Ambulancetog blev ført til Vordingborg Sygehus og taget under Lægebehandling.

Efter de senere indløbne Meddelelser og den foreløbige Lægeundersøgelse er følgende haardere medtaget:

Orlogskaptajnerne Gotfred Hansen og P. Ipsen, Kaptajn P. Jensen, Kaptajnløjtnanterne V. M. C. A. Nellemose, P. C. Rützou, J. L. Nørregaard, J. V. F. Vest, C. A. S. Westermann og P. G. O. Krarup, Søløjtnanterne af 1. Grad K. Hammerich, E. M. Dahl og F. C. Bornemann, Maskinmester C. L. Hauschultz, Undermaskinmester S. E. Borg, Artillerimester Hemmingsen og Værnepligtig C. A. Andersen.

Alle de Saarede er nu i jævnt fremadskridende Bedring.

Meteorologisk Institut meddeler: Reykjavik, den 27. Maj 1923: Polaris Nord for Isafjordbugten, østlig Grænse i nordlig Retning af Kap Nord. Isen bevæger sig henimod Landet.

Drivende Miner. Handelsministeriet meddeler: I Følge Telegram fra hollandsk Dampner »Loppersum« over Blaavand Radio er to drivende Miner observeret i Nordsoen paa 53° 45' 30" N. Brd. 5° 43' 30" Ø. Lgd. den 28. ds. Kl. 5,35 Fmd.

Sejladsen paa Østersøen. The Baltic and White Sea Conference meddeler den 29. ds.: Piteå: Sejladsen genaabnet, Luleå: Sejladsen genaabnet, Kemi: Kemi/Torneå Distrikt isfrit, Brahestad: Farvandet isfrit, Gamle Karleby: Sejladsen genaabnet, Wyrburg: Sejladsen genaabnet.

N. J. Ohlsen.



Forretningsfører N. J. Ohlsen, Marstal, er død, men hans Minde vil leve gennem lange Tider.

Ligesom alle andre Drengene fra Marstal paa den Tid kom ogsaa Ohlsen til Søs efter Konfirmationen og gennemgik alle Grader om Bord i de hjemlige Sejlskibe. I en ganske ung Alder tog han sine Styrmandseksaminer og efter nogle Aars Sejlads som Styrmand blev han Fører af en større Skonnert.

Dette varede dog ikke længe, idet den ansete Skibsreder Hans Christensen i Slutningen af Halvfjerdserne afgik ved Døden, og Ohlsen, der i Mellemtiden var knyttet til denne Familie, blev hjemkaldt for at fortsætte Ledelsen af den da allerede betydelige Rederibedrift under Navn af Firma H. C. Christensen.

En Mand, der bedre end Ohlsen egnede sig til at varetage denne Stilling, var ikke let at finde, thi i ham forenedes Dygtighed, Energi, Klogskab og Fremsynethed, og det varede derfor heller ikke mange Aar, før det gik op for ham, at der vilde komme en Tid, da Dampskibene vilde fortrænge Sejlskibene, og selv om der fremdeles byggedes Sejlskibe paa Firmaets eget Værft, blev det første Dampskib allerede anskaffet i Slutningen af Firserne, og efterhaanden voksede Flaaden op til at omfatte 4 Dampskibe og 17 Sejlskibe.

Det viste sig ogsaa snart, at andre havde Brug for N. J. Ohlsens gode Evner og Dygtighed, thi allerede i en forholdsvis ung Alder blev der betroet ham en Mængde Tillidshverv; saaledes var han i en lang Aarrække Medlem af Marstal Kommunalbestyrelse, i Bestyrelsen for Søassuranceforeningen »Ærø« og Nordisk Skibsrederforening, og ved sin Død var han endnu i Bestyrelsen for Dansk Sejlskibsrederi-Forening, Sydfynske Dampskibsselskab og Søretsmedlem m. m.

Ohlsen var i mange Aar den mest populære Mand i Marstal; hvis han gik med til en Sag eller anbefalede denne, saa blev den ogsaa gennemført, thi alle vidste, at naar Sagen blev støttet eller anbefalet af Ohlsen, saa var den vel overvejet forud.

Hvor agtet og afholdt Forretningsfører N. J. Ohlsen var, blev der givet Bevis paa ved hans Begravelse fra Marstal Kirke, idet denne var fyldt til Trængsel, og der var Repræsentanter for alle Foreninger og Søfartsorganisationer fra hele Sydfyn, ligesom ogsaa de forskellige Rederier var repræsenteret. Ved denne Lejlighed føltes det ret, at Marstal i N. J. Ohlsen har mistet en af sine bedste Sønner, et Tab, der griber ind i mange Hjem, thi Ohlsen og Marstal var i en saadan Grad sammenknyttet, at der med Sandhed kan siges, at hele Byens Befolkning har følt den dybeste Sorg ved hans Bortgang.

Afdøde var Ridder af Dannebrog.

Ære være hans Minde!

m.

BOLINDERS

Raolie-Motorer

Skibs-Motorer Stationærer-Motorer

Ingen Vandindsprøjtning.

Ingen Kompressor.

Øjeblikkelig Igangsætning ved elektrisk Starteanordning.

Meget ringe Brændstofforbrug.

Ældre Bolindertyper moderniseres.

Forlang Tilbud.

HARRY LEVIN

Enerepræsentant for Danmark.

Ingeniørafdelingen

Frederiksgade 1 • København

Telefon { Central 59
— 5995

Telegram-Adresse
FAIRLEVIN

Kjøbenhavns Skibssalg-Bureau.

ved CHARLES HVILSOM,

21, Havnegade 21.

Køb og Salg af Sejl- og Dampskibe.

Forlang Katalog.

Send Opgave.

Skibsefterretninger.

Dampskibe.

D. F. D. S. Alexandra ank. Filadelfia 27./5. — Algarve ank. Marseille 27./5. — Arizona ank. Rio de Janeiro 17./5. — Arkansas ank. Montreal 29./5. — Beira ank. hertil 29./5. — Bergenhus afg. herfra 29./5. til Vestnorge. — California ank. Barry 15./5. — Charkow ank. Frederikshavn 19./5. — Dania ank. hertil 29./5. — Douro afg. herfra 28./5. — Ebro afg. Libau 29./5. — Ella ank. hertil 10./5. — Erik II ank. Antwerpen 7./5. — Esbern Snare afg. Nørre Sundby 29./5. — Esbjerg afg. Aarhus 28./5. — Florida ank. Helsingør 27./5. — Frederik VIII afg. New York 22./5. hertil via Norge. — Frode afg. Newcastle 14./5. til Wilmington. — Garonne ank. Frederikshavn 15./5. — Gen. Pallisen ank. Swansea 22./5. — Gorm ank. Aalborg 29./5. — Halfdan ank. Danzig 28./5. — Harald ank. Riga 20./5. — Hellig Olav ank. hertil 22./5. — Helmer Mørch ank. Greenock 24./5. — Hindsholm ank. Manchester 23./5. — Hjortholm afg. herfra 28./5. til Vest-England. — I. C. Jacobsen ank. hertil 20./5. — Ivar afg. Newcastle 19./5. til Boston. — Jolantha ank. Stettin 25./5. — Katholm afg. Liverpool 29./5. — Knud II ank. Riga 10./5. — Louisiana afg. Bahia 18./5. til Madeira. — L. P. Holmblad ank. Antwerpen 24./5. — Magnus ank. Riga 26./5. — Maja ank. hertil 30./5. — Maryland ank. Helsingør 28./5. — Minsk afg. Gibraltar 29./5. — Moskov afg. Danzig 29./5. til London. — Nevada afg. Hull 8./5. til Buenos Ayres. — Newa ank. Galveston 28./5. — Niels Ebbesen ank. hertil 27./5. — Odin ank. hertil 30./5. — Olaf ank. Riga 22./5. — Oregon ank. Buenos Ayres 29./5. — Oscar II ank. New York 22./5. — Pennsylvania afg. Montreal 27./5. — Rhone ank. London 27./5. — Rita ank. Hamburg 28./5. — Saga ank. Antwerpen 29./5. — Seine ank. Havre 27./5. — Skjold ank. Aalborg 29./5. — Svanholm ank. Manchester 26./5. — Svava ank. Memel 29./5. — Svend II ank. Sunderland 20./5. — Taarnholm afg. Randers 28./5. til Danzig. — Texas ank. La Plata 21./5. — Tiber ank. Dunkirk 29./5. — Tomsnk ank. Helsingør 18./4. — Trondhjem afg. Bergen 28./5. — Tula ank. Swansea 26./5. — Uffe ank. Reval 28./5. — United States afg. Kristiania 25./5. til New York. — Virginia afg. New York 26./5. hertil. — Yrsa afg. herfra 29./5. til Hamburg. — Botnia afg. Leith 28./5. til Thorshavn. — Island afg. Thorshavn 29./5. til Leith. — Sleipner afg. Vaag 29./5. til Leith.

Det Østasiatiske Kompagni. Afrika ank. Hamburg 26./5. hjg. — Annam afg. Fremantle 24./5. udg. — Asia ank. Newcastle N. S. W. 15./5. udg. — Australien ank. Hamburg 27./5. udg. — Chile afg. Hongkong 26./5. hjg. — Dana afg. Ibiza 26./5. — Falsria pass. Perim 20./5. udg. — Fionia ank. Hamburg 26./5. udg. — Java ank. Kjøbenhavn 21./5. — Jutlandia pass. Perim 26./5. hjg. — Sejer Kjøbenhavn ank. Norresundby 26./5. udg. — Malaya ank. Kobe 28./5. udg. — Mexico pass. Bermuda 24./5. udg. — Panama ank. Singapore 24./5. udg. — Peru afg. Kristiania 28./5. udg. — Selandia ank. Leixoes 28./5. hjg. — Siam ank. St. Thomas 25./5. hjg. — Tongking ank. Kjøbenhavn 23./5. — Estonia ank. Kjøbenhavn 12./4. — Latvia ank. Kjøbenhavn 23./3. — Lituania pass. Kjøbenhavn 26./5. vestg. — Polonia afg. New York 23./5. estg.

Dana. Dannebrog afg. 28./5. fra Sundsvall. — Danefelt pass. Las Palmas 23./5. — Danholm pass. Las Palmas 28./5. — Danelag ank. Hønsand 25./5. — Danemark ank. Amsterdam 23./5. — Danery afg. Antwerpen 20./5.

Dania. Mary afg. Antwerpen 30./5. til Blyth. — Elie pass. Holtenu 27./5. for Immingham. — Esther Maria, Bang, ank. Piteå 28./5. — Irene Maria ank. Stettin 28./5.

C. K. Hansen. Aalborg afg. Gibraltar 23./5. — Amalienborg ank. Pertusola 22./5. — Brattingsborg ank. Cadiz 21./5. — Børglum afg. Cadiz 26./5. — Christiansborg pass. Skagen 27./5. — Dansborg afg. Bahia Blanca 23./5. — Ellensborg ank. Newport Mon 25./5. — Elsborg ank. Fredericia 27./5. — Flynderborg ank. Manchester 19./5. — Frederensborg pass. Madeira 23./5. — Frederiksborg ank. Cette 26./5. — Hammershus pass. Dunnethead 17./5. — Jelling afg. Rosario 3./5. — Jomsborg pass. Sundry Island 20./5.

Jungshoved afg. Buenos Ayres 24./5. — Jægersborg pass. Dunnethead 24./5. — Krouborg afg. Halifax 25./5. — Lilleborg afg. Kjøbenhavn 27./5. — Rosenborg afg. Methil 26./5. — Silkeborg ank. Havana 26./5. — Skanderborg ank. Ziguinchor 23./5. — Skodsborg ank. Cardiff 24./5. — Spigerborg ank. Riga 25./5. — Stegelborg ank. Civita Vecchia 21./5. — Sonderborg afg. Maranhao 13./5. — Taarnborg pass. Skagen 22./5. — Uranienborg pass. Finisterre 23./5. — Viborg ank. Kjøbenhavn 27./5. — Ørkind pass. Fernando Noronha 23./5. — Ørneborg ank. Dakar 22./5.

I. Lauritzen. Alfa pass. Corubion 28./5. — Bodil afg. Grimsby 29./5. til Horsens. — Britta afg. Raumo 29./5. til Ca-

lais. — Dagmar ank. Valencia 21./5. — Dorrit ank. Barry 25./5. for Malaga. — Ebba ank. Valencia 19./5. for London. — Gerda ank. Porto Pic 27./5. for Valencia. — Gunver ank. Blyth 26./5. for Kjøbenhavn. — Harriet ank. Maavik 29./5. for Marieberg. — Helene ank. Sevilla 29./5. for Valencia. — Helga ank. Barcelona 22./5. til Yxpila. — Jenny pass. Brunsbüttelkoog 28./5. for Grimsby. — Johanne afg. Karlholm 26./5. til Valencia. — Karla ank. Reykjavik 20./5. til Grangemouth. — Karmen ank. Nordfjord 27./5. for Liverpool. — Marie pass. Sagres 29./5. for Melilla. — Nancy pass. Brunsbüttel 27./5. for Nantes. — Nautic ank. Gefle 28./5. til Hudiksvall. — Neptun ank. Kjøge 17./5. — Nerma ank. Kotka 27./5. for London. — Niobe ank. Swansen 17./5. for Cassa Blanca. — Nordsoen pass. Dover 28./5. for Kjøbenhavn. — Stella pass. Gibraltar 25./5. for London. — Yrsa pass. Brunsbüttel 29./5. for Dunkerque.

Dansk-fransk Dampskibsselskab. Lifland ank. Gl. Karleby 27./5. — Normandiet pass. Kjøbenhavn 27./5. for Grangemouth. — Slesvig pass. Holtenau 27./5. for Reval. — Kurland afg. Oran 28./5. til Newport. — Bretagne pass. Hammeren 30./5. for Petrograd. — Skaane ank. Reval 28./5. for Southampton. — Bornholm afg. New York 23./5. til Liverpool N. S.

Heimdal. Simone ank. Herosand 27./5. — Vera ank. Odense 28./5. — Anine ank. Bandholm 29./5. — Romø afg. Kjøbenhavn 26./5. til Borgå.

Orient. Arabien ank. New York 19./5. udg. — Bolivia afg. Newcastle 23./5. udg. — Indien ank. Genua 27./5. hjg. — Kina ank. San Francisco 28./5. udg. — Natal afg. Las Palmas 23./5. hjg. — Parana afg. Portland Ore. 21./5. udg. — Rhodesia afg. Sabang 25./5. — Tranquebar ank. Bangkok 19./5. udg. — Transvaal ank. Göteborg 27./5. udg.

Orion. Orion ank. Korsør 20./5. — Venus ank. Cardiff 17./5. — Polaris ank. Glasgow 23./5. — Sirius afg. Tyne 23./5. — Vega ank. Ghent 19./5.

Æro. Enigheden, Jensen, ank. Trångsund 21./5. — Erindring, Nielsen, ank. Havre 15./5. — Energi, Jensen, ank. Havre 22./5.

Sejlskibe.

Panis. Ingrid, Petersen, pass. Skagen 22./5. for Trinidad. — Johanne, Larsen, ank. Exmouth 29./5. — P. Rasmussen, Larsen, afg. Civitavecchia 21./5. til Oporto. — Elisabeth Eff, Nielsen, ligger i Göteborg. — Dronning Louise, Hansen, ligger i Svendborg. — Vesta, Godtfredsen, pass. Gibraltar 2./5. for Husavik. — Vega, Kobke, afg. Eskefjord 25./5. til Helsingør f. O. — Ella Eff, Hvenegaard, ank. Råfö 26./5.

Svendborg. Noa, Jørgensen, ank. Kjøbenhavn 23./5. — N. J. Nielsen, Nielsen, ank. Nordfjord 21./5. — Minerva, Sørensen, ank. Yersey 25./5. — Falken, Rasmussen, afg. Thuro 26./5. til Borgå. — N. P. Petersen, Larsen, afg. Thuro 22./5. til Gefle. — Roma, Baagø, afgik Dysart 23./5. til Hernösand. — Pallesen, Jensen, afgik Thuro 24./5. til Wiborg. — Ørnen, Rasmussen, afgik Göteborg 24./5. til Raumo. —

Norden, Olsen, ank. Thuro 24./5. — Pallesen, Jensen, ank. Höganäs 25./5. — Esther, Petersen, ank. Kjøge 25./5. — Ruth, Sørensen, ank. Lybæk 24./5. — Albert Mou, Rasmussen, afg. Horsens 24./5. til Bjørneborg. — Leif, Jørgensen, ank. Kalmar 20./5. — Britannia, Rasmussen, pass. Snekkersten 28./5. for Coves. — Lynæs, Jørgensen, ank. Lybæk 29./5. — Concordia, Henriksen, ank. Trångsund 28./5. — Nordborg, Hansen, ank. Southampton 29./5. — Kathrine, Hansen, afg. Höganäs 26./5. til Helsingfors. — Marie, Jørgensen, afg. Munkedal 28./5. til Thuro. — Neptun, Sørensen, afg. Höganäs 29./5. til Uleåborg. — C. L. Rasmussen, Hansen, afg. Charlestown 29./5. til Göteborg.

Æro. Norden, Grube, afg. Göteborg 21./5. til Bridgewater. — Frem, Jørgensen, afg. Eyraabakki 19./5. — Elisabeth, Groth, ank. Kotka 19./5. — Albert, Clausen, ank. Skagen 21./5. — Marua, Boye, ank. Tverå 19./5. — Start, Andersen, ank. Helsingør 22./5. — Neptunus, Jensen, ank. Danzig 22./5. — Margaret, Christensen, ank. Hernösand 22./5. — Niels, Rasmussen, ank. Borgestad 22./5. — Skandia, Harris, ank. Llanelly 22./5. — Gerda, Staugaard, afg. Göteborg 24./5. til Bridgewater. — Chr. H. Rasmussen, Boye, ank. Kjøbenhavn 25./5. — Possidon, Rasmussen, ank. Thorshavn 24./5. — Bonavista, Christensen, afg. Thorshavn 24./5. til Holbæk. — Romø, Wintther, ank. Korsør 25./5. — Duen, Hay, ank. Aalborg 27./5. — K. Hay, Petersen, ank. Fakse Ladeplads 28./5. — Energi, Stegmann, er ank. Cadiz.



INDHOLD:

Sømandsloven af 1. Maj 1923. — Meddelelser fra Fællesrepræsentationen for dansk Skibsfart. — Kjøbenhavn den 31. Maj 1923. — N. J. Ohlsen. — Skibsofterretninger. — Efterretninger for Søfarende. — Kurser paa Kjøbenhavns Børs.

Dansk Sejlskibsrederi-Forening

afholder ordinær Generalforsamling i Marstal Mandag den 2. Juli d. A. Dagsorden m. m. vil nærmere blive bekendtgjort.

Forslag, der ønskes behandlet paa Generalforsamlingen, maa være indleveret mindst 3 Uger forinden. Svendborg, den 28. Maj 1923.

P. B. V.
C. P. Lund,
Formand.

A. Formann & Co.'s Konserves

—== ere de bedste og mest holdbare. ==—

Vi fremhæve vor prisbelønnede

Blodbudding & Leverpostej. Kødkonserves, Supper, Fiskeboller, Pølser etc.

Faas hos alle Skibsproviantører i Kjøbenhavn, Provinserne og i England.

Leverandør til den danske Marine og Hæren.

Brydes Allé. Telefon 5047 & 11047.



C. L. Seifert

Kgl. Hof-Guldtrækker
Kgl. Svensk Hof-Leverandør

St. Regnegade 12—16, Kjøbenhavn

Guldtrækkerartikler og Uniformseffekter

— i bedste Kvaliteter —

Telegramadresse:

Cseifert

Specialitet: Elegante Uniformshuer

Telefon:

Central 297

5 Ledninger.



Otto Wang

Skibsmæglere og Befragtnings Agenter

Specialitet: Saltfragter

Skibshandel

Telegram-Adr.: WANGCO

LISSABON

V. T. Mathiesen & Søner

Bilkenlager. Skibsinventar.

Kabys og Baadelinventar, Lanterner og Lamper med Cortifficat til Carbid og Tran, Kompasshætter, Autogen-Svejsning.

Alt Skibsarbejde udføres. Telefon 9445.

Toldbodgade 6. København.

HANSA · Tysk nautisk Tidsskrift.

Organ for samtlige Interesser indenfor den tyske Handelssefart og Havfiskeri

Et virksomt Annonceorgan for Firmaer, som ønsker at træde i Forbindelse med den tyske Søfart, den tyske Havfiskeriering, den tyske Handel og den tyske Industri.

Abonnementpris, inklusive Porto, 30 Kr. pr. Aar.

HANSA'S Forretningsadresse er: Hamburg 11, Steinhöft 3.

Yngre Kaptajn

søges til mindre Damper, 7—800 Tons, Kapitalindskud ønskeligt. Billet mrk. 1030 med Anbefalinger modt. Guldberg-Agerlins Annoncebureau, Nørrevold 10.

M. KJÆR, AALBORG. Vesteragade
(ved Pontonbroen)
Alle Maskin- og Skibsreparationer udføres hurtigt
Telegr. ndr. MASKINKJÆR Telefon 2 3 7 1

JANUS ANDERSEN & CO.
AALBORG
Klarering, Damp- & Sejlskibs-Befragtning.
Køb og Salg af Skibe — Speditionsforretning — Havariagenter.
Direkte Dampskibsroute Aalborg—Horten—Christiania.
Telef. 2325 — 2337 — 2338. Statstelefon 41. Telegr.-Adr.. JANUS.

COLUMBUS BRAND

bedste danske kondenserede Mælk.

J. G. NIELSEN & CO.

BREDGADE 27

TELEF. 10029

A. Mou's Kødudsalg. = St. Annæ Plads 14. = Telefon 3816.

Kurser paa Københavns Børs.

København, den 30. Maj 1923.

Aktier.	Gjort til		Køber		Sælger			Gjort til		Køber		Sælger	
Nationalbank	138 $\frac{3}{4}$	139	138 $\frac{3}{4}$	139	4 $\frac{1}{2}$ % Jydske Land. Kreditf. 6. S.	89 $\frac{1}{4}$		89 $\frac{1}{4}$	89 $\frac{1}{4}$		89 $\frac{1}{4}$	89 $\frac{1}{4}$	
Privatbank	107 $\frac{1}{2}$	107	107	107 $\frac{1}{2}$	4 - do. do. 6. -			82 $\frac{1}{2}$	82 $\frac{1}{2}$		82 $\frac{1}{2}$	82 $\frac{1}{2}$	
Landmandsbank					4 - do. do. 5. -	86		86	86		86	86	
Handelsbank	123 $\frac{1}{4}$	123	122 $\frac{1}{2}$	123	3 $\frac{1}{2}$ - do. do. 6. -			80 $\frac{3}{4}$	82 $\frac{1}{2}$		80 $\frac{3}{4}$	82 $\frac{1}{2}$	
Københavns Diskonto- og Revisionsbank	74 $\frac{1}{2}$		74 $\frac{1}{2}$	74 $\frac{3}{4}$	3 $\frac{1}{2}$ - Østift. Husm. Krdf.			88 $\frac{1}{2}$	90 $\frac{1}{2}$		88 $\frac{1}{2}$	90 $\frac{1}{2}$	
Private Laanebank					4 $\frac{1}{2}$ - do. do. do. 2. A.	97 $\frac{1}{4}$		97	97		97	97	
Haandværkerbank					4 - do. do. 3. Hoved-Afd.			90 $\frac{1}{2}$	92 $\frac{1}{2}$		90 $\frac{1}{2}$	92 $\frac{1}{2}$	
Frederiksberg Bank					3 $\frac{1}{2}$ - Jydske Husm. Krdf.			88 $\frac{1}{2}$	90 $\frac{1}{2}$		88 $\frac{1}{2}$	90 $\frac{1}{2}$	
Danske Sukkerfabrikker	236 $\frac{1}{2}$	236 $\frac{3}{4}$	236	236 $\frac{3}{4}$	4 $\frac{1}{2}$ - do. do. do. 3. A.	87 $\frac{3}{4}$		87 $\frac{3}{4}$	88		87 $\frac{3}{4}$	88	
Burmeister & Wains Fabrik	128	129 $\frac{1}{2}$	129	130	4 $\frac{1}{2}$ - do. do. do. 2. -	96 $\frac{1}{2}$		96 $\frac{1}{2}$	96 $\frac{1}{2}$		96 $\frac{1}{2}$	96 $\frac{1}{2}$	
Forenede Bryggerier	189 $\frac{3}{4}$		189 $\frac{3}{4}$	190	4 - do. do. 3. Hoved-Afd.			89 $\frac{1}{2}$	90		89 $\frac{1}{2}$	90	
Forenede Dampskibs-Selskab	66 $\frac{1}{4}$	66	65 $\frac{3}{4}$	66 $\frac{1}{4}$	4 $\frac{1}{2}$ - Ny jydske Købst. 7. S.			88	88		88	88	
Dampskibs-Selskabet Norden	255	256	257 $\frac{1}{2}$	259	4 - do. do. 7. -			82 $\frac{1}{2}$	84 $\frac{1}{2}$		82 $\frac{1}{2}$	84 $\frac{1}{2}$	
do. Dannebrog	96 $\frac{1}{4}$	97	96 $\frac{1}{2}$	97 $\frac{1}{2}$	4 - do. do. 6. -			81	83		81	83	
do. Orient					3 $\frac{1}{2}$ - do. do. 5. -			81 $\frac{1}{2}$	83 $\frac{1}{2}$		81 $\frac{1}{2}$	83 $\frac{1}{2}$	
do. Myren	107 $\frac{1}{2}$		107	108	3 $\frac{1}{2}$ - Vest sønderj. Konv. 5 S.			85	87		85	87	
do. Torm					4 - Vest sønderj. 7. S.	82		82	82 $\frac{1}{2}$		82	82 $\frac{1}{2}$	
do. Vendila					4 - do. do. 6. -			87	89 $\frac{1}{4}$		87	89 $\frac{1}{4}$	
do. Progress	56 $\frac{1}{2}$	56 $\frac{1}{4}$	56 $\frac{1}{2}$	58	4 $\frac{1}{2}$ - do. do. 7. -	88		87 $\frac{1}{2}$	88		87 $\frac{1}{2}$	88	
Dansk-Fransk Dampskibsselskab	92 $\frac{1}{2}$	92			4 - Jydske Grundej. p. Land. 3. A.						85 $\frac{1}{2}$	86	
Østasiatisk Compagni	132 $\frac{1}{2}$	133	132	133	4 $\frac{1}{2}$ - do. do. do. 2. -			86	86 $\frac{1}{2}$		86	86 $\frac{1}{2}$	
					4 $\frac{1}{2}$ - Sønderj. Kreditf. 1. S.			84	86 $\frac{1}{2}$		84	86 $\frac{1}{2}$	
					4 $\frac{1}{2}$ - Kbhvn.s Hypotekf. 2. S.			88	88		88	88	
					5 - do. do. 2. -	88		88	88 $\frac{1}{2}$		88	88 $\frac{1}{2}$	
					5 - Grundejernes Hypotekf. 2. S.	88 $\frac{1}{4}$		88 $\frac{1}{4}$	91		88 $\frac{1}{4}$	92 $\frac{1}{2}$	
					5 - Jydske Hypotekf. 3. A.			88	90 $\frac{1}{2}$		88	90 $\frac{1}{2}$	
					5 - Østift. do. 3. -								

Vekselkurser den 30. Maj 1923.

	à vista	10 D. D.	3 Md. D.
	Sælger	Køber	Køber
Stockholm 100 Kr.	144,00		
Christiania 100 -	89,60		
Hamburg pr. 100 Mk.	0,0110		
London - 1 £	24,99		
Paris - 100 Francs	36,00		
Antwerpen - 100 -	31,00		
Zürich - 100 -	97,75		
Amsterdam - 100 Gylden	211,85		
Rom - 100 Lire	26,00		
Helsingfors - 100 f. Mk.	15,00		
Madrid - 100 Pesetas	82,40		
New York - 100 Doll.	542,00		
Prag	16,20		

Diskonto i Nationalbanken: 6 %, priv. Diskontenter: 6—7 $\frac{1}{2}$ %
H. C. Møller, Bankforretning, 16, Ved Stranden.

DANSK SØFARTSTIDENDE

ABONNEMENTSPRISEN

er 3 Kr. pr. Kvartal, i Udlandet 18 Kr. pr. Aar. Enkelte Numre 35 Øre.
Abonnement modtages St. Annæ Plads 26, 10—3, hvortil ogsaa Bidrag
til Bladet m. v. adresseres, samt paa alle Postkontorer.

Bladet omdeles ved Postvæsenets Foranstaltning.

Enkelte Numre af »Dansk Søfartstidende« sælges paa Bladets Kontor og i Kioskerne.

AVERTISEMENTSPRIS.

Første Side pr. mm à 45 mm Bredde 30 Øre
Siden overfor og ved Tekst samt Bagsiden do. 20 —
De øvrige Sider do. 15 —
Moderation for 13 Gange 26 Gange 52 Gange
5 pCt. 10 pCt. 20 pCt.

For Udlandet er Prisene 25 pCt. højere.

Udgivet af et Aktieselskab — Ansvarhavende Redaktør: V. KROGH.

Bladets Kontor: St. Annæ Plads 26, København K. — Telefon Nr. 4639.

Trykt hos J. Jørgensen & Co. (Ivar Jantzen).

DANSK SØFARTSTIDENDE.

ORGAN FOR DANMARKS SKIBSFART.

Nr. 23.

Kjøbenhavn, Torsdag den 7. Juni 1923.

30. Aarg.



M. B. COHIN
Toldbodvej 22.
KØBENHAVN K. Telefon 1403.
Telegr.-Adr.: AMIANTE

Grundlagt 1848.

Eneforhandling og Lager af

BOWRING'S og OCEAN OIL CO.'S
DIESELMOTOR-, MARINE- og CYLINDER-OLIER

RIMER BROS. R. B. TURBINOLIE
ANVENDES SPECIELT I PARSON'S TURBINER.



DE PRIVATE ASSURANDEURER
LIMITERET.
STIFTET 1786

SØ OG TRANSPORTFORSIKRING
SLOTSHOLMSGADE 5
KØBENHAVN K.

TELEFON CENTRAL 6 & 4106 TELEGRAM ADRESSE PRIVATE
AGENTURER I DE FLESTE PROVINSBYER.

NORTH EASTERN MARINE

ENGINEERING Co., Ltd.

WALLSEND-ON-TYNE OG SUNDERLAND

Maskinbyggeri, Kedelsmedie, Jernstøberi,
Metalstøberi og Kobbersmedie.

Krumtapaksler og Skrueaksler leveres fuldt færdige.
Smedearbejde af enhver Art udføres.

Specielt anbefales vore Værksteder for Reparationer og
Forandringer af Skibsmaskiner samt alm. Maskinarbejde.

Telegramadresser: „NEWS, WALLSEND“ og „NEWS SUNDERLAND“.

DEN DANSKE LANDMANDSBANK

GRUNDLAGT 1871

ENHVER ART AF
BANKFORRETNING UDFØRES

Skibsrigger W. PEDERSEN

Wildersgade 24. Telf. Amager 5332 x
udfører alt Riggerarbejde samt Spløisning
af Staal- og Jærnvirer.

A/S FRICHS AARHUS

Dampkedler,
Dampmaskiner,
Dampturbiner og
Dieselmotorer
for Skibe og Landanlæg.

ALFRED CHRISTENSEN

Dampskibsreder.
Dampskibs- og Havariagent.
Befragtningsforretning.

Agent for: London & North Western Railway Goole Steam Shipping.

Agent for: Dampskibsassuranceforeningen Vidar, Drammen.

Wikborgs Assurance-Selskab, Kristiania.

Telegram-Adresse: ALFRED.

Amallegade 24.

Telefon 221, 1735, 5390.

JANUS ANDERSEN & CO.

AALBORG

Klarering, Damp- & Sejlskibs-Befragtning.

Køb og Salg af Skibe — Speditionsforretning — Havariagenter.

Direkte Dampskibsroute Aalborg—Horten—Christiania.

Telef. 2825 — 2837 — 2838.

Statstelefon 41.

Telegr.-Adr.: JANUS.

Howaldtswerke, Kiel. Nybygninger og
Reparationer

Generalrepræsentant for Danmark, Norge og Sverrig:
Carl Holtermann, Amallegade 34,
København K.
Telef. Central 10140 — Statstelefon 393 — Telegr.-Adr.: Carlholtermann.

Telefon 513	Aktieselskabet	Telegr.-Adr. »Bunker- depot.»
-----------------------	-----------------------	-------------------------------------

HELSINGØRS BUNKERKUL DEPOT.

Prima Newcastle Dampkul leveres Dag og Nat til Dagens billigste Priser.

C. K. HANSEN
DAMPSKIBSREDERI
DAMPSKIBS-, HAVARI- OG ASSURANCE-AGENTUR
BEFRAGTNING OG KØB OG SALG
AF DAMP- OG SEJLSKIBE

KØBENHAVN
29 B, Amaliegade.

Telegr.-Adr.: HANSEN
Central 72 (10 Ledninger)
50589 (6 Em. - 9 Fm.)
Statstelef. 13 (2 Ledninger)

Filial: **HELSINGØR**
2, Softegade.

Telegr.-Adr.: HANSEN
Telefon: Helsingør 972.

P. Brown jun. & Co.
Dampskibsrederi * Dampskibsagentur
Amallegade 43. — Telegr.-Adr.: »Brown«. — Tlf. C. 276.

HANSHELL & CO.
BARBADOS. B. W. I.
(Etableret 1884)
Damp- og Sejlskibsagenter, Befragtning,
Havari- og Assuranceagenter,
Skibsproviantering.

Post og Telegrammer, under vor Adresse, leveres ombord i Skibene straks ved Ankomsten.

Telegr.-Adr.: HANSHELL - BARBADOS

KAY DYHR
Kvæsthusgade 1, København K.
Telf. Centr. 8901 - 6886 - 6885. Tlgr.-Adr.: Kaydyhr - København.

Kunstig Træk- og
Oliefyrings-Anlæg
fra
JAMES HOWDEN & CO.
GLASGOW

HANSA · Tysk nautisk Tidsskrift.
Organ for samtlige Interesser indenfor den tyske Handelssejlfart og Havfiskeri
Et virksomt Annonceorgan for Firmaer, som ønsker at træde i Forbindelse med den tyske Søfart, den tyske Havfiskeriering, den tyske Handel og den tyske Industri.
Abonnementpris, inklusive Porto, 30 Kr. pr. Aar.

HANSA'S Forretningsadresse er: Hamburg 11, Steinhöft 3.

Det forenede Dampskibs-Selskab

Aktieselskab.
KJØBENHAVN K.
Telefon Nr. 6300, hvorigennem Omstilling til anmtlige Kontorer og Afdelinger i Kvæsthusgade Nr. 7 og 9.

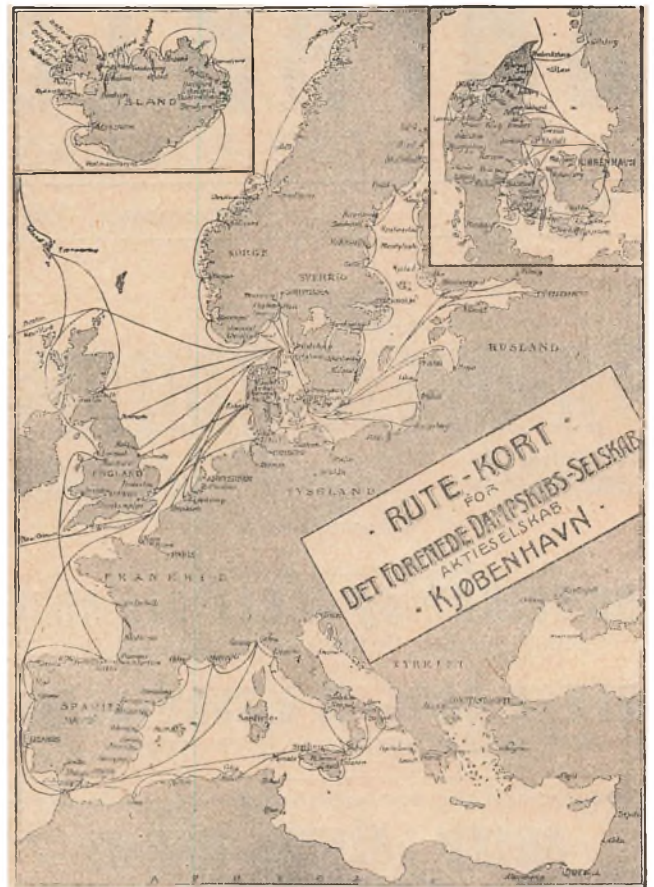

MOTORSIRENER
autm. Taagesignal - Havnepirer - Brandalarm
Tagensvej 41 **H. A. SCHEPELER** Telefon 9552

„Senta“ „Pacific“
Amaliegade 29 A. Telefon 4212.
Telegram-Adr.: „Steampacific“.

L. R. Schmith,
Korresponderende Reder.

Danish Shipping Company Ltd. A/S
Sct. Annæ Plads 28.
Kjøbenhavn K.

Skibs- og Havariagenter.
Befragtning, Klarering & Dampskibsekspektion.
Køb og Salg af Skibe og Kontrahering af Nybygninger.

Telegr.-Adr.: PACAO; Telefoner: **1535-5836.**
Statstelefon: **527.**

A/S FORSIKRINGSSELSKABET „CODAN“
Generalagenter **P. SØHT & CO.**
AFDELING FOR SØ- OG TRANSPORTFORSIKRING
Telefon 14,995 **NIELS JUELGADE 9, 2. S.** *Telegr.-Adr.: »Gnirdos«.*

FORSIKRINGS-AKTIESELSKABET „SKANDINAVIA“

tegner Sø-, Transport- og Krigsforsikring.
Kongens Nytorv 6. — København K. — Telefon 9316.
Aktiekapital: 20 MILLIONER KRONER
Hovedrepræsentant for Skandinavien: Aktieselskabet GRØN & WITZKE, Kongens Nytorv.

Skibs- Provieringshandlere.

Kjøbenhavn og Provinserne.

Kjøbenhavn. Georg Sørensen, Nyhavn 13, Tlf. 6404.

Oscar Rolf, St. Annæ Plads 22. Tlf. Centr. 4140.

Bjørch-Jensen & Co., Holbergsgade 24. Tlf. 7262.

Th. Møller, Nyhavn 45 & 47, Tlf. 387.

Charles Hvilsom, Havnegade 21, Tlf. 4705 og 4810.

Jens With, Nyhavn 19, Tlf. 5349. Telegram-Adresse: Skibswith.

Kolding. Henry Fisker & Co. (R. Rasmussens Eftf.), Telefon 206.

Aalborg. Bertelsen & Larsen. Telegr.-Adresse: »Acibæ«. Telefoner 249 og 1607.

P. Hansen & Co. ved P. Hansen & E. Schmidt Pedersen. Skagen. P. Saxberg, Telefon 85.

Frederikshavn. P. Saxbergs Eftf., Telef. 244 og 482. Telegram-Adresse: Saxberg.

P. Schou & Co., Telefon 12. Statstelefon 17.

Randers. A. L. Nielsen. Tlf. 266 og 224.

M. Clausen, København K.

Havnegade 47.
Telefon Central 1269.

Anbefaler:

Giarke. Chapman & Co. Ltd.'s anerkendte

Hejse- og Ankerspil, Capstans og Styremaskiner (alt saavel damp- som elektrisk drevne). Sleurens Patent Spil. Lysmaskiner. Donkeykedler, ogsaa med Oliefyring. Seamless Steel Lifeboats. Endvidere:

Verdens fineste Fabrikat i **Ankre og Kæder** fra N. Hingley & Sons, Ltd.

Garneringshager, Krohn's Patent. — Korkfendrer. Redningsbælter. — Originale Møllerups Smøreapparater.

Jervell & Knudsen

Skandinaviske Møglere
Befragtning og Havariagenter

Telegr.-Adr.: JERVELLCO.

OPORTO, PORTUGAL.

— Telefon 5349. — Tlgr.-Adr.: Skibswith.

Jens With

Skibsprovianteringsforretning
NYHAVN 19

Telefon 200. ASSENS Telegr.-Adr.: Statstlf. 10. MOURITZ G. KRAG »Krag.« Edsvoren Skibsmægler
Klarering — Befragtning — Assurance — Havari.
Agentur — Kommission — Spedition — Køb og Salg af Skibe.

Telefon 56 & 1409. AALBORG Telegr.-Adr.: Statstelefon 40. CHR. JENSEN »Søborg.« Edsvoren Skibsmægler
Søborg & Benthin's Eftf.

P. Schou & Co. Frederikshavn

Skibsprovianteringsforretning
Telefon Nr. 12. Telegramadresse »Schou« Statstelefon Nr. 17

I Frederikshavn

provianteres de Herrer Skibsførere bedst og billigst hos
P. Saxbergs Eftf., N. Mogensen
Skibshandel.
Telegram-Adr.: »Saxberg«. Telefoner: 244 & 482.

P. SAXBERG. SKAGEN.

Skibsprovianteringsforretning.
Telefon 86. — Telegr.-Adr.: »Saxberg«.

JOHS. UTZON, Aalborg,

edsvoren Skibsmægler.
Telefon 2075 & 2200. Statstelefon 2. Telegr.-Adr.: UTZON.

RASMUS CHRISTENSEN

edsvoren Skibsmægler.
Telefon 149. AARHUS Telegr.-Adr.: Statstelefon 99. »Racist«.

ALF. HANSEN, Bagenkop, Langeland.

Skibsproviant leveres til Skibe, der passerer Kielerkanalen. — Egen Motorbaad.
Statstelefon Nr. 2. Telegr.-Adr.: Skibsalff.

Sandballast

leveres til Sejl- og Dampskibe, indgivet med Dampkran. Hurtig Ekspedition
Tilbud paa Opgravning af tilsandede Havne gives.
»S/P Progres« »S/P Avance«
»Hesselo« »Anholt«
1/8 Carl Nielsen,
Islands Brygge 4. Telef. 5552 - 10552.

V. T. Mathiesen & Sønner

Blikkenslager. Skibsinventar.
Kabys og Baadeinventar, Lanterner og Lamper med Certificat til Carbid og Tran, Kompasshætter, Autogen-Svejsning.
Alt Skibsarbejde udføres.
Telefon 9445.
Toldbodgade 6. København.

Husk

Petersen - Faxe's

1. Kl.s Herreskræderi,
Kjøbenhavn.
Stort Lager af Iordrigsvede Klædninger.

J. C. Hansen,

edsv. Skibsmægler,
Befragtning, Havariagent.
Haderslev.
Kontor: Ved Havnen. Tlf. 19.
Telegr.-Adr.: Skibsmægler Hansen.

Hans Olesens Eftf

(Niels Wang)
Skibsmægler, Horsens

Carl v. d. Hude

Skibsmægler. Aarhus.

P. HANSEN & Co.

ved
P. HANSEN & E. SCHMIDT PEDERSEN
Bunkerkulfforretning.
Skibsprovianter.
AALBORG.

Oscar Rolf,

St. Annæ Plads 22.
Kun absolut første Klasses
Skibsproviant.
Telefon: CENTRAL 4140.

A. L. NIELSEN

Telf. 266 RANDERS Telf. 224
Skibsproviantering
Forhyringskontor

Otto Wang

Skibsmøglere og Befragtnings Agenter
Specialitet: Saltfragter
Skibshandel
Telegram-Adr.: »WANGCO«
LISSABON

Budtz-Jørgensen

Havnegade 47 a. Tlf. Centr. 12 377
Skibs-Blikkenslageri.



AKTIESELSKABET DET ØSTASIATISKE KOMPAGNI

(The East Asiatic Company, Limited)

KØBENHAVN
Filialer: BANGKOK og SINGAPORE

Egne Agenturer: Soerabaya, Shanghai, Hankow, Vladivostock, Dalny, Harbin, New York, Valparaiso, San Francisco, Durban og Johannesburg.

Regelmæssig Rute fart paa Siam, Kina, Japan, Sydafrika, Australien, Java, Vestindien, Meksiko og Vestkysten af Nord- og Sydamerika.

Import til Evropa af østasiatiske og andre oversøiske Produkter, Teak- og andre Træsorter.

Eksport til oversøiske Pladser af europæiske Produkter. — Skov- og Savmølle drift i Siam.

Alle nærmere Oplysninger erholdes ved Henvendelse paa Kompagniets Hovedkontor, Holbergsgade 2, København K.

DEN INTERNATIONALE SKIBSFARVE-FABRIK A/S

(forhen: A/S. Holzapfel-Selandia).

„Holzapfel“s Compositioner
til Jern, Staal og Træskibsbunde.
Leverandør til Flaaden.

Indregistreret

Telegramadr.: „Holzandia“

Sct. Annæ Plads 6, København.



Varemærke

Rustbeskyttende Farve
til Bunkers og Lastrum.
Leverandør til Statsbanerne.

Telef.: 5601. Palæ 2256.

Fabrik: Øresundsvej, Amager.

HUGO TRUMPY

Skibsmægler og Havariagent.

GENUA, via Fossatello 16, Tlgr.-Adr.: Hugotrum, Genua.

SAVONA, via Paleocapa 4, — Hugotrum, Savona.

SPEZIA, via Prione 16, — Hugotrum, Spezia.

LIVORNO, Scali d'Azeglio 10, — Hugotrum, Livorno.

NEAPEL, via Molo Piccolo 17, — Hugotrum, Neapel.

HOVEDKONTOR: GENUA, AGENT FOR:

Nordisk Skibsrederforening,

Otto Thoresens Linie,

Lloyd Royal Belge,

Comp. Havraise Peninsulaire de Nav. a Vapeur,

Société de Navigation Transoceanique.

Havariagent for øver 90 skand. Forsikringsselskaber.

AGENT I SAVONA FOR:

Det Forenede Dampskibsselskab, Kjøbenhavn.



Mest økonomiske Motor, kun
200-230 gr. Olie pr. Hkr. tim.
Startes øjeblikkelig. Ingen Vand-
indsprøjtning. Enkeltste Betjening.
Leveret 14 Motorer til Tyrvasenet.

SOPHUS BERENDSEN A/S
Tel. 6500 KØBENHAVN Postbox 272

J. Melander,

Tlf. Blikkenslager. 1162
Alt Skibsarbejde udføres.
Lille Strandstræde 3.

Maskinskrivning.

Metodisk Undervisning i Ma-
skinskrivning, Kursus 5 Kr.
Vestergade 27. Tlf. 6033-6034.



Fjerde Søforsikringsselskab lim.

I København

tegner Sø- og Transportforsikringer af enhver Art til billige, faste Præmier.
Agenturer i de fleste Provinshyer.

Post-Adresse: Holmens Kanal 24.

Telegram-Adresse: „Fourthcomp.“

Telefoner: Central 266 og 10766

N. F. STEGMANN

Tlgr.-Adr.: »Stegmann« Nørresundby Telefon 918 — 718



Einar Weilbach & Co.

Niels Juelsgade 6 - Kjøbenhavn.
Telef.: Central 13064.

Specialister i naut. Instrumenter.
Stort Lager Billige Priser.
Kompaskorrigering, Reparationer udføres.

A. EVENSEN & CO. A/S. Klarering og Befragtning.

Dynkarken 43. AARHUS Telefon 509 og 529.

Aktieselskabet

Helsingørs Jernskibs- og Maskinbyggeri

paatager sig Nybygning og Reparation af Damp- og Diesel-
motorskibe, Maskiner, Kedler og lign. Arbejder for Skibe
indtil 7000 Tons d. w. Fabrikanten af Wilhelm Schmidts
Overhedere til Marine-Brug.

2 Tørdokker, 338 resp. 375 1/2 engl. Fods Længde paa
Kølblokkene. — Patent-Ophalingsbedding for
Skibe indtil 800 Tons Egenvægt.

Beskæftiger 1200 Mand. — Stort Lager af Materiale.
Telefon 40 og 91. Tlgr.-Adr.: »Skibsværftel.«

R. Møllers Skibsværft

Telefon 246. FAABORG Telefon 246.

Nybygning og Reparation
af Træskibe.

Patent-Ophalingsbedding for
450 Tons Egenvægt.

Sømandsloven af 1ste Maj 1923.

Vejledende Bemærkninger til Loven.

(Sluttet.)

Skibsførerens Ret til at afskedige Sømanden og dennes Ret til at kræve Afsked.

Ligesom hidtil kan Tjenesteforholdet bringes til Ophør fra Skibsførerens Side, selv om Tjenestetiden ikke er udløbet, men Reglerne herom frembyder dog visse Forskelligheder fra Sølovens Bestemmelser herom.

Efter § 32 kan Føreren afskedige en Sømand, naar denne ved Sygdom eller Skade i længere Tid er forhindret fra at udføre sit Arbejde, og det samme gælder, hvis Sømanden lider af en Sygdom, som medfører Fare for de ombordværende. Afskedigelse kan saaledes ikke finde Sted, naar Sømanden lider af Kønssygdom, der ikke er smittefarlig, men paa den anden Side kan Reglen bevirke, at der kan foreligge gyldig Afskedigelsesgrund i adskillige andre alvorlige Sygdomstilfælde. Idet Spørgsmaalet om den syges Pleje og eventuelle Hjemsendelse er afgjort gennem Bestemmelserne i det foregaaende Afsnit, bliver herefter kun tilbage Spørgsmaalet om hans Krav paa Hyre. Hovedreglen herom er affattet i Samklang med den i § 13 fastsatte Opsigelsesfrist og foreskriver, at Sømanden foruden fuld Hyre til Fratrædelsen faar Hyre udover denne for en Maaned, hvis han er Skibsofficer, og for syv Dage, hvis han hører til det underordnede Mandskab. Naar Sømanden er dansk og paamønstret indenfor evropæisk Fart (§ 21), faar han dog, hvis Fratrædelsen sker udenfor evropæisk Fart, Tillægshyre for henholdsvis to Maaneder og en Maaned. Hvis Sygdommen eller Skaden er selvforskyldt eller blot fortiet af Sømanden ved Forhyringen, bliver der kun Tale om Hyre for den Tid, han har gjort sit Arbejde, ganske uden Hensyn til om han overhovedet afskediges.

Fremdeles kan Skibsføreren afskedige Sømanden i en Række Tilfælde, der omhandles i § 33, og som kan siges at være kendetegnet ved, at Sømanden, gennem sine Egenskaber eller Handlemaade, paa afgørende Maade skuffer de selvfølgelige Forventninger eller Forudsætninger, under hvilke han var antaget. Sømanden kan saaledes afskediges, naar han er uduelig til den Tjeneste, han er forhyret til — men det bør erindres, at han kan i k k e, som efter Søloven, nedsættes i Hyre som Følge af Udueligheden; bliver den udelige Sømand ikke afskediget, beholder han saaledes den oprindelig aftalte Hyre, medmindre der træffes Overenskomst om en lavere Hyre. Sømanden kan endvidere afskediges, naar han ikke kommer om Bord i rette Tid, og Skibet skal afgaa, eller en anden maa antages, naar han gør sig skyldig i grov Tjenesteforseelse som f. Eks. gentagen Beruselse i Tjenesten, naar han begaar Tyveri eller anden grovere Forbrydelse om Bord, skjuler Personer om Bord, eller skjuler Gods og derved overtræder Toldbestemmelser eller Ud- og Indførselsforbud; desuden kan han afskediges, naar han indbringer en foreliggende Tvist om Tjenesteforholdet for en udenlandsk Myndighed. Denne Række af Afskedigelsesgrunde bør imidlertid ikke anses som udtømmende; der kan tænkes Tilfælde, som kan og bør sidestilles med de af Loven nævnte, men Fastlæggelsen af en nærmere Praksis i saa Henseende vil naturligvis blive Domstolenes Opgave. For Sømanden afskediges efter § 33, skal der, hvis han er om Bord, saavidt muligt holdes Forhør efter de Regler, som er fastsat i § 64. Hyre kan Sømanden under disse Forhold kun kræve for den Tid, han har gjort Tjeneste.

Sluttelig kan Skibsføreren ligesom hidtil afskedige en Sømand ved en vilkaarlig Beslutning, altsaa uden at der foreligger nogen særlig Hjemmel som omhandlet i §§ 32 eller 33. Som det ses af § 34, har Sømanden, i Tilfælde af saadan uhjemlet Afskedigelse, Krav paa fri Rejse med Underhold til den Plads, hvor han normalt kunde afskediges, og desuden Hyre under denne Hjemrejse, men

dog mindst netop for den Tid, der udgør den normale Opsigelsesfrist efter § 13. Udgangspunktet for denne Regel er saaledes de sædvanlige Fratrædelsesregler.

Ogsaa Sømanden er i adskillige Tilfælde berettiget til at kræve Afsked, skønt Tjenestetiden ikke er udløbet.

Ligesom hidtil er en Sømand efter § 35 berettiget til at forlange Afsked, hvis han kan faa Skib at føre eller opnaa Stilling som 1ste Styrmand eller Maskinmester, naar han uden forøget Udgift for Rederen kan stille en anden god Mand i sit Sted. Men Bestemmelsen omfatter paa samme Vilkaar tillige de Tilfælde, at en Skibsofficer kan opnaa en saadan Stilling af højere Grad, end den han har, eller at en Sømand overhovedet kan godtgøre, at der efter Forhyringen er indtruffet Omstændigheder, der gør det til en Velfærdssag for ham at kunne fratræde. Efter § 36 kan Sømanden endvidere komme fri af Tjenesten, hvis der hersker ondartet Farsot, f. Eks. heftig Kolera Epidemi i Bestemmelseshavnen, og Sømanden først har faaet dette at vide efter Forhyringen, eller hvis det efter Forhyringen viser sig, at Skibet kan blive opbragt af en krigsførende Magt, eller at Faren for Opbringelse væsentlig er forøget. Ved Fratrædelse efter nogen af disse Regler løber Hyren indtil Fratrædelsen.

Efter § 37 kan Sømanden forlange Afsked, naar han er forhyret til en bestemt Rejse, og denne væsentlig forandres; hvis Rejsen allerede er paabegyndt, kan han i saa Fald fratræde i den første Havn, Skibet anløber, efter at han har faaet Kundskab om Forandringen. Naar Sømanden fratræder af denne Grund, har han Krav paa Erstatning for det Tab, han lider, men dog i intet Tilfælde mere end Hyre for en Maaned, hvis han er Skibsofficer, og ellers for en halv Maaned. Desuden faar han fri Rejse med Underhold til Forhyringsstedet, hvis han fratræder, før Rejsen er begyndt, men ellers til det vedtagne Afmønstringssted. Som det ses, giver Lovreglen Spillerum for et Skøn, idet det ikke paa Forhaand kan afgøres, hvormegen Forandring der udkræves, før Rejsen er »væsentligt forandret«.

Hvis Skibet er usødygtigt — se herom § 29 i Lov af 29de Marts 1920 om Tilsyn med Skibe — eller Folketommene er aabenbart sundhedsfarlige, og Føreren ikke vil afhjælpe Manglerne eller nægter at lade Skibet syne, se § 59, kan Sømanden kræve Afsked. Det samme gælder, hvis Sømanden godtgør at have været Genstand for Mishandling, uden at Skibsføreren har villet tage ham i Beskyttelse, hvis han godtgør, at Føreren har forholdt ham forsvarlig Kost, og endelig naar Skibet mister Retten til at sejle under dansk Flag. I alle disse Tilfælde, der nærmere fremgaar af Reglerne i §§ 38—40, har Sømanden desuden Krav paa Erstatning efter de samme Regler, som gælder for den vilkaarlige Afskedigelse, se § 34. At Skibet overgaar til andet dansk Rederi eller faar anden Fører, giver ikke Sømanden Ret til Afsked.

Tjenesteforholdets Ophør ved Forlis.
Afgørelse af Tvistigheder om Afregningen eller Tjenesteforholdet.

Hvis Skibet forliser, eller efter Søulykke erklæres uistandsætteligt, følger det af § 41, at Tjenesteforholdet dermed ophører, forsaavidt andet ikke følger af Ansættelses-Vilkaarene, men Sømanden har dog Pligt til mod Hyre og Underhold at deltage i Bjergningen og at blive til Stede til Søforklaring. Naar en dansk Sømand paa denne Maade kommer ud af Tjeneste i Udlandet, afholder Statskassen Udgifterne ved hans Hjemrejse til Danmark med Underhold, men desuden har Sømanden hos Rederen Krav paa Hyre under denne Hjemrejse, dog længst for to Maaneder, hvis han er Skibsofficer, men ellers for en

Maaned. Kan der skaffes ham passende Hyre hjemefter, er han pligtig at tage denne ligesom i Tilfælde af Hjemsendelse efter Sygdom (§ 28), og for den Tid, saadan Tjeneste varer, faar han ingen Hyre af det forliste Skibs Reder. Hvis Sømanden har mistet sine Ejendele ved Forliset, bliver Rederen pligtig at betale Erstatning for disse, men de nærmere Forskrifter herom fastsættes af Handelsministeriet.

Hvis en Sømand er utilfreds med Skibsførerens Afregning, kan han efter § 43 ligesom hidtil kræve den prøvet af den Myndighed, der foretager Afmønstringen. Tvist om Afregning ligesom Tvist om Tjenesteforholdet iøvrigt skal i Udlandet forelægges for Konsulen paa første Sted, hvor det er muligt, og Konsulens Afgørelse bliver bindende for Parterne, indtil Sagen kan bringes for dansk Domstol.

Personer om Bord, som ikke hører til Mandskabet.

Som allerede berørt ovenfor ved de indledende Bemærkninger til det omfattende 2det Kapitel Mandskabets Tjenesteaftale, bliver de Personer om Bord i Skibet, der vel ikke gør egentlig Skibstjeneste, men som dog er ansat af Rederen eller Skibsføreren, stillet under Sømandslovens Bestemmelser paa samme Maade, som om de hørte til det egentlige Skibsmandskab. Det følger af Reglen herom i § 70, at saadanne Personer f. Eks. vil kunne straffes for Rømning, men det ligger i Sagens Natur, at næppe alle Lovens Bestemmelser i dette Forhold kan tages ganske efter Bogstaven, saaledes vil i Følge Regeringens Motiver Reglen i § 11, at en Sømand skal være forsynet med Søfartsbog, næppe være anvendelig overfor en Skibslæge.

Paa Personer, som vel er ansat om Bord, men hverken af Reder eller Fører, faar kun en begrænset Del af Lovreglerne Anvendelse, saaledes som det nærmere fremgaar af § 71. De er herefter navnlig undergivet den almindelige Myndighed, der udøves af Skibsføreren, og er pligtige efter Evne at udføre Arbejde, som Føreren finder nødvendigt for Skibets Sikkerhed, men kan f. Eks. ikke paalægges Disciplintraf. Sømænd, der hjemsendes ved Konsulens Foranstaltning (i Medfør af Sølovens § 34) er efter § 72 stillet i saa Henseende paa ganske samme Maade som de her omhandlede Personer. Saadanne Sømænd skal, naar det forlanges, efter Evne yde Bistand ved Skibsarbejdet mod passende Godtgørelse, og ved Anordning af saadant Arbejde skal der lages Hensyn til deres tidligere Stilling.

Sømandsloven omhandler ikke Passagerer, men som det fremgaar af *Loven om Ændringer i Søloven*, har Sølovens § 171, der fastslaaer Passagerernes Forhold til Skibsledelsen, faaet en ny Affattelse. Passagererne skal rette sig efter de Forskrifter, der gives for Skik og Orden, og er endvidere undergivet Reglerne i Sømandslovens § 54 om Medtagelse af Ting til personligt Brug eller Gods. Hvis en Passager begaar en grovere Forbrydelse om Bord, skal Skibsføreren tage sig af Sagen paa tilsvarende Maade som foreskrevet i Sømandslovens § 61 med Hensyn til Mandskabet.

Ansvarsbestemmelser.

Sømandslovens 6te Kapitel Ansvarsbestemmelser svarer i det væsentlige til Reglerne i Sølovens 12te Kapitel om Forseelser i Tjenesten af Skipper og Mandskab m. v.

Bestemmelserne i §§ 73—75, der angaar Skibsførerens Overtrædelser, gælder ogsaa for den, der i Skibsførerens Forfald er traadt i hans Sted. Hvis Skibsføreren misbruger sine politimæssige Magtmidler — se § 60 og § 61, 2det Stykke — eller sin Straffemyndighed, eller han behandler sine undergivne med unødigt Haardhed, forsommer sin Pligt overfor en syg Sømand eller forholder Mandskabet lovlig Kost, ifalder han Bødestraf eller Fæng-

selstraf, forsaavidt der ikke efter almindelige Strafferegler bliver Tale om højere Straf. Ved Dommen kan den paagældende Fører, naar Omstændighederne er særdeles skærpende, erklæres uberettiget til at føre Skib inden for en vis Tid eller for bestandig, saaledes at det samtidig bestemmes, om han i den omhandlede Periode skal have Ret til at gøre Tjeneste som Styrmand. Retten til at føre Skib kan dog efter Omstændighederne tilbagegives den domfældte Skibsfører ved kongelig Resolution efter Handelsministeriets Indstilling, selv om den i Dommen fastsatte Periode ikke er udløbet, men for at dette kan ske, maa der være forløbet mindst to Aar efter Domsafsigelsen. En tilsvarende Ændring i Sølovens § 296 omtales nedenfor sammen med Sømandslovens § 84. I Forbindelse med disse ny Regler om Fortabelse og Tilbagegivelse af Retten til at føre Skib maa det dog haves i Erindring, at Søneringslovens § 25 vedblivende foreskriver, at Bevis som Skibsfører, Styrmand, Maskinmester eller Undermester forbyrdes, naar Indehaveren ved Dom findes skyldig i en i den offentlige Mening værende Handling.

I § 75 bestemmes summarisk, at Overtrædelse af de Pligter, der iøvrigt paahviler Skibsføreren efter Sømandsloven, straffes med Bøder, og at det samme gælder Overtrædelse af Rederens Pligter.

Hvis en Sømand lader sig forhyre i Strid med en endnu gældende ældre Hyrekontrakt, straffes han med Bøder efter § 77. Samme Straf anvendes herefter i Henhold til § 78, naar Sømanden forsætlig unddrager sig Tjenesten, men hvis Rømningen udsætter Skibet eller Menneskeliv for Fare, eller iøvrigt er foregaaet under skærpende Omstændigheder, kan Straffen stige til Fængsel eller endog Forbedringshusarbejde i indtil et Aar. Rømning med Hyre straffes som for Bedrageri, hvis det ikke maa antages, at Rømningsmanden ikke har villet tilegne sig det endnu ikke fortjente Hyrebeløb. Efter § 79 fastsættes Bøde eller Fængselsstraf for den, der forleder Sømanden til Rømning, eller hjælper ham med Raad og Daad.

Opsætsighed mod Skibsføreren eller den, der i hans Sted fører Befalingen, og Nægtelse af Lydighed straffes efter § 80 almindeligvis med Bøder, men kan under skærpende Omstændigheder medføre Fængselsstraf. Overfald paa Føreren eller anden foresat med Vold, eller blot med Trusel om Vold, straffes i Almindelighed med Fængsel, men under skærpende Omstændigheder med Strafarbejde i indtil to Aar, § 81; under formildende Omstændigheder kan dog Bødestraf anvendes. Mytteri straffes for Deltagernes Vedkommende sædvanligvis med Fængsel, under formildende Omstændigheder endog blot med Bøder, men for Anstifterne, og i Tilfælde af Vold ogsaa for Deltagerne, kan Straffen stige til Strafarbejde i indtil seks Aar, § 82.

Forlanger Mandskabet Kontrolsyn til Sikkerhed for, at Skibet er sødygtigt, og det ved Synet findes, at Angivelser om Usødygtighed var blottet for al rimelig Grund, straffes de klagende med Bøder, mulig endog med Fængsel, § 83.

Efter § 84 straffes en Sømand, der forvolder Søulykke ved Skødesløshed, Uforsigtighed eller Forsømmelse i Tjenesten, med Fængsel eller Bøder, men hvis han er Styrmand eller Maskinmester, kan han tillige ved Dommen erklæres uberettiget til at beklæde sin hidtidige Stilling, enten for en vis Tid eller for bestandig, saaledes at det samtidig kan bestemmes, at den paagældende Skibs officer i den omhandlede Periode har Ret til at gøre Tjeneste i lavere Stilling — som f. Eks. en 1ste Styrmand i 2den Styrmandsstilling o. s. v. Virkningen af en saadan Dom med Hensyn til Indskrænkningen i Søneringsrettighederne kan efter Omstændighederne mildnes eller endog helt ophæves af Handelsministeriet efter Forløbet af mindst et Aar efter Domsafsigelsen. I denne Sammenhæng bør nævnes, at *Loven om Ændringer i Søloven* samtidig har omformet dennes § 296, saaledes at Domstolene kan opløse eller suspendere Søneringsrettighederne ogsaa for

en Skibsfører, der har forvoldt Søskade ved Pligtforsømmelse, efter ganske de samme Regler, som er omhandlet i Sømandslovens § 74.

Hvis en Sømand ulovlig medtager Gods, der kan udsætte Skib eller Ladning for Fare, straffes han med Bøder eller Fængsel, § 85. og forlader han Skibet, naar dette er i Fare, uden at gøre sin Pligt som god Sømand, er Straffen Bøder eller simpelt Fængsel, § 86. Har Sømanden, paa anden Maade end angivet i de foranstaaende Bestemmelser, forset sig i Tjenesten eller gjort Brud paa god Orden og Skik, kan der i den Anledning kun blive Tale om Bødestraf, § 87.

Visse Forseelser, saasom simpel Rømning og mindre betydende Tjenesteforseelser, forfølges ikke af det Offentlige, hvis ikke Skibsføreren eller Rederen begærer det; saadan Begæring skal fremsættes snarest mulig og senest inden et Aar, efter at Forseelsen blev begaaet.

Med Hensyn til Retsplejen i Søsager foreskriver Sømandsloven gennem Reglerne i § 88 og Lovens om Ændringer i Søloven gennem en tilsvarende Affattelse af Sølovens § 311, at visse Sager, hvor en søfartkyndig Vurdering af det passerede er en nødvendig Betingelse for Paatalebeslutningen, skal forelægges for Handelsministeriet, forinden Paatale kan bestemmes. Naar saadanne Sager angaar Totalforlis og lignende alvorlige Søulykker, kan de sædvanlige Paatalemyndigheder ikke heller frafalde Paatale, forinden Sagen har været forelagt Ministeriet. Overtrædelsessager behandles ved Søret med Undtagelse af enkelte særlige Sager, der efter Retsplejelovent skal behandles for Landsret under Medvirken af Nævninger.

Sømandslovens Omraade.

Overfor Spørgsmaalet om, hvilke Skibe Sømandsloven finder Anvendelse paa, giver selve Lovens intet direkte eller udtømmende Svar, men da det fremgaar af § 92, at der for ikke registreringspligtige Skibe — altsaa Skibe af under 20 Tons Brutto — samt for Fartøjer til Fiskeri og andre lignende særlige Formaal kan fastsættes Lempelser i Sømandslovens Regler af Regeringen, kan deraf allerede sluttes, at Grænserne for Lovens Omraade ikke kan være snævre. Et afgørende Bidrag til Spørgsmaalets Belysning foreligger imidlertid fra Lovgivningsmagten gennem Folketingsudvalgets Betænkning, hvori det hedder.

»Der har efter Sagens Natur ikke kunnet være Tale om at holde nogen enkelt Gruppe af Skibe udenfor Lovens, thi denne vilde jo netop miste næsten enhver Betydning, hvis den ikke fastholdtes som det almindelige og fælles Retsgrundlag for Forholdet i alle Skibe, der færdes paa Søen. Ogsaa Sølovskommissionen deler dette Synspunkt, idet den i sin Betænkning udtrykkelig udtaler, at det er givet, at Lovens maa anvendes paa et Fartøj, paa hvilket der findes Fører og Mandskab, uden Hensyn til om Fartøjet bruges til Fragtfart, Bugsering, Bjærgning, Fiskeri, Fangstvirksomhed eller Lystfart.«

Naar bortses fra de egentlige Krigsskibe, om hvilke der naturligvis her ikke kan være Tale, maa Spørgsmaalet om Lovens Omraade øjensynlig i sin Almindelighed besvares derhen, at Sømandsloven gælder for alt, hvad der kan henføres under Betegnelserne »Skib« eller »Fartøj«, med de Lempelser, som maatte blive fastsat administrativt paa Grundlag af Reglerne i § 92 eller fastslaaet af Domstolene i de Tilfælde, der maatte komme til at foreligge disse til Afgørelse.

Sømandsloven og vore vejledende Bemærkninger til Lovens vil i Løbet af de nærmeste Dage blive udsendt indbundet som Særtryk af *Dansk Søfartstidende*.

Kjøbenhavn, den 7. Juni 1923.

Advarsel mod Ombordbringning af Spiritus i Skibe, bestemte for Havne i De Forenede Stater af Nordamerika. I Henhold til en for nylig i De Forenede Stater afsagt Højesteretsdom maa intet Skib — hverken fremmed eller amerikansk — i nogen Havn i De Forenede Stater have om Bord selv det ringeste Kvantum af berusende Drikke.

Følgerne af, at berusende Drikke maatte findes om Bord i Skibet, er meget alvorlige, idet Skibet kan blive beslaglagt og vedkommende Besidder af de berusende Drikke arresteret.

Handelsministeriet skal derfor indtrængende advare Søfolk mod ethvert Forsøg paa at medføre berusende Drikke om Bord i Skibe, der anløber Havne i De Forenede Stater.

Handelsministeriet, i Maj 1923.

Strejken i Barcelona. Oplysningsbureauet har under 31. f. M. tilskrevet Dansk Sejlskibsrederi-Forening saaledes:

Udenrigsministeriet meddeler i Henhold til Indberetning fra Konsulatet i Barcelona, at alle Skibe, som er ankommet til Barcelona Havn med Kul og Træ, siden Strejken blandt Kullossearbejderne og Transportarbejderne ved Maanedens Begyndelse brød ud, vedblivende ligger i Havnen, ligesom ogsaa Losning er standset for andre Skibes Vedkommende, forsaavidt der kræves Vogne ved Losningen. Stykgodsdamperne har hidtil kunnet blive ekspederet, men ogsaa dette vil blive umuligt, saasomt der ikke er Plads til flere Varer paa Kajerne.

Siden Strejkens Udbrud er der dagligt ført indgaaende Forhandlinger mellem Arbejdsgiverne og Arbejderne, uden at det dog er lykkedes at komme til noget som helst Resultat, og der er derfor intet der tyder paa, at Strejken snart skulde være forbi.

Byldepest i Malaga. Udenrigsministeriets Retsafdeling har under 31. f. M. tilskrevet Dansk Sejlskibsrederi-Forening saaledes:

I Forbindelse med Skrivelse herfra af 3. Maj meddeler Udenrigsministeriet i Henhold til Indberetning fra det kgl. Gesandtskab i Madrid, at i Følge Note af 14. Maj fra det spanske Statsministerium er der i Byen Malaga forekommet to ny Tilfælde af Byldepest, hvoraf et med dødelig Udgang, og at de sædvanlige Forholdsregler som Isolation, Vaccination og Rotteudryddelse er foretaget.

Forholdene i Petrograd. En norsk Forretningsmand, som i disse Dage er hjemkommet fra Petrograd, fortæller »Norg. Hand. og Sjøft.«, at de russiske Myndigheder fortsætter med at tømme Nordmænds Lejligheder og Lager, selv efter at den norske Delegation er ankommet dertil — uden at der gives Erstatning eller gives nogen Meddelelse derom. Handelsoverenskomsten med Rusland giver os ingen Rettigheder.

Der var stille og roligt i Petrograd nu, og der forekommer ingensomhelst Spektakler. Man gaar maaske lige saa sikkert paa Gaderne der som i Kristiania, mente Vedkommende. Befolkningen er tiltaget noget her i Byen i den senere Tid og Folk er mere arbejdsomme. Arbejderraadene eksisterer fremdeles, men har praktisk talt intet at sige. De Fabriker, som er i Gang, gaar godt saa længe der er Raastof og Brændsel for Haanden, men de fleste Bedrifter ligger jo stille.

Der var tidligere en Mængde udenlandske Forretningsmænd og Ekspertes i Petrograd og Moskva, men de fleste er rejst hjem skuffet, — de finder det umuligt at foretage noget under det nuværende Styre i Rusland.

Man kan nu købe alt hvad Hjertet begærer i Petrograd, men Priserne er jo svimlende, dog er f. Eks. Mad-

varer ikke dyrere end i Kristiania. En Middag paa Hotel L'Europe i Petrograd med et Glas godt Øl koster nu 65 Mill. Rubler (eller c. 3 norske Kr.).

Isforholdene i Atlanterhavet. Isforholdene i det nordlige Atlanterhav er i Øjeblikket værre og mere farlige for Skibsfarten, end de har været i over 20 Aar, erklærer Officererne paa White Star-Liniens »Meganitic«, som den 29. Maj kom til London fra Quebec. Skibet har bogstavelig talt maattet sejle gennem hele Ismarker. Paa flere Steder var Isen over en Fod tyk. Skibet maatte sejle meget langsomt og bryde sig Vej gennem Isen. Saadanne Isforhold i Slutningen af Maj var ganske eksceptionelle.

Dødsfald. Efter flere Maaneders Sygeleje er Skibsfører S. Almose toft afgaaet ved Døden paa Fanø, 74 Aar gl. Afdøde var i sine unge Aar Styrmand paa Fanøskibe. Senere førte han Barken »Flensborg« i mange Aar.

Kommandør O. S. V. Suenson er den 24. Maj afgaaet ved Døden, 78 Aar gammel. Afdøde var efter at have taget sin Afsked fra Flaaden i en Arrække Dommer ved Styrmandseksaminerne. Han var Kommandør af Dannebrog og dekoreret med en Række udenlandske Ordener.

En af Thurøs ansete Mænd Sejlmagermester J. L. Jørgensen er den 29. Maj afgaaet ved Døden i en Alder af 58 Aar. Afdøde, der tillige har drevet Rederivirksomhed, beklædte forskellige Tillidshverv, og var en meget afholdt Mand.

Tuxham-Motoren vinder Anerkendelse i Udlandet. Vi bringer i Erfaring, at Tuxham Raaolje Semi-Diesel Motoren atter har hævdet sit Ry paa Verdensmarkedet, idet den, foruden de mange tidligere Udmærkelser, den har modtaget, nu under Verdensudstillingen i Rio de Janeiro er blevet hædret med højeste Pris, nemlig »Grand Prix«. Tuxham Motoren, der paa Grund af sine udmærkede Egenskaber anvendes saa mange Steder baade herhjemme og i Udlandet, var i Forvejen kendt og anvendt i Brasilien, og de Maskiner, som A/S. Tuxham havde udstillet i Rio Janeiro er blevet solgt derovre. Det kan kun glæde enhver Dansk, hver Gang der føres et uomstødeligt Bevis for, at dansk Fabriksarbejde med Held kan optage Konkurrencen med Udlandet og dermed godtgøre dansk Industris Eksistensberettigelse.

The Baltic and White Sea Conferences Aarsmøde afholdes i Gøteborg Torsdag den 21. Juni d. A. Til Behandling foreligger: Direktionens Aarsberetning Regnskab, Valg af en ny Præsident, Præsidentens Tale, Rederforeningers og Klubbers Ret til at binde sine Medlemmer, Beretning om Information Bureau og dets Virksomhed, Fri Losning af Kullaster, etc., Fragtforskel paa Propplaster, Forsinkelser i Opgørelser af Fragter for Trælastladning i de større britiske Havne, Beretning om den øjeblikkelige Situation med Hensyn til Konnossementer fra Finland, Mæglermedlemmers Ret til at stemme, Documentary Council, Beretning, Foreslaaet Revision af Certepartier, Scanfin-Certepartiet, Losning langs Siden, Haagreglerne, Valg m. m.

Meteorologisk Institut meddeler: Reykjavik, den 2. og 6. Juni: Drivis 6 Sømil udenfor Sugandafjord. Is ses ogsaa fra Hesteyri og forhindrer Fiskerhaadene i Adalvik at gaa ud. Spredt Drivis den 1. ds. ved Kap Nord. Tæt Drivis Nordvest af Vestfjordene, ingen inde ved Kysten undtagen spredt ved Straumnæs og Køgur; meget spredt Drivis i Midten af Hunabugten.

Danmark og Finland. Udenrigsministeriet meddeler:

Den danske Gesandt i Helsingfors har den 15. Maj d. A. overgivet den finske Regering et dansk Udkast til en Handels- og Skibsfartstraktat mellem Danmark og Finland og har samtidig fra den finske Regering modtaget et finsk Udkast til en saadan Traktat.

De paagældende Udkast vil derefter blive gjort til Genstand for Overvejelse fra de respektive Regeringers Side med Henblik paa senere Traktatforhandlinger.

Drama paa Søen. Den 17. Maj løb Sejlskibet »Dorothea« af Lübeck ind til Sassnitz samtidigt med et hollandsk Skib, der var paa Rejse fra Stettin til Randers med en Ladning Jern. »Dorothea« var blevet kaldt til Hjælp af Besætningen paa det hollandske Skib, fordi Kaptajnen var blevet grebet af et Raserianfald og havde saaret en af Matroserne. Da Mandskabet vilde forlade Skibet her, skød Kaptajnen med en Revolver mod »Dorothea« og dræbte med et af Skudene Skibets Kok. Den hollandske Kaptajn forsøgte derefter at flygte med sit Skib, men Forsøget mislykkedes, og han blev arresteret.

Kinesiske Sørøvere. Den kinesiske Damper »Taishun«, der var paa Rejse til Shanghai, er den 12. ds. 50 engelske Mile udfør Swatow blevet angrebet af Sørøvere, der rejste med Skibet som Passagerer. Skibets Kaptajn blev alvorligt saaret. Passagererne blev udplyndret og laaset inde i deres Kabytter. Sørøverne forlod Skibet den næste Morgen med deres Bytte, der anslaaes til en Værdi af 60,000 Dollars. Skibets meget værdifulde Ladning forblev urørt.

A. CHR. BERTHELSEN A/S

(tidl. Berthelsen & Larsen)

Skibsproviant- & Bunkerkulsforretning

Telegram-Adresse: „Aciba“

Telefoner 249 og 1607.

Meddelelse fra Handelsministeriet til samtlige danske Rederier.

I Henhold til Art. 7 i Londoner-Konventionen af 20. Januar 1914 angaaende Sikring af Menneskeliv paa Søen er Undersøgelsen af Isforholdene og Eftersøgningen af Drivis i det nordlige Atlanterhav overtaget af De Forenede Stater i Nordamerika, der igennem sit »Hydrografic Office« udsender Meddelelser om disse Forhold og i Forbindelse hermed angiver, hvilke Ruter Skibene bør følge over Atlanterhavet i begge Retninger.

Disse Ruter er antagne og følges af alle de større Linie-Selskaber, hvis Skibe befarer Atlanterhavet.

Den amerikanske Regering har imidlertid henledt Opmærksomheden paa, at adskillige Rederier ikke lader deres Skibe følge de saaledes fastsatte Ruter, og Handelsministeriet skal derfor i Henhold til Art. 13 i nævnte Konvention henstille til samtlige danske Rederier, hvis Skibe befarer Atlanterhavet, at lade disse følge de af »Hydrografic Office« anviste Ruter, forsaavidt de efter deres Måskinkraft eller øvrige Forhold er i Stand til med fornøden Sikkerhed at gøre dette.

Man skal i denne Forbindelse henlede Opmærksomheden paa, at det er af væsentlig Betydning, at de paagældende Ruter ikke befares i modsat Retning af den tilsigtede, og at Sejlskibe fortrinsvis krydser Ruterne om Dagen og i klart Vejr.

Sluttelig bemærkes, at de af »Hydrografic Office« udsendte Meddelelser offentliggøres i »Efterretninger for Søfarende«.

Handelsministeriet, den 19. Maj 1923.

P. M. V.

E. B.

Emil Krogh.

Fragtmarkedet.

Fragtmarkedet bliver ringere og ringere fra Uge til Uge, skriver »Fairplay«. Enhver Mulighed for at arrangere en Rejse, der kan give Overskud, synes udelukket, og Rederne har nok at gøre med at sikre sig Beskæftigelse, der ikke bringer Tab. Nogle Redere har ganske vist været saa heldige at kunne reducere de løbende Udgifter og haaber, at dette vil betyde en tidssvarende Gevinst, men desværre vil de blive skuffet, da Fragtraterne i alle Markederne i den sidste Tid er gaaet saa meget ned, at det gør Besparelserne illusoriske.

Tendensen paa de hjemadgaende Markeder er gennemgaaende uheldige for Rederne, og fra Øst til Vest synes lavere Fragtrater lidt efter lidt at fæstne sig. Kornforretningerne, der er Barometeret for de vigtigste hjemadgaende Markeder, har i Øjeblikket ikke kunnet yde disse nogen Støtte, og der synes ikke at være Udsigt til Bedring i de to første Maanedø eller deromkring. Kornbefragterne fra visse Havne forlanger dertil nu Option for 2 å 3 Lossehavne og kan erholde Tonnage paa disse Betingelser. Fra Bombay er der blevet akcepteret 27/6 paa Dødvægtsbasis til U. K./Kont. for Juli Lastning, og paa »scale« Basis fra Kurrahee er der budt 25/. Der er dertil Grund til at tro, at Dampere i nogle Tilfælde har maattet renoncere paa fuld Last for at gøre en Forretning, hvilket er betegnende for nuværende Vanskeligheder. Fra Syd-Australien er der blevet akcepteret 33/9 en og 35/ to Havne U. K./Kont. for prompt Lastning af en Damper af moderat Størrelse. Java kan placere Juni Tonnage af c. 6,000 Tons Størrelse til Middelhavet/U. K./Kont. til 35/ én og 36/3 til to Havne. For Maj—Juni eller Juni-Lastning kan der placeres adskillige Dampere a 5.000 Tons 10 pCt. med Kul fra Dalny til Hongkong, Manila, Singapore, Java etc. Hjemadgaende Forretninger fra Middelhavet vækker ringe Interesse, da der ingen Bedring er i de hjemadgaende Mineralrater, skønt der til U. S. A. har kunnet spores en lille Bedring. Der er nogle Muligheder fra Rusland, der siges at have en betydelig Mængde Korn til Eksport. De sidste Befragtinger er 20/ paa Dødvægtsbasis til Hamburg for prompt Lastning, og 19 til Kont. paa »berth terms« for først i Juni. Donau er nærmest fast til 20/ a 22/6 til U. K./Kont. efter Størrelsen, og kan placere en Maj—Juni Damper a. c. 1,200 Stds. Lastevne til Manchester, for hvilken der er budt c. 60/ pr. Std. paa »scanfin« charter, f. o. b.

Befragtingerne fra River Plate tog et lille Opsving efter Pinsen, men Fragterne er lavere. For først i Juni er der opnaet 27/Kont. og 27/6 U. K. fra »up river« eller Bahia Blanca for 7,000 Tons 10 pCt. og paa »berth« med noget over halv Last til en Begyndelse 24/3 til Antwerpen og 25/ til Liverpool, i begge Tilfælde Juni Lastning fra »up river«. For September—Oktober Lastning blev der akcepteret til 25/ Kont. og 25/6 til U. K. for en 4,600 Tons Damper 10 pCt. samtidig med Befragting af Skibe for Tømmer fra Golfen til 165/ pr. Std. til Buenos Aires eller Rosario. Rio Janeiro behøver Tonnage for Manganerts til U. S. A. og U. K. til det sidst budte, og en Damper af passende Størrelse kan placeres fra Bahia til Filadelfia til \$ 4.

Kulbefragting fra Montreal og fra northern range har udgjort Hovedparten af Befragtingerne fra Vesten, men Markedet har været bebyrdet med adskillige ubefragtede Dampere, som er kommet ud i Ballast, og som der ingen øjeblikkelig Brug er for. De vil rimeligvis faa mere eller mindre alvorlige Tab. Der synes ikke at være nogen presserende Efterspørgsel efter Tonnage for Kul, ikke engang til Continentet, og Raterne fra the range for tidlig Lastning er nu nede i \$ 2,25, for Vestitalien, \$ 3,25 og \$ 3,15 for Rio Janeiro. For Koks er der lidt mere Efterspørgsel. Fra San Lawrence kan der muligvis gøres \$ 1,25, og fra Sydney (C. B.) til Montreal er der budt 50 Cents. Kornforretningerne er ligeledes trykkede og der bydes 20 Cents, Basis en Lossehavn Middelhavet, ikke østligere end Vest-

italien, 14 Cents til Kont. for passende Størrelse, og 18 Cents til Lissabon. Tømmerraterne fra Golfen deler Markedets almindelige Mathed, og Afslutninger har fundet Sted til \$ 15,50 pr. Mille fra to Lastehavne til to Lossehavne for Juli Lastning. Sukker fra Cuba er afgjort rolig paa Basis af de sidste Noteringer. Paa time charter Basis kan der opnaas 95 Cents for en Rundtur til Vestkysten, Juni Levering U. S. A. for en passende Mellemdæksdamper, men Værdien af Hjemrejsen paa time charter kan ikke sættes højere end \$ 1,20 og for Tonnage af en moderat Størrelse, \$ 1 for Rundturen Staterne/Vestindien. For Juli Dampere af fra 1,000 til 1,400 Stds. er Forretninger mulige med Tømmer fra Golfen til Buenos Aires eller Bassario til 165/ pr. Std., medens større Tonnage vil kunne sluttet paa »net form of charter« fra en eller to Havne i Golfen til en eller to Havne ved den nedre La Plata til \$ 4,25 paa »net charter«.

Fragtmarkedet for Sejlere:

Størstedelen af Sejlskibene er nu i Fart, og Resten vil i Løbet af kort Tid være i Fart, men der er desværre Redere, som ikke gør noget for at holde Fragterne oppe, hvilke i Forvejen er smaa nok: der er saaledes sluttet D. B. B. fra Kristinestad til Newhaven til 55/ pr. Std. Mo-Bridgewater 65/, dette gør selvsagt kun Skade, samtidig er der sluttet 70/ pr. Std. D. B. B. fra Sundsvalls til Jersey. Sundsvalls/Lerwick 65/.

Iøvrigt noteres:

2 Vestervik/Poole 55/, Skellefteå/Swansea 65/, Hernösand/Gr. Yarmouth 60/, med sædvanlig Gr. Yarmouth Klausul, Kristinestad/Weymouth 65/, Jacobstad/Penzance 65/, Borgå/St. Helier 65/, Pernau/St. Helier 65/, Trångsund/Weymouth 62/6, Reval/Teignmouth eller Bideford 60/, resp. 70/. Disse Rater er for lave og bør mindst være 70/ pr. Std., idet der som ovenfor nævnt er sluttet 70/ fra Sundsvalls til Jersey, til Vestkyst England noteres 60/, medens der har været sluttet flere Laster til 80/, fra Nederkalix og Skellefteå til Antwerpen noteres Stv. til 55—60 sv. Kr. pr. Std., ligeledes fra Hernösand til Antwerpen. Fra Luleå til Belgien og Nordfrankrig noteres en Del Feldspat Laster til 14/ å 15/ pr. Ton. Med den nuværende Kurs paa Francs er Fragterne til Frankrig bedre end til England, tilmed da man nu kan slutte i Sterling til de fleste franske Pladser, hvor Udgifterne ikke er saa store som i England. — Der noteres Sørnæs/Quimper 75/, Borgå/Quimper 75/, Borgå/Abbeville 70/—72/6; der er sluttet: Trångsund/Pontrieux 75/, Umeå/Vannes, Sundsvalls/Vannes 280 Frcs. Fra Gøteborg findes for Tiden kun Propslaster, som det ikke kan betale sig at sejle med. Fra Østnorge noteres følgende: Frederiksstad/Ramsgate 47/6 å 50/ Kristianiafjord/Southampton 50/, Exeter 55/, Jersey 55/, Tyne 40/ å 42/6, Hull 40/ å 42/6 pr. Std.

Kulmarkedet er meget mat, der sluttet enkelte Laster, der er saaledes netop sluttet Forthet/Gilleleje 12/6 pr. Ton Kul, endvidere noteres Forthet/Samsø 12 å 13 Kr., Forthet/Rudkjøbing 12—13 Kr., til Østersøen noteres 9/ å 9/6 pr. Ton.

Claymarkedet er ligeledes mat, idet der sædvanligvis er 14 Dages Tørn for Lastning, der noteres: Fowey/Syd-Island 9/ å 9/6, Gefle 10/, Gøteborg 10/, Østnorge 9/6 å 10/, Genoa 20/.

Salt fra Middelhavet eller Setubal til Sverig 15/ å 16/, til Canada 17/6, Cadix/Øst-Scotland 14/, Aberdeen 13/ å 14/.

Fra Canada til England bydes 90/ pr. Std. til enkelte Pladser 95/.

Der synes dog at komme nogle flere Laster i Markedet nu, saa Rederne haaber paa gode Rater i sidste Halvdel af Sæsonen. — Raterne til Danmark for Træ er for lave.

Generalforsamlinger.

Tøjassurancen Neptun

har afholdt sin årlige Generalforsamling i Marstal.

Formanden, O. C. O. Hansen, bød Velkommen, og mindedes med Sorg et Par Medlemmer, som desværre blev derude paa Havet. Ære være deres Minde!

Forsamlingen rejste sig.

Formanden udtalte videre: Hvad Forholdene sidste Aar angaar, har vi Grund til at se tilbage paa Aaret med Tilfredshed, trods det, at Tiderne var vanskelige 1922, endogsaa saa vanskelige, at en Del af vore Søfolk ikke naaede at komme paa Søen; og for dem, der færdes derude, var Fortjenesten ikke lige god. Men man var dog glade for, at mange af Skibene kom i Fart; det var i alt Fald Mindretallet, der blev hjemme.

Vi vil haabe, at det har gavnet Byen og at vi med Sindsro kan gaa Fremtiden i Møde.

Dernæst oplæste Kassereren, Krull-Hansen Regnskabet, som godkendtes.

Indtægt: Refunderet Havariestatninger for »Havfruen« Kr. 200.00. Indbetalte fleraarige og fulde Indskud Kr. 647.00. Præmie Kr. 7,612.00. Ekstrapræmie for 1917—18 Kr. 26.00. Indvundne Renter i Sparekassen Kr. 881.23. Kalkulerede Havariestatninger 1921 Kr. 1,000.00. Ialt Kr. 10,366.23. Den 31. December 1922 var der 349 Medlemmer med en samlet Forsikringssum af Kr. 244,800.00 Kr. Heraf 6 pCt. til Reservefonden Kr. 14,688.00. Saldo, som tilgaa Reservefonden Kr. 5,400.05. Reservefonden 1. Jan. ialt Kr. 20,088.05. Reservefonden den 1. Januar 1923 Kr. 20,088.05. Indbetalte Indskud og Præmie for 1. Halvaar 1923 Kr. 3,888.00. Kalkuleret Havariestatning for 1922 Kr. 500.00. Ialt Kr. 24,476.05. Udbetalt i Dividende for 1921 4,488 Kr. Reservefonden 1. Januar 1922 Kr. 15,199.75. Udgift: Kalkulerede Havariestatninger for 1922 Kr. 500.00. Udbetalte Havariestatninger Kr. 3,750.00. Udbetalte Aktieretter og ubrugte Præmier Kr. 671.70. Administrationsudgifter Kr. 196.23. Kassererens Løn Kr. 360.00. Overskud Kr. 4,888.30. Ialt Kr. 10,366.23. Reservefonden den 1. Januar 1922 Kr. 15,199.75. Overskud 4,888.30. Ialt Kr. 20,088.05. Indestaa i Marstal Sparekasse Kr. 24,400.85. Kassebeholdning Kr. 75.20. Ialt Kr. 24,476.05.

Til gode hos Medlemmer med fleraarige Indskud 485 Kr.

Formanden udtalte dernæst, at han var glad for, at Foreningen stadig voksede. En Forening, der har 360 Medlemmer med en samlet Forsikringssum paa 244,800 Kr., maa for en By som Marstal siges at være al Ære værd. I Aarets Løb er der indmeldt 24 ny Medlemmer og udmeldt 11, saa der er en reel Tilgang af 13.

For Regnskabet stiller Forholdet sig ret godt, og Bestyrelsen har ment at lade Reservefonden udgåre 6 pCt. og udbetale 2 pCt. i Dividende. Dertil er der vel ingen, som har noget at bemærke.

Ved Haandsoprækning vedtoges det enstemmigt.

Form.: Hovedsagen er, at Samanden har sine Effekter forsikret billigt, og dette skyldes Medlemmernes Paapasselighed og Ærlighed ude omkring; de tillæder ikke Assurancen større Tab end lige hvad Nøden tilskriver dem.

Man gik derefter over til Valg af Bestyrelse: Skibsrederne A. Rasmussen og Valdemar Petersen afgik efter Tur, men genvalgtes.

Til Revisor valgtes A. Riise og til Revisorsuppleant Henrik Rasmussen.

Sluttelig bemærkede Formanden, at der var en lille stadig tilbagevendende sort Plet, som han ønskede fjernet, nemlig Restancerne af Ekstrapremien fra de vanskelige Aar. Listen svinder stadig ind, men der er endnu nogle, som staa tilbage. Der er i Aarets Løb indbetalt 26 Kr., men der staa endnu et Restbeløb af 88 Kr., og der vil ad juridisk Vej ske Henvendelse til disse Medlemmer om at betale.

Dermed var Dagsordenen udtømt, og Forening og Bestyrelse fik et Hurra. (Ærø Avis).

Aktieselskabet Burmeister & Wains Maskin- og Skibbyggeri

afholdt den 25. April en særlig Generalforsamling paa Børsen.

Bestyrelsens Formand, Kammerherre, Stiftamtmand Ammentorp aabnede Generalforsamlingen og meddelte, at Kammeradvokat Aagesen vilde overtage Hvervet som Dirigent.

Derefter forelagde Stiftamtmand Ammentorp Forslag fra Bestyrelsen om at forlørje Aktiekapitalen fra 10 til 15 Millioner Kr. og en deraf følgende Lovændring. Udvidelsen var nødvendiggjort af Planen om Anlæg af en ny Flydedok og en Udvidelse af Maskinfabrikken paa Christianshavn med Udvidelse og Flytning, hvilket især var bleven nødvendig som Følge af Fremstillingen af den ny, dobbeltvirkende Dieselmotorstype, som Selskabet bl. a. skal installere i et af den svenske Amerikaliniens Skibe.

Direktor Overgaard oplyste paa given Foranledning, at der nu var indløbet saa mange Ordre, at man maatte have en Leveringstid af 14—15 Maaneder, hvorfor en Udvidelse var tvungende nødvendig. Ved Imødekommenhed fra Arbejdernes Side var der skabt saadanne Arbejdsmuligheder, at man med Tillid saa Fremtiden i Møde.

Forretningsfører I. A. Hansen anbefalede Udvidelsen og udtalte sin Tilfredshed med det gode Forhold, der raadede mellem Ledelse og Arbejdere.

Derefter vedtoges Bestyrelsens Forslag enstemmigt.

Dampskibsselskabet af 1912

afholdt i Følge »Berl. Tid.« den 6. April under Ledelse af Højesteretssagfører Stein, ordinær Generalforsamling.

Den korresponderende Reder Skibsreder A. P. Møller aflagde Beretning om Virksomheden:

Vi har sejlet efter bedste Skon, sagde Skibsreder Møller, det er det sidste af vore krigsaavirkede Aar, idet den ene af vore Baade, hvis Charter havde holdt, har tjent omtrent Halvdelen af det, der er indsejlet. Forøvrigt har jeg aldrig oplevet saa svingende Resultater, men Udbyttet er jo blevet ganske godt. »Johannes Mærsk« er solgt til en relativ god Pris; »Chassie Mærsk« er jo desværre forlist i det indiske Ilav. Sammenlagt udligner de to Baade, Salgssummen og Assurancen, omtrent det, de er bogført for. Aktiekapitalen er fordoblet, men meget faa af Aktionærerne har benyttet sig af deres Ret til at blive Selskabets Debitorer; samtlige Aktier er optaget af de gamle Aktionærer, det er jo en gammel, fast Stamme, vi har.

Netto-Overskudet af Driften udgør 1,694,082 Kr., Avance ved fremmed Valuta 104,022 Kr., indgaaede Erstatninger ved tidligere Havarier og vundne Retssager 311,299 Kr., Likvidationsprovenu ved Fragtnævnet 79,777 Kr., ialt 2,189,181 Kr. Det samlede Overskud, 2,053,781 Kr. foreslaas fordelte saaledes: Til Aktionærerne 640,000 Kr. (20 pCt.), til Amortisations-, Reserve- og Fornylesesfond 500,000 Kr. Afskrivning paa »Emilie Mærsk« 379,266 Kr., Afskrivning paa »Betty Mærsk« 162,116 Kr., til næste Aar overføres 372,398 Kr.

Regnskabet godkendtes uden Diskussion, og Dr. A. W. Christensen, genvalgtes som Kommitteret.

Dampskibsselskabet Orion

har afholdt ekstraordinær Generalforsamling. Paa Dagsordenen forelaa Forslag fra forrige Generalforsamling om Nedskrivning af Aktiekapitalen med 50 pCt. til 2,400,000 Kr. samt nogle deraf nødvendiggjorte Lovændringer. Forslaget vedtoges efter en ganske kort Forhandling.

Rederiet Falken

har den 27. Maj afholdt Generalforsamling paa Det ny Missionshotel i Odense, hvor det besluttedes at bemyndige Bestyrelsen til at afløse Skibene og senere sammenkalde til en Generalforsamling for Likvidation af Selskabet. (Æro Avis).

Kjøbenhavns Skibssalg-Bureau.
ved CHARLES HVILSOM,
21, Havnegade 21.
Køb og Salg af Sejl- og Dampskibe.
Forlang Katalog. Send Opgave.

Skibsefterretninger.

Dampskibe.

Det forenede Dampskibsselskab. Alexandra ank. New York 3./6. — Algarve ank. Livorno 3./6. — Arizona afg. Rio de Janeiro 2./6. — Arkansas ank. Montreal 29./5. — Beira ank. Antwerpen 4./6. — Bergenhus ank. Trondhjem 3./6. — California afg. Cardiff 2./6. til Montevideo. — Charkow afg. Libau 5./6. hertil. — Dania afg. herfra 5./6. — Douro afg. Randers 4./6. til Stettin. — Ebro ank. London 4./6. — Erik II ank. Antwerpen 7./5. — Esbern Snare afg. Aalborg 5./6. — Esbjerg afg. Aarhus 4./6. — Fiecaria ank. Danzig 3./6. — Florida ank. Helsingør 27./5. — Frederik VIII ank. hertil 2./6. — Frode ank. Wilmington 2./6. — Garonne ank. Frederikshavn 15./5. — Generalkonsul Pallisen afg. Swansea 2./6. til Montreal. — Gorm afg. Newcastle 5./6. til Cuba. — Halfdan afg. Danzig 4./6. — Harald afg. Riga 5./6. til Ghent. — Hellig Olav afg. Kristiania 1./6. til New York. — Helmer Moreh afg. Glasgow 5./6. til Montreal. — Hindsholm ank. Liverpool 2./6. — Hjortholm afg. herfra 28./5. til Vestengland. — Ivar ank. Boston 4./6. — Jolantha ank. Kristiania 6./6. — Katholm afg. Swansea 4./6. hertil. — Knud II afg. herfra 4./6. til Antwerpen. — Louisiana afg. Madeira 2./6. til Havre. — L. P. Holmblad ank. Antwerpen 24./5. — Magnus afg. herfra 4./6. til Dunkerque. — Maja ank. hertil 5./6. — Maryland afg. Helsingør 6./6. til Barry Roads. — Minsk afg. Oporto 4./6. hertil. — Moskovo afg. London 5./6. til Danzig. — Nevada afg. Hull 8./5. til Buenos Aires. — Newa ank. New Orleans 3./6. — Niels Ebbesen ank. Göteborg 5./6. — Odin ank. hertil 6./6. — Olaf afg. Riga 2./6. — Oregon afg. Buenos Aires 2./6. — Oscar II afg. New York 31./5. hertil. — Pennsylvania afg. Montreal 27./5. hertil. — Rhone ank. hertil 4./6. — Rita ank. Hamburg 4./6. — Saga ank. hertil 5./6. — Seine ank. Bordeaux 1./6. — Skjold ank. hertil 2./6. — Svanholm afg. Liverpool 5./6. til Newport. — Svava ank. Libau 5./6. — Svend II ank. Nørre Sundby 5./6.

— Taarnholm ank. Danzig 30./5. — Texas ank. Rosario 3./6. — Tiber ank. hertil 3./6. — Tomsk ank. Helsingør 18./4. — Trondhjem ank. Stettin 3./6. — Tula afg. Swansea 2./6. til Ceuta. — Uffe ank. Riga 31./5. — United States afg. Kristiania 25./5. til New York. — Virginia afg. New York 26./5. hertil. — Yrsa afg. herfra 5./6. til Hamburg. — Botnia afg. Reykjavik 5./6. — Island ank. hertil 4./6. — Sleipner ank. hertil 4./6.

Dana. Danebrog ank. Boulogne 4./6. — Danefelt ank. Dunkerque 4./6. — Daneholm ank. Dakar 1./6. — Danelag afg. Hernesand 1./6. — Danemark ank. Sunderland 3./6. — Dauery ank. Livorno 1./6.

Dania. Mary, Duhn, ank. Blyth 3./6. — Elie, Clausen, afg. Immingham 2./6. for Stettin. — Esther Maria, Baug, ank. Piteå 28./5. afg. 6./6. for Sharpness. — Irene Maria, Clausen, afg. Stettin 3./6. for Walkam.

Dansk-fransk Dampskibsselskab. Lifland, P. H. Petersen, ank. Gl. Karleby 27./5. til Cardiff. — Normandiet, K. H. Petersen, ank. Grangemouth 30./5. — Slesvig, Weichardt, ank. Reval 30./5. for Garston. — Kurland, Berendsen, afg. Oran 28./5. til Preston. — Bretagne, Lund, ank. Petrograd 2./6. til Wiborg. — Estland, Kruse, afg. Riga 30./5. til Boness. — Skaane, Sørensen, afg. Riga 2./6. til Southampton. — Bornholm, Hansen, afg. Muray Bay, Quebec 2./6. til New York.

C. K. Hansen. Aalborg ank. Kaolack 31./5. — Amalienborg afg. Pertusola 3./6. — Brattingsborg afg. Funchal 3./6. — Børglum afg. Funchal 30./5. — Christiansborg afg. Southampton 30./5. — Dansborg afg. Santos 2./6. — Elensborg ank. Swansea 30./5. — Elsborg pass. Skagen 3./6. — Flynderborg afg. Preston 1./6. — Fredensborg pass. Dungeness 2./6. — Frederiksborg ank. St. Louis du Rhone 3./6. — Hammershus pass. Dunnethead 17./5. — Jelling afg. Las Palmas 2./6. — Jønsborg ank. Dakar 1./6. — Jungshoved afg. Buenos Aires 24./5. — Jægersborg ank. Manchester 1./6. — Kronborg ank. Montreal 1./6. — Lilleborg pass. Skagen 4./6. — Rosenborg pass. Skagen 3./6. — Silkeborg ank. Havana 26./5. — Skanderborg afg. Ziguinchor 30./5. — Skodsborg ank. Cardiff 24./5. — Spigerborg ank. Windau 3./6. — Stegelborg ank. Trapani 30./5. — Sønderborg pass. Finisterre 3./6. — Taarnborg ank. Garston 1./6. — Uranienborg pass. Fogo 31./5. — Viborg afg. Kjøbenhavn 2./6. — Ørkild pass. Fernando Noronha 23./5. — Ørneborg afg. Dakar 27./5.

Heimdal. Simone, Larsen, afg. Hernesand 2./6. — Vera, Olesen, ank. Sandvig 5./6. — Anine, Christensen, ank. Piteå 6./6. — Romø, Jørgensen, ank. Borgå 29./5.

I. Lauritzen. Alfa pass. Holtenau 5./6. til Luleå. — Bodil ank. Horsens 2./6. — Britta afg. Calais 5./6. for Rouen. — Dagmar ank. Valencia 21./5. — Dorrit afg. Barry 1./6. til Malaga. — Ebba pass. Cabo Carbociro 5./6. for London. — Gerda ank. Valencia 31./5. — Gunver afg. Kjøbenhavn 5./6. for Køningsberg. — Harriet afg. Hernesand 5./6. — Helene afg. Valencia 5./6. til Bougie. — Helga ligger i Barcelona. — Inger ank. Yxpila 1./6. — Jenny ank. Hull 1./6. — Johanne pass. Holtenau 5./6. for Valencia. — Karla ank. Kjøbenhavn 5./6. — Karmen afg. Faksnedsfjord 5./6. til Liverpool. — Marie ank. Zandia 4./6. — Nancy ank. Bordeaux 4./6. — Nautic afg. Hudksvall 5./6. til Barcelona. — Neptun i Kjøge. — Norma pass. Brunsbüttel 5./6. for London. — Niobe ank. Cardiff 5./6. — Nordseen ank. Kotka 5./6. — Randi pass. Cape Wrath 4./6. — Stella afg. London 5./6. til Grimsby. — Yrsa afg. Rouen 5./6. til Blyth.

Orion. Orion, J. E. Bendsen, ank. Ny Karleby 30./5. — Venus, C. V. Terkildsen, afg. Cardiff 29./5. — Polaris, E. M. Holm, afg. Glasgow 29./5. — Sirius, J. Eggers, ank. Nørresundby 26./5. — Vega, H. M. Madsen, ank. Cardiff 28./5.

Æro. Erindring, Nielsen, ank. Odeuse 4./6. — Energi, Jeusen, ank. Burntisland 3./6.

Sejlskibe.

Panis. Ingrid, Petersen, pass. Skagen 22./5. fra Svendborg til Trinidad. — Johanne, Larsen, ank. Exmouth 29./5. — P. Rasmussen, Larsen, afg. Civita Vecchia 21./5. til Oporto. — Elisabeth Eff, Nielsen, afg. Göteborg 2./6. til Torquay. — Dronning Louise, Hansen, afg. Svendborg 4./6. til Nedre Calix. — Vesta, Godtfredsen, pass. Gibraltar 2./6. til Husavik. — Vesta, Kobke, ank. Helsingør 3./6. — Ella Eff, Hvenegaard, ank. Råfsjø 26./5.

Svendborg. Kristian, Rasmussen, ank. Benic 30./5. — Gefion, Lund, afg. Svendborg 30./5. til Gefle. — Else, Jeusen, ank. Kotka 30./5. — Norden, Olsen, afg. Gefle 29./5. — Zampa, Rasmussen, ank. Ørnsköldsvik 30./5. — Carla, Skov, afg. Rønne 29./5. til Wiborg. — Ellen, Andersen, afg. Sundevall 30./5. til Kirkwall. — Noa, Jørgensen, afg. Kjøbenhavn 1./6. til Umeå. — Elisabeth Eff, Nielsen, afg. Göteborg 2./6. til Torquay. — Albert Mou, Rasmussen, ank. Råfsjø 30./5. — Marie, Jørgensen, ank. Thure 31./6. Sigrid, Hansen, ank. Lybæk 2./6. —

Fortuna, Jørgensen pass. Brunsbüttel 3./6. til Landskrona. — Ester, Petersen, ank. Åhus 3./6. — Cathrine, Hansen, ank. Helsingør 2./6. — Falken, Rasmussen, ank. Borgå 2./6. — Palleen, Jeusen, afg. Höganäs 2./6. til Wiborg. — Ørnen, Rasmussen, ank. Raumo 3./6. — Olga, Mouritzen, afg. Plymouth 4./6. til Miramichi.

Æro. Mars, Olsen, ank. Bridgeport 28./5. — Triton, Andersen, ank. Grangemouth 28./5. — Sejerskransen, Lauritzen, ank. Boulogne 28./5. — Fulton, Eriksen, ank. Faaborg 29./5. — Start, Andersen, ank. Lovisa 29./5. — Poseidon, Rasmussen, afg. Thorshavn 30./5. til Holbæk. — Bonavista, Christensen, pass. Skagen 30./5. til Holbæk. — Galathea, Nielsen, ank. Rønneby Red 30./5. — Husavik, Hansen, ank. Rio Hass. — Sif, Raahauge, ank. Solmundefjord 29./5. — Skandia, Harris, afg. Llanclly til Odense. — Gerda, Nymann, ank. Vaag 29./5. — Gloria, Kromann, ank. Grangemouth 29./5. — Arken, Fabricius, ank. Folkestone 30./5. — Gertrud, Albertsen, ank. Rose Blanca 30./5. — Sau, Petersen, afg. Helsingborg 31./5. til London. — Elisabetha, Christensen, afg. Havre 31./5. til Coventyne River. — Venus, Hansen, afg. Göteborg 31./5. — Pax, Jensen, ank. Dingle. — Chr. H. Rasmussen, Boye, afg. Kjøbenhavn 1./6. til Ørbæk. — Sine, Christensen, afg. London 29./5. — Iwirit, Christensen, ank. Kjøbenhavns Red 1./6. for Berlina. — Immanuel, Kromann, afg. Antwerpen 1./6. til Trinidad. — Meta, Andersen, ank. Finit Pier 2./6. — Norden, Grube, ank. Cardiff Red 4./6. — Ingrid, Christensen, afg. Holbæk 3./6.

Nybygninger, Køb og Salg.

Et Konsortium med Skibsreder R. S. Hansen, Thuro, som korresponderende Reder har købt 3-m. Motorskonnert »Havet«. »Havet« er bygget i Kolding 1920 og blev købt af Trælastgrosserer Ørum, Kjøbenhavn, for 450,000 Kr. Prisen er nu 62,000 Kr. Skibet er 341 Br. Reg.-Tons og laster 525 Tons. Det er i Øjeblikket i Dok; naar det er færdigt der, skal det i Fart under Navnet »Willemoes« og føres af Kaptajn M. Eriksen, Thuro.

En fra Stranden ved Nymindegab udsat Damp »Finkenwärde« er af Bjerger Klaus Sørensen solgt til Hamburg for 44,400 Kr.

Paa Kjøbenhavns Flydedok og Skibsværft har der den 30. Maj fundet Afsløbning Sted af Nybygning Nr. 256, S/S. »Spica«, til Det Bergenske Dampskibsselskab, Bergen. Hoveddimensionerne er: 300' × 44' × 22'. Skibet er bygget til British Lloyds højeste Klasse og bliver forsynet med en 1,300 IHK. Dampmaskine. Afsløbningen forlob smukt og uden Ubeld.



INDHOLD:

Sømandsloven af 1. Maj 1923. — Kjøbenhavn, den 7. Juni 1923. — Meddelelse fra Handelsministeriet til samtlige danske Rederier. — Fragtmarkedet. — Generalforsamlinger. — Skibsefterretninger. — Nybygninger, Køb og Salg. — Efterretninger for Søfarende. — Kurser paa Kjøbenhavns Børs.

Adolph Andersens Eftf.,

EDSVOREN SKIBSMÆGLER.

Befragtnings- & Havariagenter.

Telegr.-Adresse:
»Broker«.

RANDERS.

Statstelefon Nr.
Telefon Nr. 71

Kunstfyrværker Fritz Busch

ved Holger Pedersen
anbefaler sig med

Signaleringsfyrværkeri af enhver Art.

Leverandør til de hervednede Dampskibsselskaber og Statsbanedriftens Søfarsafdeling.

Laboratorium:

Kongens Enghave. V.

Tlf. Centr. 6031. Tlgr.-Adr.: »RAKET«, Kjøbenhavn. Privatiff. Nora 2393

HANS NIELSEN
Skibshandler,
AARHUS
Telefon 1897.

Axel Carlsen,
Skibshandel,
AALBORG

Al Proviant leveres paa Udførsel
billigst.
Lager fra Randers Rebslaeri.
Agent for Vacuum Oil Comp.



Staalstøberiet A/s Strømmens Værksted

pr. Christiania

Leverer al Slags Staalstøbegods.

Specialitet:

Staalstøbe Stevne, Ror, Propeller og Ankere

med Lloyds eller Veritas Certificat.

Repræsentant for Danmark:

Emil A. Schneider, Nørregade 40, København

T. I. P. Lichtenbergs Bagerier

Telefoner { 4320. **Rug- og Skibsbrødsfabrik** Telegr.-Adr.: 12320. Adeigade 79, Kbhvn. & Islands Plads, C. •Skibsbrød. 8912.

Skibs- og Baadebyggeriet Centralværftet ved Vindebroen,

Sophus Andersen. **AARHUS** Telefon 2719.

Ophalerbedding til 250 Tons d. w.

Ludvig N. B. Hansen.
UHRE og OPTIK.

St. Strandstræde 16.
Uhre og Barometre i Sæt
Til. Palæ 1085 r

Yngre Kaptajn

søges til mindre Damer, 7—800
Tons, Kapitalindskud ønskeligt.
Billet mrk. 1030 med Anbefalinger
modt. Guldberg-Agerlins
Annoncebureau, Nørrevold 10.

A. Mou's Kødudsalg. = St. Annæ Plads 14. = Telefon 3816.

Kurser paa Københavns Børs.

København, den 6. Juni 1923.

Aktier.	Gjort til		Køber	Sælger		Gjort til		Køber	Sælger
Nationalbank	139 $\frac{3}{4}$				4 $\frac{1}{2}$ $\frac{0}{10}$ Jydske Land. Kreditf. 6. S.			80 $\frac{1}{2}$	81 $\frac{1}{2}$
Privatbank	106	106 $\frac{1}{4}$	106	106 $\frac{1}{4}$	4 - do. do. 6. -	83 $\frac{3}{4}$	83 $\frac{1}{2}$	83 $\frac{1}{2}$	83 $\frac{3}{4}$
Landmandsbank					4 - do. do. 5. -			86	88
Handelsbank	123		123	123 $\frac{1}{2}$	3 $\frac{1}{2}$ - do. do. 6. -			80 $\frac{3}{4}$	82 $\frac{3}{4}$
Københavns Diskonto- og Revisionsbank	75	74 $\frac{3}{4}$	74 $\frac{1}{2}$	75	3 $\frac{1}{2}$ - Østift. Husm. Krdf.			88 $\frac{1}{2}$	90 $\frac{1}{2}$
Private Laanebank					4 $\frac{1}{2}$ - do. do. do. 2. A.			97 $\frac{3}{4}$	99 $\frac{1}{2}$
Haandværkerbank			56 $\frac{3}{4}$	58	4 - do. do. 3. Hoved-Afd.			90 $\frac{1}{2}$	92 $\frac{1}{2}$
Frederiksberg Bank					3 $\frac{1}{2}$ - Jydske Husm. Krdf.			88 $\frac{3}{4}$	90 $\frac{1}{2}$
Danske Sukkerfabrikker	243 $\frac{1}{2}$	245 $\frac{1}{2}$	244 $\frac{3}{4}$	245 $\frac{3}{4}$	4 $\frac{1}{2}$ - do. do. do. 3. A.	87 $\frac{3}{4}$	88	87 $\frac{3}{4}$	88
Burmeister & Wains Fabrik	132 $\frac{3}{4}$	134	133 $\frac{3}{4}$	134	4 $\frac{1}{2}$ - do. do. do. 2. -			97 $\frac{1}{4}$	99
Forenede Bryggerier			193	195	4 - do. do. 3. Hoved-Afd.			90 $\frac{3}{4}$	91
Forenede Dampskibs-Selskab	68	67 $\frac{1}{2}$	67 $\frac{3}{4}$	68	4 $\frac{1}{2}$ - Ny jydske Købst. 7. S.	88 $\frac{1}{2}$		88 $\frac{3}{4}$	88 $\frac{3}{4}$
Dampskibs-Selskabet Norden	260	255			4 - do. do. 7. -			82 $\frac{1}{4}$	84 $\frac{1}{4}$
do. Dannebrog	97 $\frac{1}{2}$	96 $\frac{1}{2}$	96	96 $\frac{3}{4}$	4 - do. do. 6. -			91 $\frac{1}{4}$	93 $\frac{1}{4}$
do. Orient	320				3 $\frac{1}{2}$ - do. do. 5. -			81 $\frac{3}{4}$	83 $\frac{3}{4}$
do. Myren	106	107	106	107	3 $\frac{1}{2}$ - Vest sønderj. Konv. 5 S.			85	87
do. Torm					4 - Vest sønderj. 7. S.			82	83
do. Vendila	126 $\frac{1}{2}$				4 - do. do. 6. -			87 $\frac{3}{4}$	89 $\frac{1}{4}$
do. Progress	55 $\frac{1}{2}$		56 $\frac{1}{2}$	57	4 $\frac{1}{2}$ - do. do. 7. -			87 $\frac{1}{2}$	88
Dansk-Fransk Dampskibsselskab	90 $\frac{1}{4}$	91	90	92	4 - Jydske Grundej. p. Land. 3. A.			80 $\frac{1}{2}$	82 $\frac{1}{2}$
Østasiatisk Compagni	135	137	136	137	4 $\frac{1}{2}$ - do. do. do. 2. -	85 $\frac{1}{2}$		85 $\frac{1}{2}$	85 $\frac{3}{4}$
Stats- og Kreditforenings-Oblig.					4 $\frac{1}{2}$ - Sønderj. Kreditf. 1. S.	86 $\frac{1}{4}$		86 $\frac{1}{4}$	86 $\frac{3}{4}$
3 $\frac{0}{10}$ uopsigelige Statsoblig.	59 $\frac{1}{2}$	59 $\frac{1}{2}$	59 $\frac{1}{2}$	59 $\frac{3}{4}$	4 $\frac{1}{2}$ - Khvns. Hypotekf. 2. S.			84	86
3 $\frac{1}{2}$ - do. do.			69 $\frac{3}{4}$	70	5 - do. do. 2. -			88	90
3 $\frac{1}{2}$ - Husejer Kreditk. 1. Afd. 1. S.	74 $\frac{3}{4}$		74 $\frac{3}{4}$	75	5 - Jydske Hypotekf. 3. A.	88 $\frac{1}{2}$	89	88 $\frac{1}{2}$	88 $\frac{3}{4}$
4 $\frac{1}{2}$ - do. do. 2. - 1. -			92 $\frac{1}{4}$	92 $\frac{1}{4}$	5 - Østift. do. 3. -			90 $\frac{1}{4}$	92
3 $\frac{1}{2}$ - Khvns. Kreditf. amort.								88 $\frac{3}{4}$	90 $\frac{1}{4}$
3 $\frac{1}{2}$ - Konv. Khvns. Kreditf.									
4 - Khvns. Kreditf. Oblig. 6. S.			87 $\frac{3}{4}$	88					
4 - do. do. 3. -			86 $\frac{1}{4}$	86 $\frac{1}{4}$					
4 $\frac{1}{2}$ - do. do. 7. -		86							
3 $\frac{1}{2}$ - Konv. Østift.									
4 $\frac{1}{2}$ - Østift. Kreditf. Oblig. 11. -	88 $\frac{1}{2}$	88 $\frac{1}{2}$	88 $\frac{1}{2}$	88 $\frac{1}{2}$					
4 - do. do. 11. -			83 $\frac{3}{4}$	83 $\frac{3}{4}$					
4 $\frac{1}{2}$ - do. do. 7. -	88 $\frac{1}{4}$	88 $\frac{1}{2}$	88 $\frac{1}{4}$	88 $\frac{1}{4}$					
4 - do. do. 10. -			86 $\frac{1}{4}$	88 $\frac{1}{4}$					
4 - do. do. 9. -			86 $\frac{1}{4}$	89					
4 - do. do. 8. -			89	90					
4 - do. do. 7. -			82 $\frac{1}{4}$	82 $\frac{1}{2}$					
4 - do. do. 6. -			82	84					
3 $\frac{1}{2}$ - do. do. 6. -			90	90 $\frac{1}{4}$					
4 $\frac{1}{2}$ - Østift. Kreditf. L. 6. -	90		91 $\frac{1}{2}$	93					
4 $\frac{1}{2}$ - do. do. 4. -			91 $\frac{3}{4}$	92					
4 $\frac{1}{2}$ - Fynske Kreditf. Obl. 9. -	92		87	89					
3 $\frac{1}{2}$ - Konv. jydske Land. 5. -			88 $\frac{3}{4}$	88 $\frac{3}{4}$					
4 $\frac{1}{2}$ - Jydske Land. Kreditf. 7. -	88 $\frac{1}{2}$	88 $\frac{3}{4}$	81 $\frac{1}{2}$	83 $\frac{1}{2}$					
4 - do. do. 7. -									

Vekselkurser den 6. Juni 1923.

		à vista Sælger	10 D. D. Køber	3 Md. D. Køber
Stockholm	100 Kr.	145,90		
Christiania	100 -	91,00		
Hamburg pr.	100 Mk.	0,0090		
London	- 1 £	25,31		
Paris	- 100 Francs	35,65		
Antwerpen	- 100 -	30,80		
Zürich	- 100 -	98,90		
Amsterdam	- 100 Gylden	215,00		
Rom	- 100 Lire	25,80		
Helsingfors	- 100 f. Mk.	15,20		
Madrid	- 100 Pesetas	83,15		
New York	- 100 Doll.	5,48 $\frac{1}{2}$		
Prag	16,35		

Diskonto i Nationalbanken: 6 $\frac{0}{10}$, priv. Diskontenter: 6—7 $\frac{1}{9}$ $\frac{0}{10}$
H. C. Møller, Bankforretning, 16, Ved Stranden.

DANSK SØFARTSTIDENDE

ABONNEMENTSPRISEN

er 3 Kr. pr. Kvartal, i Udlandet 18 Kr. pr. Aar. Enkelte Numre 35 Øre.
Abonnement modtages St. Annæ Plads 26, 10—3, hvortil ogsaa Bidrag
til Bladet m. v. adresseres, samt paa alle Postkontorer.

Bladet omdelles ved Postvæsenets Foranstaltning.

Enkelte Numre af »Dansk Søfartstidende« sælges paa Bladets Kontor og i Kioskerne.

AVERTISSEMENTSPRIS.

Første Side pr. mm à 45 mm Bredde 30 Øre
Siden overfor og ved Tekst samt Dagsiden do. 20 —
De øvrige Sider do. 15 —
Mederation for 13 Gange 26 Gange 52 Gange
5 pCt. 10 pCt. 20 pCt.

For Udlandet er Priserne 25 pCt. højere.

Udgivet af et Aktieselskab — Ansvarhavende Redaktør: V. KROGH.

Bladets Kontor: St. Annæ Plads 26, København K. — Telefon Nr. 4639.

Trykt hos J. Jørgensen & Co. (Ivar Jantzen).

DANSK SØFARTSTIDENDE.

ORGAN FOR DANMARKS SKIBSFART.

Nr. 24.

Kjøbenhavn, Torsdag den 14. Juni 1923.

30. Aarg.



M. B. COHN
Toldbodvej 22. KØBENHAVN K. Telefon 1403.
Telegr.-Adr.: AMIANTE

IMPORT & LAGER
af
Maskiner, Værktøjer
og tekniske Rekvisitter for Damp- og
Motorskibe og alle industrielle Anlæg.



DE PRIVATE ASSURANDEURER
LIMITERET.
STIFTET 1786

SØ OG TRANSPORTFORSIKRING
SLOTSHOLMSGADE 5
KØBENHAVN K.

TELEFON CENTRAL 6 & 4109 TELEGRAM ADRESSE „PRIVATE“
AGENTURER I DE FLESTE PROVINSBYER.

NORTH EASTERN MARINE
ENGINEERING Co., Ltd.

WALLSEND-ON-TYNE OG SUNDERLAND
Maskinbyggeri, Kedelsmedie, Jernstøberi,
Metalstøberi og Kobbersmedie.

Krumtapaksler og Skrueaksler leveres fuldt færdige.
Smødearbejde af enhver Art udføres.

Specielt anbefales vore Værksteder for Reparationer og
Forandringer af Skibsmaskiner samt alm. Maskinarbejde.
Telegramadresser: „NEWS, WALLSEND“ og „NEWS SUNDERLAND“.

**DEN DANSKE
LANDMANDSBANK**
GRUNDLAGT 1871

ENHVER ART AF
BANKFORRETNING UDFØRES



Carlsberg
Export-Pilsner
og Lagerøl
anbefales
til Skibsproviant.

DEPOT:
HAVNEGADE 47
Telefon Central 4980

Depot
i alle Provinsbyer

Kassér ikke gammelt Tovværk.

Højeste Dagspris betales for brugt Manilla-
og Hampetov, tjæret og utjæret.

JULIUS MARSING

Tlf. Centr. 12516. KØBENHAVN Gammel Torv 13.

Den anerkendte
Originale Rahtjens Compositon

for Skibsbunde. Enforhandling for Danmark:

Emil A. Schneider,

Telefon 8210.

Nørregade 40 - København.

Howaldtswerke, Kiel. Nybygninger og
Reparationer

Generalrepræsentant for Danmark, Norge og Sverrig:
Carl Holtermann, Amaliegade 34,
København K.
Telf. Central 10140 — Statstelefon 393 — Telegr.-Adr.: Carlholtermann.

Telefon 513	Aktieselskabet	Telegr.-Adr. »Bunker- depot.»
-----------------------	-----------------------	-------------------------------------

HELSINGØRS BUNKERKUL DEPOT.

Prima Newcastle Dampkul leveres Dag og Nat til Dagens billigste Priser.

C. K. HANSEN
DAMPSKIBSREDERI
DAMPSKIBS-, HAVARI- OG ASSURANCE-AGENTUR
BEFRAGTNING OG KØB OG SALG
AF DAMP- OG SEJLSKIBE

KØBENHAVN
29 B, Amaliegade.

Telegr.-Adr.: HANSEN
Central 72 (10 Ledninger)
Telefoner: { 50389 (6 Em.- 9 Pm.)
Statstelef. 13 (2 Ledninger)

Filial: HELSINGØR
2, Softegade.

Telegr.-Adr.: HANSEN
Telefon: Helsingør 972.

A. P. MØLLER,
KØBENHAVN

Rederi. Befragtning. Klarering.
Dampskibsekspedition.
Køb og Salg af Skibe. Skibsbygning.

Telegram-Adresse: »MERSK«
Stats-Telefon 33 Telefoner 514

(Omstilling til samtlige Afdelinger)

DAMPSKIBSSELSKABET
„TORM“

Telegramadr. »Torm«. Telefon 2437.

Kontor:
St. Strandstræde 9, 2. S. Kjøbenhavn.

P. Brown jun. & Co.
Dampskibsrederi * Dampskibsagentur
Amaliegade 43. — Telegr.-Adr.: »Brown«. — Tlf. C. 276.

Danish Shipping Company Ltd. A/S
Sct. Annæ Plads 28.
Kjøbenhavn K.

Skibs- og Havariagenter.
Befragtning, Klarering & Dampskibsekspedition.
Køb og Salg af Skibe og Kontrahering
af Nybygninger.

Telegr.-Adr.: PACAO. Telefoner: **1535-5836.**
Statstelefon: **527.**

Telf. 44 & 458	»ALPHA« MOTOREN	Statstlf. 13
----------------------	----------------------------	--------------

Bedste 4 Takt Motor.
Bygges fra 2—120 HK.
Over 3800 i Brug.

MOTORSPIL
i alle Størrelser.

Forlang Tilbud.
A/S Frederikshavns
Jernstøberi & Maskinfabr.
Brødrene Houmøller)
(Tlg. Motorhoumøller)
FREDERIKSHAVN.

„GREI“ MOTOREN 2 Takts
Raaolie Motor

fra A/s A. GULOWSEN, Kristiania.

Forhandling og Fremstilling overdraget til
A/s Frederikshavns Jernstøberi & Maskinfabrik
Brødrene Houmøller, Frederikshavn.

Forlang Tilbud. Forlang Tilbud.



Olskind
er
betydelig
nedsat.

Kvaliteten
er
betydelig
forbedret.

Cand. pharm. Harrsen & Schlier,
Øresunds Sidevej. København S.

Skibsrigger W. PEDERSEN
Wildersgade 24. Telf. Amager 5332 x
udfører **alt Riggerarbejde** samt **Spleisning**
af Staal- og Jærnvirer.

Skibs- og Baadebyggeriet
Centralværftet ved Vindebroen,
Sophus Andersen. **AARHUS** Telefon 2719.
Ophalerbedding til 250 Tons d. w.

Telefon 6430. **SKIBE** Telegr.-Adr.: „Freight“

C. P. Jensen
St. Annæ Plads 6
A/s Dpskss. **Orion.**



A/S FORSIKRINGSSELSKABET „CODAN“
Generalagenter **P. SØHT & CO.**
AFDELING FOR SØ- OG TRANSPORTFORSIKRING
Telefon 14,995 NIELS JUELGADE 9, 2. S. Telegr.-Adr.: »Gnirdos«.

DE FORENEDE JERNSTØBERIER
 AFDEL: CHRISTIANSHAVNS JERNSTØBERI
 HOLMBLADSGADE 27 · KØBENHAVN



KABYS KOMFURER
 I ALLE STØRRELSER

SKIBS
 BAGE
 OVNE

SKIBSOVNE I STORT UDVALG

FORLANG KATALOG · TELEFON: 1630

A/s KØGE VÆRFT
SKIBS- & MASKINBYGGERI
 TELEGR.-ADR.: DOCK KJØGE TELEFON 425
 — DANMARK —

NYBYGNINGER INDTIL 9000 Tons d. w.
 2 PATENT SLIPPER FOR SKIBE INDTIL 290' LÆNGDE
 40 Tons FLYDEKRAN
 REPARATION AFSKIBE OG MASKINER

Randers Rebslaeri
 Hamp- og Staaltraadstougværks-Fabrik
Randers
 Tougværk af Hamp, Manilla og Cocos
 alle Dimensioner.

Jærn- og Staalouge
 til Skibsbrug og Elevatorer

Oplag hos
JØRGEN JENSENS Eftf.
 København



KAY DYHR
 Kvæsthusgade 1, København K.
 Telf. Centr. 8901 - 6886 - 6885. Tigr. Adr.; Kaydyhr - København.

**Kunstig Træk- og
 Oliefyrrings-Anlæg**
 fra
JAMES HOWDEN & CO.
 GLASGOW

**Skibs-
 Provianteringshandlere.**
 Kjøbenhavn og Provinserne.

Kjøbenhavn. Georg Sørensen, Nyhavn 13, Tlf. 6404.
 Oscar Rolff, St. Annæ Plads 22. Tlf. Centr. 4140.
 Bjørch-Jensen & Co., Holbergsgade 24. Tlf. 7262.
 Th. Møller, Nyhavn 45 & 47, Tlf. 387.
 Charles Hvilsom, Havnegade 21, Tlf. 4705 og 4810.
 Jens With, Nyhavn 19, Tlf. 5349. Telegram-Adresse: Skibswith.

Kolding. Henry Fisker & Co. (R. Rasmussens Eftf.). Telefon 206.
 Aalborg. Bertelsen & Larsen. Telegr.-Adresse: »Acibac«. Telefoner 249 og 1607.
 P. Hansen & Co. ved P. Hansen & E. Schmidt Pedersen. Skagen. P. Saxberg, Telefon 85.
 Frederikshavn. P. Saxbergs Eftf., Telef. 244 og 482. Telegram-Adresse: Saxberg.
 P. Schou & Co., Telefon 12, Statstelefon 17.
 Randers. A. L. Nielsen. Tlf. 266 og 224.

P. Schou & Co. Frederikshavn

Skibsprovianteringsforretning
 Telefon Nr. 12 Telegramadresse »Schou« Statstelefon Nr. 17

I Frederikshavn
 provianteres de Herrer Skibsførere bedst og billigst hos
P. Saxbergs Eftf., N. Mogensen
 Skibshandel.
 Telegram-Adr.: »Saxberg«. Telefoner: 244 & 482.

P. SAXBERG. SKAGEN.
 Skibsprovianteringsforretning.
 Telefon 86. — Telegr.-Adr.: »Saxberg«.

JOHS. UTZON, Aalborg,
 edsvoren Skibsmægler.
 Telefon 2075 & 2200. Statstelefon 2. Telegr.-Adr.: UTZON.

ALF. HANSEN, Bagenkop, Langeland.
 Skibsproviant leveres til Skibe, der passerer Kielerkanalen. — Egen Motorbaad.
 Statstelefon Nr. 2. Telegr.-Adr.: Skibsalff.

— Telefon 5349. — Tigr.-Adr.: Skibswith.
Jens With
 Skibsprovianteringsforretning
 NYHAVN 19

Telefon 200. ASSENS Telegr.-Adr.:
 Statstlf. 10. **MOURITZ G. KRAG** »Krag.«
 Edsvoren Skibsmægler
 Klarering — Befragtning — Assurance — Havari.
 Agentur — Kommission — Spedition — Køb og Salg af Skibe.

AALBORG
 Telefon 56 & 1409. Statstelefon 40. **CHR. JENSEN** Telegr.-Adr.:
 »Søborg.«
 Edsvoren Skibsmægler
 Søborg & Benthin's Eftf.

A. L. NIELSEN
 Telf. 266 RANDERS Telf. 224
Skibsproviantering
Forhyringskontor

Husk
Petersen - Faxe's
 1. Kl.s Herreskræderi,
 Kjøbenhavn.
 Stort Lager af Iærdigvæde Klædninger.

Bjørch-Jensen & Co.
 Skibsproviantering
Holbergsgade 24
 4. Sted fra Nyhavnsbroen.
 Hurtig Ekspedition. — Billige Priser.
 Telegr.-Adr.: »Bjørchjensen«.
 Telefon 7262.

Hans Olesens Eftf.
 (Niels Wang)
 Skibsmægler, Horsens

Carl v. d. Hude
 Skibsmægler. Aarhus.

P. HANSEN & Co.
 ved
 P. HANSEN & E. SCHMIDT PEDERSEN
 Bunkerkulforretning.
 Skibsprovianter.
 AALBORG.

Oscar Rolff,
 St. Annæ Plads 22,
 Kun absolut første Klasses
 Skibsproviant.
 Telefon: CENTRAL 4140.

Jervell & Knudsen
 Skandinaviske Mæglere
 Befragtning og Havariagenter
 Telegr.-Adr.: JERVELLCO.
OPORTO, PORTUGAL.

J. C. Hansen,
 edsv. Skibsmægler,
 Befragtning, Havariagent.
 Haderslev.
 Kontor: Ved Havnen. Tlf. 19.
 Telegr.-Adr.: Skibsmægler Hansen.

AKTIESELSKABET DET ØSTASIATISKE KOMPAGNI

(The East Asiatic Company, Limited)

KØBENHAVN

Filialer: BANGKOK og SINGAPORE

Egne Agenturer: Soerabaya, Shanghai, Hankow, Vladivostock, Dalny, Harbin, New York, Valparaiso, San Francisco, Durban og Johannesburg.

Regelmæssig Rute fart paa Siam, Kina, Japan, Sydafrika, Australien, Java, Vestindien, Meksiko og Vestkysten af Nord- og Sydamerika.

Import til Europa af østasiatiske og andre oversøiske Produkter, Teak- og andre Træsorter.

Eksport til oversøiske Pladser af europæiske Produkter. — Skov- og Savmølle drift i Siam.

Alle nærmere Oplysninger erholdes ved Henvendelse paa Kompagniets Hovedkontor, Holbergsgade 2, København K.

HUGO TRUMPY

Skibsmægler og Havariagent.

GENUA, via Fossatello 16, Tlgr.-Adr.: Hugotrum, Genua.
SAVONA, via Paleocapa 4, — Hugotrum, Savona.
SPEZIA, via Prione 16, — Hugotrum, Spezia.
LIVORNO, Seali d'Azeglio 10, — Hugotrum, Livorno.
NEAPEL, via Molo Piccolo 17, — Hugotrum, Neapel.

HOVEDKONTOR: **GENUA**, AGENT FOR:

Nordisk Skibsrederforening,

Otto Thoresens Linie,

Lloyd Royal Belge,

Comp. Havraise Peninsulaire de Nav. a Vapeur,

Société de Navigation Transoceanique.

Havariagent for over 90 skand. Forsikringselskaber.

AGENT I SAVONA FOR:

Det Forenede Dampskibsselskab, Kjøbenhavn.

A/S Motorfabriken „Dan“

Bragesgade
10.

Telegr.-Adr.:
Motordan.

København
L.

Telefon:
Ctr. 8006 - 8007



„DAN“ MOTORER

for Skibsbrug i Størrelser fra 5—140 HK
samt Motorspil og Lossespil af enhver Art.

A/S HERA MOTORFABRIK BEDSTE DANSKE RAAOLIEMOTOR

TELEFON: 9607 9608 FORLANG TILBUD TELEGRAM-ADRESSE: H. C. JENSENSVEJ 13 KØBENHAVN L. TORMOHERA

N. F. STEGMANN

Tlgr.-Adr.: »Stegmann« Nørresundby Telefon 918 — 718

Fjerde Søforsikringselskab lim. i København

tegner Sø- og Transportforsikringer af enhver Art til billige, faste Præmier.
Agenturer i de fleste Provinbyer.

Post-Adresse: Holmens Kanal 24. Telegram-Adresse: „Fourthcomp.“. Telefoner: Central 256 og 10756



J. Melander,

tilf. Blikkenslager. 1162

Alt Skibsarbejde udføres.
Lille Strandstræde 3.

Remington.

eneste Skrivemaskine, der
adderer og subtraherer.

Eneforhandler:
L. Kristensen, 27, Vestergade.

A. Formann & Co.'s Konserver

—== ere de bedste og mest holdbare. ==—

Vi fremhæve vor prisbelønnede

Blodbudding & Leverpostej. Kødkonserver, Supper, Fiskeboller, Pølser etc.

Faas hos alle Skibsproviantører i Kjøbenhavn, Provinserne og i England.

Leverandør til den danske Marine og Hæren.

Brydes Allé. Telefon 5047 & 11047.

ATLAS

Skibs-Dampturbiner med Tandhjulsudveksling

i mest moderne Udførelse.

A/S ATLAS, Nørrebrogade 198, København L.

Kjøbenhavn, den 14. Juni 1923.

Regulering af Ind- og Udførselsforetagender i Sovjetrusland. Det russiske Folkekommissariat for Udenrigshandelen offentliggør, i Følge »Der Osten«, i Moskov-Blade en interessant og bindende Forordning, ved hvilken Ind- og Udførselsforetagender i Rusland bliver reguleret. I Følge denne Forordning er alle statslige, forretningsmæssige og foreningsmæssige Institutioner, saavel som alle Privatpersoner, forpligtet til, ved alle Ind- og Udførselsforetagender, at forevise Licence eller et simpelt skriftligt Bevis fra Folkekommissariatets Licenceafdeling for Reguleringen af Udenrigshandelen; eller fra Folkekommissariatets Kredsbestyrelse for Udenrigshandelen. Disse Licences er nødvendige for alle Indkøb og Salg i Udlandet, forsaavidt disse Indkøb og Salg sker udenfor den almindelige Plan for Indkøb og Salg. Ogsaa »Gostorgs« Kommissionsforretninger er underkastet denne Bestemmelse. For de Indkøb og Salg, der sker i Overensstemmelse med Statens Plan for Ind- og Udførsel, og som bliver tilladt af Statens Plankommission, behøves der ingen Licence, men kun et tilsvarende skriftligt Bevis. Licences og skriftlige Beviser bliver udfærdiget af Folkekommissariatet for Udenrigshandelens eller Kredsbestyrelsens Licenceafdeling eller Licence-Bureauer i Petrograd, Charkow, Archangelsk, Minsk, Witebsk, Sinferopol og Rostow, i Tiflis for den transkaukasiske Republik, for Indkøb og Salg i alle udenlandske Stater, i Taschkend for Indkøb og Salg i Mongoliet, Afghanistan og Persien, i Orenburg for Mongoliet og China, i Nowolokolajewsk for det fjerne Østen og i Astrachan for Persien. Licenceafdelingen i Moskov giver den samme Tilladelse og skriftlige Beviser for Centralkredsen og efter Godkendelse af denne Licenceafdeling ogsaa for R. S. F. S. R.'s øvrige Kredse. For at erholde den fornødne Tilladelse (Licence) henvender man sig til den paagældende Licenceafdeling med Angivelse af de paagældende Varemængder, Specifikation af Varerne, Realiseringsbetingelser og Prisangivelser, ved hvilke de vedrørende Kontrakter, der skal være stemplet, maa vedlægges i fem Eksemplarer. For et Tilladelsesbevis, der udstedes til Privatpersoner, kræves der et Gebyr af 2 pCt. af Salgsværdien, ved Udførsel, og af Indkøbsværdien ved Indførsel. Ved Udførsel af Varer til Udlandet lader Toldbetjentene disse passere ved Forevisning af Tilladelsesbeviset eller det skriftlige Bevis. Ved Indførsel af Varer modtager Toldbetjenten kun disse, naar der foruden Tilladelsesbeviset yderligere foreligger en tilsvarende Befaling fra den bolschevikkiske Handelsrepræsentation. Varer fra Udlandet, der er afsendt under Importørens Adresse, bliver udleveret, saasnt Importøren foreviser det paagældende Tilladelsesbevis fra Licenceafdelingen.

Handelsbestemmelser ved Forretninger med Rusland. Den russiske, socialistiske, føderative Sovjet-Regerings Handelsrepræsentation har, i Følge »Der Osten«, offentliggjort følgende Bestemmelser:

Trods de af Folkekommissariatet for Handel med Udlandet givne Paabud, i Følge hvilke alle fra Udlandet til Rusland bestemte Varer skal være ledsaget af en Udførseltilladelse, der skal være udstedt af R. S. F. S. R.'s Handelsrepræsentation i de Lande, hvor Varen er købt, eller i de Lande, hvorfra Varen bliver eksporteret, erfarer man, at der lige til den sidste Tid forekommer Tilfælde, i hvilke Varer er blevet afsendt fra Udlandet, være sig af russiske Organisationer eller af udenlandske Firmaer, uden at være ledsaget af den Indførseltilladelse, som bliver udstedt af den ovenomtalte Handelsdelegation. Af denne Grund vægrer R. S. F. S. R.'s Toldvæsen sig ved at give disse Varer Adgang til dets Territorium. Følgen deraf er, at Jernbanevognene bliver stoppet ved Grænsen og Varerne sendt tilbage til det Land, hvor de er kommet fra, hvad der forvolder betydelige Udgifter.

I Bestræbelsen for at undgaa disse Ubehageligheder opfordrer Folkekommissariatet for Udenrigshandelen de

Forretninger, der giver sig af med Eksport, til at forsøge sig disse uundværlige Tilladelser hos Handelsrepræsentationen. Transportselskaberne anmodes ligeledes om at forlange af Importørerne, at de ovennævnte Dokumenter, før de modtager Varer, der er bestemt til R. S. F. S. R.'s Territorium, bliver dem forelagt.

Pesten i Ægypten. Udenrigsministeriets Retsafdeling har under 30. f. M. tilskrevet Dansk Sejlskibsrederi-Forening saaledes:

Under den 2. Maj d. A. har det ægyptiske Sundhedsvæsen offentliggjort følgende Meddelelser vedrørende Pesten i Ægypten.

I Løbet af Ugen, som endte den 29. April d. A., har man konstateret 100 Tilfælde af Pest paa det ægyptiske Omraade. I Tidsrummet fra 1. Januar d. A. til 29. April d. A. har man konstateret 498 Tilfælde af Pest paa det samlede ægyptiske Omraade, imod 92 Tilfælde i det tilsvarende Tidsrum af Aaret 1922.

Taget i Almindelighed drejer det sig om Byldepesten. Hovedfaren maa imidlertid ikke ses i en Udbredelse af Byldepesten, endskønt der maa regnes med en mulig Udbredelse, men i Udbredelsen af Lungepesten. Indtil Dags Dato har man konstateret to epidemiske Centrer af Lungepesten. Medens Pesten paa det ene Sted er nedkæmpet, er den paa det andet Sted fuldstændigt lokaliseret.

Danske Rederes Ulykkesforsikringsforbund's Repræsentantskab har den 8. ds. afholdt ordinært Møde under Ledelse af Formanden, Direktør Svend Bramsen.

Af det af Bestyreslen aflagte Regnskab fremgik det, at der i Aaret 1922 i Dampskibsafdelingen til tilskadekomne Søfolk og til omkomne Søfolks efterladte var udbetalt ialt Kr. 473.098,69, og at der til de ved Aarets Udgang uafgjorte Skader var henlagt et Beløb af Kr. 259.730,56. Afdelingens Regnskab sluttede med en Saldo i Forbundets Favør af Kr. 52.347,45.

I Sejlskibsafdelingen udgjorde Summen af de udbetalte Erstatningsbeløb Kr. 248.713,36 og den til Regulering af uafgjorte Skader afsatte Skadesreserve Kr. 99.593,91. Denne Afdelings Regnskab udviste en Saldo i Medlemmernes Favør af Kr. 54.236,81.

De foretagne Valg til Bestyrelsen samt Valg af Revisorer var alle Genvalg.

Et Mindesmærke for danske Søfolk. Paa et i Dansk Dampskibsrederiforening afholdt Møde blev det énstemmigt vedtaget at bevilge et større Beløb til Opførelse af et smukt Mindesmærke for de under Verdenskrigen forulykkede danske Søfolk.

Det er Tanken at søge Mindesmærket rejst paa et passende Sted paa Langelinie og at indbyde danske Billedhuggere og Arkitekter til at fremkomme med Forslag.

Foreningen har nedsat et Udvalg bestaaende af Foreningens Formand og Næstformand, Skibreder Chr. Sassen og Skibsreder A. N. Petersen samt Generalkonsul Johan Hansen til at gennemføre Sagen.

Udenlandske Firmaers Handelsforretninger i Rusland. Bladet »Der Osten« skriver: I Følge en nyere Anordning af Folkekommissariatets Raad bliver det kun tilladt udenlandske Firmaer at drive Handelsforretninger eller at aabne Kontorer paa de forbundne Sovjetrepublikers Omraade efter Tilladelse af Kommissariatet for Udenrigshandelen. Alle allerede nu bestaaende Repræsentationer for udenlandske Firmaer, der ikke har opnaaet den nævnte Tilladelse i Løbet af en Maaned, vil ufortøvet blive likvideret. Samtlige statslige Organisationer maa kun drive Forretninger med Repræsentanter for udenlandske Firmaer, der har opnaaet den nævnte Tilladelse. Personer, der staar i Statstjeneste, maa ikke

overtage Repræsentationen for udenlandske Firmaer, og alle andre Borgere i Republikken kun da, naar det paa-gældende Firma har den ny Tilladelse. Overtrædelser af den ny Anordning straffes efter Lovene.

Udryddelse af Rotter i Fartøjer. Justitsministeriet har, i Henhold til Løv om Foranstaltninger mod smitsomme Sygdommes Indførelse i Riget af 12. April 1911, udstedt en Anordning om Udryddelse af Rotter i Fartøjer, som ankommer til Frederikshavn fra udenrigs Sted. Anordningen træder i Kraft den 1ste Juli d. A.

Mæglerbevilling. Under 16. d. M. har Kongen stadfæstet en af Københavns Magistrat under 27. Marts udlærdiget Bevilling for F. Thejll til at være Varemægler i København.

Indviet Sømandshjem. Det første Sømandshjem paa Færøerne aabnedes den 13. ds. i Thorshavn under stor Deltagelse saavel fra Byen som fra Bygderne. Bygningen er opført for frivillige Bidrag.

Russisk Træ-Eksport. Trærusten i Petrograd, Petroles, har besluttet i dette Foraar og i Løbet af Sommeren at eksportere 75,000 Std. Tømmer til England, Tyskland, Holland og Belgien. Desforuden er der Forhandlinger i Gang om Eksport af en stor Mængde Telegrafstænger. Den russiske Trust for Tændstikker har i afvigte December ladet en Prøvesending af Tændstikker afgaa til Frankrig. Disse har fundet Paaskønnelse der. Trusten har derfor besluttet, foreløbig hver Maaned, at eksportere 20,000 Kister Tændstikker til Frankrig, og i Løbet af Sommeren at forhøje denne Mængde til 25,000 à 30,000 Kister. (»Der Osten«.)

De Baltiske Assurandører har afholdt Bestyrelsesmøde; det vedtoges at indstille til Generalforsamlingen at fastsætte Udbyttet for det forløbne Regnskabsaar til 12 pCt. af den indbetalte Aktiekapital.

Paa et i Assurance-Compagniet Baltica afholdt Bestyrelsesmøde vedtoges det at indstille til Generalforsamlingen at fastsætte Udbyttet for det forløbne Regnskabsaar til 12 pCt. af den indbetalte Aktiekapital.

Nyt Bestyrelsesmedlem i Dansk Sejlskibsrederi-Forening. Kredsaftelingen for Ærø har paa et Bestyrelsesmøde den 30. Maj valgt Skibsreder F. Eriksen, Marstal, til Medlem af Bestyrelsen i Stedet for afdøde Skibsreder N. J. Ohlsen.

Meteorologisk Institut meddeler: Reykjavik, den 9. Juni: Isen næsten forsvunden paa Routen fra Kap Nord og Øst over.

Dødsfald. Fhv. Skibsfører J. S. Frederiksen der i sine senere Aar har været Opsynsmand ved Sønderho Redningsstation er den 10. ds. afgaaet ved Døden i Sønderho i en Alder af c. 75 Aar. Afdøde førte i en Del Aar en Skønnerthrig. »Karen«, og har i sin Tjenestetid ved Redningsvæsnet, ofte under farefulde Forhold, været med til at redde 90 Menneskeliv. Han har været betroet flere Tillidshverv i sin Hjemstavn og var dekoreret med Dannebrogskorset og den tyske Kroneorden i Guld.

Fragtmarkedet.

Efter The Baltic and White Sea Conference's Maj Cirkulære gengiver vi følgende:

Der er ikke meget godt at berette om vort Fragt-

marked for Tiden. — Transportmassen har atter vist sig utilstrækkelig til den forhaandenværende Tonnage, og Følgen er naturligvis blevet Depression.

Forsommer-Markedet har saaledes ikke kunnet reddes trods de lovende Tendenser gennem det livlige Kulmarked i Marts, og nu slaar vi overfor Højsommeren, der erfaringsmæssig bringer Stilstand.

Der er ikke andet for Rederne at gøre end at holde igen saa meget som muligt endnu et Par Maaneder, thi saa er der Sandsynlighed for, at Efteraars-Sesonen i hvert Fald til en vis Grad kan forbedre det samlede Aarsresultat, da ret store Kvantiteter Trælaster fra Østersøen er solgt og skal afskibes i denne Sæson.

Fragtraterne er saa godt som uforandrede siden vor sidste Beretning; saaledes noteres der fremdeles 50/ fra Nordfinland og 42/6—45/ fra Sydfinland til E. C. U. K. og London; fra svensk Side noteres omtrent samme Rater, som i Forhold burde være højere grundet paa de store Lastningsomkostninger.

Til Kontinentet har der fremdeles været et Faatal af Laster; der er sluttet til 40/—43/ fra Sydfinland til Nordfrankrig og Belgien for Pulpwood til Holland er betalt Fl. 23.—.

Propsmarkedet er ligeledes uforandret; en Del større Baade optil 1,000 Favne er yderligere sluttet til 42/6 til E. C., men der er endnu store Partier i Markedet saavel til Øst-England som til Forthet.

Canada har optaget flere Skibe til 70/, og Noteringerne ligger fremdeles deromkring.

For Hvidehavet er der ogsaa i Løbet af Maj Maaned sluttet mange Skibe op til 68/ Basis, men nu er der indtraadt en Pavse; naar Befragterne paany lægger ud efter næste Flaade, bør der begyndes ved 70/.

Kulmarkedet er fremdeles stille. Til Danmark betales for 2,000—3,000 Tons Baade 6/6—7/, til Sverig 7/—7/6, til tyske Østersøhavne 6/—6/6.

Bunkerpriserne viser nedadgaaende Tendens, som vel nok lidt efter lidt bliver mere udpræget, efterhaanden som Efterspørgselen efter Kul aftager.

BOLINDERS

Raolie-Motorer

Skibs-Motorer

Stationærer-Motorer

Ingen Vandindsprøjtning.

Ingen Kompressor.

Øjeblikkelig Igangsætning ved elektrisk Starteanordning.

Meget ringe Brændstofforbrug.

Ældre Bolindertyper moderniseres.

Forlang Tilbud.

HARRY LEVIN

Enerepræsentant for Danmark.

Ingeniørafdelingen

Frederiksgade 1 • København

Telefon { Central 59
— 5995

Telegram-Adresse
FAIRLEVIN

Lidt om Brugen af Martelli's Tabeller.

Af Styrmand *Edw. N. Erichsen.*

Martelli's Tabeller har vistnok vundet saa godt Indpas blandt vore Navigatorer, at lidt nærmere Indsigt i, hvad disse Tabeller egentlig kan bruges til, maaske kunde have Interesse, da de fremfor andre mig bekendte Tabeller netop sidder inde med de væsentligste Fordele: Kortfattedhed og som Følge deraf mindst Mulighed for Fejlregning. Jeg har eksperimenteret en Del dermed, og skal nu give en Oversigt over de Regningsarter, hvortil Martelli's Tabeller med Fordel kan anvendes. Selve Metoden til Udregning af Mdkl. omb. behøver ikke videre Omtale, da Bogens Anvisning giver tilstrækkelig Oplysning derom; kun skal bemærkes, hvad jeg har truffet nogen Ukendskab til, at Tabellerne selvfølgelig ikke alene gælder for Solen, men for alle Himmelleger, saaledes at Timevinklen i Tabel V tages ud foroven (største Tal) paa Siden, naar Himmelleget er østenfor, og forneden, naar det er vestenfor Meridianen, hvad jo for Resten er temmelig indlysende. De, som bruger »Martelli«, som man jo i Amindelighed kalder Tabellerne, vil have lagt Mærke til, at Tabel V undertiden giver tabt, nemlig naar Timevinklen ligger mellem 8t—16t, eller naar Logaritmen til Timevinklen er mindre end 11583, denne Mangel har dog sin Grund, hvad man let kan se deraf, at en lille Fejl i Logaritmen vil give en anseelig Fejl i Timevinklen, og denne Fejl vokser, jo nærmere man kommer Midnatsmeridianen. Da man imidlertid, hvad senere skal ses, kan benytte Tabellerne til andet end netop Udregning af Timevinklen, og hvor en Fejl spiller mindre Rolle, har jeg udregnet Tab. V til henholdsvis 9t og 15t, og denne Side kan dog i Nødstilfælde ogsaa anvendes til Udregning af Mdkl. omb., da en nogenlunde Observation jo er bedre end slet ingen. Da Unøjagtigheden i Tabellen bliver større, jo mere man nærmer sig Midnatsmeridianen, har jeg ikke anset det for nødvendigt at føre Tabellen længere frem, især da man kan komme udenom denne Mangel paa anden Maade, hvorom senere.

I Tilslutning til Beregning af Timevinklen skal kun anvises, hvorledes man ved Martelli kan udregne Solens Op- og Nedgangs- Mdkl. Maaske tager man i Handelskibe ikke Nedhaling af Flag saa højtideligt; men rigtigt er nu en Gang rigtigt, og da Tabellerne for den halve Dagbue er udregnet til centrale Højde af Himmelleget Centrum = 0°, er for Solens Vedkommende denne endnu et Stykke over Kimingen, medens den jo ikke er nede for vort Øje, før Ovrerranden berører Kimingen. Det gælder altsaa om at beregne den halve Dagbue eller Timevinklen til dette Øjeblik. Der bliver 3 Faktorer at tage Hensyn til, nemlig Refraktionen, Halvdiameteren og Kimingdalingen til en bestemt Øjehøjde. Naar nu Middelfraktionen er 34', ☉ Halvdiameter 16' og Kimingdaling f. Eks. ved Øjehøjde 6' er 2' 4, faar Solen altsaa, naar den for os forsvinder, en Depression paa 0° 49' 4, hvortil man altsaa skal finde Solens Timevinkel. Fremgangsmaaden ved Udregningen er den samme som i andre Tilfælde, hvor man regner sig Timevinklen til, kun med den Forskel, at man gaar ind i Tab. III med Depressionen som Højde, men subtraherer dens Logaritme fra det dobbelte af Logaritmen til 0°, altsaa (16' 40" 0 × 2) ÷ 16' 25" 7 = 16' 54" 3, som i efterfølgende Eksempel.

Eks. I: Hvornaar gaar Solen ned i Kjøbenhavn den 14. Marts 1923, naar dens Depression sættes til 0° 49' 4?

N. Brd.	55° 41'	2511	12' 03" 7
S. Dekl.	2° 44'	4995	16' 54" 3
	58° 25'	6037	28' 58" 0
		13543	= 5' 49" 45 ^s
			+ 9" 30 ^s
			5' 59" 15 ^s
			+ 9" 40 ^s
			6' 09" 0

TABLE V.
LOG. OF HOUR ANGLE

3 or 15 Hours, A. M.													
	0"	5"	10"	15"	20"	25"	30"	35"	40"	45"	50"	55"	
0	11022	023	024	024	025	026	026	027	028	029	029	030	59
1	031	032	032	033	034	035	035	036	036	037	038	038	58
2	039	040	040	041	042	043	043	044	045	045	046	046	57
3	047	047	048	049	049	050	051	052	052	053	054	054	56
4	055	056	056	057	057	058	059	059	060	061	061	062	55
5	063	063	064	065	065	066	067	067	068	069	069	070	54
6	071	071	072	073	073	074	075	075	076	076	077	078	53
7	078	079	080	080	081	082	082	083	084	085	085	086	52
8	087	087	088	089	089	090	091	092	092	093	093	094	51
9	095	095	096	097	097	098	099	099	100	101	101	102	50
10	103	103	104	105	106	106	107	108	109	109	110	111	49
11	111	112	113	114	114	115	116	116	117	118	119	119	48
12	120	121	122	122	123	124	124	125	125	126	126	127	47
13	128	128	129	130	130	131	132	133	133	134	135	136	46
14	137	138	138	139	140	141	142	143	143	144	145	146	45
15	146	147	148	148	149	150	150	151	152	152	153	154	44
16	155	155	156	157	158	158	159	159	160	161	161	162	43
17	163	163	164	165	166	166	167	168	168	169	170	170	42
18	171	172	173	173	174	175	176	176	177	178	178	179	41
19	180	180	181	182	183	183	184	185	186	186	187	188	40
20	189	190	191	192	192	193	193	194	195	196	196	197	39
21	198	199	199	200	201	202	202	203	204	205	205	206	38
22	207	208	209	210	211	211	212	212	213	214	214	215	37
23	216	217	218	218	219	220	221	221	222	223	223	224	36
24	225	226	227	227	228	229	230	230	231	232	232	233	35
25	234	235	236	236	237	238	239	240	241	241	242	242	34
26	243	244	244	245	246	247	248	248	249	250	250	251	33
27	252	253	253	254	255	256	257	257	258	259	259	260	32
28	261	262	263	263	264	265	266	266	267	268	268	269	31
29	270	271	272	273	274	274	275	276	276	277	278	278	30
30	279	280	281	281	282	283	284	285	286	287	288	289	29
31	289	290	291	291	292	293	294	295	296	296	297	298	28
32	299	300	300	301	302	303	304	305	306	306	307	308	27
33	308	309	310	311	311	312	313	313	314	315	316	317	26
34	318	319	320	320	321	322	323	324	324	325	326	327	25
35	327	328	329	330	331	331	332	333	333	334	335	336	24
36	336	337	338	339	339	340	341	342	343	344	345	346	23
37	347	347	348	349	350	351	352	353	353	354	355	356	22
38	357	357	358	359	360	361	362	363	363	364	365	366	21
39	367	368	369	370	370	371	372	373	374	374	375	376	20
40	377	378	378	379	380	381	382	382	383	384	385	386	19
41	387	387	388	389	390	390	391	392	393	394	394	395	18
42	396	397	398	399	399	400	401	402	403	404	404	405	17
43	406	407	408	408	409	410	411	412	413	413	414	415	16
44	416	417	418	419	419	420	421	422	423	424	424	425	15
45	426	427	428	428	429	430	431	432	433	434	434	435	14
46	436	437	438	439	440	440	441	442	443	444	444	445	13
47	446	447	448	449	450	450	451	452	453	454	455	455	12
48	456	457	458	459	460	460	461	462	463	464	465	466	11
49	466	467	468	469	470	471	472	473	474	475	476	477	10
50	477	478	479	480	481	482	482	483	484	485	486	487	9
51	487	488	489	490	491	492	493	494	495	496	497	498	8
52	499	499	500	501	502	503	504	505	506	507	508	509	7
53	510	510	511	512	513	514	514	515	516	517	518	519	6
54	520	520	521	522	523	524	525	526	527	528	529	530	5
55	531	531	532	533	534	535	536	537	538	539	540	541	4
56	542	542	543	544	545	546	547	548	549	550	551	552	3
57	553	553	554	555	556	557	558	559	560	561	562	563	2
58	563	564	565	566	567	568	569	570	571	571	572	573	1
59	574	575	576	577	577	578	579	580	580	581	582	583	0
	60"	55"	50"	45"	40"	35"	30"	25"	20"	15"	10"	5"	

8 Hours, P. M.

- ⊙ Nedg. Sdkl. paa { 55° 41' N. Brd.
Tidsræk. { 12° 35' Ø. Lgd.
- ⊙ Nedg. Mdkl. paa — " —
Tidsforsk. fra 15° Ø. Lgd.
- ⊙ Nedg. Zonkl. den 14/3 1923.

(Fortsættes).

Generalforsamlinger.

Dampskibsselskabet Skagerak

afholdt i Følge »Berl. Tid.« den 6. April under Ledelse af Højesteretssagfører Fenger, en ekstraordinær Generalforsamling, paa hvilken et paa den ordinære Generalforsamling d. 23. Marts omtalt Forslag til Rekonstruktion af Selskabet blev forelagt af Skibsreder Marius H. Nielsen, som udtalte:

»Paa den ordinære Generalforsamling den 23. Marts blev det vedtaget, at vort Selskab — uden Hensyn til Vedtægternes § 20 første Stykke — ikke skulde træde i Likvidation. Bestyrelsen har derfor indkaldt en overordentlig Generalforsamling for, efter Opfordring af en større Kreds af Aktionærer, at stille Forslag om Selskabets Rekonstruktion.

Bestyrelsen stiller derfor følgende Forslag til Selskabets Rekonstruktion:

1) at Aktiekapitalen nedskrives med 75 pCt. til 25 pCt., hvilket vil sige, at enhver Aktie paa 1,000 Kr. nedskrives til 250 Kr.; 2) at det derved udkomne Beløb 3,937,500 Kr. benyttes til Afskrivning paa Skibenes bogførte Værdier; 3) at der tages et Beløb af 1,200,000 Kr. af Reserve- og Forryelsesfond ligeledes til Afskrivning paa Skibenes bogførte Værdier.

Den foreslaede Rekonstruktion er ikke — udtalte Skibsreder Marius Nielsen videre — foranlediget af Tab i Driften, men udelukkende som Følge af den voldsomme Nedgang af Skibenes Værdi i Handel og Vandel, og til Støtte herfor skal jeg fremføre, at vort Selskab har indsejlet følgende Overskud i 1916 — ½ Aar — 692,000 Kr. 6 pCt., 1917 1,953,000 Kr. 15 pCt., 1918 1,992,000 Kr. 20 pCt., 1919 2,192,000 Kr. 25 pCt., 1920 1,300,000 Kr. 10 pCt., 1921 300,000 Kr. 0 pCt., 1922 314,000 Kr. 0 pCt.

I Udbytte er udbetalt: i 1916 315,000 Kr., i 1917 787,500 Kr., i 1918 1,050,000 Kr., i 1919 1,312,500 og i 1920 525,000 Kr., saaledes at der ialt er udbetalt til Aktionærerne 3,990,000 Kr. eller et Gennemsnitsudbytte af 11,7 pCt.

De tilstedeværende Aktionærer billigede Bestyrelsens Forslag, men da Generalforsamlingen ikke var beslutningsdygtig, blev det nødvendigt at indvarsle til en ny overordentlig Generalforsamling.

Nord-Østersø Rederiet

afholdt i Følge »Berl. Tid.« den 12. Maj ordinær Generalforsamling under Ledelse af Højesteretssagfører Harboe.

Den korresponderende Direktør Krohn aflagde Beretning om Driften. Denne havde været meget vanskelig; særlig i de første 3 Fjerdingaar havde det ikke været muligt at tilvejebringe et rimeligt Forhold mellem Rater og Driftsudgifter. I det sidste Fjerdingaar havde Situationen bedret sig noget, og i Begyndelsen af indeværende Driftsaar havde Bedringen holdt sig, men i de senere Uger var der atter indtraadt Afslappelse.

Regnskabet udviser Driftsudgifter til et Beløb af 317,408 Kr., derunder et Driftstab paa to af Skibene paa 96,611 Kr. samt Afskrivning paa udestaaende Fordringer paa 12,495 Kr. — Indtægten udgør 38,901 Kr., hvorefter der fremkommer et Tab paa 278,507 Kr. Dette Driftstab i Forbindelse med Klassifikations-Udgifter for Dampere »Fredericia« (19,630 Kr.) afskrives paa Reservefonden, som derefter udgør 702,132 Kr.

Regnskabet godkendtes uden Diskussion, og Kaptajn H. H. Krohn genvalgtes til Kommitteret.

Dampskibsselskabet Senta

afholdt den 14. Maj ekstraordinær Generalforsamling i Dampskibsrederiforeningens Mødesal. Der forelaa Meddelelse fra Bestyrelsen om, at Selskabets Skibe var solgt, hvorfor det tidligere fremkomne Forslag om Selskabets Sammenslutning med Dampskibsselskabet Pacific bortfaldt. Det oplystes, at Salgssummen for Skibene har udgjort 720,000 Kr. Derefter stilledes Forslag om Selskabets Opøsning, hvilket stiltiende vedtoges, men Generalforsamlingen var imidlertid ikke beslutningsdygtig, hvorfor der den 23. Maj afholdtes en ny og det vedtoges enstemmigt at opløse Selskabet. Til Likvidatorer valgtes Formanden Grosserer Robert, Skibsreder Schmidt og Overretssagfører Schiøler.

Dampskibsselskabet Thuro

har holdt sin aarlige Generalforsamling, paa hvilken det oplystes, at Aaret er forløbet uden Uheld for Selskabets Dampere »H. A. Hansen«. Regnskabet, der balancerede med c. 400,000 Kr. og godkendtes, udviste et lille Overskud. Man fandt det dog ikke formaalstjenligt at udbetale Udbytte.

I Stedet for Skibsreder R. S. Hansen, der er bleven Forretningsfører, og Skibsreder Chr. Petersen, der er død, valgtes Skibsreder R. Hansen, Thuro, og Skibbygmester Jacobsen, Troense, til Bestyrelsen.

Revisoren, Bogholder Vald. Petersen, Svendborg Amtstidende, genvalgtes. (»Svendb. Amtst.«)

A/S. Em. Z. Svitzers Bjergningsentreprise

har, i Følge »Berl. Tid.«, afholdt sin aarlige Generalforsamling.

Efter Forslag fra Bestyrelsens Formand, Grosserer Carl H. Melchior, valgtes Overretssagfører Gelting til Dirigent.

Direktøren, Kaptajn Hecksher, aflagde Beretning om det forløbne Aars Virksomhed og omtalte forskellige af de i Aarets Løb udførte Bjergningsarbejder.

Bestyrelsens Formand bad Forsamlingen mindes afdede Grosserer P. Karberg, der i 30 Aar havde været Medlem af Entreprisens Bestyrelse. Forsamlingen rejste sig.

Formanden fremlagde derefter Regnskabet, der udviste en Brutto-Indtægt af Kr. 1,675,313. Driftsudgifterne udgjorde imidlertid tilligemed det til Pensionsfondet henlagte Beløb: Kr. 1,857,365, saaledes at der fremkom et Underskud paa Kr. 200,051, der ved Fradrag af det til Skat forrige Aar henlagte Beløb, Kr. 50,000, tilligemed det ligeledes fra forrige Aar overførte Beløb Kr. 1,132 nedbragtes til Kr. 148,918, hvilket Beløb foresloges afskrevet paa Reservefonden. Endvidere foreslog Bestyrelsen paa Aktie- og Obligationskonto at afskrive et Beløb af Kr. 299,432 samt paa Skibene et Beløb af Kr. 90,000.

Af de i tidligere Aar henlagte Beløb foreslog Bestyrelsen at udbetale Aktionærerne 5 pCt. Bestyrelsens Forslag vedtoges, og der blev givet Decharge for Regnskabet.

I Stedet for det ved Døden afgaaede Bestyrelsesmedlem havde Bestyrelsen suppleret sig med Selskabets Direktør, Kaptajn Hecksher, som den foreslog indvalgt i Bestyrelsen. Dette Forslag vedtoges. Det efter Tur fratredende Medlem, Fabrikejer Alfr. Benzou, genvalgtes.

Endvidere genvalgtes Revisorerne Direktørerne Carlsen og Normanu.

Dampskibsselskabet Atlanterhavet

har afholdt Generalforsamling. Overretssagfører Borge Jacobsen dirigerede.

Den administrerende Direktør Eskildsen aflagde Beretning for det forløbne Aar.

Bankier Adler henstillede at sælge de ældste af Skibene.

Derefter gaves Decharge for Regnskabet.

Til Bestyrelsen genvalgtes Kaptajn J. F. Gabe, og i Stedet for Købmand Ange Nielsen, Nykjøbing F., valgtes Overretssagfører Borge Jacobsen.

De afgaaende Revisorer genvalgtes.

Kjøbenhavns Skibssalgs-Bureau.

ved CHARLES HVILSOM,

21, Havnegade 21.

Køb og Salg af Sejl- og Dampskibe.

Forlang Katalog.

Send Opgave.

Skibsefterretninger.

Dampskibe.

D. F. D. S. Alexandra afg. New York 8./6. hertil via Kristiania. — Algarve afg. Palermo 12./6. til Tarragona. — Arizona ank. Rosario 11./6. — Arkansas afg. Montreal 10./6. — Beira ank. hertil 12./6. — Bergenhus ank. hertil 11./6. — California afg. Barry 2./6. til Montevideo. — Charkow ank. London 11./6. — Dania ank. Kristiania 11./6. — Douro ank. Kristiania 13./6. — Ebro ank. hertil 13./6. — Erik II ank. Aarhus 13./6. — Esbern Snare afg. Nørresundby 12./6. til Hamburg. — Esbjerg afg. Aarhus 11./6. til Hamburg. — Ficaria afg. herfra 12./6. til Danzig. — Florida ank. Helsingør 27./5. — Frederik VIII ank. hertil 2./6. — Frodo afg. Wilmington 7./6. til Galveston. — Garonne ank. Frederikshavn 15./5. — Gen. Pallisen afg. Swansea 2./6. til Montreal. — Gorm afg. Newcastle 5./6. til Cuba. — Halfdan ank. Riga 12./6. — Harald afg. Ghent 12./6. til Antwerpen. — Hellig Olav ank. New York 12./6. — Helmer Mørch afg. Glasgow 5./6. til Montreal. — Hindsholm afg. Liverpool 9./6. hertil. — Hjortholm ank. Manchester 9./6. — Ivar ank. Filadelfia 11./6. — Jolantha ank. Stettin 11./6. — Katholm ank. hertil 9./6. — Knud II ank. Antwerpen 8./6. — Louisiana ank. Havre 9./6. — L. P. Holmblad ank. Antwerpen 24./5. — Magnus ank. Havre 10./6. — Maja ank. hertil 13./6. — Maryland ank. Cardiff 11./6. — Minsk ank. hertil 12./6. — Moskov afg. Danzig 12./6. — Nevada ank. Buenos Ayres 8./6. — Newa afg. New Orleans 8./6. til Gøteborg. — Niels Ebbesen ank. Gøteborg 12./6. — Odin ank. hertil 13./6. — Olaf ank. Charlton 12./6. — Oregon afg. Rio de Janeiro 9./6. til Bahia. — Oscar II ank. hertil 12./6. — Pennsylvania afg. Montreal 27./5. hertil. — Rhone afg. Libau 12./6. hertil. — Rita ank. Hamburg 11./6. — Saga ank. Antwerpen 11./6. — Seine afg. Havre 12./6. til Dunkirk. — Skjold ank. Burntisland 11./6. — Svandholm afg. Swansea 13./6. hertil. — Svava afg. Libau 9./6. til Hull. — Svend II afg. herfra 13./6. til Kemi. — Taarholm afg. Libau 12./6. hertil. — Texas ank. Rosario 3./6. — Tiber ank. Danzig 11./6. — Tomsk afg. herfra 11./6. til Antwerpen. — Troudhjem ank. Arendal 13./6. — Tula ank. Marseilles

11./6. — Uffe ank. Riga 31./5. — United States ank. New York 4./6. — Virginia afg. New York 26./5. hertil. — Yrsa afg. herfra 12./6. til Hamburg. — Botnia afg. Vestmanna 12./6. — Island ank. hertil 4./6. — Slepner ank. hertil 4./6.

Det Østasiatiske Kompagni. Afrika ank. Kjøbenhavn 31./5. — Annam afg. Adelaide 1./6. udg. — Asia afg. Newcastle N. S. W. 1./6. udg. — Australien afg. La Rochele Pallice 10./6. udg. — Chile afg. Singapore 2./6. hjg. — Dana ank. Gibraltar 7./6. — Falstria afg. Singapore 8./6. udg. — Fionia ank. Antwerpen 4./6. udg. — Java ank. Kristiania 7./6. udg. — Jutlandia ank. Fiume 7./6. hjg. — Sejler Kjøbenhavn afg. Norresundby 20./6. udg. — Malaya ank. Hakodate 5./6. udg. — Mexico afg. Houston 4./6. hjg. — Panama afg. Hongkong 9./6. udg. — Peru pass. Gibraltar 7./6. udg. — Selandia afg. Hamburg 11./6. hjg. — Siam pass. Azorerne 6./6. hjg. — Tongking afg. Drammen 12./6. udg. — Estonia ank. Kjøbenhavn 12./4. — Latvia ank. Kjøbenhavn 13./6. — Polonia afg. Li-bau 13./6. vestg. — Lituania afg. New York 13./6. østg.

C. K. Hansen. Aalborg ank. Dakar 4./6. — Amalienborg ank. Trapani 5./6. — Brattingsborg afg. Funchal 3./6. — Børglum afg. Funchal 30./5. — Christiansborg pass. Funchal 4./6. — Dansborg afg. Rio de Janeiro 5./6. — Ellensborg ank. Vlaarding 9./6. — Eltsborg ank. West Hartlepool 5./6. — Flynderborg ank. Burntisland 8./6. — Fredensborg ank. Kjøbenhavn 7./6. — Frederiksborg ank. St. Louis du Rhone 3./6. — Hammershus ank. Montreal 5./6. — Jelling pass. Lacoubre 10./6. — Jomsborg ank. Dakar 1./6. — Jungshoved ank. Rosario 6./6. — Jægersborg ank. Garston 7./6. — Kronborg ank. Montreal 1./6. — Lilleborg ank. Kjøge 10./6. — Rosenborg ank. Grangemouth 5./6. — Silkeborg afg. Havana 7./5. — Skanderborg afg. Las Palmas 7./6. — Skodsborg afg. Cardiff 6./6. — Spigerborg pass. Dunnethead 10./6. — Stegelborg ank. Trapani 30./5. — Sønderborg ank. Kjøbenhavn 10./6. — Taarnborg ank. Rouen 9./6. — Uranienborg pass. Fernando Koronha 5./6. — Viborg ank. Himango 6./6. — Ørkild afg. Rio Grande do Sul 7./6. — Ørneborg afg. Dakar 27./5.

I. Lauritzen. Alfa ank. Luleå 9./6. — Bodil ank. Aalborg 10./6. — Britta ank. Hull 12./6. — Dagmar afg. Valencia 7./6. til Manchester. — Dorrit afg. Almeria 12./6. til Mazarou. — Ebba afg. London 11./6. til Memel. — Gerda ank. Gaudia 9./6. — Gunver afg. Königsberg 10./6. til Watchet. — Harriet pass. Brunsbüttel 10./6. — Helene afg. Bougie 12./6. til Arzen. — Helga ligger i Barcelona. — Inger ank. Kotka 12./6. — Jenny ank. Tuborg 9./6. — Johanne pass. Portland 9./6. for Valencia. — Karla ank. Marsvik 10./6. — Karmen ank. Liverpool 11./6. — Marie pass. Sagress 12./6. for Manchester. — Nancy ank. Cardiff 12./6. — Nautic pass. Brunsbüttel 9./6. for Barcelona. — Neptun afg. Kjøge 10./6. — Norma afg. London 11./6. til Leith. — Niobe afg. Cardiff 8./6. til Cassa Blanca. — Nordsøen ank. Kotka 5./6. — Randi ank. Kjøbenhavn 8./6. — Stella ank. Aalborg 11./6. — Yrsa ank. Blyth 8./6.

Dana. Danebrog ank. Boulogne 4./6. — Danefelt afg. Dunkirk 8./6. — Daneholm ank. Dakar 11./6. — Danelag ank. Boulogne 8./6. — Danmark ank. Kjøbenhavn 10./6. — Danery ank. Follonica 12./6.

Dania. Mary, Duhn, pass. Kjøbenhavn 12./6. for Stettin. — Elie, Clausen, afg. Stettin 6./6. til Kemi. — Esther Maria, Bang, afg. Piteå 9./6. til Sharpness. — Irene Maria, Clausen, ank. Lovisa 5./6.

Dansk-fransk Dampskibsselskab. Lifland, O. H. Petersen, pass. Kieler Kanalen 10./6. for Cardiff. — Normandiet, K. H. Petersen, ank. Frederikshavn 11./6. — Slesvig, Weichardt, afg. Kjøbenhavn 11./6. til Garston. — Nurland, Berendsen, ank. Preston 6./6. — Bretagne, Lund, ank. Petrograd 2./6. — Estland, Kruse, ank. Boness 6./6. — Skaane, Sørensen, ank. Southampton 9./6. — Bornholm, Hansen, ank. New York 9./6.

Heimdal. Simone, Olesen, ank. Cherbourg 10./6. — Vera, Riso, ank. Sandvik 5./6. — Anine, Olsen, ank. Piteå 6./6. — Romo, Christensen, afg. Borgå 8./6.

Orion. Arabien ank. New York 19./5. — Bolivia afg. Suez 7./6. — Indien ank. Hamburg 11./6. — Kina afg. Portland 7./6. — Natal ank. Belfast 1./6. — Parana ank. Seattle 22./5. — Rhodesia afg. Sabang 25./5. — Tranquebar afg. Sabang 12./6. — Transvaal pass. Ushant 8./6.

Orion. Orion, Bendsen, ank. Ny Karlabý 30./5. — Venus, Terkildsen, ank. Madeira 5./6. — Polaris, Holm, ank. St. Nazaire 2./6. — Sirius, Eggers, ank. Blyth 5./6. — Vega, Madsen, afg. Cardiff 4./6.

Æra. Enigheden, Jeusen, ank. Suttonbridge 7./6. for Wisbech.

Sejlskibe.

Panis. Ingrid, Petersen, pass. Skagen 22./5. for Trinidad. — Johanne, Laren, ank. Exmouth 29./5. — P. Rasmussen, Larsen, afg. Civitavecchia 21./5. til Oporto. — Elisabeth Eff, Nielsen, afg. Göteborg 2./6. til Torquay. — Dronning Louise, Hansen, afg. Svendborg 4./6. til Noder Calix. — Vesta, Godtfredsen, pass. Gibraltar 2./5. for Husavik. — Vega, Køkke, ank. Wiborg 9./6. — Ella Eff, Hvenegaard, afg. Råfö 5./6. til Totnæs. — Dagny, Pedersen, afg. Svendborg 6./6. til Sundsvall.

Svendborg. Fortuna, Jørgensen, ank. Landskrona 6./6. — Merkur, Luud, afg. Sundsvall 5./6. til Galway. — Capella, Hansen, ank. Torquay 4./6. — H. A. Hansen, Hansen, afg. Trångsund 5./6. til Antwerpen. — Concordia, Møller, afg. Skelettå 7./6. — Britannia, Rasmussen, ank. Cowes 7./6. — Gefion, Lund, ank. Gefle 8./6. — Leif, Jørgensen, ank. Danzig 9./6. — Richard, Petersen, ank. Wiborg 8./6. — Albert Mou, Rasmussen, afg. Råfö 8./6. til London. — Norden, Olsen, ank. Norrsund 9./6. — Lynæs, Jørgensen, ank. Wiborg 12./6. — Neptun, Sørensen, ank. Uleåborg 12./6.

Æra. Gerda, Staugaard, ank. Cardiff Red 5./6. — Galathea, Nielsen, ank. Göteborg 5./6. — Marna, Boye, ank. Tverå 5./6. — Elisabeth, Groth, afg. Kotka 7./6. til Teinmouth. — Bien, Petersen, ank. Aalborg 6./6. — Svalen, Rosenbeck, ank. Akureyri 7./6. — Poscidon, Rasmussen, ank. Holbæk 7./6. — Uranus, Stegmann, ank. Westmannøerne 7./6. — Susanne, Aaberg, ank. Ayr 7./6. — Sif, Raahauge, afg. Salmundsfjord 8./6. til Aalborg. — Pampa, Andersen, ank. Boness 9./6. — Luen, Hay, ank. Karrebæksminde 9./6. — Bien, Petersen, ank. Aarhus 9./6. — Castenskjold, Christensen, afg. Drammen 9./6. til Island. — Hans, Christensen, ank. Langesundsfjorden 10./6. — Herkules, Bager, ank. Aalborg 11./6. — H. C. Christensen, Christensen, ank. Kotka 10./6. — Astræa, Dam, ank. Westmannøerne 10./6. — Merkur, Hansen, ank. Reykjavik 9./6. — Nordtrafik ank. New Foundland 9./6. — Willemoes, Jensen, ank. Akureyri 10./6. — Ophelia, Petersen, ank. Harbourbuffet (N. F.) 9./6. — Arietis, Rasmussen, ank. Seldom (N. F.) 9./6. — N. E. Schmidt, Rasmussen, ank. Havnefjord 10./6. — Gerda, Nyman, afg. Vaag 9./6.



INDHOLD:

Kjøbenhavn, den 14. Juni 1923. — Fragtmarkedet. — Lidt om Brugen af Martelli's Tabeller. — Generalforsamlinger. — Skibsefterretninger. — Efterretninger for Søfarende. — Kurser paa Kjøbenhavns Bers.



C. L. Seifert

Kgl. Hof-Guldtrækker
Kgl. Svensk Hof-Leverandør

St. Regnegade 12—16, Kjøbenhavn

Guldtrækkerartikler og Uniformseffekter

Telegramadresse:

Cseifert

Specialitet: Elegante Uniformshuer

Telefon:
Central 297
5 Ledninger.

HANSA · Tysk nautisk Tidsskrift.

Organ for samtlige Interesser Indenfor den tyske Handelssøfart og Høvstskeri

Et virksomt Annonceorgan for Firmaer, som ønsker at træde i Forbindelse med den tyske Søfart, den tyske Havfiskeriering, den tyske Handel og den tyske Industri.

Abonnementspris, inklusive Porto, 30 Kr. pr. Aar.

HANSA'S Forretningsadresse er: Hamburg 11, Steinhöft 3.



Otto Wang

Skibsmæglere og Befragtnings Agenter
Specialitet: Saltfragter

Skibshandel

Telegram-Adr.: WANGCO

LISSABON

V. T. Mathiesen & Sønner

Blikkenslager. Skibsinventar.

Kabye og Baadelinventar, Lanterner og Lamper med Certificat til Carbid og Tran, Kompasshætter, Autogen-Svejsning.

Alt Skibsarbejde udføres.
Telefon 9445.

Toldbodgade 6. København.

HANS NIELSEN

Skibshandler,
AARHUS
Telefon 1897.

M. KJÆR, AALBORG. Vesteraagade
(ved Pontonbroen)
Alle Maskin- og Skibsreparationer udføres hurtigt
Telegr. adr. MASKINKJÆR Telefon 2 3 7 1

JANUS ANDERSEN & CO.
AALBORG
Klarering, Damp- & Sejlskibs-Befragtning.
Køb og Salg af Skibe — Speditionsforretning — Havariagenter.
Direkte Dampskibsroute Aalborg—Horten—Christiania.
Telef. 2825—2837—2838. Statstelefon 41. Telegr.-Adr. JANUS.

A. Mou's Kødudsalg. = St. Annæ Plads 14. = Telefon 3816.

Kurser paa Københavns Børs.

København, den 13. Juni 1923.

Aktier.	Gjort til		Køber	Sælger		Gjort til		Køber	Sælger
Nationalbank	109 $\frac{3}{4}$	110	109 $\frac{3}{4}$	110	4 $\frac{1}{2}$ $\frac{9}{10}$ Jydske Land. Kreditf. 6. S.				
Privatbank					4 - do. do. 6. -				
Landmandsbank					4 - do. do. 5. -	86		85 $\frac{3}{4}$	86 $\frac{1}{4}$
Handelsbank	123 $\frac{1}{2}$	123	122 $\frac{3}{4}$	124 $\frac{3}{4}$	3 $\frac{1}{2}$ - do. do. 6. -			80 $\frac{3}{4}$	82 $\frac{3}{4}$
Københavns Diskonto- og Revisionsbank	76 $\frac{3}{4}$	76 $\frac{1}{4}$	76	77	3 $\frac{1}{2}$ - Østift. Husm. Krdf.			89	91
Private Laanebank					4 $\frac{1}{2}$ - do. do. 2. A.	99 $\frac{3}{4}$	100	100	100 $\frac{1}{2}$
Haandværkerbank	58 $\frac{1}{2}$		58 $\frac{1}{4}$	58 $\frac{3}{4}$	4 - do. do. 3. Hoved-Afd.	95		95	95 $\frac{1}{2}$
Frederiksberg Bank					3 $\frac{1}{2}$ - Jydske Husm. Krdf.			88 $\frac{3}{4}$	89
Danske Sukkerfabrikker	241	239 $\frac{1}{4}$			4 $\frac{1}{2}$ - do. do. do. 3. A.	86 $\frac{3}{4}$		86 $\frac{3}{4}$	87 $\frac{1}{4}$
Burmeister & Wains Fabrik	137	135 $\frac{3}{4}$	136	137	4 $\frac{1}{2}$ - do. do. do. 2. -	99 $\frac{1}{4}$	99 $\frac{1}{2}$	99 $\frac{1}{2}$	99 $\frac{3}{4}$
Forenede Bryggerier	196	197 $\frac{1}{2}$	195	197	4 - do. do. 3. Hoved-Afd.	93		93	93 $\frac{1}{4}$
Forenede Dampskibs-Selskab	69	68 $\frac{1}{2}$	68	69	4 $\frac{1}{2}$ - Ny jydsk Købst. 7. S.	88		87 $\frac{3}{4}$	88 $\frac{1}{2}$
Dampskibs-Selskabet Norden	255	255 $\frac{1}{2}$	254	256	4 - do. do. 7. -			82 $\frac{1}{2}$	84 $\frac{1}{2}$
do. Dannebrog	95	96	95	95 $\frac{1}{2}$	4 - do. do. 6. -			91 $\frac{1}{4}$	93
do. Orient					3 $\frac{1}{2}$ - do. do. 5. -			81 $\frac{1}{2}$	83 $\frac{1}{2}$
do. Myren	105 $\frac{1}{4}$	105	105	107	3 $\frac{1}{2}$ - Vest sønderj. Konv. 5 S.			85	87
do. Torm					4 - Vest sønderj. 7. S.	82		82	82 $\frac{1}{2}$
do. Vendila	127				4 - do. do. 6. -			87 $\frac{3}{4}$	89 $\frac{1}{4}$
do. Progress	57 $\frac{1}{2}$	58	57 $\frac{1}{4}$	58	4 $\frac{1}{2}$ - do. do. 7. -	87 $\frac{1}{4}$		87 $\frac{1}{4}$	87 $\frac{1}{2}$
Dansk-Fransk Dampskibsselskab	90	89	88 $\frac{3}{4}$	90	4 - Jydske Grundej. p. Land. 3. A.			85	85
Østasiatisk Compagni	137	135 $\frac{1}{2}$	135 $\frac{1}{2}$	136	4 $\frac{1}{2}$ - do. do. do. 2. -	85		85	85 $\frac{1}{4}$
Stats- og Kreditforenings-Oblig.					4 $\frac{1}{2}$ - Sønderj. Kreditf. 1. S.			85	87
3 $\frac{9}{10}$ uopsigelige Statsoblig.			59 $\frac{1}{2}$	60	4 $\frac{1}{2}$ - Kbhvns Hypotekf. 2. S.	84 $\frac{1}{4}$		84 $\frac{1}{4}$	86 $\frac{1}{2}$
3 $\frac{1}{2}$ - do. do.			69 $\frac{3}{4}$	71 $\frac{3}{4}$	5 - do. do. 2. -	87 $\frac{3}{4}$		87 $\frac{3}{4}$	88
3 $\frac{1}{2}$ - Husejer Kreditk. 1. Afd. 1. S.			74	76	5 - Grundejernes Hypotekf. 2. S.			88 $\frac{1}{4}$	90 $\frac{1}{4}$
4 $\frac{1}{2}$ - do. do. 2. - 1. -			92	94	5 - Jydske Hypotekf. 3. A.	90		89 $\frac{3}{4}$	90
3 $\frac{1}{2}$ - Kbhvns Kreditf. amort.					5 - Østift. do. 3. -			88	88 $\frac{1}{4}$
3 $\frac{1}{2}$ - Konv. Kbhvns Kreditf.			83 $\frac{1}{4}$	84 $\frac{1}{4}$					
4 - Kbhvns Kreditf. Oblig. 6. S.			82	83 $\frac{3}{4}$					
4 - do. do. 3. -	87 $\frac{1}{2}$		87 $\frac{1}{2}$	87 $\frac{3}{4}$					
4 $\frac{1}{2}$ - do. do. 7. -	85 $\frac{3}{4}$		85 $\frac{3}{4}$	86					
3 $\frac{1}{2}$ - Konv. Østift.			85 $\frac{1}{2}$	87					
4 $\frac{1}{2}$ - Østift. Kreditf. Oblig. 11. -	87 $\frac{1}{2}$		87 $\frac{1}{2}$	87 $\frac{3}{4}$					
4 - do. do. 11. -	83 $\frac{1}{4}$		83 $\frac{1}{4}$	83 $\frac{3}{4}$					
4 $\frac{1}{2}$ - do. do. 7. -	87 $\frac{1}{2}$		87 $\frac{1}{2}$	88					
4 - do. do. 10. -	86 $\frac{1}{4}$		86 $\frac{1}{4}$	86 $\frac{3}{4}$					
4 - do. do. 9. -			86 $\frac{1}{4}$	88 $\frac{1}{4}$					
4 - do. do. 8. -			88 $\frac{3}{4}$	90 $\frac{3}{4}$					
4 - do. do. 7. -									
3 $\frac{1}{2}$ - do. do. 6. -									
4 $\frac{1}{2}$ - Østift. Kreditk. L.	89		88 $\frac{3}{4}$	89 $\frac{1}{4}$					
4 $\frac{1}{2}$ - do. do. 4. -	90 $\frac{3}{4}$		90 $\frac{1}{2}$	90 $\frac{3}{4}$					
4 $\frac{1}{2}$ - Fynske Kreditf. Obl.	9. -		91 $\frac{1}{4}$	91 $\frac{1}{2}$					
3 $\frac{1}{2}$ - Konv. jydsk Land.	5. -		87	89					
4 $\frac{1}{2}$ - Jydske Land. Kreditf.	87 $\frac{3}{4}$								
4 - do. do. 7. -									

Vekselkurser den 13. Juni 1923.

	à vista Sælger	10 D. D. Køber	3 Md. D. Køber
Stockholm 100 Kr.	150,50		
Christiania 100 -	94,00		
Hamburg pr. 100 Mk.	0,0080		
London - 1 £	26,10		
Paris - 100 Francs	36,50		
Antwerpen - 100 -	31,35		
Zürich - 100 -	102,00		
Amsterdam - 100 Gylden	222,25		
Rom - 100 Lire	26,45		
Helsingfors - 100 f. Mk.	15,70		
Madrid - 100 Pesetas	34,80		
New York - 100 Doll.	5,67 $\frac{1}{2}$		
Prag	16,95		

Diskonto i Nationalbanken: 6%, priv. Diskontenter: 6—7 $\frac{1}{2}$ %
H. C. Møller, Bankforretning, 16, Ved Stranden.

DANSK SØFARTSTIDENDE

ABONNEMENTSPRISEN

er 3 Kr. pr. Kvartal, i Udlandet 18 Kr. pr. Aar. Enkelte Numre 35 Øre.
Abonnement modtages St. Annæ Plads 26, 10—3, hvortil ogsaa Bidrag
til Bladet m. v. adresseres, samt paa alle Postkontorer.

Bladet omdøles ved Postvæsenets Foranstaltning.

Enkelte Numre af »Dansk Søfartstidende« sælges paa Bladets Kontor og i Kiøskerne.

AVERTISSEMENTS PRIS.

Første Side pr. mm à 45 mm Bredde 30 Øre
Siden overfor og ved Tekst samt Bagsiden do. 20 —
De øvrige Sider do. 15 —
Moderation for 13 Gange 26 Gange 52 Gange
5 pCt. 10 pCt. 20 pCt.

For Udlandet er Priserne 25 pCt. højere.

Udgivet af et Aktieselskab — Ansvarhavende Redaktør: V. KROGH.

Bladets Kontor: St. Annæ Plads 26, København K. — Telefon Nr. 4639.

Trykt hos J. Jørgensen & Co. (Ivar Jantzen).

DANSK SØFARTSTIDENDE.

ORGAN FOR DANMARKS SKIBSFART.

Nr. 25.

Kjøbenhavn, Torsdag den 21. Juni 1923.

30. Aarg.



Toldbodvej 22.
KØBENHAVN K.

Telefon 1403.
Telegr.-Adr.: AMIANTE

Grundlagt 1848.

ENEFORHANDLING af Firmaet

HENRY WATSON & SON'S MARINE AUXILIARY MACHINERY:

Ballast-, Circulations-, Duplex-, Simplex-, Luft- og Oliepumper, Downton- og transportable Skibspumper, Lysmaskiner, Evaporatorer, Fødevandsforvarmere og Filtre, Bronceføring til Skrueaxler, Broncepropeller, Kedelarmatur, Dækfittings, Reduktionsventiler.

NORTH EASTERN MARINE

ENGINEERING Co., Ltd.

WALLSEND-ON-TYNE OG SUNDERLAND

Maskinbyggeri, Kedelsmedie, Jernstøberi,
Metalstøberi og Kobbersmedie.

Krumtapaksler og Skrueaksler leveres fuldt færdige.
Smedearbejde af enhver Art udføres.

Specielt anbefales vore Værksteder for Reparationer og Forandringer af Skibsmaskiner samt alm. Maskinarbejde.

Telegramadresser: „NEWS, WALLSEND“ og „NEWS SUNDERLAND“.

A/S FRICHS AARHUS

Dampkedler,
Dampmaskiner,
Dampturbiner og
Dieselmotorer
for Skibe og Landanlæg.

JANUS ANDERSEN & CO.

AALBORG

Klarering, Damp- & Sejlskibs-Befragtning.

Køb og Salg af Skibe — Speditionsforretning — Havariagenter.
Direkte Dampskibsroute Aalborg—Horten—Christiania.

Telef. 2825 — 2337 — 2838.

Statstelefon 41.

Telegr.-Adr.: JANUS.

Foruden mange andre Udmærkelser
har
TUXHAM MOTOREN
paa
VERDENSUDSTILLINGEN I RIO
opnaaet
den højeste Udmærkelse
GRAND PRIX
Anvendes i 1000-vis over hele Jorden.
TUXHAM A/S, KJØBENHAVN, VALBY

DE PRIVATE ASSURANDEURER
LIMITERET
STIFTET 1786
SØ OG TRANSPORTFORSIKRING
SLOTSHOLMSGADE 5
KØBENHAVN K.
TELEFON CENTRAL 6 & 400 TELEGRAM ADRESSE „PRIVATE“
AGENTURER I DE FLESTE PROVINSBYER.

D. D. P. A.'s

Motorpetroleum
er
den bedste i Verden.

Søder aldrig Motoren til.
Absolut eksplosionssikker.
Betydelig mere Kraftudvikling end anden Petroleum og Motorolier.
Kan anvendes til alle Slags Motorer.
Bør og skal derfor udelukkende anvendes af enhver Motorejer.
NB. For at være sikker paa at faa den ægte **Motorpetroleum**, bør Forbrugerne endelig paase, at Emballagen — saavel Tønder som Tank — er forsynet med det **lovbeskyttede Varemærke!**



Det danske Petroleums Aktieselskab.

Howaldtswerke, Kiel. Nybygninger og Reparationer

Generalrepræsentant for Danmark, Norge og Sverrig:
Carl Holtermann, Amaliegade 34, København K.
Telef. Central 10140 — Statstelefon 393 — Telegr.-Adr.: Carlholtermann.

Telefon 513	Aktieselskabet	Telegr.-Adr. »Bunker- depot.»
-----------------------	-----------------------	-------------------------------------

HELSINGØRS BUNKERKUL DEPOT.

Prima Newcastle Dampkul leveres Dag og Nat til Dagens billigste Priser.

C. K. HANSEN
DAMPKIBSREDERI
DAMPKIBS-, HAVARI- OG ASSURANCE-AGENTUR
BEFRAGTNING OG KØB OG SALG
AF DAMP- OG SEJLSKIBE

KØBENHAVN
29 B, Amaliegade.

Filial: **HELSINGØR**
2, Softegade.

Telegr.-Adr.: HANSEN
{ Central 72 (10 Ledninger)
Telefoner: { — 50589 (6 Em.- 9 Fm.)
Statstelef. 13 (2 Ledninger)

Telegr.-Adr.: HANSEN
Telefon: Helsingør 972.

P. Brown jun. & Co.
Dampskibsrederi * Dampskibsagentur
Amaliegade 43. — Telegr.-Adr.: »Brown«. — Tlf. C. 276.

HANSHELL & CO.
BARBADOS. B. W. I.
(Etableret 1884)
Damp- og Sejlskibsagenter, Befragtning,
Havari- og Assuranceagenter,
Skibsproviantering.

Post og Telegrammer, under vor Adresse, leveres ombord i Skibene straks ved Ankomsten.
Telegr.-Adr.: HANSHELL - BARBADOS

KAY DYHR
Kvæsthusgade 1, København K.
Telf. Centr. 8901 - 6886 - 6885. Tlgr.-Adr.: Kaydyhr - København.

Kunstig Træk- og
Oliefyrings-Anlæg
fra
JAMES HOWDEN & CO.
GLASGOW

HANSA · Tysk nautisk Tidsskrift.
Organ for samtlige Interesser indenfor den tyske Handelssejlskibsfart og Havfiskeri
Et virksomt Annonceorgan for Firmaer, som ønsker at træde i Forbindelse med den tyske Sejlskibsfart, den tyske Havfiskerierhverv, den tyske Handel og den tyske Industri.
Abonnementspris, inklusive Porto, 30 Kr. pr. Aar.
HANSA'S Forretningsadresse er: Hamburg 11, Steinhöft 3.

A/S FORSIKRINGSSELSKABET „CODAN“
Generalagenter P. SØHT & CO.
AFDELING FOR SØ- OG TRANSPORTFORSIKRING
Telefon 14,995 NIELS JUELSGADE 9, 2. S. Telegr.-Adr.: »Gairdos«.

Det forenede Dampskibs-Selskab

Aktieselskab.
KJØBENHAVN K.
Telefon Nr. 6300, hvorigennem Omstilling til samtlige Kontorer og Afdelinger i Kvæsthusgade Nr. 7 og 9.



MOTORSIRENER
autm. Taagesignal - Havnepirer - Brandalarm
Tagensvej 41 H. A. SCHEPELER Telefon 9552

„Senta“ „Pacific“
Amaliegade 29 A. Telefon 4212.
Telegram-Adr.: „Steampacific“.
L. R. Schmith,
Korresponderende Reder.

Danish Shipping Company Ltd. A/S
Set. Annæ Plads 28.
Kjøbenhavn K.
Skibs- og Havariagenter.
Befragtning, Klarering & Dampskibsekspedition.
Køb og Salg af Skibe og Kontrahering af Nybygninger.

Telegr.-Adr.: PACAO. Telefoner: 1535-5836.
Statstelefon: 527.

R. Møllers Skibsværft

Telefon 246. **FAABORG** Telefon 246.

**Nybygning og Reparation
af Træskibe.**

**Patent-Ophalingsbedding for
450 Tons Egenvægt.**

Kunstfyrværker Fritz Busch

ved **Holger Pedersen**

anbefaler sig med

Signaleringsfyrværkeri af enhver Art.

Leverandør til de herværende Dampskibsselskaber og Statsbanedriftens Søfartsafdeling.

Laboratorium:

Kongens Enghave, V.

Tlf. Centr. 6031. Tlgr.-Adr.: »RAKET«, Kjøbenhavn. Privattlf. Nora 2393

Adolph Andersens Eftf.,

EDSVOREN SKIBSMÆGLER.

Befragtnings- & Havariagentur.

Telegr.-Adresse:
„Broker“.

RANDERS.

Statstelefon Nr.
Telefon Nr. 70

Skibs- Provianteringshandlere.

Kjøbenhavn og Provinserne.

Kjøbenhavn. Georg Sørensen, Nyhavn 13, Tlf. 6404.

Oscar Rolff, St. Annæ Plads 22. Tlf. Centr. 4140.

Bjørch-Jensen & Co., Holbergsgade 24. Tlf. 7262.

Th. Møller, Nyhavn 45 & 47, Tlf. 387.

Charles Hvilsom, Havnegade 21, Tlf. 4705 og 4810.

Jens With, Nyhavn 19, Tlf. 5349. Telegram-Adresse: Skibswith.

Kolding. Henry Fisker & Co. (R. Rasmussens Eftf.). Telefon 206.

Aalborg. Bertelsen & Larsen. Telegr.-Adresse: »Aciba«. Telefoner 249 og 1607.

P. Hansen & Co. ved P. Hansen & E. Schmidt Pedersen. Skagen. P. Saxberg, Telefon 85.

Frederikshavn. P. Saxbergs Eftf., Telef. 244 og 482. Telegram-Adresse: Saxberg.

P. Schou & Co., Telefon 12. Statstelefon 17.

Randers. A. L. Nielsen. Tlf. 266 og 224.

Marquardt & Tornøe

Skibsmægler, Havariagent og Speditør,

Nykjøbing p. F.

Telefon 137 og 737.

Telegr.-Adr.: Marquardt.

Axel Carlsen,

Skibshandel,

AALBORG

Al Proviant leveres paa Udførsel

billigst.

Lager fra Randers Rebslaeri.

Agent for Vacuum Oil Comp.

Jervell & Knudsen

Skandinaviske Møglere

Befragtning og Havariagenter

Telegr.-Adr.: JERVELLCO.

OPORTO, PORTUGAL.

— Telefon 5349. —

Tlgr.-Adr.: Skibswith.

Jens With
Skibsprovianteringsforretning
NYHAVN 19

Telefon 200.
Statstlf. 10.

ASSENS
MOURITZ G. KRAG

Telegr.-Adr.:
»Krag.«

Edsvoren Skibsmægler

Klarering — Befragtning — Assurance — Havari.

Agentur — Kommission — Spedition — Køb og Salg af Skibe.

AALBORG

Telefon 56 & 1409.
Statstelefon 40.

CHR. JENSEN

Telegr.-Adr.:
»Søborg.«

Edsvoren Skibsmægler

Søborg & Bentin's Eftf.

P. Schou & Co. Frederikshavn

Skibsprovianteringsforretning

Telefon Nr. 12. Telegramadresse »Schou« Statstelefon Nr. 17

I Frederikshavn

provianteres de Herrer Skibsførere bedst og billigst hos

P. Saxbergs Eftf., N. Mogensen
Skibshandel.

Telegram-Adr.: »Saxberg«.

Telefoner: 244 & 482.

P. SAXBERG. SKAGEN.

Skibsprovianteringsforretning.

Telefon 86. — Telegr.-Adr.: »Saxberg«.

JOHS. UTZON, Aalborg,

edsvoren Skibsmægler.

Telefon 2075 & 2200. Statstelefon 2. Telegr.-Adr.: UTZON.

RASMUS CHRISTENSEN

edsvoren Skibsmægler.

Telefon 149.
Statstelefon 99.

AARHUS

Telegram-Adr.:
»Raciat«.

ALF. HANSEN, Bagenkop, Langeland.

Skibsproviant leveres til Skibe, der passerer Kielerkanalen. — Egen Motorbaad.

Statstelefon Nr. 2.

Telegr.-Adr.: Skibsalf.

Sandballast

leveres til Sejl- og Dampskibe, indgivet med Dampkran. Hurtig Ekspedition Tilbud paa Opgravning af tilsandede Havne gives.

„Sj/P Progres“ „Sj/P Avance“

„Hessele“ „Anholt“

A/s Carl Nielsen,

Islands Brygge 4. Telef. 5562 - 10562.

V. T. Mathiesen & Søner . .

Blikkenslager. Skibsinventar. Kabys og Baadeinventar, Lanterner og Lamper med Certificat til Carbid og Tran, Kompasshætter, Autogen-Svejsning. Alt Skibsarbejde udføres. Telefon 9445.

Toldbodgade 6. København.

Husk

Petersen - Faxe's
1. Kl.s Herreskræderi,
Kjøbenhavn.
Stort Lager af færdigsyede Klædninger.

J. C. Hansen,

edsv. Skibsmægler,
Befragtning, Havariagent.
Haderslev.

Kontor: Ved Havnen. Tlf. 19.
Telegr.-Adr.: Skibsmægler Hansen.

Hans Olesens Eftf

(Niels Wang)

Skibsmægler, Horsens

Carl v. d. Hude

Skibsmægler. Aarhus.

P. HANSEN & Co.

ved
P. HANSEN & E. SCHMIDT PEDERSEN
Bunkerkuilforretning.
Skibsprovianter.
AALBORG.

Oscar Rolff,

St. Annæ Plads 22.

Kun absolut første Klasses
Skibsproviant.

Telefon: CENTRAL 4140.

A. L. NIELSEN

Telf. 266 RANDERS Telf. 224

Skibsproviantering

Forhyringskontor

Otto Wang

Skibsmæglere og Befragtnings Agenter

Specialitet: Saltfragter

Skibshandel

Telegram-Adr.: »WANGCO«

LISSABON

Budtz-Jørgensen

Havnegade 47 a. Tlf. Centr. 12 377

Skibs-Blikkenslageri.



AKTIESELSKABET
DET ØSTASIATISKE KOMPAGNI

(The East Asiatic Company, Limited)

KØBENHAVN
Filialer: **BANGKOK** og **SINGAPORE**

Egne Agenturer: Soerabaya, Shanghai, Hankow, Vladivostock, Dalny, Harbin, New York, Valparaiso, San Francisco, Durban og Johannesburg.

Regelmæssig Rutebart paa Siam, Kina, Japan, Sydafrika, Australien, Java, Vestindien, Meksiko og Vestkysten af Nord- og Sydamerika.

Import til Evropa af østasiatiske og andre oversøiske Produkter, Teak- og andre Træsorter.

Eksport til oversøiske Pladser af europæiske Produkter. — Skov- og Savmølle drift i Siam.

Alle nærmere Oplysninger erholdes ved Henvendelse paa Kompagniets Hovedkontor, Holbergsgade 2, København K.

DEN INTERNATIONALE SKIBSFARVE-FABRIK A/S

(forhen: A/S. Holzapfel-Selandia).

„Holzapfel“'s Compositloner
til Jern, Staal og Træskibsbunde.
Leverander til Flaaden.

Indreglstreret



Varemærke

Rustbeskyttende Farve
til Bunkers og Lastrum.
Leverander til Statsbanerne.

Telegramadr.: „Holzandia“

Sct. Annæ Plads 6, Kjøbenhavn.

Telef.: 5601. Palæ 2256.

Fabrik: Øresundsvej, Amager.

HUGO TRUMPY

Skibsmægler og Havariagent.

GENUA, via Fossatello 16, Tlgr. Adr.: Hugotrum, Genua.
SAVONA, via Paleocapa 4, — Hugotrum, Savona.
SPEZIA, via Prione 16, — Hugotrum, Spezia.
LIVORNO, Scali d'Azeglio 10, — Hugotrum, Livorno.
NEAPEL, via Molo Piccolo 17, — Hugotrum, Neapel.

HOVEDKONTOR: **GENUA**, AGENT FOR:

Nordisk Skibsrederforening,
Otto Thoresens Linie,
Lloyd Royal Belge,

Comp. Havraise Peninsulaire de Nav. a Vapeur,
Société de Navigation Transoceanique.

Havariagent for over 90 skand. Forsikringsselskaber.

AGENT I SAVONA FOR:

Det Forenede Dampskibsselskab, Kjøbenhavn.



J. Melander,

Tlf. Blikkenslager. 1162

Alt Skibsarbejde udføres.

Lille Strandstræde 3.

Remingtons

Factura- og Bogholderimaskine
skriver, adderer og subtraherer
L. Kristensen, 27, Vestergade.

Leverander til D. F. O. S.

**DEN DANSKE
LANDMANDSBANK**

GRUNDLAGT 1871

ENHVER ART AF
BANKFORRETNING UDFØRES



N. F. STEGMANN
Tlgr.-Adr.: „Stegmann“ Nørresundby Telefon 918 — 718



Einar Weilbach & Co.

Niels Juulsgade 6 - Kjøbenhavn.

Telef.: Central 13064.

Specialister i naut. Instrumenter.

Stort Lager Billige Priser.

Kompaskorrigerig. Reparationer udføres.

Fjerde Søforsikringsselskab lim.
i København

tegner Sø- og Transportforsikringer af enhver Art til billige, faste Præmier.
Agenturer i de fleste Provinsbyer.

Post-Adresse:
Holmens Kanal 24.

Telegram-Adresse:
„Fourthcomp.“

Telefoner:
Central 266 og 10766

A. EVENSEN & CO. A/S. Klarering og Befragtning.
Dyngarken 43. AARHUS Telefon 509 og 529.

Skibsrigger W. PEDERSEN

Wildersgade 24. Telf. Amager 5332 x
udfører alt Riggerarbejde samt Spleisning
af Staal- og Jærnvirer.

Kjøbenhavn, den 21. Juni 1923.

Højesteretsdom. Højesteret har afsagt Dom i en Sag mellem Overretssagfører Martin Mikkelsen, Aabenraa, og Skibsmægler P. F. Cleemann. Overretssagføreren havde paa en Klient's Vegne gjort Arrest i et hollandsk Skib, der laa i Aabenraa Havn. Skibsmægler Cleemann havde i Følge Søkutyme forsynet Kaptajnen med de nødvendige Forstrækninger til Mandskabets Hyre m. m. Overretssagfører Mikkelsen paastod, at Cleemann skulde have sine udlagte Penge hos Rederiet i Holland; men ved Søndre Landsret blev han dømt til at betale Mægleren c. 1,600 Kr. og 150 Kr. i Sagsomkostninger. Højesteret nedsatte Beløbet til 700 Kr. og ophævede Sagens Omkostninger.

Drivende Vrag. Handelsministeriet meddeler: I Følge Telegram fra dansk Damper »Rosenborg« over Blaavand Radio er en Del af en Skibsside af Træ, 20 til 30 Fod, lavt flydende, passeret drivende paa 57° 15' N. Brd. 6° 15' ø Lgd. den 13. d. M.

Den dansk-russiske Overenskomst. Udenrigsministeriet meddeler: Den 15. Juni er Ratifikationsakterne, til den mellem den kgl. danske Regering og den russiske socialistiske føderative Sovjetrepublik's Regering under 23. April d. A. i Moskva afsluttede foreløbige Overenskomst med dertil hørende Protokol og den samtidig undertegnede Erklæring angaaende Fordringer, blevet udvekslet i Moskva.

Pest i Malaga. Under 16. Juni har Justitsministeriet erklæret Malaga i Spanien for pestsmittet og derefter i fornødent Omfang sat Bestemmelserne i Lov om Foranstaltninger mod smitsomme Sygdommes Indførelse i Riget af 12. April 1911 i Kraft.

Pest i Las Palmas. Udenrigsministeriets Retsafdeling har tilskrevet Dansk Sejlskibsrederi-Forening saa-

ledes: Udenrigsministeriet undlader ikke herved at meddele, at der i Følge Indberetning fra det kgl. Gesandtskab i Madrid den 4. f. M. er forefaldet et nyt Tilfælde af Pest i Las Palmas, De kanariske Øer.

Henvisning. Vi henviser til omstaaende Annonce, i Følge hvilken Dansk Sejlskibsrederi-Forening afholder sin ordinære Generalforsamling i Svendborg Mandag den 2. Juli d. A. Tillige henleder vi Opmærksomheden paa, at Sejlskibsrederi-Foreningens Aarsberetning er optaget i nærværende Nummer af Bladet.

Sømandsloven af 1ste Maj 1923. Den tidligere bebudede Ud-gave af Sømandsloven indeholdende den her i Bladet fremkomne Artikelrække er nu udsendt som Særtryk af »Dansk Søfartstidende« i Bogform.

Bogen indledes med den Tale, med hvilken Handelsministeren forelagde Forslaget til Sømandsloven for Rigsdagen i November Maaned i Fjor, og er iøvrigt delt i to Afsnit. Afsnit I indeholder den sammenhængende Fremstilling af den ny Lovgivning, der har været optaget her i Bladet, medens Afsnit II indeholder selve Lovteksterne til Sømandsloven og den tilhørende Lov om Ændringer i Søloven.

Den saaledes foreliggende vejledende Fremstilling af Sømandsloven skyldes — hvad der ikke tidligere har været nævnt her i Bladet — Chefen for Søfartskontoret i Handelsministeriet, Kontorchef Emil Krøgh, der paa Embeds Vegne i særlig Grad har beskæftiget sig med Loven under dennes Tilblivelse, og som i Sagens Interesse velvilligst har stillet dette Arbejde til Bladets Raadighed.

Prisen paa Bogen, der faas paa »Dansk Søfartstidende«s Kontor, er fastsat til 1 Kr. 65 Øre. Et mindre Antal Eksemplarer af Bogen vil blive fremstillet gennemskuddt med hvide Blade, bestemt til eventuelle Optegnelser; for disse sidste bliver Prisen 2 Kr. pr. Eksemplar.

Lidt om Brugen af Martelli's Tabeller.

Af Styrmand Edw. W. Erichsen.

(Fortsat.)

At finde Azimuten efter Martelli.

Som bekendt er vore Azimuttabeller saa at sige kun beregnet paa Solen (23° Dekl.); men da alle andre Himmelleger ligesaa vel egner sig til Deviationsundersøgelse, er det ikke af Vejen at være uafhængig af disse Tabeller, især da Manøvrering med en altfor stor Stabel af Bøger sinker Udregningen en hel Del. Tager man f. Eks. en Højde til Længdeberegning og samtidigt den dev. Pejling af samme Himmelleger, beregner det Punkt af Stedlinien, der gaar gennem Bestikkets Brd. og samtidigt beregner Stedliniens Retning, faar man jo Azimuten ganske gratis, saaledes at Azimuttabellen gøres overflødig, selv i Tilfælde, hvor Elementerne til Beregningen falder indenfor dennes Rammer. Beregningen af Azimuten efter Martelli er saa nem og ligetil, at den letter og fremskynder Udregningen betydeligt. Hele Kunststykket bestaar kun i, at man bytter om paa Deklination og Højde, mens ellers samme Regler som ved Beregning af Timevinklen gælder. Et Eksempel vil bedre anskueliggøre Metoden.

Eks. II.

Vi antager at et Skib den 22. April 1923 befinder sig paa giss. 53° 00' N. Brd. og 16° 12' V. L. Kl. 4⁵⁶ Eftm.

6 ^t 00 ^m 47 ^s Mdkl. i Grw.	N. Brd. 53° 00' 2795	15' 55" 1	Brd. 53° 00' 2795	17' 09" 0	N. 79° V. dev. Pejl.
+ 1 ^m 23 ^s Tidsækv.	N. Dekl. 12° 02' 4904	11' 14" 4	Hd. 19° 00' 4757	13' 12" 1	- 95° 3- retv. --
6 ^t 02 ^m 10 ^s Sdkl. i Grw.	40° 58' 7015	27' 09" 5	34° 00' 5413	30' 21" 1	- 16° 3 dev. Misv.
		14714 = 4 ^t 57 ^m 14 ^s Sdkl. omb.	12965 = 6 ^t 21 ^m		- 15° 6 Misv.
		6 ^t 02 ^m 10 ^s — i Grw.		N. 95° 15' V. = Azm.	- 0° 7 Dev.
		1 ^t 04 ^m 56 ^s = 16° 14' V. Lgd.			

Mdkl. i Grw. 6^t 00^m 47^s ⊖ centr. Hd. 19° 00' ⊕ dev. Pejl. N. 79° V. Misv. ÷ 15° 6.

Vi faar saaledes Stedliniens Punkt $\left\{ \begin{matrix} 53^{\circ} 00' \text{ N. Brd.} \\ 16^{\circ} 14' \text{ V. Lgd.} \end{matrix} \right.$ og dens Retning S. 5 V. og har tillige Deviationen uden yderligere Anstrengelse. Vi ser altsaa, at ved Beregning af Azimuten byttes blot Dekl. og Hd. om, men, om Hd. og Brd. skal adderes eller subtraheres, retter sig som ellers efter om Brd. og Dkl. har modsat eller samme Navn. Som Regel kan jo ses, om man i Tab. V. skal tage Azimuten foroven eller forneden paa Siden; men ellers gælder den Regel, at naar Brd. og Dekl. er af samme Navn tages Azim. forneden; men har de modsat Navn tages den foroven (mindste Tal).

Naar Brd. og Dekl. er af modsat Navn, kan Azimuten altid udtages af Tab. V., hvorimod det ret ofte sker, at Tab. V. maa melde Pas, naar Brd. og Dekl. har samme Navn, og dette forekommer, naar Himmelleget nærmer sig Middagsmeridianen indenfor 3^t. Da imidlertid Azimuten ikke forlanges med saa stor Nøjagtighed, kan man ved et lille Eksperiment faa en Azimut, der er fuldt ud

nøjagtig nok. Det hele bestaar i, at man i Stedet for at subtrahere Hd. og Brd., lader som Brd. og Dekl. har modsat Navn og adderer Hd. og Brd. (Summen maa dog ikke overstige 90°), man skal saa blot tage Dekl. ud af Tab. III. og subtrahere dens Logaritme fra 33' 20" 0, og addere denne Difference til Logaritmen fra Tab. II, men saa tage Azimuten fra Tab. V foroven (mindste Tal), fordi man har betragtet Brd. og Dekl. som værende af modsat Navn.

Et Eksempel, hvori begge Tilfælde falder indenfor Tab. V.s Rammer vil maaske bedst vise Rigtigheden heraf. Lad os antage at N. Brd. er 50°, N. Dekl. 23° og Hd. 40° i første Tilfælde bliver Regnestykket saa følgende:

1) Hd. 40°	3843	19' 44" 8
Brd. 50°	3081	10' 09" 3
<u>10°</u>	<u>5606</u>	<u>29' 54" 1</u>
	12530 =	6 t 47 m 35 s
	Azm. N. 101° 9' 0".	

og i andet Tilfælde:

2)	Hd. 40°	3843	33' 20" 0 (III)
	Brd. 50°	3081	10' 09" 3
	<u>90°</u>	<u>7404</u>	<u>23' 12" 7</u>
	6 t 46 m 48 s =	14328	3' 20" 0 (II)
	<u>N. 101° 7' 0".</u>		<u>26' 32" 7 (IV).</u>

Vi ser altsaa, at Fejlen bliver saa lille, at den kan lades ude af Betragtning, og større bliver den i intet Tilfælde. (Fortsættes.)

Fragtmarkedet.

Hvor trivielt det end er, tvinges vi til Uge efter Uge at skrive i en, hvad der af nogle vil anses for en urimelig pessimistisk Tone, om Fragtmarkedets nuværende Tilstand, skriver »Fairplay«; men det kan jo ikke nytte at lukke Øjnene for, at Forholdene bliver værre og værre, alt som Tiden gaar. Tramp-Rederne kan vist let blive enige om, at det nu er umuligt at opnaa nogen Fordel ved at holde Baadene i Fart, da det med faa Undtagelser er umuligt at sikre sig mod Tab ved at kombinere en udad- og hjemadgaende Rejse. Med de nuværende Rater ud og hjem viser selv de omhyggeligste Beregninger Tab, og der levnes ikke den mindste Margin for tilfældige Begivenheder, saasom Forsinkelser ved Lastning eller Løsning, lange Rejser, stort Kulforbrug paa Grund af ringere Kul eller f. Eks. Isskader paa Ruten B. N. A., hvad flere Baade har haft. Det sikreste, der under disse Forhold er at gøre, er at dirigere Baadene hjem saa hurtigt som muligt for Oplægning. Det der især er Trampfartens Ulykke er Kulpriserne, og hvis de ikke falder mindst 10 sh. pr. Ton kan det ikke nægtes, at Tabet vil blive mindre ved at lægge Baadene op end ved at lade dem sejle.

Det østlige Marked er meget mat og viser i de fleste Retninger en vigende Tendens i Fragtraterne, ligesom Befragtningsernes Omfang er meget beskedent. Der er kun en ringe Efterspørgsel efter Hvede fra Australien og med Hensyn til Kullaster er der allerede placeret Tonnage for den Slags Laster fra Tyne til Australien paa Basis af 25/. Rangoon har betalt 20/ for en Juni—Juli Damper til Mauritius, men Rishavnene er i det hele mere eller mindre uvirksomme. Java viser en svag Interesse paa Basis af c. 34/6 til Middelhavet/U. K./Kont. med Option U. S. A. til 2/6 og Canada 5/ ekstra. Madras-Kysten behøver Tonnage i Juli for Kerner til Marseille til 28/9 og har en Del gammelt Jern, der skal afskibes i Juni, Juli, August og September, for hvilket der ønskes Tilbud. Mauritius kan gentage 30/ U. K. for August—September, men Majs fra Syd-Afrika er mat.

Fragterne fra Middelhavet viser en lille Bedring hjemefter uagtet de elendige Rater, der er gældende for Kullaster fra U. K. til Middelhavet; dette Marked er i det hele slet. Til Baltimore er der blevet akcepteret 8/

fra Benisaf og det meddeles, at Poti har sluttet Erts for Juni—Juli til \$ 4,60 ogsaa til Baltimore. Aleksandria har ingen fulde Ladainger for Øjeblikket og Donau og Sulina er yderligere matte: Fra Rusland kan nogle faa Baade finde Beskæftigelse med Korn og Oljekager. For Juni-Lastning har Cadix sluttet Salt til 16/6 til Monte Video og søger mere Tonnage til Monte Video og Boca til c. 17/6.

Det hjemadgaende Marked fra Argentina er ugunstigt for Rederne, og Raterne er betydelig lavere end for en Uge siden. For Dampere af en moderat Størrelse er Markedet kun fast til c. 25/ fra »up river« til U. K. Kont. Gibraltar/ Hamburg Range og 6d. til 1/ mindre for Juli-Lastning med fuld Option for at komme til Forretninger, saasom 2/ ekstra til Portugal. 1/6 ekstra to Havne Nord Spanien, 2/6 en 3/6 to Middelhavshavne 1/ a 1/3 ekstra til Løsshavne paa Kont. eller to Havne i U. K. I Øjeblikket er Amerika det eneste Marked, som viser noget Tegn til Bedring. Raterne var her tvunget saa lavt ned, at Rederne ikke vovede at sende Tonnage dertil i Ballast, hvorfor Afskiberne mærkede at Juni Tonnage begyndte at blive knap og maatte foreløbig tage Hensyn dertil. I Øjeblikket viser Bedringen sig nærmest i Kulfragterne fra Northern Range til Kont. Til Antwerpen eller Dunkerque er der blevet betalt \$ 2,50 for Kul med Afskibning i 1ste Halvdel af Juli og selv Kulfragterne til Middelhavet har faaet Del i denne Bedring. Der er kun ringe Efterspørgsel efter Korn fra the Range, men Montreal kan placere en eller to Baade, og byder 3/10½ en, 4/ to, 4/1½ tre Løsshavne Vest-Italien/ Øerne, eller Ækivalent i U. S. A. Mønt pr. 100 lb.h.g. Tømmer til River Plate til 162/6 er en Fremgang fra det sidst gjorde. Der er et Par Ordre for Case Oil i Markedet fra Port Arthur, begge til Østen og til River Plate men Tonnage vil næppe erholdes til de Rater der bydes.

Officiel Bekendtgørelse.

Det bringes herved til almindelig Kundskab, at Ministeriet for offentlige Arbejder under 14. d. M. har udsærdiget en **Takst for Afgift til Københavns Havnevæsen af Fartøjer m. m.**, hvilken Takst har Gyldighed i 2 Aar fra Dagen for dens Ikrafttræden den 1. Juli 1923.

Kjøbenhavn, den 19. Juni 1923.

Havnedirektøren i Kjøbenhavn.

Kjøbenhavns Skibssalgs-Bureau.
ved CHARLES HVILSOM,

21, Havnegade 21.

Køb og Salg af Sejl- og Dampskibe.

Forlang Katalog.

Send Opgave.

Skibsefterretninger.

Dampskibe.

Det forenede Dampskibsselskab. Alexandra afg. New York 8./6. til Kristiania. — Algarve afg. Tarragona 16./6. — Arizona ank. Bahia Blanca 19./6. — Arkansas afg. Montreal 10./6. — Beira ank. Antwerpen 18./6. — Bergenhus ank. Stettin 14./6. — California pass. Madeira 7./6. til Montevideo. — Charkow ank. hertil 18./6. — Dania afg. Newcastle 18./6. — Douro ank. hertil 14./6. — Ebro afg. Libau 19./6. — Erik II afg. Randers 17./6. — Esbern Suare afg. Nørre Sundby 19./6. — Esbjerg ank. Hamburg 19./6. — Ficaria afg. herfra 19./6. til Danzig. — Florida afg. Helsingør 15./6. til Cardiff. — Frederik VIII afg. Kristiania 15./6. til New York. — Frode afg. Galveston 15./6. til New Orleans. — Garonne, ank. Frederikshavn 15./6. — Generalkonsul Pallisen ank. Montreal 18./6. — Gorm afg. Newcastle 6./6. — Halldan ank. hertil 18./6. — Hellig Olav ank. New York 17./6. — Harald ank. Antwerpen 13./6. — Helmer Mørch afg. Glasgow 5./6. til Montreal. — Hindsholm ank. Aarhus 20./6. — Hjortholm afg. Liverpool 19./6. — J. C. Jacobsen afg. herfra 17./6. — Jolantha ank. Kristiania 20./6. — Ivar ank. Baltimore 15./6. — Katholm afg. Horsens 15./6. til Danzig. — Knud II ank. Antwerpen 8./6. — Louisiana ank. Havre 9./6.

BERETNING

fra

Dansk Sejlskibsrederi-Forening

for Aaret 1922.

Bestyrelsen for Dansk Sejlskibsrederi-Forening aflægger herved følgende Beretning om Foreningens Virksomhed i det siden sidste Beretnings Afslutning forløbne Aar.

Bestyrelsen.

Af Bestyrelsen udtraadte efter Tur paa den sidste ordinære Generalforsamling C. P. Lund, N. J. Ohlsen og Alfred Nielsen, der alle genvalgte.

Foreningens Bestyrelse har saaledes i det forløbne Beretningsaar bestaaet af: C. P. Lund, Hellerup, Formand; R. S. Hansen, Thurø; Z. T. Jacobsen, Troense; F. L. Knakkegaard, Nykøbing, Mors;

Erik B. Kromann, Marstal; Alfred Nielsen, Rudkøbing; N. J. Ohlsen, Næstformand, Marstal, og J. E. Damkier Petersen, Kolding.

Revisorerne.

Til at revidere Regnskaberne for Aaret 1922 genvalgte paa sidste Generalforsamling L. J. Bager og R. P. Petersen.

Kredsstyrelserne.

Der er ikke i det forløbne Aar sket nogen Forandring inden for Kredse med Hensyn til Kredsformænd.

INDTÆGT	REGNSKABET		UDGIFT				
	Kr.	Ø.		Kr.	Ø.	Kr.	Ø.
Indestaaende i Handels- og Landbrugsbanken pr. 31. December 1921	2 599	52	Administrationsudgifter:				
Kassebeholdning pr. 31. December 1921	0	01	Kontorrekvisitter	85	95		
Indbetalt af Kredsafdelingen for:	Kr.	Ø.	Lønninger, Kontorleje m. m.	4 512	50		
Bornholm	125	00	Porto og Telegrammer	221	75		
Sjælland	1 387	08	Annoncer, Brandpræmie og Ulykkesforsikring m. m.	77	45		
Fyn og Langeland	4 253	68	Bogtrykkerarbejde	254	00		
Ærø	3 472	32	Bladhold	129	23		
Østjylland	120	00	Telefon	200	00		
Nordjylland	199	60	Opkrævning af Kontingent	10	00		
Thyland og Mors	161	20	Rejseudgifter til Møder i Fællesrepræsentationen	1 835	00		
Fanø og Vestjylland sydfor Limfjorden	30	00	Andre Rejseudgifter	507	45		
	9 748	88				7 833	33
Udenlandske Medlemmer	95	00	Aarsbidrag til Fællesrepræsentationen			1 000	00
Fællesrepræsentationen for dansk Skibsfart refunderet Rejseudgifter	1 835	00	Stenografering (Halvdelen) ved Generalforsamlingen			175	00
Renter	220	06	Udgifter ved Generalforsamlingen og andre Møder			252	30
Overført fra Haandbogens Regnskab	450	00	Formandens Udlæg			847	05
			Anskaffet Inventar og Reparationer			51	62
			Udgift ved Kontorets Flytning			39	00
			Forskelligt			273	28
			A/S Dansk Søfartstidende:	Kr.	Ø.		
			Abonnement i 1. Halvaar 1922	1 205	60		
			do i 2. do. 1922	1 155	70		
						2 361	30
			Indestaaende i Handels- og Landbrugsbanken pr. 31. December 1922			706	85
			Kassebeholdning pr. 31. December 1922			1 408	74
	14 948	47				14 948	47

Balance pr. 31. December 1922.

AKTIVER	Kr.	Ø.	PASSIVER	Kr.	Ø.
Indestaende i Handels- og Landbrugsbanken pr. 31. December 1922	706	85	Saldo	2 303	92
Kassebeholdning pr. 31. December 1922 ..	1 408	74			
Kontorinventar	188	33			
	2 303	92		2 303	92

Svendborg, den 27. Marts 1923.

C. Minor Rasmussen.

Vi, undertegnede Revisorer, har Dags Dato revideret ovenstaaende Regnskab med Bilag samt efterset Kassebeholdningen og befundet alt i Orden.

Svendborg, den 20. April 1923.

L. I. Bager.

R. P. Petersen.

Foreningens Repræsentation i Fællesrepræsentationen for dansk Skibsfart.

Foreningen har siden sidste ordinære Generalforsamling været repræsenteret af: Formanden, C. P. Lund; Sekretæren, C. Minor Rasmussen og Erik B. Kromann med henholdsvis følgende Suppleanter: R. S. Hansen, Z. T. Jacobsen og Alfred Nielsen.

Efter at Repræsentationens mangeaarige Formand, Assurancedirektør Carl Will, paa Aprilmødet d. A. paa Grund af Alder havde nedlagt sit Mandat, er Direktør A. P. Møller valgt som Repræsentationens Formand, og i Stedet for A. P. Møller, der var Næstformand, er Foreningens Formand valgt som Næstformand.

Foreningens Formand er tillige Medlem af Repræsentationens Forretningsudvalg.

Kaptajn Jens Kusk Jensens Haandbog i praktisk Sømandsskab.

Der er i Aaret 1922 solgt 126 Eksemplarer og Beholdningen pr. 31. December s. A. androg 19 Eksemplarer. Bestyrelsen har vedtaget

Bestyrelsen har tilstillet Søfartsmusæet paa Kronborg et Eksemplar af »Haandbog i praktisk Sømandsskab, tredje Udgave«, for hvilket Musæet har udtalt sin erkendtlige Tak.

Foreningens Indsamling

Ifølge Meddelelse fra det til Uddeling af de ved Indsamlingen indkomne Midler nedsatte Udvalg er der i Aaret 1922 uddelt 75 Portioner til et samlet Beløb af Kr. 18,100.

Ulykkesforsikring.

Den 16. Januar f. A. (jfr. sidste Beretning) indsendte Foreningen Andragende til Indenrigsministeriet om Nedsættelse af Sejlskibsredernes Udgifter til Ulykkesforsikringen og samtidig indsendtes Afskrift af Andragendet til Handelsministeriet.

Det er Foreningen bekendt, at sidstnævnte Ministerium paa bedste Maade har støttet Andragendet, men skønt der altsaa er hengaaet langt over et Aar, siden Andragendet indsendtes, synes det ikke, at man er kommet Sagens Løsning nærmere.

Saa vidt vides, er der kun sket det, at Repræsentanterne for de forskellige Afdelinger inden for Arbejderforsikrings-Raadet omved Aarsskiftet har afholdt flere Fællesmøder, hvor man drøftede en Del Ændringsforslag til Ulykkesforsikringsloven. De Forslag, der særlig havde Interesse for Sejlskibsfarten var, at der gaves denne

det af Foreningen ønskede Statstilskud til Nedsættelse af Præmierne, og at Sejlskibsafdelingen og Fiskerafdelingen fremtidig kom til at danne et Forsikringsforbund under gensidigt Ansvar.

Det første Forslag kunde man fra alle Sider gaa med til, derimod mente Fiskerafdelingens Repræsentanter ikke at kunne tiltræde Sammenslutningen med Sejlskibsafdelingen.

Reglerne for Erstatningerne foresloges ændrede saaledes, at en Enke med flere Børn fik større og en med færre eller uden Børn fik mindre Erstatning end efter den nugældende Lov, men de samlede Erstatninger vilde dog efter de foreliggende Oplysninger ikke blive større end nu.

Foreningen har nu igen under 4. April d. A. tilstillet Indenrigsministeriet et fornyet Andragende, hvoraf Afskrift ligeledes er tilstillet Handelsministeriet, og hvori der bl. a. udtales:

»Bestyrelsen for Dansk Sejlskibsrederi-Forening tillader sig herved i Ærbødighed at erindre om Foreningens Andragende af 16. Januar f. A., hvori man ansøgte det høje Ministerium om, at »Lov Nr. 205 af 6. Juli 1916 om Forsikring mod Følger af Ulykkestilfælde, saaledes som denne er ændret i Henhold til Lov af 28. Juni 1920«, maatte blive ændret saaledes, at der, som før sidstnævnte Lov traadte i Kraft, maatte blive givet Sejlskibsfarten et Statstilskud af Halvdelen af Erstatningssummerne.

Fællesrepræsentationen har paa det varmeste anbefalet dette Andragende med den Tilføjelse, at Statstilskudet fik tilbagevirkende Kraft for 1921, men da Statstilskudet endnu ikke er givet, bør det som Følge heraf ogsaa have tilbagevirkende Kraft for Aaret 1922, og indtil det gives.

Danske Rederes Ulykkesforsikringsforbund har ogsaa anbefalet et saadant Tilskud, og ligeledes har Arbejderforsikrings-Raadet i en til det høje Ministerium afgiven Betænkning, der er et Resultat af flere Fællesmøder af alle i Ulykkesforsikringen interesserede Organisationer, givet sin Tilslutning hertil. I denne Forbindelse skal Bestyrelsen hennæge paa, at den i det store og hele har sluttet sig til de i Betænkningen foreslaaede Ændringer i Loven.

Endelig har Handelsministeriet, hvad der er Bestyrelsen bekendt, over for det høje Ministerium givet Andragendet sin fulde Tilslutning og henvist til, at Sejlskibsfarten ikke kan bære den fulde Udgift til Ulykkesforsikringen, og at det vil være ønskeligt, om Sejlskibsflaaden kunde opretholdes i sin nuværende Størrelse.

Vi skal gøre disse Udtalelser til vore og paapege, at vor Sejlskibsflaade er i en rivende Tilbagegang, idet det ene gode Skib efter det andet bliver solgt til Udlandet, fordi danske Redere intet Haab har om at kunne drive dem med Fordel, og Nyanskaffelser er af samme Grund saa godt som ophørt.

Hvis denne Tilbagegang skal fortsættes endnu nogle faa Aar, vil Sejlskibene tabe al Betydning for Landet, ogsaa den at kunne udgaa Dampskibenes Besætninger, og kostbare Skoleskibe maa da træde i Stedet.

Idet Bestyrelsen skal henvise til sit Andragende af 16. Januar 1922, maa den mene, at Ændringen i den nuværende Ulykkesforsikringslov, hvorved Statstilskudet bortfaldd, var en Uret over for Sejlskibsfarten og medvirkende til dennes Tilbagegang, tillader den sig herved i Ærbødighed at anmode det høje Ministerium om at der snarest muligt forelægges Rigsdagen Forslag til Ændring af Ulykkesforsikringsloven i de af Bestyrelsen og Arbejderforsikrings-Raadets Betænkning paapegede Retninger.

Bestyrelsen haaber, at Lovgivningsmagten vil forstaa Sagens Alvor og imødekomme Sejlskibsfarten, hvorved et hos Sejlskibsrederne dæmrende Ønske om at faa det i sin Tid til Statskassen indbetalte

Bidrag af Krigsforsikringens Overskud tilbagebetalt vil kunne holdes nede.“

Herpaa er — efter Beretningens Afslutning — fra Indenrigsministeriet indløbet følgende Skrivelse, dat. 30. April:

»I Skrivelse af 4. d. M. har den ærede Forening overfor Ministeriet paany fremsat Ønske om, at Ministeriet vilde søge udvirket en Ændring i Lov Nr. 205 af 6. Juli 1916 om Forsikring mod Følger af Ulykkestilfælde, jfr. Lov af 28. Juni 1920, saaledes at der som tidligere ydedes Sejlskibsfarten et Statstilskud, svarende til Halvdelen af de udrede Erstatningssummer, til Lettelse af den Sejlskibsfarten i Henhold til Ulykkesforsikringsloven paahvilende Forsikringspligt.

I denne Anledning skal man herved meddele, at Ministeriet vil tage de af Foreningen rejste Spørgsmaal op til Overvejelse ved Udarbejdelsen af det Forslag til Revision af Ulykkesforsikringsloven, som vil blive forelagt den i Oktober Maaned i Aar sammentrædende Rigsdag.«

Indenrigsministeriet har fra 1. April 1922 fastsat Værdien af en Mands Kost og Bolig til Kr. 1,000 pr. Aar.

Arbejderforsikrings-Raadet.

Efter Foreningens Henstilling har Repræsentationen indstillet Skibsreder J. E. Damkier Petersen, Kolding, til Genvalg som Suppleant for Sejlskibsrederens Repræsentant i Arbejderforsikrings-Raadet.

Invalideforsikring og Arbejdsløshedsforsikring.

Med Henvisning til det i sidste Beretning om disse to Love udtalte skal meddeles, at Handelsministeriet har tilstillet Foreningen Afskrift af tvende Skrivelser, som Invalideforsikrings-Fondens Direktion har sendt Indenrigsministeriet, og anmodet om de Ytringer, Sagen maatte give Anledning til.

I denne Anledning har Foreningen under 13. April d. A. bl. a. tilskrevet Handelsministeriet saaledes:

»Idet Foreningen med Tak anerkender Modtagelsen af det høje Ministeriums Skrivelse af 6. ds. — 8531 — og de denne Skrivelse vedlagte Afskrifter, skal man beklage, at Indenrigsministeriet, som udtalt i dette Ministeriums Skrivelse af 4. December f. A. ikke synes at være villig til at imødekomme Rederiforeningernes Ønske om at blive fritaget for at betale Bidrag efter Invalideforsikringsloven af 6. Maj 1921, end ikke i den af det høje Handelsministerium i Skrivelse af 15. Marts 1922 — Journal Nr. 2342/21 — subsidiært foreslaaede Affattelse, hvorefter Fritagelsen kun skulde gælde de Funktionærer og Arbejdere, der ikke kan være invalideforsikrede.

I Anledning af de tvende Skrivelser fra Invalideforsikrings-Fondens Direktion skal Foreningen tillade sig at fremkomme med følgende Bemærkninger.

Det fremgaar af disse Skrivelser, at Arbejdsgivernes Bidrag er fordelt paa samtlige efter Ulykkesforsikringslovgivningen forsikringspligtige Arbejdsgivere efter ensartede enkle Regler — for at undgaa et omstændeligt og bekosteligt Administrationsapparat.

Maaske har dette sin Rigtighed, men Foreningen ser da ikke bedre, end at Opnaelsen af disse enkle Regler særligt er sket paa Redernes Bekostning, idet disse maa betale Bidrag for en Risiko, som slet ikke findes, bl. a. paa Grund af, at der ogsaa skal betales Bidrag for Udlandinge og fordi, at selv om Skibet er oplagt den allerbeste Tid af Aaret, skal der alligevel betales det samme, som om Skibet havde sejlet hele Aaret.

For Sejlskibenes Vedkommende er Forholdet jo det, at de som Regel er oplagte en større eller mindre Del af Aaret.

Den samme Ordning, som nu findes i Danske Rederes Ulykkesforsikringsforbund, hvorefter Præmien betales pr. Forhyringsdag, vilde ganske sikkert ikke have medført noget større Administrationsapparat, da alt i saa Henseende allerede er tilrettelagt i Forbundet, og man vilde ved en saadan Ordning kunde have ydet Rederne noget af den Retfærdighed, som de billigvis har Krav paa, saa meget mere som det ikke kan ses, at en saadan Præmiebetaling er i Strid med Lovens § 5, næstsidste Stykke, snarere det modsatte, idet her udtrykkelig nævnes »Helaarsarbejder« og ikke Arbejder.

Man skulde efter det i Skrivelserne udtalte formode, at Søfolk indtog en særlig gunstig Stilling over for Invalideforsikringen, men dette kan Foreningen ikke indse, idet Retten til Invaliderente efter at have staaet 1 Aar i en Sygekasse gælder for alle, og Paastanden om, at Søfolk fremfor mangfoldige Industriarbejdere særlig skulde være udsatte for at paadrage sig Sygdomme har sikkert meget lidt med Virkeligheden at gøre.

Selv om det er saaledes, at praktisk talt alle kan indtræde i en Sygekasse som ubemidlede og derved blive invalideforsikrede, og at ubemidlede, der bliver bemidlede, kan blive staaende i Invalideforsikringen som nydende, samt at der kan sikres hvilende Medlems-

ret, saa er og bliver Forholdet dog dette, at Søfolk ikke kan nyde de Goder, som Sygekasserne byder, fordi de saa sjældent opholder sig inden for Sygekassens Omraade.

En Ordning, hvorved Søfolk uden særlige Formaliteter beholdt deres Sygekasserrettigheder, i alt Fald her i Landet, selv om de under Sygdommen opholdt sig uden for deres egen Sygekassens Omraade, vil vistnok være den eneste, hvorved Søfolk i denne Henseende kan blive ligestillet med andre.

Den Udvej, at ubemidlede Søfolk kan sikre sig hvilende Medlemsret i en Sygekasse og senere indtræde som nydende Medlem i Sygeforsikringen og Invalideforsikringen faar sikkert paa Grund af, at de ikke har fast Ophold og deres særlige ubekymrede Livssyn ingen Betydning, medmindre det blev lovtungent, at de skulde indmelde sig, men der maatte da tilvejebringes en Ordning, som foran paapeget. Naar Rederne lovtungent skal være Medlem, vilde det ikke være urimeligt om Søfolkene ogsaa blev underkastet Loven, og der vilde da blive ens Pligt og Ret for alle Søfolk.

Med Hensyn til at ubemidlede, der bliver bemidlede, kan blive staaende som nydende Medlem, da maa det erindres, at disse skal betale det 3-dobbelte Bidrag, jfr. Invalideforsikringslovens § 5, 8. Stk., hvorfor der sikkert ikke bliver ret mange, som afbenytter denne Udvej.

Alt i alt kan Foreningen ikke se, at noget af det i de to Skrivelser anførte i nogen Maade rokker ved de i Foreningens Skrivelse af 20. September 1921 paapegede Anker mod Invalideforsikringsloven, bl. a., at det kun vil blive et lille Mindretal af Søfolk, der kan blive forsikret under Invalideforsikringen, og at Rederne alligevel skal betale Bidrag for dem alle.

I Slutningen af Direktionens Skrivelse af 17. Oktober 1921 udtales:

»Som det fremgaar af § 6 i Udkastet har man anset det for rigtigst at fritage de smaa Arbejdsgivere, der ikke beskæftiger en Helaarsarbejder, for at svare Bidrag til Invalideforsikringen. Man formener, at Invalideforsikringslovens § 5, næstsidste Stykke, hvorefter Arbejdsgivernes Bidrag fastsættes pr. Helaarsarbejder tillader, at man bortser fra de Arbejdsgivere, der ikke beskæftiger en Helaarsarbejder. Saavel humane som praktiske Grunde taler for at fritage disse smaa Arbejdsgivere.« Foreningen maa selvfølgelig gaa ud fra, at denne Bestemmelse er tænkt gældende ogsaa for Smaaskippere, Baadforere og andre i lignende Beskæftigelse, der ikke beskæftiger en Helaarsarbejder.

Endvidere siges:

»Af tilsvarende Grunde har man ved Udarbejdelsen af Reglerne for de Forsikringer, hvis Præmie beregnes paa Grundlag af Ejendomsskyldvurderingen, jfr. § 3 i Udkastet, set bort fra de Smaaejendomme, hvis Ejendomsskyld er lavere end 12,000 Kr., idet der paa disse som Regel ikke vil være beskæftiget en Helaarsarbejder.«

Som bekendt har man for Skibe ingen Ejendomsskyldvurdering, men Foreningen ser ikke bedre, end at et Skibs Taksationssum og Kaskoforsikring meget vel i denne Forbindelse kan træde i Stedet.

Foreningen maa derfor, uden at den dog har Kendskab til, hvorledes Ejendomsskyldvurderingen her kan komme i Betragtning, ligeledes gaa ud fra, at denne Bestemmelse er tænkt gældende for de smaa Skibe, der ikke er takseret højere end 12,000 Kr. og som Regel ikke beskæftiger en Helaarsarbejder.

De humane og praktiske Hensyn er de samme, og lægge større Statsbyrder paa en Del af i øvrigt ligestillede Borgere, fordi denne Del ikke har fast Erhvervsjendom paa Landet, kan dog vel ikke praktiseres.

Med Henvisning til det foran udtalte giver en Sammenligning mellem Sejlskibsrederens Byrder til Invalideforsikringen og Ulykkesforsikringen Anledning til følgende Betragtninger.

Ifølge Invalideforsikringsloven betaler Sejlskibsrederne Bidrag til en Risiko, der slet ikke eksisterer, de betaler altsaa for meget til deres Andel, og dette kommer de andre Erhverv til gode, enten direkte derved, at disse Erhvervs Bidrag bliver lavere, eller indirekte derved, at Staten og Kommunernes Tilskud jfr. § 5, s. Stk., kan holdes nede.

Det samme gør sig i øvrigt gældende ogsaa over for Arbejdsløshedsforsikringen, idet Rederne ogsaa her maa betale Helaarsbidrag for alle ombordværende, skønt langt fra alle af disse kan blive optaget i en Arbejdsløshedskasse, hvilket er Betingelsen for at kunne opnaa Understøttelse.

Ifølge Ulykkesforsikringsloven maa Sejlskibene uden Hjælp fra nogen Side betale den højeste Præmie af alle Erhverv, til Trods for at Sejlskibsberhvervet længe har været og utvivlsomt længe endnu vil være det mest betrængte.

Sejlskibene skal altsaa i det ene Tilfælde, trods deres clendige Stilling, klare sig selv, og i de andre Tilfælde endogsaa hjælpe andre Erhverv.

Dette kan ikke forsvares og maa skyldes en lovtæknisk Fejl, idet man ikke har dannet sig et Skøn over, hvorledes de sociale Love under et virker paa de forskellige Erhverv. — — —

Sømandsloven.

I Beretningen for Aaret 1920 omtaltes Forarbejderne til denne Lov, hvortil Regeringsforslaget fremsattes i Folketinget den 29. November f. A. Forslaget blev i

Folketinget overgivet til et Udvalg, og Repræsentanter for Dansk Dampskibsrederiforening og Dansk Sejlskibsrederi-Forening har over for Udvalget udtalt deres Betæneligheder ved adskillige af Forslagets Bestemmelser og nærmere motiveret disse Betæneligheder i en længere Skrivelse.

Udvalget afgav Betænkning den 16. April d. A., og angaaende de i Folketinget foretagne Ændringer skal man henvise til *Dansk Søfartstidende* for den 19. April. Samme Dag vedtoges Forslaget uden yderligere Ændringer.

Den 21. kom Forslaget til 1. Behandling i Landstinget og gik i Udvalg, der afgav Betænkning den 25. Endnu samme Dag — Rigsdagen skulde hjemsendes — var Forslaget baade til 2. og 3. Behandling og vedtoges i Folketingets Affattelse.

Den konservative Gruppe afholdt sig fra at stemme, idet Ordføreren hævdede — og med Rette — at der var levnet altfor kort Tid til Behandlingen, da mange Enkeltheder endnu trængte til en grundig Overvejelse.

Sejlskibserhvervet staar her igen over for den samme Uhyrlighed, som ved Gennemførelsen af Ulykkesforsikringsloven i 1920, der, som det vil erindres, ligeledes blev jaget igennem Rigsdagen med Rekordhastighed, og det er ikke just opmuntrende eller tillidvækkende for Erhvervet, at dets vigtige Sager faar en saadan Behandling paa Tinge.

En af de af Folketinget indførte Ændringer, der er vel egnet til at vække Opmærksomhed, er følgende:

»Ved kongelig Anordning kan der med Hensyn til ikke registreringspligtige Skibe samt Fartøjer til Fiskeri og andre lignende særlige Formaal fastsættes Lempelser i denne Lovs Regler.«

Man maa med Interesse afvente, hvorledes man vil kunne finde en saadan Forskel paa en Reders Forpligtelse over for Besætningen paa en Nordsøfisker og en Koffardi-Skonnert i Nordsøfart, der giver Grund til at lempe Lovens Bestemmelser for den førstnævnte.

At den ene Reder betaler Besætningen med en Part af Fiskeriets Udbytte og den anden i rede Penge kan formentlig ikke være tilstrækkelig Grund.

Søloven.

Samtidig med Sømandsloven er de i Søloven ved førstnævnte Lov nødvendigjorte Ændringer vedtaget af Rigsdagen.

Havne- og Lodsforhold.

Nakskov Havne- og Brotakst. Med Henvisning til det i sidste Beretning om denne Sag udtalte skal meddeles, at Handelsministeriet har tilskrevet Ministeriet for offentlige Arbejder i Henhold til den af Repræsentationen tiltraadte Udtalelse af Foreningen.

Havnereglement for Korsør Havn. Repræsentationen har tiltraadt den af Foreningen afgivne Betænkning.

Helsingørs Havns Udvidelse. Repræsentationen har herom yderligere udtalt, at den ønsker at gøre sig bekendt med Kommissionens Betænkning.

Udvidelse af Indsejlingen til Københavns Havn. Skibsførerforeningen af 1874 har i Skrivelse til Københavns Havnebestyrelse andraget om, »at der afgives ca. 20 m af det Bassin af Flaadens Leje, der begrænses af Hønsbroen, og at der fjernes saa meget af Broen ved Bomvagten, at Brohovedet kommer i Flugt med Kajen ved Nordre Toldbod, samt at de ud for Kvæsthusbroen oplagte Skibe og Pramme oplægges andet Sted, saaledes at Løbet helt og holdent bliver til Raadighed for Trafikken.«

Repræsentationen har sluttet sig hertil.

Sammen med Dampskibsrederiforeningen rejste Foreningen allerede i Aaret 1898 dette Spørgsmaal, idet Foreningerne anmodede Repræsentationen om ved en Hen-

vendelse til Indenrigsministeriet at søge tilvejebragt en Regulering af Bomløbet i Københavns Havn og en Ordning af Forbindelsen mellem Toldboden og Nyholm, der ikke nødvendigvis Løbets Afspærring.

Repræsentationen optog Sagen, men saa vidt vides, blev Henvendelsen aldrig besvaret.

Forslag til Takst for Afgift til Københavns Havnevæsen af Fartøjer m. m. I Modsætning til Dansk Dampskibsrederiforenings Repræsentanter i Fællesrepræsentationen har Foreningens Repræsentanter ikke kunnet tiltræde dette Forslag, men har tilstillet Ministeriet for offentlige Arbejder, Handelsministeriet samt Sejlskibsrederens Repræsentant i Københavns Havnebestyrelse følgende Betænkning med Ændringsforslag.

I Skrivelse af 29. f. M. har den ærede Fællesrepræsentation udbedt sig Foreningens Udtalelser angaaende et Skrivelsen vedlagt »Forslag til Takst for Afgift til Københavns Havnevæsen af Fartøjer m. m.«

I denne Anledning skal Foreningen til Forslagets forskellige Paragraffer knytte følgende Bemærkninger.

§ 1.

Foreningen skal her paapege, at i Modsætning til alle Provinshavnene, der har forskellige Takster for Damp- og Motorskibe, Sejlskibe med Hjælpekruce og almindelige Sejlskibe, er Taksterne ens for disse tre Slags Skibe. Man skal neden for under § 6 nærmere komme ind paa Afgiftsspørgsmaalet og kun her nævne, at medens et Sejlskib kun fører $1\frac{1}{2}$ Dødvægtston pr. Netto-Ton, vil Dampskibe og særlig de store Motorskibe føre ca. $2\frac{1}{2}$ Dødvægtston pr. Netto-Ton. En ligestor Afgift beregnet efter Netto-Tons vil derfor altid blive ubillig over for Sejlskibene.

§ 2.

Den i denne Paragraf givne Adgang til en Nedsættelse af Afgiften (Ruteskibe) bør gælde for alle Skibe, og Udtrykket »Damp- og Motorfartøjer« bør derfor ændres til »Fartøjer« ligesom i Provinshavnetaksterne 1. A. 2.

§ 6.

Man kan ikke finde den her foreslaede Lempelse i Afgifterne tilfredsstillende for Sejlskibsarten i Almindelighed, thi det er ikke alene den her nævnte Størrelse af Sejlskibe, der er nedstedt, men hele Sejlskibsarten, hvilket Kendsgerningerne til fulde beviser. Motiverne til Paragraffen (Side 50) saavel hvad der er udtalt angaaende Lempelser og Hjælp, som Fremskaffelsen af Omladningsgods, har derfor Gyldighed for langt større Tonnage end den i Paragraffen nævnte.

Henset hertil og til det i § 1 omtalte mener Foreningen, at ogsaa større Sejlskibe bør have en Nedsættelse af Afgifterne enten saaledes, at den i § 1 foreslaede Nedsættelse kommer til at omfatte alle Sejlskibe eller i hvert Fald Sejlskibe under 500 Netto-Tons, subsidiært at der gives Paragraffen den Tilføjeelse, at Sejlskibe over 50 og indtil 500 Netto-Tons betaler tre Fjerdedele Afgift efter § 1. A. og B., 1. Stk. Eller, hvad der vistnok vilde være heldigst, $\frac{1}{2}$ Afgift til og med 100 Netto-Tons, over 100 Netto-Tons $\frac{3}{4}$ Afgift, subsidiært til og med 500 Netto-Tons.

En saadan Nedsættelse vilde dog i nogen Grad raade Bod paa den for Sejlskibe over 50 Netto-Tons saa uheldige Takst i § 1.

Hertil skal føjes, at en Nedsættelse af Afgifterne for Sejlskibe paa og under 50 Netto-Tons ganske selvfølgelig vil medføre, at Sejlskibe en Del over denne Størrelse ikke vil kunne konkurrere i Farten paa København.

§ 8.

Man skal her paapege, at Provinshavnetaksterne under 1. A. 3. f. fritager »skadelidte Fartøjer, der ikke losser til Forbliven paa Stedet«, for Afgift, og Foreningen mener, at Københavns Havn — ogsaa i egen Interesse — bør kunne byde Havarister ligesaa gunstige Betingelser som Provinshavnene, og at derfor de i Paragraffen omhandlede Forhold bør indføres under næste Afsnit.

§ 10.

Følgen af denne Paragraf vil jo blive en ganske ny Afgift, hvorved ethvert Skib paa over 50 Netto-Tons, som uden at gøre Brug af Havnens Bolværker, Bøjer eller Pæle, ankrer i Yderhavnen i et af de i Paragraffen nævnte Ærinder, skal betale Afgift efter § 1, hvis Opholdet udstrækkes over 2 løbende Dogn, og at denne Afgift under samme Forhold ligeledes skal erlægges af danske Sejlskibe paa og under 50 Netto-Tons, hvis Opholdet varer udover 6 løbende Dogn.

Da Københavns Havnetakster i Aaret 1915 ændredes, blev Foreningen opskræmt af Rygterne om, at en Bestemmelse om Afgift for Ankring i Yderhavnen vilde blive indført, hvorfor man rettede det i Afskrift hermed følgende Andragende af 28. Oktober 1915 til Ministeriet for offentlige Arbejder, hvortil Foreningen tillader sig at henvise.

Man skal dog yderligere paapege, at Afgiften vil virke meget uheldigt i det Tilfælde, de fragtsøgende Smaaskibe, efter at Liggefristen er overskredet, igen maa forlade Havnen tomme, ligesom selve Opkrævningen sikkert vil medføre adskillige Vanskeligheder. Endvidere skal man henvise til den i Afskrift ligeledes vedlagte Skrivelse af 5. November 1915 fra Havnedirektøren i København og indtrængende anbefale, at de i Skrivelsen anførte Bestemmelser angaaende Afgiftsfrihed for Skibe, der ankrer i Yderhavnen, maa blive bibeholdt som hidtil.

Hvor Udtrykket »Sejlskib« er anvendt i det foregaaende menes saavel almindelige Sejlskibe som Sejlskibe med Hjælpemaskinkraft.

Børnholmske Havnepenge. Handelsministeriet har meddelt Repræsentationen, at Havnepengene er nedsat i Hasle, Neksø, Gudhjem, Melsted, Rønne og Svaneke Havne. Nedsættelsen andrager ca. 33 pCt.

Odense Havnetakst. I Anledning af en i denne Takst ønsket Ændring har Foreningen afgivet følgende Erklæring:

»I Skrivelse af 1. August har den ærede Repræsentation anmodet om Foreningens Erklæring angaaende et af Odense Byraad til Ministeriet for offentlige Arbejder indsendt Andragende af 23. Juni 1922, hvori Byraadet andrager om »at det uden Havnevaasens Tilladelse er forbudt saavel fremmede som hjemmehørende Fartøjer at foretage Bugseringer paa Odense Kanal og Fjord, medmindre Bugseringen foregaar direkte fra eller til anden Havn.«

Foreningen skal hertil udtale, at den i Skibsfartens Interesse maa, fraraade,

»at der gives Havnevaaset en saadan Eneret, der er i Strid med det almindeligt godkendte Princip om fri Konkurrence. Det maa tilmed anses for meget heldigt, at de Skibe, der ønsker Bugserhjælp, ikke udelukkende skal være henvist til én Bugserbaad, hvilket utvivlsomt, særlig paa Grund af de lange Afstande, til Tider vil medføre kortere eller længere Ventetid.

I Stedet for Indførelsen af et saadant Monopol vilde det være mere tidssvarende, om de alfor høje Havnepenge i Odense nedsattes betydeligt, og den meningsløse Vareafgift for Ballast bortfaldt.

Endelig skal man bemærke, at der ikke i denne Forbindelse kan tillægges Lodseriets Skrivelse nogen Betydning.«

Repræsentationen har tiltraadt Erklæringen.

Handelsministeriet har derefter meddelt Repræsentationen,

»at det for sit Vedkommende bl. a. af Hensyn til Konsekvenserne maa være overvejende Betænkelighed ved, at en saadan Bestemmelse som den foreslaaede finder Optagelse, det være sig i et Havnereglement, hvor det formentlig ifølge sin Natur snarest maatte høre hjemme, eller i en Havne- og Brotakst; man maa derfor fraraade, at den ansætte Ændring af den paagældende Havne- og Brotakst approberes.«

Hertil har Ministeriet for offentlige Arbejder sluttet sig.

Lodsning i Flensborgfjord. Foreningen har herom afgivet følgende Betænkning, som er tiltraadt af Repræsentationen:

»I Anledning af den hermed tilhægt følgende Sag angaaende Lodsning i Flensborgfjord skal Foreningen tillade sig at bemærke.

Det fremgaar af Marineministeriets Skrivelse af 13. September, at det er dette Ministeriums Hensigt at give Aabenraa, Ørbyhage, Haderslev, Assens og Middelfart Lodserier Ret og Pligt til Lodsning til alle Pladser i Flensborgfjord, undtagen Flensborg, og Foreningen ser ikke, der vil være noget at indvende herimod, idet den maa gaa ud fra, at der i Henhold til Lodslovens § 16 kan gives de fornævnte Lodserier en saadan Ret, selv om Sejlskibene gaar igennem Alssund.

Angaaende Udtrykket i Marineministeriets Skrivelse »Ret og Pligt til Lodsning til alle Pladser —«, da maa dette ses i Forbindelse med Artk. 2, 1. Stk. i Overenskomsten om Lodsning i Flensborgfjord, hvorefter der ikke vil kunne gives danske Lodser Ret til at lodsne ind til tyske Pladser, der falder ind under Betegnelsen »Havn«.

Naar det endvidere tilsigtes at give Faaborg, Fredericia, Kolding og Svendborg Lodserier Ret og Pligt til Lodsning til Indløbet af Flensborgfjord samt til den sydlige Opgang til Alssund, da har Foreningen intet at indvende herimod, men mener, at forsaavidt der ikke er tilfaldt Nyborg Lodseri en lignende Ret og Pligt til Lodsning af de nordfra gennem Beltet kommende Skibe, bør en saadan Ret og Pligt tillægges dette Lodseri. Endelig skal man udtale, at man maa ansætte det for heldigst, at der fastsættes Takster for den omhandlede Lodsning, idet den af Marineministeriet foreslaaede Ordning medfører adskillige Ubehageligheder saavel for Lodserne som for Skibsførerne, særlig for de udenlandske.«

De danske Lodstakster. Som det vil være bekendt, har Rederne længe krævet en Nedsættelse af disse Takster, og Repræsentationen har i August Maaned f. A. til Handelsministeriet indsendt en af et Udvalg udarbejdet Betænkning, hvori der paa ny kræves en Nedsættelse af 50 pCt. af den Forhøjelse, der har fundet Sted af de før Krigen gældende Lodstakster.

I Betænkningen udtales endvidere, at Pristallet har været oppe i 264, men nu er 199, at Lodserne ligesom alle andre maa finde sig i en passende Nedgang af deres Indtægter, og at Lodstaksternes Forhøjelse har fulgt godt med Dyrtiden. Da de forhøjedes første Gang den 10. Maj 1917 til 133 1/2 pCt. var Pristallet 155, og da de igen forhøjedes den 5. Oktober 1918 til 200 pCt., var Pristallet kun 182. Ligeledes har Repræsentationen anført, at den af Marineministeriet foreslaaede Nedsættelse kun vilde være af overordentlig ringe Betydning, og at den i hvert Fald burde ledsages af en Forskydning i Takstklasserne, saaledes at der derved kunde opnaas en yderligere Nedgang.

Marineministeriet har imidlertid fastholdt sit Forslag, hvorved følgende Nedsættelser, der dog ikke gælder for visse Lodsninger i Sundet, er traadt i Kraft fra 1. December 1922:

1. For de Skibe paa og over 225 Br. Reg. Tons, for hvilke der ikke er Lodstvang i paagældende Farvand. 5 pCt. for Takstklasse 5 stigende med 1 pCt. for hver højere Takstklasse, der anvendes ved Beregning af Lods penge for den paagældende Lodsning, dog ikke over 25 pCt.

2. For Skibe af enhver Størrelse, for hvilke der er Lodstvang i paagældende Farvand, og for Skibe under 225 Tons, for hvilke der ikke er Lodstvang.

Takstnedsættelse som under Punkt 1 samt desuden 5 pCt. Nedsættelse for hver af Takstklasserne 1—4 inkl.

Marineministeriet udtaler angaaende en Forskydning af Takstklasserne, at det er Meningen snarest at optage Forhandling herom med Aalborg, Hals, Esbjerg, Fredericia, København, Odense og Randersfjord Lodserier. Samtidig vil nævnte Ministerium ifølge Lodslovens § 52 forelægge samtlige Lodserier et Forslag til en automatisk Variation af de nuværende Takster, som følger Variationen i Pristallet paa en saadan Maade, at de normale Takster indtræder, naar Pristallet bliver 100.

Et saadant Forslag er senere gennem Handelsministeriet tilstillet Repræsentationen og overvejes nu, medens dette skrives, af samme Udvalg, som tidligere har haft med Spørgsmaalet om Lodstaksternes Nedsættelse at gøre.

Taksterne for Hjælpelodsene ved Mullerup. Foreningen har herom afgivet Betænkning, som er tiltraadt af Repræsentationen.

Fyr, Afmærkning m. m.

Normal-Reglement for Besejling af danske Sejlløb. Handelsministeriet har tilstillet Repræsentationen et Udkast til et saadant Reglement, hvortil Foreningen har stillet en Række Ændringer.

Man skal dog ikke for nærværende komme nærmere ind paa denne Sag, men afvente, hvorledes den vil udvikle sig.

Fyrbelysningen i den vestlige Del af Svendborgsund. Repræsentationen har tiltraadt nedenstaaende af et Udvalg afgivne Betænkning.

»Angaaende det nu paa ny rejste Spørgsmaal om Fyrbelysning i den vestlige Del af Svendborgsund skal Udvalget efter at have gennemset Sagen erindre om, at Ønsket om en formaalstjenlig Fyrbelysning fra Skjoldnæs til Svendborg Havn allerede blev rejst i Aaret 1908.

I Skrivelse af 14. September s. A. tilskrev Marineministeriet Fællesrepræsentationen for dansk Skibsfart, at Belysningen af den vestlige Indsejling til Svendborgsund maa paahvile Kommunen (Svendborg), der ogsaa afholder Udgifterne ved Belysningen af den østlige Indsejling.

Udvalget skal i Anledning af denne Udtalelse henvise til »Forklaring til Fortegnelse over Fyr og Taagesignaler«, hvor der gives følgende Oplysninger:

»Naar Fyret eller Taagesignalet tjener til Vejledning til en enkelt Havn eller Ankerplads, oprettes og vedligeholdes det af vedkommende Ejer eller Bruger (Stat, Kommune eller private)«

og

»Naar Fyret eller Taagesignalet tjener til Vejledning for den gennemgaaende Trafik, oprettes og vedligeholdes det af Marineministeriet.«

Det kunde saaledes efter Marineministeriets foran gængivne Udtalelse synes, at dette Ministerium regner med, at den vestlige Del af Svendborgsund kun kan betragtes som en Indsejling til Svendborg Havn og ikke som et Gennemsejlingsfarvand, men denne Opfattelse kan Udvalget ikke tiltræde.

Ganske vist er det omhandlede Farvand tillige en Indsejling til Svendborg Havn, men dets Betydning som saadan er forholdsvis saa ringe, at Farvandet fuldkomment har Karakter af et Gennemsejlingsfarvand for den gennemgaaende Trafik — nærmest i Lighed med Bøgestrømmen, hvor Staten bekoster Belysningen — og Udvalget maa derfor mene, at Belysningen af samme ligeledes maa bæres af Staten.

Det synes da ogsaa, at Marineministeriet ved i Aaret 1916 at oprette Fyrene paa Bjørnø og Avernakø er gaaet bort fra sin tidligere Opfattelse og — om end kun delvis — har erkendt det som sin Pligt at belyse Farvandet.

Det omhandlede Farvand benyttes af de mindre Skibe, saavel fra Havne ved Storebælt, som af de Skibe, der gennem Smaalandsfarvandet gaar til holstenske, sønderjyske og Lillebeltshavne. Paa Tilbagereisen estefter er Forholdet det samme, ogsaa denne Vej fortrækker de mindre Skibe det godt beskyttede Farvand gennem Svendborgsund fremfor det mere aabne Langelandsbælt eller Femernbælt.

Ogsaa Rute-Dampskibe og andre Dampskibe benytter i høj Grad Farvandet som Gennemsejlingsfarvand.

Med Henviisning til det foran udtalte tillader Udvalget sig at anmode den ærede Fællesrepræsentation om at rette en Henvendelse til Marineministeriet om at fuldføre Fyrbelysningen i den vestlige Del af Svendborgsund, subsidiært sammen med Svendborg Kommune, fra hvis Havneudvalg der i en Skrivelse af 15. Juli 1910 er givet Løfte om at ville søge Byraadets og Marineministeriets Bemyndigelse til at belyse Strækningen fra Svendborg Havn til klar af Dødmanden, men kun paa Betingelse af, at Marineministeriet sørger for tilfredsstillende Belysning af Farvandet uden for Dødmanden og vestefter forbi Øerne til Skjoldnæs.«

Flytning af Fyrskibene »Graadyb« og »Vyl« samt Lystønden »Graadyb S. V.«. Et Udvalg inden for Repræsentationen har afgivet følgende Betænkning, der er tiltraadt af denne:

»I Skrivelse af 27. November f. A. har det høje Ministerium udhedt sig Repræsentationens Ytringer i Anledning af et af Marineministeriet fremsat Forslag om Flytning af Fyrskibene »Graadyb« og »Vyl« og en sig dertil sluttende Flytning af Lystønden »Graadyb S. V.«.

Spørgsmaalet om Flytning af Fyrskibet »Graadyb« har gaaet til Gange været behandlet i Repræsentationen, og man har paany ladet det være Genstand for en grundig Udvalgsbehandling, ogsaa henset til det i Sagen foreliggende ny Moment om en samtidig Flytning af Fyrskibet »Vyl«.

Under Hørsyn til de i Genpart vedlagte Oplysninger i Spørgsmaalet, som Repræsentationen har modtaget gennem »Den almindelige danske Skibsførerforening, stiftet 1874«, fra de Skibsførere, der besøger Eshjerg i Rute fart og til den Modstand, der har rejst sig fra de Rederkredse, der er interesseret i denne Fart, maa Repræsentationen fraraade, at den ommeldte Flytning finder Sted.

Omend den af Marineministeriet fremsatte Betragtning, at Fyrskibene, ved at flyttes til de af Ministeriet foreslaede ny Pladser, er mindre udsat for Svøns Paavirkning, og Kædesprængninger saaledes sjældnere vil finde Sted, vel er rigtig, taler dog Hensynet til Skibsfartens Opretholdelse i Bedømmelsen om den paagældende Flytning stærkt til Gunst for, at Fyrskibene forbliver paa de Pladser, hvor de nu er udlagt.

Ved andre aabne Kyster, hvor Fyrskibe er anbragt til Vejledning for Navigationen, f. Eks. Terehelling Fyrskib, er disse efter hvad der maa antages, lige saa udsatte som de her omhandlede Fyrskibe. Forøvrigt er Repræsentationen af den Formening, at Forankringen af de nævnte Fyrskibe maa kunne gøres stærkere, saaledes at de omtalte Kædesprængninger undgaas.«

Lysbøje ved Bragerne. Med Henviisning til det herom i sidste Beretning udtalte skal oplyses, at Marineministeriet foreløbig har stillet Spørgsmaalet i Bero, indtil Havnen ved Hanstholm bliver færdig.

Drogdens Uddybning. Repræsentationen har anbefalet en Uddybning til 8,5 m med en Bundbredde af 250 m, dog at der bør anbringes gode Sømærker og enkle og gode Signaler.

Forhyringsvæsenet.

Oprettelse af et Forhyringskontor i Thisted og Besættelse af Posten som Forhyringsagent. Efter Anmodning af Repræsentationen har Foreningen om dette Spørgsmaal udtalt følgende:

»I Anledning af den ærede Repræsentations Skrivelse af 17. Juni 1922 angaaende Oprettelse af et Forhyringskontor og Besættelsen af Posten som Forhyringsagent skal Foreningen tillade sig at udtale, at den kan slutte sig til det af 5. Udskrivningskreds i Sagen udtalte.

Det af 5. Udskrivningskreds nævnte 2. Stk. i § 2 i Lov om Forhyringsagenter lyder saaledes:

»Forhyringsagenten maa ikke være beværtningsdrivende, og Forhyringsvirksomhed maa ikke drives sammen med Beværtningsvirksomhed.«

Da denne Bestemmelse er indført til Beskyttelse for de hyresøgende og utvivlsomt har gjort god Nytte, maa Foreningen alene af denne Grund fraraade, at den nævnte Post — hvis Nødvendighed ikke er paaberaabt af Erhvervet — besættes af en, der driver Beværtningsuæring.«

Repræsentationen har sluttet sig hertil.

Oprettelse af et Forhyringskontor i Nyborg. Repræsentationen har ikke kunnet anbefale Oprettelsen, idet man, bl. a. paa Grund af den nemme Forbindelse med Svendborg og Odense, ikke fandt der var Nødvendighed eller Trang dertil.

Lov om Forhyringsagenter. Repræsentationen har over for Handelsministeriet udtalt, at det maa anses som stridende mod Lovens § 1, 2. Stk., at »Det østasiatiske Kompagni« og Dampskibsselskabet »Orient« ved en fælles Forhyringsafdeling forhyrer Mandskab til deres Skibe. Handelsministeriets Resolution er imidlertid gaaet imod Repræsentationens Opfattelse.

Navigationundervisningen.

Nedlæggelsen af Skibsførerklassen ved Marstal Navigationsskole. Som det vil erindres, blev dette Spørgsmaal behandlet paa Foreningens sidste ordinære Generalforsamling.

Spørgsmaalet blev her meget indgaaende drøftet, og Diskussionen resulterede i følgende enstemmigt vedtagne Resolution:

»Generalforsamlingen opfordrer Bestyrelsen til at rette Henvendelse til Marstal Kommunalbestyrelse om at søge Spørgsmaalet om Bibeholdelsen af Skibsførerklassen ved Marstal Navigationsskole løst ad administrativ Vej.«

Efter Indsendelsen af Resolutionen modtog Foreningen fra et i Sagens Anledning nedsat Udvalg Anmodning om at tiltræde dette Udvalg ved 1 eller 3 Medlemmer. Bestyrelsen anmodede Kredsstyrelsen for Ærø om at foretage Valg af 1 Medlem af de for Ærø Kreds valgte Medlemmer af Foreningens Bestyrelse.

Kredsstyrelsens Valg faldt paa Skibsreder Erik B. Kromann, der blev Udvalgets Formand.

Efter dennes Anmodning har Foreningen afgivet en indgaaende motiveret Anbefaling af, at Skibsførerklassen igen maatte blive indført ved Skolen, og det er Foreningen bekendt, at foruden de lokale Foreninger har Dansk Dampskibsrederiforening og Skibsførerforeningen af 1874 ligeledes givet Sagen sin Anbefaling.

Det synes saaledes, at Udvalget har faaet Sagen bragt ind paa det rette Spor, og efter en mundtlig Forhandling med Handelsministeren og Ministeriets højeste Embedsmænd har Udvalget meddelt Foreningen, at Handelsministeren har givet bindende Løfte om, at Skibsførerklassen fra 1. Juli d. A. igen vilde blive indført ved Marstal Navigationsskole.

For dette gode Resultat bringer Foreningen i Skibsfartens Interesse alle medvirkende gode Kræfter, men da først og fremmest Handelsministeren, sin varmeste Tak.

Toldlovens Revision.

Angaaende dette Spørgsmaal udtalte Bestyrelsen i sin sidste Beretning bl. a.: »at de Mindstemægder af Proviant, hvorfor der ved Udførsel kan faas Toldgodtgørelse, er for store, særlig for smaa Skibe med en lille Besætning«, og »at de Lempelser i denne Retning, som Toldbestyrelsen ifølge Lovforslaget er bemyndiget til at give, maa blive saadanne, at de imødekommer Skibsfartens Tarv«.

Repræsentationen har herom i Skrivelse af 26. Januar d. A. meddelt Foreningen, at Departementet for Told- og Forbrugsafgifter har tilskrevet den saaledes:

»I Anledning af Fællesrepræsentationens Skrivelse af 23. f. M. vedrørende Bestemmelserne i Toldlovsforslagets § 28 om Fraskrivning i Kreditorlag ved Udførsel af Varer skal man herved meddele, at Departementet, saafremt Toldlovsforslaget maatte blive ophøjet til Lov, har til Hensigt, forsaavidt angaar Varer, der udføres til Proviant og Skibsbrug, at anvende den ved Paragraffens 3. Stk. givne Bemyndigelse paa samme Maade som sket under den nugældende Toldlov.«

Finansministeriet har forespurgt Fællesrepræsentationen om, hvorvidt den, med det i Efteraaret forelagte Toldlovsforslag for Øje, maatte have yderligere at tilføje til de tidligere fremsatte Udtalelser.

Repræsentationen har hertil svaret, at den fastholdt den tidligere indgivne Erklæring.

Statslaan til Ejere af mindre Sejlskibe til Hjælp til Anskaffelse af Skibsmotorer.

I Anledning af, at der af Statslaanefondens Midler er stillet et Beløb af 50,000 Kr. til Raadighed i dette Øjemed, har Repræsentationen efter Handelsministeriets Anmodning vedtaget at yde sin Bistand til Ordningen af dette Spørgsmaal.

Paa Grundlag af en af dette Ministerium nærmere skitseret Ordning med Hensyn til de paagældende Laan har Repræsentationen efter Indstilling af Dansk Sejlskibsrederi-Forening og Dansk Sejlskibsrederi-Forening for mindre Skibe valgt henholdsvis 2 og 1 Medlem og anmodet Handelsministeriet om at vælge et Medlem blandt de ved Statens Skibstilsyn ansatte maskinkyndige.

Udvalget er derefter kommet til at bestaa af Skibsreder Erik B. Kromann, Marstal, som Formand, Skibsreder Z. T. Jacobsen, Troense, Kaptajn A. H. Petersen, Svendborg, og Skibsinspektør P. Johansen, København, med Sæde i Svendborg. Bestyrelsen har efter Repræsentationens Anmodning udtalt sig om Udkastet til de for Laanene nødvendige Papirer, nemlig Ansøgningseskemaet, Panteobligationen og Oplysningseskemaet.

Nordisk Skibsrederforening.

Paa Foreningens sidste Generalforsamling i Kolding — se »Dansk Søfartstidende« for 17. August 1922 — blev Spørgsmaalet om den af denne Forening foreslaaede Kontingentforhøjelse drøftet. Bestyrelsen meddelte, at Spørgsmaalet havde været behandlet i et Bestyrelsesmøde, hvor man var enig om, at hvis Forslaget, der gik ud paa et Mindstekontingent af Kr. 250 pr. Aar, blev vedtaget, vilde alle danske Sejlskibsredere udmelde Skibene af Nordisk Skibsrederforening.

Bestyrelsen henvendte sig derfor til Sejlskibsredernes Repræsentant i »Nordisk«, Hr. Skibsreder Hans Petersen, og bad ham om at søge Forslaget ændret derhen, at de 10 pCt. af en vunden Sag, som »Nordisk« indkasserede, forhøjedes indtil 25 pCt., og at Forholdene for Sejlskibene i øvrigt forblev uforandrede.

Udover en Meddelelse fra Hr. Petersen om, at han inden for Nordisk Skibsrederforenings Bestyrelse gerne vilde arbejde for denne Ændring, har man ingen direkte Meddelelse om Sagens videre Forløb, men det fremgaar af nævnte Forenings Cirkulærer, at det oprindelige Forslag er blevet vedtaget.

Kredsstyrelsen for Ærø har senere tilstillet Foreningen en Afskrift af en Skrivelse, som Nordisk Skibsrederforening har sendt sin Repræsentant i Marstal, hvori det meddeles, at Lokalbestyrelsen er blevet enig om,

»at henstille til Sejlskibsrederne at lade deres Skibe blive staaende i Foreningen med et Kontingent af 10 Øre pr. Ton eller Minimum af 100 Kr. — saaledes at den i Tilfælde, hvor Hjælp var nødvendig, skulde søge i hvert enkelt Tilfælde at komme til en Ordning med hver enkelt Sejlskibsreder. Det kunde jo hændes, at man kunde finde Kravet saa vel begrundet, at der kunde blive Spørgsmaal om at garantere Rederen fri for alle Omkostninger, mod at denne betalte en vis Procentdel af, hvad der blev indkasseret — eller man kunde i visse Lande f. Eks. i De Forenede Stater, hvor det drejer sig om meget store Omkostninger, træffe en lignende Ordning med vedkommende Advokater, der behandler Sagen.«

Denne Henstilling har været behandlet i Kredsmøder i Marstal og Svendborg, men har ikke vundet Tilslutning.

Bestyrelsen maa i højeste Grad beklage, at dens foran nævnte Forslag ikke blev tiltraadt af »Nordisk«, idet Følgen heraf utvivlsomt er blevet, at den langt overvejende Del af de danske Sejlskibsredere nu har udmeldt sig og saaledes staa uden juridisk Støtte, og den henstiller alvorligt til Nordisk Skibsrederforening igen at tage Sagen under velvillig Overvejelse paa Grundlag af Dansk Sejlskibsrederi-Forenings Forslag.

Skibsefterretninger fra de danske Signalstationer.

Med Henviisning til det om dette Spørgsmaal i sidste Beretning udtalte skal meddeles, at det ikke er lykkedes ved Forhandling med Ritzaus Bureau og Telegrafdirektoratet at opnaa en Ordning. Foreningen har derfor gennem Repræsentationen rettet Andragende til Handelsministeriet om, at Staten paatog sig de ved Ordningen af Spørgsmaalet nødvendige Udgifter, og Repræsentationen har derefter i Slutningen af sidste Aar modtaget Afskrift af en Skrivelse, som dette Ministerium har tilstillet Ministeriet for offentlige Arbejder.

Skrivelsen lyder saaledes:

»Fra Fællesrepræsentationen for dansk Skibsfart har man modtaget det i Afskrift med Bilag hosfølgende Andragende, hvori Fællesrepræsentationen anholder om, at der med Hensyn til Meldingerne fra Signalstationerne om forbi-passerende Skibe tilvejebringes en saadan Ordning, at disse Meldinger vederlagsfrit bringes til Offentlighedens Kundskab.

Idet man henviser til det i Andragendet i øvrigt anførte samt til tidligere Brevveksling vedrørende det omhandlede Spørgsmaal — senest Skrivelse af 16. November f. A. (I. Nr. 406 e) fra Ministeriet for offentlige Arbejder — skal Handelsministeriet anbefale, at det af Fællesrepræsentationen udtalte Ønske imødekommes.

Forsaavidt Telegrammerne med de paagældende Meldinger ikke maatte kunne befordres vederlagsfrit, skal man henstille, hvorvidt Ministeriet for offentlige Arbejder maatte finde sig foranlediget til at søge bevilget det i saa Henseende fornødne Beløb.

En Afskrift af en fra Grosserer-Societetets Komité over Sagen indhentet Erklæring vedlægges.

Det tilføjes, at Handelsministeriet vilde sætte Pris paa at modtage Meddelelse om, hvad der videre passerer i Sagen og dermed de originale Bilag tilbage.«

Radiotelegrafering eller Radiotelefonering fra udenlandske Skibe i danske territoriale Farvande under normale Fredsforhold.

Et Udkast til Bestemmelser herom har været forelagt Fællesrepræsentationen, der kunde tiltræde Udkastet, dog med den Bemærkning, at Marineministeriet foruden med Telegrafdirektoratet ogsaa bør raadføre sig med Handelsministeriet.

Statens Tilsyn med Skibe.

Efter Anmodning fra Fællesrepræsentationen om at faa tilstillet de af Tilsynet udsendte Sager har Handelsministeriet meddelt, at der fremtidig vil

blive tilsendt Repræsentationen Eksemplarer af alle gennem Ministeriet udsendte Publikationer vedrørende Skibstilsynet.

Repræsentationen har dog ikke følt sig tilfredsstillt hermed, men har anmodet om ogsaa at faa tilsendt de af Overskibsinspektoratet til Synsmændene udsendte Instruktioner.

Paa Foranledning af Dampskibsrederiforeningen er Sekretæren tiltraadt et Udvalg, der har gennemgaaet Tilsynsloven og den til denne hørende Bekendtgørelse, og dette har derefter i en til Handelsministeriet afgiven Betænkning bl. a. udtalt, at ligesom Fabrikstilsynet udføres uden Udgift for Ejerne, bør Tilsynet med Skibe ogsaa udføres uden Udgift for Rederne, at Loven bør anerkende Klassifikationselskabernes Certifikater som under den gamle Lov, og at der mellem Handelsministeriet og Rederne tilvejebringes et snevrene Samarbejde angaaende Tilsynet.

Endvidere har Udvalget udtalt sine stærke Betænkkeligheder angaaende Tilsynets Bestemmelser for Synet af uklassede Skibe over 50 Br. Tons.

Da det imidlertid har vist sig, at disse Bestemmelser i Praksis gennemføres ret tilfredsstillende for Ejerne, maa man betragte dette Spørgsmaal som bortfaldet.

Syn af Skibe uden for Riget. Repræsentationen har behandlet en herom udstedt midlertidig Bekendtgørelse og stærkt anket over de heri fastsatte Takster

Spørgsmaalet har dog næppe nogen praktisk Betydning for Sejlskibsflaaden, men er et Led i Bestyrelsens Bestræbelser for at holde Udgifterne ved Tilsynet med Skibe nede.

Trælastfribord for Damp- og Motorskibe. Repræsentationen har tiltraadt et fra Handelsministeriet modtaget Udkast til Bestemmelser herom. Samtidig har Handelsministeriet anmodet Repræsentationen om at undersøge i hvilket Omfang, eventuelt med hvilke Ændringer de i Udkastets § 7 indeholdte Regler (angaaende Rækværk med Trælast) maatte være egnede til at bringes til almindelig Anvendelse paa Skibe — derunder navnlig ogsaa Sejlskibe, der medfører Trælast paa Dækket.

Repræsentationen har i denne Anledning nedsat et Udvalg, som tillige har beskæftiget sig med det af Foreningen rejste Spørgsmaal om Indførelsen af et Trælastmærke for Sejlskibe.

Nyordning af Mæglervæsenet.

Som det maaske vil være bekendt, er der i Henhold til Lov af 15. April 1921 nedsat en Kommission til Overvejelse af Spørgsmaalet om en Revision af Næringslovgivningen, den saakaldte Næringslovskommission.

Dansk Dampskibsrederiforening har ment, at det med Hensyn til Spørgsmaalet om en Nyordning af Mæglervæsenet vil tage for lang Tid for denne Kommission, ligesom denne ifølge sin Sammensætning ikke synes at yde tilstrækkelig Sikkerhed for, at et saa specielt Omraade som Mæglervæsenet faar den fornødne sagkyndige Behandling, og har derfor foreslaaet, at der nedsættes en særlig Kommission til denne Sags Behandling, bestaaende af en Repræsentant for Mæglerkorporationen i København, en for Provinsmæglerforeningen, en for Provins-handelskammeret, en for Grosserer-Societetets Komité, to for Dansk Sejlskibsrederi-Forening, to for Dansk Dampskibsrederiforening samt en eller to Repræsentanter for Handelsministeriet.

Foreningens Bestyrelse har sluttet sig hertil, men Næringslovskommissionen har ikke kunnet anbefale Nedsættelsen af et saadant særligt Udvalg, og Handelsministeriet

har derfor til sin Beklagelse ikke kunnet imødekomme Rederiforeningernes Ønske, men forespurgt, om man i Forbindelse med de andre foran nævnte Organisationer maatte ønske at lade udarbejde og til Handelsministeriet indsende Forslag til en Nyordning af Mæglervæsenet.

Rederiforeningerne har sluttet sig hertil, og Foreningen har valgt Formanden og Erik B. Kromann til sine Repræsentanter.

Der foreligger, medens dette skrives, intet Resultat af Udvalgets Arbejde.

Danske Sejlskibsrederiers Protections Club.

Foranlediget ved den paa andet Sted i Beretningen omtalte af Nordisk Skibsrederiforening indtagne Stilling over for Sejlskibene, er der ifølge *Dansk Søfartstidende* for 12. April d. A., hvortil i øvrigt henvises, i Svendborg den 7. s. M. stiftet en Forening med ovenstaaende Navn til Varetagelse af Sejlskibsrederens juridiske Interesser.

Rorkommandoen.

Repræsentationen har, foranlediget ved en fra Marineministeriet gennem Handelsministeriet modtagen Skrivelse, igen behandlet Spørgsmaalet om Ændring af Rorkommandoen.

I Skrivelse til Handelsministeriet har Repræsentationen anført, at den, som tidligere udtalt over for Ministeriet, er af den Anskuelse, at Spørgsmaalet bør løses ad international Vej i hvert Fald for Handelsflaadens Vedkommende.

Repræsentationen har henstillet, at Spørgsmaalet optages i Henhold til 4. Punkt i de af London-Konventionen af 20. Januar 1914 udtalte Ønsker med Hensyn til Sikkerhedsforanstaltninger vedrørende Navigationen, saalydende:

»At Spørgsmaalet om Antagelsen af en fælles Rorkommando, af Hensyn til den i forskellige Lande herskende Divergens i Praksis og i Opfattelse, optages til Undersøgelse samtidig med Revision af de internationale Søvejsregler.«

Repræsentationen har endvidere udtalt, at den maa anse det for uheldigt, om man for Orlogsmarinens Vedkommende gik over til en ny Rorkommando, forinden Spørgsmaalet er løst for Handelsflaaden.

Under Forhandlingen i Repræsentationen har Foreningens Delegerede hævdet, at man samtidig med Indførelsen af en ny Rorkommando maa komme bort fra Kommandoordene »op med Roret« og »ned med Roret«, hvorimod man bør bibeholde »luve« og »falde«.

Mandskabs-Forhold.

I Skrivelse af 21. Marts d. A. har Sømændenes Forbund henstillet, at der optages Forhandling om en ny Overenskomst.

Foreningen har hertil svaret, at saafremt Forbundet maatte ønske Forhandling paa Grundlag af de af Rederne i Fyns og Ærø Kredse fastsatte Hyrer og paa Sølovens Betingelser, vil man ikke modsætte sig, at der optages Forhandling.

Ved Beretningens Afslutning var der endnu ikke indløbet noget Svar fra Forbundet.

Sociale Foranstaltninger for Funktionærklassen.

Et Forslag om Nedsættelse af en Kommission til Overvejelse af dette Spørgsmaal er tiltraadt af Repræsentationen. Under Forhandlingen herom har Foreningens Delegerede bestemt udtalt sig imod, at der paalægges Sejlskibsrederne større Udgifter til social Forsorg.

Spørgsmaalet om en Jernbanebro over Lillebelt.

Paa Foranledning af en Forespørgsel fra De danske Statsbaner har Foreningen under 23. Februar d. A. tilskrevet disse saaledes:

»I Skrivelse af 2. ds. — J. Nr. 1917/534 — har Statsbanerne anmodet Foreningen om i Anledning af Projekteringen af en Bro over Lillebelt at fremkomme med visse nærmere angivne Oplysninger, saasom:

1. Mastehøjden.
2. De interesserede Rederiers Antal, samt
3. Skibenes Antal og Art.
4. Hvorledes Sejladsen plejer at foregaa under de forskellige Strøm- og Vejrforhold.

Saaledes foranlediget skal Foreningen udtale:

ad 1. Mastehøjden for en Del af de danske 3 og 4/m. Sejlskibe, der kan besejle alle Havne ved Lillebelt, er fra 112 Fod og nedefter.

Eftersom Størrelsen af disse Skibe er steget, er selvfølgelig Mastehøjden blevet større, og en yderligere Udvikling i samme Retning vil være det sandsynligste.

Barkriggede Skibe og Slettoppere af Danekonge-Typen (ca. 1200 Br. Tons) har selvfølgelig en endnu større Mastehøjde end foran angivet.

a d. 2. Foreningen kan intet bestemt oplyse herom, men det ligger jo i Sagens Natur, at enhver dansk Reder er interesseret i at kunne tage de Chancer, som Tid efter anden tilbydes ham til Lillebelts-Havnene, ligesom han er interesseret i at kunne afbenytte Farvandet som Gennemsejlingsfarvand.

a d 3 og 4. Uden en virkelig Optælling i Lighed med den, der i sin Tid blev foretaget i Storstrømmen, vil man ikke kunne komme til det virkelige Resultat af Antallet og Arten, og angaaende Manøvreringen kan i korte Træk kun siges, at denne er altid vanskelig i et Strømfarvand, men naar Forholdene er som paa det paagældende Sted, at Ankring paa Grund af dybt Vand næsten er praktisk umuligt for Sejlskibe, saa forøger dette Vanskelighederne i saa høj Grad — i alt Fald for Sejlskibe — at Besejlingen af en lav Bro bliver fuldstændigt Hasardspil.

Man kan derfor kun henvise til de nedenfor gengivne Oplysninger, som Foreningen har indhentet hos en erfaren Skibsofficer, der netop har sit Arbejdsfelt i det paagældende Farvand, og hvis Erfaring i de omhandlede Spørgsmaal neppe overgaaes af nogen andens.

Under 16. ds. skriver denne Mand saaledes til os:

»Strømmen afhænger af Vejrforholdene. Med rolige Vindforhold er denne gennemsnitlig 3 à 4 Mil i Timen og skifter da nogenlunde regelmæssig. Med daarligt Vejr er Farten ofte 6 Mil og kan da løbe i samme Retning flere Dage i Træk. Saaledes var Strømmens Fart i den forløbne Uge — fra 4. til 11. ds. — mellem 6 og 7 Mil og løb hele Ugen med samme Fart uden at skifte. Dette skyldtes den haarde østlige Storm, som satte Vandet fra Østersøen ud i Kattegattet.

Strømmen danner, særligt naar den er haarde, svære Hvirvler, som endog kan tage Styret fuldstændigt fra Færgerne her. Paa Strækningen fra Lyng til Fæno, hvorefter Broen jo skal ligge, optræder Idvande først inden for den opgaaende Grund, altsaa hvor Vandstanden kun er 4 Fod. Vandstanden er her ca. 20 Favne og gaar overalt stejlt op til 4 à 5 Fod.

Jeg mener ikke, at mindre Sejlskibe kan ankre hverken paa den ene eller den anden Side af Snoghøj paa Grund af den store Dybde. I hvert Fald ses aldrig Skibe til Ankers andre Steder end i Strib og Fredericia-Bugten.

Ved Snoghøj kan der, særlig med nordvestlige Vinde, staa en valdig Sø, saaledes at Færgerne slingrer Løningen til Vandet. Trafikken gennem Lillebelt maa siges at være ret stor. Der er saaledes paa en enkelt Sommerdag observeret 58 ind- og udgaaende Skibe fra Strib Odde.

Der kan efter min Mening aldrig blive Tale om en Lavbro, da en saadan vil spærre al Trafik og maa eventuelt til Tider aabnes mange Gange i Timen. I alle Tilfælde vilde det da være nødvendigt at stationere Bugserbaade der, da Sejlskibe ellers vil kollidere med Broen, særlig med flovt eller Modvind, hvor Styringen i et saa udpræget Strømfarvand er meget daarlig og til Tider ganske umulig. Det er den almindelige Mening her, at en Højbro vil være det eneste, der kan blive Tale om.«

Med denne Skrivelse mener man, at Spørgsmaalene under 3 og 4 i alt væsentligt vil være besvarede.

Foreningen tillader sig at henlede Opmærksomheden paa, at foruden de foran nævnte Spørgsmaal opstaar der yderligere Spørgsmaalet om Isforholdene.

I øvrigt forbeholder Foreningen sig at komme tilbage til Sagen, naar der maatte blive Lejlighed dertil.«

Efter Anmodning har man tilstillet De danske Statsbaner følgende, henholdsvis fra Kredsstyrelsen for Fyns og Ærø Kreds, modtagne Udtalelser:

»Generalforsamlingen i Dansk Sejlskibsrederi-Forenings Kredsafdeling for Fyn og Langeland udtaler, at den paa det alvorligste maa advare imod, at der lægges Skibsfarten en saa stor Hindring i Vejen, som en lav Gennemsejlingsbro over Lillebelt under alle Omstændigheder maa blive, og ganske særlig maa man advare imod den af Ritmester Clauson Kaas foreslaaede.

Skulde Staten beslutte sig til at bygge en fast Jernbaneforbindelse over Lillebelt, bør denne tilvejebringes ved en Tunnel, eller, hvis dette er praktisk uigennemførligt, da ved en Højbro, hvis fri Gennemsejling svarer til de Forhold, hvorunder Sejladsen i Lillebelt foregaa, og der bør, paa Grund af de vanskelige Strømforhold og Farvandets Dybde, der vanskeliggør Ankring for mindre Skibe, af Staten stilles fri Bugserhjælp til Raadighed for Skibsfarten.«

»Kredsstyrelsen for Dansk Sejlskibsrederi-Forenings Kredsafdeling for Ærø udtaler, at den paa det alvorligste maa advare imod, at der lægges Skibsfarten en saa stor Hindring i Vejen, som en lav Gennemsejlingsbro over Lillebelt under alle Omstændigheder vil blive.

Skulde Staten beslutte sig til at bygge en Jernbaneforbindelse over Lillebelt, bør denne tilvejebringes ved en Tunnel, eller, hvis dette er praktisk uigennemførligt, da ved en Højbro, hvis Gennemsejling svarer til de Forhold, hvorunder Sejladsen i Lillebelt foregaa, saaledes, at et Skib med en Mastehøjde af 40 Meter kan passere Broen, og der bør paa Grund af de vanskelige Strømforhold og Farvandets Dybde, der vanskeliggør Ankring af mindre Skibe, af Staten stilles fri Bugserhjælp til Raadighed for Sejlskibsfarten.«

Udenlandske Skibsfartsforhold.

Erstatningskrav for de under Krigen af U. S. A. beslaglagte danske Sejlskibe. Foreningen har gjort dette Spørgsmaal til Genstand for en Undersøgelse og gennem Handelsministeriet faaet oplyst, at Udenrigsministeriet er af den Opfattelse, »at der formentlig kun vil kunne blive Spørgsmaal om Fremsættelse af Erstatningskrav i saadanne Tilfælde, hvor Befragtningen maatte være afsluttet i Strid med Bestemmelserne i den dansk-amerikanske Skibsfartsoverenskomst af 18. September 1918.«

Efter Anmodning har Foreningen derefter gennem Handelsministeriet modtaget nævnte Overenskomst, og efter en indgaaende Prøvelse konstateret over for nævnte Ministerium, at de omhandlede Befragtninger er i afgjort Strid med Overenskomsten.

Som Følge heraf har Foreningen indsendt de indkomne Erstatningskrav, der udgør i alt Kr. 270,017.

Depositum i Key-West. Skibsreder Ludvig Hintze, Rønne, har meddelt Foreningen, at hans Skib »Mogens Kock«, der anløb denne Plads for Oliefyldning, af Toldmyndighederne blev afkrævet et Depositum af 10 pCt. af Lastens Værdi. Se i øvrigt »Dansk Søfartstidende« for 23. November 1922.

K a l m a r H a v n e t a k s t. Handelsministeriet har tilstillet Foreningen et Eksempplar af Kalmar Havnetakst til Gennemsyn og anmodet om de Udtalelser, denne maatte give Anledning til.

Med Tilbagesendelsen har Foreningen gjort opmærksom paa, at en Sammenligning med de danske Havne-takster udviser, at disse gennemgaaende er en halv Gang højere og for adskillige Havnes Vedkommende endog højere og belyst dette med Eksempler.

Endvidere har Foreningen rejst det Spørgsmaal, om det er forsvarligt over for Skibsfartens nuværende Stilling at opretholde de nuværende høje Skibsafgifter, særlig naar en Havns Status og Indtægt i Virkeligheden er gode. Man har fremdraget det Tilfælde, hvor en Havns Aktiver ved sidste Regnskabsopgørelse androg 1 Mill. Kr. og Overskudet over 80.000 Kr., uden at vedkommende Havn endnu har nedsat Indtægterne.

Foreningen har endelig paapeget, at disse Spørgsmaal burde gøres til Genstand for en indgaaende Undersøgelse, særlig om et ved en Havns Drift fremkommet Overskud anvendes til Bedste for vedkommende Havn eller til Formaal, som er Skibsfarten uvedkommende.

Oprettelse af Forhyringskontorer med »Board of Trade«s Autorisation i engelske Havne. Handelsministeriet har meddelt Fællesrepræsentationen, at Norges Rederforbund er villig til at yde sin Medvirkning til, at der oprettes et saadant Forhyringskontor i Newcastle on Tyne.

Konventionerne af 23. September 1920 angaaende Skibssammenstød og Bjergning til Søs. Handelsministeriet har meddelt Repræsentationen, at den polske Regering og Fristaten Danzig har tiltraadt disse Konventioner.

Farvandenens Forurening med Olieprodukter. Handelsministeriet har tilstillet Repræsentationen Meddelelse om, at der i Repræsentanternes Hus i Washington er forelagt Forslag om at sammenkalde en international Konference af søfarende Nationer for at vedtage Forholdsregler mod Forurening af sejlbare Farvande med Olieprodukter fra Skibe, der brænder Olie eller laster Olie.

Repræsentationen har kunnet slutte sig hertil men henstillet, at Konferencen afholdes i Europa.

Statsejede Skibes Forret over for almindelige Handelsskibe. Foreningen har tilstillet den danske Afdeling af »Comité maritime internationale« følgende Skrivelse angaaende dette Spørgsmaal:

»Dansk Dampskibsrederiforening har tilstillet Foreningen en af »Chamber of Shipping of the United Kingdom« udsendt Pjece angaaende »Immunity of Public Ships« samt »A note on immunity of Sovereign States in respect of proceedings against Maritime Property.«

Efter at Foreningen har gjort sig bekendt med disse Sager, tillader den sig at udtale, at den maa finde den nuværende Praksis, hvorefter der gives de af en Stat ejede eller lejede Skibe og deres Ladninger visse Forrettigheder over for almindelige Handelsskibe, baade uheldig og uretfærdig over for disse sidste.

Foreningen kan derfor fuldt ud slutte sig til det af »Chamber of Shipping« indtagne Standpunkt, at der snarest bør tilvejebringes internationale Lovregler paa dette Omraade, saaledes at statsejede Skibe og almindelige Handelsskibe stilles ens.«

Foreningen har besvaret et af »Comité maritime internationale« udsendt Spørgeskema, ligesom den har forelagt hele denne Sag for Repræsentationen, hvis juridiske Medlem har afgivet en Betænkning, der er tilstillet saavel Handelsministeriet som »Comité maritime internationale«.

Ruter over Atlanterhavet. Ifølge Artk. 13 i London-Konventionen af 20. Januar 1914 »paatager de høje kontraherende Parter sig at anvende deres Indflydelse til at formaa alle Redere, hvis Skibe befærer Atlanterhavet, til at lade disse, saa vidt muligt, følge de Veje, der er antaget af de store Selskaber«.

Det amerikanske Gesandtskab har anmodet om at blive gjort bekendt med, hvilken Stilling den danske Regering agter at indtage i Anledning af Henstillingen i Artk. 13.

Handelsministeriet har oversendt Sagen til Repræsentationen, som har afgivet følgende Betænkning:

»I Skrivelse af 24. August d. A. (J. Nr. 467/19) har det høje Ministerium udbedt sig Repræsentationens Ytringer over en i Afskrift medfølgende Skrivelse fra Udenrigsministeriet med Bilag vedrørende en Note fra det herværende amerikanske Gesandtskab, hvori det, i Henhold til London-Konventionen af 20. Januar 1914, henstilles, at de kontraherende Parter anmodes om, i Henhold til Art. 13 i den nævnte Konvention, at søge at formaa Ejere af alle Skibe, der befærer Atlanterhavet, til saa vidt muligt at følge de Ruter, der er vedtaget af de ledende Selskaber.

I denne Anledning tillader Repræsentationen sig at henstille, at danske Redere gøres bekendt med Indholdet af den nævnte Artikel i London-Konventionen og med de nugældende Hovedruter over Atlanterhavet for de forskellige Klasser af Skibe (full powered, low powered og Sejlskibe), samt at de opfordres til saa vidt muligt at følge disse Hovedruter, hvor ikke særlige Forhold, f. Eks. Hensynet til Sejladsforhold, Aarstiden, Skibets Maskinkraft eller Tillastning, maatte gøre Afvigelser paakrævede eller ønskelige, hvilke Hensyn særlig gør sig gældende for alle Skibe, der ikke falder ind under Konventionens Art. II.

Derimod maa Repræsentationen bestemt fraraade, at der gives Retsforskrifter i saa Henseende, baade fordi det i mange Tilfælde vil være umuligt, særlig for Sejlskibe og almindelige Trampskibe med svagere Maskinkraft, at følge disse Ruter, og fordi saadanne Retsforskrifter, f. Eks. i Tilfælde af Kollision let vil kunne medføre, at det ene Skib vil lægge Ansvar for Kollisionen over paa det andet under Henviisning til, at dette ikke har fulgt de Instrukser, som det har været forpligtet til at følge, skont det ellers har holdt sig Søfartsreglerne efterrettelig.

Der er i øvrigt fra forskellig Side inden for Repræsentationen udtalt Betænkeligheder ved den Affattelse. Konventionen har faaet, idet man mener, at en Henstilling, som den deri nævnte, ikke burde gives til low powered Steamers og Sejlskibe, da der kun er ringe Sandynlighed for, at en saadan kan efterkommes. Man er endvidere fra samme Side af den Anskuelse, at ogsaa Hensynet til at opnaa en betydelig kortere Rejse kan give Skibsføreren tilstrækkelig Anledning til at fravige de nævnte Ruter«.

Danske Søfolks Pas til Sverige. Repræsentationen har anmodet om Foreningens Erklæring i Anledning af nedenstaaende Skrivelse, der af Udenrigsministeriet er tilstillet Handelsministeriet:

»Udenrigsministeriets Opmærksomhed er blevet henledt paa, at det i den senere Tid ofte er sket, at danske Søfolk ved Ankomsten til Sverige har haft Vanskeligheder ved at gaa i Land der, idet de ikke har været forsynet med gyldigt Pas.

I denne Anledning skal man henstille til Handelsministeriet, om der maatte være Grund til at foranledige, dels at der hos de autoriserede Forhyringsagenter bliver ophængt en Meddelelse om, at det, for at Søfolk kan gaa i Land i Sverige, er nødvendigt, at disse er forsynet med gyldigt dansk Pas, hvorimod der ikke kræves nogen Art svensk Visum, dels at ovenstaaende bringes til de danske Skibsrederifirmaers Kundskab gennem Fællesrepræsentationen for dansk Skibsfart.«

Foreningen har hertil udtalt:

»I Skrivelse af 26. ds. har den aerede Fællesrepræsentation udbedt sig Foreningens Udtalelse angaaende Spørgsmaalet om danske Søfolks Forsyning med Pas til Sverige.

I denne Anledning skal Foreningen udtale, at den vel kan tiltræde den i Udenrigsministeriets Skrivelse af 9. ds. angivne Fremgangsmaade om, at der hos de autoriserede Forhyringsagenter bliver ophængt en Meddelelse, men den mener tillige, at det vilde være formaalstjenligt, at Meddelelsen ogsaa blev tilstillet de forskellige Mandskabs-Organisationer og Dansk Søfartstidende.«

Norges Rederforbund har tilstillet Foreningen et Antal Fragt-Kalkulationer for større Skibe i oversøisk Fart, udarbejdet af Forbundets Sejlskibsgruppe og beregnet efter de i 1. Halvdel af Aaret 1922 udbudte Fragtrater, med Anmodning om at udsende dem til de danske Sejlskibsredere.

Med Cirkulære Nr. 53 har Foreningen udsendt Kalkulationerne til de interesserede Redere.

Fransk Skibsfartsmonopol. Repræsentationen har meddelt Foreningen, at Frankrig igen har givet franske Skibe Eneret paa Sejladsen mellem Frankrig og Algier.

International Board of Commerce i Smyrna.

Handelsministeriet har anmodet om Repræsentationens Udtalelse angaaende en gennem Udenrigsministeriet modtagen Indberetning, hvorefter denne Institution har anmodet om at vælge en Delegeret til at varetage skandinaviske Interesser inden for Institutionen. Repræsentationen har intet haft at indvende herimod og kunde anbefale Advokat Wallace H. Turrel som Delegeret.

Konsulatforhold.

Fællesrepræsentationen har modtaget Meddelelse eller udtalt sig om følgende konsulære Poster:

Generalkonsulatet i Antwerpen.

Konsulaterne paa Korfu; i Kobe; Vera Cruz; Monrovia (Liberien); Boston; Bahia; Adelaide; Gent; Belgrad; Durban; Padang; La Rochelle; Medan (Batavia); Kalkutta og Trondhjem.

Vicekonsulaterne i Pillau; Kotka; Brahestad; Harburg; Denver (Colorado); Port au Prince; East London; Vlaardingen; Elisabethville (Belgisk Kongo); Sao Paulo; Newport News; Ponce; Danmarks konsulære Repræsentation i Vancouver; Bahia Blanca; Hammerfest; Hudiksvall; Danmarks konsulære Repræsentation i Italien; Kristiansstad; Danmarks konsulære Repræsentation i Kanada; Pillau; Faro; Sousse (Tunis); St. Vincent (Cap. verdiske Øer); Townsville (Queensland); Newcastle N. S. W.; San Salvador (Republikken Salvador); St. Gallen; East London; Omaha (Nebraska); Molendo (Peru); Middlesborough on

Tees; Penang (Malakka); Mandal; Harburg; Samarang (Java); Ponto Delgada (Azorerne) og Lysekil.

Spørgsmaalet om Nyorganisation af Danmarks konsulære Repræsentation i Polen.

— — —

Under Henvisning til Norges og Sveriges Stilling til Spørgsmaalet har Handelsministeriet ikke kunnet slutte sig til Tanken om, at der gives de af Foreningen for Oprettelse af skandinaviske Sømandshjem i fremmede Havne drevne Sømandshjem Autorisation til at forhyre Søfolk i Udlandet. — Paa Foranledning af et af det kgl. danske Gesandtskab i London udtalt Ønske om at faa tilsendt en Liste over danske Rederiers London-Agenter, har Foreningen meddelt Repræsentationen, at det ikke kan siges, at Sejlskibsrederne har faste Agenter i London. — Handelsministeriet har tilstillet Foreningen et Eksemplar af Lærebog i Sømandsskab I, for hvilken Bestyrelsen har udtalt sin bedste Tak. — Foreningen har besvaret en Del Forespørgsler fra Medlemmerne, bl. a. angaaende Tilsynet med Skibe, Ulykkesforsikringen, Motorbetjeningen i Sejlskibe, Kontingentforhold, Betaling for Bugsering, Hyreforhold m. m.

— En Del Meddelelser, modtaget fra Handelsministeriet og Udenrigsministeriets Retsafdeling, er gennem »Dansk Søfartstidende« bragt til Medlemmernes Kundskab.

(Sluttet den 30. April 1923.)

Svendborg, i Juni 1923.

I Bestyrelsen for Dansk Sejlskibsrederi-Forening:

C. P. Lund,
Hellerup,
Formand.

R. S. Hansen,
Thurø.

Z. T. Jacobsen,
Troense.

F. L. Knakkegaard,
Nykøbing, M.

Erik B. Kromann,
Marstal.

Alfred Nielsen,
Rudkøbing.

J. E. Dankier Petersen,
Kolding.

— L. P. Holmblad ank. Antwerpen 24./5. — Magnus afg. Havre 13./6. til Bordeaux. — Maja ank. hertil 19./6. — Maryland ank. Cardiff 17./6. — Minsk ank. hertil 12./6. — Moskova afg. London 19./6. — Nevada ank. Buenos Aires 8./6. — Newa ank. New Orleans 5./6. — Niels Ebbesen ank. Göteborg 19./6. — Odin ank. hertil 20./6. — Olaf ank. Charlton 18./6. — Oregon afg. Santos 9./6. til Bahia. — Oscar II ank. hertil 12./6. — Pennsylvania ank. hertil 14./6. — Rhone afg. herfra 14./6. til London. — Rita afg. herfra 16./6. — Saga ank. hertil 19./6. — Seine afg. Dunkerque 15./6. — Skjold afg. Burntisland 15./6. — Svanhild afg. Las Palmas 16./6. til New York. — Svanholm ank. Aalborg 19./6. — Svava ank. Hull 15./6. — Svend II ank. hertil 10./6. — Taarnholm afg. herfra 16./6. til Manchester. — Texas afg. Buenos Aires 14./6. — Tiber ank. Reval 16./6. — Tomsk ank. Antwerpen 15./6. — Trondhjem afg. Bergen 16./6. — Tula ank. Genua 19./6. — Uffe ank. Libau 17./6. — United States, afg. New York 14./6. hertil via Norge. — Virginia ank. hertil 13./6. — Yrsa afg. herfra 19./6. til Hamburg. — Sleipner afg. Leith 19./6. — Botnia afg. Leith 18./6. — Island ank. Leith 18./6.

Det asiatiske Kompagni. Afrika ank. Kristiania 17./6. udg. — Annam ank. Sydney 15./6. udg. — Asia afg. Newcastle N. S. W. 1./6. udg. — Australien pass. Gibraltar 13./6. udg. — Chile afg. Singapore 2./6. hgg. — Dana afg. Gibraltar 17./6. — Faltaria ank. Bangkok 11./6. udg. — Fiona pass. Gibraltar 17./6. udg. — Java ank. Hamburg 18./6. udg. — Jutlandia ank. Trieste 13./6. hgg. — København afg. Norresundby 7./6. udg. — Malaya afg. Hakodate 13./6. udg. — Mexico afg. Houston 4./6. hgg. — Panama afg. Shanghai 17./6. udg. — Peru afg. Suez 15./6. udg. — Selandia ank. Göteborg 17./6. udg. — Siam ank. Hamburg 14./6. hgg. — Tongking ank. Hamburg 14./6. udg. — Estonia afg. Libau 20./6. vestg. — Litaunia afg. New York 13./6. estg. — Polonia pass. Kjøbenhavn 16./6. vestg.

Dana. Danebrog ank. Sunderland 15./6. — Dauefelt ank. Skelefteå 16./6. — Danchholm afg. Dakar 13./6. — Danelag afg. Boulogne 14./6. — Danmark afg. Kjøbenhavn 15./6. — Danery afg. Follonica 14./6.

Dania. Mary, Duhn, afg. Stettin 18./6. for Kotka. — Elie, Clausen, ank. Kemi 16./6. — Esther Maria, Bang, ank. Portland 17./6. — Irene Maria, Clausen, afg. Lovisa 16./6. for Boulogne s./m.

Dansk-fransk Dampskibsselskab. Lifland, O. H. Petersen, ank. Cardiff 16./6. — Normandiet, K. H. Petersen, ank. Frederikshavn 11./6. til London. — Slesvig, Wiechardt, ank. Garston 19./6. — Kurland, Berendsen, ank. Swansea 15./6. til Oran. — Bretagne, Lund, pass. Kieler Kanalen 19./6. til Hamburg. — Estland, Kruse, afg. Newcastle 20./6. til Hamburg. — Skaane, Sorensen, afg. Holtenau 17./6. til Trångsund. — Bornholm, Hansen, ank. Liverpool N. S. 16./6.

Heimdal. Simone, Olesen, ank. Hull 20./6. — Vera, Risa, pass. Brunsbüttel 8./6. — Anine, Olsen, afg. Piteå 18./6. — Romo, Christensen, ank. London 16./6.

C. K. Hansen. Aalborg afg. Las Palmas 17./6. — Amalienborg ank. Trapani 5./6. — Brattingsborg ank. St. Johns (N. F.) 14./6. — Borglum ank. St. Johns (N. F.) 11./6. — Christiansborg pass. Fernando Neronha 15./6. — Dansborg afg. Rio de Janeiro 5./6. — Ellensborg ank. Methil 14./6. — Elsborg ank. Randers 17./6. — Flynderborg ank. Fredericia 17./6. — Fredensborg ank. Kjøbenhavn 7./6. — Frederiksborg pass. Gibraltar 16./6. — Hammershus afg. Sydney C. B. 16./6. — Jelling ank. Bordeaux 11./6. — Jomsborg ank. Bathurst 14./6. — Jungshoved ank. Rosario 6./6. — Jægersborg ank. Kjøbenhavn 18./6. — Kronborg afg. Sydney C. B. 16./6. — Lilleborg ank. Kjøge 10./6. — Rosenborg ank. Kjøbenhavn 15./6. — Silkeborg afg. Havana 7./6. — Skanderborg ank. Marseille 16./6. — Skodsborg ank. Grangemouth 17./6. — Spigerborg ank. Garston 14./6. — Stegelborg afg. Trapani 12./6. — Sønderborg ank. Nakskov 17./6. — Taarnborg ank. Esbjerg 17./6. — Uranienborg ank. Santos 12./6. — Viborg ank. Himango 6./6. — Ørkild afg. Rio de Janeiro 16./6. — Ørnoborg ank. Rotterdam 13./6.

I. Lauritzen. Alfa afg. Skelefteå 19./6. for Nordmaling. — Bodil afg. Aalborg 10./6. til Ceuta. — Britta ank. Kjøbenhavn 18./6. — Dagmar afg. Manchester 19./6. for Irvine. — Dorrit ank. Mazarin 13./6. — Ebba afg. Memel 19./6. til Rouen. — Gerda afg. Corubion 19./6. til London. — Gunver ank. Watchet 18./6. — Harriet ank. Pasagres 17./6. — Helene pass. Cabo Carbolero 18./6. for Preston. — Helga ligger i Barcelona. — Inger ank. Kotka 12./6. — Jenny ank. Königsberg 16./6. — Johanne ank. Valencia 18./6. — Karla ank. Stugsund 17./6. — Karmen afg. Liverpool 19./6. til Norrköping. — Marie ank. Manchester 19./6. — Nancy afg. Barry 19./6. til Caca Blanca. — Nautic pass. Portland 13./6. for Barcelona. — Neptun afg. Wiborg 19./6. for Grimsby. — Nema pass. Helsingør 20./6. for Stockholm. — Niobe afg. Casa Blanca 19./6. for Kenitra. — Nordseen afg. Kotka 16./6. til Rouen. — Randi ank. Stockholm 17./6. — Stella ank. Reval 18./6. — Yrsa ank. Helsingfors 20./6.

Orient. Arabien ank. Baltimore 18./6. — Bolivia pass. Perim 13./6. — Indien ank. Kjøbenhavn 17./6. — Kina ank. Aberdeen 16./6. — Natal afg. Brixham 17./6. — Paraua afg.

Seattle 14./6. — Rhodesia ank. Perim 16./6. — Tranquebar ank. Cuddalore 19./6. — Transvaal pass. Ushant 8./6.

Orion. Orion, J. E. Bendsen, ank. Jakobstad 7./6. — Venus, C. V. Terkildsen, afg. Madeira 12./6. — Polaris, E. M. Holm, ank. St. Nazaire 2./6. — Sirius, J. Eggers, ank. Blyth 5./6. — Vega, H. M. Madsen, ank. Madeira 12./6.

Æro. Enigheden, Jensen, ank. Wisbech 11./6. — Energi, Jensen, ank. Flensborg 15./6.

Sejlskibe.

Panis. Ingrid, Petersen, pass. Skagen 22./5. fra Svendborg til Trinidad. — Johanne, Larsen, afg. Exmouth 13./6. til Kotka. — P. Rasmussen, Larsen, afg. Civita Vecchia 21./5. til Oporto. — Elisabeth Eff, Nielsen, ank. Torquay 16./6. — Dronning Louise, Hansen, afg. Svendborg 4./6. til Neder Calix. — Vesta, Godtfredsen, ank. Husavik 15./6. — Vega, Kobke, ank. Wiborg 9./6. — Ella Eff, Hvenegaard, afg. Råfsjö 5./6. til Totnæs. — Dagny, Pedersen, ank. Sundsvall 11./6. — Kaj Hvilsom, Wulff, afg. Svendborg 14./6. til Torefors.

Svendborg. Zampa, Rasmussen, afg. Ørnsköldsvik 13./6. til Jeney. — Concordia, Møller, ank. Kallviker 12./6. — H. A. Hansen, Hansen, ank. Antwerpen 12./6. — Rossing, Hvenegaard, afg. Trångsund 14./6. til Quelter. — Concordia, Henriksen, afg. Trångsund 14./6. til Landerman. — Vesta, Godtfredsen, ank. Husavik 15./6. — N. J. Nielsen, Nielsen, ank. Leith 14./6. — Cornwall, Madsen, afg. Skagen 15./6. til Trångsund. — Capella, Hansen, afg. Torquay 13./6. til Råfsjö. — Fortuna, Jørgensen, afg. Landskrona 15./6. til Bjorko. — Primula, Jørgensen, ank. Trångsund 17./6. — Svendborgsund, Christensen, ank. Haparanda 17./6. — Ruth, Sorensen, ank. Frederikshavn 17./6. — Emanuel, Petersen, ank. Rudkjøbing 16./6. — Curt, Jørgensen, ank. Timu 18./6. — Dronning Louise, Hansen, ank. Cadix 17./6. — Neptun, Sorensen, afg. Uleåborg 19./6. til Kiev.

Æro. Pax, Jensen, afg. Dingle 12./6. — Neptun, Espensen, afg. Siceå 10./6. — Mars, Olsen, afg. Bridport 11./6. — Sif, Jørgensen, pass. Beachyhead 11./6. til Hamburg. — Haabet, Groth, ank. Lark Harbour (N. F.) 11./6. — Frem, Jørgensen, ank. Eyraakkio 10./6. — K. Hay, Petersen, ank. Fredericia 12./6. — Start, Andersen, afg. Lovisa 13./6. til Pornic. — Energi, Stegmann, afg. Cadix 14./6. — Alf, Jørgensen, ank. Hamburg 15./6. — Norden, Grube, ank. Bridgewater 15./6. — San, Petersen, ank. London 15./6. — Leif, Albertsen, afg. Setubal 15./6. til Lazeville (Kanada) 15./6. — Andreas, Rasmussen, ank. St. John (N. F.) 16./6. — Fuglen, Schmidt, ank. Stornoway 16./6. — N. E. Schmidt, Rasmussen, afg. Havnefjord 17./6. til St. Johns. — Sif, Raahauge, ank. Kjøge 17./6. — Meta, Andersen, afg. Finit til Miramichi. — Nordstjernen, Hansen, afg. Fakse Ladeplads 16./6. til Greker. — Noa, Hansen, afg. Ronneby Red 18./6. — Niels, Rasmussen, ank. Ipswich 18./6. — N. Hansen, Christensen, ank. Rencontre (N. F.) 13./6. — P. R. Nielsen, Petersen, ank. Aalborg 18./6.



INDHOLD:

Kjøbenhavn, den 21. Juni 1923. — Lidt om Brugen af Martelli's Tabeller. — Fragtmarkedet. — Skibsefterretninger. — Beretning fra Dansk Sejlskibsrederi-Forening. — Efterretninger for Søfarende. — Kurser paa Kjøbenhavns Børs.

Dansk Sejlskibsrederi-Forening

afholder ordinær Generalforsamling Mandag den 2. Juli 1923, Form. Kl. 10¹/₂ i Christiansminde ved Svendborg — ikke i Marstal, som tidligere averteret. Dagsordenen vil senere blive bekendtgjort.

Svendborg, den 12. Juni 1923.

P. B. V.
C. P. Lund,
Formand.

Aktieselskabet

Helsingørs Jernskibs- og Maskinbyggeri

paatager sig Nybygning og Reparation af Damp- og Dieselmotorskibe, Maskiner, Kedler og lign. Arbejder for Skibe indtil 7000 Tons d. w. Fabrikanten af Wilhelm Schmidts Overhedere til Marine-Brug.

2 Tørdokker, 338 resp. 375¹/₂ engl. Fods Længde paa Kølblokkene. — **Patent-Ophalingsbedding** for Skibe indtil 800 Tons Egenvægt.

Beskæftiger 1200 Mand. — Stort Lager af Materiale.

Telefon 40 og 91.

Tlgr.-Adr.: Skibsværftet.

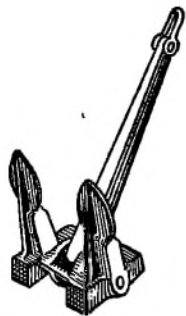

Staalstøberiet A/S Strømmens Værksted

pr. Christiania

Leverer al Slags Staalstøbegods.

Specialitet:

Staalstøbte Stevne, Ror, Propeller og Ankere

med Lloyds eller Veritas Certificat.

Repræsentant for Danmark:

Emil A. Schneider, Nørregade 40, Kjøbenhavn

T. I. P. Lichtenbergs Bagerier

Telefoner { 4320. **Rug- og Skibsbrødsfabrik** 12320. Adeligade 79, Kbhvn. & Islands Plads, C. 8912. Telegr.-Adr.: •Skibsbrød.

Skibs- og Baadebyggeriet Centralværftet ved Vindebroen,

Sophus Andersen. **AARHUS** Telefon 2719.
Ophalerbedding til 250 Tons d. w.

Ludvig N. B. Hansen.
UHRE og OPTIK.
St. Strandtræde 16.
Uhre og Barometre i Sæt
Til. Palæ 1085 r

HANS NIELSEN
Skibshandler,
AARHUS
Telefon 1897.

A. Mou's Kødudsalg. — St. Annæ Plads 14. — Telefon 3816.

Kurser paa Kjøbenhavns Børs.

København, den 20. Juni 1923.

Aktier.	Gjort til		Køber		Sælger			Gjort til		Køber		Sælger	
Nationalbank	142		142	142½	4½	0/10 Jydske Land. Kreditf.	6. S.			88¼	90½		
Privatbank	108¼	107¾	107½	108¼	4	- do. do.	6. -			83½	85½		
Landmandsbank					4	- do. do.	5. -			85¾	87¾		
Handelsbank	122½	122¾	122¼	123	3½	- do. do.	6. -	86	81	80¾	81		
Københavns Diskonto- og Revisionsbank	76¼	77	76½	77	3½	- Østift. Husm. Krdf.				88¾	90¾		
Private Laanebank					4½	- do. do. do. 2. A.		99½		99¾	101		
Haandværkerbank			58¾	59	4	- do. do. 3. Hoved-Afd.				94½	96		
Frederiksberg Bank					3½	- Jydske Husm. Krdf.				88¾	90½		
Danske Sukkerfabrikker	242¼	240¼	241¼	243	4½	- do. do. do. 3. A.		87		87	87½		
Burmeister & Wains Fabrik	138	139	138	138½	4½	- do. do. do. 2. -		98½		98½	98¾		
Forenede Bryggerier				192½	4	- do. do. 3. Hoved-Afd.		92¾		92¾	93		
Forenede Dampskibs-Selskab					4½	- Ny jydske Købst. 7. S.		87½		87¾	88		
Dampskibs-Selskabet Norden	254				4	- do. do. 7. -				82½	84½		
do. Dannebrog	93½		93½	94	4	- do. do. 6. -				91¼	93		
do. Orient					3½	- do. do. 5. -				81½	83½		
do. Myren					3½	- Vest sønderj. Konv. 5 S.				85	87		
do. Torm					4	- Vest sønderj. 7. S.				83½	84		
do. Vendila	125¼	126	125½	127	4	- do. do. 6. -				87¾	89¾		
do. Progress	57	57½	57	59	4½	- do. do. 7. -		87¼		87	87½		
Dansk-Fransk Dampskibsselskab	87		86½	88	4	- Jydske Grundej. p. Land. 3. A.						85	85¼
Østasiatisk Compagni	134	133¾	134	136	4½	- do. do. do. 2. -						84½	85
					4½	- Sønderj. Kreditf. 1. S.		84¾		84	84		
					4½	- Kbhvns Hypotekf. 2. S.				87½	88		
					5	- do. do. 2. -		87½		88	90		
					5	- Grundejernes Hypotekf. 2. S.				89	89		
					5	- Jydske Hypotekf. 3. A.		89¼		82	82¼		
					5	- Østift. do. 3. -		82					

Vekselkurser den 20. Juni 1923.			
		à vista	3 Md. D.
		Sælger	Køber
Stockholm	100 Kr.	147,85	
Christiania	100 -	93,00	
Hamburg pr.	100 Mk.	0,0050	
London	- 1 £	25,73	
Paris	- 100 Francs	34,85	
Antwerpen	- 100 -	29,75	
Zürich	- 100 -	100,25	
Amsterdam	- 100 Gylden	219,00	
Rom	- 100 Lire	25,60	
Helsingfors	- 100 f. Mk.	15,45	
Madrid	- 100 Pesetas	83,00	
New York	- 100 Doll.	5,58	
Prag		16,70	

Diskonto i Nationalbanken: 6%, priv. Diskontenter: 6-7½%
H. C. Møller, Bankforretning, 16, Ved Stranden.

DANSK SØFARTSTIDENDE

ABONNEMENTSPRISEN

er 3 Kr. pr. Kvarter, i Udlandet 18 Kr. pr. Aar. Enkelte Numre 35 Øre.
 Abonnement modtages St. Annæ Plads 26, 10-3, hvortil ogsaa Bidrag
 til Bladet m. v. adresseres, samt paa alle Postkontorer.

Bladet omdøles ved Postvæsenets Foranstaltning.

Enkelte Numre af »Dansk Søfartstidende« sælges paa Bladets Kontor og i Kioskerne.

AVERTISEMENTS PRIS.

Første Side pr. mm à 45 mm Bredder 30 Øre
 Siden overfor og ved Tekst samt Bagside do. 20 -
 De øvrige Sider do. 15 -
 Moderation for 13 Gange 26 Gange 52 Gange
 5 pCt. 10 pCt. 20 pCt.

For Udlandet er Priserne 25 pCt. højere.

Udgivet af et Aktieselskab — Ansvarhavende Redaktør: V. KROGH.
 Bladets Kontor: St. Annæ Plads 26, Kjøbenhavn K. — Telefon Nr. 4639.
 Trykt hos J. Jørgensen & Co. (Ivar Jantzen).

DANSK SØFARTSTIDENDE.

ORGAN FOR DANMARKS SKIBSFART.

Nr. 26.

Kjøbenhavn, Torsdag den 28. Juni 1923.

30. Aarg.



M. B. COHIN
Toldbodvej 22.
KØBENHAVN K. Telefon 1403.
Telegr.-Adr.: AMIANTE
Grundlagt 1848.

Eneforhandling og Lager af
BOWRING'S og OCEAN OIL CO.'S
DIESELMOTOR-, MARINE- og CYLINDER-OLIER

RIMER BROS. R. B. TURBINOLIE
ANVENDES SPECIELT I PARSON'S TURBINER.

NORTH EASTERN MARINE

ENGINEERING Co., Ltd.

WALLSEND-ON-TYNE OG SUNDERLAND

Maskinbyggeri, Kedelsmedie, Jernstøberi,
Metalstøberi og Kobbersmedie.

Krumtapaksler og Skrueaksler leveres fuldt færdige.
Smedearbejde af enhver Art udføres.

Specielt anbefales vore Værksteder for Reparationer og
Forandringer af Skibsmaskiner samt alm. Maskinarbejde.

Telegramadresser: „NEWS, WALLSEND“ og „NEWS SUNDERLAND“.

DEN DANSKE LANDMANDSBANK

GRUNDLAGT 1871

ENHVER ART AF
BANKFORRETNING UDFØRES

Kassér ikke gammelt Tovværk.

Højeste Dagspris betales for brugt Manilla-
og Hampetov, tjæret og utjæret.

JULIUS MARSING

Tlf. Centr. 12616. KØBENHAVN Gammel Torv 13.



DE PRIVATE ASSURANDEURER
LIMITERET.
STIFTET 1786
SØ OG TRANSPORTFORSIKRING
SLOTSHOLMSGADE 5
KØBENHAVN K.
TELEFON CENTRAL 6 & 4106 TELEGRAM ADRESSE „PRIVATE“
AGENTURER I DE FLESTE PROVINSBYER.

SØMANDSLOVEN AF 1. MAJ 1923.

Vejledende Fremstilling
af Kontorchef i Handelsministeriet EMIL KROGH.

Indbunden..... 1 Kr. 65 Øre pr. Expl.
gennemskudt med hvide Blade 2 - 00 » »

Sertryk af »Dansk Søfartstidende«.

Den anerkendte
Originale Rahtjens Compositon
for Skibsbunde. Eneforhandling for Danmark:
Emil A. Schneider,
Telefon 8210. Nørregade 40 - København.

KJØBENHAVNS HANDELSBANK

KJØBENHAVN

Aktiekapital (fuldt indbetalt) Kr. 50,000,000
Reservefond..... 29,280,370

HOVEDKONTOR: Holmens Kanal 2.

AFDELINGER:

Amagertorv 29, Gammel Torv 4, Gammel Kongevej 98,
Store Kongensgade 58 og Sølvgade 84.

FILIALER i: Aabenraa, Aarhus, Esbjerg, Graasten, Haderslev,
Horsens, Kalundborg, Odense, Randers, Rønne,
Sønderborg, Toftlund, Tønder og Viborg.

Howaldtswerke, Kiel. Nybygninger og
Reparationer

Generalrepræsentant for Danmark, Norge og Sverrig:
Carl Holtermann, Amaliegade 24,
København K.
Tefel. Central 10140 — Statstelefon 393 — Telegr.-Adr.: Carlholtermann.

Telefon **513** Aktieselskabet Telegr.-Adr. »Bunkerdepots.»

HELSINGØRS BUNKERKUL DEPOT.

Prima Newcastle Dampkul leveres Dag og Nat til Dagens billigste Priser.

C. K. HANSEN
DAMPSKIBSREDERI
DAMPSKIBS-, HAVARI- OG ASSURANCE-AGENTUR
BEFRAGTNING OG KØB OG SALG
AF DAMP- OG SEJLSKIBE

KØBENHAVN Telegr.-Adr.: HANSEN
(Central 72 (10 Ledninger)
Telefoner: { — 50589 (6 Em.- 9 Fm.)
(Statstelef. 13 (2 Ledninger))

29 B, Amaliegade.

Filial: HELSINGØR Telegr.-Adr.: HANSEN
Telefon: Helsingør 972.

2, Soflegade.

P. Brown jun. & Co.
Dampskibsrederi * Dampskibsagentur
Amaliegade 43. — Telegr.-Adr.: »Brown«. — Tlf. C. 276.

A. P. MØLLER,
KØBENHAVN

Rederi. Befragtning. Klarering.
Dampskibsekspedition.
Køb og Salg af Skibe. Skibsbygning.

Telegram-Adresse: »MERSK«
Stats-Telefon 33 Telefoner 614
(Omstilling til samtlige Afdelinger)

DAMPSKIBSSELSKABET
„TORM“

Telegramadr. »Torm«. Telefon 2437.

Kontor:
St. Strandstræde 9, 2. S. Kjøbenhavn.

Danish Shipping Company Ltd. A/S
Sct. Annæ Plads 28.
Kjøbenhavn K.

Skibs- og Havariagenter.
Befragtning, Klarering & Dampskibsekspedition.
Køb og Salg af Skibe og Kontrahering
af Nybygninger.

Telegr.-Adr.: PACAO. Telefoner: **1535-5836.**
Statstelefon: **527.**

Telf. 44 & 458 **»ALPHA« MOTOREN** Sistell. 13



Bedste 4 Takts Motor.
Bygges fra 2—120 HK.
Over 3800 i Brug.

MOTORSPIL
i alle Størrelser.

Forlang Tilbud.
A/S Frederikshavns
Jernstøberi & Maskinfabr.
Brødrene Høumøller)
(Tlg. Motorhøumøller)
FREDERIKSHAVN.

„GREI“ MOTOREN 2 Takts
Raaolte Motor

fra A/s A. GULOWSEN, Kristiania.

Forhandling og Fremstilling overdraget til
A/s Frederikshavns Jernstøberi & Maskinfabrik
Brødrene Høumøller, Frederikshavn.

Forlang Tilbud. Forlang Tilbud.



Olskind
er
betydelig
nedsat.

Kvaliteten
er
betydelig
forbedret.

Cand. pharm. Harrsen & Schlier,
Øresunds Sidevej. København S.

Skibsrigger W. PEDERSEN
Wildersgade 24. Telf. Amager 5332 x
udfører alt Riggerarbejde samt Splejsning
af Staal- og Jærnvirer.

Skibs- og Baadebyggeriet
Centralværftet ved Vindebroen,
Sophus Andersen. **AARHUS** Telefon 2719.
Ophalerbedding til 250 Tons d. w.

Telefon 5480 **SKIBE** Telegr.-Adr.:
»Freight«

C. P. Jensen
St. Annæ Plads 6
A/s Dpskss. **Orion.**



A/S FORSIKRINGSSELSKABET „CODAN“
Generalagenter P. SØHT & CO.
AFDELING FOR SØ- OG TRANSPORTFORSIKRING
Telefon 14,995 Telegr.-Adr.: »Gnirdos«.

NIELS JUELGADE 9, 2. S.

DE FORENEDE JERNSTØBERIER^{A/S}
 AFDL: CHRISTIANSHAVNS JERNSTØBERI
 HOLMBLADSGADE 27 · KØBENHAVN



SKIBS
BAGE
OVNE



KABYS KOMFURER
I ALLE STØRRELSER

SKIBSOVNE I STORT UDVALG

FORLANG KATALOG · TELEFON: 1630

VØLUND
 RAAOLIEMOTORER

AKTIESELSKABET "VØLUND" KØBENHAVN S
 TELEFON C. 5522 · ØRESUNDSVEJ 147 · STATSTELEFON 503

Randers Rebslaaeri
 Hamp- og Staaltraadstougværks-Fabrik
Randers
 Tougværk af Hamp, Manilla og Cocos
 alle Dimensioner.

Jærn- og Staalounge
 til Skibsbrug og Elevatorer
 Oplag hos

JØRGEN JENSENS Eftf.
 København

A/s KØGE VÆRFT
 SKIBS- & MASKINBYGGERI

TELEGR.-ADR.: DOCK KJØGE TELEFON 426
 — DANMARK —

NYBYGNINGER INDTIL 9000 Tons d. w.
 2 PATENT SLIPPER FOR SKIBE INDTIL 290' LÆNGDE
 40 Tons FLYDEKRAN
 REPARATION AF SKIBE OG MASKINER

**Skibs-
 Provianteringshandlere.**

Kjøbenhavn og Provinserne.
 Kjøbenhavn. Georg Sørensen, Nyhavn 13, Tlf. 6404.
 Oscar Rolff, St. Annæ Plads 22. Tlf. Centr. 4140.
 Bjørch-Jensen & Co., Holbergsgade 24. Tlf. 7262.
 Th. Møller, Nyhavn 45 & 47, Tlf. 387.
 Charles Hvilsom, Havnegade 21, Tlf. 4705 og 4810.
 Jens With, Nyhavn 19, Tlf. 5349. Telegram-Adresse: Skibs-with.
 Kolding. Henry Fisker & Co. (R. Rasmussens Eftf.). Telefon 206.
 Aalborg. Bertelsen & Larsen. Telegr.-Adresse: »Aciba«. Telefoner 249 og 1607.
 P. Hansen & Co. ved P. Hansen & E. Schmidt Pedersen. Skagen. P. Saxberg, Telefon 85.
 Frederikshavn. P. Saxbergs Eftf., Telef. 244 og 482. Telegram-Adresse: Saxberg.
 P. Schou & Co., Telefon 12. Statstelefon 17.
 Randers. A. L. Nielsen. Tlf. 266 og 224.

H. T. Jans
 Skibsprovianteringsforretning
DRAGØR
 Telefon 8

A. L. NIELSEN
 Telf. 266 RANDERS Telf. 224
**Skibsproviantering
 Forhryringskontor**

P. Schou & Co. Frederikshavn
 Skibsprovianteringsforretning
 Telefon Nr. 12. Telegramadresse »Schou«. Statstelefon Nr. 17

I Frederikshavn
 provianteres de Herrer Skibsførere bedst og billigst hos
P. Saxbergs Eftf., N. Mogensen
 Skibshandel.
 Telegram-Adr.: »Saxberg«. Telefoner: 244 & 482.

P. SAXBERG. SKAGEN.
 Skibsprovianteringsforretning.
 Telefon 86. — Telegr.-Adr.: »Saxberg«.

JOHS. UTZON, Aalborg,
 edsvoren Skibsmægler.
 Telefon 2075 & 2200. Statstelefon 2. Telegr.-Adr.: UTZON.

ALF. HANSEN, Bagenkop, Langeland.
 Skibsproviant leveres til Skibe, der passerer Kielerkanalen. — Egen Motorbaad.
 Statstelefon Nr. 2. Telegr.-Adr.: Skibsalff.

— Telefon 5349. — Tlgr.-Adr.: Skibswith.
Jens With
 Skibsprovianteringsforretning
 NYHAVN 19

Telefon 200. Statstlf. 10. **ASSENS** MOURITZ G. KRAG
 Edsvoren Skibsmægler
 Klaring — Befragtning — Assurance — Havari.
 Agentur — Kommission — Spedition — Køb og Salg af Skibe.

Telefon 56 & 1409. Statstelefon 40. **AALBORG** CHR. JENSEN
 Edsvoren Skibsmægler
 Søborg & Benthin's Eftf.

Husk
Petersen - Faxe's
 1. Kl.s Herreskræderi,
 Kjøbenhavn.
 Stort Lager af Iærdigsede Klædninger.

J. C. Hansen,
 edsv. Skibsmægler,
 Befragtning, Havariagent.
Haderslev.
 Kontor: Ved Havnen. Tlf. 19.
 Telegr.-Adr.: Skibsmægler Hansen.

Hans Olesens Eftf
 (Niels Wang)
 Skibsmægler, Horsens

Carl v. d. Hude
 Skibsmægler. Aarhus.

P. HANSEN & Co.
 ved
 P. HANSEN & E. SCHMIDT PEDERSEN
 Bunkerkulforretning.
 Skibsprovianter.
 AALBORG.

Oscar Rolff,
 St. Annæ Plads 22.
 Kun absolut første Klasses
 Skibsproviant.
 Telefon: CENTRAL 4140.

Bjørch-Jensen & Co.
 Skibsproviantering
Holbergsgade 24
 4. Sted fra Nynavnbroen.
 Hurtig Ekspedition. — Billige Priser.
 Telegr.-Adr.: »Bjørch-Jensen«.
 Telefon 7262.

Jervell & Knudsen
 Skandinaviske Mæglere
 Befragtning og Havariagenter
 Telegr.-Adr.: JERVELLCO.
OPORTO, PORTUGAL

AKTIESELSKABET
DET ØSTASIATISKE KOMPAGNI

(The East Asiatic Company, Limited)

KØBENHAVN
Filialer: **BANGKOK** og **SINGAPORE**

Egne Agenturer: Soerabaya, Shanghai, Hankow, Vladivostock, Dalny, Harbin, New York, Valparaiso, San Francisco, Durban og Johannesburg.

Regelmæssig Rute fart paa Siam, Kina, Japan, Sydafrika, Australien, Java, Vestindien, Meksiko og Vestkysten af Nord- og Sydamerika.

Import til Evropa af østasiatiske og andre oversøiske Produkter, Teak- og andre Træsorter.

Eksport til oversøiske Pladser af europæiske Produkter. — Skov- og Savmølle drift i Siam.

Alle nærmere Oplysninger erholdes ved Henvendelse paa Kompagniets Hovedkontor, Holbergsgade 2, København K.

HUGO TRUMPY

Skibsmægler og Havariagent.

GENUA, via Fossatello 16, Tlgr.-Adr.: Hugotrum, Genua.
SAVONA, via Paleocapa 4, — Hugotrum, Savona.
SPEZIA, via Prione 16, — Hugotrum, Spezia.
LIVORNO, Scali d'Azeglio 10, — Hugotrum, Livorno.
NEAPEL, via Molo Piccolo 17, — Hugotrum, Neapel.

HOVEDKONTOR: **GENUA**, AGENT FOR:
Nordisk Skibsrederforening,
Otto Thoresens Linie,
Lloyd Royal Belge,

Comp. Havraise Peninsulaire de Nav. a Vapeur,
Société de Navigation Transoceanique.
Havariagent for over 90 skand. Forsikringselskaber.

AGENT I SAVONA FOR:
Det Forenede Dampskibsselskab, Kjøbenhavn.

A/S Motorfabriken „Dan“

Bragesgade
10.

Telegr. Adr.:
Motordan.

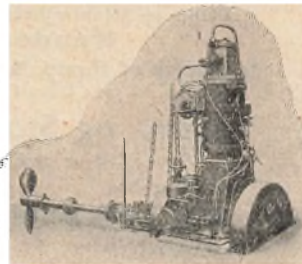

København
L.

Telefon:
Ctr. 8006 - 8007

„DAN“ MOTORER

for Skibsbrug i Størrelser fra 5—140 HK
samt **Motorspil** og **Lossespil** af enhver Art.

N. F. STEGMANN

Tlgr.-Adr.: »Stegmann« **Nørresundby** Telefon 918 — 718



J. Melander,

Tlf. **Blikkenslager.** 1182
Alt Skibsarbejde udføres.
Lille Strandstræde 3.

Remingtons

Factura- og Bogholderimaskine
skriver, adderer og subtraherer
L. Kristensen, 27, Vestergade.
Leverandør til D. F. O. S.

A/S HERA MOTORFABRIK

BEDSTE DANSKE RAAOLIEMOTOR
TELEFON: 9607 FORLANG TILBUD TELEGRAM-
9608 **H. C. JENSENSVEJ 13** ADRESSE:
KØBENHAVN L. TORMOHERA

Fjerde Søforsikringselskab lim.

i **København**
tegner Sø- og Transportforsikringer af enhver Art til billige, fæste Præmier.
Agenturer i de fleste Provinshyer.
Post-Adresse: Holmens Kanal 24. Telegram-Adresse: „Fourthcomp.“. Telefoner: Central 256 og 10756

A. Formann & Co.'s Konserver

—== ere de bedste og mest holdbare. ==—

Vi fremhæve vor prisbelønnede.

Blodbudding & Leverpostej. Kødkonserver, Supper, Fiskeboller, Pølser etc.

Faas hos alle **Skibsproviantører** i Kjøbenhavn, Provinserne og i England.

Leverandør til den danske Marine og Hæren.

Brydes Allé. Telefon 5047 & 11047.

ATLAS

Skibs-Dampturbiner
med **Tandhjulsudveksling**

i mest moderne Udførelse.

A/s ATLAS, Nørrebrogade 198, København L.

Meddelelser fra Fællesrepræsentationen for dansk Skibsfart.

(De under denne Rubrik staaende Meddelelser indrykkes paa Foranledning af Fællesrepræsentationen for dansk Skibsfart.)

I Fællesrepræsentationens Møde d. 8. ds. blev bl. a. følgende Sager behandlet:

Skrivelser fra Handelsministeriet angaaende:

1. Besættelsen af Posten som ulønnet dansk Generalkonsul i Bogota, Columbia. Indstilling til Ministeriet vedtoges.

2. Besættelsen af Posten som ulønnet dansk Konsul i Kobe. — Indstilling til Ministeriet vedtoges.

3. Besættelsen af Posten som ulønnet dansk Vicekonsul i Boness. — 1. Beh.

4. Besættelsen af Posten som ulønnet dansk Vicekonsul i Faro. — Indstilling til Ministeriet vedtoges.

5. Besættelsen af Posten som ulønnet dansk Vicekonsul i Los Angeles. — Indstilling til Ministeriet vedtoges.

6. Nedlæggelse af det danske Vicekonsulat i Vianna do Castello. — Indstilling til Ministeriet vedtoges.

7. En eventuel Forskydning af Takstklasserne ved enkelte Lodserier, samt en for alle Lodstakster gældende automatisk Variation af de nuværende Takster, saaledes at disse kunde falde og stige med Pristallet. — Indstilling til Ministeriet vedtoges.

8. Forslag til supplerende Lodstakster for Lodsninger til og i sønderjydske Farvande. — Indstilling til Ministeriet vedtoges.

9. Spørgsmaal om danske Skibes Adgang til Kystfart i Sverig. 1. Beh.

10. Spørgsmaalet om Ret til Afmønstring i Henhold til Sølovens § 82. — Indstilling til Ministeriet vedtoges.

11. Skrivelse fra Udenrigsministeriet om, at den danske og den rumænske Regering, efter at den dansk/rumænske Skibsfartskonvention som Følge af Opsigelse fra rumænsk Side udløb d. 18. April f. A., ved Noteveksling har truffet Overenskomst om midlertidigt at regulere Handelsforbindelsen mellem de to Lande paa Basis af gensidig Behandling som mestbegunstiget Nation. — Skrivelsen toges til Efterretning.

Skrivelse fra Dansk Dampskibsrederiforening angaaende Fyrbelysningen i Øresund. — Indstilling til Ministeriet vedtoges.

Kjøbenhavn, den 28. Juni 1923.

Det ny Takst-Reglement for Kjøbenhavns Havn approberet. Det af Havnebestyrelsen i Slutningen af Iorrigte Aar vedtagne ny Takst-Reglement for Kjøbenhavns Havn er nu, i Følge »Berl. Tid.«, blevet approberet af Ministeren for offentlige Arbejder og træder i Kraft den 1. Juli d. A.

Denne Nedsættelse af Havneafgifterne vil forhaabentlig bidrage til en Forøgelse af Skibsbesøget i Kjøbenhavns Havn og en deraf følgende Forøgelse af Arbejde og Fortjeneste.

I Følge den ny Takst betales der i Havnen af alle Fartøjer paa 4 Netto Reg.-Tons og derover bl. a. følgende Afgifter til Havnevæsnet:

15 Øre pr. Ton af Fartøjets Netto-Registertonnage.

20 Øre pr. Ton af Gods, der lades eller losses, medens Fartøjet ligger ved Havnens Bolværker og 10 Øre pr. Ton af Gods, der losses eller lades, medens Fartøjet ligger ved Havnevæsnet's Bøjer eller Pæle eller paa Siden af andre ved Havnevæsnet's Bolværk, Bøjer eller Pæle hængende Skibe.

Disse Afgifter opkræves indtil videre med et Tillæg af 50 pCt. (hidtil 200 pCt.).

For Damp- og Motorfartøjer, der gaar i regelmæssig Fart mellem Kjøbenhavn Havn og bestemte andre Havne

med planmæssig bestemte Afgang- og Ankomsttider, samt for reparerende Skibe betales der en lavere Afgift.

Endvidere kommer der til at gælde en særlig lavere Afgift af Lægttere, Pramme og andre Fartøjer, som benyttes til Transport indenfor Havnens Grænser. Der gælder ogsaa særlige Afgiftsbestemmelser for Stenfiskerbaade, Sandbaade og Fiskerfartøjer samt danske Sejlfartøjer paa 50 Netto-Reg.-Tons og derunder.

Endelig fastsætter den ny Takst en lavere Overligge-Afgift end hidtil.

Nordisk Skibsmæglermøde. Det første nordiske Skibsmæglermøde afholdtes den 19. Juni i Gøteborg i Handelsinstitutet i Overværelse af henvend 100 Delegerede, hvoraf ialt henvend 20 fra Danmark, Norge og Finland, samt en engelsk Delegeret. Skibsmægler Bliidberg, Gøteborg, bød Velkommen og valgtes til Præsident. Til Vicepræsidenter valgtes bl. a. Konsul Jepsen, Korsør.

Dispatchør F. Halvorsen holdt Foredrag om Skibsmægleruddannelsen, hvorefter Generalkonsul Sandström, Gøteborg, indledede om Spørgsmaalet om Samarbejde mellem Nordens Skibsmæglere. Paa Forslag af Skibsmægler Cederwall, Stockholm, besluttedes det at opfordre de nordiske Landes Skibsmæglerforeninger til at udpege Repræsentanter, som skulde træde i Forbindelse med den nordiske Søforsikringskomité for at faa Lejlighed til at udtale sig om de Sager, der berører Skibsmæglerne.

Paa Det kongelige Søkort-Arkiv er udkommet Tillæg Nr. 2 til Fortegnelse over danske og islandske Fyr- og Taagesignaltationer 1921. (Sluttet med »E. f. S.« Nr. 16 for 1923). Tillæg Nr. 1 annulleres samtidig, Tillæg Nr. 1 til Fortegnelse over danske Sømærker 1922. (Sluttet med »E. f. S.« Nr. 7 for 1923 samt Tillæg Nr. 2 til Den danske Lods, 9de Udgave 1919. (Sluttet med »E. f. S.« Nr. 18 for 1923. Tillæg Nr. 1 annulleres samtidig. Tillægene indeholder samtlige Rettelser, der er tilkommet siden Paabegyndelsen af Bøgenes Trykning.

Dødsfald. En af Vestkystens gamle Redningsmænd, Opsynsmand og Strandfoged P. H. Rimmer, Hirtshals, er den 21. Juni afgaaet ved Døden, 68 Aar gammel. Den afdøde har været Formand for Redningsvæsnet i Hirtshals siden dets Oprettelse.

Henvisning. Vi henviser til omstaaende Annonce, indeholder Dagsorden for Dansk Sejlskibsrederiforenings ordinære Generalforsamling i Svendborg, Mandag den 2. Juli d. A.

Gratis Lægeraad pr. Radio. Generaldirektoratet for Telegrafvæsnet meddeler herved, at der fra 1. Juli d. A. vil blive indført den Ordning, at Skibe i Søen uanset Nationalitet kan faa gratis Lægeraad under Sygdom eller Ulykkestilfælde om Bord over Blaavand Radio eller Kjøbenhavn Radio. Kaptajnen paa det Fartøj, der har Brug for Lægeraad, kan afsende et paa dansk, norsk, svensk, tysk, engelsk eller fransk Sprog affattet Radiotelegram med en kortfattet Redegørelse for Sygdommen til Blaavand Radio eller Kjøbenhavn Radio, som straks og uden Vederlag viderebefordre Telegrammet til Esbjerg kommunale Sygehus henholdsvis Marinehospitalet i Kjøbenhavn, hvis Læger vederlagsfrit giver de nødvendige Raad, der derpaa telegrafisk og ligelædes vederlagsfrit sendes til det omhandlede Skib.

Baltic and White Sea Conference

afholdt den 21. Juni sit Aarsmøde i Gøteborg. Der var mødt 115 Deltagere, deraf c. 80 fra England, Danmark, Norge, Finland, Tyskland, Holland og Belgien.

Skibsreder Dan Broström bød Velkommen og udtalte sin Glæde over, at Konferencen afholdtes i Göteborg. Derefter oplæstes Beretninges, og der gaves Decharge. Til Præsident for Konferencen valgtes i Stedet for Sir William J. Noble, England, der paa Grund af Sygdom har ønsket at trække sig tilbage, T. E. Salvessen, England.

Den nyvalgte Præsident holdt en Tale, hvori han berørte Stillingen indenfor Søfarten. Han konstaterede, at den internationale Liniefart i 1922 var steget i Sammenligning med Aaret forud, og i indeværende Aar vilde den blive endnu større. Begivenhederne i Ruhr havde haft en lammende Indflydelse paa alle Fragter med Undtagelse af Kul paa England. Hyrerne var reduceret med c. 20 pCt. paa engelske Skibe og lignende Nedsættelser var foretaget i de fleste Lande. Ogsaa Havne- og Dokafgifter var næsten overalt blevet betydelig reduceret med Undtagelse af for Tysklands Vedkommende.

Skibsreder R. A. Robbert, Kjøbenhavn, gav en Redegørelse for Informationbureauets Virksomhed. Han fremhævede, at Bureauet arbejdede efter to Linier, dels ved at indsamle og udbrede Oplysninger om Forholdene i forskellige Havne o. l., dels ved Undersøgelse og Forhandlinger i den Hensigt at forbedre Forholdene, hvor dette paakrævedes. Det sker ofte, at Redere af Mangel paa Oplysninger akcepterer Fragtsatser, som ikke er tilstrækkelige til at dække de Udgifter og Omkostninger, som man maa regne med i de Havne, hvor der skal losses. Informationsbureauet har gjort alt for at indsamle og udbrede Oplysninger, som sætter Rederne i Stand til paa et sikkert Grundlag at udregne det økonomiske Resultat af de foreliggende Fragttilbud.

Sir Ernest Glover, England, holdt et Foredrag om, hvad der burde gøres for at styrke Sammenholdet mellem de forskellige Landes Skibsredere, og paa Forslag af Skibs-

reder Chr. S a s s, Kjøbenhavn, vedtoges det at rette en Henvendelse til Skibsrederorganisationerne i de forskellige Lande om at ændre Bestemmelserne derhen, at Medlemmerne tvinges til at benytte de autoriserede Skibspapirer.

The Baltic and White Sea Conference besluttede at udtale, at Haagreglerne saaledes som de udformedes ved den diplomatiske Konference i Bruxelles i 1922 ikke er anlagelige. Konferencen var af den Mening, at en Del af Bestemmelserne er meningsløse og at Aftalen i mange Tilfælde er mangelfuld. Det bemærkes, at mange af de Delegerede i Bruxelles var uden Instruks, og det var den almindelige Mening, at der burde afholdes en ny Konference, naar Regeringerne havde haft Lejlighed til at undersøge de forskellige Interesser, der berøres af Sagen.

Skibsreder R o b b e r t afagde Beretning om »The documentary council«s Virksomhed. Han oplyste, at Raadet havde udført en Del omfattende Forarbejder og bl. a. nedsat en permanent Revisionskomité, hvis fornemste Opgave skulde være at hidføre en Standardisering af de forskellige Skibsdokumenter. Komitéen lagde stor Vægt paa dette Arbejde, idet det var nødvendigt, at Rederne blev de utallige forskellige Typer af Skibsdokumenter kvit, saaledes at der kunde undgaas megen unødigt Tidsspilde.

Konferencen vedtog at udnævne Sir William Noble til Ærespræsident, og der afsendtes et Hyldestelegram til ham.

Til Vicepræsidenter valgtes bl. a. Chr. S a s s, Danmark. Til Direktionsraadet valgtes for Sverige bl. a. Dan Broström, Göteborg, E. Brodin, Stockholm, E. A. Enhörning, Stockholm. For Danmark valgtes Chr. Andresen, Chr. Bayer, O. J. Eskildsen, W. C. K. Hansen og R. A. Robbert, Kjøbenhavn.

Sluttelig vedtoges det at afholde den næste Konference, som antagelig finder Sted næste Aar i Haag.

Lidt om Brugen af Martelli's Tabeller.

Af Styrmand *Edw. W. Erichsen.*

(Sluttet.)

At finde Azimuten ved Hjælp af Timevinkel, Brd. og Dekl.

Man kan ogsaa ved Hjælp af ovennævnte Elementer finde Azimuten efter Martelli, dersom Azimuttabellen melder Pas; men den Udregning er lidt mere kompliceret og dog meget lettere og enklere end den sædvanlige trigonometriske Formel, hvorefter Azimuttabellen er udregnet. Et Eksempel med Vedføjelse af Tabel-Numre, tror jeg er den letteste Maade at give en Oversigt over Metoden paa.

N. Brd. 40° 00'.....	3843 (Tab. I).....	40° 00'.....	3843 (Tab. I)
S. Dekl. 16° 00'.....	4828 (Tab. I).....		12' 04" 4 (Tab. III)
	8671		
	÷ 18647	Timev. 3' 00 ^m 40 ^s	(Tab. V)
	9976	23' 37" 2 (Tab. IV)
Sum af Brd. og Dekl. 56° 00'.....		÷ 12' 39" 2	(Tab. II)
		(Tab. III) 10' 58" 0
		20° 00' 4730 (Tab. I)
		60° 00' 11' 40" 0 (Tab. II)
		9834 23' 44" 4 (Tab. IV)
		(Tab. V) 18407 = 8 t 54 m = N. 133° 5' V. = Azm.	

At identificere en Stjerne ved Martelli:

Maaler man Højden af en ubekendt Stjerne og samtidig tager dens retvisende Pejling, kan man med Bredden som tredje Element, ved Hjælp af Martelli beregne Stjernens Dekl. og Timevinkel og af denne igen udlede Rektascentionen, saaledes at man med disse Elementer i Nautisk Tabel kan paavise Stjernen. Fremgangsmaaden er følgende:

Nogen særlig Forklaring behøves vist ikke, da alt fremgaar af Eksemplet. Samme Regel gælder her for de Størrelser, der henhører til Tab. I., som i alle andre Tilfælde: at de lægges sammen med modsat Navn af Brd. og Dekl. og subtraheres i modsat Fald. Ligeledes Azimuten tages i Tab. V. foroven med modsat Fortegn af Brd. og Dekl. ellers forneden.

1)	Hd. 19°... 4757 (Tab. I)		
	N. Brd. 53°... 2795 (Tab. I)		
	7552		
	20771	Azim. = 145° = 9t 40m	(Tab. V)
	(Tab. IV) 13219	= 21' 42" 9	
	Sum... 72°.....	8' 29" 0	(Tab. II)
		13' 13" 9	(Tab. III) = 11° 54' S. Dekl.

2) N. Brd....	53° 00' 2795	10' 24" 2
S. Dekl....	11° 54' 4906	11' 14" 4
	64° 54' 13406	21' 38" 6
	21107 = 2 t 14 m 32 s = Timevinklen.	

Timevinklen subtraheres da fra Summen af Mdkl. omb. og Mds. Rektasc. og Stjenens Rektasc. er Resultatet.

De samme Regler gælder her som i alle andre Tilfælde; men der er den store Mulighed, at man kan gisse Deklinationens For tegn forkert, især hvis Stjernen er nær ved Ækvator, og saaledes anstille Beregningerne ud fra gale Forudsætninger. Hvis dette er Tilfældet og Dekl. ikke er ganske lille, vil Logaritmen til Tab. IV. blive mindre end den Tabellen indeholder; man maa da regne Stykket om med modsat Forudsætning. Slipper man imidlertid igennem Tab. IV.; men Slutningslogaritmen til Tab. III. saa overstiger 16' 40" 0, har man begaaet samme Fejl, der dog kan oprettes uden Omregning ved blot at subtrahere denne Logaritme fra 33' 20" 0 og saa tage Deklinationen ud af Tab. III. ved Hjælp af denne Difference og give Dekl. modsat Navn af det man oprindeligt forudsatte.

Højesteretsdom.

En principiel Afgørelse vedrørende Sømandskab i Fiskerfartøjer.

Den 23. ds. afsagde Højesteret Dom i Sagen Nr. R. 98/1923: Rigsadvokaten mod Marinus Jensen, Fører af Fiskekutter »Olga« af Esbjerg, E. 66, der tiltales for Overtrædelse af Sølovens § 293.

Sagens Omstændigheder, der nærmere vil kunne ses af *Dansk Søfartstidende* Nr. 52 af 28. December 1922, er i Korthed følgende:

Den 28de September 1921 om Aftenen laa Kutter »Olga« forankret c. 27 Sm. SV. t. V. af Graadyb. Besætningen bestod af Føreren Marinus Jensen og Fiskerne Henrik Kristian Pedersen og Jes Olsen. Kl. c. 8 om Aftenen gav Føreren Pedersen Ordre til at tage Vagten efter at Ankerlanterne var sat, hvorpaa han selv og Olesen gik ned i Lukafet og gik til Køjs. Straks derefter kom imidlertid ogsaa Vagtsmanden Pedersen ind i Lukafet, hvor han lagde sig til Køjs og faldt i Søvn og først vaagnede Kl. c. 3 om Morgenen ved, at der var Røg i Lukafet. Da han derefter ilede op paa Dækket og havde set, at der var Ild i Motorrummet, kaldte han paa Jensen og Olesen, der straks gav sig i Færd med at slukke Ilden, hvilket ogsaa lykkedes dem, men det viste sig snart, at Kutteren, skønt den blev pumpet, tog Vand, hvorefter de, efter at have kastet Vaadene ud og sat en Bøje ved dem, forlod Kutteren, som sank c. 1½ Time efter, at de havde forladt den. De blev optaget i en anden Kutter, som laa c. 4 Sm. borte.

Føreren havde om Aftenen, før han gik til Køjs, tændt Nathuslampen inde i Styrehuset og hængt den op paa Mesanmasten, fordi han vilde pejle de omliggende Fartøjer, og det maa antages, at han har undladt at slukke den, og at Ilden er opstaaet ved, at Lampen er eksploderet.

Føreren har nægtet at have hørt Pedersen komme ned i Lukafet og lægge sig til Køjs, men skønt han har givet Pedersen Ordre til at overtage Vagten, har han maattet erkende, at Vagttjenesten ikke i Almindelighed blev overholdt paa Kutteren, naar den laa for Anker. Han har gjort gældende, at det var Skik og Brug paa Fiskekutterne, at Vagtsmanden ikke i hele Vagttiden forbliver paa Dækket, naar Skibet ligger for Anker, og han har ofte ved tidligere Lejligheder, naar han er vaagnet om Morgenen, fundet Vagtsmanden sovende i sin Køje uden i den Anledning at have rettet Bebrejdelser imod ham i en saadan Form, at de kunde betragtes som alvorligt ment.

Pedersen har erkendt, at Føreren havde givet ham Ordre til at overtage Vagten, og at han var forpligtet til at holde Vagt, men gjorde gældende, at saadan Vagttjeneste aldrig overholdes. Fisker Jes Olsen har forklaret, at Vagttjenesten under Forhold som de anførte blev an-

set som en Formsag, idet man aldrig plejer at holde Vagt paa Kutteren, medmindre det er Paalandsvind, eller man ligger paa et Sted, hvor der er Fare for Paasejling, og naar dette er Tilfældet, taler Mandskabet i Reglen om Nødvendigheden af at gaa paa Vagt, men herom var der ikke Tale den paagældende Aften.

Ved Esbjerg Søret blev af det Offentlige rejst Tiltale mod Føreren i Henhold til Sølovens § 293 og mod Vagtsmanden i Henhold til Lovens § 306. Ved Sørettens Dom af 3. Oktober 1922 udtaltes det om Føreren, at han vel havde gjort sig skyldig i et utilbørligt Forhold ved ikke at give sin Ordre angaaende Vagtholdet i en saadan Form, at han var sikker paa, at Mandskabet havde Forstaaelsen af, at den skulde overholdes, men at der dog ikke kunde paalægges ham Straf efter Sølovens § 293. Han blev derfor frifunden, medens Vagtsmanden efter § 306 blev straffet med en Bøde paa 100 Kr.

Sørettens Dom blev for Føreren Vedkommende af det Offentlige paaanket til Vestre Landsret, der d. 11. December s. A. idømte Føreren en Bøde af 200 Kr. med følgende Begrundelse:

»Ved Sagens Oplysninger derunder Tiltaltes egen Forklaring maa det anses tilstrækkelig godtgjort, at han ved den under Sagen omhandlede Lejlighed har undladt paa tilstrækkelig virksom Maade at sørge for, at der blev holdt behørig Vagt, og at han derved har forvoldt den indtrufne Søskade. Han vil herefter for det af ham udviste Forhold være at anse efter Sølovens § 293 med en Straf, der efter Sagens Omstændigheder findes passende at kunne bestemmes til en Bøde af 200 Kr. til Statskassen.«

Med Landsrettens Dom skulde Sagen efter Retsplejelovens almindelige Bestemmelser være endelig afgjort, men da den dømte Kutterfører indgav Ansøgning om at faa Sagen prøvet ved Højesteret, og da Handelsministeriet for sit Vedkommende ønskede at faa Højesterets Afgørelse af det i Sagen indeholdte Principspørgsmaal om de Pligter, der paahviler Føreren af et Fiskerfartøj, blev Sagen med Justitsministeriets Tilladelse indbragt for Højesteret, der den 23. Juni d. A. afsagde følgende Dom:

Den i denne Sag af Vestre Landsret afsagte Dom er paaanket dels af Tiltalte, dels af det Offentlige. I Henhold til de i Dommen anførte Grunde kendes for Ret: Landsrettens Dom bør ved Magt at stande. I Salær for Højesteret betaler Tiltalte Marinus Jensen til Højesterets sagfører I. Kondrup 60 Kr.

Fragtmarkedet.

Der er ikke megen Forandring at melde med Hensyn til Fragtmarkedets Tilstand, skriver »Fairplay«, for bortsat fra en lille Bedring i Kulraterne fra U. S. A. til Kont. og Middelhavet, er de hjemadgaende Fragter nærmest endnu ringere, end de har været. Der er sket nogle elendige Afslutninger fra River Plate, og fra Kurrachee er man kommet saa langt ned som til 23/ til U. K./Kont. Hvor der har været lidt Fremgang, har det dog ikke været tilstrækkeligt til at fri Rederne for Tab paa Rundrejsen, idet det der har været opnaaet fra Argentina, sammen med det der har været betalt for Kul fra Wales kun kan give betydelige Tab. Det samme gælder Forretningerne fra Østen. Hertil kommer de lange Ophold i Lastehavnene, især i Wales, hvor ankomne Skibe ogsaa har maattet vente paa at komme til Lossekaj.

Fragtraterne i Østen vedbliver at være i Befragternes Favør, og der er intet Liv i Forretningerne. Australien har befragtet en eller to Dampere for Juni—Juli og saa lavt som 30/ er blevet akcepteret af en middelstor Dampere til U. K./Kont. fra Vest-Australien, Java er mat til 34/ à 34/6 Middelhavet U. K./Kont. og Rishavnene er nominelle. Bombay er paa Dødvægtsbasis kun 26/ værd til U. K./Kont. for Tonnage af passende Størrelse og fra Kurrachee paa »Scale Basis« maaske 23/ til U. K./Kont. Fra Madras Kysten kan faas Kerner til Marseille paa Basis af

28/9. Mauritius Sukker har sluttet for September Lastning paa Basis af 27/6, én, 28/9 to Lossehavne U. K./Kont., men for øjeblikkelige Forretninger bydes der 27/6 og for Majs fra Sydafrika 27/6 til U. K./Kont.

Det hjemadgaende Middelhavsmarked viser ingen Bedring. Her er Fragterne omtrent paa Nulpunktet og til Italiens Vestkyst er akcepteret den laveste Rate, der længe har været betalt. Til Staterne har der ogsaa været akcepteret lavere Rater, Benisaf/Baltimore er blevet sluttet til 7/9 for en Damper af moderat Størrelse. Syd-Spanien byder 8/6 f.d. til U. S. A., og Huelva 10/6 à 10/9 Tinto Terms. Lidt Forretning er gjort fra de russiske Sortehavshavne, og der er nogen Efterspørgsel efter mere Tonnage for Korn til Kont. til c. 16/ med Option for Stykgods. Manganerts kan gøres fra Nikolajeff til Antwerpen, Rotterdam eller Hamburg til c. 16/. Tonnage af passende Størrelse er efterspurgt fra Bilbao og kan sluttet paa Basis af 6/6 à 7/ til Cardiff efter Størrelsen, 7/3 til Newport, 8/ Middlesbro etc. Det hjemadgaende Marked fra River Plate er i en trøstesløs Forfatning og Ejerne af Juni Tonnage har haft Valget mellem at tage, hvad de kunde faa, eller at lægge op, da der ingen Efterspørgsel efter Korn har været. Der har været akcepteret ned til 22/ for en Damper paa 4,500 Tons 10 pCt. for Juni—Juli med fuldeste Option for Losning.

Det amerikanske Marked har skuffet Forventningerne og Redere, der har haabet paa at opnaa \$ 3 for Kul fra the Range til Kont. har maattet akceptere betydelig mindre. Der er kun en ringe Efterspørgsel efter Korn fra the Range. Fra Golfen tilbydes der h.g. for 10—25 August paa Basis af 17 Cents pr. 100 lb. til Kont.

Kjøbenhavns Skibssalg-Bureau.

ved CHARLES HVILSOM,

21. Havnegade 21.

Køb og Salg af Sejl- og Dampskibe.

Forlang Katalog.

Send Opgave.

Nybygninger, Køb og Salg.

Fra Aktieselskabet Bürmeister & Wains Maskin- og Skibbyggeris Værft paa Refshaløen foretoges den 23. Juni en vellykket Provetur med en 3-mastet Skonnert-Yacht, »Hussar«, bygget til Mr. Edward F. Rutton, New York.

Yachten er bygget til Britisk Llovd's højeste Klasse af Staal og har følgende Hoveddimensioner: 196' 7" × 33' × 20'.

Maskineriet bestaar af 1 Hoved-Dieselmotor, der kan udvikle 900 I.H.K. og give Skibet en Fart af c. 12 Knob uden Sejl.

Hele Skibets Udstyr er i høj Grad luksuriøst med store Kabytter saavel for Ejeren som for Gæster. Til hver Kabyt hører særligt Baderum og Toilet. Kabytterne er i forskellige Stilarter, gennemført til de mindste Detailler.

Endvidere er der lagt særlig Vægt paa Ventilation, Opvarmning o. s. v. af Skibet baade i Ejereus og i Mandskabets Opholdsrum.

Baade den store, smukke Spisesalon, der er udført i fransk Valnøddetræ, og den elegante Musiksalon er dekoreret med Olje- og Glasmalerier og forsynet med smukke Bronzeornamenter under Skylighter og ved Trappenedgange. De elektriske Kaminer er udført af forskellige Slags poleret Marmor.

Der findes et stort Proviantkølerum, hvorved det er muligt at medbringe frisk Proviant for lange Rejser, og Kabysen. Pantry saavel som hele den øvrige Køkkenindretning er forsynet med de mest moderne Indretninger paa dette Omraade.

Officerer og Mandskab har store, luftige Rum, og iøvrigt findes der om Bord et vel udstyret Bestiklukaf og traadløs Telegrafstation.

Hele Udstyret paa Dækket er udført med rigelig Anvendelse af Bronze- og Metalbeslag, saaledes som det kræves om Bord i Yachter. ligeledes er Tovværk og Sejl det bedste, man kan fremskaffe, Sejlene er specielt leveret af det bekendte Firma Ratsey & Lanthorn i Cowes. Sejlarealet er over 13.000 Kv. Fod; inkl. Topsejl og Ballonklyvere over 20.000 Kv. Fod.

Skibets Fører er Dansk-Amerikaneren Kaptajn Muller, som har overvaaget Skibets Bygning, og Besætningen bestaar iøvrigt, saaledes som det er Tilfældet med de fleste amerikanske Lystyachter, hovedsagelig af skandinaviske Søfolk.

Yachten afsejler om faa Dage direkte til New York.

Skibsefterretninger.

Dampskibe.

D. F. D. S. Alexandra afg. New York 8./6. til Kristiania. — Algarve afg. Lissabon 22./6. — Arizona ank. Bahia Blanca 19./6. — Arkansas ank. hertil 26./6. — Beira ank. hertil 26./6. — Bergenhus afg. herfra 26./6. — California pass.

Madeira 7./6. for Montevideo. — Charkow afg. Libau 26./6. — Dania afg. Newcastle 18./6. — Douro afg. herfra 26./6. til Riga. — Elbro ank. London 25./6. — Erik II ank. Pernau 26./6. — Esbern Snare afg. Norre Sundby 26./6. — Esbjerg ank. Hamburg 27./6. — Ficaria afg. herfra 26./6. til Danzig. — Florida ank. Swansea 20./6. — Frederik VIII afg. Kristiania 15./6. til New York. — Frodo ank. Savannah 25./6. — Garonne ank. Frederikshavn 15./6. — Generalkonsul Pallsen afg. Montreal 26./6. — Gorm afg. Newcastle 6./6. — Halfdan afg. Havre 26./6. — Harald ank. Antwerpen 13./6. — Hellig Olav afg. Boston 22./6. hertil via Norge. — Helmer Mørch ank. Montreal 22./6. — Hindsholm afg. Odense 25./6. — Hjortholm afg. Swansea 23./6. — J. C. Jacobsen ank. Oporto 24./6. — Ivar ankom Baltimore 15./6. — KATHOLM ankom Danzig 18./6. — Knud II ankom Antwerpen 8./6. — Louisiana ank. hertil 25./6. — L. P. Holmblad ank. Aarhus 26./6. — Magnus ank. Havre 23./6. — Maja ank. hertil 26./6. — Maryland ank. Cardiff 12./6. — Minsk ankom Antwerpen 25./6. — Moskov afg. Danzig 26./6. — Nevada ank. Buenos Ayres 8./6. — Nawa ank. New Orleans 3./6. — Niels Ebbesen ank. Göteborg 26./6. — Odin ank. hertil 27./6. — Olaf ank. Liverpool 25./6. — Oregon afg. Madeira 26./6. — Oscar II afg. Kristiania 22./6. til New York. — Pennsylvania ank. Helsingør 26./6. — Rhone ank. Aalborg 26./6. — Rita ank. Hamburg 25./6. — Saga ank. Antwerpen 25./6. — Seine ank. Danzig 24./6. — Skjold ank. Libau 24./6. — Svanhild afg. Las Palmas 16./6. til New York. — Svanholm afg. Norre Sundby 26./6. — Svava ank. Hull 15./6. — Svend II ank. hertil 10./6. — Taarnholm ank. Manchester 22./6. — Texas afg. Santos 21./6. — Tiber ank. Riga 23./6. — Tomsk afg. Antwerpen 22./6. til Ceuta. — Trondhjem ank. hertil 25./6. — Tula afg. Messina 26./6. — Uffe ank. Antwerpen 26./6. — United States ank. hertil 26./6. — Virginia afg. herfra 26./6. til Kristiania. — Yrsa afg. herfra 26./6.

C. K. Hansen. Aalborg pass. Cape Spatel 21./6. — Aalienborg afg. Trapani 20./6. — Brattingsborg ank. St. Johns N. F. 14./6. — Børglum ank. Newcastle N. B. 23./6. — Christiansborg afg. Rio de Janeiro 23./6. — Dansborg afg. Funchal 23./6. — Ellensborg ank. Kjøbenhavn 22./6. — Elsborg pass. Skagen 25./6. — Flynderborg afg. Kjøbenhavn 23./6. — Fredensborg ank. Kjøbenhavn 7./6. — Frederiksborg pass. Dungeness 23./6. — Hammershus afg. Sydney C. B. 16./6. — Jelling ank. Swansea 14./6. — Jomsborg afg. Bathurst 24./6. — Jungshoved afg. Rosario 20./6. — Jægersborg ank. Reval 24./6. — Kronborg afg. Sydney C. B. 16./6. — Lilleborg ank. Heynash 23./6. — Rosenborg ank. Kjøbenhavn 15./6. — Silkeborg afg. San Pedro de Macous 19./6. — Skanderborg afg. Marseilles 21./6. — Skodsborg ank. Randers 24./6. — Spigerborg ank. Preston 22./6. — Stegelborg pass. Gibraltar 17./6. — Sønderborg ank. Göteborg 21./6. — Taarnborg ank. Burntisland 24./6. — Uranienborg ank. Santos 12./6. — Viborg ank. Cardiff 24./6. — Ørkild afg. Rio de Janeiro 16./6. — Ørneborg ank. Sunderland 23./6.

BOLINDERS

Raolie-Motorer

Skibs-Motorer

Stationærer-Motorer

Ingen Vandindsprøjtning.

Ingen Kompressor.

Øjeblikkelig Igangsætning ved elektrisk Starteanordning.

Meget ringe Brændstofforbrug.

Ældre Bolindertyper moderniseres.

Forlang Tilbud.

HARRY LEVIN

Enerepræsentant for Danmark.

Ingeniørafdelingen

Frederiksgade 1 • København

Telefon { Central 59
5995

Telegram-Adresse
FAIRLEVIN

Det Østasiatiske Kompagni. Afrika ank. Göteborg 21./6. udg. — Annam ank. Lincoln 25./6. hfg. — Asia afg. Newcastle N. S. W. 1./6. udg. — Australien afg. Suez 22./6. udg. — Chile ank. Suez 24./6. hfg. — Dana afg. Gibraltar 17./6. — Falstria ank. Singapore 25./6. hfg. — Fiona afg. Suez 25./6. udg. — Java ank. Hamburg 18./6. udg. — Jutlandia afg. Trieste 20./6. hfg. — Sejler København pass. Ushant 15./6. udg. — Malaya afg. Dalny 25./6. hfg. — Mexico afg. Houston 4./6. hfg. — Peru pass. Perim 20./6. udg. — Panama ank. Yokohama 26./6. udg. — Selandia afg. København 23./6. udg. — Siam ank. Hull 21./6. hfg. — Tongking ank. Antwerpen 21./6. udg. — Estonia pass. København 23./6. vestg. — Lituania ank. Danzig 26./6. østg. — Polonia pass. København 16./6. vestg.

I. Lauritzen. Helene ank. Preston 25./6. — Carmen pass. Helsingør 24./6. for Norrköping. — Inger afg. Kotka 22./6. til Nize. — Norma ank. Stockholm 22./6. — Britta afg. København 23./6. til Simuloto. — Gerda ank. London 23./6. — Harriet ank. Passages 17./6. — Nancy pass. Sagres 24./6. for Casablanca. — Niobe afg. Casablanca 20./6. til Drogheda. — Ebba ank. Rouen 25./6. — Guuver ank. Swansea 22./6. — Johanne ank. Mahon 25./6. — Karla pass. Brunsbüttel 25./6. for Sevilla. — Marie ank. Liverpool 22./6. — Nautik ank. Barcelona 23./6. — Neptun pass. Brunsbüttel 24./6. for Grimsby. — Nordsoen ank. Rouen 25./6. — Dorrit afg. Mazarron 25./6. til Kristiania. — Jenny pass. Dragør 22./6. for Larne. — Randi ank. Ulvik 23./6. — Yrsa ank. Spjutsund 24./6. — Alfa afg. Gefle 23./6. til Palma. — Bodil ank. Melilla 25./6. — Dagmar afg. Irvine 22./6. til Kotka.

Dania. Mary, Duhn, ank. Kotka 21./6. — Elie Clausen, ank. Kemi 16./6. — Esther Maria, Bang, ank. Sharpness 18./6. — Irnene Maria, Clausen, ank. Boulogne s/M. 22./6.

Dana. Danebrog afg. København 27./6. — Danefelt afg. Skellefteå 22./6. — Danholm afg. Dakar 13./6. — Danelag ank. Stockholm 26./6. — Danemark ank. Uleåborg 19./6. — Danery afg. Follonica 14./6.

Dansk-fransk Dampskibsselskab. Lifland, O. H. Petersen, ank. Cardiff 16./6. for Hamburg. — Normandiet, K. H. Petersen, pass. København 27./6. for London. — Slesvig, Weichardt, ank. Garston 19./6. for Rouen. — Kurland, Berendsen, afg. Swansea 22./6. til Oran. — Bretagne, Lund, pass. Holtenua 25./6. for Wiborg. — Estland, Kruse, pass. Holtenua 25./6. for Reval. — Skaane, Sørensen, ank. Trångsund 21./6. for London. — Bornholm, Hansen, ank. New York 23./6.

Heimdal. Simone, Olesen, ank. Karrebæksminde 25./6. — Vera, Riso, ank. Fecamp 21./6. — Anine, Olsen, ank. Hull 26./6. — Romo, Christensen, ank. Sunderland 25./6.

Orient. Arabien afg. Norfolk 23./6. udg. — Bolivia pass. Perim 13./6. udg. — Indien ank. København 17./6. — Kina afg. Aberdeen 22./6. udg. — Natal ank. Nakskov 20./6. — Parana afg. Seattle 14./6. udg. — Rhodesia ank. Suez 22./6. udg. — Tranquebar afg. Porto Novo 23./6. hjemg. — Transvaal pass. Ushant 18./6. udg.

Æra. Erindring, Nielsen, ank. Kotka 18./6. — Energi, Jensen, ank. Trångsund 21./6. — Emanuel, Svane, ank. Kotka 22./6. — Enigheden, Jensen, ank. London 21./6.

Sejlskibe.

Panis. Ingrid, Petersen, pass. Skagen 22./5. for Tarinidad. — Kaj Hvilso, Wulff, ank. Tørefors 25./6. — Johanne, Larsen, pass. Kiel 21./6. for Kotka. — Dagny, Pedersen, ank. Sundsvall 11./6. — P. Rasmussen, Larsen, afg. Civitavecchia 21./5. til Oporto. — Elisabeth Eff, Nielsen, ank. Torquay 16./6. — Dronning Louise, Hansen, ank. Neder Calix 4./6. — Vesta, Godfredsen, ank. Husavik 15./6. — Vega, Kobke, ank. Wiborg 9./6. — Ella Eff, Hvenegaard, afg. Råfsö 5./6. til Totnäs.

Svendborg. Britannia, Rasmussen, ank. Fecamp 18./6. — Sigrid, Hansen, ankom Gefle 26./6. — Emanuel, Petersen, pass. Brunsbüttel 21./6. — Neptun, Sørensen, ank. Kemi 20./6. — Roma, Baagoe, ank. Sundsvall 20./6. — Jens Nielsen, Nielsen, afg. Åbo 20./6. til Exeter. — C. L. Rasmussen, Hansen, afg. Göteborg 21./6. til Råfsö. — Nordborg, Hansen, afg. Fowey 22./6. til Archangel. — Ellen, Andersen, ank. Kirkwall 22./6. — Niels, Jensen, ank. Borgå 23./6. — H. A. Hansen, Hansen, ankom Råfsö 25./6. — Svendborgsund, Christensen, ank. Torneå 23./6. — Cornwall, Madsen, ank. Trångsund 25./6. — Garibaldi, Jørgensen, afg. Sundsvall 22./6. til Larvik. — Noa, Jørgensen, afg. Umeå 23./6. til Dannas. — Ørnen, Rasmussen, afg. Raumo 24./6. til Coercenau. — Marie, Nielsen, ank. Walkom 24./6. — Erhardt, Larsen, ank. Torneå 26./6. — Fortuna, Jørgensen, ank. Wiborg 26./6.

Æra. Agnes, Frederiksen, ank. Stugsund 19./6. — Frem, Jørgensen, afg. Ørbak 17./6. til Dysart. — Marna, Boye, ank. Borgå 18./6. — Venus, Hansen, ank. Padstovn 19./6. — Sejerskransen, Lauritzen, ank. Fowey 19./6. — Bien, Petersen, ank. Aalborg 17./6. — Nauta, Bastrup, ank. Trinité (N. F.) 19./6. — Gloria, Kromann, ank. Æreskjøbing 20./6. — Pampa, Andersen, afg. Dysart 19./6. — Albatros, Rasmussen, ank. Flensborg 19./6. — Margareth, Christensen, ank. London 20./6. — Uranus, Stegmann, er afg. Westmannøerne. — Husavik, Hansen, afg. Rio Hass 19./6. til Hamburg. — Alfa, Christensen, ank. Varberg 20./6. — Mars, Olsen, ank. Cadix 20./6. — Hans, Christensen, ank. Folkestone 22./6. — Nordstjernen, Hansen, ank. Dreker 22./6. — Albert, Clausen, ank. Vestervik 25./6. — Caroline, Jørgensen, ank. Frederikshavn 24./6. — Glory, Christensen, er ank. Pernau. — Astræa, Dam, afg. Westmannøerne 22./6. — Sit, Raahauge, afg. Kjøge 25./6. til Siglufjord. — Frem, Jørgensen, ank. Dysart 25./6. — Gerda, Nymann, pass. Dunge-ness 16./6. for Lissabon.



INDHOLD:

Meddelelser fra Fællesrepræsentationen for dansk Skibsfart. — København, den 28. Juni 1923. — Baltic and White Sea Conference. — Lidt om Brugen af Martelli's Tabeller. — Højesteretsdom. — Fragtmarkedet. — Nybygninger, Køb og Salg. — Skibsefterretninger. — Danske Havne. — Kurser paa Københavns Børs.

En god og velholdt Motorkutter,

bygget 1915—16, Brutto-Register 15,95, Netto 5,58, Last 30000 kg, helt af Eg ud- og indvendig, 15 HK. Dan Motor, Dybgaende med Last 5,25, er straks til Salg ved Henvendelse til

R. L. Kroman,

Telefon Am. 2201.

Isafjordsgade 6, 3. Sal.
København.

KAY DYHR

Kvæsthusgade 1, København K.
Telf. Centr. 8901 - 6886 - 6885. Tigr.-Adr.: Kaydyhr - København.

**Kunstig Træk- og
Oliefyrings-Anlæg**

fra
JAMES HOWDEN & CO.
GLASGOW

Dansk Sejlskibsrederi-Forening

afholder ordinær Generalforsamling Mandag den 2. Juli 1923, Form. Kl. 10¹/₂ i Christiansminde ved Svendborg — ikke i Marstal, som tidligere averteret — med følgende

Dagsorden:

1. Valg af en Dirigent.
2. Regnskab og Beretning fremlægges.
3. Valg af 3 Medlemmer til Bestyrelsen i Stedet for J. E. Damkier Petersen, F. L. Knakkegaard og R. S. Hansen, hvis Mandater er udløbet, samt Valg af et Medlem i Stedet for N. J. Ohlsen, der er afgaaet ved Døden (Supplementsvalg).
4. Valg af 2 Revisorer for Aaret 1923 i Stedet for R. P. Petersen og L. J. Bager (Lovenes § 8).
5. Valg af Stedet for Afholdelsen af Generalforsamlingen i Aaret 1924.
6. Spørgsmaal angaaende Jens Kusk Jensens »Haandbog i praktisk Sømandsskab«.
7. Forskelligt.

Svendborg, den 12. Juni 1923.

P. B. V.
C. P. Lund,
Formand.

Danske Havne.

	Besejlingsforhold og Vanddybde.	Havneafgifter.	Lods- og Bugserafgifter.	Ballast- og Vandafgifter.	Losnings- og Lastningsomkostninger	Forskelligt.
Aalborg.	Over Hals Barre ved Indløbet til Limfjorden er der ved Uddybning tilvejebragt et 7,5 m (24 Fod) dybt Løb. Vanddybden paa Barren er Syd for den gravede Rende 3 à 3,4 m. Nord for samme 3,4 à 3,7 m. Ved den østlige Indsejling til Løbet ligger Hals Barres Fyr (Hovedfyr: Hvidt Lynfyr, Bifyr: Hvidt, rødt og grønt fast Fyr). Taagesignal med Sirene: To Stød hvert 1 Minut. Til Vejledning for Sejladsen over Barren og fra Hals til Aalborg er der Ledefyr. Vanddybden ved de imod Fjorden vendende Bolværker fra 5,5 til 7,5 m I det østre Havnebassin 6,3 m, i Teglgårdshavn og Nyhavn 4,4 à 4,7 m	Skibsafgift Pr. Reg.-Ton: Indg. 27 Ø. Udg. 27 Ø.	I Hals-Barres Fyr er der Station for Hals Lodser. Der er Lodstvang over Hals Barre for Skibe med over 5 m (16 Fods) Dybgaende. Bugsering efter moderate Priser ved Havnens Dampbaad.	Ballastafgift til Havnen: 4 Øre pr. Ton af Fartøjets Netto-Drægtighed. — Ballast kan faas for en Betaling af c. 6 Kr. pr. Ton. Vand betales med 3 Kr. pr. m ³ leveret om Bord ved Bolværk.	Besørges ved Havnearbejderne efter faste moderate Takster.	Jærnbanespor langs Kajerne. Køhalingsplads. Kraftig Isbryder Maskinværksteder. To Ophalingsbeddinger hvorpaa der kan optages Skibe af indtil 65 m Længde og 750 Tons Egenvægt, Maskinværksted, Mølværksted etc. paa Pladsen ved Beddingerne. To Tørdokker med Længde henholdsvis 116 m (382 Fod engelske) og 76 m (242 Fod) og Dybde paa Tørsken henholdsvis 5,50 m (18,0 eng. Fod) og 2,44 m (8,0 Fod). Ved Havnen findes en 20 Tons Svingkran.
Aarhus.	Et 75 m bredt Løb med 7.8 m Vand fører til Nordre Havn og Inderhavnen, et 80 m bredt Løb med 8.3 m Vand til Sydhavnen. Ved Kajer og i Bassiner indtil 7.5 m Vand i Nordre Havn og Inderhavnen, indtil 8.3 m Vand i Sydhavnen. Kajerne 1.7—2.2 m over Vandet.	Skibsafgift pr. Reg.-Ton: Udenbys Skibe: Indg. 25 Ø. Udg. 25 - Indenbys Skibe: Indg. 15 Ø. Udg. 15 -	Lodspenge , naar Lods benyttes: Indg. Havnelodsning 6 Ø. pr. Reg.-Ton., Udg. do. 4 Ø. pr. Reg.-Ton. Sølodsning efter Statens Lodstaxter. Litspenge: 4 Øre pr. Ton Bugsering: Ved Havnens Dampbaad efter fast Takst.	Ballastafgift til Havnen: 4 Øre pr. Reg.-Ton. Ballast kan i Almindelighed faas for ca. 1.50—2 Kr. pr. Ton fra Land eller ca. 2.50 Kr. pr. Ton fra Søen. Vand: Kr. 2.25 pr. Ton.	Losning og Ladning besørges efter faste Takster af Arbejdsgiverforeningens Havnekontor, Havnearbejdernes Andels-Losseklub og Stevedore Kompagniet	To Ophalingsbeddinger til Fartøjer à 100—150 Tons og 200—300 Tons Egenvægt, Køhalingsplads, Træskibsbyggeri, Maskinværksteder, 3 faste Kraner, heraf 1 <i>elektrisk drevet for indtil 25 Tons</i> , og 1 transportabel Kran. Jærnbanespor rundt hele Havnen. Petroleumskajer for brandfarligt Tødegods og for Tankskibe, Bugserbaad, Vandbaad, elektrisk belyst Havneplads, Pakhuse, Vareskure, Frilager.
Assens.	Rende med 6,9 m Vand fører til Havnen. Ved Bolværkerne i nordlige Havn 6,9 m, mellemste Havn 5 m, inderste 3,45 m. Bolværk 1,9 m ved daglig Vande.	Pr. Reg.-Ton: Sejlskibe og Skibe med Hjelpe-skrue: Indenb. 12 Ø. Udenb. 24 - Damp- og Motorskibe: Indenb. 15 Ø. Udenb. 30 -	Lodspenge, naar Lods benyttes, betales efter Dybgaende og Brutto Drægtighed; der er Sommer- og Vintertakst — se Danmarks Lodstakst 1903.	Ballastafgift til Havnen: 4 Ø. pr. Reg.-Ton af Skibets Drægtighed. Vand: til Skibs- og Maskinbrug Kr. 1,50 pr. Ton eller 4 Øre pr. Netto Reg.-Ton eller 3 Øre pr. Reg.-Ton til Skibsbrug, 3 Kr. naar Slanger benyttes til Paafyldning.	Losning og Lastning ved Stevedorefirma til faste Takster.	Køhalingsplads, moderne Ophalingsbedding til 400 Tons, 1 Skibsværft, Svingkran ved Bolværket i den mellemste Havn = 12000 Pd. Jærnbanespor langs den nordre Kaj og Midtermølen. Silopakhus paa Midtermølen.
Fredericia.	Ved Bolværket 18 Fod, Bolværkerne 5 Fod over d. V. Besejlingsforholdene gode. Ny Havn med indtil 24 Fod Vand	Pr. Reg.-Ton: Indg. 10 Ø. Udg. 10 - For Tiden et Tillæg af 25 % for over 100 Netto Regist.-Ton.	Bugsering uforuden. Lods faas saavel Nord efter til Skagen som Syd efter til Kie. Afgift efter fast m. lerat Takst.	Ballastafgift til Havnen: 2 Øre pr. Reg.-Ton. Ballast leveres paa Siden. Vand: Kr. 1.80 pr. Ton.	Losning og Lastning, hovedsagelig ved Speidterfirma til faste Takster.	Maskinværksted, Køhalingsplads. Ophalingsbedding og Skibsbyggeri. 8 Tons Kran, Havnepladsen vel belyst, Jærnbanespor langs begge Havnens Sider.

	Besejlingsforhold og Vanddybde.	Havneafgifter.	Lods- og Bugserafgifter.	Ballast- og Vandafgifter.	Losnings- og Lastningsomkostninger	Forskelligt.
Esbjerg.	Dybden paa Barren udfor Graadyb er gennemgaaende 5,1 m ved daglig Højvande; i en over Barren gravet Rende, hvis mindste Bredder er 200 m er Dybden dog 6,9 m. Dybden i Dokhavnen er 6 m og paa Slusetærskellen 5,6 m; ved den østre Forhavnskaj 4,7 m og 7 m og ved søndre Forhavnskaj 7 m. I den nye Trafikhavn er der 8,8 m Vanddybde ved en Del af Kajen, ellers 7,6 m som i Bassinet. Flodskiftet er 1,5 m. Farvandet fra Barren ind til Havnen er godt afmærket med talrige Bøjer. Lystønder og med flere Fyrlinier. Lystønden udfor Barren er tillige Fløjtetønde	Pr. Reg.-Ton Indenbys 20 Øre. Udenbys 25 Øre.	Lodsstation, en Lods-kutter ligger som Regeludenfor eller indenfor Barren. Bugsering ved Havnens Bugserdampere. Taksten er 100 Kr. pr. halve Time + 5—15 Øre pr. Reg. Ton + 25 Kr. pr. Time for Bugsertov.	Ballastafgift 4 Øre pr. Ton af Fartøjets fulde Nettodrægtighed. Ballast kan faas for en Betaling af 5 Kr. pr. Ton. Vand til Skibs- og Maskinbrug: 150 Øre pr. m ³ + 2 Kr. pr. Leverage i Slangeafgift.	Losning og Lastning besørges af herværende Firmaer til faste Priser.	Ved Havnen 8 faste Kraner med indtil 15 Tons Løtteevne. Jernbanespor ved alle Kajer. To mindre Skibsreparationsværfter med Ophalingsbeddinger for smaa Fartøjer. I Byen flere Maskinværksteder. Frilager ved Toldboden.
Faaborg.	Rende med 6,3 m Vand fører til Havnen Yderhavnen , ca. 265 m løbende Bolværk. Til større Skibe. 6,3 m Vanddybde. Inderhavnen , 378 m løbende Bolværk 3—5 m Vanddybde. Gode Besejlingsforhold, Reden rolig, god Ankerbund.	Skibsafgift pr. Reg.-Ton: Sejlskibe: Indg. 24 Ø. Udg. 24 Ø. Dampskibe: Indg. 40 Ø. Udg. 40 Ø.	Ingen Lodstvang. For Lodspenge se Danmarks Lodtakster. Bugsering efter faste billige Takster. Ingen Bugserafgift til Havnen.	Ballastafgiften til Havnen: 4 Øre pr. Reg.-Ton. Ballastpris: 2 Kr. pr. Ton. Vandafgift Mindre Sejlskibe 2 Kr. Større do. 4 & 6 Kr. Slangeafgift 2 Kr. Dampere indtil 300 Tons. 12 Kr. Dampere over 300 Tons. 20 Kr. Slangeafgift 4 Kr.	Losning besørges af Ladningsmodtageren.	Dobbelt Jernbanespor rundt hele Havnen, gode Oplagspladser. Patent Ophalingsbedding til Skibe af indtil ca. 450 Tons. Egenvægt, Vognlængde 34,52 m (110 F.). Dybde over forreste Kølblok ca. 3,13 m (10 F.) Stort Træskibsbyggeri samt Reparationsværksted for mindre Dampere. 2 Skibsværfter. Maskinværksted og Skibssmedie. Kølhalingsplads. Bunkerkul. Færgeforbindelse m. Mommark flere Gange daglig Hver Færge kan medtage 20 Biler og 4 Jernbanecogne
Frederikshavn.	Dybden i Indløbet og i den største Del af Forhavnen og af den østre Inderhavn er 8,0 Meter; i den vestre Inderhavn indtil 6,4 Meter.	Skibsafgift pr. Reg.-Ton indtil: Indg.: 25 Ø. Udg.: 25 Ø. Kul-ell. Oliefyldere, som tage mindst 10 Tons Kul eller 1,5 Ton Olie, ere fri.	Naar Lods benyttes, betales efter Danmarks Lodtakster af 1908 midlertidig fordoblet, Kulfyldere dog ca. 1/4 mindre. Bugsering efter Aftale.	Ballastafgift til Havnen: 4 Øre pr. Ton af Skibets Netto-Tonnage. Vand: 8 & 10 Øre pr. Hektoliter.	Losning og Ladning foretages af Private efter faste Takster.	Kran løftende 10 Tons. Privat Kran løftende 25 Tons. Privat Flydedok med 2400 Tons Bæreevne. Flere Skibsværfter og Maskinværksteder forefindes.
Helsingør.	Dybden i Indløbet og i den største Del af søndre Havn er 8 m; i den øvrige Havn er der fra 6,3 til 7,8 m.	Skibsafgift pr. Reg.-Ton: Ind- og Udg. 50 Øre. Skibe, der indkomme for Kulforsyning ere fri.	Naar Lods benyttes, betales efter Dybgaaende og Brutto-Drægtighed i Henhold til de gældende Takster. Bugsering efter Aftale	Ingen Ballastafgift. Vand: I Havnen 2 Kr. pr. Ton. Paa Reden 4.50 Kr. pr. Ton.	Losning og Ladning besørges af herværende Firmaer til faste Priser.	Ved Havnen en 10 Tons Kran. Jærnskibs- og Maskinbyggeri. Ophalingsbedding, indtil 800 Tons Vægt. 2 Tørdokker resp. c. 114 og 104 m c. 4,7 og 4,1 m Vand paa Kølblokkene Mastekran til 45 Tons og en Taarndrejekran til 80 Tons. Mindre Maskinværksteder i Byen.
Holbæk.	Dybden i den gravede Rende over Isefjordsbarren c. 6 m. Brede 50 m. Dybden i Indsejlingsrenden i Holbæk Fjord 5,65 m, Brede 30 m, samme Dybde i Trafikhavnen. Bolværkerne 1,8 m. over D. V. Oureløbet er afmærket med 5 Lystønder og Fjordløbet med to Ledefyr.	Pr. reg. Tons saavel for ind som for udg. Indenbys: Sejlskibe 12 Øre Sejlskibe med Skrue 16 Øre Dampskibe og Motorskibe 20 Øre Udenbys det dobbelte.	Ingen Lodstvang. Lods faas i Spodsbjerg og Rørvig.	Ballastafgift: 6 Øre pr. Reg.-Ton. Vand: 1.50 Kr. pr. m ³ .	Losning og Lastning besørges af Stevedor efter faste Takster.	Jernbanespor overalt ved Bolværkerne. I den ny Trafikhavn tredobbelte Spor. Elektrisk Havnebelysning overalt. Gode Oplagspladser, Kornelevator og Pakhuse

	Besejlingsforhold og Vanddybde.	Havneafgifter.	Lods- og Bugserafgifter.	Ballast- og Vandafgifter.	Losnings- og Lastningsomkostninger	Forskelligt.
Hobro.	Rende med 5,7 m Vanddybde og Dagafmærkning fører til Havnen. Ved Bolværkerne fra 4,0—5,5 m. Bolkærkerne c. 1,6 m over D. V. c. 300 m Bolværk.	Pr. Reg. Ton: Dampskibe: 25 Øre. Sejlskibe: 25 Øre. Skibe hjemmehørende ved Fjorden: 15 Øre.	Ingen Lodstvang. Bugserbaad „Als“ og isbrydende Bugserdamper „Hero“ stationerede i Als Odde, Telef. Als Nr. 105. Til Afbenyttelse saavel ved Fjordindløbet som paa Fjorden. Faste, billige Takster.	Ballastafgift til Havnen. 4 Øre pr. Reg. Ton. Vandforsyning direkte i Skibene.	Udføres billigt	Elektrisk Lys paa Havnepladsen. Skibsbyggerværksted med Kølhalébænk og Ophalingsbedding. En 8 Tons Kran ved Bolværket. Havnebanespor langs Kajen.
Horsens.	Sejlløbet og Dele af Havnen er uddybet til 22 Fod. Sejlløbet er afmærket. Fjord og Sejlløb er forsynet med Ledefyr.	Pr. Reg.-Ton: Indg.: 25 Ø. Udg.: 25 Ø.	Lodstvang. Bugsering foregaar let og efter billige Takster.	Ballastafgift til Havnen: 4 Øre pr. Ton. Vand: 4 à 6 Øre pr. Reg.-Ton. Vand langs alle Bolværkerne.	Losning besørges af Ladningsmodtageren efter faste, moderate Takster og af Havnearbejdernes Andels-Losseklub.	Skibsbyggeri, Ophalingsbedding og Kølhalingsplads haves. Kran til 5000 kg. Jærnbanespor ved alle Bolværker. Udmærkede og velbelyste Havnepladser. Pladser og Pakhuse til Udleje.
Kjøbenhavn.	Til Frihavnen en Dybde af 9,5 m. Til Larsens Plads en Dybde af 8,1 m. Til Islands Brygge Nord fra gennem Broerne en Dybde af 7,5 m, ved Bolværkerne ved Kalvebod Brygge af 6,9 m, i Gasværkshavnen af 6,2 m. Ved Enghave Brygge 6,3 m, ved Teglhølmolen 7 m og i Teglværkshavnen fra 5—7 m. Ved de private Bolværker paa Kristianshavnsiden en Dybde af 5,6 à 5,9 m. Et 10 m dybt Bassin er under Udførelse Nord for Frihavnen.	Bolværkspenge For hver paahegyndt Maaned 15 Ø. pr. Netto - Reg. Ton samt 10 Ø. pr. Ton af Gods, der losses eller lades ved Bolværk, og 5 Ø. pr. Ton af Gods, der losses eller lades ved Bøjer, Pæle eller ved andet Skibs Yderside For Tiden opkræves ovennævnte Afgifter dog med et midlertidigt Tillæg af 200 pCt.) Vareafgift, svarende til c. 30 Ø. pr. Ton, svarer af Varer, der indføres fra Udlandet. (For Tiden er Vareafgiften midlertidigt forhøjet med 200 pCt.) Den tilbagebetales dog efter visse nærmere Regler for Varer, der inden 3 Maaneder efter Indførslen genudføres til Udlandet.	Lodspenge betales efter Skibets Dybgående, Drægtighed og den Distance, der losses, og ere meget moderate. Der er Sommer- og Vintertakst. Bugsering af Dampskibe ind og ud af Havnen fra 60 Kr. til 400 Kr. Bugsering af Sejlskibe betales pr. 100 Reg. Tons og efter den Distance, der bugseres, og er moderat.	Jordballast fra Land pr. Ton 3 Kr., Sandballast leveret fra Baad med Dampkran pr. Ton 4 Kr. Vand betales med fra 2½ til 5 Kr. pr. Ton.	I Frihavnen besørges Losning og Ladning efter faste, af Ministeriet approberede Takster, i Toldhavnen efter nærmere Overenskomst med vedkommende Arbejderformand (Stevedor).	5 Tørdokke for Skibe op til ca. 154 m Længde, Flydedokke, den ene c. 150 m lang med Bærevne 11,500 Tons, Ophalingsbedding, store Maskinværksteder og Jernskibsbyggerier, store Pakhuse til Oplægning af Varer, Horn-Elevatoren, Kraner, hurtige, moderne Losse- og Ladeapparater, 1 flydende Havnekran til Løft af 40 Tons, 1 do. til Løft af 75 Tons (Orlogsværftets), 9 faste Kraner med Løft indtil 25 Tons samt 1 privat fast Kran (Burmeister & Wains) med Løft indtil 100 Tons. Vandforsyning ved Bolværk. Jernbane langs Havnen. Skibe, der udelukkende anløber Havnen for at indtage Kul, Indfyriings- eller Motorolie til Skibsbrug, Proviant eller andre Skibsfornødenheder, for at skifte Mandskab, landsætte syge eller døde, for Ordre, eller som Vindrivere, betaler ingen Afgift for Benyttelse af Havneindretningerne. Opholdets Varighed maa dog ikke udstrækkes over 2 løbende Døgn, regnet fra Skibets Ankomst til Havnen.
Kolding.	Rende forsynet med Dag- og Natafmærkn. med 7,0 m. Vand fører ind til Havnen. Ved Bolværk indtil 7,0 m, Bolværkerne 1,6—2,0 m. over D. V.	Skibsafgift pr. Reg.-Ton: I Henhold til Overenskomst med de øvrige østjydske Havne: Indenbys: Indg. 15 Øre Udg. 15 - Udenbys: Indg. 25 Øre Udg. 25 -	Ingen Lodstvang. For Lodspengene se Ministeriets Lodstakster. Bugserdamperne haves stadig til Raadighed. Takster efter Drægtighed og bugseret Distance.	Ballastafgift til Havnen: Pr. Ton af Skibets Netto-Drægtighed 4 Øre. Ballast leveres paa Siden. Vand leveret om Bord ved Bolværk 15 Ø. pr. hl + Slangeafgift 5 Kr.	Losning og Lastning efter faste Takster.	Svajebassin, 137 m bredt Maskinværksted, Kølhalingsplads, Ophalingsbedding og Skibsbyggeri Kran til 6 Tons ved Bolværket, elektrisk belyst Havneplads, Jærnbanespor langs Kajerne. Store Oplagspladser. Pakhuse tilhørende Havnen til Leje. Tankanlæg for Petroleum, Benzin og Brændselsolie.

	Besejlingsforhold og Vanddybde.	Havneafgifter.	Lods- og Bugserafgifter.	Ballast- og Vandafgifter.	Losnings- og Lastningsomkostninger	Forskelligt.
Korsør.	I Indsejlingen 8 m Vand, 630 m Bolværk med 8 m Vand og 1430 m Bolværk med fra 5—6 m Vand.	Pr. Netto Ton saavel for indg. som for udg.: Indenbys: Sejlskibe 12 Ø. Sejlsk. m. Skruer 16 - Damp- og Motorsk. 20 - Udenbys: Det dobbelte.	Lodstvang for Skibe over 20 ts Brutto Reg. Ton. Bugsering kan altid faas.	Ballastpenge: 6 Øre pr. Nt. Ton. Vand: Drikkevand Kr. 2,50 pr. m ³ Kedelvand Kr. 1,50 pr. m ³	Losning og Lastning besørges af Arbejdsgiverne Havnes kontor til faste Takster. Transportbl. elektr. Hejse- spil.	Dobbelte Jernbanespor Havnen rundt. Træskestoværft med Reparationsværksteder. Motor- og Maskinfabrik, Jernstøberi, Kølhalingsplads, 4 Kulkraner, 3 Kornelevatorer, 1 fast 10 Tons Kran, flere elektr. transportable Spil. Ved Baadshavnen findes en Ophalerbedding for Skibe paa 70 ts Egenvægt og ved Havnen en do. for Skibe paa 450 ts Egenvægt Havnen isfri. Svitzers Bjergningsdamper fast Station samt lokale Bjergnings- og Slæbedampere.
Marstal.	Syd fra kan man gaa til Havnen med 10 Fods, Øst og Nord fra med 11 Fods Dybtgaaende. I Indløbet til Havnen 10 à 11 Fod, det samme ved de forreste Bolværker, længere oppe i Havnen 9 Fod.	Pr. Reg.-Ton: Sejlskibe: Indg. 24 Ø. Udg. 24 - Dampskibe og Motorskibe: Indg. 30 Ø. Udg. 30 -	Bugsering efter billige Rater. Lods erholdes til enhver Tid.	Ballastafgift til Havnen 4 Øre pr. Ton. Vand fra Vandbaad.	Losning og Lastning meget billig.	Staalskibsbyggeri og Reparationsværft, mange Kølhalerpladser og Træskestoværksteder. 2 Ophalerbeddinge, tager Skibe indtil 350 Tons Egenvægt. Landets billigste Takster.
Masned-sund	I Indløbet 18 Fod. 18 Fod ved Bolværket. Bolværkerne 6 Fod over d. V.	Pr. Reg.-Ton: Indg. 12 Ø. Udg. 12 - Der betales kun halve Bropenge af Varer, der afgaar eller ankommer med Jernbanen. Havnepenge er forhøjede med 50% for Skibe over 100 Tons.	Bugsering kan erholdes. Taxt paa Bugsering haves ikke. Lods faas saavel til Østersøen som til Storebælt. Afgift efter Lods-tæste-Takst.	Ballastafgift til Havnen: 4 Øre. Ballastpris: pr. Ton 2 Kr. 75 Ø. paa Siden. Vand: Pr. Kubikmeter 3 Kr.	Losning og Lastning ved Speditørfirma til moderate Priser.	Smedeværksted, der paatager sig Reparationer. Havnepladsen er belyst. Jernbanespor langs den største Del af Bolværkerne.
Middelfart.	Indtil 24 Fod Vand ved Bolværkerne. Bolværkerne c. 6 Fod over Vandet. Stormy Havnebeje, stærkt forankret, udfor det 24 Fods Bolværk.	Pr. Reg.-Ton: Sejlskibe: Indenb. 12 Ø. Udenb. 24 - Dampskibe: Indenb. 15 Ø. Udenb. 30 -	Ingen Lodstvang. Bugsering uforuden.	Ballastafgift: 4 Ø. pr. Netto Reg.-Ton. Ballastpris: pr. Ton 2 Kr. Vand pr. Slange: Skibsbrug 1,60 Ø. pr. m ³ . Maskinbrug 1 Kr. pr. m ³ .	Losning besørges af Ladningsmodtageren efter fast Takst.	Stor velbelyst Havneplads. Jernbanespor langs Bolværkerne. Kølhalingsplads og Skibsbyggeri. Ophalingsbedding for mindre Skibe.
Nakskov.	6,3 m i Sejløb og Havn. Bolværkshøjde 2,0 m.	Pr. Reg.-Ton: Sejlskibe: Indg. 20 Ø. Udg. 20 - Dampskibe: Indg. 30 Ø. Udg. 30 -	Lods faas ved Albue og for udgaaende i Nakskov efter „Danske Lodstakster“. Bugsering kan altid faas ved faste Bugserbaade indtil 250 HK til billige Takster.	Ballastafgift: 4 Øre pr. Reg.-Ton. Ballastpris: ca. 3 Kr. pr. Ton langs Siden. Vand: 2 Kr. pr. Ton fra Opstandere.	Losnings- og Lastningsomkostninger meget billige.	Jernbanespor langs hele Havnen, gode Oplagspladser, Kølhalingsplads. Elektrisk Lys. Skibsværft med Ophalingsbedding for Skibe indtil 800 t dw. og Flydedok for Skibe indtil 8500 t dw., 3 Maskinværksteder og Skibssmedier.
Nyborg.	Rende 7,5 m. Ca. 1000 løb. m. Bolværk til større Skibe. (5,5—7,5 m Vand). Bolværkerne indtil 2,75 m over Vandet. Indsejlingen gunstig, Farvandene stærkt belyste, Reden rummelig, tryk og rolig, god Ankerbund.	Skibsafgift pr. Reg. Ton: Sejlskibe 24 Øre, Sejlskibe m. Hjelpekruer 32 Øre, Damp- og Motorskibe 40 Øre, for her hjemmehørende Fartøjer betales det halve. Vareafgift: Moderat.	Bugserdamper uforuden. Ingen Lodsafg., naar Lods ikke benyttes; iøvrigt moderate Afgifter.	Ballastafgift: 4 Øre pr. Reg.-Ton. Vand: Kr. 2,00 pr. ton.	Losning og Lastning besørges hovedsagelig af et Speditørfirma ved Hjælp af en organiseret Arbejdskolonne.	Jernbanespor hele Havnen rundt, Kølhalingsplads, Ophalingsbedding for mindre Fartøjer.

	Besejlingsforhold og Vanddybde.	Havneafgifter.	Lods- og Bugserafgifter.	Ballast- og Vandafgifter.	Losnings- og Lastningsomkostninger	Forskelligt.
Nexø.	Indsejlingsløbet er 39,00 m bredt og 5,00 m dybt. I Havnen ved Bolværk er 5,00 m dybt. Bolværkernes Højde over daglig Vande er c. 190 m.	Pr. Nett.-Ton: Indg. 45 Ø. Udg. 45 Ø. indbefattet Lodspenge. Fartøjer, der søge Havnen for Kulfor- yning, Dokning el. lign. betaler halve Skibs- afgifter.	Ved Havnen er an- sat to faste Lods- er. Motorbaade besøger Bugsering ud af Havnen til billig Be- taling.	I Ballastafgift til Havnen svares 5 Øre pr. Ton af Skibets Netto Drægtighed.	Losning besørges af Ladnings- modtageren.	Ved Havnen er Tørdok- særlig lys og luftig. Dokken er 51,82 m lang foroven, 19,20 m bred i Bunden, 10,87 m bred i Vandlinjen, Portaabnin- gen er 10,00 m bred, paa Tærskelen 9,14 m bred. Vanddybden paa Port- tærskelen og Kjelblok- kene er 3,77 m.
Nykjøbing Jylland.	I Indløbet 13 Fod, ved Bolværket 13 Fod. Højde over dgl. V. 5 Fod. Vestlige Indsejling Thyborøn-Kanal 10 & 11 Fod.	Pr. Reg.-Ton: Indgaaende Sejlskibe 22 Ø. m. Skrue 25 - Dampsk. 30 - Samme Udg. For oplagte Skibe i Vinter- maanederne ingen Havneafgift.	Lods faas ved Ørøde, Afgift efter fast moderat Takst. Bugsering kan altid faas gennem Ind- sejlingsrenden meget billigt.	Ballastafgift til Havnen: 5 Øre pr. Reg.-Ton. Ballastpris 4,00 Kr. pr. Ton. Vand 2,00 Kr. pr. Ton.	Losnings- og Lastnings- omkostnin- ger meget billige.	Jernbanespor ved Hav- nen, gode Oplagspladser, Kølhalingsplads for større Skibe, Skibs- byggeri og Ophaler- bedding for Skibe indtil 150 Ton. Maskinværksted og Skibssmedie.
Nykjøbing Falster.	Gennem Guldborg- sund kan man Nord fra gaa gennem af- mærket Farvand til Havnen med 20 Fods og Syd fra med 7 Fods Dybtgaa- ende. Dybden ved Bolværk indtil 20 Fod. Bolværks- højden 6—6¼ Fod.	Pr. Reg.-Ton: 10, 15 og 20 Ø. indenbys. 20, 25 og 30 Ø. udenbys. Oplagte Skibe er i Vinter- maanederne afgiftsfri.	Ingen Lodstvang. Lods for større Skibe Nord fra ved Femø. Lods skifter i Guld- borg. Lods Syd fra i Gjedser. Lodspenge se Lodstaksten af 1901. Bugsering fra Guld- borg til faste Takster.	Ballastafgift: 2 Ø. pr. Reg.-Ton. Vand: Kr. 1,50 pr. Ton til Skibsbrug Kr. 1,00 pr. Ton t. Maskinbr. + 2 Kr. pr. Gang Havnens Slinger benyttes. Minimum: Kr. 2,50 for indenbys Skibe, Kr. 5,00 for uden- bys Skibe. Ballastpris: Ballast leveres paa Siden af Skibet til billigste Dagspris.	Losning besørges af Stevedor efter faste Takster.	Stor velbelyst Havne- plads. Oplagsplads. Jernbanespor hele Hav- nen rundt. Maskinfabrik Skibsbyggeri, Køl- halingsplads.
Nørre- Sundby.	Vanddybde indtil 7,5 m (24 Fod). Se iøvrigt Aalborg.	Se Aalborg.	Bugsering efter moderate Takster ved Dampbaad. Se iøvrigt Aalborg.	Se Aalborg.	Se Aalborg.	Maskinværksteder, Kølhalingsplads og Reparationsværksted, Vandforsyning, Jærnbanespor langs Bolværk.
Odense.	Med daglig Højvande: I Fjor- den, Kanalen og den ny Havn 24 Fod, i den gamle Havn 12 & 14 Fod.	Pr. Reg.-Ton: 20, 22, 25 Ø., 30, 35, 40 Ø. henholdsvis for Indenbys og Udenbys saavel for Ind- som Ud- gaaende.	Fra Søen til Stige Lodsfrihed. Lodstvang mellem Stige og Odens- for Skibe over 80 Tons Brutto Bugsering: Faste billige Takster ved Havnens Dampere og Motorbaade.	Ballastafgift: 6 Ø. pr. Reg.-Ton. Ballastpris: 3 Kr. 10 Ø. pr. Ton. Vand: Indtil 200 Reg.-Ton 3 Øre pr. Reg.-Ton. For hver 100 Reg.-Ton over 200 1 Krone.	Losning og Lastning be- sørges af Handelsfor- eningen. Stevedor efter faste Takster.	Jærubanespor rundt Havnen, Svingkran til 10,000 kg, Maskinværk- steder, Kølhalingsplads, Skibsværfter, kraftig Is- bryder, som selv i stren- ge Vintre formaar at holde Havnen tilgængelig.
Randers.	Rende med 18 Fod Vand fører til Havnen. Ved Bolværk ind- til 18 Fod. Bolværk- kerne 3 & 4½ Fod over Vandet.	Pr. Reg.-Ton: Indg. 25 Ø. Udg. 25 Ø. indenbys Sejlfartøjer, dog kun Indg. 15 Udg. 15	Ingen Lodstvang. Naar Lods benyttes: At Skibe under 80 Brutto Reg-Tons: Takstklasse 2+1+1 Mellem 80 og 150 B. R. T. Takstklasse 3+3+3 Over 150 B. R. T. Takstklasse 4+4+4 Bugsering: Faste, billige Takster ved Havnens Dampere.	Ballastafgift til Havnen: 3 Øre pr. Reg.-Ton. Vand: 10 Øre pr. hl + 2 Kr. for Slangen.	Losning og Lastning be- sørges af en Stevedor efter faste Takster.	Maskinværksteder, Køl- halingsplads, Ophaler- bedding til 50 Tons Skibe- Pakhus med Korneleva- torer, Kulkran, Havne- baner. De anførte Lods- afgifter gælde fra Søen til Randers. Kraftig Isbryder.

	Besejlingsforhold og Vanddybde.	Havneafgifter.	Løds- og Bugserafgifter.	Ballast- og Vandafgifter.	Losnings- og Lastningsomkostninger	Forskelligt.
Rudkjøbing.	Indsejlingsløbet Nord fra til Havnen 4,5 m. Syd fra 3,5 m. Ved Bolværk 4 1/2 m.	Pr. R.-T.: Indg. 24 Øre Udg. 24 Øre Dampskibe: Indg. 35 Øre Udg. 35 Øre	Ingen Lodstvang uden ved Bugsering se Lodsloven. Bugsering: faste billige Takster.	Ballastafgift: 4 Øre pr. R.-T. Ballastpris for Tiden 2,75 p. T. Vand til Skibsbrug 3 Øre pr. R.-T. Til Maskinbrug 2 Kr. pr. Tons Vand + 1 Kr. hver Gang Slang er benyttet.	Losning- og Lastningsomkostninger meget billige.	Dobbelt Jernbanespor ved Havnen. Træslibyggeri af smaa og store Skibe, god Havne- og Skibsmædie. Ophalerbedding til Skibe indtil 275 B.-T. Motor- og Maskinfabrik i Byen.
Rønne.	I Indsejlingen fra 22 til 24 Fod. Ved Bolværk indtil 20 Fod. Bolværkernes Højde over daglig Vande 5 1/2, & 6 Fod.	Pr. Reg. Ton: Indenb. 12 Ø. Udenb. 30 - Dampskibe, der indk. for Kulforsyning og Proviantering indtil 24 Tønder, 5 Øre pr. Ton.	Ingen Lodstvang. Naar Lods benyttes Indenbys Fartøier 10 Øre pr. Ton, Udenbys Fartøier 20 Øre pr. Ton. Er Lodshjælp benyttet for Indgaaede betales 1/2 for Udgaaende.	Ballastafgift til Havnen: 5 Øre pr. Reg.-Ton. Vand 2 Kr. pr. m ³ , dog ikke under 2 Kr. Til Maskinbrug 1 Kr. pr. m ³ , dog ikke under 5 Kr.	Udføres efter faste Taxter.	Maskinfabriker, Ophalingsbedding for mindre Skibe, Havnekran m. m. Kølhalingsafgift 5 Øre daglig pr. Reg. Ton. Jernbanespor ved Øst- Vest- og Sydsiden. Kuloplæg ved Kaj.
Saxkjøbing.	Hele Løbet og selve Havnebassinnet er uddybet til 14 Fod (4,4 m); fra Oreby udefter 4,6 m.	Pr. N.R.T. ialt: Sejlskibe, Pramme og Lægtøer 40 Øre, Sejlskibe m. Hjelpekruer 50 Øre, Damp- og Motorskibe 60 Øre.	Lods ved Oreby. Bugserdamper kan faas til billige, faste Priser.	Ballastafgift: 4 Øre pr. Ton. Ballast kan erholdes til billigste Priser.	Losning- og Lastningsomkostninger billige.	Stor, velbelyst Havneplads. Oplagspladser til Leje. Træskibe og mindre Jærnskibe kan repareres. Maskiner kan efterses og repareres. Havnebane.
Vejle.	En Rende med 6,9 m Dybde, afmærket med Tøndebojer, fører til Havnen, hvor Bolværker med samme Dybde forfindes.	Pr. netto Reg.-Ton: Udenbys Skibe: Indg. 25 Ø. Udg. 25 Ø. Indenbys Skibe: Indg. 15 Ø. Udg. 15 Ø.	Ingen Lodstvang. Naar Lods benyttes betales efter Danmarks Lodsstakster 1903. Bugsering: Fra Havnen til Enkosten 50 Øre pr. Bruttoton. Fra Havnen til Reden (2 Kosten) 30 Øre pr. Bruttoton, for længere Distance efter Aftale.	Ballastpenge til Havnen: 4 Ø. pr. Nettoton. Ballastpris: 5 Kr. pr. 1 1/2 ts. til Inderhavnen. 5,50 Kr. pr. 1 1/2 ts. til Yderhavnen. Vandafgift: leveret m. Slange. 2 Kr. pr. Ton Vand, mindste Pris 5 Kr.	Losning besørgeres at Ladningsmodtageren efter faste Takster.	Maskinværksteder, Kølhalingsplads, Ophalerbedding til c. 200 Tons. Kran til 6 Tons. Jernbanespor ved Sydsiden, Vandforsyning ved Bolværket. Bugserbaade

Otto Wang

Skibsmægler og Befragtnings Agenter
Specialitet: Saltfragter
Skibshandel
Telegram-Adr.: WANGCO
LISSABON

V. T. Mathiesen & Sønner

Bilkenlager. Skibsinventar.
Kabys og Baadeinventar, Lanterner og Lamper med Certificat til Carbid og Tran, Kompasshætter, Autogen-Svejsning.
Alt Skibsarbejde udføres.
Telefon 9445.
Toldbodgade 6. København.



C. L. Seifert

Kgl. Hof-Guldtrækker
Kgl. Svensk Hof-Leverandør

St. Regnegade 12—16, Kjøbenhavn

Guldtrækkerartikler og Uniformseffekter

Telegramadresse:

C. Seifert

Specialitet: Elegante Uniformshuer

Telefon:
Central 297
5 Ledninger.

HANS NIELSEN
Skibshandler,
AARHUS
Telefon 1897.

HANSA · Tysk nautisk Tidsskrift.

Organ for samtlige Interesser indenfor den tyske Handelssejlfart og Haafakert
Et virksomt Annonceorgan for Firmaer, som ønsker at træde i Forbindelse med den tyske Sejlfart, den tyske Havfiskeriering, den tyske Handel og den tyske Industri.
Abonnementpris, inklusive Porto, 30 Kr. pr. Aar.

HANSA'S Forretningsadresse er: Hamburg 11, Steinhöft 3.

COLUMBUS BRAND

bedste danske condenserede Mælk.

J. G. NIELSEN & CO.

BREDGADE 27

TELEF. 10029

M. KJÆR, AALBORG. Vesteragade
(ved Pontonbroen)

Alle Maskin- og Skibsreparationer udføres hurtigt
Telegr. ndr. MASKINKJÆR Telefon 2371

JANUS ANDERSEN & CO.

AALBORG

Klarering, Damp- & Sejlskibs-Befragtning.

Køb og Salg af Skibe — Speditionsforretning — Havartagenter.
Direkte Dampskibsroute Aalborg—Horten—Christiania.

Telef. 2825 — 2937 — 2838. Statstelefon 41. Telegr.-Adr. JANUS.

A. Mou's Kødudsalg. — St. Annæ Plads 14. — Telefon 3816.

Kurser paa Kjøbenhavns Børs.

København, den 27. Juni 1923.

Aktier.	Gjort til	Køber	Sælger		Gjort til	Køber	Sælger
Nationalbank	142	141 $\frac{3}{4}$	143 $\frac{3}{4}$	4 $\frac{1}{2}$ % Jydske Land. Kreditf. 6. S.	89 $\frac{1}{4}$	89	89 $\frac{1}{2}$
Privatbank	108 $\frac{1}{2}$	108 $\frac{1}{4}$	108 $\frac{3}{4}$	4 - do. do. 6. -		83 $\frac{1}{2}$	83 $\frac{1}{4}$
Landmandsbank				4 - do. do. 5. -	86	86	86 $\frac{3}{4}$
Handelsbank	124	123 $\frac{3}{4}$	123 $\frac{1}{2}$	3 $\frac{1}{2}$ - do. do. 6. -		81 $\frac{1}{2}$	83
Københavns Diskonto- og Revisions- bank	80	79 $\frac{1}{2}$	79 $\frac{3}{4}$	3 $\frac{1}{2}$ - Østift. Husm. Krdf.		88 $\frac{1}{2}$	90 $\frac{3}{4}$
Private Laanebank				4 $\frac{1}{2}$ - do. do. 2. A.	98 $\frac{3}{4}$	98 $\frac{3}{4}$	99
Frederiksberg Bank	60		61	4 - do. do. 3. Hoved-Afd.	93 $\frac{3}{4}$	93 $\frac{1}{2}$	94
Haandværkerbank				3 $\frac{1}{2}$ - Jydske Husm. Krdf.	88 $\frac{3}{4}$	88 $\frac{1}{2}$	88 $\frac{3}{4}$
Danske Sukkerfabrikker	222	223	223 $\frac{1}{2}$	4 $\frac{1}{2}$ - do. do. 3. A.	87	87	87 $\frac{3}{4}$
Burmeister & Wains Fabrik	140	140 $\frac{3}{4}$	141	4 $\frac{1}{2}$ - do. do. 2. -	98 $\frac{1}{2}$	98 $\frac{1}{2}$	98 $\frac{3}{4}$
Forenede Bryggerier				4 - do. do. 3. Hoved-Afd.	92	92	92 $\frac{1}{2}$
Forenede Dampskibs-Selskab				4 $\frac{1}{2}$ - Ny jydske Købst. 7. S.	87 $\frac{1}{4}$	88 $\frac{1}{4}$	88 $\frac{1}{2}$
Dampskibs-Selskabet Norden	254 $\frac{1}{2}$		256	4 - do. do. 7. -		83 $\frac{1}{4}$	85 $\frac{1}{2}$
do. Dannebrog	93 $\frac{3}{4}$		94	4 - do. do. 6. -		93 $\frac{3}{4}$	95
do. Orient				3 $\frac{1}{2}$ - do. do. 5. -		81 $\frac{3}{4}$	83 $\frac{3}{4}$
do. Myren	105	105 $\frac{1}{4}$	106	3 $\frac{1}{2}$ - Vest sønderj. Konv. 5 S.		85	87
do. Torm				4 - Vest sønderj. 7. S.		83 $\frac{1}{4}$	85 $\frac{1}{4}$
do. Vendila				4 - do. do. 6. -		87 $\frac{3}{4}$	89
do. Progress				4 $\frac{1}{2}$ - do. do. 7. -	87 $\frac{1}{2}$	87 $\frac{1}{4}$	87 $\frac{1}{2}$
Dansk-Fransk Dampskibsselskab	88		88 $\frac{1}{2}$	4 - Jydske Grundej. p. Land. 3. A.		81	82 $\frac{3}{4}$
Østasiatisk Compagni	132 $\frac{3}{4}$		137 $\frac{1}{4}$	4 $\frac{1}{2}$ - do. do. 2. -		85 $\frac{1}{2}$	85 $\frac{3}{4}$
				4 $\frac{1}{2}$ - Sønderj. Kreditf. 1. S.	85 $\frac{3}{4}$	85 $\frac{1}{4}$	86
				4 $\frac{1}{2}$ - Kbhvns. Hypotekf. 2. S.		84 $\frac{3}{4}$	86 $\frac{1}{2}$
				5 - do. do. 2. -		88	88 $\frac{3}{4}$
				5 - Grundejernes Hypotekf. 2. S.		88	90
				5 - Jydske Hypotekf. 3. A.		89	91
				5 - Østift. do. 3. -		88 $\frac{3}{4}$	90 $\frac{3}{4}$
Stats- og Kreditforenings-Oblig.							
3 % uopsigelige Statsoblig.	59 $\frac{1}{2}$ *	59 $\frac{1}{2}$	59 $\frac{3}{4}$				
3 $\frac{1}{2}$ % do. do.			70 $\frac{1}{2}$				
3 $\frac{1}{2}$ % - Husejer Kreditk. 1. Afd. 1. S.			73 $\frac{3}{4}$				
4 $\frac{1}{2}$ % do. do. 2. - 1. -			91 $\frac{3}{4}$				
3 $\frac{1}{2}$ % - Kbhvns. Kreditf. amort.			83 $\frac{1}{4}$				
3 $\frac{1}{2}$ % - Konv. Kbhvns. Kreditf.			84 $\frac{1}{4}$				
4 - Kbhvns. Kreditf. Oblig. 6. S.	83 $\frac{1}{2}$	83 $\frac{1}{2}$	83 $\frac{1}{2}$				
4 - do. do. 3. -			87 $\frac{1}{2}$				
4 $\frac{1}{2}$ % do. do. 7. -	86 $\frac{3}{4}$	86 $\frac{1}{2}$	86 $\frac{3}{4}$				
3 $\frac{1}{2}$ % - Konv. Østift.			88 $\frac{1}{2}$				
4 $\frac{1}{2}$ % - Østift. Kreditf. Oblig. 11. -	88 $\frac{1}{2}$	88 $\frac{1}{2}$	88 $\frac{3}{4}$				
4 - do. do. 11. -			84				
4 $\frac{1}{2}$ % do. do. 7. -	88 $\frac{3}{4}$	89	89 $\frac{1}{4}$				
4 - do. do. 10. -	87	87 $\frac{1}{4}$	87 $\frac{1}{4}$				
4 - do. do. 9. -			87				
4 - do. do. 8. -	89 $\frac{1}{4}$	89	89 $\frac{1}{2}$				
4 - do. do. 7. -			85 $\frac{1}{4}$				
3 $\frac{1}{2}$ % do. do. 6. -			84				
4 $\frac{1}{2}$ % - Østift. Kreditk. L.	89 $\frac{1}{4}$	89 $\frac{3}{4}$	90				
4 $\frac{1}{2}$ % do. do. 4. -	91 $\frac{1}{4}$	91 $\frac{1}{4}$	91 $\frac{1}{2}$				
4 $\frac{1}{2}$ % - Fynske Kreditf. Obl.			91 $\frac{3}{4}$				
3 $\frac{1}{2}$ % - Konv. jydske Land.			87				
4 $\frac{1}{2}$ % - Jydske Land. Kreditf.	88	88	88 $\frac{1}{2}$				
4 - do. do. 7. -			81 $\frac{1}{2}$				

*) Lavest omsat.

Vekselkurser den 27. Juni 1923.

	à vista Sælger	10 D. D. Køber	3 Md. D. Køber*
Stockholm 100 Kr.	149,65		
Christiania 100 -	93,50		
Hamburg pr. 100 Mk.	0,0045		
London - 1 £	26,00		
Paris - 100 Francs	34,60		
Antwerpen - 100 -	29,35		
Zürich - 100 -	100,75		
Amsterdam - 100 Gylden	221,60		
Rom - 100 Lire	25,10		
Helsingfors - 100 f. Mk.	15,60		
Madrid - 100 Pesetas	83,35		
New York - 100 Doll.	5,65		
Prag	16,90		

Diskonto i Nationalbanken: 6 %, priv. Diskontenter: 6-7 $\frac{1}{9}$ %
H. C. Møller, Bankforretning, 16, Ved Stranden.

DANSK SØFARTSTIDENDE

ABONNEMENTSPRISEN

er 3 Kr. pr. Kvartal, i Udlandet 18 Kr. pr. Aar. Enkelte Numre 35 Øre.
Abonnement modtages St. Annæ Plads 26, 10-3, hvortil ogsaa Bidrag
til Bladet m. v. adresseres, samt paa alle Postkontorer.

Bladet omdøles ved Postvæsenets Foranstaltning.

Enkelte Numre af »Dansk Søfartstidende« sælges paa Bladets Kontor og i Kioskerne.

AVERTISEMENTSPRIS.

Første Side pr. mm à 45 mm Bredde 30 Øre
Siden overfor og ved Tekst samt Bagsiden do. 20 —
De øvrige Sider do. 15 —
Moderation for 13 Gange 26 Gange 52 Gange
5 pCt. 10 pCt. 20 pCt.

For Udlandet er Prisene 25 pCt. højere.

DANSK SØFARTSTIDENDE.

ORGAN FOR DANMARKS SKIBSFART.

Nr. 27.

Kjøbenhavn, Torsdag den 5. Juli 1923.

30. Aarg.

M. B. COHIN

Toldbodvej 22.
KØBENHAVN K. Telefon 1403.
Telegr.-Adr.: AMIANTE

IMPORT & LAGER
af
Maskiner, Værktøjer
og tekniske Rekvisitter for Damp- og
Motorskibe og alle industrielle Anlæg.

DE PRIVATE ASSURANDEURER
LIMITERET.
STIFTET 1786

SØ OG TRANSPORTFORSIKRING
SLOTSHOLMSGADE 5
KØBENHAVN K.

TELEFON CENTRAL 6 & 4102 TELEGRAM ADRESSE „PRIVATE“
AGENTURER I DE FLESTE PROVINSBYER.

NORTH EASTERN MARINE
ENGINEERING Co., Ltd.

WALLSEND-ON-TYNE OG SUNDERLAND
Maskinbyggeri, Kedelsmedie, Jernstøberi.
Metalstøberi og Kobbersmedie.

Krumtapaksler og Skrueaksler leveres fuldt færdige.
Smedearbejde af enhver Art udføres.

Specielt anbefales vore Værksteder for Reparationer og
Forandringer af Skibsmaskiner samt alm. Maskinarbejde.

Telegramadresser: „NEWS, WALLSEND“ og „NEWS SUNDERLAND“.

SØMANDSLOVEN
AF 1. MAJ 1923.

Vejledende Fremstilling
af Kontorchef i Handelsministeriet EMIL KROGH.

Indbunden 1 Kr 65 Øre pr. Expl.
gennemskuddt med hvide Blade 2 — 00 „ „

Særtryk af »Dansk Søfartstidende«.

A/s FRICHS
AARHUS

Dampkedler,
Dampmaskiner,
Dampmaskiner og
Dampmaskiner og
Dieselmotorer
for Skibe og Landanlæg.

Aktieselskabet
Helsingørs Jernskibs- og Maskinbyggeri

paatager sig Nybygning og Reparation af Damp- og Diesel-
motorskibe, Maskiner, Kedler og lign. Arbejder for Skibe
indtil 7000 Tons d. w. Fabrikanten af Wilhelm Schmidts
Overhedere til Marine-Brug.

2 Tørdokker, 338 resp. 375½ engl. Fods Længde paa
Kølblokkene. — **Patent-Ophalingsbedding** for
Skibe indtil 800 Tons Egenvægt.

Beskæftiger 1200 Mand. — Stort Lager af Materiale.
Telefon 40 og 91. Tlgr.-Adr.: »Skibsværftet«.

Adolph Andersens Eftf.,
EDSVOREN SKIBSMÆGLER.

Befragtnings- & Havariagenter.
Telegr.-Adresse: „**Broker**“.
Randers. Statstelefon Nr.
Telefon Nr. 70

ALFRED CHRISTENSEN
Dampskibsreder.
Dampskibs- og Havariagent.
Befragtningsforretning.

Agent for: London & North Western Railway Goole SteamShipping.
Agent for: Dampskibsassuranceforeningen Vidar, Drammen.
Wikborgs Assurance-Selskab, Kristiania.

Telegram-Adresse: ALFRED.

Amaliegade 24. Telefon 221, 1735, 5390.

Howaldtswerke, Kiel. Nybygninger og Reparationer
Generalrepræsentant for Danmark, Norge og Sverrig:
Carl Holtermann, Amaliegade 34, København K.
Telef. Central 10140 — Statstelefon 393 — Telegr.-Adr.: Carholtormann.

Telefon 513	Aktieselskabet	Telegr.-Adr. „Bunkerdepot“.
-----------------------	-----------------------	--------------------------------

HELSINGØRS BUNKERKUL DEPOT.

Prima Newcastle Dampkul leveres Dag og Nat til Dagens billigste Priser.

C. K. HANSEN
DAMPSKIBSREDERI
DAMPSKIBS-, HAVARI- OG ASSURANCE-AGENTUR
BEFRAGTNING OG KØB OG SALG
AF DAMP- OG SEJLSKIBE

KØBENHAVN
29 B, Amaliegade.

Filial: HELSINGØR
2, Soflegade.

Telegr.-Adr.: HANSEN
Central 72 (10 Ledninger)
— 50389 (6 Em. - 9 Fm.)
Statstetef. 13 (2 Ledninger)

Telegr.-Adr.: HANSEN
Telefon: Helsingør 972.

P. Brown jun. & Co.
Dampskibsrederi * Dampskibsagentur
Amaliegade 43. — Telegr.-Adr.: „Brown“. — Tlf. C. 276.

HANSHELL & CO.
BARBADOS. B. W. I.
(Etableret 1884)
Damp- og Sejlskibsagenter, Befragtning,
Havari- og Assuranceagenter,
Skibsprovantering.

Post og Telegrammer, under vor Adresse, leveres ombord i Skibene straks ved Ankomsten.

Telegr.-Adr.: HANSHELL - BARBADOS

KAY DYHR
Kvæsthusgade 1, København K.
Telf. Centr. 8901 - 6886 - 6885. Tigr.-Adr.: Kaydyhr - København.

Kunstig Træk- og Oliefyrrings-Anlæg
fra
JAMES HOWDEN & CO.
GLASGOW

Fjerde Søforsikringselskab lim.
i København
tegner Sø- og Transportforsikringer af enhver Art til billige, faste Præmier
Agenturer i de fleste Provinser.

Post-Adresse: Holmens Kanal 24. Telegram-Adresse: „Fourthcomp.“. Telefoner: Central 256 og 10766

A/S FORSIKRINGSSELSKABET „CODAN“
Generalagenter P. SØHT & CO.
AFDELING FOR SØ- OG TRANSPORTFORSIKRING
Telefon 14,995
NIELS JUELSGADE 9, 2. S.
Telegr.-Adr.: „Gnirdos“.

Det forenede Dampskibs-Selskab

Aktieselskab.
KJØBENHAVN K.
Telefon Nr. 6300, hvorigennem Omstilling til samtlige Kontorer og Afdelinger i Kvæsthusgade Nr. 7 og 9.

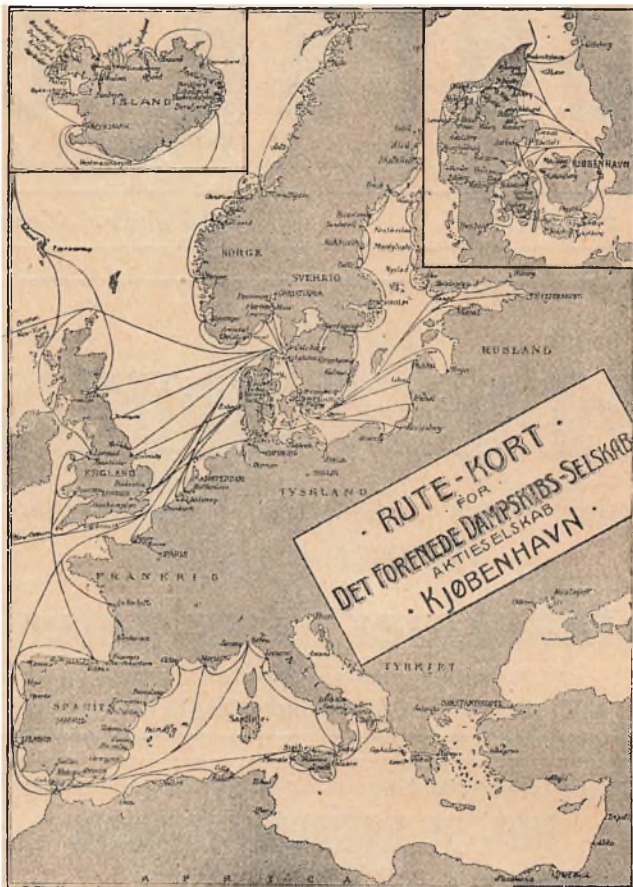

MOTORSIRENER
autm. Taagesignal - Havnepirer - Brandalarm
Tagensvej 41 H. A. SCHEPELER Telefon 9552

„Senta“ „Pacific“
Amaliegade 29 A. Telefon 4212.
Telegram-Adr.: „Steampacific“.
L. R. Schmith,
Korresponderende Reder.

Danish Shipping Company Ltd. A/S
Sct. Annæ Plads 28.
Kjøbenhavn K.
Skibs- og Havariagenter.
Befragtning, Klarering & Dampskibsekspedition.
Køb og Salg af Skibe og Kontrahering af Nybygninger.

Telegr.-Adr.: PACAO. Telefoner: 1535-5836. Statstelefon: 527.

R. Møllers Skibsværft

Telefon 246. **FAABORG** Telefon 246.

**Nybygning og Reparation
af Træskibe.**

**Patent-Ophalingsbedding for
450 Tons Egenvægt.**

CHR. LANGKILDE

Nyhavn 14 - København K.

Telf. C. 11325.

Repræsentant
for
SKANDIA
Raaollemotorer

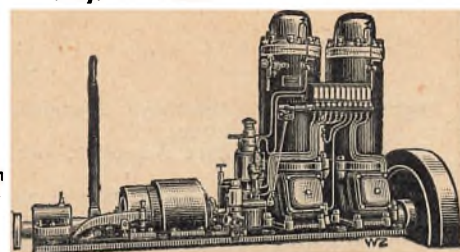

Skibs- Provianteringshandlere.

Kjøbenhavn og Provinserne.

Kjøbenhavn. Georg Sørensen, Nyhavn 13, Tlf. 6404.

Oscar Rolff, St. Annæ Plads 22. Tlf. Centr. 4140.

Bjørch-Jensen & Co., Holbergsgade 24. Tlf. 7262.

Th. Møller, Nyhavn 45 & 47, Tlf. 387.

Charles Hvilsum, Havnegade 21, Tlf. 4705 og 4810.

Jens With, Nyhavn 19, Tlf. 5349. Telegram-Adresse: Skibswith.

Kolding. Henry Fisker & Co. (R. Rasmussens Eftf.). Telefon 206.

Aalborg. Bertelsen & Larsen. Telegr.-Adresse: »Aciba«. Telefoner 249 og 1607.

P. Hansen & Co. ved P. Hansen & E. Schmidt Pedersen.

Skagen. P. Saxberg, Telefon 85.

Frederikshavn. P. Saxbergs Eftf., Telef. 244 og 482. Telegram-Adresse: Saxberg.

P. Schou & Co., Telefon 12. Statstelefon 17.

Randers. A. L. Nielsen. Tlf. 266 og 224.

M. Clausen, København K.

Havnegade 47.

Telefon Central 1269.

Anbefaler:

Giarke, Chapman & Co. Ltd.'s anerkendte

Hejse- og Ankerspil, Capstans og Styremaskiner (alt saavel damp- som elektrisk drevne). Siørens Patent Spil, Lysmaskiner, Donkeykedler, ogsaa med Oliefyring. Seamless Steel Lifeboats.

Endvidere:
Verdens fineste Fabrikat i **Ankre og Kæder** fra N. Hingley & Sons, Ltd.

Garneringshager, Krohn's Patent. — Korkfrenner. Redningsbæiter. — Originale Møllerups Smørepapparater.

Ludvig N. B. Hansen. UHRE og OPTIK.

St. Strandstræ 16.

Uhre og Barometre i Sæt

Til. Pat. 1085 r

— Telefon 5349. — Tlgr.-Adr.: Skibswith.

Jens With

Skibsprovianteringsforretning
NYHAVN 19

Telefon 200. ASSENS Telegr.-Adr.: Statstlf. 10. **MOURITZ G. KRAG** »Krag.«
Edsvoren Skibsmægler
Klarering — Befragtning — Assurance — Havari.
Agentur — Kommission — Spedition — Køb og Salg af Skibe.

Telefon 56 & 1409. AALBORG Telegr.-Adr.: Statstelefon 40. **CHR. JENSEN** »Søborg.«
Edsvoren Skibsmægler
Søborg & Benthin's Eftf.

P. Schou & Co. Frederikshavn

Skibsprovianteringsforretning
Telefon Nr. 12 Telegramadresse »Schou« Statstelefon Nr. 17

I Frederikshavn
provianteres de Herrer Skibsførere bedst og billigst hos
P. Saxbergs Eftf., N. Mogensen
Skibshandel.
Telegram-Adr.: »Saxberg«. Telefoner: 244 & 482.

P. SAXBERG. SKAGEN.

Skibsprovianteringsforretning.
Telefon 86. — Telegr.-Adr.: »Saxberg«.

JOHS. UTZON, Aalborg,

edsvoren Skibsmægler.
Telefon 2075 & 2200. Statstelefon 2. Telegr.-Adr.: UTZON.

RASMUS CHRISTENSEN

edsvoren Skibsmægler.
Telefon 149. AARHUS Telegr.-Adr.: Statstelefon 99. »Ræist«.

ALF. HANSEN, Bagenkop, Langeland.

Skibsproviant leveres til Skibe, der passerer Kielerkanalen. — Egen Motorbaad.
Statstelefon Nr. 2. Telegr.-Adr.: Skibsalff.

Axel Carlsen, Skibshandel, AALBORG

Al Proviant leveres paa Udførsel billigst.
Lager fra Randers Rebslaaeri.
Agent for Vacuum Oil Comp.

A. L. NIELSEN

Telf. 266 RANDERS Telf. 224
Skibsproviantering
Forhryingskontor

Husk
Petersen - Faxe's
1. Kl.s Herreskræderi,
Kjøbenhavn.
Stort Lager af færdigsyede Klædninger.

Jervell & Knudsen

Skandinaviske Mæglere
Befragtning og Havariagenter
Telegr.-Adr.: JERVELLCO.
OPORTO, PORTUGAL

Otto Wang

Skibsmæglere og Befragtnings Agenter
Specialitet: Saltfragter
Skibshandel
Telegram-Adr.: »WANGCO«
LISSABON

P. HANSEN & Co.

ved
P. HANSEN & E. SCHMIDT PEDERSEN
Bunkerkulforretning.
Skibsproviant.
AALBORG.

Oscar Rolff,

St. Annæ Plads 22.
Kun absolut første Klasses
Skibsproviant.
Telefon: CENTRAL 4140.

V. T. Mathiesen & Sønner

Blikkenslager. Skibsinventar.
Købs og Baaeinventar, Lanterner og Lamper med Certificat til Carbid og Tran, Kompasshætter, Autogen-Svejsing.
Alt Skibsarbejde udføres.
Telefon 9445.
Toldbodgade 6. København.

Sandballast

leveres til Sejl- og Dampskibe, indgivet med Dampkran. Hurtig Ekspedition
Tilbud paa Opgravning af tilsandede Havne gives.
»S/P Progres« »S/P Avance«
»Hessele« »Anholt«
A/S Carl Nielsen,
Ilands Brygge 4. Telef. 6562 - 10552.



AKTIESELSKABET
DET ØSTASIATISKE KOMPAGNI
(The East Asiatic Company, Limited)

KØBENHAVN
Filialer: **BANGKOK** og **SINGAPORE**

Egne Agenturer: Soerabaya, Shanghai, Hankow, Vladivostock, Dalny, Harbin, New York, Valparaiso, San Francisco, Durban og Johannesburg.

Regelmæssig Rute fart paa Siam, Kina, Japan, Sydafrika, Australien, Java, Vestindien, Meksiko og Vestkysten af Nord- og Sydamerika.

Import til Evropa af østasiatiske og andre oversøiske Produkter, Teak- og andre Træsorter.

Eksport til oversøiske Pladser af evropæiske Produkter. — Skov- og Savmølle drift i Siam.

Alle nærmere Oplysninger erholdes ved Henvendelse paa Kompagniets Hovedkontor, Holbergsgade 2, København K.

DEN INTERNATIONALE SKIBSFARVE-FABRIK A/S
(forhen: A.S. Holzapfel-Selandia).

„Holzapfel“s Compositioner
til Jern, Staal og Træskibsbunde.
Leverandør til Flaaden.

Indregistreret



Varemærke

Rustbeskyttende Farve
til Bunkers og Lastrum.
Leverandør til Statsbanerne.

Telegramadr.: „Holzandia“

Sct. Annæ Plads 6, København.

Telef.: 5601. Palæ 2256.

Fabrik: Øresundsvej, Amager.

HUGO TRUMPY

Skibsmægler og Havariagent.

GENUA, via Fossatello 16, Tlgr.-Adr.: Hugotrum, Genua.
SAVONA, via Paleocapa 4, — Hugotrum, Savona.
SPEZIA, via Prione 16, — Hugotrum, Spezia.
LIVORNO, Scali d'Azeglio 10, — Hugotrum, Livorno.
NEAPEL, via Molo Piccolo 17, — Hugotrum, Neapel.

HOVEDKONTOR: **GENUA**, AGENT FOR:

Nordisk Skibsrederforening,
Otto Thoresens Linie,
Lloyd Royal Belge,

Comp. Havraise Peninsulaire de Nav. a Vapeur,
Société de Navigation Transoceanique,
Havariagent for over 90 skand. Forsikringsselskaber.

AGENT I SAVONA FOR:

Det Forenede Dampskibsselskab, Kjøbenhavn.



J. Melander,

Tlf. Blikkenslager. 1162

Alt Skibsarbejde udføres.
Lille Strandstræde 3.

Brugte Skrivemaskiner

af forskellige Systemer
tilsalg Vestergade 27.

**DEN DANSKE
LANDMANDSBANK**

GRUNDLAGT 1871

ENHVER ART AF
BANKFORRETNING UDFØRES



N. F. STEGMANN

Tlgr.-Adr.: »Stegmann« Nørresundby Telefon 918 — 718



Einar Weilbach & Co.

Niels Juelsgade 6 - Kjøbenhavn.

Telef.: Central 13064.

Specialister i naut. Instrumenter.

Stort Lager Billige Priser.

Kompaskorrigering, Reparationer udføres.

A. EVENSEN & CO. A/S. Klarering og Befragtning.
Dyngarken 43. AARHUS Telefon 509 og 529.

HANSA · Tysk nautisk Tidsskrift.

Organ for samtlige Interesser indenfor den tyske Handelssejlfart og Haafskeri

Et virksomt Annonceorgan for Firmaer, som ønsker at træde i Forbindelse med den tyske Søfart, den tyske Havfiskeriering, den tyske Handel og den tyske Industri.

Abonnementpris, inklusive Porto, 30 Kr. pr. Aar.

HANSA'S Forretningsadresse er: Hamburg 11, Steinhöft 3.

Skibsrigger W. PEDERSEN

Wildersgade 24. Telf. Amager 5332 x

udfører alt Riggerarbejde samt Spleisning af Staal- og Jærnvirer.

Kjøbenhavn, den 5. Juli 1923.

Højesteretsdommen af 23de Juni i »Olga« Sagen, der fandtes gengivet i sidste Nummer af *Dansk Søfartstidende*, har Krav paa betydelig Interesse, fordi den paa afgørende Maade fastslaar, at den prøvede, sømandsmæssige Vurdering af Begrebet godt Sømandskab maa være gældende ogsaa for Sømandskab i Fiskerfartøjer, og at den særlige fiskermæssige Opfattelse i saa Henseende, der er lagt for Dagen i denne Sag, maa forkastes som uholdbar.

De faktiske Omstændigheder, der har Interesse i Sagen, er egentlig blot følgende. Fiskekutteren »Olga« af Esbjerg lagde sig d. 28de Septbr. 1921 om Aftenen til Ankers i aaben Sø c. 27 Sm. SV. t. V. af Graadyb. Ankerlatteren blev tændt, men derefter gik alle Mand rolig til Køjs. Formelt blev der ganske vist sat Vagt, idet Føreren gav en Mand Ordre til at tage Vagten, men Vagtsmanden gik straks til Køjs, og Føreren var ogsaa for sit Vedkommende ganske paa det rene med, at hans Ordre ikke vilde blive efterkommet. I Løbet af Natten kom Kutteren i Brand, uden at Grunden hertil forøvrigt helt klart er bleven oplyst, og Kutteren blev derefter læk og sank, medens Besætningen dog bjergede sig over i en anden Kutter, der laa i Nærheden.

Ved den paafølgende Retssag gjorde Anklagemyndigheden gældende med stærk Støtte i Udtalelser fra Fiskeridirektøren og Handelsministeriet, at denne fiskermæssige Opfattelse af Vagttjenesten maatte anses som forkastelig og uforenelig med Hensynet til Kravet om fornøden Sikkerhed paa Søen, og at baade Vagtsmanden og Føreren maatte være straffskyldige, den sidstnævnte endog i særlig Grad. Medens Underretten kun delvis fulgte Anklagemyndighedens Paastand for Førerens Vedkommende, idet den vel fandt, at han havde gjort sig skyldig i et utilbørligt Forhold, men dog ikke derfor kunde anse ham som straffskyldig, fastslog Landsretten, til hvilken Dommen appelleredes, at Føreren netop havde Hovedansvaret og idømte ham en Bøde af 200 Kr. eller dobbelt saa stor en Bøde som den, Vagtsmanden havde faaet, med den Begrundelse, at Føreren havde undladt paa tilstrækkelig virksom Maade at sørge for, at der blev holdt behørig Vagt og at han derved havde forvoldt den indtrufne Søgskade.

Det er denne Dom, som Højesteret nu har stadfæstet, efter at saavel Handelsministeriet som Føreren af »Olga« har ønsket Sagen afgjort af denne Domstol. Med Højesterets Dom rammes der paa afgørende Maade en Pæl gennem en Slendrian, der forstaaeligt nok har kunnet udvikle sig i Ly af Fiskernes personlige Forhold, men som ikke desto mindre er utilbørlig og ganske uforenelig med Begrebet godt Sømandskab.

Højesteretsdomme. Højesteret har afsagt Dom i en Sag, som Skibsmæglerne, Konsul L. Jepsen og Johs. Andersen, Korsør, havde anlagt mod Firmaet Aaberg & Nissen, som efter Skibsmæglernes Paastand havde grebet ind i deres Mæglernæring ved Klaring af Skibe og herpaa haft en Fortjeneste af c. 3,800 Kr., hvilket Beløb Mæglerne krævede sig udbetalt.

Ved Østre Landsret blev Firmaet frifundet; men Højesteret dømte det til at betale en Erstatning paa c. 2,000 Kr. og Sagens Omkostninger for begge Retter med 800 Kr.

— Højesteret har afsagt Dom i en Sag mellem Forsikringselskabet Norden og Skibsreder Lohmann

Hvid, Aarhus, der havde forsikret Staalmotorskonnerten »Rølse« i Selskabet. Paa en Tur fra England til Helsingør med en Ladning Jærnvarer led Skonnerten en Del Havari, hvilket bl. a. skyldtes Stuvningen af Lasten. Skibsreder Hvid krævede en Erstatning paa c. 10,600 Kr., og Sø- og Handelsretten blev Norden dømt til at betale Beløbet. Højesteret frifandt Norden og paalagde Skibsrederen Sagens Omkostninger med 800 Kr.

Skandinavisk Søforsikring i Kjøbenhavn paastod ved Søndre Landsret Overretssagfører K. W. Albertsen i Sønderborg dømt til Betaling af 5,030 Kr. som Rest af et af ham for Selskabet oppebaaret Præmiebeløb. Albertsen anerkendte at have modtaget Præmiebeløbet, men paastod sig frifundet, idet han gjorde gældende at have Modkrav paa Selskabet paa c. 6,000 Kr.

Ved Landsrettens Dom fik Selskabet sig tilkendt 4,155 Kr.; men Albertsen appellerede til Højesteret, der i sin den 24. Maj afsagte Dom anerkendte et af Albertsens Modkrav og ansatte det Selskabet tilkommende Beløb til 3,655 Kr.

Engelsk Sørætsdom. En interessant Sag er fornylig blevet afgjort af Dommer Mc.Cordie i Kings Bench Division, skriver »Fairplay«. Et fransk Selskab befragtede den norske Damper »Arild« for seks Maaneder paa Baltimore Charter. Clausul 3 i det nævnte Certeparti bestemmer, at Befragterne skal anskaffe og betale for alle Kul. I Løbet af Befragtningen var Skibet en Tid ude af Fart, for at underkastes visse Reparationer, i hvilken Tid, der blev brugt et Kvantum Bunkerkul til Beløb af £ 105 15 sh. Rederne paastod nu, at da Befragterne skulde rekvirere og betale alle Kullene, maatte de ogsaa betale de Kul, som var brugt under Reparationen. Sagen blev henvist til Voldgift og Voldgiftsmanden kom til det Resultat, at Befragterne maatte betale Rederne det Beløb som Bunkerkullene havde kostet under Reparationen, nemlig £ 105 15 sh. Dommeren stadfæstede Voldgiftsmandens Afgørelse paa Grund af, at Ordlyden i Clausul 3 var meget omfattende, hvorfor Befragterne ikke kunde undgaa at betale. Han refererede en tidligere Sag, Guitsen imod Turnbull, afgjort i Court of Session i 1908.

Ni Mennesker dræbt under et Slagsmaal paa et Skib. Fem kinesiske Passagerer og fire Negerkokke er under et Slagsmaal om Bord paa Skonnerten »Mary Beatrice«, hjemmehørende i Nassau, blevet dræbt. Tilbage paa Skonnerten var 15 Kinesere, som med stort Besvær førte Skibet ind til New York, hvor de overgav det til de amerikanske Myndigheder. Efter hvad de har udtalt overfor Tolken, havde de i Havahna truffet Aftale med Kaptajnen om, at han mod en Betaling af 500 Dollars for hver skulde smugle dem i Land i Amerika i Nærheden af New York, men aabenbart var den strenge Kontrol, der fra Myndighedernes Side for Tiden føres med Spritsmuglerne, kommet paa tværs af Kaptajnens Planer. Han havde nemlig i Nærheden af Kysten forladt Skibet i en lille Baad, idet han havde sagt, at han gik i Land for at træffe Forberedelse til deres Landsætelse, men han var ikke kommet tilbage. Mandskabet havde derefter krævet flere Penge af Kineserne. Som Følge heraf var det kommet til en voldsom Kamp med Revolvere, Knive og Økser.

International Søfartskongres. Den 13. internationale Søfartskongres aabnedes den 2. ds. i London af Hertugen af York; 26 udenlandske Regeringer er repræsenteret paa Kongressen, deriblandt den russiske Regering og den irske Fristatsregering. Ogsaa Folkeforbundet og Rhinkommissionen og Donaukommissionen er repræsenteret.

I sin Aabningstale fremhævede Hertugen af York

Konferencens internationale Karakter og ønskede al muligt Held med Forhandlingernes Forløb.

Lord Desborough overtog derefter Ledelsen af Forhandlingerne.

Besættelsen af Ruhr og det tyske Skibbyggeri. Firmaet W. Kunstmann i Stettin, der er Repræsentant for det japanske Rederi Nippon Yusen Kaisha, meddeler, i Følge »Das Schiff«, at dette Rederi, der allerede i flere Maanedes har været i Underhandling med tyske Værfter om Bygningen af to store 10,000 Tons Motorskibe, nu, paa Grund af den ved Besættelsen af Ruhr fremkaldte politiske Stilling, har set sig nødsaget til at lade disse Ordre gaa til engelske Værfter ved Clyde, da her kan ydes større Sikkerhed for rettidig Levering. Hertil kommer desuden, at de engelske Værfter var billigere end de tyske. Paa Grund af den ved Besættelsen af Ruhr fremkaldte Stigning af Priserne for Kul og Skibbygningsmateriale, gaar Bestillinger til en Værdi af mange Milliarder tabt for den tyske Industri.

Konsulatsvæsnet. Under 1. Juni har Kongen efter Ansøgning i Naade afskediget ulønnet Konsul i Li-bau A. H. von Hadeln, Ridder af Dannebrog, fra 1. Juli og samtidig udnævnt ham til Dannebrogsmænd.

W. A. Ward, Vicekonsul i Vancouver, er udnævnt til ulønnet Konsul sammesteds.

T. Frimødt af Vera Cruz er udnævnt til ulønnet dansk Konsul sammesteds.

E. Reichenbach af St. Gallen er ansat som ulønnet dansk Vicekonsul sammesteds under det kgl. Konsulat i Zürich.

Under 18. Juni har Kongen efter Ansøgning i Naade afskediget ulønnet Konsul i Marseille E. G. F. de Fels og samtidig udnævnt ham til Kommandør af II Grad af Dannebrog.

Under 12. Februar har Udenrigsministeriet ansat N. C. E. Hansen, São Paulo, som ulønnet dansk Vicekonsul sammesteds under det kgl. Gesandtskab i Rio de Janeiro.

Aktieselskabet Det Forenede Bugser-selskab meddeler, at det fra sine Medkontrahter har købt og overtaget Bugserbaadene »Tyr«, »Olin«, »Mjølner«, »Stærkodder«, »Dan«, »Activ«, »Gorm« og »Frøde« samt Vandbaadene »Thor«, »Neptun« og »Capduen«.

Driften fortsættes med disse Baade og Bugserdamperen »Alexandrine« samt »Vandbaaden »Holger«.

Havneforholdene i Arkangel. »Norg. Hand. og Søft.« bringer følgende Meddelelse fra Norges Rederforbund: Fra den norske Regerings Handelsudsending i Arkangel er modtaget et saalydende Telegram: Dybden over Baren, Arkangel, tillader i Aar foreløbig ikke mere end 21 Fods Dybgaende.

Handelsministeriet meddeler: I Følge Telegram fra svensk Damper »Indianic« over Blaavand Radio er Vraget af et sortmalet Sejlfartøj med rød Bund c. 50 feet langt, c. 2 feet over Vandet, passeret paa 54° 0' 5 N. Brd., 7° 07' Ø. Lgd., 6 Sm. retvisende N. 41° V. fra Nordenney Fyrskib. Kjøbenhavn, den 3. Juli 1923.

Dansk Sejlskibsrederi-Forenings Aarsgeneralforsamling. Det stenografiske Referat heraf vil blive paabegyndt i Bladets næste Nummer, da Manuskriptet dertil er kommet os for sent i Hænde til at komme med i nærværende Nummer.

Betragtninger over den tysk-russiske Handelsforbindelse.

Efter det i Hamborg udkommende ansete Søfartsblad, »Hansa«, gengiver vi nogle Betragtninger, som Dr. H. von Eckardt anstiller over Tysklands Samhandel med Rusland, idet vi formener, at disse nu, da Danmark har afsluttet en Handelsoverenskomst med Rusland, kan paaregne nogen Interesse her:

Den tysk-russiske Handelsforbindelse har i Løbet af det svundne Aar, stadig udviklet sig paa en fordelagtigere Maade, eftersom det er lykkedes Sovjetregeringen at sælge en tiltagende Mængde af Eksportvarer i Udlandet. Paa Grund af Russernes overordentlige Mangel paa Kapital, afhænger Udviklingen af Ruslands Udenrigshandel ganske af den Eksportmængde der kan tilvejebringes. Det maa derfor i høj Grad anerkendes, at man har set sig i Stand til stadig at tilvejebringe ny Eksportvarer og kaste dem paa Markedet, for derved at skaffe Betalingsmidler, der vil tillade en væsentlig Stigning af Indførselen. I December 1922 udgjorde Ruslands Udførsel f. Eks. 3,393,000 Pud, og allerede i Februar 1923 4,635,000 Pud — saaledes at man endogsaa naaede en aktiv Handelsbalance. Rigtignok har dette kun været muligt ved den dristige og omdisputerlige Beslutning, ogsaa at udføre Korn, — Korn ud fra et Land i hvilket Millioner af Mennesker dør af Sult. — Man er derved i Rusland vendt tilbage til den samme Metode, som ogsaa har været anvendt i den zaristiske Tid: at basere Udenrigshandelen og Finansvæsnet paa en Udbytning af Bønderne. Landbruget maa altsaa for Tiden bære det forstyrrede russiske Forretningsliv, uden selv at have nogen Fordel af denne Kornekseport, da den opnaaede Gevinst og de tilluskede Varer, udenlukkende kommer Statsapparatet og ikke det egentlige Forretningsliv til Gode. Dette har sin Grund i Folkekommissariatets Monopol paa Udenrigshandel, der er oprettet af politiske Grunde; og hverken arbejder forretningsmæssigt eller i Almenhedens Interesse, men kun for Statens snevreste Behov. Det tyske Forretningsliv, i Særdeleshed Industrien og Eksporten, bliver ved dette Monopol lige saa besværliggjort og hindret som det uden Tvivl er Tilfældet med det russiske Forretningsliv. Især har Kommissariatet for Udenrigshandelen i den sidste Tid drevet en Politik, der bestræber sig for paa en truende Maade at indskrænke det nævnte Opsving i den tysk-russiske Handel. Den russiske Regering vil gøre det absolut umuligt for tyske Firmaer at drive direkte Handel med Rusland, og tragter alligevel efter egenmægtig at kunne raade over den tyske Kapital der er indskudt i de blandede russiske Selskaber, i hvilke Russerne er de toneangivende. Man spiller herved ikke alene det ene tyske Firma ud imod det andet, men gaar endogsaa saa vidt i Berlin, hvor den russiske Handelsdelegation har sit Sæde, at man ved Hjælp af danske, hollandske, chechoslovakiske og andre Firmaer søger at komme til Aftaler, hvorved man kan trykke tyske Tilbud og Priser ned. For at gøre denne Monopolstilling for Berliner-Handelsdelegationen urokkelig, har man nu, i Følge et Dekret af 12. April, besluttet at indføre ny Indskrænkninger for udenlandske Repræsentationer i Rusland og uden videre ved Tvang at ophæve de Repræsentationer, der ikke passer de russiske Myndigheder. Foruden dette nægter man tyske Købmænd vedvarende Adgang til Rusland, medens Repræsentanter fra forskellige russiske Institutioner, Truster og Foreninger i Skarer kommer til Tyskland, og der besøger de tyske Fabriker og erhverver sig Kendskab til det hjemlige tyske Marked, for at kunne udnytte den tyske Nødstilling til Trykning af Priser og lignende. Ethvert Indblik i de russiske Forhold og enhver direkte Tilknytning til Petrograd eller Moskva bliver umuliggjort. Hvad der opnaas derved er tydelig nok: Rusland vil udnytte den tyske Handel og opnaa Monopol paa det tyske Salg til Østevropa, og iøvrigt beherske alle vigtige Spørgsmaal saaledes, at det, til enhver Tid, naar Tyskernes Salgsbetingelser ikke passer

det, kan slaa Døren i for Næsen af dem. Midlet til at kunne gennemføre denne Politik, er at drage de Firmaer frem, der behager Sovjetrusserne, og radikalt at afvise alle andre, at løkke de førstnævnte ved at love dem en Monopolstilling, en overordentlig Fortrinsbehandling og en Tilstaaelse af Særrettigheder. Under saadanne Forhold kan man ikke stille den tysk-russiske Handelsoverenskomst nogen gunstig Prognose; det maa oven i Købet befrygtes, at Russerne ved at overdrive deres Kontrolsystem, deres Udenrigshandelsmonopol o. s. v. hell vil opnaa at bringe Forretningsforbindelsen til Ophør. Dette maa især beklages for den tyske Skibsfart, der i den sidste Tid har ladet det være sig magtpaaliggende at fremme Forbindelsen mellem Randstaterne og Petrograd. En Bedring af disse Forhold kan først ventes, naar Russerne opgiver deres Formynderlilbøjeligheder og indstiller Forretningsmetoder, der maaske passer i et Land med proletarisk Diktatur, men ikke i Tyskland.

A. CHR. BERTHELSEN A/S

(tidl. Berthelsen & Larsen)

Skibsproviant- & Bunkerkulsforretning

Telegram-Adresse: „Aciba“

Telefoner 249 og 1607.

Fragtmarkedet.

Der kan desværre ikke meldes om nogen Fremgang i Fragtmarkedets Stilling, skriver »Fairplay«, og i nogle Retninger er der atter blevet akcepteret lavere Rater. Nogle af disse Befragtninger er uden Tvivl blevet betragtet med Skræk af visse Redere, fordi de ved, at de vil komme til at følge Markedet og være forberedt paa det værste, naar Turen kommer til dem. De har næret Haab imod Haab om, at der skulde vise sig nogen Bedring, og i det Sted oplever de den Skuffelse, at andre Redere akcepterer de mest meningsløse Rater, og at der endogsaa er dem, der lader deres Baade gaa ud i Ballast fra U. K. eller Kontinentet til U. S. og Kånada for disse ruinerende Forretninger. Det er sikkert, at nogle af disse Afslutninger, sely under den største Økonomi og med det største Held i Retning af hurtig Rejse og god Ekspedition, kun kan bringe et betydeligt Tab paa Rundrejsen. Udenlandske Redere gaar ind paa alle Slags meningsløse Options, hvilket gør Forretningerne mere og mere vanskelige, fordi en Befragter, naar han en Gang har opnaaet saadanne Begunstigelser, gør Regning paa at opnaa den samme af enhver Baad, enten den er britisk eller fremmed. Der er f. Eks. blevet sluttet med Korn til Middelhavet, ikke østligere end Vest-Italien, med Option til Adriaterhavet for lidt mere end 1 sh. ekstra pr. Ton, hvilket betyder et Tab af 1 sh. pr. Ton, da Udgifterne ved at gaa til Adriaterhavet i Virkeligheden kræver 2 sh. ekstra pr. Ton.

Et Skin af Fasthed er kastet over det hjemadgaende Marked fra Østen, ved den Omstændighed, at den Tramp-tonnage, som behøves for dette Marked, hvor ringe den end er, maa for største Delens Vedkommende tiltrækkes i Ballast fra Middelhavet, da der kun er ringe eller ingen udadgaende Fragt i denne Retning, som kan betale sig. Australien har vist lidt mere Liv i Befragtningerne, sammenlignet med den senere Tids Mathed, idet der er sluttet nogle faa Dampere for Juli Lastning paa Basis af 32/6 fra Sidney, N. S. W., og Syd-Australien eller Victoria til Middelhavet/U. K./Kont. Et eneste Omraade, der har vist mere Liv, er Majs fra Syd-Afrika, Beira/Cape Town Range til U. K./Kont., idet der er blevet sluttet til 27/ a 27/6 for Dampere af passende Størrelse, med Lastning fra Juli til September, og der er for en August Damper paa 3,600 Tons betalt 29/. Paa Grund af Umuligheden af at slutte med Last hjemefter fra River Plate har nogle Redere sluttet fra Sydafrika og forlader River Plate i Ballast. Bombay er fast til 26/9 a 27/, paa Dødvægt Basis efter Dampere's Størrelse, til Middelhavet/U. K./Kont. og Kurrachee paa

scale Basis til c. 25/ for Juli Lastning. Den persiske Bugt vil være i Stand til at placere Dampere af ikke for stort Dybtgaaende af op til 6,000 Tons Bæreevne til U. K./Kont. for Afskibning i Juli-August og September-Oktober til c. 31/3 paa Dødvægtsbasis. Fra Java bydes der for August 33/9 én, 1/ ekstra to Lossehavne Middelhavet/U. K./Kont., og fra Mauritius c. 28/. Fosfat fra Christmas Island kan gøres til Skandinavien til c. 32/6.

Hjemadgaende Fragter fra Middelhavet viser ingen videre Forandring, men der er kun en ringe Befragtning. Et Par Dampere har akcepteret Ertslasten til U. S. A. paa en lavere Basis, saasom 7/3 fra Bizerta og 7/ fra Algier. Nogle faa Dampere af jævn Størrelse søges for Fosfat fra Tunis, etc. til 9/6 a 10/6 U. K., efter Størrelse og Bestemelsesstedet, og lignende Dampere for Juli Lastning søges fra Nordamerika for Byg/Havre til U. K./Kont. Aleksandria har intet at tilbyde. Fra russiske Sortehavshavne er Dampere af en passende Størrelse blevet sluttet for Juli Lastning til 15/6 med Korn til U. K./Kont. samt noget Stykgods, og med 1/ ekstra for September Lastning. I et begrænset Omfang kan der gøres flere Forretninger paa denne Basis.

Fra Argentina har det været meget smaat med Forretninger, og større Skibe er blevet foretrukket af Befragterne paa den lavere Fragtbasis, hvorpaa de har kunnet erholde disse. For Dampere af c. 7,000 Tons, 10 pCt. mere eller mindre, for Juni-Juli Lastning er der betalt 21/6 a 22/ U. K./Kont. fra »up river« eller Bahia Blanca.

Generalforsamlinger.

Det Helsingørske Dampskibsselskab

afholdt, i Følge »Berl. Tid.«, Generalforsamling, ved hvilken Selskabets Likvidation vedtoges. Generalforsamlingen lededes af Højesteretssagfører Møldrup. Formanden, Departementschef P. O. Andersen, aflagde Regnskab og Beretning. Selskabet havde i Aarets Løb faaet udbetalt 2,543 Kr. som Rest-Overskud paa Selskabets Andel i Krigsforsikringen for danske Skibe (i Fjor udbetaltes 8,000 Kr.; endvidere vilde Selskabet faa et ikke ubetydeligt Beløb tilbagebetalt for i sin Tid for meget erlagt Skat, idet Selskabet allerede den Gang havde nedlagt Paastand mod, at Skattevæsnet betragtede den ved Dampskibet »Væring«s Torpedering indkomne Assurance-sum som et Driitsoverskud i Stedet for en Formueforøgelse, hvilken Betragtning-maade Skattevæsnet nu havde givet Selskabet Medhold i. Renteindtagten var 55,478 Kr. mod det foregaaende Aars 67,537 Kr., hvilket skyldes Nedgang i Indlaansrenten. Administrationsomkostningerne var 6,490 Kr., i Fjor 6,453; i Skat var udredet 359 Kr. udover det i Fjor til Imødegaaelse heraf henlagte Beløb paa 7,000 Kr.; endvidere foresloges 9 pCt. Udbytte til Aktionærerne, i Fjor 14 pCt., og Resten af Aarets Overskud, 6,652 Kr., henlægdes til Betaling af Skat m. m. Paa Selskabets Status var der en Forskydning paa Fondskonto og Bankkonto, som hidrørte fra, at man havde benyttet en Del af de paa Bankkonto indestaaende Midler til Køb af Statsobligationer. Der blev givet Decharge for Regnskabet, og Revisorerne genvalgte. Likvidationen foretages af Bestyrelsen i Forbindelse med Firmaet P. Brown jr. Efter et Par Bemærkninger om, hvor meget Likvidationen vilde indbringe, meddeltes at man foreløbig vilde udbetale 100 pCt. à Konto. Til Slut mindedes man Veksellerer Carl M. Rasmussen, som havde været Selskabet en god Støtte.

Dampskibsselskabet Norden

har, i Følge »Berl. Tid.«, afholdt sin ordinære Generalforsamling med Overretssagfører Schiørring som Dirigent. Formanden, Højesteretssagfører Møldrup aflagde Beretning og Regnskab.

Nogle af Baadene havde maattet sejle med Underskuds-Fragter, og enkelte havde af og til maattet ligge stille med saa godt som fuld Besætning. Naar Overskudet alligevel er kommet op paa et Beløb, der var lidt større end i Fjor, skyldes dette navnlig Afviklingen af et Par ældre Forretninger fra den gyldne Tid.

Med Undtagelse af to af Baadene, der har været anbragt i Nord- og Østersøfart, havde hele Resten af Flaaden været beskæftiget i Fart paa Nord- og Sydamerika.

Formanden udtalte: Uagtet man i det længste har stillet sig afventende overfor Spørgsmaalet om Anskaffelse af ny Skibe til Selskabet, har Hensynet til Flaadens Alder, dens Assurancepræmie og den Kendsgerning, at navnlig de amerikanske Befragtere viser Tilbøjelighed til at undgaa ældre Skibe paa Grund af den højere Præmie, de derved maa betale for Forsikringen af deres Ladninger, medført, at man har ment, at Tidspunktet nu var inde til at tilføre Selskabet nyt Materiel, og der er derfor foreløbig sluttet Kontrakt om Bygning af to Dieselmotorskibe paa c. 3,000 Tons Stykket og et Dampskib

paa c. 5,000 Tons. Leveringen af disse Skibe er for det ene Dieselmotorskib og Dampskibet fastsat til Slutningen af 1923, medens det andet Dieselmotorskib skal leveres i April 1924.

Driftsoverskudet har udgjort 614,602 Kr., medens indvundne Renter og Kursdifferencer m. m. er opført med 3,1 Mill. Kr.

Aktionærerne faar 20 pCt. i Udbytte. Til Reserve- og Fornyelsesfondet henlægges 2 Mill. Kr.

Skibene staar nu bogførte til 7 Mill. Kr., efter at der er afskrevet 1,2 Mill. Kr. paa dem.

Angaaende Beretning og Regnskab fandt der ingen Diskussion Sted ud over nogle Bemærkninger af Grosserer Ochenschläger, og Justitsraad Møllmann. Regnskabet godkendtes derefter enstemmigt. Til Bestyrelsen genvalgtes Kommandør M. M a e g a a r d.

Dansk-fransk Dampskibsselskab

har, i Følge »Berl. Tid.« afholdt sin Aars-Generalforsamling, der fik samme rolige Forløb som alle Generalforsamlinger i dette Selskab i de 20 Aar, det har eksisteret. Generalforsamlingen lededes af Bureauchef Friderichsen. Den korresponderende Reder, Generalkonsul A. N. P e t e r s e n, aflagde Aarsberetning og Regnskab. Trods det svage Fragtmarked i Begyndelsen af 1922 havde Selskabets Skibe dog med deres passende Størrelse kunnet finde Beskæftigelse til Fragter, som kunde have levnet et lille Overskud, hvis ikke den strænge Isvinter var kommet i Vejen. Et Par af Skibene fik i Udlandet lange Ophold med fuld Besætning om Bord, og Issejladsen forårsagede ogsaa Reparationsophold, og alt i alt resulterede første Halvaars Sejlads i Tab. Østerssæsonen for Træ- og Kullaster aabnede ogsaa meget svagt, men bedres efterhaanden noget, saa første Halvaars Tab indtjentes og Aaret sluttede med et Driftsoverskud af 273,703 Kr. Et af Selskabets Skibe, som er i amerikansk Timecharter, fik et større Havarier, som bragte det ud af Fart i 30 Dage; alle af Havarier flydende Tab er afholdt af Aarets Drift.

Driftsoverskudet, sammen med Renteindtægt, Tilbagebetalinger fra Fragnævnet, Krigsforsikringen etc., og sammen med det fra 1921 betydelige overførte Beløb, er tilsammen 1,136,191 Kr., og efter Fradrag af Skatter, Administration, Agio, bliver der et Nettooverskud af 766,898 Kr. Der foreslaas 10 pCt. Udbytte til Aktionærerne, og af det resterende Beløb afskrives gennem Reserve- og Amortisationsfondets Konto 206,871 Kr. paa Skibenes Kapitalkonto. Da Selskabet Flaade har en gennemsnitlig Alder af 7 Aar, skulde de nu bogførte Værdier sikkert svare til den nugældende Markedspris — det derefter tiloversblevne Beløb, 160,027 Kr., overføres i ny Regning.

I Maj indkøbtes S/S »Skaane« (ex »Rota«) fra herværende Rederi. Damperen, som er bygget i 1919, er et Søsterskib til Selskabets »Estland«, som er af meget praktisk Størrelse og Type og særlig anvendeligt i daarlige Tider. Indkøbsprisen for denne Baad 475,000 Kr. maa anses for fordelagtig med de nugældende Priser for Nybygninger.

Om Udsigterne for indeværende Aar, udtalte Generalkonsul Petersen, at de to første Maaneder forløb betydeligt heldigere end de tilsvarende i 1922. Kulfragterne var nu ret faste, men samtidig er Kulpriserne jo stigende. Der menes at forestaa store Trælastafskibninger i Sæsonen, men der er endnu kun gjort faa Betragtninger, og de, der rapporteres, synes at ligge omtrent paa samme Niveau som i 1922.

Regnskabet godkendtes uden Diskussion, og til Bestyrelsen genvalgtes Bureauchef Friderichsen. Ligeledes genvalgtes Revisorerne, Kaptajn Jacob Møller og Hr. Johs. Simonsen.

Sejlskibsselskabet Hippalos

har afholdt Generalforsamling. Overretssagfører Børge Jacobsen dirigerede. Direktør Eskildsen aflagde Beretning om Aarets Virksomhed.

Efterat Regnskabet var godkendt, stillede Maskinmester Petersen paa en Aktionærgruppes Vegne Forslag om Opøsning af Selskabet med den Motivering, at Selskabet nu havde solgt sit sidste Sejlskib, og kun ejede to fra Atlanterhavet overtagne Dampskibe, ligesom han gjorde gældende, at han ikke nærede nogen Tiltro til Bestyrelsen.

Overretssagfører Werner sluttede sig paa Dansk Svovlsyre- og Superfosfatfabriks Vegne til Bestyrelsens Standpunkt og ydede Direktør Eskildsen sin Anerkendelse. I Anledning af, at Hippalos's Reservefond var udløst til Dansk Svovlsyre- og Superfosfatfabrik, vilde han sige, at Pengene kunde betales tilbage naarsomhelst. Han ansaa ikke Tidspunktet for egnet til Opøsning, men opfordrede Bestyrelsen til at følge Udviklingen med Opmærksomhed og til sin Tid fremkomme med et Forslag.

Direktør Sigumfeldt hævdede, at Svovlsyrefabrikerne egenmægtigt regerede Selskabet. Han udtalte sin Forbavselse over, at Direktør Heilbuth fremdeles sad i Bestyrelsen for »Hippalos«, da han jo var Landmandsbankens Tillidsmand.

Efter et skarpt Sammenstød mellem Direktør Sigumfeldt og Overretssagfører Werner trak Forslagsstilleren sit Forslag om Opøsning tilbage, men foreslog forskellige Lovændringer, der tilsigtede at indskrænke Bestyrelsens Myndighed med Hensyn til at købe eller kontrahere om Skibe.

Overretssagfører Werner fraraadede paa Aktiemajoritetens Vegne disse Ændringer, som derefter forkastedes.

Overretssagfører Knudsen genvalgtes til Bestyrelsen.

Efter at Generalforsamlingen var afsluttet, henstillede Maskinmester Petersen, at Bestyrelsen indløste Oppositionens Aktier.

Aktieselskabet Rødbyhavn (Jernskibsværftet)

afholdt den 16. Juni sin Generalforsamling i Revisions- og Forvaltnings-Institutet i Kjøbenhavn. Direktør Andersen, Revisions- og Forvaltnings-Institutet, aflagde paa Likvidationsudvalgets Vegne Regnskab og Beretning. Udvalget ser sit Formaal i at holde Værftet gaadende, til eventuelt lysere Tider kan mulliggøre en Rekonstruktion. Disse Bestræbelser er tiltraadt af Panthaverne. Det ene Skib, der var paa Bedding, var afleveret i April, og det andet vilde blive afleveret i næste Maaned. Det er derved lykkedes at holde 160 Arbejdere og Funktionærer beskæftiget. Direktøren oplyste derpaa i Følge »Lolland-Falster Folketidende«, at Regnskabet ved Status viser et Underskud paa 3,212,000 Kr. Aktiverne er opgjort til 2,100,000 Kr., men da disses Værdier er problematiske, maa Aktiekapitalen anses for tabt. Paa en Forespørgsel oplyste Direktør Andersen, at det havde været nødvendigt at bygge Arbejderboliger, naar man vilde drive Skibsværftet ved Rødbyhavn.

Hermed hævedes Generalforsamlingen.

Svendborg Skibsværft & Maskinbyggeri

afholdt den 9. Juni ordinær Generalforsamling.

Der blev givet enstemmig Decharge for Regnskabet for 1922, og til Bestyrelsen blev med Enstemmighed Skibsreder R. S. Hanssen, Thuro, genvalgt og Ingeniør Iwan Clausen, Kjøbenhavn, nyvalgt.

Paa Dagsordenen var endvidere Forslag til Rekonstruktion af Selskabet, — hvilken Rekonstruktion — ved Støtte fra Selskabets Hovedkreditor — er baseret paa en Nedskrivning af Værfts anlæget med Dokker til 1,400,000 Kr.

Rekonstruktionsforslaget vandt enstemmig Tilslutning hos de tilstedeværende Aktionærer, men Generalforsamlingen var ikke beslutningsdygtig paa dette Punkt, og der er derfor indkaldt til ny Generalforsamling til endelig Behandling af Sagen.

(Svendb. Amtst.)

Kjøbenhavns Skibssalgs-Bureau.

ved CHARLES HVILSØM,

21, Havnegade 21.

Køb og Salg af Sejl- og Dampskibe.

Førlang Katalog.

Bend Opgave.

Skibsefterretninger.

Dampskibe.

De forenede Dampskibsselskab. Alexandra ank. hertil 28./6. — Algarve ank. hertil 30./6. — Arizona afg. Bahia Blanca 1./7. — Arkansas ank. hertil 26./6. — Beira ank. Antwerpen 2./7. — Bergenhus afg. Tronhjem 3./7. — California ank. Montevideo 27./6. — Charkow ank. London 1./7. — Dania afg. Newcastle 18./6. til Portland (Maine). — Douro afg. herfra 3./7. til Riga. — Ebro ank. hertil 2./7. — Erik II ank. Riga 29./6. — Esbern Snare afg. Aalborg 3./7. — Esbjerg afg. Aarhus 2./7. — Ficara afg. herfra 3./7. til Danzig. — Florida ank. Swansea 20./6. — Frederik VIII afg. New York 3./7. — Frode afg. Savannah 28./6. — Gen. Pallisen afg. Montreal 26./6. — Gorm afg. Havana 30./6. — Haldan ank. Bordeaux 2./7. — Harald ank. Antwerpen 13./6. — Hellig Olav ank. hertil 3./7. — Helmer Mørch ank. Newcastle, New Brunswick 30./6. — Hindsholm ank. Danzig 27./6. — Hjortholm ank. Helsingør 3./7. — I. C. Jacobsen afg. Lissabon 30./6. hertil. — Ivar afg. Baltimore 2./7. til New York. — Jolantha ank. Kristiania 3./7. — Katholm afg. Danzig 3./7. — Knud II ank. Middelfart 1./7. — L. P. Holmblad ank. Norre Sundby 1./7. — Louisiana afg. herfra 30./6. til Newport. — Magnus ank. hertil 1./7. — Maja ank. hertil 3./7. — Maryland afg. Cardiff 29./6. til Buenos Aires. — Minsk ank. Antwerpen 25./6. — Moskov afg. London 3./7. — Nevada ank. Rosario 28./6. — Nawa ank. Göteborg 3./7. — Niels Ebbesen ank. Göteborg 3./7. — Odin ank. hertil 4./7. — Olaf afg. Swansea 3./7. — Oregon afg. Madeira 26./6. hertil. — Oscar II afg. Kristiania 22./6. til New York. — Pennsylvania ank. Helsingør 25./6. — Rhone afg. Libau 3./7. — Rita afg. herfra 30./6. — Saga ank. hertil 4./7. — Seine afg. Danzig 2./7. — Skjold afg. Libau 30./6. — Svanholm afg. Helsingør 3./7. til Windau. — Svend II ank. Kemi 18./6. — Taarnholm ank. Liverpool 3./7. — Texas afg. Santos 21./6. til Rio de Janeiro. — Tiber afg. herfra 2./7. — Tomsk ank. Algier 3./7. — Tronhjem ank. Stettin 28./6. — Tula afg. Valencia 30./6. til Lissabon. — Uffe ank. Antwerpen 26./6. — United States ank. hertil 26./6. — Virginia ank. Newcastle 2./7. — Yrsa afg. herfra 3./7. til Hamburg. — Svava afg. Lübeck 3./7. til Libau. — Botnia afg. Leith 4./7. til Thorshavn & Island. — Island ank. Seydistjorden 2./7. — Sleipner afg. Leith 3./7. hertil.

Det østasiatiske Kompagni. Afrika ank. Hamburg 30./6. udg. — Annam ank. Lincoln 25./6. hvg. — Asia ank. Valparaiso 1./7. udg. — Australien pass. Perim 27./6. udg. — Chile ank. Genoa 1./7. hvg. — Dana afg. Gibraltar 17./6. — Falstria afg. Penang 29./6. hvg. — Fionia pass. Perim 29./6. udg. —

Java ank. Antwerpen 28./6. udg. — Jutlandia afg. Lissabon 30./6. hfg. — Sejler København pass. Ushant 15./6. udg. — Malaya afg. Shanghai 1./7. hfg. — Mexico ank. Hamburg 28./6. hfg. — Panama ank. Dalny 3./7. udg. — Peru pass. Perim 20./6. udg. — Selandia ank. Hamburg 2./7. udg. — Siam ank. Kjøbenhavn 2./7. — Tongking pass. Dower 1./7. udg. — Estonia pass. Kjøbenhavn 22./6. vestg. — Lituania ank. Libau 28./6. — Polonia ank. New York 1./7.

C. K. Hansen. Aalborg ank. Marseilles 26./6. — Amaalienborg afg. Funchal 28./6. — Brattingsborg afg. St. Johns N. F. 30./6. — Borglum ank. Newcastle N. B. 23./6. — Christianborg ank. Santos 24./6. — Dansborg pass. Skagen 2./7. — Ellensborg ank. Koge 26./6. — Elsborg ank. Grangemouth 28./6. — Flynderborg ank. Haukipudas 27./6. — Fredensborg ank. Kjøbenhavn 7./6. — Frederiksborg afg. Hamburg 29./6. — Hammershus ank. Bordeaux 26./6. — Jelling afg. Swansea 29./6. — Jomsborg afg. Bathurst 24./6. — Jungshoved afg. Santos 30./6. — Jægersborg afg. Reval 29./6. — Kronborg ank. Antwerpen 1./7. — Lilleborg ank. Riga 29./6. — Rosenborg ank. Ny Karleby 29./6. — Silkeborg afg. San Pedro de Macoris 19./6. — Skanderborg afg. Sfax 1./7. — Skodsborg afg. Randers 28./6. — Spigerborg ank. Rotterdam 30./6. — Stegeborg ank. Göteborg 29./6. — Sønderborg ank. Aalborg 27./6. — Taarnborg ank. Horsens 30./6. — Uranienborg ank. Buenos Aires 28./6. — Viborg ank. Cardiff 24./6. — Ørkild ank. Maranhas 29./6. — Ørneborg pass. Skagen 1./7.

Dana. Danebrog ank. Åbo 29./6. — Danefelt afg. Skellefteå 22./6. — Daneholm ank. Marseille 28./6. — Danelag ank. Skellefteå 2./7. — Danmark afg. Jacobstad 2./7. — Danery ank. Rieme 26./6.

Dania. Mary, Duhu, ank. Trångsund 1./7. — Elic, Clausen, ank. Ulcåborg 29./6. — Esther Maria, Bang, ank. Sharpness 18./6. — Irene Maria, Clausen, ank. Blyth 1./7.

Dansk-fransk Dampskibsselskab. Lifland, O. H. Petersen, afg. Cardiff 2./7. til Hamburg. — Normandiet, K. H. Petersen, ank. London 1./7. — Slesvig, Weichardt, afg. Garston 3./7. til Rouen. — Kurland, Berendsen, ank. Oran 30./6. til Preston. — Bretagne, Lund, ank. Wiborg 28./6. til London. — Estland, Kruse, afg. Reval 3./7. til West Hartlepool. — Skaane, Sørensen, ank. Trångsund 21./6. til London. — Bornholm, Hansen, afg. New York 30./6.

Heimdal. Simone, Rathje, ank. Gelle 2./7. — Vera, Risør, ank. Grangemouth 3./7. — Anine, Olsen, ank. Hull 26./6. — Romo, Christensen, ank. Tuborg 30./6.

J. Lauritzen. Inger pass. Portland 29./6. for Nize. — Nerma ank. Raavik 1./7. — Helene ank. Garston 29./6. — Carmen afg. Gelle 2./7. — Gerda ank. Burntisland 29./6. — Harriet afg. Requjada 1./7. til Hamburg. — Nancy afg. Kenitra 2./7. til Casablanca. — Niobe ank. Drogneda 28./6. — Ebba ank. Penarth 29./6. — Gunver ank. Bremen 2./7. — Johanne afg. Casablanca 2./7. til Oporto. — Karla pass. Portland H. 28./6. for Sevilla. — Marie afg. Liverpool 30./6. til Kjøbenhavn. — Neptun ank. Immingham 2./7. — Nordsoen ank. Nantes 1./7. — Dorrit pass. Ushant 2./7. for Christiania. — Helga ank. Marseille 29./6. — Jenny afg. Larne 2./7. til Manchester. — Raudi afg. Hernosand 29./6. til Sevilla. — Stella pass. Holtenau 1./7. for Guernsey. — Yrsa pass. Grinez 2./7. for Rouen. — Alfa pass. Portland 30./6. for Palma/Mallorca. — Dagmar ank. Kotka 1./7.

Orion. Orion, J. E. Bendsen, ank. Barry 22./6. — Venus, C. V. Terkildsen, ank. Gambia 18./6. — Polaris, E. M. Hoim, ank. Glasgow 27./6. — Sirius, J. Eggers, ank. Sundsvall 21./6. — Vega, H. M. Madsen, ank. Gambia 19./6.

Orient. Arabien afg. Norfolk Va. 24./6. udg. — Bolivia ank. Singapore 30./6. udg. — Indien ank. København 17./6. hfg. — Kina afg. Aberdeen 22./6. udg. — Natal ank. Nakskov 20./6. hfg. — Parana pass. Honolulu 23./6. udg. — Rhodesia ank. Port Said 27./6. — Tranquebar afg. Colombo 27./6. hfg. — Transvaal pass. Ushant 8./6. udg.

Sejlskibe.

Panis. Ingrid, Petersen, pass. Skagen 22./5. til Trinidad. — Kaj Hvissom, Wulff, ank. Torefors 25./6. — Johanne, Larsen, ank. Kotka 26./6. — Dagny, Pedersen, afg. Sundsvall 29./6. til Wexford. — P. Rasmussen, Larsen, ank. Oporto 28./6.

Elisabeth Eff Nielsen, afg. Torquay til Sundsvall 29./6. — Dronning Louise, Hansen, ank. Neder Calix 4./6. — Vesta, Godfredsen, ank. Husavik 15./6. — Vega, Kobke, afg. Trångsund til Binio 27./6. — Ella Eff, Hvenegård, afg. Råfsø til Totnæs 3./6.

Svendborg. Minerva, Sørensen, ank. Fimi 28./6. — Falken, Rasmussen, afg. Borgå 28./6. til d'Olonne. — C. L. Rasmussen, Hansen, ank. Råfsø 28./6. — Esther, Petersen, ank. Saks-kjøbing 28./6. — Norden, Olsen, afg. Gelle 28./6. til Devonport. Capella, Hansen, ank. Råfsø 29./6. — Britannia, Rasmussen, afg. Fecamp 28./6. til Holbæk. — C. V. Petersen, Petersen, afg. Gelle 30./6. — Albert Mou, Rasmussen, ank. London 29./6. — Willemoes, Eriksen, afg. Svendborg 30./6. til Åbo. — Kristian, Rasmussen, ank. Sundsvall 30./6. — Pallesen, Jensen, afg. Trångsund 30./6. til Padston. — Else, Jansen, pass. Helsingør 1./7. for Exmouth. — Gefion, Lund, afg. Gelle 1./7. til Londonderry. — Roma, Baago, afg. Sundsvall 2./6. til Bantry. — Emanuel, Petersen, ank. Lossiemouth 2./7. — N. P. Petersen, Larsen, ank. Exmouth 2./7. — H. A. Hansen, Hansen, afg. Råfsø 1./7. til Dieppedale.

Æro. P. R. Nielsen, Petersen, ank. Kerteminde 26./6. — Fylla, Kromann, ank. Trångsund 26./6. — Galathea, Nielsen, afg. Göteborg 26./6. til Yarmouth. — Pax, Christensen, ank. Haiti 25./6. — Poseidon, Rasmussen, afg. Holbæk 27./6. til Thors-havn. — Alfa, Christensen, ank. Trångsund 27./6. — Arken, Fabricius, ank. Setubal 27./6. — Triton, Andersen, ank. Søderhamn 26./6. — Svalou, Rosenbeck, afg. Akureyri 27./6. til Lissabon. — Vega, Petersen, afg. Holbæk 27./6. — San, Petersen, afg. Errith 28./6. til Drøbak. — Merkur, Hansen, afg. Reykjavik 28./6. til Pickton. — Willemoes, Jensen, afg. Akureyri 27./6. — Norden, Grube, afg. Bridgewater 29./6. til Fowey. — Frem, Jørgensen, afg. Dysart 28./6. til Ørbæk. — Gerda, Staugaard ank. Bridgewater 29./6. — Hertha, Christoffersen, ank. Råfsø 29./6. — Castenskjold, Christensen, ank. Reydfjord 29./6. — Astræa, Dam, ank. Skagen 29./6. — Ingrid, Christensen, ank. Thorshavn 30./6. — Bien, Petersen, ank. Travemünde 30./6. — Romso, Winther, ank. Kjøbenhavn 2./7. — Marna, Boye, er afg. Borgå. — Gerda, Nyman, ank. Lissabon 2./7.

Fra Sø og Land.

Bruknet Somand. Fisker Jens Michael Petersen, Nørhby paa Sausø, som gjorde Tjeneste om Bord paa Skibet »Martine» af Maarup, er, paa Rejsen mellem Odense og Kjøbenhavn, slaet over Bord af Storskodet og druknet.

Nybygninger, Køb og Salg.

Med Nybygning Nr. 40 fra H. C. Christensens Staalskibsværft i Marstal, Am. M.-S. »Caroline», er der fornylig afholdt Prøvetur i Farvandet mellem Thuro og Langeand.

Skibet, der er bygget helt af Staal til Bureau Veritas højeste Klasse, har følgende Dimensioner: Længde 175 Fod, Bredde 32 Fod, Dybde fra Dæk til Kol, i Overkant, 14 Fod, Lastevne 820 Tons d. w. Rigningen er 4m. Slettopper med Staalmaster. Skibet er forsynet med Dobbeltbund til at optage 160 Tons Vandballast og 35 Tons Olje til Motorer. Motorerne er to Stk. to Cylinder Hera-Motorer med hver 120 HK., som driver to Meta'skruer med faste Blade.

Prøveturen forløb fuldt ud tilfredsstillende. Skibet løb ved fuld Kraftprøve 8¼ Mil og fortsatte efter endt Prøvetur til Frederikshavn i Finland for at laste Træ. (Æro Avis).



INDHOLD:

Kjøbenhavn, den 5. Juli 1923. — Betragtninger over den tyskrussiske Handelsforbindelse. — Fragtmarkedet. — Generalforsamlinger. — Skibsefterretninger. — Fra Sø og Land. — Nybygninger, Køb og Salg. — Efterretninger for Solarende. — Kurser paa Kjøbenhavns Børs.

En god og velholdt Motorkutter,

bygget 1915—16, Brutto-Register 15,95, Netto 5,58, Last 30000 kg, helt af Eg ud- og indvendig, 15 HK. Dan Motor, Dybgaende med Last 5,25, er straks til Salg ved Henvendelse til

R. L. Kroman,
Isafjordsgade 6, 3. Sal.
København.

Telefon Am. 2201.

Kunstfyrværker Fritz Busch

ved **Holger Pedersen**
anbefaler sig med

Signaleringsfyrværkeri af enhver Art.

Leverandør til de herværende Dampskibsselskaber og Statsbanedriftens Søfartsafdeling.

Laboratorium:

Kongens Enghave. V.

Tlf. Centr. 6031. Tlgr.-Adr.: »RAKETO, Kjøbenhavn. Privatlf. Nora 2393

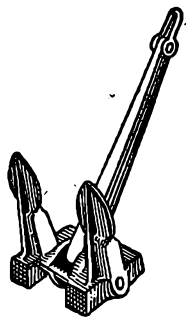

Staalstøberiet A/s Strømmens Værksted

pr. Christiania

Leverer al Slags Staalstøbegods.

Specialitet:

Staalstøbte Stevne, Ror, Propeller og Ankere

med Lloyds eller Veritas Certificat.

Repræsentant for Danmark:

Emil A. Schneider, Nørregade 40, Kjøbenhavn

T. I. P. Lichtenbergs Bagerier

Telefoner { 4320. **Rug- og Skibsbrødsfabrik** 12320. 8912 Adelgade 79, Kbhvn. & Islands Plads, C. •Skibsbrød. •Teleg.-Adr.: •Skibsbrød.

IMPREGNERINGSMIDLET

til **OLIETØJ**

PRESENNINGER

etc.

Bevarer Stoffet, gør vandtæt.

ENHVER FARVE kan opnåes samtidig med Imprægneringen.



P. C. OLSEN

Tlf. Central 1628. — Kjøbenhavn C.

Carl v. d. Hude
Skibsmægler. Aarhus.

Hans Olesens Eftf
(Niels Wang)
Skibsmægler, Horsens

A. Mou's Kødudsalg. — St. Annæ Plads 14. — Telefon 3816.

Kurser paa Kjøbenhavns Børs.

Kjøbenhavn, den 4. Juli 1923.

Aktier.	Gjort til	Køber	Sælger	Gjort til	Køber	Sælger
Nationalbank	140			4 1/2 % Jydske Land. Kreditf. 6. S.	89 1/4	89 1/4
Privatbank	108 1/2	108 1/4	107 3/4	4 - do. do. do. 6. -	83 1/4	83 1/4
Landmandsbank				4 - do. do. do. 5. -	86	86
Handelsbank	123 3/4		123	3 1/2 - do. do. do. 6. -		81 3/4
Københavns Diskonto- og Revisionsbank	78 1/2		78 1/4	3 1/2 - Østift. Husm. Krdf.		88 3/4
Private Laanebank				4 1/2 - do. do. do. 2. A.		99 1/4
Haandværkerbank			59 1/2	4 - do. do. do. 3. Hoved-Afd.		93 1/4
Frederiksberg Bank				3 1/2 - Jydske Husm. Krdf.		88 3/4
Danske Sukkerfabrikker	223	225	225	4 1/2 - do. do. do. 3. A.	87 1/2	87 1/2
Burmeister & Wains Fabrik	141 3/4	141	140 3/4	4 1/2 - do. do. do. 2. -	98 1/2	98 1/2
Forenede Bryggerier	203	202	202	4 - do. do. do. 3. Hoved-Afd.		91 1/4
Forenede Dampskibs-Selskab	69		68 1/2	4 1/2 - Ny jydske Købst. 7. S.	88 3/4	88 3/4
Dampskibs-Selskabet Norden	253 1/2	253		4 - do. do. do. 7. -		83 3/4
do. Dannebrog	95 1/2		94 1/4	4 - do. do. do. 6. -		94
do. Orient				3 1/2 - do. do. do. 5. -		82
do. Myren			106 1/2	3 1/2 - Vest sønderj. Konv. 5 S.		85
do. Torm				4 - Vest sønderj. 7. S.	83 1/2	83 1/2
do. Vendila			59	4 - do. do. 6. -	87 1/2	87 1/2
do. Progress			60	4 1/2 - do. do. 7. -	87 1/2	87 1/2
Dansk-Fransk Dampskibsselskab				4 - Jydske Grundej. p. Land. 3. A.	81 3/4	81 3/4
Østasiatisk Compagni	138	137 3/4	137 1/2	4 1/2 - do. do. do. 2. -	85 3/4	85 3/4
Stats- og Kreditforenings-Oblig.				4 1/2 - Sønderj. Kreditf. 1. S.	85 3/4	85 3/4
3 % uopsigelige Statsoblig.			59 1/2	4 1/2 - Kbhvns. Hypotekf. 2. S.		84 1/4
3 1/2 % do. do.			71	5 - do. do. 2. -	88	88
3 1/2 % Husejer Kreditk. 1. Afd. 1. S.			74	5 - Grundejernes Hypotekf. 2. S.		88 1/4
4 1/2 % do. do. 2. — 1.			92	5 - Jydske Hypotekf. 3. A.		89
3 1/2 % Kbhvns. Kreditf. amort.			81	5 - Østift. do. 3. -		90 1/2
3 1/2 % Konv. Kbhvns. Kreditf.			84 1/4			
4 - Kbhvns. Kreditf. Oblig. 6. S.	83 1/2		83 1/4			
4 - do. do. do. 3. -			87 1/4			
4 1/2 - do. do. do. 7. -	87 1/4		87 1/2			
3 1/2 % Konv. Østift.	5. -		88			
4 1/2 % Østift. Kreditf. Oblig.	11. -	89	89			
4 - do. do. do. 11. -	83 1/2		83 1/2			
4 1/2 - do. do. do. 7. -	90 1/4		90 1/4			
4 - do. do. do. 10. -	87 1/4		87 1/4			
4 - do. do. do. 9. -	87 1/4		87 1/4			
4 - do. do. do. 8. -			89			
4 - do. do. do. 7. -			83 1/4			
3 1/2 % do. do. do. 6. -			89 3/4			
4 1/2 % Østift. Kreditk. L.	6. -	90 1/4	90 1/4			
4 1/2 % do. do. do. 4. -			91			
4 1/2 % Fynske Kreditf. Obl.	9. -	91 3/4	91 3/4			
3 1/2 % Konv. jydske Land.	5. -		87			
4 1/2 % Jydske Land. Kreditf.	7. -	88 1/4	88 1/4			
4 - do. do. do. 7. -		81 1/4	81 1/2			

Vekselkurser den 4. Juli 1923.				
		à vista Sælger	10 D. D. Køber	3 Md. D. Køber
Stockholm	100 Kr.	154,25		
Christiania	100 -	91,25		
Hamburg	pr. 100 Mk.	0,0045		
London	- 1 £	26,55		
Paris	- 100 Franes	35,10		
Antwerpen	- 100 -	29,75		
Zürich	- 100 -	101,50		
Amsterdam	- 100 Gylden	228,25		
Rom	- 100 Lire	25,60		
Helsingfors	- 100 f. Mk.	16,10		
Madrid	- 100 Pesetas	25,60		
New York	- 100 Doll.	5,84		
Prag	17,55		

Diskonto i Nationalbanken: 6 %, priv. Diskontenter: 6—7 1/2 %
H. C. Møller, Bankforretning, 16, Ved Stranden.

DANSK SØFARTSTIDENDE

ABONNEMENTSPRISEN

er 3 Kr. pr. Kvartal, i Udlandet 18 Kr. pr. Aar. Enkelte Numre 35 Øre. Abonnement modtages St. Annæ Plads 26, 10—3, hvortil ogsaa Bidrag til Bladet m. v. adresseres, samt paa alle Postkontorer.

Bladet omdøles ved Postvæsenets Foranstaltning.

Enkelte Numre af »Dansk Søfartstidende« sælges paa Bladets Kontor og i Kioskerne.

AVERTISEMENTSPRIS.

Første Side pr. mm à 45 mm Bredde 30 Øre
 Siden overfor og ved Tekst samt Bagsiden do. 20 —
 De øvrige Sider do. 15 —
 Moderation for 13 Gange 26 Gange 52 Gange
 5 pCt. 10 pCt. 20 pCt.

For Udlandet er Priserne 25 pCt. højere.

DANSK SØFARTSTIDENDE.

ORGAN FOR DANMARKS SKIBSFART.

Nr. 28.

Kjøbenhavn, Torsdag den 12. Juli 1923.

30. Aarg.



M. B. COHN
Toldbodvej 22.
KØBENHAVN K. Telefon 1403.
Telegr.-Adr.: AMIANTE
Grundlagt 1848.

ENEFORHANDLING af Firmaet

HENRY WATSON & SON'S

MARINE AUXILIARY MACHINERY:

Ballast-, Circulations-, Duplex-, Simplex-, Luft- og Oliepumper, Downton- og transportable Skibspumper, Lysmaskiner, Evaporatorer, Fødevandsforvarmere og Filtere, Bronceforinger til Skrueaxler, Broncepropeller, Kedelarmatur, Dækfittings, Reduktionsventiler.

NORTH EASTERN MARINE

ENGINEERING Co., Ltd.

WALLSEND-ON-TYNE OG SUNDERLAND

Maskinbyggeri, Kedelsmedie, Jernstøberi.
Metalstøberi og Kobbersmedie.

Krumtapaksler og Skrueaksler leveres fuldt færdige.
Smedearbejde af enhver Art udføres.

Specielt anbefales vore Værksteder for Reparationer og Forandringer af Skibsmaskiner samt alm. Maskinarbejde.

Telegramadresser: „NEWS, WALLSEND“ og „NEWS SUNDERLAND“.

DEN DANSKE LANDMANDSBANK

GRUNDLAGT 1871

ENHVER ART AF
BANKFORRETNING UDFØRES

Kassér ikke gammelt Tovværk.

Højeste Dagspris betales for brugt Manilla- og Hampetov, Ijæret og utjæret.

JULIUS MARSING

Tlf. Centr. 12516. KØBENHAVN Gammel Torv 15.



DE PRIVATE ASSURANDEURER
LIMITERET.
STIFTET 1786
SØ OG TRANSPORTFORSIKRING
SLOTSHOLMSGADE 5
KØBENHAVN K.
TELEFON CENTRAL 6 & 4109 TELEGRAM ADRESSE „PRIVATE“
AGENTURER I DE FLESTE PROVINSBYER.



Carlsberg
Export-Pilsner
og Lagerøl
anbefales
til Skibsproviant.
DEPOT:
HAVNEGADE 47
Telefon Central 4980
Depot
i alle Provinsbyer

Den anerkendte Originale Rahtjens Compositon

for Skibsbunde- Eneforhandling for Danmark:

Emil A. Schneider,

Telefon 8210.

Nørregade 40 - København.

Howaldtswerke, Kiel. Nybygninger og Reparationer

Generalrepræsentant for Danmark, Norge og Sverrig:
Carl Holtermann, Amaliegade 34, København K.
Telef. Central 10140 — Statstelefon 393 — Telegr.-Adr.: Carholtormann.

Telefon 513	Aktieselskabet	Telegr.-Adr. »Bunkerdepot«.
HELSINGØRS BUNKERKUL DEPOT.		
Prima Newcastle Dampkul leveres Dag og Nat til Dagens billigste Priser.		

C. K. HANSEN
DAMPSKIBSREDERI
DAMPSKIBS-, HAVARI- OG ASSURANCE-AGENTUR
BEFRAGTNING OG KØB OG SALG
AF DAMP- OG SEJLSKIBE

KØBENHAVN
29 B, Amaliegade.

Telegr.-Adr.: HANSEN
Central 72 (10 Ledninger)
Telefoner: { — 50589 (6 Em. - 9 Fm.)
Statstelef. 13 (2 Ledninger)

Filial: HELSINGØR
2, Sofiegade.

Telegr.-Adr.: HANSEN
Telefon: Helsingør 972.

P. Brown jun. & Co.
Dampskibsrederi * Dampskibsagentur
Amaliegade 43. — Telegr.-Adr.: »Brown«. — Tlf. C. 276.

A. P. MØLLER,
KØBENHAVN

Rederi. Befragtning. Klarering.
Dampskibsekspektion.
Køb og Salg af Skibe. Skibsbygning.

Telegram-Adresse: »MERSK«
Stats-Telefon 33 Telefoner 514
(Omstilling til samtlige Afdelinger)

DAMPSKIBSSELSKABET
„TORM“

Telegramadr. »Torm«. Telefon 2437.

Kontor:
St. Strandstræde 9, 2. S. Kjøbenhavn.

Danish Shipping Company Ltd. A/S
Set. Annæ Plads 28.
Kjøbenhavn K.

Skibs- og Havariagenter.
Befragtning, Klarering & Dampskibsekspektion.
Køb og Salg af Skibe og Kontrahering
af Nybygninger.

Telegr.-Adr.: PACAO. Telefoner: **1535-5836.**
Statstelefon: **527.**

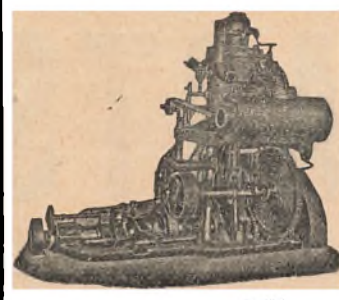
	Telf. 44 & 458	»ALPHA« MOTOREN	Stiftet 13
	Bedste 4 Takt Motor. Bygges fra 2—120 HK. Over 3800 i Brug.		
MOTORSPIL I alle Størrelser.			
Forlang Tilbud. A/S Frederikshavns Jernstøberi & Maskinfabr. Brødrene Houmøller) (Tlf. Motorhoumøller) FREDERIKSHAVN.			

„GREI“ MOTOREN 2 Takts
Raaolle Motor

fra A/s A. GULOWSEN, Kristiania.

Forhandling og Fremstilling overdraget til
A/s Frederikshavns Jernstøberi & Maskinfabrik
Brødrene Houmøller, Frederikshavn.

Forlang Tilbud. Forlang Tilbud.

	Olskind er betydelig nedsat. Kvaliteten er betydelig forbedret.
Cand. pharm. Harrsen & Schlier, Øresunds Sidevej. København S.	

Fjerde Søforsikringsselskab lim.
i København

tegner Sø- og Transportforsikringer af enhver Art til billige, faste Præmier.
Agenturer i de fleste Proviinsbyer.

Post-Adresse: Telegram-Adresse: Telefoner:
Holmens Kanal 24. „Fourthcomp.“ Central 266 og 10766

Skibsrigger W. PEDERSEN
Wildersgade 24. Telf. Amager 5332 x
udfører **alt Riggerarbejde** samt **Spleisning**
af Staal- og Jærnvirer.

**Forretning i
Shipping-Branchen**

der giver i fast aarlig Indtægt ca. 12000 Kr., beliggende i mellemstor Provinsby, til Salg. Egnersig særlig for fhv. Skibsfører. Nødvendig Kapital ca. 40000 Kr. Diskretion udbedes og tilsikres. Nærmere Oplysninger i Billet mrk. 8673 til *Knud Sørensen* Annoncebureau, Gl. Kongevej 87, København V.

EN TRESKUTE

ca. 250 ton dw., bygget for højeste klasse i norsk veritas tilsalgs i hukeferdig stand. Billet mrk. »Førsteklasse nr. 10852« til *Fabritius Reklamebyraa*, Øvre Slotsgt. 25, Kr.:a. Norge.

A/S FORSIKRINGSSSELSKABET „CODAN“
Generalagenter **P. SØHT & CO.**
AFDELING FOR SØ- OG TRANSPORTFORSIKRING
Telefon 14,995 NIELS JUELSGADE 9, 2. S. Telegr.-Adr.: »Gnirdos«.

DE FORENEDE JERNSTØBERIER
 AFDL: CHRISTIANSHAVNS JERNSTØBERI
 HOLMBLADSGADE 27 · KØBENHAVN



KABYS KOMFURER
 I ALLE STØRRELSER

SKIBS
 BAGE
 ØVNE

SKIBSOVNE I STORT UDVALG

FORLANG KATALOG · TELEFON: 1630

A/s KØGE VÆRFT
SKIBS- & MASKINBYGGERI
 TELEGR.-ADR.: DOCK KJØGE TELEFON 425
 — DANMARK —

NYBYGNINGER INDTIL 9000 Tons d. w.
 2 PATENT SLIPPER FOR SKIBE INDTIL 290' LÆNGDE
 40 Tons FLYDEKRAN
 REPARATION AF SKIBE OG MASKINER

Randers Rebslaaeri
 Hamp- og Staaltraadstougværks-Fabrik
Randers
 Tougværk af Hamp, Manilla og Cocos
 alle Dimensioner.



Jærn- og Staalounge
 til Skibsbrug og Elevatorer
 Oplag hos
JØRGEN JENSENS Eftf.
 København

SØMANDSLOVEN
 AF 1. MAJ 1923.

Vejledende Fremstilling
 af Kontorchef i Handelsministeriet EMIL KROGH.

Indbunden..... 1 Kr. 65 Øre pr. Expl.
 gennemskudt med hvide Blade 2 — 00

Særtryk af »Danak Søfartstidende«.

**Skibs-
 Provianteringshandlere.**
 Kjøbenhavn og Provinserne.

Kjøbenhavn. Georg Sørensen, Nyhavn 13, Tlf. 6404.
 Oscar Rolff, St. Annæ Plads 22. Tlf. Centr. 4140.
 Bjørch-Jensen & Co., Holbergsgade 24. Tlf. 7262.
 Th. Møller, Nyhavn 45 & 47, Tlf. 387.
 Charles Hvilsom, Havnegade 21, Tlf. 4705 og 4810.
 Jens With, Nyhavn 19, Tlf. 5349. Telegram-Adresse: Skibswith.

Kolding. Henry Fisker & Co. (R. Rasmussens Eftf.). Telefon 206.
 Aalborg. Bertelsen & Larsen. Telegr.-Adresse: »Aciba«. Telefoner 249 og 1607.
 P. Hansen & Co. ved P. Hansen & E. Schmidt Pedersen. Skagen. P. Saxberg. Telefon 85.
 Frederikshavn. P. Saxbergs Eftf., Telef. 244 og 482. Telegram-Adresse: Saxberg.
 P. Schou & Co., Telefon 12. Statstelefon 17.
 Randers. A. L. Nielsen. Tlf. 266 og 224.

P. Schou & Co. Frederikshavn

Skibsprovianteringsforretning
 Telefon Nr. 12, Telegramadresse »Schou« Statstelefon Nr. 17

I Frederikshavn
 provianteres de Herrer Skibsførere bedst og billigst hos
P. Saxbergs Eftfl., N. Mogensen
 Skibshandel.
 Telegram-Adr.: »Saxberg«. Telefoner: 244 & 482.

P. SAXBERG. SKAGEN.
 Skibsprovianteringsforretning.
 Telefon 86. — Telegr.-Adr.: »Saxberg«.

JOHS. UTZON, Aalborg,
 edsvoren Skibsmægler.
 Telefon 2075 & 2200. Statstelefon 2. Telegr.-Adr.: UTZON.

ALF. HANSEN, Bagenkop, Langeland.
 Skibsproviant leveres til Skibe, der passerer Kielerkanalen. — Egen Motorbaad.
 Statstelefon Nr. 2. Telegr.-Adr.: Skibsalff.

— Telefon 5349. — Tigr.-Adr.: Skibswith.
Jens With
 Skibsprovianteringsforretning
 NYHAVN 19

Telefon 200. Statstlf. 10. **ASSENS** MOURITZ G. KRAG
 Edsvoren Skibsmægler
 Klaringer — Befragtning — Assurance — Havari.
 Agentur — Kommission — Spedition — Køb og Salg af Skibe.
 Telegr.-Adr.: »Krag.«

AALBORG
 Telefon 56 & 1409. Statstelefon 40. **CHR. JENSEN**
 Edsvoren Skibsmægler
 Søborg & Benthin's Eftf.
 Telegr.-Adr.: »Søborg.«

A. L. NIELSEN
 Telf. 266 RANDERS Telf. 224
Skibsproviantering
Forhryngskontor

Husk
Petersen - Faxe's
 1. Kl.s Herreskræderi,
 Kjøbenhavn.
 Stort Lager af lærdigviede Klædninger.

Hans Olesens Eftfl
 (Niels Wang)
 Skibsmægler, Horsens

Carl v. d. Hude
 Skibsmægler. Aarhus.

Jervell & Knudsen
 Skandinaviske Mæglere
 Befragtning og Havariagerter

Telegr.-Adr.: JERVELLCO.
OPORTO, PORTUGAL

Otto Wang
 Skibsmæglere og Befragtnings Agenter
 Specialitet: Saltfragter
 Skibshandel
 Telegram-Adr.: »WANGCO«
LISSABON

P. HANSEN & Co.
 ved
 P. HANSEN & E. SCHMIDT PEDERSEN
 Bunkerkulforretning.
 Skibsprovianter.
AALBORG.

Bjørch-Jensen & Co.
 Skibsproviantering
Holbergsgade 24
 4. Sted fra Nyhavnsbroen.
 Hurtig Ekspedition. — Billige Priser.
 Telegr.-Adr.: »Bjørch-Jensens«.
 Telefon 7262.

Oscar Rolff,
 St. Annæ Plads 22.
 Kun absolut første Klasses
 Skibsproviant.
 Telefon: CENTRAL 4140.

AKTIESELSKABET
DET ØSTASIATISKE KOMPAGNI

(The East Asiatic Company, Limited)

KØBENHAVN
Filialet: **BANGKOK** og **SINGAPORE**

Egne Agenturer: Soerabaya, Shanghai, Hankow, Vladivostock, Dalny, Harbin, New York, Valparaiso, San Francisco, Durban og Johannesburg.

Regelmæssig Rute fart paa Siam, Kina, Japan, Sydafrika, Australien, Java, Vestindien, Meksiko og Vestkysten af Nord- og Sydamerika.

Import til Europa af østasiatiske og andre oversøiske Produkter, Teak- og andre Træsarter.

Eksport til oversøiske Pladser af europæiske Produkter. — Skov- og Savmølle drift i Siam.

Alle nærmere Oplysninger erholdes ved Henvendelse paa Kompagniets Hovedkontor, Holbergsgade 2, København K.

HUGO TRUMPY

Skibsmægler og Havariagent.

GENUA, via Fossatello 16, Tlgr.-Adr.: Hugotrum, Genua.

SAVONA, via Paleocapa 4, — Hugotrum, Savona.

SPEZIA, via Prione 16, — Hugotrum, Spezia.

LIVORNO, Scali d'Azeglio 10, — Hugotrum, Livorno.

NEAPEL, via Molo Piccolo 17, — Hugotrum, Neapel.

HOVEDKONTOR: **GENUA**, AGENT FOR:

Nordisk Skibsrederforening,

Otto Thoresens Linie,

Lloyd Royal Belge,

Comp. Havraise Peninsulaire de Nav. a Vapeur,

Société de Navigation Transoceanique.

Havariagent for over 90 skand. Forsikringselskaber.

AGENT I SAVONA FOR:

Det Forenede Dampskibsselskab, Kjøbenhavn.

BALTICA

Dansk Forsikr.

Brand-, Ulykke-, Ansvar-, Al
Driftstab- & Lovpligtig U
forsikring

Hovedkontor og Direkt.
BREDGADE 42 - TELF.
TELEGRAMADR.: BALT

A/S **Motorfabriken „Dan“**

Bragesgade
10.

Telegr. Adr.:
Motordan.

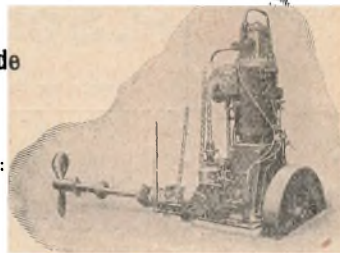

København
L.

Telefon:
Ctr. 8006 - 8007

„DAN“ MOTORER

for Skibsbrug i Størrelser fra 5—140 HK
samt **Motorpil** og **Lossespil** af enhver Art.

A/S **HERA MOTORFABRIK**

BEDSTE DANSKE RAAOLIEMOTOR

TELEFON: 9607 FORLANG TILBUD TELEGRAM-
9608 **H. C. JENSENSVEJ 13** ADRESSE:
KØBENHAVN L. TORMOHERA



J. Melander,

tit. Blikkenslager. 1162
Alt Skibsarbejde udføres.
Lille Strandstræde 3.

Remington,

eneste Skrivemaskine med

Key Set Tabulator,
ny epokegørende Opfindelse

L. Kristensen, Vestergade 27.

N. F. STEGMANN

Tlgr.-Adr.: Stegmans Nørresundby Telefon 918 — 718

A. Formann & Co.'s Konserves

—== ere de bedste og mest holdbare. ==—

Vi fremhæve vor prisbelønnede

Blodbudding & Leverpostej. Kødkonserves, Supper, Fiskeboller, Pølser etc.

Faas hos alle **Skibsproviantører** i Kjøbenhavn, Provinserne og i England.

Leverandør til den danske Marine og Hæren.

Brydes Allé. Telefon 5047 & 11047.

ATLAS

Skibs-Dampturbiner
med **Tandhjulsudveksling**

i mest moderne Udførelse.

A/s ATLAS, Nørrebrogade 198, København L.

Kjøbenhavn, den 12. Juli 1923.

Kjøbenhavns Maskinistiskole. Vi har modtaget Aarsberetning fra Kjøbenhavns Maskinistiskole for Aaret 1922. Af denne fremgaar, at der til de forskellige Eksaminer og Prøver, den alm. Maskinisteksamen, den udv. Maskinisteksamen, Maskinpasserprøven, Motorpasserprøven, Kedelpasserprøven, den kommunale Elektro-Installatørprøve samt Optagelsesprøven til Flaadens Kadetskole (Ingeniørafdelingen) i 1ste Semester har været undervist 515 Elever i 27 Klasser og i 2det Semester 491 Elever ogsaa i 27 Klasser. Af disse indstillede 546 sig til de forskellige Eksaminer, hvoraf 480 bestod, og til Maskinpasserprøven og Motorpasserprøven 40, hvoraf 34 bestod. Skolen har endvidere indstillet 14 Elever til Kedelpasserprøven, hvoraf 11 bestod, og til den kommunale Installatørprøve 41 Elever, hvoraf 37 bestod. Ialt har Undervisningstimeantallet i 1922 udgjort 23,109 Timer.

Fra Staten har Skolen i 1922 modtaget et ordinært Tilskud af Kr. 10,500 samt et Driftstilskud til det elektrotekniske Laboratorium af Kr. 2,100 og et ekstraordinært Driftstilskud af Kr. 4,000. Marineministeriet har til Hjælp til Uddannelse af Ingeniørelever ydet Skolen et Bidrag af Kr. 2,752. Af Kjøbenhavns Kommune har Skolen modtaget et Tilskud af Kr. 6,500 og af Frederiksberg Kommunalbestyrelse Kr. 1,000. Fra Dansk Dampskibsrederiforening modtager Skolen et aarligt Tilskud af 1,500 Kroner.

De samlede Understøttelser, som fra Statens Side er kommet Eleverne til Gode, androg ialt Kr. 41,702.

Ved Udgangen af Aaret 1922 afsluttedes de Forberedelseskursus for Marinens Ingeniørelever, som blev oprettet for 30 Aar siden. Ved Omordningen af de militære Skoler som Følge af de af Rigsdagen i Aaret 1922 vedtagne Forsvarslove er Maskinafdelingen paa Flaadens Kadetskole nedlagt, og fremtidig antages Ingeniører og Maskinmestre til Marinen blandt unge Mænd, som har erhvervet sig nødvendig teknisk Uddannelse udenfor Orlogsværftets Skoler.

For de Aspiranter til Kadetskolens Ingeniørafdeling, som siden Efteraaret 1921 har deltaget i det sidste Forberedelseskursus paa Skolen, bortfalder hermed Optagelsesprøven i Foraaret 1923, og af den Grund har Kadetskolen bifaldet, at Undervisningen standser med Udgangen af Aaret 1922.

Ved Afslutningen af denne mangeaarige Undervisning har Chefen for Kadetskolen tilstillet Kjøbenhavns Maskinistiskole en meget anerkendende Takskrivelse for den store Ulejlighed og for det udmærkede Arbejde, som Skolen paa dette Omraade har udrettet i de forløbne Aar.

Skolens Driftsregnskab ballancerer med Kr. 234,803.85. Kassebeholdningen var ved Aarets Begyndelse Kr. 2,749.14 og ved dets Slutning Kr. 3,724.36.

Skolens Reservefond var ved Aarets Slutning Kr. 12,423.78, dens Byggefond Kr. 111,114.99 og dens Inventariefond Kr. 621.23.

The Baltic and White Sea Conference har fornylig udsendt Aarsberetning for 1922. Af denne fremgaar det, at der ved Slutningen af dette Aar var indmeldt 1,915 Dampskibe med en samlet Tonnage af 4,262,284 Brutto Reg.-Tons i Foreningen samt 109 Sejlskibe med 53,771 Brutto Reg.-Tons. Foreningen talte blandt sine Medlemmer 279 Dampskibsredere, 36 Sejlskibsredere, 206 Mæglermedlemmer og 11 Foreninger (Protection, Indemnity and other Associations). Dampskibene var hjemmehørende i følgende 15 Stater: Norge 396 Skibe med 891,903 Tons, Holland 248 Skibe med 784,977 Tons, Storbritannien 222 Skibe med 657,909 Tons, Danmark 324 Skibe med 564,781 Tons, Sverige 307 Skibe med 558,735 Tons, Tyskland 183 Skibe med 226,678 Tons, Spanien 40 Skibe med 159,336 Tons, Belgien 53 Skibe med 146,495 Tons, Frankrig 40 Skibe med 72,432 Tons, Forenede Stater i Amerika 15 Skibe med 71,777 Tons, Finland 52 Skibe med 49,439 Tons, Italien 10 Skibe med 46,695

Tons, Letland 7 Skibe med 14,404 Tons, Danzig 14 Skibe med 13,892 Tons og Estland 4 Skibe med 2,831 Tons. Desuden har Norge 16 Sejlskibe med 27,202 Tons, Danmark 63 Sejlskibe med 15,509 Tons, Sverige 12 Sejlskibe med 2,685 Tons, Finland 9 Sejlskibe med 6,172 Tons, Tyskland 1 Sejlskib med 641 Tons, Storbritannien 1 Sejlskib med 403 Tons, Frankrig 6 Sejlskibe med 749 Tons og Holland 1 Sejlskib med 410 Tons.

Konferencen har i Aarets Løb i særlig Grad haft sin Opmærksomhed henvendt paa at bistaa sine Medlemmer ved at afsløre og paatale Optrækkerier overfor Skibene og at faa revideret de forskellige Certepartier, saaledes at urimelige og meningsløse Bestemmelser bliver afskaffet. The Documentary Council har haft et travlt Aar hermed og har afholdt regelmæssige Møder i denne Anledning. Konferencen kan glæde sig ved et intimt og behageligt Samarbejde med de forskellige nationale Rederforeninger, hvilket er af den største Betydning for et heldigt Resultat og dens Arbejder. En betydelig Del af disse er udført af Information Bureau.

En mærkelig Bjergningssag omtales, i Følge »Fairplay«, i amerikanske Blade. I Juni Maaned 1917 ydede en amerikansk Dampers Bjerghjælp til en italiensk Dampers i Middelhavet. Dette Skibs Agenter i Genua gav Kaptajnen paa den amerikanske Dampers \$ 5,000 til Fordeling blandt hans Officerer og Mandskab og forærede ham selv \$ 1,000 og et Guldur. Den amerikanske Kaptajn gav \$ 1,000 til Kaptajnen paa den italienske Dampers og sendte Resten hjem til sin Kone. Officererne og Besætningen fik derimod intet. Det italienske Skib blev senere sænket af en Undervandsbaad men et Søsterskib til det, der ejedes af samme Selskab, blev sluttelig belagt med Arrest af den amerikanske Dampers Redere i De Forenede Stater, og disse blev af »Federal Court« i Baltimore tilkendt \$ 34,000 med Renter minus de \$ 5,000, der var betalt til det amerikanske Skibs Kaptajn til Fordel for hans Besætning. De italienske Redere appellerede denne Dom, og Bjergelønnen blev nedsat til \$ 20,000 uden Renter, men minus de 5,000, der var givet til Besætningen. Af disse \$ 15,000 skal Rederne betale den Bjergeløn, der skyldes de Medlemmer af Besætningen, som ikke havde faaet noget. Der forlyder ikke noget om, hvorvidt Kaptajnen vil blive tvunget til at tilbagebetale noget, men de italienske Redere vil uden Tvivl blive mere forsigtige i Fremtiden med at ordne Sagen med den Kaptajn, der har ydet Bjergningstjeneste.

Baltimore Charter. Der opstod for nogen Tid siden, i Følge »Fairplay«, en Sag med en Dampers, der var befragtet paa »Baltimore Charter«, idet Skibet var blevet beskadiget under Løsningen. I Følge Certepartiet skulde Dampers laste og losse i Havne, hvor den enten kunde ligge flot eller tage Grunden uden Risiko. Under dens Rejser blev Dampers beordret til at føre en Ladning Fosfat til den franske Havn Paimbœuf. Ved denne findes der kun en Liggeplads, som er ved et Træholværk, og efter Ordre fra Havnefogeden blev Skibet henlagt der. Da det ved Ebbetid laa paa en Skraaning, gled det bort fra Kajen, idet det sprængte alle sine Fortøjninger og led anden Skade. Skibets Kaptajn indleverede en Protest til Konsulatet i Paimbœuf, imod den uheldige Liggeplads, inden han afsejlede til England. Da han naaede dertil, kom Skibet i Tørdok, og dets Redere fordrede nu £ 500 af Befragterne for den Skade, der var lidt ved Bolværket, og for Skade, der var forarsaget ved Brugen af Grabber. Befragterne nægtede sig skyldige, idet de paastod, at Liggepladsen ikke fejlede noget, og at Skaden var sket, fordi Kaptajnen havde forsømt at slække sine Fortøjninger, da Vandet faldt, og de benægtede ogsaa, at der var sket nogen Skade ved Brugen af Grabberne. Sagen henvist til Voldgift, og Voldgiftsdommeren tilkendte Rederne en Erstatning af £ 350.

Drogdens Uddybning. Som det vil ses af »Efterretninger for Søfarende« i nærværende Blads Nr. 27, vil Arbejdet ved Uddybningen af et 8,0 à 8,5 Meter dybt Sejløb gennem Drogden blive paabegyndt i indeværende Maaned. Uddybningen foretages i den nuværende Rende med mindst 6,9 Meter Vanddybde, og Arbejdet vil strække sig over et Tidsrum af c. 2 1/4 Aar.

De ved dette Arbejde beskæftigede Uddybningsmaskiner skal, naar de henligger i Løbet, passeres paa den Side, hvor der om Dagen yises et rødt Flag og om Natten 2 Lanterner med hvidt Lys anbragt lodret over hinanden. Vises der om Dagen intet rødt Flag eller om Natten kun enkelt hvidt Lys fra begge Sider af Uddybningsmaskinen, betyder dette, at Passage foreløbig fraraades.

Nationalflaget hejst paa Siden af Fartøjet er Signal for, at der er Dykker ude. Uddybningsmaskinerne skal altid passeres med særlig Agtpaagivenhed, og Dampskibe maa kun passere dem med langsom Fart.

Drivende Mine. Handelsministeriet meddeler: Britisk Dampner »Gothic« rapporterer over Blaavand Radio: Drivende Mine passeret den 6. Juli Kl. 10,25 Em. paa 54° 10' N. Br., 6° 49' Ø. Lgd.

Dansk Sejlskibsrederi-Forenings Aarsgeneralforsamling

afholdtes Mandag den 2. Juli Kl. 10 1/2 i Christiansminde ved Svendborg. Der var mødt c. 40 Repræsentanter for Kredsafdelingerne. I Mødet deltog Kontorchef i Handelsministeriet E m i l K r o g h.

Formanden, Konsul C. P. L u n d, Hellerup, aabnede Mødet, idet han udtalte:

Maa det være mig tilladt paa Bestyrelsens Vegne at byde Dem alle velkommen.

Inden vi gaar over til Forhandlingerne, vil jeg gerne sige et Par Ord til Minde om vor afdøde Næstformand, Skibsreder N. J. O h l s e n. Det var sikkert med dyb Vemod, vi alle modtog Efterretninger om, at han var kaldt herfra. Ohlsen var et af disse Mennesker, som man uvilkaarligt kommer til at holde umaadelig meget af. Han var i det hele, hvad man kalder en prægtig Mand; han var, saavidt jeg kunde forstaa, en af dem, der havde lagt hele sin Villie over paa den Gamle, som vi nu siger i Sømands sproget. Han var en retsindig Mand, han var en pligtopfyldende Mand. Han havde et hyggelig og dejligt Hjem, hvor jeg ved, at Forholdene var gode. Han hørte ogsaa til dem, der kan sige sin Mening; naar man kom sammen med ham, sad han ikke stille og satte sit Lys under en Skæppe, han kunde tale, men det var paa en saadan Maade, at man aldrig kunde føle sig ilde berørt derved. Hvad han sagde, var sagt paa en saadan Maade, at man følte sig tiltalt af det. Jeg er sikker paa, at vi her i Forsamlingen og i vor Forening vil savne Ohlsen meget. Skal vi ikke være enige om at sige: Ære være den Mands Minde.

(Medlemmerne paahørte staaende denne Udtalelse).

Paa Formandens Forslag valgtes Landsretssagfører E l m q u i s t Svendborg til Dirigent.

Dirigenten: Jeg takker for Valget. Jeg haaber, at jeg maa kunne udføre Hvervet paa en for de Herrer tilfredsstillende Maade, hvad jeg skal gøre mit bedste for.

Dirigenten konstaterede derefter, at Generalforsamlingen var lovligt indvarslet, nemlig ved Bekendtgørelse i *Dansk Søfartstidende* Nr. 22 for d. 31. Maj og senere.

Den første Sag paa Dagsordenen var:

Regnskab og Beretning fremlægges.

Sekretæren, Kaptajn Minor Rasmussen, oplæste den i *Dansk Søfartstidende* Nr. 25 for 21. Juni 1923 offentliggjorte Ekstrakt af Regnskabet med Revisorernes Paa-

tegnung om, at de ved Revisionen af Regnskabet og Eftersynet af Kassebeholdningen har fundet alt i Orden.

Dirigenten: Sekretæren gør mig opmærksom paa den særlige Afstemningsmaade, der er fastsat i Foreningens Love. Vi plejer imidlertid ikke at følge den. For at kunne fravige den, maa vi imidlertid have enstemmig Tilslutning fra de Herrer. Hvis ingen ønsker den særlige Afstemningsmaade anvendt, vil jeg betragte det som vedtaget, at der stemmes ved Haandsoprækning. (Op- hold.) Det er saaledes vedtaget.

Der gaves enstemmig Decharge for Regnskabet.

De enkelte Afsnit af Aarsberetningen (se *Dansk Søfartstidende* Nr. 25) sattes til Forhandling i deres Rækkefølge.

Til Afsnittet Ulykkesforsikring bemærkede

Sekretæren: Bestyrelsen har i Stedet for Eskildsen, Kjøbenhavn, og Alfred Christensen, Nakskov, der ikke mere er Sejlskibsredere, valgt Hans Petersen, Kjøbenhavn, og S. Hintze, Rønne, til Medlemmer af Ulykkesforsikringsfondens Repræsentantskab.

Vedrørende Afsnittet Invalidforsikring og Arbejdsløshedsforsikring udtalte

Sekretæren: Jeg vil gerne gøre opmærksom paa en Skrivelse, som vi under 24. Maj 1923 har modtaget fra Handelsministeriet, og hvori Handelsministeriet meddeler, at det har tilsendt Indenrigsministeriet under samme Dato en Skrivelse, hvori der siges, at Handelsministeriet fremsender Erklæringer fra Dampskibsrederi-foreningen og Dansk Sejlskibsrederi-Forening, »idet man samtidig paany indtrængende skal henstille til Indenrigsministeriet, at der — eventuelt ved direkte Forhandling med Repræsentanter for Rederne — søges tilvejebragt en for Dansk Skibsfart tilfredsstillende Ordning af dette Forhold.« Jeg maa sige, at det er for mig meget tilfredsstillende, at Handelsministeriet tager saa, om jeg maa sige, bestemt fat paa Spørgsmaalet angaaende denne Invalidforsikring. Det maa haabes, at dette maa virke paa Indenrigsministeriet, saaledes at Invalidforsikringsloven igen kan komme til Behandling og blive ændret i den Retning, som Rederne fornuftigvis maa ønske.

Vedrørende Afsnittet Sømandsloven udtalte

Kontorchef E m i l K r o g h: Der er en lille Bemærkning i Beretningens Afsnit angaaende Sømandsloven, som kalder mig frem. Beretningen gør gældende, at man er ikke blevet helt godt behandlet fra Lovgivningsmagts Side ved den hurtige Gennemgang, som har fundet Sted, af Sømandsloven. Jeg gaar ud fra, at dette maaske væsentlig er rettet mod Rigsdagen. Jeg har hverken nogen Pligt eller nogen som helst Adkomst til at tale paa dens Vegne. Men der ligger dog i Bemærkningen tillige, at Regeringen maa have sanktioneret den hurtige Behandling, der har fundet Sted, og forsaavidt kan Handelsministeriet tage sig den til Indtægt. Der kunde nemlig ikke være kommet nogen Sømandslov i Aar, hvis Handelsministeriet havde nægtet at gaa med til denne hurtige Behandling, men Handelsministeriet har i høj Grad ønsket at faa Loven gjort færdig, og jeg kunde her have Lyst til at sige, at man dog maaske har gjort Lovgivningsmagten en lille Smule Uret ved den Bemærkning, man her har fremsat i Beretningen. Forholdet er jo nemlig det, at Sømandsloven har været behandlet lige siden 1918 i Sølovskommissionen, hvor jo samtlige Parter, derunder ogsaa Dansk Sejlskibsrederi-Forening har været repræsenteret og har haft Lejlighed til at gøre sine Anskuelser gældende, og dens Arbejde stod paa til — om jeg husker ret — en Gang i 1920, da dens Betænkning blev afleveret. Derefter har der jo fundet et Samarbejde Sted mellem Regeringen, altsaa Handelsministeriet, og de enkelte Erhvervsorganisationer, derunder altsaa atter Dansk Sejlskibsrederi-Forening. Endelig blev Loven fremsat i Folketinget i November Maaned i Fjor og blev i Folketinget underkastet en ganske overordentlig grundig Behandling. De Ændringer, der dér er sket, tror jeg ikke, man fra Skibsfartens Side vil have

noget væsentligt at indvende imod. Det er i hvert Fald givet, at Sømandsloven, saadan som den foreligger nu, er — set fra Skibsfartserhvervets Synspunkt — heldigere i den danske Affattelse, end den er i baade den norske og den svenske. Sømandsloven kom paa et sent Tidspunkt af Samlingen til Landstinget, og der var Situationen saaledes, at efter mit bedste Skøn var alle Parter i Virkeligheden bedst tjent med, at Lovforslaget nu blev til Lov. Det er naturligvis kedeligt, at et af Tingene ikke fik Tid til at give sig grundigt af med Lovforslaget, men saaledes som Forholdene laa, mener jeg, det er berettiget at sige, at Sagen var i den Grad gennemarbejdet, at den maatte kunne gennemføres. Loven har ogsaa i høj Grad Hensyn til det fælles nordiske Samarbejde. Af disse Grunde kunde Handelsministeriet i høj Grad anbefale overfor Landstinget, at Loven blev gjort færdig. Samlingen skulde jo af bestemte Grunde slutte paa en bestemt Dato, og der var altsaa kun meget faa Dage til Raadighed. Men det er mig bekendt, at Landstingsudvalget — for Landstinget fik dog Tid til at nedsætte et Udvalg — modtog Henvendelser fra forskellige Sider. Jeg ved, at der kom Henvendelse fra Dampskibsrederiforeningen, fra Den almindelige danske Skibsførerforening, fra Styrmandsforeningen, muligvis ogsaa fra andre. I hvert Fald af disse Foreninger er det i høj Grad gjort gældende, at man vilde sætte Pris paa, at Loven nu blev gjort færdig. Jeg maa af det, her staar i Beretningen, slutte, at en tilsvarende Henvendelse fra Dansk Sejlskibsrederi-Forening ikke har fundet Sted. Men saadan som Forholdene laa, maatte Ministeriet i høj Grad lægge Vægt paa, at Loven blev gjort færdig, selvom man under iøvrigt andre Forhold havde kunnet ønske, at der havde været fornøden Tid til en indgaaende Behandling i begge Rigsdagens Ting.

Jeg har blot villet fremdrage dette, fordi jeg synes, at det bør siges, at Ministeriet for sin Del meget har maattet ønske at faa Lovarbejdet afsluttet, og en væsentlig Støtte dertil har man set deri, at det var os bekendt, at adskillige Foreninger, som havde været med i Arbejdet, havde rettet Henstilling til Landstinget om nu endelig at faa gjort Sagen færdig.

(Fortsættes).

BOLINDERS

Raolie-Motorer

Skibs-Motorer

Stationærer-Motorer

Ingen Vandindsprøjtning.

Ingen Kompressor.

Øjeblikkelig Igangsætning ved elektrisk Starteanordning.

Meget ringe Brændstofforbrug.

Ældre Bolindertyper moderniseres.

Forlang Tilbud.

HARRY LEVIN

Enerepræsentant for Danmark.

Ingeniørafdelingen

Frederiksgade 1 • København

Telefon { Central 59
— 5995

Telegram-Adresse
FAIRLEVIN

Fragtmarkedet.

Siden vor sidste Beretning har det kun været smaat med Befragtningerne, skriver »Fairplay«; og hvad de hjemadgaaende Rater angaar, har i de i mange Tillælde været yderligere nedadgaaende. Rimeligvis vil Juni og Juli blive Aarets værste Maaneder, da det er utroligt, at Rederne ret længe kan vedblive med at acceptere Rater, som kun kan bringe dem alvorlige Tab. Efter alt at dømme er der kun en klog Politik for Rederne at følge, og det er at lægge deres Baade op, indtil de kan opnaa en saadan udadgaaende Fragt, at de kan faa Baadene hjem igen uden Tab. Man burde f. Ekspl. ikke acceptere nogen Fragtrate for Kul til Middelhavet, som ikke gør det muligt for Baadene, at vende hjem igen til Wales uden at paadrage dem Tab, og hvor det drejer sig om Afslutninger for længere Rejser, bør Beregningerne baseres paa en saadan hjemadgaaende Fragtrate, som maa synes absolut sikker. Ser man hen til den nuværende River Plate Forretning, hvor Rederne slutter ud til c. 14/6 pr. Ton, maa mange af dem tabe Penge paa Rundreisen, hvis det hjemadgaaende Marked ikke bedrer sig betydeligt.

De senere Befragtninger i de østlige Farvande har været af en meget begrænset Karakter, og med Undtagelse af, at der er placeret en Damper med Ris fra Rangoon til Cuba til 38/9 for Juli—August Lastning har kun Syd-Afrika sluttet mere frit, idet der berettes om Afslutninger for Kul og Majs, henholdsvis til Indien og U. K./Kont. Australsk Hvede er mat, med en ringe Efterspørgsel for Evropa, men for Japan/Shanghai kan der gøres Forretninger til c. 20/. Fra Dalny tilbydes Bønner til Middelhavet/U. K./Kont. til c. 28/9 og fra den persiske Bugt tilbydes Forretninger til de sidste Noteringer. Til 26/6 paa Dødvægtsbasis er det ikke lykkedes Bombay at tiltrække Tonnage i Ballast fra Middelhavet, og nogle Redere, der har haft Tonnage disponibel, har foretrukket U. S. A. eller Montreal, selv til den nuværende lave Rate, fremfor at gaa ballastet gennem Kanalen for 26/6 med de dyre Bunkerkul. Der maa derfor ventes en Forhøjelse af disse Rater for at skaffe den nødvendige Tonnage for Indien. Kurrachee kan bruge Juli—August Tonnage paa scale Basis til c. 23/6 à 24. Fra Madras Kysten tilbydes Kerner til c. 27/6 til Marseille. Majs fra Cape Town/Durban Range til U. K./Kont. har været ret livlig for fra 26/ til 27/3 for Afskibning i Juli og August, førstnævnte Rate er blevet accepteret paa Basis én p. p. Kont., medens Kul fra Durban har tiltrukket sig mere Opmærksomhed til 14/ Bombay, 12/6 Colombo, 12/6 Madras. En stor Del Tonnage er gaaet i Ballast fra Brasilien, nogen fra Rio de Janeiro og nogen fra Pernambuco til Syd-Afrika, fremfor at afvente en Bedring af det hjemadgaaende Marked fra Argentina.

Middelhavsmarkedet er uden Forandring. Fragterne bliver ved at være minimale og Befragtningerne faa. Fra Sortehavet kan der gøres Forretninger med Korn til fra 15/6 til 16/6 efter Damperens Størrelse, og Donau byder 16/ for Juli Lastning og lidt mere for Efteraaret.

Det hjemadgaaende Marked fra River Plate synes fremdeles at bevæge sig fra slet til værre. For Hørfro til Staterne er der budt ned til \$ 4,50 fra Rosario og en eller to Partladninger af Quebracho kan opnaas fra Santa Fe til Kont. maaske til 32/6.

Fragterne fra det amerikanske og kanadiske Marked er stadig lave, skønt det næppe kan siges, at der er Overflod af Tonnage, men saalænge der er Redere, der er vilige til at lade deres Baade løbe ud i Ballast til de nuværende yderst lave Fragtrater, f. Eks. med Efteraarslastning fra Montreal paa Basis af 3/10½ én 4/ to 4½ tre Havne Vest-Italien, med option én Havn Adriaterhavet for 3 d mere pr. Quart., er det haabløst at vente en Bedring. Kulfragterne er nedadgaaende. Hampton Roads byder nu \$ 2,10 til Rotterdam eller Amsterdam, \$ 3 Vest-Italien og

25 Cents ekstra Adriaterhavet. For Kul til Montreal bydes der nu 95 Cents til \$ 1. Der er ingen videre Efterspørgsel efter Tømmer fra Golfen.

Fragnetmarkedet for Sejlere:

Fragnetmarkedet ligger vedvarende mat, tilmed er der ved Siden af Befragternes lave Rater faa Laster i Markedet, saa det er et stort Arbejde at placere Sejlskibe for Tiden.

Tælaster til engelske Kanalhavne noteres 65/ à 67/6, f. Eks. Sørnæs/Shoreham 65/ à 67/6, Reval/Shoreham 63/9, Reval/Ramsgate 58/9, Gølle/Plymouth 60/, men i Plymouth nægtes Skibene at losse selv, hvorfor der skal beregnes 6/ à 7/ mere pr. Std. for denne Plads end til andre. Trångsund/Cowes skal være sluttet til 60/ pr. Std. Til England noteres en Del Firewood Laster, men Sejlskibene er ikke begejstret for disse Laster, der noteres 75/ pr. Favn, der er stort Ophold for saavel Lastning som Losning. Til franske Havne er meget faa Laster, men Raterne ligger temmelig fast omkring 250 Frcs. pr. Std. Fra Göteborg findes enkelte Laster til smaa Rater. Claymarkedet er ogsaa daarligt, Befragterne fastholder Rater omkring 9/ à 10/ til Baltic, hvilket absolut ikke kan betale sig, hvorfor Størstedelen af Skibene sejler i Ballast fra Lossepladsen til Baltic efter Trælaster. — Middelhavet noteres: Genua 17/ à 18, Savona 22/. Kulmarkedet er ogsaa flovt, der kommer enkelte Laster i Markedet, men mest for mindre Skibe, sidst er der sluttet til fynsk Havn til 14¼ Kr.

Fra Frankrig noteres enkelte Oljekagelaster til danske Havne til 15 Kr., medens der er sluttet Skib, som ventes til Danmark for Oljekager fra Fecamp til 17 Kr., men der er en Reder, som samtidig med at dette blev sluttet, tilbød Skib til 15 Kr., hvilket virker ødelæggende. Canada-Sejladserne interessere ikke saa stærkt, paa Grund af de store Udgifter i Canada; der er dog sluttet 95/ pr. Std., hvilket maa betegnes som meget godt.

Generalforsamlinger.

Dampskibsselskabet Torm

har, i Følge »Berl. Tid.», afholdt sin ordinære Generalforsamling med Højesteretssagfører Fenger som Dirigent. Formanden, Direktør Schmiegelow afgav Beretning:

Skibene har i 1922 været beskæftiget hovedsagelig paa Nord- og Østersøen, i Middelhavet, Sortehavet samt Amerika. Dampere »Gudrun» har i Aarets Løb passeret Survey, og Dampere »Hermia», som blev solgt i December 1921, blev afleveret til Køberne i Januar 1922. Selskabet har i Maj Maaned solgt Dampere »Valborg» paa 2,000 Tons d.w., bygget i 1898, for 295,000 Kr. til Sverige.

Som Erstatning for de solgte Skibe har Selskabet i Slutningen af 1922 bestilt 4 ny Dampere, alle Søsterskibe til »Thyra S.» til Levering sent paa Sommeren 1923. Deraf bygges de to ved Kjøbenhavns Flydedog & Skibsværft og de to ved Naksø Skibsværft. Den i forrige Beretning omtalte Nybygning, Dampskibet »Ingeborg S.», paa c. 3,000 Tons d.w., blev leveret fra Flydedokken omkring 1. Juli og har vist sig som et godt og fordelagtigt Skib.

Torms Flaade er ved Aarets Udgang paa 13 Skibe med en samlet Dødvægt af 23,750 Tons, og efter at Selskabet i Begyndelsen af 1923 har solgt Dampskibet »Estrid», der er paa 1,650 Tons d.w. og bygget i 1905, for 320,000 Kr. til svenske Købere, er Gennemsnitsalderen for Skibene 5½ Aar. Flaaden staar ved Aarets Udgang bogført for 71 Kr. pr. Ton d.w.

Regnskabet. Efter Henlæggelser er der et Overskud paa 1,757,000 Kr. Aktionærerne faar et Udbytte paa 20 pCt., og til næste Aar overføres 877,488 Kr.

Efter at Regnskabet var godkendt, meddelte Bestyrelsen, at den havde købt 1,700,000 Kr. egne Aktier til Kurs 280 med Kupon for 1922, og at det vilde blive tilbudt Aktionærerne, at de kunde faa deres Aktier udløst til samme Kurs. Det var Tauken at nedskrive Aktiekapitalen, og Forslag herom vilde blive forelagt paa en ekstraordinær Generalforsamling. Det tilføjes, at man ikke just ventede, at Aktionærerne vilde modtage Tilbuddet om Udløsning, da Aktierne jo nok var mere værd end de 280.

Kjøbenhavns Skibssalg-Bureau.

ved CHARLES HVILSOM,

21. Havnegade 21.

Køb og Salg af Sejl- og Dampskibe.

Forlang Katalog.

Send Opgave.

Skibsefterretninger.

Dampskibe.

D. F. D. S. Alexandra afg. Kjøbenhavn 5./7. til Montreal. — Algarve afg. Korsør 10./7. til Nørre Sundby. — Arizona afg. Bahia Blanca 1./7. — Arkansas afg. Kjøbenhavn 6./7. til Montreal. — Beira ank. Kjøbenhavn 10./7. — Bergenhus ank. Kjøbenhavn 9./7. — California ank. Montevideo 27./6. — Charkow ank. London 1./7. — Dania ank. Boston 8./7. — Douro afg. Kjøbenhavn 10./7. til Riga. — Ebro afg. Libau 10./7. til Kjøbenhavn. — Erik II ank. Riga 29./6. — Esbern Snare ank. Aalborg 10./7. — Esbjerg afg. Aarhus 9./7. til Hamburg. — Ficara ank. Kjøbenhavn 8./7. — Florida afg. Swansea 5./7. — Frederik VIII afg. New York 3./7. til Kjøbenhavn via Kristiania og Kristiansand. — Frode afg. Norfolk 2./7. til Kjøbenhavn. — Garonne ank. Danzig 9./7. — Gen. Pallisen afg. Montreal 26./6. til Kjøbenhavn. — Gorm ank. Galveston 9./7. — Halldan afg. Havre 10./7. til Fecamp. — Harald afg. Antwerpen 8./7. til Aalborg. — Hellig Olav ank. Kjøbenhavn 3./7. — Helmer March ank. New Brunswick 3./7. — Hindsholm ank. Libau 8./7. — Hjortholm Dok i Helsingør. — J. C. Jacobsen ank. Kjøbenhavn 7./7. — Ivar ank. New York 4./7. — Jolautha ank. Stettin 7./7. — Katholm afg. Kjøbenhavn 5./7. til Manchester. — Knud II afg. Randers 9./7. til Reval. — Louisiana ank. Cardiff 5./7. — L. P. Holmblad ank. Riga 10./7. — Magnus ank. Frederikshavn 7./7. — Maja ank. Kjøbenhavn 10./7. — Maryland pass. Madeira 4./7. til Buenos Aires. — Minsk afg. Antwerpen 7./7. til Ceuta. — Moskov ank. Danzig 6./7. — Nevada ank. Buenos Aires 8./7. — Nawa ank. Kjøbenhavn 6./7. — Niels Ebbesen ank. Göteborg 10./7. — Odin ank. Kjøbenhavn 11./7. — Olaf ank. Kjøbenhavn 8./7. — Oregon ank. Kjøbenhavn 5./7. — Oscar II ank. New York 3./7. — Pennsylvania Dok i Helsingør. — Rhone ank. London 8./7. — Rita ank. Hamburg 9./7. — Saga ank. Antwerpen 9./7. — Skjold ank. Grimsby 5./7. — Svanhild ank. New York 1./7. — Svanholm ank. Windau 5./7. — Svend II afg. Torneå 8./7. til London. — Taarnholm afg. Liverpool 9./7. til Swansea. — Texas afg. Rio 23./6. via Madeira til Kjøbenhavn. — Tiber afg. Havre 9./7. til Bordeaux. — Toms afg. Tunis 9./7. til Marseilles. — Trondhjem afg. Kjøbenhavn 10./7. til Arendal. — Tula afg. Oporto 7./7. — Uffe ank. Antwerpen 26./6. — United States afg. Kristiania 6./7. til New York. — Virginia ank. Bergen 5./7. — Yrsa afg. Kjøbenhavn 10./7. til Hamburg. — Svava ank. Libau 5./7. — Seine ank. Riga 9./7. — Stadion II ank. Kristiania 10./7. — Island ank. Kjøbenhavn 10./7. — Botnia ank. Reykjavik 8./7. — Sleipner ank. Kjøbenhavn 6./7.

Det østasiatiske Kompagni. Afrika afg. Hamburg 9./7. udg. — Anna ank. Adelaide 4./7. hjg. — Asia ank. Valparaiso 1./7. hjg. — Australien pass. Galle 5./7. udg. — Chile pass. Gibraltar 8./7. hjg. — Dana afg. Gibraltar 17./6. — Falstria ank. Pondicherry 5./7. hjg. — Fiona afg. Colombo 7./7. udg. — Java pass. Gibraltar 10./7. udg. — Jutlandia ank. Hamburg 8./7. hjg. — Sejlere Kjøbenhavn pass. Ushant 15./6. udg. — Malaya afg. Hongkong 6./7. hjg. — Mexico pass. Dover 8./7. udg. — Panama ank. Shanghai 10./7. hjg. — Peru ank. Soerabaia 9./7. udg. — Sepandia ank. Antwerpen 7./7. udg. — Siam afg. Kjøbenhavn 10./7. — Tongking pass. Dover 1./7. udg. — Estonia ank. New York 3./7. — Lituania ank. Libau 28./6. — Polcuia afg. New York 4./7. østg.

Dansk-fransk Dampskibsselskab. Lifland, O. H. Petersen, ligger i Hamburg, skal til Finland. — Normandiet, K. H. Petersen, ligger i London for Strejke. — Slesvig, Weichardt, p. R. t. Björkö. — Kurland, Berendsen, afg. Oran 9./7. for U. K. — Bretagne, Lund, pass. Kieler Kanalen 11./7. for London. — Estland, Kruse, ligger i West Hartlepool. — Skaane, Sørensen, p. R. t. London. — Bornholm, Hansen, afg. Murray Bay 9./7.

Dana. Danebrog ank. Åbo 29./6. — Danefelt ank. West Hartlepool 4./7. — Daneholm afg. Marseilles 7./7. — Danelag ank. Skellefteå 2./7. — Danmark afg. Jacobsstad 2./7. — Danery ank. Blyth 6./7.

Dania. Mary, Duhn, afg. Trångsund 8./7. for Dunkerque. — Elie, Clausen, afg. Ulcåborg 5./7. for Boulogne s./M. — Esther Marie, Bang, ank. Cardiff 3./7. — Irene Maria, Clausen, afg. Blyth 6./7. for Stettin.

C. K. Hansen. Aalborg ank. Porto Empedocle 6./7. — Amalienborg afg. Funchal 28./6. — Brattingsborg afg. St. Johns N. F. 30./6. — Børglum ank. Picton N. S. 7./7. — Christiansborg afg. Santos 4./7. — Dansborg afg. Kjøbenhavn 8./7. — Ellensborg ank. Kjøge 26./6. — Elsborg

Fredensborg ank. Aalborg 6./7. — Frederiksborg pass. Skagen 9./7. — Hammershus ank. Rotterdam 8./7. — Jelling afg. Swansea 29./6. — Jømsborg afg. Las Palmas 30./6. — Jungshoved afg. Santos 30./6. — Jagersborg ank. Methil 8./7. — Kronborg ank. North Shields 6./7. — Lilleborg pass. Kjøbenhavn 9./7. — Rosenborg afg. Jacobstad 7./7. — Silkeborg ank. Montreal 7./7. — Skanderborg ank. Cette 5./7. — Skodsborg ank. Santajoki 5./7. — Spigerborg ank. Grangemouth 4./7. — Stegelborg ank. Göteborg 29./6. — Sønderborg ank. Methil 7./7. — Taarnborg pass. Kjøbenhavn 5./7. — Uranienborg afg. Buenos Aires 5./7. — Viborg ank. Cardiff 24./6. — Ørkild afg. Maranhas 5./7. — Ørneborg ank. Kjøge 8./7.

Heimdæl. Simone, Rathje, afg. Gesle 10./7. — Vera, Riso, afg. Kjøbenhavn 10./7. — Anine, Olsen, ank. Hull 26./6. — Romo, Christensen, ank. Hefso 7./7.

J. Lauritzen. Helene ank. Kjøbenhavn 10./7. — Inger pass. Gibraltar 6./7. for Nice. — Nerma pass. Hammerhus 10./7. for Nice. — Britta pass. Capewrath 9./7. for Preston. — Gerda ank. Kolding 7./7. — Harriet ank. Hamburg 7./7. — Nancy ank. Porto Pi 7./7. — Niobe afg. Cardiff 7./7. — Gunver pass. Holtenau 6./7. for Kemi. — Johanne ank. Oporto 6./7. — Karla pass. St. Lucar 4./7. for Valencia. — Marie ank. Norrköping 9./7. — Neptun ank. Aalborg 6./7. — Nordsoen ank. Bayonne 9./7. — Dorrit ank. Kristiania 9./7. — Helga pass. Gibraltar 8./7. — Randi pass. Ushant 8./7. for Sevilla. — Yrsa ank. Grimsby 7./7. — Alfa ank. Palma 8./7. — Bodil ank. Hamburg 8./7. — Dagmar ank. Wiborg 8./7.

Orient. Arabien pass. Panama 5./7. — Bolivia afg. Singapore 6./7. — Indien afg. Kjøbenhavn 4./7. — Kina afg. Seattle 2./7. — Natal ank. Nakskov 20./6. — Parana pass. Samoa 3./7. — Rhodesia ank. Port Said 27./6. — Tranquebar pass. Perim 8./7. — Transvaal ank. Cape Town 5./7.

Orion. Orion, Bendsen, afg. Barry 4./7. — Venus, Terkildsen, afg. Gambia 29./6. — Polaris, Holm, ank. Glasgow 27./6. — Sirius, Eggers, ank. Luleå 29./6. — Vega, Madsen, afg. Gambia 27./6.

Æra. Erindring, Nielsen, ank. Grimsby 3./7.

Sejlskibe.

Panis. Ingrid, Petersen, ank. Port of Spain (Trinidad) 2./7. — Kaj Hvilson, Wull, ank. Bränfors 8./7. — Johanne, Larsen, ank. Kotka 26./6. — Dagny, Pedersen, afg. Sundsvall til Wexford 29./6. — P. Rasmussen, Larsen, ank. Oporto 29./6. — Elisabeth Eff, Nielsen, pass. Kielholtenau 8./7. for Sundsvall. — Dronning Louise, Hansen, ank. Neder Calix 4./6. — Vesta, Godfredsen, ank. Husavik 15./6. — Vega, Købke, afg. Trångsund 27./6. til Binic. — Ella Eff, Hvenegaard, afg. Råfsö 5./6. til Totuæs.

Svendborg. C. V. Petersen, Petersen, pass. Helsingør 9./7. for Douglas. — H. A. Hansen, Hansen, ank. Djepedale 7./7. — C. L. Rasmussen, Hansen, afg. Råfsjö 7./7. til Landernau. — Marie, Nielsen, afg. Walkom 7./7. til Loctudy. — Emanuel, Petersen, afg. Grangemouth 10./7. — Ruth, Sørensen, er afg. Frederikshavn til Vejle. — Willemoes, Eriksen, ank. Abo 3./7. — Sigrid, Hansen, ank. Kristinestad 5./7. — Kathrine, Hansen, pass. Hammershus 3./7. til Exmouth. — Richard, Petersen, afg. Wiborg 5./7. til Horsens. — H. A. Hansen, Hansen, pass. Brunsbüttel 4./7. for Dieppe. — Fortuna, Jørgensen, afg. Wiborg 4./7. til Eu. — Emanuel, Petersen, ank. Grangemouth 6./7. — Svendborgsund, Christensen, ank. Kjøbenhavn 6./7. — Elisabeth Eff, Nielsen, pass. Brunsbüttelkoog 5./7. — Neptun, Sørensen, afg. Kemi 7./7. til Frederikshavn.

Æra. Neptunus, Jensen, ank. Kjøbenhavn 9./7. — N. E. Schmidt, Rasmussen, ank. New Founlaud 9./7. — San, Petersen, ank. Kristiania 7./7. — Helga, Madsen, ank. Southampton 9./7. — Agnes, Frederiksen, ank. Kjøbenhavn 3./7. p. R. t. Reykjavik. — Norden, Grube, ank. Fovey 3./7. — Niels, Rasmussen, ank. Boness 4./7. — Venus, Hansen, afg. Padstow 4./7. — Mars, Olsen, er afg. Cadix. — N. Hansen, Christensen, ank. Burgeon 4./7. — Primo, Rasmussen, ank. Port of Spain 2./7. — Elisabetha, Christensen, ank. Georgetown 4./7. — Sine, Christensen, er ank. Dominica. — Castenskjold, Christensen, afg. Reydfjord 5./7. til Havnefjord. — Fulton, Eriksen, ank. Thisted 5./7. — Bien, Petersen, ank. Aarhus 6./7. — Haabet, Grith, afg. Lark Harbour

N. F. 6./7. til Burntisland. — Albert, Clausen, afg. Vestervig 6./7. — Astræa, Dam, afg. Skagen 6./7. — Chr. H. Rasmussen, Boye, ank. Ørbak 7./7.

Havarier og Forlis.

Den 7. Februar d. A. forlod 3-mastet Skonnert »Centaurus« af Svendborg New Foundland for hjemgaende. Siden har man intet hørt fra Skibet, og det maa betragtes som værende forlist.

Kaptajnen hedder K. A. Rasmussen og var hjemmehørende paa Thuro. Besætningen bestod af Styrmand E. Knudsen, Svendborg, Letmatros G. A. G. Herrling, Kjøbenhavn, og Kok E. Hansen, Thuro.

Paa Udrejsen havde der yderligere været en Matros ved Navn K. J. Lorentzen, Kjøbenhavn, om Bord, men han blev skudt under en Stridighed i New Foundland.

Skonnerten tilhører Godsejer Weber, Gl. Hestehave. Den maalte 114,65 Brutto Reg.-Tons og er forsikret for 72,000 Kr. i Svendborg Søassurance.

Fano-Kutteren F 35, Graadyb, er den 2. ds. brændt i rum Sø c. 235 Sm. V. til N. for Graadyb ved, at Spriten fra en Blæselampe blev antændt. Mandskabet, tre Mand, reddedes af to tililende Kuttere, der kappede Anker og Vaad for at naa til Hjælp. Mandskabet er indkommet til Esbjerg. Fra Kutteren reddedes intet.

Nybygninger, Køb og Salg.

»Fra Aktieselskabet Burmeister & Wain's Maskin- og Skibbyggeris Værft paa Refshaleen foretoges den 9. ds. en vellykket Prøvetur med Dieselmotorskibet »Cruce«, bygget for Regning Det Bergenske Dampskibsselskab, Bergen.

Skibet, der er bygget til British Lloyds højeste Klasse, er bestemt til Fragtart og har følgende Hoveddimensioner: 367' × 51'3" × 34', og Bæreevne er c. 6,800 Tons d.w.

Det er forsynet med to Hoveddieselmotorer af nyeste Type, der tilsammen skal kunne udvikle c. 2,000 IHK.

Alt Dæksmaskineri er elektrisk drevet, og der er indrettet faa, men godt udstyrede Passagerkamre.

I Prøveturen deltog Repræsentanter for Dampskibsselskabet og Værftet.



C.L.O.C.
LIQUEUR.

INDHOLD:

Kjøbenhavn, den 12. Juli 1923. — Dansk Sejlskibsrederi-For-
enings Aarsgeneralforsamling. — Fragtmarkedet. — Generalforsam-
linger. — Skibsefterretninger. — Havarier og Forlis. — Nybygninger,
Køb og Salg. — Efterretninger for Sofarende. — Kurser paa Kjøben-
havns Børs.

KAY DYHR

Kvæsthusgade 1, København K.

Telf. Centr. 8901 - 6886 - 6885. Tigr.-Adr.: Kaydyhr - København.

**Kunstig Træk- og
Oliefyrings-Anlæg**

fra
JAMES HOWDEN & CO.
GLASGOW



C. L. Seifert

Kgl. Hof-Guldtrækker
Kgl. Svensk Hof-Leverandør

St. Regnegade 12-16, Kjøbenhavn

Guldtrækkerartikler og Uniformseffekter

Telegramadresse:

Cseifert

— i bedste Kvaliteter —
Specialitet: Elegante Uniformshuer

Telefon:
Central 297
5 Ledninger.



V. T. Mathiesen & Sønner

Blikkenslager. Skibsinventar.

Kabys og Baadeinventar, Lan-
terner og Lamper med Certifi-
cat til Carbid og Tran, Kompæ-
hætter, Autogen-Svejsning.

Alt Skibsarbejde udføres.
Telefon 9445.

Toldbodgade 6, København.

Telefon 5480. **SKIBE** Telgr.-Adr.: „Frelgts“

C. P. Jensen
St. Annæ Plads 6
A/s Dpskss. **Orion.**

M. KJÆR, AALBORG. Vesteraagade
(ved Pontonbroen)
Alle Maskin- og Skibsreparationer udføres hurtigt
Telegr. adr. MASKINKJÆR Telefon 2 3 7 1

HANSA · Tysk nautisk Tidsskrift.

Organ for samtlige Interesser indenfor den tyske Handelssejlfart og Havsøfart
Et virksomt Annonceorgan for Firmaer, som ønsker at træde i Forbindelse med den tyske Søfart, den tyske Havfiskeriøring, den tyske Handel og den tyske Industri.
Abonnementpris, inklusive Porto, 30 Kr. pr. Aar.

HANSA'S Forretningsadresse er: Hamburg 11, Steinhöft 3.



A. Mou's Kødudsalg. — St. Annæ Plads 14. — Telefon 3816.

Kurser paa Kjøbenhavns Børs.

København, den 11. Juli 1923.

Aktier.	Gjort til		Køber		Sælger		Gjort til	Køber		Sælger	
Nationalbank	143 1/2		142 1/2	144	4 1/2	0	Jydske Land. Kreditf. 6. S.		89	91	
Privatbank	110		110	110 1/2	4	-	do. do. 6. -	82 1/2	82 1/4	84	
Landmandsbank					4	-	do. do. 5. -				
Handelsbank	123 3/4	122 1/2	122 1/2	123	3 1/2	-	do. do. 6. -		81 1/4	83 1/4	
Københavns Diskonto- og Revisionsbank	79		78 1/2	79 1/2	3 1/2	0	Østift. Husm. Krdf.		88 3/4	90 3/4	
Private Laanebank					4 1/2	-	do. do. do. 2. A.	98 1/4	98 1/4	98 1/2	
Haandværkerbank			59	60	4	-	do. do. do. 3. Hoved-Afd.		92 1/4	94 1/4	
Frederiksberg Bank					3 1/2	0	Jydske Husm. Krdf.		88 1/4	90 1/4	
Danske Sukkerfabrikker	222 1/2	222	222	222 1/2	4 1/2	-	do. do. do. 3. A.	87	87	87 1/2	
Burmeister & Wains Fabrik	140 1/2		140	141	4 1/2	-	do. do. do. 2. -	97 1/4	97 1/4	97 1/2	
Forenede Bryggerier	203 1/2	204 1/4	204	205	4	-	do. do. do. 3. Hoved-Afd.	89 1/4	89 1/4	89 1/2	
Forenede Dampskibs-Selskab	69		69	69 1/2	4 1/2	-	Ny jydske Købst. 7. S.		88	88 1/2	
Dampskibs-Selskabet Norden	255		254	256	4	-	do. do. do. 7. -		83	85	
do. Dannebrog	96	95 1/2	95 1/2	96	4	-	do. do. do. 6. -		94	96	
do. Orient					3 1/2	0	do. do. do. 5. -		81 3/4	83 3/4	
do. Myren	109	108 1/2	108 1/2	108 3/4	3 1/2	0	Vest sønderj. Konv. 5 S.		85	87	
do. Torm					4	-	Vest sønderj. 7. S.		82 1/2	84 1/2	
do. Vendila	128				4	-	do. do. do. 6. -		87 1/2	89 1/2	
do. Progress			57 1/2	58	4 1/2	-	do. do. do. 7. -	87	87	87 1/4	
Dansk-Fransk Dampskibsselskab	90 1/2		89 3/4	91	4	-	Jydske Grundej. p. Land. 3. A.		80 3/4	82	
Østasiatisk Compagni	135	134	133 1/2	134 1/4	4 1/2	-	do. do. do. 2. -	85 1/2	85 1/2	87	
Stats- og Kreditforenings-Oblig.					4 1/2	-	Sønderj. Kreditf. 1. S.		85	87	
3 0/10 uopsigelige Statsoblig.	*		59	59 1/4	4 1/2	-	do. do. do. 2. S.		84	86	
3 1/2 - do. do.			70 3/4	72 3/4	5	-	do. do. do. 2. -	87 3/4	87 3/4	88	
3 1/2 - Husejer Kreditk. 1. Afd. 1. S.			73 1/2	75 1/4	5	-	Jydske Hypotekf. 3. A.		83 3/4	90 3/4	
4 1/2 - do. do. 2. - 1. -			91	93	5	-	Østift. do. do. 3. -	88 3/4	88 3/4	89	
3 1/2 - Kbhvns. Kreditf. amort.			80 3/4	82 3/4							
3 1/2 - Konv. Kbhvns. Kreditf.	83 3/4		83	85							
4 - Kbhvns. Kreditf. Oblig. 6. S.			82	82 1/2							
4 - do. do. 3. -			86 1/2	86 3/4							
4 1/2 - do. do. do. 7. -			86 3/4	87							
3 1/2 - Konv. Østift.			88 1/2	90 1/2							
4 1/2 - Østift. Kreditf. Oblig. 11. -	88 1/4		88	88 1/4							
4 - do. do. do. 11. -			82 3/4	83							
4 1/2 - do. do. do. 7. -	88 3/4		88 1/2	89							
4 - do. do. do. 10. -			86	87 1/4							
4 - do. do. do. 9. -			86 1/2	88							
4 - do. do. do. 8. -	88		88 1/2	89							
4 - do. do. do. 7. -	83		82 3/4	83							
3 1/2 - do. do. do. 6. -			83 1/2	85 1/2							
4 1/2 - Østift. Kreditk. L.	89 1/4		89	89 1/2							
4 1/2 - do. do. do. 4. -			90 3/4	91							
4 1/2 - Fynske Kreditf. Obl.			91 1/2	93							
3 1/2 - Konv. jydske Land.			86	88							
4 1/2 - Jydske Land. Kreditf.	87 1/4		87 1/2	87 3/4							
4 - do. do. do. 7. -			80 1/2	82							

Vekselkurser den 11. Juli 1923.

	å vista	10 D. D.	3 Md. D.
	Sælger	Køber	Køber
Stockholm 100 Kr.	151,75		
Christiania 100 -	93,00		
Hamburg pr. 100 Mk.	30		
London - 1 £	26,25		
Paris - 100 Francs	34,25		
Antwerpen - 100 -	28,75		
Zürich - 100 -	99,50		
Amsterdam - 100 Gylden	224,25		
Rom - 100 Lire	25,00		
Helsingfors - 100 f. Mk.	15,95		
Madrid - 100 Pesetas	83,00		
New York - 100 Doll.	5,74		
Prag	17,25		

Diskonto i Nationalbanken: 6 0/10, priv. Diskontenter: 6-7 1/19 0/10
H. C. Møller, Bankforretning, 16, Ved Stranden.

DANSK SØFARTSTIDENDE

ABONNEMENTSPRISEN

ør 3 Kr. pr. Kvartal, i Udlandet 18 Kr. pr. Aar. Enkelte Numre 35 Øre.
Abonnement modtages St. Annæ Plads 26, 10-3, hvortil ogsaa Bidrag
til Bladet m. v. adresseres, samt paa alle Postkontorer.

Bladet omdøles ved Postvæsenets Foranstaltning.

Enkelte Numre af »Dansk Søfartstidende« sælges paa Bladets Kontor og i Kioskerne.

AVERTISSEMENTSPRIS.

Første Side pr. mm à 45 mm Bredde 30 Øre
Siden overfor og ved Tekst samt Bagsiden do. 20 -
De øvrige Sider dg. 15 -
Møderation for 13 Gange 26 Gange 52 Gange
5 pCt. 10 pCt. 20 pCt.

For Udlandet er Priserne 25 pCt. højere.

DANSK SØFARTSTIDENDE.

ORGAN FOR DANMARKS SKIBSFART.

Nr. 29.

Kjøbenhavn, Torsdag den 19. Juli 1923.

30. Aarg.



M·B·COHN
Toldbodvej 22.
KØBENHAVN K. Telefon 1403.
Telegr.-Adr.: AMIANTE
Grundlagt 1848.

Eneforhandling og Lager af
BOWRING'S og OCEAN OIL CO.'S
DIESELMOTOR-, MARINE- og CYLINDER-OLIER

RIMER BROS. R. B. TURBINOLIE
ANVENDES SPECIELT I PARSON'S TURBINER.

A/s **FRICHS**
AARHUS

Dampkedler,
Dampmaskiner,
Dampmaskiner og
Dampmaskiner og
Dieselmotorer
for Skibe og Landanlæg.

D. D. P. A.'s
Motorpetroleum
er
den bedste i Verden.

Soder aldrig Motoren til.
Absolut eksplosionssikker.
Betydelig mere Kraftudvikling end anden Petroleum og Motorolier.
Kan anvendes til alle Slags Motorer.
Bør og skal derfor udelukkende anvendes af enhver Motorejer.
NB. For at være sikker paa at faa den **søgte Motorpetroleum**, bør Forbrugerne endelig paase, at Embalagen — saavel Tønder som Tank — er forsynet med det **lovbeskyttede Varemærke!**



Det danske Petroleums Aktieselskab.

TUXHAM
RAAOLIE SEMI-DIESEL MOTORER

Er Resultatet af 40 Aars Erfaring og anvendes i Tusindvis over hele Jorden.

Stationære
Motorer,
Transportable
Motorer,
Motorer med direkte koblede
Dynamoer etc.

**MARINE
MOTORER**
10-300 HK.
MOTORSPIEL

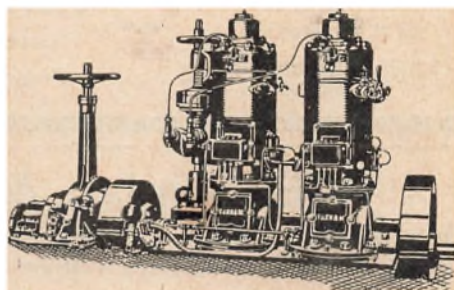

Mange Udmærkelser og Guldmedailler samt Grand Prix

TUXHAM A/s
KØBENHAVN, VALBY

NORTH EASTERN MARINE

ENGINEERING Co., Ltd.

WALLSEND-ON-TYNE OG SUNDERLAND

Maskinbyggeri, Kedelsmedie, Jernstøberi.
Metalstøberi og Kobbersmedie.

Krumtapaksler og Skruæksler leveres fuldt færdige.
Smedearbejde af enhver Art udføres.

Specielt anbefales vore Værksteder for Reparationer og Forandringer af Skibsmaskiner samt alm. Maskinarbejde.

Telegramadresser: „NEWS, WALLSEND“ og „NEWS SUNDERLAND“.



DE PRIVATE ASSURANDEURER
LIMITERET.
STIFTET 1786
SØ OG TRANSPORTFORSIKRING
SLOTSHOLMSGADE 5
KØBENHAVN K.
TELEFON CENTRAL 6 & 4109 TELEGRAM ADRESSE „PRIVATE“
AGENTURER I DE FLESTE PROVINSBYER.

Howaldtswerke, Kiel. Nybygninger og Reparationer

Generalrepræsentant for Danmark, Norge og Sverrig:
Carl Holtermann, Amallegade 34, København K.
Telef. Central 10140 — Statstelefon 393 — Telegr.-Adr.: Carlholtermann.

Telefon **513** Aktieselskabet Telegr.-Adr. „Bunkerdepot.“

HELSINGØRS BUNKERKUL DEPOT.

Prima Newcastle Dampkul leveres Dag og Nat til Dagens billigste Priser.

C. K. HANSEN
DAMPKIBSREDERI
DAMPKIBS-, HAVARI- OG ASSURANCE-AGENTUR
BEFRAGTNING OG KØB OG SALG
AF DAMP- OG SEJLSKIBE

KØBENHAVN Telegr.-Adr.: HANSEN
(Central 72 (10 Ledninger))
29 B, Amaliegade. Telefoner: — 50589 (6 Em.- 9 Fm.)
Statstelef. 13 (2 Ledninger)

Filial: HELSINGØR Telegr.-Adr.: HANSEN
Telefon: Helsingør 972.
2, Soflegade.

P. Brown jun. & Co.
Dampskibsrederi * Dampskibsagentur
Amaliegade 43. — Telegr.-Adr.: „Brown“. — Tlf. C. 276.

HANSHELL & CO.
BARBADOS. B. W. I.
(Etableret 1884)
Damp- og Sejlskibsagenter, Befragtning,
Havari- og Assuranceagenter,
Skibsprovantering.

Post og Telegrammer, under vor Adresse, leveres ombord i Skibene straks ved Ankomsten.
Telegr.-Adr.: HANSHELL - BARBADOS

KAY DYHR
Kvæsthusgade 1, København K.
Telf. Centr. 8901 - 6886 - 6885. Tigr.-Adr.: Kaydyhr - København.

Kunstig Træk- og Oliefyrrings-Anlæg
fra
JAMES HOWDEN & CO.
GLASGOW

Fjerde Søforsikringsselskab lim.
i København
tegner Sø- og Transportforsikringer af enhver Art til billige, faste Præmier
Agenturer i de fleste Provinshyer.

Post-Adresse: Holmens Kanal 24. Telefoner: Central 256 og 10756
Telegram-Adresse: „Fourthcomp.“

Det forenede Dampskibs-Selskab
Aktieselskab.
KJØBENHAVN K.
Telefon Nr. 6300, hvorigennem Omstilling til samtlige Kontorer og Afdelinger i Kvæsthusgade Nr. 7 og 8.



MOTORSIRENER
autm. Taagesignal - Havnepirer - Brandalarm
Tagensvej 41 **H. A. SCHEPELER** Telefon 9552

„Senta“ „Pacific“
Amaliegade 29 A. Telefon 4212.
Telegram-Adr.: „Steampacific“.
L. R. Schmith,
Korresponderende Reder.

Danish Shipping Company Ltd. A/S
Set. Annæ Plads 28.
Kjøbenhavn K.

Skibs- og Havariagenter.
Befragtning, Klarering & Dampskibsekspedition.
Køb og Salg af Skibe og Kontrahering af Nybygninger.

Telegr.-Adr.: PACAO. Telefoner: 1535-5836.
Statstelefon: 527.

A/S FORSIKRINGSSKABET „CODAN“
Generalagenter **P. SØHT & CO.**
AFDELING FOR SØ- OG TRANSPORTFORSIKRING
Telefon 14,995 NIELS JUELGADE 9, 2. S.
Telegr.-Adr.: „Gnirdosa.“

R. Møllers Skibsværft

Telefon 246. **FAABORG** Telefon 246.

**Nybygning og Reparation
af Træskibe.**

**Patent-Ophalingsbedding for
450 Tons Egenvægt.**

CHR. LANGKILDE

Nyhavn 14 - København K.

Telf. C. 11325.

Repræsentant
for
SKANDIA
Raaolliemotorer

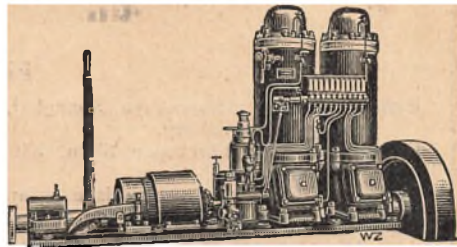

Skibs- Provianteringshandlere.

Kjøbenhavn og Provinserne.

Kjøbenhavn. Georg Sørensen, Nyhavn 13, Tlf. 6404.

Oscar Rolf, St. Annæ Plads 22. Tlf. Centr. 4140.

Bjørch-Jensen & Co., Holbergsgade 24. Tlf. 7262.

Th. Møller, Nyhavn 45 & 47, Tlf. 387.

Charles Hvilsom, Havnegade 21, Tlf. 4705 og 4810.

Jens With, Nyhavn 19, Tlf. 5349. Telegram-Adresse: Skibswith.

Kolding. Henry Fisker & Co. (R. Rasmussens Eftf.). Telefon 206.

Aalborg. Bertelsen & Larsen. Telegr.-Adresse: »Acibac«. Telefoner 249 og 1607.

P. Hansen & Co. ved P. Hansen & E. Schmidt Pedersen.

Skagen. P. Saxberg, Telefon 85.

Frederikshavn. P. Saxbergs Eftf., Telef. 244 og 482. Telegram-Adresse: Saxberg.

P. Schou & Co., Telefon 12. Statstelefon 17.

Randers. A. L. Nielsen. Tlf. 266 og 224.

Marquardt & Tornøe

Skibsmægler, Havariagent
og Speditør,

Nykjøbing p. F.

Telefon 137 og 737.

Telegr.-Adr.: Marquardt.



— Telefon 5349. — Tigr.-Adr.: Skibswith.

Jens With
Skibsprovianteringsforretning
NYHAVN 19

Telefon 200. **ASSENS** Telegr.-Adr.:
Statstlf. 10. **MOURITZ G. KRAG** »Krag.«
Edsvoren Skibsmægler
Klarering — Befragtning — Assurance — Havari.
Agentur — Kommission — Spedition — Køb og Salg af Skibe.

AALBORG
Telefon 56 & 1409. **CHR. JENSEN** Telegr.-Adr.:
Statstelefon 40. »Søborg.«
Edsvoren Skibsmægler
Søborg & Bentin's Eftf.

P. Schou & Co. Frederikshavn

Skibsprovianteringsforretning
Telefon Nr. 12, Telegramadresse »Schou« Statstelefon Nr. 17

I Frederikshavn
provianteres de Herrer Skibsførere bedst og billigst hos
P. Saxbergs Eftf., N. Mogensen
Skibshandel.
Telegram-Adr.: »Saxberg«. Telefoner: 244 & 482.

P. SAXBERG. SKAGEN.

Skibsprovianteringsforretning.

Telefon 86. — Telegr.-Adr.: »Saxberg«.

JOHS. UTZON, Aalborg,

edsvoren Skibsmægler.

Telefon 2075 & 2200. Statstelefon 2. Telegr.-Adr.: UTZON.

RASMUS CHRISTENSEN

edsvoren Skibsmægler.

Telefon 149. **AARHUS** Telegr.-Adr.:
Statstelefon 99. »Rælst«.

ALF. HANSEN, Bagenkop, Langeland.

Skibsproviant leveres til Skibe, der passerer Kielerkanalen. — Egen Motorbaad.

Statstelefon Nr. 2. Telegr.-Adr.: Skibsalff.

Axel Carlsen,
Skibshandel,
AALBORG

Al Proviant leveres paa Udførsel
billigst.

Lager fra Randers Rebslaaeri.
Agent for Vacuum Oil Comp.

A. L. NIELSEN

Telf. 266 RANDERS Telf. 224

**Skibsproviantering
Forhryringskontor**

Husk

Petersen - Faxe's
1. Kl. Herreskræderi,
Kjøbenhavn.
Stort Lager af lærdigsyede Klædninger.

Jervell & Knudsen

Skandinaviske Mæglere

Befragtning og Havariagenter

Telegr.-Adr.: JERVELLCO.

OPORTO, PORTUGAL

Otto Wang

Skibsmæglere og Befragtnings Agenter

Specialitet: Saltfragter

Skibshandel

Telegram-Adr.: »WANGCO«

LISSABON

P. HANSEN & Co.

ved
P. HANSEN & E. SCHMIDT PEDERSEN
Bunkerkulforretning.
Skibsprovianter.
AALBORG.

Oscar Rolf,

St. Annæ Plads 22.

Kun absolut første Klasses
Skibsproviant.

Telefon: CENTRAL 4140.

V. T. Mathiesen & Sønnen

Bilkkenslager. Skibsinventar.

Kabys og Baadeinventar, Lan-
terner og Lamper med Certificat
til Carbid og Tran, Kompas-
hætter, Autogen-Svejsning.

Alt Skibsarbejde udføres.

Telefon 9445.

Toldbodgade 6. København.

Sandballast

leveres til Sejl- og Damp-
skibe, indgivet med Damp-
kran. Hurtig Ekspedition
Tilbud paa Opgravning af
tilsandede Havne gives.

„S/P Progres“ „S/P Avance“
„Hesselo“ „Anholt“

1/3 Carl Nielsen,
Islands Brygge 4. Telef. 6552 - 10552.

Ludvig N. B. Hansen.

UHRE og OPTIK.
St. Strandstræde 16.

Uhre og Barometre i Sæt

Tlf. Palæ 1085 r

AKTIESELSKABET
DET ØSTASIATISKE KOMPAGNI

(The East Asiatic Company, Limited)

KØBENHAVN
Filiabler: **BANGKOK** og **SINGAPORE**

Egne Agenturer: Soerabaya, Shanghai, Hankow, Vladivostock, Dalny, Harbin, New York, Valparaiso, San Francisco, Durban og Johannesburg.

Regelmæssig Rute fart paa Siam, Kina, Japan, Sydafrika, Australien, Java, Vestindien, Meksiko og Vestkysten af Nord- og Sydamerika.

Import til Evropa af østasiatiske og andre oversøiske Produkter, Teak- og andre Træsorter.

Eksport til oversøiske Pladser af europæiske Produkter. — Skov- og Savmølle drift i Siam.

Alle nærmere Oplysninger erholdes ved Henvendelse paa Kompagniets Hovedkontor, Holbergsgade 2, København K.

DEN INTERNATIONALE SKIBSFARVE-FABRIK A/S

(forhen: A/S. Holzapfel-Selandia).

„Holzapfel“s Composititioner
til Jern, Staal og Træskibsbunde.
Leverandør til Flaaden.

Indregistreret



Varemærke

Rustbeskyttende Farve
til Bunkers og Lastrum.
Leverandør til Statsbanerne.

Telegramadr.: „Holzandia“

Sct. Annæ Plads 6, København.

Telef.: 5601. Palæ 2256.

Fabrik: Øresundsvej, Amager.

HUGO TRUMPY

Skibsmægler og Havariagent.

GENUA, via Fossatello 16, Tlgr.-Adr.: Hugotrum, Genua.
SAVONA, via Paleocapa 4, — Hugotrum, Savona.
SPEZIA, via Prione 16, — Hugotrum, Spezia.
LIVORNO, Scali d'Azeglio 10, — Hugotrum, Livorno.
NEAPEL, via Molo Piccolo 17, — Hugotrum, Neapel.

HOVEDKONTOR: **GENUA**, AGENT FOR:

Nordisk Skibsrederforening,
Otto Thoresens Linie,
Lloyd Royal Belge,

Comp. Havraise Peninsulaire de Nav. a Vapeur,
Société de Navigation Transocéanique.

Havariagent for over 90 skand. Forsikringsselskaber.

AGENT I SAVONA FOR:

Det Forenede Dampskibsselskab, København.



J. Melander,

Tlf. Blikkenslager. 1162

Alt Skibsarbejde udføres.

Lille Strandstræde 3.

Maskinskrivning.

Metodisk Undervisning i Maskinskrivning, Kursus 5 Kr.
Vestergade 27. Tlf. 6033-6034.

**DEN DANSKE
LANDMANDSBANK**

GRUNDLAGT 1871

ENHVER ART AF
BANKFORRETNING UDFØRES



*Mest økonomiske Motor, kun
200-230 gr. Olie pr. Hkr. tim.
Startes øjeblikkelig. Ingen Vand-
indsprøjtning. Endeste Befejring.
Leveret 14 Motorer til Fyrvasenet.*

SOPHUS BERENDSEN A/S
Tlf. 8500 KØBENHAVN Postbox 272

N. F. STEGMANN

Tlgr.-Adr.: Stegmann Nørresundby Telefon 918 — 718



Einar Weilbach & Co.

Niels Juelsgade 6 - København.

Telef. Central 13064.

Specialister i naut. Instrumenter.

Stort Lager. Billige Priser.

Kompaskorriger. Reparationer udføres.

A. EVENSEN & CO. A/S. Klarering og Befragtning.

Dynkarken 43.

AARHUS

Telefon 509 og 529.

HANSA · Tysk nautisk Tidsskrift.

Organ for samtlige Interesser indenfor den tyske Handelssejlfart og Havfiskeri

Et virksomt Annonceorgan for Firmaer, som ønsker at træde i Forbindelse med den tyske Sejlfart, den tyske Havfiskeriering, den tyske Handel og den tyske Industri.

Abonnementspris, inklusive Porto, 30 Kr. pr. Aar.

HANSA'S Forretningsadresse er: Hamburg 11, Steinhöft 3.

Skibsrigger W. PEDERSEN

Wildersgade 24. Telf. Amager 5332 x

udfører alt Riggerarbejde samt Spløjsning
af Staal- og Jærnvirer.

Kjøbenhavn, den 19. Juli 1923.

Dansk Sejlskibsrederi-Forenings Understøttelsesfond, der i Efteraaret 1922 fordelte c. 18,000 Kr. som Understøttelser til Søfolk og deres Efterladte, der var kommet i Nød paa Grund af Krigen, vil i Aar anvende c. 20,000 Kr. i samme Øjemed, hvorefter Fondets Midler vil være udtømt.

Spørgeskemaer til Udfyldning kan faas hos hver især af nedennævnte, der i Følge Generalforsamlings-Beslutning i 1919 danner det Udvalg, som forestaar og administrerer Understøttelses-Fondets Midler, nemlig:

Skibsrederne L. S. Andreasen, Thurø, og J. E. Damkier, Kolding, Direktør O. J. Eskildsen, Kjøbenhavn, Skisbrederne Ferd. Nielsen, Svendborg, Vald. Petersen, Marstal, og C. Rasmussen, Ommel pr. Marstal, Skibbygmester I. Ring Andersen, Svendborg.

De udfyldte og underskrevne Skemaer indsendes til Udvalgets Formand Direktør O. J. Eskildsen, Amaliegade 15, Kjøbenhavn, som derpaa, saasnart Udvalgsrådet i September d. A. har fundet Sted, vil foranledige, at Ansøgerne modtager det Beløb, der maatte blive dem bevilget af Udvalget. Indsendelsesfristen udløber 31. August d. A.

Højdemetoden ved Marcq de Saint Hilaire. Bestyrer ved Kjøbenhavns Navigationsskole, Hr. Th. P. Funder, har for at vække Interesse for ovennævnte Metode, gennem Rannie & Svendsen, Kjøbenhavn, udgivet en lille Pjece paa 10 Sider, i hvilken han giver Anvisning paa Fremgangsmaaden ved Benyttelsen af Højdemetoden. Under Udviklingen heraf nævner Hr. Funder forskellige Tabeller, der i Tidens Løb er fremkommet for at lette Højdens Beregning, f. Eks. Altitudes Tables by Frederik Ball, Højdemetoden ved V. G. Andersen og M. Arnvig og Martellis Tabeller. Om disse sidste siger han, at Martellis Tabeller ubetinget er de letteste at benytte, og at de forlængst har fundet Indgang i Handelsmarinen.

I »Tidsskrift for Søværnen« 1919 Pag. 517 o. v. findes en Afhandling af Kaptajn F. H. Trap om Martellis Tabeller, ligesom Styrmand E. W. Erichsen har skrevet nogle Artikler om det samme Emne i *Dansk Søfartstidende* Nr. 24, 25 og 26 d. A.

Dødsfald. En af Fanøs gamle Sejlskibsførere, Kaptajn Hans Jensen i Sønderho, er den 14. ds. afgaaet ved Døden 71 Aar gammel. Afdøde førte i nogle Aar Skibe for et Rederi i Hamburg, og senere en tremastet Skonnert, som han ejede sammen med en Svoger. Efter dennes Forlis førte han i flere Aar Skib for Mægler Lundgren i Pernambuco. Afdøde var en Type paa den gamle Sejlskibsførerstand med dennes bedste Egenskaber.
P. K. P.

Meteorologisk Institut meddeler: Reykjavik 14. Juli Isbælte $\frac{3}{4}$ Sømil bredt i Hunøbugten.

Drivende Mine. Handelsministeriet meddeler: Dampskibet »Tolsta« af Leith rapporterer den 16. d. M. Kl. 3,40 Em. over Helsingør Signalstation: »Drivende Mine passeret paa 58° 22' N. Brd. 20° 46' Ø. Lgd.«

En stor Ordre til Odense Skibsværft. Efter længere Forhandlinger er det i Følge »Berl. Tid.« lykkedes Odense Skibsværft (Skibsreder A. P. Møller) at faa en meget betydelig Ordre fra et norsk Rederi paa ikke mindre end tre Dieselmotorskibe, hver paa c. 10,000 Tons. Dette betyder igen, at Værftet, der beskæftiger 5—600 Arbejdere, med de i Øjeblikket indeværende Ordre har fuldt Arbejde til over to Aar.

Ved Forespørgsel hos Værftets Direktør, Westh, udtaler denne, at Ordren ikke alene betyder Arbejde for selve

Værftet, thi Dieselmotorerne leveres fra Burmeister & Wain og den elektriske Dæksudrustning fra Thomas B. Thrige. Og da der iøvrigt i videst mulig Udstrækning bruges dansk Arbejde, vil der ved Ordren tilføres Landet ialt c. 4 Millioner Kr. i ren Arbejds løn.

Navigationssvæsnet. For Tiden afholdes her i Kjøbenhavn Feriekursus for Bestyrere og Lærere ved Navigationsskolerne. Forelæserne, der varer Maanedens ud, holdes dels paa Polyteknisk Lærestalt og dels paa Kjøbenhavns Navigationsskole

Dansk Sejlskibsrederi-Forenings Aarsgeneralforsamling.

(Fortsat).

Formanden: Jeg har været Medlem af det Udvalg, der har været nedsat i Anledning af Sølovens Revision. Ikke alt i Sømandsloven er blevet, som vi kunde ønske det, men jeg maa sige, at der paa mange Maader er vist os Imødekommenhed. Ved Behandlingen af en saadan Sag er man nødt til at forhandle; stiller man sig uvenligt eller stejlt, kommer man ingen Vegne. Man maa søge ved et Kompromis at komme Opfyldelsen af sine Ønsker saa nær som muligt, og det har jeg forsøgt at gøre. Det er i mange Henseender lykkedes mig at komme noget bort fra de oprindelige for Rederne skrappe Bestemmelser. Vi lever nu under Tider, som ikke er saa lidt forskellige fra den Tid, da vi havde med Arbejdet paa Sømandsloven at gøre. Det kan jo nok være, at Tiderne den Gang var saaledes, at man var mere nødsaget, end man vilde være i Øjeblikket, til at gaa med til et og andet. Alt i alt tror jeg dog, at vi saa nogenlunde har opnaaet Betingelser, som man fra et Rederstandpunkt kan være tjent med.

Kontorchef Krogh nævnede, at de tilsvarende norske og svenske Love ikke var fuldt saa tilfredsstillende som den Lov, vi har faaet, og jeg har selv den samme Mening. Jeg for min egen Del har arbejdet paa at faa Loven saa god som mulig. Jeg haaber, at vi kan være tjent med den.

Kontorchef Emil Krogh: Det glæder mig at høre Formandens Udtalelse, for den slutter Kæden helt op. Jeg har det Indtryk, at det med Rette kan siges om Sømandsloven, at den har formaaet at samle alle Partier, ikke alene saaledes at forstaa, at den blev vedtaget i Folketinget med alle Partiers Stemmer, men jeg tror, at Rederne, Styrmandene, Mestrene, Fyrbøderne og Sømandene i Virkeligheden allesammen mener, at der her er gennemført Ting, som de har lagt megen Vægt paa at faa gennemført, saa at vi altsaa i sjælden Grad her staaer overfor en Lov, som har formaaet at samle alle de paa gældende interesserede. Selvom det naturligtvis er givet — for det er altid givet — at ikke alle har faaet netop alt det, de vilde have, har man dog faaet saa væsentlige Ting deraf, at Loven vistnok fra alle Sider betragtes som betydende et Fremskridt. Hertil kommer — naar man er ved at gøre Resultatet op, kan det vel ogsaa være paa sin Plads at nævne det her — at Staten jo er traadt til i Henseende til at paatage sig væsentlig større Ofre med Hensyn til Sygeforsorg og den Slags Ting, end den tidligere har gjort, navnlig derigennem at de Principer, som gælder paa Landjorden indenfor Kønssygelovgivningen og Tuberkuloselovgivning, ganske er overført til at gælde paa danske Skibe, saaledes at Staten paatager sig de samme Byrder i disse Henseender paa Søen som paa Land.

Maaske jeg hertil yderligere burde knytte en Bemærkning om et Punkt, som Aarsberetningen særligt fremdrager, nemlig en lille Tilføjelse i Lovens § 92 om, at man

ved kongelig Anordning kan fastsætte Lempelser af Reglerne med Hensyn til ikke-registreringspligtige Skibe samt Fartøjer til Fiskeri og andre lignende særlige Formaal. Beretningen siger herom videre: Man maa med Interesse afvente, hvad der videre vil ske. Denne lille Tilføjelse, der har sin egen Historie, er foranlediget ved, at Fiskerne, som det hyppigt sker, meldte sig og erklærede, at de hørte slet ikke med under Sømandsloven og burde i Grunden være ganske fri for at have noget som helst med Sømandsloven at gøre. Det gav naturligvis Anledning til, at Spørgsmaalet blev nærmere undersøgt. Som det vil være de Herrer bekendt, har Fiskerne hørt under den gamle Sølov, saalænge den har eksisteret, og der forelaa ikke for Administrationen nogen som helst Klage i den Henseende og har ikke været kendt nogen som helst Ulempe af det Forhold. Den logiske Konsekvens heraf var egentlig den, at der ikke var nogen som helst Anledning til at optage i Loven nogen Særbestemmelse som den nysnævnte. Imidlertid er det givet, at ikke alle Lovens Bestemmelser kan være gældende fuldtud og overalt. Det er f. Eks. givet, at for helt smaa Fartøjer kan ikke alle Bestemmelser være gældende. Man vil ogsaa kunne sige — og det er det, som direkte har affødt denne Bestemmelse — at naar Fiskeri drives paa en saadan Maade, at den ene Deltager egentlig ikke har noget forud for den anden — bortset fra, at der naturligvis maa være en Fører —, men at de alle staar lige med Hensyn til Risikoen, saa er det givet, at der er visse Bestemmelser med Hensyn til Pligter indbyrdes, f. Eks. med Hensyn til Sygeforsorg, hvor Forholdet maa blive en lille Smule anderledes for saadant Fiskeri end for den almindelige Skibsfart. Det er den Slags Ting, man nærmest maatte kunne tænke sig, at der kunde røres ved i en kongelig Anordning desangaaende. Om der overhovedet bliver rørt derved, er et Spørgsmaal. Foreløbig er det ikke for Ministeriet fremkommet noget som helst Ønske om at faa en saadan Anordning, udstedt. Det, at man i Almindelighed fisker paa Part, er i og for sig ikke tilstrækkeligt til at begrunde Lempelser. Det kan ikke give Adkomst til at komme ind under andre Bestemmelser end de almindeligt gældende, for der er jo her blot Tale om en anden Lønningsmaade end den almindelige. I Folkelingsudvalgets Betænkning, hvor man gaar nærmere ind paa Spørgsmaalet, vil det ses, at man lægger Fingern paa det springende Punkt, idet der er sagt, at der til Begrundelse af Lempelser bør være Tale om Fiskeri »med fuld Andel i Risikoen«. I samme Øjeblik som Forholdet er dette, saaledes at der ikke er Tale om en Besætning i almindelig Forstand, men om en Kreds af Ejere, hvor den ene maaske ejer i samme Forhold som den anden, ikke blot i Henseende til, hvad der fanges fra Skibet, men i Henseende til selve Skibet, saa bliver Situationen en anden. Det er ud fra denne Betragtning, at Tilføjelsen er kommet i Loven. Jeg tror, at man alt i alt ikke behøver at nære større Frygt for, at den lille Tilføjelse skulde føre med sig noget i Retning af, at Fiskerfartøjer blev væsentlig anderledes stillet end andre Fartøjer paa Søen.

Sekretæren: Jeg vil gerne takke Kontorchef Krogh for den Udvikling, han nu har givet angaaende dette Punkt. Vi er jo et langt Stykke Vej enige i, at denne Særbestemmelse for Fiskerfartøjer eller lignende temmelig sikkert vil faa meget ringe Virkning, for den vilde bevirke en Sondring, som vistnok ikke vilde være heldig helt igennem.

Alt i alt ser jeg saaledes paa Sømandsloven, at den paalægger Rederne forøgede Udgifter i visse Tilfælde. Det kan blive et ret stort Pengespørgsmaal. Jeg kunde derfor tænke mig, at Rederne dækkede deres Risiko ved Forsikring, f. Eks. gensidig Forsikring under en eller anden Form. Jeg tror, det vilde være heldigt at tage det Spørgsmaal under nøje Overvejelse, før Loven træder i Kraft. Det er jo saa heldigt, at der er levnet os Tid, idet Loven først træder i Kraft d. 1. Januar 1924. Vi maa være

glade over, at der er givet Rederne saa god Tid til at ordne sig med den ny Sømandslov for Øje. Men der er noget andet, som hører til Sømandslovens Omraade, det er Mønstringsregler o. s. v. Jeg vil gerne henstille til Kontorchef Krogh, at disse Regler kom hurtigst muligt, saa at Rederne ogsaa kunde faa Tid til at sætte sig ind i dem.

Kontorchef Emil Krogh: Sømandsloven forudsætter jo, at der før dens Ikrafttræden skal gøres forskelligt forberedende Arbejde, og naar vi fra vor Side har foreslaaet, at den først skal træde i Kraft d. 1. Januar 1924, har vi naturligvis først og fremmest tænkt paa Skibsfarten, som skal have Tid til at indleve sig i de ny Bestemmelser, men vi har ogsaa været — hvad vi vel har Lov til — en lille Smule egenkærlige, idet vi har tænkt paa de Forberedelser fra vor Side, der skal til. Det er nemlig ikke saa helt faa Forberedelser, der skal gøres. Dertil hører f. Eks. Udarbejdelsen af Regler om Adgangen til at sende Hyremidler hjem fra Udlandet. Dernæst er der Udarbejdelsen af en Række Fægler om Sygeforhold, om hvordan det skal gaa til, naar syge Søfolk afleveres til en Konsul og af ham maa hjemsendes, og om Hjemsendelse i Tilfælde af Forlis. Alle disse Ting er for længst sat i Arbejde paa den Maade, at vi i Handelsministeriet laver Udkast og paa et givet Tidspunkt henvender os til Skibsfarten for at forhandle med den om disse Udkast. Paa samme Maade forhandles der med Udenrigsministeriet om disse Spørgsmaal. Fremdeles er der Spørgsmaalet om Søfartsbøger og Afregningsbøger. Hvad Reglerne om Forhyring og Mønstring angaar, hører Fastsættelsen heraf sammen med nogle Forhandlinger, som skal føres med Indenrigsministeriet, idet vi gerne vil undersøge, om der ikke her er Vej frem til at faa en noget simplere og lettere Forretningssang. Arbejdet med alle disse Sager blev sat i Gang straks efter Lovens Vedtagelse, og saasart vi er færdige med Udkast til Reglerne, kommer de — antagelig gennem Fællesrepræsentationen — til Skibsfarten, saaledes at der bliver Lejlighed til at forhandle nærmere om dem, forinden de bliver sat i Kraft.

Sekretæren: Jeg vil gøre opmærksom paa, at *Dansk Søfartstidende* har udsendt en Udgave af Sømandsloven med en Vejledning, der synes mig praktisk. Jeg vil anbefale Rederne og Skibsførerne at gøre sig bekendt med den. Det er jo noget nyt, man her kommer ind paa, og som man trænger til nogen Vejledning i.

(Fortsættes).

Fragtmarkedet.

Befragtingerne har været yderst ringe i sidste Uge, skriver »Fairplay«, og nogen Bedring kan der foreløbig ikke ventes. Salgs-Forretninger er der saa godt som ingen af, hvad det forvirrede Valutmarked bidrager sit til. Disse vanskelige Forhold bekræfter yderligere den Mening, vi udtalte sidste Uge, at den klogeste Politik, Tramprederne kan følge for at undgaa alvorlige Tab, vil være at lægge Baadene op, indtil de udadgaende Rater gør det muligt at sætte dem i Fart igen. Der mangler Købcevnne paa Kontinentet, som kunde fremkalde betydelige Afskibninger, og Følgen heraf er, at mange Slags Laster tages af Rutebaadene som Partladninger, til Skade for Tramptonagen.

I de østlige Farvande haandhæves Fragttraterne paa en forholdsvis fast Basis, medens der dog her og der berettes om lavere Rater. Der er f. Eks. blevet akcepteret 13/9 for Kul fra Durban til Indien mod sidst betalte 14/, hvilket maa tilskrives Markedets slette Tilstand i Argentina og Brasilien. Fra Indien er Raterne for Juli—August Lastning fra Bombay/Kurrachee hævdet mere eller mindre til 26/6 à 27/ paa Dødvægtsbasis til Middelhavet/U. K./Kont. eller paa »scale« Basis fra Kurrachee til c. 25/, da det

fremdeles er nødvendigt at tilbyde saadanne Rater, som kan tillokke Tramptonage fra Middelhavet. Fordelen ved saadanne Rejser er vistnok tvivlsom, men maaske ikke værre end at gaa andet Steds hen.

Australien har fundet den Tonnage, der behøvedes uden at komme over 32/6 til U. K./Kont. og paa denne Basis kan endnu et Par Skibe blive placeret, og for 20/ til Japan kan nogle faa Forretninger afsluttes. For Dampere af en moderat Størrelse kan der opnaas 27/6 for Majs fra Syd-Afrika til U. K./Kont. for Afskibning i August og September, og en Ladning gammelt Jern er i Markedet fra Delagoa Bay til Hamburg for samme Fragt med Lastning i August.

Der foregaar fremdeles nogen Befragtning fra Middelhavet baade hjemefter og til U. S. A., men hvis de hjemadgaende Rater derfra eller fra Montreal ikke stiger betydeligt, maa det antages, at Rederne handlede klogere ved at tage deres Skibe hjem og lægge dem op. Fra Huelva meddeles det, at der er akcepteret 10/6 for en 6,500 Tons Dampere med Last til New York, Philadelphia eller Baltimore, Lastning Juli—August. Bilbao Ertsbefragtning har været noget livligere og til 6/9 Cardiff, 7/ Newport, 7/3 Glasgow eller Ardrossan har der været ret livlige Forretninger for Dampere af en passende Størrelse. For prompt Lastning kan der gøres Forretninger fra Donau til 17/ til Antwerpen Rotterdam eller Hamburg 6 d. ekstra for to Lossehavne og for Dampere af en passende Størrelse bydes der for September Lastning 20/ til U. K. Kont. 9 d. Reduktion Bristol Channel, 3 d. mindre Byg. Fra Tunis etc. er der nogen Efterspørgsel efter mindre Skibe til U. K. for Byg, Bønner, Havre etc. paa Basis i Øjeblikket af 11/ pr. Ton Bønner/Byg og 1/ ekstra for Havre.

Det hjemadgaende Marked fra River Plate er i enhver Henseende utilfredsstillende, og Udsigterne til at en Bedring kan hidføres ved en større Efterspørgsel efter Korn fra Kontinentet, er ikke lyse.

Der har været betalt 22/ U. K./Kont. med Options, for Tonnage af jævn Størrelse, Lastning Juli—August. Til denne Basis er der nogle faa Ordre, men store Dampere maa akseptere en lignende Fragt-Basis til Vest-Italien. I Amerika er der kun en ringe Efterspørgsel efter Tonnage, da Begæret efter amerikanske Kul er mindre end tidligere, nu da de engelske Kul er blevet billigere. Der er blevet betalt \$ 2,10 til Rotterdam, \$ 3,10 til Vest-Italien, 25 Cents ekstra til Adriaterhavet, \$ 3,50 à \$ 3,75 til Grækenland. Kulraterne fra Northern Range er vanskelige at haandhæve, da der ingen videre Efterspørgsel er. Til den nedre La Plata bydes der \$ 3,25 og det samme til Rio Janeiro. Kornraterne er ligeledes trykkede, og fra Montreal har der været akcepteret 17 Cents Basis én Havn Vest-Italien, Lastning Juli—August, og til Kont. antydes der 12 Cents. Golfen/La Plata er tilgængelig paa »net form of Charter« for Lastning i August og for de to følgende Maaneder, paa Basis af \$ 4,25 og »case oil« for August Lastning til Kina-Japan byder 25 à 26 Cents, Basis én Lossehavn.

Generalforsamlinger.

Aktieselskabet Københavns Flydedok og Skibsværft

har, i Følge »Berl. Tid.« afholdt Aars-Generalforsamling under Ledelse af Kammeradvokat Vagn Aagesen. Inden Bestyrelsens Formand, Grosserer A. Collstrop, gik over til at gennemgaa Beretningen, udtalte han, at han i Henhold til en aargammel Beslutning agtede at fratrage med denne Generalforsamling. Han havde siddet i Flydedokkens Bestyrelse i 25 Aar og vilde altid bevare de bedste Minder om sit Forhold til Virksomheden, og naar han nu fratraadte, skete det udelukkende af Hensyn til hans Alder, 76 Aar, og hans Tungberighed.

Beretningen og Regnskabet forelagdes af Direktør Chr. S. a s s.

Af Nybygnings-Arbejder har Firmaet fuldført de i forrige Aarsberetning omtalte tre Dampskibe (»Ingeborg« fra Nordre Værft, »Uranieborg« og »Prins Knud« fra Søndre Værft) og en Gasbeholder til Esbjerg Gasværk. Endvidere omtales Bygningen af Isbryderen »Is-

bjørn« for Handelsministeriet (Kølen lagt 24. August, Stabelafsløning 24. November i Fjor, Aflevering 6. Febr. i Aar), og Paabegyndelse af Bygning af en Kystdamper til det islandske Arbejds- og Trafikministerium i Reykjavik.

Trods det usikre Fragtmarked og Forventningerne hos Rederne om Prisfald lykkedes det Firmaet ved Aarets Slutning at sikre sig Bygningen af 7 ny Skibe til herværende Rederier. Af disse Nybygninger skal, efter Planen, bygges paa Nordre Værft 1 Passager- og Lastdamper til Det ostbornholmske Dampskibsselskab og 2 Lastdampere, resp. 1,870 Tons, til Dampskibsselskabet »Torm«. Endvidere er der paa Nordre Værft paabegyndt Ombygningen af Kryolith-, Mine- og Handelsselskabets Motorskonnert »Teje«, som bl. a. forsynes med et Dampmaskineri i Stedet for Motoranlægget.

Paa Søndre Værft skal bygges 2 Lastdampere, resp. 4,000 Tons, til Dampskibsselskabet V e n d i l a og 2 Lastdampere, resp. 2,875 Tons, til Akts. M y r e n, samt fuldføres den i forrige Aar paabegyndte Jernkonstruktion til Retortanlæg til Østre Gasværk.

Alle 7 Nybygninger skal afleveres inden Udgangen af indeværende Aar, og Firmaet haaber, at dette skal lykkes trods de øjeblikkelige Forviklinger i Ruhrdistriktet.

Der er udført Reparationer paa 270 danske og islandske Skibe og paa 25 udenlandske. I Nordre Værfts 3 Dokker har været indsat 212 Skibe, i Søndre Værfts 4 Dokker 85 Skibe, ialt 325,666 Tons mod 239,228 Tons det foregaaende Aar, den samlede Indtægt har været 241,281 Kr. mod 201,308 Kr. i 1921.

I det forløbne Aar er der ingen Udvidelser foretaget af Betydning, og Nyanskaffelser af Maskiner og Inventar har været indskrænket til det nødvendige. — Man har fortsat Bestræbelserne for at bringe Udgifterne ned, hvilket ogsaa er lykkedes, idet Værfternes samtlige Drifts- og Vedligeholdelsesudgifter er dalet med godt 35 pCt., sammenlignet med de tilsvarende Udgifter i Aaret 1921.

Regnskabet udviser et Driftsoverskud paa 1,507,430 Kr. Af Netto-Overskudet 742,643 Kr., benyttes 422,674 Kr. til Dækning af det ved Nedskrivning af Varebeholdningen fremkomne Tab, 317,235 Kr. afskrives i Henhold til Statutterne med 3 pCt. af Dokkernes, Maskinernes og Inventarets Anskaffelsesværdi og 1 pCt. af faste Ejendommens Anskaffelsesværdi. Der betales intet Udbytte.

Efter en kort Diskussion gaves enstemmigt Decharge for Regnskabet og for Anvendelsen af Overskudet.

Bestyrelsen har suppleret sig med Grosserer Axel Smith og Generalkonsul A. N. Petersen, hvilket godkendtes.

Direktør S a s s gav derefter paa Bestyrelsens Vegne Udtryk for den Beklagelse, med hvilken man havde modtaget Meddelelsen om Grosserer Collstrops Beslutning om at udtræde af Bestyrelsen, og udtalte en hjertelig Tak for det Arbejde, han gennem 25 Aar utrætteligt og uegennyttigt har viet Flydedokken. Kun den, der paa nært Hold har set dette Arbejde, kan fuldt ud vurdere det. Flydedokken har altid været Hr. Collstrops Kælebarn, og det har da heller ikke gjort ham Sorg. Han vil blive meget vanskelig at erstatte.

Grosserer Collstrop takkede og udtalte, at han altid med Interesse vilde følge denne Virksomhed, der var bleven ham kær. — Sluttelig bragte Direktør U g g e r l ø s e en Tak til den afgaaende Formand fra alle der er ansat ved Værftet. Grosserer Collstrop har tidlig og silde med Raad og Daad vist sin Interesse for Flydedokken og flere Gange i afgørende Situationer bragt den over store Vanskeligheder. Gid han maa leve længe nok til at se de mørke Skyer spredes, som nu trækker over Landet og vort Erhvervsliv. Grosserer Collstrop leve!

Dampskibsselskabet Dannebrog

har, i Følge »Berl. Tid.« afholdt ordinær Generalforsamling under Ledelse af Højesteretsassagfører Stein. Af den interessante Beretning, som den korresponderende Reder, Generalkonsul Johan Hansen aflegde, gengiver vi følgende:

Den ringe Fremgang i Fragterne og ubetydelige Bedring, der syntes at kunne spores i hvert Fald momentvis i 1922, neutraliseredes i høj Grad ved den daarlige Begyndelse paa Aaret. Paa Grund af Ishindring, Strejker og andre Vanskeligheder viste det sig, at der ikke alene intet var indsejlet i første Halvdel af Aaret, men at der tværtimod hvilede et Tab paa Driften, som man kun med den yderste Anstrængelse naaede at indhente i den sidste Halvdel af Aaret.

For de fleste Selskabers Vedkommende er det utvivlsomt, at der paa selve Driften kun er indtjent meget minimale Beløb, i mange Tilfælde har der kun været Tab, og alene de bedst funderede Selskaber har takket være Indtægter fra andre Kilder været i Stand til at hyde Aktionærerne et passende Vederlag.

Følgerne af Verdenskrigen og Verdenskrisen behersker endnu Fragtmarkedet og Forholdene paa saavel europæiske som oversøiske Havnepladser. Til Trods for at f. Eks. Kul-Fragterne i det forløbne Aar har været mellem det dobbelte og tredobbelte af, hvad der var Tilfældet i tidligere daarlige Perioder, har saadanne Fragter dog næppe kunnet dække Udgifterne, der endnu paa alle Omraader er for høje.

Der gøres et stort Arbejde indenfor Skibsfarten og de forskellige Organisationer, som f. Eks. The Baltic & White Sea Conference, paa at bringe Udgifterne ned, men Forholdet er det samme som paa Landjorden, at det hører til de vanskeligste Opgaver efter en saa ualmindelige Opgangsperiode, som vi har gennemlevet, at faa Tingene nogenlunde paa rette Plads igen.

At Verdenstonnagen i og for sig skulde være for stor, tror vi ikke — hedder det videre — naar man regner med, at blot nogenlunde normale Forhold vil indtræffe indenfor et rimeligt Tidrum. Det har vist sig i de forløbne Maaneder af 1923, at den pludselige Tilførsel af Kul fra engelske Havne til Tyskland har bevirket, at ikke alene Fragtmarkedet i Østersøen har hævet sig men ogsaa paa Pladser, der ingen egentlig Berøring har med de nævnte Forhold. At der ikke har været Tale om en ganske øjeblikkelig Opgang, der standsede af sig selv i Løbet af kort Tid, er bevist ved, at Fragtmarkedet i de forløbne Maaneder har holdt sig fast, og at der stadig er Efterspørgsel efter Skibe.

Efter en Omtale af, hvorledes Selskabet har vedligeholdt og udvidet Forbindelsen mellem Danmark og Sydamerika, hvor der, navnlig i Brasilien, efterhaanden er oparbejdet et godt Marked — tiltrods for at Cement for Tiden er saa at sige vor eneste Eksport-Artikel — ndtales Haabet om, at Forholdene i Østersøhavnene og Randstaterne snart maa blive bragt ind i det rigtige Spor igen, da en meget betydelig Del af Selskabets Flaade i Lighed med de fleste andre danske Tramp-Rederier har sin væsentligste Beskæftigelse i Nord- og Østersø-Havnene fra Foraars til Efteraars.

Af Nybygninger er der afleveret til Selskabet ved Aarets Begyndelse Damperen »Christiansborg«, en Baad paa 5,140 Tons Dødvægt, bygget i Holland og i enhver Henseende et 1ste Klasses Skib. Dernæst Dampren »Uranienborg« paa 6,270 Tons Dødvægt, der afleveredes i September fra Københavns Flydedok & Skibsværft, og endelig »Fredensborg« paa c. 3,180 Tons Dødvægt, den sidste af Baadene, der resterende paa Selskabets Kontrakter, bygget i Holland og afleveret derfra ved Aarsskiftet.

»Uranienborg« maatte paa Grund af Maskinskade henligge i længere Tid i brasiliansk Havn, men har iøvrigt som de andre Baade vist sig at være en i enhver Henseende værdifuld Forøgelse. »Fredensborg« overgaar til Selskabet som den sidste Erindring fra Krigsaarene og har været en dyr Baad, der imidlertid straks er nedskrevet med det Beløb, der var afsat til dette Formaal.

Samtlige Skibe har været i Fart Vinteren over og har kunnet finde Beskæftigelse til nogenlunde lønende Rater, selv om det i en Periode omkring Nytaar saa ud, som om det vilde blive nødvendigt at lægge nogle af Baadene op. Selskabets mindste Baad; »Tuborg«, der kun laster c. 650 Tons, har det ikke været muligt at finde passende Beskæftigelse for, og den har været oplagt i Korsør siden Midten af Januar. Iøvrigt er der Underhandlinger i Gang om Salg af Baaden, da den ikke har vist sig at svare fuldt ud til det Formaal, hvortil den var anskaffet.

Da Selskabets Konto for Nybygninger, der var udbetalt fra Krigsforsikringen for de under Krigen mistede Baade, nu med dette Aars Regnskab er afsluttet, er det af Interesse at se en Oversigt over den Politik, der har været fulgt med Hensyn til Erstatning for de forliste Skibe. Dannebrog's Tab under Krigen var 20 Skibe eller med andre Ord omtrent Halvdelen af Selskabets Flaade, medens hele Aktiekapitalen ved Sammenslutningen med de forskellige Selskaber forøgedes til 15 Mill. Kr. Tabene var da saa store, at det var en Nødvendighed for Selskabet at faa den mistede Tonnage erstattet, saaledes at Forholdet imellem Aktiekapitalens Størrelse og Skibenes Antal ikke helt forrykkedes. Det vilde være af Betydning at faa Tonnagematerialet forøget, saa længe Forholdene paa Fragtmarkedet var saa fordelagtige, og da de Beløb, der blev henlagt til Nybygninger, var saa store, besluttede man sig til Nyerhvervelserne, selv om Priserne paa Tonnage paa det givne Tidspunkt var ret høje.

Det samlede Antal Skibe, der er erhvervet som Erstatning fortabte, er 18, eller 57,620 Tons Dødvægt, hvis Indkøbssum har været 29,961,287 Kr.

Af de nævnte 18 Skibe mistedes atter under Krigen 4, saaledes at Selskabet havde i Behold 14 Skibe med en Tonnage af 43,220 Tons Dødvægt. Det Beløb, der er udbetalt af Krigsforsikringen for de nævnte mistede 4 Skibe plus Indsejlingen for samtlige 18 Erstatningsskibe siden Anskaffelsen, udgjorde 27,509,322 Kr.

Medtager man nu i denne Oversigt de sidste Erstatningsskibe, der først deltager i Driften i det forløbne Aar, drejer det sig om de i Regnskab for 1922 nævnte tre Nybygninger tilsammen 14,590 Tons, hvis Anskaffelsessum udgør 8,687,455 Kr., og det vil da ses, at uagtet de sidste som Følge af Krigsforlisene indkøbte Baade har været ret dyre, det samlede Beløb dog repræsenterer en langt mindre Sum, end hvis Anskaffelsen f. Eks. skulde være foretaget til de nuværende Priser af gennemsnitlig 250 Kr. pr. Ton.

Samtidig er der i Perioden 1915—22 inklusive udbetalt Aktionærerne i Udbytte og Bonus 53,825,000 Kr., ialt 430 pct. eller gennemsnitlig 53,75 pct.

Dannebrog's samlede Flaade er i Øjeblikket 114,110 Tons Dødvægt til en efter Nedskrivningen paa det foreliggende Regnskab bogført Værdi af 13,716,655 Kr. Gennemsnitsalderen pr. Ton Dødvægt er 9,31 Aar, og den gennemsnitlige bogførte Værdi pr. Ton Dødvægt er 120 Kr.

Selskabet kan i Aar fejre sin 40 Aars Bestaaende; dets Flaade er i væsentlig Grad fornyet og omfatter nu kun faa Skibe, der paa Grund af deres Alder ved passende Lejlighed bør fornyes. Det er muligt — hedder det til Slut i Beretningen — at Selskabets Aktiekapital er noget for høj i Forhold til Antallet af Skibe, og at det med Tiden vil være nødvendigt enten at udvide det sidste eller at nedskrive Kapitalen, et Skridt, som dog ihvertfald først vil kunne tænkes realiseret, naar mere normale Forhold gør sig gældende.

Kjøbenhavns Skibssalgs-Bureau.
ved CHARLES HVILSOM,
21, Havnegade 21.
Køb og Salg af Sejl- og Dampskibe.
Forlang Katalog. Send Opgave.

Skibsefterretninger.

Dampskibe.

D. F. D. S. Alexandra afg. herfra 5./7. til Montreal. — Algarve afg. Frederikshavn 17./7. til Antwerpen. — Arizona afg. Bahia Blanca 1./7. til Skandinavien. — Arkansas ank. Swansea 11./7. — Beira ank. Antwerpen 16./7. — Bergenhus ank. Stettin 12./7. — California ank. Rosario 16./7. — Charkov ank. London 1./7. — Dania afg. Filadelfia 17./7. til Baltimore. — Douro afg. herfra 17./7. til Riga. — Ebro ank. London 16./7. — Erik II afg. Riga 14./7. til Antwerpen. — Esbern Snare afg. Aalborg 17./7. — Esbjerg afg. Aarhus 16./7. — Ficarica ank. Göteborg 17./7. — Florida ank. St. Johns 15./7. — Frederik VIII ank. hertil 15./7. — Frode afg. Norfolk 2./7. hertil. — Garonne ank. Reval 14./7. — Gen. Pallisen ank. hertil 13./7. — Gorm ank. New Orleans 14./7. — Halfdan ank. hertil 16./7. — Harald ank. Randers 15./7. — Hellig Olav afg. Kristiania 13./7. til New York. — Helmer March ank. Newcastle New Brunswick 30./6. — Hindsholm afg. Libau 13./7. til Garston. — Hjortholm ank. Danzig 14./7. — J. C. Jacobsen afg. Libau 17./7. hertil. — Ivar afg. New York 9./7. hertil. — Jolantha ank. Kristiania 18./7. — Katholm ank. Manchester 12./7. — Knud II ank. Reval 13./7. — Louisiana ank. Newport 5./7. — L. P. Holmblad ank. Riga 10./7. — Magnus ank. Frederikshavn 7./7. — Maja ank. hertil 17./7. — Maryland afg. Cardiff 29./6. til Buenos Ayres. — Minsk afg. Melilla 17./7. — Moskva afg. Southampton 16./7. til Danzig. — Nevada afg. Rio de Janeiro 16./7. til Bahia. — Newa ank. Frederikshavn 15./7. — Niels Ebbesen ank. Danzig 16./7. — Odin ank. hertil 18./7. — Olaf afg. Nakskov 17./7. til Danzig. — Oregon ank. Göteborg 15./7. — Oscar II afg. New York 12./7. hertil. — Pennsylvania ank. Cardiff 16./7. — Rhone ank. London 8./7. — Rita ank. Hamburg 16./7. — Saga ank. hertil 17./7. — Seine afg. herfra 17./7. til Dunkerque. — Skjold ank. Hull 14./7. — Svanholm afg. herfra 17./7. til Vestengland. — Svend II ank. London 15./7. — Taarnholm afg. Swansea 14./7. hertil. — Texas afg. Madeira 13./7. hertil. — Tiber ank. Bordeaux 12./7. — Tomsk afg. Genua 17./7. — Trondhjem afg. Trondhjem 17./7. — Tula ank. hertil 14./7. — Uffe ank. Antwerpen 26./6. — United States ank. New York 17./7. — Virginia afg. Newcastle 3./7. til Boston. — Yrsa afg. herfra 17./7. til Hamburg. — Svava ank. Memel 12./7. — Botnia afg. Reykjavik 16./7. — Island afg. herfra 17./7. — Sleipner afg. Leith 17./7.

Det østasiatiske Kompagni. Afrika afg. Antwerpen 15./7. udg. — Annam afg. Adelaide 11./7. hfg. — Asia ank. Valparaiso 1./7. hfg. — Australien afg. Singapore 14./7. udg. — Chile ank. Dunkerque 13./7. hfg. — Dana afg. Gibraltar 17./6. — Falstria afg. Colombo 15./7. hfg. — Fionia ank. Singapore 17./7. udg. — Java ank. Port Said 17./7. udg. — Jutlandia ank. Kjøbenhavn 12./7. — Sejler Kjøbenhavn pass. Panamakanalen 11./7. udg. — Malaya afg. Singapore 13./7. hfg. — Mexico pass. Dover 8./7. udg. — Panama afg. Hongkong 15./7. hfg. — Peru afg. Soerabaya 11./7. udg. — Selandia pass. Ushant 13./7. udg. — Siam ank. Norresundby 17./7. udg. — Tongking pass. Dover 1./7. udg. — Estonia ank. New York 3./7. — Lituanien afg. Libau 16./7. vestg. — Polonia pass. Kjøbenhavn 16./7. østg.

Dana. Dannebrog ank. Terneuzen 15./7. — Danefelt afg. Warkworth 16./7. — Daneholm afg. Marsilles 7./7. — Danelag ank. Calais 17./7. — Danemark ank. Barrow 12./7. — Danery afg. Blyth 12./7.

C. K. Hansen. Aalborg afg. Porto Empedocle 11./7. — Amalienborg ank. Halifax N. S. 13./7. — Brattingsborg afg. Newport News 9./7. — Borglum afg. Pictou N. S. 7./7. — Christiansborg ank. Buenos Aires 9./7. — Dansborg ank. Vejle 15./7. — Ellensborg ank. Windau 12./7. — Elsborg pass. Kjøbenhavn 14./7. — Flynderborg ank. Boness 13./7. — Fredensborg pass. Skagen 14./7. — Frederiksborg ank. Kjøbenhavn 15./7. — Hammershus ank. Sunderland 13./7. — Jelling pass. Cape Race 11./7. — Jomsborg ank. Bremen 10./7. — Jungshoved afg. St. Vincent 14./7. — Jægersborg afg. Methil 13./7. — Kronborg afg. North Shields 14./7. — Lilleborg ank. Manchester 14./7. — Rosenborg pass. Brunsbüttel 11./7. — Silkeborg afg. Montreal 12./7. — Skanderborg ank. Cete 5./7. — Skodsborg pass. Skagen 13./7. — Spigerborg ank. Randers 14./7. — Stegelborg ank. Sunderland 11./7. — Sønderborg pass. Finisterre 14./7. — Taarnborg ank. Haparanda 9./7. — Uranienborg afg. Rosario 14./7. — Viborg ank. Swansea 14./7. — Ørkild ank. Para 7./7. — Ørneborg ank. Kage 3./7.

Dansk-fransk Dampskibsselskab. Lifland, O. H. Petersen, ligger i Kiel skal til Frederikshavn. — Normandiet, K. H. Petersen, ank. London 1./7. (Strejke). — Slesvig, Weichardt, ank. Bjørkø 14./7. — Kurland, Berendsen, afg. Arzew 12./7. til Preston. — Bretagne, Lund, ank. Gravesend 14./7. — Estland, Kruse, ank. West Hartlepool 10./7. — Skaane, Sørensen, ank. London 12./7. — Bornholm, Hansen, ank. New York 16./7.

Dania. Mary, Duhn, ank. Rouen 15./7. — Elie, Clausen, ank. Boulogne s./m. 12./7. — Esther Maria, Bang, ank. Hull 13./7. — Irene Maria, Clausen, afg. Stettin 15./7. til Koivusaari.

Heimdal. Simone, Rathje, pass. Kieler Kanalen 14./7. for Bordeaux. — Vera, Riso, ank. Raumo 15./7. — Anine, Olsen, ank. Hull 26./6. — Romø, Christensen, pass. Kieler Kanalen 17./7. for Rouen.

J. Lauritzen. Inger ank. Marseille 13./7. — Nerma pass. Ushant 16./7. for Alicante. — Carmen ank. Stugsund 15./7. — Hølene ank. Kjøbenhavn 10./7. — Britta ank. Preston 12./7. — Gerda afg. Kolding 13./7. til Kotka. — Harriet ank. Raumo 16./7. — Nancy ank. Almeria 15./7. — Niobe ank. Casablanca 14./7. — Ebba ank. Kenitra 13./7. — Gunner ank. Hango 16./7. — Johannes afg. Pomarron 16./7. til Stettin. — Karla ank. Valencia 14./7. — Marie ank. Kotka 15./7. — Nautik ligger i Barcelona. — Neptun afg. Aalborg 14./7. til Ceuta. — Nordsoen ank. Lowestoft 16./7. — Dorrit pass. Helsingør 15./7. for Wiborg. — Helga pass. Gibraltar 8./7. for Kolding. — Jenny ank. Odense 16./7. — Randi ank. Sevilla 14./7. — Stella ank. Antwerpen 13./7. — Yrsa ank. Saksjøbing 15./7. — Alfa ank. Algiers 16./7. — Bodil ank. Königsberg 15./7. — Dagmar pass. Holtenua 17./6. for Rouen.

Orient. Arabien pass. Panama 5./7. — Bolivia ank. Hongkong 17./7. — Indien afg. Kjøbenhavn 4./7. — Kina pass. Honolulu 11./7. — Natal ank. Köpmansholmen 15./7. — Parana ank. Sydney 13./7. — Rhodesia ank. Port Said 27./6. — Tranquebar afg. Port Said 14./7. — Transvaal afg. Port Elisabeth 16./7.

Æro. Emanuel, Svane, ank. Rouen 9./7.

Sejlskibe.

Panis. Ingrid, Petersen, ank. Port of Spain 2./7. — Kaj Hvilson, Wulf, ank. Bränfors 8./7. — Johanne, Larsen, afg. Kotka 12./7. til Casablanca. — Dagny, Pedersen, pass. Kielholtenau 13./7. for Wexford. — P. Rasmussen, Larsen, afg. Oporto til Cadiz 12./7. — Elisabeth Eff, Nielsen, pass. Kielholtenau 8./7. for Sundsvall. — Dronning Louise, Hansen, ank. Neder Calix 4./6. — Vesta, Godtfredsen, afg. Husavik til Sornæs 24./6. — Vega, Kobke, pass. Helsingør 13./7. for Binic. — Ella Eff, Hvenegaard, ank. Dartmouth 14./7.

Svendborg. Kathrine, Hansen, pass. Hastholm 9./7. for Exmouth. — Ellen, Andersen, afg. Dysart 12./7. til Ballin. — Garibaldi, Jørgensen, ank. Lervik 12./7. — Albert Mou, Rasmussen, ank. Svendborg 12./7. — Ester, Petersen, ank. Lybæk 13./7. — Christian, Rasmussen, afg. Vannes 13./7. til Sundsvall. — Zampa, Rasmussen, ank. Jersey 16./7. — Carla, Skov, ank. Aalborg 15./7. — Dagmar, Petersen, ank. Charlestown 16./7. —

Merkur, ank. Galway 16./7. — Minerva, Sørensen, afg. Kemi 16./7. til Totnes. — C. L. Rasmussen, Hansen, pass. Kjøbenhavn 17./7. for Landernau.

Æro. Castenskjøld, Christensen, ank. Havnefjord 9./7. — Primø, Rasmussen, afg. Trinidad 9./7. til Falmouth. — Iwirit, Christensen, ank. Bellina 13./7. — Duen, Hay, ank. Hadsund 10./7. — Frem, Jørgensen, ank. Ørbæk 9./7. — Emanuel, Kromann, ank. Port of Spain 9./7. — Elisabeth, Groth, ank. Teignmouth 9./7. — Energi, Stegmann, ank. New Foundland 10./7. — Nordstjernen, Hansen, afg. Frederiksdal 10./7. til Douglas. — Hans, Christensen, ank. Drøbak 10./7. — Neptunus, Jensen, ank. Swinemünde 11./7. — Bonavista, Christensen, ank. Thorshavn 11./7. — Ingrid, Christensen, afg. Thorshavn 11./7. — Caroline, Jørgensen, ank. Calais 12./7. — Hertha, Christoffersen, afg. Råfsjø 13./7. til Bridport. — Haabet, Groth, ank. Burntisland 12./7. — Uranus, Stegmann, ank. Carbonear (N. F.) 12./7. — Harris, Haagensen, ank. Dartmouth 13./7. — Pax, Jensen, afg. St. Johns 12./7. til Boue Esperance. — H. C. Christensen, Christensen, ank. Kjøbenhavn 13./7. — Sif, Raabauge, ank. Siglufjord 12./7. — P. R. Nielsen, Petersen, ank. Trawemünde 13./7. — Norden, Grube, afg. Fowey 13./7. til Odense. — Sine, Christensen, afg. Dominica 13./7. til St. Cruz (Cuba). — San, Petersen, afg. Drøbak 13./7. til Halmstad. — Emanuel, Schmidt, ank. Aalborg 14./7. — Glory, Christensen, afg. Pernau 14./7. — Gloria, Kromann, ank. Boness 13./7. — Arietis, Rasmussen, ank. North Sidney 13./7. — Herkules, Bager, ank. Korsør 16./7. — Bien, Petersen, ank. Korsør 16./7. — Fulton, Kromann, afg. Trångsund 16./7. til Pontriex. — Venus, Boye, ank. Göteborg 14./7.

• Nybygninger, Køb og Salg.

Den 11. ds. sattes paa Aktieselskabet Rødby Havn Jernskibsværft en c. 1,950 Tons d.w. Fragtdamper i Vandet. Skibet, der er bygget til Bureau Veritas højeste Klasse, fik Navnet »Standart« og har følgende Dimensioner: Længde overalt 248 Fod, Længde mellem p. p. 235 Fod, Bredde 37 Fod, Dybde til Hoveddæk 17 Fod. Skibet er solgt til Skibsreder E. B. Aaby. Det er afgaaet til et Værft i Norge for at faa installeret Kedler og Maskiner. Det er Værftets syvende Nybygning.



INDHOLD:

Kjøbenhavn, den 19. Juli 1923. — Dansk Sejlskibsrederi-Forøenings Aarsgeneralforsamling. — Fragtmarkedet. — Generalforsamlinger. — Skibsefterretninger. — Nybygninger, Køb og Salg. — Efterretninger for Søførende. — Danske Havne. — Kurser paa Kjøbenhavns Børs.

Kunstfyrværker Fritz Busch

ved **Holger Pedersen**

anbefaler sig med

Signaleringsfyrværkeri af enhver Art.

Leverandør til de herværende Dampskibsselskaber og Statsbanedriftens Søfartsafdeling.

Laboratorium:

Kongens Enghave. V.

Tlf. Centr. 6031. Tlgr.-Adr.: »RAKET«, Kjøbenhavn. Privatlf. Nora 2393

Adolph Andersens Eftf.

EDSVOREN SKIBSMÆGLER.

Befragtnings- & Havariagenter.

Telegr.-Adresse:
„Broker“.

RANDERS.

Statstelefon Nr.
Telefon Nr. 70

Forretning i Shipping-Branchen

der giver i fast aarlig Indtægt ca. 12000 Kr., beliggende i mellemstor Provinsby, til Salg. Egner sig særlig for fhv. Skibsfører. Nødvendig Kapital ca. 40000 Kr. Diskretion udbedes og tilsikres. Nærmere Oplysninger i Billet nrk. 8673 til **Knud Sørensen** Annoncebureau, Gl. Kongevej 87, København V.

EN TRESKUTE

ca. 250 ton dw., bygget for højeste klasse i norsk veritas tilsalg i hukeferdig stand. Billet nrk. »Førsteklasse nr. 10852« til **Fabritius Reklamebyraa**, Øvre Slotsgt. 25, Kr.:a, Norge.

Aktieselskabet

Helsingørs Jernskibs- og Maskinbyggeri

paatager sig Nybygning og Reparation af Damp- og Dieselmotorskibe, Maskiner, Kedler og lign. Arbejder for Skibe indtil 7000 Tons d. w. Fabrikanten af Wilhelm Schmidts Overhedere til Marine-Brug.

2 Tørdokker, 338 resp. 375½ engl. Fods Længde paa Kølblokkene. — **Patent-Ophalingsbedding** for Skibe indtil 800 Tons Egenvægt.

Beskæftiger 1200 Mand. — Stort Lager af Materiale.

Telefon 40 og 91.

Tlgr.-Adr.: »Skibsværftet«.

SØMANDSLOVEN AF 1. MAJ 1923.

Vejledende Fremstilling

af Kontorchef i Handelsministeriet **EMIL KROGH.**

Indbunden 1 Kr. 65 Øre pr. Expl.
gennemskuddt med hvide Blade 2 — 00 » »

Særtryk af »Dansk Søfartstidende«.

Danske Havne.

	Besejlingsforhold og Vanddybde.	Havneafgifter.	Lods- og Bugserafgifter.	Ballast- og Vandafgifter.	Losnings- og Lastningsomkostninger	Forskelligt.
Aalborg.	Over Hals Barre ved Indløbet til Limfjorden er der ved Uddybning tilvejebragt et 7,5 m (24 Fod) dybt Løb. Vanddybden paa Barren er Syd for den gravede Rende 3 à 3,4 m. Nord for samme 3,4 à 3,7 m. Ved den østlige Indsejling til Løbet ligger Hals Barres Fyr (Hovedfyr: Hvidt Lynfyr, Bifyr: Hvidt, rødt og grønt fast Fyr). Taagesignal med Sirene: To Stød hvert 1 Minut. Til Vejledning for Sejladsen over Barren og fra Hals til Aalborg er der Ledefyr. Vanddybden ved de imod Fjorden vendende Bolværker fra 5,5 til 7,5 m i det østre Havnebassin 6,3 m, i Teglgårdshavn og Nyhavn 4,4 à 4,7 m	Skibsafgift Pr. Reg.-Ton: Indg. 27 Ø. Udg. 27 Ø.	I Hals-Barres Fyr er der Station for Hals Lodser. Der er Lodstvang over Hals Barre for Skibe med over 5 m (16 Fods) Dybgaende. Bugsering efter moderate Priser ved Havnens Dampbaad.	Ballastafgift til Havnen: 4 Øre pr. Ton af Fartøjets Netto-Drægtighed. — Ballast kan faas for en Betaling af c. 6 Kr. pr. Ton. Vand betales med 3 Kr. pr. m ³ leveret om Bord ved Bolværk.	Besørges ved Havnearbejderne efter faste moderate Takster.	Jærnbanespor langs Kajerne. Køhalingsplads. Kraftig Isbryder Maskinværksteder. To Ophalingsbeddinger hvorpaa der kan optages Skibe af indtil 65 m Længde og 750 Tons Egenvægt, Maskinværksted, Møllerværksted etc. paa Pladsen ved Beddingerne. To Tørdokker med Længde henholdsvis 116 m (382 Fod engelske) og 76 m (242 Fod) og Dybde paa Tærsklen henholdsvis 5,50 m (18,0 eng. Fod) og 2,44 m (8,0 Fod). Ved Havnen findes en 20 Tons Svingkran.
Aarhus.	Et 75 m bredt Løb med 7.8 m Vand fører til Nordre Havn og Inderhavnen, et 80 m bredt Løb med 8.3 m Vand til Sydhavnen. Ved Kajer og i Bassiner indtil 7.5 m Vand i Nordre Havn og Inderhavnen, indtil 8.3 m Vand i Sydhavnen. Kajerne 1.7—2.2 m over Vandet.	Skibsafgift pr. Reg.-Ton: Udenbys Skibe: Indg. 25 Ø. Udg. 25 - Indenbys Skibe: Indg. 15 Ø. Udg. 15 -	Lodspenge , naar Lods benyttes: Indg. Havnelodsning 6 Ø. pr. Reg.-Ton., Udg. do. 4 Ø. pr. Reg.-Ton. Sølodsning efter Statens Lodstaxter. Litspenge: 4 Øre pr. Ton Bugsering: Ved Havnens Dampbaad efter fast Takst.	Ballastafgift til Havnen: 4 Øre pr. Reg.-Ton. Ballast kan i Almindelighed faas for ca. 1.50—2 Kr. pr. Ton fra Land eller ca. 2.50 Kr. pr. Ton fra Søen. Vand: Kr. 2.25 pr. Ton.	Losning og Ladning besørges efter faste Takster af Arbejdsgiverforeningens Havnekontor, Havnearbejdernes Andels-Losseklub og Stevedore Kompagniet	To Ophalingsbeddinger til Fartøjer à 100—150 Tons og 200—300 Tons Egenvægt, Køhalingsplads, Træskibsbyggeri, Maskinværksteder, 3 faste Kraner, heraf 1 elektrisk dreven for indtil 25 Tons, og 1 transportabel Kran. Jærnbanespor rundt hele Havnen. Petroleums kajer for brandfarligt Tøndegods og for Tankskibe, Bugserbaad, Vandbaad, elektrisk belyst Havneplads, Pakhuse, Vareskure, Frilager.
Assens.	Rende med 6,9 m Vand fører til Havnen. Ved Bolværkerne i nordlige Havn 6,9 m, mellemste Havn 5 m, inderste 3,45 m. Bolværk 1,9 m ved daglig Vande.	Pr. Reg.-Ton: Sejlskibe og Skibe med Hjelpekrue: Indenb. 12 Ø. Udenb. 24 - Damp- og Motorskibe: Indenb. 15 Ø. Udenb. 30 -	Lodspenge, naar Lods benyttes, betales efter Dybgaende og Brutto Drægtighed; der er Sommer- og Vintertakst — se Danmarks Lodstakst.	Ballastafgift til Havnen: 4 Ø. pr. Reg.-Ton af Skibets Drægtighed. Vand: til Skibs- og Maskinbrug Kr. 1,50 pr. Ton eller 4 Øre pr. Netto Reg.-Ton, 3 Kr. naar Slinger benyttes til Paafyldning.	Losning og Lastning ved Stevedorefirma til faste Takster.	Køhalingsplads, moderne Ophalingsbedding til 400 Tons, 1 Skibsværft, Svingkran ved Bolværket i den mellemste Havn = 12000 Pd. Jærnbanespor langs den nordre Kaj og Midtermølen. Silopakhus paa Midtermølen.
Fredericia.	Ved Bolværket 18 Fod, Bolværkerne 5 Fod over d. V. Besejlingsforholdene gode. Ny Havn med indtil 24 Fod Vand	Pr. Reg.-Ton: Indg. 10 Ø. Udg. 10 - For Tiden et Tillæg af 25% for over 100 Netto Regist.-Ton.	Bugsering uforuden. Lods faas saavel Nord efter til Skagen som Syd efter til Kie. Afgift efter fast m. Derat Takst.	Ballastafgift til Havnen: 2 Øre pr. Reg.-Ton. Ballast leveres paa Siden. Vand: Kr. 1.80 pr. Ton.	Losning og Lastning, hovedsagelig ved Speditørfirma til faste Takster.	Maskinværksted, Køhalingsplads. Ophalingsbedding og Skibsbyggeri. 8 Tons Kran, Havnepladsen vel belyst, Jærnbanespor langs begge Havnens Sider.

	Besejlingsforhold og Vanddybde.	Havneafgifter.	Lods- og Bugserafgifter.	Ballast- og Vandafgifter.	Losnings- og Lastningsomkostninger	Forskelligt.
Esbjerg.	Dybden paa Barren udfor Graadyb varierer fra 2,7 til 5,8 m ved daglig Højvande; i en over Barren gravet Rende, hvis mindste Bredder er 200 m er Dybden dog 6,9 m. Dybden i Dokhavnen er 6 m og paa Slusetærskelen 5,6 m; ved den østre Forhavnskaj 4,7 m og 7 m og ved søndre Forhavnskaj 7 m. I den nye Trafikhavn er der 8,8 m Vanddybde ved en Del af Kajen, ellers 7,6 m som i Bassinet. Flodskiftet er 1,5 m. Farvandet fra Barren ind til Havnen er godt afmærket med talrige Bøjer, Lystønder og med flere Fyrlinier. Lystønden udfor Barren er tillige Fløjtetønde	Pr. Reg.-Ton Indenbys 20 Øre. Udenbys 25 Øre.	Lodsstation, en Lods-kutter ligger som Regeludenfor eller indenfor Barren. Bugsering ved Havnens Bugserdampere. Taksten er 100 Kr. pr. halve Time + 5—15 Øre pr. Reg. Ton + 25 Kr. pr. Time for Bugsertov.	Ballastatgift 4 Øre pr. Ton af Fartøjets fulde Nettodrægtighed. Ballast kan faas for en Betaling af 5 Kr. pr. Ton. Vand til Skibs- og Maskinbrug: 150 Øre pr. m ³ + 2 Kr. pr. Leverance i Slangeafgift.	Losning og Lastning besørges af herværende Firmaer til faste Priser.	Ved Havnen 10 faste Kraner med indtil 15 Tons Løfteevne. Jernbanespor ved alle Kajer. To mindre Skibsreparationsværfter med Ophalingsbeddinger for smaa Fartøjer. I Byen flere Maskinværksteder. Frilager ved Toldboden.
Faaborg.	Rende med 6,3 m Vand fører til Havnen Yderhavnen , ca. 265 m løbende Bolværk. Til større Skibe. 6,3 m Vanddybde. Inderhavnen , 378 m løbende Bolværk 3—5 m Vanddybde. Gode Besejlingsforhold, Reden rolig, god Ankerbund.	Skibsafgift pr. Reg.-Ton: Sejlskibe: Indg. 24 Ø. Udg. 24 Ø. Dampskibe: Indg. 40 Ø. Udg. 40 Ø.	Ingen Lodstvang. For Lodspenge se Danmarks Lodtakster. Bugsering efter faste billige Takster. Ingen Bugseratgift til Havnen.	Ballastafgiften til Havnen: 4 Øre pr. Reg.-Ton. Ballastpris: 2 Kr. pr. Ton. Vandafgift Mindre Sejlskibe: 2 Kr. Større do. 4 & 6 Kr. Slangeafgift 2 Kr. Dampere indtil 300 Tons. 12 Kr. Dampere over 300 Tons. 20 Kr. Slangeafgift 4 Kr.	Losning besørges af Ladningsmodtageren.	Dobbelt Jernbanespor rundt hele Havnen, gode Oplagspladser. Patent Ophalingsbedding til Skibe af indtil ca. 450 Tons. Egenvægt, Vognlængde 34,52 m (110 F.). Dybde over forreste Kølblok ca. 3,13 m (10 F.) Stort Træskibsbyggeri samt Reparationsværksted for mindre Dampere. 2 Skibsværfter. Maskinværksted og Skibssmedie. Kølhalingsplads. Bunkerkul. Færgeforbindelse m. Mommark flere Gange daglig Hver Færge kan medtage 20 Biler og 4 Jernbanevogne
Frederikshavn.	Dybden i Indløbet og i den største Del af Forhavnen og af den østre Inderhavn er 8,0 Meter; i den vestre Inderhavn indtil 6,4 Meter.	Skibsafgift pr. Reg.-Ton indtil: Indg.: 25 Ø. Udg.: 25 Ø. Kul-ell. Oliefyldere, som tage mindst 10 Tons Kul eller 1,5 Ton Olie, ere fri.	Naar Lods benyttes, betales efter Danmarks Lodtakster af 1903 midlertidig fordoblet, Kulfyldere dog ca. 1/4 mindre. Bugsering efter Aftale.	Ballastafgift til Havnen: 4 Øre pr. Ton af Skibets Netto-Tonnage. Vand: 8 à 10 Øre pr. Hektoliter.	Losning og Ladning foretages af Private efter faste Takster.	Kran løftende 10 Tons. Privat Kran løftende 25 Tons. Privat Flydedok med 2400 Tons Bæreevne. Flere Skibsværfter og Maskinværksteder forefindes.
Helsingør.	Dybden i Indløbet og i den største Del af søndre Havn er 8 m; i den øvrige Havn er der fra 6,3 til 7,8 m.	Skibsafgift pr. Reg.-Ton: Ind- og Udg. 50 Øre. Skibe, der indkomme for Kulforsyning ere fri.	Naar Lods benyttes, betales efter Dybgaende og Brutto-Drægtighed i Henhold til de gældende Takster. Bugsering efter Aftale	Ingen Ballastafgift. Vand: I Havnen 2 Kr. pr. Ton. Paa Reden 4.50 Kr. pr. Ton.	Losning og Ladning besørges af herværende Firmaer til faste Priser.	Ved Havnen en 10 Tons Kran. Jærnskibs- og Maskinbyggeri. Ophalingsbedding, indtil 800 Tons Vægt. 2 Tørdokker resp. c. 114 og 104 m c. 4,7 og 4,1 m Vand paa Kølblokkene Mastekran til 45 Tons og en Taarndrejekran til 80 Tons. Mindre Maskinværksteder i Byen.
Holbæk.	Dybden i den gravede Rende over Isefjordsbarren c. 6 m. Brede 50 m. Dybden i Indsejlingsrenden i Holbæk Fjord 5,65 m, Brede 30 m, samme Dybde i Trafikhavnen. Bolværkerne 1,8 m. over D. V. Ourløbet er afmærket med 5 Lystønder og Fjordløbet med to Ledefyr.	Pr. reg. Tons saavel for ind som for udg. Indenbys: Sejlskibe 12 Øre Sejlskibe med Skrue 16 Øre Dampskibe og Motorskibe 20 Øre Udenbys det dobbelte.	Ingen Lodstvang. Lods faas i Spodsbjerg og Rørvig.	Ballastafgift: 6 Øre pr. Reg.-Ton. Vand: 1.50 Kr. pr. m ³ .	Losning og Lastning besørges af Stevedor efter faste Takster.	Jernbanespor overalt ved Bolværkerne. I den nye Trafikhavn tredobbelte Spor. Elektrisk Havnebelysning overalt. Gode Oplagspladser, Kornelevator og Pakhuse

	Besejlingsforhold og Vanddybde.	Havneafgifter.	Lods- og Bugserafgifter.	Ballast- og Vandafgifter.	Losnings- og Lastningsomkostninger	Forskelligt.
Hobro.	Rende med 5,7 m Vanddybde og Dagafmærkning fører til Havnen. Ved Bolværkerne fra 4,0—5,5 m. Bolkærkerne c. 1,6 m over D. V. c. 300 m Bolværk.	Pr. Reg. Ton: Dampskibe: 25 Øre. Sejlskibe: 25 Øre. Skibe hjemmehørende ved Fjorden: 15 Øre.	Ingen Lodstvang. Bugserbaad „Als“ og isbrydende Bugserdamper „Hero“ stationerede i Als Odde, Telef. Als Nr. 105. Til Afbenyttelse saavel ved Fjordindløbet som paa Fjorden. Faste, billige Takster.	Ballastafgift til Havnen. 4 Øre pr. Reg. Ton. Vandforsyning direkte i Skibene.	Udføres billigt	Elektrisk Lys paa Havnepladsen. Skibsbyggerværksted med Kølhalebænk og Ophalingsbedding. En 8 Tons Kran ved Bolværket. Havnebanespor langs Kajen.
Horsens.	Sejlløbet og Dele af Havnen er uddybet til 22 Fod. Sejlløbet er afmærket. Fjord og Sejlløb er forsynet med Ledefyr.	Pr. Reg. Ton: Indg.: 25 Ø. Udg.: 25 Ø.	Lodstvang. Bugsering foregaalet og efter billige Takster.	Ballastafgift til Havnen: 4 Øre pr. Ton. Vand: 4 à 6 Øre pr. Reg. Ton. Vand langs alle Bolværkerne.	Losning besørgeres af Ladningsmodtageren efter faste, moderate Takster og af Havnearbejdernes Andels-Losseklub.	Skibsbyggeri, Ophalingsbedding og Køhalingssplads haves. Kran til 5000 kg. Jærnbanespor ved alle Bolværker. Udmærkede og velbelyste Havnepladser. Pladser og Pakhuse til Udleje.
Kjøbenhavn.	Til Frihavnen en Dybde af 9,5 m. Til Larsens Plads en Dybde af 8,1 m. Til Islands Brygge Nord fra gennem Broerne en Dybde af 7,5 m, ved Bolværkerne ved Kalvebod Brygge af 6,9 m, i Gasværkshavnen af 6,2 m. Ved Enghave Brygge 6,3 m, ved Teglhølv 7 m og i Teglværkshavnen fra 5—7 m. Ved de private Bolværker paa Kristianshavnsiden en Dybde af 5,6 à 5,9 m. Et 10 m dybt Bassin er under Udførelse Nord for Frihavnen.	Afgift af Fartøjer m. m. 15 Øre pr. Ton af Netto-Registertonagen. 20 Øre pr. Ton af Gods, der losses eller lades ved Havnevesenets Bolværker og 10 Øre pr. Ton af Gods, der losses eller lades v. Havnevesenets Bøjer, Pæle eller v. andet Skibsyderside. Sidstnævnte Afgift betales ikke ved Indtagning til Skibets eget Forbrug af Kul, Olie, Proviant o. Skibsfornødenheder o. v. Ind- og Udtagning af Ballast. Afgifterne opkræves indtil videre med et Tillæg af 50 % Modereret Afgift f. Rute-fartøjer og reparerende Fartøjer m. m. Vareafgift, svarende til ca. 30 Ø. pr. Ton, svares af Varer, der indføres fra Udlandet. (For Tiden er Vareafgiften midlertidigt forhøjet med 200 pCt.) Den tilbagebetales dog efter visse nærmere Regler for Varer, der inden 3 Måneder eller Indforslen genudføres til Udlandet.	Lodspenge betales efter Skibets Dybgaaende, Brægtighed og den Distance, der lodes, og ere meget moderate. Der er Sommer- og Vintertakst. Bugsering af Dampskibe ind og ud af Havnen fra 36 Kr. til 240 Kr. Bugsering af Sejlskibe betales pr. 100 Reg. Tons og efter den Distance, der bugseres, og er moderat.	Ballast leveret fra Baad med Dampkran pr. Ton 3 Kr. Vand betales med fra Kr. 1,75—2,50 pr. Ton.	I Frihavnen besørgeres Losning og Ladning efter faste, af Ministeriet approberede Takster, i Toldhavnen efter nærmere Overenskomst med vedkommende Arbejderformand (Stevord).	5 Tørdokke for Skibe op til ca. 158 m Længde, 4 Flydedokke, den ene c. 170 m lang med Bærevne 13,600 Tons, Ophalingsbedding, store Maskinværksteder og Jernskibsbyggerier, store Pakhuse til Oplægning af Varer, Korn-Elevatorer, Kraner, hurtige, moderne Losse- og Ladeapparater, 1 flydende Havnekran til Løft af 40 Tons, 1 do. til Løft af 75 Tons (Orlogsværftets), 9 faste Kraner med Løft indtil 25 Tons samt 1 privat fast Kran (Burmeister & Wains) med Løft indtil 100 Tons. Vandforsyning ved Bolværk. Jernbane langs Havnen. Fartøjer, der udelukkende anløber Havnen for at indtage Kul, Indfyrsolie eller Motorolie til Fartøjets eget Brug, Proviant eller andre Skibsfornødenheder, for at skifte Mandskab, landsætte syge eller døde, for Ordre, for at rette Kompasser eller som Vinddrivere, er fritagne for Afgift. Opholdets Varighed maa dog ikke udstrækkes over 4 løbende Døgn, for danske Sejlskibe paa 50 Net. Reg. Tons og derunder, hvad enten de er forsynede med Motor eller ej, ikke over 14 løbende Døgn.
Kolding.	Rende forsynet med Dag- og Natafmærkn. med 7,0 m. Vand fører ind til Havnen. Ved Bolværk indtil 7,0 m, Bolværkerne 1,6—2,0 m. over D. V.	Skibsafgift pr. Reg. Ton: I Henhold til Overenskomst med de øvrige østjydske Havne: Indenbys: Indg. 15 Øre Udg. 15 - Udenbys: Indg. 25 Øre Udg. 25 -	Ingen Lodstvang. For Lodspengene se Ministeriets Lodstakster. Bugserdampere haves stadig til Raadighed. Takster efter Drægtighed og bugseret Distance.	Ballastafgift til Havnen: Pr. Ton af Skibets Netto-Drægtighed 4 Øre. Ballast leveres paa Siden. Vand leveret om Bord ved Bolværk 15 Ø. pr. hl + Slangeafgift 5 Kr.	Losning og Lastning efter faste Takster.	Svæjebassin, 137 m bredt Maskinværksted, Køhalingssplads, Ophalingsbedding og Skibsbyggeri Kran til 6 Tons ved Bolværket, elektrisk belyst Havneplads, Jærnbanespor langs Kajerne. Store Oplagspladser. Pakhuse tilhørende Havnen til Leje. Tankanlæg for Petroleum, Benzin og Brændselsolie.

	Besejlingsforhold og Vanddybde.	Havneafgifter.	Lods- og Bugserafgifter.	Ballast- og Vandafgifter.	Losnings- og Lastningsomkostninger	Forskelligt.
Korsør.	I Indsejlingen 8 m Vand, 630 m Bolværk med 8 m Vand og 1430 m Bolværk med fra 5-6 m Vand.	Pr. Netto Ton saavel for indg. som for udg.: Indenbys: Sejlskibe 12 Ø. Sejlsk. m. Skruer 16 - Damp- og Motorsk. 20 - Udenbys: Det dobbelte.	Lodstvang for Skibe over 20 ts Brutto Reg. Ton. Bugsering kan altid faas.	Ballastpenge: 6 Øre pr. Nt. Ton. Vand: Drikkevand Kr. 2,50 pr. m ³ Kedelvand Kr. 1,50 pr. m ³	Losning og Lastning besørgeres af Arbejdsgiverne Havnekontor til faste Takster. Transportbl. elektr. Hejse- spil.	Dobbelte Jernbanespor Havnen rundt. Træskibsværft med Reparationsværksteder. Motor- og Maskinfabrik, Jernstøberi, Kølhalingsplads, 4 Kulkraner, 3 Kornelevatorer, 1 fast 10 Tons Kran, flere elektr. transportable Spil. Ved Baadshavnen findes en Ophalerbedding for Skibe paa 70 ts Egenvægt og ved Havnen en do. for Skibe paa 450ts Egenvægt Havnen isfri. Svitzers Bjergningsdamper fast Station samt lokale Bjergnings- og Slæbedampere.
Marstal.	Syd fra kan man gaa til Havnen med 10 Fods, Øst og Nord fra med 11 Fods Dybtgaaende. I Indløbet til Havnen 10 à 11 Fod, det samme ved de forreste Bolværker, længere oppe i Havnen 9 Fod.	Pr. Reg.-Ton: Sejlskibe: Indg. 24 Ø. Udg. 24 - Dampskibe og Motorskibe: Indg. 30 Ø. Udg. 30 -	Bugsering efter billige Rater. Lods erholdes til enhver Tid.	Ballastafgift til Havnen 4 Øre pr. Ton. Vand fra Vandbaad.	Losning og Lastning meget billig.	Staalskibsbyggeri og Reparationsværft, mange Kølhalerpladser og Træskibsbyggerier. 2 Ophalerbeddinge, tager Skibe indtil 350 Tons Egenvægt. Landets billigste Takster.
Masned-sund	I Indløbet 18 Fod. 18 Fod ved Bolværket. Bolværkerne 6 Fod over d. V.	Pr. Reg.-Ton: Indg. 12 Ø. Udg. 12 - Der betales kun halve Bropenge af Varer, der afgaar eller ankommer med Jernbanen. Havnepengene er forhøjede med 50% for Skibe over 100 Tons.	Bugsering kan erholdes. Taxt paa Bugsering haves ikke. Lods faas saavel til Østersøen som til Storebælt. Afgift efter Lods-fæste-Takst.	Ballastafgift til Havnen: 4 Øre. Ballastpris: pr. Ton 2 Kr. 75 Ø. paa Siden. Vand: Pr. Kubikmeter 3 Kr.	Losning og Lastning ved Speditørfirma til moderate Priser.	Smedeværksted, der paatager sig Reparationer. Havnepladsen er belyst. Jernbanespor langs den største Del af Bolværkerne.
Middelfart.	Indtil 24 Fod Vand ved Bolværkerne. Bolværkerne c. 6 Fod over Vandet. Storny Havneboje, stærkt forankret, udfør det 24 Fods Bolværk.	Pr. Reg.-Ton: Sejlskibe: Indenb. 12 Ø. Udenb. 24 - Dampskibe: Indenb. 15 Ø. Udenb. 30 -	Ingen Lodstvang. Bugsering uforuden.	Ballastafgift: 4 Ø. pr. Netto Reg.-Ton. Ballastgrus: pr. Ton 2 Kr. Vand pr. Slange: Skibsbrug 1,60 Ø. pr. m ³ . Maskinbrug 1 Kr. pr. m ³ .	Losning besørgeres af Ladningsmodtageren efter fast Takst.	Stor velbelyst Havneplads. Jernbanespor langs Bolværkerne. Kølhalingsplads og Skibsbyggeri. Ophalingsbedding for mindre Skibe.
Nakskov.	6,3 m i Sejløb og Havn. Bolværkshøjde 2,0 m.	Pr. Reg.-Ton: Sejlskibe: Indg. 20 Ø. Udg. 20 - Dampskibe: Indg. 30 Ø. Udg. 30 -	Lods faas ved Albue og for udgaaende i Nakskov efter „Danske Lodstakster“. Bugsering kan altid faas ved faste Bugserbaade indtil 250 HK til billige Takster.	Ballastafgift: 4 Øre pr. Reg.-Ton. Ballastpris: ca. 3 Kr. pr. Ton langs Siden. Vand: 2 Kr. pr. Ton fra Opstandere.	Losnings- og Lastningsomkostninger meget billige.	Jernbanespor langs hele Havnen, gode Ophalingspladser, Kølhalingsplads. Elektrisk Lys. Skibsværft med Ophalingsbedding for Skibe indtil 800 t dw. og Flydedok for Skibe indtil 8500 t dw., 3 Maskinværksteder og Skibssmedier.
Nyborg.	Rende 7,5 m. Ca. 1000 løb. m. Bolværk til større Skibe. (5,5-7,5 m Vand). Bolværkerne indtil 2,75 m over Vandet. Indsejlingen gunstig, Farvandene stærkt belyste, Reden rummelig, tryk og rolig, god Ankerbund.	Skibsafgift pr. Reg. Ton: Sejlskibe 24 Øre, Sejlskibe m. Hjælpskrue 32 Øre, Damp- og Motorskibe 40 Øre, for her hjemmehørende Fartøjer betales det halve. Vareafgift: Moderat.	Bugserdamper uforuden. Ingen Lodsafg., naar Lods ikke benyttes; iøvrigt moderate Afgifter.	Ballastafgift: 4 Øre pr. Reg.-Ton. Vand: Kr. 2,00 pr. ton.	Losning og Lastning besørgeres hovedsagelig af et Speditørfirma ved Hjælp af en organiseret Arbejds-kolonne.	Jærnbanespor hele Havnen rundt, Kølhalingsplads, Ophalingsbedding for mindre Fartøjer.

	Besejlingsforhold og Vanddybde.	Havneafgifter.	Lods- og Bugserafgifter.	Ballast- og Vandafgifter.	Losnings- og Lastningsomkostninger	Forskelligt.
Nexø.	Indsejlingsløbet er 38,00 m bredt og 5,00 m dybt. I Havnen ved Bolværk er 5,00 m dybt. Bolværkernes Højde over daglig Vande er c. 1,9 m.	Pr. Nett.-Ton: Indg. 35 Ø. Udg. 35 Ø. indbefattet Lodspenge. Fartøjer, der søge Havnen for Kulforsyning, Dokning el. lign. betaler 10 Ø. pr. NettoTon i Skibsafgift.	Ved Havnen er ansat to faste Lodser. Motorbaade besøger Bugsering ud af Havnen til billig Betaling.	1 Ballastafgift til Havnen svares 5 Øre pr. Ton af Skibets Netto Drægtighed.	Losning besørges af Lædningsmottageren.	Ved Havnen er Tørdok, særlig lys og luftig. Dokken er 51,82 m lang, 19,2 m bred foroven, 10,87 m bred i Bunden. Portaabningens Bredde er 10 m i Vandlinien og 9,14 m paa Tærskelen. Vanddybden paa Porttærskelen og Kølblockene er ca. 3,77 m.
Nykjøbing Jylland.	I Indløbet 13 Fod, ved Bolværket 13 Fod. Højde over dgl. V. 5 Fod. Vestlige Indsejling Thyborøn-Kanal 12 & 13 Fod.	Pr. Reg.-Ton: Indgaaende Sejlskibe 22 Ø. Sejlskibe m. Skrue 25 - Dampsk. 30 - Samme Udg. For oplagte Skibe i Vintermaanederne ingen Havneafgift.	Lods faas ved Ørodde, Afgift efter fast moderat Takst. Bugsering kan altid faas gennem Indsejlingsrenden meget billigt.	Ballastafgift til Havnen: 5 Øre pr. Reg.-Ton. Ballastpris 3,25 Kr. pr. Ton. Vand 2,00 Kr. pr. Ton.	Losnings- og Lastningsomkostninger meget billige.	Jernbanespor ved Havnen, gode Oplagspladser, Kølhalingsplads for større Skibe, Skibsbyggeri og Ophalerbedding for Skibe indtil 150 Ton. Maskinværksted og Skibssmedie.
Nykjøbing Falster.	Gennem Guldborgsund kan man Nord fra gaa gennem afmærket Farvand til Havnen med 20 Fods og Syd fra med 7 Fods Dybtgaaende. Dybden ved Bolværk indtil 20 Fod. Bolværkshøjden 6-6 1/4 Fod.	Pr. Reg.-Ton: 10, 15 og 20 Ø. indenbys. 20, 25 og 30 Ø. udenbys. Oplagte Skibe er i Vintermaanederne afgiftsfri.	Ingen Lodstvang. Lods for større Skibe Nord fra ved Femø. Lods skifter i Guldborg. Lods Syd fra i Gjedser. Lodspenge se Lodstaksten af 1901. Bugsering fra og til Guldborg til faste Takster.	Ballastafgift: 2 Ø. pr. Reg.-Ton. Vand: Kr. 1,50 pr. Ton til Skibsbrug Kr. 1,00 pr. Ton. Maskinbr. + 2 Kr. pr. Gang Havnens Slinger benyttes. Minimum: Kr. 2,50 for indenbys Skibe, Kr. 5,00 for udenbys Skibe. Ballastpris: Ballast leveres paa Siden af Skibet til billigste Dagspris	Losning besørges af Stevedor efter faste Takster.	Stor velbelyst Havneplads. Oplagsplads. Jernbanespor hele Havnen rundt. Maskinfabrik Skibsbyggeri, Kølhalingsplads. Dampkran, Løfteevne 6 Tons. Flydekran, Løfteevne 4 Tons.
Nørre-Sundby.	Vanddybde indtil 7,5 m (24 Fod). Se iøvrigt Aalborg.	Se Aalborg.	Bugsering efter moderate Takster ved Dampbaad. Se iøvrigt Aalborg.	Se Aalborg.	Se Aalborg.	Maskinværksteder, Kølhalingsplads og Reparationsværksted, Vandforsyning, Jærnbanespor langs Bolværk.
Odense.	Med daglig Højvande: I Fjorden, Kanalen og den ny Havn 24 Fod, i den gamle Havn 12 & 14 Fod.	Pr. Reg.-Ton: 20, 22, 25 Ø. 30, 35, 40 Ø. henholdsvis for Indenbys og Udenbys saavel for Ind- som Udgaaende.	Fra Søen til Stige Lodsfrihed. Lodstvang mellem Stige og Odense for Skibe over 80 Tons Brutto Bugsering: Faste billige Takster ved Havnens Dampere og Motorbaade.	Ballastafgift: 6 Ø. pr. Reg.-Ton. Ballastpris: 3 Kr. 10 Ø. pr. Ton. Vand: Indtil 200 Reg.-Ton 3 Øre pr. Reg.-Ton. For hver 100 Reg.-Ton over 200 1 Krone.	Losning og Lastning besørges af Handelsforeningen. Stevedor efter faste Takster.	Jærnbanespor rundt Havnen, Svingkran til 10,000 kg, Maskinværksteder, Kølhalingsplads, Skibsværfter, kraftig Isbryder, som selv istrenge Vintre formaar at holde Havnen tilgængelig.
Randers.	Reude med 18 Fod Vand fører til Havnen. Ved Bolværk indtil 18 Fod. Bolværkerne 3 & 4 1/2 Fod over Vandet.	Pr. Reg.-Ton: Indg. 25 Ø. Udg. 25 Ø. indenbys Sejlfartøjer, dog kun Indg. 15 Udg. 16	Ingen Lodstvang. Naar Lods benyttes: At Skibe under 80 Brutto Reg-Tons: Takstklasse 2+1+1 Mellen 80 og 150 B. R. T. Takstklasse 3+3+3 Over 150 B. R. T. Takstklasse 4+4+4 Bugsering: Faste, billige Takster ved Havnens Damper.	Ballastafgift til Havnen: 3 Øre pr. Reg.-Ton. Vand: 10 Øre pr. hl + 2 Kr. for Slangen.	Losning og Lastning besørges af en Stevedor efter faste Takster.	Maskinværksteder, Kølhalingsplads, Ophalerbedding til 50 Tons Skibe-Pakhus med Kornelevatorer, Kulkran, Havnebaner. De anførte Lodsafgifter gælde fra Søen til Randers. Kraftig Isbryder.

	Besejlingsforhold og Vanddybde.	Havneafgifter.	Lods- og Bugserafgifter.	Ballast- og Vandafgifter.	Losnings- og Lastningsomkostninger	Forskelligt.
Rudkjøbing.	Indsejlingsløbet Nord fra til Havnen 4,5 m. Syd fra 3,5 m. Ved Bolværk 4 1/2 m.	Pr. R.-T.: Indg. 24 Øre Udg. 24 Øre Dampskibe: Indg. 35 Øre Udg. 35 Øre	Ingen Lodstvang uden ved Bugsering se Lodsloven. Bugsering: faste billige Takster.	Ballastafgift: 4 Øre pr. R.-T. Ballastpris for Tiden 2.75 p. T. Vand til Skibsbrug 3 Øre pr. R.-T. Til Maskinbrug 2 Kr. pr. Tons Vand + 1 Kr. hver Gang Slinger benyttes.	Losning- og Lastningsomkostninger meget billige.	Dobbelt Jernbanespor ved Havnen. Træskestovbyggeri af smaa og store Skibe, god Havne- og Skibsmædie. Ophalerbedding til Skibe indtil 275 B.-T. Motor- og Maskinfabrik i Byen.
Rønne.	I Indsejlingen fra 22 til 24 Fod. Ved Bolværk indtil 20 Fod. Bolværkernes Højde over daglig Vand 5 1/2, & 6 Fod.	Pr. Reg. Ton: Indenb. 12 Ø. Udenb. 30 - Dampskibe, der indk. for Kulforsyning og Proviantering indtil 24 Timer, 5 Øre pr. Ton.	Ingen Lodstvang. Naar Lods benyttes Indenbys Fartøier 10 Øre pr. Ton, Udenbys Fartøier 20 Øre pr. Ton. Er Lodshjælp benyttet for Indgaaede betales 1/2 for Udgaende.	Ballastafgift til Havnen: 5 Øre pr. Reg.-Ton. Vand 2 Kr. pr. m ³ . dog ikke under 2 Kr. Til Maskinbrug 1 Kr. pr. m ³ . dog ikke under 5 Kr.	Udføres efter faste Taxter.	Maskinfabriker, Ophalingsbedding for mindre Skibe, Havnekran m. m. Dykkerassistance forefindes. Køhalingsafgift 5 Øre daglig pr. Reg. Ton. Jernbanespor ved Øst- og Sydsiden. Kuloplæg med elektrisk Kullosningskran ved Kaj
Saxkjøbing.	Hele Løbet og selve Havnebassinnet er uddybet til 14 Fod (4,4 m), fra Oreby udefter 4,8 m.	Pr. N.R.T. ialt: Sejlskibe, Pramme og Lægtøer 40 Øre, Sejlskibe m. Hjelpekruer 50 Øre, Damp- og Motorskibe 60 Øre.	Lods ved Oreby. Bugserdamper kan faas til billige, faste Priser.	Ballastafgift: 4 Øre pr. Ton. Ballast kan erholdes til billigste Priser.	Losning- og Lastningsomkostninger billige.	Stor, velbelyst Havneplads. Oplagspladser til Leje. Træskestov kan mindre Jærnskebe kan repareres. Maskiner kan efterses og repareres. Havnebane.
Vejle.	En Rende med 6,9 m Dybde, afmærket med Tøndebøjer, fører til Havnen, hvor Bolværker med samme Dybde forefindes.	Pr. netto Reg.-Ton: Udenbys Skibe: Indg. 25 Ø. Udg. 25 Ø. Indenbys Skibe: Indg. 15 Ø. Udg. 15 Ø.	Ingen Lodstvang. Naar Lods benyttes betales efter Danmarks Lodstakster 1903. Bugsering: Fra Havnen til Enkosten 50 Øre pr. Bruttoton. Fra Havnen til Reden (2 Kosten) 30 Øre pr. Bruttoton, for længere Distance efter Aftale.	Ballastpenge til Havnen: 4 Ø. pr. Nettoton. Ballastpris: 5 Kr. pr. 1 1/2 ts. til Inderhavnen. 5,50 Kr. pr. 1 1/2 ts. til Yderhavnen. Vandafgift: leveret m. Slange. 2 Kr. pr. Ton Vand, mindste Pris 5 Kr.	Losning besørgeres af Ladningsmodtageren efter faste Takster.	Maskinværksteder, Køhalingsplads, Ophalerbedding til c. 200 Tons. Kran til 6 Tons. Jernbanespor ved Sydsiden, Vandforsyning ved Bolværket. Bugserbaade

Generalforsamlinger.

Dampskibsselskabet Skandia i Likvidation

har, i Folge »Berl. Tid.« afholdt ordinær Generalforsamling. Højesteretssagfører Vilh. Kondrup dirigerede.

Direktør Andr. Erlandsen aflagde paa Likvidationskomiteens Vegne Beretning for Aaret 1922, og Regnskabet viste paa Indtægtsiden i Renter m. v. ialt Kr. 103,289,37, medens Udgiften var Kr. 12,157,29, som Omkostninger. Restbeløbet var altsaa Kr. 91,152,08, der er overført til Reservecapitalen, som derefter udgjorde Kr. 3,086,012. Heraf er der imidlertid i Aarets Løb udbetalt 200 pCt. til Aktionærerne, og da Aktiekapitalen er 1,440,000 Kr., bliver den samlede Udgift hertil saaledes 2,880,000 Kr. Restbeløbet 206,012 Kr. er indgaaet paa Status, der balancerer med 1,803,304 Kr.

Beretningen og Regnskabet godkendtes enstemmigt, efter at der af Direktionen var besvaret forskellige Spørgsmaal til nærmere Belysning af Regnskabet. Der blev bl. a. spurgt, om Posten paa Status »Diverse Debitorer«, der er opført med 899,850 Kr., om man havde Sikkerhed for, at dette Beløb nu ogsaa vilde gaa ind. Hertil svarede Direktør Erlandsen, at det kunde man med Sikkerhed gøre Regning paa.

Dampskibsselskabet Trafic

har, i Folge »Berl. Tid.«, afholdt ordinær Generalforsamling under Ledelse af Overretssagfører Wolff:

Den korresponderende Reder, Konsul Fisker oplyste angaaende Skibenes Drift følgende: Dampskibet »Bryssel« har af Hensyn til de daarlige Fragtforhold i de hjemlige Farvande været beskæftiget i amerikansk Fart, hvor det er lykkedes os at holde den sejlkende. Dampskibet »Vesterskov« blev efter endt Reparation sat i Fart i engelsk Kystfart til bedre Rater end opnaaelig i hjemlige Farvande. Den har vist sig som en fordelagtig og haudy Baad og er nu optaget i Fart mellem England—Danmark, hvor den sikkert let fremtidig vil finde lønnende Anvendelse.

Ophold ved Havarier har for »Bryssel«s Vedkommende kun andraget 1 Dag; for »Vesterskov« intet Ophold.

Gennemsnitsalderen for begge Skibe andrager 10 Aar, idet »Bryssel« er 19 Aar og »Vesterskov« 1 Aar.

Regnskabet udviser, at Skibenes Driftsoverskud ikke fuldt ud har kunnet dække Selskabets Udgifter; af indgaaede Beløb fra »Fragtmævnet« og »Krigsforsikringen for danske Skibe« fremkommer imidlertid en Saldo til Afskrivning paa Skibene, hvorefter disse staaer bogført for gennemsnitlig c. 143 Kr. pr. Ton.

Beretning og Regnskab godkendtes enstemmigt.

Det efter Tur fratrædende Bestyrelsesmedlem og Revisor genvalgte.

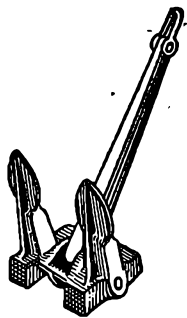

Staalstøberiet A/S Strømmens Værksted

pr. Christiania

Leverer al Slags Staalstøbegods.

Specialitet:

Staalstøbe Stevne, Ror, Propeller og Ankere

med Lloyds eller Veritas Certificat.

Repræsentant for Danmark:

Emil A. Schneider, Nørregade 40, Kjøbenhavn

T. I. P. Lichtenbergs Bagerier

Tele- 4320. **Rug- og Skibsbrødsfabrik** Telegr.-Adr.:
foner 12320. Adelgade 79, Kbhvn. & Islands Plads, C. •Skibsbrød•
8912.

IMPRÆGNERINGSMIOLET



til **OLIETØJ
PRESENNINGER**
etc.

Bevarer Stoffet, gør vandtæt.
ENHVER FARVE kan opnåes samtidig
med Imprægneringen.

P. C. OLSEN

Tlf. Central 1628. — Kjøbenhavn C.

Hans Olesens Eftf
(Niels Wang)
Skibsmægler, Horsens

Carl v. d. Hude
Skibsmægler. Aarhus.

A. Mou's Kødudsalg. = St. Annæ Plads 14. = Telefon 3816.

Kurser paa Kjøbenhavns Børs.

Kjøbenhavn, den 18. Juli 1923.

Aktier.	Gjort til		Køber	Sælger		Gjort til		Køber	Sælger
Nationalbank			141	142 $\frac{1}{2}$	4 $\frac{1}{2}$ 0/0 Jydske Land. Kreditf. 6. S.			88 $\frac{1}{2}$	90 $\frac{1}{2}$
Privatbank	111	111 $\frac{1}{2}$	111 $\frac{1}{2}$	111 $\frac{1}{2}$	4 - do. do. 6. -			81 $\frac{1}{2}$	83 $\frac{1}{2}$
Landmandsbank					4 - do. do. 5. -			85 $\frac{1}{2}$	87
Handelsbank	124	124 $\frac{1}{2}$	123 $\frac{3}{4}$	124 $\frac{1}{2}$	3 $\frac{1}{2}$ - do. do. 6. -			81 $\frac{1}{2}$	83 $\frac{1}{2}$
Kjøbenhavns Diskonto- og Revisions- bank	80 $\frac{1}{2}$		80 $\frac{1}{2}$	81	3 $\frac{1}{2}$ - Østift. Husm. Krdf.			88 $\frac{1}{2}$	90 $\frac{1}{2}$
Private Laanebank					4 $\frac{1}{2}$ - do. do. do. 2. A.			99	100 $\frac{1}{2}$
Haandværkerbank			59 $\frac{1}{4}$	61	4 - do. do. 3. Hoved-Afd.	92 $\frac{3}{4}$		92 $\frac{1}{4}$	93
Frederiksberg Bank					3 $\frac{1}{2}$ - Jydske Husm. Krdf.			88	88 $\frac{1}{2}$
Danske Sukkerfabrikker	225	227	226 $\frac{1}{2}$	226 $\frac{1}{2}$	4 $\frac{1}{2}$ - do. do. do. 3. A.	86		86 $\frac{1}{2}$	86 $\frac{1}{2}$
Burmeister & Wains Fabrik	143	143 $\frac{1}{2}$	143 $\frac{1}{2}$	144	4 $\frac{1}{2}$ - do. do. do. 2. -	98 $\frac{1}{2}$		98 $\frac{1}{2}$	98 $\frac{1}{2}$
Forenede Bryggerier	210	211	210	211	4 - do. do. 3. Hoved-Afd.	89		89 $\frac{1}{2}$	89 $\frac{1}{2}$
Forenede Dampskibs-Selskab	69 $\frac{1}{2}$	69 $\frac{3}{4}$	69 $\frac{1}{2}$	70	4 $\frac{1}{2}$ - Ny jydske Købst. 7. S.	87 $\frac{1}{2}$		87 $\frac{1}{2}$	87 $\frac{1}{2}$
Dampskibs-Selskabet Norden	250	247	247	248	4 - do. do. 7. -	82 $\frac{1}{2}$		82 $\frac{1}{2}$	84
do. Dannebrog	93	93 $\frac{1}{2}$	93 $\frac{1}{2}$	94	4 - do. do. 6. -			94 $\frac{1}{2}$	96 $\frac{1}{2}$
do. Orient					3 $\frac{1}{2}$ - do. do. 5. -			81 $\frac{1}{2}$	83 $\frac{1}{2}$
do. Myren	107	106 $\frac{3}{4}$	106 $\frac{1}{2}$	108	3 $\frac{1}{2}$ - Vest sønderj. Konv. 5 S.			85	87
do. Torm					4 - Vest sønderj. 7. S.			81 $\frac{1}{2}$	83 $\frac{1}{2}$
do. Vendila					4 - do. do. 6. -	87		86 $\frac{1}{2}$	87 $\frac{1}{2}$
do. Progress	57		56 $\frac{3}{4}$	57	4 $\frac{1}{2}$ - do. do. 7. -	86 $\frac{1}{2}$		86	86 $\frac{1}{2}$
Dansk-Fransk Dampskibsselskab	89		88 $\frac{3}{4}$	89 $\frac{1}{2}$	4 - Jydske Grundej. p. Land. 3. A.			80 $\frac{3}{4}$	82
Østasiatisk Compagni	134 $\frac{1}{2}$	134	134	135	4 $\frac{1}{2}$ - do. do. do. 2. -	85		85	85 $\frac{1}{2}$
Stats- og Kreditforenings-Oblig.					4 $\frac{1}{2}$ - Sønderj. Kreditf. 1. S.	84 $\frac{3}{4}$		84 $\frac{3}{4}$	85
3 0/0 uopsigelige Statsoblig.	*)		59 $\frac{1}{2}$	61 $\frac{1}{2}$	4 $\frac{1}{2}$ - Kbhvns. Hypotekf. 2. S.			83 $\frac{1}{2}$	85 $\frac{1}{2}$
3 $\frac{1}{2}$ - do. do.	70 $\frac{1}{2}$		70 $\frac{1}{2}$	70 $\frac{1}{2}$	5 - do. do. 2. -	87 $\frac{1}{2}$		87 $\frac{1}{2}$	87 $\frac{1}{2}$
3 $\frac{1}{2}$ - Husejer Kreditk. 1. Afd. 1. S.	73 $\frac{1}{4}$		73	73 $\frac{1}{4}$	5 - Grundejernes Hypotekf. 2. S.			87 $\frac{1}{2}$	89
4 $\frac{1}{2}$ - do. do. 2. - 1. -			90 $\frac{1}{2}$	92 $\frac{1}{2}$	5 - Jydske Hypotekf. 3. A.			88 $\frac{1}{2}$	89
3 $\frac{1}{2}$ - Kbhvns. Kreditf. amort.			80 $\frac{3}{4}$	82 $\frac{3}{4}$	5 - Østift. do. 3. -	88 $\frac{1}{2}$		88 $\frac{1}{2}$	89
3 $\frac{1}{2}$ - Konv. Kbhvns. Kreditf.			83 $\frac{1}{2}$	85 $\frac{1}{2}$					
4 - Kbhvns. Kreditf. Oblig. 6. S.			81 $\frac{1}{2}$	83 $\frac{1}{2}$					
4 - do. do. 3. -	85 $\frac{1}{2}$		85 $\frac{1}{2}$	85 $\frac{1}{2}$					
4 $\frac{1}{2}$ - do. do. 7. -	86 $\frac{1}{4}$		86 $\frac{1}{4}$	86 $\frac{1}{2}$					
3 $\frac{1}{2}$ - Konv. Østift.			87 $\frac{3}{4}$	88					
4 $\frac{1}{2}$ - Østift. Kreditf. Oblig. 11. -			82 $\frac{1}{2}$	84 $\frac{1}{4}$					
4 - do. do. 11. -			88	88 $\frac{1}{4}$					
4 $\frac{1}{2}$ - do. do. 7. -	88		85 $\frac{3}{4}$	86					
4 - do. do. 10. -	85 $\frac{3}{4}$		86	87 $\frac{3}{4}$					
4 - do. do. 9. -			87	89 $\frac{3}{4}$					
4 - do. do. 8. -			83	84 $\frac{3}{4}$					
4 - do. do. 7. -			83 $\frac{1}{2}$	85 $\frac{1}{2}$					
3 $\frac{1}{2}$ - do. do. 6. -	83 $\frac{1}{4}$		88	88 $\frac{1}{2}$					
4 $\frac{1}{2}$ - Østift. Kreditk. L.	88		90	90 $\frac{1}{4}$					
4 $\frac{1}{2}$ - do. do. 4. -	90		90 $\frac{3}{4}$	91					
4 $\frac{1}{2}$ - Fynske Kreditf. Obl.	90 $\frac{3}{4}$		86 $\frac{1}{2}$	88					
3 $\frac{1}{2}$ - Konv. jydske Land.			86 $\frac{1}{4}$	86 $\frac{1}{2}$					
4 $\frac{1}{2}$ - Jydske Land. Kreditf.	86 $\frac{1}{4}$		86 $\frac{1}{2}$	86 $\frac{1}{2}$					
4 - do. do. 7. -	80		79 $\frac{3}{4}$	80					

*) Laveste Omsætning.

Vekselkurser den 18. Juli 1923.

	à vista Sælger	10 D. D. Køber	3 Md. D. Køber
Stockholm 100 Kr.	151,75		
Christiania 100 -	92,55		
Hamborg pr. 100 Mk.	28		
London - 1 £	26,23		
Paris - 100 Francs	33,50		
Antwerpen - 100 -	27,50		
Zürich - 100 -	100,10		
Amsterdam - 100 Gylden	224,35		
Rom - 100 Lire	24,70		
Helsingfors - 100 f. Mk.	15,80		
Madrid - 100 Pesetas	81,60		
New York - 100 Doll.	5,72 $\frac{1}{2}$		
Prag	17,10		

Diskonto i Nationalbanken: 6 0/0, priv. Diskontenter: 6-7 $\frac{1}{2}$ 0/0
H. C. Møller, Bankforretning, 16, Ved Stranden.

DANSK SØFARTSTIDENDE

ABONNEMENTSPRISEN

ør 3 Kr. pr. Kvartal, i Udlandet 18 Kr. pr. Aar. Enkelte Numre 35 Øre.
Abonnement modtages St. Annæ Plads 26, 10-3, hvortil ogsaa Bidrag
til Bladet m. v. adresseres, samt paa alle Postkontorer.

Bladet omdeles ved Postvæsenets Foranstaltning.

Enkelte Numre af »Dansk Søfartstidende« sælges paa Bladets Kontor og i Kioskerne.

AVERTISSEMENTSPRIS.

Første Side pr. mm à 45 mm Bredde 30 Øre
Siden overfor og ved Tekst samt Bagsiden do. 20 —
De øvrige Sider do. 15 —
Moderation for 13 Gange 26 Gange 52 Gange
5 pCt. 10 pCt. 20 pCt.

For Udlandet er Priserne 25 pCt. højere.

DANSK SØFARTSTIDENDE.

ORGAN FOR DANMARKS SKIBSFART.

Nr. 30.

Kjøbenhavn, Torsdag den 26. Juli 1923.

30. Aarg.



M. B. COHN

Toldbodvej 22.
KØBENHAVN K. Telefon 1403.
Telegr.-Adr.: AMIANTE

IMPORT & LAGER
af
Maskiner, Værktøjer
og tekniske Rekvisitter for Damp- og
Motorskibe og alle industrielle Anlæg.



DE PRIVATE ASSURANDEURER

LIMITERET.
STIFTET 1786

SØ OG TRANSPORTFORSIKRING

SLOTSHOLMSGADE 5
KØBENHAVN K.

TELEFON CENTRAL 6 & 4104 TELEGRAM ADRESSE "PRIVATE"
AGENTURER I DE FLESTE PROVINSBYER.

NORTH EASTERN MARINE

ENGINEERING Co., Ltd.

WALLSEND-ON-TYNE OG SUNDERLAND

Maskinbyggeri, Kedelsmede, Jernstøberl.
Metalstøberl og Kobbersmede.

Krumtapaksler og Skrueaksler leveres fuldt færdige.
Smearbejde af enhver Art udføres.

Specielt anbefales vore Værksteder for Reparationer og
Forandringer af Skibsmaskiner samt alm. Maskinarbejde.

Telegramadresser: „NEWS, WALLSEND“ og „NEWS SUNDERLAND“.

KJØBENHAVNS HANDELSBANK

KJØBENHAVN

Aktiekapital (fuldt indbetalt) Kr. 50,000,000
Reservefond..... — 29,280,370

HOVEDKONTOR: Holmens Kanal 2.

AFDELINGER:
Amager Torv 29, Gammel Torv 4, Gammel Kongevej 98,
Store Kongensgade 58 og Sølvgade 84.

FILIALER i: Aabenraa, Aarhus, Esbjerg, Graasten, Haderslev,
Horsens, Kalundborg, Odense, Randers, Rønne,
Sønderborg, Toftlund, Tønder og Viborg.

DEN DANSKE LANDMANDSBANK

GRUNDLAGT 1871

ENHVER ART AF
BANKFORRETNING UDFØRES

Den anerkendte

Originale Rahtjens Compositon

for Skibsbunde. Eneforhandling for Danmark:

Emil A. Schneider,
Telefon 8210. Nørregade 40 - København.

KAY DYHR

Kvæsthusgade 1, København K.
Telf. Centr. 8901 - 6886 - 6885. Tlgr.-Adr.; Kaydyhr - København.

Kunstig Træk- og
Oliefyerings-Anlæg

fra
JAMES HOWDEN & CO.
GLASGOW

Kassér ikke gammelt Tovværk.

Højeste Dagspris betales for brugt Manilla-
og Hampetov, tjæret og utjæret.

JULIUS MARSING
Tlf. Centr. 12516. KØBENHAVN Gammel Torv 13.

Skibsrigger W. PEDERSEN

Wildersgade 24. Telf. Amager 5332 x
udfører alt Riggerarbejde samt Spleisning
af Staal- og Jærnvirer.

Howaldtswerke, Kiel. Nybygninger og Reparationer

Generalrepræsentant for Danmark, Norge og Sverrig:
Carl Holtermann, Amallegade 34, København K.
Telef. Central 10140 — Statistelefon 393 — Telegr.-Adr.: CarlHoltermann

Telefon **513** Aktieselskabet Telegr.-Adr. „Bunkerdepot.“

HELSINGØRS BUNKERKUL DEPOT.

Prima Newcastle Dampkul leveres Dag og Nat til Dagens billigste Priser.

C. K. HANSEN
DAMPSKIBSREDERI
DAMPSKIBS-, HAVARI- OG ASSURANCE-AGENTUR
BEFRAGTNING OG KØB OG SALG
AF DAMP- OG SEJLSKIBE

KØBENHAVN Telegr.-Adr.: HANSEN
{ Central 72 (10 Ledninger)
Telefoner: { — 50589 (6 Em. - 9 Fm.)
Statstelef. 13 (2 Ledninger)

29 B, Amaliegade. Telegr.-Adr.: HANSEN
Telefon: Helsingør 972.

Filial: HELSINGØR
2, Soflegade.

P. Brown jun. & Co.
Dampskibsrederi * Dampskibsagentur*
Amaliegade 43. — Telegr.-Adr.: „Brown“. — Tlf. C. 276.

A. P. MØLLER,
KØBENHAVN

Rederi. Befragtning. Klarering.
Dampskibsekspedition.
Køb og Salg af Skibe. Skibsbygning.

Telegram-Adresse: „MERSK“
Stats-Telefon 83 Telefoner 514
(Omstilling til samtlige Afdelinger)

DAMPSKIBSSELSKABET
„TORM“

Telegramadr. „Torm“. Telefon 2437.

Kontor:
St. Strandstræde 9, 2. S. Kjøbenhavn.

Danish Shipping Company Ltd. A/S
Sct. Annæ Plads 28.
Kjøbenhavn K.

Skibs- og Havariagenter.
Befragtning, Klarering & Dampskibsekspedition.
Køb og Salg af Skibe og Kontrahering
af Nybygninger.

Telegr.-Adr.: PACAO. Telefoner: **1535-5836.**
Statstelefon: **527.**

Telf. 44 & 458 **»ALPHA«** Stift. 13
MOTOREN

Bedste 4 Takt Motor.
Bygges fra 2-120 HK.
Over 3800 i Brug.

MOTORSPIL
i alle Størrelser.

Forlang Tilbud.
A/S Frederikshavns
Jernstøberi & Maskinfabr.
Brødrene Houmøller)
(Tlg. Motorhoumøller)
FREDERIKSHAVN.



OLSKIND



Olietøj
For ALLE
Tlf. SUNDBY 3230-3231.

Olskind
er
betydelig
nedsat.
Kvaliteten
er
betydelig
forbedret.

Cand. pharm. **Harsen & Schlier,**
Øresunds Sidevej. København S.

Iver C. Weilbach & Co.
(K. Prahl & C. Sølvér)

Norsk statsautoriserede Kompassrettere

Amaliegade 30 København

Kompasser
Logger
Pejlskiver
Kronometre



Sekstanter
Kikkertør
Dybde-
maalere
Barometre

Eneste Danske Specialforretning
i Nautiske Instrumenter.

Undgaa **Husk!** Amaliegade 30
Fejltagelse Central 1027

A/S **FORSIKRINGSSSELSKABET „CODAN“**
Generalagenter P. SØHT & CO.
AFDELING FOR SØ- OG TRANSPORTFORSIKRING
Telefon 14,995 Niels Juelsgade 9, 2. S.
Telegr.-Adr.: „Gairdos“.

DE FORENEDE JERNSTØBERIER A/S
 AFDEL: CHRISTIANSHAVNS JERNSTØBERI
 HOLMBLADSGADE 27 · KØBENHAVN



SKIBS' BAGE OYNE

KABYS KOMFURER
 I ALLE STØRRELSER



CHRISTIANSHAVNS JERNSTØBERI

SKIBSOVNE I STORT UDVALG

FORLANG KATALOG · TELEFON: 1630

VØLUND
 RAAOLIEMOTORER

AKTIESELSKABET "VØLUND" KØBENHAVN S
 TELEFON C-55 22 · ØRESUNDSVEJ 147 · STATSTELEFON 503

Randers Rebslaaeri



Hamp- og Staaltraadstougværks-Fabrik
Randers
 Tougværk af Hamp, Manilla og Cocos
 alle Dimensioner.

Jærn- og Staaloug
 til Skibsbrug og Elevatorer

Oplag hos

JØRGEN JENSENS Eftf.
 København

A/s KØGE VÆRFT
 SKIBS- & MASKINBYGGERI

TELEGR.-ADR.: DOCK KJØGE TELEFON 426
 — DANMARK —

NYBYGNINGER INDTIL 9000 Tons d. w.
 2 PATENT SLIPPER FOR SKIBE INDTIL 290' LÆNGDE
 40 Tons FLYDEKRAN
 REPARATION AF SKIBE OG MASKINER

Skibs- Provianteringshandlere.

Kjøbenhavn og Provinserne.

Kjøbenhavn. Georg Sørensen, Nyhavn 13, Tlf. 6404.

Oscar Rolf, St. Annæ Plads 22. Tlf. Centr. 4140.

Bjørch-Jensen & Co., Holbergsgade 24. Tlf. 7262.

Th. Møller, Nyhavn 45 & 47, Tlf. 387.

Charles Hvilsum, Havnegade 21, Tlf. 4705 og 4810.

Jens With, Nyhavn 19, Tlf. 5349. Telegram-Adresse: Skibswith.

Kolding. Henry Fisker & Co. (R. Rasmussens Eftf.). Telefon 206.

Aalborg. Bertelsen & Larsen. Telegr.-Adresse: »Aciba«. Telefoner 249 og 1607.

P. Hansen & Co. ved P. Hansen & E. Schmidt Pedersen. Skagen. P. Saxberg, Telefon 85.

Frederikshavn. P. Saxbergs Eftf., Telef. 244 og 482. Telegram-Adresse: Saxberg.

P. Schou & Co., Telefon 12. Statstelefon 17.

Randers. A. L. Nielsen. Tlf. 266 og 224.

A. L. NIELSEN

Telf. 266 RANDERS Telf. 224

Skibsproviantering
 Forhyringskontor

Bjørch-Jensen & Co.
 Skibsproviantering
 Holbergsgade 24
 4. Sted fra Nyhavnsbroen.
 Hurtig Ekspedition. — Billige Priser.
 Telegr.-Adr.: »Bjørchjensen«.
 Telefon 7262.

P. Schou & Co. Frederikshavn

Skibsprovianteringsforretning

Telefon Nr. 12. Telegramadresse »Schou« Statstelefon Nr. 17

I Frederikshavn

provianteres de Herrer Skibsførere bedst og billigst hos

P. Saxbergs Eftf., N. Mogensen Skibshandel.

Telegram-Adr.: »Saxberg«. Telefoner: 244 & 482.

P. SAXBERG. SKAGEN.

Skibsprovianteringsforretning.

Telefon 86. — Telegr.-Adr.: »Saxberg«.

JOHS. UTZON, Aalborg,

edsvoren Skibsmægler.

Telefon 2075 & 2200. Statstelefon 2. Telegr.-Adr.: UTZON.

— Telefon 5349. — Tigr.-Adr.: Skibswith.

Jens With
 Skibsprovianteringsforretning
 NYHAVN 19

Telefon 200. ASSENS Telegr.-Adr.:
 Statstlf. 10. MOURITZ G. KRAG »Krag.«

Edsvoren Skibsmægler

Klarering — Befragtning — Assurance — Havari.

Agentur — Kommission — Spedition — Køb og Salg af Skibe.

AALBORG

Telefon 56 & 1409. Chr. Jensen Telegr.-Adr.:
 Statstelefon 40. »Søborg.«

Edsvoren Skibsmægler

Søborg & Benthin's Eftf.

Hans Olesens Eftf.
 (Niels Wang)
 Skibsmægler, Horsens

Carl v. d. Hude
 Skibsmægler. Aarhus.

Husk
Petersen - Faxe's
 i. Kl.s Herreskræderi,
 Kjøbenhavn.
 Stort Lager af færdigsyede Klædninger.

Jervell & Knudsen

Skandinaviske Mæglere
 Befragtning og Havariagenter

Telegr.-Adr.: JERVELLCO.

OPORTO, PORTUGAL

Otto Wang

Skibsmæglere og Befragtings Agenter

Specialitet: Saltfragter

Skibshandel

Telegram-Adr.: »WANGCO«

LISSABON

P. HANSEN & Co.

ved
 P. HANSEN & E. SCHMIDT PEDERSEN
 Bunkerkulforretning.
 Skibsprovianter.
 AALBORG.

Oscar Rolf,

St. Annæ Plads 22.

Kun absolut første Klasses
 Skibsproviant.

Telefon: CENTRAL 4140.



AKTIESELSKABET
DET ØSTASIATISKE KOMPAGNI
(The East Asiatic Company, Limited)

KØBENHAVN
Filialer: **BANGKOK** og **SINGAPORE**

Egne Agenturer: Soerabaya, Shanghai, Hankow, Vladivostock, Dalny, Harbin, New York, Valparaiso, San Francisco, Durban og Johannesburg.

Regelmæssig Rute fart paa Siam, Kina, Japan, Sydafrika, Australien, Java, Vestindien, Meksiko og Vestkysten af Nord- og Sydamerika.

Import til Evropa af østasiatiske og andre oversøiske Produkter, Teak- og andre Træsorter.

Eksport til oversøiske Pladser af europæiske Produkter. — Skov- og Savmølle drift i Siam.

Alle nærmere Oplysninger erholdes ved Henvendelse paa Kompagniets Hovedkontor, Holbergsgade 2, København K.

HUGO TRUMPY

Skibsmægler og Havariagent.

GENUA, via Fossatello 16, Tlgr.-Adr.: Hugotrum, Genua.

SAVONA, via Paleocapa 4, — Hugotrum, Savona.

SPEZIA, via Prione 16, — Hugotrum, Spezia.

LIVORNO, Scali d'Azeglio 10, — Hugotrum, Livorno.

NEAPEL, via Molo Piccolo 17, — Hugotrum, Neapel.

HOVEDKONTOR: **GENUA**, AGENT FOR:

Nordisk Skibsrederforening,

Otto Thoresens Linie,

Lloyd Royal Belge,

Comp. Havraise Peninsulaire de Nav. a Vapeur,

Société de Navigation Transocéanique.

Havariagent for over 90 skand. Forsikringselskaber.

AGENT I SAVONA FOR:

Det Forenede Dampskibsselskab, Kjøbenhavn.



J. Melander,

Tlf. Blikkenslager. 1162

Alt Skibsarbejde udføres.

Lille Strandstræde 3.

Remington.

eneste Skrivemaskine, der
adderer og subtraherer.

Eneforhandler:
L. Kristensen, 27, Vestergade.

N. F. STEGMANN

Tlgr.-Adr.: Stegmanna

Nørresundby

Telefon 918 — 718

A/S **Motorfabriken „Dan“**

Bragegade

10.

Telegr. Adr.:

Motor dan.

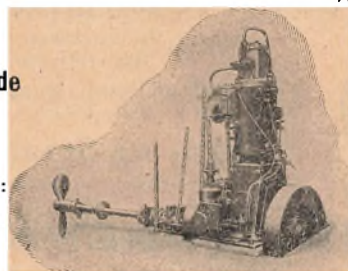

København

L.

Telefon:

Ctr. 8006 - 8007

„DAN“ MOTORER

for Skibsbrug i Størrelser fra 5—140 HK
samt **Motorspil** og **Lossespil** af enhver Art.

A/S **HERA MOTORFABRIK**
BEDSTE DANSKE RAO LIEMOTOR

TELEFON:

9607

9608

FORLANG TILBUD

H. C. JENSENSVEJ 13

KØBENHAVN L.

TELEGRAM-

ADRESSE:

TORMOHERA

Fjerde Søforsikringselskabet lim.

| København

tegner Sø- og Transportforsikringer af enhver Art til billige, faste Præmier.
Agenturer i de fleste Provinshyer.

Post-Adresse:

Holmens Kanal 24.

Telegram-Adresse:

„Fourthcomp.“

Telefoner:

Central 256 og 10756

HANSA · Tysk nautisk Tidsskrift.

Organ for samtlige Interesser indenfor den tyske Handelsøfart og Havfiskeri

Et virksomt Annonceorgan for Firmaer, som ønsker at
træde i Forbindelse med den tyske Søfart, den tyske Hav-
fiskerimæring, den tyske Handel og den tyske Industri.
Abonnementspris, inklusive Porto, 30 Kr. pr. Aar.

HANSA'S Forretningsadresse er: Hamburg 11, Steinhöft 3.

A. Formann & Co.'s Konserver

—== ere de bedste og mest holdbare. ==—

Vi fremhæve vor prisbelønnede

Blodbudding & Leverpostej. Kødkonserver, Supper, Fiskeboller, Pølser etc.

Faas hos alle **Skibsproviantører** i Kjøbenhavn, Provinserne og i England.

Leverandør til den danske Marine og Hæren.

Brydes Allé. Telefon 5047 & 11047.

ATLAS

Skibs-Dampturbiner
med Tandhjulsudveksling

i mest moderne Udførelse.

A/S ATLAS, Nørrebrogade 198, København L.

Kjøbenhavn, den 26. Juli 1923.

Ændring i Havneafgifterne i Antwerpen. Dansk Sejlskibsrederi-Forening har fra Handelsministeriet modtaget følgende:

Gennem Udenrigsministeriet har man fra Generalkonsulatet i Antwerpen modtaget Indberetning om følgende Ændringer i Antwerpens Havneafgiftsreglements Paragraf 3 vedrørende søgaaende Skibes Afgifter: For hver seks Maaneder fastsættes en Koefficient til Forhøjelse af de i Havneafgiftsreglementets Paragraf 3 anførte Afgifter, rettede sig efter Middelværdien af de belgiske Penges Værdi. Denne Forhøjelseskoefficient er fra første Periode — 1. Juli til 31. December 1923 — fastsat til 3, saaledes at Havneafgifterne for søgaaende Skibe i nævnte Periode nu er henholdsvis 90—60 og 42 Centimer pr. Nettoton belgisk Maal.

Amerikansk Søretsdom. I en Sag for en amerikansk Ret (Minford Lender & Co. imod Moore and McCormack) blev det afgjort, at en Befragtningskontrakt om Afskibning af Sukker i Sække, ikke dækker cubisk Sukker i Sække. Det viste sig, at Damperen »Jekyl« var befragtet til at føre 7,500 Sække Sukker fra New York til Monte Video for \$ 30 pr. Ton à 2,240 lb. Da Rederne erfarede, at man havde til Hensigt at afskibe cubisk Sukker i Stedet for smaa kornet Sukker, meddelte de Afskibberne, at de nægtede at føre dette Sukker uden for en højere Fragt. Dommeren gav Rederiet Medhold.

(»Fairplay«.)

Danmark og Sovjetrusland. Efter hvad Ritzaus Bureau erfarer, vil Hr. César Hein, der hidtil har beklædt en ledende Stilling i Centrosojus, blive Leder af den russiske Sovjetregerings officielle Delegation her i Landet.

Den danske Delegation hos Sovjetregeringen vil blive ledet af hidtilværende Generalkonsul i Montreal P. S c h o u som Danmarks officielle Repræsentant, hvorhos Direktør Eigil L e t h vil blive knyttet til Delegationen som 2. officielle Repræsentant (représentant adjoint). Yderligere vil Delegationen omfatte en Kancellist og en Stenograf.

Det er under Overvejelse desuden at knytte én i Landbrugsanliggender særlig sagkyndig Mand til Delegationen: men definitiv Afgørelse i saa Henseende er endnu ikke truffet.

Skibsmæglerbeskikkelse. Ved kgl. Resolution af 29. f. M. er der gennem Handelsministeriet meddelt Stadfæstelse paa en af Politimesteren i Nykjøbing F. udfærdiget Beskikkelse for O. L i n d h o l m til at være Skibsmægler i Stubbekjøbing.

Meteorologisk Institut meddeler: Reykjavik, den 18. Juli:

Isbælte strækkende sig ret langt i nordvest-sydøstlig Retning i Hunabugten. Breddegrad 66½. Længdegrad 21½.

Passeret Mine. Handelsministeriet meddeler: Amerikansk Damper »Mongolia« rapporterer over Blaavand Radio: Drivende Mine passeret den 22. ds. Kl. 7,15 Em. 13 Sømil fra Norderney Fyrskib.

Fransk Damper »Eubée« rapporterer ligeledes over Blaavand Radio:

Drivende Mine passeret den 22 ds. Kl. 7,35 Em. paa 53° 57' 30" N. Br. 7° 37' Ø. Lgd.

Dansk Sejlskibsrederi-Forenings Aarsgeneralforsamling.

(Fortsat).

I Tilslutning til Beretningens Afsnit Havne- og Lodsforhold, Punkterne: Udvidelse af Indsejlingen til Kjøbenhavns Havn og Forslag til Takst for Afgift til Kjøbenhavns Havnevæsen af Fartøjer m. m. udtalte

Formanden: Det er særlig § 10 i dette Forslag til Takster, som jeg vil sige et Par Ord om. Siden denne Beretning blev afgivet, har jeg henvendt mig til forskellige Autoriteter angaaende denne Sag og søgt om at faa nogen Lempelse. Der staar i § 10, at ethvert Skib paa over 50 Netto-Tons, som ankrer i Yderhavnen, skal betale Havneafgift, hvis Opholdet strækker sig over to Døgn, og at det samme gælder for Skibe under 50 Netto-Tons, hvis Opholdet strækker sig over seks Døgn. Det forekommer mig, at disse afgiftsfri Tider er for korte. Tænker man sig, at et Skib kommer ind f. Eks. Lørdag Aften og ligger Søndagen over, saa er allerede det ene Etmaal gaaet, og saa har Kaptajnen kun kort Tid til at bringe sine Sager i Orden, modtage Ordre, skaffe Mandskab o. s. v., inden det Tidspunkt indtræder, da han skal betale Havneafgift. Jeg har henvendt mig til Havnebestyrelsen og til Ministeriet for offentlige Arbejder og forklaret dem vort Standpunkt. Saavidt jeg kan se, har det heller ikke været forgæves, idet nemlig det sidst vedtagne Forslag gaar ud paa, at de smaa Skibe skal kunne ligge afgiftsfrit paa Reden i 14 Dage — var det vist — og Skibe paa over 50 Tons i 4 Etmaal. Det er dog ikke det, vi havde tænkt os. Vi havde tænkt os, at det skulde blive, som det var, at Skibene kunde komme ind og gaa ud, naar de selv vilde uden at skulle betale Afgift for længere Ophold. Saa langt har vi ikke kunnet komme igennem med vore Ønsker. Men jeg vil sige de Herrer Tak, som jeg har henvendt mig til, fordi de i denne Sag har arbejdet for os, og for at de havde Forstaaelse af, at man egentlig var gaaet Sejlskibene for nær. Jeg takker de Herrer for, at vi i alt Fald har opnaaet den nævnte Lempelse. Saavidt jeg kan forstaa af Referatet i Aviserne er det særlig Havnedirektør Borg, som har været imod, at vi som før skulde være fri for at betale Havnepenge. Efter hvad jeg har set af nogle Skrivelser, som ligger 4—5 Aar tilbage, mener han vistnok, at nu da der er bygget Moler og Inderreden paa en Maade er lavet til en Havn, bør Skibene efter en vis Tids Ophold betale Havnepenge. Han har ogsaa fremført, at der i de kommende Tider vilde blive Mangel paa Plads. Jeg kan ikke rigtig være enig med Havnedirektøren, naar han anfører disse to Begrunderelser for, at Sejlskibene skulde betale Havneafgift. For det første har Sejlskibene vel aldrig anmodet om at faa disse Moler bygget og Bolværker lagt, og for det andet er det sjældent, at Sejlskibene lægger til ved Bolværker i Yderhavnen eller fortøjer ved Pæle eller benytter andre af Inderredens Bekvemmeligheder: de lader blot deres Anker falde. Der er derfor, synes det mig, ikke Grund til at bebyrde Sejlskibene med Udgifter i Anledning af, at man har lavet disse Moler. Med Hensyn til Pladsen er jeg af den Mening — og det er vist de fleste, som kender Forholdene der — at vi i lange Tider ikke vil komme til at mangle Plads paa Københavns Inderred. Der er en meget stor Strækning at ligge paa. Man kunde tænke sig, at der vilde blive anvist Orlogsskibe Plads der, men de behøver vel ikke at ligge der, de maa godt kunne ligge paa Yderreden: de har Mandskab nok til at besørge Godstjenesten i Modsætning til de mindre Skibe, der ofte ikke har Mandskab nok til at besørge Godstjenesten og derfor er ilde stedt, hvis de ikke kan komme paa Inderreden. Med Hensyn til, at der skulde blive Mangel paa Plads, skal jeg endvidere bemærke, at som De vist alle ved, har jo en hel Del Sejlskibe i de senere Aar faaet indlagt Hjelpe-

motor til Fremdrivning. Disse Skibe er ligesom Dampskibene ikke afhængige af Vejrforholdene. De kan selv ved Stille eller med lidt Vind imod sejle ud, de behøver ikke at ligge saaledes som almindelige Sejlskibe og vente paa Chansen til at komme ud eller være nødt til at tage Bugserdamper. Det er jo daarlige Tider, og Sejlskibene vil helst slippe for at benytte Slæbedamper. Derfor kan det undertiden ske, at de bliver liggende lidt længere end i øvrigt nødvendigt, men jeg tror ikke, at Havnedirektøren alligevel har Grund til at sige, at der mangler Plads. Vi har for Tiden c. 400 Skibe med indlagt Motor, medens der af Skibe med Sejl som udelukkende Fremdrivningsmiddel er c. 800, men de kommer jo ikke alle paa en Gang, og før Sejlskibe overhovedet fik Motor indlagt, var der jo mange flere Sejlskibe med Sejl som eneste Fremdrivningsmiddel. Naar deres Tal saaledes er aftaget, kan jeg ikke tænke mig, at man skulde behøve at befrygte Pladsmangel paa Inderrednen.

Der er endnu en Ting at tage i Betragtning. Hvorledes vil Forholdet blive med Hensyn til Indkrævningen af disse Havnepenge, som Skibene skal betale? Lad os sætte, at for et Skib, der er kommet for Ordre, er den afgiftsfri Liggetid udløbet Lørdag Aften. Hvis Kaptajnen saa vil løbe ud Søndag Morgen, hvorledes skal han saa bære sig ad med at betale disse Havnepenge? Der maa jo paa en eller anden Maade laves et Kætor, hvor der skal indbetales, men Kaptajnen kan daarlige være tjent med at opholde sit Skib for at skulle indbetale Havnepengene: han vil helst sejle, hvis Vinden er faldet til Søndag Morgen. Han maa derfor efter al Sandsynlighed tage en Mægler, som indbetaler, naar han selv er afsejlet, men en Mægler koster Penge: han skal have noget for sit Arbejde, særlig hvis han skal holde en Mand til ved Bølværket Søndag Morgen at passe paa, naar Skibene gaar, og holde Regnskab dermed. Det skal han have noget for, og derved vil der opstaa forøgede Udgifter. Jeg tror overhovedet, at man vil faa forfærdelig lidt Fordel af at paalægge os denne Byrde.

Der er endnu en Ting, som jeg synes, Havnedirektøren burde tage i Betragtning. Viser det sig, at Udgifterne ved at gaa ind paa Københavns Red bliver for store for Skibene, bliver Resultatet, at disse Skibe ligesom i gamle Dage gaar ind til Helsingør Red for Ordre. De vil forlange et andet Sted nævnt i Betingelserne, f. Eks. Helsingør, men det er dog vel ikke Meningen, at Københavns Havn skulde forbisces. Der er nu der saa mange Mennesker, som har en stor Del af deres Udkomme ved, at Skibene kommer paa Reden: der er Skibshandlere, Sejlmagere og mange andre, der har Forbindelse med Skibsfarten, og for hvem det vilde betyde Tab, hvis Skibene sejlede forbi København. Jeg siger ikke, at det vil ske, men der er Sandsynlighed for, at det sker, og jeg synes, at man fra Havnebestyrelsens Side burde have overvejet dette, før man stillede os disse Ekstraudgifter i Udsigt.

Kaptajn P o u l s e n, Vejle: Hvor langt strækker Københavns Inderred sig?

F o r m a n d e n: De har vel set, at der er lagt en Bølgebryder fra Trekroner og — hvad skal jeg sige — omtrent Vest ind, og ligeledes en Bølgebryder fra Land, saa at man gennem Indsejlingen kommer ind paa en lukket god Red, kan man sige.

Grosserer P. M. P e t e r s e n, Svendborg: Jeg kan ikke se rettere end, at det vil gaa, som Formanden nævnte, at Skibene vil gaa ind til Helsingør, hvis disse Takster gennemføres. Vi kan ikke taale flere Udgifter, idet Skibene, saa vidt man kan se frem i Tiden, ikke vil indbringe mere, end at det lige kan balancere: Fortjeneste vil der ikke blive, hverken til Aktionærer eller andre. Hvis en Kaptajn skal mønstre Mandskab, kan han ikke let gøre sig færdig paa fire Dage. Dersom det bliver ført ud i sine yderste Konsekvenser, skal vi have Mæglere til at besørge

Indbetalingerne, og det vil komme til at koste meget. Det er jo sjældent, at et Skib skal ind til København efter Ordre, medmindre det er os selv, der beordrer det dertil, eller det skal skifte Mandskab. Det kan det lige saa godt gøre i Helsingør som i København. Jeg mener, at alle interesserede i København burde have gjort et mægtigt Arbejde for at forhindre Gennemførelsen af disse Takster. Det synes ikke at have været Tilfældet.

Skibsreder A n d r e a s e n, Thurø: Det havde Interesse at vide, hvorledes man vil stille sig overfor fremmede Nationers Skibe. Jeg skal nævne, at i Havne som Portland og Plymouth gaar danske Skibe ind uden at betale noget Vederlag og kan blive liggende der, indtil de kan fortsætte deres Rejse. Vi kan ikke være bekendt at opkræve nogen Afgift af fremmede Nationers Skibe paa Københavns Red.

S e k r e t æ r e n: Vi har i vore Skrivelser nævnt disse forskellige engelske Havne, hvor Anskaffelse af Bølgebrydere har kostet mange Gange mere, end Bølgebryderne ved Københavns Havn har kostet, saa der ikke der er noget for Københavns Havnebestyrelse at støtte sig paa. Men Forholdet indenfor Københavns Havnebestyrelse synes, naar man skal bedømme det ud fra den Erfaring, man har i det Spørgsmaal, at være det, at det er Havnedirektøren, der raader. Saaledes burde det ikke være. Det er Bestyrelsen, der er ansvarlig, og den burde kunne indse, hvad vi har gjort dem bekendt med, at det Forslag, Havnedirektøren har stillet, er i høj Grad uheldigt. Men de synes ikke at kunne komme bort fra det Forslag, som Havnedirektøren, der ganske vist er Marineofficer, er fremkommet med. Hvis man kan dømme efter de korte Meddelelser, man har faaet i Bladene, maa denne Havnetakst være meget utilfredsstillende.

Angaaende Punktet B o r n h o l m s k e H a v n e p e n g e bemærkede

S e k r e t æ r e n: Det synes, som om Bornholm skal være Foregangsland med Hensyn til at nedsætte Havnepengene. Det er ikke til at forstaa, at det skal være saa længe, inden Havnepengene i danske Havne bliver nedsat. Man kan ikke forstaa, at de Herrer i Kommunalbestyrelser og Havneudvalg ikke arbejder mere der hen imod. Det kan ikke være dem ubekendt, at Skibene ingen Ting tjener, og at enhver Lettelse for Skibsfarten er velkommen. Jeg haaber imidlertid, at Regeringen vil gaa i Spidsen i Henseende til Taksterne i Statshavnene. Hvad om de gik i Spidsen og nedsatte Havnetaksterne; saa skulde jeg tro, at man ikke vedblivende kunde være døve og blinde i de andre Havneudvalg, men at de maatte tage Lære deraf.

(Fortsættes).

Fragtmarkedet.

Fragtmarkedet vedbliver at være i en sløv Tilstand, skriver »Fairplay«. Der er ingen Fremgang, hverken i det ene eller det andet Marked, og hvis man kan dømme efter det Antal Forretninger, der er afsluttet i sidste Uge, er det klart, at Tilbudet af Skibe er fire Gange saa stort som Efterspørgselen efter samme, og der er desværre ingen Antydning af, at Bunden er naaet paa denne uhorste Depression.

I Østen har Forretningerne saa at sige ligget stille i den svundne Uge, idet der kun meldes om yderst faa Afslutninger. Der er maaske lidt mere Efterspørgsel efter Tonnage paa det udadgaende Marked, men til Fragtrater, som ikke vil dække Udgifterne paa Rundreisen med det, der i Øjeblikket betales hjemefter. Hvede fra Syd Austr-

lien eller Victoria er repræsenteret med 32/6 til U. K./Kont. for en Damper af jævn Størrelse, med Lastning i August—September, hvilket er alt, hvad der kan opnaaes ved yderligere Forretninger, hvis saadanne kan gøres. Fra Port Pirie har der været akcepteret 32/6 for Zinkerts til Antwerpen eller Swansea for Juli—August Lastning. En meget lav Fragtrate er budt for Ris fra Burmah til Hamburg, c. 26/3, til hvilken Rate det synes umuligt at opnaa Tonnage, men uden Tvivl har man sikret sig Plads paa en Rutebaad. Fosfat fra Christmas Island tilbydes til Skandinavien for Afskibning i August—September til c. 32/6, og da der mangler effektiv Efterspørgsel fra Java for Sukker, maa det efter Forholdene kaldes en akceptabel Fragt. Fra Bombay/Kurrachee meldes der, at 25/ paa Dødvægtbasis er blevet akcepteret til U. K./Kont. af en stor Damper med Lastning i August, og selv for mindre Skibe baserer Befragterne deres Tilbud paa lignende Tal. For mindre Majslaster fra Syd Afrika til U. K./Kont. kan der afsluttes Forretninger til 27/ à 27/6 for September.

Den træge Situation for det hjemadgaaende Marked fra Middelhavet vedbliver; Fragraterne for Ertslaster varierer fra 5/10½ Algier/Cardiff til 7/6 à 7/9 fra Melilla/Middlesbrough, etc., og for Dampere af en passende Størrelse for Fosfallaster fra Tunis bydes der 9/ à 10/ til U. K. efter Losschavnen. Fra Scriphos etc. kan der sluttes med Erts til U. K./Kont. til c. 8/6. Befragtningen til Amerika har været ubetydelig og til lave Rater. Benisaf har sikret sig en Damper til Baltimore saa lavt som til 7/6 f. d. Selv med en rimelig Fragt hjem fra Amerika er saadanne Laster en ussel Forretning, der kun kan bringe stort Tab. Laster af Hvede, Byg, Havre etc. tilbydes ret rigelig fra Nord Afrikas Kyst til U. K./Kont. til sidst nævnte Noteringer, men kan kun opnaas af smaa Skibe. Salt fra Cadix kan opnaaes for prompt Lastning til en eller to Havne ved River Plate, for hvilke der antydes 17/6 à 18/, men man kan neppe tænke sig, at nogen Reder vil akceptere en saadan Forretning under 22/6 paa Grund af det elendige hjemadgaaende Fragtmarked fra Argentina, om hvilket der kun kan siges, at det synes at blive værre og værre.

Der er ikke sket saa faa Afslutninger fra Amerika, nærmest med Kullaster fra the Range og med noget Korn fra Montreal, men i alle Tilfælde er der akcepteret meget lave Rater. Fra Montreal er der sluttet Korn til Middelhavet, ikke østligere end Vest Italien, paa Basis én Losschavn for 17 Cents pr. 100 lb., Juli—August Lastning, og for Lastning sent paa Efteraaret er der sluttet til 3/10½ pr. Qr. Basis en Middelhavshavn, 3 d ekstra pr. Qr. for Adriaterhavet, hvad der maa synes ganske haabløst.

Kul fra Hampton Roads kan gøres til \$ 2 à \$ 2,10 til Kont., \$ 2,75 Algier, \$ 3 Vest Italien, \$ 3,30 Adriaterhavet, \$ 3,50 La Platas nedre Havne, \$ 3,75 Santos, \$ 1 Montreal, \$ 1,35 à \$ 1,40 Kuba etc., men saadanne Fragter fortjener jo ikke at overvejes. »Caseoil« fra Golfen byder 26 Cents, Basis én Havn Australien/New Zealand, og Tømmer til River Plate kan gøres til c. 160/ pr. Std. eller paa »net charter Basis« til \$ 4,25 paa Dødvægt. Fra Pensacola er der sluttet en Ladning Beg til Bristol Kanalen paa Basis af 14/3 à 15/3 afhængig af Prisen for Lastning og Losning. Dette synes at være noget af det bedste mellem de slette Fragter, men mange Redere har maaske ikke hørt, at Beskyttelsesforeningerne advarer imod disse Beglaster som farlige for Besætningernes Øjne, der maa beskyttes imod omflyvende Smaapartikler fra disse Laster.

Fragtmarkedet for Sejlere.

Fragtmarkedet ligger vedvarende daarligt, og der øjnes ingen Bedring. Der er meget faa Ordre i Markedet fra Baltic, og de Laster, der findes, er til smaa Rater, som ikke er opmuntrende, hvorfor der desværre er Udsigt til, at Skibene vil komme tidlig hjem for Oplægning.

Noteringerne for Trælaster fra Baltic ligger omkring 60/ til 65/ pr. Std., men som nævnt er der meget faa Or-

drer i Markedet for Sejlere. For Firewood til engelske Kanallhavne noteres 75/ à 77/6, men det tager lang Tid at laste og losse saadan Last. Til Østkysthavn noteres 50/ à 55/ Stav fra Råfsö til Garston noteres 70/. Fra Gøteborg og Østnorge findes enkelte Laster til Rater omkring 50/ pr. Std. Fra Archangel til engelske Kanallhavne noteres af og til Trælaster til Rater omkring 95/ pr. Std. Fra Canada til U. K. noteres 90/ à 95/ pr. Std.

Kulmarkedet synes lidt bedre, men det betaler sig daarligt for Skibene at tage Kul, idet der risikeres lang Tørn for Lastning, det betaler sig bedre at sejle i Ballast til Østersøen, naar passende Træfragt kan opnaas.

Claymarkedet ligger stadig uforandret fra sidste Beretning.

Fra Trinidad noteres Asfaltlaster til Vestkyst England 38/6, Option E. C. til 40/ pr. Ton, dette synes at være den bedste Forretning for de større Skibe.

BOLINDERS

Raolie-Motorer

Skibs-Motorer Stationærer-Motorer

Ingen Vandindsprøjtning.

Ingen Kompressor.

Øjeblikkelig Igangsætning ved elektrisk Starteanordning.

Meget ringe Brændstofforbrug.

Ældre Bolindertyper moderniseres.

Forlang Tilbud.

HARRY LEVIN

Enerepræsentant for Danmark.

Ingeniørafdelingen

Frederiksgade 1 • København

Telefon { Central 59
— 5995

Telegram-Adresse
FAIRLEVIN

Generalforsamlinger.

Dampskibsselskabet Vendila

har i Følge »Berl. Tid.« afholdt Aars-Generalforsamling under Ledelse af Overretssagfører G e l l i n g. Mødet indlededes med, at Bestyrelsens Formand, Grosserer Chr. I. K a m p m a n n mindedes Medlem af Bestyrelsen, Dir. Reventlow, der er afgaaet ved Døden.

Den korresponderende Reder, Skibsreder C h r i s t e n s e n aflagde derefter Aarsberetning:

Vendila begyndte 1922 med kun to Baade i Fart og fire oplagte. Men paa Furaaret kom ogsaa de oplagte Baade i Fart, men det var meget vanskeligt at faa Fragter som kunde vise et selv beskedent Overskud, og stødte der Ophold til, forvandlede et Plus hurtigt til et Minus. Et Par af Baadene var ude i den vanskelige Iperiode og fik lange Ophold. Først omkring 1ste September viste Driften et Plus. Efter den Tid gik det forholdsvis lettere med Anbringelsen af Skibene, og da tilmed nogle af dem var saa heldige at gøre meget hurtige Rejser, lykkedes det dog i de sidste fire Maaneder af Aaret, at indtjene et Driftoverskud af 163.292 Kr.

I Aar er alle Baadene i Fart. Det ved Ruhrsituationen stimulerede Kulmarked, har ogsaa virket fæstnende paa andre Markeder, saaledes at Fragtforholdene er noget bedre end tidligere paa Aaret. Det er ikke usandsynligt, at denne Bedring kan strække sig saa langt, at den ogsaa kan faa nogen Ind'ydelse paa den kommende Østersøseasons Træfragter, saaledes at 1923 maaske kan blive et taaleligt Aar. Store Forventninger knyttes ikke til det, dertil er Verdenssituationen endnu for urolig og uvis.

Vendilas Tonnage er stadig den samme som ved sidste Generalforsamling. Bestyrelsen var i alle Krigens Aar og Aarene derefter meget tilbageholdende, naar Spørgsmaalet om Tonnageanskaffelser kom frem, thi man fandt de den Gang forlangte og betalte Tonnagepriser, som en Tid var oppe paa 1,000 Kr. pr. Ton og derover, meningsløst høje, og man mente at tjene Selskabets Interesser bedst ved at vente til Priserne kom ned i et mere rimeligt Plan. I Efteraaret fremkom Tilbud om Nybygninger til Priser som Bestyrelsen efter nøje Overvejelser fandt rimelige, og der bestiltes saa i Slutningen af Aaret 6 ny Baade, tre paa c. 3,000, og tre paa c. 4,000 Tons d. w., alle Baadene bygges ved danske Værfter med Levering i dette Aars sidste Halvdel. Baadene bliver alle af »Single deck« Typen med Bak, grundgaende, med 4 store Luger og 6 Dampspil til hurtig Lastning og Losning, elektrisk Lys, traadløs Installation osv. Baadene faar fine Linier og ret kraftige Maskiner med Schmidts Overheder, Bronceskrue, diverse Reserveakser m. m. 3,000 Tons-Baadene garanteres til 10, 4,000 Tonnerne til 10% Knobs Fart med lastet Skib. Priserne for 3,000 Tons Baadene er 820,000 Kr. pr. Baad, for 4,000 Tons Baadene 985,000 Kr., som betales i Rater efterhaanden som Bygningen skrider frem.

Vendila har jo i adskillige Aar haft en meget lille Flaade i Forhold til Selskabets Aktiekapital, med den nu kontraherede Flaadeforøgelse vil den samlede Tonnage fra de sidste 4 Aar, c. 16,000 Tons, komme op paa ialt c. 37,000 Tons.

Bestyrelsen haaber — hedder det sluttelig i Beretningen — med disse Kontraheringer af moderne og praktiske Nybygninger at have afsluttet en Forretning, som skulde kunne bidrage godt til Selskabets fremtidige Rentabilitet.

Grosserer Kampmann gennemgik Regnskabet, der ligesom Forslaget om Udbetaling af 10 pCt. Udbytte, godkendtes uden Diskussion.

Medlem af Bestyrelsen, Direktør H. C. Th. Rydhave, der efter Tur var paa Omvalg, meddelte, at han ikke ønskede Genvalg, da han i sin ny Stilling ikke mente at kunne paatage sig Ansvaret ved at sidde i et Dampskibsselskabs Bestyrelse. Han takkede Bestyrelsen og Aktionærerne, og bad disse sidste om i hans Sted at vælge Grosserer Th. Møller. Dette støttedes af Grosserer Kampmann, som udtalte at han kendte Hr. Møller som en solid og dygtig Kobmand. Hr. Kampmann takkede endvidere Direktør Rydhave for hans Arbejde i Bestyrelsen. I Stedet for afd. Direktør Reventlow, valgtes Direktør C. Borchsenius. Revisorerne genvalgtes.

Sluttelig mindedes Bestyrelsen Formand, at Vendila i Aar havde bestaaet i 25 Aar og belyste dets Udvikling og Virksomhed i den forløbne Tid gennem en Række Oplysninger vedrørende dets Regnskaber og Tonnage. Han rettede en hjertelig Tak til Forretningsføreren, Skibsreder Christensen, for hans dygtige og samvittighedsfulde Arbejde, og fremhævede særlig den Beherskelse og Forsigtighed, han havde udvist i de Aar, da det var fristende at købe Skibe. Naar Selskabet nu har 6 store, moderne Skibe under Bygning, og faar dem for en rimelig Pris, skylder man ogsaa Skibsreder Christensen Tak for hans Virksomhed i denne Forbindelse. De tilstedeværende Aktionærer sluttede sig hertil ved at rejse sig.

Dampskibsselskabet Thore

har i Følge »Berl. Tid.« afholdt sin ordinære Generalforsamling med Overretssagfører Stærh som Dirigent. Direktør Henriksen aflagde Beretning og Regnskab.

Der er kun et Overskud paa 9,680 Kr., saaledes at der ikke er nogen Mulighed for at fortage yderligere Afskrivninger paa Skibene, hvis bogførte Værdi ligger over de for Øjeblikket noterede Markedspriser.

Hvad indeværende Aar angaar, saa synes Udsigterne at være noget gunstigere. Begge Selskabets Skibe har sejlet tilfredsstillende og har ligesom i Fjor hidtil været forskaanet for Havarier af større Betydning. Skibene sejler for Tiden mellem England og Frankrig og Spanien og Portugal, og de er begge placeret indtil Forsommeren, til hvilken Tid det er Hensigten at sætte dem i Østersøfart, saafremt Fragterne og Forholdene i det hele til den Tid opfordrer dertil.

Regnskabet godkendtes. Til Bestyrelsen genvalgtes Overretssagfører Amstrup.

Kjøbenhavns Skibssalg-Bureau.

ved CHARLES HVILSOM,
21, Havnegade 21.

Køb og Salg af Sejl- og Dampskibe.

Forlang Katalog.

Send Opgave.

Skibsefterretninger.

Dampskibe.

Det forenede Dampskibsselskab. Alexandra ank. Montreal 20./7. — Algarve ank. Antwerpen 19./7. — Arizona afg. Bahia Blanca 1./7. til Kristiania. — Arkansas afg. Swansea 18./7. til Montreal. — Beira ank. hertil 24./7. — Bergenhus afg. herfra 24./7. til Arendal. — California ank. Rosario 16./7. — Charkow ank. London 1./7. — Dania afr. Baltimore 24./7. til Buenos Aires. — Douro afg. herfra 24./7.

til Riga. — Ebro ank. London 16./7. — Ella ank. Hamburg 23./7. — Erik II ank. Antwerpen 19./7. — Esbern Snare afg. Aalborg 24./7. — Esbjerg afg. Aarhus 23./7. — Fiecaria afg. herfra 24./7. til Dantz. — Florida afg. St. John 20./7. til Montreal. — Frederik VIII ank. hertil 15./7. — Frode ank. Odense 24./7. — Garonne afg. Riga 24./7. — Gen. Pallisen ank. Göteborg 24./7. — Gorn afg. New Orleans 23./7. hertil. — Halfdan ank. Dantz 22./7. — Harald afg. Aarhus 23./7. til Riga. — Hellig Olav afg. Kristiania 13./7. til New York. — Helmer Mørch ank. Newcastle New Brunswick 30./6. — Hindsholm ank. Garston 21./7. — Hjortholm ank. Libau 19./7. — I. C. Jacobsen ank. London 23./7. — Ivar afg. New York 9./7. hertil. — Jolantha ank. Stettin 21./7. — Katholm ank. Manchester 12./7. — Knud II ank. Riga 20./7. — Louisiana afg. Newport 19./7. til La Plata. — L. P. Holmblad ank. Windau 22./7. — Magnus ank. Antwerpen 24./7. — Maja ank. hertil 24./7. — Maryland afg. Cardiff 29./6. til Buenos Aires. — Minsk ank. Tunis 22./7. — Moskva afg. Dantz 21./7. — Nevada afg. Bahia 20./7. — Newa ank. Frederikshavn 15./7. — Niels Ebbesen ank. Göteborg 24./7. — Odin ank. hertil 25./7. — Olaf ank. Dantz 19./7. — Oregon ank. Moss 21./7. — Oscar II ank. hertil 24./7. — Pennsylvania afg. Cardiff 20./7. til Rosario. — Rhone ank. London 8./7. — Rita ank. Helsingør 21./7. — Saga ank. Antwerpen 23./7. — Seine afg. Dunkerque 24./7. — Skjold ank. Hull 14./7. — Svanholm afg. herfra 17./7. til Vestengland. — Svend II ank. London 15./7. — Taarnholm ank. Aalborg 24./7. — Texas ank. hertil 24./7. — Tiber ank. Antwerpen 24./7. — Tomske afg. Messina 24./7. til Palermo. — Trondhjem ank. hertil 23./7. — Tula ank. hertil 24./7. — Uffe ank. Aalborg 25./7. — United States ank. New York 17./7. — Viking afg. herfra 24./7. til Skanvik. — Virginia ank. Boston 21./7. — Yrsa afg. herfra 24./7. til Hamburg. — Svava ank. Hull 23./7. — Botnia ank. hertil 24./7. — Island ank. Reykjavik 24./7. — Sleipner ank. Thorshavn. 20./7.

Det østasiatiske Kompagni. Afrika afg. Algier 23./7. udg. — Annam pass. Cape Leeuwin 17./7. hlg. — Asia ank. Valparaiso 1./7. hlg. — Australien ank. Hongkong 19./7. udg. — Chile ank. Kjøbenhavn 23./7. — Dana ank. Sandur 16./7. — Faltaria afg. Colombo 15./7. hlg. — Fionia ank. Bangkok 20./7. udg. — Java pass. Perim 22./7. udg. — Jutlandia afg. Kjøbenhavn 24./7. udg. — Malaya afg. Singapore 13./7. udg. — Mexico ank. New York 23./7. udg. — Panama afg. Singapore 23./7. hlg. — Peru afg. Soerabaja 11./7. udg. — Selandia pass. Gibraltar 17./7. udg. — Siam ank. Göteborg 20./7. udg. — Tongking ank. Colon 22./7. udg. — Estonia afg. New York 18./7. østg. — Lituania pass. Kjøbenhavn 19./7. vestg. — Polonia ank. Libau 19./7.

Dana. Danebrog afg. Terneuzen 21./7. — Danefelt afg. Kjøbenhavn 21./7. — Daneholm ank. Aalborg 23./7. — Danelag ank. Hull 24./7. — Danemark ank. Port Talbot 21./7. — Danery afg. Blyth 11./7.

Dania. Mary, Schmidt, ank. Rouen 15./7. — Elie, Clausen, ank. Bologne s/m 12./7. — Esther Maria, Baug, ank. Stettin 20./7. — Irene Maria, Clausen, ank. Kaidusaari 18./7.

C. K. Hansen. Aalborg pass. Finisterre 20./7. — Amalienborg ank. Halifax N. S. 13./7. — Brattingsborg ank. Willemstad (Curacao) 19./7. — Børglum ank. Birkenhead 20./7. — Christiansborg afg. Buenos Aires 20./7. — Dansborg ank. Nørre Sundby 20./7. — Ellensborg afg. Riga 21./7. — Elsborg ank. Lovisa 22./7. — Flynderborg ank. Boness 13./7. — Fredensborg afg. Immingham 19./7. — Frederiksborg ank. Kjøbenhavn 15./7. — Hammershus ank. Newcastle 20./7. — Jelling ank. Montreal 19./7. — Jomsborg ank. Methil 22./7. — Jungshoved afg. St. Vincent 14./7. — Jægersborg pass. Skagen 22./7. — Kronborg pass. Gibraltar 21./7. — Lilleborg ank. Manchester 14./7. — Rosenborg ank. Barry 16./7. — Silkeborg ank. Portland (Maine) 19./7. — Skanderborg ank. Huelva 21./7. — Skodsborg ank. Boness 16./7. — Spigerborg pass. Kjøbenhavn 20./7. — Stegelborg ank. Aarhus 20./7. — Sønderborg pass. Finisterre 14./7. — Taarnborg ank. Haparanda 9./7. — Uranienborg ank. Santos 21./7. — Viborg afg. Swansea 19./7. — Ørkild afg. Para 17./7. — Ørneborg pass. Skagen 22./7.

Heimdal. Simone, Rathje, ank. Bordeaux 20./7. — Vera, Riso, ank. Raumo 15./7. — Anine, Olsen, ank. Hull 26./6. — Romø, Christensen, ank. Rouen 20./7.

J. Lauritzen. Inger ank. Marseille 13./7. — Nerma pass. Gibraltar 22./7. for Alicante. — Carmen pass. Brunsbüttel 23./7. for Pasajes. — Helene ank. Nordmaling 23./7. — Britta afg. Preston 19./7. til Hamburg. — Gerda afg. Wiborg 23./7. til Calais. — Harriet pass. Sagres 20./7. for Granton. — Niobe ank. Valencia 24./7. — Ebba ank. Pasajes 24./7. — Gunver ank. London 23./7. — Johanne pass. Portland 22./7. for Stettin. — Karla ank. Valencia 14./7. — Marie pass. Helsingør 24./7. for Aberdeen. — Nautik ank. Barcelona. — Neptun pas. Oitavos 22./7. for Ceuta. — Nordsøen ank. Grimsby 21./7. — Dorrit afg. Wiborg 24./7. til Frederikshavn. — Helga afg. Kolding 24./7. til Odense. — Jenny ank. Hernosand 24./7. — Randi afg.

Casablanca 24./7. til Galway. — Stella ank. Horsens 24./7. — Yrsa afg. Raumo 24./7. til Wiborg. — Alfa afg. Arzew 23./7. til Leith. — Bodil afg. Memel 23./7. til Dunkerque. — Dagmar afg. Rouen 24./7. til Dunkerque.

Orient. Arabien afg. Nonaymo 23./7. — Bolivia afg. Hongkong 24./7. — Indien ank. Norfolk 22./7. — Kina pass. Honolulu 11./7. — Natal ank. Muksund 20./7. — Parana ank. Sidney 13./7. — Rhodesia afg. Port Said 21./7. — Tranquebar ank. Marseille 22./7. — Transvaal ank. Durban 19./7.

Æro. Enigheden, Jensen, ank. Southampton 21./7. — Energi, Jensen, ank. Svendborg 23./7.

Sejlskibe.

Panis. Ingrid, Petersen, ank. Port of Spain 2./7. — Kaj Hvilson, Wulff, afg. Renholmene 17./7. til Antwerpen. — Johanne, Larsen, afg. Kotka 12./7. til Casablanca. — Dagny, Pedersen, pass. Brunshüttelkoog 17./7. til Wexford. — P. Rasmussen, Larsen, ank. Cadix 17./7. — Elisabeth Eff, Nielsen, ank. Sundsvall 19./7. — Dronning Louise, Hansen afg. Calix 18./7. til Charleston. — Vesta, Godfredsen, afg. Husavik 24./6. til Sørnæs. — Vega, Købke, pass. Helsingør 12./7. til Binio. — Ella Eff, Hvegegaard, ank. Dartmouth 14./7.

Svendborg. Sigrid, Hansen, afg. 17./7. fra Kristinestad til Newhaven. — Richard, Petersen, ank. Horsens 17./7. — Ludvig, Jørgensen, ank. Dunderun 17./7. — Emanuel, Petersen, ank. 18./7. til Kolby Kaas. — Britannie, Rasmussen, ank. Ronne 18./7. — Nordborg, Hansen, ank. Arkangel 17./7. — Concordia, Henriksen, ank. Landerneau 18./7. — Lyneæs, Jørgensen, afg. Wiborg 18./7. til Køge. — Capella, Hansen, pass. Grounsund 17./7. til Torquay. — Palleesen, Jensen, pass. Helsingør 17./7. til Padstov. — Marie, Nielsen, pass. Helsingør 17./7. for Loctody. — M. P. Petersen, Larsen, afg. Exmouth 18./7. til Sundswall. — Ellen, Andersen, ank. Ballen 19./7. — Olga, Mouritzen, ank. Miramichy 19./7. — Ester, Petersen, ank. Aarhus 20./7. — Erhardt, Larsen, afg. Torneå 14./7. — Neptun, Sørensen, ank. Frederikshavn 20./7. — Else, Jensen, ank. Exmouth 20./7. — Cathrine, Hansen, ank. Exmouth 21./7. — Confidence, Mouritzen, ank. Cardiff Red 21./7. bestemt til Bridgewater. — Albert Mou, Rasmussen, ank. Borgå 22./7. — Svendborgsund, Kristensen, ank. Hernøsand 22./7. — H. A. Hansen, Hansen, pass. Holtenau 21./7. for Soderhamn. — Garibaldi, Jørgensen, afg. Lerwick 21./7. til Helsingør.

Æro. San, Petersen, ank. Helsingør 17./7. — Skandia, Harris, afg. Sundswall 18./7. til Bedford. — Niels, Rasmussen, ank. Rudkjøbing 18./7. — Fulton, Eriken, ank. Kalmar 18./7. — Oakhurst ank. Jamaica 16./7. — Alfa, Christensen, ank. Set. Vaarst 15./7. — Fuglen, Schmidt, ank. Bonås 16./7. — Venus, Hansen, ank. Cadix 16./7. — Agnes, Frederiksen, ank. Reykjavik 17./7. — Emanuel, Kromann, afg. Port of Spain (Trinidad) til Falmouth for Ordre 16./7. — Leif, Albertsen, ank. Loggville 16./7. — P. R. Nielsen, Petersen, ank. Aalborg 16./7. — Gerda, Staugaard, afg. Bridgewater 18./7. til Trinidad. — Maagen, Mortensen, er afg. Foto til Oporto. — Herkules, Bager, ank. Aalborg 20./7. — Caroline, Jørgensen, ank. Grimsby 20./7. — Triton, Andersen, afg. Sundsvall 20./7. — Neptun, Espensen, ank. Appeldore, afventende Spring til Barnstable 21./7. — Noa, Hansen, ank. Husavik 20./7. — Helga, Madsen, afg. Southampton 19./7. til Marstal. — Astræa, Dan, ank. Gefle

20./7. — Frem, Jørgensen, afg. Ørbak 22./7. — Sine, Christensen, ank. Santa Cruz 23./7. — Norden ank. Odense 21./7. — Nathalia, Eriksen, ank. Kalmar 23./7. — Galathea, Nielsen, afg. Great Yarmouth 23./7. til Haukipudas. — P. A. Nielsen, Petersen, ank. Augustenborg 23./7. — Bien, Petersen, ank. Travemünde 22./7. — Pampa, Andersen, ank. Berwick 23./7. —

Nybygninger, Køb og Salg.

Dampskibsselskabet »Rodby Havn« har i Folge »Lolland-Falsters Stiftstidende« solgt tre af sine største Skibe, nemlig »Bremervold«, »Dansted« og »Strandholm« til Skibsreder Andr. Christensen, Kjøbenhavn. Skibene er tilsammen paa 8,370 Tons Dødvægt.

Tilbage har Selskabet endnu Skibene »Ruthby« og »Lidsø« og Automobilfærgen »Gaabense«.

Burmeister & Wains Værft har modtaget Telegram fra Kaptajn Muller, Forer af den amerikanske Lystyacht »Hussar«, som Værftet har bygget til Mr. E. F. Hutton, New York, at Skonerter er ankommet til New York efter en Rejse fra Kjøbenhavn til New York paa 18 Dage og 10 Timer, skønt Vejret har været meget stormfuldt. Alt vel om Bord.

Dette er en overordentlig smuk Præstation og viser Yachtens fortrinlige søgaacnde Egenskaber. Ejeren Mr. Hutton har været om Bord og har erklæret sig overordentlig tilfreds med Fartøjet i enhver Henseende.

INDHOLD:

Kjøbenhavn, den 26. Juli 1923. — Dansk Sejlskiberederi-For-
enings Aarsgeneralforsamling. — Fragtmarkedet. — Generalforsam-
linger. — Skibsefterretninger. — Nybygninger, Køb og Salg. —
Efterretninger for Søfarende. — Kurser paa Kjøbenhavns Børs.



SØMANDSLOVEN AF 1. MAJ 1923.

Vejledende Fremstilling

af Kontorchef i Handelsministeriet EMIL KROGH.

Indbunden 1 Kr 65 Øre pr. Expl.
gennemskudt med hvide Blade 2 — 00 , ,

Særtryk af »Dansk Søfartstidende«.



C. L. Seifert

Kgl. Hof-Guldtrækker
Kgl. Svensk Hof-Leverandør

St. Regnegade 12—16, Kjøbenhavn

Guldtrækkerartikler og Uniformseffekter

— i bedste Kvaliteter —

Telegramadresse:

Cseifert

Specialitet: Elegante Uniformshuer



V. T. Mathiesen
& Sønner . . .

Blikkenslager. Skibsinventar.

Kabys og Baadeinventar, Lan-

ternes og Lamper med Certif-

icat til Carbid og Tran, Kompas-

hætter, Autogen-Svejsning.

Alt Skibsarbejde udføres.

Telefon 9445.

Toldbodgade 6. Kjøbenhavn.

Telefon:
Central 297
5 Ledninger.

FORSIKRINGS-AKTIESELSKABET

„SKANDINAVIA“

tegner Sø-, Transport- og Krigsforsikring.
Kongens Nytorv 6. — Kjøbenhavn K. — Telefon 9316.

Aktiekapital: 20 MILLIONER KRONER

Hovedrepræsentant for Skandinavien: Aktieselskabet GRØN & WITZKE, Kongens Nytorv.

Telefon 5430. **SKIBE** Telgr.-Adr. „Frelgite“

C. P. Jensen

St. Annæ Plads 6

A/s Dpskss. **Orion.**

M. KJÆR, AALBORG. Vesteragaade (ved Pontonbroen)

Alle Maskin- og Skibsreparationer udføres hurtigt
Telegr. adr. MASKINJÆR Telefon 2 3 7 1

COLUMBUS BRAND

bedste danske condenserede Mælk.

En gros. **J. G. NIELSEN & CO.**

BREDGADE 27

TELEF. 10029

EN TRESKUTE

ca. 250 ton dw., bygget for højeste klasse i norsk veritas tilsalgs i hukeferdig stand. Billet mrk. »Førsteklasse nr. 10852« til Fabritius Reklamebyraa, Övre Slotsgt. 25, Kr:a, Norge.

A. Mou's Kødudsalg. = St. Annæ Plads 14. = Telefon 3816.

Kurser paa Kjøbenhavns Børs.

København, den 25. Juli 1923.

Aktier.	Gjort til		Køber		Sælger		Gjort til	Køber		Sælger	
Nationalbank	142		111 $\frac{3}{4}$	112	4 $\frac{1}{2}$	0 $\frac{10}{10}$	Jydske Land. Kreditf. 6. S.	87 $\frac{1}{2}$	87 $\frac{1}{2}$	87 $\frac{3}{4}$	87 $\frac{3}{4}$
Privatbank	112	111 $\frac{3}{4}$	111 $\frac{3}{4}$	112	4	-	do. do. 6. -		81	83	83 $\frac{1}{2}$
Landmandsbank					4	-	do. do. 5. -		84 $\frac{1}{2}$	86 $\frac{1}{2}$	86 $\frac{1}{2}$
Handelsbank	127		127	127 $\frac{1}{2}$	3 $\frac{1}{2}$	0	do. do. 6. -		80 $\frac{1}{2}$	82 $\frac{1}{2}$	82 $\frac{1}{2}$
Københavns Diskonto- og Revisionsbank	80 $\frac{3}{4}$	80 $\frac{1}{2}$	80 $\frac{1}{4}$	81	3 $\frac{1}{2}$	0	Østift. Husm. Krdf.		89 $\frac{1}{4}$	90 $\frac{1}{4}$	90 $\frac{1}{4}$
Private Laanebank					4 $\frac{1}{2}$	0	do. do. do. 2. A.	98 $\frac{3}{4}$	98 $\frac{3}{4}$	99	99
Haandværkerbank	62 $\frac{3}{4}$		62 $\frac{1}{2}$	63 $\frac{1}{4}$	4	-	do. do. 3. Hoved-Afd.	92 $\frac{1}{2}$	92 $\frac{1}{2}$	92 $\frac{3}{4}$	92 $\frac{3}{4}$
Frederiksberg Bank					3 $\frac{1}{2}$	0	Jydske Husm. Krdf.	88	87 $\frac{3}{4}$	88	88
Danske Sukkerfabrikker	222 $\frac{1}{2}$	223 $\frac{1}{2}$	223	224	4 $\frac{1}{2}$	0	do. do. do. 3. A.	85 $\frac{1}{2}$	85 $\frac{1}{2}$	85 $\frac{3}{4}$	85 $\frac{3}{4}$
Burmeister & Wains Fabrik	133 $\frac{1}{2}$	139 $\frac{1}{2}$	139	140	4 $\frac{1}{2}$	0	do. do. do. 2. -	98 $\frac{1}{2}$	98 $\frac{1}{2}$	99	99
Forenede Bryggerier	204 $\frac{1}{2}$	204	204	205	4	-	do. do. 3. Hoved-Afd.	88 $\frac{1}{2}$	88 $\frac{1}{2}$	88 $\frac{3}{4}$	88 $\frac{3}{4}$
Forenede Dampskibs-Selskab	67 $\frac{1}{4}$		67 $\frac{1}{4}$	69	4 $\frac{1}{2}$	0	Ny jydske Købst. 7. S.	85	85	85 $\frac{1}{2}$	85 $\frac{1}{2}$
Dampskibs-Selskabet Norden	244	245	245	246	4	-	do. do. 7. -		81 $\frac{1}{2}$	81 $\frac{1}{2}$	81 $\frac{1}{2}$
do. Dannebrog	91 $\frac{1}{4}$	90 $\frac{1}{2}$	90 $\frac{1}{2}$	91	4	-	do. do. 6. -		93	95	95
do. Orient					3 $\frac{1}{2}$	0	do. do. 5. -		85	87	87
do. Myren	103 $\frac{1}{2}$		103	104	3 $\frac{1}{2}$	0	Vest sønderj. Konv. 5 S.	80 $\frac{1}{4}$	80 $\frac{3}{4}$	81 $\frac{1}{4}$	81 $\frac{1}{4}$
do. Torm					4	-	Vest sønderj. 7. S.		86 $\frac{1}{4}$	88	88
do. Vendila	122	123 $\frac{1}{2}$	122 $\frac{1}{2}$	124	4	-	do. do. 6. -		85 $\frac{1}{4}$	85 $\frac{1}{2}$	85 $\frac{1}{2}$
do. Progress	55	55 $\frac{1}{2}$	55 $\frac{1}{2}$	56 $\frac{1}{2}$	4 $\frac{1}{2}$	0	do. do. 7. -	85 $\frac{1}{4}$	79 $\frac{1}{2}$	80	80
Dansk-Fransk Dampskibsselskab	86		86	87	4	-	Jydske Grundej. p. Land. 3. A.	79 $\frac{1}{2}$			
Østasiatisk Compagni	132	132 $\frac{3}{4}$	131 $\frac{1}{2}$	133 $\frac{1}{2}$	4 $\frac{1}{2}$	0	do. do. do. 2. -	89 $\frac{1}{2}$			
Stats- og Kreditforenings-Oblig.					4 $\frac{1}{2}$	0	Sønderj. Kreditf. 1. S.	84 $\frac{1}{2}$	84 $\frac{1}{2}$	84 $\frac{3}{4}$	84 $\frac{3}{4}$
3 $\frac{1}{10}$ uopsigelige Statsoblig.	*)		58 $\frac{3}{4}$	59	4 $\frac{1}{2}$	0	Khvns. Hypotekf. 2. S.	82 $\frac{1}{2}$	82 $\frac{1}{2}$	84	84
3 $\frac{1}{2}$ do. do.	69		68 $\frac{3}{4}$	69	5	-	do. do. 2. -	86 $\frac{1}{2}$	86 $\frac{1}{2}$	86 $\frac{3}{4}$	86 $\frac{3}{4}$
3 $\frac{1}{2}$ Husejer Kreditf. 1. Afd. 1. S.			72 $\frac{1}{4}$	74 $\frac{1}{2}$	5	-	Jydske Hypotekf. 3. A.	88	87 $\frac{3}{4}$	87 $\frac{3}{4}$	87 $\frac{3}{4}$
4 $\frac{1}{2}$ do. do. 2. — 1. -			90	92	5	-	Østift. do. 3. -	88	88	90	90
3 $\frac{1}{2}$ Khvns. Kreditf. amort.			83 $\frac{1}{2}$	85							
3 $\frac{1}{2}$ Konv. Khvns. Kreditf.			81 $\frac{1}{4}$	83 $\frac{1}{4}$							
4 - Khvns. Kreditf. Oblig. 6. S.			85	85							
4 - do. do. 3. -			86	86 $\frac{1}{2}$							
4 $\frac{1}{2}$ do. do. 7. -	86		88 $\frac{1}{4}$	90 $\frac{1}{4}$							
3 $\frac{1}{2}$ Konv. Østift.			88 $\frac{1}{4}$	90 $\frac{1}{4}$							
4 $\frac{1}{2}$ Østift. Kreditf. Oblig. 11. -	86 $\frac{3}{4}$		86 $\frac{3}{4}$	87							
4 - do. do. 11. -			81	83							
4 $\frac{1}{2}$ do. do. 7. -	87		87	87 $\frac{1}{4}$							
4 - do. do. 10. -	84 $\frac{3}{4}$		85	85 $\frac{3}{4}$							
4 - do. do. 9. -			86	88							
4 - do. do. 7. -	82		86 $\frac{3}{4}$	87							
4 - do. do. 6. -	82		82	82 $\frac{1}{4}$							
3 $\frac{1}{2}$ do. do. 6. -	82 $\frac{3}{4}$		82 $\frac{3}{4}$	83							
4 $\frac{1}{2}$ Østift. Kreditf. L.	6. -		87 $\frac{1}{2}$	89							
4 $\frac{1}{2}$ do. do. 4. -	89 $\frac{3}{4}$		89 $\frac{3}{4}$	90							
4 $\frac{1}{2}$ Fynske Kreditf. Obl.	9. -		90	90							
3 $\frac{1}{2}$ Konv. jydske Land.	5. -		85 $\frac{3}{4}$	87 $\frac{1}{2}$							
4 $\frac{1}{2}$ Jydske Land. Kreditf.	7. -		85 $\frac{1}{2}$	85 $\frac{1}{2}$							
4 - do. do. 7. -	80		80	80 $\frac{1}{2}$							

Vekselkurser den 25. Juli 1923.

	à vista Sælger	10 D. D. Køber	3 Md. D. Køber
Stockholm 100 Kr.	152,00		
Christiania 100 -	92,40		
Hamburg pr. 100 Mk.	13		
London - 1 £	26,15		
Paris - 100 Francs	33,80		
Antwerpen - 100 -	27,85		
Zürich - 100 -	102,10		
Amsterdam - 100 Gylden	223,85		
Rom - 100 Lire	25,10		
Helsingfors - 100 f. Mk.	15,85		
Madrid - 100 Pesetas	81,40		
New York - 100 Doll.	5,70 $\frac{1}{2}$		
Prag	17,00		

Diskonto i Nationalbanken: 6 %, priv. Diskontenter: 6—7 $\frac{1}{2}$ %
H. C. Møller, Bankforretning, 16, Ved Stranden.

DANSK SØFARTSTIDENDE

ABONNEMENTSPRISEN

ør 3 Kr. pr. Kvartal, i Udlandet 18 Kr. pr. Aar. Enkelte Numre 35 Øre.
Abonnement modtages St. Annæ Plads 26, 10—3, hvortil ogsaa Bidrag til Bladet m. v. adresseres, samt paa alle Postkontorer.

Bladet omdøles ved Postvæsenets Foranstaltning.

Enkelte Numre af »Dansk Søfartstidende« sælges paa Bladets Kontor og i Kioskerne.

AVERTISSEMENTSPRIS.

Første Side pr. mm à 45 mm Bredde 30 Øre
Siden overfor og ved Tekst samt Bagsiden do. 20 —
De øvrige Sider do. 15 —
Moderation for 13 Gange 26 Gange 52 Gange
5 pCt. 10 pCt. 20 pCt.

For Udlandet er Priserne 25 pCt. højere.

Udgivet af et Aktieselskab — Ansvarhavende Redaktør: V. KROGH.
Bladets Kontor: St. Annæ Plads 26, Kjøbenhavn K. — Telefon Nr. 4639.
Trykt hos J. Jørgensen & Co. (Ivar Jantzen).

DANSK SØFARTSTIDENDE.

ORGAN FOR DANMARKS SKIBSFART

Nr. 31.

Kjøbenhavn, Torsdag den 2. August 1923.

30. Aarg.

M. B. COHN
Toldbodvej 22.
KØBENHAVN K. Telefon 1403.
Telegr.-Adr.: AMIANTE
Grundlagt 1848.

ENEFORHANDLING af Firmaet

HENRY WATSON & SON'S

MARINE AUXILIARY MACHINERY:

Ballast-, Circulations-, Duplex-, Simplex-, Luft- og Oliepumper, Downton- og transportable Skibspumper, Lysmaskiner, Evaporatorer, Fødevandsforvarmere og Filtere, Bronceføringar til Skrueaxler, Broncepropeller, Kedelarmatur, Dækfittings, Reduktionsventiler.

NORTH EASTERN MARINE
ENGINEERING Co., Ltd.
WALLSEND-ON-TYNE OG SUNDERLAND
Maskinbyggeri, Kedelsmedie, Jernstøberi.
Metalstøberi og Kobbersmedie.
Krumtapaksler og Skrueaxler leveres fuldt færdige.
Smedearbejde af enhver Art udføres.
Specielt anbefales vore Værksteder for Reparationer og Forandringer af Skibsmaskiner samt alm. Maskinarbejde.
Telegramadresser: „NEWS, WALLSEND“ og „NEWS SUNDERLAND“.

SØMANDSLOVEN AF 1. MAJ 1923.

Vejledende Fremstilling
af Kontorchef i Handelsministeriet EMIL KROGH.

Indbunden..... 1 Kr. 65 Øre pr. Expl.
gennemskudt med hvide Blade 2 - 00 , ,

Særtryk af »Dansk Søfartstidende«.

Kassér ikke gammelt Tovværk.

Højeste Dagspris betales for brugt Manilla- og Hampetov, tjæret og utjæret.

JULIUS MARSING

Tlf. Centr. 12516. KØBENHAVN Gammel Torv 13.

DE PRIVATE ASSURANDEURER
LIMITERET.
STIFTET 1786
SØ OG TRANSPORTFORSIKRING
SLOTSHOLMSGADE 5
KØBENHAVN K.
TELEFON CENTRAL 6 & 4106 TELEGRAM ADRESSE „PRIVATE“
AGENTURER I DE FLESTE PROVINSBYER.

DEN DANSKE LANDMANDSBANK

GRUNDLAGT 1871

ENHVER ART AF
BANKFORRETNING UDFØRES

A/s **FRICHS**
AARHUS

Dampkedler,
Dampmaskiner,
Dampmaskiner og
Dieselmotorer
for Skibe og Landanlæg.

Howaldtswerke, Kiel. Nybygninger og Reparationer

Generalrepræsentant for Danmark, Norge og Sverrig:
Carl Holtermann, Amaliegade 34, København K.
Telef. Central 10140 — Statstelefon 393 — Telegr.-Adr.: Carlholtermann

Telefon
513

Aktieselskabet

Telegr.-Adr.
»Bunker-
depot«.

HELSINGØRS BUNKERKUL DEPOT.

Prima Newcastle Dampkul leveres Dag og Nat til Dagens billigste Priser.

C. K. HANSEN

DAMPKIBSREDERI

DAMPKIBS-, HAVARI- OG ASSURANCE-AGENTUR

BEFRAGTNING OG KØB OG SALG
AF DAMP- OG SEJLSKIBE

KØBENHAVN
29 B, Amaliegade.

Telegr.-Adr.: HANSEN
Central 72 (10 Ledninger)
Telefoner: — 50589 (6 Em. - 9 Fm.)
Statstelef. 13 (2 Ledninger)

Filial: HELSINGØR
2, Soflegade.

Telegr.-Adr.: HANSEN
Telefon: Helsingør 972.

P. Brown jun. & Co.

Dampskibsrederi * Dampskibsagentur

Amaliegade 43. — Telegr.-Adr.: »Brown«. — Tlf. C. 276.

HANSHELL & CO.

BARBADOS. B. W. I.

(Etableret 1884)

Damp- og Sejlskibsagenter, Befragtning,
Havari- og Assuranceagenter,
Skibsprovantering.

Post og Telegrammer, under vor Adresse, leveres ombord i
Skibene straks ved Ankomsten.

Telegr.-Adr.: HANSHELL - BARBADOS

KAY DYHR

Kvæsthusgade 1, København K.

Telf. Centr. 8901 - 6886 - 6885. Tlgr.-Adr.: Kaydyhr - København.

Kunstig Træk- og
Oliefyrings-Anlæg

fra
JAMES HOWDEN & CO.
GLASGOW

Fjerde Søforsikrings-selskab lim.

i København

tegner Sø- og Transportforsikringer af enhver Art til billige, faste Præmier
Agenturer i de fleste Provinsbyer.

Post-Adresse:
Holmens Kanal 24.

Telegram-Adresse:
»Fourthcomp.«.

Telefoner:
Central 256 og 10766

Det forenede Dampskibs-Selskab

Aktieselskab.

KJØBENHAVN K.

Telefon Nr. 6300, hvorigennem Omstilling til samtlige Kontorer og
Afdelinger i Kvæsthusgade Nr. 7 og 8.

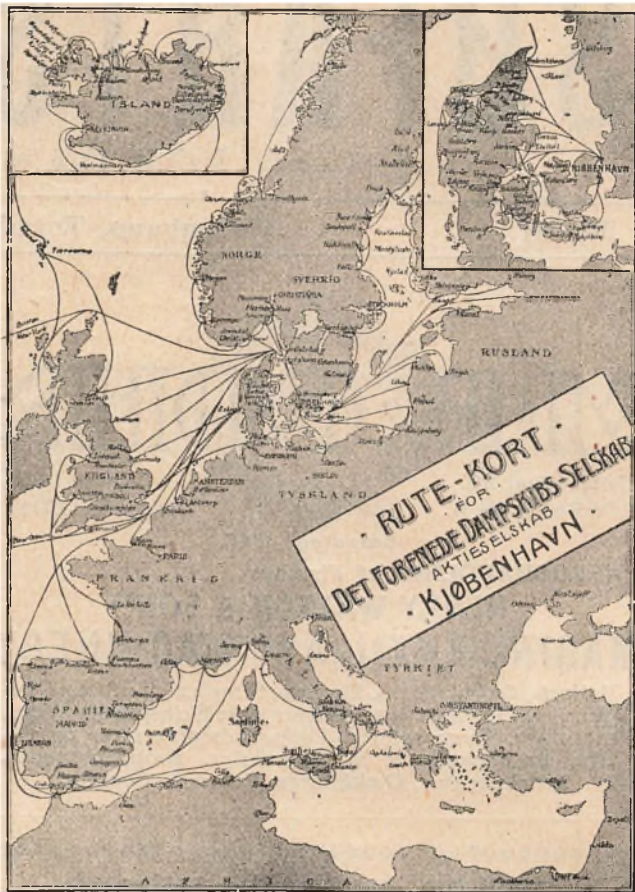

MOTORSIRENER

autm. Taagesignal - Havnepirer - Brandalarm

Tagensvej 41 H. A. SCHEPELER Telefon 9552

„Senta“ „Pacific“
Amaliegade 29 A. Telefon 4212.
Telegram-Adr.: „Steampacific“.

L. R. Schmith,
Korresponderende Reder.

Danish Shipping Company Ltd. A/s

Set. Annæ Plads 28.
Kjøbenhavn K.

Skibs- og Havariagenter.

Befragtning, Klarering & Dampskibsekspedition.
Køb og Salg af Skibe og Kontrahering
af Nybygninger.

Telegr.-Adr.: PACAO.

Telefoner: 1535-5836.
Statstelefon: 527.

A/s FORSIKRINGSSELSKABET „CODAN“

Generalagenter P. SØHT & CO.

AFDELING FOR SØ- OG TRANSPORTFORSIKRING

Telefon 14,995

NIELS JUELSGADE 9, 2. S.

Telegr.-Adr.: »Gnirdos«

R. Møllers Skibsværft

Telefon 246. **FAABORG** Telefon 246.

**Nybygning og Reparation
af Træskibe.**

**Patent-Ophalingsbedding for
450 Tons Egenvægt.**

CHR. LANGKILDE

Nyhavn 14 - København K.

Telf. C. 11325.

Repræsentant
for
SKANDIA
Raaoliemotorer

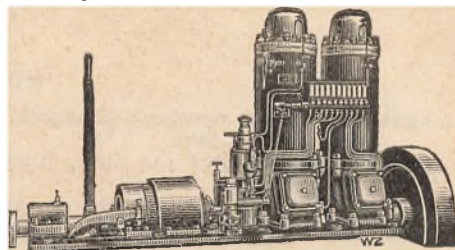

Skibs- Provianteringshandlere.

Kjøbenhavn og Provinserne.

Kjøbenhavn. Georg Sørensen, Nyhavn 13, Tlf. 6404.

Oscar Rolff, St. Annæ Plads 22. Tlf. Centr. 4140.

Björch-Jensen & Co., Holbergsgade 24. Tlf. 7262.

Th. Møller, Nyhavn 45 & 47, Tlf. 387.

Charles Hvilsom, Havnegade 21, Tlf. 4705 og 4810.

Jens With, Nyhavn 19, Tlf. 5349. Telegram-Adresse: Skibswith.

Kolding. Henry Fisker & Co. (R. Rasmussens Eftf.). Telefon 206.

Aalborg. Bertelsen & Larsen. Telegr.-Adresse: »Aciba«. Telefoner 249 og 1607.

P. Hansen & Co. ved P. Hansen & E. Schmidt Pedersen.

Skagen. P. Saxberg, Telefon 85.

Frederikshavn. P. Saxbergs Eftf., Telef. 244 og 482. Telegram-Adresse: Saxberg.

P. Schou & Co., Telefon 12. Statstelefon 17.

Randers. A. L. Nielsen. Tlf. 266 og 224.

— Telefon 5349. —

Tlgr.-Adr.: Skibswith.

Jens With
Skibsprovianteringsforretning
NYHAVN 19

Telefon 200. **ASSENS** Telegr.-Adr.:
Statstlf. 10. **MOURITZ G. KRAG** »Krag.«
Edsvoren Skibsmægler
Klarering — Befragtning — Assurance — Havari.
Agentur — Kommission — Spedition — Køb og Salg af Skibe.

AALBORG
Telefon 56 & 1409. **CHR. JENSEN** Telegr.-Adr.:
Statstelefon 40. »Søborg.«
Edsvoren Skibsmægler
Søborg & Benthin's Eftf.

P. Schou & Co. Frederikshavn

Skibsprovianteringsforretning
Telefon Nr. 12, Telegramadresse »Schou« Statstelefon Nr. 17

I Frederikshavn
provianteres de Herrer Skibsførere bedst og billigst hos
P. Saxbergs Eftf., N. Mogensen
Skibshandel.
Telegram-Adr.: „Saxberg“. Telefoner: 244 & 482.

P. SAXBERG. SKAGEN.
Skibsprovianteringsforretning.
Telefon 86. — Telegr.-Adr.: »Saxberg«.

JOHS. UTZON, Aalborg,
edsvoren Skibsmægler.
Telefon 2075 & 2200. Statstelefon 2. Telegr.-Adr.: UTZON.

RASMUS CHRISTENSEN
edsvoren Skibsmægler.
Telefon 149. **AARHUS** Telegr.-Adr.:
Statstelefon 99. „Rælst“.

Axel Carlsen,
Skibshandel,
AALBORG
Al Proviant leveres paa Udførsel
billigt.
Lager fra Randers Rebslaaeri.
Agent for Vacuum Oil Comp.

A. L. NIELSEN
Telf. 266 RANDERS Telf. 224
Skibsproviantering
Forhyringskontor

Otto Wang
Skibsmæglere og Befragtnings Agenter
Specialitet: Saltfragter
Skibshandel
Telegram-Adr.: »WANGCO«
LISSABON

Oscar Rolff,
St. Annæ Plads 22.
Kun absolut første Klasses
Skibsproviant.
Telefon: CENTRAL 4140.

Husk

Petersen - Faxe's
i. Kl.s Herreskræderi,
Kjøbenhavn.
Stort Lager af færdigsjede Klædninger.

Hans Olesens Eftf
(Niels Wang)
Skibsmægler, Horsens

Carl v. d. Hude
Skibsmægler: Aarhus.

P. HANSEN & Co.
ved
P. HANSEN & E. SCHMIDT PEDERSEN
Bunkerkulforretning.
Skibsprovianter.
AALBORG.

Jervell & Knudsen
Skandinaviske Mæglere
Befragtning og Havariagenter

Telegr.-Adr.: JERVELLCO.

OPORTO, PORTUGAL

Sandballast

leveres til Sejl- og Damp-
skibe, indgivet med Damp-
kran. Hurtig Ekspedition
Tilbud paa Opgravning af
tilsandede Havne gives.

„S/P Progres“ „S/P Avance“
„Hessele“ „Anholt“

A/s Carl Nielsen,
Islands Brygge 4. Telef. 5552 - 10552.

Ludvig N. B. Hansen.
UHRE og OPTIK.
St. Strandstræje 16.
Uhre og Barometre i Sæt
Tlf. Patæ 1085 r

V. T. Mathiesen
& Sønner
Blikkenslager. Skibsinventar.
Kabys og Baadeinventar, Lan-
terner og Lamper med Certifi-
cat til Carbid og Tran, Kompas-
hætter, Autogen-Svejsning.
Alt Skibsarbejde udføres.
Telefon 9445.
Toldbodgade 6. København.



M. Clausen, København N.

Havnegade 47.

Telefon Central 1269.

Anbefaler:

Giarke, Chapman & Co. Ltd.'s
anerkendte

Hejse- og Ankerspil, Cap-
stans og Styremaskiner
(alt saavel damp- som
elektrisk drevne). Sleu-
rens Patent Spil. Lys-
maskiner. Donkeykedler,
ogsaa med Oliefyring.
Seamless Steel Lifeboats.
Endvidere:

Verdens fineste Fabrikat i
Ankre og Kæder
fra N. Hingley & Sons, Ltd.

Garneringshager, Krohn's
Patent. — Korkfendrer.
Redningsbæltter. — Origina-
le Møllerups Smøre-
apparater.

AKTIESELSKABET DET ØSTASIATISKE KOMPAGNI

(The East Asiatic Company, Limited)

KØBENHAVN
Filialer: BANGKOK og SINGAPORE

Egne Agenturer: Soerabaya, Shanghai, Hankow, Vladivostock, Dalny, Harbin, New York, Valparaiso, San Francisco, Durban og Johannesburg.

Regelmæssig Rute fart paa Siam, Kina, Japan, Sydafrika, Australien, Java, Vestindien, Meksiko og Vestkysten af Nord- og Sydamerika.

Import til Evropa af østasiatiske og andre oversøiske Produkter, Teak- og andre Træsorter.
Eksport til oversøiske Pladser af europæiske Produkter. — Skov- og Savmølle drift i Slam.

Alle nærmere Oplysninger erholdes ved Henvendelse paa Kompagniets Hovedkontor, Holbergsgade 2, København K.

DEN INTERNATIONALE SKIBSFARVE-FABRIK A/S

(forhen: A/S. Holzapfel-Selandia).

„Holzapfel“s Compositioner
til Jern, Staal og Træskibsbunde.
Leverandør til Flaaden.

Indregistreret



Varemærke

Rustbeskyttende Farve
til Bunkers og Lastrum.
Leverandør til Statsbanerne.

Telegramadr.: „Holzandia“

Sct. Annæ Plads 6, Kjøbenhavn.

Telef.: 5601. Palæ 2256.

Fabrik: Øresundsvej, Amager.

Aktieselskabet

Helsingørs Jernskibs- og Maskinbyggeri

paatager sig Nybygning og Reparation af Damp- og Dieselmotorskibe, Maskiner, Kedler og lign. Arbejder for Skibe indtil 7000 Tons d. w. Fabrikanten af Wilhelm Schmidts Overhedere til Marine-Brug.

2 Tørdokker, 338 resp. 375½ engl. Fods Længde paa Kølblokkene. — Patent-Ophalingsbedding for Skibe indtil 800 Tons Egenvægt.

Beskæftiger 1200 Mand. — Stort Lager af Materiale.

Telefon 40 og 91.

Tlgr.-Adr.: »Skibsværftet«.



ALFRED CHRISTENSEN

Dampskibsreder.
Dampskibs- og Havariagent.
Befragtningsforretning.

Agent for: London & North Western Railway Goole SteamShipping.

Agent for: Dampskibsassuranceforeningen Vidar, Drammen.

Wikborgs Assurance-Selskab, Kristiania.

Telegram-Adresse: ALFRED.

Amaliegade 24.

Telefon 221, 1735, 5390.

Adolph Andersens Eftf.,

EDSVOREN SKIBSMÆGLER.

Befragtnings- & Havariagenter.

Telegr.-Adresse:
„Broker“.

RANDERS.

Statstelefon Nr.
Telefon Nr. 70



J. Melander,

Tlf. Blikkenslager. 1162
Alt Skibsarbejde udføres.
Lille Strandstræde 3.

Remingtons

Factura- og Bogholderimaskine
skriver, adderer og subtraherer
L. Kristensen, 27, Vestergade.
Leverandør til D. F. O. S.

Kunstfyrværker Fritz Busch

ved Holger Pedersen
anbefaler sig med

Signaleringsfyrværkeri af enhver Art.

Leverandør til de herværende Dampskibsselskaber og Statsbanedriftens
Sofartsafdeling.

Laboratorium:

Kongens Enghave. V.

Tlf. Centr. 6031. Tlgr.-Adr.: »RAKET«, Kjøbenhavn. Privattlf. Nora 2393

Skibsrigger W. PEDERSEN

Wildersgade 24. Telf. Amager 5332 x

udfører alt Riggerarbejde samt Spleisning
af Staal- og Jærnvirer.



Einar Weilbach & Co.

Niels Juelsgade 6 - Kjøbenhavn.

Telef. Central 13064.

Specialister i naut. Instrumenter.

Stort Lager. Billige Priser.

Kompaskorrigerig. Reparationer udføres.

A. EVENSEN & CO. A/S. Klarering og Befragtning.

Dynkarken 43.

AARHUS

Telefon 509 og 529.

HANSA · Tysk nautisk Tidsskrift.

Organ for samtlige Interesser indenfor den tyske Handelssefart og Høvfiskeri

Et virkeamt Annanceorgan for Firmaer, som ønsker at
træde i Forbindelse med den tyske Sofart, den tyske Hav-
fiskeriering, den tyske Handel og den tyske Industri.

Abonnementpris, inklusive Porto, 30 Kr. pr. Aar.

HANSA'S Forretningsadresse er: Hamburg 11, Steinhöft 3.

N. F. STEGMANN

Tlgr.-Adr.: »Stegmann«

Nørresundby

Telefon 918 — 718

Meddelelser fra Fællesrepræsentationen for dansk Skibsfart.

(De under denne Rubrik staaende Meddelelser indrykkes paa Foranledning af Fællesrepræsentationen for dansk Skibsfart.)

I Fællesrepræsentationens Møde d. 6. f. M. blev bl. a. følgende Sager behandlet:

Skrivelser fra Handelsministeriet angaaende:

1. Besættelsen af Posten som ulønnet dansk Konsul i Trondhjem. — Indstilling til Ministeriet vedtoges.
2. Besættelsen af Posten som ulønnet dansk Vicekonsul i Las Palmas. — Indstilling til Ministeriet vedtoges.
3. Besættelsen af Posten som ulønnet dansk Konsul i Marseille. — Indstilling til Ministeriet vedtoges.
4. Besættelsen af Posten som ulønnet dansk Vicekonsul i Port Elisabeth. — Indstilling til Ministeriet vedtoges.
5. Besættelsen af Posten som ulønnet dansk Vicekonsul i Weymouth. — Indstilling til Ministeriet vedtoges.
6. Nedlæggelse af det danske Vicekonsulat i Greifswalde. — Indstilling til Ministeriet vedtoges.
7. Spørgsmaalet om Fritagelse for den af danske Skibe i Rio de Janeiro hidtil opkrævede Hospitalsafgift. — Indstilling til Ministeriet vedtoges.
8. Spørgsmaalet om danske Skibes Adgang til at gaa i Kystfart i Sverig. — Indstilling til Ministeriet vedtoges.
9. Spørgsmaalet om Oprettelse af et Forhøringsagentur i Nyborg. — Indstilling til Ministeriet vedtoges.
10. Udkast til Bekendtgørelse angaaende Transport til Søs af levende Dyr. 1 Beh.
11. Udkast til Bekendtgørelse angaaende Erstatning for Skibsmandskabets ved Skibets Forlis forårsagede Tab af ombordværende Ejendele. 1. Beh.
12. Spørgsmaalet om Flytning af Fyrskibene »Vyl« og »Graadyb« m. v. — toges til Efterretning.
13. Overenskomst angaaende Hjemrejsepenge vedr. de Lodninger i Øresund, der er fælles for danske og svenske Lodser — toges til Efterretning.
14. Skrivelse fra Dansk Sejlskibsrederi-Forening angaaende »Forslag til Lov om Forsikringsaftaler«. — Indstilling til Ministeriet vedtoges.
15. Spørgsmaalet om Trælastfribord for Sejlskibe — henvistes til Behandling i et Udvalg.

Kjøbenhavn, den 2. August 1923.

De skandinaviske Landes Handelsflaader i 1922. I Følge Det norske Veritas' Aaroversigt for 1922 bestod de skandinaviske Handelsflaader ved Udgangen af 1922 af følgende Skibe over 100 Reg.-Tons (Brutto for Damp- og Motorskibe, Netto for Sejlskibe).

Danmarks Handelsflaade: 503 Dampskibe med 761,272 Tons, 101 Motorskibe med 150,854 Tons og 193 Sejlskibe med 63,169 Tons; ialt 797 Skibe med 975,295 Tons. I Aarets Løb var forlist 2 Dampskibe, 2 Motorskibe og 5 Sejlskibe; ialt 9 Skibe med 7,085 Tons. Under Bygning var i Danmark den 1. Juli 1923: 17 Dampskibe med 23,831 Tons og 7 Motorskibe med 25,900 Tons; ialt 24 Skibe med 49,731 Tons.

Sverigs Handelsflaade: 943 Dampskibe med 899,845 Tons, 168 Motorskibe med 132,505 Tons og 199 Sejlskibe med 57,688 Tons; ialt 1,310 Skibe med 1,090,038 Tons. I Aarets Løb var forlist 4 Dampskibe, 5 Motorskibe og 4 Sejlskibe; ialt 13 Skibe med 12,885 Tons. Under Bygning var i Sverig den 1. Juli 1923: 6 Dampskibe med 4,850 Tons, 7 Motorskibe med 28,720 Tons og 1 Sejlskib paa 100 Tons; ialt 14 Skibe med 33,670 Tons.

Norges Handelsflaade: 1,481 Dampskibe med 2,200,529 Tons, 239 Motorskibe med 171,958 Tons

og 139 Sejlskibe med 173,684 Tons; ialt 1.859 Skibe med 2,546,171 Tons. I Aarets Løb var forlist 17 Dampskibe, 11 Motorskibe og 3 Sejlskibe; ialt 31 Skibe med 28,954 Tons. Under Bygning var i Norge den 1. Juli 1923: 27 Dampskibe med 27,803 Tons og 8 Motorskibe med 5,113 Tons; ialt 35 Skibe med 32,916 Tons.

Chilensk Skibsfart. I en Indberetning fra Generalkonsulatet i Valparaiso meddeles der om den chilenske Skibsfart følgende:

Næsten hele Varetransporten mellem Chile og Lande udenfor Sydamerika besørger af udenlandske Skibe. Det største chilenske Dampskibsselskab *Compania Sud-Americana de Vapores*, gjorde i 1922 Forsøg paa at etablere Fart paa Evropa, men med uheldigt Resultat. Kompagniet har iøvrigt ligesom saa mange Selskaber i andre Lande lidt store Tab paa bestilte Nybygninger.

En kraftig Støtte fik den chilenske Skibsfart ved Lov af 9. Februar 1922, hvorved Kystfarten i Chile blev forbeholdt chilenske Skibe. Paa Grundlag af denne Bestemmelse har der fundet en ikke ringe Forøgelse af den nationale Handelsflaade Sted. Paa den anden Side har Loven naturligvis skadet den fremmede Skibsfart, der nu maa undvære Fortjenesten ved at tage Fragt fra en chilensk Havn til en anden, og det maa vistnok anses for meget tvivlsomt, om Chile har vundet ved at lade den nationale Handelsflaade, hvis Takster fastsættes ved Regeringsdekreter, undvære den udenlandske Konkurrence.

15 danske Skibe til en samlet Tonnage af 46,539 Netto Reg.-Tons anløb i 1922 Valparaiso. Utvivlsomt har ogsaa nogle danske Skibe anløbet andre chilenske Havne uden at gaa ind til Valparaiso.

(Udenrigsmin. Tidsskrift.)

Sovjetruslands Banknoter. Efter det russiske Blad »Prawda« gengiver »Der Osten« en interessant Opgørelse over de af Sovjetregeringen i de senere Aar udstedte Seddelpenge:

I Aaret 1920 androg Seddelomløbet	Rbl.	2,060,500,000,000
I — 1921 —	Rbl.	16,370,900,000,000
I — 1922 —	Rbl.	2,121,165,200,000,000
		Ialt Rbl. 2,139,596,600,000,000

altsaa en aldeles svimlende Sum. Hertil bringer samme Blad en lille Sammenligningstabel, af hvilken det fremgaar hvilken Værdi Sovjetpengene i Virkeligheden har, naar man sammenstiller de i 1922 udstedte Sovjetrubler 1 : 1 Million med Rublens Værdi førend Krigen:

I Aaret 1920 var 1 Million Sovjetrubler =	81,80	Førkrigs-Rubler
I — 1921 - 1 —	= 12,68	—
I — 1922 - 1 —	= 0,39	—

I Virkeligheden er det sidste Tal kun at anse som et Gennemsnitstal, da en Sovjetmillion kostede i Januar Rbl. 2,04, i Juni Rbl. 0,16, i Juli Rbl. 0,153, i August Rbl. 0,143, i September Rbl. 0,132 og i December kun Rbl. 0,05.

Over Sovjetpengenes Værdi i 1923 foreligger der desværre endnu ingen Oplysninger.

Sø- og Handelsretsdomme. Under Paa-beraabelse af, at et Motorfartøj, som Salten Dampskibsselskab, Bodø, havde bestilt hos Skibsbygger E. Nordbjærg, Faaborg, ikke lod sig klassebestemme efter den indgaaede Kontrakt, nægtede Selskabet at modtage Skonerten, da den var færdig. Ved Sø- og Handelsretten havde Selskabet forlangt 171,000 Kr. tilbagebetalt, medens Nordbjærg paastod sig frifundet og tilkendt 49,000 Kr. Retten fandt, at Selskabet ikke har været berettiget til at nægte at modtage Skibet, frifandt Skibsbyggeren for Selskabets Krav og tilkendte ham de 49,000 Kr. plus 3,000 Kr. i Omkostninger.

Sø- og Handelsretten har fastsat Bjergelønnen for Motorskonnerten »Enigheden«, som efter at være grundstødt ved Kroghave ved den lollandske Kyst blev bragt flot af Svitzer. Under Hensyn til den farlige Situation, som »Enigheden« befandt sig i, og til, at Bjergningen var udført hurtigt, kyndigt og med et til Bjergning særlig udrustet Fartøj, blev Bjergelønnen sat til 10,000 Kr.

Konsulatvæsenet. Under 14 Juni har ulønnet Vicekonsul i Las Palmas under det kgl. Konsulat i Santa Cruz, Tenerifa, S. K. Berg og ulønnet Vicekonsul i Savannah under det kgl. Generalkonsulat i New York O. E. M. W. Reeh efter Ansøgning faaet Afsked.

Under 8. d. M. har Kongen efter Ansøgning i Naade afskediget ulønnet Konsul i Guayaquil, Ecuador, H. S. Glæsel.

Under 13. d. M. har Kongen afskediget ulønnet Konsul i Ancona M. Jona fra den af ham beklædte Post.

Under 4. d. M. har Kongen efter Ansøgning i Naade afskediget ulønnet Konsul i Madras R. T. Menzies fra den af ham beklædte Post.

Verdenstonnagen. I Følge Lloyds Registers Opgørelse over Verdenstonnagen i 1923 findes der 33,000 Dampere, Motorskibe og Sejlskibe med en samlet Tonnage af 65 Millioner Tons. I de sidste 12 Maaneder er Damp-tonnagen forøget med næsten 1 Mill. Tons, medens Sejl-tonnagen er aftaget med næsten 200,000 Tons. De største Forøgelser falder paa Tyskland og Italien, medens de Forenede Stater og Frankrig opviser de største Nedgange.

Det forenede Kongerige ejer nu 33 pCt. af Verdens søgaaende Damp-tonnage mod 44 pCt. i 1914. De Forenede Stater er Nr. 2, og derefter kommer Japan, Frankrig, Italien og Holland. Tyskland ejer stadig 2,600,000 Tons mindre end i 1914 trods den seneste Tids Forøgelse.

Den fremkomne Statistik viser en stærk Udvikling i Anvendelsen af Damp-turbinmaskiner, og det fremhæves, at kun 68 pCt. af Handelstonnagen nu er afhængig af Kul alene mod 88 pCt. i 1914.

Tysk Skibsfart til Persien. Medens en sidste Aar, over Petrograd og gennem Wolga, til den persiske Havn Enseli ankommen tysk Damper, »Pionier«, tilhørende Rederiet Aug. Bolten i Hamburg, rustet sig til Tilbagereisen, er nu en anden tysk Damper, i Følge »Hansa«, afgaaet fra Hamburg til Petrograd, ogsaa bestemt til Enseli. Det drejer sig her om en af Det russisk-tyske Transithandelsselskab købt tidligere svensk Damper, »Elinor«, der efter en Ombygning har faaet Navnet »Enseli« og er sat i Fart af det nævnte Selskab. Efter Forlydende skal to Motorskibe, der ogsaa er bestemt for denne Rute, nærme sig deres Fuldførelse.

Drivende Vrag. Handelsministeriet meddeler: Dansk Damper »Moskov« rapporterer den 26. Juli Kl. 8 Em over Blaavand Radio. Dampskibet »Villareal« af London, ligger som Vrag c. 7 Sømil Ø. 1/2 N. af Norderney Fyrskib. Vraget ligger farligt for Sejladsen.

Petrograds Havn. De Byggearbejder, der i de senere Aar er blevet paabegyndt i Petrograds Havn, bliver i Aar fortsat i de forskellige Indrehavne, fortæller »Hansa«. Søkanalen bliver opmudret til en Dybde af 28 Fod, saaledes at selv større Skibe kan gaa ind til Petrograd uden at behøve at lægtre i Kronstadt. Naar disse Arbejder er fuldført, vil c. 100 Skibe kunne finde Plads i Petrograds Havn. Laste- og Losseindretningerne bliver fornyet eller istandsat i et saadant Omfang, at der samtidig kan arbejdes paa c. 75 Skibe af en Gennemsnitsstørrelse af 2,000 Tons. Allerede nu er 8 elektriske Kraner med en Ydeevne af 120 Tons i Timen, 8 Flydekraner og flere Damp- og Haandkraner ved Kajerne i brugbar Stand.

En Forhøjelse af Skibsfartsudgifterne i Peru. I Følge »Fairplay« skal der nu foruden det normale Gebyr af 1 Sol pr. Ton Last, som indlades i fremmede Skibe i peruvianske Havne, betales et Tillægsgebyr af 30 Centavos pr. Ton. Denne Afgift skal anvendes til Subventionering af Peru Steamship and Dry Dock Co., der i det foregaaende Aar har overtaget fire tidligere tyske Skibe.

Skoleskibet »Georg Stages« Elever. Stiftelsen Georg Stages Minde har, da det for Tiden er vanskeligt at finde Hyre til Skoleskibets Elever, anmodet os om, at henlede Opmærksomheden paa, at Elever, som for Tiden er paa Togt med Skoleskibet, søger Hyre fra Midten af August, samt at Eleverne kan faas ved Henvendelse til Forhyringsagenterne i Kjøbenhavn, Stiftelsen Georg Stages Minde eller til Føreren af Skoleskibet »Georg Stage«. Adresse Købmagergades Postkontor, Kjøbenhavn K.

Passeret Vrag. Grønlandske Handels Damper »Hans Egede« meddeler den 29. f. M.: Et Vrag formenes at passere 6 Sømil retvisende SV. for Fladen Fyrskib. En Mast med Flag ses over Vandet.

Dansk Sejlskibsrederi-Forenings Aarsgeneralforsamling.

(Fortsat.)

Vedrørende Afsnittet: Statslaan til Ejere af mindre Sejlskibe til Hjælp til Anskaffelse af Skibsmotorer bemærkede

Sekretæren: Saa vidt jeg ved, er ikke hele det bevilgede Beløb, 50,000 Kr. medgaaet.

Kontorchef Emil Krogh: Sagen er ikke færdig endnu; der skal endnu indhentes nogle Oplysninger, saa vil Pengene formodentlig blive uddelt. Det er vistnok ganske rigtigt, at ikke hele Bevillingen vil medgaa. Da Sagen blev undersøgt — og De Herrer har jo i høj Grad været med ved Undersøgelsen; Ministeriet har kun været repræsenteret ved én Mand, en af vore Skibsinspektører, og det er de Herrer egen Undersøgelse, der er lagt til Grund — viste det sig tydeligt, at Spørgsmaalet om Statslaan til dette Formaal ikke har fuldt saa vidtrækkende Betydning, som man maaske i visse Kredse paa Forhaand havde tænkt sig. Det var ogsaa nærmest et Forsøg, som blev gjort. Der var fra en bestemt Side rettet meget indtrængende Anmodning til Ministeriet om endelig at forsøge at komme Skibsfarten til Hjælp paa denne Maade. Vi for vort Vedkommende har hele Tiden stillet os en Smule skeptisk overfor dette, og jeg synes, at de Undersøgelser, som har fundet Sted gennem dette Udvalg, i nogen Grad har bekræftet, at det er en Vej, man skal være noget varsom med at slaa ind paa. Forholdene skal ligge ganske særlig gunstigt, for at det skal føre til et godt Resultat. For det store Flertals Vedkommende af dem, som ønskede Laan til Anskaffelse af en saadan Motor, har Undersøgelsen vist, at Forholdene ikke var saadanne, at det var rimeligt at imødekomme Andragen-derne.

Forøvrigt er det, naar man ser under en lidt større Synsvinkel paa Sagen, et Spørgsmaal, hvad der egentlig vindes derved. Hvis hele Flaaden af Smaaskibe — og det er jo væsentlig meget smaa Fartøjer, det her drejer sig om — paa en Gang blev forsynet med Motorer, vilde det blot føre til, at de konkurrerede hverandre endnu haardere paa Livet, end de gør i Forvejen. Hvis det ikke samtidig førte til, at der kom et væsentligt større Antal Fragter i Markedet, som kunde passe for den Kreds af Skibe, var vi lige nær med det Skridt som uden det. Det eneste, man kunde anføre, er, at hvis man paa

udenlandsk Side fik Motor i meget større Udstrækning, end vi har det — jeg har ikke tilstrækkelige Oplysninger for Haanden til at kunne udtale mig bestemt derom — saa vilde Sagen ligge væsentlig anderledes.

Men, for at vende tilbage til Udgangspunktet, de Resultater, som er kommet frem ved den rent forsøgsvisse Undersøgelse, her er gjort, maa formentlig siges at være saadanne, at de ikke i nogen paafaldende Grad frister til at gaa videre ad den samme Vej. Det er i alt Fald det foreløbige Resultat, vi er kommet til i Sagen.

Skibsreder K r o m a n n, Marstal: Da Sagen er bragt paa Banc her, vil jeg som Medlem af Udvalget tillade mig at udtale, at vi selvfølgelig saa omhyggeligt som muligt har gennemgaaet de indsendte Ansøgninger, og som Kontorchefen nævnte, viste det sig, at kun en mindre Del efter Udvalgets Mening var kvalificeret til at faa disse Laan. En stor Del af Ansøgerne kunde slet ikke komme i Betragtning i Henhold til de Betingelser, der er stillet. De paagældende Ansøgninger maatte selvfølgelig straks lægges til Side. De Ansøgninger, som derefter blev tilbage, blev prøvet omhyggeligt — der var personligt Kendskab til de fleste af de vedkommende Forhold — og derefter har vi foretaget vor Indstilling, der saa vidt jeg husker kom til at se saaledes ud, at vi indstillede et vist Antal af Ansøgerne til Opnaelse af Laan til et samlet Beløb af 29,500 Kr. — tror jeg nok det var. Vi kunde ikke finde Anledning til at indstille flere.

Kaptajn P o u l s e n: Jeg tror, det er ganske forfæjlet at yde Statslaan til Anskaffelse af Motor i saadanne Smaaskibe, fordi de Mænd, som der er noget ved, og som vil have Motor i deres Skibe, anskaffer den selv. De, der er lige glade, indgiver i mange Tilfælde Ansøgning om Hjælp til Motor i et lille Skib, som slet ikke duer til at have Motor, og faar de saa Laan til Anskaffelse af Motor, saa vil de for det første konkurrere med de Mænd, som selv har anskaffet sig Motor, og vil ødelægge det lille Fragtmarked for dem, og dernæst vil de ødelægge Motoren, saa at den i Løbet af fjorten Dage er fuldstændig spoleret, saa at de bliver ude af Stand til at tilbagebetale Laanet til Staten. Jeg tror ikke, det er den rigtige Vej at gaa: man skaber en Konkurrence og ødelægger det lille Marked. Saadan er jeg efter lang Tids Erfaring og Undersøgelse af baade Skibene og Skipperne kommet til at se derpaa.

Behandlingen af Afsnittet Nordisk Skibsrederforening udskødes til Behandlingen af Afsnittet Danske Sejlskibsrederiers Protection Club.

Vedrørende Afsnittet Skibsefterretninger fra de danske Signalstationer udtalte

Sekretæren: Man synes ikke at komme nogen Vegne i dette Spørgsmaal. Handelsministeriet støtter jo vort Ønske, og jeg vil haabe, at Ministeriet stadig vil have Sagen i Minde. I alt Fald vi, der bor heromkring, kan ikke forstaa, at der er nogen Grund til ikke at lade disse Skibsefterretninger udgaa. Man kan ikke forstaa, at der bringes noget Offer ved Udsendelsen af dem. Telegrafvæsnet har jo sine Linier og sine Folk, og selv om der som Følge af disse Udsendelser skal løbe et Par Telegrammer mere end ellers paa de Traade, kan det vist ikke slide dem op.

Skibsreder R. S. H a n s e n, Thurø: Det synes ganske forbavsende hurtigt fra alle Sider at være blevet glemt, hvad den danske Sømandsstand har gjort for vort Fædreland under Krigen. Den Gang blev det lovprist i høje Toner, at Sømandene bragte Brød hjem til os herhjemme, men det er nu glemt i stor Udstrækning. Noget af det tarveligste synes jeg dog det er, at der ikke kan udsendes disse Efterretninger om Skibe, der passerer Signalstationerne, hvilke Meddelelser har betydelig Interesse ikke blot for Rederne, men ogsaa for Sømandsfamilier, der har en Forsørger om Bord. Jeg vil anbefale, at vi udtaler en Pro-

test og fordrer, at man genoptager Udsendelsen af disse Telegrammer i samme Udstrækning, som den fandt Sted før Krigen.

Kontorchef E m i l K r o g h: Som det fremgaar af Beretningen, har Handelsministeriet anbefalet Fællesrepræsentationens Andragende denne Sag vedrørende. Jeg ved ikke, om Spørgsmaalet kan siges at være helt afsluttet. Der forestaar en Række Forhandlinger mellem Handelsministeriet og Telegrafdirektoratet, der jo har Tilknytningspunkter paa flere Omraader. Jeg kunde godt tænke mig, at der under disse Forhandlinger blev Lejlighed til paany at komme ind paa det Spørgsmaal, som her er rejst; saa faar man se, hvad der kan gøres. Det er givet, at det vilde være i høj Grad ønskeligt at vende tilbage til den gamle Ordning eller noget lignende.

Skibsreder A n d r e a s e n, Thurø: Der er her allerede udtalt Ønske om, at der nedlægges Protest mod den fortsatte Inddragning af Meldingerne fra Signalstationerne. Det er fuldt berettiget. Naar danske Skibe passerer engelske Signalstationer, faar vi Meddelelse derom i vore Blade, men vi faar ikke tilsvarende Meddelelser, naar Skibene passerer vore egne Stationer, hvilket er fuldstændig meningsløst. Man kan ikke forstaa, hvorfor det skal tage saa lang Tid at faa disse Meldinger i Stand igen. Der er ingen, der saa loyalt har betalt til Stat og Kommune som Søfarten, men man vil ikke gøre noget for den. Jeg vil anbefale, at der nedlægges Protest mod den nuværende Tilstand og udtales Ønske om, at vi hurtigst muligt faar genoprettet den tidligere Tilstand.

Dirigenten: Skibsreder R. S. Hansen har stillet følgende Forslag til Resolution.

»Dansk Sejlskibsrederi-Forening forsamlet til Generalforsamling den 2. Juli i Svendborg udtaler sin dybeste Beklagelse af, at der ikke er truffet en Ordning om Anmeldelse fra Signalstationerne, naar danske Skibe passerer disse, og man kræver i den danske Sømandsstands og Skibsfarts Interesse, at denne Sag snarest bliver løst paa en for Søfarten tilfredsstillende Maade.

Formanden: Er det ikke et temmelig strængt Ord at bruge, at vi »kræver«? Kunde man ikke sige, at man »opfordrer indstændigt til«? Det andet lyder saa kommanderende. Vi kan nok sidde her og være enige om, at det skal være saadan og saadan, men jeg ved ikke, om det gavner vor Sag, naar vort Ønske kommer frem paa højere Steder, at vi bruger saa skarpe Udtryk. Jeg bøjer mig naturligvis for Forsamlingens Mening, men vil blot antyde, at det er ikke altid, man kommer længst paa denne Maade.

Skibsreder R. S. H a n s e n: Vi kan godt bruge et andet, mildere Udtryk.

Sekretæren: Vi har saa mange Gange brugt milde Udtryk, og det har ikke hjulpet.

Dirigenten: Jeg holder med Sekretæren i, at vi skal bruge Hammeren en Gang imellem.

Skibsreder A n d r e a s e n: Kunde man ikke indskyde Ordene: »mener sig berettiget til at kræve?»

Følgende Resolution vedtoges derefter enstemmigt:

»Dansk Sejlskibsrederi-Forening forsamlet til Generalforsamling den 2. Juli i Svendborg udtaler sin dybeste Beklagelse af, at der ikke er truffet en Ordning om Anmeldelse fra Signalstationerne, naar danske Skibe passerer disse, og mener sig berettiget til at kræve i den danske Sømandsstands og Skibsfarts Interesse, at denne Sag snarest bliver løst paa en for Søfarten tilfredsstillende Maade.«

Vedrørende Afsnittet Statens Tilsyn med Skibe bemærkede

Sekretæren: Der har været nedsat et Udvalg angaaende dette Spørgsmaal, og dette Udvalg har forhandlet med Handelsministeriet, og vi har for nogen Tid siden faaet Afskrift af en Skrivelse, som Handels-

ministeriet har tilstillet Dampskibsrederiforeningen, hvori der henvises til Villigheden med Hensyn til bl. a. at ordne Spørgsmaalet om Klassifikationssekskabernes Stilling. Jeg vil blot beklage, at der ikke dertil er føjet noget om Nedsættelse af Udgifterne, men en saadan kan maaske komme en anden Gang.

(Fortsættes.)

A. CHR. BERTHELSEN ^{A/S}

(tidl. Berthelsen & Larsen)

Skibsproviant- & Bunkerkulsforretning

Telegram-Adresse: „Aciba“

Telefoner 249 og 1607.

Trafiken paa Petrograds Havn.

Fra Konsulatet i Reval har Udenrigsministeriet modtaget en Indberetning, hvori Konsulatet paa Grundlag af en Artikel offentliggjort i Ruslandsbilaget til det estniske Blad »Revaler Bote« for den 29. Juni d. A. har meddelt redenslaaende Oplysninger angaaende Skibsfarten paa Petrograds Havn i 1922 og i indeværende Aar.

Petrograd Havn blev sidste Aar aabnet for Skibsfarten allerede den 21. April, medens den i Aar først blev tilgængelig i Begyndelsen af Juni Maaned, og som Følge heraf har Skibsfarten i Aar hidtil været mindre end i det tilsvarende Tidsrum i Fjor.

Indeværende Aar er der fra Udlandet til Petrograd ankommet 27 Dampere, af hvilke 4 var under dansk Flag, og i samme Tidsrum er 32 Dampere udsejlet af Havnen, ladet med 35,000 Tons Korn og 5,000 Tons forskellige Raaprodukter.

Udførslen over Havnen har i den forløbne Del af Aaret oversteget Indførslen, hvilket ogsaa stemmer med de hidtidige Beretninger angaaende Sovjetruslands Udenrigshandel i indeværende Aar.

Hvad Vinterhalvaaret angaar, oplyses det, at Isbryderperioden begyndte den 27. November f. A. og sluttede den 17. Maj d. A., i hvilket Tidsrum 50 Dampere blev indbragt til Petrograd og 57, deriblandt 3 danske, førtes ud af Havnen. Der indførtes i samme Tidsrum over Petrograds Havn 10 Millioner Pud forskellige Varer, herunder 3 Millioner Pud Stenkul.

Det synes heraf at fremgaa, at Sovjetrusland selv i Vintermaanederne til en vis Grad kan regne med Mulighederne for Varetilførsler fra Udlandet over Petrograd, ihvorvel Omkostningerne ved Drift og Vedligeholdelse af Isbrydermateriel formentlig spiller en ikke ringe Rolle, for saa vidt angaar Valget mellem den direkte Tilførsel ad Søvejen i Vinterhalvaaret og Tilførsel ad Transitvejen over Estland og Letland.

Det anføres i denne Forbindelse, at, medens Ruslands Korneksport før Krigen hovedsagelig foregik over Havnene i Sydrusland, kommer nu væsentlig kun Petrograds Havn i Betragtning for Kornudførslen, hvorimod det bemærkes, at kun 15 pCt. (c. 100 Millioner Pud) af Ruslands samlede Kornudførsel før Krigen eksporteredes over Petrograd og de baltiske Havne.

Saafernt det skulde lykkes Sovjetrusland at gennemføre Planerne om i indeværende Aar at eksportere 2—300 Millioner Pud, menes det, at selv 15 pCt. heraf svarende til 30 à 40 Millioner Pud vil overstige Petrograd-Havnens Ydeevne før Krigen, da en stor Del af de ovennævnte over Petrograd og de baltiske Havne eksporterede Kornmængder udførtes over Reval, Riga, Libau og Vindau. Der maa derfor formentlig stadig regnes med Estland og Letland som Transitlande for den russiske Korneksport.

Endelig oplyses det, at der for Tiden skal være Kajplads i Petrograd til 100 Dampere og Pakhuse og Lagerplads for 12½ Millioner Pud Varer.

(Udenrigsministeriets Tidsskrift.)

Fragtmarkedet.

Det er nær ved at blive pinligt, hver Uge at omtale Fragtmarkedets Tilstand, skriver »Fairplay«, da vi er nødt til at bringe Beretninger, som mange vil anse for at være pessimistiske, og dog bringer vi kun et nøjagtigt Billede af Forholdene og har intet andet Valg.

Det østlige Marked viser Tegn til Mathed, uagtet der ingenlunde er Rigelighed paa Tonnage i disse Farvande. Bombay/Kurrachee forbliver nominel paa Basis af c. 25/ paa d. w. til U. K./Kont., og paa »scale« Basis fra Kurrachee 22/6, hvad der er det sidst gjorte for Juli—August. Syd-Australien eller Victoria har sluttet for en Partridge af 6,000 Tons for den lave Rate af 31/3 til U. K./Kont., og Vest Australien er repræsenteret med 30/; i begge Tilfælde Afskibning i August. Der er kun en ringe Efterspørgsel efter Hvede fra Australien i Øjeblikket, skønt der fra Stillehavskysten tilsyneladende er et fastere Marked for Hvede/Mel til Japan/Kina til c. \$ 6,50 pr. Ton, for »lumber« bydes der \$ 14,50 à \$ 15 pr. Mille. Majs fra Syd Afrika byder c. 27/6 til U. K./Kont. Skibe af en jævn Størrelse foretrakkes. En lignende Fragt Basis nævnes for Sukker fra Mauritius.

Der er sket lidt flere Befragtninger med Minerallaster fra Middelhavet, men Raterne holder sig lige saa lave. Basis for Ertslaster er fra 5/9 til 7/9 til p. p. U. K./Kont. efter Lossehavnene.

Det hjemadgaaende Marked fra River Plate har vist lidt mere Liv, uden at Markedet dog har bedret sig. En lille lokal Damper har opnaaet 22/6 paa forholdsvis rene Certepartibetingelser, d. v. s. med færre Options med Hensyn til Lossehavnene end det ellers plejer at være Tilfældet. Til c. 22/ fra »up river« med Options er der nogen Efterspørgsel for Dampere af op til 5,000 Tons, 10 pCt.

Fra Amerika og Kanada har der været gjort færre Forretninger baade med Korn og Kul og Befragtningerne med Korn fra Montreal er næsten døet hen. De faa Forretninger der gøres med Kul fra Northern Range er til sidste Noteringer. Alle Beretninger synes at tyde paa, at Kanada vil faa en rig Høst til Eksport, hvad der i større eller mindre Grad synes at komme til at gælde for alle korneksporterende Lande. Rusland menes at faa en betydelig Del Korn til Eksport, hvoraf en stor Del antagelig vil blive udskibet fra Syd Rusland, men en Del ogsaa fra Østersøhavnene.

Generalforsamlinger.

Marstal Landsogns Tejassurance

har afholdt Møde.

Kassereren, R. Christensen, aabnede Generalforsamlingen med at byde Velkommen, hvorefter han oplæste det reviderede Regnskab, der ser saaledes ud:

Indtægt: Præmierne Kr. 1,673.50, Mulkter Kr. 4.00, Indskud Kr. 172.00, Renter Kr. 294.98, ialt Kr. 2,144.48.

Udgift: Udbetalt i Skadeserstatning Kr. 3,700.00, Udbetalt i Aktieret Kr. 261.00, Tilbagebetalt Godtgørelse for Sygdom Kr. 1.45, Driftsomkostningerne Kr. 68.75, Kassererens Lou Kr. 200.00, ialt Kr. 4,231.20.

Underskudet bliver da Kr. 286.72.

Foreningens Formue 1. Januar 1923 Kr. 7,538.14.

Kassen ejer for Øjeblikket Kr. 5,451.42.

Derefter foretoges Valg af to Bestyrelsesmedlemmer, der afgik efter Tur, men genvalgtes.

I Stedet for afgaaende Revisor J. Christensen valgtes Kaptajn J. Frederiksen.

(»Ærø Avis«.)

Rederiet Heimdal

afholdt den 27. Juni Generalforsamling paa Hotel »Danmark« i Marstal.

Den korresponderende Reder, H. Clausen, aflagde Beretning om Selskabet, og redegjorde for »Heimdal«s Forlis i Nordsøen.

En Del Aktionærer havde ønsket at bevare Selskabet og indkøbe nyt Skib, men efter nogen Diskussion vedtoges det at likvidere.

Til Likvidatorer valgtes Skibsrederne, H. Clausen, H. Fabricius og C. K. Hansen af Marstal.

(»Ærø Avis«.)

Kjøbenhavns Skibssalg-Bureau.
ved **CHARLES HVILSOM,**
21, Havnegade 21.
Køb og Salg af Sejl- og Dampskibe.
Forlang Katalog. Send Opgave.

Skibsefterretninger.

Dampskibe.

Det forenede Dampskibsselskab. Alexandra afg. Montreal 25./7. hertil. — Algarve afg. Antwerpen 28./7. til Ceuta. — Arizona afg. Bahia Blanca 1./7. til Kristiania. — Arkansas afg. Swansea 18./7. til Montreal. — Beira ank. Antwerpen 30./7. — Bergenhus afg. Trondhjem 31./7. — California ank. Rosario 16./7. — Charkow ank. London 1./7. — Dania afg. Norfolk 24./7. til Buenos Aires. — Douro afg. herfra 31./7. til Riga. — Ebro ank. London 16./7. — Ella ank. Hamburg 30./7. — Erik II ank. Antwerpen 19./7. — Esbern Snare afg. Aalborg 31./7. — Esbjerg afg. Aarhus 30./7. — Fiecaria ank. hertil 1./8. — Florida ank. Montreal 25./7. — Frederik VIII afg. Kristiania 27./7. til New York. — Frode afg. herfra 31./7. til Kristiania. — Garonne afg. herfra 28./7. til Dunkerque. — Gen. Pallisen afg. Göteborg 27./7. til Mumbles. — Gorm afg. Norfolk 30./7. hertil. — Halfdan afg. Reval 31./7. til Riga. — Harald ank. Riga 26./7. — Hellig Olav ank. New York 24./7. — Helmer Mørch afg. Miramichi 25./7. til Preston. — Hindsholm ank. Manchester 28./7. — Hjortholm afg. herfra 28./7. til Manchester. — I. C. Jacobsen afg. London 28./7. til Libau. — Ivar ank. hertil 26./7. — Jolautha ank. Kristiania 1./8. — Katholm ank. Manchester 12./7. — Knud II ank. Riga 20./7. — Louisiana afg. Newport 19./7. til La Plata. — L. P. Holmblad afg. Antwerpen 31./7. — Magnus ank. Antwerpen 24./7. — Maja ank. hertil 31./7. — Maryland ank. Buenos Aires 27./7. — Minsk ank. Marseille 30./7. — Moskov ank. Danzig 28./7. — Nevada afg. Bahia 20./7. — Newa ank. Frederikshavn 15./7. — Niels Ebbesen ank. Göteborg 21./7. — Odin ank. hertil 1./8. — Olaf ank. Libau 28./7. — Oregon afg. Bergen 31./7. — Oscar II ank. hertil 24./7. — Pennsylvania afg. Cardiff 20./7. til Rosario. — Rhone ank. London 8./7. — Rita ank. Helsingør 21./7. — Saga ank. hertil 31./7. — Seine ank. Bordeaux 29./7. — Skjold ank. Hull 14./7. — Svanholm ank. Eastham. — Svend II ank. London 15./7. — Taarnholm ank. Helsingør 28./7. — Texas ank. Aarhus 1./8. — Tiber ank. hertil 30./7. — Tomsk afg. Tarragona 30./7. til Malaga. — Trondhjem ank. Stettin 26./7. — Tula ank. hertil 24./7. — Uffe ank. Randers 29./7. — United States afg. New York 26./7. hertil via Norge. — Viking ank. Sundsvall 29./7. — Virginia ank. Filadelfia 27./7. — Yrsa afg. herfra 31./7. til Hamburg. — Svava ank. Hull 23./7. — Botnia afg. herfra 31./7. til Island. — Island afg. Reykjavik 2./8. hertil. — Sleipner afg. Leith 31./7. hertil.

Det ostasiatiske Kompagni. Afrika afg. Suez 29./7. udg. — Annam pass. Cape Leeuwin 17./7. hjg. — Asia ank. Valparaiso 1./7. hjg. — Australien ank. Shanghai 28./7. udg. — Chile ank. Göteborg 29./7. udg. — Dana ank. Sandur 16./7. — Falstria pass. Perim 29./7. hjg. — Fionia ank. Bangkok 20./7. udg. — Java pass. Perim 22./7. udg. — Jutlandia ank. Middlebrough 30./7. udg. — Sejler København pass. Panama Canal 11./7. udg. — Malaya pass. Perim 28./7. hjg. — Mexico afg. New York 24./7. hjg. — Panama afg. Penang 26./7. hjg. — Peru ank. Sydney 27./7. udg. — Selandia afg. Suez 25./7. udg. — Siam ank. Hamburg 26./7. udg. — Sierre Nevada ank. Kjøbenhavn 26./7. udg. — Tongking afg. Corinto 28./7. udg. — Estonia ank. Danzig 30./7. — Lituanien pass. Halifax 26./7. vestg. — Polonia pass. Kjøbenhavn 27./7. vestg.

Dana. Danebrog ank. Hamburg 28./7. — Danefelt afg. Kjøbenhavn 21./7. — Danholm ank. Horsens 29./7. — Danlag ank. Aalborg 30./7. — Danemark afg. Port Talbot 28./7. — Danery ank. Porto Empedocle 25./7.

C. K. Hansen. Aalborg afg. Holtau 29./7. — Amalienborg afg. Halifax N. S. 24./7. — Brattingsborg afg. Willemstad 26./7. — Borglum ank. Dublin 29./7. — Christiansborg ank. Sauta Fe 23./7. — Dansborg ank. Nørre Sundby 20./7. — Ellensborg pass. Skagen 25./7. — Elsborg ank. Lovisa 22./7. — Flynderborg afg. Bremen 29./7. — Fredensborg afg. Funchal 28./7. — Frederiksborg afg. Kjøbenhavn 28./7. — Hammerhus ank. Newcastle 20./7. — Jelling afg. Montreal 21./7. — Jomsborg ank. Aarhus 29./7. — Jungshoved afg. Dartmouth 28./7. — Jagersborg ank. Methil 26./7. — Kronborg ank. Genua 26./7. — Lilleborg ank. Manchester 14./7. — Rosenborg ank. Cardiff 26./7. — Silkeborg afg. Portland Maine 25./7. — Skanderborg afg. Gibraltar 25./7. — Skodsborg afg. Boness 28./7. — Spigerborg ank. Råfsö 23./7. — Stegelborg pass. Kjøbenhavn 28./7. — Sønderborg pass. St. Vincent 23./7.

— Taarnborg afg. Kjøbenhavn 30./7. — Uranienborg afg. Santos 25./7. — Viborg ank. Marseille 28./7. — Ørkild afg. St. Vincent 29./7. — Ørneborg ank. Grangemouth 26./7.

Heimdal. Simone, Rathje, afg. Bordeaux 29./7. til Swansea. — Vera, Risø, pass. Kielerkanalen 31./7. for Cherbourg. — Anne, Olsen, ank. Hull 26./6. — Romø, Christensen, ank. Grimsby 28./7.

J. Lauritzen. Inger afg. Marseille 30./7. til Nørre Sundby. — Norma ank. Alicante 24./7. — Carmen ank. Pasages 30./7. — Helene ank. 23./7. til Nordmaling. — Britta afg. Hamburg 30./7. til Hernosand. — Gerda pass. Brunsbüttel 28./7. for Calais. — Harriet afg. Raumo 28./7. til Southampton. — Nancy ank. Granton 29./7. — Niobe ank. Valencia 24./7. — Ebba ank. Pasages 24./7. — Gunver ank. London 23./7. — Johanne ank. Helsingfors 30./7. — Karla pass. Gibraltar 25./7. for Liverpool. — Marie ank. Grangemouth 30./7. — Nautik afg. Nizza 30./7. til Djidjoll. — Neptun ank. Pomaron 27./7. — Nordsoen ank. Horsens 29./7. — Dorrit pass. Holtenau 31./7. for London. — Helga ank. Korsør 31./7. — Jenny afg. Hernosand 29./7. — Randi afg. Sasablanca 24./7. til Galway. — Stella afg. Åbo 30./7. til Helsingfors. — Yrsa afg. Wiborg 28./7. til Nantes. — Alfa afg. Oran 23./7. til Leith. — Bodil afg. Dunkerque 31./7. til Watchet. — Dagmar ank. Blyth 29./7.

Orient. Arabien afg. Nanaimo 23./7. — Bolivia afg. Hongkong 24./7. — Indien afg. Norfolk Va. 23./7. — Kina ank. Sydney 28./7. — Natal ank. Baatskjærnsø 27./7. — Parana ank. Sydney 13./7. — Rhodesia afg. Algiers 29./7. — Tranquebar afg. Marseille 24./7. — Transvaal ank. Delagoa Bay 29./7.

Æro. Erindring, Nielsen, ank. Aabenraa 26./7.

Sejlskibe.

Panis. Ingrid, Petersen, afg. Port of Spain 25./7. til Cardiff. — Kaj Hvilsum, Wulff, pas. Hammershus 29./7. for Antwerpen. — Johanne, Larsen, pass. Helsingør 24./7. for Casablanca. — Dagny, Petersen, pass. Brunsbüttelkoog 17./7. for Wexford. — P. Rasmussen, Larsen, ank. Cadiz 17./7. — Elisabeth Eff, Nielsen, ank. Sundsvall 19./7. — Dronning Louise, Hansen, afg. Nedre Kalix 18./7. til Charlestown. — Vesta, Godtfredsen, ank. Helsingfors 24./7. — Vega, Køkke, ank. Binic 30./7. — Ella Eff, Hvenegaard, ank. Dartmouth 14./7.

Svendborg. Willemoes, Eriksen, ank. 24./7. til Pointrioux. — Capella, Hansen, pass. Holtenau 20./7. for Torquay. — Leif, Jørgensen, ank. 23./7. til Torquay. — Valdemar, Kristensen, ank. Fakse 23./7. — N. J. Nielsen, Nielsen, ank. Grangemouth 23./7. — Flora, Nielsen, ank. Stockholm 24./7. — Emanuel, Petersen, ank. Göteborg 25./7. — Rossing, Hvenegaard ank. Quimper 25./7. — Willemoes, Eriksen, ank. St. Brieux 24./7. — N. P. Petersen, Hansen, pass. Helsingør 24./7. for Sundsvall. — Carla, Skov, pas. Dragør 27./7. for sydg. — Noah, Jørgensen, ank. Vannes 27./7. — Merkur, Lund, afg. Galway 28./7. til Kjøbenhavn. — Neptun, Sørensen, ank. Porsgrund 29./7. — H. A. Hansen, Hansen, ank. Karlsborg 30./7. — Kurt, Jørgensen, ank. Aarhus 29./7.

Æro. Ofelia, Petersen, afg. New Foundland til Oporto. — Polarstjernen, Hansen, ank. Stugsund 24./7. — Alfa, Christensen, ank. Fowey 24./7. — Sejerskransen, Lauritzen, ank. Trangsund 24./7. — Start, Andersen, ank. Noirmoutur Red 24./7. — Svalen, Rosenbeck, ank. Lissabon 24./7. — Harris, Haagensen, afg. Dartmouth 25./7. — Gertrud, Albertsen, afg. Rosablanca 24./7. til Oporto. — Meta, Andersen, ank. Miramichi 24./7. — Merkur, Hansen, ank. Pictou 24./7. — Haabet, Groth, afg. Burntisland (N F) 24./7. til Oporto for Ordre. — Helga, Madsen, pass. Brunsbüttel 25./7. — Helga er ank. til Marstal. — Nepunus, Jensen, ank. Travemünde 27./7. — Andrea, Rasmussen, afg. St. Jørgen 27./7. til Port Auxbasques, New Foundland. — Iwirit, Christensen, sejlklar i Bafina 27./7. til Lanelly. — Chr. H. Rasmussen, Boye, afg. Ørebak 27./7. til Kjøbenhavn. — Venus, Boye, afg. Göteborg 27./7. til Galway. — Bien, Petersen, ank. Aalborg 27./7. — P. R. Nielsen, Petersen, ank. Aalborg 27./7.



INDHOLD:

Meddelelser fra Fællesrepræsentationen for dansk Skibsfart. — Kjøbenhavn, den 2. August 1923. — Dansk Skibsfart-Forenings Aarsgeneralforsamling. — Trafiken paa Petrograds Havn. — Fragtmarkedet. — Generalforsamlinger. — Skibsefterretninger. — Efterretninger for Søfarende. — Kurser paa Kjøbenhavns Børs.

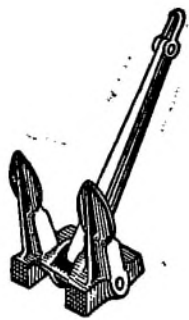

Staalstøberiet
A/S **Strømmens Værksted**
pr. Christiania

Leverer al Slags Staalstøbegods.
Specialitet:

**Staalstøbte Stevne, Ror,
Propeller og Ankere**

med Lloyds eller Veritas Certificat.

Repræsentant for Danmark:

Emil A. Schneider, Nørregade 40, København

T. I. P. Lichtenbergs Bagerier

Telefoner { 4320. **Rug- og Skibsbrødsfabrik** Telegr.-Adr.:
12320. Adelgade 79, Kbhvn. & Islands Plads, C. •Skibsbrød.
8912.

IMPREGNERINGSMIDLET



til **OLIETØJ**

PRESENNINGER
eto.

Bevarer Stoffet, gør vandtæt.
ENHVER FARVE kan opnås samtidig
med Imprægneringen.

P. C. OLSEN

Tlf. Central 1628. — København C.

A. Mou's Kødudsalg. — St. Annæ Plads 14. — Telefon 3816.

Kurser paa Københavns Børs.

København, den 1. August 1923.

Aktier.	Gjort til		Køber	Sælger		Gjort til		Køber	Sælger
Nationalbank					4 1/2 % Jydske Land. Kreditf. 6. S.	88		88 1/4	88 1/4
Privatbank	113		112 3/4	113	4 - do. do. 6. -			81	83
Landmandsbank					4 - do. do. 5. -			81 1/2	86 3/4
Handelsbank	130	128	128	130	3 1/2 - do. do. 6. -			80 3/4	82 1/2
Københavns Diskonto- og Revisionsbank			79	80	3 1/2 - Østift. Husm. Krdf.			88 3/4	90 3/4
Private Laanebank					4 1/2 - do. do. 2. A.	97 1/2	98	97 1/2	98
Håndværkerbank	62 3/4		62 1/2	63	4 - do. do. 3. Hoved-Afd.	91 1/2	92	91 1/2	92
Frederiksberg Bank	84 1/2		83	85	3 1/2 - Jydske Husm. Krdf.			87 1/2	89
Danske Sukkerfabrikker	215 3/4	217	216	216 1/2	4 1/2 - do. do. 3. A.	85 1/2		85 1/2	85 3/4
Burmeister & Wains Fabrik	136	135 1/2	135 1/2	136 1/2	4 1/2 - do. do. 2. -	96 1/2		96	96 1/2
Forenede Bryggerier	203	204	204	204 1/2	4 - do. do. 3. Hoved-Afd.	87 1/2	87	87 1/2	87 1/2
Forenede Dampskibs-Selskab	65 1/4	65	65	66	4 1/2 - Ny jydsk Købst. 7. S.			87 1/2	87 1/2
Dampskibs-Selskabet Norden	238	235	236 1/2	238	4 - do. do. 7. -			81 1/2	83 1/4
do. Dannebrog	87	86	86 1/4	87	4 - do. do. 6. -			93	95
do. Orient					3 1/2 - do. do. 5. -			81 1/2	83 1/4
do. Myren	100	100 3/4	100	101	3 1/2 - Vest sønderj. Konv. 5 S.			85	87
do. Torm					4 - Vest sønderj. 7. S.	79 3/4	79 1/2	79 1/2	79 3/4
do. Vendila	121		120 1/2	121 3/4	4 - do. do. 6. -			85 3/4	87 3/4
do. Progress	55	56 1/2	56	57	4 1/2 - do. do. 7. -	84 3/4	85	84 3/4	85
Dansk-Fransk Dampskibsselskab			85 1/2	86 1/2	4 - Jydske Grundej. p. Land. 3. A.			79 1/2	81
Østasiatisk Compagni	128	127	127	127 1/2	4 1/2 - do. do. 2. -			84	84 1/2
					4 1/2 - Sønderj. Kreditf. 1. S.	84 1/2		84 1/2	84 3/4
					4 1/2 - Kbhvn.s Hypotekf. 2. S.			82 1/2	84 1/2
					5 - do. do. 2. -	85 3/4	85 1/2	85 1/2	85 3/4
					5 - Grundejernes Hypotekf. 2. S.			86 1/2	88 1/2
					5 - Jydske Hypotekf. 3. A.			88	90
					5 - Østift. do. 3. -			87 3/4	89 3/4

	à vista	10 D. D.	3 Md. D.
	Sælger	Køber	Køber
Stockholm 100 Kr.	147,85		
Christiania 100 -	89,00		
Hamborg pr. 100 Mk.	0,0006		
London - 1 £	25,38		
Paris - 100 Francs	32,15		
Antwerpen - 100 -	26,35		
Zürich - 100 -	94,50		
Amsterdam - 100 Gylden	219,00		
Rom - 100 Lire	24,25		
Helsingfors - 100 f. Mk.	15,45		
Madrid - 100 Pesetas	89,00		
New York - 100 Doll.	5,56		
Prag	16,25		

Diskonto i Nationalbanken: 6 %, priv. Diskontenter: 6-7 1/2 %
H. C. Møller, Bankforretning, 16, Ved Stranden.

DANSK SØFARTSTIDENDE

ABONNEMENTSPRISEN

er 3 Kr. pr. Kvarter, i Udlandet 18 Kr. pr. Aar. Enkelte Numre 35 Øre.
Abonnement modtages St. Annæ Plads 26, 10-3, hvortil ogsaa Bidrag
til Bladet m. v. adresseres, samt paa alle Postkontorer.

Bladet omdøles ved Postvæsenets Foranstaltning.

Enkelte Numre af »Dansk Søfartstidende« sælges paa Bladets Kontor og i Kioskerne.

AVERTISEMENTSPRIS.

Første Side pr. mm à 45 mm Bredde 30 Øre
Siden overfor og ved Tekst samt Bagsiden do. 20 —
De øvrige Sider do. 15 —
Moderation for 13 Gange 26 Gange 52 Gange
5 pCt. 10 pCt. 20 pCt.

For Udlandet er Prisene 25 pCt. højere.

Udgivet af et Aktieselskab — Ansvarhavende Redaktør: V. KROGH.

Bladets Kontor: St. Annæ Plads 26, København K. — Telefon Nr. 4639.

Trykt hos J. Jørgensen & Co. (Ivar Janitzen).

DANSK SØFARTSTIDENDE.

ORGAN FOR DANMARKS SKIBSFART.

Nr. 32.

Kjøbenhavn, Torsdag den 9. August 1923.

30. Aarg.

M. B. COHIN

Toldbodvej 22.
KØBENHAVN K.

Telefon 1403.
Telegr.-Adr.: AMIANTE

Grundlagt 1848

Eneforhandling og Lager af
BOWRING'S og OCEAN OIL CO.'S
DIESELMOTOR-, MARINE- og CYLINDER-OLIER

RIMER BROS. R. B. TURBINOLIE
ANVENDES SPECIELT I PARSON'S TURBINER.

NORTH EASTERN MARINE

ENGINEERING Co., Ltd.

WALLSEND-ON-TYNE OG SUNDERLAND

Maskinbyggeri, Kedelsmedie, Jernstøberi,
Metalstøberi og Kobbersmedie.

Krumtapaksler og Skrueaksler leveres fuldt færdige.
Smedearbejde af enhver Art udføres.

Specielt anbefales vore Værksteder for Reparationer og
Forandringer af Skibsmaskiner samt alm. Maskinarbejde.

Telegramadresser: „NEWS, WALLSEND“ og „NEWS SUNDERLAND“.

DEN DANSKE LANDMANDSBANK

GRUNDLAGT 1871

ENHVER ART AF
BANKFORRETNING UDFØRES

Kassér ikke gammelt Tolvværk.

Højeste Dagspris betales for brugt Manilla-
og Hampetov, tjæret og utjæret.

JULIUS MARSING

Tif. Centr. 12516. KØBENHAVN Gammel Torv 13.

DE PRIVATE ASSURANDEURER
LIMITERET.
STIFTET 1786

SØ OG TRANSPORTFORSIKRING
SLOTSHOLMSGADE 5
KØBENHAVN K.

TELEFON CENTRAL 6 & 4100 TELEGRAM ADRESSE „PRIVATE“
AGENTURER I DE FLESTE PROVINSBYER.

Carlsberg
Export-Pilsner
og
Lagerøl
anbefales
til
Skibsproviant.

DEPOT:
HAVNEGADE 47
Telefon Central 4980

Depot
i alle Provincesbyer

Den anerkendte Originale Rahtjens Compositon

for Skibsbunde. Eneforhandling for Danmark:

Emil A. Schneider,

Telefon 8210.

Nørregade 40 - København.

Howaldtswerke, Kiel. Nybygninger og Reparationer

Generalrepræsentant for Danmark, Norge og Sverrig:
Carl Holtermann, Amaliegade 34, København K.
Telef. Central 10140 — Statstelefon 393 — Telegr.-Adr.: CarlHoltermann

Telefon 513	Aktieselskabet	Telegr.-Adr. »Bunker- depot.»
-----------------------	-----------------------	-------------------------------------

HELSINGØRS BUNKERKUL DEPOT.

Prima Newcastle Dampkul leveres Dag og Nat til Dagens billigste Priser.

C. K. HANSEN
DAMPKIBSREDERI
DAMPKIBS-, HAVARI- OG ASSURANCE-AGENTUR
BEFRAGTNING OG KØB OG SALG
AF DAMP- OG SEJLSKIBE

KØBENHAVN
29 B, Amaliegade.

Filial: **HELSINGØR**
2, Softegade.

Telegr.-Adr.: **HANSEN**
Central 72 (10 Ledninger)
50389 (6 Em. - 9 Km.)
Stalstelef. 13 (2 Ledninger)

Telegr.-Adr.: **HANSEN**
Telefon: **Helsingør 972.**

P. Brown jun. & Co.
Dampskibsrederi * Dampskibsagentur
Amaliegade 43. — Telegr.-Adr.: »Brown«. — Tlf. C. 276.

A. P. MØLLER,
KØBENHAVN

Rederi. Befragtning. Klarering.
Dampskibsekspedition.
Køb og Salg af Skibe. Skibsbygning.

Telegram-Adresse: »MERSK«
Stats-Telefon 33 Telefoner 514
(Omstilling til samtlige Afdelinger)

DAMPKIBSSELSKABET
„TORM“

Telegramadr. »Torm«. Telefon 2437.

Kontor:
St. Strandstræde 9, 2. S. Kjøbenhavn.

Danish Shipping Company Ltd. A/S
Sct. Annæ Plads 28.
Kjøbenhavn K.

Skibs- og Havariagenter.

Befragtning, Klarering & Dampskibsekspedition.
Køb og Salg af Skibe og Kontrahering
af Nybygninger.

Telegr.-Adr.: PACAO. Telefoner: **1535-5836.**
Statstelefon: **527.**

	Telf. 44 & 458 »ALPHA« MOTOREN	Bedste 4 Takt Motor. Bygges fra 2—120 HK. Over 3800 i Brug.
	MOTORSPIL i alle Størrelser.	

Forlang Tilbud.
A/S Frederikshavns
Jernstøberi & Maskinfabr.
Brødrene Houmøller)
(Tlf. Motorhoumøller)
FREDERIKSHAVN.

HANSA · Tysk nautisk Tidsskrift.
Organ for samtlige Interesser indenfor den tyske Handelssejlfart og Havsøfart
Et virksomt Annonceorgan for Firmaer, som ønsker at træde i Forbindelse med den tyske Søfart, den tyske Havsøfarterhverv, den tyske Handel og den tyske Industri.
Abonnementpris, inklusive Porto, 30 Kr. pr. Aar.

HANSA'S Forretningsadresse er: **Hamburg 11, Steinhöft 3.**

	<p>Olskind er betydelig nedsat. — Kvaliteten er betydelig forbedret.</p>
---	---

Cand. pharm. Harrsen & Schlier,
Øresunds Sidevej. København S.

KAY DYHR
Kvæsthusgade 1, København K.
Telf. Centr. 8901 - 6886 - 6885. Tlf.-Adr.: Kaydyhr - København.

**Kunstig Træk- og
Oliefyrrings-Anlæg**
fra
JAMES HOWDEN & CO.
GLASGOW

Randers Rebslaaeri
Hamp- og Staaltraadstougværks-Fabrik
Randers
Tougværk af Hamp, Manilla og Cocos
alle Dimensioner.



Jærn- og Staltouge
til Skibsbrug og Elevatorer
Oplag hos
JØRGEN JENSENS Eftf.
København

A/S FORSIKRINGSSELSKABET „CODAN“
Generalagenter **P. SØHT & CO.**
AFDELING FOR SØ- OG TRANSPORTFORSIKRING
Telefon 14,995 NIELS JUELSGADE 9, 2. S. Telegr.-Adr.: »Gairdos«

DE FORENEDE JERNSTØBERIER^{A/S}
 AFDL: CHRISTIANSHAVNS JERNSTØBERI
 HOLMBLADSGADE 27 · KØBENHAVN



KABYS KOMFURER
 I ALLE STØRRELSER

SKIBS
 BAGE
 ØVNE

SKIBSØVNE I STORT UDVALG

FORLANG KATALOG · TELEFON: 1630

A/S KØGE VÆRFT
SKIBS- & MASKINBYGGERI
 TELEGR.-ADR.: DOCK KJØGE TELEFON 425
 — DANMARK —

NYBYGNINGER INDTIL 9000 Tons d. w.
 2 PATENT SLIPPER FOR SKIBE INDTIL 290' LÆNGDE
 40 Tons FLYDEKRAN
 REPARATION AF SKIBE OG MASKINER

N. F. STEGMANN
 Tlgr.-Adr.: »Stegmanns Nerresundby Telefon 918 — 718

FORSIKRINGS-AKTIESELSKABET
„SKANDINAVIA“

tegner Sø-, Transport- og Krigsforsikring.
 Kongens Nytorv 6. — København K. — Telefon 9316.
 Aktiekapital: 20 MILLIONER KRONER
 Hovedrepræsentant for Skandinavien: Aktieselskabet GRØN & WITZKE, Kongens Nytorv.

**Skibs-
 Provianteringshandlere.**

Kjøbenhavn og Provinserne.

Kjøbenhavn. Georg Sørensen, Nyhavn 13, Tlf. 6404.

Oscar Rolff, St. Annæ Plads 22. Tlf. Centr. 4140.

Bjørch-Jensen & Co., Holbergsgade 24. Tlf. 7262.

Th. Møller, Nyhavn 45 & 47, Tlf. 387.

Charles Hvilsom, Havnegade 21, Tlf. 4705 og 4810.

Jens With, Nyhavn 19, Tlf. 5349. Telegram-Adresse: Skibswith.

Kolding. Henry Fisker & Co. (R. Rasmussens Eftf.). Telefon 206.

Aalborg. Bertelsen & Larsen. Teleg.-Adresse: »Aciba«. Telefoner 249 og 1607.

P. Hansen & Co. ved P. Hansen & E. Schmidt Pedersen. Skagen. P. Saxberg, Telefon 85.

Frederikshavn. P. Saxbergs Eftf., Telef. 244 og 482. Telegram-Adresse: Saxberg.

P. Schou & Co., Telefon 12. Statstelefon 17.

Randers. A. L. Nielsen. Tlf. 266 og 224.

A. L. NIELSEN

Telf. 266 RANDERS Telf. 224

**Skibsproviantering
 Forhryringskontor**

P. Schou & Co. Frederikshavn

Skibsprovianteringsforretning

Telefon Nr. 12. Telegramadresse »Schou« Statstelefon Nr. 17

I Frederikshavn

provianteres de Herrer Skibsførere bedst og billigst hos

**P. Saxbergs Eftf., N. Mogensens
 Skibshandel.**

Telegram-Adr.: »Saxberg«. Telefoner: 244 & 482.

P. SAXBERG. SKAGEN.

Skibsprovianteringsforretning.

Telefon 86. — Teleg.-Adr.: »Saxberg«.

JOHS. UTZON, Aalborg,

edsvoren Skibsmægler.

Telefon 2075 & 2200. Statstelefon 2. Teleg.-Adr.: UTZON.

— Telefon 5349. — Tlgr.-Adr.: Skibswith.

Jens With

Skibsprovianteringsforretning
 NYHAVN 19

Telefon 200. Statstlf. 10. **ASSENS** MOURITZ G. KRAG Teleg.-Adr.: »Krag.«

Edsvoren Skibsmægler

Klarering — Befragtning — Assurance — Havari.
 Agentur — Kommission — Spedition — Køb og Salg af Skibe.

AALBORG

Telefon 56 & 1409. Statstelefon 40. **CHR. JENSEN** Teleg.-Adr.: »Søborg.«

Edsvoren Skibsmægler
 Søborg & Bentin's Eftf.

Husk
Petersen - Faxe's
 i. Kl.s Herreskræderi,
 Kjøbenhavn.
 Stort Lager af færdigvævede Klædninger.

Bjørch-Jensen & Co.
 Skibsproviantering
Holbergsgade 24
 4. Sted fra Nyhavnbroen.
 Hurtig Ekspedition. — Billige Priser.
 Teleg.-Adr.: »Bjørch-Jensen«. Telefon 7262.

P. HANSEN & Co.
 ved
 P. HANSEN & E. SCHMIDT PEDERSEN
 Bunkerkulforretning.
 Skibsprovianter.
 AALBORG.

Jervell & Knudsen

Skandinaviske Mæglere
 Befragtning og Havariagenter

Teleg.-Adr.: JERVELLCO.

OPORTO, PORTUGAL

Otto Wang

Skibsmæglere og Befragtnings Agenter
Specialitet: Saltfragter

Skibshandel

Telegram-Adr.: »WANGCO«

LISSABON

Oscar Rolff,

St. Annæ Plads 22.

Kun absolut første Klasses
 Skibsproviant.

Telefon: CENTRAL 4140.

AKTIESELSKABET
DET ØSTASIATISKE KOMPAGNI
 (The East Asiatic Company, Limited)

KØBENHAVN
 Filialer: **BANGKOK** og **SINGAPORE**

Egne Agenturer: Soerabaya, Shanghai, Hankow, Vladivostock, Dalny, Harbin, New York, Valparaiso, San Francisco, Durban og Johannesburg.

Regelmæssig Rute fart paa Siam, Kina, Japan, Sydafrika, Australien, Java, Vestindien, Meksiko og Vestkysten af Nord- og Sydamerika.

Import til Evropa af østasiatiske og andre oversøiske Produkter, Teak- og andre Træsorter.

Eksport til oversøiske Pladser af europæiske Produkter. — Skov- og Savmølle drift i Siam.

Alle nærmere Oplysninger erholdes ved Henvendelse paa Kompagniets Hovedkontor, Holbergsgade 2, København K.



J. Melander,
 rfr. Bilkkenslager. 1182
 Alt Skibsarbejde udføres.
 Lille Strandstræde 3.

Brugte Skrivemaskiner
 af forskellige Systemer
 tilsalg Vestergade 27.

A/S **Motorfabriken „Dan“**

Bragesgade
 10.
 —
 Telegr. Adr.:
 Motordan.

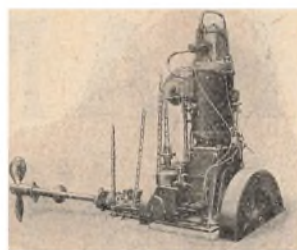

København
 L.
 —
 Telefon:
 Ctr. 8006 - 8007

„DAN“ MOTORER
 for Skibsbrug i Størrelser fra 5—140 HK
 samt **Motorspil** og **Lossespil** af enhver Art.

Fjerde Søforsikringsselskab lim.
 i København

tegner Sø- og Transportforsikringer af enhver Art til billige, faae Præmier.
 Agenturer i de fleste Provinshyer.

Post-Adresse:
 Holmens Kanal 24.

Telegram-Adresse:
 „Fourthcomp.“

Telefoner:
 Central 256 og 10756

A/S **HERA MOTORFABRIK**
BEDSTE DANSKE RAAOLIEMOTOR
 TELEFON: 9607
 9608
 FORLANG TILBUD
H. C. JENSENSVEJ 13
 KØBENHAVN L.
 TELEGRAM-
 ADRESSE:
 TORMOHERA

Skibsrigger W. PEDERSEN

Wildersgade 24. Telf. Amager 5332 x
 udfører **alt Riggerarbejde** samt **Splejsning**
 af Staal- og Jærnvirer.



C. L. Seifert

Kgl. Hof-Guldtrækker
 Kgl. Svensk Hof-Leverandør

St. Regnegade 12—16, Kjøbenhavn

Guldtrækkerartikler og Uniformseffekter

Telegramadresse:

Cseifert

— i bedste Kvaliteter —
 Specialitet: **Elegante Uniformshuer**



**V. T. Mathiesen
 & Sønner . .**

Bilkkenslager. Skibsinventar.
 Kabys og Baadeinventar, Lan-
 terner og Lamper med Certifi-
 cat til Carbid og Tran, Kompas-
 hætter, Autogen-Svejsning.
 Alt Skibsarbejde udføres.
 Telefon 9445.
 Toldbodgade 6. København.

A. Formann & Co.'s Konserver

—== ere de bedste og mest holdbare. ==—

Vi fremhæve vor prisbelønnede

Blodbudding & Leverpostej. Kødkonserver, Supper, Fiskeboller, Pølser etc.

Faas hos alle **Skibsproviantører** i Kjøbenhavn, Provinserne og i England.

Leverandør til den danske Marine og Hæren.

Brydes Allé. Telefon 5047 & 11047.

ATLAS

Skibs-Dampurbiner
 med **Tandhjulsudveksling**
 i mest moderne Udførelse.

A/S ATLAS, Nørrebrogade 198, København L.

Kjøbenhavn, den 9. August 1923.

Den store internationale Redersammenslutning, The Baltic and White Sea Conference har, som tidligere omtalt, i Aar afholdt sin Aarsgeneralforsamling den 21. Juni i Göteborg. Ved denne Lejlighed samledes Medlemmer af Foreningen, der nu har bestaaet i 18 Aar, fra ikke mindre end 15 forskellige Stater, og forhandlede kollegialt om Skibsfartserhvervets vigtige Interesser. Allerede som et Baand, der paa venskabelig Maade knytter de forskellige Nationer sammen til fælles Virksomhed, og derved bidrager til at udslette meget af den Bitterhed, som den langvarige og blodige Krig har fremkaldt mellem Folkene, har denne store Redersammenslutning en vigtig Mission. Medens mange internationale Organisationer har været opløst under Krigen, har Konferencen formaet at holde sine Medlemmer samlet, og derved bevist, at den ikke er bygget paa flygtige og skiftende Stemningers Sand, men paa de fælles Interessers faste Grund. Mødet i Göteborg har ogsaa, foruden at bidrage til at knytte Venskabsbaand mellem Medlemmer af forskellige Nationer, gjort et godt Arbejde til Fremme af Skibsfartserhvervets Trivsel.

Det blev ved Mødet følt som en Sorg, at Konferencens mangeaarige og højt ansete Præsident, Sir William J. Noble, paa Grund af Sygdom var forhindret i at være til Stede og har maattet nedlægge det Hverv, som han i 11 Aar har udført paa saa fremragende en Maade. Han valgtes nu enstemmig til Konferencens Ærespræsident, og hans Afløser paa Præsidentpladsen blev den bekendte engelske Skibsreder Mr. F. E. Salvesen.

I sin Indledningstale, der i et engelsk Blad betegnes som i høj Grad praktisk, forretningsmæssig og i fremragende Grad egnet til at forstaas af en Forsamling af Forretningsmænd, udtalte den ny Præsident bl. a., idet han saa tilbage paa det svundne Aars Virksomhed: »En Sag der fortjener den største Opmærksomhed, er Redernes Samarbejde med Købmændene. Vi tilsigter ikke alene Solidaritet og Loyalitet mellem Skibsrederne, men vort Maal er Solidaritet og Loyalitet mellem Skibsrederne og Købmændene, med en fuld Tilslutning fra begge Sider til de Aftaler, der træffes. Vi maa paa ingen Maade betragte Købmændene som vore Modstandere, og endnu mindre som vore Fjender. Lad vor Stilling være den, at Samarbejdet med disse i fælles Interesse klarligen og slutteligen falder sammen med vore egne Interesser.»

Disse Præsidentens smukke Ord vandt Tilslutning hos alle Konferencens Medlemmer og vil sikkert gøre det samme hos Købmændene. Den Tid er forbi, da Skibsrederne og Købmænd betragtede hverandre som Modstandere. I den Retning er der oprundet en ny Tid, med en voksende Tilbøjelighed til at samles om det grønne Bord for at forhandle sig tilrette og for at udjævne det, som kan være Parterne imellem. Mange Misforstaelser er blevet opklaret gennem disse venskabelige Forhandlinger, og Vejen er blevet banet for heldige Overenskomster om Certepartierne. Dette er ogsaa, hvad Rederne har tilsigtet ved at fastsætte Regler for the Documentary Council, som netop paalægger dette Raad at gaa til det yderste for at opnaa venskabelige Overenskomster, hvad der ogsaa er Raadets højeste Ønske overfor Købmændene.

Idet Præsidenten yderligere omtalte Samarbejdet mellem Købmændene og Rederne med Hensyn til Ordningen

af Skibsdokumenterne, som det vigtigste Punkt paa Mødets Dagsorden, udtalte han den Mening, at alle Kræfter nu maatte sættes ind paa en heldig Løsning af dette vigtige Spørgsmaal, og fremhævede Betydningen af en loyal Tilslutning af alle Redere til de Certepartier, som blev vedtaget af the Documentary Council og the Documentary Committee. Hele Spørgsmaalet kan samles i dette: At naar en afsluttet Overenskomst med Købmændene om et Certeparti skal gøre nogen virkelig Nytte, saa maa den være bindende for alle Redere. Dette er fundamentalt, og for at opnaa det, er det nødvendigt, at alle Redere staar sammen. Denne Nødvendighed fremhævedes ogsaa med Vægt af saa ansete Medlemmer af Konferencen, som Sir Ernest Glover, Sir William Turner samt af D'Hr. E. A. Enhörning, A. P. Møller, R. A. Robertson og Chr. Sass. Sidstnævnte rettede en varm Tak til Præsidenten for hans forstandige og varme Ord om denne Sag og foreslog en Resolution, der i Korthed gaar ud paa at opfordre alle nationale Rederforeninger til at forme deres Vedtægter saaledes, at de kan tvinge deres Medlemmer til altid at bortfragte deres Skibe paa de vedtagne Certepartibetingelser, og til ingensinde at ændre eller fravige disse Betingelser.

Denne Resolution blev enstemmig vedtaget.

Det der skal til for at give en saadan Resolution den fulde Vægt og gøre det umuligt at komme uden om den, er at alle Redere staar samlet. At Enighed gør stærk er jo en bekendt Sag. Vi anbefaler derfor de Redere som endnu ikke er Medlemmer af The Baltic and White Sea Conference til snarest at indmelde dem i denne mægtige Forening, hvorved de vil tjene deres egen Sag.

Flensborg Frihavn. Nogen Tid førend Aabningen af Flensborg Frihavn fandt Sted, hvad nu fornylig er sket, afholdt Flensborg Handelskammer et Møde, ved hvilket ogsaa Repræsentanter for den flensborgske Skibsfart, Handel og Industri var til Stede, for at overveje hvilke Forholdsregler der vilde være at træffe, for at sikre sig den muligt gunstige Udnyttelse af Flensborg Frihavn. Man besluttede, i Følge »Hansa«, bl. a. yderligere at udvide de allerede bestaaende Dampskibslinier mellem Dänzig, Stettin, Flensborg og andre Havne, endvidere skal de Linier som hidtil har ført til Nordslesvig tillige føres igennem til andre danske Havne. For at opnaa en enig Samvirken af de forhaanden værende Kræfter, holdt man det for nødvendigt, at de tre Korporationer slog sig sammen til et Aktieselskab, til hvilket der allerede er tegnet adskillige Millioner Mark. Aktieselskabet paatænker at købe eller leje en Del af Frihavnsomraadet. Paa Handelskammerets Møde drøftede man kun de indledende Skridt, dog agter man hurtigst muligt at træffe de fornødne Foranstaltninger for ikke at spille nogen Tid.

Entwurf und Einrichtung von Handelsschiffen, af Dipl.-Ing., Prof., Dr. Heinrich Herner i Kiel, er nu udkommet i tredje forøgede og udvidede Udgave, hos Dr. Max Jäneches Forlagsboghandel i Leipzig. Bogen tæller 368 Sider og indeholder 363 Afbildninger og 11 Tavler med Skibstegninger. Dens Pris er Kr. 13,50.

Havnearbejderstrejkerne i England. London, 2. August. »Daily Express« meddeler: Transport- og Arbejdsmandsforbundet erklærede den 1. ds., at alle faste Arbejdere ved Londons Dokker genoptager Arbejdet. Havnemyndighederne har garanteret dem alt det

Arbejde, de maatte ønske. De løse Arbejdere genoptager ligeledes Arbejdet.

Senere Telegram modtaget: Strejken fortsættes.

Passeret Vrag. Handelsministeriet meddeler: Dampskibet »Havmøy« af Kristiania rapporterer den 7. ds. Kl. 6 Fmd. over Helsingør Signalstation:

Et forladt, flydende Vrag passeret paa 56° 53' N. Br., 11° 46' Ø. Lgd.

Dansk Sejlskibsrederi-Forenings Aarsgeneralforsamling.

(Fortsat.)

Afsnittene Nordisk Skibsrederforening og Danske Sejlskibsrederiers Protection Club sattes derefter til Forhandling.

Grosserer P. M. Petersen (Svendborg): Naar Danske Sejlskibsreders Protection Club er blevet oprettet, er det selvfølgelig, fordi Nordisk Skibsrederforening i Fjor efter en Generalforsamlingsbeslutning forlangte, at Sejlskibsrederne skulde betale 250 Kr. pr. Skib for at være Medlemmer af Foreningen. Man var klar over, at det var et Kontingent, vi under ingen Omstændigheder kunde betale. Ganske vist var der en Klausul, hvorefter vi kunde slippe med at betale 100 Kr., men det vilde være at betale 100 Kr. for at kunne sige, at vi var Medlemmer af Nordisk Skibsrederforening; Fordele deraf havde vi ikke. Hovedparten af Rederne meldte sig ud af Nordisk Skibsrederforening, og vi var en Del omkring fra Svendborg, Thurø og Marstal, som var klar over, at vi kunde ikke staa alene om at føre vore Sager igennem, vi var nødsaget til at have nogen, der kunde støtte os. Efter nogle Møder blev vi enige om at slutte os sammen og oprette denne Klub. Jeg kan kun anbefale alle Redere, som ikke er i Klubben, at melde sig ind deri. Jeg tror, de vil have Fordel deraf. Sekretæren for Klubben, Landsretssagfører Elmquist, kan udvikle for Dem, hvad Klubben vil byde sine Medlemmer.

Der er et Par Tilfælde, som jeg egentlig vilde have henført under Punktet »Forskelligt« paa Dagsordenen, men da jeg skal omtale Klubben alligevel, skal jeg tillade mig at komme frem med det her. Det drejer sig om et Certeparti, som jeg selv har været saa letsindig at gaa ind paa. Det angaar en Fragt fra Ibiza til Husavik. Fragten skal, efter at Skibet er udlosset, betales kontant i Kjøbenhavn. Der er vist ikke mange, der har tænkt over Risikoen ved dette Certeparti, nemlig den, at vi kan tabe hele Fragten. Naar Skibet har udlosset sin Ladning, er vi jo færdige med Ladningen. Ganske vist vil nogle hævde, at vi kan gøre Arrest i den. Ja, det kan man gøre, hvis den Mand, som er Befragter, ogsaa er Modtager og har Ladningen liggende paa Lager, og vi kan bevise det. Ellers er vi afskaaret derfra. I dette Tilfælde har jeg en Befragter i Leith. Skibet er udlosset i Husavik, og Kaptajnen telegraferer saa hjem, at nu er han udlosset med det og det Kvantum. Jeg meddeler til Mægleren i Kjøbenhavn, at Skibet er udlosset og beder ham sende Meddelelse. Jeg faar det Svar, at skønt han forlængst har anmodet om at faa anvist Fragten rettidig, har vi intet hørt fra Befragteren. Jeg vil ikke nægte, at i det Øjeblik jeg fik den Meddelelse, tænkte jeg, at jeg kan risikere ikke at faa min Fragt, da jeg var klar over, at jeg intet kunde gøre, hvis Manden ikke vilde betale mig. Hvis han f. Eks. var insolvent, vilde jeg tabe min Fragt. Jeg spurgte Landsretssagfører Elmquist, og han sagde, at der foreligger Dom for, at naar Lasten er afgivet til Trediemand, kan man ikke gøre Arrest i den. I dette Tilfælde vilde jeg altsaa være afskaaret derfra. Jeg mener, at vi maa allesammen være klar over, at slutter vi paa saadanne Betingelser, maa vi samtidig forlange, at der i Certepartiet staar, at Fragten skal deponeres i Kjøbenhavn ved Skibets Ankomst

til Lossepladsen. Jeg er ikke helt sikker paa, at vi kan forlange, at Fragten deponeres i Kjøbenhavn, før Skibet begynder at losse. Der skete imidlertid ikke noget galt i dette Tilfælde. Efter 5—6 Dages Forløb fik jeg Pengene. Men det er farligt at gaa ind paa et saadant Certeparti; Manden kan være velhavende, men han kan ogsaa være fallit. En saadan Sag som denne vilde komme gennem Protection Clubben, idet vi selvfølgelig lader alt cirkulere, som det kan være til Gavn for Medlemmerne at faa Underretning om.

Protection Clubben vil meget bedre end Nordisk Skibsrederforening kunne tage sig af vore Sager, den vil gøre saa meget Nytte for Rederne, som den kan, men vi haaber til Gengæld, at Rederne vil støtte os; jo flere der er i Klubben, des lettere vil det gaa. Alting koster jo Penge.

Jeg skal nævne et andet Tilfælde. Det angaar et Skib, der har lastet i Lethisaari. Jeg har faaet Brev fra Kaptajnen derom, hvori han skriver, at han ikke har kunnet laste saa mange Standards, som Skibet var sluttet til, fordi Træet ikke var tørt og derfor var for tykt. Kaptajnen bør paase, at Træet ikke er for tykt. Hvis han faar Træ, der er for tykt, skal han sige: det vil jeg ikke tage, jeg forlanger det maalt. I dette Tilfælde har han protesteret, hvilket ogsaa er ganske nødvendigt i saadanne Tilfælde. Han skriver, at vi kan lade Træet maale i Frankrig, men det vil vi sandsynligvis ikke faa noget ud af, da de næppe vil maale til vor Fordel. I det Tilfælde, at han kommer frem, og Træet ikke bliver maalt, kan han henvende sig til Protection Clubbens Repræsentant og faa hans Hjælp. Men det rigtigste er, at han henvender sig paa Pladsen, for, hvis han protesterer med det samme, kan han tvinge Afskiberen til at give sig Bevis for, at han har protesteret og har hævdet, at Træet er for tykt. Han kan nok tage nogle Maal, men hvis han er en Maanedes Tid undervejs, kan det tænkes, at Træet bliver tørt. Han skriver, at alle Skibe i Finland har faaet daarlig Last i Aar o. s. v. Jeg mener, at det er et meget vigtigt Punkt for os at faa alle Skibsførere instrueret om, at de ikke gaar ind paa at tage en saadan Last uden selv at maale den og protestere paa det kraftigste. Finnerne har villet paaføre os forskellige Koutumer. For en Tid siden skulde Skibene meddele, hvad Last de kan tage. Vi skulde med det samme sige, at Skibet kan tage 130 eller 125 St. Det er jo umuligt at gøre. Vi har haft meget Bryderi deraf. Mine Førere har hævdet, at det er en Koutume, de maa rette sig efter. Jeg har hævdet, at naar et Skib er sluttet, maa det kunne faa fuld Last. Det meddeltes for nogen Tid siden i Meddelelser fra Nordisk Skibsrederforening, at det er ganske ulovligt.

De vil forstaa, at der er saa mange Punkter, hvor vi vanskeligt kan gøre noget selv, men hvis Spørgsmaalet kommer frem gennem Klubben, vil det faa en ganske anden Vægt. Disse Ting har Nordisk Skibsrederforening aldrig væsentlig taget sig af. Naar de kom fra de store Skibe, har den gjort det, men Sejlskibene har ikke haft den Støtte, som de burde have haft.

Det er glædeligt, at Nordisk Skibsrederforening har rakt os en Haand og gerne vil samarbejde med os. Det er lykkedes os at faa væsentlig de samme Repræsentanter som Nordisk Skibsrederforening har. Vi har Samarbejde med den, og vi kan, naar vi vil, forespørge hos den og faa Raad hos den. Jeg vil anbefale de Herrer, som ikke er Medlemmer af Klubben, at melde sig ind. Kontingentet er ikke ret stort — 25 Øre pr. Brutto Tons —, og jeg haaber, at vi kan holde det nede; det vil være muligt, særlig hvis der indmeldes mange Skibe. Efterhaanden som vi tager større Opgaver op, vil der blive flere og flere Udgifter, men man faar noget for Pengene. Hvis hver Reder i Tilfælde som det af mig nævnte vil sende Klubben Meddelelse, vil det have stor Betydning for alle; vi kan saa tage vore Forholdsregler og dække vore Tab. Paa det Parti, jeg omtalte, blev der et stort Tab, nemlig mellem fem og syv Tusind Francs, saa at man i

Stedet for at have Overskud paa dette Skib, faar Under-skud. Paa det Parti, jeg nævnte, var det Maalet, der var forkert, og i et saadant Tilfælde kommer vi til at lide Tabet derved. Jeg tror ikke, vore Skibsførere holder stærkt nok paa deres Standpunkt. De siger: vi kan ikke faa det anderledes. Men vi skal indprente dem, at det kan de. Vi ser Gang paa Gang, at vi kan føre Ting igennem, naar vi er enige og staar tilstrækkelig fast paa det, vi ønsker.

Dirigenten (Landsretssagfører Elmquist): Det var maaske praktisk, om jeg, skønt jeg er Dirigent, fik Lov til at sige et Par Ord, da jeg jo har haft den Ære at blive valgt til Sekretær og juridisk Konsulent for den ny Forening.

Jeg vil begynde med at sige, at da Foreningen blev stiftet, havde jeg Betænkeligheder ved den, og disse Betænkeligheder bundede i Hensynet til Nordisk Skibsrederforening, idet jeg mente, at det vilde være meget vanskeligt at arbejde for en saadan ny Forening, hvis den skulde konkurrere med Nordisk Skibsrederforening, og at en saadan Konkurrence vilde være uheldig. Jeg søgte derfor en Forhandling med Dir. Jantzen i Nordisk Skibsrederforening, og det viste sig under et Møde, vi havde i Kjøbenhavn, at være saa glædeligt, at Dir. Jantzen paa Nordisk Skibsrederforenings Vegne udtalte stor Sympati med Stiftelsen af denne ny Forening, og at han meget gerne saa, at den kom i et intimt Samarbejde med Nordisk Skibsrederforening. Dir. Jantzen, kunde jeg forstaa, saa paa lignende Maade paa Sagen som Skibsreder Petersen, altsaa at det maaske ofte var lidt vanskeligt for Nordisk Skibsrederforening, hvis væsentligste Medlemstal er Dampskibsredere, paa fuldt tilfredsstillende Maade at varetage Sejlskibsredernes Interesser, navnlig hvor det drejede sig om absolute Særspørgsmaal for Sejlskibene, saaledes som Grosserer Petersen har nævnt.

Dir. Jantzen udtalte derfor ved det nævnte Møde, at Nordisk Skibsrederforening gerne vilde støtte den ny Forening i alle Hensender. I Sager, hvor vi mente at kunne have Brug for Foreningens Erfaringer, maatte jeg saaledes skrive til den og faa dens Udtalelser. Vi maatte referere dens Cirkulærer, hvor vi havde Brug for det. Vi maatte, hvor Talen var om Sikkerhedsstilling i Udlandet, telegrafisk rekvirere dens Assistance og igennem den benytte os af de Garantiinstitutioner, som Nordisk Skibsrederforening f. Eks. i Amerika og England har fast Samarbejde med. Endelig var Foreningen indforstaaet med, at vi søgte at faa de samme Agenter og Repræsentanter rundt omkring i Verden, som Nordisk Skibsrederforening har.

Jeg var selvfølgelig meget glad ved den Stilling, Dir. Jantzen indtog, idet den Vanskelighed, som jeg havde befrygtet vilde være til Stede for vor Forenings Arbejde, nemlig Konkurrencen med Nordisk Skibsrederforening, altsaa dermed var bortfaldet. Dir. Jantzen gik endog saa vidt, at han udtalte, at han meget gerne saa, at alle danske Sejlskibsredefier nu, da Protection Klubben var stiftet, indmeldte sig i den, idet han mente, det var uheldigt, at nogle stod i denne Forening og andre i Nordisk Skibsrederforening, hvilket jeg er ganske enig med ham i.

Efter denne Samtale gik jeg i Gang med at faa Organisation i Orden, og som de Herrer Medlemmer af Protection Klubben ved, har vi nu vor Organisation ude i Verden i Orden. Vi har paa ganske enkelte Undtagelser nær faaet alle Nordisk Skibsrederforenings Agenter og Advokater til at overtage Repræsentationen for Protection Klubben. Der blev forleden Dag rejst den Anke mod vore Repræsentanter, at en stor Del af dem var Mæglere, og at det maaske var lidt uheldigt, at vore Skibsførere var prisgivet disse bestemte Mæglere. Jeg vil, da den Bemærkning er kommet frem og kunde tænkes at komme frem fra andre Sider, udtale, at det altsaa saa godt som alle Steder er Nordisk Skibsrederforenings Agenter, vi har. Naar Nordisk Skibsrederforening har kunnet bruge disse Mæglere som deres Agenter, og det har vist sig, at de har væ-

ret gode Hjælpere og Raadgivere for Skibsførerne, saa maa vi, mener jeg, ogsaa kunne være tilfreds med de samme Folk og kunne have fuld Tillid til dem.

Jeg har nu korresponderet med alle disse Agenter, og de har lovet fremtidig at holde os underrettet om alle Forandringer i Havneforhold, Havnetakster eller andre Forhold af Interesse for Rederne, ligesom de har lovet i ethvert Tilfælde, hvor en Skibsfører melder sig hos dem, forsynet med vort Certificat, at staa ham bi med Raad og Daad paa bedste Maade, og hvor Talen er om Anvendelse af Advokater, at anvise Skibsførerne de bedste, kort sagt yde vore Skibsførere Hjælp i enhver Henseende. Jeg tror, at vi herefter, da vi har faaet denne Repræsentation i Orden, paa dette Omraade vil kunne yde vore Medlemmer ganske den samme Hjælp og lige saa god Hjælp, som Nordisk Skibsrederforening kan yde sine.

Endvidere har jeg truffet en Ordning med Nordisk Skibsrederforening, hvorefter jeg hver Maaned tager Uddrag af, hvad der staar i Foreningens Cirkulærer af Interesse for Sejlskibene, og sender et kortfattet Referat til Protection Klubbens Medlemmer i saa stort et Antal Eksemplarer, at de kan sende det videre til deres Skibsførere. Derved opnaar vore Medlemmer og vore Skibsførere at faa i sammentrængt Form det, de har Brug for i Nordisk Skibsrederforenings Cirkulærer og bliver fri for alt det, som ingen Interesse har for dem. Endelig er Nordisk Skibsrederforening som sagt indforstaaet med, at jeg gør Brug af dens Erfaring, naar der forekommer Sager, som vore Medlemmer eller jeg kunde ønske at høre Nordisk Skibsrederforenings Mening om. Vore Rammer er saaledes i Orden.

Jeg vil imidlertid gerne understrege, hvad Grosserer Petersen sagde, at skal den ny Forening blive til Nytte og Gavn, er det nødvendigt, at saa mange Sejlskibsredere som muligt indmelder sig i den. Jeg vil derfor haabe, at alle, der ikke allerede har indmeldt sig, vil gøre det, og jeg synes, de kan gøre det saa meget tryggere, som vi altsaa staar i et venskabeligt Samarbejde til Nordisk Skibsrederforening, og som vi sikkert ogsaa i Kraft af dette Samarbejde vil kunne byde vore Medlemmer ganske de samme Fordele, som Nordisk Skibsrederforening har kunnet byde, men vel at mærke til et lavere Kontingent, end Nordisk Skibsrederforening har været i Stand til.

Til Slut vil jeg i Anledning af Grosserer Petersens Spørgsmaal — da det er rejst — Certepartiet paa Island — bemærke, at den almindelige Regel i Følge Sølovens § 54 er, at Ladningsmodtageren er pligtig at betale Fragten, og naar Ladningsmodtageren har faaet Godset, og der ikke gør sig særlige Forhold gældende, kan man derfor gøre Arrest i Godset ogsaa efter, at han har modtaget det. Men naar der er disse særlige Betingelser, som der findes i det af Grosserer Petersen omtalte Certeparti, idet der er bestemt deri, at Fragten skal betales andet Sted end paa Ladningens Bestemmelsessted, vil man sikkert ikke kunne gøre Arrest i Ladningen, naar Modtageren har faaet den, da Rederen selv gennem Certepartiet er gaaet med til en Afvigelse fra den almindelige Regel, at Modtageren bliver pligtig at betale Fragten ved Modtagelsen af Godset. Der stod jo nemlig i det paagældende Certeparti, at Fragten skulde betales i Kjøbenhavn ved et ganske andet Firma end Modtagerens. I saadanne Tilfælde vil man sikkert ikke kunne gøre Arrest i Ladningen, naar Ladningsmodtageren har faaet den udleveret uden Forbehold. Jeg tror derfor det vil være fornuftigt, om Skibsrederne fik indføjjet i Certepartierne, hvor der saaledes er fastsat et andet Betalingssted end Skibets Bestemmelsessted, en Bestemmelse om, at Fragten skal deponeres paa Betalingsstedet, inden Ladningen bliver udskibet. Det vilde være fornuftigt for at undgaa unødige Telegrafering o. s. v., men jeg tror paa den anden Side ikke, at det er fornødent, da det følger af Sølovens almindelige Regel, at naar Skibet ligger rede til at udlosse, maa man kunne forlange Fragten deponeret, hvilket ogsaa maa gælde, selvom den skal

betales andetsteds. Men det kan jo kun styrke Stillingen, hvis det udtrykkeligt pointeres i Certepartiet.

Med Hensyn til det andet Spørgsmaal vedrørende Finland har jeg et Par Tilfælde af lignende Art som det, Grosserer Petersen nævnte, idet der er klaget over, at vedkommende Skib har indtaget for lille Ladning, fordi Træet var for tungt, saa at det vejede for meget, hvorfor man maatte holde inde med Indladningen, før den fulde Ladning, man skulde og kunde indtage, var om Bord. Det vil i saadanne Tilfælde, som Grosserer Petersen siger, være fornuftigt, om Kaptajnen foretager en Maaling, og derved konstaterer Grunden til, at der indtages for ringe Ladning. I det hele taget vil det være fornuftigt, om Kaptajnerne i langt større Udstrækning, end Tilfældet hidtil har været, naar Ladningen ikke er overensstemmende med Certepartiet, sikre sig Bevis derfor ved Syn og Skøn. Meget ofte nøjes Kaptajnerne blot med at protestere og sejler saa, og det viser sig da Gang paa Gang, at det bliver uhyre vanskeligt senere at tilfredsstille Bevisbyrden, som paahviler Skibet, for at Ladningen har været ukontraktmæssig, hvad enten den nu har været for vaad eller ubekvem, usorteret eller hvad der nu maa have været i Vejen med den. Det gælder derfor som sagt om, at Kaptajnerne, hvor der er Tale om Ukontraktmæssighed, ved at lade foretage et Syn og Skøn konstaterer, hvorledes Forholdet er.

Jeg beder Dem undskylde, hvis det, jeg her har sagt, er blevet lidt langt. Det er imidlertid første Gang jeg faar Lejlighed til at omtale vor Klub, saa jeg synes, det har sin Betydning at give nogle Oplysninger om den.

(Fortsættes.)

BOLINDERS

Raolie-Motorer

Skibs-Motorer Stationærer-Motorer

Ingen Vandindsprøjtning.

Ingen Kompressor.

Øjeblikkelig Igangsætning ved elektrisk Starteanordning.

Meget ringe Brændstofforbrug.

Ældre Bolindertyper moderniseres.

Forlang Tilbud.

HARRY LEVIN

Enerepræsentant for Danmark.

Ingeniørafdelingen

Frederiksgade 1 • København

Telefon { Central 59
5995

Telegram-Adresse
FAIRLEVIN

Fragtmarkedet.

Efter The Baltic and White Sea Conference's Juni-Juli Cirkulære gengiver vi følgende:

At skrive Fragtberetning ved Midsommertid er i Almindelighed et utaknemmeligt Erhverv, men at skrive Beretningen i denne Midsommer burde næstendels undlades, hvis det ikke netop skyldtes den Omstændighed, at vort Cirkulæres gode Traditioner maa opretholdes.

Vi er altsaa nu inde i Sommerstillheden: det er vanskeligt at opdrive en sejlbar Fragt, dertil kommer den engelske Havnearbejder-Strejke, som dog næppe kan blive af lang Varighed paa den Basis, Aktionerne hviler, men som i hvert Fal ikke gør Tingene lettere, og det var maaske god Politik at lade en ikke ringe Del af Flaaden holde Ferie. Rederne forsøger imidlertid endnu en Gang at lempe sig igennem i det Haab, at Belønningen følger i Form af en livligere Efteraars Sæson paa vore specielle Markeder. Dette Haab er i Virkeligheden godt underbygget og vil utvivlsomt blive realiseret, hvis blot ikke altfor store Baade, der ordinært beskæftiges i længere Fart, kastes ind i Østersø- og Hvidehavsmarkedet.

Grundet paa forannævnte Aarsager er Fragtraterne saa godt som uforandrede.

I Østersø-Trælastmarkedet var der over Midten af Juni en svag Tendens til Bedring, som dog meget hurtigt forsvandt igen. Franske Befragtere forsøger paany at betinge Raterne i Francs, dog er det næppe vanskeligt at gennemføre Sterling, hvis Rederierne holder lidt igen.

Canada. Befragterne har lukreret ved Amerika Markedets Afslappelse, idet en Del Baade blev ledige for hjemgaaende, hvorved Raterne er blevet trykket til omkring 65/ basis W. B. E. J.

Hvidehavet har ligget stille, nogle faa mindre Baade skal være sluttet til 67/6, men der ventes snart fornyet Efterspørgsel efter Tonnage for August—September—Lastning.

Kulmarkedet har været lidt livligere især for mindre Baade; for 2,000 à 3,000 Tons Baade betales fremdeles til Danmark og Sverig 6/6—7/ og til tyske Østersøhavne 6/—6/6 medio Juli 1923.

Kjøbenhavns Skibssalg-Bureau.

ved CHARLES HVILSOM,

21, Havnegade 21.

Køb og Salg af Sejl- og Dampskibe.

Forlang Katalog.

Send Opgave.

Skibsefterretninger.

Dampskibe.

Det forenede Dampskibsselskab. Alexandra afg. Montreal 25./7. hertil. — Algarve afg. Oran 7./8. til Algier. — Arizona ank. Moss 7./8. — Arkansas ank. Montreal 2./8. — Beira ank. hertil 7./8. — Bergenhus afg. herfra 8./8. til Stettin. — California afg. Buenos Aires 5./8. til Santos. — Charkow ank. London 1./7. — Dania afg. Norfolk 24./7. til Buenos Aires. — Douro afg. herfra 7./8. til Riga. — Ebro ank. London 16./7. — Ella ank. hertil 8./8. — Erik II ank. Antwerpen 19./7. — Esbern Square ank. Hamburg 2./8. — Esbjerg ank. Hamburg 1./8. — Fiecaria afg. herfra 7./8. til Danzig. — Florida afg. Montreal 3./8. til Liverpool. — Frederik VIII ank. New York 6./8. — Frode afg. Sarpsborg 8./8. til Newcastle. — Garonne ank. Bordeaux 7./8. — Gen. Pallisen ank. Barry 2./8. — Gorm afg. Norfolk 30./7. hertil. — Halfdan afg. Riga 7./8. hertil. — Harald ank. Riga 26./7. — Hellig Olav afg. New York 2./8. hertil via Norge. — Helmer Mørch afg. Miramichi 28./7. til Preston. — Hindsholm ank. Manchester 28./7. — Hjortholm ank. Ellesmere Port 3./8. — I. C. Jacobsen afg. Libau 7./8. hertil. — Ivar ank. Helsingør 1./8. — Jolantha ank. Stettin 4./8. — Katholm ank. Liverpool 3./8. — Knud II afg. Riga 4./8. til Ghent. — Louisiana afg. Newport Mon 19./7. til La Plata. — L. P. Holmblad ank. Antwerpen 31./7. — Magnus ank. Randers 8./8. — Maja ank. hertil 31./7. — Maryland ank. San Nicolas 6./8. — Minsk afg. Livorno 7./8. — Moskov afg. London 4./8. til Danzig. — Nevada afg. Madeira 4./8. hertil. — Newa afg. Frederikshavn 2./8. til Port Talbot. — Niels Ebbesen ank. Göteborg 7./8. — Odin ank. hertil 8./8. — Olaf afg. herfra 7./8. til Vestengland. — Oregon ank. Cardiff 4./8. — Oscar II afg. Kristiania 3./8. til New York. — Pennsylvania afg. Cardiff 20./7. til Rosario. — Rhone afg. herfra 8./8. til Libau. — Rita afg. herfra 8./8. til Hamburg. — Saga ank. Antwerpen 6./8. — Seine afg. Dunkerque 8./8. til Antwerpen. — Skjold ank. Hull 14./7. — Svanholm ank. Manchester. — Svend II ank. London 15./7. — Taarnholm ank. Helsingør 28./7. — Texas ank. Kristiania 3./8. — Tiber ank. Danzig 5./8. — Tomsk afg. Lissabon 7./8. til Oporto. — Troudhjem ank. Arendal 8./8. — Tula ank. London 6./8. —

Uffe ank. Reval 5./8. — United States ank. hertil 7./8. — Viking ank. Sundsvall 29./7. — Virginia afg. Baltimore 6./8. til New York. — Yrsa ank. Hamburg 2./8. — Svava ank. Hull 23./7. — Botnia afg. Thorshavn 6./8. til Island. — Island ank. hertil 9./8. — Sleipner afg. herfra 10./8.

Det østasiatiske Kompagni. Afrika pass. Perim 2./8. udg. — Annam pass. Cape Lecuwin 17./7. hjg. — Asia afg. Valparaiso 30./7. hjg. — Australia ank. Kobe 4./8. udg. — Chile ank. Kristiania 4./8. udg. — Dana ank. Sandur 16./7. — Faltstria afg. Port Said 5./8. hjg. — Fionia ank. Bangkok 20./7. udg. — Java ank. Singapore 4./8. udg. — Jutlandia ank. Hamburg 4./8. udg. — Sejler København ank. Honolulu 5./8. udg. — Malaya ank. Suez 2./8. hjg. — Mexico afg. New York 24./7. hjg. — Panama pass. Galle 31./7. hjg. — Peru ank. Melbourne 6./8. udg. — Selandia pass. Perim 31./7. udg. — Siam ank. Antwerpen 2./8. udg. — Sierre Nevada ank. Gefle 2./8. udg. — Tongking afg. Corinto 28./7. udg. — Estonia ank. Liban 1./8. — Lituanian ank. New York 30./7. — Polonia ank. New York 7./8.

Dana. Danebrog afg. Hamburg 6./8. — Danefelt ank. Archangel 3./8. — Daneholm ank. København 7./8. — Danelag afg. Aalborg 4./8. — Danemark ank. Sunderland 5./8. — Danery ank. Marscelles 4./8.

C. K. Hansen. Aalborg ank. Kemi 4./8. — Amalienborg ank. Kings Point 28./7. — Brattingsborg afg. Colon 29./7. — Børglum afg. Ardrossan 4./8. — Christiansborg ank. Buenos Aires 2./8. — Dansborg afg. Nørre Sundby 3./8. — Ellensborg ank. Warrington 1./8. — Elsborg pass. Brunsbüttel 4./8. — Flynderborg ank. Esbjerg 6./8. — Fredensborg afg. Funchal 28./7. — Frederiksborg afg. Burntisland 4./8. — Hammershus pass. Lydd 2./8. — Jelling afg. Montreal 23./7. — Jømsborg pass. København 4./8. — Jungshoved ank. København 4./8. — Jægersborg ank. Aalborg 4./8. — Kronborg afg. Genna 3./8. — Lilleborg ank. Manchester 14./7. — Rosenborg afg. Cardiff 2./8. — Silkeborg afg. Portland Me 25./7. — Skanderborg afg. St. Louis-du-Rhone 4./8. — Skodsborg ank. Hamburg 31./7. — Spigerborg ank. Trångsund 2./8. — Stegelborg ank. Jacobstad 1./8. — Sønderborg ank. Maccio 4./8. — Taaruborg pass. Dunnethead 2./8. — Uranienborg pass. Fernando Noronha 2./8. — Viborg pass. Gibraltar 5./8. — Ørkild afg. Tenerife 5./8. — Ørneborg ank. Hamburg 2./8.

Heimdal. Simone, Rathje, afg. Port Talbot 4./8. til Sundsvall. — Vera, Risø, ank. Cherbourg 4./8. — Anine, Olsen, ank. Nørre Sundby 7./8. — Romø, Christensen, ank. Aalborg 7./8.

J. Lauritzen. Helene afg. Nordmaling 3./8. til Marscelle. — Nerma ank. Marseille 5./8. — Britta ank. Kramfors 4./8. — Gerda ank. Rouen 4./8. — Harriet ank. Southampton 4./8. — Nancy ank. Methil 4./8. — Niobe ank. Aguilas 5./8. — Ebba ank. Cardiff 4./8. — Gunver ank. Svendborg 7./8. — Johanne ank. Wiborg 4./8. — Karla ank. Garston 4./8. — Marie ank. Methil 4./8. — Nautik ank. Djidjelli 3./8. — Nordsoen afg. Horsens 4./8. til Hargshamn. — Dorrit ank. London 3./8. — Helga afg. Kjøge 5./8. til Mantuoto. — Jenny pass. Portland 5./8. for Alicante. — Stella ank. Spjutsund 4./8. — Alfa, ank. Leith 4./8. — Dagmar pass. Helsingør 4./8. for Wasklot.

Orient. Arabien afg. Nanaimo 23./7. — Bolivia afg. Newchwang 6./8. — Indien pass. Panama 31./7. — Kina ank. Sydney 28./7. — Natal, ank. Båtskärnäs 27./7. — Parana afg. Sydney 7./8. — Rhodesia pass. Gibraltar 1./8. — Tranquebar ank. København 7./8. — Transvaal ank. Durban 3./8.

Æra. Emanuel, Svane, ank. Aarhus 31./7. — Energi, Jensen, ank. Kemi 1./8. — Enigheden, Jensen, ank. Odeuse 3./8.

Sejlekibe.

Panis. Ingrid, Petersen, afg. Port of Spain 25./7. til Cardiff. — Kaj Hvilso, Wulff, pass. Helsingør 31./7. for Antwerpen. — Johanne, Larsen, pass. Helsingør 24./7. for Casablanca. — Dagny, Pedersen, ank. Wexford 4./8. — P. Rasmussen, Larsen, afg. Cadiz 30./7. til Gaspé. — Elisabeth Eff, Nielsen, afg. Sundsvall 4./8. til Jersey. — Dronning Louise, Hansen, afg. Neder Calix 17./7. til Charlestown. — Vesta, Godfredsen, afg. Sornæs 4./8. til Quimper. — Vega, Kobke, ank. Binic 30./7. — Ella Eff, Hvenegaard, pass. Brunsbüttel 5./8. for Riga.

Svendborg. Britannia, Rasmussen, ank. Sølvborg 30./7. — Ludvig, Jørgensen, ank. Llanelly 30./7. — P. Rasmussen, Larsen, afg. Gaspe 30./7. — Zampa, Rasmussen, afg. Kotka 30./7. — Jens Nielsen, Nielsen, pass. Deal 30./7. for Exeter. — Gefion, Lund, ank. Londonderry 30./7. — N. P. Petersen, Larsen, ank. Sundsvall 30./7. — Concordia, Henriksen, ank. Llanelly 30./7. — Garibaldi, Jørgensen, ank. Sundsvall 31./7. — Albert Mou, Rasmussen, afg. Borgå 1./8. til Teignmouth. — C. V. Petersen, Petersen, ank. Douglas 31./7. — Carla, Skov, ank. Wiborg 1./8. — Erhardt, Larsen, pass. Snekkersten 31./7. — Leif, Jørgensen, ank. Fowey 2./8. — Svendborgsund, Kristensen, ank. Holtenau 2./8. — Erhardt, Mallung Larsen, ank. Randers. 2./8. — Norden, Olsen, ank. Devonport 2./8. —

Neptun, Sørensen, afg. Porsgrund 2./8. til Colshester. — Ruth, Sørensen, afg. Vejle 3./8. til Raumo. — Willemoes, Eriksen, afg. St. Brieux 3./8. til Barryport. — Olga, Mouritzen, afg. Miramichi 3./8. til Nevry. — Dampsk. H. A. Hansen, Hansen, afg. Carlsborg 3./8. til New Heavel. — Dagmar, Petersen, ank. Dysart 6./8. — Primula, Jørgensen, ank. Exeter 6./8.

Æra. Hans, Christensen, ank. Folkstone 29./7. — H. C. Christensen, Christensen, ank. Göteborg 30./7. — Caroline, Jørgensen, ank. Odense 30./7. — Pampa, Andersen, ank. Dysart 28./7. — Marna, er ank. St. Vallberg. — Willemoes, Jensen, afg. Archangelsk 30./7. til Bridgeport. — Uranus, Stegmann, er ank. St. Jørgen. — Husavik, Hansen, ank. Hamburg 30./7. — Harris, Haagensen, ank. Göteborg 30./7. — Alfa, Christensen, ank. Boness 30./7. — Neptunus, Jensen, ank. Hadsund 31./7. — P. R. Nielsen, Petersen, ank. Fredericia 31./7. — Leif, Albertsen, sejlklar i Loggeville 31./7. for Fleetwood. — Agnes, Frederiksen, afg. Reykjavik 1./8. til Archangel. — Meta, Andersen, afg. Miramichi 31./7. — Elisabeth, Groth, afg. Teignmouth 31./7. til Porsgrund. — Neptun, Espensen, ank. Barnstable 28./7. — Castenskjold, Christensen, afg. Island 31./7. til Gibraltar. — San, Petersen, afg. Halmstad 1./8. til Salminesfjord. — Nordstjernen, Hansen, ank. Douglas 1./8. — Andreas, Rasmussen, ank. Port aux Basques 2./8. — Astræa, Dam, afg. Gefle 3./8. — Nathalia, afg. Kalmars 3./8. til Torneå. — Skandia, Harris, ank. København 3./8. best. til Bedford. — Mars, Olsen, ank. Fogo 3./8. — Pampa, Andersen, afg. Dysart 3./8. til Ommel. — Duen, Hay, ank. Vejle 4./8.

Havarier og Forlis.

I Følge telegrafisk Indberetning er 3-m. Skonnert »Vera« af Thure, Kaptajn Hansen, den 21. ds. bleven paasejlet ved Syd Goodwin af en ukendt Damp. Paasejlingen skete i Taage, og »Vera« maatte med Tabet af 120 Favne Ankerkætting, Spryd og 4 Bougstotter slæbes ind til Dover. Ingen af Mandskabet kom til Skade. Rederen er L. Rasmussen. »Vera« er paa 225 Brutto-Tons og assureret i Svendborg Seasurance. (Æro Avis.)

Motorgaleasen »Poul« af Rødvig, Skipper Hansen, er den 1. ds. under Storm strandet udfor Raageleje. Besætningen 3 Mand reddedes. Skibet er Vrag.

Nybygninger, Køb og Salg.

Kjøbenhavns Flydedok og Skibsværft meddeler, at den officielle Provetur med Nybygning Nr. 256, S/S. »Spica«, bygget for Regning Det Bergenske Dampskibsselskab, Bergen, den 7. ds. er afholdt i Sundet.

Skibet re bygget til British Lloyd's højeste Klasse, og har følgende Hoveddimensioner:

Længde mellem Perpendikulerne 300', Bredde paa Spant 44', Dybde paa Spant 22' 11", og det er forsynet med en 1,300 IHK. Ekspansions Dampmaskine. Provturen forløb tilfredsstillende.



INDHOLD:

Kjøbenhavn, den 9. August 1923. — Dansk Sejskibsrederi-For-
enings Aarsgeneralforsamling. — Fragtmarkedet. — Skibsefterret-
ninger. — Havarier og Forlis. — Nybygninger, Køb og Salg. — Ef-
terretninger for Søfarende. — Kurser paa Kjøbenhavns Børs.

SØMANDSLOVEN AF 1. MAJ 1923.

Vejledende Fremstilling

af Kontorchef i Handelsministeriet EMIL KROGH.

Indbunden 1 Kr 65 Øre pr. Expl.
gennemskudt med hvide Blade 2 — 00 » »

Telefon 5430. **SKIBE** Telgr.-Adr. „Frelgite“

C. P. Jensen

St. Annæ Plads 6
A/s Dpskss. **Orion.**

M. KJÆR, AALBORG. Vesteragade (ved Pontonbroen)

Alle Maskin- og Skibsreparationer udføres hurtigt
Telegr. ndr. MASKINKJÆR Telefon 2 3 7 1

Hans Olesens Eftfl.
(Niels Wang)
Skibsmægler, Horsens

Carl v. d. Hude
Skibsmægler. Aarhus.



A. Mou's Kødudsalg. — St. Annæ Plads 14. — Telefon 3 8 1 6.

Kurser paa Kjøbenhavns Børs.

København, den 8. August 1923.

Aktier.	Gjort til		Køber		Sælger		Gjort til	Køber		Sælger	
Nationalbank	150 1/4	150	150	152	4 1/2 % Jydske Land. Kreditf. 6. S.			39	90		
Privatbank	115 3/4	116	115 3/4	116	4 - do. do. 6. -			82 1/2	83		
Landmandsbank					4 - do. do. 5. -			85 1/2	87		
Handelsbank	130 1/2	131	131	131 1/2	3 1/2 - do. do. 6. -			81 1/2	83		
Københavns Diskonto- og Revisionsbank	81	80 1/2	80 1/2	81	3 1/2 - Østift. Husm. Krdf.			89	89 1/2		
Private Laanebank					4 1/2 - do. do. 2. A.			97 1/2	99		
Haandværkerbank			62	63 1/2	4 - do. do. 3. Hoved-Afd.			91 1/2	93		
Frederiksberg Bank			84	85	3 1/2 - Jydske Husm. Krdf.			88	88 1/2		
Danske Sukkerfabrikker	220 1/2	221	220 1/2	222	4 1/2 - do. do. 3. A.	87		87	87 1/2		
Burmeister & Wains Fabrik	139 1/4	138 3/4	138 1/2	139 1/2	4 1/2 - do. do. 2. -			95 1/2	96 1/2		
Forenede Bryggerier					4 - do. do. 3. Hoved-Afd.			86 1/2	88 1/2		
Forenede Dampskibs-Selskab	68 1/2		68 1/2	70	4 1/2 - Ny jydske Købst. 7. S.	86 1/4		88 1/2	88 1/2		
Dampskibs-Selskabet Norden	245		244	244 1/2	4 - do. do. 7. -			82 1/4	84		
do. Dannebrog	88 1/4	88	88	88 1/2	4 - do. do. 6. -			93 1/2	95		
do. Orient					3 1/2 - do. do. 5. -			81 1/2	83 1/2		
do. Myren	103 1/4	103	102	103	3 1/2 - Vest sønderj. Konv. 5 S.			85	87		
do. Torm					4 - Vest sønderj. 7. S.			80 1/2	82		
do. Vendila					4 - do. do. 6. -			86 1/2	88		
do. Progress	57 1/2		57 1/2	58	4 1/2 - do. do. 7. -	86 3/4		87 1/2	87 1/2		
Dansk-Fransk Dampskibsselskab	86 3/4	87	86 3/4	87 1/2	4 - Jydske Grundej. p. Land. 3. A.	80 3/4		80 3/4	82		
Østasiatisk Compagni	129 1/2	128 1/2	128 1/4	129	4 1/2 - do. do. 2. -	86 1/2		85 1/2	85 1/2		
Stats- og Kreditforenings-Oblig.					4 1/2 - Sønderj. Kreditf. 1. S.	86 1/4		86 1/4	86 1/2		
3 % uopsigelige Statsoblig.	*)		58 1/2	60	4 1/2 - Kbhvns. Hypotekf. 2. S.			83	84 1/2		
3 1/2 % do.			67 3/4	69 1/2	5 - do. do. 2. -	87 1/2		87 1/2	87 1/2		
3 1/2 % Husejer Kreditk. 1. Afd. 1. S.			73	74	5 - Jydske Hypotekf. 3. A.	88 3/4		88 3/4	89		
4 1/2 % do. do. 2. - 1. -	89 1/2		89 1/2	89 3/4	5 - Østift. do. 3. -	89		88 3/4	90		
3 1/2 % Kbhvns. Kreditf. amort.			80 3/4	81 3/4							
3 1/2 % Konv. Kbhvns. Kreditf.			83 1/2	85 1/2							
4 % Kbhvns. Kreditf. Oblig. 6. S.	80 3/4		80 3/4	81							
4 % do. do. 3. -			85 3/4	87 3/4							
4 1/2 % do. do. 7. -	86		86	86 1/2							
3 1/2 % Konv. Østift.											
4 1/2 % Østift. Kreditf. Oblig. 11. -	87 1/2		87 1/2	87 3/4							
4 % do. do. 11. -			81	83							
4 1/2 % do. do. 7. -	87 3/4		87 3/4	88							
4 % do. do. 10. -	85 3/4		85 3/4	86							
4 % do. do. 9. -	86 1/2		86 1/2	87							
4 % do. do. 8. -			87	89							
4 % do. do. 7. -			82 1/4	84							
3 1/2 % do. do. 6. -			33	34 1/4							
4 1/2 % Østift. Kreditk. L.	89 1/4		89 3/4	90							
4 1/2 % do. do. 4. -	90 3/4		90 3/4	91							
4 1/2 % Fynske Kreditf. Obl.	9. -		90 3/4	92 1/2							
3 1/2 % Konv. jydske Land.	5. -		86 1/4	88							
4 1/2 % Jydske Land. Kreditf.	7. -		86 3/4	87							
4 % do. do. 7. -	81		81	81 1/2							

Vekselkurser den 8. August 1923.

	à vista Sælger	10 D. D. Køber	3 Md. D. Køber
Stockholm 100 Kr.	145,10		
Christiania 100 -	88,20		
Hamborg pr. 100 Mk.	0.0001 1/2		
London - 1 £	24,88		
Paris - 100 Francs	31,30		
Antwerpen - 100 -	24,75		
Zürich - 100 -	98,90		
Amsterdam - 100 Gylden	215,35		
Rom - 100 Lire	23,70		
Helsingfors - 100 f. Mk.	15,10		
Madrid - 100 Pesetas	76,50		
New York - 100 Doll.	5,46 1/2		
Prag	15,95		

Diskonto i Nationalbanken: 6 %/o, priv. Diskontenter: 6-7 1/2 %/o
H. C. Møller, Bankforretning, 16, Ved Stranden.

DANSK SØFARTSTIDENDE

ABONNEMENTSPRISEN

er 3 Kr. pr. Kvartal, i Udlandet 18 Kr. pr. Aar. Enkelte Numre 35 Øre.
Abonnement modtages St. Annæ Plads 26, 10-3, hvortil ogsaa Bidrag til Bladet m. v. adresseres, samt paa alle Postkontorer.

Bladet omdøles ved Postvæsenets Foranstaltning.

Enkelte Numre af »Dansk Søfartstidende« sælges paa Bladets Kontor og i Kioskerne.

AVERTISEMENTSPRIS.

Første Side pr. mm à 45 mm Bredde 30 Øre
Siden overfor og ved Tekst samt Bagsiden do. 20 —
De øvrige Sider do. 15 —
Moderation for 13 Gange 26 Gange 52 Gange
5 pCt. 10 pCt. 20 pCt.

For Udlandet er Priserne 25 pCt. højere.

DANSK SØFARTSTIDENDE.

ORGAN FOR DANMARKS SKIBSFART.

Nr. 33.

Kjøbenhavn, Torsdag den 16. August 1923.

30. Aarg.



M. B. COHIN

Toldbodvej 22. KØBENHAVN K. Telefon 1403. Telegr.-Adr.: AMIANTE

IMPORT & LAGER
af
Maskiner, Værktøjer
og tekniske Rekvisitter for Damp- og
Motorskibe og alle industrielle Anlæg.

**A/s FRICHS
AARHUS**

Dampkedler,
Dampmaskiner,
Dampturbiner og
Dieselmotorer
for Skibe og Landanlæg.

Kassér ikke gammelt Tovværk.

Højeste Dagspris betales for brugt Manilla-
og Hampetov, tjæret og utjæret.

JULIUS MARSING

Tlf. Centr. 12516. KØBENHAVN Gammel Torv 13.

D. D. P. A.'s

Motorpetroleum

er

den bedste i Verden.

Soder aldrig Motoren til.
Absolut eksplosionssikker.
Betydelig mere Kraftudvikling end anden Petroleum og Motoroller.
Kan anvendes til alle Slags Motorer.

Bør og skal derfor udelukkende anvendes af enhver Motorejer.

NB. For at være sikker paa at faa den **ægte Motorpetroleum**, bør Forbrugerne endelig paase, at Emballagen — saavel Tønder som Tank — er forsynet med det **lovbeskyttede Varemærke!**

D.D.P.A.
* * *

Det danske Petroleums Aktieselskab.

TUXHAM RAAOLIE SEMI-DIESEL MOTORER

Er Resultatet af 40 Aars Erfaring og
anvendes i Tusindvis over hele Jorden.

Stationære
Motorer,
Transportable
Motorer,
Motorer med di-
rekte koblede
Dynamoer etc.

**MARINE
MOTORER**
10-300 HK.

MOTORSPIL

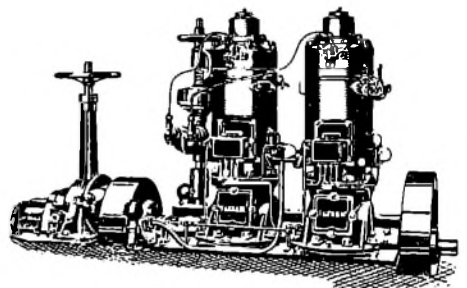

Mange Udmærkelser og Guldmedailler samt Grand Prix

TUXHAM A/s
KØBENHAVN, VALBY



DE PRIVATE ASSURANDEURER
LIMITERET.
STIFTET 1786

SØ OG TRANSPORTFORSIKRING
SLOTSHOLMSGADE 5
KØBENHAVN K.

TELEFON CENTRAL 6 & 4102 TELEGRAM ADRESSE „PRIVATE“
AGENTURER I DE FLESTE PROVINSBYER.

NORTH EASTERN MARINE

ENGINEERING Co., Ltd.

WALLSEND-ON-TYNE OG SUNDERLAND

Maskinbyggeri, Kedelsmedie, Jernstøberi.

Metalstøberi og Kobbersmedie.

Krumtapaksler og Skrueaksler leveres fuldt færdige.

Smedearbejde af enhver Art udføres.

Specielt anbefales vore Værksteder for Reparationer og
Forandringer af Skibsmaskiner samt alm. Maskinarbejde.

Telegramadresser: „NEWS, WALLSEND“ og „NEWS SUNDERLAND“.

Howaldtswerke, Kiel. Nybygninger og
Reparationer

Generalrepræsentant for Danmark, Norge og Sverrig:
Carl Holtermann, Amaliegade 34,
København K.
Telf. Central 10140 — Statstelefon 393 — Telegr.-Adr.: Carlholtermann

C. K. HANSEN

DAMPSKIBSREDERI
DAMPSKIBS-, HAVARI- OG ASSURANCE-AGENTUR
BEFRAGTNING OG KØB OG SALG
AF DAMP- OG SEJLSKIBE

KØBENHAVN
29 B, Amaliegade.

Filial: HELSINGØR
2, Softegade.

Telegr.-Adr.: HANSEN
{ Central 72 (10 Ledninger)
— 50589 (6 Em.- 9 Fm.)
Statstelef. 13 (2 Ledninger)

Telegr.-Adr.: HANSEN
Telefon: Helsingør 972.

P. Brown jun. & Co.

Dampskibsrederi * Dampskibsagentur
Amaliegade 43. — Telegr.-Adr.: „Brown“. — Tlf. C. 276.

HANSCHELL & C^o.

BARBADOS. B. W. I.

(Etableret 1884)

Damp- og Sejlskibsagenter, Befragtning,
Havari- og Assuranceagenter,
Skibsprovantering.

Post og Telegrammer, under vor Adresse, leveres ombord i
Skibene straks ved Ankomsten.

Telegr.-Adr.: HANSCHELL - BARBADOS

KAY DYHR

Kvæsthusgade 1, København K.
Telf. Centr. 8901 - 6886 - 6885. Tlgr.-Adr.: Kaydyhr - København.

Kunstig Træk- og
Oliefyrings-Anlæg

fra
JAMES HOWDEN & CO.
GLASGOW

Fjerde Søforsikringselskab lim.

i København

tegnr Sø- og Transportforsikringer af enhver Art til billige, faste Præmier
Agenturer i de fleste Provinsbyer.

Post-Adresse:
Holmens Kanal 24.

Telegram-Adresse:
„Fourthcomp.“

Telefoner:
Central 256 og 1075b

SØMANDSLOVEN AF 1. MAJ 1923.

Vejledende Fremstilling
af Kontorchef i Handelsministeriet EMIL KROGH

Indbunden..... 1 Kr 65 Øre pr. Expl.
gennemskudt med hvide Blade 2 — 00

Særtryk af »Dansk Søfartstidende«.

Det forenede Dampskibs-Selskab

Aktieselskab.

KJØBENHAVN K.

Telefon Nr. 6300, hvorigennem Omstilling til samtlige Kontorer og
Afdelinger i Kvæsthusgade Nr. 7 og 9.



MOTORSIRENER

autm. Taagesignal - Havnepirer - Brandalarm

Tagensvej 41 H. A. SCHEPELER Telefon 9552

„Senta“ „Pacific“

Amaliegade 29 A. Telefon 4212.
Telegram-Adr.: „Steampacific“.

L. R. Schmith,
Korresponderende Reder

Danish Shipping Company Ltd. A/S

Set. Annæ Plads 28.
Kjøbenhavn K.

Skibs- og Havariagenter.

Befragtning, Klarering & Dampskibsekspedition.
Køb og Salg af Skibe og Kontrahering
af Nybygninger.

Telegr.-Adr.: PACAO.

Telefoner: 1535-5836.
Statstelefon: 527.

A/S FORSIKRINGSSELSKABET „CODAN“

Generalagenter P. SØHT & CO.

AFDELING FOR SØ- OG TRANSPORTFORSIKRING

Telefon 14,995

NIELS JUELGADE 9, 2. S.

Telegr.-Adr.: »Gairdos«

R. Møllers Skibsværft

Telefon 246. **FAABORG** Telefon 246.

**Nybygning og Reparation
af Træskibe.**

**Patent-Ophalingsbedding for
450 Tons Egenvægt.**

CHR. LANGKILDE

Nyhavn 14 - København K.

Telf. C. 11325.

Repræsentant
for
SKANDIA
Raaoliemotorer

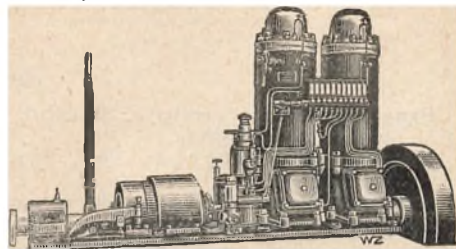

Skibs- Provianteringshandlere.

Kjøbenhavn og Provinserne.

Kjøbenhavn. Georg Sørensen, Nyhavn 13, Tlf. 6404.

Oscar Rolff, St. Annæ Plads 22, Tlf. Centr. 4140.

Bjorch-Jensen & Co., Holbergsgade 24, Tlf. 7262.

Th. Møller, Nyhavn 45 & 47, Tlf. 387.

Charles Hvilsom, Havnegade 21, Tlf. 4705 og 4810.

Jens With, Nyhavn 19, Tlf. 5349. Telegram-Adresse: Skibswith.

Kolding. Henry Fisker & Co. (R. Rasmussens Eftf.). Telefon 206.

Aalborg. Bertelsen & Larsen. Telegr.-Adresse: »Aciba«. Telefoner 249 og 1607.

P. Hansen & Co. ved P. Hansen & E. Schmidt Pedersen. Skagen. P. Saxberg, Telefon 85.

Frederikshavn. P. Saxbergs Eftf., Telef. 244 og 482. Telegram-Adresse: Saxberg.

P. Schou & Co., Telefon 12. Statstelefon 17.

Randers. A. L. Nielsen. Tlf. 266 og 224.

A. L. NIELSEN

Tell. 266 RANDERS Tell. 224

**Skibsproviantering
Forhyringskontor**

Marquardt & Tornøe

Skibsmægler, Havariagent
og Speditør,
Nykjøbing p. F.
Telefon 137 og 737.
Telegr.-Adr.: Marquardt.

Axel Carlsen, Skibshandel, AALBORG

Al Proviant leveres paa Udførsel
billigst.
Lager fra Randers Rebslaeri.
Agent for Vacuum Oil Comp.

— Telefon 5349. — Tigr.-Adr.: Skibswith.

Jens With
Skibsprovianteringsforretning
NYHAVN 19

Telefon 200. **ASSENS** Telegr.-Adr.:
Statstlf. 10. **MOURITZ G. KRAG** »Krag.«

Edsvoren Skibsmægler
Klarering — Befragtning — Assurance — Havari.
Agentur — Kommission — Spedition — Køb og Salg af Skibe.

Telefon 56 & 1409. **AALBORG** Telegr.-Adr.:
Statstelefon 40. **CHR. JENSEN** »Søborg.«

Edsvoren Skibsmægler
Søborg & Benthin's Eftf.

P. Schou & Co. Frederikshavn

Skibsprovianteringsforretning
Telefon Nr. 12. Telegramadresse »Schou« Statstelefon Nr. 17

I Frederikshavn
provianteres de Herrer Skibsførere bedst og billigst hos
P. Saxbergs Eftfl., N. Mogensen
Skibshandel.
Telegram-Adr.: »Saxberg«. Telefoner: 244 & 482.

P. SAXBERG. SKAGEN.

Skibsprovianteringsforretning.
Telefon 86. — Telegr.-Adr.: »Saxberg«.

JOHS. UTZON, Aalborg,

edsvoren Skibsmægler.
Telefon 2075 & 2200. Statstelefon 2. Telegr.-Adr.: UTZON.

RASMUS CHRISTENSEN

edsvoren Skibsmægler.
Telefon 149. **AARHUS** Telegr.-Adr.:
Statstelefon 99. »Raafst«.

Adolph Andersens Eftf.,

EDSVOREN SKIBSMÆGLER.
Befragtnings- & Havariagenter.
Telegr.-Adresse: **RANDERS.** Statstelefon Nr.
»Broker«. Telefon Nr. 70

Oscar Rolff,

St. Annæ Plads 22.
Kun absolut første Klasses
Skibsproviant.
Telefon: CENTRAL 4140.

P. HANSEN & Co.

ved
P. HANSEN & E. SCHMIDT PEDERSEN
Bunkerkulforretning.
Skibsproviantør.
AALBORG.

Husk

Petersen - Faxe's
1. Kl.s Herreskræderi,
Kjøbenhavn.
Stort Lager af færdigsyede Klædninger.

Hans Olesens Eftfl.
(Niels Wang)
Skibsmægler, Horsens

Carl v. d. Hude
Skibsmægler. Aarhus.

Jervell & Knudsen

Skandinaviske Mæglere
Befragtning og Havariagenter
Telegr.-Adr.: JERVELLCO.

OPORTO. PORTUGAL

Otto Wang

Skibsmæglere og Befragtnings Agenter
Specialitet: Saltfragter
Skibshandel
Telegram-Adr.: »WANGCO«
LISSABON

V. T. Mathiesen & Sønner . .

Blikkenslager. Skibsinventar.
Kabys og Baadeinventar, Lan-
terner og Lamper med Certifi-
cat til Carbid og Tran, Kompas-
hætter, Autogen-Svejsning.
Alt Skibsarbejde udføres.
Telefon 9445.
Toldbodgade 6. København.

Sandballast

leveres til Sejl- og Damp-
skibe, indgivet med Damp-
kran. Hurtig Ekspedition
Tilbud paa Opgravning af
tilsandede Havne gives.
»S/P Progres« »S/P Avance«
»Hessele« »Anholt«
1/8 Carl Nielsen,
Islands Brygge 4. Telef. 6562 - 10562.



AKTIESELSKABET
DET ØSTASIATISKE KOMPAGNI
(The East Asiatic Company, Limited)

KØBENHAVN
Filialer: **BANGKOK** og **SINGAPORE**

Egne Agenturer: Soerabaya, Shanghai, Hankow, Vladivostock, Dalny, Harbin, New York, Valparaiso, San Francisco, Durban og Johannesburg.

Regelmæssig Rute fart paa Siam, Kina, Japan, Sydafrika, Australien, Java, Vestindien, Meksiko og Vestkysten af Nord- og Sydamerika.

Import til Evropa af østasiatiske og andre oversøiske Produkter, Teak- og andre Træsorter.
Eksport til oversøiske Pladser af europæiske Produkter. — Skov- og Savmølle drift i Siam.

Alle nærmere Oplysninger erholdes ved Henvendelse paa Kompagniets Hovedkontor, Holbergsgade 2, København K.

DEN INTERNATIONALE SKIBSFARVE-FABRIK A/S

„Holzapfel“'s Compositlønner
til Jern, Staal og Træskibsbunde.
Leverandør til Flaaden.

(forhen: A.S. Holzapfel-Selandia).

Indregistreret



Varemærke

Rustbeskyttende Farve
til Bunkers og Lastrum.
Leverandør til Statsbanerne.

Telegramadr.: „Holzandia“

Telef.: 5601. Palæ 2256.

Sct. Annæ Plads 6, København.

Fabrik: Øresundsvej, Amager.

Aktieselskabet

Helsingørs Jernskibs- og Maskinbyggeri

paatager sig Nybygning og Reparation af Damp- og Dieselmotorskibe, Maskiner, Kedler og lign. Arbejder for Skibe indtil 7000 Tons d. w. Fabrikaer af Wilhelm Schmidts Overhedere til Marine-Brug.

2 Tørdokker, 338 resp. 375 1/2 engl. Fods Længde paa Kølblokkene. — **Patent-Ophalingsbedding** for Skibe indtil 800 Tons Egenvægt.

Beskæftiger 1200 Mand. — Stort Lager af Materiale.

Telefon 40 og 91.

Tlgr.-Adr.: »Skibsværftet«.

**DEN DANSKE
LANDMANDSBANK**

GRUNDLAGT 1871

ENHVER ART AF
BANKFORRETNING UDFØRES

Kunsthvæverker Fritz Busch

ved **Holger Pedersen**
anbefaler sig med

Signaleringshvæverker af enhver Art.

Leverandør til de herværende Dampskibsselskaber og Statsbanedriftens Sofartsafdeling.

Laboratorium:

Kongens Enghave. V.

Tlf. Centr. 6031. Tlgr.-Adr.: »RAKET«, København. Privat-tlf. Nora 2393



J. Melander,

fir. Blikkenslager. 1162

Alt Skibsarbejde udføres.

Lille Strandestræde 3.

Remington,

eneste Skrivemaskine med

Key Set Tabulator,
ny epokegørende Opfindelse

L. Kristensen, Vestergade 27.



*Mest økonomiske Motor, kun
200-230 gr. Olie pr. Hkr. tim.
Startes øjeblikkelig. Ingen Vand-
indsprøjtning. Endeste Betjening.
Leveret 14 Motorer til Tyrvasenet.*

SOPHUS BERENDSEN A/S

Telf. 8500 KØBENHAVN Postboks 272



Einar Weilbach & Co.

Niels Juølgade 6 - København.

Telef. Central 13064.

Specialister i naut. Instrumenter.

Stort Lager. Billige Priser.

Kompaskorrigering. Reparationer udføres.

A. EVENSEN & CO. A/S. Klarering og Befragtning.
Dyngarken 43. AARHUS Telefon 509 og 529.

Skibsrigger W. PEDERSEN

Wildersgade 24. Telf. Amager 5332 x
udfører alt Riggerarbejde samt Spleisning
af Staal- og Jærnvirer.

HANSA · Tysk nautisk Tidsskrift.

Organ for samtlige Interesser indenfor den tyske Handelssejlfart og Haafskert

Et virksomt Annonceorgan for Firmaer, som ønsker at
træde i Forbindelse med den tyske Sejlfart, den tyske Hav-
fiskeriering, den tyske Handel og den tyske Industri.
Abonnementpris, inklusive Porto, 30 Kr. pr. Aar.

HANSA'S Forretningsadresse er: Hamburg 11, Steinhöft 3.

N. F. STEGMANN

Tlgr.-Adr.: »Stegmann«

Nørresundby

Telefon 918 — 718

Kjøbenhavn, den 16. August 1923.

Fra Arbejderforsikrings-Raadet har vi modtaget Beretning for Aaret 1921. Af denne fremgaar det, at der i 1921 er indgaaet 10,496 Anmeldelser om Ulykkestilfælde. Af de indgaaede Anmeldelser angik 5,062 den tvungne Forsikring for Industri, Haandværk, Handel, private Tjenesteforhold m. v., 86 den frivillige Industrieforsikring, 3,463 den tvungne Forsikring for Landbrug, Skovbrug, Havebrug m. m., 1,032 den frivillige Landbrugsforsikring, 554 Søfartsforsikringen og 156 Forsikringen for Fiskeri og mindre Skibsfart. Raadet har ialt i 1921 behandlet 15,462 (1920 16,270) Sager angaaende Ulykkestilfælde indtruffet den 1. April 1917 eller senere. Heraf drejede de 10,496 (1920 11,154) sig om de ovenfor omtalte Anmeldelser, 4,919 om Viderebehandling af Sager, der henslød uafgjort ved forrige Aars Udgang, og 47 om Sager, som efter at være tilendebragt i 1920 er genoptaget til ny Behandling i 1921. 1,062 Tilfælde blev i Lobet af Aaret afvist, d. v. s. udgik som ikke begrundede Krav efter Ulykkesforsikringsloven, 6,267 afsluttedes, idet der forelaa Meddelelse om, at de Paagældende fuldtud havde genvundet deres tidligere Arbejdsevne. I 3,344 Sager blev Spørgsmaalet om Erstatning som Følge af Død eller Invaliditet afgjort ved formelig Kendelse af Raadet, og endelig blev 4,789 Sager overført til Færdigbehandling i 1922. I 1921 er der færdigbehandlet 10,673 Sager mod 11,351 i 1920. Hertil kommer 299 Sager, der efter at være afgjort midlertidigt, i 1921 er genoptaget til endelig Afgørelse; man naar saaledes ialt 10,972 færdigbehandlede Tilfælde i 1921.

Af de 3,344 afgjorte Sager angik de 254 Dødstilfælde. 123 af de Forulykkede efterlod sig Personer, hvem der tilkom fuld Erstatning. Til disse udbetaltes ialt 1,235,649 Kr. I 10 Tilfælde udbetaltes delvis Erstatning med et samlet Beløb af 20,500 Kr. Der er i 1921 i Sager, som er afgjort endeligt, efter tidligere at være afgjort midlertidigt, tilkendt Erstatninger paa ialt 199,140 Kr. I 3,090 Sager traf Raadet Afgørelse af Spørgsmaalet om Erstatninger for blivende Nedsættelse af Arbejdsevnen. I 2,499 af disse Tilfælde tillagdes der en Erstatning paa ialt 3,893,138 Kr., medens 591 Sager afgjordes uden Erstatning. I 1921 er der saaledes ialt ydet i Erstatninger i Henhold til Ulykkesforsikringsloven af 6. Juli 1916 og 28. Juni 1920 Kr. 5,348,427.

I Søfartsafdelingen er der i 18 Sager angaaende Dødstilfælde udbetalt Kr. 196,000, medens 42 Sager er afsluttet uden Erstatning. I Afgørelser angaaende Invaliditetserstatninger i Søfartsafdelingen er der i 77 Tilfælde udbetalt Kr. 144,091.

For Tiden har foruden de to Forsikringsforbund for Søfart og Fiskeri 14 gensidige Selskaber og 15 Selskaber med begrænset Ansvar Indenrigsministerens Anerkendelse til Tegning af Forsikring efter Ulykkesforsikringsloven. Det samlede til Forsikringsselskaberne i Kalenderaaret 1921 indgaaede Præmiebeløb er opgjort til Kroner 11,519,259.47.

Dansk-finsk Handels- og Skibsfarts-traktat. Udenrigsministeriet meddeler:

Den 3. August 1923 er der i Helsingfors blevet undertegnet en Handels- og Skibsfarts-traktat mellem Danmark og Finland.

De af den danske Gesandt i Helsingfors F. L e r c h e og Kontorchef i Udenrigsministeriet W. B o r b e r g siden Slutningen af Juni Maaned med Delegerede for den finske Regering førte Forhandlinger er saaledes bragt til Afslutning.

Dansk Sejlskibsrederi-Forenings Aarsgeneralforsamling.

(Fortsat.)

Skibsreder P e t e r s e n, Marstal: De tilstedeværende vil sikkert mindes, med hvilken Energi Nordisk Skibsrederforening ved sin Start med Dir. Jantzen i Spidsen tog sig af vore Sager. I de mellemliggende Aar er Nordisk Skibsrederforening imidlertid vokset saa stor, at den ikke har kunnet varetage de mindre Skibes Interesser tilstrækkeligt. Da nu Forslaget om et forhøjet Kontingent ogsaa for de mindre Sejlskibes Vedkommende kom, var jeg selvfølgelig klar over, at de smaa Skibe ikke kunde bære det forhøjede Kontingent. Der blev derfor af den danske Bestyrelse arbejdet stærkt overfor Hovedbestyrelsen i Kristiania. Denne kunde imidlertid ikke gaa ind paa en Reduktion af det forhøjede Kontingent for Sejlskibene. Dette havde til Følge, at den danske Bestyrelse arbejdede stærkt paa at faa en særlig dansk Afdeling etableret, og til Trods for at dette mødte megen Modstand hos Kristianiabestyrelsen, har den danske Bestyrelse nu gennemført dette, saaledes at Repræsentanten i Kjøbenhavn, Hr. Hein, trak sig tilbage, og Overretssagfører Ahlefeldt fra »Skuld« traadte i hans Sted. Det vil derefter blive saaledes, at de danske Redere i Nordisk Skibsrederforening og ogsaa de Herrer Redere, som staar udenfor, kan henvende sig til Hr. Ahlefeldt, der ligger inde med mange Aars Erfaring, da han har haft Masser af Sager gennem Aarene. Jeg er ikke i Tvivl om, at vi paa den Maade vil kunne faa den allerbedste Støtte.

Naar Dir. Jantzen har støttet den ny Forening her, tvivler jeg ikke om, at det kom af den Skræk, der herskede hos Dir. Jantzen for, at den danske Bestyrelse i Nordisk Skibsrederforening skulde gaa saa vidt at faa de danske Redere til at udskille sig og danne en selvstændig Forening. Jeg kan derfor kun anbefale, at de, der ikke gaar ind i den ny Klub, søger Støtte hos Overretssagfører Ahlefeldt, der ligger inde med en mangleaarig, udmærket Erfaring paa dette Omraade.

Grosserer P. M. P e t e r s e n, Svendborg: Jeg vil gerne spørge Skibsreder Petersen: er det Mening, at Kontingentet i Nordisk Skibsrederforening alligevel skal være 250 Kr.?

Skibsreder P e t e r s e n, Marstal: Jeg kan ikke tænke mig, at Rederne vil betale det høje Kontingent til Nordisk Skibsrederforening med den ringe Interesse, som den i de senere Aar har vist de smaa Skibe. Den har nu nok at gøre med at varetage de store norske Skibes Interesser. Derfor fandt den danske Bestyrelse Forholdet utilfredsstillende, hvorfor Dir. Hein trak sig tilbage, og Overretssagfører Ahlefeldt traadte i hans Sted, og man kan, hvad enten man er Medlem af Nordisk Skibsrederforening eller ikke, henvende sig til ham.

Grosserer P. M. P e t e r s e n: Jeg forstaar, at Overretssagfører Ahlefeldt vil varetage Redernes Interesser som Sagfører men ikke saadan, som en Klub vil gøre det, idet Klubben vil udsende til sine Medlemmer Meddelelse om de Ting, der har Interesse for dem. Han kan ikke byde de samme Goder som denne Klub.

Skibsreder P e t e r s e n: De misforstaar mig. Ahlefeldt sorterer under Nordisk Skibsrederforening. Det er den, der har taget ham i Stedet for Hein. De danske Redere har nu faaet den Lettelse, at de kan gaa til Overretssagfører Ahlefeldt.

Grosserer P. M. P e t e r s e n: Men er Sagen løst derved, at der skal bestaa en Nordisk Skibsrederforening? Saa er vi tilbage til det, at vi skal betale 250 Kr. Jeg vil hævde, at det kan vi ikke; vi kan ikke tjene det, det lader sig ikke gøre. Jeg tror ikke, at Nordisk Skibsrederforening bedre kan varetage Redernes Interesser end Protection Klubben, hvor vi haade har vor Sekretærs Arbejde og tilige Nordisk Skibsrederforenings Støtte. Et Kontingent af

250 Kr. er for højt. Hvis en Reder betaler det, maa det være for Honnørens Skyld, for at kunne sige, at han staar i Nordisk Skibsrederforening, for hans Skib kan ikke betale det.

Skibsreder Clausen, Marstal: Der er Redere i Marstal, som er blevet staaende i Nordisk Skibsrederforening, og som betaler 100 Kr. pr. Skib for almindelige Sejlskibe, og hvis det drejer sig om større Skibe, har nogle foretrukket at betale det større Beløb. De konsulterer Nordisk Skibsrederforening, men for det Tilfælde, at der skal føres Proces, forbeholder Foreningen sig Ret til at paalægge Rederne de Byrder, som følger af Processen. Det samme Forhold finder Sted her indenfor Protection Clubben. Her kan vi konsultere Landsretssagfører Elmquist for c. 25 Kr. pr. Skib. Er det ikke saadan med et rundt Tal?

Dirigenten: Jo, 25 Kr.

Skibsreder Clausen: Nu er Spørgsmaalet, om Rederne vil gaa bort fra de gamle erfarne Mænd og over til Landsretssagfører Elmquist. I alle almindelige Sager er han sikkert fuldtud kompetent, men de vanskelige Forhold er man nødt til at gaa til den erfarne Nordisk Skibsrederforening med for at faa dem klaret godt. Det bliver vel i Virkeligheden ikke billigere i Protection Clubben, end det er i Nordisk Skibsrederforening. Om det bliver bedre, er en Skønssag. Det kan jeg ikke sige noget om.

Dirigenten: Det er ikke rigtigt, at de vanskelige Sager maa gaa gennem Nordisk Skibsrederforening, for vi har faaet Forholdet ordnet saaledes, at i de Tilfælde, hvor jeg ønsker en Sag forelagt Nordisk Skibsrederforening, kan jeg spørge den. Det er et Spørgsmaal, om det ikke tidt vil være en Fordel for de Herrer, at de har mig at kunne konferere med, og at baade Deres og mit Syn paa Sagerne bliver refereret til Nordisk Skibsrederforening. Det er, tror jeg, en Fordel, fremfor at skulle skrive Brev til Nordisk Skibsrederforening, hvorved De maaske ikke faar alle de Oplysninger med, som Foreningen skal bruge. I Stedet for har de først været hos mig, og vi har i Fællesskab drøftet Tingene, De med Deres Sagkundskab, jeg med min juridiske Indsigt. Jeg tror, at De i mange Tilfælde vil faa langt mere fyldestgørende Svar, end hvis De skriver alene til Nordisk Skibsrederforening. For det andet er der det at bemærke, at i Tilfælde, hvor jeg mener, at min juridiske Sagkundskab ikke slaar til, gaar vi samme Vej som Overretssagfører Ahlefeldt sikkert vilde gaa i mange Tilfælde, hvor han vil føle, at hans Sagkundskab ikke slaar til. Ingen af os er fuldtud Ekspert, vi vil sikkert kunne lære meget paa Søfartens Omraade. Vi vil gaa den samme Vej nemlig til et Hoved, som har endnu mere Erfaring. Jeg har tænkt mig, at vi skulde have en fast Højesteretssagførerforbindelse, akkurat det samme, som Nordisk Skibsrederforening har. Den har sin faste Højesteretssagførerforbindelse, som den henvender sig til. Jeg tror, at de Herrer vil have stor Fordel af at have denne Klub i Svendborg fremfor at skulle henvende sig i Kjøbenhavn eller i Kristiania.

Skibsreder Petersen indrømmede, at Nordisk Skibsrederforening havde forsømt de mindre Skibes Interesser, men Nordisk Skibsrederforening har selv Forstaaelse af, at den ikke har kunnet tage sig tilstrækkeligt af dem, fordi de store Interesser er knyttet til Damperne.

Men nu har vi efter Konference med Dir. Jantzen og med Tilslutning fra ham som Nordisk Skibsrederforenings Leder foretaget dette, om jeg saa maa sige, ikke ganske lille Arbejde at organisere os over hele Verden; vi har faaet Agenter over hele Verden. Jeg tror, det vilde være uheldigt, om Sejlskibsrederne delte sig, saa at Halvdelen stod i Nordisk Skibsrederforening og Halvdelen i Protection Clubben. Jeg for min personlige Del skal ikke være i Vejen, hvis vi kunde faa en Ordning med Nordisk Skibsrederforening. Jeg vilde foretrække det fremfor, at de danske Sejlskibsredere delte sig mellem de to Foreninger. Jeg tror, at de Herrer kan faa Held med den ny Klub, hvis De vil. De tvinger mig til at blive Deres Tjener paa dette

Omraade, til at sætte mig ind i Søfartens Forhold. De faar en juridisk Sekretær, som har Pligt til at følge med i alle Forhold vedrørende Søfarten. Jeg tror, det vil have Betydning at have en saadan Mand paa Stedet. Men skal Foreningen opfylde sine Formaal, saa er det, tror jeg, absolut nødvendigt, at De melder Dem ind allesammen. De kan gøre det saa meget roligere, som der ikke deri ligger nogen Uvenlighed overfor Nordisk Skibsrederforening, for naar Klubben er lavet, ser Nordisk Skibsrederforening helst, at alle samler sig om den og gennem den samarbejder med Nordisk Skibsrederforening. Jeg vil sige til de Herrer, at jeg synes, de i kommende Tider skulde drøfte disse Ting og blive enige om, at De vil støtte den ene eller den anden, og saa saa vidt muligt støtte den som de fleste enes om at støtte. Ellers tror jeg, det bliver noget Miskmask.

Skibsreder Petersen: Hvad Klubben angaar, synes jeg, at dens Start er grebet forkert an. Der er i alt Fald forskellige Redere, som mener, at der ikke er taget tilbørligt Hensyn til Sejlskibsrederne ved Klubbens Start. Hvis man havde kaldt samtlige Redere sammen og havde nedsat et Udvalg til at udarbejde Lovene, saaledes at Sejlskibsrederne kunde have faaet Indflydelse, tror jeg, at det stort Antal havde indmeldt sig i Klubben.

Dirigenten: Hvad Starten angaar, har jeg ikke haft noget med den at gøre. Jeg blev efter Starten opfordret til at være Sekretær.

Grosserer P. M. Petersen: Med Hensyn til Starten vil jeg sige, at jeg synes, vi har sammenkaldt Rederne baade i Marstal, Thurø og Svendborg, og jeg ved ogsaa, at Skibsreder Kromann, som var med til Starten, har konfereret med Rederne i Marstal. Det varede vist en Maaned eller halvanden, før vi fik Kromanns Svar paa, om der var noget at gøre i Marstal, om Rederne der vilde være med. Det varede mindst halvanden Maaned, før vi fik Svar, om han vilde være med; han vilde ikke forbigaa de andre Redere i Marstal. Det er vanskeligt, naar der laves saadant noget, at samle alle derom. Der gør sig som Regel saa mange Betænkeligheder gældende, og der var jo ikke saa forfærdelig lang Tid at spille. Vi maatte jo lave noget, vi hurtigt kunde faa Nytte af. Jeg tror, at i den korte Tid, Klubben har eksisteret, har den gjort nogen Nytte; mange har faaet Raad af den. Jeg kan ikke se, at der er nogen Grund til Splittelse, fordi ikke alle de Herrer har været med. Klubben er oprettet for at skabe saa gode Forhold som muligt for Søfarten. Der er ingen, der har Fordel af Klubben personligt. Det er Standens Interesser, det gælder. Rederne er indbudt allesammen, men vi har selvfølgelig ikke indbudt hver enkelt. Sagen var paa Tale paa en — jeg tror det var en — Generalforsamling i Dansk Sejlskibsrederi Forenings-Kredsafdeling for Fyen, hvor der var to eller tre Marstallere med. Jeg husker, at Kapt. Minor Rasmussen sagde: den Sag er jo faldet til Jorden. Dertil sagde jeg: det er den ikke, den er fuldt oppe, for nu vil vi forsøge at faa Klubben lavet. Der var de Herrer fra Marstal med. Skibsreder Kromann var vist med. (Skibsreder Kromann: Nej). Men det har i hvert Fald ikke været nogen Hemmelighed for de Herrer i Marstal, at den blev startet. Den er kun startet for at gavne os allesammen. Ingen enkelt har personlig Fordel af den, men alle vil have Fordel af den. Jeg er sikker paa, at om ikke i Øjeblikket alle de Herrer gaar ind i Klubben, vil De komme senere, for det vil vise sig, at det betaler sig for Dem.

Skibsreder R. S. Hansen, Thurø: Jeg maa udtale min Forbavselse over Skibsreder Petersens Udtalelser, for han siger at Nordisk Skibsrederforening vil ikke have med de smaa Sejlskibe at gøre, men vi kan henvende os til en Sagfører i Kjøbenhavn. Det er netop det afgørende. Det er det, vi vil bort fra. Vi vil bort fra, at hver enkelt skal optræde for sig. Vi vil ikke betale de høje Kontingenter. Og jeg mener, at Dir. Jantzen netop indirekte siger; vi vil helst være fri for Sejlskibene, men saml Jer endelig i en Klub hjemme, som vi kan arbejde intimt

sammen med. Jeg tror, det er hans inderligste Ønske. Hvis vi spurgte ham om hans Mening, vilde han sikkert sige, at det er netop at træffe Sommet paa Hovedet.

Skibsreder Petersen: Det er lige ud ad Landevejen. Til Trods for at der forlanges forhøjet Kontingent af de smaa Skibe, vil dette Kontingent ikke blive forholdsvis saa stort som Kontingentet for de store Dampere, og der vil fremkomme forholdsvis mange flere Sager fra de smaa Sejlskibe, Sager, hvis Omkostninger aldeles ikke dækkes af Kontingentet. Jeg forstaa derfor godt, at til Trods for, at det nærmest var med Tanken paa Sejlskibene, at Nordisk Skibsrederforening i sin Tid blev oprettet, er Sejlskibene nu den daarligste Ende deraf. Det er den, der betaler mindst; derfor ønsker Nordisk Skibsrederforening den bortskaaet. Det er lige ud ad Landevejen.

Dirigenten: Men naar Skibsreder Petersen siger — hvad der er ganske rigtigt — at Sejlskibene er den daarligste Ende, og derfor ønsker Nordisk Skibsrederforening at skære den bort, saa maa han indrømme, at der er den bedste og naturligste Basis for danske Sejlskibsredere til at slutte sig sammen i deres egen Forening og lade dem samarbejde med Nordisk Skibsrederforening. Det er det, som er sket. Der er indmeldt over 80 Skibe. Jeg er den, der personligt skal gøre Arbejdet, og jeg vil meget haabe og ønske, at de andre Sejlskibsredere vil slutte sig til, saa at jeg kan bidrage mit til, at vi faar det fulde Udbytte af denne Forening. Jeg tror, at Sejlskibsrederne her som i alle andre Tilfælde, hvor de skal arbejde i fælles Interesse, staa sig ved at staa samlet og ikke spredt.

Skibsreder Kromann, Marstal: Med Hensyn til Klubbens Start vil jeg kun nævne, at Begyndelsen for mit Vedkommende blev gjort paa den Maade, at jeg blev anmodet om at komme til Svendborg til et Møde med forskellige Skibsredere. Først da fik jeg Planen at vide. Som forskellige af de Herrer vil vide, havde jeg mine Betænkeligheder ved at gaa med. Jeg vilde først tænke nærmere derover og tale med flere Kolleger i Marstal. Det gjorde jeg. Det kan være, at jeg ikke har talt med tilstrækkelig mange, og at jeg ikke fik talt med Skibsreder Petersen; i saa Fald beklager jeg det. Det har ikke fra nogen af Stifternes Side været Meningen kun at henvende sig til enkelte Redere og ikke til alle. Jeg talte med flere Redere og efter at have tænkt over Sagen, besluttede jeg mig til at gaa med, at indmelde de Skibe, jeg repræsenterer. Jeg har talt med flere Redere, der sagde, at de foreløbig foretrak at blive staaende i Nordisk Skibsrederforening.

Skibsreder Petersen I Anledning af Hr. Elmquists Udtalelse skylder jeg Dampskibsrederne i Kjøbenhavn, som sidder i Bestyrelsen for Nordisk Skibsrederforening, at udtale, at naar de har gennemført overfor Dir. Jantzen at faa løst den danske Afdeling ud, er det netop ud fra den Nidkærhed, de nærer for Sejlskibene i Provinserne, som vist ikke er Hr. Elmquist ubekendt. Jeg skylder disse Dampskibsredere at henpege paa, at de har sat et stort Arbejde ind overfor Hr. Jantzen, som — det kan jeg godt sige — strittede stærkt imod. De gennemførte deres Krav om at faa en Repræsentant her, som var sagkyndig og laa inde med en Række Erfaringer netop i vore Sager, og det var væsentligt med Henblik paa Provins-skibsrederne heromkring, idet de store Dampskibsredere siger: Vi har ikke meget Brug for Nordisk Skibsrederforening nu, fordi vi bruger de store engelske Klubber, som varetager vore Interesser fuldtud tilfredsstillende.

Jeg henstiller til de Herrer at vælge, hvad de vil gøre.

Sekretæren: Jeg vil gerne erindre om det Standpunkt, som Bestyrelsen har indtaget, og jeg beklager, at Dampskibsrederne i Kjøbenhavn, naar de har været saa meget inde paa at ville hjælpe Sejlskibsrederne, da ikke er kommet ind paa det Spor, som Bestyrelsen har anvist, idet den har foreslaaet, som der staa i Beretningen: »at de 10 pCt. af en vunden Sag, som »Nordisk« indkasserede, forhøjedes indtil 25 pCt., og at Forholdene for

Sejlskibene i øvrigt forblev uforandrede.« Man mente, at naar Nordisk Skibsrederforening kunde indkassere 25 pCt., maatte den kunne staa sig derved og iøvrigt kunne lade Forholdene forblive saaledes, som de var for den sidste Lovændring. Jeg synes jo ogsaa, at det var i og for sig et kulant Tilbud, men der er ikke kommet noget ud af det. Hvis Nordisk Skibsrederforenings Bestyrelse havde kunnet gaa med til det Forslag, havde Skibene kunnet vedblive at staa i Nordisk Skibsrederforening. Det er sikkert.

Skibsreder R. S. Hansen: Jeg vil blot gøre den Bemærkning, at Skibsreder Petersens rosende Omtale af, hvad der er gjort i den Retning, han nævnte, forandrer ikke det til Grund liggende i denne Sag. Grundlaget for Startningen af denne Klub er Pengespørgsmaalet, og det er ikke blevet forrykket. Derfor vil jeg anbefale alle Sejlskibsredere at melde sig ind i Klubben. De kan stole paa, at naar Redere i Marstal betaler 100 Kr. for at være i Nordisk Skibsrederforening, er det for at have Foreningens Certifikat at vifte med.

Skibsreder Clausen: Mon Grunden ikke kunde være den, at de mente, det var til Fordel for dem selv. Det kunde dog være, at de tænkte som saa, at disse erfarne Folk, som sidder i Nordisk Skibsrederforening, var de bedste at have at gøre med.

Dirigenten: Maa jeg blot i Anledning af Skibsreder Petersens Udtalelse om, at Dampskibsredernes Interesse for Sejlskibsfarten har givet sig saa stærke Udtryk, sige, at det er glædeligt, at de Herrer har foretaget en Ændring for Sejlskibenes Skyld, men det er kedeligt, at de har gjort det, efter at vi har stiftet Klubben. Da de nu har gjort det for sent, vil de vel ikke have, at vi skal lade det hele falde sammen, som vi har bygget op.

Skibsreder R. S. Hansen: De Herrer, som staa udenfor Klubben, burde følge Dir. Jantzens Raad og melde sig ind i Klubben. Det siger han indirekte.

Hermed sluttede Forhandlingen om disse Afsnit af Beretningen.

(Fortsættes).

Fragtmarkedet.

Der er kun en ringe eller ingen Ændring i Fragtmarkedets Stilling, skriver »Fairplay«. Maaske er der lidt mere Efterspørgsel efter Tonnage kun til Fragtrater, der bringer Tab. Man kan derfor forstaa, at mange engelske Redere har besluttet sig til at lægge Skibene op, efterhaanden som de vender tilbage fra de tabbringende Rejser. Der vil ganske vist være dem, som mener, at dette ikke vil lette Depressionen, men kun tjene til at give de fremmede Redere en bedre Chance, og at en Oplægning i større Stil indirekte vil blive til disses Fordel. At blive ved at sejle med Tab vil dog tilsidst blive ruinerende for dem, der bliver ved dermed. Ved Oplægning bliver Tabene begrænset og overskuelige, og det vil efterhaanden gaa op for Besætningerne og andre, at Skibenes Udgifter maa bringes ned, hvis der skal være Haab om at faa dem i Fart igen.

Der er i det østlige Marked ingen Tegn til Genoptagelse af Forretningerne uden netop de allernødvendigste, og det er smaat med Efterspørgselen efter Tramptonnage, da Købmændene har let ved at skaffe sig Plads i Rutebaadene. Hvede fra Australien byder fremdeles 32/6 til Middelhavet/U. K./Kont. og muligvis kan Philippinerne bruge en Damper paa Basis af c. 32/6 paa Dødvægt til U. K./Kont. Majs fra Syd-Afrika antyder c. 26/ til U. K./Kont. for Dampere af en jævn Størrelse, og Kul fra Syd-Afrika er stille og vil vedblive at være det, indtil Lastning efter Tørn er ophørt. Fra Bombay eller Kurrachee er c. 22/6, paa Dødvægtsbasis, det højeste Købmændene vil byde

for Afskibning i September. Fra den persiske Bugt kan passende Tonnage finde Aftagere paa Basis af 28/9 til U. K./Kont. Manganerts fra Vizagapatam byder 19/6 à 20/ for en passende Damper i September til Antwerpen, og fra Calcutta kan opnaas en lignende Fragt for en stor prompt Damper med gammelt Jern til Swansea.

Det hjemadgaende Middelhavsmarked er fremdeles mat med Mangel paa Ordre for større Dampere, og at sende Dampere ind til Sortehavet eller til Donau med Bunkering i Middelhavet, kan med de nuværende Fragtrater kun bringe alvorlige Tab.

Rigelig Forsyning af Tonnage i Forening med en ringe Efterspørgsel har bragt Forvirring i det hjemadgaende Marked fra River Plate og Tonen er kun fast paa Basis af c. 19/ fra »up river« for Dampere af absolut passende Størrelse. Beretningerne gaar ud paa, at der er betydelig mindre Hvede og Majs rede for Eksport fra Argentina mellem Tiden nu og den ny Sæson, end man havde antaget, og hvis det er Tilfældet, er Udsigterne for de nærmest kommende Maaneder alt andet end lovende.

Der kan noteres en lille Ændring i det amerikanske Marked, der vedbliver at holde sig fast med ret gode Forretninger til de sidst nævnte Rater. Et Antal store Dampere har sluttet med »deals« fra B. N. A. til Rater, der varierer fra 62/6 til 65/ pr. Std. efter Størrelsen, etc., til W. B. E. I. Kulforretningerne fra »the Range« er gaaet noget tilbage, men Raterne er faste til \$ 2,10 til Rotterdam, \$ 2,20 til Antwerpen/Hamburg Range, \$ 2,25 franske Atlanterhavshavne, \$ 3 Vest-Italien, \$ 3,50 Rio Janeiro eller de nedre La Plata Havne, \$ 3,70 Santos og \$ 1 til Montreal. Der er ingen videre Efterspørgsel efter Tonnage for Korn fra The Range og Montreal viser ingen Tegn til at komme over 17 Cents, Basis én Losschavn, Midelhavet, ikke østligere end Vest-Italien, for September, 18 à 18½ Cents for Oktober og 19 Cents pr. 100 lb. for November; for Kontinentet byder der 14½ Cents for Oktober. Caseoil til Australien/New Zealand ønsker Tilbud op til 29 Cents, Basis én Losschavn. For Tømmer fra en eller to Havne i Golfen til en eller to Havne i River Plate kan der paa »net charter Basis« sluttet til \$ 4 for September, for en Damper af op til 1,500 Stds. og til \$ 14,50 à \$ 14,75 pr. Mille »gross form« for et mindre Skib.

Generalforsamlinger.

Det dansk-norske Dampskibsselskab

har, i Følge »Berl. Tid.«, afholdt Aars-Generalforsamling under Ledelse af Højesteretssagfører Stein. Bestyrelsens Formand, Grosserer A. F. Hovmand aflagde Beretning om Virksomheden, i hvilken der henvises til det forløbne Aars Magerhed for Skibsarten, med Fragterne paa et lavt Niveau og kun langsom og ringe Nedgang i Driftsudgifterne, særlig da hvad Omkostninger til Lastning og Losning angaar. Den nedadgaende Bevægelse fortsattes dog i Aar paa dette og paa andre Omraader, saasom Havneafgifter etc., saa man maa haabe, at der snart vil blive et mere ligeligt Forhold mellem Fragter og Udgifter. Tilrods for de Skuffelser og Genvendigheder, Selskabet har været udsat for, er det lykkedes at indtjene med Skibene et Driftoverskud paa godt 72,000 Kr. Skibene har gaaet i Nord- og Østersøfart og hovedsagelig med Kul, Koks og Trælast. I April indkøbtes fra Sverig Damperen »Arko«, som fik Navnet »Bjarke« (c. 2,160 Tons), et fordelagtigt, moderne og stærkt Skib. Lige inden Skibet skulde i Fart efter Overtagelsen i Helsingborg, opstod der Ildebrand paa Vandet i Havnen, som forplantede sig til »Bjarke«, der led betydelig Skade. Dette forvoldte Ophold paa c. 3 Uger, saa Dampere først kunde gaa i Fart den 21. Juni; den har altsaa sejlet i godt et halvt Aar. »Hamlet« gik, efter Oplægning, først i Fart et Stykke ind i Marts. »Aladdin«, som efter Oplægning i Kjøbenhavn, sattes i Fart igen den 2. Februar, led et betydeligt Tab som Følge af en Uges Ophold i Isen, men den tjente forholdsvis hurtigt Tabet ind igen. Dampere har iøvrigt ikke haft Havarier af større Betydning og er alle i udmærket Stand. I Aar har kun »Hamlet« været oplagt en kortere Periode. Den sidste Perodes højere Fragter for Kul og Koks har man draget den størst mulige Nytte af, undtagen for »Aladdin«, som sejler paa et 4 Maaneders Timecharter, der udløb 10. April.

Den korresponderende Reder, Direktør R. A. Robert gennemgik Regnskabet, som udviser et Driftoverskud paa ialt 140,497 Kr. (72,607 Kr. paa Skibene, 67,890 Kr. ved indvundne Renter og Agio

samt Refundering af Krigsforsikring); efter Fradrag af Udgifter (herunder Skat for Driftsaaret 1920 182,198 Kr. formidlet en først senere afgjort Disput med Skattevæsenet), bliver der imidlertid et Underskud paa 121,626 Kr.; Saldo fra forrige Aar udgør 103,527 Kr.; til næste Aar overføres 18,098 Kr.; der bliver altsaa intet Udbytte til Aktionærerne.

For Regnskabet gaves Decharge uden Diskussion. Til Bestyrelsen genvalgte Kaptajn Schack; ligeledes genvalgte Revisorerne.

Dampskibsselskabet Heimdal

har, i Følge »Berl. Tid.«, afholdt Aars-Generalforsamling under Ledelse af Højesteretssagfører Fenger. Skibsreder Hans Carl aflagde Beretning om Virksomheden:

Det sidste Aar har som bekendt været præget af noget bedre Forhold end det foregaaende. De lavere Hyrer har muliggjort, at efterhaanden hele den danske Dampskibsflåde er kommet i Fart igen efter Oplægningen, om end det, at Skibene kom i Fart, ikke betød, at de hele Tiden sejlede med Overskud. — Tværtimod; Fragterne — i alt Fald i de Farter, hvortil Heimdals Skibe egnede sig — har i mange Tilfælde været saa lave, at man kun med Held kunde regne med et beskedent Overskud, medens daarlige Ekspedition eller daarlige Vejr undervejs betød Underskud for den paagældende Rejse.

Ved Aarets Begyndelse bestod Selskabets Flaade af 4 Dampskibe, som alle var oplagt. Dampskibet »Vera« fik omkring Aarsskiftet installeret Superheater og kom derefter i Fart, efter i over ét Aar at have været oplagt. Den 4. Marts blev »Anine« sat i Fart paa et engelsk Tidscerteparti: England—Nordfrankrig — i 3 Maaneder. Der var imidlertid Vanskeligheder, dels med Isen, dels ved Lockouten, hvorfor man, særlig da Fragterne ikke virkede meget lokkende, ventede nogen Tid endnu med at sætte de sidste to Baade i Fart.

Senere blev Superheater installeret ogsaa i »Simone«, hvorefter denne Baad den 24de Juni blev sat i Fart. »Elna« var sat i Fart den 7de Juni.

I September blev Selskabets Flaade forøget med en 1,900 Tons d.w. Nybygning fra Christianssands mekaniske Verksted. Kontrakten blev købt i Juli, og Prisen var 650,000 norske Kroner (Netto), som Selskabet fik til en Gennemsnitskurs af c. 79. Denne Nybygning, »Roma«, har været i Fart fra den 29de September; det er en moderne Baad, økonomisk i Drift og med godt Kubikindhold. I Sommerens Løb har Baadene været beskæftiget i almindelig Nord- og Østersøfart, medens der henimod Slutningen af Aaret foretoges enkelte Rejser paa det vestlige Middelhav.

I Slutningen af Aaret kontraheredes for en Nybygning paa lidt under 2,400 Tons Dødvægt ved et førsteklasses dansk Værft til Levering Efteraaret 1923 og paa gunstige Betingelser.

Selskabets Tonnagealder var den 1. Januar 1922: 17,64 Aar, og den 1. Januar 1923: 15,11 Aar. — I Januar solgte Selskabet sin ældste Damper »Elna«, der var bygget i 1898 og saaledes stod for en kostbar Klassificering; Baaden købtes af et svensk Rederi for 200,000 svenske Kroner.

Regnskabet. Af den fra 1921 overførte Saldo, 978,544 Kr. er betalt Udbytte for 1921 med 240,000 Kr., samt afholdt Skatter for 1921 med 137,799 Kr. Skibenes Driftoverskud med Fradrag af Oplægningsudgifter andrager 8,693 Kr. Hertil kommer Tilbagebetalinger fra Krigsforsikringen, Fragtmønt m. m. 387,947 Kr. Nettooverskudet er saaledes, inklusive Restsaldoen fra forrige Aar, ialt 1,167,903 Kr.

Herfor foreslaas henlagt 252,460 Kr., hvilket udgør den statutmæssige Henlæggelse plus en ekstraordinær Henlæggelse af 100,000 Kr.; endvidere afskrives ekstraordinært paa »Roma« 100,000 Kr., samt henlægges 100,000 Kr. til ekstraordinær Afskrivning paa Nybygning.

Efter at samtlige Udgifter er afholdt, bliver der en Saldo at overføre paa 618,591 Kr., til Betaling af Udbytte, Skatter m. m. Der foreslaas udbetalt et Udbytte paa 30 pCt.

Regnskabet godkentes uden Diskussion. Til Bestyrelsen genvalgte Højesteretssagfører Fenger, der afgik efter Tur, og ligeledes genvalgte Revisorerne.

Dampskibsselskabet Rødbyhavn. Paa en ekstraordinær Generalforsamling i Dampskibsselskabet Rødbyhavn vedtoges det for at undgaa Selskabets Likvidation enstemmigt at godkende et af Bestyrelsen tiltraadt Tilbud fra Revisionsbanken i Kjøbenhavn, gaaende ud paa at sælge tre af Selskabets Dampere og at overdrage Banken Selskabets store, ikke fuldførte Bygningskompleks »Skippergaarden« paa 20 4-Værelsets Lejligheder ved Rødbyhavn mod, at Banken frigiver Selskabets Motorskib »Lidsø«, som den tillige med de tre Dampere har taget i Pant paa sit Tilgodehavende.

Derefter behandlede Generalforsamlingen et Forslag om Lovændring, bl. a. gaaende ud paa, at Selskabets Aktiekapital nedskrives fra 4 Millioner til 200,000 Kr., samt at der gives Bestyrelsen Ret til at udvide Aktiekapitalen til 500,000 Kr. med Heublik paa Køb af nyt Skib. Da der kun var repræsenteret 1,274,100 Kr., var Generalforsamlingen ikke beslutningsdygtig, og der vil blive indkaldt en ny i Løbet af kort Tid.

Kjøbenhavns Skibssalg-Bureau.
ved CHARLES HVILSOM,
21, Havnegade 21.
Køb og Salg af Sejl- og Dampskibe.
Forlang Katalog. Bend Opgave.

Skibsefterretninger.

Dampskibe.

Det forenede Dampskibsselskab. Alexandra ank. hertil 11./8. — Algarve afg. Marseille 14./8. til Genua. — Arizona ank. Göteborg 10./8. — Arkansas afg. Montreal 12./8. til Stockholm. — Beira ank. Antwerpen 14./8. — Bergenhus ank. hertil 15./8. — California afg. Rio de Janeiro 14./8. til Madeira. — Charkow ank. London 1./7. — Dania afg. Norfolk 24./7. til Buenos Aires. — Douro afg. herfra 14./8. til Riga. — Ebro ank. London 16./7. — Ella ank. Hamburg 15./8. — Erik II afg. Antwerpen 11./8. til Middelfart. — Esbern Snare ank. Aalborg 14./8. — Esbjerg ank. Kiel 13./8. — Ficaria afg. herfra 14./8. til Danzig. — Florida afg. Montreal 3./8. til Liverpool. — Frederik VIII afg. New York 14./8. hertil via Norge. — Frode afg. Newcastle 11./8. til Boston. — Garonne afg. La Pallice 14./8. til Havre. — Gen. Pallisen afg. Barry 10./8. til Las Palmas. — Gorm afg. Norfolk 30./7. hertil. — Halfdan afg. herfra 12./8. til Dunkerque. — Harald ank. Windau 14./8. — Hellig Olav ank. hertil 14./8. — Helmer Mørch ank. Preston 13./8. — Hindsholm ank. Manchester 28./7. — Hjortholm ank. Ellesmere Port 3./8. — I. C. Jacobsen ank. London 15./8. — Ivar afg. Helsingør 10./8. til Wales. — Jolantha ank. Kristiania 15./8. — Katholm ank. Swansea 12./8. — Knud II ank. Ghent 10./8. — Louisiana afg. Newport 19./7. til La Plata. — L. P. Holmblad ank. Antwerpen 31./7. — Magnus afg. Aalborg 15./8. til Antwerpen. — Maja ank. hertil 15./8. — Maryland ank. San Nicolas 6./8. — Minsk afg. Palermo 14./8. til Lissabon. — Moskov afg. Libau 13./8. til Humber. — Nevada ank. hertil 14./8. — Newa ank. Port Talbot 8./8. — Niels Ebbesen ank. Göteborg 14./8. — Odin ank. hertil 15./8. — Olaf afg. herfra 7./8. til Vestengland. — Oregon ank. Cardiff 4./8. — Oscar II afg. Kristiania 3./8. til New York. — Pennsylvania afg. Cardiff 20./7. til Rosario. — Rhone afg. Libau 14./8. hertil. — Rita ank. hertil 13./8. — Saga ank. hertil 15./8. — Seine ank. hertil 15./8. — Skjold ank. Hull 14./7. — Svanholm ank. Liverpool 11./8. — Svend II ank. London 15./7. — Taarnholm ank. Helsingør 28./7. — Texas afg. Kristiania 10./8. til Cardiff. — Tiber ank. Riga 14./8. — Tomsk afg. Oporto 8./8. hertil. — Trondhjem afg. Trondhjem 14./8. — Tula ank. Antwerpen 10./8. — Uffe ank. Riga 12./8. — United States ank. hertil 7./8. — Viking ank. Sundsvall 29./7. — Virginia ank. New York 8./8. — Yrsa ank. Hamburg 13./8. — Svava ank. Hull 23./7. — Botnia afg. Reykjavik 13./8. — Island afgaar herfra 19./8. — Sleipner ank. Leith 14./8.

Det estasiatiske Kompagni. Afrika pass. Perim 2./8. udg. — Annam pass. Cape of good Hope 8./8. hfg. — Asia afg. Valparaiso 30./7. hfg. — Australien afg. Yokohama 13./8. udg. — Chile ank. Hamburg 10./8. udg. — Dana ank. Sandur 16./7. — Falstria ank. Marseille 12./8. hfg. — Fiona ank. Semarang 14./8. hfg. — Java ank. Singapore 4./8. udg. — Jutlandia ank. Antwerpen 11./8. udg. — Sejler København ank. Honolulu 5./8. udg. — Malaya pass. Gibraltar 10./8. hfg. — Mexico afg. Kjøbenhavn 12./8. udg. — Panama afg. Aden 11./8. hfg. — Peru ank. Melbourne 6./8. udg. — Selandia afg. Colombo 12./8. udg. — Siam pass. Ushant 10./8. udg. — Sierre Nevada afg. Skaffet 8./8. udg. — Tongking ank. San Pedro 6./8. udg. — Estonia ank. Libau 1./8. — Lituania afg. New York 8./8. estg. — Polonia ank. New York 7./8.

Dansk-fransk Dampskibsselskab. Lifland, O. H. Petersen, ank. West Hartlepool 10./8. — Normandiet, K. H. Petersen, ank. London 1./7. — Slesvig, Weichardt, ank. Ostende 6./8. for Dunston. — Kurland, Berendsen, ank. Kjøbenhavn 11./8. til Riga. — Bretagne, Lund, ank. Gravesend 14./7. — Estland Kruse, ank. Riga 6./8. til Grangemouth. — Skaane, Sørensen, ank. London 12./7. — Bornholm, Hansen, ank. New York 12./8.

Dana. Danebrog ank. Petrograd 11./8. — Danefelt ank. Archangel 3./8. — Daneholm afg. Kjøbenhavn 10./8. — Danelag ank. Sundsvall 8./8. — Danemark ank. Sunderland 5./8. — Danery afg. Marseille 13./8.

C. K. Hansen. Aalborg ank. Haukipudas 12./8. — Amalienborg afg. Kings Point 8./8. — Brattingsborg ank. Mejillones 11./8. — Borglum afg. Ardrossan 4./8. — Christiansborg afg. Buenos Aires 7./8. — Dansborg afg. Southampton 7./8. — Ellensborg ank. Warrington 1./8. — Elsborg ank. Dieppe 7./8. — Flynderborg afg. Esbjerg 10./8. — Fredeusborg afg. Funchal 28./7. — Frederiksborg afg. Korsør 11./8. — Hammershus afg. Las Palmas 10./8. — Jelling ank. Limerick 8./8. — Jomsborg ank. Jacobsrad 11./8. — Jungshoved ank. Aalborg 12./8. — Jægersborg pass. Kjøbenhavn 11./8. — Kronborg afg. Porto Empedocle 11./8. — Lilleborg ank. Manchester 14./7. — Ro-

senborg ank. Hamburg 7./8. — Silkeborg afg. Portland M. 25./7. — Skanderborg ank. Trapani 7./8. — Skodsborg afg. Hamburg 12./8. — Spigerborg afg. Trangsund 9./8. — Stiegelborg pass. Skagen 12./8. — Sønderborg afg. Macelo 7./8. — Taarnborg ank. Preston 7./8. — Uranienborg afg. Las Palmas 12./8. — Viborg ank. Gijon 9./8. — Ørkild afg. Funchal 7./8. — Ørneborg ank. Grangemouth 10./8.

Heimdal. Simone, Rathje, ank. Sundsvall 12./8. — Vera, Risø, ank. Blyth 14./8. — Anine, Larsen, afg. Norre Sundhy 11./8. til Wasklet. — Romø, Christensen, ank. Lovisa 15./8.

Orion. Orion, J. E. Bendsen, pass. Holtenau 14./8. for Jacobstad. — Venus, C. V. Terkildsen, ank. Ghent 11./8. — Polaris, E. M. Holm, ank. St. Nazaire 11./8. — Sirius, J. Eggers, afg. Jacobsstad 10./8. til Tync. — Vega, H. M. Madsen, ank. Tunis 7./8.

Æra. Emanuel, Svane, ank. Lappvik 9./8. — Enigheden, Jensen, ank. Kaskø 11./8.

Sejlskibe.

Paris. Ingrid, Petersen, afg. Port of Spain 25./7. til Cardiff. — Kaj Hvilsum, Wulff, pass. Helsingør 31./7. for Antwerpen. — Johanne, Larsen, pass. Helsingør 24./7. for Casablanca. — Dagny, Petersen, ank. Wexford 4./8. — P. Rasmussen, Larsen, afg. Cadiz 30./7. til Gaspé. — Elisabeth Eff, Nielsen, afg. Sundsvall 4./8. til Jersey. — Dronning Louise, Hansen, pass. Helsingør 7./8. for Charleston. — Vesta, Godfredsen, afg. Sørnæs 4./8. til Quimper. — Vega, Købke, afg. Binic 10./8. til Dysart. — Ella Eff, Hvenegaard, ank. Riga 11./8.

Svendborg. Albert Mou, Rasmussen, pass. Brunsbüttel 7./8. til Teignmouth. — Svendborgsund, Kristensen, ank. Saint Malo 7./8. — Falken, Rasmussen, ank. Sables d'Olonne 6./8. — Emanuel, Petersen, afg. Göteborg 7./8. til Poole. — Lynæs, Jørgensen, ank. Kjøge 7./8. — Ellen, Andersen, ank. Hangö 7./8. — Concordia, Henriksen, afg. Lanely 5./8. til Helsingborg. — Capella, Hansen, ank. Torquay 8./8. — Noah, Jørgensen, afg. Varnø 8./8. til Söderhamn. — Carla, Skov, afg. Trangsund 4./8. til Sables d'Olonne. — Esther, Petersen, ank. 8./8. til Kjøbenhavn. — H. A. Hansen, Hansen, pass. Brunsbüttel 9./8. for Newhaven. — Ricard, Petersen, afg. Horsens 9./8. til Mo. — Dannebrog, Hansen, ank. Göteborg 10./8. — Rossing, Hvenegaard, afg. Quimper 9./8. til Hangø. — Ørnen, Rasmussen, ank. Concarnau 9./8. — Jens Nielsen, Nielsen, ank. 9./8. til Exeter. — Zampa, Rasmussen, ank. Kotka 10./8. — Willemoes, Eriksen, afg. Barryport 10./8. til Sundsvall. — Kathrine, Hansen, afg. Exeter 11./8. til Kjøbenhavn. — Vega, Købke, afg. Bennic 10./8. til Dysart. — Ruth, Sørensen, ank. Raumo 10./8. — Sigrid, Hansen, ank. Newhaven 12./8. — Martin Nilsson, Jensen, ank. Bidefort 13./8. — Marie, Nielsen, ank. Locruy 13./8. — Else, Jensen, afg. Exmouth 13./8. til Sundsvall. — Kaj Hvilsum, Wulff, ank. Antwerpen 13./8.

Æra. Poseidon, Rasmussen, ank. Holbæk 6./8. — Svalen, Rosenkoob, afg. Lissabon 4./8. til Stoksejri (Island). — Polarstjernen, Hansen, ank. Bureå 5./8. — Elisabeth, Groth, ank. Porsgrund 5./8. — Frem, Jørgensen, ank. Kjøbenhavn 6./8. — Albert, Clausen, ank. Queenstown 6./8. — Iwirlt, Christensen, afg. Lanely 12./8. til Cimbrisham. — Hans, Christensen, ank. Langesund 11./8. — Gerda, Nymann, ank. Ørbæk 12./8. — Norden, Grubbe, ank. Trinidad 11./8. — Polarstjernen, Hansen, afg. Bureå 10./8. til Reykjavik. — Hertha, Christoffersen, ank. Bridgeport 13./8. — Caroline, Jørgensen, ank. Frederikshavn 7./8. — Bonavista, Christensen, ank. Hundested 7./8. — Maagen, Mortensen, ank. Oporto. — Pax, Jensen, ank. Bonne Esperance. — Sif, Raahauge, ank. St. Jørgens (New Foundland) 7./8. — Margaret, Christensen, ank. Haparanda 8./8. — Bien, Petersen, ank. Aalborg 7./8. — Neptunus, Jensen, ank. Kjøbenhavn 8./8. — Emanuel, Schmith, ank. Aalborg 8./8. — Herkules, Bager, ank. Aalborg 9./8. — P. R. Nielsen, Petersen, ank. Roskilde 9./8. — Start, Andersen, afg. Porme 9./8. til Carbonear (N. F.) — N. E. Schmidt, Rasmussen, ank. Bunnebay 8./8. — Gloria, Kromann, ank. Halmstad 9./8. — Venus, Boye, ank. Galway Red 5./8. — Merkur, Hansen, afg. Pictou 8./8. til Ryhl. — Galatea, Nielsen, ank. Uleåborg 8./8. — Duen, Hay, ank. Karlshamn 10./8. — Alfa, Christensen, ank. Burntisland 9./8.



INDHOLD:

Kjøbenhavn, den 16. August 1923. — Dansk Sejlskibsrederi-Forenings Aarsgeneralforsamling. — Fragtmarkedet. — Generalforsamlinger. — Skibsefterretninger. — Efterretninger for Søfarende. — Kursor paa Kjøbenhavns Børs.

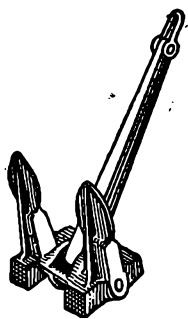

Staalstøberiet 1/3 Strømmens Værksted

pr. Christiania

Leverer al Slags Staalstøbegods.

Specialitet:

Staalstøbte Stevne, Ror, Propeller og Ankere

med Lloyds eller Veritas Certificat.

Repræsentant for Danmark:

Emil A. Schneider, Nørregade 40, København

T. I. P. Lichtenbergs Bagerier

Telefoner { 4320. **Rug- og Skilbsbrødsfabrik** Telegr.-Adr.:
12320. Adelgade 79, Kbhvn. & Islands Plads, C. *Skilbsbrød.*
8912.

IMPREGNERINGSMIDLET



til **OLIETØJ
PRESENNINGER**
etc.

Bevarer Stoffet, gør vandtæt.
ENHVER FARVE kan opnaas samtidig
med Imprægneringen.

P. C. OLSEN

Tlf. Central 1628. — København C.

A. Mou's Kødudsalg. — St. Annæ Plads 14. — Telefon 3816.

Kurser paa Københavns Børs.

København, den 15. August 1923.

Aktier.	Gjort til		Køber		Sælger		Gjort til	Køber		Sælger	
Nationalbank			149 1/2	152	4 1/2 % Jydske Land. Kreditf. 6. S.			39 3/4	91 3/4		
Privatbank	115 1/2	115	115	115 1/4	4 - do. do. do. 6. -			83	84 3/4		
Landmandsbank					4 - do. do. do. 5. -			85 1/2	87 1/2		
Handelsbank	130 1/2	130	129 3/4	131	3 1/2 - do. do. do. 6. -			81 1/2	83 1/2		
Københavns Diskonto- og Revisionsbank	80 1/2	80 1/4	80	80 1/4	3 1/2 - Østift. Husm. Krdf.			89	91		
Private Laanebank					4 1/2 - do. do. do. 2. A.			96 3/4	98 3/4		
Haandværkerbank	62 1/4		62 1/2	63 1/2	4 - do. do. do. 3. Hoved-Afd.	91 3/4		91 1/2	92		
Frederiksberg Bank					3 1/2 - Jydske Husm. Krdf.			88	90		
Danske Sukkerfabrikker	220		219	221	4 1/2 - do. do. do. 3. A.	88		87 3/4	88		
Burmeister & Wains Fabrik	143 1/2	143 1/4	143 1/4	143 1/2	4 1/2 - do. do. do. 2. -			95 1/2	96 1/2		
Forenede Bryggerier	209 1/4	209 1/2	209	210	4 - do. do. do. 3. Hoved-Afd.	86 3/4	86 1/2	86 3/4	86 3/4		
Forenede Dampskibs-Selskab	66 1/2	66 3/4	66 1/2	68	4 1/2 - Ny jydske Købst. 7. S.	88 1/4	89	88 3/4	89		
Dampskibs-Selskabet Norden					4 - do. do. do. 7. -			82	84 1/2		
do. Dannebrog	86 1/4		86 1/4	86 3/4	4 - do. do. do. 6. -		93 3/4	93 1/2	93 3/4		
do. Orient					3 1/2 - do. do. do. 5. -			81 3/4	83 3/4		
do. Myren			102	103 1/4	3 1/2 - Vest sønderj. Konv. 5 S.			85	87		
do. Torm					4 - Vest sønderj. 7. S.	80 3/4	81	80 3/4	81		
do. Vendila	120 1/4	120 1/2	120 1/2	121 1/2	4 - do. do. do. 6. -			86 3/4	88 1/2		
do. Progress			57 3/4	58 1/4	4 1/2 - do. do. do. 7. -	87 1/2	87 3/4	87 3/4	87 3/4		
Dansk-Fransk Dampskibsselskab			86	88	4 - Jydske Grundej. p. Land. 3. A.			80	82 1/2		
Østasiatisk Compagni	128 1/2	128 1/4	128	128 1/4	4 1/2 - do. do. do. 2. -			89	91 1/2		
					4 1/2 - Sønderj. Kreditf. 1. S.	86 1/2		86 3/4	86 3/4		
					4 1/2 - Kbhvn.s Hypotekf. 2. S.			83 1/2	85 1/4		
					5 - do. do. do. 2. -			88 1/2	90		
					5 - Grundejernes Hypotekf. 2. S.			88	88 1/2		
					5 - Jydske Hypotekf. 3. A.			89	89 1/2		
					5 - Østift. do. 3. -	89	88 3/4	88 1/2	88 3/4		
Stats- og Kreditforenings-Oblig.											
3 % nopsigelige Statsoblig.	59	59 1/4	59	59 1/4							
3 1/3 - do. do.			68 1/2	70 1/4							
3 1/3 - Husejer Kreditk. 1. Afd. 1. S.			72 1/2	73 1/2							
4 1/3 - do. do. 2. — 1. -			89 3/4	91 1/4							
3 1/2 - Kbhvn.s Kreditf. amort.			80 1/2	82 1/2							
3 1/2 - Konv. Kbhvn.s Kreditf.			83 1/2	85 1/2							
4 - Kbhvn.s Kreditf. Oblig. 6. S.			81 1/2	83 1/4							
4 - do. do. do. 3. -			86 1/2	88							
4 1/3 - do. do. do. 7. -			87 1/2	87 3/4							
3 1/3 - Konv. Østift.			88	89 1/2							
4 1/3 - Østift. Kreditf. Oblig. 11. -	88 3/4	88 1/2	88 1/2	88 3/4							
4 - do. do. do. 11. -			82	84							
4 1/3 - do. do. do. 7. -	88 3/4	88 1/2	88 1/2	88 3/4							
4 - do. do. do. 10. -	86 1/2	86 1/4	86 1/2	86 3/4							
4 - do. do. do. 9. -			86 3/4	88							
4 - do. do. do. 8. -			87 1/2	89 1/2							
4 - do. do. do. 7. -			82 1/4	83							
3 1/3 - do. do. do. 6. -			83 1/2	85 1/4							
4 1/3 - Østift. Kreditk. L.			90	90 1/4							
4 1/3 - do. do. do. 4. -			91	93							
4 1/2 - Fynske Kreditf. Obl.			91 1/2	93 1/4							
3 1/2 - Konv. jydske Land.			86 1/2	88 1/4							
4 1/2 - Jydske Land. Kreditf.			88 1/4	89							
4 - do. do. do. 7. -			81 3/4	82							

Vekselkurser den 15. August 1923.

	À vista Sælger	10 D. D. Køber	3 Md. D. Køber
Stockholm 100 Kr.	143,85		
Christiania 100 -	89,50		
Hamburg pr. 100 Mk.	0.00025		
London - 1 £	24,60		
Paris - 100 Francs	29,85		
Antwerpen - 100 -	24,50		
Zürich - 100 -	97,65		
Amsterdam - 100 Gylden	212,35		
Rom - 100 Lire	23,50		
Helsingfors - 100 f. Mk.	15,00		
Madrid - 100 Pesetas	73,60		
New York - 100 Doll.	5,40		
Prag	15,75		
Wien	0,078		

Diskonto i Nationalbanken: 6 %, priv. Diskontenter: 6—7 1/2 %
H. C. Møller, Bankforretning, 16, Ved Stranden.

DANSK SØFARTSTIDENDE

ABONNEMENTSPRISEN

er 3 Kr. pr. Kvartal, i Udlandet 18 Kr. pr. Aar. Enkelte Numre 35 Øre.
Abonnement modtages St. Annæ Plads 26, 10—3, hvortil ogsaa Bidrag
til Bladet m. v. adresseres, samt paa alle Postkontorer.

Bladet omdeles ved Postvæsenets Foranstaltning.

Enkelte Numre af »Dansk Søfartstidende« sælges paa Bladets Kontor og i Kioskerne.

AVERTISSEMENTSPRIS.

Første Side pr. mm à 45 mm Bredde 30 Øre
Siden overfor og ved Tekst samt Bagsiden do. 20 —
De øvrige Sider do. 15 —
Moderation for 13 Gange 26 Gange 52 Gange
5 pCt. 10 pCt. 20 pCt.

For Udlandet er Priserne 25 pCt. højere.

DANSK SØFARTSTIDENDE.

ORGAN FOR DANMARKS SKIBSFART.

Nr. 34.

Kjøbenhavn, Torsdag den 23. August 1923.

30. Aarg.



M. B. COHIN
Toldbodvej 22.
KØBENHAVN K. Telefon 1403.
Telegr.-Adr.: AMIANTE
Grundlagt 1848.

ENEFORHANDLING af Firmaet

HENRY WATSON & SON'S

MARINE AUXILIARY MACHINERY:

Ballast-, Circulations-, Duplex-, Simplex-, Luft- og Oliepumper, Downton- og transportable Skibspumper, Lysmaskiner, Evaporatorer. Fødevandsforvarmere og Filtere, Bronceforinger til Skrueaxler, Bronzepropeller, Kedelarmatur, Dækfittings, Reduktionsventiler.

NORTH EASTERN MARINE

ENGINEERING Co., Ltd.

WALLSEND-ON-TYNE OG SUNDERLAND

Maskinbyggeri, Kedelsmedie, Jernstøberi.
Metalstøberi og Kobbersmedie.

Krumtapaksler og Skrueaksler leveres fuldt færdige.
Smedearbejde af enhver Art udføres.

Specielt anbefales vore Værksteder for Reparationer og Forandringer af Skibsmaskiner samt alm. Maskinarbejde.

Telegramadresser: „NEWS, WALLSEND“ og „NEWS SUNDERLAND“.



DE PRIVATE ASSURANDEURER
LIMITERET.
STIFTET 1786
SØ OG TRANSPORTFORSIKRING
SLOTSHOLMSGADE 5
KØBENHAVN K.
TELEFON CENTRAL 6 & 4106 TELEGRAM ADRESSE „PRIVATE“
AGENTURER I DE FLESTE PROVINSBYER.

KJØBENHAVNS HANDELSBANK

KJØBENHAVN

Aktiekapital (fuldt indbetalt) Kr. 50,000,000
Reservefond..... — 29,280,370

HOVEDKONTOR: Holmens Kanal 2.

AFDELINGER:

Amagervej 29, Gammel Torv 4, Gammel Kongevej 98,
Store Kongensgade 58 og Sølvgade 84.

FILIALER i: Aabenraa, Aarhus, Esbjerg, Graasten, Haderslev,
Horsens, Kalundborg, Odense, Randers, Rønne,
Sønderborg, Toftlund, Tønder og Viborg.

DEN DANSKE LANDMANDSBANK

GRUNDLAGT 1871

ENHVER ART AF
BANKFORRETNING UDFØRES

KAY DYHR

Kvæsthusgade 1, København K.

Telf. Centr. 8901 - 6886 - 6885. Tigr.-Adr.; Kaydyhr - København.

Kunstig Træk- og
Oliefyrrings-Anlæg

fra
JAMES HOWDEN & CO.
GLASGOW

Den anerkendte

Originale Rahtjens Compositon

for Skibsbunde. Eneforhandling for Danmark:

Emil A. Schneider,

Telefon 8210.

Nørregade 40 - København.

Kassér ikke gammelt Tovværk.

Højeste Dagspris betales for brugt Manilla-
og Hampetov, tjæret og utjæret.

JULIUS MARSING

Tlf. Centr. 12516. KØBENHAVN Gammel Torv 13.

Howaldtswerke, Kiel. Nybygninger og
Reparationer

Generalrepræsentant for Danmark, Norge og Sverrig:
Carl Holtermann, Amaliegade 34,
København K.
Telf. Central 10140 — Statstelefon 393 — Telegr.-Adr.: Carlholtermann

FORSIKRINGS-AKTIESELSKABET „SKANDINAVIA“

tegner **Sø-, Transport- og Krigsforsikring.**
Kongens Nytorv 6. — København K. — Telefon 9316.
Aktiekapital: 20 MILLIONER KRONER
 Hovedrepræsentant for Skandinavien: ^{A/s} GRØN & WITZKE, Kongens Nytorv 6, København.

C. K. HANSEN
 DAMPSKIBSREDERI
 DAMPSKIBS-, HAVARI- OG ASSURANCE-AGENTUR
 BEFRAGTNING OG KØB OG SALG
 AF DAMP- OG SEJLSKIBE

KØBENHAVN
 29 B, Amaliegade.

Filial: HELSINGØR
 2, Soflegade.

Telegr.-Adr.: HANSEN
 Central 72 (10 Ledninger)
 — 50589 (6 Em. - 9 Fm.)
 Statstelef. 13 (2 Ledninger)

Telegr.-Adr.: HANSEN
 Telefon: Helsingør 972.

Telf. 44 & 458

»ALPHA«
MOTOREN

Bedste 4 Takt Motor.
 Bygges fra 2—120 HK.
 Over 3800 i Brug.

MOTORSPIL
 i alle Størrelser.

Forlang Tilbud.
 A/S Frederikshavns
 Jernstøberi & Maskinfabr.
 Brødrene Houmøller
 (Tlg. Motorhoumøller)
 FREDERIKSHAVN.



P. Brown jun. & Co.
 Dampskibsrederi * Dampskibsagentur
 Amaliegade 43. — Telegr.-Adr.: »Brown«. — Tlf. C. 276.

HANSA · Tysk nautisk Tidsskrift.
 Organ for samtlige Interesser indenfor den tyske Handelssejlfart og Havfiskeri
 Et virksomt Annonceorgan for Firmaer, som ønsker at træde i Forbindelse med den tyske Søfart, den tyske Havfiskeriering, den tyske Handel og den tyske Industri.
 Abonnementspris, inklusive Porto, 30 Kr. pr. Aar.
 HANSA'S Forretningsadresse er: Hamburg 11, Steinhöft 3.

A. P. MØLLER,
 KØBENHAVN

Rederi. Befragtning. Klarering.
 Dampskibsekspedition.
 Køb og Salg af Skibe. Skibsbygning.

Telegram-Adresse: »MERSK«
 Stats-Telefon 33
 Telefoner 514
 (Omstilling til samtlige Afdelinger)

Olskind
 er
 betydelig
 nedsat.
 Kvaliteten
 er
 betydelig
 forbedret.



Olskind
 OLJETØJ
 for ALLE
 TLF. SUNDVY 3230-3231

Cand. pharm. **Harrsen & Schlier,**
 Øresunds Sidevej. København S.

DAMPKIBSSELSKABET
„TORM“

Telegramadr. »Torm«. Telefon 2437.

Kontor:
St. Strandstræde 9, 2. S. Kjøbenhavn.

SØMANDSLOVEN
 AF 1. MAJ 1923.

Vejledende Fremstilling
 af Kontorchef i Handelsministeriet EMIL KROGH.

Indbunden..... 1 Kr. 65 Øre pr. Expl.
 gennemskuddt med hvide Blade 2 — 00

Særtrykt af »Dansk Søfartstidende«.

Danish Shipping Company Ltd. ^{A/s}
 Set. Annæ Plads 28.
 Kjøbenhavn K.

Skibs- og Havariagenter.
 Befragtning, Klarering & Dampskibsekspedition.
 Køb og Salg af Skibe og Kontrahering
 af Nybygninger.

Telegr.-Adr.: PACAO. Telefoner: **1535-5836.**
 Statstelefon: **527.**

^{A/s} FORSIKRINGSSELSKABET „CODAN“
 Generalagenter **P. SØHT & CO.**
AFDELING FOR SØ- OG TRANSPORTFORSIKRING
 Telefon 14,995
 NIELS JUELGADE 9, 2. S.
 Telegr.-Adr.: »Gairdos«

DE FORENEDE JERNSTØBERIER
 AFDEL: CHRISTIANSHAVNS JERNSTØBERI
 HOLMBLADSGADE 27 · KØBENHAVN



SKIBS
BAGE
OVNE



KABYS KOMFURER
I ALLE STØRRELSER

CHRISTIANSHAVNS JERNSTØBERI

SKIBSOVNE I STORT UDVALG

FORLANG KATALOG · TELEFON: 1630

A/s KØGE VÆRFT
SKIBS- & MASKINBYGGERI
 TELEGR.-ADR.: DOCK KJØGE TELEFON 425
 — DANMARK —

NYBYGNINGER INDTIL 9000 Tons d. w.
 2 PATENT SLIPPER FOR SKIBE INDTIL 290' LÆNGDE
 40 Tons FLYDEKRAN
 REPARATION AF SKIBE OG MASKINER

Randers Rebslaaeri
 Hamp- og Staaltraadslougværks-Fabrik
Randers
 Tougværk af Hamp, Manilla og Cocos
 alle Dimensioner.

Jærn- og Staalougve
 til Skibsbrug og Elevatorer

Oplag hos
JØRGEN JENSENS Eftf.
 København



VØLUND
RAAOLIEMOTORER

AKTIESELSKABET "VØLUND" KØBENHAVN S
 TELEFON C. 55 22 · ØRESUNDSVEJ 147 · STATSTELEFON 503

**Skibs-
 Provianteringshandlere.**

Kjøbenhavn og Provinserne.

Kjøbenhavn. Georg Sørensen, Nyhavn 13, Tlf. 6404.

Oscar Rolff, St. Annæ Plads 22. Tlf. Centr. 4140.

Bjørch-Jensen & Co., Holbergsgade 24. Tlf. 7262.

Th. Møller, Nyhavn 45 & 47, Tlf. 387.

Charles Hvilsom, Havnegade 21, Tlf. 4705 og 4810.

Jens With, Nyhavn 19, Tlf. 5349. Telegram-Adresse: Skibswith.

Kolding. Henry Fisker & Co. (R. Rasmussens Eftf.). Telefon 206.

Aalborg. Bertelsen & Larsen. Telegr.-Adresse: »Aciba«. Telefoner 249 og 1607.

P. Hansen & Co. ved P. Hansen & E. Schmidt Pedersen. Skagen. P. Saxberg, Telefon 85.

Frederikshavn. P. Saxbergs Eftf., Telef. 244 og 482. Telegram-Adresse: Saxberg.

P. Schou & Co., Telefon 12. Statstelefon 17.

Randers. A. L. Nielsen. Tlf. 266 og 224.

A. L. NIELSEN

Telf. 266 RANDERS Telf. 224

**Skibsproviantering
 Forhyringskontor**

P. HANSEN & Co.

ved
 P. HANSEN & E. SCHMIDT PEDERSEN
 Bunkerkulforretning.
 Skibsprovianter.
 AALBORG.

P. Schou & Co. Frederikshavn

Skibsprovianteringsforretning

Telefon Nr. 12, Telegramadresse »Schou« Statstelefon Nr. 17

I Frederikshavn

provianteres de Herrer Skibsførere bedst og billigst hos

**P. Saxbergs Eftf., N. Mogensen
 Skibshandel.**

Telegram-Adr.: »Saxberg«. Telefoner: 244 & 482.

P. SAXBERG. SKAGEN.

Skibsprovianteringsforretning.

Telefon 86. — Telegr.-Adr.: »Saxberg«.

JOHS. UTZON, Aalborg,

edsvoren Skibsmægler.

Telefon 2075 & 2200. Statstelefon 2. Telegr.-Adr.: UTZON.

— Telefon 5349. — Tlgr.-Adr.: Skibswith.

Jens With

Skibsprovianteringsforretning

NYHAVN 19

Telefon 200. Statstlf. 10. **ASSENS** MOURITZ G. KRAG Telegr.-Adr.: »Krag.«

Edsvoren Skibsmægler
 Klarering — Befragtning — Assurance — Havari.
 Agentur — Kommission — Spedition — Køb og Salg af Skibe.

AALBORG

Telefon 56 & 1409. Statstelefon 40. **CHR. JENSEN** Telegr.-Adr.: »Søborg.«

Edsvoren Skibsmægler
 Søborg & Benthin's Eftf.

N. F. STEGMANN

Tlgr.-Adr.: »Stegmann« Næresundby Telefon 918 — 718

Husk
Petersen - Faxe's
 1. Kl.s Herreskræderi,
 Kjøbenhavn.
 Stort Lager af færdigsyede Klædninger.

Bjørch-Jensen & Co.
 Skibsproviantering
Holbergsgade 24
 4. Sted fra Nyhavnsbroen.
 Hurtig Ekspedition. — Billige Præter.
 Telegr.-Adr.: »Bjørch-Jensen«. Telefon 7262.

Hans Olesens Eftf.
 (Niels Wang)
 Skibsmægler, Horsens

Carl v. d. Hude
 Skibsmægler. Aarhus.

Jervell & Knudsen
 Skandinaviske Møglere
 Befragtning og Havariagenter
 Telegr.-Adr.: JERVELLCO.
OPORTO, PORTUGAL

Otto Wang
 Skibsmægler og Befragtnings Agenter
 Specialitet: Saltfragter
 Skibshandel
 Telegram-Adr.: »WANGCO«
LISSABON

Oscar Rolff,
 St. Annæ Plads 22.
 Kun absolut første Klasses
 Skibsproviant.
 Telefon: CENTRAL 4140.

AKTIESELSKABET
DET ØSTASIATISKE KOMPAGNI
(The East Asiatic Company, Limited)

KØBENHAVN
Filialer: **BANGKOK** og **SINGAPORE**

Egne Agenturer: Soerabaya, Shanghai, Hankow, Vladivostock, Dalny, Harbin, New York, Valparaiso, San Francisco, Durban og Johannesburg.

Regelmæssig Rute fart paa Siam, Kina, Japan, Sydafrika, Australien, Java, Vestindien, Meksiko og Vestkysten af Nord- og Sydamerika.

Import til Evropa af østasiatiske og andre oversøiske Produkter, Teak- og andre Træsorter.

Eksport til oversøiske Pladser af europæiske Produkter. — Skov- og Savmølle drift i Siam.

Alle nærmere Oplysninger erholdes ved Henvendelse paa Kompagniets Hovedkontor, Holbergsgade 2, København K.



J. Melander,

Tlf. **Blikkenslager.** 1162

Alt Skibsarbejde udføres.

Lille Strandstræde 3.

Maskinskrivning.

Metodisk Undervisning i Maskinskrivning, Kursus 5 Kr. Vestergade 27. Tlf. 6033-6034.

A/S Motorfabriken „Dan“

Bragesgade

10.

Telegr. Adr.:

Motor dan.

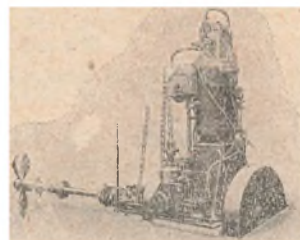

København

L.

Telefon:

Chr. 8006 - 8007

„DAN“ MOTORER

for Skibsbrug i Størrelser fra 5—140 HK
samt **Motor spil** og **Lossespil** af enhver Art.

A/S HERA MOTORFABRIK

BEDSTE DANSKE RAAOLIEMOTOR

TELEFON:
9607
9608

FORLANG TILBUD

H. C. JENSENSVEJ 13
KØBENHAVN L.

TELEGRAM-
ADRESSE:
TORMOHERA

Fjerde Søforsikrings selskab lim.

i København

tegner Sø- og Transportforsikringer af enhver Art til billige, faste Præmier
Agenturer i de fleste Provinshyer.

Post-Adresse:
Holmens Kanal 24.

Telegram-Adresse:
„Fourthcomp.“

Telefoner:
Central 266 og 10756

Skibsrigger W. PEDERSEN

Wildersgade 24. Telf. Amager 5332 x

udfører **alt Riggerarbejde** samt **Spleisning**
af Staal- og Jærnvirer.



C. L. Seifert

Kgl. Hof-Guldtrækker
Kgl. Svensk Hof-Leverandør

St. Regnegade 12—16, København

Guldtrækkerartikler og Uniformseffekter

Telegramadresse:

Cseifert

Specialitet: **Elegante Uniformshuer**



**V. T. Mathiesen
& Sønner**

Blikkenslager. Skibsinventar.
Kabys og Baadelinventar, Lan-
terner og Lamper med Certifi-
cat til Carbid og Tran, Kompas-
hætter, Autogen-Svejsning.
Alt Skibsarbejde udføres.
Telefon 9445.

Foldbodgade 6. København.

Telefon:
Central 297
5 Ledninger.

A. Formann & Co.'s Konserver

ere de bedste og mest holdbare.

Vi fremhæve vor prisbelønnede

Blodbudding & Leverpostej. Kødkonserver, Supper, Fiskeboller, Pølser etc.

Faas hos alle **Skibsproviantører** i København, Provinserne og i England.

Leverandør til den danske Marine og Hæren.

Brydes Allé. Telefon 5047 & 11047.

ATLAS

Skibs-Dampturbiner
med **Tandhjulsudveksling**

i mest moderne Udførelse.

A/S ATLAS, Nørrebrogade 198, København L.

Kjøbenhavn, den 23. August 1923.

Sørettsdomme. Esbjerg Søret har, i Følge »Bør-sen«, afsagt Dom i et Par Søretssager, som Retten i læn-gere Tid har haft til Behandling. Politimesteren havde i begge Tilfælde rejst Tiltale mod Skipperne for mangel-fuld Vagttjeneste.

Den ene Sag angik Skipper J. Mikkelsen Søgaard, hvis Kutter E. 267, »Kamma« Natten mellem den 26. og 27. Oktober forrige Aar var bleven sejlet i Sænk 75 Sømil Vest af Graadyb af en tysk Trawler. Søgaard havde selv Vagten i Paasejlingsøjeblikket, men var ikke paa Dækket, kun havde han enkelte Gang været oppe for at se, om Lanterneerne var i Orden. Han hævdede, at saaledes var almindelig Skik og Brug, naar Baadene ligger til Ankers, og at hele Skylden for Paasejlingen laa hos Tyskeren, hvis hele Mandskab sov, skønt han var i Drift.

J. Mikkelsen Søgaard blev trods dette idømt en Bøde paa 100 Kr. for mangelfuld Vagttjeneste.

Den anden Sag angik Skipper Ole P. Eriksen, hvis Skib, Motorskonneren »Ebba« den 20. Marts grundstødte i Limfjorden. Ogsaa her var Vagten ikke tilfredsstillende, og Dommen kom i Følge »Vestk.« til at lyde paa en Bøde paa 400 Kr.

Engelsk Voldgiftsdom. En Sag, der har Interesse for Redere og Befragtere, er for nogen Tid siden blevet afgjort i England af læge Voldgiftsdommere, skriver »Fairplay«. I Følge Certepartiets Bestemmelser tilkom der Befragterne en Reduktion af 1 sh pr. Ton, hvis Ordre blev givet i Lastehavnen til en direkte Lossehavn. Den Damper det drejede sig om, modtog sin Ordre i La-stehavnen, men under Rejsen henvendte Befragterne sig til Rederne med Anmodning om at den givne Ordre maatte blive ændret og erstattet med en anden. Rederne gik ind paa dette, men efterat den ny Ordre var blevet meddelt Kaptajnen ved et traadløst Telegram, meddelte Befrag-terne, at Sagen beroede paa en Misforstaaelse, og at de i Virkeligheden kun ønskede en »Option«, som de maa-ske ikke vilde gøre Brug af. Damperen fortsatte derefter Rejsen til den Havn, til hvilken den først var blevet be-ordret. Rederne gjorde nu Krav paa den fulde Fragt, uden Reduktion af 1 sh pr. Ton, hvilket Krav Befrag-terne bestred af den Grund, at den oprindelige Ordre fremdeles var gældende og der var blevet handlet efter den. Sagen blev sluttelig henvist til Voldgift, og Majori-teten af Voldgiftsdommerne afgjorde Spørgsmaalet til For-del for Rederne.

Dømt for ikke at have passet Radiote-grafen om Bord. Føreren af en engelsk Damper, »Mahia«, blev, i Følge »Fairplay«, fornylig draget til An-svar ved Retten, fordi han ved tre Lejligheder, i Strid med de Bestemmelser, der er fastsat af Board of Trade, under The Merchant Shipping (Wireles Telegraphy) Act of 1919, havde forsømt at lade holde kontinuerlig Radiovagt paa sit Skib, medens det var paa Rejse fra Liverpool til New Zealand. Dette var først den anden Retssag i Følge den nævnte Lov. Skibet havde en Besætning af 82 Mand, her-under Radiotelegrafisten og to Radio-Assistenter. Disse sid-ste var blevet forhyret i Egenskab af Radio-Assistenter og almindelige Sømænd. Medens Skibet var paa Vej til Colon blev disse Assistenter kaldt bort fra Telegrafrummet og sat til Dækstjeneste, hvoraf Følgen blev, at der i 16 Timer af Døgnet ikke var uafbrudt Radiotjeneste om Bord i Ski-bet. Paa samme Maade gik det fra Wellington, New Zea-land, til Monte Video, og fra Las Palmas til England. Kap-tajnen blev dømt til en Bøde paa £ 10 og Omkostningerne i hver af de tre Sager, altsaa til £ 30 i Bøde og £ 23—10 sh. i Omkostninger.

Dødsfald. Mangeaarig Skibsfører i Det bornholm-ske Dampskibsselskab, Kaptajn Hans Lund, er efter

nogen Tids Sygdom afgaaet ved Døden paa Rigshospitalet, i en Alder af c. 67 Aar. Afdøde førte i sine yngre Aar Sejl-skibe, indtil han i 1883 ansattes i Det bornholmske Damp-skibsselskabs Tjeneste. Her blev han i 1894 Fører af Sel-skabets største Skib, og virkede som saadan til han i 1917 trak sig tilbage fra Søen. Han var en dygtig og afholdt Mand, hvis Død vil vække Deltagelse i vide Kredse.

En gammel Fanø-Skibsfører, Kaptajn Søren Mei-ner ts, er den 15. ds. afgaaet ved Døden paa et Hospital her i Byen, i en Alder af lidt over 70 Aar. Afdøde førte i flere Aar Sejlskibe paa Kina, men blev senere Fører af Re-deriet D. Lauritsens første Damper, der var hjemmehø-rende i Esbjerg. Senere bosatte Kaptajn Mejnerts sig i Hellerup. Han var en dygtig og meget afholdt Mand.

Forhenværende Skibsfører, gamle Hans Grube i Marstal, er den 16. ds. pludselig afgaaet ved Døden. Grube har i sin Tid ført Skibene »Cito« og »Johanne« fra Mar-stal. Afdøde var en rolig og besindig Mand, som var meget afholdt. (Ærø Avis).

Nordisk Skisrederforenings ordinære Generalforsamling åbnedes den 16. ds. i Gøt-borg. Aarsberetning og Regnskab for 1922 godkendtes. Ge-neralforsamlingen besluttede at rette en Henstilling til Præ-sidenten for The Baltic and White Sea Conference om snar-est muligt at foretage en Indgriben til Bilæggelse af Hav-nestrejken i London.

Til Styrelsen valgtes for Danmark D. Lauritzen og Johan Hansen.

De skandinaviske Rederforeningers fælles Delegation traadt den 16. ds. sammen i Gøt-borg. Danmark repræsenteres af Dansk Dampskibssreder-forenings Formand, Skibssreder Sass, Næstformanden Ge-neralkonsul S. N. Petersen og Direktør E. Mæe-gaard.

Prisen for Losning af Kul, Koks, Cin-ders og Patentbrændsel i danske Havne. The Baltic and White Sea Conference meddeler, at Prisen for Losning af ovennævnte Varer, som Følge af Stigning af Arbejds lønnen og i Overensstemmelse med de Aftaler, der er truffet med Danske Kulimportørers Forening, er ste-get med 2½ pCt. for alle Skibe, som ankommer efter 7. August.

Havnestrejken i London. London, 21. August. Den syv Ugers forholdsvis Arbejdstilstand i Londons Havn var til Ende i Dag, da Havnearbejderne og Stuverne, som har været i »uofficiel« Strejke, genoptog Arbejdet. Flertallet af Havnearbejderne synes tilfreds her-med og gik til Arbejdet med Lyst.

(Ritz. Bur.)

Dansk Sejlskibsrederi-Forenings Aarsgeneralforsamling.

(Fortsat.)

Formanden: Vi plejer ved vore Møder at sende et Telegram til Kongen. Paa Bestyrelsens Vegne fore-slaar jeg, at vi sender et Telegram af følgende Ordlyd til Kongen:

»Dansk Sejlskibsrederi-Forening beder Deres Majestæt modtage Foreningens underdanigste Hilsen.« Forslaget vedtoges enstemmigt.

Mødet udsat Kl. 12⁵⁰.
Det genoptoges Kl. 1⁵⁰.

I Anledning af Afsnittet Mandskabsforhold bemærkede

Sekretæren: Jeg vil gerne til det, der staar i Beretningen, føje, at der ved senere Brevveksling med Sømandenes Forbund er truffet Aftale om Afholdelse af et Møde.

Vedrørende Afsnittet: Spørgsmaalet om en Jernbanebro over Lillebelt, udtalte

Formanden: Spørgsmaalet om en Bro over Lillebelt ligger Søfarten særligt paa Sinde. Jeg er af Chefen for Statsbanerne blevet anmodet om at komme op og forhandle med ham om Sagen, og jeg har ved denne Forhandling søgt, saa vidt det stod i min Magt, at lægge klart for ham, hvor daarligt vi kunde være tjent med en Bro over Lillebelt. Vi blev enige om, at en saadan Bro ikke vilde gavne Skibsfarten, og ogsaa om, at der var overvejende Chancer for, at den vilde være til Skade for Skibsfarten. Men skal vi alligevel have en Bro over Lillebelt for derved at gavne Samfundet i Almindelighed, som det saa kønt hedder, saa finder jeg, at der ved Anlægget af den bør tages alt muligt Hensyn til ikke at paaføre Skibsfarten mere end de allerhøjest nødvendige Omkostninger derved.

Staar Valget mellem en Lavbro og en Højbro, da foretrækker vi en Højbro. Af de to Ting vælger vi den mindst farlige. En Lavbro vil være alfor farlig paa et Sted som Lillebelt, hvor Strømmen til Tider løber med 6—7 Knobs Fart, og hvor Strømmen desuden ofte danner Hvirvler, som kan tage Styret fra Færgerne. Paa Strækningen fra Lyngs til Fænø, hvor den af Clauson Kaas projekterede Bro skal ligge, er Vandstanden c. 20 Favne, og Bunden gaar overalt stejlt op til 4—5 Fods Dybde. Paa Grund af den store Dybde kan mindre Sejlskibe ikke med Sikkerhed ankre op hverken paa den ene eller den anden Side af Snoghøj. Hvorledes det vil gaa et Sejlskib, der med laaber Kuling og med medgaende Strøm styrer ned mod Broen og pludselig faar Meddelelse om, at Broen ikke foreløbig bliver aabnet, er vanskeligt at sige. Er Skibet paa Grund af Taage eller af anden Grund kommet nær ved Broen, før det paa Skibet opdages, at der er hejst Signal til, at Broen ikke aabnes, har Kaptajnen intet andet at gøre end at dreje Skibet til Vinden. Viser det sig da, at Strømmen er saa stærk, at han ikke kan avancere, men stadig sættes nær ned mod Broen, maa han søge at ankre, men at faa Ankret til at holde paa 20 Favne Vand er lettere sagt end gjort. Er den eventuelt stationerede Slæbedamper optaget andetsteds, vil Skibet sikkert drive ned mod Broen, og et stort Havari vil ikke kunne undgaas. For en Del Aar siden var jeg Fører af et Skib, der lastede ved et Bolværk lige ved den første Jernbanebro i Riga. Denne Bro er bygget meget i Lighed med den af Clauson Kaas projekterede. Vejret var godt, men paa en Gang fik vi et voldsomt Uvejr. En russisk Skonnert havde kort før ankret foran Broen for at vente. Da Uvejret naaede den, gik den i Drift for Ankeret og ned paa Broen. Resultatet blev, at den Mand, der havde Vagt paa Dækket, blev bjerget, men det øvrige Mandskab druknede. Det hele var gjort paa ganske kort Tid, maaske en 8—10 Minutter. Der, hvor det Skib laa, var der kun c. 4 Favne Vand. De Herrer vil forstaa, at naar et Skib ankrer nede ved en kommende Bro over Lillebelt paa 20 Favne Vand, er det meget mere udsat for den Slags Ting, end naar Skibet ankrer paa grundt Vand. Der er desuden Isforholdene, som der maa tages Hensyn til. Vi kan jo ikke tænke os, at vi her i Danmark skulde faa evig Sommer; vi maa være forberedt paa, at vi som hidtil faar Isvintre med kortere eller længere Mellemrum. Rigtig gode Oplysninger om Isforholdene i Lillebelt har vi ikke. Men fra den Gang der var Tale om Anlæg af en Bro over Storstrømmen har vi meget nøje Underretning om Isforholdene dér. Blandt andet blev det oplyst, at Strømmen løb som Regel med 3—4 Mils Fart, og at der kunde være Isskruninger paa op til 40 Fod. Hvad bety-

der ikke en Blok paa 40 Fods Tykkelse med en Omkreds paa en halv Mil og med en Strøm paa 3—4 Mils Fart? Der skal gode Sager til at holde, naar en saadan Blok kommer brasende ned mod Broen.

Det var med Hensyn til Storstrømsbroen. Men lad os nu tænke os, at der kommer Isskruninger ved Lillebeltsbroen, hvad der ganske sikkert vil komme. Lad os sige, at Tykkelsen ikke bliver 40 Fod, men kun 20 Fod, altsaa det halve af, hvad den kunde være ved Masnedsund, og lad os tænke os, at Blokken ikke har en halv Mils Omfang, men er saa stor som f. Eks. Kongens Nytorv i København. Tænk Dem nu, at en Blok saa stor som Kongens Nytorv og med 20 Fods Tykkelse kommer brasende med 7 Mils Fart ned mod Broen. Hvor skal en Lavbro kunne holde til det? Lad os dernæst tænke paa alt det Arbejde, som vil foraarsages ved en Lavbro. Broen skal gaa op og ned, naar Skibene skal passere igennem, hvad der vil foraarsage Tidsspilde og Arbejde. Alt det mener de Herrer, som er stemt for en Lavbro, at man saa udmærket kan byde Skibsfarten. Naar det med Tiden viser sig, at Havarierne som Følge af Broen bliver mere og mere omfattende, vil det bevirke, at Assurandørerne sætter Assurancepræmierne op, saa at det i det lange Løb bliver uoverkommeligt at assurere, fordi Præmierne bliver for høje. Det kan vi ikke være tjent med.

Der kunde siges mangt og meget om Projektet Lillebeltsbroen. Jeg ved godt, at Ulemperne ved Isforholdene kan der lempes en lille Smule paa ved Hjælp af Isbrydere, men én Isbryder slaar ikke til. Skal det gøre Nytte, maa der være en for hver Pille. Det vil medføre saa store Bekostninger, at jeg er temmelig sikker paa, at man kan meget bedre bygge en Tunnel. Jeg mener, at vi bør gøre, hvad vi kan for at hindre, at der bliver bygget en Lavbro over Lillebelt.

Lad os dernæst tænke os, at der blev bygget en Højbro. Det vilde naturligvis være den Form for en Bro, som vilde genere Skibsfarten mindst, fordi vi vilde have Chancer for at slippe igennem. Men ogsaa en Højbro skal man sikkert være meget forsigtig med at bygge. Jeg tror, det er rigtigst, at Isforholdene bliver nøje undersøgt, før man giver de mange, mange Penge ud til Optørelsen af en saadan Bro, for selv en Højbro vil være ilde faren med en Isskruning som den, jeg har nævnt. Jeg regnede endda ikke med Blokke som i Masnedsund. Jeg slog af fra 40 til 20 Fods Tykkelse og fra en halv Mils Omfang til en Størrelse som Kongens Nytorv. Kom der en saadan Blok brasende med 7 Mils Fart ned mod Broen, ja, saa vilde jeg ikke være glad ved at sidde i et Tog, der skulde passere Broen, selv om det var en Højbro. Men det er jo muligt, at jeg ser forkert derpaa. Vi har jo dygtige Ingeniører: de vil nok kunne fremlægge et sundt og fornuftigt Projekt, men om de kan beregne Styrkeforholdene rigtigt, er dog et Spørgsmaal. Selv om det nu bliver en Højbro, kan jeg ikke tænke mig, at man skulde kunne undvære Isbrydere, og skal de bygges til at kunne staa imod den Drift, der kommer her paa 20 Favne Vand, maa de være kolossale. Jeg kan slet ikke tænke mig, at de skulde kunne staa for Presset af en saadan Ismasse, som der vil kunne komme her. De vil i alt Fald komme til at koste mange Penge; hvor mange har jeg ikke Begreb om, men de høje Herrer regner det vel ud. Jeg skulde tro, at de vil komme til det Resultat, at man lige saa billigt kan bygge en Tunnel som en Højbro.

Jeg nævnte før, at jeg har set et Skib gaa under ved at komme ned paa Broen ved Riga og Besætningen drukne, alt paa ganske kort Tid. Jeg skal ogsaa minde om Forholdene ved Petrograd. De kender alle — havde jeg nær sagt — Nikolaj-Broen, og De ved, hvor uendeligt mange Ulykker og Havarier der sker, skønt den ligger inde over en Flod, hvor der aldrig er Isskruninger. Vi kender fra vore nærmeste Omgivelser adskillige Broer, som har vist sig at være til stor Hindring og Skade for Skibsfarten. Nu

er det ganske vist ikke saa forfærdeligt mange Skibe, som passerer gennem Lillebelt. Alligevel er der talt op til 150 Skibe paa et Etmaal en Sommerdag, der har passeret det Sted, hvor Broen skulde ligge.

Vi maa fra denne Forenings Side i Skibsfartens Interesse ønske og anmode om, at samtlige herhenhørende Forhold bliver gjort til Genstand for en meget nøje Undersøgelse, før man bestemmer sig til at bygge en Bro over Lillebelt og derved praktisk talt lukker for Skibsfarten et Farvand, som fra Arilds Tid har staaet til Skibsfartens Raadighed.

Skibsreder *Clausen*, Marstal: Skønt jeg næppe kommer til Lillebelt mere, vil jeg tillade mig at gøre de Herre bekendt med, at der er en Kaptajn eller Løjtnant, som straks, efter at Mødet i Kredsafdelingen for Fyen havde fundet Sted, skrev en Artikel i »Berlingske Tidende« om Lillebeltsbroen. I denne Artikel skrev han ligefrem, at der burde ikke tages Hensyn til Sejlskibsrederne, for det var dem, der havde forhindret, at Broen over Storstrømmen ikke er blevet anlagt. Da jeg var Medlem af Fællesrepræsentationens Udvalg angaaende den Bro, vil jeg nedlægge en kraftig Protest mod den Mands Udtalelse. Det var ikke os, der hindrede Gennemførelsen af den Plan. Det var Modstanderne af det Parti, der var ved Magten. Da der skulde afstemmes endeligt om Forslaget, gik Neergaard udenfor Døren, idet han vidste, at der manglede en Stemme i, at Forslaget kunde blive vedtaget. De andre Partier skulde ikke have Æren af Forslagets Gennemførelse. Det var Weiman, der var Trafikminister den Gang. Jeg nedlægger en bestemt Protest mod, hvad den Mand har skrevet i »Berlingske Tidende«.

Skibsreder *L. A n d r e a s e n*, Thurø: Den ærede Formand omtalte før Faren ved at gaa gennem Broen i Petrograd. Jeg er vel en af de her tilstedeværende, der har været der flest Gange. Det er rigtigt, at der er en Fare, som Formanden omtalte, men der er ikke den Fare, der vil blive ved Broen over Lillebelt, for ved Petrograd har vi altid Bugserdamper, før vi skal gaa igennem Broerne. Det vil ikke altid være Tilfældet her. Lad os sætte, at der kommer en Lavbro, og lad os tænke os, at Strømmen løber med 6—7 Mils Fart. Der kommer et Skib, som nødsages til at ankre: det lader Ankret falde i sidste Øjeblik, men Kæden vil i de fleste Tilfælde ikke holde, og selv om Kæden holder, vil Spillet, hvis det er et af de nymodens Jærnspl, sandsynligvis gaa, og da er Skibet redningsløst fortabt: det gaar sandsynligvis ned mod Broen, kan knuses mod den og let synke.

Det bedste, vi kan gøre i denne Henseende, er at gøre alt muligt for at hindre, at der kommer en Bro over Lillebelt. Vi kan ikke forsvare at stoppe vore Farvande paa en saadan Maade. Jeg siger ligesom Formanden, at en Tunnel vil i Tidens Løb blive det billigste. Det vil nemlig være absolut nødvendigt, hvis man bygger en Bro, at have Isbrydere foran Broen og maaske paa begge Sider. Ellers vil Broen gaa for Isskruninger. Dertil kommer den store Bekostning ved Vedligeholdelsen af en saadan Bro. Den vil paa forskellige Maader sluge mange Penge. Hvis vi skal have Færdselsforholdene ved Lillebelt forandrede, saa bør der i alt Fald ikke bygges en Bro, men lægges en Tunnel. Absolut ikke en Lavbro.

Kaptajn *Poulsen*, Vejle: Jeg har noget Kendskab til Isforholdene i Lillebelt. Jeg har i de sidste 32 Aar opholdt mig der i Nærheden og kender Isforholdene saa godt, som man som Navigator er i Stand til at kende dem. Jeg maa sige, at der, hvor Broen tænkes lagt, nemlig ved Snoghøj, er der bogstavelig talt ingen Isskruning; den er ved Strib og Fredericia. Paa det Stykke Lillebelt fra Middelfart Havn og dertil, hvor Færgen drejer af mod Syd ned efter Fænø, er der bogstavelig talt aldrig Isskruning; selvfølgelig er der en lille Smule Isdrift, men ganske ubetydelig. Saa af Hensyn til Isskruninger vil der ikke være noget til Hinder for at lægge en Bro der.

Hvad angaar det at bygge en Tunnel under Lillebelt, er Højdeforholdene stærkt imod det, idet Højden er op til 125 Fod paa den ene Side og tildels ogsaa paa den anden. Vil man altsaa lægge et Rør under Lillebelt — Forslag derom var fremme allerede for 25 Aar siden, projekteret af en daværende Landstingsmand — skal man en hel Mil ud i Landet for at kunne køre op fra Tunnelen, enten paa Jyllandssiden eller paa Fynssiden, saa det vil blive et ganske forfærdeligt Arbejde at lave en Tunnel.

En Højbro, som vilde faa en Pille paa hver sin Side af selve Hovedstrømmen, altsaa antagelig paa 6 Fod Vand paa den ene Side og paa 10 Fod Vand paa den anden Side, maatte have en Spændvidde af — hvor meget kan man sige — en 6—700 Fod! saadan en Spændvidde maatte nødvendigvis til. Jeg kan ikke tænke mig, at man skulde kunne anbringe en Pille midt i Strømmen. Hvis Broen bliver som projekteret, omkring 100 Fod høj, vil alle Skibe, der gaar gennem Lillebelt, paa ganske enkelte Undtagelser nær kunne gaa igennem, og selve den store Spændvidde mellem de to Hovedpiller vil tillade, at et Skib kan passere, hvad enten Strømmen er mod eller med, baade i Stille og i voldsomt Vejr. Selvfølgelig forstaar jeg, at det er en Ulæmpe at faa en Bro dér, men det kan ikke afvises. Det er en given Sag, at Trafikforholdene baade i og udenfor Danmark kræver en Bro over Lillebelt. Men jeg mener, at man skal lave en Højbro og gøre den saa høj som muligt. Ved Strib tillader Terrainforholdene, at man gaar op til 125 Fods Højde. Paa Jyllandssiden er Højden noget mindre, vel 90 Fod. En Bro, der gaar over ved Snoghøj, vil ende ved noget, der hedder Taulov, det er den første Landstation fra Fredericia. Den ligger omtrent i Højde med Landet paa den anden Side, saa det vil ikke være saa forfærdelig vanskeligt at faa en Bro dér. Selvfølgelig er en Tunnel Idealet, det er der ikke Tvivl om, men den er efter min Mening næsten uigennemførlig, medens en Højbro ikke er saa vanskelig at anlægge.

Jeg vil foreslaa, at vi anbefaler, at der lægges en Tunnel, men subsidiært, at der bygges en Højbro. Derimod kan vi slet ikke have en Lavbro. Den betinger vist en halv Snes Piller over hele Vandstrækningen. Det vil være ligefrem umuligt at komme derigennem for Skibene.

Formanden: De Ismasser, Kaptajn Poulsen taler om, danner sig ved Fredericia alene, forstaar jeg. Kan man ikke tænke sig, at de vil sætte ned i Lillebelt.

Kaptajn *Poulsen*: Nej, det vil de næsten aldrig. Det er ikke sket i de 32 Aar, jeg har boet der.

Sekretæren: Gaar Isen ikke ind i Bugten og grundstøder der?

Kaptajn *Poulsen*: Jo den gaar derind. Jeg skal nævne, at man har bygget en Bro, en permanent Bro i Møllebugten til De forenede Oljekompagnier. Den frygtede jeg for, at Isen vilde tage. Nu viste det sig i Fjor, at den holdt trods Isskruninger. Der er lagt nogle smaa Isbrydere ved selve Brohovedet, men de er af ringe Betydning.

Formanden: Jeg har ladet mig fortælle, at man har Eksempler paa, at de Isskruninger, som har dannet sig ved Fredericia, er kommet gennem Lillebelt og er passeret det Farvand, hvor der er Tale om at lægge Broen.

Kaptajn *Poulsen*: Men ikke saa store Isskruninger. Skruningerne er bestandig — jeg kan godt sige — lige Nord for Strib, ud for den gamle Færgbro.

Formanden: Men naar Højvande bringer Isen i Drift . . . ?

Kaptajn *Poulsen*: Den er bestandig i Bevægelse, saaledes at der naturligvis er Fare for, at Færgen skrues ned. Jeg har selv i 4 Timer siddet paa en Færg og været bange for, at Isen skulde klemme Bunden sammen paa den. Det skete imidlertid ikke. Naar Isen kommer Syd for Strib, saa skilles den i smaa Skodser.

Forretningsfører Holm, Marstal: Da Dansk Sejlskibsrederi-Forening jo repræsenterer Sejlskibsredere fra hele Landet, foreslaar jeg, at vi her vedtager en Resolution, der gaar ud paa omtrent det samme som de Resolutioner, der er vedtaget af Kredsafdelingerne for Fyen og Ærø. Det vil betyde mere, naar en saadan Resolution vedtages af en Repræsentation fra hele Landet, end naar den blot er vedtaget af disse to Kredse.

Dirigenten: Der er stillet følgende Forslag:

Dansk Sejlskibsrederi-Forenings Generalforsamling den 2. Juli 1923 slutter sig til de af Kredsafdelingerne for henholdsvis Fyn-Langeland og Ærø vedtagne Resolutioner, der udtaler følgende:

»Generalforsamlingen i Dansk Sejlskibsrederi-Forenings Kredsafdeling for Fyn og Langeland udtaler, at den paa det alvorligste maa advare imod, at der lægges Skibsfarten en saa stor Hindring i Vejen, som en lav Gennemsejlingsbro over Lillebelt under alle Omstændigheder maa blive, og ganske særlig maa man advare imod den af Ritmester Clauson Kaas foreslaede.

Skulde Staten beslutte sig til at bygge en fast Jernbaneforbindelse over Lillebelt, bør denne tilvejebringes ved en Tunnel, eller, hvis dette er praktisk uigennemførligt, da ved en Højbro, hvis fri Gennemsejling svarer til de Forhold, hvorunder Sejladsen i Lillebelt foregaar, og der bør paa Grund af de vanskelige Strømforhold og Farvandets Dybde, der vanskeliggør Ankring for mindre Skibe, af Staten stilles fri Bugserhjælp til Raadighed for Skibstarten.»

»Kredsstyrelsen for Dansk Sejlskibsrederi-Forenings Kredsafdeling for Ærø udtaler, at den paa det alvorligste maa advare imod, at der lægges Skibsfarten en saa stor Hindring i Vejen, som en lav Gennemsejlingsbro over Lillebelt under alle Omstændigheder vil blive.

Skulde Staten beslutte sig til at bygge en Jernbaneforbindelse over Lillebelt, bør denne tilvejebringes ved en Tunnel, eller, hvis dette er praktisk uigennemførligt, da ved en Højbro, hvis Gennemsejling svarer til de Forhold, hvorunder Sejladsen i Lillebelt foregaar, saaledes, at et Skib med en Mastehøjde af 40 Meter kan passere Broen, og der bør paa Grund af de vanskelige Strømforhold og Farvandets Dybde, der vanskeliggør Ankring af mindre Skibe, af Staten stilles fri Bugserhjælp til Raadighed for Sejlskibstarten.»

Forslaget vedtoges enstemmigt.

Skibsreder J. C. Carlsen, Marstal: Var det ikke ønskeligt at lade det gaa gennem Fællesrepræsentationen? Er der ikke Tale om at nedsætte et Udvalg dér i Anledning af Spørgsmaalet om denne Bro? Har det ikke været omtalt der?

Formanden: Nej, ikke endnu. Man er foreløbig i Gang med at undersøge Forholdene. Kanske kommer man til det Resultat, at en Bro paa det Sted ikke gaar an.

Skibsreder J. C. Carlsen: Men hvis det kom saa vidt, var det saa ikke rigtigt, at Fællesrepræsentationen bad om i det mindste at faa et Ord med, for en Udtalelse fra Fællesrepræsentationen, der repræsenterer hele Skibsfarten her i Landet, har mere at betyde end en Udtalelse blot fra denne Forening:

(Fortsættes.)

Fragtmarkedet.

Der foregaar kun meget faa Befragtninger, skriver »Fairplay«, fordi alle Markeder er i døsig Tilstand. Markedet er i Virkeligheden ringere end nogensinde, ikke alene fordi Raterne gaar ned, men det bliver fra Uge til Uge vanskeligere at finde Beskæftigelse. Adskillige af de hjemadgaende Markeder burde nu vise Liv, men de er desværre næsten lukkede. Der er ingen Ordre for Tonnage i Markedet og dog er der stadig Baade, som søger udadefter, uagtet der ikke er den ringeste Antydning af, at der kan opnaas noget hjemefter, naar de er rede til at gaa hjem. Uden Tvivl vil der før eller senere fremkomme Ladninger, men man maa ikke overse den Fare, der opstaar ved at saa mange Baade, der er rede, maa vente i det uendelige. Fragtmarkedet er allevegne mer eller mindre i Sammenbrud og det østlige Marked danner ingen Undtagelse herfra. Rishavnene antyder nominelt c. 25/ U. K./Kont. og nogle Forretninger kan arrangeres til Cuba til 35/ eller

maaske til 36/3. Bombay/Kurrachee antyder paa Dødvægtsbasis c. 22/6 til Middelhavet/U. K./Kont. og nominelt antyder 20/ paa »scale Basis« fra Kurrachee. Nogle faa Kuladninger kan fremskaffes fra Durban til forskellige østlige Depoter, og Majs fra Syd-Afrika til c. 23/ for Skibe af jævn Størrelse fra Cape Town/Beira Range til U. K./Kont.

Det hjemadgaende Middelhavsmarked er nær ved at bryde sammen trods lidt Forretninger med Ertslaster; store Dampere er praktisk talt ikke til at slutte hjemefter og med en ringe Efterspørgsel fra U. S. A. synes der ikke at være andet Valg end at gaa hjemefter i Ballast. Der er nogen Efterspørgsel for September Lastning for Dampere af op til c. 5.000 Tons Bæreevne, fra Sfax, etc. for Fosfat til Kont. især Frankrig, men til nogle elendige Rater. Sortehavet og Donau har i Forhold til Tiden været ret aktiv; sidstnævnte til 15/6 a 16/ U. K./Kont. efter Størrelse og Position, hvilket kan gentages. Fra hvad der betegnes, som en sikker russisk Sortehavshavn, kan der gøres Forretning for Lastning i denne Maaned til 13/6 a 14/ og for September/Oktobre til 15/ a 15/6 U. K./Kont. med Options. Lasteforholdene er dog usikre her, uagtet Rusland ønsker at eksportere Korn. Adskillige Redere har vistnok med Rette foretrukket ikke at have med disse Forretninger at gøre, førend Forholdene i Udlandet er blevet mere stabile.

De faa Fragter, som er sluttet fra Argentina, tjener ikke til andet end til at vise, hvorledes dette Marked er brudt sammen, og uheldigvis er der dér, endnu Overforsyninger med Tonnage. Der er ingen Ændring at berette om i det hjemadgaende Marked fra Amerika. Et Par Laster som Montreal har, er kun af Interesse for nogle Skibe, som har ligget ledige dér, saa de kan bringe denne Tonnage hjem. For senere Lastning er der nogle faa Ordre, nærmest for Middelhavet, men til saa elendige Rater som 16 Cents pr. 100 lb. h.g. Golfen er rolig og har kun haandhævet de sidst nævnte Rater; det samme gælder for Kul fra the Range. Caseoil til Australien/New Zealand er fremdeles opnaeligt paa Basis af 29 Cents, Lastning i Golfen. Hjemefter er der kun lidt Interesse for Tømmer, men for September—Oktober kan en Dampere paa c. 1.000 Stds. opnaa Beskæftigelse til 2 Havne U. K. til c. 110/.

BOLINDERS

Raolie-Motorer

Skibs-Motorer Stationærer-Motorer

Ingen Vandindsprøjtning.

Ingen Kompressor.

Øjeblikkelig Igangsætning ved elektrisk Starteanordning.

Meget ringe Brændstofforbrug.

Ældre Bolindertyper moderniseres.

Forlang Tilbud.

HARRY LEVIN

Enerepræsentant for Danmark.

Ingeniørafdelingen

Frederiksgade 1 • København

Telefon { Central 59
— 5995

Telegram-Adresse
FAIRLEVIN

Kjøbenhavns Skibsalgs-Bureau.
ved **CHARLES HVILSOM,**
21, Havnegade 21.
Køb og Salg af Sejl- og Dampskibe.
Forlang Katalog. Send Opgave.

Skibsefterretninger.

Dampskibe.

D. F. D. S. Alexandra ank. Sarpsborg 22./8. — Algarve afg. Neapel 21./8. til Catania. — Arizona ank. Göteborg 10./8. — Arkansas afg. Montreal 12./8. til Skandinavien. — Beira ank. hertil 22./8. — Bergenhus afg. herfra 21./8. til Vestnorge. — California afg. Rio de Janeiro 14./8. til Madeira. — Charkow ank. London 1./7. — Dania afg. Norfolk 24./7. til Buenos Aires. — Douro afg. herfra 21./8. til Riga. — Ebro afg. London 20./8. til Norre Sundby. — Ella afg. Aarhus 20./8. til Hamburg. — Erik II ank. Aarhus 18./8. — Esbern Snare afg. Aalborg 21./8. til Hamburg. — Esbjerg ank. Kiel 13./8. — Fiecaria ank. hertil 19./8. — Florida afg. Liverpool 21./8. hertil. — Frederik VIII afg. New York 14./8. hertil via Norge. — Frode afg. Newcastle 11./8. til Boston. — Garonne afg. Dunkerque 20./8. hertil. — Gen. Pallisen ank. Las Palmas 17./8. — Gorm ank. Aarhus 22./8. — Halfdan afg. Havre 20./8. — Harald afg. Windau 20./8. til Antwerpen. — Hellig Olav ank. hertil 14./8. — Helmer Mørch ank. Preston 13./8. — Hindsholm ank. Liverpool 20./8. — Hjortholm ank. Liverpool 21./8. — I. C. Jacobsen afg. Libau 21./8. hertil. — Ivar ank. Swansea 16./8. — Jolantha ank. Stettin 20./8. — Katholm ank. hertil 20./8. — Knud II ank. Antwerpen 19./8. — Louisiana ank. La Plata 16./8. — L. P. Holmblad ank. Antwerpen 31./7. — Magnus ank. Antwerpen 18./8. — Maja ank. hertil 22./8. — Maryland ank. Buenos Aires 18./8. — Minsk afg. Lissabon 21./8. til Oporto. — Moskov afg. Hull 21./8. til Danzig. — Nevada ank. Norre Sundby 20./8. — Nawa afg. Port Talbot 14./8. til Canada. — Niels Ebbesen afg. Göteborg 22./8. — Odin ank. hertil 22./8. — Olaf ank. Manchester 21./8. — Oregon ank. Cardiff 4./8. — Oscar II ank. New York 14./8. — Pennsylvania ank. Rosario 18./8. — Rhone ank. London 20./8. — Rita ank. Hamburg 20./8. — Saga ank. Antwerpen 20./8. — Seine ank. Danzig 19./8. — Skjold ank. Hull 14./7. — Svanholm ank. Swansea 19./8. — Svend II ank. London 15./7. — Taarnholm ank. Libau 20./8. — Texas ank. Cardiff 16./8. — Tiber ank. Riga 14./8. — Tomsk ank. hertil 16./8. — Trondhjem afg. herfra 22./8. til Stettin. — Tula afg. Antwerpen 19./8. til Tanger. — Uffe ank. Riga 12./8. — United States afg. Kristiania 17./8. til New York. — Viking ank. Sundsvall 29./7. — Virginia afg. New York 18./8. hertil. — Yrsa afg. herfra 21./8. til Hamburg. — Svava ank. Hull 23./7. — Botnia afg. Thorshavn 20./8. til Leith. — Island ank. Leith 21./8. — Sleipner ank. Thorshavn 16./8.

Det østasiatiske Kompagni. Afrika afg. Singapore 18./8. udg. — Anna pass. Cape of Good Hope 8./8. hjg. — Asia afg. Valparaiso 30./7. hjg. — Australien afg. Yokohama 13./8. hjg. — Chile ank. Antwerpen 17./8. udg. — Dana afg. Stykkisholm 10./8. — Falstria pass. Finisterre 20./8. hjg. — Fionia ank. Singapore 18./8. hjg. — Java afg. Balik Papau 17./8. udg. — Jullandia pass. Ushant 19./8. udg. — Sejler København ank. Honolulu 5./8. udg. — Malaya ank. Kjøbenhavn 20./8. — Mexico pass. Skaw 13./8. udg. — Panama afg. Port Said 19./8. hjg. — Peru afg. Melbourne 6./8. udg. — Selandia afg. Colombo 12./8. udg. — Siam pass. Azores 15./8. udg. — Sirre Nevada ank. Göteborg 10./8. udg. — Tongking ank. Grays Harbour 20./8. udg. — Estonia pass. Kjøbenhavn 18./8. vestg. — Lituania ank. Danzig 21./8. østg. — Polonia afg. New York 18./8. østg.

Dansk-fransk Dampskibsselskab. Lifland, O. H. Petersen, ank. West Hartlepool 10./8. forv. afg. 29./8. — Normandiet, K. H. Petersen, ank. London 1./7. forv. afg. 25./8. — Slesvig, Weichardt, afg. Tynen 20./8. til Aalborg. — Kurland, Berendsen, ank. Riga 20./8. — Bretagne, Lund, ank. London 14./7. — Estland, Sorensen, pass. Helsingør 18./8. for Grangemonth. — Skaane, Kyhu, ank. London 12./7. — Bornholm, Hansen, ank. Liverpool N. S. 19./8. — Gronland, Kruse, forv. afg. Kiel 24./8. til Burntisland.

Dana. Danebrog ank. Petrograd 11./8. — Danefelt afg. Archangel 15./8. — Daneholm ank. Frederikshavn 14./8. — Danelag afg. Sundsvall 15./8. — Danemark ank. Bremen 18./8. — Danery pass. Gibraltar 17./8.

Dania. Mary, Duhu, ank. Åbo 18./8. — Elie, Clausen, ank. Trångsund 11./8. — Irene Maria, Clausen, ank. Blyth 16./8. — Esther Maria, Bang, pass. Holtenau 19./8. for Boulogne s. m.

C. K. Hansen. Aalborg ank. Haukipudas 12./8. — Amalienborg pass. Cape Wrath 19./8. — Brattingsborg afg. Mejillones 18./8. — Borglum ank. Dalhousie 18./8. — Christiansborg afg. Santos 16./8. — Dansborg afg. Southampton 7./8. — Ellensborg ank. Warrington 1./8. — Elsborg ank. Methil 19./8. — Flynderborg pass. Skagen 19./8. — Fredensborg ank. Rio de Janeiro 17./8. — Frederiks-

borg ank. Wiborg 14./8. — Hammershus afg. Las Palmas 10./8. — Jelling afg. Limerick 18./8. — Jomsborg pass. Holtenau 20./8. — Jungshoved ank. Aalborg 12./8. — Jægersborg ank. Jacobstad 14./8. — Kronborg afg. Gibraltar 16./8. — Lilleborg afg. Partington 18./8. — Rosenborg ank. Hamburg 7./8. — Silkeborg ank. Korsør 16./8. — Skanderborg afg. Trapani 14./8. — Skodsborg afg. Methil 18./8. — Spigerborg ank. Antwerpen 17./8. — Støgelborg ank. Newcastle o. T. 15./8. — Sønderborg ank. Santos 13./8. — Taarnborg ank. Preston 7./8. — Uranienborg pass. Beachy Head 19./8. — Viborg ank. Musel 9./8. — Ørskild ank. Hamburg 18./8. — Ørneborg ank. Aarhus 16./8.

Heimdal. Simone, Rathje, ank. Skövnik 17./8. — Vera, Risa, afg. Kjøbenhavn 22./8. — Aune, Larsen, ank. Wasklot 15./8. — Romø, Christensen, ank. Kotka 21./8.

J. Lauritzen. Helene ank. Marseille 20./8. — Inger ank. Norresundby 18./8. — Nerma pass. Carvoiro 18./8. for Inningham. Britta pass. Brunsbüttel 20./8. for Cartagena. — Gerda ank. Kjøbenhavn 20./8. — Harriet ank. Grimsby 17./8. — Nancy ank. Gefle 19./8. — Niobe pass. Deal 18./8. for Taysport. — Gunver ank. Skövnik 19./8. — Johanne ank. Grimsby 18./8. — Karla afg. Kjøbenhavn 18./8. til Wiborg. — Nautik pass. Deal 20./8. for Kirkcaldy. — Nordsoen pass. Brunsbüttel 20./8. for Palma. — Dorrit afg. Kjøbenhavn 17./8. til Wiborg. — Helga pass. Brunsbüttel 18./8. for Rouen. — Randi pass. Cape Wrath 19./8. for Norrköping. — Stella ank. Chantenay 18./8. — Yrsa pass. Carvoiro 19./8. for Casablanca. — Alfa ank. Horsens 17./8. — Bodil afg. Preston 17./8. til Hamburg. — Dagmar afg. Wasa 17./8. til Highbridge.

Orient. Arabien afg. Moji 15./8. udg. — Bolivia ank. Kobe 19./8. udg. — Indien afg. Iquique 17./8. udg. — Kina, afg. Sydney 15./8. hjemg. — Natal afg. Cardiff 21./8. udg. — Parana afg. Sydney 7./8. udg. — Rhodesia pass. Gibraltar 1./8. udg. — Transvaal afg. Durban 10./8. hjemg.

Orion. Orion, Bendsen, pass. Holtenau 14./8. — Venus, Terkildsen, ank. Ghent 11./8. — Polaris, Holm, ank. St. Nazaire 11./8. — Sirius, Eggers, afg. Jacobstad 10./8. — Vega, Madson, ank. Tunis 7./8.

Æro. Eriudring, Nielsen, ank. Kings Lynn 20./8.

Sejlskibe.

Panis. Ingrid, Petersen, afg. Port of Spain 25./7. til Cardiff. — Kaj Hvilson, Wulf, ank. Antwerpen 13./8. — Johanne, Larsen, pass. Helsingør 24./7. for Casablanca. — Dagny, Pedersen, ank. Wexford 4./8. — P. Rasmussen, Larsen, afg. Cadiz 30./7. til Gaspé. — Elisabeth Eff, Nielsen, afg. Sundsvall 4./8. til Jersey. — Dronning Louise, Hansen, pass. Helsingør 7./8. for Charleston. — Vesta, Godtfredsen, afg. Sornæs 4./8. til Quimper. — Vega, Købke, afg. Bihie 10./8. til Dysart. — Ella Eff, Hvenegaard, ank. Riga 11./8.

Svendborg. Gefion, Lund, afg. Londonderry 14./8. til Granton. — Emanuel, Petersen, ank. Poole 15./8. — Roma, Baagø, ank. Bantry 15./8. — K. P. Petersen, Larsen, afg. Sundsvall 15./8. til Nerva. — Erhard, Larsen, ank. Göteborg 16./8. — C. V. Petersen, Petersen, afg. Douglas 16./8. til Nyborg. — Falken, Jensen, ank. Padstow 17./8. — Kristian, Rasmussen, ank. Vanas 18./8. — Capella, Hansen, ank. Teignmouth 18./8. — Merkur, Lund, afg. Gallway 19./8. til Sundsvall. — Norden, Olsen, afg. Plymouth 18./8. til Piteå. — Minerva, Sorensen, ank. Fornæs 18./8. — Gefion, Lund, ank. Granton 18./8. — Willemoes, Eriksen, pass. Holtenau 18./8. for Sundsvall. — Richard, Petersen, ank. Mo 19./8. — Ellen, Andersen, afg. Latvik 20./8.

Æro. Arietis, Rasmussen, ank. Fogo 13./8. — Fuglen, Schmidt, ank. Wiborg 13./8. — Alfa, Christensen, ank. Stege 14./8. — Harris, Haagensen, afg. Göteborg 15./8. — Glory, Christensen, ank. Jersey 15./8. — Haabet, Groth, ank. Oporto 14./8. — Frem, Jørgensen, ank. Trångsund 15./8. — Andreas, Rasmussen, afg. Rosa Blanche 14./8. til Gibraltar. — Neptunus, Jensen, ank. Kjøbenhavn 16./8. — Polarstjernen, Hansen, ank. Kjøbenhavn 17./8. p. R. t. Reykjavik. — Gertrud, Albertsen, ank. Oporto 17./8. f. O. — Chr. H. Rasmussen, Boye, afg. Kjøbenhavn 17./8. til Holbæk. — Signe, Christensen, afg. Santa Cruz 16./8. til le Havre. — Ofelia ank. Oporto. — Claudia, Boye, ank. Havre 16./8. — P. R. Nielsen, Petersen, ank. Kolding 16./8. — Bien, Petersen, ank. Korsør 18./8. — Agnes, Frederiksen, ank. Air 18./8. — San, Petersen, ank. Solmundefjord 18./8. — Noa, Hansen, ank. Dysart 17./8. — Sif, Raahauge, afg. St. Johns 17./8. — Nathalia, Eriksen, ank. Tornå 20./8. — Primø, Rasmussen, afg. Falmouth 19./8. til Hull. — Chr. H. Rasmussen, Boye, ank. Holbæk 19./8.



INDHOLD:

Kjøbenhavn, den 23. August 1923. — Dansk Sejlskibsrederi-Foreningens Aarsgeneralforsamling. — Fragtmarkedet. — Generalforsamlinger. — Skibsefterretninger. — Efterretninger for Søfarende. — Danske Havne. — Kurser paa Kjøbenhavns Børs.

Danske Havne.

	Besejlingsforhold og Vanddybde.	Havneafgifter.	Lods- og Bugserafgifter.	Ballast- og Vandafgifter.	Losnings- og Lastningsomkostninger	Forskelligt.
Aalborg.	<p>Over Hals Barre ved Indløbet til Limfjorden er der ved Uddybning tilvejebragt et 7,5 m (24 Fod) dybt Løb. Vanddybden paa Barren er Syd for den gravede Rende 3 à 3,4 m. Nord for samme 3,4 à 3,7 m. Ved den østlige Indsejling til Løbet ligger Hals Barres Fyr (Hovedfyrt: Hvidt Lynfyrt, Bifyrt: Hvidt, rødt og grønt fast Fyr). Taagesignal med Sirene: To Stød hvert 1 Minut. Til Vejledning for Sejladsen over Barren og fra Hals til Aalborg er der Ledefyrt. Vanddybden ved de imod Fjorden vendende Bolværker fra 5,5 til 7,5 m I det østre Havnebassin 6,3 m, i Teglgårdshavn og Nyhavn 4,4 à 4,7 m</p>	<p>Skibsafgift Pr. Reg.-Ton: Indg. 27 Ø. Udg. 27 Ø.</p>	<p>I Hals-Barres Fyr er der Station for Hals Lodser. Der er Lodstvang over Hals Barre for Skibe med over 5 m (16 Fods) Dybgaaende. Bugsering efter moderate Priser ved Havnens Dampbaad.</p>	<p>Ballastafgift til Havnen: 4 Øre pr. Ton af Fartøjets Netto-Drægtighed. — Ballast kan faas for en Betaling af c. 6 Kr. pr. Ton. Vand betales med 3 Kr. pr. m³ leveret om Bord ved Bolværk.</p>	<p>Besørges ved Havnearbejderne efter faste moderate Takster.</p>	<p>Jærnbanespor langs Kajerne. Kølhalsplads. Kraftig Isbryder Maskinværksteder. To Ophalingsbeddinger hvorpaa der kan optages Skibe af indtil 65 m Længde og 750 Tons Egenvægt, Maskinværksted, Møllerværksted etc. paa Pladsen ved Beddingerne. To Tørdokker med Længde henholdsvis 116 m (382 Fod engelske) og 76 m (242 Fod) og Dybde paa Tærsklen henholdsvis 5,50 m (18,0 eng. Fod) og 2,44 m (8,0 Fod). Ved Havnen findes en 20 Tons Svingkran.</p>
Aarhus.	<p>Et 75 m bredt Løb med 7.8 m Vand fører til Nordre Havn og Inderhavnen, et 80 m bredt Løb med 8.3 m Vand til Sydhavnen. Ved Kajer og i Bassiner indtil 7.5 m Vand i Nordre Havn og Inderhavnen, indtil 8.3 m Vand i Sydhavnen. Kajerne 1.7—2.2 m over Vandet.</p>	<p>Skibsafgift pr. Reg.-Ton: Udenbys Skibe: Indg. 25 Ø. Udg. 25 - Indenbys Skibe: Indg. 15 Ø. Udg. 15 -</p>	<p>Lodspenge, naar Lods benyttes: Indg. Havnelodsning 6 Ø. pr. Reg.-Ton., Udg. do. 4 Ø. pr. Reg.-Ton. Sølodsning efter Statens Lodstaxter. Litsenpenge: 4 Øre pr. Ton Bugsering: Ved Havnens Dampbaad efter fast Takst.</p>	<p>Ballastafgift til Havnen: 4 Øre pr. Reg.-Ton. Ballast kan i Almindelighed faas for ca. 1.50—2 Kr. pr. Ton fra Land eller ca. 2.50 Kr. pr. Ton fra Søen. Vand: Kr. 2.25 pr. Ton.</p>	<p>Losning og Ladning besørges efter faste Takster af Arbejdsgiverforeningens Havnekontor, Havnearbejdernes Andels-Losseklub og Stevedore Kompagniet</p>	<p>To Ophalingsbeddinger til Fartøjer à 100—150 Tons og 200—300 Tons Egenvægt, Kølhalsplads, Træskibsbyggeri, Maskinværksteder, 3 faste Kraner, heraf 1 elektrisk drevet for indtil 25 Tons, og 1 transportabel Kran. Jærnbanespor rundt hele Havnen. Petroleumskaier for brandfarligt Tøndegods og for Tankskibe, Bugserbaad, Vandbaad, elektrisk belyst Havneplads, Pakhuse, Vareskure, Frilager.</p>
Assens.	<p>Rende med 6,9 m Vand fører til Havnen. Ved Bolværkerne i nordlige Havn 6,9 m, mellemste Havn 5 m, inderste 3,45 m. Bolværk 1,9 m ved daglig Vande.</p>	<p>Pr. Reg.-Ton: Sejlskibe og Skibe med Hjælpe-skrue: Indenb. 12 Ø. Udenb. 24 - Damp- og Motorskibe: Indenb. 15 Ø. Udenb. 30 -</p>	<p>Lodspenge, naar Lods benyttes, betales efter Dybgaaende og Brutto Drægtighed; der er Sommer- og Vintertakst — se Danmarks Lodstakst.</p>	<p>Ballastafgift til Havnen: 4 Ø. pr. Reg.-Ton af Skibets Drægtighed. Vand: til Skibs- og Maskinbrug Kr. 1,50 pr. Ton eller 4 Øre pr. Netto Reg.-Ton, 3 Kr. naar Slinger benyttes til Paa-fyldning.</p>	<p>Losning og Lastning ved Stevedorefirma til faste Takster.</p>	<p>Kølhalsplads, moderne Ophalingsbedding til 400 Tons, 1 Skibsværft, Svingkran ved Bolværket i den mellemste Havn = 12000 Pd. Jærnbanespor langs den nordre Kaj og Midtermolen. Silopakhus paa Midtermolen.</p>
Fredericia.	<p>Ved Bolværket 18 Fod, Bolværkerne 5 Fod over d. V. Besejlingsforholdene gode. Ny Havn med indtil 24 Fod Vand</p>	<p>Pr. Reg.-Ton: Indg. 10 Ø. Udg. 10 - For Tiden et Tillæg af 25 % for over 100 Netto Regist.-Ton.</p>	<p>Bugsering uforuden. Lods faas saavel Nord efter til Skagen som Syd efter til Kie. Afgift efter fast moderat Takst.</p>	<p>Ballastafgift til Havnen: 2 Øre pr. Reg.-Ton. Ballast leveres paa Siden. Vand: Kr. 1.80 pr. Ton.</p>	<p>Losning og Lastning, hovedsagelig ved Speditørfirma til faste Takster.</p>	<p>Maskinværksted, Kølhalsplads. Ophalingsbedding og Skibsbyggeri. 8 Tons Kran, Havnepladsen vel belyst, Jærnbanespor langs begge Havnens Sider.</p>

	Besejlingsforhold og Vanddybde.	Havneafgifter.	Lods- og Bugserafgifter.	Ballast- og Vandafgifter.	Losnings- og Lastningsomkostninger	Forskelligt.
Esbjerg.	Dybden paa Barren udfor Graadyb varierer fra 2,7 til 5,8 m ved daglig Højvande; i en over Barren gravet Rende, hvis mindste Bredde er 200 m er Dybden dog 6,9 m. Dybden i Dokhavnen er 6 m og paa Slusetærskelen 5,6 m; ved den østre Forhavnskaj 4,7 m og 7 m og ved søndre Forhavnskaj 7 m. I den nye Trafikhavn er der 8,8 m Vanddybde ved en Del af Kajen, ellers 7,6 m som i Bassinet. Flodskiftet er 1,5 m. Farvandet fra Barren ind til Havnen er godt afmærket med talrige Bøjer. Lystønder og med flere Fyrlinier. Lystønden udfor Barren er tillige Fløjtetønde	Pr. Reg.-Ton Indenbys 20 Øre. Udenbys 25 Øre.	Lodsstation, en Lods-kutter ligger som Regel udenfor eller indenfor Barren. Bugsering ved Havnens Bugserdampere. Taksten er 100 Kr. pr. halve Time + 5—15 Øre pr. Reg. Ton + 25 Kr. pr. Time for Bugsertov.	Ballastafgift 4 Øre pr. Ton af Fartøjets fulde Nettodrægtighed. Ballast kan faas for en Betaling af 5 Kr. pr. Ton. Vand til Skibs- og Maskinbrug: 150 Øre pr. m ³ + 2 Kr. pr. Leverage i Slangeafgift.	Losning og Lastning besørges af her-værende Firmaertil faste Priser.	Ved Havnen 10 faste Kraner med indtil 15 Tons Løfteevne. Jernbanespor ved alle Kajer. To mindre Skibsreparationsværfter med Ophalingsbeddinger for smaa Fartøjer. I Byen flere Maskinværksteder. Frilager ved Toldboden.
Faaborg.	Rende med 6,3 m Vand fører til Havnen Yderhavnen , ca. 265 m løbende Bolværk. Til større Skibe, 6,3 m Vanddybde. Inderhavnen , 378 m løbende Bolværk 3—5 m Vanddybde. Gode Besejlingsforhold, Reden rolig, god Ankerbund.	Skibsafgift pr. Reg.-Ton: Sejlskibe: Indg. 24 Ø. Udg. 24 Ø. Dampskibe: Indg. 40 Ø. Udg. 40 Ø.	Ingen Lodstvang. For Lodspenge se Danmarks Lodtakster. Bugsering efter faste billige Takster. Ingen Bugseratgift til Havnen.	Ballastafgiften til Havnen: 4 Øre pr. Reg.-Ton. Ballastpris: 2 Kr. pr. Ton. Vandafgift Mindre Sejlskibe 2 Kr. Større do. 4 + 6 Kr. Slangeafgift 2 Kr. Dampere indtil 300 Tons. 12 Kr Dampere over 300 Tons. 20 Kr. Slangeafgift 4 Kr.	Losning besørges af Ladningsmodtageren.	Dobbelt Jernbanespor rundt hele Havnen, gode Oplagspladser. Patent Ophalingsbedding til Skibe af indtil ca. 450 Tons. Egenvægt, Vognlængde 34,52 m (110 F.). Dybde over forreste Kølblok ca. 3,13 m (10 F.) Stort Træskibsbyggeri samt Reparationsværksted for mindre Dampere. 2 Skibsværfter. Maskinværksted og Skibssmedie. Kølhaling-plads. Bunkerkul. Færgeforbindelse m. Mommark flere Gange daglig Hver Færge kan medtage 20 Biler og 4 Jernbanevogne
Frederikshavn.	Dybden i Indløbet og i den største Del af Forhavnen og af den østre Inderhavn er 8,0 Meter; i den vestre Inderhavn indtil 6,4 Meter.	Skibsafgift pr. Reg.-Ton indtil: Indg.: 25 Ø. Udg.: 25 Ø. Kul-ell. Oliefyldere, som tage mindst 10 Tons Kul eller 1,5 Ton Olie, ere fri.	Naar Lods benyttes, betales efter Danmarks Lodstakster af 1903 midlertidig fordoblet. Kulfyldere dog ca. 1/4 mindre. Bugsering efter Aftale.	Ballastafgift til Havnen: 4 Øre pr. Ton af Skibets Netto-Tonnage. Vand: 8 à 10 Øre pr. Hektoliter.	Losning og Ladning foretages af Private efter faste Takster.	Kran løftende 10 Tons. Privat Kran løftende 25 Tons. Privat Flydedok med 2400 Tons Bæreevne. Flere Skibsværfter og Maskinværksteder forefindes.
Helsingør.	Dybden i Indløbet og i den største Del af søndre Havn er 8 m; i den øvrige Havn er der fra 6,3 til 7,8 m.	Skibsafgift pr. Reg.-Ton: Ind- og Ud-g. 50 Øre. Skibe, der indkomme for Kul-forsyning ere fri.	Naar Lods benyttes, betales efter Dybgaaende og Brutto-Drægtighed i Henhold til de gældende Takster. Bugsering efter Aftale	Ingen Ballastafgift. Vand: I Havnen 2 Kr. pr. Ton. Paa Reden 4.50 Kr. pr. Ton.	Losning og Ladning besørges af herværende Firmaer til faste Priser.	Ved Havnen en 10 Tons Kran. Jærnskibs- og Maskinbyggeri. Ophalingsbedding, indtil 800 Tons Vægt. 2 Tørdokker resp. c. 114 og 104 m c. 4,7 og 4,1 m Vand paa Kølblokkene Mastekran til 45 Tons og en Taarndrejekran til 80 Tons. Mindre Maskinværksteder i Byen.
Holbæk.	Dybden i den gravede Rende over Isefjordsbarren c. 6 m. Bredde 50 m. Dybden i Indsejlingsrenden i Holbæk Fjord 5,65 m. Bredde 30 m, samme Dybde i Trafikhavnen. Bolværkerne 1,8 m. over D. V. Ourøløbet er afmærket med 5 Lystønder og Fjordløbet med to Ledefyr.	Pr. reg. Tons saavel for ind som tor udg. Indenbys: Sejlskibe 12 Øre Sejlskibe med Skrue 16 Øre Dampskibe og Motorskibe 20 Øre Udenbys det dobbelte.	Ingen Lodstvang. Lods faas i Spodsbjerg og Rørvig.	Ballastafgift: 6 Øre pr. Reg.-Ton. Vand. 1.50 Kr. pr. m ³ .	Losning og Lastning besørges af Stevedor efter faste Takster.	Jernbanespor overalt ved Bolværkerne. I den ny Trafikhavn tredobbelte Spor. Elektrisk Havnebelysning overalt. Gode Oplagspladser, Kornelevator og Pakhuse

	Besejlingsforhold og Vanddybde.	Havneafgifter.	Lods- og Bugserafgifter.	Ballast- og Vandafgifter.	Losnings- og Lastningsomkostninger	Forskelligt.
Hobro.	Rende med 5,7 m Vanddybde og Dagsmærkning fører til Havnen. Ved Bolværkerne fra 4,0-5,5 m. Bolkærkerne c. 1,6 m over D. V. c. 300 m Bolværk.	Pr. Reg. Ton: Dampskibe: 25 Øre. Sejlskibe: 25 Øre. Skibe hjemmehørende ved Fjorden: 15 Øre.	Ingen Lodstvang Bugserbaad „Als“ og isbrydende Bugserdamper „Hero“ stationerede i Als Odde, Telef. Als Nr. 105. Til Afbenyttelse saavel ved Kjørdindløbet som paa Fjorden. Faste, billige Takster.	Ballastafgift til Havnen. 4 Øre pr. Reg. Ton. Vandforsyning direkte i Skibene.	Udføres billigt	Elektrisk Lys paa Havnepladsen. Skibsbyggerværksted med Kølhalebænk og Ophalingsbedding. En 8 Tons Kran ved Bolværket. Havnebanespor langs Kajen.
Horsens.	Sejlløbet og Dele af Havnen er uddybet til 22 Fod. Sejlløbet er afmærket. Fjord og Sejlløb er forsynet med Ledelyr.	Pr. Reg.-Ton: Indg.: 25 Ø. Udg.: 25 Ø.	Lodstvang. Bugsering foregaar let og efter billige Takster.	Ballastafgift til Havnen: 4 Øre pr. Ton. Vand: 4 à 6 Øre pr. Reg.-Ton. Vand langs alle Bolværkerne.	Losning besørges af Ladningsmodtageren efter faste, moderate Takster og af Havnearbejdernes Andels-Losseklub.	Skibsbyggeri, Ophalingsbedding og Køhalingssplads haves. Kran til 5000 k.r. Jærnbanespor ved alle Bolværker. Udmærkede og velbelyste Havnepladser. Pladsør og Pakhuse til Udleje.
Kjøbenhavn.	Til Frihavnen en Dybde af 9,5 m. Til Larsens Plads en Dybde af 8,1 m. Til Islands Brygge Nord fra gennem Broerne en Dybde af 7,5 m, ved Bolværkerne ved Kalvebod Brygge af 6,9 m, i Gasværkshavnen af 6,2 m. Ved Enghave Brygge 6,3 m, ved Teglhølmolen 7 m og i Teglværkshavnen fra 5-7 m. Ved de private Bolværker paa Kristianshavnssiden en Dybde af 5,6 à 5,9 m. Et 10 m dybt Bassin er under Udførelse Nord for Frihavnen.	Afgift af Fartøjer m. m. 15 Øre pr. Ton af Netto-Registertonnage. 20 Øre pr. Ton af Gods, der losses eller lades ved Havnevasenets Bolværker og 10 Øre pr. Ton af Gods, der losses eller lades v. Havnevasenets Bøjer, Pæle eller v. andet Skibside. Sidstnævnte Afgift betales ikke ved Indtagning til Skibets eget Forbrug af Kul, Olie, Proviant o. Skibsfornødenheder o. v. Ind- og Udtagning af Ballast. Afgifterne opkræves indtil videre med et Tillæg af 50 % Modereret Afgift f. Rute-fartøjer og reparerende Fartøjer m. m.	Lodspenge betales efter Skibets Dybgaaende, Drægtighed og den Distance, der losses, og ere meget moderate. Der er Sommer- og Vintertakst. Bugsering af Dampskibe ind og ud af Havnen fra 36 Kr. til 240 Kr. Bugsering af Sejlskibe betales pr. 100 Reg. Tons og efter den Distance, der bugseres, og er moderat.	Ballast leveret fra Baad med Dampkran pr. Ton 3 Kr. Vand betales med fra Kr. 1,75-2,50 pr. Ton.	I Frihavnen besørges Losning og Ladning efter faste, af Ministeriet approberede Takster, i Toldhavnen efter nærmere Overenskomst med vedkommende Arbejderformand (Stevedor).	5 Tørdokke for Skibe op til ca. 158 m Længde, 4 Flydedokke. den ene c. 170 m lang med Bærevne 13,600 Tons, Ophalingsbeddinge, store Maskinværksteder og Jernskibsbyggerier, store Pakhuse til Oplægning af Varer, Korn-Elevatorer, Kraner, hurtige, moderne Losse- og Ladeapparater, 1 flydende Dampkran til Løft af 40 Tons, 1 do. til Løft af 75 Tons (Orlogsværktets), 14 faste Kraner med Løft indtil 25 Tons samt 1 privat fast Kran (Burmeister & Wains) med Løft indtil 100 Tons. Vandforsyning ved Bolværk. Jærnbane langs Havnen. Fartøjer, der udelukkende anløber Havnen for at indtage Kul, Indfyriings- eller Motorolie til Fartøjets eget Brug, Proviant eller andre Skibsfornødenheder, for at skifte Mandskab, landsættesyge eller døde, for Ordre, for at rette Kompasser eller som Vinddrivere, er fritagne for Afgift. Opholdets Varighed maa dog ikke udstrækkes over 4 løbende Døgn, for danske Sejlskibe paa 50 Net. Reg. Tons og derunder, hvad enten de er forsynede med Motor eller ej, ikke over 14 løbende Døgn.
Kolding.	Rende forsynet med Dag- og Nat-afmærkn. med 7,0 m. Vand fører ind til Havnen. Ved Bolværk indtil 7,0 m, Bolværkerne 1,6-2,0 m. over D. V.	Skibsafgift pr. Reg.-Ton: I Henhold til Overenskomst med de øvrige østjydske Havne: Indenbys: Indg. 15 Øre Udg. 15 - Udenbys: Indg. 25 Øre Udg. 25 -	Ingen Lodstvang. For Lodspengene se Ministeriets Lodstakster. Bugserdamperne haves stadig til Raadighed. Takster efter Drægtighed og bugseret Distance.	Ballastafgift til Havnen: Pr. Ton af Skibets Netto-Drægtighed 4 Øre. Ballast leveres paa Siden. Vand leveret om Bord ved Bolværk 15 Ø. pr. hl + Slangeafgift 5 Kr.	Losning og Lastning efter faste Takster.	Svæjbassin, 137 m bredt Maskinværksted, Køhalingssplads, Ophalingsbedding og Skibsbyggeri Kran til 6 Tons ved Bolværket, elektrisk belyst Havneplads, Jærnbanespor langs Kajerne. Store Oplagspladser. Pakhuse tilhørende Havnen til Leje. Tankanlæg for Petroleum, Benzin og Brændselsolje.

	Besejlingsforhold og Vanddybde.	Havneafgifter.	Lods- og Bugserafgifter.	Ballast- og Vandafgifter.	Losnings- og Lastningsomkostninger	Forskelligt.
Korsør.	I Indsejlingen 8 m Vand, 630 m Bolværk med 8 m Vand og 1430 m Bolværk med fra 5—6 m Vand.	Pr. Netto Ton saavel for indg. som for udg.: Indenbys: Sejlskibe 12 Ø. Sejlsk. m. Skrue 16 - Damp- og Motorsk. 20 - Udenbys: Det dobbelte.	Lodstvang for Skibe over 20 t. Brutto Reg. Ton. Bugsering kan altid faas.	Ballastpenge: 6 Øre pr. Nt. Ton. Vand: Drikkevand Kr. 2,50 pr. m ³ Kedelvand Kr. 1,50 pr. m ³	Losning og Lastning besørgeres af Arbejdsgivernes Havnekontor til faste Takster. Transportbl. elektr. Hejse-spil.	Dobbelte Jernbanespor Havnen rundt. Træskskibsværft med Reparationsværksteder. Motor- og Maskinfabrik. Jernstøberi, Kølhalingsplads, 4 Kulkraner, 3 Kornelevatorer, 1 fast 10 Tons Kran, flere elektr. transportable Spil. Ved Baad-havnen findes Ophalerbedding for Skibe paa 70 ts Egenvægt og ved Havnen en do. for Skibe paa 450ts Egenvægt Havnen isfri. Svitzers Bjergningsdamper fast Station samt lokale Bjergnings- og Slæbedampere.
Marstal.	Syd fra kan man gaa til Havnen med 10 Fods, Øst og Nord fra med 11 Fods Dybt-gaaende. I Indløbet til Havnen 10 à 11 Fod, det samme ved de forreste Bolværker, længere oppe i Havnen 9 Fod.	Pr. Reg.-Ton: Sejlskibe: Indg. 4 Ø. Udg. 24 - Dampskibe og Motorskibe: Indg. 30 Ø. Udg. 30 -	Bugsering efter billige Rater. Lods erholdes til enhver Tid.	Ballastafgift til Havnen 4 Øre pr. Ton. Vand fra Vandbaad.	Losning og Lastning meget billig.	Staaletskibshyggeri og Reparationsværft, mange Kølhalerpladser og Træskskibshyggerier. 2 Ophalerbeddingor, tager Skibe indtil 350 Tons Egenvægt. Landets billigste Takster.
Masned-sund	I Indløbet 18 Fod. 18 Fod ved Bolværket. Bolværkerne 6 Fod over d. V.	Pr. Reg.-Ton: Indg. 12 Ø. Udg. 12 - Der betales kun halve Bro-penge af Varer, der afgaar eller ankommer med Jernbanen. Havnepengene er forhøjede med 50% for Skibe over 100 Tons.	Bugsering kan erholdes. Taxt paa Bugsering haves ikke. Lods faas saavel til Østersøen som til Storebælt. Afgift efter Lods-fæste-Takst.	Ballastafgift til Havnen: 4 Øre. Ballastpris: pr. Ton 2 Kr. 75 Ø. paa Siden. Vand: Pr. Kubikmeter 3 Kr.	Losning og Lastning ved Speditørfirma til moderate Priser.	Smedeværksted, der paatager sig Reparationer. Havnepladsen er belyst. Jernbanespor langs den største Del af Bolværkerne.
Middelfart.	Indtil 24 Fod Vand ved Bolværkerne. Bolværkerne c. 6 Fod over Vandet. Storny Havneboje, stærkt forankret, udfor det 24 Fods Bolværk.	Pr. Reg.-Ton: Sejlskibe: Indenb. 12 Ø. Udenb. 24 - Dampskibe: Indenb. 15 Ø. Udenb. 30 -	Ingen Lodstvang. Bugsering utornøden.	Ballastafgift: 4 Ø. pr. Netto Reg.-Ton. Ballastgrus: pr. Ton 2 Kr. Vand pr. Slange: Skibsbrug 1,60 Ø. pr. m ³ . Maskinbrug 1 Kr. pr. m ³ .	Losning besørgeres af Ladningsmodtageren efter fast Takst.	Stor velbelyst Havneplads. Jernbanespor langs Bolværkerne. Kølhalingsplads og Skibshyggeri. Ophalingsbedding for mindre Skibe.
Nakskov.	6,3 m i Sejløb og Havn. Bolværkshøjde 2,0 m.	Pr. Reg.-Ton: Sejlskibe: Indg. 20 Ø. Udg. 20 - Dampskibe: Indg. 30 Ø. Udg. 30 -	Lods faas ved Albue og for udgaaende i Nakskov efter „Danske Lodstakster“. Bugsering kan altid faas ved faste Bugserbaade indtil 250 HK til billige Takster.	Ballastafgift: 4 Øre pr. Reg.-Ton. Ballastpris: ca. 3 Kr. pr. Ton langs Siden. Vand: 2 Kr. pr. Ton fra Opstandere.	Losnings- og Lastningsomkostninger meget billige.	Jernbanespor langs hele Havnen, gode Oplagspladser, Kølhalingsplads. Elektrisk Lys. Skibsværft med Ophalingsbedding for Skibe indtil 800 t dw. og Flydedok for Skibe indtil 8500 t dw., 3 Maskinværksteder og Skibssmedier.
Nyborg.	Rende 7,5 m. Ca. 1000 løb. m. Bolværk til større Skibe. (5,5—7,5 m Vand). Bolværkerne indtil 2,75 m over Vandet. Indsejlingen gunstig, Farvandene stærkt belyste, Reden rummelig, tryk og rolig, god Ankerbund.	Skibsafgift pr. Reg. Ton: Sejlskibe 24 Øre, Sejlskibe m. Hjælpekrue 32 Øre, Damp- og Motorskibe 40 Øre, for her hjemmehørende Fartøjer betales det halve. Vareafgift: Moderat.	Bugserdamper uforøden. Ingen Lodsafg., naar Lods ikke benyttes; iøvrigt moderate Afgifter.	Ballastafgift: 4 Øre pr. Reg.-Ton. Vand: Kr. 2,00 pr. ton.	Losning og Lastning besørgeres hovedsagelig af et Speditørfirma ved Hjælp af en organiseret Arbejdskolonne.	Jernbanespor hele Havnen rundt, Kølhalingsplads, Ophalingsbedding for mindre Fartøjer.

	Besejlingsforhold og Vanddybde.	Havneafgifter.	Lods- og Bugserafgifter.	Ballast- og Vandafgifter.	Losnings- og Lastningsomkostninger	Forskelligt.
Nexø.	Indsejlingsløbet er 38,00 m bredt og 5,00 m dybt. I Havnen ved Bolværk er 5,00 m dybt. Bolværkernes Højde over daglig Vande er c. 1,9 m.	Pr. Nett.-Ton: Indg. 35 Ø. Udg. 35 Ø. indbefattet Lodspenge. Fartøjer, der søge Havnen for Kulforsyning, Dokning el. lign. betaler 10 Ø. pr. NettoTon i Skibsafgiftr.	Ved Havnen er ansat to faste Lodser. Motorbaade besørger Bugsering ud af Havnen til billig Betaling.	I Ballastafgift til Havnen svares 5 Øre pr. Ton af Skibets Netto Drægtighed.	Losning besørger af Ladningsmodtageren.	Ved Havnen er Tørdok, særlig lys og luftig. Dokken er 51,82 m lang, 19,2 m bred foroven, 10,87 m bred i Bunden. Portaåbningens Bredde er 10 m i Vandlinien og 9,14 m paa Tærskelen. Vanddybden paa Porttærskelen og Kølblockene er ca. 3,77 m.
Nykjøbing Jylland.	I Indløbet 13 Fod, ved Bolværket 13 Fod. Højde over dgl. V. 5 Fod. Vestlige Indsejling Thyborøn-Kanal 12 & 13 Fod.	Pr. Reg.-Ton: Indgaaende Sejlskibe 22Ø. Sejlskibe m. Skrue 25 - Dampsk. 30 - Samme Udg. For oplagte Skibe i Vintermaanederne ingen Havneafgift.	Lods faas ved Ørodde, Afgift efter fast moderat Takst. Bugsering kan altid faas gennem Indsejlingsrenden meget billigt.	Ballastafgift til Havnen: 5 Øre pr. Reg.-Ton. Ballastpris 3,25 Kr. pr. Ton. Vand 2,00 Kr. pr. Ton.	Losnings- og Lastningsomkostninger meget billige.	Jernbanespor ved Havnen, gode Oplagspladser, Kølhalingsplads for større Skibe, Skibsbyggeri og Ophalerbedding for Skibe indtil 150 Ton. Maskinværksted og Skibssmedie.
Nykjøbing Falster.	Gennem Guldborgsund kan man Nord fra gaa gennem afmærket Farvand til Havnen med 20 Fods og Syd fra med 7 Fods Dybtgaaende. Dybden ved Bolværk indtil 20 Fod. Bolværkshøjden 6-6¼ Fod.	Pr. Reg.-Ton: 10,15 og 20Ø. indenbys. 20,25 og 30Ø. udenbys. Oplagte Skibe er i Vintermaanederne afgiftsfri.	Ingen Lodstvang. Lods for større Skibe Nord fra ved Femø. Lods skifter i Guldborg. Lods Syd fra i Gjedser. Lods penge se Lodstaksten af 1901. Bugsering fra og til Guldborg til faste Takster.	Ballastafgift: 2 Ø. pr. Reg.-Ton. Vand: Kr. 1,50 pr. Ton til Skibsbrug Kr. 1,00 pr. Ton. Maskinbr. + 2 Kr. pr. Gang Havnens Slang benyttes. Minimum: Kr. 2,50 for indenbys Skibe, Kr. 5,00 for udenbys Skibe. Ballastpris: Ballast leveres paa Siden af Skibet til billigste Dagspris	Losning besørger af Stevedor efter faste Takster.	Stor velbelyst Havneplads. Oplagsplads. Jernbanespor hele Havnen rundt. Maskinfabrik Skibsbyggeri, Kølhalingsplads. Dampkran, Løfteevne 6 Tons. Flydekran, Løfteevne 4 Tons.
Nørre-Sundby.	Vanddybde indtil 7,5 m (24 Fod). Se iøvrigt Aalborg.	Se Aalborg.	Bugsering efter moderate Takster ved Dampbaad. Se iøvrigt Aalborg.	Se Aalborg.	Se Aalborg.	Maskinværksteder, Kølhalingsplads og Reparationsværksted, Vandforsyning, Jærnbanespor langs Bolværk.
Odense.	Med daglig Højvande: I Fjorden, Kanalen og den ny Havn 24 Fod, i den gamle Havn 12 & 14 Fod.	Pr. Reg.-Ton: 20, 22, 25 Ø., 30, 35, 40 Ø. henholdsvis for Indenbys og Udenbys saavel for Ind- som Ud-gaaende.	Fra Søen til Stige Lods frihed. Lodstvang mellem Stige og Odense for Skibe over 80 Tons Brutto Bugsering: Faste billige Takster ved Havnens Dampere og Motorbaade.	Ballastafgift: 6 Ø. pr. Reg.-Ton. Ballastpris: 3 Kr. 10 Ø. pr. Ton. Vand: Indtil 200 Reg.-Ton 3 Øre pr. Reg.-Ton. For hver 100 Reg.-Ton over 200 1 Krone.	Losning og Lastning besørger af Handelsforeningen. Stevedor efter faste Takster.	Jærnbanespor rundt Havnen, Svingkran til 10,000 kg, Maskinværksteder, Kølhalingsplads, Skibsværfter, kraftig Isbryder, som selv istrenge Vintre formaar at holde Havnen tilgængelig.
Randers.	Rende med 18 Fod Vand fører til Havnen. Ved Bolværk indtil 18 Fod. Bolværkerne 3 & 4½ Fod over Vandet.	Pr. Reg.-Ton: Indg. 25 Ø. Udg. 25 Ø. indenbys Sejlfartøjer, dog kun Indg. 15 Udg. 15	Ingen Lodstvang. Naar Lods benyttes: At Skibe under 80 Brutto Reg-Tons: Takstklasse 2+1+1 Mellen: 80 og 150 B.R.T. Takstklasse 3+3+3 Over 150 B. R.T. Takstklasse 4+4+4 Bugsering: Faste, billige Takster ved Havnens Damper.	Ballastafgift til Havnen: 3 Øre pr. Reg.-Ton. Vand: 10 Øre pr. hl + 2 Kr. for Slangen.	Losning og Lastning besørger af en Stevedor efter faste Takster.	Maskinværksteder, Kølhalingsplads, Ophalerbedding til 50 Tons Skibe-Pakhus med Kornelevatorer, Kulkran, Havnebaner. De anførte Lodsafgifter gælde fra Søen til Randers. Kraftig Isbryder.

	Besejlingsforhold og Vanddybde.	Havneafgifter.	Lods- og Bugserafgifter.	Ballast- og Vandafgifter.	Losnings- og Lastningsomkostninger	Forskelligt.
Rudkjøbing.	Indsejlingsløbet Nord fra til Havnen 4,5 m. Syd fra 3,5 m. Ved Bolværk 4 1/2 m.	Pr. R.-T.: Indg. 24 Øre Udg. 24 Øre Dampskibe: Indg. 35 Øre Udg. 35 Øre	Ingen Lodstvang uden ved Bugsering se Lodsloven. Bugsering: faste billige Takster.	Ballastafgift: 4 Øre pr. R.-T. Ballastpris for Tiden 2.50 p. T. Vand til Skibsbrug 3 Øre pr. R.-T. Til Maskinbrug 2 Kr. pr. Tons Vand + 1 Kr. hver Gang Slinger benyttes.	Losning- og Lastningsomkostninger efter moderate Taxter.	Dobbelt Jernbanespor ved Havnen. Træskibsbyggeri af smaa og store Skibe, god Havne- og Skibssmedie. Ophalerbedding til Skibe indtil 275 B.-T Motor- og Maskinfabrik i Byen.
Rønne.	I Indsejlingen fra 22 til 24 Fod. Ved Bolværk indtil 20 Fod. Bolværkernes Højde over daglig Vande 5 1/2, & 6 Fod.	Pr. Reg. Ton: Indenb. 12 Ø. Udenb. 30 - Dampskibe, der indk. for Kulforsyning og Proviantering indtil 24 Timer, 5 Øre pr. Ton.	Ingen Lodstvang. Naar Lods benyttes Indenbys Fartøier 10 Øre pr. Ton, Udenbys Fartøier 20 Øre pr. Ton. Er Lodshjælp benyttet for Indgaaede betales 1/2 for Udgaende.	Ballastafgift til Havnen: 5 Øre pr. Reg.-Ton. Vand 2 Kr. pr. m ³ , dog ikke under 2 Kr. Til Maskinbrug 1 Kr. pr. m ³ , dog ikke under 5 Kr.	Udføres efter faste Taxter.	Maskinfabriker, Ophalingsbedding for mindre Skibe, Havnekran m. m. Dykkerassistance forefindes. Kølhalingsafgift 5 Øre daglig pr. Reg. Ton. Jernbanespor ved Øst-Vest- og Sydsiden. Kuloplæg med elektrisk Kullosningskran ved Kaj
Saxkjøbing.	Hele Løbet og selve Havnebassinnet er uddybet til 14 Fod (4,4 m), fra Oreby udefter 4,8 m.	Pr. N.R.T.lalt: Sejlskibe, Pramme og Lægtøer 40 Øre, Sejlskibe m. Hjælpskrue 50 Øre, Damp- og Motorskibe 60 Øre.	Lods ved Oreby. Bugserdamper kan faas til billige, faste Priser.	Ballastafgift: 4 Øre pr. Ton. Ballast kan erholdes til billigste Priser.	Losning- og Lastningsomkostninger billige.	Stor, velbelyst Havneplads. Oplagspladser til Leje. Træskibe og mindre Jærnskibe kan repareres. Maskiner kan efterses og repareres. Havnebane.
Vejele.	En Rønde med 6,9 m Dybde. afmærket med Tøndebojer, fører til Havnen, hvor Bolværker med samme Dybde forefindes.	Pr. netto Reg.-Ton: Udenbyes Skibe: Indg. 25 Ø. Udg. 25 Ø. Indenbyes Skibe: Indg. 15 Ø. Udg. 15 Ø.	Ingen Lodstvang. Naar Lods benyttes betales efter Danmarks Lodstakster 1903. Bugsering: Fra Havnen til Enkosten 50 Øre pr. Bruttoton. Fra Havnen til Reden (2 Kosten) 30 Øre pr. Bruttoton, for længere Distance efter Aftale.	Ballastpenge til Havnen: 4 Ø. pr. Nettoton. Ballastpris: 5 Kr. pr. 1 1/2 ts. til Inderhavnen. 5,50 Kr. pr. 1 1/2 ts. til Yderhavnen. Vandafgift: leveret m. Slange. 2 Kr. pr. Ton Vand, mindste Pris 5 Kr.	Losning besørgeres af Ladnings-Modtageren efter faste Takster.	Maskinværksteder, Kølhalingsplads, Ophalerbedding til c. 200 Tons. Kran til 6 Tons. Jernbanespor ved Sydsiden, Vandforsyning ved Bolværket. Bugserbaade

Generalforsamlinger.

Svendborg Søassurance

afholdt den 20. August en ekstra Generalforsamling paa Hotel »Svendborg« for at foretage en Ændring i Lovene angaaende Besejling Syd for den 20. Breddegrad.

Komiteens Formand, Ferd. Nielsen, bød velkommen, og Rejseagent Severin Andreasen dirigerede.

Formanden forelagde Forslaget om Ændring:

Under de nuværende Forhold har en Del Redere besvaret sig over, at det er vanskeligt at placere Skibene — og særlig de større —, hvorfor der er fremkommet Forslag om at udvide Rammerne for Besejling Syd for den 20. nordlige Breddegrad til Ækvator.

Bestemmelsen vil blive forelagt den ordinære Generalforsamling og foreløbig benyttet som Dispensation paa Grund af Krigsperiodens Efterdonninger.

Forslaget til den midlertidige Lovforandring som Tilføjeelse til § 9 lyder saaledes:

Det er dog midlertidigt tilladt Træskibe uden Metal- eller Zinkforhudning at gøre Enkeltrejse saa langt Syd paa som til Ækvator til gode Havne, naar Skibet forinden Rejsens Tiltrædelse er forsvarlig patensmurt og godkendt af Komiteen, samt at det efter endt Rejse undersoges af en Bureau Veritas Agent eller af vor Ekspert eller Synsmænd, og af disse faar Attest for, at Skibet er fri forOrm og i behørig Stand. I modsat Fald udgaaer Skibet af Assurance, indtil det atter er sat i optagelsesværdig Stand.

Hvis Skibet efter en saadan Rejse er bestemt fra dets Losseplads

eller fra anden Havn paa Hjemvejen til en Plads i Nærheden af Hjemstedet kan en saadan Undersøgelse dog udsættes til da.

Ekstra Præmie for en saadan Rejse beregnes efter § 11, 7. Stk. Efter nogle faa Bemærkninger, hvorefter Forslaget fik ovenstaaende Affattelse, vedtoges Lovændringen enstemmigt.

(Svendborg Amtst.)

Danske Lloyd.

Forsikringssekskabet Danske Lloyd har, i Følge »Berl. Tid.«, afholdt sin ordinære Generalforsamling med Højesteretsagfører Otto Bang som Dirigent. Formanden, Grosserer Alfred S. Blom, af lagde Beretning og Regnskab.

Efter Sammenslutningen i Fjor med Normannia blev Aktiekapitalen forhøjet fra 2 til 4 Mill. Kr. Danske Lloyds egen Forretning har haft et særdeles gunstigt Forløb; derimod har Afviklingen af Normannia formet sig ugunstigere end beregnet.

Selskabet har kun i forholdsvis mindre Grad været berørt af Sammenbrudene i Forsikringsverdenen, men Tab har jo ikke kunnet undgaaes, og der er da nu som Tab paa dubiose Debitorer afskrevet 457,315 Kr., derunder indbefattet de til Normannia reserverede 200,000 Kr. Tilbage bliver alligevel et Overskud paa 136,081 Kr. Aktionærerne faar 50 Kr. pr. Aktie. Til Reserveciften henlægges 35,000 Kr., og til næste Aar overføres 20,966 Kr.

Regnskabet godkendtes, og til Bestyrelsen genvalgte Godsejer Carl og Konsul Foverskov.

Telefon 5480. **SKIBE** Telgr.-Adr. „Freight“

C. P. Jensen

St. Annæ Plads 6
A/s Dpskss. **Orion.**

M. KJÆR, AALBORG. Vesteragade (ved Pontonbroen)

Alle Maskin- og Skibsreparationer udføres hurtigt
Telegr. adr. MASKINKJÆR Telefon 2 3 7 1

COLUMBUS BRAND

bedste danske condenserede Mælk.

En gros. **J. G. NIELSEN & CO.**

BREDGADE 27

TELEF. 10029



A. Mou's Kødudsalg. = St. Annæ Plads 14. = Telefon 3816.

Kurser paa Kjøbenhavns Børs.

København, den 22. August 1923.

Aktier.	Gjort til		Køber	Sælger		Gjort til	Køber	Sælger
Nationalbank	152		151 ³ / ₄	152	4 ¹ / ₂ % Jydske Land. Kreditf. 6. S.	90	89 ³ / ₄	90
Privatbank	115 ¹ / ₂	116	115 ³ / ₄	116	4 - do. do. 6. -		83	83 ¹ / ₂
Landmandsbank					4 - do. do. 5. -		85 ³ / ₄	87 ¹ / ₂
Handelsbank			130 ³ / ₄	131 ¹ / ₄	3 ¹ / ₂ - do. do. 6. -		81 ¹ / ₂	83 ¹ / ₂
Københavns Diskonto- og Revisionsbank	81		80 ³ / ₄	81 ¹ / ₄	3 ¹ / ₂ - Østift. Husm. Krdf.		89	91
Private Laanbank			62	63 ¹ / ₂	4 ¹ / ₂ - do. do. 2. A.	90 ³ / ₄	96 ¹ / ₂	98
Haandværkerbank			82 ³ / ₄	84 ¹ / ₂	4 - do. do. 3. Hoved-Afd.		90 ¹ / ₂	90 ³ / ₄
Frederiksberg Bank			218 ³ / ₄	219	3 ¹ / ₂ - Jydske Husm. Krdf.		88	90
Danske Sukkerfabrikker	219		218 ³ / ₄	219	4 ¹ / ₂ - do. do. do. 3. A.	88	88	88 ¹ / ₂
Burmeister & Wains Fabrik	141 ¹ / ₂	142	141 ³ / ₄	142	4 ¹ / ₂ - do. do. do. 2. -	95	94 ¹ / ₂	95 ¹ / ₂
Forenede Bryggerier	209	209 ¹ / ₂	209	210	4 - do. do. 3. Hoved-Afd.	86	85	86 ¹ / ₂
Forenede Dampskibs-Selskab	67 ¹ / ₂		67 ¹ / ₂	68	4 ¹ / ₂ - Ny jydsk Købst. 7. S.	89	88 ³ / ₄	89
Dampskibs-Selskabet Norden	239		238	238 ¹ / ₂	4 - do. do. 7. -		83 ¹ / ₂	85 ¹ / ₂
do. Dannebrog	86 ¹ / ₄		86	86 ¹ / ₂	4 - do. do. 6. -		93 ¹ / ₂	95
do. Orient					3 ¹ / ₂ - do. do. 5. -		82	83 ³ / ₄
do. Myren					3 ¹ / ₂ - Vest sønderj. Konv. 5 S.		85	87
do. Torm					4 - Vest sønderj. 7. S.	81 ¹ / ₂	81 ¹ / ₂	81 ³ / ₄
do. Vendila	120 ¹ / ₂	120 ³ / ₄	131	121 ¹ / ₂	4 - do. do. 6. -		86 ³ / ₄	88 ¹ / ₂
do. Progress	57 ¹ / ₄	58	57 ³ / ₄	58	4 ¹ / ₂ - do. do. 7. -	88	88	88 ¹ / ₂
Dansk-Fransk Dampskibsselskab	86 ¹ / ₂		86 ³ / ₄	86 ³ / ₄	4 - Jydske Grundej. p. Land. 3. A.	86	80 ³ / ₄	81 ³ / ₄
Østasiatisk Compagni	129	130	129 ¹ / ₂	131	4 ¹ / ₂ - do. do. do. 2. -	86	86	86 ¹ / ₂
Stats- og Kreditforenings-Oblig.					4 ¹ / ₂ - Sønderj. Kreditf. 1. S.		90	92
3 ⁰ / ₁₀ uopsigelige Statsoblig.		*)	58 ¹ / ₂	60 ¹ / ₂	4 ¹ / ₂ - Kbhvns Hypotekf. 2. S.		83 ¹ / ₂	85
3 ¹ / ₂ - do. do.	68 ¹ / ₂		68 ¹ / ₂	68 ³ / ₄	5 - do. do. 2. -	88 ¹ / ₂	88 ¹ / ₂	88 ¹ / ₂
3 ¹ / ₂ - Husejer Kreditk. 1. Afd. 1. S.	72 ³ / ₄		72 ¹ / ₂	73	5 - Jydske Hypotekf. 3. A.		89	91
4 ¹ / ₂ - do. do. 2. - 1. -			89 ¹ / ₂	91 ¹ / ₂	5 - Østift. do. 3. -	89	88 ³ / ₄	89
3 ¹ / ₂ - Kbhvns Kreditf. amort.			80 ³ / ₄	81				
3 ¹ / ₂ - Konv. Kbhvns Kreditf.			83	85 ¹ / ₂				
4 - Kbhvns Kreditf. Oblig. 6. S.	81 ³ / ₄		81	82				
4 - do. do. 3. -			86 ¹ / ₂	88				
4 ¹ / ₂ - do. do. 7. -			87 ¹ / ₂	88				
3 ¹ / ₂ - Konv. Østift.			88 ¹ / ₂	89				
4 ¹ / ₂ - Østift. Kreditf. Oblig. 11. -	88 ³ / ₄		88 ¹ / ₂	89				
4 - do. do. 11. -			82	83				
4 ¹ / ₂ - do. do. 7. -			88 ³ / ₄	89				
4 - do. do. 10. -	86		86	86 ¹ / ₂				
4 - do. do. 9. -			86 ¹ / ₂	88 ¹ / ₂				
4 - do. do. 8. -			87 ¹ / ₂	89				
4 - do. do. 7. -			82	84				
3 ¹ / ₂ - do. do. 6. -			83 ¹ / ₂	85 ¹ / ₂				
4 ¹ / ₂ - Østift. Kreditk. L.			90	90 ¹ / ₂				
4 ¹ / ₂ - do. do.	91 ¹ / ₄		91 ¹ / ₂	91 ¹ / ₂				
4 ¹ / ₂ - Fynske Kreditf. Obl.	91 ³ / ₄		91 ³ / ₄	92				
3 ¹ / ₂ - Konv. jydsk Land.			86 ¹ / ₂	88 ¹ / ₂				
4 ¹ / ₂ - Jydske Land. Kreditf.	88 ¹ / ₄		88 ¹ / ₂	88 ¹ / ₂				
4 - do. do.			81	82				

Vekselkurser den 22. August 1923.

	à vista	10 D. D.	3 Md. D.
	Sælger	Køber	Køber
Stockholm 100 Kr.	142,75		
Christiania 100 -	87,90		
Hamburg pr. 100 Mk.	0,000195		
London - 1 £	24,42		
Paris - 100 Francs	30,85		
Antwerpen - 100 -	24,35		
Zürich - 100 -	97,25		
Amsterdam - 100 Gylden	211,50		
Rom - 100 Lire	23,50		
Helsingfors - 100 f. Mk.	14,90		
Madrid - 100 Pesetas	71,50		
New York - 100 Doll.	5,37 ¹ / ₂		
Prag	15,75		
Wien	0,0078		

Diskonto i Nationalbanken: 6 %, priv. Diskontenter: 6-7¹/₂ %
H. C. Møller, Bankforretning, 16, Ved Stranden.

DANSK SØFARTSTIDENDE

ABONNEMENTSPRISEN

er 3 Kr. pr. Kvartal, i Udlandet 18 Kr. pr. Aar. Enkelte Numre 35 Øre.
Abonnement modtages St. Annæ Plads 26, 10-3, hvortil ogsaa Bidrag
til Bladet m. v. adresseres, samt paa alle Postkontorer.

Bladet omdøles ved Postvæsenets Foranstaltning.

Enkelte Numre af »Dansk Søfartstidende« sælges paa Bladets Kontor og i Kioskerne.

AVERTISEMENTSPRIS.

Første Side pr. mm à 45 mm Bredde 30 Øre
Siden overfor og ved Tekst samt Bagsiden do. 20 -
De øvrige Sider do. 15 -
Moderation for 13 Gange 26 Gange 52 Gange
5 pCt. 10 pCt. 20 pCt.

For Udlandet er Priserne 25 pCt. højere.

DANSK SØFARTSTIDENDE.

ORGAN FOR DANMARKS SKIBSFART.

Nr. 35.

Kjøbenhavn, Torsdag den 30. August 1923.

30. Aarg.



M. B. COHIN

Toldbodvej 22.
KØBENHAVN K.

Telefon 1403.
Telegr.-Adr.: AMIANTE

Grundlagt 1848.

Eneforhandling og Lager af
BOWRING'S og **OCEAN OIL CO.'S**
DIESELMOTOR-, MARINE- og CYLINDER-OLIER

RIMER BROS. R. B. TURBINOLIE
ANVENDES SPECIELT I PARSON'S TURBINER.



DE PRIVATE ASSURANDEURER
LIMITERET.
STIFTET 1786

SØ OG TRANSPORTFORSIKRING
SLOTSHOLMSGADE 5
KØBENHAVN K.

TELEFON: CENTRAL 6 & 4100 TELEGRAM ADRESSE: PRIVATE
AGENTURER I DE FLESTE PROVINSBYER.

A/s **FRICHS**
AARHUS

Dampkedler,
Dampmaskiner,
Dampmaskiner og
Dieselmotorer
for Skibe og Landanlæg.

C. K. HANSEN
DAMPSKIBSREDERI
DAMPSKIBS-, HAVARI- OG ASSURANCE-AGENTUR
BEFRAGTNING OG KØB OG SALG
AF DAMP- OG SEJLSKIBE

KØBENHAVN
29 B, Amaliegade.

Telegr.-Adr.: HANSEN
Central 72 (10 Ledninger)
50589 (6 Em. - 9 Fm.)
Statstelef. 13 (2 Ledninger)

Filial: HELSINGØR
2, Softegade.

Telegr.-Adr.: HANSEN
Telefon: Helsingør 972.

DEN DANSKE
LANDMANDSBANK

GRUNDLAGT 1871

ENHVER ART AF
BANKFORRETNING UDFØRES

NORTH EASTERN MARINE
ENGINEERING Co., Ltd.

WALLSEND-ON-TYNE OG SUNDERLAND

Maskinbyggeri, Kedelsmedie, Jernstøberi.
Metalstøberi og Kobbhersmedie.

Krumtapaksler og Skrueaksler leveres fuldt færdige.
Smedearbejde af enhver Art udføres.

Specielt anbefales vore Værksteder for Reparationer og
Forandringer af Skibsmaskiner samt alm. Maskinarbejde.

Telegramadresser: „NEWS, WALLSEND“ og „NEWS SUNDERLAND“.

Kassér ikke gammelt Tovværk.
Højeste Dagspris betales for brugt Manilla-
og Hampetov, tjæret og utjæret.

JULIUS MARSING
Tlf. Centr. 12516. KØBENHAVN Gammel Torv 13.

Howaldtswerke, Kiel Nybygninger og Reparationer
Generalrepræsentant for Danmark, Norge og Sverrig:
Carl Holtermann, Amaliegade 34, København K.
Telef. Central 10140 — Statstelefon 393 — Telegr.-Adr.: Carlholtermann

ALFRED CHRISTENSEN

**Dampskibsreder.
Dampskibs- og Havariagent.
Befragtningsforretning.**

Agent for: London & North Western Railway Goole SteamShipping
Agent for: Dampskibsassuranceforeningen Vidar, Drammen.
Wikborgs Assurance-Selskab, Kristiania.

Telegram-Adresse: ALFRED.

Amallegade 24. Telefon 221, 1735, 5390.

P. Brown jun. & Co.

Dampskibsrederi * Dampskibsagentur

Amallegade 43. — Telegr.-Adr.: »Brown«. — Tlf. C. 276.

HANSHELL & CO.

BARBADOS. B. W. I.

(Etableret 1884)

**Damp- og Sejlskibsagenter, Befragtning,
Havari- og Assuranceagenter,
Skibsproviantering.**

Post og Telegrammer, under vor Adresse, leveres ombord i
Skibene straks ved Ankomsten.

Telegr.-Adr.: HANSHELL - BARBADOS

KAY DYHR

Kvæsthusgade 1, København K.
Telf. Centr. 8901 - 6886 - 6885. Tigr.-Adr.: Kaydyhr - København.

**Kunstig Træk- og
Oliefyrings-Anlæg**

fra
**JAMES HOWDEN & CO.
GLASGOW**

SØMANDSLOVEN AF 1. MAJ 1923.

Vejledende Fremstilling
af Kontorchef i Handelsministeriet EMIL KROGH.

Indbunden..... 1 Kr. 65 Øre pr. Expl.
gennemskudt med hvide Blade 2 - 00 „ „

Særtrykt af »Dansk Søfartstidende«.

Det forenede Dampskibs-Selskab

Aktielselskab.

KJØBENHAVN K.

Telefon Nr. 6300, hvorigennem Omstilling til samtlige Kontorer og
Afdelinger i Kvæsthusgade Nr. 7 og 9.

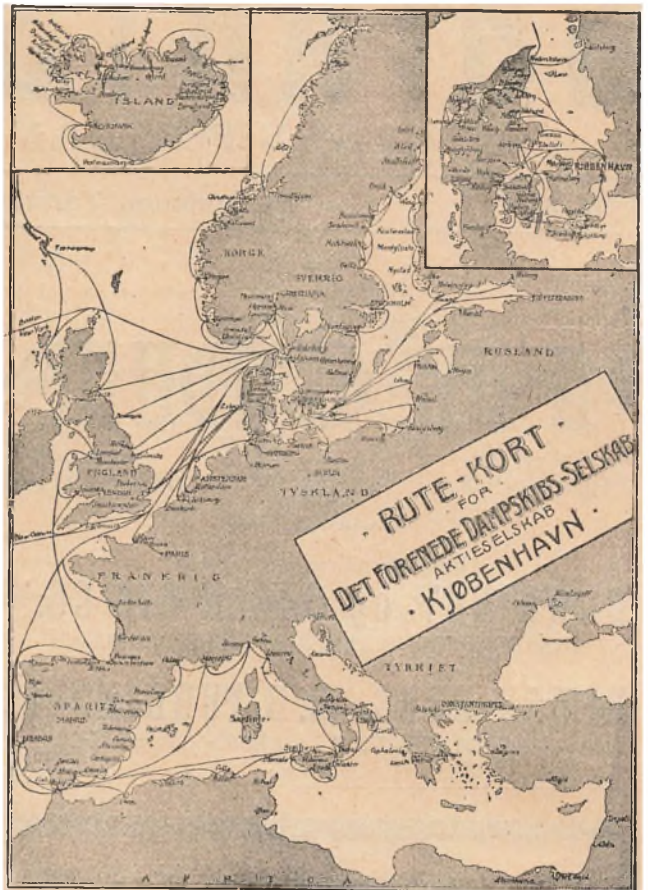

MOTORSIRENER

autm. Taagesignal - Havnepirer - Brandalarm

Tagensvej 41 H. A. SCHEPELER Telefon 9552

„Senta“ „Pacific“

Amallegade 29 A. Telefon 4212.
Telegram-Adr.: „Steampacific“.

L. R. Schmith,
Korresponderende Reder

Danish Shipping Company Ltd. A/s

Sct. Annæ Plads 28.
Kjøbenhavn K.

Skibs- og Havariagenter.

**Befragtning, Klarering & Dampskibsekspedition.
Køb og Salg af Skibe og Kontrahering
af Nybygninger.**

Telegr.-Adr.: PACAO.

Telefoner: 1535-5836.
Statstelefon: 527.

A/s FORSIKRINGSSELSKABET „CODAN“

Generalagenter P. SØHT & CO.

AFDELING FOR SØ- OG TRANSPORTFORSIKRING

Telefon 14,995

NIELS JUELSGADE 9, 2. S.

Telegr.-Adr.: »Gnirdos«

R. Møllers Skibsværft

Telefon 246. **FAABORG** Telefon 246.

**Nybygning og Reparation
af Træskibe.**

**Patent-Ophalingsbedding for
450 Tons Egenvægt.**

CHR. LANGKILDE

Nyhavn 14 - København K.

Telf. C. 11325.

Repræsentant
for
SKANDIA
Raaoliemotorer

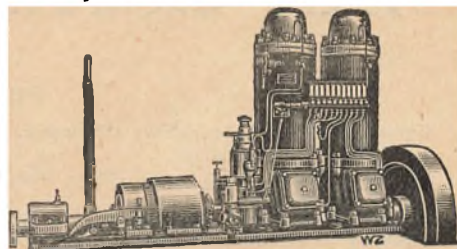

Skibs- Provianteringshandlere.

Kjøbenhavn og Provinserne.

Kjøbenhavn. Georg Sørensen, Nyhavn 13, Tlf. 6404.

Oscar Rolff, St. Annæ Plads 22. Tlf. Centr. 4140.

Bjørch-Jensen & Co., Holbergsgade 24. Tlf. 7262.

Th. Møller, Nyhavn 45 & 47. Tlf. 387.

Charles Hvilsom, Havnegade 21, Tlf. 4705 og 4810.

Jens With, Nyhavn 19, Tlf. 5349. Telegram-Adresse: Skibswith.

Kolding. Henry Fisker & Co. (R. Rasmussens Eftf.). Telefon 206.

Aalborg. Bertelsen & Larsen. Electr.-Adresse: »Aciba«. Telefoner 249 og 1607.

P. Hansen & Co. ved P. Hansen & E. Schmidt Pedersen.

Skagen. P. Saxberg, Telefon 85.

Frederikshavn. P. Saxbergs Eftf., Telef. 244 og 482. Telegram-Adresse: Saxberg.

P. Schou & Co., Telefon 12. Statstelefon 17.

Randers. A. L. Nielsen. Tlf. 266 og 224.

— Telefon 5349. — Tlgr.-Adr.: Skibswith.

Jens With
Skibsprovianteringsforretning
NYHAVN 19

Telefon 200. **ASSENS** Telegr.-Adr.: »Krag.«
Statstlf. 10. **MOURITZ G. KRAG**
Edsvoren Skibsmægler
Klarering — Befragtning — Assurance — Havari.
Agentur — Kommission — Spedition — Køb og Salg af Skibe.

Telefon 56 & 1409. **AALBORG** Telegr.-Adr.: »Søborg.«
Statstelefon 40. **CHR. JENSEN**
Edsvoren Skibsmægler
Søborg & Benthin's Eftf.

P. Schou & Co. Frederikshavn

Skibsprovianteringsforretning
Telefon Nr. 12, Telegramadresse »Schou« Statstelefon Nr. 17

I Frederikshavn
provianteres de Herrer Skibsførere bedst og billigst hos
P. Saxbergs Eftf., N. Mogensen
Skibshandel.

Telegram-Adr.: »Saxberg«. Telefoner: 244 & 482.

P. SAXBERG. SKAGEN.

Skibsprovianteringsforretning.

Telefon 86. — Telegr.-Adr.: »Saxberg«.

JOHS. UTZON, Aalborg,

edsvoren Skibsmægler.

Telefon 2075 & 2200. Statstelefon 2. Telegr.-Adr.: UTZON.

RASMUS CHRISTENSEN

edsvoren Skibsmægler.

Telefon 149. **AARHUS** Telegr.-Adr.: »Raclet».
Statstelefon 99.

Adolph Andersens Eftf.,

EDSVOREN SKIBSMÆGLER.

Befragtnings- & Havariagenter.

Telegr.-Adresse: **RANDERS.** Statstelefon Nr. 70
»Broker«. Telefon Nr. 70

Oscar Rolff,

St. Annæ Plads 22.

Kun absolut første Klasses
Skibsproviant.

Telefon: CENTRAL 4140.

P. HANSEN & Co.

ved
P. HANSEN & E. SCHMIDT PEDERSEN
Bunkerkulforretning.
Skibsproviantør.
AALBORG.

Husk
Petersen - Faxe's
1. Kl.s Herreskræderi,
Kjøbenhavn.
Stort Lager af lærdigsyede Klædninger.

Hans Olesens Eftf.
(Niels Wang)
Skibsmægler, Horsens

Carl v. d. Hude
Skibsmægler. Aarhus.

Jervell & Knudsen

Skandinaviske Mæglere
Befragtning og Havariagenter

Telegr.-Adr.: JERVELLCO.

OPORTO, PORTUGAL

Otto Wang

Skibsmæglere og Befragtnings Agenter
Specialitet: **Saltfragter**

Skibshandel

Telegram-Adr.: »WANGCO«

LISSABON

Sandballast

leveres til Sejl- og Dampskibe, indgivet med Dampkran. Hurtig Ekspedition
Tilbud paa Opgravning af tilvandede Havne gives.

„S/P Progres“ „S/P Avance“
„Hessele“ „Anholt“

A/s Carl Nielsen,

Islands Brygge 4. Telef. 5552 - 10552.

V. T. Mathiesen & Sønner

Bilkkenslager. Skibsinventar.
Kabye og Baadeinventar, Lanterner og Lamper med Certificat til Carbid og Tran, Kompasshætter, Autogen-Svejsning.
Alt Skibsarbejde udføres.
Telefon 9445.

Toldbodgade 6. København.



M. Clausen, København K.

Havnegade 47.

Telefon Central 1269.

Anbefaler:

Glarke. Chapman & Co. Ltd.'s
anerkendte

Hejse- og Ankerspil, Capstans og Styremaskiner (alt saavel damp- som elektrisk drevne). Sieurens Patent Spil. Lysmaskiner. Donkeykæder, ogsaa med Oliefyring. Seamless Steel Lifeboats.

Endvidere:

Verdens fineste Fabrikat i
Ankre og Kæder
fra N. Hingley & Sons, Ltd.

Garneringshager, Krohn's Patent. — Korkfendrer. Redningsbælter. — Originale Møllerups Smøreapparater.

AKTIESELSKABET
DET ØSTASIATISKE KOMPAGNI
(The East Asiatic Company, Limited)

KØBENHAVN
Filialer: **BANGKOK** og **SINGAPORE**

Egne Agenturer: Soerabaya, Shanghai, Hankow, Vladivostock, Dalny, Harbin, New York, Valparaiso, San Francisco, Durban og Johannesburg.

Regelmæssig Ruteafart paa Siam, Kina, Japan, Sydafrika, Australien, Java, Vestindien, Meksiko og Vestkysten af Nord- og Sydamerika.

Import til Evropa af østasiatiske og andre oversøiske Produkter, Teak- og andre Træsorter.

Eksport til oversøiske Pladser af europæiske Produkter. — Skov- og Savmølle drift i Siam.

Alle nærmere Oplysninger erholdes ved Henvendelse paa Kompagniets Hovedkontor, Holbergsgade 2, København K.

DEN INTERNATIONALE SKIBSFARVE-FABRIK A/S

(forhen: A. S. Holzapfel-Selandia).

„Holzapfel“s Composittoner
til Jern, Staal og Træskibsbunde.
Leverander til Flaaden.

Indregistreret



Varemærke

Rustbeskyttende Farve
til Bunkers og Lastrum.
Leverander til Statsbanerne.

Telegramadr.: „Holzandia“

Telef.: 5601. Palæ 2256.

Sct. Annæ Plads 6, Kjøbenhavn.

Fabrik: Øresundsvej, Amager.



J. Melander,

Tlf. Bilkkenslager. 1162

Alt Skibsarbejde udføres.

Lille Strandstræde 3.

Remington.

eneste Skrivemaskine, der
adderer og subtraherer.

Eneforhandler:
L. Kristensen, 27, Vestergade.

Aktieselskabet

Helsingørs Jernskibs- og Maskinbyggeri

paatager sig Nybygning og Reparation af Damp- og Dieselmotorskibe, Maskiner, Kedler og lign. Arbejder for Skibe indtil 7000 Tons d. w. Fabrikanten af Wilhelm Schmidts Overhedere til Marine-Brug.

2 Tørdokker, 338 resp. 375½ engl. Fods Længde paa Kølblokkene. — **Patent-Ophalingsbedding** for Skibe indtil 800 Tons Egenvægt.

Beskæftiger 1200 Mand. — *Stort Lager af Materiale.*

Telefon 40 og 91.

Tlgr.-Adr.: »Skibsværftet«.

Kunstfyrværker Fritz Busch

ved **Holger Pedersen**

anbefaler sig med

Signaleringsfyrværkeri af enhver Art.

Leverander til de herværende Dampskibsselskaber og Statsbanedriftens Søfartsafdeling.

Laboratorium:

Kongens Enghave. V.

Tlf. Centr. 6031. Tlgr.-Adr.: »RAKET«, Kjøbenhavn. Privattlf. Nora 2393

Skibsrigger W. PEDERSEN

Wildersgade 24. Telf. Amager 5332 x

udfører **alt Riggerarbejde** samt **Splejsning** af Staal- og Jærnvirer.

Fjerde Søforsikringsselskab lim.

I København

tegner Sø- og Transportforsikringer af enhver Art til billige, faste Præmier. Agenturer i de fleste Provinsbyer.

Post-Adresse:
Holmens Kanal 24.

Telegram-Adresse:
„Fourthcomp.“

Telefoner:
Central 256 og 10756



Einar Weilbach & Co.

Niels Juelsgade 6 - Kjøbenhavn.

Telef. Central 13064.

Specialister i naut. Instrumenter.

Stort Lager. Billige Priser.

Kompaskorriger. Reparationer udføres.



A. EVENSEN & CO. A/S. Klarering og Befragtning.

Dynkarken 43.

AARHUS

Telefon 509 og 529.

HANSA · Tysk nautisk Tidsskrift.

Organ for samtlige Interesser indenfor den tyske Handelssejlfart og Havfiskeri

Et virksomt Annonceorgan for Firmaer, som ønsker at træde i Forbindelse med den tyske Søfart, den tyske Havfiskeriering, den tyske Handel og den tyske Industri.

Abonnementpris, inklusive Porto, 30 Kr. pr. Aar.

HANSA'S Forretningsadresse er: Hamburg 11, Steinhöft 3.

Kjøbenhavn, den 30. August 1923.

Rederierne Atlanterhavet og Hippalos. Efter at Dampskibsselskabet Atlanterhavet har solgt sine 3 ældre Baade, har Selskabets Bestyrelse paa et Møde den 23. August vedtaget at foreslaa en ekstraordinær Generalforsamling at nedskrive Aktiekapitalen fra 6 Millioner Kr. til 3 Millioner Kr. ved kontant Udbetaling af 50 pCt. af Aktiernes Paalydende.

Derefter vil der overfor Skibenes Bøgværdi, c. Kr. 4,300,000, og en Bankbeholdning, efter Fradrag af Kreditorer, paa c. Kr. 450,000 staa en Aktiekapital paa Kr. 3,000,000 samt Reserve-, Delcredere- og Udbyttereguleringsfond og Survey Kt. tilsammen til Beløb af Kr. 1,500,000 foruden det i første Halvaar indtjente Beløb.

Samtidig er det paa et Bestyrelsesmøde i Sejlskibsredet Hippalos vedtaget at foreslaa en ekstraordinær Generalforsamling, at Selskabet træder i Likvidation og sælger sine to Baade bygget paa Københavns Flydedok i 1921 og hver paa 2150 Tons d. w.

Selskabets Kontantbeholdning andrager i Øjeblikket c. Kr. 2,200,000, og det er Bestyrelsens Agt, snarest efter at Generalforsamlingen har vedtaget Forslaget om Likvidation, at udbetale 70 pCt. à Konto paa Aktierne, som formentlig maa antages at kunne udbringe ialt omkring 110 pCt. (»Berl. Tid.«).

The Baltic and White Sea Conference meddeler den 28. August angaaende Forholdene i London:

According to information received we learn that work is progressing satisfactorily, but owners are warned that congestion is likely to continue for some considerable time.

Lastning efter Tørn. Et interessant Tilfælde er i Følge »Fairplay«, for nogen Tid siden blevet afgjort af en retslig Voldgiftsdommer, med Hensyn til en Reders Ret ved Lastning efter Tørn. En Damper ankom til en nordamerikansk Havn, forud for et andet Skib, men som Følge af at det sidst ankomne Skibs Ladning var til Stede og det først ankomne ikke, bestemte Afskiberne sig til at laste det sidst ankomne Skib først, for at faa deres Plads ryddet for Jernbanevogne og for at faa fuld Nytte af deres Lasteapparater. Efter det velkendte Princip, at naar et Skib er befragtet, er det Befragterens Pligt at sørge for den nødvendige Last til den Tid, hvor Skibet er lasteklar, forlangte det først ankomne Skibs Reder, Liggedagspenge for det Ophold hans Skib havde faaet, uagtet det efter et kort Ophold, var blevet lastet paa mindre end fireogtyve Timer. Sagen blev henvist til Voldgift, og den retslig udmeldte Voldgiftsdommer tilkendte Rederen de forlangte Liggedagspenge. Denne Dom er af stor Betydning, fordi mange Redere er nødt til at afvente deres Tørn, og hvis de ikke kan sikre sig den Tørn, som de har Ret til, forøger det det Tab, de maa lide.

Belønnet Redningsmand. Den 4. Maj 1923 forsøgte Sømand Karl Kristensen, Roskilde, der var forhyret med Motorskibet »Mexico«, under dettes Ophold i London, med stor Fare for sit eget Liv at redde en anden til Skibets Besætning hørende Person, der var falden i Vandet.

Som Paaskønnelse for denne modige Daad har »The Carnegie Hero Fund Trust«, Scotland, skænket Hr. Kristensen et Sølvur med Inskription, ligesom »The Royal Human Society«, London, har tildelt ham et Hædersdiplom paa Pergament.

Begge Dele er efter de paagældende Institutioners Anmodning overrakt Hr. Kristensen af det danske Carnegie Fonds Formand, Udenrigsminister Cold.

Skibe udgaaet af Verdensflaaden i 1922. Lloyds Register har nu offentliggjort sin Statistik

over de Skibe, som i 1922 er udgaaet af Verdensflaaden paa Grund af Forlis, Ophugning, Kondemnering etc. Der er ialt udgaaet 716 Skibe paa tilsammen 887,812 Tons, men Skibe under 100 Tons er ikke medregnet. 511 Skibe paa 743,866 Tons var Dampskibe og Motorskibe, medens 205 paa ialt 143,946 Tons var Sejlskibe. Disse Tal overstiger Tallene for 1921 med 213,555 Tons for Dampere og Motorskibe og med 6,226 Tons for Sejlskibe. Den større Afgang i Tonnage skyldes ikke Forlis, men det store Antal af Skibe, der er ophugget eller kondemneret og som beløber sig til 371,101 Tons. Dette er tillige det største Antal Ophugninger for noget Aar, og det overgaar endog Tallet for 1910, som hidtil havde den største ophuggede og kondemnerede Tonnage.

I nedenstaaende Tabel er for nogle Lande opgivet det Antal Skibe og deres Bruttotonnage, som er udgaaet ved Forlis og kondemneret i 1922 og indtil Maj 1923:

	Skibe	Tons
Storbritannien	23	122,088
Forenede Stater	72	94,387
Japan	64	54,136
Frankrig	38	33,204
Tyskland	33	27,408
Italien	27	33,908
Norge	29	27,068
Sverig	12	7,304
Danmark	9	8,281

Carnegies Belønningsfond for Heltemod. Blandt de, der har faaet tildelt Belønning nu af ovennævnte Fond findes Styrmand J. Boserup, »Cimbria« (1000 Kr.), og Undermaskinmester D. Jørgensen »Fyn« (400 Kr.).

Forureningen af sejlbare Farvande ved Olje. Sverigs Rederiforening har i en Henvendelse til Regeringen meddelt, at den har bragt i Erfaring, at De Forenede Stater har til Hensigt at indlede Forhandlinger med de vigtigste søfarende Nationer om Afholdelsen af en international Konference, der skal vedtage Forholdsregler mod Forureningen af sejlbare Farvande ved Oljeprodukter fra Motorfartøjer eller Fartøjer, der er lastet med Olje. Det skal være foreslaaet, at Konferencen skal afholdes i De Forenede Stater, men Rederiforeningen foreslaar, at Handelsministeriet virker for, at Konferencen afholdes i Evropa, da de fleste søfarende Nationer findes paa denne Side af Atlanterhavet. Foreningen oplyser, at en tilsvarende Henstilling er sket fra den danske og den norske Rederiforening til deres Regeringer.

Helsingør Jernskibs- og Maskinbyggeri. Paa et i Aktieselskabet Helsingørs Jernskibs- og Maskinbyggeri afholdt Bestyrelsesmøde vedtoges det at foreslaa Generalforsamlingen, at der for det forløbne Driftsaar udbetales 15 pCt. Dividende til Aktionærerne.

Meteorologisk Institut meddeler: Reykjavik, den 21. August 1923: Et 12 Meter højt Isbjerg paa 66° 25 N. Brd. 21° 50 V. Lgd.

Betjeningen af den traadløse Telegraf om Bord. Ved en Kongres af Skibsofficerer, som i Følge »Norg. Hand. og Sjøft.« den 17 ds. aabnedes i Göteborg, var den første Sag paa Dagsordenen: Styrmandstelegrafister og Betjeningen af Radiostationer. Forhandlingerne herom indlededes af Bestyreren for Norsk Styrmandsforening, Skervoll. I den efterfølgende Debat deltog flere Skibsførere, og følgende Resolution blev énstemmig vedtaget:

»Mødet udtaler, at det er en Livsbetingelse for Navigatørerne at følge Udviklingen af den traadløse Telegraf og Telefon, samt at de nordiske Landes Skibsofficersfor-

eninger i størst mulig Udstrækning bør samarbejde for Vedtagelsen af saavidt mulig ensartede officielle Regler for Radiobetjeningen om Bord.»

Den tyske Handelsflaade. I Følge det amerikanske Bureau of Shipping bestod den tyske Handelsflaade ved Slutningen af 1922 af 1,967 Skibe med 2,175,969 Brutto Reg.-Tons, nemlig:

	Tal	Br. R.-T.
Dampere	617	1,709,731
Motorskibe	33	16,783
Sejlskibe	200	87,200
Sejlere med Hjælpemaskine ..	18	4,844
Slæbedampere	529	184,109
Lægttere	570	173,302
	1,971	2,175,969

Konsulatvæsnet. Udenrigsministeriet har ansat R. de Viveiros af Ponta Delgada til ulønnet dansk Vicekonsul sammesteds under det kgl. Konsulat i Lissabon.

Udenrigsministeriet har ansat Lieutenant-Colonel W. W. Constantine af Middlesbrough som ulønnet Vicekonsul under det kgl. Konsulat i Hull.

Udenrigsministeriet har ansat A. E. Deary af East London som ulønnet dansk Vicekonsul under det kgl. Konsulat i Cape Town.

Dødsfald. Skibsfører Jens Johansen, Ærøskjøbing, er i Følge »Ærø Avis« afgaaet ved Døden efter lang Tids Sygeleje.

Stadfæstede Mæglerbeskikkelser. Ved kgl. Resolution er der meddelt Stadfæstelse paa den af Politimesteren i Svendborg Købstad m. v. under 22. Juni udfærdigede Beskikkelse for A. E. Sørensen til at være Skibsmægler i bemeldte Købstad.

Kongen har under 16. d. M. stadfæstet en af Politimesteren i Holbæk under 25. Maj udfærdiget Bevilling for A. C. Jensen til at være Mægler i Holbæk Købstad.

Rettelse: I Referatet af »Dansk Sejlskibsrederiforenings Forhandlinger paa Generalforsamlingen — Dansk Søfartstidende, Nr. 34 — angaaende Lillebeltsbroen, staar, at dette Farvand paa en Sommerdag i et Etmaal er passeret af 150 Skibe, det rigtige Tal er 58 Skibe.

I Forhandlingerne om samme Emne staar Side 205, Spalte 1 Skibsreder Clausen, Marsial. Der skulde staa Skibsreder Carlsen.

Dansk Sejlskibsrederi-Forenings Aarsgeneralforsamling.

(Sluttet.)

Vedrørende Beretningens Afsnit: Udenlandske Skibsfartsforhold, Punktet: Ruter over Atlanterhavet, udtalte

Sekretæren: De Herrer vil blandt de Tryksager, der er fremlagt, finde en Meddelelse fra Handelsministeriet til samtlige danske Rederier. Jeg for mit Vedkommende er ikke tilfreds med denne Meddelelse, det siger jeg rent ud. Jeg forstaar ikke rigtigt, hvorfor man her har udpeget Sejlskibene med den Bemærkning, at Sejlskibene fortrinnsvis bør krydse Ruterne om Dagen og i klart Vejr, for det er givet, at der er mange Trampdampere, som er lige saa ubekligt stillet som Sejlskibene, naar de kommer et saadant Sted. En Trampdamper, som ligger og hukker op mod Soen, kan maaske ikke gaa med mere end 3 Mils Part. Jeg forstaar ikke, hvorfor Sejls-

skibene er særlig udpegede. I det hele taget finder jeg en saadan Henstilling som denne — for det er ikke andet end en Henstilling — meget uheldig. Thi en Henstilling af denne Beskaffenhed kan meget vel af ukyndige Søretsdommere blive anvendt som et Forholdsbevis mod vedkommende i Tilfælde af Kollision. De vil maaske lægge særlig Vægt paa en saadan Henstilling og betragte den som et Paabud, hvad jo selvfølgelig ikke er Meningen.

Iøvrigt kunde jeg ønske oplyst, hvor bred man kan antage, at denne Rute er, for hvis det er en meget bred Rute, kan man, hvis man skal rette sig efter denne Henstilling, komme til at ligge en hel Vinternat og vente paa at gaa over det Track, der her er blevet lavet. Hvis Forholdet er dette — hvad jeg dog ikke kan se — at denne Henstilling er ganske nødvendig af Hensyn til Londonkonventionens Art. 13, da finder jeg — idet jeg nemlig mener at vide, at man ikke er tilfreds med denne Konvention, og at man allerede har indledet Arbejde til at ændre noget ved den — at dette Spørgsmaal burde tages op, og at der ikke burde gøres nogen Henstilling til Skibene om ikke at krydse denne Rute. Det er uheldigt, at Skibene faar en saadan Paamindelse. Det er det under alle Omstændigheder, det kan man ikke komme bort fra.

Kontorchef Krogh: Jeg kan understrege, hvad Sekretæren har sagt, at dette er en Henstilling, ikke noget sem helst andet end en Henstilling. Der haves slet ikke Myndighed for Regeringen til at foretage andet end en Henstilling. Paa den anden Side forpligter Konventionen os til at foretage Henstillinger, naar Forholdene ligger til det. Dette Forhold er temmelig kraftigt understreget gennem den Eftersætning, der staar i Meddelelsens 3die Stykke, og som fortrinnsvis gælder Dampere. Der staar nemlig: »forsaa vidt de efter deres Maskinkraft eller øvrige Forhold er i Stand til med fornøden Sikkerhed at gøre dette.« Det er altsaa tydeligt draget frem, at Forholdene kan meget let ligge saadan, at man slet ikke vil være i Stand til at efterkomme Henstillingen. Vi spurgte underhaanden, saa vidt jeg husker, Dampskibsrederiforeningen, som netop er i høj Grad interesseret i dette, at Dampere med ringe Maskinkraft ikke bliver nogen Tvang underkastet paa dette Punkt, om det, der her staar, vilde dække Dampskibsrederiforeningens Betænkeligheder, og man var fra den Side ganske paa det rene med, at naar Henstillingen fik denne Form, vilde der ikke være nogen Grund til Frygt.

Hvad endelig angaar Sejlskibene, om hvilke det siges i Meddelelsen, at det er af Betydning, at Sejlskibe fortrinnsvis krydser Ruterne om Dagen og i klart Vej, ligger det vel i Sagens Natur, at det, som gælder for Sejlskibene, gælder ogsaa for andre, som maatte have ondt ved at følge Ruterne, nemlig at de, naar de skal over Ruterne, helst maa gaa over paa de Tidspunkter, hvor Chancerne for Fare bliver saa smaa som muligt.

Sekretæren: I det trodiesidste Stykke tales der kun om at følge Ruterne. Det vilde have været ganske naturligt, om det ogsaa var blevet sagt om Sejlskibene, at de skal holde sig fra de Ruter; men der er i næstsidste Stykke udtrykkeligt udtalt om Sejlskibe og alene om Sejlskibe, at de fortrinnsvis bør krydse Ruterne om Dagen og i klart Vejr. Jeg mener ikke, at Forholdet er ganske det samme i de to Stykker.

Kaptajn Poulsen, Vejle: Saa vidt jeg kan se, drejer det sig her om et Forsøg paa at fritlægge de store Passagerdampers Ruter over Atlanterhavet; de Ruter bør andre holde sig fra. Andet kan det ikke dreje sig om. For hvorledes skal man kunne forhindre Sejlskibe, som løber f. Eks. fra England ned over Ækvator, i at løbe over Dampskibsruterne. De maa saa vel ved Dag som ved Nat kunne færdes der uantastet. Planen maa nødvendigvis være den, at Rutedampere skal højde til Styrbord ad New-York til og tilbage lidt mere sydligt paa den anden Side af det lille Belte, som naturligvis ikke

bliver ret mange Kvartmile bredt, og det Belte skal alle andre end Rutedampere holde sig fra. Man vil søge at rydde det Farvand, for at Dampene ikke skal risikere paa Grund af manglende Udkig at rende paa Sejlskibene om Natten. Anden Hensigt kan der ikke være. Jeg synes, det er et meget farligt Spørgsmaal at komme ind paa i det hele taget.

Sekretæren: Fra Foreningens næstsidste Beretning vil Loven om Forsikringsaftaler være Medlemmerne bekendt. Der er ikke i det sidste Aar forefaldet noget paa dette Omraade, som har givet Anledning til Omtale i den sidste Beretning. Vi har fornylig afsendt en Skrivelse om denne Sag, og som De vil huske fra Beretningen i Fjor, er det, som Foreningen særlig vil tage sig af, dette, at vi kan ikke bruge det, der forelaa til at begynde med. Derfor blev det udtalt af et Udvalg, som var nedsat af Repræsentationen, at man kunde ikke se, at det egnede sig til at bruges indenfor Søforsikringen, og dernæst, at de gensidige Forsikringer ikke burde være inde under denne Lov. Jeg ved ikke, om der ikke var Anledning for Søforsikringerne lige saa vel som for Foreningen til at sætte sig nøjere ind i dette Spørgsmaal og fremkomme med deres Betænkning derom. Der har for nylig været et Møde i Finland, hvor der er udarbejdet et nyt Forslag, hvori de Regler, som skulde gælde for Søforsikring, var taget med. Men jeg er ikke klar over, om det er rigtigt, at Regler for Søforsikring kommer der ind under. Jeg skulde tænke mig, at det eneste rigtige var at lade Søforsikringen være holdt udenfor og lade den være bestemt af Søloven som hidtil. Saa har vi det paa ét Sted. At de gensidige Forsikringer skulde udsættes for noget hæmmende Baand, vilde jeg finde i højeste Grad urigtigt. Disse gensidige Forsikringer er forsikringsmæssigt set da mindst lige saa sikre som noget Aktieselskab. Det kan der ikke være Tvivl om. Jeg maa derfor mene, at vedkommende Ministerium maa nære meget store Betæneligheder ved at røre ved disse gensidige Forsikringer; maaske kan det ogsaa lykkes at holde dem udenfor. Jeg ser ingen Grund til at tage dem med. Det kan jo være, at der bliver Tilsyn med dem, og det kommer man vel til at finde sig i. Men at det vil være uheldigt mere indgribende at komme ind paa disse gensidige Forsikringer tror jeg, vi alle kan være enige om.

Den næste Sag paa Dagsordenen var:

Valg af 3 Medlemmer til Bestyrelsen i Stedet for J. E. Damkier Petersen, F. L. Knakkegaard og R. S. Hansen, hvis Mandater er udløbet, samt Valg af 1 Medlem i Stedet for N. J. Ohlsen, der er afgaaet ved Døden (Supplementsvalg).

Til Medlemmer af Bestyrelsen genvalgte de tre afgaaende Medlemmer og nyvalgte Skibsreder Fr. Erikson, Marstal, alle enstemmigt.

Den næste Sag paa Dagsordenen var:

Valg af 2 Revisorer for Aaret 1923 i Stedet for R. P. Petersen og L. J. Bager (Lovenes § 8).

Dirigenten: Hr. Bager ønsker ikke Genvalg, hvorimod Hr. R. P. Petersen er villig til at modtage Genvalg. Forsamlingen anmodes om at fremsætte Forslag til Valg af en Revisor i Stedet for Hr. Bager.

Forretningsfører Holm, Marstal: Da Foreningens Kontor er i Svendborg, vil jeg tillade mig at foreslaa, at ogsaa den anden Revisor bliver en, der er hjemmehørende her. Det er meget nemmere for dem at foretage Revisionen i saa Fald. Jeg tillader mig at foreslaa Kaptajn Ravnemose.

Skibsreder R. S. Hansen, Thurø: Det er meget kønt af Hr. Holm at stille dette Forslag. Men jeg gør opmærksom paa, at Foreningen bestaar i det væsentlige af Redere fra Svendborg og Marstal, og det er da rimeligt at begge Kredse er repræsenteret i Revisionen. Jeg anmoder de Herrer om at udpege en Mand fra Ærø til Valget til Revisor.

Skibsreder Kromann, Marstal: Skibsreder A. E. Rasmussen er foreslaet til Revisor.

Skibsreder A. E. Rasmussen, Marstal: Det er ubetinget heldigst baade økonomisk og i mange andre Henseender, at ogsaa den anden Revisor er fra Svendborg. Jeg vil anbefale paa Kredsstyrelsens Vegne at vælge en Mand fra Svendborg.

R. P. Petersen genvalgte til Revisor og A. E. Rasmussen nyvalgte til Revisor, begge enstemmigt.

Den næste Sag paa Dagsordenen var:

Valg af Stedet for Afholdelsen af Generalforsamlingen i Aaret 1924.

Formanden: Vi vil gerne bede Generalforsamlingen fremkomme med et Forslag.

Grosserer P. M. Petersen, Svendborg: Jeg tillader mig at foreslaa Marstal.

Forretningsfører Ferdinand Nielsen: Jeg tillader mig at foreslaa Rudkjøbing.

Ved en derpaa foretagen Afstemning afgaves der 26 Stemmer for Marstal, 1 for Rudkjøbing.

Marstal var saaledes valgt til Stedet for Afholdelse af Generalforsamlingen 1924.

Det næste Punkt paa Dagsordenen var:

Spørgsmaal angaaende Jens Kusk Jensens »Haandbog i praktisk Sømandsskab«.

Formanden: Der foreligger for Foreningen det Spørgsmaal, om vi skal udgive en 3die Udgave af Bogen, som i de senere Aar har vundet Tilslutning, eller vi af Hensyn til de ændrede Forhold skal undlade dette. Vi burde egentlig paa Forhaand have talt lidt med Hr. Kusk Jensen om Sagen, forinden den fremkom her. Der er ogsaa et Forslag fra Hr. Kusk Jensen, som skulde behandles, men det egner sig ikke saa godt til Behandling paa en Generalforsamling, før vi har forhandlet derom med Hr. Kusk Jensen. Jeg ved ikke, om Hr. Kusk Jensen har noget særligt at fremkomme med, før vi tager nærmere Standpunkt til Sagen.

Kaptajn Kusk Jensen: Sagen burde nok have været drøftet lidt i Forvejen. Det er jo en Sag, som er altfor personlig til at egne sig til Behandling her. Hvis Bestyrelsen ønsker det, vil jeg gerne frafalde, at Sagen behandles nu. Saa kan vi maaske drøfte den bagefter.

Formanden: Vi havde tænkt os efter Generalforsamlingen at holde et Bestyrelsesmøde. Hvis det da passer Hr. Kusk Jensen at komme til Stede, kunde vi maaske tage Spørgsmaalet om Bogen op.

Kaptajn Kusk Jensen: Ja, det er jeg meget villig til.

Den sidste Sag paa Dagsordenen var:

Forskelligt.

Skibsreder Eriksen, Marstal: Jeg vil gerne takke for Valget til Medlem af Bestyrelsen. Og dernæst vil jeg udtale en Tak fra Marstal Landsogn til Foreningen for den Støtte, den har ydet Marstal i Sagen angaaende Navigationsskolen.

Dirigenten: Maa jeg ikke foreslaa, at vi ender Generalforsamlingen med et Leve for vor Forening. Vi lever nu i saa alvorlige Tider, at der mere end nogensinde er Brug for de Fællesorganer, der findes indenfor de forskellige Erhverv, med det Formaal at tage sig af de fælles Interesser. Jeg finder, vi bør slutte med at udtale Ønsket om, at Dansk Sejlskibsrederi-Forening maa fremtidig ligesom hidtil have Evnen til at varetage dansk Sejlskibsfarts Interesser paa en god og heldbringende Maade.

Dirigenten udbragte derefter et Dansk Sejlskibsrederi-Forening leve, der modtoges med tre Hurraer.

Formanden: Maa det være mig tilladt, før vi bryder af, at takke Lederen af Mødet. Vi takker ham, fordi han har ledet vort Møde paa en saa pæn, tiltalende og behagelig Maade.

Formanden udbragte derefter et Dirigenten leve, der besvaredes med et trefoldigt Hurra.

Dirigenten takkede.

Skibsreder R. V. Rasmussen: Jeg foreslaar, at vi takker Bestyrelsen for dens Arbejde i det forløbne Aar. Bestyrelsen leve.

Forsamlingen besvarede denne Opfordring med tre Hurraer.

Mødet hævet Kl. 2,50.

A. CHR. BERTHELSEN A/S

(tidl. Berthelsen & Larsen)

Skibsproviant- & Bunkerkulsforretning

Telegram-Adresse: „Aciba“ Telefoner 249 og 1607.

Fragtmarkedet.

Siden vor sidste Beretning er Markedet gaaet tilbage, og Befragtingerne er ganske minimale; i nogle Retninger er der fuldstændig Stilstand, skriver »Fairplay«. Skibe har ventet paa hjemadgaaende Fragt i ugevis uden at naa dette Maal. Det er ikke mere saa meget et Spørgsmaal om Fragternes Størrelse, men om i det hele taget at faa en Ladning. Handelen hele Verden over synes at ligge stille, hvilket selvfølgelig kun er midlertidigt, men der kan næppe ventes nogen Bedring, før Ruhr-Spørgsmaalet er ordnet. Under de nuværende kaotiske Forhold tør ingen slutte ud i Fremtiden, saa det bliver kun til Forretninger »fra Haand i Mund«. Hvedehøsten i Frankrig, Italien og England er saa velykket, at der ikke kan ventes nogen Efterspørgsel efter Korn fra Canada og Amerika. Med en Fragt af 14/ ud til Buenos Aires og derfra i Ballast til Baltimore til de nu noterede Rater, vil Tabet løbe op i Tusinder. Rederne burde lægge op, før de er ruinerede.

I det østlige Marked har der kun været faa Befragtinger fremme, og frasat en eller to Afslutninger fra Bombay og Kurrachee henholdsvis paa d. w. og »scale« Basis og en mindre Forretning Majs fra Syd-Afrika til U. K./Kont. er Markedet blankt.

Fra Bombay er der et mindre Behov for Tonnage paa Basis af 22/6 d. w. til Middelhavet/U. K./Kont. Kurrachee er relativt bedre og har sluttet til 21/6 »scale« Basis Middelhavet/U. K./Kont. Dette er sluttet for September og kan gentages. Nogle faa Dampere kan finde Beskæftigelse fra Syd-Afrika Beira/Cape Town Range paa Basis af 23/ én Havn U. K./Kont. med Options. Redere med Tonnage i La Plata har benyttet sig af denne Forretning, der dog desværre sikkert vil vise et sørgeligt Resultat. Hvede fra Australien noteres paa Basis af 32/6 Syd-Australien eller Victoria, men uden Forretning. Fra September og fremefter noteres 3,000—4,000 Tons Copra pr. Maaned fra Philippinerne til U. S. A. til en Pris af omkring \$ 10 pr. Ton.

Det hjemadgaaende Middelhavsmarked er vedvarende slet, og det er praktisk talt umuligt at placere en Dampere ligegyldig af hvad Størrelse til Kontinentet paa de nu tilbudte Betingelser for Ertsladninger. Nogle faa Fosfatladninger kan erholdes for Dampere paa c. 5,000 Tons fra Sfax, Susa etc. til Frankrig og U. K., og Baade af passende Størrelse kan placeres for Byg/Havre fra Algier og eller Tunesia til U. K./Kont., men til daarlige Rater.

Der er mindre Efterspørgsel fra Sortehavet og Donau til lavere Rater, skønt et Par Baade af passende Størrelse kan slutes fra Donau til sidst noterede Rater for Bygladninger.

Det hjemadgaaende River Plate Marked kan ikke af-tage tilstrækkelig Tonnage til at holde den overflødige Tonnage nede. For den ny Sæson fra »up river« — Januar — Februar — har der været Efterspørgsel til c. 23/, maa-ske lidt mere for Baade af passende Størrelse.

Det hjemadgaaende Marked fra Amerika er ret ufor-ændret, nærmest med nedadgaaende Tendens. Montreal

har sikret sig Tonnage til 2/1½ pr. quarter til Antwerpen for Slutningen af August og Begyndelsen af September, og for September er sluttet paa Basis af 16 Cents én Havn Vest-Italien og for Oktober 18 Cents til Marseille, Neapel eller Genua. Paa denne Basis kan endnu slutes nogle Ladninger, skønt der nu noteres mindre for Oktober Ladning. Til Sverig kan opnaas 16 Cents én Havn tidlig September.

Kulfragterne er ogsaa uforandrede.

Fragtmarkedet for Sejlere:

Trælastmarkedet ligger for Tiden yderst mat, der er meget faa Ordre, og de, der er, er til kostbare Pladser og lave Rater; der noteres Pernau/Limerich 70/, Trångsund/Littlehampton 58/ à 60/, for Firewood til Hull noteres 65/, og saaledes er det hele Vejen igennem, hvilket ikke er opmuntrende for Sejlskibsrederne, og hvis der ikke kommer mere Liv i Fragtmarkedet paa Bottehavet, er der stor Udsigt til, at Størstedelen af Sejlskibene vil blive lagt op inden ret lang Tid. — Til Danmark noteres en Del Laster, men ligeledes til lave Rater, fra Nedre- og Mellem-Botten 45—50 Kr., fra Øvre-Botten 50—55 Kr. pr. Std., hvilket er for lidt, det burde mindst være 55 resp. 60 resp. 65/ Kr. pr. Std., for at det kan svare sig at sejle dermed.

Claymarkedet ligger stadig uforandret, Raterne er for lave. Til Sydfinland noteres 9/ à 9/6 pr. Ton, til Gøt-borg 10/, til Østnorge 10/ à 10/6 pr. Ton, til Sevilla 18/ à 19/ pr. Ton.

Kulmarkedet er for Øjeblikket fast; der er i de sidste Dage sluttet flere Sejlere fra Forthet og Østkysten til gode danske Havne til 16 Kr. pr. Ton, som nok kan betale sig, men lavere skulde Kulfragterne ikke gerne være.

Der er nu kommen en Del Saltlaster i Markedet til Sverig til Rater omkring 15/—16/ pr. Ton, men med de høje Udgifter i Portugal er det for lavt, det bør mindst være 22/ pr. Ton.

Som Helhed ligger Fragtmarkedet daarligt, idet alle Skibene selvsagt ikke kan placeres for Kul, men forhaabentlig bringer Efteraaret en Opblussen, hvad der meget er at ønske.

Kjøbenhavns Skibssalgs-Bureau.

ved CHARLES HVILSOM,

21, Havnegade 21.

Køb og Salg af Sejls- og Dampskibe.

Forlang Katalog.

Send Opgave.

Skibsefterretninger.

Dampskibe.

Det forenede Dampskibs-Selskab. Alexandra ank. Newcastle 28./8. — Algarve afg. Tarragona 28./8. til Valencia. — Arizona ank. hertil 25./8. — Arkansas afg. herfra 29./8. til Stockholm. — Beira ank. Antwerpen 28./8. — Bergenhus ank. Trondhjem 26./8. — California afg. Rio de Janeiro 14./8. til Maderia. — Charkow ank. hertil 28./8. — Dania ank. Buenos Ayres 25./8. — Douro afg. herfra 28./8. til Riga. — Ebro afg. Libau 28./8. hertil. — Ella afg. Aarhus 27./8. til Hamburg. — Erik II ank. Reval 28./8. — Esbern Snare afg. Aalborg 28./8. til Hamburg. — Esbjerg ank. Kiel 13./8. — Fiecaria ank. Danzig 26./8. — Florida ank. hertil 26./8. — Frederik VIII ank. hertil 25./8. — Frode ank. Boston 28./8. — Garonne ank. hertil 23./8. — Gen. Pallisen afg. Las Palmas 23./8. til Golfen. — Gorm ank. hertil 28./8. — Halfdan afg. La Rochelle 28./8. — Harald ank. Antwerpen 25./8. — Hellig Olav afg. Christiania 24./8. til New York. — Helmer March ank. Swansea 28./8. — Hindsholm ank. Garstou 23./8. — Hjortholm afg. Liverpool 28./8. til Swansea. — I. C. Jacobsen ank. London 27./8. — Ivar afg. Swansea 29./8. til Kanada. — Jolantha ank. Christiania 29./8. — Katholm ank. Vejle 27./8. — Knud II ank. Antwerpen 19./8. — Louisiana ank. La Plata 16./8. — L. P. Holmblad afg. Middelfart 29./8. til Vejle. — Magnus ank. Aarhus 28./8. — Maja ank. hertil 28./8. — Maryland afg. Buenos Aires 23./8. — Minsk afg. Oporto 24./8. hertil. — Moskov afg. Danzig 28./8. til London. — Nevada ank. Stavanger 25./8. — Newa afg. Port Talbot 14./8. til Kanada. — Niels Ebbesen afg. Göteborg 29./8. her-

til. — Odin ank. hertil 29./8. — Olaf ank. Liverpool 28./8. — Oregon afg. Cardiff 22./8. til Buenos Aires. — Oscar II afg. New York 23./8. hertil via Norge. — Pennsylvania ank. Santa Fe 23./8. — Rita ank. Hamburg 27./8. — Saga ank. hertil 28./8. — Seine ank. Reval 26./8. — Skjold ank. Hull 14./7. — Svanholm ank. hertil 28./8. — Svend II ank. London 15./7. — Taarnholm ank. Danzig 26./8. — Texas afg. Cardiff 27./8. til Las Palmas. — Tiber afg. herfra 25./8. til Dunkirk. — Tomsk ank. Antwerpen 28./8. — Trondhjem ank. Stettin 23./8. — Tula afg. Melilla 28./8. — Uffe ank. Riga 12./8. — United States ank. New York 27./8. — Viking ank. Sundsvall 29./7. — Virginia afg. New York 18./8. hertil. — Yrsa afg. herfra 28./8. til Hamburg. — Brynhild afg. Nørre Sundby 29./8. — Svava ank. Hull 23./7. — Botnia ank. hertil 25./8. — Island ank. Reykjavik 26./8. — Sloipner afg. Leith 28./8. hertil.

Det østasiatiske Kompagni. Afrika afg. Hongkong 27./8. udg. — Annam ank. Teneriffa 26./8. hjg. — Asia ank. Calcutta Coloso 18./8. hjg. — Australien afg. Yokohama 13./8. hjg. — Chile pass. Ushant 24./8. udg. — Dana ank. Leith 25./8. — Falstria pass. Gravesend 27./8. hjg. — Fionia afg. Penang 25./8. hjg. — Java afg. Hongkong 27./8. udg. — Jutlandia pass. Malta 27./8. udg. — København afg. Honolulu 23./8. udg. — Malaya ank. København 20./8. — Mexico pass. Skaw 13./8. udg. — Panama pass. Malta 23./8. hjg. — Peru ank. Adelaide 24./8. udg. — Selandia afg. Singapore 24./8. udg. — Siam afg. St. Thomas 25./8. udg. — Sierre Nevada afg. Kristiania 23./8. udg. — Tongking ank. Gray's Harbour 20./8. udg. — Estonia pass. København 18./8. vestg. — Lituanien pass. København 26./8. vestg. — Polonia pass. København 29./8. østg.

Dansk-fransk Dampskibsselskab. Lifland, O. H. Petersen, afg. West Hartlepool 28./8. til Blyth. — Normandiet, K. H. Petersen, afg. London 27./8. til Blyth. — Slesvig, Weichardt, ank. Aalborg 23./8. — Kurland, Berendsen, ank. Riga 20./8. forv. afg. 29./8. til Delfzyl. — Bretagne, Lund, ank. London 14./7. forv. afg. 30./8. — Estland, Sørensen, ank. Grangemouth 22./8. forv. afg. 30./8. til Gjedser. — Skaane, Kyhn, ank. Loudou 12./7. forv. afg. 30./8. til Burntisland. — Bornholm, Hansen, ank. New York 26./8. — Grønland, Kruse, afg. Korsør 26./8. til Burntisland.

Dania. Irene Maria ank. Stettin 28./8. — Esther Maria ank. Boulogne 21./8. — Mary afg. Abo 28./8. for Boulogne. — Elie pass. Kanalen 26./8. for Dunkerque.

C. K. Hansen. Aalborg afg. Haukipudas 28./8. — Amalienborg ank. Newcastle o. T. 20./8. — Brattingsborg afg. Iquiqui 23./8. — Borglum ank. Dalhousie 18./8. — Christiansborg ank. Maranhao 26./8. — Dansborg afg. Southampton 7./8. — Ellensborg ank. Seahamharbour 24./8. — Esbjerg ank. Esbjerg 27./8. — Flynderborg pass. København 26./8. — Fredensborg ank. Santos 23./8. — Frederiksborg ank. Wiborg 14./8. — Hammershus pass. Fernando Noronha 21./8. — Jelling ank. Liverpool 25./8. — Jomsborg pass. Falmouth 24./8. — Jungshoved ank. Aalborg 12./8. — Jørgersborg pass. København 26./8. — Kronborg ank. Hull 26./8. — Lilleborg ank. København 25./8. — Rosenborg ank. Burntisland 26./8. — Silkeborg pass. København 26./8. — Skanderborg pass. Lizard 27./8. — Skodsborg ank. Vejle 21./8. — Spigerborg ank. Antwerpen 17./8. — Stegelborg pass. København 27./8. — Sønderborg ank. Buenos Aires 26./8. — Taaruborg ank. Manchester 23./8. — Uranienborg ank. København 22./8. — Viborg afg. Musel 25./8. — Ørkild ank. Aalborg 27./8. — Ørneborg ank. Jacobstad 25./8.

Heimdal. Simone, Rathje, afg. Skutskär 25./8. — Vera, Riso, ank. Hernösand 25./8. — Anine, Larsen, afg. Wasklot 25./8. — Romø, Christensen, ank. Frederikshavn 24./8.

J. Lauritzen. Carmen pass. Holtenau 26./8. for Stockholm. — Inger ank. Svendborg 25./8. — Norma pass. Hirtshal 27./8. for Frederikshavn. — Britta pass. Portland 24./8. for Cartagena. — Gerda afg. Abo 27./8. til Roumo. — Harriet ank. Kallundborg 26./8. — Nancy, afg. Stugsund 27./8. til Sevilla. — Niobe ank. Sunderland 27./8. — Ebba ank. Porto Pi 26./8. — Gunver ank. Hudiksvall 25./8. — Karla ank. Kotka 25./8. — Marie afg. Kemi 25./8. til Hango. — Nautik pass. Skagen 27./8. for Pargas. — Neptun ank. Gefle 27./8. — Dorrit afg. Spjutsund 25./8. til Nantes. — Helga pass. Ushant 27./8. for Nantes. — Jenny afg. Gaudia 27./8. til Liverpool. — Randi afg. Norrkøping 27./8. til Stockholm. — Stella ank. Liverpool 27./8. — Yrsa afg. Kenitra 27./8. til Faro. — Alfa ank. Råfsø 26./8. — Dagmar ank. Highbridge 27./8.

Orient. Arabien ank. Manila 23./8. udg. — Bolivia afg. Yokohama 28./8. udg. — Indien pass. Colon 26./8. udg. — Kina afg. Sydney 15./8. hjemg. — Natal pass. Finisterre 23./8. udg. — Parana afg. Sydney 7./8. udg. — Rhodesia ank. New York 25./8. udg. — Transvaal afg. Durban 10./8. hjemg.

Orion. Orion, J. E. Bendsen, ank. Jacobstad 18./8. — Ve-

nus, C. V. Terkildsen, ank. Ghent 11./8. — Polaris, E. M. Holm, afg. St. Nazaire 19./8. — Sirius, J. Eggers, ank. Tyne 18./8. — Vega, H. M. Madsen, afg. Tunis 16./8.

Suenson & Jespersen. Dannebrog ank. Königsberg 26./8. — Danefelt ank. Leith 27./8. — Danholm afg. Frederikshavn 21./8. — Danelag ank. Berwick-on-Tweed 21./8. — Danemark afg. Bremen 25./8. — Danery ank. Esbjerg 27./8.

Svendborg. H. A. Hansen, Hansen, pass. Holtenau 25./8. til Trångsund.

Æro. Enigheden, Jensen, ank. Newhaven 25./8. — Erindring, Nielsen, ank. Boston 25./8.

Sejlskibe.

Panis. Ingrid, Petersen, afg. Port of Spain 25./7. til Cardiff. — Kaj Wilsson, Wulff, ank. Antwerpen 13./8. — Johanne, Larsen, ank. Casa Blanca 22./8. — Dagny, Pedersen, afg. Wexford 24./8. til Blyth. — P. Rasmussen, Larsen, afg. Cadiz 30./7. til Gaspe. — Elisabeth Eff, Nielsen, pass. Holtenau 21./8. p. R. f. Sundsvall til Jersey. — Dronning Louise, Hansen, pass. Helsingør 7./8. p. R. t. Charlestown. — Vesta, Godfredsen, pass. Skagen 25./8. for Quimper. — Vega, Køkke, afg. Dysart 23./8. til Ballen (Samsø). — Ella Eff, Hvenegaard, afg. Riga 21./8. til Newry.

Svendborg. Carla, Skov, pass. København 21./8. for Sables d'Olonnes. — Neptun, Sørensen, afg. Colechester 21./8. til Dysart. — Falken, Rasmussen, afg. Sables d'Olonnes 21./8. til Jacobstad. — N. P. Petersen, Larsen, pass. Helsingør 22./8. til Newro. — Esther, Petersen, ank. Odense 23./8. — Svendborgsund, Christensen, ank. Hull 22./8. — Zampa, Rasmussen, afg. Kotka 22./8. til Paluden. — Else, Jensen, pass. Helsingør 23./8. til Sundsvall. — Cathrine, Hansen, ank. København 23./8. — Concordia, Henriksen, ank. Helsingør 23./8. — Dagmar, Petersen, ank. Ørnskjoldsvik 23./8. — Leif, Jørgensen, pass. Hirtshals 23./8. østg. — Willemoes, Eriksen, ank. Sundsvall 23./8. — Neptun, Simonsen, ank. Dysart 24./8. — Gefion, Lund, afg. Granton 24./8. til Kuebel. — Vera, Hansen, ank. Douglas 27./8. — Lynæs, Jørgensen, afg. Kjege 27./8. til Skellefteå. — C. L. Rasmussen, Hansen, afg. Landernau 25./8. til Sundsvall. — Norden, Olsen, pass. Helsingør 25./8. til Piteå. — Ørnen, Rasmussen, afg. Coucernau 25./8. til Immingham. — Ludvig, Jørgensen, ank. Sundsvall 28./8. — Emanuel, Petersen, ank. Odense 27./8. — Ellen, Andersen, pass. København 27./8. til Great Yarmouth. — Capella, Hansen, afg. Teignmouth 28./8.

Æro. Polarstjernen, Hansen, afg. København 21./8. til Reykjavik. — Uranus, Stegmann, afg. St. Johns N. F. til Lissabon. — Sif, Raahauge, ank. Banc Sablon 21./8. — Bien, Petersen, ank. Aalborg 22./8. — P. R. Nielsen, Petersen, ank. Aalborg 22./8. — Neptunus, Jensen, ank. Mahø 22./8. — Castenskjold, Christensen, afg. Gibraltar 23./8. til Genua. — Poseidon, Rasmussen, afg. Holbæk 21./8. til Thorshavn. — Elisabeth, Christensen, afg. Georgetown 21./8. til Antwerpen. — Sine, Christensen, pass. Cap Antonia (Cuba) 21./8. — Galathea, Nielsen, afg. Haukipudas 22./8. til Rabat. — Leif, Albertsen, ank. Fleetwood 23./8. — Primo, Rasmussen, ank. Hull 23./8. — Nordtrafik, afg. Burgeo til Oporto. — Alfa, Christensen, ank. Reval 23./8. — Arken, Fabricius, ank. New Brunswick 22./8. — Meta, Andersen, ank. Kulrush 23./8. — Venus, Boye, afg. Galway 23./8. til Trinidad. — Alf, Jørgensen, ank. Trinidad 24./8. — Hans, Christensen, ank. Folkestone. 25./8. — Bien, Petersen, ank. Vejle 27./8. — Caroline, Jørgensen, ank. Calais 27./8. — Nordstjernen, Hansen, afg. Douglas 25./8. til Frederikshavn. — Fylla, Kromann, ank. Pontreux 26./8. — Noah, Hansen, ank. Tonsberg 27./8. — Elisabeth, Groth, ank. Karrebæksminde 26./8.

Nybygninger, Køb og Salg.

Dampskibsselskabet *Orients Damper »Tranquebar«* er i disse Dage blevet afhændet til Tyskland. Damperen, som nu skal hedde »Hansa«, er blevet overtaget af Dampskibsselskabet *Visurgis* Akts. i Bremen og er afgaaet herfra til Trångsund i Finland for at laste til West Hartlepool. (»Børsen«.)



INDHOLD:

København, den 30. August 1923. — Dansk Sejlskibsrederi-For-
enings Aarsgeneralforsamling. — Fragtmarkedet. — Skibsefterretning-
er. — Nybygninger, Køb og Salg. — Efterretninger for Sofarende.
— Kursen paa Københavns Børs.

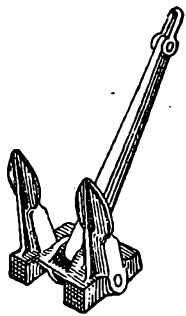

Staalstøberiet A/s Strømmens Værksted

pr. Christiania

Leverer al Slags Staalstøbegods.

Specialitet:

Staalstøbte Stevne, Ror, Propeller og Ankere

med Lloyds eller Veritas Certificat.

Repræsentant for Danmark:

Emil A. Schneider, Nørregade 40, Kjøbenhavn

T. I. P. Lichtenbergs Bagerier

Telefoner { 4320. **Rug- og Skibsbrødsfabrik** Telegr.-Adr.:
12320. Adelgade 79, Kbhvn. & Islands Plads, C. •Skibsbrød.
8912.

A. L. NIELSEN

Telf. 266 RANDERS Telf. 224

Skibsproviantering

Forhyringskontor

Axel Carlsen,
Skibshandel,
AALBORG

Al Proviant leveres paa Udførsel
billigst.

Lager fra Randers Rebslaeri.
Agent for Vacuum Oil Comp.

N. F. STEGMANN

Tlgr.-Adr.: Stegmanns

Nørresundby

Telefon 918 — 718

A. Mou's Kødudsalg. = St. Annæ Plads 14. = Telefon 3816.

Kurser paa Kjøbenhavns Børs.

København, den 29. August 1923.

Aktier.	Gjort til		Køber		Sælger		Gjort til	Køber		Sælger	
Nationalbank	153 $\frac{3}{4}$	153	153	153 $\frac{1}{2}$	4 $\frac{1}{2}$	0/10	Jydske Land. Kreditf. 6. S.		90	92	
Privatbank	117 $\frac{1}{2}$	117	117 $\frac{1}{4}$	117 $\frac{1}{2}$	4	-	do. do. 6. -	83 $\frac{1}{2}$	83 $\frac{3}{4}$		
Landmandsbank					4	-	do. do. 5. -	86	88		
Handelsbank	130 $\frac{3}{4}$		130	131	3 $\frac{1}{2}$	-	do. do. 6. -	81 $\frac{3}{4}$	83 $\frac{3}{4}$		
Københavns Diskonto- og Revisionsbank	81 $\frac{1}{2}$		81 $\frac{1}{4}$	81 $\frac{1}{2}$	3 $\frac{1}{2}$	-	Østift. Husm. Krdf.	89	91		
Private Laanebank					4 $\frac{1}{2}$	-	do. do. do. 2. A.	96 $\frac{1}{2}$	97 $\frac{1}{2}$		
Haandværkerbank			62	63 $\frac{1}{2}$	4	-	do. do. do. 3. Hoved-Afd.	90 $\frac{3}{4}$	92 $\frac{1}{2}$		
Frederiksberg Bank	83		82 $\frac{3}{4}$	83 $\frac{1}{2}$	3 $\frac{1}{2}$	-	Jydske Husm. Krdf.	88 $\frac{1}{2}$	90 $\frac{1}{2}$		
Danske Sukkerfabrikker	224 $\frac{1}{4}$	222	222	223	4 $\frac{1}{2}$	-	do. do. do. 3. A.	88 $\frac{1}{4}$	88 $\frac{1}{2}$		
Burmeister & Wains Fabrik	144 $\frac{3}{4}$	145	144 $\frac{3}{4}$	145	4 $\frac{1}{2}$	-	do. do. do. 2. -	95	95 $\frac{1}{2}$		
Forenede Bryggerier	210 $\frac{1}{2}$		211	212	4	-	do. do. do. 3. Hoved-Afd.	86 $\frac{1}{2}$	86 $\frac{3}{4}$		
Forenede Dampskibs-Selskab	68 $\frac{3}{4}$		68 $\frac{1}{2}$	69	4 $\frac{1}{2}$	-	Ny jydske Købst. 7. S.	89 $\frac{1}{4}$	91 $\frac{1}{4}$		
Dampskibs-Selskabet Norden	242 $\frac{1}{4}$	240	240	240 $\frac{1}{2}$	4	-	do. do. do. 7. -	83 $\frac{3}{4}$	85 $\frac{1}{2}$		
do. Dannebrog	87	86 $\frac{3}{4}$	86 $\frac{1}{2}$	86 $\frac{3}{4}$	4	-	do. do. do. 6. -	93 $\frac{3}{4}$	93 $\frac{1}{2}$		
do. Orient					3 $\frac{1}{2}$	-	do. do. do. 5. -	82 $\frac{1}{4}$	84 $\frac{1}{4}$		
do. Myren	104		104	104 $\frac{3}{4}$	3 $\frac{1}{2}$	-	Vest sønderj. Konv. 5 S.	85 $\frac{1}{2}$	87 $\frac{1}{2}$		
do. Torm			121	122	4	-	Vest sønderj. 7. S.	81 $\frac{3}{4}$	83 $\frac{1}{4}$		
do. Vendila			59 $\frac{1}{4}$	59 $\frac{1}{2}$	4	-	do. do. do. 6. -	87	89		
do. Progress	59 $\frac{1}{4}$		68 $\frac{3}{4}$	69	4 $\frac{1}{2}$	-	do. do. do. 7. -	88 $\frac{1}{4}$	90		
Dansk-Fransk Dampskibsselskab	68 $\frac{3}{4}$		68 $\frac{1}{2}$	69	4	-	Jydske Grundej. p. Land. 3. A.	81	83		
Østasiatisk Compagni	130 $\frac{1}{2}$		130 $\frac{1}{2}$	132	4 $\frac{1}{2}$	-	do. do. do. 2. -	86 $\frac{1}{2}$	86 $\frac{1}{4}$		
					4 $\frac{1}{2}$	-	Sønderj. Kreditf. 1. S.	90	92		
					4 $\frac{1}{2}$	-	Kbhvn.s Hypotekf. 2. S.	83 $\frac{1}{4}$	85 $\frac{1}{4}$		
					5	-	do. do. do. 2. -	88 $\frac{1}{2}$	89		
					5	-	Grundejernes Hypotekf. 2. S.	88 $\frac{1}{2}$	88 $\frac{3}{4}$		
					5	-	Jydske Hypotekf. 3. A.	89	91 $\frac{1}{4}$		
					5	-	Østift. do. 3. -	88 $\frac{3}{4}$	89		
Stats- og Kreditforenings-Oblig.											
3 $\frac{1}{2}$ uopsigelige Statsoblig.	*)		59	60							
3 $\frac{1}{4}$ do. do.			69	71							
3 $\frac{1}{2}$ Husejer Kreditf. 1. Afd. 1. S.			72 $\frac{1}{4}$	74 $\frac{3}{4}$							
4 $\frac{1}{2}$ do. do. 2. - 1.			90	91							
3 $\frac{1}{2}$ Kbhvn.s Kreditf. amort.			80 $\frac{3}{4}$	82 $\frac{3}{4}$							
3 $\frac{1}{2}$ Konv. Kbhvn.s Kreditf.			82 $\frac{1}{2}$	84							
4 Kbhvn.s Kreditf. Oblig. 6. S.			86 $\frac{3}{4}$	88 $\frac{1}{2}$							
4 do. do. 3. -			87 $\frac{1}{4}$	88							
4 do. do. 7. -			88 $\frac{1}{2}$	90 $\frac{1}{2}$							
3 $\frac{1}{2}$ Konv. Østift.			89	89 $\frac{1}{2}$							
4 $\frac{1}{2}$ Østift. Kreditf. Oblig. 11. -	89		82 $\frac{1}{2}$	84							
4 do. do. do. 7. -			89	89 $\frac{1}{2}$							
4 do. do. do. 10. -	86		86	86 $\frac{1}{4}$							
4 do. do. do. 9. -			86 $\frac{3}{4}$	87							
4 do. do. do. 8. -			87 $\frac{1}{2}$	89							
4 do. do. do. 7. -	82 $\frac{3}{4}$		82 $\frac{3}{4}$	83							
3 $\frac{1}{2}$ do. do. do. 6. -			83 $\frac{1}{4}$	85 $\frac{1}{2}$							
4 $\frac{1}{2}$ Østift. Kreditf. L.	90 $\frac{1}{4}$		90 $\frac{1}{4}$	90 $\frac{1}{2}$							
4 $\frac{1}{2}$ do. do. do. 4. -	91 $\frac{1}{4}$		91 $\frac{1}{4}$	91 $\frac{1}{2}$							
4 $\frac{1}{2}$ Fynske Kreditf. Obl.			91 $\frac{3}{4}$	93							
3 $\frac{1}{2}$ Konv. jydske Land.			86 $\frac{1}{2}$	88 $\frac{1}{2}$							
4 $\frac{1}{2}$ Jydske Land. Kreditf.	88 $\frac{3}{4}$		88 $\frac{3}{4}$	89							
4 do. do. do. 7. -	82		81 $\frac{3}{4}$	82							

Vekselkurser den 29. August 1923.

	à vista Sælger	10 D. D. Køber	3 Md. D. Køber
Stockholm 100 Kr.	143,60		
Christiania 100 -	87,55		
Hamburg pr. 100 Mk.	0,0001		
London - 1 £.	24,42		
Paris - 100 Francs	30,90		
Antwerpen - 100 -	25,90		
Zürich - 100 -	97,15		
Amsterdam - 100 Gylden	211,85		
Rom - 100 Lire	23,50		
Helsingfors - 100 f. Mk.	14,90		
Madrid - 100 Pesetas	72,40		
New York - 100 Doll.	5,38 $\frac{1}{2}$		
Prag	15,75		
Wien	0,0078		

Diskonto i Nationalbanken: 6%, priv. Diskontenter: 6-7 $\frac{1}{2}$ %, 0/10
H. C. Møller, Bankforretning, 16, Ved Stranden.

DANSK SØFARTSTIDENDE

ABONNEMENTSPRISEN

er 3 Kr. pr. Kvartal, i Udlandet 18 Kr. pr. Aar. Enkelte Numre 35 Øre.
Abonnement modtages St. Annæ Plads 26, 10-3, hvortil ogsaa Bidrag
til Bladet m. v. adresseres, samt paa alle Postkontorer.

Bladet omdelos ved Postvæsenets Foranstaltning.

Enkelte Numre af »Dansk Søfartstidende« sælges paa Bladets Kontor og i Kioskerne.

AVERTISEMENTSPRIS.

Første Side pr. mm à 45 mm Bredde 30 Øre
Siden overfor og ved Tekst samt Bagsiden do. 20 —
De øvrige Sider do. 15 —
Moderation for 13 Gange 26 Gange 52 Gange
5 pCt. 10 pCt. 20 pCt.

For Udlandet er Prisene 25 pCt. højere.

DANSK SØFARTSTIDENDE.

ORGAN FOR DANMARKS SKIBSFART.

Nr. 36.

Kjøbenhavn, Torsdag den 6. September 1923.

30. Aarg.



M. B. COHN
Toldbodvej 22. KØBENHAVN K. Telefon 1403. Telegr.-Adr.: AMIANTE

IMPORT & LAGER
af
Maskiner, Værktøjer
og tekniske Rekvisitter for Damp- og Motorskibe og alle industrielle Anlæg.



DE PRIVATE ASSURANDEURER
LIMITERET.
STIFTET 1786

SØ OG TRANSPORTFORSIKRING
SLOTSHOLMSGADE 5
KØBENHAVN K.

TELEFON CENTRAL 6 & 4104 TELEGRAM ADRESSE „PRIVATE“
AGENTURER I DE FLESTE PROVINSBYER.

NORTH EASTERN MARINE
ENGINEERING Co., Ltd.

WALLSEND-ON-TYNE OG SUNDERLAND
Maskinbyggeri, Kedelsmedie, Jernstøberi.
Metalstøberi og Kobbersmedie.

Krumtapakslar og Skrueakslar leveres fuldt færdige.
Smedearbejde af enhver Art udføres.

Specielt anbefales vore Værksteder for Reparationer og Forandringer af Skibsmaskiner samt alm. Maskinarbejde.

Telegramadresser: „NEWS, WALLSEND“ og „NEWS SUNDERLAND“.

Den anerkendte
Originale Rahtjens Compositon
for Skibsbunde. Eneforhandling for Danmark:
Emil A. Schneider,
Telefon 8210. Nørregade 40 - København.

**DEN DANSKE
LANDMANDSBANK**
GRUNDLAGT 1871

ENHVER ART AF
BANKFORRETNING UDFØRES



Carlsberg
Export-Pilsner
og Lagerøl
anbefales
til Skibsproviant:

DEPOT:
HAVNEGADE 47
Telefon Central 4980

Depot
i alle Provinsbyer

Kassér ikke gammelt Tovværk.

Højeste Dagspris betales for brugt Manilla- og Hampetov, tjæret og utjæret.

JULIUS MARSING

Tlf. Centr. 12516. KØBENHAVN Gammel Torv 13.

Howaldtswerke, Kiel. Nybygninger og Reparationer

Generalrepræsentant for Danmark, Norge og Sverrig:
Carl Holtermann, Amaliegade 34, København K.
Telef. Central 10140 — Statetelefon 393 — Telegr.-Adr.: Carlholtermann

FORSIKRINGS-AKTIESELSKABET „SKANDINAVIA“

tegner Sø-, Transport- og Krigsforsikring.
Kongens Nytorv 6. — København K. — Telefon 9316.
Aktiekapital: 20 MILLIONER KRONER

Hovedrepræsentant for Skandinavien: A/s GRØN & WITZKE, Kongens Nytorv 6, København.

C. K. HANSEN

DAMPSKIBSREDERI

DAMPSKIBS-, HAVARI- OG ASSURANCE-AGENTUR

BEFRAGTNING OG KØB OG SALG

AF DAMP- OG SEJLSKIBE

KØBENHAVN

29 B, Amaliegade.

Filial: HELSINGØR
2, Softegade.

Telegr.-Adr.: HANSEN

Telefoner: { Central 72 (10 Ledninger)
— 50589 (6 Em.- 9 Fm.)
Statstelef. 13 (2 Ledninger)

Telegr.-Adr.: HANSEN

Telefon: Helalngør 972.



Telf. 44 & 468

»ALPHA«
MOTOREN

Støbt 13

Bedste 4 Takt Motor.
Bygges fra 2—120 HK.
Over 3800 i Brug.

MOTORSPIL
I alle Størrelser.

Forlang Tilbud.

A/S Frederikshavns
Jernstøberi & Maskinfabr.
Brødrene Houmøller)
(Tlg. Motorhoumøller)
FREDERIKSHAVN.

P. Brown jun. & Co.

Dampskibsrederi * Dampskibsagentur

Amaliegade 43. — Telegr.-Adr.: »Brown«. — Tlf. C. 276.

A. P. MØLLER, KØBENHAVN

Rederi. Befragtning. Klarering.

Dampskibsekspedition.

Køb og Salg af Skibe. Skibsbygning.

Telegram-Adresse: »MERSK«

Stats-Telefon 33

Telefoner 514

(Omstilling til samtlige Afdelinger)

DAMPSKIBSSELSKABET

„TORM“

Telegramadr. »Torm«.

Telefon 2437.

Kontor:

St. Strandstræde 9, 2. S. København.

Danish Shipping Company Ltd. A/s

Set. Annæ Plads 28.

Kjøbenhavn K.

Skibs- og Havariagenter.

Befragtning, Klarering & Dampskibsekspedition.

Køb og Salg af Skibe og Kontrahering
af Nybygninger.

Telegr.-Adr.: PACAO.

Telefoner: 1535-5836.
Statstelefon: 527.

HANSA · Tysk nautisk Tidsskrift.

Organ for samtlige Interesser indenfor den tyske Handelsseefart og Haufskeri

Et virksomt Annonceorgan for Firmaer, som ønsker at træde i Forbindelse med den tyske Seefart, den tyske Havfiskeriering, den tyske Handel og den tyske Industri.

Abonnementspris, inklusive Porto, 30 Kr. pr. Aar.

HANSA'S Forretningsadresse er: Hamburg 11, Steinhöft 3.



Olskind

er
betydelig
nedsat.

Kvaliteten
er
betydelig
forbedret.

Cand. pharm. **Harsen & Schlier,**

Øresunds Sidevej. København S.

SØMANDSLOVEN AF 1. MAJ 1923.

Vejledende Fremstilling

af Kontorchef i Handelsministeriet EMIL KROGH.

Indbunden..... 1 Kr 65 Øre pr. Expl.
gennemskudt med hvide Blade 2 — 00 , ,

Særtryk af »Dansk Søfartstidende«.

A/s FORSIKRINGSSELSKABET „CODAN“

Generalagenter P. SØHT & CO.

AFDELING FOR SØ- OG TRANSPORTFORSIKRING

Telefon 14,995

NIELS JUELSGADE 9, 2. S.

Telegr.-Adr.: »Gnirdosa«

DE FORENEDE JERNSTØBERIER A/S
 AFDEL: CHRISTIANSHAVNS JERNSTØBERI
 HOLMBLADSGADE 27 · KØBENHAVN



KABYS KOMFURER
 I ALLE STØRRELSER

SKIBS
 BAGE
 OVNEN

SKIBSOVNE I STORT UDVALG

FORLANG KATALOG · TELEFON: 1630

Randers Rebslaaeri

Hamp- og Staaltraadstougværks-Fabrik

Randers

Tougværk af Hamp, Manilla og Cocos
 alle Dimensioner.

Jærn- og Staalouge

til Skibsbrug og Elevatorer

Oplag hos

JØRGEN JENSENS Eftf.
 København



A/s KØGE VÆRFT
SKIBS- & MASKINBYGGERI
 TELEGR.-ADR.: DOCK KJØGE TELEFON 426
 — DANMARK —

NYBYGNINGER INDTIL 9000 Tons d. w.
 2 PATENT SLIPPER FOR SKIBE INDTIL 290' LÆNGDE
 40 Tons FLYDEKRAN
 REPARATION AF SKIBE OG MASKINER

KAY DYHR

Kvæsthusgade 1, København K.

Telf. Centr. 8901 - 6886 - 6885. Tlgr.-Adr.: Kaydyhr - København.

Kunstig Træk- og
 Oliefyrrings-Anlæg

fra

JAMES HOWDEN & CO.
 GLASGOW

P. Schou & Co. Frederikshavn

Skibsprovianteringsforretning

Telefon Nr. 12, Telegramadresse »Schou« Statstelefon Nr. 17

I Frederikshavn

provianteres de Herrer Skibsførere bedst og billigst hos

P. Saxbergs Eftf., N. Mogensen
 Skibshandel.

Telegram-Adr.: »Saxberg«.

Telefoner: 244 & 482.

P. SAXBERG. SKAGEN.

Skibsprovianteringsforretning.

Telefon 86. — Telegr.-Adr.: »Saxberg«.

JOHS. UTZON, Aalborg,

edsvoren Skibsmægler.

Telefon 2075 & 2200. Statstelefon 2. Telegr.-Adr.: UTZON.

— Telefon 5349. —

Tlgr.-Adr.: Skibswith.

Jens With

Skibsprovianteringsforretning

NYHAVN 19

Telefon 200.

Statstlf. 10. **MOURITZ G. KRAG** Telegr.-Adr.: »Krag.«

Edsvoren Skibsmægler

Klarering — Befragtning — Assurance — Havari.

Agentur — Kommission — Spedition — Køb og Salg af Skibe.

AALBORG

Telefon 56 & 1409.

Statstelefon 40. **CHR. JENSEN** Telegr.-Adr.: »Søborg.«

Edsvoren Skibsmægler

Søborg & Bentin's Eftf.

N. F. STEGMANN

Tlgr.-Adr.: »Stegmann«

Narresundby

Telefon 918 — 718

Skibs- Provianteringshandlere.

Kjøbenhavn og Provinserne.

Kjøbenhavn. Georg Sørensen, Nyhavn 13, Tlf. 6404.

Oscar Rolff, St. Annæ Plads

22. Tlf. Centr. 4140.

Bjørch-Jensen & Co., Holbergsgade 24. Tlf. 7262.

Th. Møller, Nyhavn 45 & 47, Tlf. 387.

Charles Hvilsom, Havnegade

21, Tlf. 4705 og 4810.

Jens With, Nyhavn 19, Tlf. 5349. Telegram-Adresse: Skibswith.

Kolding. Henry Fisker & Co. (R. Rasmussens Eftf.). Telefon 206.

Aalborg. Bertelsen & Larsen. Telegr.-Adresse: »Acibac«.

Telefoner 249 og 1607.

P. Hansen & Co. ved P. Hansen & E. Schmidt Pedersen.

Skagen. P. Saxberg, Telefon 85.

Frederikshavn. P. Saxbergs Eftf., Telef. 244 og 482.

Telegram-Adresse: Saxberg.

P. Schou & Co., Telefon 12. Statstelefon 17.

Randers. A. L. Nielsen. Tlf. 266 og 224.

A. L. NIELSEN

Telf. 266 RANDERS Telf. 224

Skibsproviantering

Forhyringskontor

P. HANSEN & Co.

ved

P. HANSEN & E. SCHMIDT PEDERSEN

Bunkerkulforretning.

Skibsprovianter.
 AALBORG.

Husk
Petersen - Faxe's
 1. Kl.s Herreskræderi,
 Kjøbenhavn.
 Stort Lager af færdigsyede Klædninger.

Bjørch-Jensen & Co.
 Skibsproviantering
Holbergsgade 24
 4. Sted fra Nyhavnsbroen.
 Hurtig Ekspedition. — Billige Priser.
 Telegr.-Adr.: »Bjørch-Jensen«.
 Telefon 7262.

Hans Olesens Eftf.
 (Niels Wang)
 Skibsmægler, Horsens

Carl v. d. Hude
 Skibsmægler. Aarhus.

Jervell & Knudsen
 Skandinaviske Møglere
 Befragtning og Havariagenter
 Telegr.-Adr.: JERVELLCO.
OPORTO, PORTUGAL

Otto Wang
 Skibsmøglere og Befragtnings Agenter
 Specialitet: Saltfragter
 Skibshandel
 Telegram-Adr.: »WANGCO«
LISSABON

Oscar Rolff,
 St. Annæ Plads 22.
 Kun absolut første Klasses
 Skibsproviant.
 Telefon: CENTRAL 4140.

AKTIESELSKABET
DET ØSTASIATISKE KOMPAGNI
(The East Asiatic Company, Limited)

KØBENHAVN
Filialer: **BANGKOK** og **SINGAPORE**

Egne Agenturer: Soerabaya, Shanghai, Hankow, Vladivostock, Dalny, Harbin, New York, Valparaiso, San Francisco, Durban og Johannesburg.
Regelmæssig Rutebart paa Siam, Kina, Japan, Sydafrika, Australien, Java, Vestindien, Meksiko og Vestkysten af Nord- og Sydamerika.
Import til Evropa af østasiatiske og andre oversøiske Produkter, Teak- og andre Træsorter.
Eksport til oversøiske Pladser af europæiske Produkter. — Skov- og Savmølle drift i Siam.

Alle nærmere Oplysninger erholdes ved Henvendelse paa Kompagniets Hovedkontor, Holbergsgade 2, København K.

BALTICA

Aktiekapital: 17 Millioner Krone

Dansk Forsikring

Brand-, Ulykke-, Anøvar-, Automobil-, Driftstab- & Lovpligtig Ulykkesforsikring

Hovedkontor og Direktion:
BREDGADE 42 - TELF.: 4058
TELEGRAMADR.: **BALTASSU**

A/S HERA MOTORFABRIK

BEDSTE DANSKE RAAOLIE MOTOR

TELEFON: 9607 FORLANG TILBUD TELEGRAM-ADRESSE: 9608 **H. C. JENSENSVEJ 13** TORMOHERA
KØBENHAVN L.

A/S Motorfabriken „Dan“

Bragesgade 10.

Telegr. Adr.: Motordan.

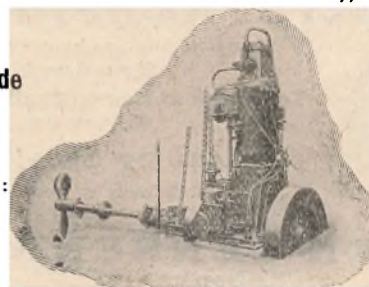

København L.

Telefon: Ctr. 8006 - 8007

„DAN“ MOTORER

for Skibsbrug i Størrelser fra 5—140 HK samt **Motorspil** og **Lossespil** af enhver Art.

Fjerde Søforsikringssselskab lim.
i København

tegner Sø- og Transportforsikringer af enhver Art til billige, faste Præmier. Agenturer i de fleste Provinsbyer.

Post-Adresse: Holmens Kanal 24. Telegram-Adresse: „Fourthcomp.“. Telefoner: Central 266 og 10766

Skibsrigger W. PEDERSEN

Wildersgade 24. Telf. Amager 5332 x
udfører **alt Riggerarbejde** samt **Spleisning** af Staal- og Jærnvirer.



C. L. Seifert

Kgl. Hof-Guldtrækker
Kgl. Svensk Hof-Leverandør

St. Regnegade 12—16, Kjøbenhavn

Guldtrækkerartikler og Uniformseffekter

Telegramadresse:

Cseifert

Specialitet: Elegante Uniformshuer



V. T. Mathiesen & Sønner . .

Blikkenslager. Skibsinventar. Kabys og Baadelinventar, Lanterner og Lamper med Certificat til Carbid og Tran, Kompasshætter, Autogen-Svejsning. Alt Skibsarbejde udføres. Telefon 9445. Toldbodgade 6. København.

A. Formann & Co.'s Konserves

— ere de bedste og mest holdbare. —

Vi fremhæve vor prisbelønnede

Blodbudding & Leverpostej. Kødkonserves, Supper, Fiskeboller, Pølser etc.

Faas hos alle **Skibsproviantører** i Kjøbenhavn, Provinserne og i England.

Leverandør til den danske Marine og Hæren.

Brydes Allé. Telefon 5047 & 11047.

ATLAS

Skibs-Dampturbiner med Tandhjulsudveksling

i mest moderne Udførelse.

A/s ATLAS, Nørrebrogade 198, København L.

Kjøbenhavn, den 6. September 1923.

Pesten i Ægypten. Dansk Sejlskibsrederi-Forening har fra Udenrigsministeriets Retsafdeling modtaget nedenstaaende Indberetning, dal. 13. August d. A., fra det kgl. danske Gesandtskab f. T. Alexandria:

Under Henvisning til sin ærbødige ovenciterede Indberetning, se *Dansk Søfartstidende* for 11. Juni d. A., tillader Gesandtskabet sig herved yderligere at indberette, at Pesten paa nærværende Tidspunkt formentlig ikke mere frembyder nogen særlig Smittefare, da de ægyptiske Myndigheder har meddelt Gesandtskabet, at der fremtidigt ikke mere vil udsendes nogen daglig Bulletin, hvorved dog bemærkes, at Pesten vedblivende, som tidligere, forefindes i Ægypten i endemisk Stand.

I denne Forbindelse undlader Gesandtskabet ikke samtidigt at tilføje, at de ægyptiske Myndigheder siden den 1. Januar d. A. har konstateret ialt 1,292 Tilfælde af Pest, ved hvilken Lejlighed 635 Mennesker afgik ved Døden, medens 636 helbrededes og 22 endnu er under Lægebehandling.

Anvendelsen af de amerikanske Træskibe. For kort Tid siden er 301 Dampskibe, bygget af Træ, i Følge »Hansa«, blevet solgt af U. S. Shipping Board til Western Marine & Salvage Co. i Portland. Det første Bud var \$ 406,000 og ved \$ 750,000 blev Handelen afsluttet; et sørgeligt Resultat, naar man betænker hvad Bygningen af disse Skibe har kostet og hvilke Udgifter der er løbet paa, da de saa godt som hele Tiden har været lagt op. Skibene blev udbudt saadan som de henlaa. Det var en Betingelse, at de ikke maatte benyttes til Transportarbejde og at de inden en vis Tid skulde være afrustet. Denne Betingelse søger Køberne at efterkomme paa bedste Maade ved at bearbejde 10 Skibe paa en Gang med 250 Mand om Bord i hvert Skib. Efter deres Formening kan hele Arbejdet endes paa tre Aar. Skrogene bliver solgt som Lægtene, men maa til den Ende først befries for en Mængde Opbygninger, og deres Sider kalfatres paany. Værftet haaber at opnaa c. \$ 2,500 à \$ 5,000 pr. Skrog. Ledelsen er imidlertid endnu ikke klar over, hvorledes den skal overkomme at faa oplagret alt det Materiale, der kommer af Skibene, derefter at faa det ordnet for Salg og endelig at faa det solgt saa hurtigt, at det ikke bliver nødvendigt at oplagre det i uhyre Mængder.

Panama-Kanalen. Af nedenstaaende Tabel vil Besejlingen af Panama-Kanalen i de tre Regnskabsaar 1919—1922 fremgaa. Regnskabsaarene ender den 30. Juni:

	1919—20	1920—21	1921—22
Antal Skibe . . .	2,478	2,892	2,736
Netto Tonnage . .	8,546,044	11,415,876	11,417,459
Afgifter \$	8,513,933.15	11,276,889.91	11,197,832.41
Tons af Last . .	9,374,499	11,599,214	10,873,000

Det vil af ovenstaaende Tal ses, at der ingen Fremgang har været i det sidstnævnte Aar, idet Skibenes Antal er gaaet c. 5,4 pCt. ned og Ladningernes Mængde c. 6 pCt.

(Fairplay.)

Motorskibene. Nogle interessante Kendsgerninger i Forbindelse med de seneste Fremskridt som Motorskibene har gjort i Sammenligning med Dampskibene, bringer et af de sidste Numre af »The Motor Ship«. I Løbet af de sidste tre Maaneder er den under Bygning værende Tonnage af Motorskibe i England forøget med mere end 40 pCt., medens Dampskibstonnagen er gaaet ned med 16 pCt. I de sidste tre Maaneder er de paabegyndte Motorskibe repræsenteret med 88 pCt. mere end i det foregaaende Kvarter, hvorimod Dampskibene viser en Nedgang af ikke mindre end 51 pCt. I Tidsrummet fra 31. Marts til 30. Juni udgjorde Tonnagen af de ny Skibe, der blev bestilt 43 pCt.

for Motorskibenes Vedkommende og 57 pCt. for Dampskibenes.

Ophævede Sundhedsforanstaltninger. Under 30. f. M. har Justitsministeriet ophævet de ved Justitsministeriets Bekendtgørelser om Sundhedsforanstaltninger overfor forskellige udenlandske Havne, senest Justitsministeriets Bekendtgørelse af 16. Juni 1923, truffede Sundhedsforanstaltninger med Hensyn til Pest og Kolera, for saa vidt angaar Lissabon, New Orleans, Smyrna, samtlige russiske Østersøhavne og Havnene i Estland og Letland.

Handelen med Sovjetrusland. For første Gang siden Krigen ankom den 14. August en russisk Dampers til Odense Havn. Det er Damperen »Rylejeff« af Petrograd, der medfører Korn til Munke Mølle. Det er i Følge »Fyns Venstreblad« det første russiske Skib, som, efter at den dansk-russiske Overenskomst er bragt i Stand, er kommet til dansk Havn.

Drivende Vrag. Handelsministeriet meddeler: Dansk Dampers »Dronning Maud« rapporterer over Blaavand Radio:

Mast og Vraggoods passeret den 21. August Kl. 5 Eftm paa 54°39' N.Brd. 7°02' Ø.Lgd.

Det forenede Dampskibs-Selskab.

Aarsberetning og Regnskab 1922.

Aaret 1922 bragte endnu ikke den Afklaring af de internationale politiske og økonomiske Forhold, som er en nødvendig Betingelse for sunde og rolige Arbejdsforhold for Skibsarten, og denne har Aaret igennem lidt under, at Tonnagemængden stadig i væsentlig Grad overstiger Behovet. Fraset sporadiske Tilløb til lidt Bedring har Fragtmarkedet derfor ogsaa været utilfredsstillende. For Selskabets Vedkommende skabtes yderligere Vanskeligheder ved en haard og langvarig Isperiode i de danske Farvande og i Østersøen i Begyndelsen af Aaret, under hvilken »Bryderen« atter en Gang gjorde god Tjeneste. Disse Isvanskeligheder var endnu ikke afsluttet, da den af Arbejdsgiverforeningen erklærede almindelige Lockout medio Februar traadte i Kraft og i Forbindelse med de af Arbejderorganisationerne iværksatte Modforholdsregler indtil Slutningen af April lammede Arbejdet i Havnene saaledes, at næsten hele den indenlandske Trafik maatte indstilles, medens det dels ved egen Hjælp og dels ved Landbrugets Organisationer lykkedes at holde de vigtigste udenlandske Ruter i Gang til Gavn for det danske Samfund.

De i sidste Aarsberetning omtalte faste Kontorer i New York, New Orleans og Buenos Aires samt Agenturet i Savannah har i Løbet af 1922 indarbejdet sig tilfredsstillende paa de respektive Pladser og været Selskabet til god Støtte i dets Virksomhed, medens Kontorerne i San Francisco og Warschau paa Grund af ydre Vanskeligheder paa disse Pladser foreløbig ikke har været i Stand til at gøre nogen større Indsats; da Omkostningerne ved dem imidlertid kun er ringe, opretholdes de, indtil Forholdene har afklaret sig tilstrækkelig til, at deres Betydning for Selskabets Arbejde kan endelig fastslås.

Den nordamerikanske Fart. De fire Passagerbaade udførte i 1922 i alt 25 Rundrejser mod 30 det foregaaende Aar; Nedgangen skyldes Arbejdsstandsningen her i Foraaret, som desuden ogsaa indirekte i uheldig Retning paavirkede Tilgangen af Passagerer. Naar hertil kommer, at den amerikanske Lov til Begrænsning af Indvandring stadig indvirker stærkt paa den vestgaaende Passagertrafik, og de trykkede økonomiske Forhold hæmmer Rejselysten i Almindelighed, er det intet Under, at Pas-

sagertrafikken som Helhed ikke har været tilfredsstillende, skønt Selskabet har befæstet sin Position i den kontinentale Trafik paa en smuk Maade, hvortil det i alle Retninger hensigtssvarende Anlæg »Atlantica« paa Strandboulevarden til Indkvartering af kontinentale Passagerer i høj Grad har bidraget.

Hvad Godset angaar, har Mængden været ret tilfredsstillende, Raterne derimod trykkede. Selskabet har i 1922 med Kraft og med efter Forholdene tilfredsstillende Resultat optaget Ruterne fra Havnene i den mexikanske Golf og de sydlige Atlanterhavshavne.

Den sydamerikanske Fart. Ruten paa argentinske og brasilianske Havne har været regelmæssig beljent med nogenlunde tilfredsstillende Udbytte trods fortsat skarp Konkurrence. De i Løbet af Aaret modtagne ny Motorskibe »Louisiana« og »Arizona« er indsat i denne Fart.

De europæiske Ruter. For de fleste af disse Vedkommende har Forholdene i Løbet af 1922 bedret sig, navnlig hvad Godsmængden angaar, medens Raterne stadig er trykkede, delvis paa Grund af Valutaforholdene, som særlig gør den tyske Skibsfarts Konkurrence meget følelig paa adskillige af disse Ruter. Af de i 1922 modtagne Nybygninger er »Bergenhus« indsat i Vestnorgefarten, medens »Hindsholm« og »Svanholm« er indsatte i Nord-Østersøfarten.

Landbrugseksport Ruterne. De sædvanlige faste Ruter har været opretholdt Aaret igennem, idet de foran omtalte Ishindringer og Arbejdervanskeligheder dog i Aarets første Maaneder nødvendiggjorde en midlertidig Omlægning, saaledes at Farten koncentreredes paa et noget mindre Antal Afskibningshavne.

I Begyndelsen af Marts oprettedes efter Henvendelse fra Landbrugsorganisationernes Side en fast ugentlig Rute for Passagerer og Gods fra Esbjerg via Antwerpen til Dunkerque, hvilken stadig opretholdes til Støtte for Landbrugsproduktens Indarbejdelse paa de belgiske og franske Markeder, medens et Forsøg paa derudover at løbe en direkte Godsroute mellem Esbjerg og Dunkerque, som blev gjort i Efteraaret, maatte opgives paa Grund af de rent minimale Godsmængder, der fremkom.

Derimod haaber Selskabet at kunne opretholde den Udvidelse af Esbjerg—Grimsby Farten til to ugentlige Ture, som i November blev foretaget efter derom fremsatte Ønsker af de interesserede Afskibere.

Mod Slutningen af Aaret indsattes den ny Damper »Frigga« i Eksportfarten, i hvilken i 1923 flere af de ældre Baade vil blive afløst af nyt for denne Fart fuldtud tilpasset Materiel.

Damperne »Kong Haakon« og »Dronning Maud« har efter den i sidste Aarsberetning omtalte Ombygning vist sig vel egnede til Esbjerg—Parkeston Ruten, og Selskabet haaber i Samarbejde med saavel de danske Statsbaner som de engelske Jernbaneselskaber at faa denne Passager-rute arbejdet frem til den Fortrinstilling i Forbindelsen mellem Kjøbenhavn og London, som dens naturlige Betingelser berettiger den til at indtage.

Den indtandske Fart har, fraset den Standsning som de foran omtalte Ishindringer og Arbejdervanskeligheder foraarsagede, været drevet i samme Udstrækning som Aaret forud, og saavel Antallet af Passagerer som Godsmængden har omtrent holdt sig paa samme Højde, dog syntes Godsmængden mod Aarets Slutning at være noget nedadgaaende.

Farten paa Færøerne og Island har været opretholdt i samme Omfang, som i 1921, men da mod Aarets Slutning Godsmængden for Færøernes Vedkommende udviste en glædelig jævn Stigning, indsattes den tidligere Vestnorgebaad »Trondhjem« under Navnet »Sleipner« i denne Fart i Stedet for den mindre Baad »Tjaldur«.

Lægterfarten har været drevet paa sædvanlig Maade med nogen Tendens i Aarets sidste Halvdel til større Efterspørgsel efter dette Materiel.

Selskabets Flaade talte den 1ste Januar 1922:

111 Dampskibe (heri indbefattet 10 Bugserfartøjer), 2 Dieselmotorskibe, 1 4-mastet Bark og 14 søgaaende Lægtene med en samlet Brutto-Register Tonnage af 199,556 Tons, endvidere 36 dækkede Pramme med en samlet Brutto-Register Tonnage af 1,947 Tons, og 1 Kulelevator med en Brutto-Register Tonnage af 86 Tons, ialt 201,589 Tons. I Aarets Løb fragik ved Salg af Dampskibene »Russ« og »Wladimir Sawin« med en samlet Brutto-Register Tonnage af 4,533 Tons, hvorefter Tonnagen udgjorde 197,056 Tons. I Aarets Løb modtoges Nybygningerne: Dampskibene »Bergenhus« og »Svanholm« fra A/S Helsingørs Jernskibs- og Maskinbyggeri med en samlet Brutto-Register Tonnage af 2,719 Tons, Dampskibene »Frigga« og »Hindsholm« fra A/S Frederikshavns Værft og Flydedok med en samlet Brutto-Register Tonnage af 2,607 Tons, Motorskibet »Arizona« fra A/S Nakskov Skibsværft med en Brutto-Register Tonnage af 6,306 Tons, Motorskibet »Louisiana« fra Ardrossan Dry Dock and Shipbuilding Co., Ltd., med en Brutto-Register Tonnage af 6,513 Tons, og der tilkom ved Ommaaling 72 Tons, ialt 18,217 Tons, saaledes at Flaaden ved Udgangen af 1922 talte: 113 Dampskibe (heri indbefattet 10 Bugserfartøjer), 4 Dieselmotorskibe, 1 4-mastet Bark, 14 søgaaende Lægtene, 1 Kulelevator og 36 dækkede Pramme med en samlet Brutto-Register Tonnage af 215,273 Tons.

Selskabet ejede ved Begyndelsen af Aaret 59 aabne Pramme med en samlet Bæreevne af 3,346 Tons, hvoraf i Aarets Løb er udrangeret 5 Stk. med en samlet Bæreevne af 191 Tons, saaledes at der ved Aarets Slutning haves til Raadighed 54 Stk. med en samlet Bæreevne af 3,155 Tons.

Under Bygning var ved Aarets Udgang 4 Dampskibe med tilsammen 5,150 Brutto-Register Tons, der vil blive afleveret i 1923, medens Bygningen af et kontraheret Dampskib paa c. 1,300 Brutto-Register Tons foreløbig er udskudt.

Af disse Nybygninger er et Skib paa c. 1,400 Brutto-Register Tons til Landbrugseksportfarten bestilt i Aarets Løb, medens de øvrige er bestilt tidligere og omtalt i sidste Aarsberetning.

Anskaffelsessummen for de i Aaret 1922 modtagne 6 Nybygninger andrager ialt c. 23,7 Millioner Kroner, hvorpaa Bestyrelsen har fundet det nødvendigt at afskrive 12,180,000 Kr. for at faa den bogførte Værdi ult. 1922 ned til Dagsværdien for saadanne Skibe. Dette Beløb er, saaledes som det antydedes i forrige Aarsberetning, taget af Reservefonden, af hvis Midler yderligere 4 Millioner Kroner er hensat paa en særlig Konto til Nedskrivning med samme Formaal af Anskaffelsessummen for de Nybygninger, der som ovenfor nævnt vil blive afleveret i 1923.

Søforsikring. Den i sidste Aarsberetning omtalte Omordning af Assuranceforholdene har i Løbet af 1922 vist sig at virke tilfredsstillende.

Driftsregnskabet for 1922 udviser, som det med den foregaaede økonomiske Udvikling var at forventes, sammenlignet med dets Forgænger betydelig formindskede Tal for saavel Indtægter som Udgifter.

	Kr.
Netto-Overskudet er	4,015,610.83
heraf foreslaas afskrevet:	Kr.
paa Skibenes Kapital Konto ...	2,266,400.00
- Lægternes og Prammenes	
Kapital Konto	37,620.00
- Konto for Pakhuse og Inventar	29,586.00
	2,333,606.02
Af det overskydende Beløb	1,682,004.81
udbetales i Følge Lovene:	
10 pCt. Tantième til Bestyrelse, Direktion og	
Personale	168,200.48
Det resterende Beløb er	1,513,804.33
og tillægges den fra 1921 overførte Saldo ...	801,362.96

fremkommer der til Disposition et Beløb af	
ialt	2,315,167.29
hvoraf foreslaas udbetalt 5 pCt. Udbytte med	1,500,000.00
og overført til 1923	815,167.29

I ovennævnte Netto-Overskud er indbefattet de Beløb, som Selskabet har faaet udbetalt ved Likvidationen af »Krigsforsikringen for danske Skibe« og »Danske Dampskibsrederes gensidige Ulykkesforsikring af Søfolk mod Krigsfare«.

Under Henvisning til den under Omtalen af Flaaden fremsatte Redegørelse for Afskrivningerne paa Nybygningerne skal bemærkes, at den paa Driftsregnskabet foretagne Afskrivning paa Skibe udelukkende er kommen de ved Indgangen af Aaret 1922 i Drift værende Skibe til gode.

Obligations Konto 4½ pCt. De sædvanlige Afdrag er i Aarets Løb betalt med Kr. 270,698.89, saaledes at Saldoen ult. 1922 er Kr. 1,207,776.00.

Obligations Konto 6 pCt. 5 Millioner Dollars). I Løbet af Foraaret blev det klart, at de uafviselige Krav om Fornyelse af Materiel m. m., som Hensynet til Konkurrencedygtighed og andre Forhold i en ikke fjern Fremtid vilde stille til Selskabet, nødvendiggjorde en Styrkelse af dets likvide Midler. Under de da herskende usikre Forhold paa det hjemlige Pengemarked accepterede Selskabet derfor i Begyndelsen af Juni Maaned et gennem Landmandsbanken og Privatbanken fremkommet Tilbud fra Bankierhuset Brown Bros. & Co., New York, om et Laan af 5 Millioner Dollars. Laanet, der Netto udbragte Kr. 19,949,245.02, løber i 15 Aar, forrentes med 6 pCt. og amortiseres med indtil 1/12 aarlig i de sidste 12 Aar af Løbetiden ved Opkøb af Obligationer til Pari eller derunder; hvad der ikke kan amortiseres paa denne Maade, forfalder til Indløsning til Pari 1ste Maj 1937, men Selskabet kan til enhver Tid indfri det samlede Laan eller dets Restbeløb til Kurs 105, hvis Forholdene maatte gøre en saadan Transaktion ønskelig for Selskabet. Laanet har ingen Pantessikkerhed i Selskabets Skibe eller andre Aktiver.

Reservefonds Konto udviste pr.	Kr.
1ste Januar 1922	33,415,435.58
hvortil kommer for præskriberet Udbytte..	1,050.00
	33,416,485.58

hvoraf fragaar:	Kr.
Afskrivning paa Nybygninger	
overtagne 1922	12,180,000.00
Afskrivning paa Nybygninger,	
der overtages 1923	4,000,000.00
Afskrivning paa kjøbenhavnske	
Ejendomme	896,000.00
Udbetalt præskriberet Udbytte	2,220.00
saaledes at Kontoen pr. ult. 1922 slutter med	16,338,265.58

Konto for Skatter udviste pr.	1ste	Kr.
Januar 1922		6,707,946.43
hvoraf fragaar i 1922 betalte Skatter med ..		1,242,705.56
saaledes at Kontoen pr. ult. 1922 slutter med		5,465,240.87

Jubilæumsfonden. Ved Omlægning af Kapitalanbringelsen er der i 1922 opnaaet c. 13,000 Kr. større Renteindtægt, saaledes at denne har været c. 135,000, der i Aarets Løb er medgaaet til Udbetaling af Understøttelser efter Fundatsens Bestemmelser.

Selskabets Aktiekapital udgør 30,000,000 Kroner.

BOLINDERS

Raolie-Motorer

Skibs-Motorer

Stationærer-Motorer

Ingen Vandindsprøjtning.

Ingen Kompressor.

Øjeblikkelig Igangsætning ved elektrisk Starteanordning.

Meget ringe Brændstofforbrug.

Ældre Bolindertyper moderniseres.

Forlang Tilbud.

HARRY LEVIN

Enerepræsentant for Danmark.

Ingeniørafdelingen

Frederiksgade 1 • København

Telefon { Central 59
 — 5995

Telegram-Adresse
FAIRLEVIN

Fragtmarkedet.

Fragtmarkedets Stilling er, for at bruge det rette Udtryk, skrækkelig, skriver »Fairplay«, for Depressionen synes at blive mere acut fra Uge til Uge. Mange ny Redere, som er kommet til efter Krigen, kan siges at handle mere i egen Interesse end i deres Aktionærers, ved at lade deres Baade sejle til ganske urimelige Rater.

Befragtningerne i det østlige Marked har været lidt livligere siden vor sidste Beretning, men Forventningerne vedbliver dog at holde sig paa den rolige Side, og Fragtraterne vedbliver at være lige lave. Australien har gjort lidt Forretninger i Hvede/Mel til Japan til fra 20/ til 21/3 til to Lossehavne, og en eller to Laster kan endnu fremskaffes paa denne Basis, men hjemefter er der ikke meget at gøre, og Noteringerne er nærmest nominelle med 32/6 til Middelhavet/U. K./Kont. Fra Bombay Kurrachee, Madras er der budt 22/6 paa d. w. Basis til U. K./Kont., og for en fuld Manganertslast fra Bombay til Dunkerque er der sidst betalt 21/6, hvad der kan gentages for Oktober Lastning, men man kan næppe tro, at der kan sikres Tonnage til den Rate. Det sidst gjorde paa »scale« Terms fra Kurrachee er 22/ for en September Damper til Middelhavet/U. K./Kont., hvilket kan gentages. Der har været et Par Efterspørgsler fra Durban for Kul til Bombay, Madras etc. til sidst nævnte Rater, og for Dampere af passende Størrelse kan opnaas 23/6 for Majs fra Syd-Afrika til U. K./Kont.

Det hjemadgaende Middelhavsmarked er i yderst slet Forfatning, med saa at sige ikke en Last hjemefter for større Dampere. Til Staterne kan saadanne Skibe anbringes til c. 7/ fra Bizerta til Northern Range, eller for Huelva til 10/ à 10/6, men den Slags Forretninger kan kun bringe svære Tab, da de paa ingen Maade kan forenes med hjemadgaende Forretninger, som er for Haanden. Ikke faa Redere tager deres Skibe hjem i Ballast fra Vest-Italien etc. og vil sikkert blive nødt at lægge dem op. Aleksandria byder 10/ pr. 60 Cbfd. til London eller Hull for September Afskibning og maaske lidt mere for Oktober. Forretningerne fra Sortehavet og fra Donau er

gaaet ned til et Minimum, og Raterne fra Odessa, Nicolaieff etc. er faldet til 13/6 for p. p. Kont. for August—September Lastning. Donau er ogsaa lavere, men viser dog ikke saa alvorligt et Fald, og Forretninger er mulige for Dampere af en passende Størrelse paa Basis af 15/ U. K./Kont. for første Halvdel af September, 15/6 for Maanedens anden Halvdel og muligvis 16/ for Oktober. Det hjemadgaaende River Plate Marked har sat den lille Bedring til, der kunde spores ved Slutningen af sidste Uge. Paa den Tid, dette skrives, er Markedet fast for September Afskibning, for hvilken kan opnaas 20/ fra »up river« til U. K./Kont., med Options; for Dampere af 5,000 til 5,500 Tons 10 pCt. For større Skibe maa der akcepteres fra 18/6 til 19/, og i nogle Tilfælde kan der arrangeres p. p. Kont. eller U. K.

Det hjemadgaaende amerikanske Marked viser yderst svag Tendens, baade med Hensyn til Rater og Forretningernes Omfang. Raterne er faldet til saa lavt et Niveau, som ikke har været set i en lang Tid. Korn er uden Interesse, og de faa Fragter, der er sluttet, har nærmest drejet sig om Kullaster fra the Range til Evropa. Bestemte Ordre fra Staterne og Kanada for Korn og Kul er knappe og Fragtraterne svage overalt. \$ 2,10 er det bedste, der er antydnet for Kul fra Hampton Roads til Antwerpen, Amsterdam eller Rotterdam, og saa lidt som \$ 2,85 er blevet akcepteret til Vest-Italien. Korn fra Montreal byder saa lidt som 10 Cents pr. 100 lb. til Antwerpen for September, og selv for Oktober og November er der intet Liv i Markedet.

Generalforsamlinger.

»Dampskibsselskabet paa Bornholm af 1866«

har, i Følge »Berl. Tid.«, afholdt sin Aars-Generalforsamling, der indledes med Mindeord af Formanden, Rektor Koefoed om Selskabets afdøde Revisor, Konsul Brønne, og med en Tak til den afdøde Fører, Kaptajn Pihl, der har været i Selskabets Tjeneste siden 1885.

Beretningen henviste bl. a. til de vanskelige Isforhold forrige Vinter, Lockouten og den regnfulde og urolige Sommer. Til Trods for disse Vanskeligheder og de deraf flydende Tab er det dog lykkedes at indsejle et tilfredsstillende Overskud, 364,370 Kr. imod 424,299 Kr. det forgaende Aar.

Der er udført 314½ Rejser imellem Rønne—Kjøbenhavn og omvendt, hvoraf 306½ med Post, 32 Rejser imellem Rønne—Ystad og omvendt med Post i Isperioden, 22 Rejser imellem samme Steder fra 1. Juli til 20. August, 6 Rejser imellem Rønne—Simrishamn og omvendt med Post i Isperioden.

Kontrakten om Postens Befordring er fornyet for Finansaaret 1922—23 med en Nedsættelse af Godtgørelsen af 400 Kr. pr. Rejse, Tur og Retur, saa at Godtgørelsen er 400 Kr. pr. fuld Rejse, imod at Kulprisklausulen udgaar af Kontrakten.

Havariudgifterne i Anledning af »Heimdal«s Grundstødning beløb sig til 548,155 Kr., hvoraf, efter den nu opgjorte Dispache er udbetalt i Erstatning af Kaskoassurandorerne 490,085 Kr., hvorefter Tabet for Selskabet herfra udgør, 58,009 Kr.

Fra Juni 1922 nedsattes Passagertaksterne paa Kjøbenhavn med 2 Kr. for enkelt Tur Kahyt, med 1 Kr. for do. Dæk og med 10 Kr. paa Aarsabonnementskortene for 6 Rejser Kahyt, hvorefter Taksterne udgør henholdsvis 17 Kr., 7 Kr. og 140 Kr., ligesom der fandt en mindre Nedsættelse Sted i Godsfragttaksterne for levende Dyr m. m. Passagertaksten imellem Rønne—Ystad nedsattes samtidig til 10 Kr. Som bekendt har Selskabet med Burmeister & Wain afsluttet Kontrakt om Bygning af et Motorpassagerskib imod en Kontraktsum af 1,440,500 Kr. Skibet vil faa 58 Køjer flere end »Heimdal«.

Gaardejer Blem, Soldatergaarden, udtalte sin Glæde over Beretningen og henstillede, at man nedsatte Billettaksterne lidt mere, f. Eks. til 15 Kr. pr. Rejse. Hertil svarede Direktør Th. Lund, at man maatte være varsom med Nedsættelser. Kulpriserne var saaledes i de sidste Maaneder steget med c. 20 pCt. Endnu vidste man heller ikke noget om, hvorledes Forholdet vilde blive med Hensyn til den ny Kontrakt om Postbesørgelsen. Spørgsmaalet om Takstnedsættelse vil dog stadig blive overvejet. En Nedsættelse af 2 Kr. pr. Billet for Kahyt og 1 Kr. paa Dæk betyder imidlertid mange Penge for Selskabet, op imod 90,000 Kr. Den første Takstnedsættelse vil vist komme paa Godset.

Direktør Lund gjenneungik dernæst Regnskabet, som udviser en Brutto-Indtægt af ialt 1,143,484 Kr. Passagerfragten udgør 716,161 Kr., Godsfragter 477,763 Kr., Godtgørelser for Postens Befordring 133,549 Kr., Renter 37,291 Kr., Havariestatning 117,000 Kr. Aktionærerne faar 10 Procent (80,000 Kr.), i Tantieme af beregnet Over-

skud paa 294,370 Kr. betales 26,493 Kr.; til Dispositionsfond til Nybygning og event. Dækning af Skatter afsættes 175,000 Kr.

Efter en kort Diskussion godkendtes Regnskabet enstemmigt og ligeledes genvalgtes enstemmigt Direktør J. B. Bidstrup til Medlem af Bestyrelsen og Bankkasserer Lohmann til Revisor. Ligeledes valgtes med Enstemmighed den konstituerede Revisor, Isenkræmmer A. P. Bidstrup.

Dampskibsselskabet Dana

har, i Følge »Berl. Tid.«, afholdt Aars-Generalforsamling under Ledelse af Overretssagfører Olesen. Bestyrelsens Formand, Højesteretssagfører Esbern Trølle aflygte Aarsberetningen: Ved Aarets Begyndelse var de to største af Selskabets Skibe »Danebrog« og »Danemark« oplagt. »Danebrog« kom dog i Fart igen sidste i Januar og skulde i amerikansk Kystfart, men da denne efter nogle Maaneder viste sig ikke mere at være lønende, toges Skibet hjem og holdtes Resten af Aaret i europæisk Fart. »Danemark« var oplagt indtil Juni; en Del af denne Tid er medgaaet til at undersøge Turbinemaskineriet, og dette arbejder nu særdeles tilfredsstillende. De øvrige Skibe, med Undtagelse af »Daneholm«, der hele Aaret har sejlet i amerikansk Kystfart, har været i europæisk Fart. Der har ikke været større Havarier; Reparationstiden har været 1½ Maaned.

Aarets Resultat er en Del bedre end for Regnskabsaaret 1921, men dog endnu langt fra tilfredsstillende. Driftsudgifterne er gaaet noget ned, men maa endnu et godt Stykke ned, inden man kan gøre sig Forhaabninger om at indsejle et tilfredsstillende Overskud. Dette gælder navnlig Havneudgifterne, Lastnings- og Losnings-Omkostningerne samt Skibenes Forsyninger.

Det udtales i Beretningen for 1921, at der viste sig Tegn til Lysning paa Fragtmarkedet. Dette har ogsaa vist sig at passe, idet man har kunnet disponere nogenlunde i Aar, men disse Tegn var set paa Baggrund af en Depressionsperiode, som man ikke har kendt i mange Aar.

Regnskabet udviser en Brutto-Indtægt for samtlige Skibe paa 1,957,249 Kr., Krigsforsikringen har refunderet 48,307 Kr. Udgifterne for Skibene andrager 1,702,740 Kr. (Havneudgifter 218,809 Kr., Lastnings- og Losningsudgifter 291,569 Kr., Kulforbrug 250,072 Kr., Folkehyre 380,699 Kr.). Skibenes Driftsoverskud er 326,034 Kr., Netto-Overskudet, 102,760 Kr., foreslaas afskrevet paa Selskabets Dampere »Danemark«.

Overretssagfører Levy erkendte, at Regnskabet var bedre end forrige Aars. Hvis Skibenes Værdi kunde sættes til 3½ Mill. Kr. — hvad han antog vilde passe under en rolig Likvidering, men som han gerne vilde høre Bestyrelsens Mening om — og Selskabets eneste Gæld er Bankkrediten paa 2 Mill. Kr., bliver der et Plus paa 1½ Mill. Kr., d. v. s. at Halvdelen af Aktiekapitalen er i Behold. Han vilde gerne høre lidt mere om, hvordan Bestyrelsen mener, at Dana egentlig staar, og hvordan Selskabets Forhold er til dets Bankforbindelse. Jeg er, sagde Hr. Levy, ved at blive Optimist, jeg tror paa en Fremtid for Selskabet, om end ikke paa nogen stor Fremtid; det internationale Fragtmarked vil vel nok langsomt rette sig. Jeg anerkender, at det er et »rent« Regnskab, ingen mistænker dette Selskabs Bestyrelse for at have spekuleret i egne Aktier. Men er det ikke lidt flot at sætte 150.000 Kr. af til Reservefondskontoen, kan man ikke helt sige Farvel til den? Og kunde der ikke være Tale om en Slags Rekonstruktion og en Nedskrivning af Aktiekapitalen til det Halve?

Formanden svarede hertil, at Overretssagfører Levy maasko nok satte Skibenes Værdi vel højt. Han syntes ikke, det var værd at forhandle om en Nedskrivning af Aktiekapitalen, førend man havde bestemt sig til en Rekonstruktion, og han havde den bedste Tro til Selskabets Bankforbindelse. Direktør Sundberg mente ogsaa, at Banken gerne vilde støtte Selskabet.

Saa godkendtes Regnskabet og Forslaget om Anvendelse af Overskudet. Direktør Sundberg genvalgtes til Bestyrelsen, og Revisorerne genvalgtes.

Dampskibsselskabet Gylfe.

Den 15. Marts 1922 afholdt Dampskibsselskabet Gylfe, i Følge »Berl. Tid.« en Generalforsamling, hvor Direktør Hoppe oplyste, at det ikke var muligt at aflægge noget Regnskab af Interesse. Sagen var den, at Selskabet havde en stor Skatterestance fra tidligere Aar, Skat af rent fiktive Værdier, som Selskabet slet ikke kunde betale, rent bortset fra, at der ogsaa skulde betales Skat fra det sidste Aar, i hvilket Selskabet havde afskrevet et Tab paa over 11 Mill. Kr. Man havde indgivet Andragende om Eftergivelse af en væsentlig Del af den gamle Skat mod Indbetaling af et kontant Beløb, idet man saa dermed vilde være færdig med Skattevæsnets.

Det vedtoges den Gang at udsætte Generalforsamlingen, indtil man havde Svar fra Skattevæsnets. Og nu holdt man saa den ny Generalforsamling.

Direktør Hoppe oplyste, at Skattevæsnets var gaaet ind paa at modtage det tilbudte Beløb og kvittere Resten af den gamle Skat. Derimod vilde Skattemyndighederne fremdeles have over 200,000 Kr. i Skat for det Aar, i hvilket Selskabet havde afskrevet over 11 Mill. Kr. som Tab, og det kunde dette ikke gaa ind paa.

Selskabets Liv — sluttede Direktør Hoppe — hviler i Skattemyn-

dighedernes Haand. Og vi foresaar under disse Forhold, at Generalforsamlingen udsættes igen, indtil vi kan se, om vi skal leve eller dø. Vor Flaade sejler videre og indtjener noget.

Det vedtoges at udsætte Generalforsamlingen. Paa Forespørgsel oplyste Direktør Hoppe, at Selskabet havde solgt et gammelt Skib nede i Antwerpen samt to Nybygninger.

Kjøbenhavns Skibssalg-Bureau.

ved CHARLES HVILSOM,

21, Havnegade 21.

Køb og Salg af Sejl- og Dampskibe.

Førlang Katalog.

Send Opgave.

Skibsefterretninger.

Dampskibe.

D. F. D. S. Alexandra afg. Newcastle 29./8. til Portland Maine. — Algarve ank. Malaga 1./9. — Arizona afg. herfra 2./9. til Cardiff. — Arkansas ank. Stockholm 31./8. — Beira ank. hertil 5./9. — Bergenhus ank. hertil 3./9. — California afg. Lissabon 2./9. hertil. — Charkow afg. Libau 4./9. hertil. — Dania ank. Buenos Aires 25./8. — Douro ank. hertil 4./9. — Ebro ank. London 3./9. — Ella afg. Aarhus 3./9. til Hamburg. — Erik II ank. Riga 2./9. — Esbern Svare afg. Aalborg 4./9. til Hamburg. — Esbjerg ank. Kiel 13./8. — Ficara afg. herfra 4./9. til Danzig. — Florida afg. herfra 3./9. til Mumbles. — Frederik VIII ank. hertil 25./8. — Frode ank. Philadelphia 2./9. — Garonne ank. Danzig 3./9. — Generalkonsul Pallisen afg. Las Palmas 23./8. til Golfen. — Gorm afg. Christiania 4./9. til Newcastle. — Halldan ank. Dunkerque 4./9. — Harald ank. Antwerpen 25./8. — Hellig Olav afg. Boston 3./9. til New York. — Helmer Mørch ank. Swansea 28./8. — Hindsholm afg. Partington 4./9. — Hjortholm afg. Swansea 31./8. hertil. — J. C. Jacobsen ank. Christiania 4./9. — Ivar afg. Swansea 29./8. til Kanada. — Jolantha ank. Stettin 1./9. — Katholm ank. Danzig 2./9. — Knud II ank. Middelfart 3./9. — Louisiana afg. La Plata 4./9. til Rosario. — L. P. Holmblad ank. Aalborg 4./9. — Maguus ank. Aalborg 4./9. — Maja ank. hertil 5./9. — Maryland afg. Rio de Janeiro 31./8. til Bahia. — Minsk ank. Horsens 5./9. — Moskov afg. London 4./9. til Danzig. — Nevada ank. Bergen 31./8. — Nawa ank. Montreal 2./9. — Niels Ebbesen ank. hertil 30./8. — Odin ank. hertil 5./9. — Olaf ank. Liverpool 28./8. — Oregon afg. Cardiff 22./8. til Buenos Aires. — Oscar II ank. hertil 4./9. — Pennsylvania ank. Santa Fe 23./8. — Rita ank. Hamburg 3./9. — Saga afg. herfra 1./9. til Antwerpen. — Seine ank. Riga 31./8. — Skjold ank. Libau 4./9. — Svanholm ank. Odense 5./9. — Svend II ank. London 15./7. — Taarnholm afg. herfra 4./9. til Manchester. — Texas afg. Cardiff 27./8. til Las Palmas. — Tiber ank. Rouen 1./9. — Tomsk ank. Antwerpen 28./8. — Trondhjem afg. herfra 4./9. til Vestnorge. — Tula afg. Tunis 4./9. — Uffe ank. Ghent 4./9. — United States ank. New York 27./8. — Viking afg. Sundsvall 4./9. hertil. — Virginia afg. New York 18./8. hertil. — Yrsa afg. herfra 4./9. til Hamburg. — Brynhild afg. Newcastle 3./9. til Cuba. — Svava ank. Grimsby 30./8. — Botnia ank. hertil 25./8. — Island ank. Leith 4./9. — Sleipner ank. hertil 30./8.

Det astasiatiske Kompagni. Afrika ank. Dairen 5./9. udg. — Annam ank. Dublin 5./9. hgg. — Asia afg. Ilo 24./8. hgg. — Australien ank. Astoria 29./8. udg. — Chile afg. Phillippeville 31./8. udg. — Dana ank. Methil 27./8. — Falstria ank. Kjøbenhavn 30./8. — Fionia afg. Penang 25./8. hgg. — Java afg. Shanghai 2./9. udg. — Jutlandia afg. Suez 2./9. udg. — Sejler Kjøbenhavn afg. Honolulu 22./8. udg. — Malaya ank. Kjøbenhavn 20./8. — Mexico afg. New York 31./8. hgg. — Panama ank. Le Havre 4./9. hgg. — Peru ank. Adelaide 24./8. udg. — Selandia ank. Bangkok 27./8. udg. — Siam pass. Panama Kanal 30./8. udg. — Sierre Nevada afg. Southampton 28./8. udg. — Tongking afg. San Francisco 3./9. udg. — Estonio ank. New York 1./9. — Lituanien pass. Kjøbenhavn 26./8. vestg. — Polonia ank. Libau 1./9.

Dana. Danebrog ank. Königsberg 26./8. — Danefelt ank. Ghent 3./9. — Danholm ank. London 28./8. — Danega ank. Beckton Wharf 3./9. — Danmark ank. London 27./8. — Danery ank. Aalborg 2./9.

Dania. Elie, lossor Dunkerk. — Mary pass. Kielerkanalen 3./9. for Boulogne. — Esther Maria laster i Hull for Kjøbenhavn. — Irene Maria laster i Danzig for Dunkerque.

Dansk-fransk Dampskibsselskab. Lifland, O. H. Petersen, ank. Blyth 28./8. til Petrograd. — Normandie, K. H. Petersen, ank. Blyth 29./8. — Slesvig, Weichardt, ank. Göteborg 2./9. for London. — Kurland, Berendsen, ank. Delfzyl 4./9. for Blyth. — Bretagne, Lund, ank. Grangemouth 4./9. for Kiel. — Estland, Sørensen, ank. Gjedser 3./9. — Skaane, Kyhn, ank. Burnt Island 3./9. for Gjedser. — Bornholm, Hansen, afg. New York 1./9. — Grønland, Kruse, ank. Kjøbenhavn 3./9. for Danzig.

C. K. Hansen. Aalborg ank. Boness 2./9. — Amalienborg ank. Newcastle o. T. 20./8. — Brattingsborg afg. Iquique 23./8. — Børglum ank. Dalhousie 18./8. — Christiansborg afg. Maranhau 27./8. — Dansborg ank. Santos 30./8. — Ellensborg pass. Kjøbenhavn 2./9. — Elsberg afg. Esbjerg 1./9. — Flynderborg ank. Jacobstad 29./8. — Fredensborg afg. Rio de Janeiro 1./9. — Frederiksberg afg. Kjøbenhavn 2./9. — Hammerhus ank. Santos 28./8. — Jelling afg. Liverpool 30./8. — Jømsborg ank. Cardiff 25./8. — Jungshoved pass. Skagen 2./9. — Jægersborg ank. Boness 30./8. — Kronborg ank. Hull 26./8. — Lilleborg afg. Kjøbenhavn 30./8. — Rosenborg ank. Aarhus 2./9. — Silkeborg ank. Alholm 29./8. — Skanderborg afg. Falmouth 27./8. Skodsborg ank. Hayashi 30./8. — Spigerborg ank. Grangemouth 30./8. — Stegelborg ank. Königsberg 30./8. — Sønderborg ank. Buenos Aires 26./8. — Taarnborg ank. Manchester 23./8. — Uranienborg ank. Aarhus 31./8. — Viborg ank. Livorno 1./9. — Ørkild pass. Skagen 2./9. — Ørneborg afg. Jacobstad 1./9.

Heimdal. Simone, Rathje, ank. Rouen 5./9. — Vera, Riso, ank. Piteå 1./9. — Anine, Larsen, ank. London 2./9. — Roma, Christensen, afg. Frederikshavn 30./8. for Cherbourg.

Orient. Arabien ank. Manila 23./8. — Bolivia afg. Yokohama 28./8. — Indien ank. New Orleans 31./8. — Kina ank. Ocean Islands 28./8. — Natal pass. Cap Verde 1./9. — Parana pass. Samoa Islands 16./8. — Rhodesia ank. Boston 3./9. — Transvaal afg. St. Vincent 3./9.

Svendborg. H. A. Hansen, Hansen, ank. Trångsund 30./8.

Æro. Enigheden, Jensen, ank. Grimsby 3./9.

Sejlskibe.

Panis. Ingrid, Petersen, afg. Port of Spain til Cardiff 25./7. — Kaj Hvilsom, Wulff, ank. Antwerpen 13./8. — Johanne, Larsen, afg. Casablanca til Trinidad 29./8. — Dagny, Pedersen, ank. Blyth 1./9. — P. Rasmussen, Larsen, afg. Cadix til Gaspé 30./7. — Elisabeth Eff, Nielsen, pass. Brunsbüttelkoog 29./8. til Jersey. — Dronning Louise, Hansen, pass. Helsingør 7./8. til Charlestown. — Vesta, Godfredsen, pass. Skagen 25./8. til Quimper. — Vega, Købke, ank. til Ballen (Samsø) 29./8. — Ella Eff, Hvenegaard, afg. Riga 21./8. til Newry.

Svendborg. Ruth, Sørensen, afg. Raumo 29./8. til Weymouth. — Rossing, Hvenegaard, ank. Hangö 29./9. — C. V. Petersen, Petersen, ank. Nyborg 29./8. — Noah, Jørgensen, ank. Söderhamn 29./8. — Neptun, Sørensen, afg. Dysart 30./8. til Ballen. — Else, Jensen, ank. Sundsvail 29./8. — Leif, Jørgensen, ank. Helsingfors 29./8. — Gefion, Lund, ank. Knebel 30./8. — Lynæs, Jørgensen, ank. Skellefteå 21./8. — Falken, Rasmussen, pass. Helsingør 31./8. til Jacobstad. — Norden, Olsen, ank. Piteå 31./8. — Cornwall, Madsen, ank. Fecamp 31./8. — Emanuel, Petersen, afg. Odense 2./9. — Fortuna, Jørgensen, ank. Boston 3./9. — Cathrine, Hansen, ank. Borgå 1./9. — Olga, Mouritzen, ank. Newry 1./9. — Ørne, Rasmussen, ank. Immingham 3./9. — Svendborgsund, Christensen, ank. Randers 3./9. — Albert Mou, Rasmussen, afg. Teignmouth 1./9. til Gustavberg. — Erhardt, Larsen, afg. Göteborg 3./9. — N. J. Nielsen, Nielsen, ank. Helsingfors 3./9. — Christian, Rasmussen, afg. Vannes 3./9. til Helsingfors. — Merkur, Lund, afg. Sundsvail 3./9. til Whitby. — Roma, Baagø, afg. Bantry 31./8. til Vestervig. — Sigrid, Hansen, ank. Göteborg 14./8.

Æro. Haabet, Groth, afg. Oporto 28./8. til Boreo (N. F.) — Gloria, Kromann, ank. Leith 28./8. — Gerda, Nyman, afg. Orbak 28./8. — Iwirit, Christensen, ank. Cimbrihamn 29./8. — Maagen, Mortensen, afg. Oporto 28./8. — Emanuel, Kromann, ank. Southampton 29./8. — Ingrid, Christensen, ank. North Sydney 30./8. — Merkur, Hansen, ank. Mos'yu 30./8. for Rhyll. — San, Petersen, afg. Solmundefjord 31./8. til Dysart. — Romso, Winther, ank. Halmstad 30./8. — Hertha, Christoffersen, afg. Bridgeport 1./9. til Kotka. — Pampa, Andersen, ank. Dysart 1./9. — Margaret, Christensen, afg. Haparanda 1./9. til London. — Bien, Petersen, ank. Rorvig 3./9. — Poseidon, Rasmussen, ank. Thorshavn 3./9. — Uranus, Stegmann, ank. Lissabon. — Husavik, Hansen, afg. Hamburg 1./9. til Santa Cruz. — Agnes, Frederiksen, afg. Archangel 1./9. til Totuus. — Galathea, Nielsen, ank. Arholm for Modvind. — Pax, Christensen, ank. Havre 3./9. — Ofelia, Petersen, ank. Cadix 2./9. — Caroline, Jørgensen, ank. Leith 3./9.



INDHOLD:

Kjøbenhavn, den 6. September 1923. — Det forenede Dampskibsselskab. — Fragtmarkedet. — Generalforsamlinger. — Skibsefterretninger. — Efterretninger for Sofarende. — Kurser paa Kjøbenhavns Børs.

Telefon 5480. **SKIBE** Teigr.-Adr. „Freight“

C. P. Jensen

St. Annæ Plads 6
A/s Dpskss. **Orion.**

J. Melander,
Tlf. Blikkenslager. 1162

Alt Skibsarbejde udføres.
Lille Strandstræde 3.

M. KJÆR, AALBORG. Vesteragade (ved Pontonbroen)
Alle Maskin- og Skibsreparationer udføres hurtigt
Telegr. adr. MASRINKJÆR Telefon 2 3 7 1

IMPREGNERINGSMIDLET



til **OLIETØJ PRESENNINGER** etc.

Bevares Stoffet, gør vandtæt.
ENHVER FARVE kan opnåes samtidig med Impregneringen.

P. C. OLSEN

Tlf. Central 1628. — København C.



Remingtons

Factura- og Bogholdermaskine
skriver, adderer og subtraherer
L. Kristensen, 27, Vestergade.
Lejrerander til D. F. O. S.

A. Mou's Kødudsalg. — St. Annæ Plads 14. — Telefon 3816.

Kurser paa Københavns Børs.

København, den 5. September 1923.

Aktier.	Gjort til		Køber	Sælger		Gjort til		Køber	Sælger
Nationalbank			151	152	4 1/2 % Jydske Land. Kreditf. 6. S.	89 1/2	89 3/4	89 1/2	89 3/4
Privatbank	116 1/2	116 1/4	116 1/2	116 3/4	4 - do. do. 6. -			83	83 1/2
Landmandsbank					4 - do. do. 5. -	86		85 3/4	86
Handelsbank			128 3/4	129 1/4	3 1/2 - do. do. 6. -			81 1/4	83 1/4
Københavns Diskonto- og Revisionsbank					3 1/2 - Østift. Husm. Krdf.			89	91
Private Laanebank					4 1/2 - do. do. 2. A.			95 3/4	96 1/2
Haandværkerbank			61 1/2	63	4 - do. do. 3. Hoved-Afd.			90	92 3/4
Frederiksberg Bank	82	82 1/2	82	83	3 1/2 - Jydske Husm. Krdf.			88 1/2	88 1/2
Danske Sukkerfabrikker	225 3/4	226	225 1/2	226	4 1/2 - do. do. 3. A.	88 1/4	88 1/2	88 1/4	88 1/2
Burmeister & Wains Fabrik	150	149 3/4	150	150 3/4	4 - do. do. 2. -			95	97
Forenede Bryggerier	212	213	212	212 1/2	4 - do. do. 3. Hoved-Afd.			86 1/2	86 3/4
Forenede Dampskibs-Selskab	70 1/4	71 1/4	70 1/4	71 1/2	4 1/2 - Ny jydsk Købst. 7. S.			89	89 1/4
Dampskibs-Selskabet Norden			243	245	4 - do. do. 7. -	83 1/2		83 1/2	83 3/4
do. Dannebrog	90 3/4	91 1/4	91	92	4 - do. do. 6. -			93 1/2	95 1/2
do. Orient					3 1/2 - do. do. 5. -			82 1/4	84 1/4
do. Myren	108	108 1/2	108	108 3/4	3 1/2 - Vest sønderj. Konv. 5 S.			85 1/4	87 1/4
do. Torm			281		4 - Vest sønderj. 7. S.	81 1/2		81 1/2	81 3/4
do. Vendila	125	125 1/4	125 1/4	127	4 - do. do. 6. -			86 1/2	88 1/2
do. Progress	6 3/4	6 1/2	6 1/4	6 1/2	4 1/2 - do. do. 7. -			88	88 1/4
Dansk-Fransk Dampskibsselskab	91	91 1/2	91 1/2	92	4 - Jydske Grundej. p. Land. 3. A.			81	82 3/4
Østasiatisk Compagni	134 1/2	134	134	135	4 1/2 - do. do. 2. -	86 1/2		86 1/2	86 3/4
Stats- og Kreditforenings-Oblig.					4 1/2 - Sønderj. Kreditf. 1. S.			90	92
3 % uopsigelige Statsoblig.			58 1/2	60 1/2	4 1/2 - Kbhvn.s Hypotekf. 2. S.	83 1/4	83 1/2	83 1/4	83 1/2
3 1/2 % do. do.			68 1/2	68 3/4	5 - do. do. 2. -	88 1/4		88 1/4	88 1/2
3 1/2 % Husejer Kreditk. 1. Afd. 1. S.			72 1/2	74 1/2	5 - Grundejernes Hypotekf. 2. S.			88 1/2	89
4 1/2 % do. do. 2. — 1. -			80 3/4	81 3/4	5 - Jydske Hypotekf. 3. A.			89	91
3 1/2 % Kbhvn.s Kreditf. amort.			89 3/4	82 1/2	5 - Østift. do. 3. -			88 3/4	89
3 1/2 % Konv. Kbhvn.s Kreditf.			83 1/2	85 1/2				88 3/4	89
4 - Kbhvn.s Kreditf. Oblig. 6. S.			81 1/2	83				88 3/4	89
4 - do. do. 3. -			86 1/2	88 1/2					
4 1/2 % do. do. 7. -			87 1/2	87 1/2					
3 1/2 % Konv. Østift.			88 1/2	89					
4 1/2 % Østift. Kreditf. Oblig. 11. -	88 3/4	89	88 3/4	89					
4 - do. do. 11. -	81 3/4	82	81 3/4	82					
4 1/2 % do. do. 7. -			88 1/2	89					
4 - do. do. 10. -	86 1/4		86 1/4						
4 - do. do. 9. -	87 1/4		87						
4 - do. do. 8. -			87 1/2	87 1/2					
4 - do. do. 7. -			82 1/2	82 1/2					
3 1/2 % do. do. 6. -			83 1/2	85					
4 1/2 % Østift. Kreditk. L.	90 1/2		90	90					
4 1/2 % do. do.	91 1/2		91 1/2	91 1/2					
4 1/2 % Fynske Kreditf. Obl.	91 1/2	91 3/4	91 1/2	91 3/4					
3 1/2 % Konv. jydsk Land.			86 1/2	88 1/2					
4 1/2 % Jydske Land. Kreditf.	88 3/4	89	88 3/4	89					
4 - do. do.	81 3/4		81 3/4	82					

Vekselkurser den 5. September 1923.

	à vista Sælger	10 D. D. Køber	3 Md. D. Køber
Stockholm 100 Kr.	145,85		
Christiania 100 -	88,90		
Hamborg pr. 100 Mk.	0,000:0		
London - 1 £	24,80		
Paris - 100 Francs	30,85		
Antwerpen - 100 -	25,40		
Zürich - 100 -	99,00		
Amsterdam - 100 Gylden	216,00		
Rom - 100 Lire	23,50		
Helsingfors - 100 f. Mk.	15,15		
Madrid - 100 Pesetas	73,50		
New York - 100 Doll.	5,51		
Prag	16,35		
Wien	0,0079		

Diskonto i Nationalbanken: 6 %, priv. Diskontenter: 6-7 1/2 %
H. C. Møller, Bankforretning, 16, Ved Stranden.

DANSK SØFARTSTIDENDE

ABONNEMENTSPRISEN

er 3 Kr. pr. Kvartal, i Udlandet 18 Kr. pr. Aar. Enkelte Numre 35 Ore.
Abonnement modtages St. Annæ Plads 26, 10—3, hvortil ogsaa Bidrag
til Bladet m. v. adresseres, samt paa alle Postkontorer.

Bladet omdøles ved Postvæsenets Foranstaltning.

Enkelte Numre af »Dansk Søfartstidende« sælges paa Bladets Kontor og i Kioskerne.

AVERTISSEMENTSPRIS.

Første Side pr. mm à 45 mm Bredde 30 Øre
Siden overfor og ved Tekst samt Bagsiden do. 20 —
De øvrige Sider dg. 15 —
Moderation for 13 Gange 26 Gange 52 Gange
5 pCt. 10 pCt. 20 pCt.

For Udlandet er Prisene 25 pCt. højere.

Udgivet af et Aktieselskab — Ansvarhavende Redaktør: V. KROGH.
Bladets Kontor: St. Annæ Plads 26, København K. — Telefon Nr. 4639.
Trykt hos J. Jørgensen & Co. (Ivar Jantzen).

DANSK SØFARTSTIDENDE.

ORGAN FOR DANMARKS SKIBSFART.

Nr. 37.

Kjøbenhavn, Torsdag den 13. September 1923.

30. Aarg.



M. B. COHN
Toldbodvej 22.
KØBENHAVN K. Telefon 1403.
Telegr.-Adr.: AMIANTE
Grundlagt 1848.

ENEFORHANDLING af Firmaet
HENRY WATSON & SON'S
MARINE AUXILIARY MACHINERY:

Ballast-, Circulations-, Duplex-, Simplex-, Luft- og Oliepumper, Downton- og transportable Skibspumper, Lysmaskiner, Evaporatorer, Fødevandsforvarmere og Filtere, Bronceforinger til Skrueaxler, Broncepropeller, Kedelarmatur, Dækfittings, Reduktionsventiler.

A/s FRICHS
AARHUS

Dampkedler,
Dampmaskiner,
Dampmaskiner og
Dieselmotorer
for Skibe og Landanlæg.

Kassér ikke gammelt Tovværk.

Højeste Dagspris betales for brugt Manilla- og Hampetov, tjæret og utjæret.

JULIUS MARSING

Tlf. Centr. 12516. KØBENHAVN Gammel Torv 13.

D. D. P. A.'s

Motorpetroleum
er

den bedste i Verden.

Soder aldrig Motoren til.
Absolut eksplosionssikker.
Betydelig mere Kraftudvikling end anden Petroleum og Motorolier.
Kan anvendes til alle Slags Motorer.
Bør og skal derfor udelukkende anvendes af enhver Motorejer.
NB. For at være sikker paa at faa den **ægte Motorpetroleum**, bør Forbrugerne endelig paase, at Emballagen — saavel Tønder som Tank — er forsynet med det **lovbeskyttede Varemærke!**



Det danske Petroleums Aktieselskab.

TUXHAM
RAAOLIE SEMI-DIESEL MOTORER

Er Resultatet af 40 Aars Erfaring og anvendes i Tusindvis over hele Jorden.

Stationære
Motorer,
Transportable
Motorer,
Motorer med direkte koblede
Dynamoer etc.

**MARINE
MOTORER**
10-300 HK.
MOTORSPIL

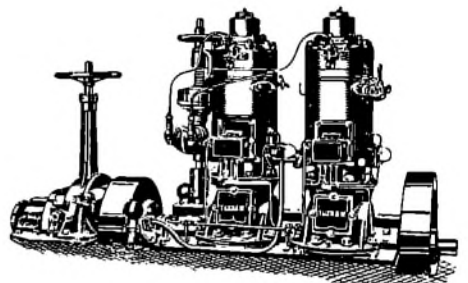

Mange Udmærkelser og Guldmedailler samt Grand Prix

TUXHAM A/s
KØBENHAVN, VALBY



DE PRIVATE ASSURANDEURER
LIMITERET.
STIFTET 1786

SØ OG TRANSPORTFORSIKRING
SLOTSHOLMSGADE 5
KØBENHAVN K.

TELEFON CENTRAL 6 & 4105 TELEGRAM ADRESSE PRIVATE
AGENTURER I DE FLESTE PROVINSBYER.

NORTH EASTERN MARINE

ENGINEERING Co., Ltd.

WALLSEND-ON-TYNE OG SUNDERLAND

Maskinbyggeri, Kedelsmedie, Jernstøberi.
Metalstøberi og Kobbersmedie.

Krumtapaksler og Skrueaksler leveres fuldt færdige.
Smedearbejde af enhver Art udføres.

Specielt anbefales vore Værksteder for Reparationer og Forandringer af Skibsmaskiner samt alm. Maskinarbejde.

Telegramadresser: „NEWS, WALLSEND“ og „NEWS SUNDERLAND“.

Howaldtswerke, Kiel. Nybygninger og Reparationer

Generalrepræsentant for Danmark, Norge og Sverrig:
Carl Holtermann, Amaliegade 34, København K.
Telef. Central 10140 — Statistelefon 393 — Telegr.-Adr.: Carlholtermann

Aktieselskabet

Helsingørs Jernskibs- og Maskinbyggeri

paatager sig Nybygning og Reparation af Damp- og Dieselmotorskibe, Maskiner, Kedler og lign. Arbejder for Skibe indtil 7000 Tons d. w. Fabrikanten af Wilhelm Schmidts Overhedere til Marine-Brug.

2 Tørdokker, 338 resp. 375½ engl. Fods Længde paa Kølbløkkene. — **Patent-Ophalingsbedding** for Skibe indtil 800 Tons Egenvægt.

Beskæftiger 1200 Mand. — Stort Lager af Materiale.

Telefon 40 og 91.

Tlgr.-Adr.: »Skibsværftet«.

P. Brown jun. & Co.

Dampskibsrederi * Dampskibsagentur

Amaliegade 43. — Telegr.-Adr.: »Brown«. — Tlf. C. 276.

C. K. HANSEN

DAMPSKIBSREDERI

DAMPSKIBS-, HAVARI- OG ASSURANCE-AGENTUR

BEFRAGTNING OG KØB OG SALG

AF DAMP- OG SEJLSKIBE

KØBENHAVN

29 B, Amaliegade.

Filial: HELSINGØR

2, Soflegade.

Telegr.-Adr.: HANSEN

(Central 72 (10 Ledninger)

Telefoner: — 50589 (6 Em. - 9 Pm.)

Statstelef. 13 (2 Ledninger)

Telegr.-Adr.: HANSEN

Telefon: Helsingør 972.

KAY DYHR

Kvæsthusgade 1, København K.

Telf. Centr. 8901 - 6886 - 6885. Tlgr.-Adr.: Kaydyhr - København.

Kunstig Træk- og
Oliefyrings-Anlæg

fra

JAMES HOWDEN & CO.
GLASGOW

SØMANDSLOVEN AF 1. MAJ 1923.

Vejledende Fremstilling

af Kontorchef i Handelsministeriet EMIL KROGH.

Indbunden..... 1 Kr 65 Øre pr. Expl.
gennemskudt med hvide Blade 2 - 00 » »

Særtryk af »Dansk Søfartstidende«.

Det forenede Dampskibs-Selskab

Aktieselskab.

KJØBENHAVN K.

Telefon Nr. 6300, hvorigennem Omstilling til samtlige Kontorer og Afdelinger i Kvæsthusgade Nr. 7 og 8.

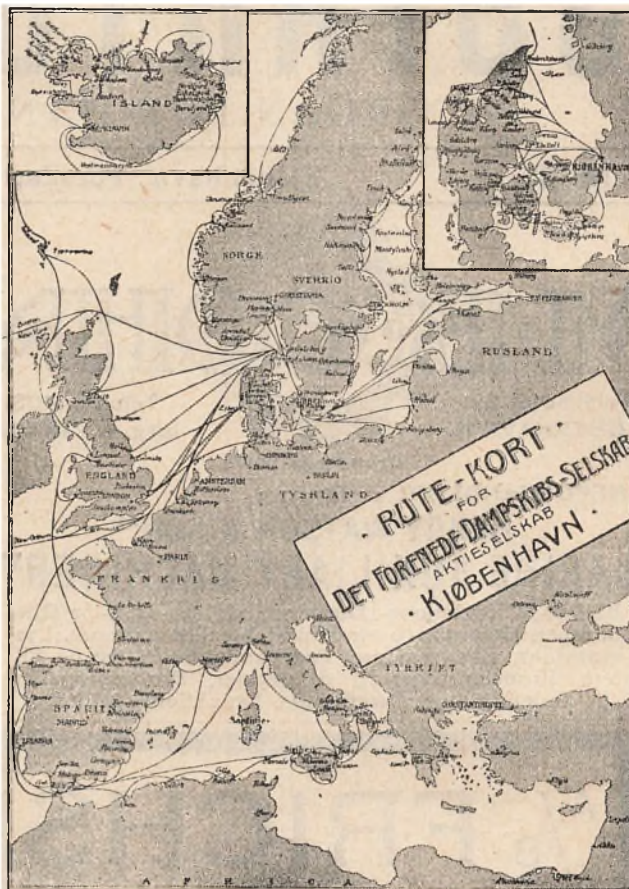

MOTORSIRENER

autm. Taagesignal - Havnepirer - Brandalarm

Tagensvej 41

H. A. SCHEPELER

Telefon 9552

„Senta“ „Pacific“
Amaliegade 29 A. Telefon 4212.
Telegram-Adr.: „Steampacific“.

L. R. Schmith,
Korresponderende Reder

Danish Shipping Company Ltd. A/S

Set. Annæ Plads 28.

Kjøbenhavn K.

Skibs- og Havariagerter.

Befragtning, Klarering & Dampskibsekspedition.

Køb og Salg af Skibe og Kontrahering
af Nybygninger.

Telegr.-Adr.: PACAO.

Telefoner: 1535-5836.

Statstelefon: 527.

A/S FORSIKRINGSSELSKABET „CODAN“

Generalagenter P. SØHT & CO.

AFDELING FOR SØ- OG TRANSPORTFORSIKRING

Telefon 14,995

NIELS JUELSGADE 9, 2. S.

Telegr.-Adr. »Gnirdos«.

R. Møllers Skibsværft

Telefon 246. FAABORG Telefon 246.

**Nybygning og Reparation
af Træskibe.**

**Patent-Ophalingsbedding for
450 Tons Egenvægt.**

CHR. LANGKILDE

Nyhavn 14 - København K.

Telf. C. 11325.

Repræsentant
for

**SKANDIA
Raaolliemotorer**

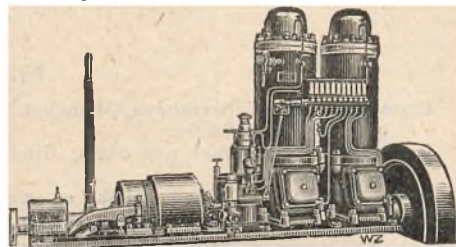

Skibs- Provianteringshandlere.

Kjøbenhavn og Provinserne.

Kjøbenhavn. Georg Sørensen, Nyhavn 13, Tlf. 6404.

Oscar Rolff, St. Annæ Plads 22. Tlf. Centr. 4140.

Bjørch-Jensen & Co., Holbergsgade 24. Tlf. 7262.

Th. Møller, Nyhavn 45 & 47. Tlf. 387.

Charles Hvilsom, Havnegade 21, Tlf. 4705 og 4810.

Jens With, Nyhavn 19, Tlf. 5349. Telegram-Adresse: Skibswith.

Kolding. Henry Fisker & Co. (R. Rasmussens Eftf.). Telefon 206.

Aalborg. Bertelsen & Larsen. Telegr.-Adresse: »Aciba«. Telefoner 249 og 1607.

P. Hansen & Co. ved P. Hansen & E. Schmidt Pedersen. Skagen. P. Saxberg, Telefon 85.

Frederikshavn. P. Saxbergs Eftf., Telef. 244 og 482. Telegram-Adresse: Saxberg.

P. Schou & Co., Telefon 12. Statstelefon 17.

Randers. A. L. Nielsen. Tlf. 266 og 224.

Marquardt & Tornøe

Skibsmægler, Havariagent og Spediter,

Nykjøbing p. F.

Telefon 137 og 737.

Telegr.-Adr.: Marquardt.

A. L. NIELSEN

Telf. 266 RANDERS Telf. 224

Skibsproviantering

Forhyringskontor

Axel Carlsen, Skibshandel, AALBORG

Al Proviant leveres paa Udførsel billigst.

Lager fra Randers Rebslaeri. Agent for Vacuum Oil Comp.

— Telefon 5349. — Tlgr.-Adr.: Skibswith.

Jens With
Skibsprovianteringsforretning
NYHAVN 19

Telefon 200. ASSENS Telegr.-Adr.:
Statstlf. 10. **MOURITZ G. KRAG** »Krag.«
Edsvoren Skibsmægler
Klarering — Befragtning — Assurance — Havari.
Agentur — Kommission — Spedition — Køb og Salg af Skibe.

Telefon 56 & 1409. AALBORG Telegr.-Adr.:
Statstelefon 40. **CHR. JENSEN** »Søborg.«
Edsvoren Skibsmægler
Søborg & Bentin's Eftf.

P. Schou & Co. Frederikshavn

Skibsprovianteringsforretning
Telefon Nr. 12, Telegramadresse »Schou« Statstelefon Nr. 17

I Frederikshavn
provianteres de Herrer Skibsførere bedst og billigst hos
P. Saxbergs Eftf., N. Mogensen
Skibshandel.

Telegram-Adr.: »Saxberg«. Telefoner: 244 & 482.

P. SAXBERG. SKAGEN.

Skibsprovianteringsforretning.

Telefon 86. — Telegr.-Adr.: »Saxberg«.

JOHS. UTZON, Aalborg,

edsvoren Skibsmægler.

Telefon 2075 & 2200. Statstelefon 2. Telegr.-Adr.: UTZON.

RASMUS CHRISTENSEN

edsvoren Skibsmægler.

Telefon 149. AARHUS Telegr.-Adr.:
Statstelefon 99. »Raclet«.

Adolph Andersens Eftf.,

EDSVOREN SKIBSMÆGLER.

Befragtnings- & Havariagenter.

Telegr.-Adresse: »Broker«. Statstelefon Nr.
RANDERS. Telefon Nr. 70

Oscar Rolff,

St. Annæ Plads 22.

Kun absolut første Klasses
Skibsproviant.

Telefon: CENTRAL. 4140.

P. HANSEN & Co.

ved
P. HANSEN & E. SCHMIDT PEDERSEN
Bunkerulforretning.
Skibsproviant.
AALBORG.

Husk

Petersen - Faxe's
1. Kl.s Herreskræderi,
Kjøbenhavn.
Stort Lager af færdigsyede Klædninger.

Hans Olesens Eftf.

(Niels Wang)
Skibsmægler, Horsens

Carl v. d. Hude

Skibsmægler. Aarhus.

Jervell & Knudsen

Skandinaviske Mæglere
Befragtning og Havariagenter

Telegr.-Adr.: JERVELLCO.

OPORTO. PORTUGAL

Otto Wang

Skibsmæglere og Befragtnings Agenter

Specialitet: Saltfragter

Skibshandel

Telegram-Adr.: »WANGCO«

LISSABON

Sandballast

leveres til Sejl- og Dampskibe, indgivet med Dampkran. Hurtig Ekspedition
Tilbud paa Opgravning af
tilsandede Havne gives.

„S/P Progres“ „S/P Avance“

„Hessele“ „Anholt“

1/8 Carl Nielsen,

Islands Brygge 4. Telef. 6562 - 10552.

V. T. Mathiesen & Sønner

Blikkenslager. Skibsinventar.

Kabys og Baadeinventar, Lanterner og Lamper med Certificat til Carbid og Tran, Kompasshætter, Autogen-Svejsning.

Alt Skibsarbejde udføres.
Telefon 9445.

Toldbodgade 6. København.



AKTIESELSKABET DET ØSTASIATISKE KOMPAGNI

(The East Asiatic Company, Limited)

KØBENHAVN
Filialer: BANGKOK og SINGAPORE

Egne Agenturer: Soerabaya, Shanghai, Hankow, Vladivostock, Dalny, Harbin, New York, Valparaiso, San Francisco, Durban og Johannesburg.

Regelmæssig Rute fart paa Siam, Kina, Japan, Sydafrika, Australien, Java, Vestindien, Meksiko og Vestkysten af Nord- og Sydamerika.

Import til Evropa af østasiatiske og andre oversøiske Produkter, Teak- og andre Træsorter.

Eksport til oversøiske Pladser af europæiske Produkter. — Skov- og Savmølle drift i Siam.

Alle nærmere Oplysninger erholdes ved Henvendelse paa Kompagniets Hovedkontor, Holbergsgade 2, København K.

DEN INTERNATIONALE SKIBSFARVE-FABRIK A/S

(forhen: A/S. Holzapfel-Selandia).

„Holzapfel“'s Compositioner
til Jern, Staal og Træsksbunde.
Leverandør til Flaaden.

Indregistreret



Varemærke

Rustbeskyttende Farve
til Bunkers og Lastrum.
Leverandør til Statsbanerne.

Telegramadr.: „Holzandia“

Sct. Annæ Plads 6, Kjøbenhavn.

Telef.: 5601. Palæ 2256.

Fabrik: Øresundsvej, Amager.

HANSHELL & CO.

BARBADOS. B. W. I.

(Etableret 1884)

Damp- og Sejlskibsagenter, Befragtning,
Havari- og Assuranceagenter,
Skibsproviaivering.

Post og Telegrammer, under vor Adresse, leveres ombord i
Skibene straks ved Ankomsten.

Telegr.-Adr.: HANSHELL - BARBADOS

Skibsrigger W. PEDERSEN

Wildersgade 24. Telf. Amager 5332 x

udfører alt Riggerarbejde samt Spleisning
af Staal- og Jærnvirer.

Fjerde Søforsikringselskab lim.

i København

tegner Sø- og Transportforsikringer af enhver Art til billige, faste Præmier
Agenturer i de fleste Proviinsbyer.

Post-Adresse:
Holmens Kanal 24.

Telegram-Adresse:
„Fourthcomp.“

Telefoner:
Central 266 og 10761

A. EVENSEN & CO. A/S. Klarering og Befragtning.
Dydkarken 43. AARHUS Telefon 509 og 529.

DEN DANSKE LANDMANDSBANK

GRUNDLAGT 1871

ENHVER ART AF
BANKFORRETNING UDFØRES

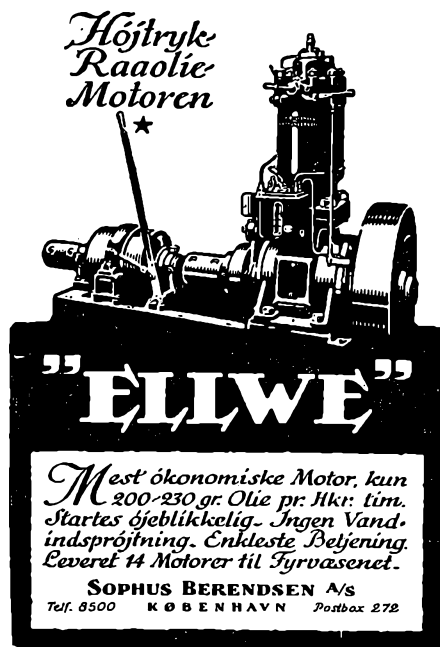

Mest økonomiske Motor, kun
200-230 gr. Olie pr. 11kr. tim.
Startes øjeblikkelig. Ingen Vand-
indsprøjtning. Enkleste Belysning.
Leveret 14 Motorer til Fyrvasenet.

SOPHUS BERENDSEN A/S

Telf. 8500 KØBENHAVN Postbox 272



Einar Weilbach & Co.

Niels Juelsgade 6 - Kjøbenhavn.

Telef. Central 13064.

Specialister i naut. Instrumenter.

Stort Lager. Billige Priser.

Kompaskorrigering. Reparationer udføres.

HANSA · Tysk nautisk Tidsskrift.

Organ for samtlige Interesser indenfor den tyske Handelssøfart og Haafiskeri

Et virksomt Annonceorgan for Firmaer, som ønsker at
træde i Forbindelse med den tyske Søfart, den tyske Hav-
fiskeriering, den tyske Handel og den tyske Industri.

Abonnementpris, inklusive Porto, 30 Kr. pr. Aar.

HANSA'S Forretningsadresse er: Hamburg 11, Steinhöft 3.

Brugte Skrivemaskiner

af forskellige Systemer

tilsalg Vestergade 27.

J. Melander,

Tlf. Bilkenslager. 1162

Alt Skibsarbejde udføres.

Lille Strandstræde 3.

Kjøbenhavn, den 13. September 1923.

Nyt Sejlskibsselskab. Paa et den 5. ds. i Kjøbenhavn afholdt Møde er der i Følge Meddelelse til »Ritz. Bur.« blevet stiftet et nyt Sejlskibsselskab under Navn af A/S Det danske Sejlskibsrederi.

Rederiet er stiftet med det Formaal at overtage det i Marstal hjemmehørende Rederi Falkens Flaade. Dette Rederi har i længere Tid været i Vanskeligheder, og der har derfor været Planer om at sælge Rederiets Flaade, der bestaar af 22 Sejlskibe, til Sverig, idet der i Øjeblikket ikke fandtes Købere her i Landet til Flaaden.

Under Hensyn til den store Betydning, som de danske Sejlskibe har for Uddannelsen af den danske Sømandsstand, specielt den danske Dampskibsflaades Officerer, og det Tab, den danske Handelsflaade derfor vilde lide ved, at den store Sejlskibsflaade gik til Udlandet saavel som under Hensyn til det Tab, Flaadens Salg til Udlandet vilde være for Marstal, der er et af de Steder, hvorfra vor Sømandsstand væsentligt rekrutteres, har forskellige Dampskibsselskaber, hørende ind under Dansk Dampskibsrederiforening, i Forbindelse med Det østasiatiske Kompagni, samt i Forbindelse med enkelte Privatpersoner i Marstal interesseret sig for at danne et nyt Selskab, der kunde overtage Flaaden.

Med de paagældende Selskabers Bistand er dette Selskab nu dannet, og Flaaden er saaledes bevaret under dansk Flag.

Det ny Selskabs Bestyrelse bestaar af: Skibsreder A. P. Møller, Kjøbenhavn (Formand), Skibsreder Chr. S. S. Kjøbenhavn, Skibsreder Hans Christensen, Kjøbenhavn, Skibsreder E. B. Kromann, Marstal, og Landsretssagfører Elmquist, Svendborg.

Til Selskabets korresponderende Reder er valgt Skibsreder Kromann, Marstal.

Prisen for Skibene er efter et Forlydende en Million Kroner.

Det internationale Radiotelegrafistforbund, som bestaar af Radiotelegrafistforeninger i følgende Lande: England, Holland, Belgien, Italien, Argentina, Sverig og Danmark, har fornylig afholdt Aarsmøde i Kjøbenhavn. Grundet paa de urolige, politiske Forhold i Evropa og de uheldige Valutaforhold var det kun muligt for Repræsentanter for England, Holland, Sverig og Danmark at deltage. Den første Dag, Torsdag den 6. ds., behandlede kun Spørgsmaal vedrørende de Resolutioner, der blev vedtaget paa Federationens sidste Aarsmøde i Bruxelles den 29.—30. Juni samt 1. Juli 1922, som havde til Formaal at virke for en Forbedring af de internationale, radiotelegrafiske Forhold, samt Rapporter fra de forskellige Lande vedrørende Udviklingen af Radiotelegrafi i det forløbne Aar. De Beslutninger, der blev vedtaget i Bruxelles, samt det Arbejde, der i det forløbne Aar er udført, blev enstemmig godkendt og det vedtoges at fortsætte Arbejdet ad de samme Linier.

Radiotelegrafistkongressen har den følgende Dag nøje drøftet et Forslag til en international Radiotelegrafkonvention udarbejdet i 1921 og som skal danne Grundlaget for de Forhandlinger, der i Begyndelsen af næste Aar ventes at ville blive ført af en international Regeringskommission.

Man vedtog at stille forskellige Ændringsforslag, som menes haade teknisk og praktisk set at ville kunne faa Betydning for Radiotelegrafitjenesten til Søs. Disse Forslag vil gennem International Federation of Radiotelegraphists blive tilstillet den internationale Regeringskommission.

Maskinisteksaminerne. Direktøren for Maskinistunderivningen meddeler: Ved de nu afsluttede Maskinisteksaminer i Kjøbenhavn, Odensø og Aarhus i Sommerterminen 1923 har Resultatet været følgende:

Til Motorpasserprøven indstillede sig 52

Eksaminander, hvoraf 47 bestod. Til Maskinpasserprøven 31 Eksaminander, hvoraf 23 bestod. Til den almindelige Maskinisteksamen indstillede sig 148 Eksaminander, hvoraf 130 bestod. Til den udvidede Maskinisteksamens Hjælpefag indstillede sig 43 Eksaminander, hvoraf 42 bestod. Til Maskinfag 57, hvoraf 54 bestod. Til Elektrotekniske Fag 57, hvoraf 45 bestod. Til Haandværksprøven indstillede sig 224 Eksaminander, hvoraf 215 bestod.

Drivende Vrag. Handelsministeriet meddeler den 5. September 1293: Over Blaavand Radio meddeles: Drivende Vrag observeret i Position 53° 43' N. Br., 4° 46' Ø. Lgd.

Over Blaavand Radio meddeles: Vrag observeret den 4. September paa 61° 30' N. Br., 17° 46' Ø. Lgd.

Foreningen for Skandinaviske Sømandshjem i fremmede Havne meddeler: I Juli Maaned d. A. har Foreningens Hjem været besøgt af 455 Sømand med ialt 3,674 Besøgsdage. Der er fra Hjemmene skaffet Hyre til 244 Mand, og i danske Penge er c. 9.500 Kr. dels sendt hjem, dels opbevaret for de Besøgende.

Det østasiatiske Kompagni meddeler: Sejl- og Motorskibet »Kjøbenhavn« ankom til San Francisco den 4. ds. Alt vel om Bord.

Uddrag af Aarsberetning for 1922 fra Danske Rederes Ulykkesforsikringsforbund.

I Aaret 1922 har de indmeldte Skibes Antal og dermed Antallet af de forsikrede Søfolk for Dampskibsafdelingens Vedkommende overstegeth ethvert tidligere Aars tilsvarende Tal, medens Sejlskibsafdelingen dels paa Grund af mange og store Skibes Bortsalg til Udlandet og dels som Følge af den indtraadte Stagnation i Bygning af ny Skibe udviser en fra det foregaaende Aar fortsat Tilbagegang.

For Dampskibsafdelingens Vedkommende har Udgifterne væsentlig paa Grund af S/S. »Klampenborg«s Totalforlis og Kæntringen af en Baad med deraf følgende Forulykken af 9 Mand af S/S. »Rødfaxe«s Besætning ikke kunnet dækkes af den ved Aarets Begyndelse indbetalte Grundpræmie, der i Forhold til Risikoens Størrelse iøvrigt har været for lavt ansat, hvorfor Afdelingens Medlemmer maa efterbetale et Beløb svarende til Kr. 13,80 pr. Mand forsikret hele Aaret.

Derimod har Grundpræmien i Sejlskibsafdelingen været tilstrækkelig til Opfyldelse af Afdelingens samtlige Forpligtelser, saaledes at Forbundet er i Stand til — forøvrigt for første Gang i mange Aar — at tilbagebetale en mindre Del af den ved Aarets Begyndelse indbetalte Grundpræmie.

Dampskibsafdelingen. I Afdelingen har der i Aarets Løb været indmeldt 162 Medlemmer, til hvem Forbundet har udstedt eller fornyet ialt 673 Policer for Forsikring af ialt 12,634 Personer, d. v. s. en Forøgelse af 250 Personer i Forhold til det foregaaende Aar.

Grundpræmien var af Bestyrelsen fastsat til Kr. 36,00 pr. Mand — svarende til Kr. 3,00 pr. Mand pr. Maaned — og er indgaaet med ialt Kr. 431,340,00.

I Aarets Løb er der til Afdelingen indgaaet Anmeldelse om 513 Ulykkestilfælde, hvortil kommer de fra 1920 og 1921 overførte 194 samt 9 genoptagne, altsaa ialt 716 Tilfælde. Af disse er i Følge Arbejderforsikrings-Raadets Kendelse 38 Tilfælde afvist som ikke henhørende under

Ulykkesforsikringsloven, medens 327 er afsluttet uden at medføre nogen Erstatning for Dødsfald eller Ivaliditet og 285 Tilfælde ved Aarets Udgang henstod som uafgjort. I de resterende 66 Tilfælde blev der tilkendt de omkomnes Efterladte respektive de tilskadekomne Erstatninger, nemlig:

I 33 Tilfælde af Død, ialt Kr. 351,026.00 og i 33 Tilfælde af Ivaliditet Kr. 81,960.00, samt én à Conto Udbetaling Kr. 200,00. Dagpenge er desuden udbetalt til 67 tilskadekomne med ialt Kr. 39,912.69. I Erstatninger og Dagpenge er saaledes ialt udbetalt Kr. 473,098.69.

Den til Fordeling paa Afdelingens samtlige Medlemmer kommende samlede Netto-Udgift for Forsikring i Henhold til Ulykkesforsikringsloven udgør Kr. 494,068.93.

Fordelingen af forannævnte Beløb paa Afdelingens Medlemmer finder i Følge Vedtægtens § 18 Sted paa Grundlag af det Antal Personer, hvert enkelt Medlem har haft forsikret i Aarets Løb, og de Tidsrum, hvori disse har været i Risiko. Da Afdelingens samlede Antal Forhyringsdage i Følge de indkomne Forhyringslister udgør 3,705,517 Dage, bliver Præmien for 1922 13 1/2 Øre pr. Mand pr. Dag svarende til Kr. 48,00 pr. Mand forsikret hele Aaret (360 Dage).

Udover den indbetalte Grundpræmie af Kr. 36,00 pr. Mand bliver der saaledes for Besætninger, der har været i Risiko i hele Aaret, af Afdelingens Medlemmer at efterbetale et Beløb af Kr. 13,80 pr. Mand, nemlig Forskellen mellem Kr. 34,20 (= Kr. 36,00 ÷ 5 pCt. Henlæggelse til Reservefondet) og ovennævnte opgjorte Præmie Kr. 48,00.

Afdelingens Regnskab slutter med en Saldo i Forbundets Favør af Kr. 52,347.45.

Reservefondet udgjorde ialt pr. 31. December 1922 Kr. 136,491.74.

Sejlskibsafdelingen. Denne Afdeling har i Aarets Løb haft ialt 968 Medlemmer, til hvem Forbundet har udstedt eller fornyet 1,230 Policer for ialt 4,638 Personer imod i Aaret 1921 1,252 Policer for ialt 5,295 Personer, altsaa en Tilbagegang i det forsikrede Antal Mand af 657. Grundpræmien var af Bestyrelsen fastsat til Kr. 60,00 pr. Mand — svarende til Kr. 5,00 pr. Mand pr. Maaned — og er indgaaet med Kr. 220,613.66.

Antallet af de i Aarets Løb anmeldte Ulykkestilfælde har udgjort 103, hvortil kommer de fra Aaret 1920 og 1921 overførte 80, samt 7 genoptagne ialt 190 Tilfælde. Af disse er i Følge Arbejderforsikrings-Raadets Kendelse 9 afvist som ikke henhørende under Loven, medens 70 Tilfælde er afsluttet af Raadet uden at medføre nogen Erstatning for Dødsfald eller Ivaliditet og 67 Tilfælde henstod uafgjort ved Aarets Udgang. I de resterende 44 Tilfælde blev der tilkendt de omkomnes Efterladte respektive de tilskadekomne Erstatninger, nemlig:

I 20 Tilfælde af Død ialt Kr. 191,100.00, samt i 24 Tilfælde af Ivaliditet ialt Kr. 47,675.00. Dagpenge er desuden udbetalt til 18 tilskadekomne med ialt Kr. 9,938.36. I Erstatninger og Dagpenge er saaledes ialt udbetalt Kr. 248,713.36.

Afdelingens samlede Nettoudgift for Forsikring i Henhold til Ulykkesforsikringsloven udgør Kr. 159,807.06, som i Henhold til Vedtægtens § 18 bliver at fordele paa Afdelingens Medlemmer efter det Antal Mand, hvert Medlem har haft forsikret i Aarets Løb, og det Antal Dage, Forbundet har haaret Risiko for dem. Fordelt paa det samlede Antal Forhyringsdage, der i Følge de indkomne Forhyringslister udgør 1,141,479 Dage, giver det en Præmie af 14 Øre pr. Mand pr. Dag eller Kr. 50,40 pr. Mand forsikret hele Aaret (360 Dage). Ved Aarets Begyndelse har Afdelingens Medlemmer indbetalt en Grundpræmie af Kr. 60,00 pr. Mand, hvoraf der dog straks er henlagt 5 pCt. eller Kr. 3,00 til Reservefondet, altsaa til Rest Kr. 57,00 pr. Mand. Forbundet vil saaledes være i Stand til at betale en Del tilbage, nemlig Kr. 6,60 pr. Mand svarende til Forskellen imellem Kr. 57,00 og Kr. 50,40.

I Overensstemmelse med det af Forbundet i Slutnin-

gen af December Maaned 1922 udsendte Cirkulære vil Medlemmer, der ved Indsendelse — indenfor den givne Frist — af den med Cirkulæret fulgte Erklæring har tilvejebragt Bevislighed for, at deres skattepligtige Indkomst i Aaret 1921 har været under henholdsvis 1,800, 2,100 eller 2,400 Kr., eftersom vedkommende er bosat paa Landet, i en Købstad eller i Kjøbenhavn og Frederiksberg, erholde Tilskud fra Staten til ovennævnte Præmie i Medfør af Ulykkesforsikringslovens § 74. Tilskudet udgør 44,4 pCt. af Præmien. Statens Tilskud er i de siden Forbundets Oprettelse forløbne Aar ydet med følgende Beløb: 1917: Kr. 2,666,50; 1918: Kr. 3,279,74; 1919: Kr. 2,763,56; 1920: Kr. 5,627,04 og 1921: Kr. 11,969,99.

Afdelingens Regnskab slutter med en Saldo i Medlemmernes Favør af Kr. 54,236,81.

Reservefondet udgjorde pr. 31. December 1922 ialt Kr. 38,739,38.

Dampskibsafdelingens Regnskab for 1922 balancerer med Kr. 1,024,550.50 og til den skylder Medlemmerne pr. 31. December 1922 Kr. 52,347.45.

Sejlskibsafdelingens Regnskab for 1922 balancerer med Kr. 475,596.75 og hos den har Medlemmerne pr. 31. December 1922 et Tilgodehavende af Kr. 54,236.81.

Af Nordisk Skibsrederforenings Cirkulære.

S/S »Holmborg«.

De finske saakaldte »Customs of the Port«.

Foreningen har for nogen Tid siden faaet afsagt Dom ved Raadhusretten i Helsingfors i denne Sag, som den paa Rederiets Vegne havde anlagt mod Firmaet And. Kurt & Co. A/B., som var Afskibere af Lasten og havde overtaget Ansvaret for Overliggedagpenge og Dødfragt. Skibet lastede i Kuusiluoto og Trångsund, og det var i Kuusiluoto, at Skibet blev opholdt.

Det Spørgsmaal, som først og fremmest forelaa til Afgørelse, var Spørgsmaalet om hvorvidt Klausulen »cargo to be supplied to the steamer at port of lading as fast as she can take same onboard as customary« skulde fortolkes saaledes, at Rederiet kunde forlange Lastning med det Kvantum pr. Dag, som Skibet virkelig var i Stand til at tage imod, naar Lastningen foregik paa den Maade, som var sædvanlig i Havnen, eller om Ordene »as customary« medførte, at de »customs of the port« paa Lastestepspladsen, som bestemte, at Afskiberne kun var forpligtet til at levere et vist Kvantum til Skibet pr. Dag, skulde komme til Anvendelse.

Retten gav Foreningen Medhold i, at det var Skibets virkelige Evne til at modtage Last, som skulde lægges til Grund ved Beregningen af Liggedagene og sluttede sig forsaavidt til Finlands Højesterets Dom i »Andora« Sagen, som findes refereret i Foreningens Cirkulære Nr. 283 (for Juni 1921). Hvad der særlig er af Interesse ved Dommen i nærværende Sag er imidlertid, at Retten bestemt nægter at anerkende de paaberaabte »customs of the port« for Kuusiluoto som virkelige Kutyper. Foreningen citerer af Dommen:

»Med Hensyn til Lastetiden og de Hindringer, som i Følge Indstævntes Paastand hændte under Lastningen, mener Raadhusretten, at Certepartiets Bestemmelser om, at Lasten skal leveres Damperen saa hurtigt, som denne kan tage imod den, maa forstaas saaledes, at Lasten paa den sædvanemæssige Maade skal tilføres Skibet i en saadan Mængde, at dets Lastegrej fuldt ud kan udnyttes. Retten skønner saaledes, at der ikke skal lægges nogen særlig Vægt paa den Begrænsning af den daglige Mængde Last, som paaberaabes af Indstævnte, og som refererer sig til en Overenskomst mellem nogle Trævareeksportører i Nabodistrikterne og gaar under Navn af Havnekuty-

mer (Customs of the port), hvilke Bestemmelser ikke tager Hensyn til Skibenes forskellige Størrelse og forskellige Lasteevner, og om hvilke det ikke er godtgjort, at de har været benyttet i saa lang Tid, at de har vundet Hævd«.

Et andet Spørgsmaal, som ogsaa blev afgjort i denne Sag, var Spørgsmaalet om, hvorvidt Befragterne maa belale Overliggedagspenge, naar de nægter Skibets Fører at give Konnossementerne Paategning om Lastens Beskaffenhed og Krav paa Overliggedagspenge og Dødfragt, saa at Skibet derved bliver opholdt paa Lasteplassen efter at det er færdiglastet. Forholdet var det, at Kaptajnen paa Grund af de gældende Bestemmelser i Finland ikke kunde udklare paa egne Konnossementer og altsaa enten maatte undertegne rene Konnossementer eller blive liggende, til han fik Afskibernes Samtykke til at indføre de nødvendige Forbehold i Konnossementerne. Retten gav Foreningen Medhold i, at Rederiet i dette Tilfælde var berettiget til Overliggedagspenge for saadant Ophold.

Fragtmarkedet.

Efter The Baltic and White Sea Conference's August Cirkulære gengiver vi følgende:

Det Liv, der under normale Forhold karakteriserer vore specielle Sæson-Markedet paa denne Tid af Aaret, burde udfolde sig nu, men desværre er dette ikke Tilfældet.

Paa Grund af den overhaandtagende Depression paa Verdensmarkederne er den Fare, som vi antydede i vor sidste Beretning om de store Baades Invasion, navnlig i Østersø-Forretningen, blevet til Virkelighed, omend ikke i nogen høj Grad saa dog tilstrækkelig til at hindre — indtil dette Tidspunkt — den Bedring i Raterne, man ellers med rimelig Grund havde kunnet forvente.

Imidlertid — Sæsonen er endnu ikke tilende, og da Erfaringen viser, at der altid er en god Del Befragtere, der venter til sidste Time, kan der fremdeles tilraades Tilbageholdenhed fra Redernes Side. — Som Situationen er i Øjeblikket, er der i Virkeligheden ingen som helst Grund til at forhaste sig, da Risikoen ved at vente næsten er helt bortelimeret, eftersom Raterne er paa et saadant Lavmaal, at der praktisk talt ikke kan blive Tale om yderligere Nedgang, thi saa maa vore Rederier simpelthen tage Konsekvenserne og lægge Skibene op.

Fra Østersøen har det været Propsbefragtingerne, der har domineret i den forløbne Maaned; Raterne er vedblivende omkring 50/ à 52/ fra Norbotten og 45/ fra Sydfinland til E. C. C. P.; ogsaa til Forthet har der fundet en Del Befragtinger Sted til lidt lavere Rater. — Befragtingen af D. B. B. Laster, især til London, har derimod tildels staaet i Stampe paa Grund af Strejken, men nu er der atter Aktivitet; der betales for 700—1000 Stds. Baade fra Nordbotten til London 52/6, fra Sydbotten 47/6 og fra Sydfinland 45/ à 46/. Til Østkystkullhavnene er Raterne de samme for noget mindre Baade. Til Kontinentet har der været meget faa Trælaster fremme; der er betalt til Belgien og Nordfrankrig 42/6—45/ fra Sydfinland; i de sidste Dage er der dog kommet en Del ny Laster i Markedet ogsaa til disse Bestemmelsessteder.

Canada er fremdeles blevet forsynet med tilstrækkelig Tonnage fra det sammenbrudte Nordamerika-Marked, hvilket har umuliggjort en Opgang i Raterne, der vedblivende ligger omkring 65/.

Hvidhavet. Befragterne har atter begyndt at røre paa sig, men meget forsigtigt; der er tilsyneladende nu fastsat en ganske bestemt Fragtskala, som bevæger sig fra 62/6 for 1,000 Stds. Baade op til 70/ for 500 Stds. Baade, alt minus 9/. Alt taget i Betragtning burde der for disse Laster betales mindst 70/ og opad.

Kulfragterne har for større Baade været ufor-

andret 6/—7/ til Danmark og Sverig, 6/—6/6 til Nordtyskland, medens der har været en Stigning for smaa og mellemstore Baade f. Eks. 1,200—1.600 Tons Vestsverig 8/, Østsverig 8/—8/6.

Spørgsmaal og Svar.

Deres ærede Blad bedes besvare mig nedennævnte Spørgsmaal.

I Følge Kostreglementet for danske Skibe skal en Mands ugentlige Ration af Brød bestaa af 5,000 Gram blødt Rng- og Hvedebrød, hvorledes skal dette forstaaes?

1. Kan en Besætning kræve Halvdelen Rugbrød og Halvdelen Hvedebrød?

2. Eller er Mening den, at der i Havne, hvor der ikke findes Rugbrød, i Stedet gives Hvedebrød?

3. Eller hvor stor en Del af hvert kan fordres? Er det Føreren eller Mandskabet, der bestemmer dette?

Skibsfører.

Svar.

Bestemmelsen i Kostreglementet om Mandskabs Ration af blødt Brød maa opfattes som Udtryk for, at der med Hensyn til dette Punkt — som for Kosten i det hele — gælder den Regel, at der maa lægges Vægt paa en passende Afveksling alt efter de skiftende Omstændigheder. I danske Havne, hvor der kan faas baade Hvedebrød og Rugbrød, bør saaledes begge Slags Brød gives i rimeligt indbyrdes Forhold, men nogen Forskrift om, at der udgives f. Eks. halvt af hvert, indeholder den nævnte Bestemmelse ikke. I saadanne fremmede Havne, hvor Rugbrød praktisk talt er ukendt, vil man derimod efter Sagens Natur være henvist til udelukkende at udgive Hvedebrød, hvis dette kan faas til rimelig Pris. Under alle Omstændigheder er det naturligvis Skibsføreren, der under sit Ansvar træffer de nærmere Bestemmelser efter de Anvisninger, Kostreglementet indeholder, se Sølovens § 45 og den ny Sømandslovs § 57.

Generalforsamlinger.

Dampskibsselskabet Progress

har i Følge »Berl. Tid.« afholdt ordinær Generalforsamling under Ledelse af Højesteretsadvokat Fenger. Den korresponderende Reder, Skibsreder Marius Nielsen, aflagde Beretning.

Selskabets Skibe har i 1922 været beskæftiget i Nord- og Østersøfart og, i sidste Halvdel af Aaret, hovedsagelig paa Middelhavet og Vestafrika. Selskabet har dels som Følge af Svanskeiligheder, dels som Følge af Lock-outen, der medførte en Oplægning af dets 14 Skibe, haft betydeligt Tidstab. Dette har ved Isforhold og Lock-out været 195 Dage, ved Oplægning 780 Dage og ved de aarlige Dokninger 23 Dage; ved Havari efter Grundstødning fik »Ulrik Holm« og »Thyra« et Tidstab af henholdsvis 18 og 14 Dage, tilsammen et Tidstab af 1,030 Dage. Dette betydelige Tidstab har ganske naturligt givet Selskabet et stort Tab i Driften. Sejlsadsen i Østersøen begyndte med lave Fragter, som dog bedredes noget senere paa Sommeren, men Hovedfortjenesten kom i sidste Kvartal af Aaret ved nogle fordelagtige Kontrakter for Selskabets Smaaskibe.

Bestyrelsen har, trods det forholdsvis gode Resultat, som Regnskabet udviser, besluttet — fremfor at give et mindre Udbytte — at henstille at overføre et større Beløb af Dritsoverskudet til Reserve- og Fornylsesfond til Nedskrivning af Byggeprisen for Nybygninger til Dagspris, samt at nedskrive alle Selskabets Interesser i Køge Værft til Nul. Man opnaar ved dette at faa Bund i Regnskabet i Aar. Selskabet har overtaget sine Nybygninger fra Køge Værft, »Hans Broge« den 5te September og »Martin Goldschmidt« den 28. November; begge Skibe er meget fordelagtige saavel i Fart som Kulforbrug; de er udstyret med elektrisk Lys til Losning om Natten og med traadlos Telegraf.

Om Udsigterne for 1923 udtaler Skibsreder Nielsen, at Progress' Skibe har sejlet med Fortjeneste i Aar, i Modsætning til de store Tab, Selskabet havde paa samme Tid forrige Aar.

Fragtmarkedet laa en Tid godt i »Coasting Coaltrade«, navnlig paa Grund af Tysklands stærke Begær efter engelske Kul; dette har haft til Følge, at Fragterne var stigende til Middelhavet og Skandinavien; ligeledes spores der et fast Marked pr. aabne Vaade fra Østersøen. Der er sluttet nogle enkelte Trælaster for de mindre Baade til lønnende Rater, men iøvrigt stiller man sig afventende, for man gaar ind for større Transporter, i Haabet om yderligere Stigning. Der ses med Længsel hen til, at Handelen paa Rusland snart maa komme i fuld Gang, da dette vil faa stor Betydning for den danske Tonnage; navnlig har Transporterne fra Rusland i sin Tid, før Krigen, været en god og sund Basis for de mindre Skibes Beskæftigelse.

Regnskabet udviser en Saldo fra forrige Aar af 247,537 Kr. Bruttoindtægten er 4,625,879 Kr., herfra gaar de samlede Udgifter til Hyre, Kost, Kul, Assurance, Pladsudgifter etc., 3,728,348 Kr., Rest 897,530 Kr., som med Tillæg af Overførslen fra forrige Aar udgør 1,145,068 Kr., og efter Fradrag af diverse Udgifter til Krigs- og Ulykkesforsikring, Tab ved Havarier, Renter etc., tilsammen 138,347 Kr., samt Administrationsudgifter 44,904 Kr., bliver der et Nettooverskud af 961,816 Kr.

Bestyrelsen foreslaar dette Beløb anvendt saaledes: Henlæggelse til Reserve- og Forryelsesfond 865,500 Kr., Overførsel til næste Aars Regnskab 96,316 Kr. Status balancerer med 8,534,670 Kr.

I Anledning af nogle Bemærkninger af Grosserer Messerschmidt om Forholdet til Køge Skibsværft — som Hr. M. mente, Progress ikke skulde have indladt sig paa — udtalte Skibsreder Marius Nielsen, at Værftet havde haft sine Børnesygdomme; det var anlagt under Krigen og overkapitaliseret. Om det vilde være lovedygtigt, maatte Tiden vise, det har for Tiden godt at bestille med Reparationer. Da det blev anlagt, var det hverken herhjemme eller i Udlandet muligt at faa placeret Ordre paa Nybygninger, derfor gik man sammen med to andre Rederier med til Anlægget af Værftet. Maaske det i Fremtiden kan stille sig bedre, end det i Øjeblikket ser ud til; saa kommer det jo ogsaa Selskabet til gode.

Herefter godkendtes Regnskabet. Til Bestyrelsen genvalgtes Gross. Axel Goldschmidt, og Revisorerne genvalgtes ligeledes.

Det københavnske Dampskibsselskab

har, i Følge »Berl. Tid.«, afholdt sin ordinære Generalforsamling med Overretssagfører Ellis Henriques som Dirigent. Direktør Hoppe aflagde Beretning og Regnskab. Det hedder i Beretningen:

Driftsaaret 1922 — vort Selskabs andet virkelige Driftsaar — har for os medført betydelige Skuffelser. Vort Dampskib »Fredensborg«, der uden Afbrydelse har sejlet hele Driftsaaret igennem, udførte i Aarets første Maaneder en Rundrejse til Vestafrika og overgik derefter til en taalelig Fragt i amerikansk Timecharter. Saavidt var alt gaaet nogenlunde vel, men efter at Skibet i tre Maaneder havde sejlet paa sit Timecharter, kolliderede det desværre paa en meget tabbringende Maade med den langvarige amerikanske Kulstrejke. Gang paa Gang var det nødvendigt at forlænge Charteret til stadig daarligere Rate i Haab om dog engang at se Enden paa nævnte Strejke. Dette Haab viste sig onnsomt, og der var sluttelig intet andet at gøre end at acceptere et meget slet Charter fra Canada til danske Havne — et Charter, som vi endda kun var i Stand til at overtage, fordi vor Dampner er indrettet til alternativt Oljefyring. Det var nemlig paa det paa-gældende Tidspunkt end ikke muligt at købe Bunkers i amerikanske Havne. Efter Hjemkomsten fra Amerika gik Skibet ind i Træ-Charter og har siden sejlet nogenlunde normalt. Det har intet Øjeblik været oplagt, men Resultatet af ovennævnte Kalamiteter har desværre givet sig et kun allfor tydeligt Udslag i Regnskabet, der udviser et Driftsunderskud for 1922 stort 150,119 Kr., hvilket Underskud foreslaas fremført i ny Regning.

— Direktør Hoppe knyttede til Beretningen nogle Bemærkninger om, at Selskabets afgørende Skavank jo havde været denne, at det kun havde ét Skib.

En Aktionær spurgte, om det ikke var rigtigere at se at faa dette Skib puttet ind i et andet Selskab.

Direktør Hoppe: Denne Tanke har ikke været os fjern, og det er ikke umuligt, at De i en nærmere Fremtid hører noget mere om den.

— Regnskabet godkendtes. Til Bestyrelsen valgtes Grosserer Poul Just.

Akts. Helsingørs Jernskibs- og Maskinbyggeri

har, i Følge »Berl. Tid.«, den 7. Septbr. afholdt sin ordinære Generalforsamling med Højesteretssagfører Møldrup som Dirigent. Formanden, Direktør Tuxen aflagde Beretning og Regnskab.

I det forløbne Aar har Værftet været godt beskæftiget saavel med Reparations- som med Nybygningsarbejde; dog har Arbejdet paa Nybygningerne i den sidste Del af Aaret været hæmmet af Forsinkelser i Materialleveringerne, grundet paa de urolige Forhold i Tyskland. Rekonstruktionen af Værftet er i Aarets Løb skredet godt fremad. Af nyt Arbejde er der i 1922—23 afleveret fire Skibe fra Værftet:

Dampfærger »Danmark« til De Danske Statsbaner, Fragtdamperen »Svanholm«, Fragt- og Passagerdamperen »Bergenhus« og Fragt- og Passagerdamperen »Trondhjem« til D. F. D. S.

Endvidere er afleveret et Maskinanlæg til Nakskov Skibsværft og tre mindre Kedelanlæg.

Ved Driftsaarets Slutning var følgende Nybygninger i Arbejde: En Fragtdamper til Dampskibsselskabet Norden, en Fragtdamper til Dampskibsselskabet Heimdals.

Desuden var i Arbejde: et Maskinanlæg til Frederikshavns Værft og Flydedok.

Der er udført Reparationer paa 105 Skibe.

— Netto-Overskudet androg 2,4 Mill. Kr. Aktionærerne faar 15 pCt. i Dividende, og i Tantième udbetales 281,000 Kr. Til Dispositions-fonden henlægges 950,000 Kr.

Fra Aktionærside udtalles Glæde over det smukke Resultat, og Regnskabet godkendtes uden Diskussion. Til Bestyrelsen genvalgtes Direktør Bussé, og det godkendtes, at Bestyrelsen havde suppleret sig med Direktør Kørbing.

Dampskibsselskabet Rødbyhavn.

Paa en ekstraordinær Generalforsamling i Dampskibsselskabet Rødbyhavn har man vedtaget Bestyrelsens Forslag om at nedskrive Aktiekapitalen til 200,000 Kr. Samtidig vedtoges det at give Bestyrelsen Bemyndigelse til eventuelt at udvide Aktiekapitalen til 500,000 Kr.

Kjøbenhavns Skibssalgs-Bureau.
ved CHARLES HVILSOM,
21, Havnegade 21.
Køb og Salg af Sejl- og Dampskibe.
Forlang Katalog. Send Opgave.

Skibsefterretninger.

Dampskibe.

D. F. D. S. Alexandra afg. Newcastle 29./8. til Portland Maine. — Algarve ank. Cadiz 11./9. — Arizona ank. Barry 6./9. — Arkansas ank. Hallstavik 11./9. — Beira afg. herfra 8./9. til Antwerpen. — Bergenhus ank. Stettin 9./9. — California ank. hertil 10./9. — Charkov ank. London 9./9. — Dania ank. Buenos Aires 25./8. — Douro afg. herfra 11./9. til Riga. — Ebro ank. hertil 10./9. — Ella afg. Aarhus 10./9. til Hamburg. — Erik II ank. Riga 2./9. — Esbern Snare ank. Aalborg 10./9. — Esbjerg ank. Kiel 13./8. — Ficaria ank. hertil 9./9. — Florida ank. Cardiff 8./9. — Frederik VIII afg. Christiana 7./9. til New York. — Frode afg. Baltimore 11./9. til Montreal. — Garonne ank. Danzig 3./9. — Generalkon-sul Pallisen ank. New Orleans 11./9. — Gorm afg. Newcastle 7./9. til Philadelphia. — Halldan ank. hertil 7./9. — Harald ank. Antwerpen 25./8. — Hellig Olav ank. New York 5./9. — Helmer Mørch ank. Swansea 28./8. — Hindsholm ank. hertil 11./9. — Hjortholm ank. Nakskov 11./9. — J. C. Jacobsen afg. Libau 11./9. hertil. — Ivar afg. Swansea 29./8. til Kanada. — Jolantha afg. herfra 10./9. til Christiania. — Katholm afg. Danzig 11./9. til Libau. — Knud II ank. Frederikshavn 12./9. — Louisiana afg. Rosario 10./9. til Bahia Blanca. — L. P. Holmblad ank. Reval 9./9. — Magnus ank. Antwerpen 10./9. — Maja ank. hertil 11./9. — Maryland afg. Bahia 5./9. til Madeira. — Minsk ank. Helsingør 8./9. — Moskov afg. Danzig 11./9. til London. — Nevada ank. Newport Mon 10./9. — Nawa afg. Montreal 11./9. hertil. — Odin ank. hertil 12./9. — Olaf afg. Swansea 11./9. hertil. — Oregon afg. Cardiff 22./8. til Buenos Aires. — Oscar II ank. hertil 4./9. — Pennsylvania ank. Rosario 8./9. — Rita ank. Hamburg 10./9. — Saga ank. hertil 11./9. — Seine afg. Riga 10./9. hertil. — Skjold ank. Libau 4./9. — Svanholm ank. Danzig 9./9. — Svend II afg. London 11./9. til Methil. — Taarnholm ank. Manchester 10./9. — Texas ank. Las Palmas 5./9. — Tiber ank. Bordeaux 9./9. — Tomsk ank. Ceuta 11./9. — Trondhjem ank. Aalesund. — Tula afg. Genua 11./9. til Leghorn. — Uffe ank. Antwerpen 9./9. — United States afg. New York 6./9. hertil via Norge. — Viking ank. hertil 11./9. — Virginia ank. Helsingør 11./9. — Yrsa afg. herfra 11./9. til Hamburg. — Brynhild afg. Newcastle 3./9. til Cuba. — Svava ank. Rønne 11./9. — Botnia ank. Leith 11./9. — Island ank. hertil 7./9. — Sleipner afg. Leith 11./9. til Færøerne.

Det østasiatiske Kompagni. Afrika ank. Kobe 11./9. udg. — Anau ank. Dublin 5./9. hlg. — Asia ank. Supe 6./9. hlg. — Australien afg. Portland 8./9. udg. — Chile pass. Perim 11./9. udg. — Dana ank. Sækkjøbing 4./9. — Falstria afg. Aalborg 11./9. udg. — Fiona pass. Perim 8./9. hlg. — Java ank. Kobe 6./9. udg. — Jutlandia pass. Perim 6./9. udg. — Sejler København afg. San Francisco 9./9. udg. — Malaya ank. Norresundby 8./9. udg. — Mexico afg. New York 31./8. hlg. — Panama ank. Kjøbenhavn 11./9. — Peru ank. Adelaide 24./8. udg. — Selandia ank. Singapore 11./9. udg. — Siam pass. Panama Canal 30./8. udg. — Sierre Nevada afg. Southampton 28./8. udg. — Tongking ank. San Francisco 9./9. hlg. — Estonia afg. New York 6./9. ostg. — Lituania ank. New York 6./9. — Polonia ank. Libau 1./9.

Dansk-fransk Dampskibsselskab. Lifland, O. H. Petersen, forv. ank. Petrograd 12./9. — Normandiet, K. H. Petersen, ank. Petrograd 13./9. — Slesvig, Weichardt, ank. London 11./9. til Hull. — Kurland, Berendsen, ank. Blyth 10./9. til Kjøbenhavn. — Bretagne, Lund, afg. Grangemouth 11./9. til Kiel. — Estland, Sorensen, afg. Gjedser 8./9. til Petrograd. — Skaane, Kyhn, ank. Gjedser 8./9. til Wiborg. — Bornholm, Hansen, ank. Bathurst 7./9. — Grønland, Kruse, ank. Danzig 8./9. til Stockholm.

Dana. Danebrog ank. Königsberg 26./8. — Danefelt ank. Hull 6./9. — Daneholm ank. Boston 5./9. — Danelag ank. Nykjøbing F. 10./9. — Danemark ank. Kjøbenhavn 8./9. — Danery ank. Randers 8./9.

Dania. Esther Maria lossen i Kjøbenhavn. — Irene Maria laster i Danzig for Calais. — Elie afg. Sunderland 10./9. for Kjøbenhavn. — Mary lossen i Boulogne.

C. K. Hansen. Aalborg ank. Boness 2./9. — Amalienborg ank. Harburg 8./9. — Brattingsborg afg. Colon 3./9. — Borglum afg. Dalhousie 7./9. — Christiansborg afg. Las Palmas 9./9. — Dansborg ank. Santos 30./8. — Ellicsborg ank. Raha 6./9. — Elsborg Grangemouth 8./9. — Flynderborg pass. Brunsbüttel 8./9. — Fredensborg afg. Rio de

Janeiro 1./9. — Frederiksborg ank. West Hartlepool 6./9. — Hammershus ank. Santos 28./8. — Jelling afg. Liverpool 30./8. — Jømsborg pass. Dungeness 9./9. — Jungshoved ank. Immingham 4./9. — Jægersborg ank. Boness 30./8. — Kronborg ank. Immingham 9./9. — Lilleborg ank. Luleå 7./9. — Rosenborg ank. Leith Road 9./9. — Silkeborg afg. Haukipudas 9./9. — Skanderborg ank. Trondhjem 8./9. — Skodsborg ank. Riga 6./9. — Spigerborg ank. Randers 7./9. — Stegelborg ank. Königsberg 30./8. — Sønderborg ank. San Nicolas 8./9. — Taarnborg ank. Kjøbenhavn 10./9. — Uranienborg ank. Nørre Sundby 6./9. — Viborg afg. Livorno 9./9. — Ørkild pass. Dover 8./9. — Ørneborg pass. Dungeness 8./9.

Heimdal. Simone, Rathje, ank. Rouen 5./9. — Vera, Risø, pass. Holtenau 11./9. for Dunkirk. — Anine, Larsen, ank. London 2./9. — Romø, Christensen, ank. Cherbourg 7./9.

J. Lauritzen. Helene pass. Gibraltar 9./9. for Wasa. — Jøger afg. Holmsund 10./9. til Piteå. — Nerma ank. Nakskov. 9./9. — Britta ank. St. Louis 10./9. — Gerda ank. Fredrikshavn 7./9. — Harriet ank. Marieberg 10./9. — Nancy pass. Portland 9./9. for Sevilla. — Niobe ank. Norrkøping 8./9. — Gunvor pass. Sagres 10./9. for Cartagena. — Johanne afg. Kjøge 8./9. til Svartvik. — Karla ank. Aberdeen 10./9. — Marie afg. Grimsby 10./9. til Leith. — Nautik afg. Wiborg 10./9. til Mäntyluoto. — Neptun pass. Brunsbüttel 9./9. for Barcelona. — Nordsøen afg. Valencia 10./9. til Almeria. — Dorrit ank. Cardiff 10./9. — Jenny afg. Glasgow 8./9. til Preston. — Randi ank. Norrkøping 9./9. — Stella afg. Kjøbenhavn 10./9. til Norrkøping. — Alfa pass. Brunsbüttel 9./9. for Valencia. — Bodil pass. Helsingør 11./9. for Manchester.

Orient. Arabien ank. Shanghai 10./9. — Bolivia afg. Yokohama 28./8. — Indien afg. New Orleans 7./9. — Kina afg. Ocean Isl. 11./9. — Natal pass. Cap Verde 1./9. — Parana ank. Portland Ore. 1./9. — Rhodessa afg. Boston 6./9. — Transvaal afg. S. Vincent 3./9.

Svendborg. H. A. Hansen, Hansen, afg. Kotka 11./9. til Rouen.

Æra. Emanuel, Svane, ank. Grimsby 4./9. — Erindring, Nielsen ank. Odense 3./9. — Energi, Jensen, ank. Aalborg 9./9.

Sejlskibe.

Panis. Ingrid, Petersen, ank. Cardiff 3./9. — Kaj Hvilsom, Wulff, ank. Antwerpen 13./8. — Johanne, Larsen, afg. Casablanca til Trinidad 4./9. — Dagny, Petersen, ank. Blyth 1./9. — P. Rasmussen, Larsen, afg. Cadiz til Gaspe 30./7. — Elisabeth Eff, Nielsen, pass. Brunsbüttelkoog 29./8. til Jersey. — Dronning Louise, Hansen, ank. Charlestown 10./9. — Vesta, Godtfredsen, pass. Skagen 25./8. til Quimper. — Vega, Købke, afg. Ballen til Dysart 10./9. — Ella Eff, Hvenegaard, pass. Helsingør 30./8. til Newry.

Svendborg. Sigrid, Hansen, ank. Gateborg 4./9. — Kurt, Jørgensen, ank. Gl. Karleby 4./9. — Marie, Nielsen, ank. Vester-
vik 4./9. — Concordia, Møller, ank. Dysart 5./9. — Neptun, Sørensen, ank. Ballen 4./9. — Richard, Petersen, afg. Umeå 5./9. til Bridgewater. — Ellen, Andersen, ank. Great Yarmouth 5./9. — Albert Mou, Rasmussen, ank. Gustavsberg 9./9. — Emanuel, Petersen, ank. Gefle 6./9. — Ludvig, Jørgensen, ank. Søderhamn 7./9. — C. V. Petersen, Petersen, ank. Thurø 6./9. — Pallesen, Jensen, ank. Lanclly 8./9. — Zampa, Rasmussen, afg. Helsingør 7./9. til Bahiden. — Ørnen, Rasmussen, afg. Immingham 8./9. til Sundsvall. — Dagmar, Petersen, ank. Refsø 9./9. — Minerva, Sørensen, afg. Totnäs 8./9. til Boness. — Jens Nielsen, Nielsen, ank. Holmstrand 9./9. — Falken, Rasmussen, ank. Jacobsstad 10./9. — Noa, Jørgensen, afg. Søderhamn 9./9. til Cour-selles. — Garibaldi, Jørgensen, ank. Paimpool 11./9. — Confidence, Mouritzen, ank. Skjelskør 11./9. — Nordborg, Hansen, ank. Teignmouth 10./9. — N. J. Nielsen, Nielsen, ank. Kotka 8./9.

Æra. Polarstjernen, Hansen, ank. Reykjavik 2./9. — Nordstjernen, Hansen, ank. Frederikshavn 2./9. — Alf, Jørgensen, afg. Trinidad 3./9. — Nathalia, Eriksen, afg. Torneå 4./9. til Exeter. — San, Pedersen, afg. Dysart 7./9. til Tønsberg. — N. Hansen, Christensen, ank. Oporto 3./9. — Andreas, Rasmussen, ank. Gibraltar 4./9. for Neapel. — P. R. Nielsen, Petersen, ank. Aalborg 5./9. — Harris, Haagensen, ank. Fowey 5./9. — Frem, Jørgensen, afg. Trångsund 5./9. til Newhaven. — Norden, Grube, afg. Trångsund 5./9. til Southampton. — Alfa, Christensen, ank. Kjøbenhavn 6./9. for Blyth. — Niels, Rasmussen, ank. Folkestone 6./9. — Chr. H. Rasmussen, Boye, afg. Holbæk 7./9. til Thorshavn. — Hans, Christensen, ank. Langesund 7./9. — Glory ank. Cardiff 7./9. — Caroline, Jørgensen, ank. Odense 9./9. — Favorit, Christensen, afg. Cambridgeham 9./9. til Sundsvall. — Skandia, Harris, pass. Dover 6./9. vestg. — Bien, Petersen, ank. Aalborg 9./9. — Margaret pass. Rødby 10./9. p. R. t. London. — Hertha, Christoffersen, ank. Kotka 10./9.

Havarier og Forlis.

Et traadløst Telegram til »Sv. Dagbl.« fra Helsingfors meddelte, at den engelske Dampner »Dayton« paa Rejse fra Hull til Wiborg er stødt paa en Mine 45 Mil Nordøst for Reval. Dampneren sank straks, hvorved en Mand af Besætningen omkom. Den øvrige Besætning blev reddet og ført ind til Reval af den tyske Dampner »Hohenfels«, der var tilkaldt ad traadløs Vej.

Nybygninger, Køb og Salg.

Efter hvad en Korrespondent til »Norg. Hand. og Søft.« i Kristianssand erfarer, er Fuldriggeren »Sørfareren« tilhørende S. O. Stray & Co. solgt til Danmark. »Sørfareren«, som var Kristianssands største Sejlskib, 3,900 Tons d. w., er bygget i 1888. Den er for Tiden oplagt i Kristianssand. Købesummen er efter Forlydende 112,500 Kr.

Fra Sø og Land.

Nytten af traadløs Telegrafi. Takket være en 16-aarig Drengs Tapperhed og heltemodige Udholdenhed er ved en given Lejlighed ikke mindre end 60 Menneskeliv blevet reddet fra Dødenovre paa Nordamerikas Kyst, fortæller »Natt. Tid.« Den tapre unge Mand hedder Jack Scheetz og er Søn af en Forlægger i Filadelfia.

Den unge Jacks højeste Ønske var at hellige sig Studiet af den traadløse Telegrafi, og da han allerede var godt inde i Emnet, gav et Dampskibsselskab hercdvilligt den unge Mand Tilladelse til i sin Ferie at blive beskæftiget som »traadløs Telegrafist« om Bord paa et af Selskabets Skibe. Saaledes gik det til, at Jack kom om Bord paa Dampneren »Lexington«, der i Nærheden af Hunting Island blev saa ilde tilredt under en pludselig opstaaet Storm, at Skibet meget hurtigt blev Vrag. Orkanen adslagde Skibets traadløse Apparater, men midt under Stormens Rasen klatrede den unge Telegrafist op til Mastetoppen og anstrengte sig for at opsætte et nyt Apparat. I Timevis holdt den unge Mand sig fastklamret til Tovværket og sendte uafbrudt sine traadløse Signaler ud til Omverdenen. Mere end en Gang var han lige ved at slippe sit Tag, naar vældige Vindstød rev og ruskede i ham, men det lykkedes dog den tapre Telegrafist at holde sig fast.

Da endelig hans Melding blev optaget, og Hjælpen herved tilkaldtes, var Jack Scheetz saa udmattet, at han ikke længere formaaede at holde sig oprejst, og nogle Matroser maatte ile ham til Undsætning, da en Styrtesø truede med at rive ham over Bord.

Da endelig langt om længe en tililende Toldkutter naaede ud til Stedet og reddede »Lexington«s udmattede Mandskab og Passagerer om Bord, bragtes der den 16-aarige Redningsmand ligefrem storemende Ovationer.

Jordomsejling paa en Lystyacht. Den 25. September 1920 forlod en svensk Lystyacht ved Navn »Fidra« Karlskrona med 7 Officerer og 5 Matroser fra den svenske Marine for at gøre en Rejse rundt om Jorden. Den 11. September 1922 kom den, i Følge »Natt. Tid«, tilbage efter lykkelig tilendebragt Rejse og har faaet en meget festlig Modtagelse baade fra offentlig og privat Side.

»Fidra« var i 1919 bleven købt i England af Godsejer Sebastian Tamm og hans Broder, Marinelejtant Sverre Tamm, og de indbød en Del Venner til at være med paa en Jordomsejling. Yachten er 100 Fod lang, maaler 129 Yachttons og har 510 Kvadratmeter Sejl, hvorhos den har faaet en Motor indlagt. Rejsen gik Syd om Sydamerika, gennem det stille Hav — som viste sig alt andet end stille — til Paaskeøen, Hawaiiøerne, Fidjiøerne, Yokohama, Hongkong, Singapore, Colombo og hjem gennem Suezkanalen med en lille Afstikker til Cowes, hvorfra Hjemkomsten til Karlskrona blev averteret.

Yachten og dens kække Besætning har gentagne Gange været overfaldet af voldsomme Storme. Under Opholdet i Hongkong udtalte Lejtnant Tamm til et Blad sin store Tilfredshed med Skuden og dens Besætning. Han sagde, at Togtet var gjort for Fornøjelsens Skyld og for at faa Erfaring i Havsejlsads. Erfaringerne havde de faaet mere end nok af, men med Fornøjelsen havde det indtil da været smaat bevendt. Lejtnant Tamm ansaa ikke Stillehavet for godt egnet til Lystsejlsads.



INDHOLD:

Kjøbenhavn, den 13. September 1923. — Uddrag af Aarsberetning for 1922 fra Danske Rederes Ulykkesforsikringsforbund. — Af Nordisk Skibsrederforenings Cirkulære. — Fragtmarkedet. — Spørgsmaal og Svar. — Generalforsamlinger. — Skibsefterretninger. — Havarier og Forlis. — Nybygninger, Køb og Salg. — Fra Sø og Land. — Efterretninger for Søfarende. — Kurser paa Kjøbenhavns Børs.

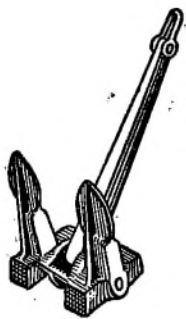

Staalstøberiet A/S Strømmens Værksted

pr. Christiania

Leverer al Slags Staalstøbegods.

Specialitet:

Staalstøbte Stevne, Ror, Propeller og Ankere

med Lloyds eller Veritas Certificat.

Repræsentant for Danmark:

Emil A. Schneider, Nørregade 40, Kjøbenhavn

T. I. P. Lichtenbergs Bagerier

Telefoner: 4320. **Rug- og Skibsbrødsfabrik** Telegr.-Adr.: 12320. Adelgade 79, Kbhvn. & Islands Plads, C. •Skibsbrød.

Kunstfyrværker Fritz Busch

ved **Holger Pedersen**

anbefaler sig med

Signaleringsfyrværkeri af enhver Art.

Leverandør til de herværende Dampskibsselskaber og Statsbanedriftens Søfartsafdeling.

Laboratorium:

Kongens Enghave, V.

Tlf. Centr. 6031. Tlgr.-Adr.: »RAKET», Kjøbenhavn. Privatlf. Nora 2393

N. F. STEGMANN

Tlgr.-Adr.: »Stegmann» Nørresundby Telefon 918 — 718

A. Mou's Kødudsalg. — St. Annæ Plads 14. — Telefon 3816.

Kurser paa Kjøbenhavns Børs.

København, den 12. September 1923.

Aktier.	Gjort til		Køber	Sælger		Gjort til		Køber	Sælger
Nationalbank	151				4 1/2 % Jydske Land. Kreditf.	6. S.		89 1/4	89 1/2
Privatbank	117	117 1/2	117	117 1/2	4 - do. do.	6. -		83 1/2	85 1/2
Landmandsbank					4 - do. do.	5. -		85 1/2	87 1/2
Handelsbank	130		129 3/4	130	3 1/2 - do. do.	6. -		81 1/4	83 1/4
Københavns Diskonto- og Revisionsbank	81	80 1/2	80 1/4	81	3 1/2 - Østift. Husm. Krdf.			89	91
Private Laanebank					4 1/2 - do. do. do. 2. A.			96 3/4	98
Haandværkerbank			62 1/2	63 1/2	4 - do. do. 3. Hoved-Afd.			90 3/4	92 3/4
Frederiksberg Bank					3 1/2 - Jydske Husm. Krdf.			88	90
Danske Sukkerfabrikker	230 1/2	232 1/2	232	232 1/4	4 1/2 - do. do. do. 3. A.			88	88 1/2
Burmeister & Wains Fabrik	213		212 1/2	214	4 1/2 - do. do. do. 2. -		97	97	98
Forenede Bryggerier	213		212 1/2	214	4 - do. do. 3. Hoved-Afd.		86 3/4	86 3/4	87
Forenede Dampskibs-Selskab	72 1/2	72	72	72 1/2	4 1/2 - Ny jydske Købst. 7. S.			88 1/2	88 3/4
Dampskibs-Selskabet Norden					4 - do. do. 7. -			83 1/2	85 1/2
do. Dannebrog	93 1/4	94 1/4	93 1/4	94 1/4	4 - do. do. 6. -			93 1/2	95 1/2
do. Orient					3 1/2 - do. do. 5. -			82 1/2	84 1/2
do. Myren	110		109 1/2	111	3 1/2 - Vest sønderj. Konv. 5. S.			85 1/2	87 1/2
do. Torm					4 - Vest sønderj. 7. S.			81 1/2	83 1/4
do. Vendila			125	127	4 - do. do. 6. -			86 1/2	88
do. Progress	64	63	63	64	4 1/2 - do. do. 7. -		87 3/4	87 3/4	88
Dansk-Fransk Dampskibsselskab	93		93 1/4	95	4 - Jydske Grundej. p. Land. 3. A.			81	83
Østasiatisk Compagni	134 1/4	135	134 3/4	135	4 1/2 - do. do. do. 2. -			89 1/2	91 1/2
					4 1/2 - Sønderj. Kreditf. 1. S.		86 1/2	86 1/2	88 3/4
					4 1/2 - Kbhvns Hypotekf. 2. S.			83	85
					5 - do. do. 2. -			88	88 1/2
					5 - Grundejernes Hypotekf. 2. S.			88 1/2	90 1/4
					5 - Jydske Hypotekf. 3. A.			89	91
					5 - Østift. do. 3. -			88 1/4	88 1/2
Stats- og Kreditforenings-Oblig.									
3 % uopsigelige Statsoblig.	*		58 1/4	58 1/2					
3 1/2 - do. do.			68	68 1/2					
3 1/2 - Husejer Kreditk. 1. Afd. 1. S.			72 3/4	74 1/2					
4 1/2 - do. do. 2. - 1. -			89 3/4	91 1/2					
3 1/2 - Kbhvns Kreditf. ikke amort.			80 3/4	82 3/4					
3 1/2 - Konv. Kbhvns Kreditf.			83 1/2	85 1/2					
4 - Kbhvns Kreditf. Oblig. 6. S.			81 1/4	83					
4 - do. do. 3. -			86 1/2	88 1/4					
4 1/2 - do. do. 7. -			87	87 3/4					
3 1/2 - Konv. Østift.			87 1/2	87 3/4					
4 1/2 - Østift. Kreditf. Oblig.			88 1/2	88 3/2					
4 - do. do. 11. -			81 1/4	81 3/4					
4 1/2 - do. do. 7. -			88 1/4	88 1/2					
4 - do. do. 10. -		86 1/2	86 1/2	86 3/4					
4 - do. do. 9. -		87 1/4	87	87 1/4					
4 - do. do. 8. -			87	89					
4 - do. do. 7. -			82	84					
3 1/2 - do. do. 6. -			83 1/4	85 1/4					
4 1/2 - Østift. Kreditk. L.			89 1/2	90					
4 1/2 - do. do. 4. -		91 1/4	91 1/4	92					
4 1/2 - Fynske Kreditf. Obl.			91 1/4	93					
3 1/2 - Konv. jydske Land.			86 1/2	88 1/2					
4 1/2 - Jydske Land. Kreditf.			88 1/4	88 1/2					
4 - do. do. 7. -			81	82					

Vekselkurser den 12. September 1923.

		à vista Sælger	10 D. D. Køber	3 Md. D. Køber
Stockholm	100 Kr.	147,15		
Christiania	100 -	89,25		
Hamburg	pr. 100 Mk.	0,000010		
London	- 1 £	25,14		
Paris	- 100 Francs	32,20		
Antwerpen	- 100 -	26,90		
Zürich	- 100 -	99,10		
Amsterdam	- 100 Gylden	217,35		
Rom	- 100 Lire	24,85		
Helsingfors	- 100 f. Mk.	14,70		
Madrid	- 100 Pesetas	74,75		
New York	- 100 Doll.	5,54		
Prag		16,55		
Wien		0,0079		

Diskonto i Nationalbanken: 6 %, priv. Diskontenter: 6—7 1/2 %
H. C. Møller, Bankforretning, 16, Ved Stranden.

DANSK SØFARTSTIDENDE

ABONNEMENTSPRISEN

er 3 Kr. pr. Kvartal, i Udlandet 18 Kr. pr. Aar. Enkelte Numre 35 Øre.
Abonnement modtages St. Annæ Plads 26, 10—3, hvortil ogsaa Bidrag til Bladet m. v. adresseres, samt paa alle Postkontorer.

Bladet omdøles ved Postvæsenets Foranstaltning.

Enkelte Numre af »Dansk Søfartstidende« sælges paa Bladets Kontor og i Kioskerne.

AVERTISSEMENTS PRIS.

Første Side pr. mm à 45 mm Brede 30 Øre
Siden overfor og ved Tekst samt Bagsiden do. 20 —
De øvrige Sider do. 15 —
Moderation for 13 Gange 26 Gange 52 Gange
5 pCt. 10 pCt. 20 pCt.
For Udlandet er Priserne 25 pCt. højere.

FORSIKRINGS-AKTIESELSKABET „SKANDINAVIA“

tegner Sø-, Transport- og Krigsforsikring.
Kongens Nytorv 6. — København K. — Telefon 9316.
Aktiekapital: 20 MILLIONER KRONER

Hovedrepræsentant for Skandinavien: A/S GRØN & WITZKE, Kongens Nytorv 6, København.

C. K. HANSEN

DAMPSKIBSREDERI

DAMPSKIBS-, HAVARI- OG ASSURANCE-AGENTUR

BEFRAGTNING OG KØB OG SALG

AF DAMP- OG SEJLSKIBE

KØBENHAVN

29 B, Amaliegade.

Filial: HELSINGØR
2, Soflegade.

Telegr.-Adr.: HANSEN
{ Central 72 (10 Ledninger)
— 50589 (6 Em. - 9 Fm.)
Statstelef. 13 (2 Ledninger)

Telegr.-Adr.: HANSEN
Telefon: Helsingør 972.

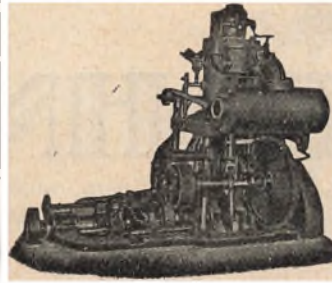

Telf. 44 & 468

»ALPHA«
MOTOREN

Bedste 4 Takt Motor.
Bygges fra 2-120 HK.
Over 3800 i Brug.

MOTORSPIL
i alle Størrelser.

Forlang Tilbud.

A/S Frederikshavns
Jernstøberi & Maskinfabr.
Brødrene Houmøller)
(Tlg. Motorhoumøller)
FREDERIKSHAVN.

P. Brown jun. & Co.

Dampskibsrederi * Dampskibsagentur
Amallegade 43. — Telegr.-Adr.: »Brown«. — Tlf. C. 276.

A. P. MØLLER, KØBENHAVN

Rederi. Befragtning. Klarering.
Dampskibsekspedition.
Køb og Salg af Skibe. Skibsbygning.

Telegram-Adresse: »MERSK«
Stats-Telefon 33 Telefoner 514
(Omstilling til samtlige Afdelinger)

DAMPSKIBSSELSKABET

„TORM“

Telegramadr. »Torm«. Telefon 2437.

Kontor:

St. Strandstræde 9, 2. S. København.

Danish Shipping Company Ltd. A/S

Set. Annæ Plads 28.
Kjøbenhavn K.

Skibs- og Havariagenter.

Befragtning, Klarering & Dampskibsekspedition.
Køb og Salg af Skibe og Kontrahering
af Nybygninger.

Telegr.-Adr.: PACAO. Telefoner: 1535-5836.
Statstelefon: 527.

Skibsrigger W. PEDERSEN

Wildersgade 24. Telf. Amager 5332 x
udfører alt Riggerarbejde samt Spleisning
af Staal- og Jærnvirer.



Olskind

er
betydelig
nedsat.

Kvaliteten
er
betydelig
forbedret.

Cand. pharm. **Harsen & Schlier,**
Øresunds Sidevej. København S.

SØMANDSLOVEN AF 1. MAJ 1923.

Vejledende Fremstilling
af Kontorchef i Handelsministeriet EMIL KROGH.

Indbunden..... 1 Kr. 65 Øre pr. Expl.
gennemskudt med hvide Blade 2 - 00

Særtryk af »Dansk Søfartstidende«.

A/S FORSIKRINGSSELSKABET „CODAN“

Generalagenter P. SØHT & CO.

AFDELING FOR SØ- OG TRANSPORTFORSIKRING

Telefon 14,995

NIELS JUELGADE 9, 2. S.

Telegr.-Adr.: »Gnirdos«

DE FORENEDE JERNSTØBERIER A/S
 AFDEL: CHRISTIANSHAVNS JERNSTØBERI
 HOLMBLADSGADE 27 · KØBENHAVN



SKIBS-
BAGE-
OVNE

KABYS KOMFURER
I ALLE STØRRELSER



SKIBSOVNE I STORT UDVALG

FORLANG KATALOG · TELEFON: 1630

VØLUND
 RAAOLIEMOTORER

AKTIESELSKABET **"VØLUND"** KØBENHAVN 5
 TELEFON C 5522 · ØRESUNDSVEJ 147 · STATSTELEFON 503

Randers Rebslaaeri



Hamp- og Staaltraadstougværks-Fabrik
Randers
 Tougværk af Hamp, Manilla og Cocos
 alle Dimensioner.

Jærn- og Staalouge
 til Skibsbrug og Elevatorer

Oplag hos

JØRGEN JENSENS Eftf.
 København

A/s KØGE VÆRFT

SKIBS- & MASKINBYGGERI

TELEGR.-ADR.: DOCK KJØGE TELEFON 425
 — DANMARK —

NYBYGNINGER INDTIL 9000 Tons d. w.
 2 PATENT SLIPPER FOR SKIBE INDTIL 290' LÆNGDE
 40 Tons FLYDEKRAN
 REPARATION AF SKIBE OG MASKINER

Skibs- Provieringshandlere.

Kjøbenhavn og Provinserne.

Kjøbenhavn. Georg Sørensen, Nyhavn 13, Tlf. 6404.

Oscar Rolff, St. Annæ Plads 22. Tlf. Centr. 4140.

Bjørch-Jensen & Co., Holbergsgade 24. Tlf. 7262.

Th. Møller, Nyhavn 45 & 47, Tlf. 387.

Charles Hvilsom, Havnegade 21, Tlf. 4705 og 4810.

Jens With, Nyhavn 19, Tlf. 5349. Telegram-Adresse: Skibswith.

Kolding. Henry Fisker & Co. (R. Rasmussens Eftf.). Telefon 206.

Aalborg. Bertelsen & Larsen. Telegr.-Adresse: »Acibaa«. Telefoner 249 og 1607.

P. Hansen & Co. ved P. Hansen & E. Schmidt Pedersen.

Skagen. P. Saxberg, Telefon 85.

Frederikshavn. P. Saxbergs Eftf., Telef. 244 og 482. Telegram-Adresse: Saxberg.

P. Schou & Co., Telefon 12. Statstelefon 17.

Randers. A. L. Nielsen. Tlf. 266 og 224.

A. L. NIELSEN

Telf. 266 RANDERS Telf. 224

Skibsproviantering
 Forhyringskontor

P. HANSEN & Co.

ved
 P. HANSEN & E. SCHMIDT PEDERSEN
 Bunkerkulforretning.
 Skibsprovianter.
 AALBORG.

P. Schou & Co. Frederikshavn

Skibsprovianteringsforretning

Telefon Nr. 12, Telegramadresse »Schou« Statstelefon Nr. 17

I Frederikshavn

provianteres de Herrer Skibsførere bedst og billigst hos

P. Saxbergs Eftf., N. Mogensen Skibshandel.

Telegram-Adr.: »Saxberg«. Telefoner: 244 & 482.

P. SAXBERG. SKAGEN.

Skibsprovianteringsforretning.

Telefon 86. — Telegr.-Adr.: »Saxberg«.

JOHS. UTZON, Aalborg,

edsvoren Skibsmægler.

Telefon 2075 & 2200. Statstelefon 2. Telegr.-Adr.: UTZON.

— Telefon 5349. — Tlgr.-Adr.: Skibswith.

Jens With
 Skibsprovianteringsforretning
 NYHAVN 19

Telefon 200. ASSENS MOURITZ G. KRAG Telegr.-Adr.: »Krag.«
 Statstlf. 10. Edsvoren Skibsmægler
 Klarering — Befragtning — Assurance — Havari.
 Agentur — Kommission — Spedition — Køb og Salg af Skibe.

Telefon 56 & 1409. AALBORG CHR. JENSEN Telegr.-Adr.: »Søborg.«
 Statstelefon 40. Edsvoren Skibsmægler
 Søborg & Bentin's Eftf.

N. F. STEGMANN
 Tlgr.-Adr.: »Stegmann« Nørresundby Telefon 918 — 718

Husk
Petersen - Faxe's
 I. Kl.s Herreskræderi,
 Kjøbenhavn.
 Stort Lager af lærdigsyede Klædnings.

Bjørch-Jensen & Co.
 Skibsproviantering
Holbergsgade 24
 4. Sted fra Nyhavnsbroen.
 Hurtig Ekspedition. — Billige Priser.
 Telegr.-Adr.: »Bjørch-Jensen«.
 Telefon 7262.

Hans Olesens Eftf.
 (Niels Wang)
 Skibsmægler, Horsens

Carl v. d. Hude
 Skibsmægler. Aarhus.

Jervell & Knudsen
 Skandinaviske Møglere
 Befragtning og Havariagenter
 Telegr.-Adr.: JERVELLCO.
 OPORTO, PORTUGAL

Otto Wang
 Skibsmøglere og Befragtnings Agenter
 Specialitet: Saltfragter
 Skibshandel
 Telegram-Adr.: »WANGCO«
 LISSABON

Oscar Rolff,
 St. Annæ Plads 22.
 Kun absolut første Klasses
 Skibsproviant.
 Telefon: CENTRAL 4140.

AKTIESELSKABET
DET ØSTASIATISKE KOMPAGNI
 (The East Asiatic Company, Limited)

KØBENHAVN
 Filialer: BANGKOK og SINGAPORE

Egne Agenturer: Soerabaya, Shanghai, Hankow, Vladivostock, Dalny, Harbin, New York, Valparaiso, San Francisco, Durban og Johannesburg.

Regelmæssig Ruteafart paa Siam, Kina, Japan, Sydafrika, Australien, Java, Vestindien, Meksiko og Vestkysten af Nord- og Sydamerika.

Import til Evropa af østasiatiske og andre oversøiske Produkter, Teak- og andre Træsorter.

Eksport til oversøiske Pladser af europæiske Produkter. — Skov- og Savmølle drift i Siam.

Alle nærmere Oplysninger erholdes ved Henvendelse paa Kompagniets Hovedkontor, Holbergsgade 2, København K.

A/S HERA MOTORFABRIK
 BEDSTE DANSKE RAAOLIE MOTOR
 TELEFON: 9607 FORLANG TILBUD TELEGRAM-ADRESSE: TORMOHERA
 9608 H. C. JENSENVEJ 13 KØBENHAVN L.

Iver C. Weilbach & Co.

(K. Prahl & C. Sølvér)

Norsk statsautoriserede Kompassrettere

Amaliegade 30

København

Kompasser
 Logger
 Pejlskiver
 Kronometre



Sekstanter
 Kikkertør
 Dybde-
 maalere
 Barometre

Eneste Danske Specialforretning
 i Nautiske Instrumenter.

Undgaa **Husk!** Amaliegade 30
 Fejltagelse Central 1027

A/S Motorfabriken „Dan“

Bragesgade
 10.

Telegr. Adr.:
 Motordan.

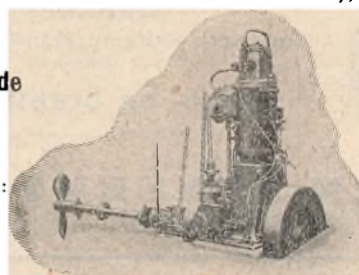

København
 L.

Telefon:
 Ctr. 8006 - 8007

„DAN“ MOTORER
 for Skibsbrug i Størrelser fra 5—140 HK
 samt Motorspil og Lossespil af enhver Art.

Fjerde Søforsikringselskab lim.
 i København

tegner Sø- og Transportforsikringer af enhver Art til billige, feste Præmier.
 Agenturer i de fleste Provinshbyer.

Post-Adresse: Holmens Kanal 24. Telegram-Adresse: „Fourthcomp.“. Telefoner: Central 266 og 10766

HANSA · Tysk nautisk Tidsskrift.

Organ for samtlige Interessenter indenfor den tyske Handelsseefart og Haafskærl

Et virksomt Annonceorgan for Firmaer, som ønsker at træde i Forbindelse med den tyske Søfart, den tyske Havfiskeriering, den tyske Handel og den tyske Industri.
 Abonnementspris, inklusive Porto, 30 Kr. pr. Aar.

HANSA'S Forretningsadresse er: Hamburg 11, Steinhöft 3.



C. L. Seifert

Kgl. Hof-Guldtrækker
 Kgl. Svensk Hof-Leverandør

St. Regnegade 12—16, Kjøbenhavn

Guldtrækkerartikler og Uniformseffekter

Telegramadresse:

Cseifert

— i bedste Kvaliteter —

Specialitet: Elegante Uniformshuer



V. T. Mathiesen & Sønner

Blikkenslager. Skibsinventar.
 Kabys og Baadeinventar, Lan-
 terner og Lamper med Certifi-
 cat til Carbid og Tran, Kompas-
 hætter, Autogen-Svejsning.
 Alt Skibsarbejde udføres.
 Telefon 9445.
 Toldbodgade 6. København.

Telefon:
 Central 297
 5 Ledninger.

ATLAS

**Skibs-Dampturbiner
 med Tandhjulsudveksling**

i mest moderne Udførelse.

A/S ATLAS, Nørrebrogade 198, København L.

Kjøbenhavn, den 20. September 1923.

Fransk Reglement om traadløs Telegraf i Skibe. Den 6te April d. A. udstedte den franske Regering en Anordning om tvungen Radiotelegraf i franske Skibe, hvilken Anordning træder i Kraft førstkommande 6te Oktober, og begrundede dette Skridt bl. a. ved Henviisning til, at Reglerne om Indførelse af traadløs Telegraf i London Konventionen af 20de Januar 1914 eller dog Regler svarende til Konventionen allerede er sat i Kraft af alle de øvrige Stormagter, der har medunderskrevet Konventionen. De ny franske Regler, der vistnok træder i Stedet for midlertidige militære Forskrifter fra Krigsperioden, bygger vel i det væsentlige paa London Konventionens Bestemmelser, men gaar dog i visse Henseender adskilligt videre og omfatter saaledes f. Eks. Forskrifter om Installation af Modtageranlæg — altsaa Stationer, der kan modtage radiotelegrafiske Meddelelser af enhver Art, men fra hvilke Telegrammer derimod ikke kan sendes — i Skibe af ganske ringe Størrelse.

Som det fremgaar af Meddelelser, der i disse Dage er fremkommet fra Frankrig, er det Hensigten, at disse ny Regler skal træde i Kraft den 6te Oktober ikke blot for franske Skibe, men tillige for fremmede Skibe i franske Havne. Da den franske Regerings Meddelelse herom, efter hvad vi erfarer, er ledsaget af Forslag om at udstrække den siden 1912 bestaaende fransk-danske Overenskomst om gensidig Anerkendelse af bestaaende Regler om Skibes Sødygtighed og de Dokumenter, der attesterer Sødygtigheden, saasom Fartscertifikater, Friboardscertifikater og lignende, til ogsaa at omfatte Reglerne om traadløs Telegraf i Skibe, tør man vistnok forudsætte, at det trods den meget knappe Tidsfrist vil kunne lykkes at faa en Ordning i Stand, der kan hindre, at dansk Skibsfart paa Frankrig fortrædages af de ny Bestemmelser.

Trafiken gennem Kieler-Kanalen i Aaret 1922. I det forløbne Aar har Trafiken igennem Kieler-Kanalen været overordentlig livlig, idet Kanalen passeredes af 39,210 Fartøjer af enhver Art med en samlet Tonnage af 12,575,987 N. R. T., imod 32,255 Skibe med ialt 9,484,454 N. R.-T. i 1921.

Skønt 29,312 Skibe — d. v. s. næsten de tre Fjerdedele — af de passerede Skibe førte det tyske Flag, var Tysklands Andel, beregnet efter Tonnagen, dog kun c. 40 pCt. af den samlede Tonnage. Det næststørste Kontingent stillede Danmark med 2,584 og Sverige med 2,510 Skibe, hvorefter Holland følger med 1,244 og Norge med 1,226 Skibe. Disse Tal viser tydeligt, at Kanalen har en overordentlig Betydning for de paagældende Landes smaa Skibe, som besørger Trafiken mellem Nord- og Østersøhavnene.

Den stedse stigende Benyttelse er det bedste Bevis paa Kanalens Vigtighed for Skibsfarten. Med 12,575,987 N. R.-T. har Aaret 1922 overfløjet Førkrigsaaet 1913 med næsten 2½ Mill. Tons (1913: 10,343,349 N. R.-Tons), hvoraf man formentlig kan slutte, at selv om Kanalafgifterne saavel som Lods- og Bugserpengene som Følge af Markens Fald gentagne Gange har maattet forhøjes, staar de forøgede Omkostninger ved Benyttelsen af Kanalen dog i et passende Forhold til de Fordele, Kanalen byder Rederne. (Udenrigsministeriets Tidsskrift.)

Natlige Stormvarsler. Ved det udenfor Helsingborg i de sidste Dage prøvede System med natlige Stormvarsler deltog Bureaudirektøren for Statens meteorologiske Anstalt J. W. Sandstrøm, der paa »Aftenbladet«s Forespørgsel har givet nogle Oplysninger angaaende de afsluttede Forsøg. Man har i Helsingborg forsøgt med en halv Snes Metoder, og man er blevet staaende ved et af Lodslojtnant H. Hammarberg udarbejdet System, som virker paa følgende Maade: Fra en c. 10 Meter høj Stang er ophængt en Mængde Lamper

paa Rad ned til Foden. De tændes samtidig og virker fra Havet som en Ildpil og kan derfor ikke forveksles hverken med Fyr eller Huse i Land. Ved forskellige Blink gives Oplysninger om Arten af den Vind, der kan ventes. Det er nu Mening at lade de i Sagen interesserede Parter udtale sig om Spørgsmaalet, ligesom man vil afeske Lodsstyrelsen en Udtalelse. Bliiver Svarene imødekommande, vil der blive foretaget Forsøg et Par Steder paa Kysten.

Handelsaftale mellem Danmark og Estland. Udenrigsministeriet meddeler: Ved en Noteveksling af 7. ds. har den danske og den estniske Regering truffet Overenskomst om midlertidigt at regulere Handels- og Søfartsforbindelsen mellem de to Lande paa Basis af gensidig Behandling som den mestbegunstigede Nation samt Nationalbehandling af Skibsfarten. Overenskomsten kan opsiges af hver af Parterne med tre Maaneders Varsel.

En lignende Overenskomst er truffet for Islands Vedkommende.

Norsk Højesteretsdom. Det danske Dampskib »Hans Tavsens« kolliderede i Efteraaet 1918 i Bergens Havn med det norske Dampskib »Frances«, som tog en Del Skade. »Frances«s Rederi anlagde derefter Sag mod Rederiet for »Hans Tavsens« til Betaling for Reparation, Tidstab og andre Omkostninger, i alt 54,000 Kr. Højesteret i Kristiania har den 12. September frifundet »Hans Tavsens«s Rederi og tilkendt det 1,200 Kr. i Sagsomkostninger.

Sakskøbing Skibsværft nedlagt. Paa en ekstraordinær Generalforsamling i Aktieselskabet Sakskøbing Skibsværft i Likvidation er Selskabet definitivt blevet opløst. Regnskabet, der blev enstemmigt godkendt, viste, at der er 66½ pCt. at udbetale til Aktionærerne.

Passeret Vrag. Handelsministeriet meddeler: Britisk Damp »Firpark« rapporterer den 12. d. M. Kl. 2,50 Eftm. over Blaavand Radio:

Toppen af en Skibsmast, der rager 1 Fod over Vandet, passeret 1 Sm. SV. for Fyrskibet »Elbe Nr. 1«. Vraget er farligt for Sejladsen.

Passeret Mine. Handelsministeriet meddeler: Føreren af Motorskibet »Falstria« rapporterer den 13. ds. over Blaavand Radio: Mine passeret Kl. 11 Fm. 4½ Sm. retvisende N. 7° V. fra Amrumbank Fyrskib.

Aktieselskabet Burmeister & Wain. Aarsberetning og Regnskab for 1922.

Ligesom for anden dansk Industri har Beskæftigelsesgraden i Aaret 1922 for Selskabets Vedkommende været ret ringe; dette gælder særlig om Værftet, Støberiet, Staalværket og Storsmedien. Den almindelige Depression med Hensyn til Skibbygning i Selskabets Interesseomraade har bevirket et meget ringe Begær efter Smedegods samtidig med, at Priserne, paa Grund af stærk Konkurrence fra tysk Side, har været meget lave; imidlertid har der dog i den sidste Tid vist sig en betydelig Stigning i Efterspørgselen efter Smedegods og Staalstøbegods, ligesom ogsaa Konkurrencen — vel nok paa Grund af Begivenhedernes Udvikling i Tyskland — synes mindre skarp.

I Modsætning til de nævnte Afdelinger har Maskinværkstederne været ganske godt beskæftiget; ganske vist aftog Beskæftigelsesgraden stærkt henimod Aarets Slutning af Mangel paa ny Ordre, men den senere Tid har ut-

ter bragt et betydeligt Antal Ordre, saaledes at Maskinværkstederne i Løbet af kort Tid vil være oppe paa fuld Ydelse.

Saavel paa Skibsreparations- som Nybygningsområdet har den tyske Konkurrence været meget følelig, men Selskabet har dog haft den Glæde, at flere danske Rederier, uanset forøget Udgift, har ladet det tilflyde Reparationer og andet Arbejde, og saaledes bidraget til at forringe den herskende store Arbejdsløshed. Mangelen paa Trafik paa Østersøen mærkes stadig føleligt i Værftets Reparationsafdeling.

Af Nybygninger er kun afleveret 3, og kun enkelte Kontrakter om ny Skibe er afsluttet og disse endda til meget lave Priser.

Af Nybygninger er afleveret: Dieselmotorskibet »Teneriffa«, 7,072 Br. Reg.-Tons med Hovedmotorer paa 3,100 IHK. Dieselmotorskibet »Thalatta«, 7,086 Br. Reg.-Tons med Hovedmotorer paa 3,100 IHK., begge til Den Norske Afrika og Australie Linie, Tønsberg. Dieselmotorskibet »Tennessee«, 7,124 Br. Reg.-Tons med Hovedmotorer paa 3,100 IHK. til A/S. Norge Mexico Gulf-Linien, Kristiania. Ialt 21,282 Br. Reg.-Tons og 9,300 IHK. mod 23,271 Br. Reg.-Tons og 12,800 IHK. Aaret forud. Der er udført Reparationer paa: 164 indenlandske og 53 udenlandske Skibe mod i 1921 150 indenlandske og 48 udenlandske Skibe. Flydedokken har været benyttet af: 69 Skibe i 278 Dage mod i 1921 73 Skibe i 239 Dage. Tørdokken har været benyttet af 26 Skibe i 191 Dage mod i 1921 32 Skibe i 202 Dage. Ophalingsbeddingerne af: 62 Skibe i 417 Dage mod i 1921 51 Skibe i 389 Dage.

At Selskabets Skibs-Dieselmotorer og Dieselmotor Skibe er kendt hele Verden over, har i Aarets Løb givet sig Udslag i en overvældende Mængde af Forespørgsler, som imidlertid paa Grund af de nedadgaende Tider i de aller fleste Tilfælde ikke har resulteret i nogen Forretning; dog har man opnaaet nogle Ordre paa større Skibsmotor Anlæg til Udlandet, og Selskabets Dieselmotors Renomé har sikkert i kendelig Grad medvirket til, at det fik Ordren paa en amerikansk Lystyacht.

De ny Trunkstempel Hovedmotorer, som forrige Aar blev indsat i de 2 mindre norske Skibe »Balzac« og »Batavia«, har arbejdet yderst tilfredsstillende, og det har medført, at denne Type nu finder Anvendelse ogsaa i de større Dobbeltkrue-Skibe. Selskabet har derved opnaaet et lettere Maskineri, som tager mindre Plads, er mere økonomisk, bruger mindre Brændselolje og koster mindre i Anskaffelse end de tidligere udførte Dobbeltkrue-Motormaskinerier, og dette har bevirket, at det har flere Maskiner af denne ny Type i Arbejde.

Den ny Type Langslags Krydshoved-Maskiner til Enkeltskrue-Motorskibet »Leise Mærsk«, som blev leveret i 1921, har til Stadighed arbejdet fortræffeligt og har foranlediget, at Selskabet i Aaret 1922 har bygget en Enkeltskrue-Maskine af den dobbelte Størrelse til Rederiet The Ocean Steam Ship Co. i Liverpool, og har leveret en Maskine af samme Størrelse som til »Leise Mærsk« til Rederiet A. P. Møller.

Selskabets Licensfirmaer har ligeledes gjort Anvendelse af disse ny Maskintyper, og disse Selskaber er i det hele taget fuldt og godt beskæftiget med Bygning af dets Skibsmotorer.

Af Skibs-Dieselmotorer er afleveret:

Hoved- og Hjælpmotorer til egne Nybygninger paa tilsammen 10,500 IHK. Endvidere Hoved- og Hjælpe-maskiner for Skibe, byggede paa andre Værfter:

M/S. »Trolleholm« tilhørende A/B. Svenska America Mexico Linien, Gøteborg, bygget af Kockums Mek. Verkstads A/B. i Malmø,

M/S. »Arizona« tilhørende Det Forenede Dampskibs-Selskab, bygget af A/S. Nakskov Skibsværft,

M/S. »Sally Mærsk« tilhørende Rederiet A. P. Møller, bygget af Odense Staalskibsværft,

M/S. »Tantalus« tilhørende The Ocean Steam Ship Company, Liverpool, bygget af The Caledon Shipbuilding & Engineering Co. Ltd., Dundee,

M/S. »Medon« tilhørende The Ocean Steam Ship Company, Liverpool, bygget af Palmers Shipbuilding & Iron Co., Hebburn on Tyne,

paa tilsammen 17,625 IHK., hvilket giver en samlet Hestekraft for leverede Skibsmaskiner af 28,125 IHK. mod 33,525 IHK. Aaret forud.

Af Land-Dieselmotorer er der afleveret 4 Anlæg paa tilsammen 1,250 EHK. mod 1,380 EHK. Aaret forud.

De tidligere planlagte Udvidelser og Forandringer paa Værftet nærmer sig nu deres Fuldendelse og ventes i det store og hele afsluttet i Løbet af indeværende Aar, saaledes at alle Værftets Afdelinger i enhver Henseende vil være forsynet med fuldt moderne Værksteder og arbejdsbesparende Maskiner og Materiel. En stor Del af de i det forløbne Regnskabsaar stedfundne Forandringer er udført af Værftets egne Folk, som man har foretrukket at give Arbejde i Stedet for at gaa til Udlandet med Arbejdet, hvilket vilde have været billigere.

Selskabets Flydedok, hvis Løfteevne hidtil var c. 11,500 Tons, er blevet forlænget, saaledes at Løfteevnen nu er c. 13,600 Tons; denne Forlængelse er udført af Selskabets eget Værft og blev færdig i Januar i Aar. Selskabet paatænker, antagelig i indeværende Aar, Anlæg af endnu en Flydedok, noget mindre end den forannævnte.

De i Fjor planlagte Udvidelser og Ombygninger af Maskinværkstederne er praktisk talt tilendebragte, saaledes at man nu teknisk set staar vel rustet til at udføre den forøgede Produktion, som Selskabet har al Grund til at forvente i indeværende Aar.

Det ny Støberi paa Tegholmene har været i Drift den sidste Halvdel af Aaret og har — til Trods for den ringe Fabrikationsmængde — vist sig at opfylde de Forventninger, der var stillet til det. Ogsaa om Støbegods gælder det, at der i den sidste Tid har vist sig en betydelig Stigning i Efterspørgslen.

Driftsudgifterne har vist en betydelig Nedgang, medens de faste Udgifter altid for en Virksomhed som, denne betyder en stor Byrde, naar Fabrikationen ikke kan holdes paa Højde med det normale.

I Arbejdsløn er udbetalt: i 1922 Kr. 7,174,700.00 mod i 1921 Kr. 14,157,400.00 og i 1920 16,382,100.00.

Arbejderforholdene har i det store og hele — bortset fra den langvarige Lockout i Foraaret begrundet i Hovedoverenskomst-Forhandlinger — været tilfredsstillende. Selskabet har ved Forhandling med sine Arbejdere om Lønforholdene mødt en vis Forstaaelse, der er resulteret i nogen Reduktion af Lønningerne, men endnu ikke nok til at bringe Produktionsprisen paa Skibe tilstrækkelig langt ned.

Ved Forhandlingerne mellem Organisationerne er det nu lykkedes at fremskaffe en Overenskomst om billigere Betaling for Arbejdet i 2 og 3 Holds Drift, hvorved der er aabnet Mulighed for bedre at kunne imødegaa den skarpe Konkurrence. Allerede i Selskabets Beretning for 1920 pegede man paa Nødvendigheden af en saadan Ordning, og den af Arbejderne her viste Resignation vil sikkert bidrage til en øget Produktion og derved Formindskelse af Arbejdsløsheden i de Fag, som beskæftiges i Jærindustrien.

Aarets Driftsoverskud udgør Kr. 1,843,521.57, hvortil kommer Saldoen fra 1921, der med Fradrag af betalte Skatter udgør Kr. 1,021,365.24, saaledes at der til Disposition er ialt Kr. 2,864,886.81. Det foreslaas heraf at henlægge ordinært og ekstraordinært Kr. 1,000,000.00 til Reserve- og Fornyelsesfonden og Kr. 100,000.00 til Arbejdernes Hjælpefond, samt at der udbetales Aktionærerne 10 pCt. Udbytte og 5 pCt. Bonus: der vil derefter kunne overføres Kr. 189,886.81 til næste Aar til Betaling af Skatter m. m.

Verdensurolighederne gør det stadig vanskeligt, eller rettere sagt umuligt, at se ud i Fremtiden. Udsigterne for Skibbygningen er stadig paa Grund af velkendte Forhold daarligere, idet den ringe Lysning, som den sidste Tid har bragt, antagelig kun kan karakteriseres som forbigaaende. — Derimod har Selskabet, som før bemærket, Udsigt til god Beskæftigelse i Maskinværkstedet og til Bedring i Støberiet og Smedien.

Naar det imidlertid — trods ringere Beskæftigelse og til Trods for, at regelmæssig Drift desuden hæmmedes ved den lange Lockout i Foraaret — er lykkedes at føre Virksomheden gennem Aaret med et Overskud, der ganske vist maa betegnes som beskedent i Forhold til de bundne Værdier, gives der derved Udtryk for, at de sidste Aars store Udvidelser og Forandringer har skabt Grundlag for en betydelig mere økonomisk Drift, end det tidligere var muligt at gennemføre, og dette i Forbindelse med den Anseelse, som alle Selskabets Frembringeiser nyder baade hjemme og ude, giver en vis Berettigelse til at se Fremtiden i Møde med Fortrøstning, selv om fuldt normale Tider for denne Industri endnu skulde lade vente paa sig.

Aktiekapitalen udgør 10 Millioner Kroner, Reserve- og Fornylesfonden Kr. 10,455,396.35 og Dispositions-fonden Kr. 6,821,476.34.

BOLINDERS

Raolie-Motorer

Skibs-Motorer • Stationærer-Motorer

Ingen Vandindsprøjtning.

Ingen Kompressor.

Øjeblikkelig Igangsætning ved elektr. Starteanordning.

Meget ringe Brændstofforbrug.

Aldre Bolindertyper moderniseres.

Forlang Tilbud.

HARRY LEVIN, Enerepræsentant for Danmark.

Frederiksgade 1. Ingeniøraftdelingen. København.
Telefon: Central 59 - 5995. Telegr.-Adr.: FAIRLEVIN

Beskatning af udenlandsk Skibsfart i Storbritannien.

Efter at der i Aaret 1921 i De Forenede Stater er blevet aabnet Adgang til Fritagelse for Beskatning i Staterne af udenlandsk Skibsfart paa Betingelse af Gensidighed, er Spørgsmaalet om en Ophævelse af eller en tilsvarende Adgang til Fritagelse for den i Storbritannien hjemlede Beskatning af fremmed Skibsfart i høj Grad blevet aktuelt. Saaledes vedtog det britiske »London Chamber of Shipping« paa sin Generalforsamling den 22. Februar 1923 en Resolution mod, at den udenlandske Skibsfart vedblivende beskattes i Storbritannien, idet der henvistes til, at dette Beskatningssystem ogsaa anvendes, tildels som retaliatorisk Middel, i en Række andre Lande og særlig i de britiske selvstyrende Dominions til stor Skade for den internationale Skibsfart og for hele Verdensomsætningen, hvorhos der i Resolutionen henvistes til det ved den amerikanske Bestemmelse, optaget i Revenue act af 23. November 1921, givne Eksempel.

I Følge en Indberetning fra Gesandtskabet i London har det britiske Underhus nu paa Regeringens Forslag den 2. Juli d. A. vedtaget en Bestemmelse til Indføjelise i den britiske Finanslov, ved hvilken den britiske Regering bemyndiges til at afslutte særlige Overenskomster med fremmede Lande, hvor britisk Skibsfart efter den der gældende Lovgivning beskattes, gaaende ud paa en gensidig Tilsikring af Fritagelse for en saadan Beskatning. Den nævnte Bestemmelse fastsætter dels de gene-

relle Betingelser for Indgaaelse af saadanne gensidige Overenskomster og dels de formelle Betingelser herfor samt særlige Bestemmelser, hvorved der aabnes den britiske Regering Adgang til at meddele andre Landes Skattemyndigheder Oplysning om britiske Rederes Indkomst, og endelig en Definition af, hvorledes Skibsfart vil være at forstaa i Relation til den omhandlede Bestemmelse.

I Følge Gesandtskabets Indberetning udtalte den britiske Under-Secretary for the Exchequer ved Forelæggelsen af Lovforslaget, at dette i Virkeligheden indførte et helt nyt Princip i britisk Finanslovgivning, idet Beskatning af samme Indtægt i forskellige Lande herved søgtes undgaaet. Understatssekretæren udtalte derhos, at han vel var bekendt med, at Folkenes Forbund i sin Tid havde nedsat en international Komité til Drøftelse af dette Emne, men at han frygtede for, at det vilde vare længe, før man ad denne Vej vilde naa et Resultat, navnlig under Hensyn til de mangfoldige Forandringer, dette vilde nødvendiggøre i de forskellige tiltrædende Landes Lovsystemer. Han udtalte, at det foreliggende Lovforslag maatte betragtes som det første Led i et større Reformarbejde, som den britiske Regering haabede at kunne gennemføre med det Formaal at udelukke enhver Dobbeltbeskatning, og naar det foreliggende Forslag kun omfattede Skibsfarten, var det fordi Reformer paa dette Omraade syntes mest paakrævede, idet Dobbeltbeskatningen ikke blot paalagde Skibsfarten store Udgifter, men tillige et indviklet Regnskabssystem under Hensyn til Skatteudregninger og Skalteudbetaling til de forskellige Lande. De Forenede Stater havde i Aaret 1921 taget Initiativet til paa Betingelse af Gensidighed at fritage udenlandsk Skibsfart for Beskatning, og den britiske Regering havde nu modtaget Opfordring til at tilvejebringe Grundlaget for en saadan Gensidighed og var blevet støttet deri ved gentagne Forestillinger fra britiske Skibsredere og Chambers of Shipping.

Under Debatten angaaende Lovforslaget oplystes det, at den britiske Regering i Følge den bestaaende Lovgivning vel altid principielt har haft Adgang til at beskatte udenlandsk Skibsfart paa Storbritannien, men at det først i Aaret 1916 var blevet besluttet at benytte denne Adgang. Det udtaltes imidlertid samtidig, at det maaske var tvivlsomt, hvor meget der var kommet ud heraf, og det fremhævedes, at Gennemførelsen af ny Bestemmelser muligt i Stedet for at blive til Skade for den britiske Statskasse, vilde virke til dennes Gavn, idet de britiske Rederier efter den gældende Lovgivning var berettiget til i deres Skatteangivelse at opføre Beløb betalt i Skat til fremmede Lande under Driftsomkostninger.

Der foreligger endnu ikke nærmere Oplysninger om, hvilke Skridt der vil blive taget fra den britiske Regerings Side for paa Grundlag af den i den ny Bestemmelse indeholdte Bemyndigelse at afslutte Overenskomster med andre søfarende Nationers Regeringer til Undgaaelse af Dobbeltbeskatningen paa Skibsfartens Omraade.

(Udenrigsministeriets Tidsskrift.)

Responsa, afgivet i 1921 af Grosserer-Societetets Komite.

Til Brug ved en Retssag i Tyskland beder jeg herved den ærede Komité om en Udtalelse i følgende Sag:

I Henhold til medfølgende Kopi af Kontrakt solgte jeg til herværende Firma 6/700 Tons Majs, at aflade fra Hamborg pr. Damper(e)/Lægter(e) 15. Novbr./15. Decbr. 1920, og i Henhold til senere Skrivelse, hvoraf følger Kopi, blev det bekræftet, at Afskibningerne skulde forstaas som Ladninger.

Det Konnossement, jeg modtog fra Hamburg, var dateret 15. Decbr. f. A. og lød paa Lægterladning, 641,545 kg Majs, og da Afskibningen i Henhold til det foreliggende

Konnossement herefter var kontraktlig, fik jeg af Køberne udbetalt Fakturabeløbet i Henhold til Kontrakten. Det viste sig senere, at Indladningen ikke havde været fuldendt den 15. Decbr., men at Rederiet, som var klar over, at der vilde blive gjort Ansvar gældende overfor det, for saa vidt Afledningen ikke havde fundet Sted senest den 15. Decbr., havde antedateret Konnossementet.

Endvidere blev det oplyst, at Lægteren paa Trods af Kontrakt og Certepartibetingelserne havde medtaget et Kvantum Majs for anden Afskibers Regning og til anden Modtager i X., Jylland. Paa Grund af, at Afskibningen saaledes ikke var i Overensstemmelse med Kontrakten, maatte jeg træffe Arrangement med min Køber og mod en større Godtgørelse faa denne til at modtage Majs.

Som Bilag ved Retssagen i Tyskland med Rederiet forlanges der nu en Bekræftelse for, at min Køber var berettiget til at springe fra Kontrakten, og jeg beder derfor den ærede Komité stadfæste mig, at de to Brud paa Kontrakten hver for sig berettigede Køberen til at stille Ladingen til min Disposition, samt at Køberen ved en Arbitrage vilde blive tilkendt hele Fakturabeløbet, som jo saaledes var udbetalt under falske Forudsætninger.

Svarskrivelse af 20. Maj 1921:

I Anledning af Deres Skrivelse af 4. ds. skal Komiteen udtale, at i Tilfælde, hvor der foreligger antedateret Konnossement, er Køberen ikke pligtig at indløse dette.

Hvis Modtageren i god Tro har indfriet et saadant antedateret Konnossement, og Antedateringen først opdages senere, maa han i hvert Fald kunne fordrø sig holdt skadesløs for Følgerne af nævnte Forhold.

Hvad det andet i Deres Skrivelse omhandlede Spørgsmaal angaar, skal man henvise til Paragraf 67 i Lov om Køb af 6. April 1906 og Kjøbenhavns Kornslutsedler, hvorefter Sælgeren ved Salg af »Ladning« ikke maa indlade andre Varer end de, Handelen omfatter.

Fragtmarkedet.

Efter at have anstillet forskellige Beregninger med Hensyn til Bygningen af Dieselmotor-Skibe og Bekostningerne af dem, kommer »Fairplay« til det Resultat, at de almindelige Trampredere ikke behøver at frygte for den Konkurrence, som vil opstaa fra den Side, da disse Skibe er kostbare at bygge, og der for Tiden er mere end tilstrækkelig Tonnage. Det det gælder om for Damperne er at faa Bunkerkulpriserne ned, da disse sammenlignet med Priserne førend Krigen endnu er saa høje, at det er vanskeligt at holde Baadene i Fart uden Tab. Det maa befrygtes, at Udsigterne for Tramp-tonnagen vil være mørke for en længere Tid, skriver Bladet, for selv om Lønningerne og Kulpriserne gaar ned, saa vil den oplagte Tonnage straks blive sat ind i Konkurrencen, saa snart Rederne mener, at Skibenes Fart kan dække Udgifterne, idet man maa nære det Haab, at før eller senere vil der opnaas lønnende Beskæftigelse. Det fraaades derfor meget at anskaffe sig ny Tonnage eller at gaa over til Dieselmotor Drift for Trampskibe, selv om Priserne er tillokke. Karakteren af det østlige Marked er ikke undergaet nogen videre Forandring siden den sidste Beretning. Tonen paa Markedet er gennemgaaende fast og Fragterne uforandrede i Øjeblikket. Der kan gøres Forretninger fra Bombay/Kurrachee til c. 22/6 paa Dødvægtsbasis til Mid-delhavet/U. K./Kont. og for en fuld Last af Manganerts til Frankrig til c. 22/. Kurrachee byder paa »Scale Basis« 21/ à 21/6. Kerner fra Madras Kysten kan gøres til Marseille til 25/. Majs fra Syd-Afrika holder sig fast fra 25/ til 26/3 efter Størrelse og Position fra Cape Town/Beira Range til U. K./Kont. Sukker fra Mauritius har gjort en lille Fremgang til 25/ til U. K./Kont. for Oktober. I dette Marked vil der maaske i en nær Fremtid kunne ventes en Bedring, da man antager, at der vil behøves en

betydelig Tonnage for Hvede, Mel, Sukker, Ris og Bygningsmaterialier til Japan, efter den store Ulykke, som har ramt dette Land.

Paa den Tid, da dette skrives, har det hjemadgaaende Marked fra River Plate fuldt ud bevaret sin Fasthed, og hvor Forretning er sket, er de sidste Noteringer blevet opretholdt. Til c. 22/6 for Mellestørrelse og 20/ à 20/6 for store Baade. Basis »up river« og Lastning til U. K./Kont. med Options, er Markedet fast for September og Oktober Lastning. For Januar—Februar Lastning har Købmændene vist nogen Interesse til c. 23/ fra »up river« til U. K./Kont., for Skibe paa 5,000 Tons 10 pCt., og der antydes for lignende Position \$ 5,25 til \$ 5,50 for Hørfro fra Rosario til New York.

Der kan ikke meldes om Bedring i de amerikanske Forretninger. Fragterne holder sig omtrent paa det samme, men Omfanget af Forretningerne er meget ubetydeligt. Herfra er der dog ogsaa Muligheder for Afskibninger til Østen. Fra Montreal kan der gøres Forretninger med Korn for Oktober paa Basis af 17½ Cents Vest-Italien, 17 à 17½ Cents Sverig, 12½ Cents Bordeaux/Havre Range og 2¼½ pr. Qr. U. K. Strejken i Antracite-Kulminerne synes at være blevet bilagt ved en Lønforhøjelse af 10 pCt. Kullaster kan gøres fra the Range til c. \$ 1,75 St. Thomas, \$ 1 St. Lawrence, med fri Losning, \$ 3,25 Sfax, \$ 3,50 Rio Janeiro, \$ 3,50 Pernambuco, og \$ 3,75 Santos. For »case oil« er der budt 25 Cents fra Golfen til River Plate, Basis en Lossehavn, og 27½ Cents kan gøres til Australien for Oktober Lastning. Paa »net form« Certeparti er der budt \$ 4 fra Golfen til River Plate.

Generalforsamlinger.

Rederiet Falken

afholdt den 12. September Generalforsamling i Odense.

Til Dirigent valgtes Skibsreder A. E. Rasmussen, Marstal.

Af Bestyrelsen blev der aflagt Beretning om Forhandlingerne, der var ført i Sommerens Løb angaaende Salget af Rederiets Flaade. Der blev endvidere givet Meddelelse om, at man havde sikret de gamle Aktionærer et vist Aktieløb i det ny Selskab A/S Det danske Sejlskibsrederi. Disse Aktier vil kunne faas til Pari ved Henvendelse til Landsretssagfører Elmquist, Svendborg, og Skibsreder Kromann, Marstal, inden den 12. Oktober.

Saafernt der bliver fremsat Ønske om flere Aktier, end man raader over, vil Aktierne blive fordelt pro rata mellem de Paagældende.

Efter Forespørgsel fra en Aktionær meddelte Bestyrelsen, at det ny Selskabs Aktiekapital var 600,000 Kr., hvorhos Selskabet hos forskellige Dampskibsselskaber og andre interesserede havde faaet et 4 pCt.s Obligationsslaan paa 500,000 Kr., som skulde amortiseres i Løbet af 28 Aar. Købesummen for Flaaden var 1 Mill. Kr. Der var saaledes om Driftskapital paa 100,000 Kr. Selskabets økonomiske Forhold maatte derefter anses for saa gode, at man havde Lov til at haabe, at det ny Selskab skulde kunne svare Regning.

Salget af Flaaden godkendtes enstemmigt. Det vedtoges derefter enstemmigt at lade Selskabet træde i Likvidation.

Til Likvidatorer valgtes Landsretssagfører Elmquist, Svendborg, og Skibsreder Kromann, Marstal. (Æro Avis.)

Kjøbenhavns Skibssalgs-Bureau.

ved CHARLES HVILSOM,

21, Havnegade 21.

Køb og Salg af Sejl- og Dampskibe.

Førlang Katalog.

Send Opgave.

Skibsefterretninger.

Dampskibe.

Det forenede Dampskibsselskab. Alexandra afg. Portland Maine 18./9. til Boston. — Algarve afg. Oporto 18./9. hertil. — Arizona ank. Barry 6./9. — Arkansas afg. herfra 16./9. til Newcastle. — Beira ank. Antwerpen 11./9. — Berghus afg. herfra 19./9. til Vestnorge. — California ank. hertil 10./9. — Charkow ank. hertil 17./9. — Dania ank. Bahia Blanca 15./9. — Douro afg. herfra 18./9. til Riga. — Ebro afg. Libau 18./9. hertil. — Ella afg. Aarhus 17./9. til Hamburg. Erik II afg. Riga 18./9. til Ghent. — Esbern Snare afg. Aalborg 18./9. til Hamburg. — Esbjerg ank. Kiel 13./8. — Ficara afg. herfra 18./9. til Danzig. — Florida afg. Cardiff 15./9. til Las Palmas. — Frederik VIII ank. New York 17./9. — Frode afg. Baltimore 11./9. til Montreal. — Garonne afg.

Riga 19./9. hertil. — Gen. Pallisen ank. New Orleans 11./9. — Gorm afg. Newcastle 7./9. til Philadelphia. — Halldan ank. Danzig 15./9. — Harald ank. Antwerpen 25./8. — Hellig Olav afg. New York 13./9. hertil via Norge — Helmer Moreh ank. Swansea 28./8. — Hindsholm ank. Helsingør 15./9. — Hjortholm ank. Danzig 14./9. — I. C. Jacobsen ank. London 17./9. — Ivar ank. Montreal 14./9. — Jolantha afg. herfra 19./9. til Stettin. — Knud II afg. Frederikshavn 16./9. til Reval. — Katholm afg. herfra 18./9. til Vestengland. — Louisiana ank. Bahia Blanca 14./9. — L. P. Holmblad ank. Riga 14./9. — Magnus ank. hertil 19./9. — Maja ank. hertil 19./9. — Maryland afg. Bahia 5./9. til Madeira. — Minsk ank. Helsingør 8./9. — Moskov afg. London 18./9. til Danzig. — Nevada ank. Newport Mon 10./9. — Newa afg. Montreal 11./9. hertil. — Odin ank. hertil 19./9. — Olaf afg. herfra 19./9. til Kallundborg. — Oregon ank. Buenos Aires 18./9. — Osear II afg. Kristiania 14./9. til New York. — Pennsylvania ank. Rosario 8./9. — Rita ank. Hamburg 17./9. — Saga ank. Antwerpen 17./9. — Seine ank. Dunkerque 17./9. — Skjold ank. Grimsby 18./9. — Svanholm ank. Libau 18./9. — Svend II afg. Methil 19./9. til Aarhus. — Taarnholm ank. Manchester 10./9. — Texas afg. Las Palmas 13./9. til Gølfen. — Tiber ank. Dunkerque 19./9. — Toms ank. Tunis 19./9. — Trondhjem afg. Trondhjem 17./9. — Tula ank. Palermo 17./9. — Uffe ank. Antwerpen 9./9. — United States ank. hertil 18./9. — Viking afg. herfra 15./9. til Melbourne. — Virginia ank. Helsingør 11./9. — Yrsa afg. herfra 18./9. til Hamburg. — Brynhild afg. Newcastle 3./9. til Cuba. — Svava ank. hertil 17./9. — Botnia afg. Reykjavik 18./9. til Isafjord. — Island ank. Leith 17./9. fra Kjøbenhavn. — Sleipner ank. Thorshavn 13./9. fra Kjøbenhavn.

Det østasiatiske Kompagni. Afrika ank. Kobe 11./9. udg. — Annam ank. Hull 17./9. hjg. — Asia afg. Malabrigo 13./9. hjg. — Australien ank. San Francisco 11./9. hjg. — Chile pass. Perim 11./9. udg. — Dana ank. Kjøbenhavn 17./9. — Falstria ank. Middlesborough 17./9. udg. — Fionia afg. Port Said 13./9. hjg. — Java afg. Dairen 17./9. hjg. — Jyllandia afg. Colombo 15./9. udg. — København ank. Eureka 13./9. udg. — Malaya ank. Göteborg 15./9. udg. — Mexico ank. Kjøbenhavn 18./9. — Panama ank. Kjøbenhavn 11./9. — Peru ank. Adelaide 24./8. udg. — Selandia afg. Singapore 16./9. hjg. — Siam ank. San Pedro 10./9. ndg. — Sierre Nevada pass. Tenerife 5./9. udg. — Tongking ank. San Francisco 9./9. hjg. — Estonia ank. Danzig 18./9. østg. — Lituanien ank. New York 6./9. — Polonia pass. Kjøbenhavn 18./9. vestg.

Dansk-fransk Dampskibsselskab. Lifland, O. H. Petersen, ank. Petrograd 12./9. — Normandiet, K. H. Petersen, ank. Petrograd 13./9. — Slesvig, Weichardt, ank. London 11./9. — Kurland, Berendsen, ank. Kjøbenhavn 16./9. — Bretagne, Lund, ank. Danzig 18./9. — Estland, Sørensen, ank. Petrograd 12./9. — Grønland, Kruse, ank. Mem 17./9. — Skaane, Kyhn, ank. Wiborg 18./9. — Bornholm, Hausen, afg. Bathurst (New Brunswick) 13./9.

Dana. Danebrog afg. Königsberg 15./9. — Danefelt ank. Norresundby 18./9. — Daneholm afg. Boston 16./9. — Danelag afg. Nykjøbing F. 14./9. — Danemark ank. Sörnas 16./9. — Danery afg. Horsens 14./9.

Dania. Elie afg. Kjøbenhavn 16./9. til Kemi. — Mary afg. Boulogne 16./9. til Sunderland. — Esther Maria laster i Windau. — Irene Maria ank. Calais 17./9.

C. K. Hansen. Aalborg ank. Boness 2./9. — Amalienborg ank. Aalborg 15./9. — Brattingsborg afg. St. Thomas 11./9. — Borglum afg. Dalhousie 7./9. — Christiansborg pass. Dungeness 16./9. — Dansborg afg. Florianapolis 13./9. — Ellensborg afg. Brahestad 15./9. — Elsborg ank. Harton Straits 16./9. — Flyderborg ank. Cardiff 12./9. — Fredensborg ank. Maranhao 13./9. — Frederiksborg ank. West Hartlepool 6./9. — Hammershus ank. Santos 28./8. — Jelling pass. Cape Race 13./9. — Jomsborg afg. Hamburg 14./9. — Jungshoved pass. Finisterre 15./9. — Jægersborg afg. Boness 15./9. — Kronborg ank. Immingham 9./9. — Lilleborg afg. Luleå 13./9. — Rosenborg afg. Leith 15./9. — Silkeborg pass. Brunsbüttel 16./9. — Skanderborg afg. Trondhjem 15./9. — Spigerborg ank. Trångsund 16./9. — Stegelborg ank. Yxpila 16./9. — Sønderborg afg. San Nicolas 14./9. — Taarnborg ank. Kjøge 13./9. — Uranienborg ank. Nørre Sundby 6./9. — Vilborg ank. Torreveja 12./9. — Ørkild afg. Funchal 16./9. — Ørneborg ank. Cardiff 10./9. — Skodsborg pass. Brunsbüttel 15./9.

Heimdal. Simone, Rathje, ank. Seaham 17./9. — Vera, Riso, ank. Dunkerque 14./9. — Aline, Larsen, ank. London 2./9. — Romo, Christensen, ank. London 17./9.

Orient. Arabien ank. Shanghai 10./9. — Bolivia afg. Yokohama 28./8. — Indien afg. Charleston 15./9. — Kina afg. Ocean Islands 11./9. — Natal pass. Cape Verde 1./9. — Parana ank. Portland Ore 1./9. — Rhodesia ank. Newcastle N. B. 11./9. — Transvaal ank. Queenstown 17./9.

Svendborg. H. A. Hansen, Hausen, afg. Brunsbüttel 16./9. til Rouen.

Æro. Emanuel, Svane, ank. Aarhus 16./9. — Erindring, Nielsen, ank. Haparanda 10./9. — Enighed, Jensen, ank. Kolding 14./9

Sejlskibe.

Panis. Ingrid, Pedersen, ank. Cardiff 3./9. — Kaj Hvilsum, Wulff, afg. Antwerpen 16./9. til Cardiff. — Johanne, Larsen, afg. Casablanca 4./9. til Trinidad. — Dagny, Pedersen, afg. Blyth 12./9. til Fakse. — P. Rasmussen, Larsen, ank. Gaspé 14./9. — Elisabeth Eff, Nielsen, ank. Jersey 15./9. — Dronning Louise, Hansen, ank. Charlestown 10./9. — Vesta, Godfredsen, ank. Quimper 16./9. — Vega, Kobke, afg. Ballen 10./9. til Dysart. — Ella Eff, Hvenegaard, pass. Helsingør 30./8. for Newry.

Svendborg. Roma, Baagø, ank. Vestervik 12./9. — Concordia, Henriksen, ank. Sundsvall 13./9. — Svendborgsund, Christensen, ank. Kimiting 13./9. — Dannebrog, Hansen, ank. Shoreham 12./9. — N. P. Petersen, Larsen, ank. Newry 13./9. — Gefion, Lund, afg. Knebel 13./9. til Trångsund. — Neptun, Sørensen, afg. Ballen 13./9. til Leith. — Martin Nisson, Jensen, ank. Nykjøbing S. 14./9. — P. Rasmussen, Larsen, ank. Gaspé 14./9. — Cathrine, Hansen, afg. Quimper 15./9. — Ruth, Sørensen, pass. Hanstholm 15./9. — Emanuel, Petersen, afg. Gelle 15./9. til WestHartlepool. — Fortuna, Jørgensen, afg. Boston 15./9. til Allinge. — Britannia, Rasmussen, afg. Wiborg 8./9. til Eu. — Carla, Skov, ank. Sables d'Olonne 17./9. — Pallesen, Jensen, afg. Lanclly 15./9. til Stingsund. — Albert Mou, Rasmussen, ank. Trångsund 17./9. — Primula, Jørgensen, ank. Göteborg 15./9. — Lynæs, Jørgensen, afg. Skefteå 18./9. til Swansea. — Ellen, Andersen, afg. Great Yarmouth 17./9. til Dysart. — Else, Jensen, afg. Sundsvall 17./9. til Westport. — Marie, Nielsen, afg. Vestervik 18./9. til Stornoway. — Norden, Olsen, afg. Piteå 18./9. til Guernsey. — Ørnen, Rasmussen, ank. Sundsvall 18./9.

Æro. Pax, Jensen, er afg. Bonne Esperance. — San, Petersen, er ank. Tønsberg. — Bonavista, Christensen, ank. Thorshavn 11./9. — H. C. Christensen ank. Hayle 10./9. — Margarete, Christensen, pass. Holtenau 11./9. — Galathea, Nielsen, til Ankers Sneckersten 12./9. — Neptun, Espensen, er ank. St. Johns. — Star, Andersen, ank. St. Johns 11./9. — Leif, Albertsen, afg. Fleetwood 12./9. — Nordstjernen, Hansen, afg. Frederikshavn 12./9. til Trångsund. — Sejerskransen, Lauritzen, ank. Cowes 13./9. — P. R. Nielsen, Petersen, ank. Aalborg 14./9. — Iwirit, Christensen, ank. Sundsvall 14./9. — N. Hansen, Christensen, afg. Oporto 16./9. til St. Johns. — Primo, Rasmussen, er afg. Hull til Svaneke. — Astræa, Dam, ank. Ferrol 16./9. — Nordtrafik, Friis, ank. Lüxus 16./9. — Bien, Petersen, ank. Helsingør 17./9. — Romso, Winther, ank. Sønderborg 16./9. — Gerda, Nymann, ank. Bilbao 15./9. — Castenskjold, Christensen, ank. Genua 16./9. — Poseidon, Rasmussen, afg. Thorshavn 15./9.

Havarier og Forlis.

Paa Sønderho Strand er der inddrevet en Del Vraggods og et større Stykke af Agterskibet fra et Sejlskib, paasommet et Navnebrædt, mærket: »Oseno«, hvilte Genstande vistnok hidrører fra en fusk 2-masted Skonnert, som sandsynligvis er forlist i Vesterhavet under Orkanstormen den 30. August.



Indhold: Kjøbenhavn, den 20. September 1923. — Aktieselskabet Burmeister & Wains Aarsberetning 1922. — Beskatning af udenlandsk Skibsart i Storbritannien. — Responsa, afgivet i 1921 af Grosserer-Societetets Komite. — Fragtmarkedet. — Generalforsamlinger. — Skibsefterretninger. — Havarier og Forlis. — Fra Sø og Land. — Efterretninger for Søfarende. — Danske Havne. — Kurser paa Kjøbehavns Børs.

Telefon 5430. **SKIBE** Lejg.-Ad. „Frøgltilt“

C. P. Jensen

St. Annæ Plads 6

A/s Dpskss. **Orion.**

J. Melander,

Tlf. **Bilskenslager.** 1162

Alt Skibsarbejde udføres.

Lille Strandstræde 3.



Remington,

eneste Skrivemaskine med

Key Set Tabulator,

ny epokegørende Opfindelse

L. Kristensen, Vesterøgade 27.

Danske Havne.

	Besejlingsforhold og Vanddybde.	Havneafgifter.	Lods- og Bugserafgifter.	Ballast- og Vandafgifter.	Losnings- og Lastningsomkostninger	Forskelligt.
Aalborg.	Over Hals Barre ved Indløbet til Limfjorden er der ved Uddybning tilvejebragt et 7,5 m (24 Fod) dybt Løb. Vanddybden paa Barren er Syd for den gravede Rende 3 à 3,4 m. Nord for samme 3,4 à 3,7 m. Ved den østlige Indsejling til Løbet ligger Hals Barres Fyr (Hovedfyr: Hvidt Lynfyr, Bifyr: Hvidt, rødt og grønt fast Fyr). Taagesignal med Sirene: To Stød hvert 1 Minut. Til Vejledning for Sejladsen over Barren og fra Hals til Aalborg er der Ledefyr. Vanddybden ved de imod Fjorden vendende Bolværker fra 5,5 til 7,5 m I det østre Havnebassin 6,3 m, i Teglgårdshavn og Nyhavn 4,4 à 4,7 m	Skibsafgift Pr. Reg.-Ton: Indg. 27 Ø. Udg. 27 Ø.	I Hals-Barres Fyr er der Station for Hals Lodser. Der er Lodstvang over Hals Barre for Skibe med over 5 m (16 Fods) Dybgaende. Bugsering efter moderate Priser ved Havnens Dampbaad.	Ballastafgift til Havnen: 4 Øre pr. Ton af Fartøjets Netto-Drægtighed. — Ballast kan faas for en Betaling af c. 6 Kr. pr. Ton. Vand betales med 3 Kr. pr. m ³ leveret om Bord ved Bolværk.	Besørges ved Havnearbejderne efter faste moderate Takster.	Jærnbanespor langs Kajerne. Køhalingsplads. Kraftig Isbryder Maskinværksteder. To Ophalingsbeddinger hvorpaa der kan optages Skibe af indtil 65 m Længde og 750 Tons Egenvægt, Maskinværksted, Mølværksted etc. paa Pladsen ved Beddingerne. To Tørdokker med Længde henholdsvis 116 m (382 Fod engelske) og 76 m (242 Fod) og Dybde paa Tærsklen henholdsvis 5,50 m (18,0 eng. Fod) og 2,44 m (8,0 Fod). Ved Havnen findes en 20 Tons Svingkran.
Aarhus.	Et 75 m bredt Løb med 7.8 m Vand fører til Nordre Havn og Inderhavnen, et 80 m bredt Løb med 8.3 m Vand til Sydhavnen. Ved Kajer og i Bassiner indtil 7.5 m Vand i Nordre Havn og Inderhavnen, indtil 8.3 m Vand i Sydhavnen. Kajerne 1.7—2.2 m over Vandet.	Skibsafgift pr. Reg.-Ton: Udenbys Skibe: Indg. 25 Ø. Udg. 25 - Indenbys Skibe: Indg. 15 Ø. Udg. 15 -	Lodspenge , naar Lods benyttes: Indg. Havnelodsning 6 Ø. pr. Reg.-Ton., Udg. do. 4 Ø. pr. Reg.-Ton. Sølodsning efter Statens Lodstaxter. Litspenge: 4 Øre pr. Ton Bugsering: Ved Havnens Dampbaad efter fast Takst.	Ballastafgift til Havnen: 4 Øre pr. Reg.-Ton. Ballast kan i Almindelighed faas for ca. 1.50—2 Kr. pr. Ton fra Land eller ca. 2.50 Kr. pr. Ton fra Søen. Vand: Kr. 2.25 pr. Ton.	Losning og Ladning besørges efter faste Takster af Arbejdsgiverforeningens Havnekontor, Havnearbejdernes Andels-Losseklub og Stevedore Kompagniet	To Ophalingsbeddinger til Fartøjer à 100—150 Tons og 200—300 Tons Egenvægt, Køhalingsplads, Træskibsbyggeri, Maskinværksteder, 3 faste Kraner, heraf 1 elektrisk drevet for indtil 25 Tons, og 1 transportabel Kran. Jærnbanespor rundt hele Havnen. Petroleumskajer for brandfarligt Tødegods og for Tankskibe, Bugserbaad, Vandbaad, elektrisk belyst Havneplads, Pakhuse, Vareskure, Frilager.
Assens.	Rende med 6,9 m Vand fører til Havnen. Ved Bolværkerne i nordlige Havn 6,9 m, mellemste Havn 5 m, inderste 3,45 m. Bolværk 1,9 m ved daglig Vande.	Pr. Reg.-Ton: Sejlskibe og Skibe med Hjelpe-skrue: Indenb. 12 Ø. Udenb. 24 - Damp- og Motorskibe: Indenb. 15 Ø. Udenb. 30 -	Lodspenge, naar Lods benyttes, betales efter Dybgaende og Brutto Drægtighed; der er Sommer- og Vintertakst — se Danmarks Lodstakst.	Ballastafgift til Havnen: 4 Ø. pr. Reg.-Ton af Skibets Drægtighed. Vand: til Skibs- og Maskinbrug Kr. 1,50 pr. Ton eller 4 Øre pr. Netto Reg.-Ton, 3 Kr. naar Slinger benyttes til Paa-fyldning.	Losning og Lastning ved Stevedorefirma til faste Takster.	Køhalingsplads, moderne Ophalingsbedding til 400 Tons, 1 Skibsværft, Svingkran ved Bolværket i den mellemste Havn = 12000 Pd. Jærnbanespor langs den nordre Kaj og Midtermolen. Silopakhus paa Midtermolen.
Fredericia.	Ved Bolværket 18 Fod, Bolværkerne 5 Fod over d. V. Besejlingsforholdene gode. Ny Havn med indtil 24 Fod Vand	Pr. Reg.-Ton: Indg. 10 Ø. Udg. 10 - For Tiden et Tillæg af 25 % for over 100 Netto Regist.-Ton.	Bugsering uforuden. Lods faas saavel Nord efter til Skagen som Syd efter til Kie. Afgift efter fast moderat Takst.	Ballastafgift til Havnen: 2 Øre pr. Reg.-Ton. Ballast leveres paa Siden. Vand: Kr. 1.80 pr. Ton.	Losning og Lastning, hovedsagelig ved Spejlerfirma til faste Takster.	Maskinværksted, Køhalingsplads. Ophalingsbedding og Skibsbyggeri. 8 Tons Kran, Havnepladsen vel belyst, Jærnbanespor langs begge Havnens Sider.

	Besejlingsforhold og Vanddybde.	Havneafgifter.	Lods- og Bugserafgifter.	Ballast- og Vandafgifter.	Losnings- og Lastningsomkostninger	Forskelligt.
Esbjerg.	Dybden paa Barren udfør Graadyb varierer fra 2,7 til 5,8 m ved daglig Højvande; i en over Barren gravet Rende, hvis mindste Bredder er 200 m er Dybden dog 6,9 m. Dybden i Dokhavnen er 6 m og paa Slusetærskelen 5,6 m; ved den østre Forhavnskaj 4,7 m og 7 m og ved søndre Forhavnskaj 7 m. I den nye Trafikhavn er der 8,8 m Vanddybde ved en Del af Kajen, ellers 7,6 m som i Bassinet. Flodskiftet er 1,5 m. Farvandet fra Barren ind til Havnen er godt afmærket med talrige Bøjer, Lystønder og med flere Fyrmlinier. Lystønden udfør Barren er tillige Fløjtetønde	Pr. Reg.-Ton Indenbys 20 Øre. Udenbys 25 Øre.	Lodsstation, en Lods-kutter ligger som Regel udenfor eller indenfor Barren. Bugsering ved Havnens Bugserdampere. Taksten er 100 Kr. pr. halve Time + 5—15 Øre pr. Reg. Ton + 25 Kr. pr. Time for Bugsertov.	Ballastafgift 4 Øre pr. Ton af Fartøjets fulde Nettodrægtighed. Ballast kan faas for en Betaling af 5 Kr. pr. Ton. Vand til Skibs- og Maskinbrug: 150 Øre pr. m ³ + 2 Kr. pr. Leverage i Slangeafgift.	Losning og Lastning besørger af her-værende Firmaer til faste Priser.	Ved Havnen 10 faste Kraner med indtil 15 Tons Løfteevne. Jernbanespor ved alle Kajer. To mindre Skibsreparationsværfter med Ophalingsbeddinger for smaa Fartøjer. I Byen flere Maskinværksteder. Frilager ved Toldboden.
Faaborg.	Rende med 6,3 m Vand fører til Havnen Yderhavnen, ca. 265 m løbende Bolværk. Til større Skibe, 6,3 m Vanddybde. Inderhavnen, 378 m løbende Bolværk 3—5 m Vanddybde. Gode Besejlingsforhold, Reden rolig, god Ankerbund.	Skibsafgift pr. Reg.-Ton: Sejlskibe: Indg. 24 Ø. Udg. 24 Ø. Dampskibe: Indg. 40 Ø. Udg. 40 Ø.	Ingen Lodstvang. For Lodspenge se Danmarks Lodtakster. Bugsering efter faste billige Takster. Ingen Bugserafgift til Havnen.	Ballastafgiften til Havnen: 4 Øre pr. Reg.-Ton. Ballastpris: 2 Kr. pr. Ton. Vandafgift Mindre Sejlskibe 2 Kr. Større do. 4 + 6 Kr. Slangeafgift 2 Kr. Dampere indtil 300 Tons. 12 Kr Dampere over 300 Tons. 20 Kr. Slangeafgift 4 Kr.	Losning besørger af Ladningsmodtageren.	Dobbelt Jernbanespor rundt hele Havnen, gode Oplagspladser. Patent Ophalingsbedding til Skibe af indtil ca. 450 Tons. Egenvægt, Vognlængde 34,52 m (110 F.). Dybde over forreste Kølblok ca. 3,13 m (10 F.) Stort Træskibsbyggeri samt Reparationsværksted for mindre Dampere. 2 Skibsværfter. Maskinværksted og Skibssmedie. Kølhalingsplads. Bunkerkul. Færgeforbindelse m. Mommark flere Gange daglig Hver Færge kan medtage 20 Biler og 4 Jernbanevogne
Frederikshavn.	Dybden i Indløbet og i den største Del af Forhavnen og af den østre Inderhavn er 8,0 Meter; i den vestre Inderhavn indtil 6,4 Meter.	Skibsafgift pr. Reg.-Ton indtil: Indg.: 25 Ø. Udg.: 25 Ø. Kul-ell. Oliefyldere, som tage mindst 10 Tons Kul eller 1,5 Ton Olie, ere fri.	Naar Lods benyttes, betales efter Danmarks Lodstakster af 1903 midlertidig fordoblet, Kulfyldere dog ca. 1/4 mindre. Bugsering efter Aftale.	Ballastafgift til Havnen: 4 Øre pr. Ton af Skibets Netto-Tonnage. Vand: 8 à 10 Øre pr. Hektoliter.	Losning og Ladning foretages af Private efter faste Takster.	Kran løftende 10 Tons. Privat Kran løftende 25 Tons. Privat Flydedok med 2400 Tons Bæreevne. Flere Skibsværfter og Maskinværksteder forefindes.
Helsingør.	Dybden i Indløbet og i den største Del af søndre Havn er 8 m; i den øvrige Havn er der fra 6,3 til 7,8 m.	Skibsafgift pr. Reg.-Ton: Ind- og Udg. 50 Øre. Skibe, der indkomme for Kul-forsyning ere fri.	Naar Lods benyttes, betales efter Dybgaende og Brutto-Drægtighed i Henhold til de gældende Takster. Bugsering efter Aftale	Ingen Ballastafgift. Vand: I Havnen 2 Kr. pr. Ton. Paa Reden 4.50 Kr. pr. Ton.	Losning og Ladning besørger af herværende Firmaer til faste Priser.	Ved Havnen en 10 Tons Kran. Jærnskibs- og Maskinbyggeri. Ophalingsbedding, indtil 800 Tons Vægt. 2 Tørdokker resp. c. 114 og 104 m c. 4,7 og 4,1 m Vand paa Kølblokkene Mastekran til 45 Tons og en Taarndrejekran til 80 Tons. Mindre Maskinværksteder i Byen.
Holbæk.	Dybden i den gravede Rende over Isefjordsbarren c. 6 m. Brede 50 m. Dybden i Indsejlingsrenden i Holbæk Fjord 5,65 m, Brede 30 m, samme Dybde i Trafikhavnen. Bolværkerne 1,8 m. over D. V. Ourøløbet er afmærket med 5 Lystønder og Fjordløbet med to Ledefyr.	Pr. reg. Tons saavel for ind som for udg. Indenbys: Sejlskibe 12 Øre Skibe med Skrue 16 Øre Dampskibe og Motorskibe 20 Øre Udenbys det dobbelte.	Ingen Lodstvang. Lods faas i Spodsbjerg og Rørvig.	Ballastafgift: 6 Øre pr. Reg.-Ton. Vand. 1.50 Kr. pr. m ³ .	Losning og Lastning besørger af Stevedor efter faste Takster.	Jernbanespor overalt ved Bolværkerne. I den nye Trafikhavn tredobbelte Spor. Elektrisk Havnebelysning overalt. Gode Oplagspladser, Kornelevator og Pakhuse

	Besejlingsforhold og Vanddybde.	Havneafgifter.	Lods- og Bugserafgifter.	Ballast- og Vandafgifter.	Losnings- og Lastningsomkostninger	Forskelligt.
Hobro.	Rende med 5,7 m Vanddybde og Dagafmærkning fører til Havnen. Ved Bolværkerne fra 4,0—5,5 m. Bolkærkerne c. 1,6 m over D. V. c. 300 m Bolværk.	Pr. Reg. Ton: Dampskibe: 25 Øre. Sejlskibe: 25 Øre. Skibe hjemmehørende ved Fjorden: 15 Øre.	Ingen Lodstvang. Bugserbaad „Als“ og isbrydende Bugserdampner „Hero“ stationerede i Als Odde, Telef. Als Nr. 105. Til Afbenyttelse saavel ved Fjordindløbet som paa Fjorden. Faste, billige Takster.	Ballastafgift til Havnen. 4 Øre pr. Reg. Ton. Vandforsyning direkte i Skibene.	Udføres billigt	Elektrisk Lys paa Havnepladsen. Skibsbyggerværksted med Kølhalebænk og Ophalingsbedding. En 8 Tons Kran ved Bolværket. Havnebanespor langs Kajen.
Horsens.	Sejlløbet og Dele af Havnen er uddybet til 22 Fod. Sejlløbet er afmærket. Fjord og Sejlløb er forsynet med Ledefyr.	Pr. Reg.-Ton: Indg.: 25 Ø. Udg.: 25 Ø.	Lodstvang. Bugsering foregaar let og efter billige Takster.	Ballastafgift til Havnen: 4 Øre pr. Ton. Vand: 4 à 6 Øre pr. Reg.-Ton. Vand langs alle Bolværkerne.	Losning besørges af Ladningsmodtageren efter faste, moderate Takster og af Havnearbejdernes Andels-Losseklub.	Skibsbyggeri, Ophalingsbedding og Køhalingssplads haves. Kran til 5000 kg. Jærnbanespor ved alle Bolværker. Udmærkede og velbelyste Havnepladser. Pladser og Pakhuse til Udleje.
Kjøbenhavn.	Til Frihavnen en Dybde af 9,5 m. Til Larsens Plads en Dybde af 8,1 m. Til Islands Brygge Nord fra gennem Broerne en Dybde af 7,5 m, ved Bolværkerne ved Kalvebod Brygge af 6,9 m, i Gasværkshavnen af 6,2 m. Ved Enghave Brygge 6,3 m, ved Teglsøholmen 7 m og i Teglværkshavnen fra 5—7 m. Ved de private Bolværker paa Kristianshavnssiden en Dybde af 5,6 à 5,9 m. Et 10 m dybt Bassin er under Udførelse Nord for Frihavnen.	Afgift af Fartøjer m. m. 15 Øre pr. Ton af Netto-Registrertonnagen. 20 Øre pr. Ton af Gods, der losses eller lades ved Havnevesenets Bolværker og 10 Øre pr. Ton af Gods, der losses eller lades v. Havnevesenets Bøjer, Pæle eller v. andet Skibsyderside. Sidstnævnte Afgift betales ikke ved Indtagning til Skibets eget Forbrug af Kul, Olie, Proviant o. Skibsfornødenheder o. v. Ind- og Udtagning af Ballast. Afgifterne opkræves indtil videre med et Tillæg af 50 % Modereret Afgift f. Rute-fartøjer og reparerende Fartøjer m. m.	Lodspenge betales efter Skibets Dybgaende, Drægtighed og den Distance, der lodses, og ere meget moderate. Der er Sommer- og Vintertakst. Bugsering af Dampskibe ind og ud af Havnen fra 36 Kr. til 240 Kr. Bugsering af Sejlskibe betales pr. 100 Reg. Tons og efter den Distance, der bugseres, og er moderat.	Ballast leveret fra Baad med Dampkran pr. Ton 3 Kr. Vand betales med fra Kr. 1,75—2,50 pr. Ton.	I Frihavnen besørges Losning og Ladning efter faste, af Ministeriet approberede Takster, I Toldhavnen efter nærmere Overenskomst med vedkommende Arbejdsformand (Stevedor).	5 Tørdokke for Skibe op til ca. 158 m Længde, 4 Flydedokke, den ene c. 170 m lang med Bæreevne 13,600 Tons. Ophalingsbeddinger, store Maskinværksteder og Jernskibsbyggerier, store Pakhuse til Oplægning af Varer, Korn-Elevatører, Kraner, hurtige, moderne Losse- og Ladeapparater, 1 flydende Dampkran til Løft af 40 Tons, 1 do. til Løft af 75 Tons (Orlogsværftets), 14 faste Kraner med Løft indtil 25 Tons samt 1 privat fast Kran (Burmeister & Wains) med Løft indtil 100 Tons. Vandforsyning ved Bolværk. Jernbane langs Havnen. Fartøjer, der udelukkende anløber Havnen for at indtage Kul, Indfyrings- eller Motorolie til Fartøjets eget Brug, Proviant eller andre Skibsfornødenheder, for at skitte Mandskab, landsættesyge eller døde, for Ordre, for at rette Kompasser eller som Vinddrivere, er fritagne for Afgift. Opholdets Varighed maa dog ikke udstrækkes over 4 løbende Døgn, for danske Sejlskibe paa 50 Net. Reg. Tons og derunder, hvad enten de er forsynede med Motor eller ej, ikke over 14 løbende Døgn.
Kolding.	Rende forsynet med Dag- og Natafmærkn. med 7,0 m. Vand fører ind til Havnen. Ved Bolværk indtil 7,0 m, Bolværkerne 1,6—2,0 m. over D. V.	Skibsafgift pr. Reg.-Ton: I Henhold til Overenskomst med de øvrige østjydske Havne: Indenbys: Indg. 15 Øre Udg. 15 - Udenbys: Indg. 25 Øre Udg. 25 -	Ingen Lodstvang. For Lodspengene se Ministeriets Lodstakster. Bugserdampere haves stadig til Raadighed. Takster efter Drægtighed og bugseret Distance.	Ballastafgift til Havnen: Pr. Ton af Skibets Netto- Drægtighed 4 Øre. Ballast leveres paa Siden. Vand leveret om Bord ved Bolværk 15 Ø. pr. hl + Slangeafgift 5 Kr.	Losning og Lastning efter faste Takster.	Svæbebassin, 137 m bredt Maskinværksted, Køhalingssplads, Ophalingsbedding og Skibsbyggeri Kran til 6 Tons ved Bolværket, elektrisk belyst Havneplads, Jærnbanespor langs Kajerne. Store Oplagspladser. Pakhuse tilhørende Havnen til Leje. Tankanlæg for Petroleum, Benzin og Brændselsolie.

	Besejlingsforhold og Vanddybde.	Havneafgifter.	Lods- og Bugserafgifter.	Ballast- og Vandafgifter.	Losnings- og Lastningsomkostninger	Forskelligt.
Korsør.	I Indsejlingen 8 m Vand, 630 m Bolværk med 8 m Vand og 1430 m Bolværk med fra 5-6 m Vand.	Pr. Netto Ton saavel for indg. som for udg.: Indenbys: Sejlskibe 12 Ø. Sejlsk. m. Skruer 16 - Damp- og Motorsk. 20 - Udenbys: Det dobbelte.	Lodstvang for Skibe over 20 ts Brutto Reg. Ton. Bugsering kan altid faas.	Ballastpenge: 6 Øre pr. Nt. Ton. Vand: Drikkevand Kr. 2,50 pr. m ³ Kedelvand Kr. 1,50 pr. m ³	Losning og Lastning besørget af Arbejdsgivernes Havnekontor til faste Takster. Transportbl. elektr. Hejse- spil.	Dobbelte Jernbanespor Havnen rundt. Træskestoværft med Reparationsværksteder. Motor- og Maskinfabrik, Jernstøberi, Kølhalingsplads, 4 Kulkraner, 3 Kornelevatorer, 1 fast 10 Tons Kran, flere elektr. transportable Spil. Ved Baadshavnen findes en Ophalerbedding for Skibe paa 70 ts Egenvægt og ved Havnen en do. for Skibe paa 450 ts Egenvægt Havnen isfri. Svitzers Bjergningsdamper fast Station samt lokale Bjergnings- og Slæbedampere.
Marstal.	Syd fra kan man gaa til Havnen med 10 Fods, Øst og Nord fra med 11 Fods Dybtgaaende. I Indløbet til Havnen 10 à 11 Fod, det samme ved de forreste Bolværker, længere oppe i Havnen 9 Fod.	Pr. Reg.-Ton: Sejlskibe: Indg. 24 Ø. Udg. 24 - Dampskibe og Motorskibe: Indg. 30 Ø. Udg. 30 -	Bugsering efter billige Rater. Lods erholdes til enhver Tid.	Ballastafgift til Havnen 4 Øre pr. Ton. Vand fra Vandbaad.	Losning og Lastning meget billig.	Staalskibsbyggeri og Reparationsværft, mange Kølhalerpladser og Træskestoværft. 2 Ophalerbedding, tager Skibe indtil 350 Tons Egenvægt. Landets billigste Takster.
Masned-sund	I Indløbet 18 Fod, 18 Fod ved Bolværket. Bolværkerne 6 Fod over d. V.	Pr. Reg.-Ton: Indg. 12 Ø. Udg. 12 - Der betales kun halve Bropenge af Varer, der afgaar eller ankommer med Jernbanen. Havnepenge er forhøjede med 50% for Skibe over 100 Tons.	Bugsering kan erholdes. Taxt paa Bugsering haves ikke. Lods faas saavel til Østersøen som til Storebælt. Afgift efter Lods-fæste-Takst.	Ballastafgift til Havnen: 4 Øre. Ballastpris: pr. Ton 2 Kr. 75 Ø. paa Siden. Vand: Pr. Kubikmeter 3 Kr.	Losning og Lastning ved Speditørfirma til moderate Priser.	Smedeværksted, der paatager sig Reparationer. Havnepladsen er belyst. Jernbanespor langs den største Del af Bolværkerne.
Middelfart.	Indtil 24 Fod Vand ved Bolværkerne. Bolværkerne c. 6 Fod over Vandet. Storny Havnebeje, stærkt forankret, udfor det 24 Fods Bolværk.	Pr. Reg.-Ton: Sejlskibe: Indenb. 12 Ø. Udenb. 24 - Dampskibe: Indenb. 15 Ø. Udenb. 30 -	Ingen Lodstvang. Bugsering ufnøden.	Ballastafgift: 4 Ø. pr. Netto Reg.-Ton. Ballastgrus: pr. Ton 2 Kr. Vand pr. Slange: Skibsbrug 1,60 Ø. pr. m ³ . Maskinbrug 1 Kr. pr. m ³ .	Losning besørget af Ladningsmodtageren efter fast Takst.	Stor velbelyst Havneplads. Jernbanespor langs Bolværkerne. Kølhalingsplads og Skibsbyggeri. Ophalingsbedding for mindre Skibe.
Nakskov.	6,3 m i Sejløb og Havn. Bolværkshøjde 2,0 m.	Pr. Reg.-Ton: Sejlskibe: Indg. 20 Ø. Udg. 20 - Dampskibe: Indg. 30 Ø. Udg. 30 -	Lods faas ved Albue og for udgaaende i Nakskov efter „Danske Lodstakster“. Bugsering kan altid faas ved faste Bugserbaade indtil 250 HK til billige Takster.	Ballastafgift: 4 Øre pr. Reg.-Ton. Ballastpris: ca. 3 Kr. pr. Ton langs Siden. Vand: 2 Kr. pr. Ton fra Opstandere.	Losnings- og Lastningsomkostninger meget billige.	Jernbanespor langs hele Havnen, gode Ophalingspladser, Kølhalingsplads. Elektrisk Lys. Skibsværft med Ophalingsbedding for Skibe indtil 800 t dw. og Flydedok for Skibe indtil 8500 t dw., 3 Maskinværksteder og Skibssmedier.
Nyborg.	Rende 7,5 m. Ca. 1000 løb. m. Bolværk til større Skibe. (5,5-7,5 m Vand). Bolværkerne indtil 2,75 m over Vandet. Indsejlingen gunstig, Farvandene stærkt belyste, Reden rummelig, tryk og rolig, god Ankerbund.	Skibsafgift pr. Reg. Ton: Sejlskibe 24 Øre, Sejlskibe m. Hjælpskrue 32 Øre, Damp- og Motorskibe 40 Øre, for her hjemmehørende Fartøjer betales det halve. Vareafgift: Moderat.	Bugserdamper ufnøden. Ingen Lodsafg., naar Lods ikke benyttes; iøvrigt moderate Afgifter.	Ballastafgift: 4 Øre pr. Reg.-Ton. Vand: Kr. 2,00 pr. ton.	Losning og Lastning besørget hovedsagelig af et Speditørfirma ved Hjælp af en organiseret Arbejds-kolonnie.	Jernbanespor hele Havnen rundt, Kølhalingsplads, Ophalingsbedding for mindre Fartøjer.

	Besejlingsforhold og Vanddybde.	Havneafgifter.	Lods- og Bugserafgifter.	Ballast- og Vandafgifter.	Losnings- og Lastningsomkostninger	Forskelligt.
Nexø.	Indsejlingsløbet er 38,00 m bredt og 5,00 m dybt. I Havnen ved Bolværk er 5,00 m dybt. Bolværkernes Højde over daglig Vande er c. 1,9 m.	Pr. Nett.-Ton: Indg. 35 Ø. Udg. 35 Ø. indbefattet Lodspenge. Fartøjer, der søge Havnen for Kulforsyning, Dokning el. lign. betaler 10 Ø. pr. NettoTon i Skibsafgfr.	Ved Havnen er ansat to faste Lodser. Motorbaade besørger Bugsering ud af Havnen til billig Betaling.	I Ballastafgift til Havnen svares 5 Øre pr. Ton af Skibets Netto Drægtighed.	Losning besørger af Ladningsmodtageren.	Ved Havnen er Tørdok, særlig lys og luftig. Dokken er 51,82 m lang, 19,2 m bred foroven, 10,87 m bred i Bunden. Portaabningens Bredder er 10 m i Vandlinien og 9,14 m paa Tærskelen. Vanddybden paa Porttærskelen og Køblokkene er ca. 3,77 m.
Nykjøbing Jylland.	I Indløbet 13 Fod, ved Bolværket 13 Fod. Højde over dgl. V. 5 Fod. Vestlige Indsejling, Thyborøn-Kanal 12 à 13 Fod.	Pr. Reg.-Ton: Indgaaende Sejlskibe 22 Ø. Sejlskibe m. Skrue 25 - Dampsk. 30 - Samme Udg. For oplagte Skibe i Vintermaanederne ingen Havneafgift.	Lods faas ved Ørodde, Afgift efter fast moderat Takst. Bugsering kan altid faas gennem Indsejlingsrenden meget billigt.	Ballastafgift til Havnen: 5 Øre pr. Reg.-Ton. Ballastpris 3,25 Kr. pr. Ton. Vand 2,00 Kr. pr. Ton.	Losnings- og Lastningsomkostninger meget billige.	Jernbanespor ved Havnen, gode Oplagspladser, Kølhalingsplads for større Skibe, Skibsbyggeri og Ophalerbedding for Skibe indtil 150 Ton. Maskinværksted og Skibsmedie.
Nykjøbing Falster.	Gennem Guldborgsund kan man Nord fra gaa gennem afmærket Farvand til Havnen med 20 Fods og Syd fra med 7 Fods Dybtgaaende. Dybden ved Bolværk indtil 20 Fod. Bolværkshøjden 6—6¼ Fod.	Pr. Reg.-Ton: 10, 15 og 20 Ø. indenbys. 20, 25 og 30 Ø. udenbys. Oplagte Skibe er i Vintermaanederne afgiftsfri.	Ingen Lodstvang. Lods for større Skibe Nord fra ved Femø. Lods skifter i Guldborg. Lods Syd fra i Gjedser. Lodspenge se Lodstaksten af 1901. Bugsering fra og til Guldborg til faste Takster.	Ballastafgift: 2 Ø. pr. Reg.-Ton. Vand: Kr. 1,50 pr. Ton til Skibsbrug Kr. 1,00 pr. Ton. Maskinbr. + 2 Kr. pr. Gang Havnens Slinger benyttes. Minimum: Kr. 2,50 for indenbys Skibe, Kr. 5,00 for udenbys Skibe. Ballastpris: Ballast leveres paa Siden af Skibet til billigste Dagspris.	Losning besørger af Stevedor efter faste Takster.	Stor velbelyst Havneplads. Oplagsplads. Jernbanespor hele Havnen rundt. Maskinfabrik Skibsbyggeri, Kølhalingsplads. Dampkran, Løfteevne 6 Tons. Flydekran, Løfteevne 4 Tons.
Nørre-Sundby.	Vanddybde indtil 7,5 m (24 Fod). Se iøvrigt Aalborg.	Se Aalborg.	Bugsering efter moderate Takster ved Dampbaad. Se iøvrigt Aalborg.	Se Aalborg.	Se Aalborg.	Maskinværksteder, Kølhalingsplads og Reparationsværksted, Vandforsyning, Jernbanespor langs Bolværk.
Odense.	Med daglig Højvande: I Fjorden, Kanalen og den ny Havn 24 Fod, i den gamle Havn 12 à 14 Fod.	Pr. Reg.-Ton: 20, 22, 25 Ø., 30, 35, 40 Ø. henholdsvis for Indenbys og Udenbys saavel for Ind- som Ud-gaaende.	Fra Søen til Stige Lodsfrighed. Lodstvang mellem Stige og Odense for Skibe over 80 Tons Brutto Bugsering: Faste billige Takster ved Havnens Dampere og Motorbaade.	Ballastafgift: 6 Ø. pr. Reg.-Ton. Ballastpris: 3 Kr. 10 Ø. pr. Ton. Vand: Indtil 200 Reg.-Ton 3 Øre pr. Reg.-Ton. For hver 100 Reg.-Ton over 200 1 Krone.	Losning og Lastning besørger af Handelsforeningen. Stevedor efter faste Takster.	Jernbanespor rundt Havnen, Svingkran til 10,000 kg, Maskinværksteder, Kølhalingsplads, Skibsværfter, kraftig Isbryder, som selv i strenge Vintre formaar at holde Havnen tilgængelig.
Randers.	Rende med 18 Fod Vand fører til Havnen. Ved Bolværk indtil 18 Fod. Bolværkerne 3 à 4½ Fod over Vandet.	Pr. Reg.-Ton: Indg. 25 Ø. Udg. 25 Ø. indenbys Sejlfartøjer, dog kun Indg. 15 Ud. 15	Ingen Lodstvang. Naar Lods benyttes: At Skibe under 80 Brutto Reg-Tons: Takstklasse 2+1+1 Mellen 80 og 150 B.R.-T. Takstklasse 3+3+3 Over 150 B. R.-T. Takstklasse 4+4+4 Bugsering: Faste, billige Takster ved Havnens Damper.	Ballastafgift til Havnen: 3 Øre pr. Reg.-Ton. Vand: 10 Øre pr. hl + 2 Kr. for Slangen.	Losning og Lastning besørger af en Stevedor efter faste Takster.	Maskinværksteder, Kølhalingsplads, Ophalerbedding til 50 Tons Skibepakhus med Kornelevatorer, Kulkran, Havnebaner. De anførte Lodsafgifter gælder fra Søen til Randers. Kraftig Isbryder.

	Besejlingsforhold og Vanddybde.	Havneafgifter.	Lods- og Bugserafgifter.	Ballast- og Vandafgifter.	Losnings- og Lastningsomkostninger	Forskelligt.
Rudkjøbing.	Indsejlingsløbet Nord fra til Havnen 4,5 m. Syd fra 3,5 m. Ved Bolværk 4 1/2 m.	Pr. R.-T.: Indg. 24 Øre Udg. 24 Øre Dampskibe: Indg. 35 Øre Udg. 35 Øre	Ingen Lodstvang uden ved Bugsering se Lodsloven. Bugsering: faste billige Takster.	Ballastafgift: 4 Øre pr. R.-T. Ballastpris for Tiden 2.50 p. T. Vand til Skibsbrug 3 Øre pr. R.-T. Til Maskinbrug 2 Kr. pr. Tons Vand + 1 Kr. hver Gang Slinger benyttes.	Losning- og Lastningsomkostninger efter moderate Taxter.	Dobbelt Jernbanespor ved Havnen. Træskibsbyggeri af smaa og store Skibe, god Havne- og Skibsmedie. Ophalerbedding til Skibe indtil 275 B.-T Motor- og Maskinfabrik i Byen.
Rønne.	I Indsejlingen fra 22 til 24 Fod. Ved Bolværk indtil 20 Fod. Bolværkernes Højde over daglig Vande 5 1/2, & 6 Fod.	Pr. Reg. Ton: Indenb. 12 Ø. Udenb. 30 - Dampskibe, der indk. for Kulforsyning og Proviantering indtil 24 Timer, 5 Øre pr. Ton.	Ingen Lodstvang. Naar Lods benyttes Indenbys Fartøier 10 Øre pr. Ton, Udenbys Fartøier 20 Øre pr. Ton. Er Lodshjælp benyttet for Indgaaede betales 1/3 for Udgaaende.	Ballastafgift til Havnen: 5 Øre pr. Reg.-Ton. Vand 2 Kr. pr. m ³ , dog ikke under 2 Kr. Til Maskinbrug 1 Kr. pr. m ³ , dog ikke under 5 Kr.	Udføres efter faste Taxter.	Maskinfabriker, Ophalingsbedding for mindre Skibe, Havnekran m. m. Dykkerassistance forefindes. Køhalingsafgift 5 Øre daglig pr. Reg. Ton. Jærnbanespor ved Øst- og Sydsiden. Kuloplæg med elektrisk Kullovningskran ved Kaj
Saxkjøbing.	Hele Løbet og selve Havnebassinnet er uddybet til 14 Fod (4,4 m), fra Oreby udeiter 4,6 m.	Pr. N.R.T.lalt: Sejlskibe, Pramme og Lægtene 40 Øre, Sejlskibe m. Hjælpekruer 50 Øre, Damp- og Motorskibe 60 Øre.	Lods ved Oreby. Bugserdamper kan faas til billige, faste Priser.	Ballastafgift: 4 Øre pr. Ton. Ballast kan erholdes til billigste Priser.	Losning- og Lastningsomkostninger billige.	Stor, velbelyst Havneplads. Oplagspladser til Leje. Træskibe og mindre Jærnskibe kan repareres. Maskiner kan efterses og repareres. Havnebane.
Vejele.	En Rende med 6,9 m Dybde, afmærket med Tøndebejer, fører til Havnen, hvor Bolværker med samme Dybde forefindes.	Pr. netto Reg.-Ton: Udenbys Skibe: Indg. 25 Ø. Udg. 25 Ø. Indenbys Skibe: Indg. 15 Ø. Udg. 15 Ø.	Ingen Lodstvang. Naar Lods benyttes betales efter Danmarks Lodstakster 1903. Bugsering: Fra Havnen til Enkosten 50 Øre pr. Bruttoton. Fra Havnen til Reden (2 Kosten) 30 Øre pr. Bruttoton, for længere Distance efter Aftale.	Ballastpenge til Havnen: 4 Ø. pr. Nettoton. Ballastpris: 5 Kr. pr. 1 1/2 ts. til Inderhavnen. 5,50 Kr. pr. 1 1/2 ts. til Yderhavnen. Vandafgift: leveret m. Slange. 2 Kr. pr. Ton Vand, mindste Pris 5 Kr.	Losning besørgeres af Ladnings-Modtageren efter faste Takster.	Maskinværksteder, Køhalingsplads, Ophalerbedding til c. 200 Tons. Kran til 6 Tons. Jærnbanespor ved Sydsiden, Vandforsyning ved Bolværket. Bugserbaade

Fra Sø og Land.

Arghan. Indenfor Verdens-Tekstilindustrien er man i Øjeblikket stærkt optaget af et nyt Tekstilmønne, Arghan, fortæller »Skand. Sø- og Hand. Tid.« Og efter de Forsøg, der hidtil er gjort med det, synes det at skulle blive en overmaade farlig Konkurrent til saavel Hamp som Bomuld.

Arghan er en Vækstfiber, der faas af en med Ananas beslægtet Plante. Under nogle Undersøgelser i Sydamerika foretagne af Sir Henry Wickham vedrørende Gummiplanter blev man kendt med den. Af Planterne kan man da løse Fibrene fra deres 2 Meter lange Blade, og de er silkefine, saa de straks er i en saadan Stand, at de kan spindes.

I Sydamerika findes Planten i umaadelige Mængder, men da dens Voksested er i det indre af Landet, er Transportvanskelighederne store, hvorfor man har gjort Forsøg med at forædle den paa andre Egne. I Malaystaterne er der allerede tilplantet 30,000 acres, og

Indien og Ceylon har stillet store Omraader til Disposition for samme Formaal. Det første Sted er Forædlingen allerede i fuld Gang.

Den engelske Tekstilverden synes allerede at have akcepteret det ny Raaproduct, hvilket turde være en anbefaling, da Englænderne i den Branche ellers er meget skeptiske overfor de Nyheder, der kommer frem paa Tekstilmarkedet. Verdens største Rebfabrik, Belfast Ropework Comp., har allerede anvendt Arghan ved Fabrikation af Fiskegarn, Reb, Remme m. m. Afsætningen af det skal gaa udmærket, og dets Styrke skal være 50 Procent større end Hampens, tilmed er det meget modstandsdygtigt overfor Søvand.

Det ny Raaproduct synes at være kommen frem i et heldigt Øjeblik og kan maaske trykke Priserne paa Bomulden, der endnu ligger omkring ved 200 Procent over Priserne fra før Krigen. Dertil kommer, at Produktionsomkostningerne for Arghans Vedkommende skal være usædvanlig smaa.

IMPREGNERINGSMIDLET



til **OLIETØJ**
PRESENINGER

etc.
Bevarer Stoffet, gør vandtæt.
ENHVER FARVE kan opnås samtidig
med Imprægneringen.

P. C. OLSEN
Tlf. Central 1628. — København C.

M. KJÆR, AALBORG. Vesteraagade
(ved Pontonbroen)

Alle Maskin- og Skibsreparationer udføres hurtigt
Telegr. adr. MASKINKJÆR Telefon 2 3 7 1

COLUMBUS BRAND

bedste danske condenserede Mælk.

En gros. **J. G. NIELSEN & CO.**

BREDGADE 27

TELEF. 10029

A. Mou's Kødudsalg. = St. Annæ Plads 14. = Telefon 3816.

Kurser paa Kjøbenhavns Børs.

København, den 19. September 1923.

Aktier.	Gjort til	Køber	Sælger		Gjort til	Køber	Sælger
Nationalbank	153 1/2		152	153 3/4	4 1/2 % Jydske Land. Kreditf. 6. S.	89 1/4	89 1/2
Privatbank	116 1/4	116	116 1/4	116 1/2	4 - do. do. 6. -		83 1/2
Landmandsbank					4 - do. do. 5. -		85 1/2
Handelsbank	129		128 3/4	129	3 1/2 - do. do. 6. -		81 1/2
Københavns Diskonto- og Revisionsbank	80	79 3/4	79 3/4	80 1/2	3 1/2 - Østift. Husm. Krdf.		89
Private Laanebank					4 1/2 - do. do. do. 2. A.	97	96 1/2
Haandværkerbank			62 1/2	63 1/2	4 - do. do. 3. Hoved-Afd.	90 3/4	90 1/2
Frederiksberg Bank					3 1/2 - Jydske Husm. Krdf.		88 1/2
Danske Sukkerfabrikker	242	243 1/4	243 1/4	243 1/2	4 1/2 - do. do. do. 3. A.		87
Burmeister & Wains Fabrik	154	155	154 1/2	155	4 1/2 - do. do. do. 2. -		96
Forenede Bryggerier	215		214 3/4	215 3/4	4 - do. do. 3. Hoved-Afd.	86 1/4	86 3/4
Forenede Dampskibs-Selskab	73	73 3/4	73 1/2	73 3/4	4 1/2 - Ny jydske Købst. 7. S.		88 1/2
Dampskibs-Selskabet Norden	242 1/2	243	242 1/2	244	4 - do. do. 7. -		77 1/2
do. Dannebrog	93	92 1/2	92 1/2	93	4 - do. do. 6. -		93 3/4
do. Orient					3 1/2 - do. do. 5. -		82
do. Myren	110	109 1/2	109 1/2	110	3 1/2 - Vest sønderj. Konv. 5 S.		85 1/4
do. Torm					4 - Vest sønderj. 7. S.		81
do. Vendila			125 1/2	126	4 - do. do. 6. -		86 1/2
do. Progress	66		65 1/2	66 1/2	4 1/2 - do. do. 7. -		87 1/2
Dansk-Fransk Dampskibsselskab	93 1/2	93 3/4	93 1/4	94	4 - Jydske Grundej. p. Land. 3. A.	81	81
Østasiatisk Compagni	136	136 1/2	136	137 3/4	4 1/2 - do. do. do. 2. -	86 1/4	86
					4 1/2 - Sønderj. Kreditf. 1. S.	86 1/2	86 1/2
					4 1/2 - Kbhvn.s Hypotekf. 2. S.	83 1/4	83
					5 - do. do. 2. -		88 1/2
					5 - Grundejernes Hypotekf. 2. S.	88 1/2	88 1/2
					5 - Jydske Hypotekf. 3. A.	89	89
					5 - Østift. do. 3. -		88
							90
Stats- og Kreditforenings-Oblig.							
3 % uopsigelige Statsoblig.	*)		58 1/2	58 3/4			
3 1/2 - do. do.	68		67 3/4	68 1/4			
3 1/2 - Husejer Kreditf. 1. Afd. 1. S.			72 3/4	74 1/2			
4 1/2 - do. do. 2. - 1. -			89 3/4	91 1/4			
3 1/2 - Kbhvn.s Kreditf. ikke amort.			80 3/4	82 3/4			
3 1/2 - Konv. Kbhvn.s Kreditf.			83 3/4	85 1/2			
4 - Kbhvn.s Kreditf. Oblig. 6. S.			81	83			
4 - do. do. 3. -			86 1/2	88 1/4			
4 1/2 - do. do. 7. -	86 3/4		86 3/4	87			
3 1/2 - Konv. Østift.			87 1/2	89 1/2			
4 1/2 - Østift. Kreditf. Oblig.			88	88 1/2			
4 - do. do. 11. -	81 1/2		81 1/2	81 3/4			
4 1/2 - do. do. 7. -	88 3/4		88	88 1/4			
4 - do. do. 10. -			86 1/2	86 3/4			
4 - do. do. 9. -			87	89			
4 - do. do. 8. -	87 1/2		87	89			
4 - do. do. 7. -			82	84			
3 1/2 - do. do. 6. -			83 1/4	85 1/4			
4 1/2 - Østift. Kreditf. L.	89 3/4	89 1/2	89 3/4	89 3/4			
4 1/2 - do. do. 4. -	91 1/4	91 1/2	91	91 1/2			
4 1/2 - Fynske Kreditf. Obl.	91 1/2		91 1/4	91 1/2			
3 1/2 - Konv. jydske Land.			86 1/2	88 1/2			
4 1/2 - Jydske Land. Kreditf.			88	88 1/2			
4 - do. do. 7. -			81	81 1/2			

Vekselkurser den 12. September 1923.

	à vista Sælger	10 D. D. Køber	3 Md. D. Køber
Stockholm 100 Kr.	147,15		
Christiania 100 -	89,25		
Hamburg pr. 100 Mk.	0,000010		
London - 1 £	25,14		
Paris - 100 Francs	32,20		
Antwerpen - 100 -	26,90		
Zürich - 100 -	99,10		
Amsterdam - 100 Gylden	217,35		
Rom - 100 Lire	24,85		
Helsingfors - 100 f. Mk.	14,70		
Madrid - 100 Pesetas	74,75		
New York - 100 Doll.	5,54		
Prag	16,55		
Wien	0,0079		

Diskonto i Nationalbanken: 6 %, priv. Diskontenter: 6-7 1/2 %

H. C. Møller, Bankforretning, 16, Ved Stranden.

DANSK SØFARTSTIDENDE

ABONNEMENTSPRISEN

er 3 Kr. pr. Kvartal, i Udlandet 18 Kr. pr. Aar. Enkelte Numre 35 Øre.
Abonnement modtages St. Annæ Plads 26, 10-3, hvortil ogsaa Bidrag
til Bladet m. v. adresseres, samt paa alle Postkontorer.

Bladet omdeles ved Postvæsenets Foranstaltning.

Enkelte Numre af »Dansk Søfartstidende« sælges paa Bladets Kontor og i Kioskerne.

AVERTISSEMENTSPRIS.

Første Side pr. mm à 45 mm Bredde 30 Øre
Siden overfor og ved Tekst samt Bagsiden do. 20 —
De øvrige Sider do. 15 —
Moderation for 13 Gange 26 Gange 52 Gange
5 pCt. 10 pCt. 20 pCt.

For Udlandet er Priserne 25 pCt. højere.

Udgivet af et Aktieselskab — Ansvarhavende Redaktør: V. KROGH
Bladets Kontor: St. Annæ Plads 26, København K. — Telefon Nr. 4639.
Trykt hos J. Jørgensen & Co. (Ivar Jantzen).

DANSK SØFARTSTIDENDE.

ORGAN FOR DANMARKS SKIBSFART.

Nr. 39.

Kjøbenhavn, Torsdag den 27. September 1923.

30. Aarg.



M. B. COHIN
Toldbodvej 22. Telefon 1403.
KØBENHAVN K. Telegr.-Adr.: AMIANTE
Grundlagt 1848.

IMPORT & LAGER
af
Maskiner, Værktøjer
og tekniske Rekvisitter for Damp- og
Motorskibe og alle industrielle Anlæg.



DE PRIVATE ASSURANDEURER
LIMITERET.
STIFTET 1786

SØ OG TRANSPORTFORSIKRING
SLOTSHOLMSGADE 5
KØBENHAVN K.

TELEFON-CENTRAL 6 & 4106 TELEGRAM ADRESSE „PRIVATE“
AGENTURER I DE FLESTE PROVINSBYER.

**A/S FRICHS
AARHUS**

Dampkedler,
Dampmaskiner,
Dampmaskiner og
Dampmaskiner og
Dieselmotorer
for Skibe og Landanlæg.

NORTH EASTERN MARINE
ENGINEERING Co., Ltd.

WALLSEND-ON-TYNE OG SUNDERLAND
Maskinbyggeri, Kedelsmedie, Jernstøberi.
Metalstøberi og Kobbersmedie.

Krumtapaksler og Skrueaksler leveres fuldt færdige.
Smedearbejde af enhver Art udføres.

Specielt anbefales vore Værksteder for Reparationer og
Forandringer af Skibsmaskiner samt alm. Maskinarbejde.
Telegramadresser: „NEWS, WALLSEND“ og „NEWS SUNDERLAND“.

**DEN DANSKE
LANDMANDSBANK**

GRUNDLAŠT 1871

ENHVER ART AF
BANKFORRETNING UDFØRES

ALFRED CHRISTENSEN
Dampskibsreder.
Dampskibs- og Havariagent.
Befragtningsforretning.

Agent for: London & North Western Railway Coole Steam Shipping.
Agent for: Dampskibsassuranceforeningen Vidar, Drammen.
Wikborgs Assurance-Selskab, Kristiania.

Telegram-Adresse: ALFRED.

Amaliegade 24. Telefon 221, 1735, 5390.

Howaldtswerke, Kiel. Nybygninger og Reparationer
Generalrepræsentant for Danmark, Norge og Sverrig:
Carl Holtermann, Amaliegade 34, København K.
Telef. Central 10140 — Statstelefon 393 — Telegr.-Adr.: Carlholtermann

Aktieselskabet

Helsingørs Jernskibs- og Maskinbyggeri

paatager sig Nybygning og Reparation af Damp- og Diesel-motorskibe, Maskiner, Kedler og lign. Arbejder for Skibe indtil 7000 Tons d. w. Fabrikanten af Wilhelm Schmidts Overhedere til Marine-Brug.

2 Tørdokker, 338 resp. 375 $\frac{1}{2}$ engl. Fods Længde paa Kølblokkene. — **Patent-Ophalingsbedding** for Skibe indtil 800 Tons Egenvægt.

Beskæftiger 1200 Mand. — Stort Lager af Materiale.

Telefon 40 og 91.

Tigr.-Adr.: »Skibsværftet«.

P. Brown jun. & Co.

Dampskibsrederi * Dampskibsagentur

Amaliegade 43. — Telegr.-Adr.: »Brown«. — Tlf. C. 276.

C. K. HANSEN

DAMPKIBSREDERI

DAMPKIBS-, HAVARI- OG ASSURANCE-AGENTUR

BEFRAGTNING OG KØB OG SALG

AF DAMP- OG SEJLSKIBE

KØBENHAVN

29 B, Amaliegade.

Filial: HELSINGØR

2, Soflegade.

Telegr.-Adr.: HANSEN

Telefoner: { Central 72 (10 Ledninger)
— 50589 (6 Em., - 9 Fm.)
Statstelef. 13 (2 Ledninger)

Telegr.-Adr.: HANSEN

Telefon: Helsingør 972.

KAY DYHR

Kvæsthusgade 1, København K.

Telf. Centr. 8901 - 6886 - 6885. Tigr.-Adr.: Kaydyhr - København.

Kunstig Træk- og
Oliefyrings-Anlæg

fra

JAMES HOWDEN & CO.
GLASGOW

SØMANDSLOVEN AF 1. MAJ 1923.

Vejledende Fremstilling
af Kontorchef i Handelsministeriet EMIL KROGH.

Indbunden..... 1 Kr 65 Øre pr. Expl.
gennemskudt med hvide Blade 2 - 00 , ,

Særtryk af »Dansk Søfartslidende«.

Det forenede Dampskibs-Seiskab

Aktieselskab.

KJØBENHAVN K.

Telefon Nr. 6300, hvorigennem Onstilling til samtlige Kontorer og Afdelinger i Kvæsthusgade Nr. 7 og 9.

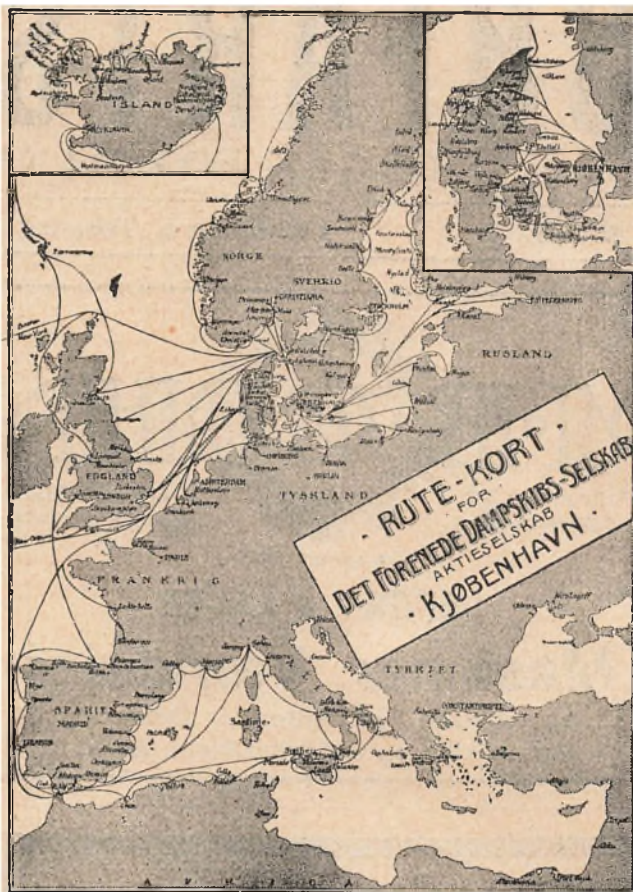

MOTORSIRENER

autm. Taagesignal - Havnepirer - Brandalarm

Tagensvej 41

H. A. SCHEPELER

Telefon 9552

„Senta“ „Pacific“
Amaliegade 29 A. Telefon 4212.
Telegram-Adr.: „Steampacific“.

L. R. Schmith,
Korresponderende Reder

Danish Shipping Company Ltd. A/s

Set. Annø Plads 28.

Kjøbenhavn K.

Skibs- og Havariagerter.

Befragtning, Klarering & Dampskibsekspektion.
Køb og Salg af Skibe og Kontrahering
af Nybygninger.

Telegr.-Adr.: PACAO.

Telefoner: 1535-5836.
Statstelefon: 527.

A/s FORSIKRINGSSELSKABET „CODAN“

Generalagenter P. SØHT & CO.

AFDELING FOR SØ- OG TRANSPORTFORSIKRING

Telefon 14,995

NIELS JUELSGADE 9. 2. S.

Telegr.-Adr.: »Gnirdos«

R. Møllers Skibsværft

Telefon 246. **FAABORG** Telefon 246.

**Nybygning og Reparation
af Træskibe.**

**Patent-Ophalingsbedding for
450 Tons Egenvægt.**

CHR. LANGKILDE

Nyhavn 14 - København K.

Telf. C. 11325.

Repræsentant
for
SKANDIA
Raaoliemotorer

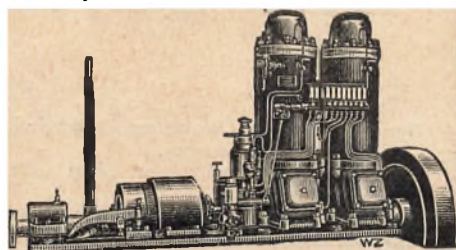

Skibs- Provianteringshandlere.

Kjøbenhavn og Provinserne.

Kjøbenhavn. Georg Sørensen, Nyhavn 13, Tlf. 6404.

Oscar Rolff, St. Annæ Plads 22. Tlf. Centr. 4140.

Bjørch-Jensen & Co., Holbergsgade 24. Tlf. 7262.

Th. Møller, Nyhavn 45 & 47, Tlf. 387.

Charles Hvilsom, Havnegade 21, Tlf. 4705 og 4810.

Jens With, Nyhavn 19, Tlf. 5349. Telegram-Adresse: Skibswith.

Kolding. Henry Fisker & Co. (R. Rasmussens Eftf.). Telefon 206.

Aalborg. Bertelsen & Larsen. Telegr.-Adresse: »Aciba«. Telefoner 249 og 1607.

P. Hansen & Co. ved P. Hansen & E. Schmidt Pedersen. Skagen. P. Saxberg, Telefon 85.

Frederikshavn. P. Saxbergs Eftf., Telef. 244 og 482. Telegram-Adresse: Saxberg.

P. Schou & Co., Telefon 12. Statstelefon 17.

Randers. A. L. Nielsen. Tlf. 266 og 224.

M. Clausen, København K.

Havnegade 47.
Telefon Central 1269.

Anbefaler:

Glarke, Chapman & Co. Ltd.'s
anerkendte

Hejse- og Ankerspill, Capstans og Styremaskiner (alt saavel damp- som elektrisk drevne). Sieurens Patent Spil. Lysmaskiner. Donkeykedler, ogsaa med Oliefyring. Seamless Steel Lifeboats. Endvidere:

Verdens fineste Fabrikat i
Ankre og Kæder
fra N. Hingley & Sons, Ltd.

Garneringshager, Krohn's Patent. — Korkfendrer. Redningsbælter. — Originale Møllerups Smøreapparater.

— Telefon 5349. — Tlgr.-Adr.: Skibswith.

Jens With
Skibsprovianteringsforretning
NYHAVN 19

Telefon 200. **ASSENS** Telegr.-Adr.:
Statstlf. 10. **MOURITZ G. KRAG** »Krag.«
Edsvoren Skibsmægler
Klarering — Befragtning — Assurance — Havari.
Agentur — Kommission — Spedition — Køb og Salg af Skibe.

Telefon 56 & 1409. **AALBORG** Telegr.-Adr.:
Statstelefon 40. **CHR. JENSEN** »Søborg.«
Edsvoren Skibsmægler
Søborg & Benthin's Eftf.

P. Schou & Co. Frederikshavn

Skibsprovianteringsforretning
Telefon Nr. 12, Telegramadresse »Schou« Statstelefon Nr. 17

I Frederikshavn
provianteres de Herrer Skibsførere bedst og billigst hos
P. Saxbergs Eftf., N. Mogensen
Skibshandel.
Telegram-Adr.: „Saxberg“. Telefoner: 244 & 482.

P. SAXBERG. SKAGEN.

Skibsprovianteringsforretning.
Telefon 86. — Telegr.-Adr.: »Saxberg«.

JOHS. UTZON, Aalborg,

edsvoren Skibsmægler.
Telefon 2075 & 2200. Statstelefon 2. Telegr.-Adr.: UTZON.

RASMUS CHRISTENSEN

edsvoren Skibsmægler.
Telefon 149. **AARHUS** Telegram-Adr.:
Statstelefon 99. „Raclet“.

Adolph Andersens Eftf.

EDSVOREN SKIBSMÆGLER.
Befragtnings- & Havariagenter.
RANDERS.
Telegr.-Adresse: „Broker“. Statstelefon Nr. 70
Telefon Nr. 70

Oscar Rolff,

St. Annæ Plads 22.
Kun absolut første Klasses
Skibsproviant.
Telefon: CENTRAL 4140.

P. HANSEN & Co.

ved
P. HANSEN & E. SCHMIDT PEDERSEN
Bunkerkulforretning.
Skibsprovianter.
AALBORG.

Husk

Petersen - Faxe's
1. Kl.s Herreskræderi,
Kjøbenhavn.
Stort Lager af lærdigsyede Klædninger.

Hans Olesens Eftf.
(Niels Wang)
Skibsmægler, Horsens

Carl v. d. Hude
Skibsmægler. Aarhus.

Jervell & Knudsen

Skandinaviske Mæglere
Befragtning og Havariagenter
Telegr.-Adr.: JERVELLCO.

OPORTO, PORTUGAL

Otto Wang

Skibsmæglere og Befragtnings Agenter
Specialitet: Saltfragter
Skibshandel
Telegram-Adr.: »WANGCO«
LISSABON

Sandballast

leveres til Sejl- og Dampskibe, indgivet med Dampkran. Hurtig Ekspedition
Tilbud paa Opgravning af tilsandede Havne gives.

„S/P Progres“ „S/P Avance“
„Hessele“ „Anholt“
1/3 Carl Nielsen,
Islands Brygge 4. Telef. 5552 - 10552.

V. T. Mathiesen & Sønner

Blikkenslager. Skibsinventar.
Kabs og Baadeinventar, Lanterner og Lamper med Certificat til Carbid og Tran, Kompashætter, Autogen-Svejsning.
Alt Skibsarbejde udføres.
Telefon 9445.
Toldbodgade 6. København.



AKTIESELSKABET DET ØSTASIATISKE KOMPAGNI

(The East Asiatic Company, Limited)

KØBENHAVN
Filialer: BANGKOK og SINGAPORE

Egne Agenturer: Soerabaya, Shanghai, Hankow, Vladivostock, Dalny, Harbin, New York, Valparaiso, San Francisco, Durban og Johannesburg.

Regelmæssig Rute fart paa Siam, Kina, Japan, Sydafrika, Australien, Java, Vestindien, Meksiko og Vestkysten af Nord- og Sydamerika.

Import til Evropa af østasiatiske og andre oversøiske Produkter, Teak- og andre Træsorter.

Eksport til oversøiske Pladser af europæiske Produkter. — Skov- og Savmølle drift i Siam.

Alle nærmere Oplysninger erholdes ved Henvendelse paa Kompagniets Hovedkontor, Holbergsgade 2, København K.

DEN INTERNATIONALE SKIBSFARVE-FABRIK A/S

(forhen: A/S. Holzapfel-Selandia).

„Holzapfel“s Compositioner
til Jern, Staal og Træsksibsbunde.
Leverandør til Flaaden.

Indregistreret



Varemærke

Rustbeskyttende Farve
til Bunkers og Lastrum.
Leverandør til Statsbanerne.

Telegramadr.: „Holzandla“
Sct. Annæ Plads 6, Kjøbenhavn.

Telef.: 5601. Palæ 2256.
Fabrik: Øresundsvej, Amager.

HANSHELL & CO.

BARBADOS. B. W. I.

(Etableret 1884)

Damp- og Sejlskibsagenter, Befragtning,
Havari- og Assuranceagenter,
Skibsproviantering.

Post og Telegrammer, under vor Adresse, leveres ombord i
Skibene straks ved Ankomsten.

Telegr.-Adr.: HANSHELL - BARBADOS

Skibsrigger W. PEDERSEN

Wildersgade 24. Telf. Amager 5332 x

udfører **alt Riggerarbejde** samt **Spleisning**
af Staal- og Jærnvirer.

A. EVENSEN & CO. A/S. Klarering og Befragtning.
Dyngkarken 43. AARHUS Telefon 509 og 529.

Fjerde Søforsikringselskab lim.

i København

tegner Sø- og Transportforsikringer af enhver Art til billige, faste Præmier.
Agenturer i de fleste Provinsbyer.

Post-Adresse:
Holmens Kanal 24.

Telegram-Adresse:
„Fourthcomp.“

Telefoner:
Central 256 og 10766

HANSA · Tysk nautisk Tidsskrift.

Organ for samtlige Interesser indenfor den tyske Handelssejlfart og Havfiskeri

Et virksomt Annonceorgan for Firmaer, som ønsker at
træde i Forbindelse med den tyske Søfart, den tyske Hav-
fiskerindæring, den tyske Handel og den tyske Industri.
Abonnementspris, inklusive Porto, 30 Kr. pr. Aar.

HANSA'S Forretningsadresse er: Hamburg 11, Steinhöft 3.



Mest økonomiske Motor, kun
200-230 gr. Olie pr. Hkr. tim.
Startes øjeblikkelig. Ingen Vand-
indsprøjtning. Enkeltste Betjening.
Leveret 14 Motorer til Fyrvasenet.

SOPHUS BERENDSEN A/S
Telf. 8500 KØBENHAVN Postbox 272

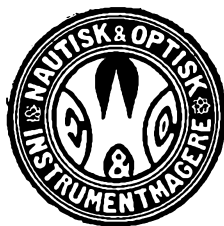

Einar Weilbach & Co.

Niels Juelsgade 6 - Kjøbenhavn.

Telef. Central 13064.

Specialister i naut. Instrumenter.

Stort Lager Billige Priser.

Kompaskorrigering. Reparationer udføres.

Maskinskrivning.

Metodisk Undervisning i Ma-
skinskrivning. Kursus 5 Kr.
Vestergade 27. Tlf. 6033-6034.

J. Melander,

Tlf. Blikkenslager. 1162

Alt Skibsarbejde udføres.

Lilla Strandgade 3.

A. L. NIELSEN

Telf. 266 RANDERS Telf. 224

Skibsproviantering

Forhryngskontor

Axel Carlsen, Skibshandel, AALBORG

Al Proviant leveres paa Udførsel
billigst.

Lager fra Randers Rebslaeri.
Agent for Vacuum Oil Comp.

Meddelelser fra Fællesrepræsentationen for dansk Skibsfart.

(De under denne Rubrik staaende Meddelelser indrykkes paa Foranledning af Fællesrepræsentationen for dansk Skibsfart.)

I Fællesrepræsentationens Møde d. 7. ds. blev bl. a. følgende Sager behandlet:

Skrivelser fra Handelsministeriet angaaende:

1. Besættelsen af Posten som ulønnet dansk Konsul i Kingston. — Indstilling til Ministeriet vedtoges.
2. Besættelsen af Posten som ulønnet dansk Konsul i Bilbao. — Indstilling til Ministeriet vedtoges.
3. Besættelsen af Posten som ulønnet dansk Konsul Mannheim. — Indstilling til Ministeriet vedtoges.
4. Besættelsen af Posten som ulønnet dansk Konsul i Madras. — Indstilling til Ministeriet vedtoges.
5. Besættelsen af Posten som ulønnet dansk Vicekonsul i Boston. — Indstilling til Ministeriet vedtoges.
6. Besættelsen af Posten som ulønnet dansk Vicekonsul i Paranagua. — Indstilling til Ministeriet vedtoges.
7. Besættelsen af Posten som ulønnet dansk Vicekonsul i St. Vincent (Cap Verdiske Øer). — Indstilling til Ministeriet vedtoges.
8. Besættelsen af Posten som ulønnet dansk Vicekonsul i Bruges. — Indstilling til Ministeriet vedtoges.
9. Besættelsen af Posten som ulønnet dansk Vicekonsul i Charlestown, Syd Carolina, U. S. A. — Indstilling til Ministeriet vedtoges.
10. Besættelsen af Posten som ulønnet dansk Vicekonsul i Boness. — Indstilling til Ministeriet vedtoges.
11. Ændring af Konsulatet i Libau. — Indstilling til Ministeriet vedtoges.
12. Betimeligheden af Opretholdelsen af Konsulatet i Georgstown. — Indstilling til Ministeriet vedtoges.
13. Omordning af Konsulatsforholdene paa Sicilien. — Indstilling til Ministeriet vedtoges.
14. Oprettelse af en konsular Repræsentation paa Malabarkysten i Britisk Forindien. — Indstilling til Ministeriet vedtoges.
15. Rumænske Skattebestemmelser. — Indstilling til Ministeriet vedtoges.
16. Indberetning vedrørende nogle stedfundne Rømninger fra Skoleskibet »Sterna« i Australien. Indstilling til Ministeriet vedtoges.
17. Indberetning vedrørende Sømændenes Forbunds Oprettelse af et Forhyringskontor i Hamburg. 1. Beh.
18. Udkast til Bekendtgørelse angaaende Erstatning for Skibsmandskabets ved Skibets Forlis forårsagede Tab af ombordværende Ejendele. 1. Beh.
19. Udkast til Bekendtgørelse angaaende Transport til Søs af levende Dyr. — Indstilling til Ministeriet vedtoges.
20. Skrivelse fra Den alm. danske Skibsførerforening, stiftet 1874, vedrørende Havneafgift i Sønderborg. 1. Beh.
21. Skrivelse fra Handelsministeriet angaaende Tilvejebringelse af ensartede søfarts-politimestige Bestemmelser i de dansk-tyske Grænsefarvande. — Indstilling til Ministeriet vedtoges.
22. Skrivelse fra Samme angaaende Uddybningen af Drogden — toges til Efterretning.

Kjøbenhavn, den 27. September 1923.

Dansk Sejlskibsrederi-Forenings Understøttelsesfond.

Et Udvalg, der i sin Tid blev nedsat til at administrere det af Dansk Sejlskibsrederi Forening indsamlede Fond, holdt den 14. September Møde paa Højskolehjemmet i Svendborg for at tage Stilling til de indkomne Ansøgninger og foretage Uddeling.

Der blev bevilget 75 Ansøgninger i Portioner fra 100 til 500 Kroner. Ialt blev uddelt 19,850 Kroner.

Udvalget har i de forløbne 5 Aar uddelt c. 94,000 Kroner, og Fondens Midler er hermed udtømt. Understøttelserne er som bekendt uddelt til Enker efter Søfolk, der gik bort under Krigen, eller til saadanne, som under Krigen mistede deres Forsørgere.

Udvalget bestod af Direktør Eskildsen, Københ. (Form.), Skibsreder Ferd. Nielsen, Svendborg, Skibsreder Vald. Petersen, Marstal, Skibsreder Rasmussen, Ommel, Mægler Damkier-Petersen, Kolding, Skibbygmester J. Ring-Andersen, Svendborg, og Skibsreder L. S. Andreasen, Svendborg.

Dødsfald. En af den københavnske Skibsfarts vel kendte og ansete Mænd, fhv. Direktør i Dampskibsselskabet Øresund, Kaptajn Jens Krogh, er den 19ds afgaaet ved Døden paa Kjøbenhavns Sygehjem i Lyngby, efter nogle Dages Sygeleje af Lungebetændelse. Afdøde, der i sin Ungdom havde valgt Søen som sin Livsvej, sejlede, efterat have taget sine nautiske Eksaminer, først som Styrmand i Det forenede Dampskibsselskab, og førte derefter i mange Aar Hjuldampskibet »Gefion« i Øresundsfarten. Senere har han i en Række Aar, fra 1900, været Direktør for Dampskibsselskabet Øresund, og viste sig som en energisk og dygtig Leder af dette Selskab, til han for tre Aar siden, paa Grund af Alder, trak sig tilbage fra denne Virksomhed. Direktør Krogh, der blev 78 Aar gammel, var en afholdt og anset Mand, der vil blive savnet af mange.

Skibsfarten i Holland. Aaret 1921 betegnes i Udenrigsministeriets Tidsskrift som det daarligste i den nederlandske Skibsfarts Annaler. Fragterne udviser et Fald i Forhold til Gennemsnitsfragterne i 1920 paa omtrent 70 pCt., hvorefter Oplægningen af Skibe tog et hidtil ukendt Omfang. I December opgjorde Rederforeningen Antallet af oplagte Skibe tilhørende Medlemmerne til 144 med 398,197 Brutto Tons, og heraf tilhørte 30 med 134,152 Brutto Tons Rutefarterne.

Nederlandenes Handelsflaade talte ved Aarets Slutning 900 Skibe med tilsammen 1,195,001 Netto Reg.-Tons, deraf 518 Dampere med ialt 1,148,377 Netto Reg.-Tons, 217 Sejlskibe med 20,159 Netto Reg.-Tons, Resten Bugserbaade, Motorfartøjer etc., imod 837 Skibe med 990,824 Netto Reg.-Tons Aaret forud.

Godt Halvdelen af Tonnagen eller 344 Dampskibe og 53 Sejlskibe med tilsammen 630,948 Netto Reg.-Tons var hjemmehørende i Rotterdam og Omegn.

Sejladsen gennem Suez-Kanalen i April. I Følge Suez-Kanal-Selskabets officielle Statistik, har ialt 383 Skibe passeret Suez-Kanalen i April Maaned d. A., imod 369 i 1922 og 324 i 1921. Netto Tonnagen af de Skibe, der i de tre første Maaneder af indeværende Aar har passeret Suez-Kanalen andrager 5,794,000 Tons, et Tal, der maa betegnes som en Rekord. Det hidtidige højeste Tal naaedes i de tre første Maaneder af Netto Reg.-Tons Aaret forud.

Forhøjelse af Havneafgifterne i Lübeck. Fra Generalkonsulatet i Lübeck har Udenrigsministeriet modtaget en af Lübeck Senat udstedt Bekendtgørelse hvorved Havneafgifterne i Lübeck fra den 10. September 1923 at regne beregnes i Guldpfeninge og opkræves i engelsk, svensk eller finsk Mønt.

Ved Omregningen regnes:

8 Guldpfeninge = 1 engelsk Penning, 12 Guldpfeninge = 10 Øre svensk, eller = 1 finsk Mark.

Et Eksemplar af Bekendtgørelsen ligger til Gennem-

syn for Interesserede ved Henvendelse i Udenrigsministeriets Oplysningsbureau for Erhvervene, Christiansborg.

Druknet Sømand. Skipper Christiansen paa den danske Galease »Peder« blev den 17. ds. i Kattgat, da Besætningen var i Færd med at rebe Storsejlet, slaaet over Bord af Sejlet. Han druknede trods Besætningens Forsøg paa at redde ham. Han var c. 60 Aar og hjemmehørende i Vejle.

Kedelsprængningen om Bord i »Jupiter II«. Handelsministeriet meddeler: I Anledning af den stedfundne Kedelsprængning den 28. Juli d. A. om Bord i den Firmaet N. C. Monberg tilhørende Uddybningsmaskine »Jupiter II«, hvorunder 4 Mand omkom, har Handelsministeriet iværksat en teknisk Undersøgelse af Sagen til Belysning af Aarsagerne til Ulykken. Det herunder tilvebragte Oplysningsmateriale, der bl. a. omfatter en Række af Statsprøveanstalten foretagne Undersøgelser af den paagældende Kedel, er den 25. ds. tilstillet Rigsadvokaten.

Utidssvarende Britiske Havneforhold.

The Baltic and White Sea Conferences Information Bureau Cirkulære for September, bringer en Artikel om ovennævnte Forhold, som fortjener at kendes i en videre Kreds. Den er saalydende:

Det stadig stigende Antal af Klager over de Tab, som Rederne maa lide paa Grund af mange britiske Havnes overfyldte Tilstand, har gjort det paakrævet paany en Gang at komme tilbage til dette Problem, som allerede adskillige Gange er blevet gjort til Genstand for Omtale i Conferencens Cirkulærer.

Det er i Særdeleshed de i Kul- og Trælastfarten interesserede Redere, som maa bøde for de forhaandenværende, højst uheldige Tilstande, der ganske vist er blevet yderligere forværret ved, men ingenlunde udelukkende skyldes den fornylig afsluttede Strejke blandt britiske Havnearbejdere.

Besættelsen af Ruhr i Begyndelsen af Aaret forarsagede en pludselig Opgang i den britiske Kuleksport med en paafølgende Ophobning af Skibe i Flertallet af de paagældende Eksporthavne. En saadan Ophobning var til en vis Grad forklarlig paa det Tidspunkt, da Opsvinget i Eksporten fandt Sted, men selv efter at denne paany er sunket til et mere eller mindre normalt Niveau, er Havnene stadig overfyldt, hvorved Rederne udsættes for svære Tab og Handelen i al Almindelighed for de største Vanskeligheder.

For saa vidt Trælastfarten angaar, er Stillingen endnu værre for Rederne, som med Rette hævder, at deres Interesser ikke er behørigt beskyttede under de i denne Fart anvendte Certepartier, hvilken Kendsgerning er blevet yderligere fremhævet ved den af det engelske Overhus i sin Tid i den velkendte »Lizzie«-Sag afsagte Døm i Købmændenes Favør, der praktisk talt har gjort det umuligt for Rederne at gøre Krav gældende for Overliggedagspenge, naar Forsinkelsen skyldes, at Havnen er overfyldt med Skibe, eller at Købmændene har været ude af Stand til at tage imod Ladningen, naar denne var parat til Udløsning. En saadan Tingenes Tilstand er selvfølgelig alt andet end tilfredsstillende. Det vilde kun være rimeligt og retfærdigt, at Rederne ikke skulde lide hele Tabet i denne Forbindelse, men at i hvert Fald en Del deraf blev lagt over paa Købmændene og/eller Befragterne, som langt bedre kan foretage det fornødne, naar noget uforudset indtræffer, og ydermere kan lægge Pres paa Myndighederne i de respektive Havne for at faa gennemført rimelige Forholdsregler til Forhindring eller i hvert Fald Begrænsning af unødvendige Ophold.

Det maa imidlertid ikke glemmes, at Forbedringer i Certepartiernes Bestemmelser er ikke i sig selv tilstrækkelige til at gøre Ende paa de uheldige Forhold. Hvad Resultatet end maatte blive af Forhandlinger mellem Rederne og Befragterne angaaende Fordelingen af deres Rettigheder og Forpligtelser, staar den Kendsgerning dog fast, at intet Dokument, det være aldrig saa tilfredsstillende fra Redernes eller Befragternes Standpunkt, er i Stand til at løse det Problem, der opstaar, naar Ophobningen af Skibe skyldes en mangelfuld eller utidssvarende Indretning af Havnene.

At Ophobning af Skibe aldrig eller meget sjældent finder Sted i de vigtigste kontinentale Havne, beviser, at man dér i Tide har haft Øjet aabent for at tage de nødvendige Forholdsregler til at imødekomme Tidens berettede Krav. Dette er ikke sket i England. Der er saa godt som ikke gjort Forsøg paa at holde Trit med Skibsfartens Udvikling i vore Dage, kort sagt, ingen nævneværdige Forbedringer er blevet foretaget i de forhaandenværende Forhold igennem en længere Aarrække. Man maa i Sandhed undre sig over, at England, det førende Land paa Skibsfartens Omraade, stadig opretholder og anvender gammeldags Systemer og Indretninger, som Erfaringen har vist er til Skade ikke alene for Redernes Interesser, men ogsaa for hele den britiske Handel. Britiske Skibsfarts- og Handelskredse erklærer enstemmigt, at det er daarlige Tider, og man maa uvilkaarlig spørge: Naar der er en saadan Ophobning af Skibe i Havnene med den nuværende, ret begrænsede Trafik, hvad vil Resultatet af forøget Aktivitet da blive, for slet ikke at tale om, hvad der vil ske, naar den Opblomstring af Handelen kommer, som alle haaber paa.

Forholdet er ganske vist det, at der er Planer oppe om Udvidelse af visse britiske Havne, f. Eks. London, men selv om disse Planer realiseres, tiltrænges yderligere Forbedringer, og der er al Grund for rette Vedkommende til at tage Sagen op til hurtig og alvorlig Overvejelse.

Responsa, afgivet i 1921 af Grosserer-Societetets Komite.

Til Brug under en Retssag beder jeg høfligst Grosserer-Societetet snarest belejligt besvare mig følgende Spørgsmaal:

- 1) Kan Befragteren af Skib ved oversoisk Befragtning forlange, at der udstedes Surveyor-Certifikat for, at Skibet er rede til Lastning, naar det i Certepartiet er bestemt, at Skibet skal være rede til at laste paa eller før en bestemt Dag?
- 2) Kan Befragteren forlange at holdes underrettet om Skibets Position, eller er det tilstrækkeligt, at han fra Rederiet faar Meddelelse om, naar Skibet ankommer til Lastningsstedet (Buenos Aires)?
- 3) Naar Fragten i Certepartiet er fastsat til en bestemt Pris pr. udlossede 1,016 kg, idet Skibet var befragtet til at lade en fuld og komplet Ladning Korn, 33 pCt. i Sække, kan Fragten da, naar Kontrakten hæves, beregnes af hele Skibets Dødvægtstonnage?

Svarskrivelse af 10. Juni 1921:

I Besvarelse af Deres Skrivelse af 14. Marts d. A. skal Komiteen efter indhentede Oplysninger meddele, at de deri stillede Spørgsmaal maa besvares saaledes:

ad 1. Noget Krav paa, at der udstedes Surveyor Certifikat, har Befragteren ikke, men i mange amerikanske Havne forlanger Autoriteterne, at Skibene inspiceres, forinden Indladningen paabegyndes, og i saa Tilfælde vil et Surveyor Certifikat i Reglen medfølge.

ad 2. En Meddelelse fra Rederiet om Skibets Ankomst til Ladestedet maa anses for tilstrækkeligt.

ad 3. Da der maa tages Hensyn til, om Befragtnin-

gen gælder lettere eller tungere Kornsorter, kan Spørgsmaalet ikke besvares i al Almindelighed.

Under Henvisning til Responsum-Sag Nr. 923 saalydende:

»Meget taknemlig vilde jeg være den højtærede Komite for et Responsum i følgende Sag:

En Damper bringer et Parti Varer, hvorfor der skal betales i Fragt 100 Gylden.

Der sendes Modtageren Regning paa Beløbet à Losningsdagens Kurs, men da Gylden er faldet i Mellemtiden, vil han ikke betale til den forlangte Kurs, men vil betale Beløbet i Gylden.

Jeg tillader mig nu at spørge:

1. Kan en Modtager, naar der i Konnossementet intet er nævnt om dette Spørgsmaal, forlange at betale et Fragtbetøb i den udenlandske Møntsort, som er stipuleret i Konnossementet eller Certeparti; eller er han pligtig at betale i danske Penge efter Kurs?
2. Hvilken Kurs skal beregnes, den paa Indklarings- eller den paa Losningsdagen?

blev under 7. Januar besvaret med følgende Svarkrivelse:

»I Besvarelse af Deres Skrivelse af 27. f. M. skal Komiteen vedrørende det deri fremsatte Spørgsmaal 1 udtale: Modtageren maa, naar intet andet udtrykkelig er aftalt, være berettiget til at betale i den udenlandske Møntsort, som er stipuleret i Konnossementet eller Certepartiet.

Spørgsmaal 2 bortfalder.«

Jeg tillader mig at bede den højtærede Komité godhedsfuldt oplyse:

Om det i Kjøbenhavn er gældende Kutyme, at Fragt for Stykgods er forfalden til Betaling paa Skibets Ankomstdag, og at Fragt for hele Ladninger først forfalder til Betaling paa Losningsdagen?

Svarkrivelse af 4. Februar 1921:

I Besvarelse af Deres Skrivelse af 20. f. M. skal Komiteen udtale, at det formentlig maa anses for gældende Kutyme i Kjøbenhavn, at Fragten for Stykgods opkræves ved Skibets Ankomst med Varen, medens Fragten for hele Ladninger i Almindelighed opkræves til Betaling ved Ladningens Udlosning, dog saaledes, at Kaptajnen har Ret til under Udlosningen at kræve a conto Betalinger paa Fragten i Forhold til det til enhver Tid udlossede Kvantum.

Til Brug under en Retssag beder jeg den ærede Komite udtale sig om, hvorvidt det er rigtigt, naar det under Sagen anføres:

1. Et Skibs Dødvægt, saaledes som det opgives i Certepartierne, er Skibets hele Bæreevne inkluderende Last, Bunkers eller Brændselsolje, Vand, Proviant etc., naar Skibet lastes til sit Sommer-Fribordsmærke?
2. Skibet er opgivet til 235 D. W. or thereabouts, hvilket vil sige 10 pCt. more or less, eller et Minimumsindtagende under normale Forhold af 211,5 Tons D. W.?

Svarkrivelse af 25. Februar 1921:

I Besvarelse af Deres Skrivelse af 9. ds. skal Komiteen med Hensyn til Deres Forespørgsel om Rigtigheden af det under 1 og 2 anførte efter indhentede Oplysninger meddele:

ad 1. Den Dødvægt, som opgives i Certepartiet, er i Almindelighed, naar Certepartiet ikke indeholder modstridende Oplysninger eller Klausuler, at forstaa som Skibets Ladeevne, d. v. s. hvad Skibet kan indtage af Ladning, altsaa eksklusive Bunkers etc. Naar Skibet er lastet til sit Sommerfribordsmærke, vil dette sige, at Skibet har indtaget den fulde Vægt, som Loven tillader Skibet at føre, altsaa Ladning plus Bunkers, Olje, Proviant etc.

ad 2. Ja.

29. Juli 1919 afsluttedes et Certeparti, hvorefter Motorskonnert X., Jylland, c. 50 Standard, bortfragtedes til at føre en fuld Last blandet Trælast fra Halmstad til Færøerne.

Skibet indtog i Halmstad imidlertid c. 8 Tons Ballast og 36,13 Std. Trælast. Under en her verserende Retssag kræver Ladningsmodtageren Erstatning for de manglende 13,87 Std., subsidært for 8,87 Std.

Dernæst kræves Erstatning, fordi Ballasten bestod af Sand og Ler, der sammen med Søvand trængte op i Tømmeret og beskadigede dette, hvilken Skade i hvert Fald ikke fuldt dækkedes af Assuranceselskabet.

Rederiet gør gældende, at Bestemmelsen »c. 50 Standard« ikke indeholder nogen Garanti, og at det ikke kan tilregnes Rederiet, at der kun kunde indtages 36 Std., idet Skibet i Følge Bygningskontrakten skulde bygges til Lastevne af 135 Tons d. w., og der var Tale om et nyt Skib og dets første Rejse, hvilke Forhold imidlertid ikke var Befragteren bekendt.

Jeg tillader mig høfligst til Brug under Sagen at forespørge, om der findes Kutyme om, 1) hvorvidt Bestemmelsen »c. 50 Standard« indeholder en Garanti, og 2) hvilken Indflydelse de ovennævnte Befragteren ubekendte Forhold (Bygningskontrakten, nyt Skib og første Rejse) har, 3) hvorvidt der findes nogen Praksis for, hvormeget der kan kræves i Erstatning pr. manglende Std., og 4) hvorvidt Skibet i Stedet for de 8 Tons Ballast ikke burde have taget Trælast, samt 5) hvorvidt Rederiet er ansvarlig for den ovennævnte Skade, bevirket af Ballasten, specielt om det ikke var uforsvarligt under en Tømmerlast at have Sand og Ler som Ballast.

Sarskrivelse af 4. Marts 1921.

I Besvarelse af Deres Skrivelse af 2. f. M. skal Komiteen efter indhentede Oplysninger meddele, at de af Dem fremsatte Spørgsmaal maa besvares saaledes:

ad 1. Naar i det foreliggende Tilfælde Skibets Ladeevne er opgivet til c. 50 Stds., formeres Rederiet derved at have forpligtet sig til at indtage 50 Stds. med et Spille- rum af, i Rederiets Valg, 10 pCt. »more or less«.

ad 2. Ovennævnte Forhold formenes uden Betydning for Befragteren, men burde have foranlediget Rederiet til at være mere forsigtig med sin Opgave over Ladeevnen, i Særdeleshed, hvor der som her er Tale om en Ladning blandet Trælast, hvoraf et Skib, som bekendt, laster daarligere end af en almindelig Ladning firskaarne Brædder og Planker.

ad 3. Saa vidt vides, findes en saadan Praksis ikke.

ad 4. Naar Skibet har taget Ballast under Ladningen, har dette formentlig været nødvendigt af Hensyn til dets Sødygtighed, idet der gives Skibe, som er for ranke til at kunne sejle med Trælast, inklusive Dækslast, uden at blive støttet af Ballast.

ad 5. Naar et Skib tager Ballast under Ladningen, bør Ballasten være af den Beskaffenhed, at den ikke kan beskadige Ladningen. Kan Beskadigelse gennem Ballasten befrygtes, bør det være Kaptajnens Pligt at forhindre dette ved at separere Ballasten fra Ladningen.

A. CHR. BERTHELSEN ^{A/s}

(tidl. Berthelsen & Larsen)

Skibsproviant- & Bunkerkulsforretning

Telegram-Adresse: „Aciba“

Telefoner 249 og 1607.

Fragtmarkedet.

De hjemadgaende Forretninger vedbliver at være meget rolige, skriver »Fairplay«, og i de fleste Tilfælde er de Rater, der bydes, nedadgaende saaledes, at hvor økonomisk, der end sejles, endog saa til den Yderlighed at tage en Part af Risikoen ved Assurancen, er det umuligt for en britisk Baad, at undgaa Tab. Dampere bliver sluttet fra

Wales til La Plata eller Montevideo til 13/6. Saadanne Skibe vil være rede for Hjemrejsen i November, der ikke er nogen heldig Tid, da det er udenfor Sæsonen. Her er der Redere, der gør gældende, at Argentina har Kornvarer til Udskibning hele Aaret rundt. Der kan være noget i det, men det kan ikke nægtes, at Udsigterne er betydeligt bedre for Februar-Marts Lastning. Det kan antages, at der vil blive en meget ringe Efterspørgsel efter Tonnage i førstkomende November, hvorimod der er Udsigt til, at man vil behøve meget mere Tonnage i Februar og fremdeles. Forretningerne fra Østen vedbliver at være faste, da Tonnage for tidlig Afskibning ikke er til Stede i Overflod, hvad der betinger de bedste Tilbud fra Indien og giver Mulighed for nogen Fremgang. For Oktober Lastning er der budt 22/6 à 23/ paa Dødvægtsbasis til Middelhavet/U. K./Kont., én Lossehavn. Manganerts fra Bombay har sikret sig billig Tonnage til 22/ pr. Ton til to franske Atlanterhavshavne, hvilket blev akcepteret af en stor Dampere. Vizagapatam antyder et lignende Tal til Kont. for September-Oktober. Australien er rolig, hvad Befragtning angaar; én eller to Ordre er tilbudt for haardt Træ fra Vest-Australien, og for den ny Sæsons Hvede med Afskibning i Januar-Februar er Købmændene tilbøjelige til at slutte til fra 35/ til 37/6, efter Størrelse, Position, Lastplads etc. hvilket Rederne ikke for Øjeblikket er villige til at acceptere forud. Kul fra Newcastle (N. S. W.) kan gøres til Honolulu eller San Francisco til c. \$ 2,25 for Lastning i September og fremefter. Fosfat-Laster tilbydes for Oktober og senere Lastning fra Christmas Island til Skandinavien til 30/ pr. Ton for passende Dampere. Majs fra Syd-Afrika er fast til 25/ à 26/ U. K./Kont. efter Størrelsen, og Sukker fra Mauritius er fuldt ud fast til 28/, maaske lidt mere, til U. K. for Oktober Lastning.

De hjemadgaende Forretninger fra Middelhavet er uforandrede med meget faa Afslutninger og ingen Stigning i Raterne for Minerallaster til U. K. eller lejlighedsvis til Kont. Til U. S. A. har der været akcepteret ned til 7/ fra Algier til Filadelfia og Huelva er paa Tinto Charter aaben til 10/6 à 10/9 til New York, Filadelfia eller Baltimore.

Der er ret livlig Efterspørgsel efter smaa Dampere i den spanske Frugtforretning til U. K. og prompt Tonnage kan blive anbragt selv til en senere Tid. Alexandria har sikret sig Tonnage til 10/9 pr. 60 Cfd. til London for Lastning i denne Maaned, hvilket kan gentages for Oktober til samme Basis for Dampere af passende Størrelse. Sortehavet og Donau er uforandret, med en moderat Efterspørgsel efter Tonnage.

River Plate Markedet er flovt. Middelstore Dampere er for September-Oktober Lastning ikke mere værd end c. 20/ »up river« til U. K./Kont. med fuld options. For Lastning i den ny Sæson har der været en Del Efterspørgsler; passende Størrelse c. 5,000 Tons, 10 pCt. eller deromkring, vil kunne opnaa c. 24/ fra »up river« til U. K./Kont. større Baade c. 1/mindre pr. Ton.

Det amerikanske Marked er fast, og skønt der ikke kan bemærkes mere Liv i Befragtningerne, er der dog noget mere Efterspørgsel efter Tonnage, medens Raterne er fuldt ud faste, Montreal kan ventes snart at vise Stigning i Raterne, da Sæsonen nærmer sig, men for Øjeblikket kan de ikke mere end haandhæves. Siden vor sidste Meddelelse har Kornbefragtningerne fra St. Lawrence vist nogen Fremgang, hvortil Efterspørgsel fra Grækenland har bidraget. Der kan hertil placeres mere Tonnage for Oktober Lastning, antagelig til 18½ Cents én og 19½ Cents to Lossehavne. Kullaster fra The Range har ikke lagt Beslag paa megen Tonnage, men der er en ret god Efterspørgsel paa Basis af \$ 1,10 à \$ 1,25 til St. Lawrence, \$ 2,25 til fransk Atlanterhavshavn, \$ 2,85 Vest-Italien, \$ 2 Antwerpen-Hamburg Range, \$ 3,75 Para eller Pernambuco, \$ 3,50 Rio de Janeiro og de nedre La Plata Havne. Sukker fra San Domingo kan fremdeles gøres til U. K. til c. 21/ for Dampere af en passende Størrelse. Der synes

at ville blive mere Efterspørgsel fra Stillehavskysten til Østen for Tonnage for Hvede, Mel, Tømmer etc., men Fragterne er endnu ikke undergaaet nogen Forandring.

Fragtmarkedet for Sejlere.

Fragtmarkedet ligger stadig meget mat, især med Hensyn til Trælaster, der er stadig meget faa Ordre, og de Ordre, som er i Markedet, er til lave Rater, i Stedet for at Raterne burde stige, da Skibene snart skal sejle med lille Dækslast til England. — Der noteres følgende: Vester-vik/Belfast D. B. B. 65/ à 70/, Skellefteå/Belfast 72/6—75/, Danzig/Southampton 52/6, Reval/Plymouth 60/, Himango/Berwick 57/6 à 60/, Hernøsand/Lerwick, Stav, 60/, Trångsund/Garston 75/. Til Frankrig findes for Tiden næsten ingen Trælaster. — Til Danmark noteres stadig en Del Trælaster, men til lave Rater, 40—45 op til 50—60 Kr., efter Ladepladsen og Størrelse af Skib.

Kulmarkedet er en Del roligt nu, der slutes dog af og til Sejlere til gode danske Havne til 16 Kr. pr. Ton, hvilken Rate Rederne i egen Interesse bør fastholde. Til Norge er sluttet til 14/ og til 20 nr. Kr., derimod er Noteringerne betydelig mindre til svenske Havne, omkring 9/—9/6 à 10/ pr. Ton. — Fra engelske Kanalhavne noteres en Del Kokslaster til Norge, til 18—20 Kr. pr. Ton.

Claymarkedet synes at vise en stigende Tendens, men med de Udgifter, der er, og især Tønnen i Fowey, bør Clayfragterne ogsaa være noget højere. Der noteres Fowey/Sarpsborg 12/, Fowey/Gøteborg 10/6 à 11/, Trångsund 10/. Fra Teignmouth til Porsgrund er sluttet 11/6 pr. Ton, Charleston/Gøteborg 11/.

Da der ved Siden af de lave Rater, idet alle Skibene selvsagt ikke kan placeres i Kullarten, idetmindste ikke paa nuværende Tidspunkt, er meget faa Ordre, er Udsigten stadig til større Oplægning af Sejlere.

Kjøbenhavns Skibssalg-Bureau.
ved CHARLES HVILSOM,
21, Havnegade 21.
Køb og Salg af Sejl- og Dampskibe.
Forlang Katalog. Send Opgave.

Skibsefterretninger.

Dampskibe.

D. F. D. S. Alexandra afg. Boston 21./9. til Philadelphia. — Algarve ank. hertil 25./9. — Arizona afg. Barry 25./9. til Montevideo. — Arkansas afg. Newcastle 21./9. til New Orleans. — Beira ank. Ceuta 25./9. — Bergenhus afg. Bergen 24./9. nordpaa. — California ank. Stavanger 22./9. — Charkow afg. Libau 25./9. hertil. — Dania afg. Bahia Blanca 19./9. til Gøteborg. — Douro ank. hertil 25./9. — Ebro ank. London 24./9. — Ella afg. Aarhus 24./9. til Hamburg. — Erik II ank. Ghent 24./9. — Esbern Snare afg. Aalborg 25./9. til Hamburg. — Esbjerg afg. herfra 25./9. til Riga. — Ficarria ank. hertil 25./9. — Florida ank. Las Palmas 22./9. — Frederik VIII afg. New York 25./9. hertil via Norge. — Frode ank. Montreal 20./9. — Garonne afg. herfra 24./9. til Dunkirk. — Generalkonsul Pallisen ank. Galveston 22./9. — Gorm ank. Philadelphia 25./9. — Halfdan ank. Danzig 15./9. — Harald ank. Randers 25./9. — Hellig Olav ank. hertil 25./9. — Helmer Mørch ank. Swansea 28./8. — Hindsholm ank. Helsingør 15./9. — Hjortholm ank. Danzig 14./9. — J. C. Jacobsen ank. Holbæk 25./9. — Ivar ank. Montreal 14./9. — Jolantha ank. Christiania 25./9. — Katholm ank. Manchester 24./9. — Knud II ank. Riga 23./9. — Louisiana ank. Bahia Blanca 22./9. — L. P. Holmblad ank. Riga 14./9. — Magnus ank. Antwerpen 24./9. — Maja ank. hertil 26./9. — Maryland afg. Madeira 19./9. hertil. — Minsk afg. herfra 24./9. til Antwerpen. — Moskov afg. Danzig 25./9. til London. — Nevada ank. Newport Mon 10./9. — Nawa afg. Montreal 11./9. hertil. — Niels Ebbesen afg. herfra 25./9. til Danzig. — Odin ank. hertil 26./9. — Olaf ank. Nakskov 25./9. — Oregon ank. Buenos Aires 18./9. — Oscar II ank. New York 24./9. — Pennsylvania ank. Santos 25./9. — Rita ank. Hamburg 24./9. — Saga ank. hertil 25./9. — Seine ank. Rouen 22./9. — Skjold ank. Grimsby 18./9. — Svandholm afg. herfra 25./9. til Manchester. — Svend II ank. Aarhus 22./9. — Taarnholm afg. Liverpool 24./9. til Newport. — Texas afg. Las Palmas 13./9. til New Orleans. — Tiber ank. hertil 22./9. — Tomsk afg. Marseille 24./9. til Genoa. — Trondhjem ank. hertil 23./9. —

Tula afg. Almeria 15./9. — Uffe afg. Antwerpen 25./9. — United States ank. hertil 18./9. — Sejler Viking afg. herfra 15./9. til Melbourne. — Virginia afg. herfra 26./9. til Christiania. — Yrsa afg. herfra 25./9. til Hamburg. — Brynhild ank. Nuevitas 25./9. — Svava ank. hertil 17./9. — Botnia afg. Reykjavik 25./9. hertil. — Island ank. Reykjavik 25./9. Sleipner afg. Leith 25./9. hertil.

Det østasiatiske Kompagni. Afrika afg. Kobe 19./9. udg. — Annam ank. Kjøbenhavn 25./9. — Asia pass. Panama Kanalen 18./9. hjg. — Australien afg. San Francisco 20./9. hjg. — Dana ank. Hamburg 22./9. udg. — Chile pass. Perim 11./9. udg. — Falsria ank. Antwerpen 22./9. udg. — Fiona afg. Trieste 21./9. hjg. — Java afg. Shanghai 23./9. hjg. — Jutlandia ank. Singapore 25./9. udg. — Sejler Kjøbenhavn afg. Eureka 22./9. udg. — Malaya afg. Göteborg 19./9. udg. — Mexico afg. Kjøbenhavn 23./9. udg. — Panama ank. Obbola 24./9. udg. — Peru afg. Adelaide 22./9. udg. — Selandia afg. Penang 18./9. hjg. — Siam ank. San Francisco 22./9. udg. — Sierre Nevada pass. Tenerife 5./9. udg. — Tongking afg. San Francisco 22./9. hjg. — Estonia ank. Danzig 26./9. — Lituanien afg. New York 19./9. østg. — Polonia pass. Kjøbenhavn 18./9. vestg.

Dansk-fransk Dampskibsselskab. Lifland, O. H. Petersen, forv. afg. Petrograd 28./9. — Normandiet, K. H. Petersen, ank. Petrograd 13./9. — Slesvig, Weichardt, ank. Hull 22./9. — Kurland, Berendsen, ank. Reval 24./9. — Bretagne, Lund, ank. Petrograd 24./9. — Estland, Sørensen, ank. Nykjøbing 23./9. — Grønland, Kruse, ank. Wiborg 23./9. — Skaane, Kuhn, ank. Wiborg 18./9. — Bornholm, Hansen, ank. New York 21./9.

Dana. Danebrog ank. Uleåborg 20./9. — Danefelt afg. Norrisundby 24./9. — Daneholm afg. Kjøbenhavn 22./9. — Danelag ank. Torneå 22./9. — Danemark ank. Sörnäs 16./9. — Danery ank. Torneå 19./9.

Dania. Esther Maria laster Riga for Sharpness. — Irene Maria laster Hull for Kjøbenhavn. — Elie laster Kuusiluoto for London. — Mary lossen Kjøbenhavn.

C. K. Hansen. Aalborg ank. Hamburg 21./9. — Amalienborg afg. Aalborg 20./9. — Brattingsborg afg. St. Thomas 11./9. — Børglum ank. Preston Road 22./9. — Christiansborg ank. Kjøbenhavn 21./9. — Dansborg ank. Buenos Aires 17./9. — Ellensborg pass. Brunsbüttel 21./9. — Elsborg ank. Odense 23./9. — Flynderborg pass. Lizard 22./9. — Fredensborg afg. Maranhao 20./9. — Frederiksborg ank. W. Hartlepool 6./9. — Hammershus ank. Santos 23./8. — Jelling afg. Newport News 20./9. — Jomsborg ank. Grangemouth 17./9. — Jungshoved afg. St. Vincent 23./9. — Jægersborg pass. Kjøbenhavn 22./9. — Kronborg afg. Immingham 21./9. — Lilleborg ank. Boness Road 22./9. — Rosenborg ank. Hamburg 22./9. — Silkeborg ank. Rouen 20./9. — Skanderborg ank. Burntisland. — Skodsborg afg. Falmouth 20./9. — Spigerborg ank. Trångsund 16./9. — Stegelborg ank. Yxpila 16./9. — Sønderborg afg. San Nicolas 14./9. — Taarnborg afg. Køge 21./9. — Uranienborg ank. Nørre Sundby 6./9. — Viborg ank. Torreveja 12./9. — Ørkild pass. St. Vincent 22./9. — Ørneborg ank. Cardiff 10./9.

Heimdal. Simone, Rathje, afg. Mariager 26./9. — Vera, Risø, ank. Methil 24./9. — Anine, Larsen, ank. London 2./9. — Romo, Christensen, afg. London 25./9.

J. Lauritzen. Helene ank. Mäntyluoto 22./9. — Nerma ank. Memel 23./9. — Gerda pass. Portland 24./9. til Port Vendres. — Harriet pass. Ushant 21./9. til Barcelona. — Niobe pass. Holtenu 24./9. til Valencia. — Ebba pass. Gibraltar 24./9. til Abo. — Gunver ank. Denia 23./9. — Johanne pass. Brunsbüttel 23./9. — Karla pass. Helsingør 23./9. til Stockholm. — Marie ank. Kjøge 22./9. — Nautik ank. Rotterdam 22./9. — Neptun ank. Barcelona 21./9. — Nordsøen pass. Gibraltar 21./9. til Wasa. — Dorrit ank. Malaga 24./9. — Helga afg. Wiborg 24./9. til Tolkis. — Jenny pass. Brunsbüttel 23./9. til Wiborg. — Stella afg. Kotka 22./9. til London. — Yrsa ank. Burntisland 23./9. — Bodil ank. Liverpool 22./9.

Orient. Arabien afg. Shanghai 23./9. — Bolivia ank. Aberdeen 21./9. — Indien afg. Charleston 15./9. — Kina afg. Ocean Island 11./9. — Natal ank. Durban 23./9. — Parana afg. Portland Ore. 19./9. — Rhodesia ank. Newcastle N. B. 11./9. — Transvaal ank. Queenstown 17./9.

Orion. Orion, Bendsen, ank. West Hartlepool 8./9. — Venus, Terkildsen, ank. Bjørho 16./9. — Polaris, Holm, afg. Newport Mon 18./9. — Sirius, Eggens, ank. Brahestad 17./9. — Vega, Madsen, afg. Cardiff 14./9.

Svendborg. H. A. Hansen, Hansen, ank. Rouen 20./9.

Æra. Erindring, Nielsen, ank. Great Yarmouth 22./9.

Sejlskibe.

Panis. Ingrid, Petersen, ank. Cardiff 3./9. — Kaj Hvilsum, Wulff, afg. Antwerpen 16./9. til Cardiff. — Johanne, Larsen, afg. Cassablanca 4./9. til Trinidad. — Dagny, Peterseu, ank.

Faxe 19./9. — P. Rasmussen, Larsen, ank. Port Daniel 24./9. — Elisabeth Eff, Nielsen, ank. Jersey 15./9. — Dronning Louise, Hansen, ank. Charlestown 10./9. — Vesta, Godtfredsen, ank. Quimper 16./9. — Vega, Kobke, ank. Dysart 20./9. — Ella Eff, Hvenegaard, pass. Helsingør 30./8. til Newry.

Svendborg. Minerva, Sørensen, ank. Leith 18./9. — Lynæs, Jørgensen, afg. Skefletå 18./9. til Swansca. — Elsa, Jensen, afg. Sundsvall 17./9. til Vestport. — Marie, Nielsen, afg. Vestervik 18./9. til Stormoway. — Norden, Olsen, afg. Guernsey 18./9. — Ørnen, Rasmussen, ank. Sundsvall 18./9. — Ellen, Andersen, ank. Dysart 20./9. — Olga, Mouritzen, afg. Newry 20./9. til Haakipudas. — Willemoes, Eriksen, afg. Sundsvall 21./9. til Boulogne. — Neptun, Sørensen, ank. Leith 22./9. — Jens Nielsen, Nielsen, afg. Holmestrand 22./9. til Dysart. — P. Rasmussen, Larsen, ank. Port Daniel 24./9. — Johanne, Jensen, ank. Stugsund 25./9.

Æra. Maagen, Mortensen, ank. St. Johns 17./9. — Marna, Boye, ank. Carbonear 17./9. — Uranus, Stegmann, afg. Lissabon 17./9. — Gerda, Staugaard, ank. Trinidad 17./9. — Nordstjernen, Hansen, ank. Trångsund 17./9. — Haabet, Groth, ank. Borin (N. F.) 18./9. — N. E. Schmidt, Rasmussen, afg. Bonne Bay N. F. 19./9. til Lissabon. — Caroline, Jørgensen, ank. Granvik 18./9. — Niels, Rasmussen, ank. Dysart 18./9. — Arken, Fabricius, er afg. Buetouche. — Herkules, Bager, ank. Aalborg 19./9. — Biein, Petersen, ank. Aalborg 20./9. — Margaret, Christensen, ank. London 20./9. — Gloria, Kromann, ank. Münsteras 20./9. — Polarstjernen, Hausen, afg. Reykjavik 20./9. til Bilbao. — Andreas, Rasmussen, ank. Neapel 20./9. — Nauta, Bastrup, er afg. Bateo til Gibraltar. — Ingrid, Christensen, ank. St. Johns 20./9. — Ophelia, Petersen, afg. Cadix 21./9. til New Foundland. — Gerda, Staugaard, afg. Port of Spain 21./9. til Hull. — Triton, Andersen, ank. Kinitra 21./9. — Alfa, Christensen, ank. Burntisland 22./9.

Havarier og Forlis.

En Strandingsulykke af ret alvorlig Art er indtruffet den 22. September udenfor Malmø Havn, idet den i Svendborg hjemmehørende Jagt »Werner«, der var paa Rejse fra Rostock til Malmø, er grundstødt paa den Vest for Indsejlsrenden liggende Undervandsbanke. Fartøjet, som er lastet med Mursten, blev stærkt læk og staa vandfyldt paa Banken. Besætningen, to Mand, bjergedes og førtes til Malmø af Lodsbaaden. Bjergningsarbejdet vil formentlig blive foretaget af »Röda Bolaget«s herværende Baade.

Natten mellem 21. og 22. ds. er Det østasiatiske Kompagnis Motorskib »Malaya«, paa Rejse fra Göteborg til Hamburg, udfør Elbmundingen kollideret med det amerikanske Motorskib »Tacoma«. Begge Skibe havde Lods om Bord. »Tacoma« fortsatte til New York. »Malaya« vil i Hamburg blive underkastet en Reparation, der antages at ville vare 8—10 Dage.

Fra Sø og Land.

En mærkelig Eksplosion. En mærkværdig Følge af en Krigstragedie er hædt i Oran, Algier, beretter »Overseas Daily Mail«.

En Nat i Oktober 1916 lagde en tysk Undervandsbaad Miner ud ved Indløbet til Havnen. Nogle faa Dage derefter, idet de skulde gaa ind i Havnen, stødte den norske Damp »Hivas«, lastet med c. 2.000 Ts. Kornvarer, og en britisk Damp, lastet med Styk gods og Maskiner, paa Minerne.

»Hivas« blev stærkt beskadiget, og den britiske Baad blev skaaet i to Dele. Begge sank. Omtrent Kl. 11.30 den 16. August 1923 kom »Hivas« pludselig op paa Overfladen, rottede sig, kom paa ret Køl og eksploderede, idet Kornladningen regnede ned overalt.

Maa tror, at Grunden til, at Skibet rejstes fra Bunden til Overfladen, ligeledes Eksplosionen, var, at begge var forarsaget af Gasudviklingen i Kornladningen.



INDHOLD:

Meddelelser fra Fællesrepræsentationen for dansk Skibsfart. — Kjøbenhavn, den 27. September 1923. — Utidssvarende Britiske Havneforhold. — Responsa, afgivet i 1921 af Grosserer-Societetets Komite. — Fragtmarkedet. — Skibselretninger. — Havarier og Forlis. — Fra Sø og Land. — Efterretninger for Søfarende. — Kurser paa Kjøbenhavns Børs.



Staalstøberiet A/s Strømmens Værksted

pr. Christiania

Leverer al Slags Staalstøbegods.

Specialitet:

Staalstøbte Stevne, Ror, Propeller og Ankere

med Lloyds eller Veritas Certificate.

Repræsentant for Danmark:

Emil A. Schneider, Nørregade 40, Kjøbenhavn

T. I. P. Lichtenbergs Bagerier

Tele. 4320. **Rug- og Skibsbrødsfabrik** Telegr.-Adr.:
12320. foner 8912. Adelgade 79, Kbhvn. & Islands Plads, C. Skibsbrød.

Kunstfyrværker Fritz Busch

ved **Holger Pedersen**

anbefaler sig med

Signaleringsfyrværkeri af enhver Art.

Leverandør til de herværende Dampskibsselskaber og Statsbanedriftens Søfartsafdeling.

Laboratorium:

Kongens Enghave. V.

Tlf. Centr. 6031. Tlgr.-Adr.: »RAKET», Kjøbenhavn. Privatlf. Nora 2393

N. F. STEGMANN

Tlgr.-Adr.: »Stegmann» Nørresundby Telefon 918 — 718

A. Mou's Kødudsalg. — St. Annæ Plads 14. — Telefon 3816.

Kurser paa Kjøbenhavns Børs.

København, den 26. September 1923.

Aktier.	Gjort til		Køber	Sælger		Gjort til		Køber	Sælger
Nationalbank	153		153 $\frac{1}{2}$	154	4 $\frac{1}{2}$ $\frac{0}{10}$ Jydske Land. Kreditf. 6. S.	89 $\frac{1}{4}$	89	89 $\frac{1}{2}$	89 $\frac{1}{2}$
Privatbank	117 $\frac{1}{4}$		117 $\frac{1}{4}$	117 $\frac{1}{2}$	4 - do. do. 6. -	83 $\frac{1}{4}$	83 $\frac{1}{4}$	83 $\frac{1}{2}$	83 $\frac{1}{2}$
Landmandsbank					4 - do. do. 5. -		85 $\frac{1}{2}$	87 $\frac{1}{2}$	87 $\frac{1}{2}$
Handelsbank	129 $\frac{1}{4}$	130	129 $\frac{3}{4}$	130	3 $\frac{1}{2}$ - do. do. 6. -		81	83	83
Københavns Diskonto- og Revisionsbank	80	80 $\frac{3}{4}$	80 $\frac{1}{2}$	80 $\frac{3}{4}$	3 $\frac{1}{2}$ - Østift. Husm. Krdf.		88 $\frac{3}{4}$	90 $\frac{3}{4}$	90 $\frac{3}{4}$
Private Laanebank					4 $\frac{1}{2}$ - do. do. do. 2. A.		95 $\frac{1}{2}$	97	97
Haandværkerbank	69 $\frac{1}{4}$		69	69 $\frac{1}{2}$	4 - do. do. do. 3. Hoved-Afd.		90 $\frac{1}{2}$	92 $\frac{1}{2}$	92 $\frac{1}{2}$
Frederiksberg Bank					3 $\frac{1}{2}$ - Jydske Husm. Krdf.		88	88 $\frac{1}{2}$	88 $\frac{1}{2}$
Danske Sukkerfabrikker	245	243	243 $\frac{1}{2}$	244	4 $\frac{1}{2}$ - do. do. do. 3. A.	87 $\frac{1}{4}$	87 $\frac{1}{4}$	87 $\frac{1}{2}$	87 $\frac{1}{2}$
Burmeister & Wains Fabrik	163 $\frac{1}{2}$	165	163 $\frac{1}{2}$	164 $\frac{1}{4}$	4 $\frac{1}{2}$ - do. do. do. 2. -	95 $\frac{1}{2}$	95 $\frac{1}{2}$	95 $\frac{3}{4}$	95 $\frac{3}{4}$
Forenede Bryggerier			219	220 $\frac{1}{2}$	4 - do. do. do. 3. Hoved-Afd.	86 $\frac{3}{4}$	86 $\frac{3}{4}$	86 $\frac{3}{4}$	86 $\frac{3}{4}$
Forenede Dampskibs-Selskab	75 $\frac{1}{2}$		75 $\frac{1}{2}$	76	4 $\frac{1}{2}$ - Ny jydske Købst. 7. S.	88 $\frac{3}{4}$	88 $\frac{3}{4}$	88 $\frac{3}{4}$	88 $\frac{3}{4}$
Dampskibs-Selskabet Norden	244	242	240	242	4 - do. do. do. 7. -	83 $\frac{1}{2}$	83 $\frac{1}{2}$	85 $\frac{1}{4}$	85 $\frac{1}{4}$
do. Dannebrog	94 $\frac{1}{2}$	94	94 $\frac{3}{4}$	95	4 - do. do. do. 6. -		93 $\frac{1}{2}$	95 $\frac{1}{2}$	95 $\frac{1}{2}$
do. Orient					3 $\frac{1}{2}$ - do. do. do. 5. -		82 $\frac{1}{4}$	84 $\frac{1}{4}$	84 $\frac{1}{4}$
do. Myren	112	111 $\frac{1}{4}$	111 $\frac{1}{2}$	112	3 $\frac{1}{2}$ - Vest sønderj. Konv. 5 S.		85 $\frac{1}{4}$	87 $\frac{1}{4}$	87 $\frac{1}{4}$
do. Torm					4 - Vest sønderj. 7. S.		80 $\frac{3}{4}$	82 $\frac{3}{4}$	82 $\frac{3}{4}$
do. Vendila					4 - do. do. do. 6. -		86 $\frac{1}{4}$	88	88
do. Progress	67	66 $\frac{3}{4}$	66 $\frac{1}{2}$	67	4 $\frac{1}{2}$ - do. do. do. 7. -	87 $\frac{1}{4}$	87 $\frac{1}{4}$	87 $\frac{1}{2}$	87 $\frac{1}{2}$
Dansk-Fransk Dampskibsselskab	95 $\frac{1}{2}$	96	95	96	4 - Jydske Grundej. p. Land. 3. A.		80	80	81
Østasiatisk Compagni	140	139	138 $\frac{1}{2}$	139 $\frac{1}{4}$	4 $\frac{1}{2}$ - do. do. do. 2. -	86	86	86 $\frac{1}{4}$	86 $\frac{1}{4}$
Stats- og Kreditforenings-Oblig.					4 $\frac{1}{2}$ - Sønderj. Kreditf. 1. S.	86 $\frac{1}{4}$	86 $\frac{1}{4}$	86 $\frac{1}{2}$	86 $\frac{1}{2}$
3 $\frac{0}{10}$ uopsigelige Statsoblig.	*)		58 $\frac{1}{2}$	58 $\frac{1}{2}$	4 $\frac{1}{2}$ - Kbhvns. Hypotekf. 2. S.		83	83	84
3 $\frac{1}{2}$ - do. do.			67 $\frac{3}{4}$	69 $\frac{3}{4}$	5 - do. do. do. 2. -	88	88	88 $\frac{1}{2}$	88 $\frac{1}{2}$
3 $\frac{1}{2}$ - Husejer Kreditk. 1. Afd. 1. S.			72 $\frac{1}{2}$	74	5 - Grundejernes Hypotekf. 2. S.		88	88	89
4 $\frac{1}{2}$ - do. do. 2. — 1. -			89 $\frac{1}{2}$	91 $\frac{1}{2}$	5 - Jydske Hypotekf. 3. A.		89	89	91
3 $\frac{1}{2}$ - Kbhvns. Kreditf. ikke amort.			80 $\frac{1}{2}$	82 $\frac{1}{2}$	5 - Østift. do. 3. -	88 $\frac{1}{4}$	88 $\frac{1}{4}$	88 $\frac{1}{2}$	88 $\frac{1}{2}$
3 $\frac{1}{2}$ - Konv. Kbhvns. Kreditf.			83 $\frac{1}{2}$	85 $\frac{1}{2}$			89	89	91
4 - Kbhvns. Kreditf. Oblig. 6. S.			81	83			88 $\frac{1}{4}$	88 $\frac{1}{4}$	88 $\frac{1}{2}$
4 - do. do. 3. -			86 $\frac{1}{4}$	88 $\frac{1}{4}$					
4 $\frac{1}{2}$ - do. do. do. 7. -	86		86 $\frac{1}{2}$	88 $\frac{1}{2}$					
3 $\frac{1}{2}$ - Konv. Østift.			87 $\frac{1}{2}$	88					
4 $\frac{1}{2}$ - Østift. Kreditf. Oblig. 11. -	87 $\frac{3}{4}$		88	88 $\frac{1}{2}$					
4 - do. do. do. 11. -	81 $\frac{3}{4}$		81 $\frac{1}{2}$	81 $\frac{1}{2}$					
4 $\frac{1}{2}$ - do. do. do. 7. -	88		88	88 $\frac{1}{2}$					
4 - do. do. do. 10. -			85 $\frac{1}{2}$	87 $\frac{1}{2}$					
4 - do. do. do. 9. -			86 $\frac{1}{2}$	88					
4 - do. do. do. 8. -			86 $\frac{3}{4}$	87					
4 - do. do. do. 7. -			82	84					
3 $\frac{1}{2}$ - do. do. do. 6. -			83 $\frac{1}{4}$	85 $\frac{1}{4}$					
4 $\frac{1}{2}$ - Østift. Kreditk. L.	89 $\frac{1}{2}$		89	89					
4 $\frac{1}{2}$ - do. do. do. 4. -	90		90 $\frac{1}{2}$	90 $\frac{1}{2}$					
4 $\frac{1}{2}$ - Fynske Kreditf. Obl.			91	92 $\frac{3}{4}$					
3 $\frac{1}{2}$ - Konv. jydske Land.			86 $\frac{1}{2}$	88					
4 $\frac{1}{2}$ - Jydske Land. Kreditf.	87 $\frac{1}{2}$		87 $\frac{1}{2}$	87 $\frac{1}{2}$					
4 - do. do. do. 7. -			81	81					

*) Laveste Omsætning.

Vekselkurser den 26. September 1923.

		à vista Sælger	10 D. D. Køber	3 Md. D. Køber
Stockholm 100 Kr.		149,10		
Christiania 100 -		89,25		
Hamburg pr. 100 Mk.		0,000007		
London - 1 £		25,60		
Paris - 100 Francs		35,35		
Antwerpen - 100 -		30,35		
Zürich - 100 -		100,35		
Amsterdam - 100 Gylden		221,35		
Rom - 100 Lire		26,00		
Helsingfors - 100 f. Mk.		15,05		
Madrid - 100 Pesetas		79,50		
New York - 100 Doll.		5,63		
Prag		16,95		
Wien		0,0082		

Diskonto i Nationalbanken: 6 %, priv. Diskontenter: 6—7 $\frac{1}{2}$ %.

H. C. Møller, Bankforretning, 16, Ved Stranden.

DANSK SØFARTSTIDENDE

ABONNEMENTSPRISEN

ør 3 Kr. pr. Kvartal, i Udlandet 18 Kr. pr. Aar. Enkelte Numre 35 Øre.
Abonnement modtages St. Annæ Plads 26, 10—3, hvortil ogsaa Bidrag
til Bladet m. v. adresseres, samt paa alle Postkontorer.

Bladet omdeles ved Postvæsenets Forentalning.

Enkelte Numre af »Dansk Søfartstidende« sælges paa Bladets Kontor og i Kioskerne.

AVERTISSEMENTSPRIS.

Første Side pr. mm à 45 mm Bredde 30 Øre
Siden overfor og ved Tekst samt Bagsiden do. 20 —
De øvrige Sider do. 15 —
Moderation for 13 Gange 26 Gange 52 Gange
5 pCt. 10 pCt. 20 pCt.

For Udlandet er Priserne 25 pCt. højere.

Udgivet af et Aktieselskab — Ansvarhavende Redaktør: V. KROGH.

Bladets Kontor: St. Annæ Plads 26, Kjøbenhavn K. — Telefon Nr. 4639.

Trykt hos J. Jørgensen & Co. (Ivar Jantzen).

DANSK SØFARTSTIDENDE.

ORGAN FOR DANMARKS SKIBSFART.

Nr. 40.

Kjøbenhavn, Torsdag den 4. Oktober 1923.

30. Aarg.



M.B. COHN
Toldbodvej 22.
KØBENHAVN K. Telefon 1403.
Telegr.-Adr.: AMIANTE
Grundlagt 1848.

ENEFORHANDLING af Firmaet

HENRY WATSON & SON'S

MARINE AUXILIARY MACHINERY:

Ballast-, Circulations-, Duplex-, Simplex-, Luft- og Oliepumper, Downton- og transportable Skibspumper, Lysmaskiner, Evaporatorer. Fødevandsforvarmere og Filtere, Bronceføringar til Skrueaxler, Broncepropeller, Kedelarmatur, Dækfittings, Reduktionsventiler.

NORTH EASTERN MARINE

ENGINEERING Co., Ltd.

WALLSEND-ON-TYNE OG SUNDERLAND

Maskinbyggeri, Kedelsmedie, Jernstøberi,
Metalstøberi og Kobbersmedie.

Krumtapakslar og Skrueakslar leveres fuldt færdige.
Smedearbejde af enhver Art udføres.

Specielt anbefales vore Værksteder for Reparationer og Forandringer af Skibsmaskiner samt alm. Maskinarbejde.

Telegramadresser: „NEWS, WALLSEND“ og „NEWS SUNDERLAND“.

Skibsrigger W. PEDERSEN

Wildersgade 24. Telf. Amager 5332 x
udfører alt Riggerarbejde samt Splisning
af Staal- og Jærnvirer.

DEN DANSKE LANDMANDSBANK

GRUNDLAGT 1871

ENHVER ART AF
BANKFORRETNING UDFØRES



DE PRIVATE ASSURANDEURER
LIMITERET.
STIFTET 1786
SØ OG TRANSPORTFORSIKRING
SLOTSHOLMSGADE 5
KØBENHAVN K.
TELEFON CENTRAL 6 & 4109 TELEGRAM ADRESSE „PRIVATE“
AGENTURER I DE FLESTE PROVINSBYER.



Carlsberg
Export-Pilsner
og
Lagerøl
anbefales
til
Skibsproviant:
DEPOT:
HAVNEGADE 47
Telefon Central 4980 Depot
i alle Provinsbyer

Den anerkendte Originale Rahtjens Compositon

for Skibsbunde- Eneforhandling for Danmark:
Emil A. Schneider,
Telefon 8210. Nørregade 40 - København.

Howaldtswerke, Kiel. Nybygninger og Reparationer

Generalrepræsentant for Danmark, Norge og Sverrig:
Carl Holtermann, Amallegade 34, København K.
Telef. Central 10140 — Statstelefon 393 — Telegr.-Adr.: Carlboltermann

FORSIKRINGS-AKTIESELSKABET „SKANDINAVIA“

tegner **Sø-, Transport- og Krigsforsikring.**
Kongens Nytorv 6. — København K. — Telefon 9316.
Aktiekapital: 20 MILLIONER KRONER
 Hovedrepræsentant for Skandinavien: ^{A/s} GRØN & WITZKE, Kongens Nytorv 6, København.

C. K. HANSEN
 DAMPSKIBSREDERI
 DAMPSKIBS-, HAVARI- OG ASSURANCE-AGENTUR
 BEFRAGTNING OG KØB OG SALG
 AF DAMP- OG SEJLSKIBE

KØBENHAVN
 29 B, Amaliegade.

Filial: **HELSINGØR**
 2, Soflegade.

Telegr.-Adr.: HANSEN
 Central 72 (10 Ledninger)
 — 50589 (6 Em.- 9 Fm.)
 Statstelef. 13 (2 Ledninger)

Telegr.-Adr.: HANSEN
 Telefon: Helsingør 972.

Telf. 44 & 458

**»ALPHA«
MOTOREN**

Bedste 4 Takt Motor.
 Bygges fra 2—120 HK.
 Over 3800 i Brug.

MOTORSPIL
 i alle Størrelser.

Forlang Tilbud.
 A/S Frederikshavns
 Jernstøberi & Maskinfabr.
 Brødrene Houmøller)
 (Tlg. Motorhoumøller)
 FREDERIKSHAVN.

P. Brown jun. & Co.
 Dampskibsrederi * Dampskibsagentur
 Amaliegade 43. — Telegr.-Adr.: »Brown«. — Tlf. C. 276.

A. P. MØLLER,
 KØBENHAVN

Rederi. Befragtning. Klarering.
 Dampskibsekspedition.
 Køb og Salg af Skibe. Skibsbygning.

Telegram-Adresse: »MERSK«
 Stats-Telefon 33 Telefoner 514
 (Omstilling til samtlige Afdelinger)

DAMPSKIBSSELSKABET
»TORM«

Telegramadr. »Torm«. Telefon 2437.

Kontor:
St. Strandstræde 9, 2. S. Kjøbenhavn.

SØMANDSLOVEN
 AF 1. MAJ 1923.

Vejledende Fremstilling
 af Kontorchef i Handelsministeriet EMIL KROGH.

Indbunden..... 1 Kr 65 Øre pr. Expl.
 gennemskudt med hvide Blade 2 — 00

Særtryk af »Dansk Søfartstidende«.

OLSKIND



Olskind
 er
 betydelig
 nedsat.
 —
 Kvaliteten
 er
 betydelig
 forbedret.

OLJETØJ
 For ALLE

OLFORSK & SCHLIER
 OLSKIND
 ØRESUNDSVEJ
 TLF. SUNDBY 3230-3231.

Cand. pharm. Harrsen & Schlier,
 Øresunds Sidevej. København S.

Danish Shipping Company Ltd. ^{A/s}
 Set. Annæ Plads 28.
 Kjøbenhavn K.

Skibs- og Havariagenter.

Befragtning, Klarering & Dampskibsekspedition.
 Køb og Salg af Skibe og Kontrahering
 af Nybygninger.

Telegr.-Adr.: PACAO. Telefoner: **1535-5836.**
 Statstelefon: **527.**

^{A/s} **FORSIKRINGSSSELSKABET „CODAN“**
 Generalagenter **P. SØHT & CO.**
AFDELING FOR SØ- OG TRANSPORTFORSIKRING
 Telefon 14,995 NIELS JUELSGADE 9, 2. S. Telegr.-Adr.: »Gnirdos«

DE FORENEDE JERNSTØBERIER
 AFDEL: CHRISTIANSHAVNS JERNSTØBERI
 HOLMBLADSGADE 27 · KØBENHAVN



KABYS KOMFURER
 I ALLE STØRRELSER

SKIBS' BAGE' OVNE

SKIBSOVNE I STORT UDVALG

FORLANG KATALOG · TELEFON: 1630

A/S KØGE VÆRFT
SKIBS- & MASKINBYGGERI
 TELEGR.-ADR.: DOCK KJØGE TELEFON 425
 — DANMARK —

NYBYGNINGER INDTIL 9000 Tons d. w.
 2 PATENT SLIPPER FOR SKIBE INDTIL 290' LÆNGDE
 40 Tons FLYDEKRAN
 REPARATION AF SKIBE OG MASKINER

Randers Rebslaaeri
 Hamp- og Staaltraadstougværks-Fabrik
Randers
 Tougværk af Hamp, Manilla og Cocos
 alle Dimensioner.



Jærn- og Staaltouge
 til Skibsbrug og Elevatorer
 Oplag hos
JØRGEN JENSENS Eftf.
 København

Telefon 5480. **SKIBE** Teler.-Adr. „Frølgts“

C. P. Jensen
 St. Annæ Plads 6
 A/s Dpskss. **Orion.**

J. Melander,
 Tlf. Blikkenslager. 1162
 Alt Skibsarbejde udføres.
 Lille Strandtræde 3.

FORLANG ALTID
 OTTO MØNSTED'S
OMA
 PLANTE-
 MARGARINE

Remington.
 eneste Skrivemaskine, der
 adderer og subtraherer.
 Eneforhandler:
 L. Kristensen, 27, Vestergade.

**Skibs-
 Provianteringshandlere.**
 Kjøbenhavn og Provinserne.

Kjøbenhavn. Georg Sørensen, Nyhavn 13, Tlf. 6404.
 Oscar Rolff, St. Annæ Plads 22. Tlf. Centr. 4140.
 Bjørch-Jensen & Co., Holbergsgade 24. Tlf. 7262.
 Th. Møller, Nyhavn 45 & 47, Tlf. 387.
 Charles Hvilsom, Havnegade 21, Tlf. 4705 og 4810.
 Jens With, Nyhavn 19, Tlf. 5349. Telegram-Adresse: Skibswith.

Aalborg. Bertelsen & Larsen. Teleg.-Adresse: »Acibac«. Telefoner 249 og 1607.
 P. Hansen & Co. ved P. Hansen & E. Schmidt Pedersen. Skagen. P. Saxberg, Telefon 85.
 Frederikshavn. P. Saxbergs Eftf., Telef. 244 og 482. Telegram-Adresse: Saxberg.
 P. Schou & Co., Telefon 12. Statstelefon 17.
 Randers. A. L. Nielsen. Tlf. 266 og 224.

P. Schou & Co. Frederikshavn
 Skibsprovianteringsforretning
 Telefon Nr. 12. Telegramadresse »Schou« Statstelefon Nr. 17

I Frederikshavn
 provianteres de Herrer Skibsførere bedst og billigst hos
P. Saxbergs Eftf., N. Mogensen
 Skibshandel.
 Telegram-Adr.: »Saxberg«. Telefoner: 244 & 482.

P. SAXBERG. SKAGEN.
 Skibsprovianteringsforretning.
 Telefon 86. — Teleg.-Adr.: »Saxberg«.

JOHS. UTZON, Aalborg,
 edsvoren Skibsmægler.
 Telefon 2075 & 2200. Statstelefon 2. Teleg.-Adr.: UTZON.

— Telefon 5349. — Tigr.-Adr.: Skibswith.
Jens With
 Skibsprovianteringsforretning
 NYHAVN 19

Telefon 200. **ASSENS** Teleg.-Adr.: »Krag.«
 Statslf. 10. **MOURITZ G. KRAG**
 Edsvoren Skibsmægler
 Klarering — Befragtning — Assurance — Havari.
 Agentur — Kommission — Spedition — Køb og Salg af Skibe.

Telefon 56 & 1409. **AALBORG** Teleg.-Adr.: »Søborg.«
 Statstelefon 40. **CHR. JENSEN**
 Edsvoren Skibsmægler
 Søborg & Benthin's Eftf.

N. F. STEGMANN
 Tigr.-Adr.: »Stegmann« Nørresundby Telefon 918 — 718

A. L. NIELSEN
 Telf. 266 RANDERS Telf. 224
 Skibsproviantering
 Forhryngskontor

P. HANSEN & Co.
 ved
 P. HANSEN & E. SCHMIDT PEDERSEN
 Bunkerkulforretning.
 Skibsprovianter.
 AALBORG.

Husk
Petersen - Faxe's
 l. Kl.s Herreskræderi,
 Kjøbenhavn.
 Stort Lager af lærdigsyede Klædninger.

Bjørch-Jensen & Co.
 Skibsproviantering
Holbergsgade 24
 4. Sted fra Nyhavnsbroen.
 Hørlig Ekspedition. — Billige Priser.
 Teleg.-Adr.: »Bjørch-Jensen«. Telefon 7262.

Hans Olesens Eftf.
 (Niels Wang)
 Skibsmægler, Horsens

Carl v. d. Hude
 Skibsmægler. Aarhus.

Jervell & Knudsen
 Skandinaviske Møglere
 Befragtning og Havariagenter
 Teleg.-Adr.: JERVELLCO.
OPORTO, PORTUGAL.

Otto Wang
 Skibsmøglere og Befragtnings Agenter
 Specialitet: Saltfragter
 Skibshandel
 Telegram-Adr.: »WANGCO«
LISSABON

Oscar Rolff,
 St. Annæ Plads 22.
 Kun absolut første Klasses
 Skibsproviant.
 Telefon: CENTRAL 4140.

AKTIESELSKABET DET ØSTASIATISKE KOMPAGNI

(The East Asiatic Company, Limited)

KØBENHAVN

Filialer: BANGKOK og SINGAPORE

Egne Agenturer: Soerabaya, Shanghai, Hankow, Vladivostock, Dalny, Harbin, New York, Valparaiso, San Francisco, Durban og Johannesburg.

Regelmæssig Ruteafart paa Siam, Kina, Japan, Sydafrika, Australien, Java, Vestindien, Meksiko og Vestkysten af Nord- og Sydamerika.

Import til Evropa af østasiatiske og andre oversøiske Produkter, Teak- og andre Træsorter.

Eksport til oversøiske Pladser af europæiske Produkter. — Skov- og Savmølle drift i Slam.

Alle nærmere Oplysninger erholdes ved Henvendelse paa Kompagniets Hovedkontor, Holbergsgade 2, København K.

A/S HERA MOTORFABRIK
BEDSTE DANSKE RAAOLIEMOTOR
TELEFON: 9607 9608
FORLANG TILBUD
H. C. JENSENSVEJ 13
KØBENHAVN L.
TELEGRAM-ADRESSE: TORMOHERA

KAY DYHR

Kvæsthusgade 1, København K.
Telf. Centr. 8901 - 6886 - 6885. Tlgr.-Adr.: Kaydyhr - København.

Kunstig Træk- og
Oliefyrrings-Anlæg

fra
JAMES HOWDEN & CO.
GLASGOW

Fjerde Søforsikringselskab lim. i København

tegner Sø- og Transportforsikringer af enhver Art til billige, faae Præmier.
Agenturer i de fleste Provinshyer.

Post-Adresse: Holmens Kanal 24. Telegram-Adresse: „Fourthcomp.“. Telefoner: Central 256 og 10766

A/S Motorfabriken „Dan“

Bragesgade
10.

Telegr.Adr.:
Motordan.

København
L.

Telefon:
Ctr. 8006 - 8007

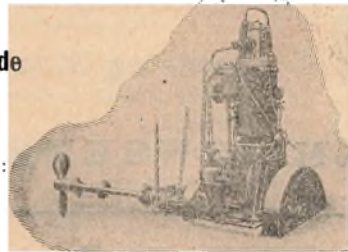

„DAN“ MOTORER
for Skibsbrug i Størrelser fra 5—140 HK
samt Motorspil og Lossespil af enhver Art.

HANSA · Tysk nautisk Tidsskrift.

Organ for samtlige Interesser indenfor den tyske Handelssøfart og Havfakeri

Et virksomt Annonceorgan for Firmaer, som ønsker at træde i Forbindelse med den tyske Søfart, den tyske Hav- fækeriering, den tyske Handel og den tyske Industri.

Abonnementpris, inklusive Porto, 30 Kr. pr. Aar.

HANSA'S Forretningsadresse er: Hamburg 11, Steinhöft 3.

C. L. Seifert

Kgl. Hof-Guldtrækker
Kgl. Svensk Hof-Leverandør

St. Regnegade 12—16, Kjøbenhavn

Guldtrækkerartikler og Uniformseffekter

— i bedste Kvaliteter —

Telegramadresse:

C. L. Seifert

Specialitet: Elegante Uniformshuer

Telefon:
Central 297
5 Ledninger.

V. T. Mathiesen & Sønner

Blikkenslager. Skibsinventar.
Kabys og Baadeinventar, Lan-
terner og Lamper med Certifi-
cat til Carbide og Tran, Kompas-
hætter, Autogen-Svejsning.
Alt Skibsarbejde udføres.
Telefon 9445.
Toldbodgade 6. København.

Maskinskrivning.

Metodisk Undervisning i Ma-
skinskrivning. Kursus 5 Kr.
Vestergade 27. Tlf. 6033-6034.

ATLAS

Skibs-Dampturbiner med Tandhjulsudveksling

i mest moderne Udførelse.

A/S ATLAS, Nørrebrogade 198, København L.

Kjøbenhavn, den 4. Oktober 1923.

En Konflikt, der er udbrudt med Kedelsmedene paa de engelske Værfter, er paa Veje til at blive en meget alvorlig Sag for disse, skriver »Fairplay«, da det har tvunget Værfterne til at standse Arbejdet, hvilket vil have til Følge, at det forhaandenværende Arbejde sluttelig vil blive en hel Del dyrere end paaregnet, til Skade for Arbejdsgiverne. I mange Tilfælde har disse kun paataget sig de paagældende Arbejder, for at kunne holde deres Folk beskæftiget, og uden at regne med nogen Fortjeneste. Men hvad der saaledes er til Skade for Skibsbyggerne, er til Gavn for Skibsarten. Der er jo for Tiden alt for mange Skibe i Verden, og Rederne vil kun have Grund til at glæde sig, hvis Værfterne baade i Ind- og Udlandet kunde blive lukket i de næste fem Aar. Bortset herfra, maa de Redere, som har Tonnage under Bygning, i de fleste Tilfælde være glade over, at det trækker ud med Leveringen, da det, hvis Skibene blev leveret nu, vilde være umuligt at finde lønende Beskæftigelse for dem. Det er imidlertid af Interesse at bemærke, at Efterspørgselen efter ny Skibe og de Ordre, der i den sidste Tid er indkommet for saadanne, for det meste er Dieselmotor-Skibe, hvilket viser, at der er en Tendens til at gaa bort fra Dampmaskinerne.

Konsulatsvæsnet. Kongen har udnævnt E. A. W. Andersen af Durban til ulønnet dansk Konsul sammesteds og tillagt ulønnet Konsul i Köln, A. Oehme, personlig Rang og Titel af Generalkonsul.

T. Mc. Donogh af Galway er blevet udnævnt til ulønnet dansk Vicekonsul sammesteds under det kgl. Konsulat i Belfast.

Udenrigsministeriet har ansat H. B. Whitby af Kalkutta som ulønnet dansk Vicekonsul ved det kgl. Konsulat dersteds.

Køge Skibsværft. Forhandlinger, der i længere Tid har været ført om Køge Værfts Fremtid, er nu, i Følge »Berl. Tid.«, resulteret i et Forslag om, at Værftet overtages af Københavns Flydedok og Skibsværft. Overtagelsen vil efter det Forslag, der har faaet Tilslutning af Flydedokkens Bestyrelse, og som nu i en nærmere Fremtid vil blive forelagt en Generalforsamling til Afgørelse — og forventelig Godkendelse — foregaa paa den Maade, at Køge Værftets Ejere, de tre københavnske Rederier Dannebrog (C. K. Hansen), Vesterhavet (Konsul D. Lauritzen) og de Marius Niensenske Selskaber, Skagerak og Progress, indtræder som Aktionærer i Københavns Flydedok og Skibsværft, og Driften af Køge Værft indstilles.

Indtil for et Par Maaneder siden lededes Køge Værft af Direktør A. Linberg Holm, som da efter eget Ønske fratraadte Ledelsen. Siden har det været ledet af Værftingeniør Bindeballe.

De Arbejderboliger, Køge Værft har ladet opføre, og som omfatter henimod 150 Lejligheder, indgaar ikke i den foreslaaede Overtagelse.

Danske Skibsmotorer til Brasilien. Paa Verdensudstillingen i Rio de Janeiro blev Tuxham Semi-Diesel Motoren belønnet med den højeste Pris, nemlig Grand Prix.

Tuxham Motorer anvendes nu i stor Udstrækning i Udlandet, saavel til stationære Anlæg som i Baade og større Fartøjer, og Fabriken begynder ogsaa i Brasilien at se Resultater af sine Eksportbestræbelser, idet den efter at have faaet en Del Ordre paa mindre Anlæg nu har faaet en betydelig Ordre, nemlig paa en 500 H.K. Tuxham Marinemotorinstallation til et stort brasiliansk Fartøj.

Det er glædeligt, at dansk Arbejde saaledes vinder Fremgang i Udlandet, og naar dette er Tilfældet, maa Grunden hertil søges i det gode Renomé, som Tuxham Motoren efterhaanden har vundet paa det sydamerikanske Marked, i Forbindelse med den Udmærkelse, der blev den tildelt under Bedømmelsen paa Verdensudstillingen i Rio de Janeiro.

Den amerikanske Regerings Handelsflaade. Skibsfartsdepartementet i Washington har meddelt President Coolidge, at Departementet efter yderligere Overvejelser ikke ser sig i Stand til at fremsætte nogen Plan, efter hvilken Regeringens Handelsflaade med Fordel kan sættes i Brug.

Forhyringsvæsnet. Under 27. f. M. har Handelsministeriet fra Udgangen af September Maaned tilbagekaldt den fhv. Skibsfører R. Rasmussen meddelt Konstitution som Forhyringsagent i Kjøbenhavn og samtidig fra 1. Oktober indtil videre meddelt Skibsfører Th. Ibsen Konstitution som Forhyringsagent i Kjøbenhavn.

Politiforordning i Hamburgs Havn. I Følge en Forordning af Hamburgs Havnepoliti er Læsning af Olje, Oljerester og oljeholdigt Vand i Havnen eller i Nærheden af samme ved høj Bødestraf blevet forbudt. Den paa Vandet flydende Olje medfører jo ikke blot stor Fare for Fiskeriet, men forøger ogsaa Brandfaren, skader Badestederne, Fugleverdenen o. l.

Passeret Vrag. Handelsministeriet meddeler: Over Blaa vand Radio meldes, at S/S »Dronning Maud« den 28. f. M. paa 54° 50' N. Brd. 7° 00' Ø. Lgd. har passeret en Mast, c. 1½ Meter over Vandet, der sandynligvis er fast i Vrag.

Voldgiftsretsdøm.

Den faste Voldgiftsret har afsagt Kendelse i en Sag, som Dansk Arbejdsgiverforening havde anlagt mod De samvirkende Fagforbund paa Dansk Arbejdsmandsforbunds og Havnearbejdernes Fællesforbunds Vegne, angaaende Losning af M/S »Svendborgsund«. Sagen er saa interessant, at vi ikke vil undlade at omtale den i Enkelt-heder.

Den 6. Juli 1923 indkom M/S »Svendborgsund« til Københavns Havn med Trælast. Losningen tog c. 11½ Arbejdsdag. I Følge Certepartiet skulde Losning ske saa hurtig som Skibet kunde levere, og med Støtte i Skøn, optaget af Mænd, udmeldt af Sø- og Handelsretten, har Skibet fordret og faaet betalt Liggedagspenge for den Tid, der er medgaaet udover 7½ Dag, ialt 1,750 Kroner.

Under denne Sag har Dansk Arbejdsgiverforening gjort gældende, at Forsinkelsen skyldes, at Lossearbejderne har haft et utilfredsstillende Arbejdstempo, specielt ikke har overholdt den overenskomstmæssig fastsatte effektive Arbejdstid af 8 Timer, men har holdt saa mange Hvile- og Drikkepauser, at der kun er ydet 6 à 6½ Times Arbejde pr. Dag. Da det i den gældende Overenskomst er fastsat, at Havnearbejdernes Fællesforbund er ansvarligt for, at Bestemmelserne i Overenskomsten overholdes i alle deres Ord og Punkter, paastod Klagerne Fællesforbundet ikendt en Bod, der kan tjene til Erstatning for det betalte Liggedagsbeløb.

De indklagede paastod sig friunden. De benægtede, at Arbejderne har forset sig og hævder, at Organisationen i alt Fald maatte være uden Ansvar.

Det er under Sagen bleven oplyst, at c. Halvdelen af Losningsarbejderne ikke var fortrolig med Lossearbejde og kun c. 5 Mand var kendt med Trælastlosning.

Der opstod straks Uenighed derved, at der forlangtes Sortering efter Konnossementer til syv forskellige Modtagere, medens Arbejderne henholdt sig til, at Overenskomsten kun taler om »Sortering efter Længder, Dimensioner og Mærker«. Den 7. Juli var Arbejdet standset nogle Timer, medens der forhandlede. Uenigheden blev ikke forelagt nogen faglig Voldgiftsret. Under Arbejdets Gang i de følgende Dage mente Arbejdsgiverne at konstatere Obstruktion fra Arbejdernes Side.

Det udtales i Kendelsen, at det maatte antages, at en Last som den omhandlede i Almindelighed kunde losses i væsentlig kortere Tid, end der var anvendt i nærværende Tilfælde, men naar man hensaa dels til Lastens Beskaffenhed og den forlangte Sorteringsmaade, dels til den Omstændighed, at Lossearbejderne har været delvis uøvede og for faa i Anlal, kunde selve den medgaaede Tid ikke afgive tilstrækkeligt Bevis for et forsættligt nedsat Arbejdstempo. Sagens Oplysninger tydede nu vel hen paa, at Holdet havde forset sig mod den Bestemmelse i Overenskomsten i Følge hvilken Arbejdstiden skulde være effektiv, og Arbejdet ikke maatte standses udenfor Spisetiderne, men der manglede Grundlag for at statuere, at dette var sket under saadanne Forhold og i et saadant Omfang, at der kunde paalægges Organisationen Erstatningspligt for de betalte Liggedagspenge.

Det maatte derimod fastslaaes, at Forbundsledelsen havde været uberettiget til som sket uden videre at afvise de fremkomne Klager over Arbejdstempoet m. v. Forbundsledelsen maatte være klar over, at hvis de Forhold, hvorover der klagedes, forholdt sig som angivet, forelaa der overenskomststridig Adfærd fra Holdets Side, og det var derfor Ledelsens Pligt at foranstalte fornøden Undersøgelse iværksat, give Vejledning og eventuelt gribe ind med passende Foranstaltninger. For denne Forsømmelse, for hvilken Forbundet maa anses ansvarligt, fandt man at burde paalægge det en Dansk Arbejdsgiverforening tilfaldende Bod, der bestemtes til 200 Kr. Naar de indklagede under Domsforhandlingen havde fremført, at et betydeligt Antal af de paagældende Arbejdere maatte antages ikke at have været Medlemmer af Forbundet, kan dette ikke fritage Forbundet for Ansvar, da Forbundsledelsen, medens Begivenhederne foregik, maatte være gaet ud fra, at det drejede sig om Forbundsmedlemmer.

Sagens Omkostninger vil de indklagede have at betale med 300 Kr. (Svendborg Amtst.)

Af Fællesrepræsentationen for dansk Skibsfarts Aarsberetning for 1922 gengiver vi følgende Uddrag:

Repræsentationens Sammensætning.

I Fællesrepræsentationen for dansk Skibsfart har i Aaret 1922 været indmeldt de samme ni Foreninger som i det foregaaende Aar, nemlig:

Dansk Dampskibsrederi-Forening,
 Dansk Sejlskibsrederi-Forening,
 Dansk Styrmandsforening,
 De fire købehavnske Søforsikringselskaber,
 Den almindelige danske Skibsførerforening af 1874,
 Foreningen til Søfartens Fremme,
 Københavns Skipperforening,
 Maskinmestrenes Forening, og
 Sømandsforeningen af 1856.

I Repræsentationens Sammensætning er foregaaet følgende Forandringer:

Som Delegeret for Dansk Dampskibsrederi-forening er under 1. Maj. 1922 Direktør E. M a e g a a r d, der tidligere var Suppleant, indtraadt i Stedet for Direktør Hans Christensen, medens Direktør T. C. Christensen og Direktør Hugo Marx-Nielsen fra samme Dato er indtraadt som Suppleanter.

Som Suppleant for Sømandsforeningen af 1856 er under 1. Juni 1922 Kommandør C. B a s t r u p indtraadt i Stedet for Kaptajn Hermann Ewald, der er afgaaet ved Døden.

I Plenarmødet d. 7. April 1922 genvalgte Direktør A. P. Møller til Repræsentationens Næstformand for de kommende to Aar. — Til Medlemmer af Forretningsudvalget genvalgte, ligeledes for de kommende to Aar, Generalkonsul, Direktør A. N. Petersen og Maskinmester K. A. Rasmussen.

Forretningsudvalget bestod af Direktør Carl Will, Formand; Direktør A. P. Møller, Næstformand; Kaptajn H. P. Hagelberg, Konsul C. P. Lund, Professor, Dr. jur. Axel Møller, Generalkonsul, Direktør A. N. Petersen og Maskinmester K. A. Rasmussen.

I Anledning af Formandens svigtende Helbred har Næstformanden ledet Repræsentationen siden d. 7. Januar d. A.

Danske Konsulater i Udlandet.

Repræsentationen har til Handelsministeriet afgivet Indstilling vedrørende Besættelsen af følgende konsulære Poster:

Posten som Vicekonsul i Hudiksvall, Vicekonsul i Kristinestad, Vicekonsul i Hammerfest, Vicekonsul i Mandal, Vicekonsul i Kotka, Vicekonsul i Brahestad, Vicekonsul i Pillau, Konsul i Gent, Vicekonsul i Jerez de la Frontera, Konsul paa Korfu, Generalkonsul i Antwerpen, Vicekonsul i Vlaardingen, Vicekonsul i Semarang, Konsul i La Rochelle, Vicekonsul i St. Vincent, Vicekonsul i Sousse (Tunis), Konsul i Padang, Vicekonsul i Middleborough-Tees, Vicekonsul i Penang, Vicekonsul i Alexandria, Vicekonsul i East London, Konsul i Durban, Konsul i Belgrad, Vicekonsul i Newcastle N. S. W., Vicekonsul i Newport News, Vicekonsul i Ponsé, Vicekonsul i Bahia Blanca, Vicekonsul i Mollendo, Konsul i Vera Cruz, Vicekonsul i Townsville (Queensland), Konsul i Adelaide, Konsul i Kobe, Vicekonsul i Portau Prince, Konsul i Bahia, Vicekonsul i Sao Paulo, Vicekonsul i Ponto Delgada, San Miguel, Azorerne.

Repræsentationen har intet haft at erindre imod et af Udenrigsministeriet fremsat Forslag til en Nyorganisation af Danmarks konsulære Repræsentation i Polen.

Repræsentationen har anbefalet Opretholdelsen af det danske Vicekonsulat i Harburg og afgivet Indstilling med Hensyn til Postens Besættelse.

Repræsentationen har udtalt, at Besættelsen af

Posten som ulønnet dansk Vicekonsul i S t. G a l l e n ingen Interesse har for Skibsfarten, og man har derfor ej heller fundet Anledning til at afgive Indstilling med Hensyn til Postens Besættelse.

Repræsentationen har anbefalet, at det danske Vicekonsulat i F a r o opretholdes, for saa vidt man kan finde en passende Ansøger som ulønnet Vicekonsul.

Repræsentationen har udtalt, at den intet har at erindre imod et af det kgl. Gesandtskab i Rom overfor Udenrigsministeriet fremsat Forslag til Omordning af Danmarks konsulære Repræsentation i I t a l i e n.

Repræsentationen har udtalt, at Oprettelsen af et dansk Vicekonsulat i E l i s a b e t h v i l l e, Provinsen Katanga, Belgisk Kongo, ingen Interesse har for dansk Skibsfarts Vedkommende.

Repræsentationen har, i Anledning af et af den kgl. Generalkonsul i M o n t r e a l overfor Udenrigsministeriet fremsat Forslag om U d v i d e l s e r og Æ n d r i n g e r i D a n m a r k s k o n s u l æ r e R e p r æ s e n t a t i o n i K a n a d a udtalt, at der ikke for Skibsfartens Vedkommende knytter sig særlige Interesser paa de betræffende Pladser og at man saaledes intet har at erindre imod det fremsatte Forslag, idet man gaar ud fra, at Talen er om ulønnede Konsuler.

Repræsentationen har udtalt, at den kan tiltræde, at det danske Vicekonsulat i V a n c o u v e r ophøjes til selvstændigt Konsulat med Distrikt omfattende Provinsen British Columbia, og at Posten som ulønnet Konsul besættes med den nuværende Vicekonsul.

Repræsentationen har udtalt, at Posten som ulønnet Vicekonsul i O m a h a, Nebraska, ingen Interesse har for Skibsfartens Vedkommende og har derfor ej heller afgivet Indstilling med Hensyn til dens Besættelse.

Repræsentationen har ligeledes udtalt, at Posten som ulønnet Vicekonsul i D e n v e r, Colorado, ingen Interesse har for dansk Skibsfarts Vedkommende og derfor ej heller fundet Anledning til at afgive Indstilling med Hensyn til denne Posts Besættelse.

Repræsentationen har udtalt, at den kan tiltræde, at det danske Konsulat i B o s t o n nedlægges og erstattes af et Vicekonsulat, som henlægges under Generalkonsulatet i New York.

Repræsentationen har udtalt, at Oprettelsen af et dansk Vicekonsulat i M e n d o z a ingen Interesse har for dansk Skibsfart.

Repræsentationen har anbefalet Oprettelsen af en konsulær Post i M o n r o v i a, Republikken Liberia, Afrikas Vestkyst, og afgivet Indstilling angaaende Besættelsen.

Repræsentationen har anbefalet Oprettelsen af et dansk Konsulat i R e p u b l i k e n S a l v a d o r og afgivet Indstilling angaaende Postens Besættelse.

(Fortsættes.)

BOLINDERS

Raolie-Motorer

Skibs-Motorer · Stationærer-Motorer

Ingen Vandindsprøjtning.

Ingen Kompressor.

Øjeblikkelig Igangsætning ved elektr. Starteanordning.

Meget ringe Brændstofforbrug.

Ældre Bolindertyper moderniseres.

Forlang Tilbud.

HARRY LEVIN, Enerepræsentant for Danmark.

Frederiksgade 1. Ingeniøraftdelingen. København.
Telefon: Central 59 - 5995. Telegr.-Adr.: FAIRLEVIN

Responsa, afgivet i 1921 af Grosserer-Societetets Komite.

Til Brug under en Retssag udbeder jeg mig gerne et Responsum fra den ærede Komite gaaende ud paa, hvorledes Aspenømmer til Tændstikfabrikation (»aspen logs«) normalt maa antages at stue i Forhold til »deals, battens, boards« (d/b/b), procentvis beregnet.

I det paagældende Certeparti er Skibet nemlig opgivet til c. 180 standards d/b/b, men da Ladningen er Aspenømmer (krogede Rundholter), er det af Interesse at skaffe det nævnte Forhold oplyst.

Svarskrivelse af 10. Juni 1921:

I Besvarelse af Deres Skrivelse af 21. f. M. skal Komiteen efter indhentede Oplysninger meddele, at 2 loads Aspen-logs à 50 Kbfd. formentlig paa det nærmeste svarer til 1 St. Plbg. Std. d/b/b à 165 engelske Kbfd.

I Anledning af en Disput, vi har med Rederiet for en Damper, der har bragt et Parti Majs fra Filadelfia til Danmark i April d. A., tillader vi os hermed høfligst at anmode Komiteen om at afgive et Responsum for, hvor stort et Svind man for Tiden gennemsnitlig maa regne med paa Afskibninger af Nr. 2 mixed Corn fra U. S. A. til Danmark.

Svarskrivelse af 10. Juni 1921:

I Besvarelse af Deres Skrivelse af 23. f. M. skal Komiteen efter indhentede Oplysninger meddele, at Majslander, der er ankommen hertil fra nordamerikansk Atlanterhavshavn i det paagældende Tidsrum, gennemsnitlig har givet en Undervægt paa c. $\frac{1}{3}$ pCt., forudsat god Kondition ved Ankomsten.

Iøvrigt kan det oplyses, at herværende Kontrollører tilbyder at overtage Risikoen ved Svind paa en saadan Rejse mod en Præmie af $\frac{1}{2}$ pCt.

Til Brug under en Retssag udbeder jeg mig den ærede Komites Erklæring, om Randers kan betragtes som kontraktmæssig Destination for en Damper, hvis Lasteevne er opgivet at være c. 1,800 Tons cargo, som er fragtet for en Ladning Kul fra Skotland til »one good Danish port, as ordered on signing B/L, inside Scaw. Bornholm excluded«.

Svarskrivelse af 10. Juni 1921:

I Besvarelse af Deres Skrivelse af 24. f. M. skal Komiteen efter indhentede Oplysninger meddele, at de deri fremsatte Spørgsmaal maa besvares bekræftende.

Ved nærværende beder jeg den højtærede Komité godhedsfuldt give en Udtalelse om, hvorvidt der ved Befragtning af Skibe, som kommer Vest fra eller fra Middelhavet, under Betegnelsen

»SAFE DANISH PORT«

forstaas, at Esbjerg er inkluderet eller ikke.

Jeg tillader mig samtidig at gøre opmærksom paa, at der under 22. Oktober er afsagt et Responsum med Hensyn til Bestemmelsen »god dansk Havn nordligst Aalborg«; men da Ordene »nordligst Aalborg« jo muligvis kan have haft en vis Betydning ved Besvarelsen, vilde jeg være Dem meget forbunden for en Udtalelse angaaende Forstaaelsen af »god dansk Havn« naar »nordligst Aalborg« bortfalder.

Svarskrivelse af 19. August 1921:

I Besvarelse af Deres Skrivelse af 6. f. M. skal Komiteen udtale, at ved Befragtning af Skibe Vest fra maa Esbjerg komme ind under Begrebet »safe Danish port«, naar intet andet nævnes.

Fragtmarkedet.

Der er ingen Udsigt til Bedring af Fragtmarkedet, skriver »Fairplay«, skønt en eller to optimistiske Redere, som har Skibe under Bygning paa c. 7,000 Tons eller mere, synes at tro, at man er kommet over det værste, og at deres ny Tonnage til næste Aar vil være parat til at drage Fordel af den forventede Bedring af Fragtmarkedet. Uden Tvivl kan denne Tro i nogen Grad være dem en Trøst, men andre Redere kan ikke dele deres Syn paa Tingene, naar man ser, at en Baad er sluttet fra Argentina for den ny Sæson (Februar) fra »up river« til U. K./Kont. for 23/ og sikkert er sluttet ud fra Wales til Buenos Aires for December Lastning for 12/6 pr. Ton. Disse Redere maa jo være tilfredse med at gøre en Rundrejse paa c. fire Maaneder uden nogen Fortjeneste, for medmindre Priserne paa Bunkerkul gaar betydeligt ned, er vi ikke i Stand til at se, at en saadan Rundrejse kan mere end dække Udgifterne.

Det østlige Marked er fast, men paa ingen Maade aktivt. Der er en Mulighed for, at Fragterne kan stige for Oktober Afskibning, som Følge af, at der er Knaphed paa Tonnage, men en saadan Bedring vil rimeligvis blive holdt indenfor besknedne Grænser, da rigelig Tonnage uden Tvivl vil strømme til i Ballast fra Kanalen for at nyde godt af Stigningen. I Øjeblikket er Bombay/Kurrachee fast til 24/6 à 25/, Dødvægtbasis til Middelhavet/U. K./Kont. efter Størrelsen, for Oktober Lastning, men for Tiden er Efterspørgselen ringe. Der er nogen Efterspørgsel paa »scale« Basis fra Kurrachee til 21/6, og en fuld Ladning af Manganerts kan gøres til én Lossehavn U. K./Kont. fra Bombay eller Marmagoa til c. 22/6 à 23/. Majs fra Syd-Afrika viser ikke megen Forandring, men er fast til 25/6 à 26/6 U. K./Kont. for Oktober, efter Størrelse, men for Oktober Cancellering. Sukker fra Mauritius har fæstnet sig til 30/ for store Dampere til U. K. Java søger ogsaa Oktober Tonnage, og vil uden Tvivl komme til at betale en smuk Rate for passende Tonnage. Forretninger synes at kunne gøres med den ny australske Høst til c. 35/ fra de vestlige Lastehavne og 37/6 fra Victoria eller Syd-Australien til Middelhavet/U. K./Kont., men i Øjeblikket er det usikkert med disse Noteringer. Det hjemadgaaende Middelhavsmarked vedbliver at være mat. Aleksandria har et Par Efterspørgsler for Oktober; for sidste Halvdel af denne Maaned er der et Par Ladninger paa Basis af 10/6 pr. 60 Kubikfod til London eller Hull og passende Størrelser af Dampere kan faa Returlaster til U. K. til 11/3 à 11/6 pr. Ton Frø. Baade Donau og Sortehavet, særlig det sidste, har vist nogen mere Aktivitet, men denne Bedring strækker sig ikke til Fragtraterne. Fra Donau kan Oktober Tonnage sluttet til c. 17/ U. K./Kont. for store Dampere og 18/ for mindre. Fra Odessa, Nicolajeff, Novorossisk eller Theodosia kan opnaas fra 13/6 til 14/ Kont., 6 d. ekstra U. K. efter Størrelse og Position, med 6 d.

ekstra for to Lastehavne og 6 d. ekstra for to Lossehavne, sidstnævnte rimeligvis begrænset til Kontinentet.

Der er sket meget faa Afslutninger fra Argentina, og der er mer Interesse for Lastning i den ny Sæson end for prompt og Oktober. Fra »up river« synes Middeltørrelser ikke at være mere værd end c. 19/ til U. K./Kont. med fuld »Options« og forholdsvis mindre for store Skibe. For 20. Januar—20. Februar kan der opnaas 24/6 for Dampere paa c. 5000 Tons 10 pCt., og 23/ à 23/6 for større.

Hovedinteressen fra Vesten har samlet sig om Kornfragterne fra Montreal, og den svage Stigning i Fragterne, der kan tilskrives den sig nærmende Sæson, har lokket en stor Mængde Tonnage ud. Mange Skibe er parat til at gaa ud fra denne Side ogsaa til Middelhavet for 18½ Cents én, 19 Cents to, 19½ Cents tre Havne Vest-Italien. Denne Fragt er blevet akcepteret for hele Middelhavet ikke østligere end Vest-Italien.

Efterspørgsel efter Korn til en forholdsvis lavere Rate end fra Canada er fremkommet fra Northern Range for Returlaster, og der er blevet sluttet for December Lastning paa Basis af 3/7½ pr. Qr. én Havn Middelhavet med Option for Adriaterhavet til 3 d. ekstra pr. Qr.

Kjøbenhavns Skibssalg-Bureau.

ved CHARLES HVILSOM,

21, Havnegade 21.

Køb og Salg af Sejl- og Dampskibe.

Forlang Katalog.

Send Opgave.

Skibsefterretninger.

Dampskibe.

Det forenede Dampskibs Selskab. Alexandra afg. Norfolk 1./10. til New York. — Algarve ank. hertil 25./9. — Arizona afg. Barry 25./9. til Montivideo. — Arkansas afg. Newcastle 21./9. til New Orleans. — Beira afg. Alger 1./10. til Tunis. — Bergenhuis afg. Stavanger 2./10. hertil. — California ank. Buviiken 1./10. — Charkow ank. London 1./10. — Dania afg. Bahia Blanca 20./9. til Gøteborg. — Douro afg. herfra 2./10. til Arendal. — Ebro ank. Horsens 3./10. — Ella afg. Aarhus 1./10. til Hamburg. — Erik II ank. Antwerpen 30./9. — Esbern Snare afg. Aalborg 2./10. til Hamburg. — Esbjerg afg. herfra 2./10. til Riga. — Fiecaria ank. hertil 25./9. — Florida ank. Las Palmas 22./9. — Frederik VIII afg. New York 25./9. hertil via Norge. — Frode afg. Montreal 26./9. hertil. — Garonne afg. Havre 2./10. til Bordeaux. — Gen. Palisen afg. Galveston 30./9. til Norfolk. — Gorm afg. Baltimore 2./10. til Norfolk. Halidan afg. Danzig 2./10. til Reval. — Harald ank. Reval 2./10. — Hellig Olav ank. hertil 25./9. — Helmer Mørch afg. Swansea 29./9. til Kanada. — Hindsholm ank. Libau 29./9. — Hjortholm ank. Danzig 14./9. — J. C. Jacobsen afg. Libau 2./10. hertil. — Ivar afg. Montreal 26./9. hertil. — Jolantha afg. Randers 1./10. til Stettin. — Katholm ank. Liverpool 29./9. — Knud II ank. Riga 23./9. — Louisiana ank. Santos 2./10. — L. P. Holmblad afg. Riga 29./9. til Antwerpen. — Magnus ank. Middelfart 2./10. — Maja ank. hertil 2./10. — Maryland ank. hertil 29./9. — Minsk ank. Antwerpen 28./9. — Moskva afg. London 2./10. til Danzig. — Nevada afg. Newport Mon 26./9. til La Plata. — Nawa ank. Helsingborg 30./9. — Niels Ebbesen ank. hertil 30./9. — Odiu ank. hertil 3./10. — Olaf afg. Aalborg 29./9. til Methil. — Oregon ank. Buenos Aires 18./9. — Oscar II ank. New York 25./9. — Pennsylvania afg. Rio de Janeiro 1./10. til St. Vincent. — Rita ank. Hamburg 1./10. — Saga ank. Antwerpen 1./10. — Seine ank. Bordeaux 30./9. — Skjold ank. Grimsby 18./9. — Svandholm ank. Manchester 2./10. — Svend II ank. Aalborg 1./10. — Taarnholm afg. Swansea 1./10. hertil. — Texas afg. Las Palmas 13./9. til Galveston. — Tiber ank. Reval 1./10. — Tomsk afg. Naples 2./10. til Catania. — Trondhjem ank. Helsingør 2./10. — Tula afg. Lissabon 2./10. hertil. — Uffe ank. Aarhus 28./9. — United States afg. Christiania 28./9. til New York. — Viking afg. herfra 15./9. til Melbourne. — Virginia er ank. Hurum. — Yrsa afg. herfra 2./10. til Hamburg. — Brynhild ank. Habana 30./9. — Sava ank. Libau 27./9. — Botnia afg. Leith 1./10. til Kjøbenhavn. — Island ank. Reykjavik 1./10. — Sleipner ank. hertil 28./9.

Det østasiatiske Kompagni. Afrika afg. Kobe 19./9. udg. — Annam afg. Kjøbenhavn 2./10. udg. — Asia afg. St. Thomas 25./9. hjg. — Australien afg. San Francisco 20./9. hjg. — Chile afg. Singapore 27./9. udg. — Dana ank. Kjøbenhavn 29./9.

— Falstria pass. Finisterre 29./9. udg. — Fionia pass. Ushant 30./9. hjg. — Java afg. Hongkong 29./9. hjg. — Jutlandia afg. Singapore 27./9. udg. — Malaya ank. Hamburg 21./9. udg. — Mexico afg. København 23./9. udg. — Panama ank. Göteborg 30./9. udg. — Peru afg. Wallaroo 22./9. udg. — Selandia afg. Penang 18./9. hjg. — Siam afg. San Francisco 28./9. udg. — Sierra Nevada ank. Capetown 28./9. udg. — Tongking afg. San Francisco 22./9. hjg. — Estonia pass. København 28./9. vestg. — Lituania ank. Danzig 1./10. østg. — Polonia ank. New York 1./10.

Dansk-fransk Dampskibsselskab. Lifland, O. H. Petersen, pass. Holtenau 2./10. for Emden. — Normandiet, K. H. Petersen, ank. København 2./10. — Slesvig, Weichardt, afg. Hull 2./10. til Hamburg. — Kurland, Berendsen, ank. Pernau 30./9. — Bretagne, Lund, afg. Petrograd 3./10. — Grønland, Kruse, ank. Kotka 29./9. — Estland, Sørensen, ank. Kaporjagbt 29./9. — Skaane, Kylv, pass. Helsingør 3./10. for Kristiania. — Bornholm, Hansen, afg. Newport News 29./9.

Dana. Danebrog afg. Uleåborg 28./9. — Danefelt ank. Wiborg 29./9. — Daneholm ank. Jacobstad 26./9. — Danelag afg. Torneå 1./10. — Danmark ank. Velsen 30./9. — Danery ank. Torneå 19./9.

Dania. Esther Maria pass. Kielkanalen 30./9. for Sharpness. — Irene Maria laster Hull for København. — Mary laster Frederikshavn for Calais. — Elie laster Torneå for London.

C. K. Hansen. Aalborg ank. Grimsby 29./9. — Amalienborg pass. Cape Wrath 26./9. — Brattingsborg pass. Floresislands 24./9. — Borglum ank. Preston 24./9. — Christiansborg ank. Kalmar 29./9. — Dansborg afg. Buenos Aires 30./9. — Ellensborg afg. Ghent 29./9. — Elsberg pass. København 29./9. — Flynderborg afg. Hamburg 30./9. — Fredensborg afg. Para 26./9. — Frederiksborg afg. West Hartlepool 29./9. — Hammershus ank. Santos 28./8. — Jelling ank. Houston 30./9. — Jømsborg ank. København 29./9. — Jungshoved pass. Fernando Noronha 30./9. — Jægersborg ank. Lulcå 25./9. — Kronborg pass. Brunsbüttel 29./9. — Lilleborg ank. Bouess 26./9. — Rosenborg pass. Holtenau 30./9. — Silkeborg ank. Rotterdam 29./9. — Skanderborg pass. Skagen 30./9. — Skodsborg ank. Warrington 23./9. — Spigerborg pass. København 28./9. — Stegelborg ank. Greker 30./9. — Sønderborg afg. Santos 25./9. — Taarnborg afg. Bjørko 30./9. — Uranienborg pass. Skagen 29./9. — Viborg afg. Torreveja 29./9. — Ørkild pass. Fernando Noronha 30./9. — Ørneborg afg. Cardiff 27./9.

Heimdal. Simone, Rathje, ank. Helsingør 26./9. — Vera, Riso, ank. Vejle 2./10. — Anine, Larsen, ank. Blyth 29./9. — Romo, Christensen, afg. København 3./10.

J. Lauritzen. Carmen pass. Sagres 1./10. for Barcelona. — Inger pass. Ushant 30./9. for Barcelona. — Gerda pass. Gibraltar 1./10. for Port-Vendres. — Harriet ank. Barcelona 30./9. — Nancy afg. Casablanca 29./9. til Porto-Pi. — Niobe pass. Gibraltar 29./9. for Valencia. — Ebba pass. Holtenau 29./9. for Abo. Gunver pass. Gibraltar 1./10. for Liverpool. — Johan pass. Portland 27./9. for Barcelona. — Karla ank. Sundsvall 1./10. — Marie afg. Raumo 1./10. til Kotka. — Nautik afg. Rotterdam 29./9. til Penarth. — Neptun ank. Marseilles 29./9. — Nordsøen pass. Portland 29./9. for Wasa. — Dorrit afg. Algarve 1./10. til Setubal. Helga pass. Brunsbüttel 30./9. for Rouen. — Jenny ank. Kotka 30./9. — Randi afg. Mellila 1./10. for Valencia. — Yrsa ank. Nakskov 29./9. — Alfa ank. Algiers 29./9. — Bodil pass. Dunnethead 1./10. for Göteborg. — Dagmar pass. Gibraltar 1./10. for London.

Orient. Arabien afg. Moji 27./9. — Bolivia ank. Aberdeen U. S. A. 21./9. — Indien afg. Charleston 15./9. — Kina afg. Ocean Island 11./9. — Natal ank. Durban 23./9. — Parana afg. Portland Oregon 19./9. — Rhodesia ank. Newcastle N. B. 11./9. — Transvaal ank. Queenstown 17./9.

Orion. Orion, Beudsen, ank. Westhartlepool 8./9. — Venus, Terkildsen, ank. Kotka 20./9. — Polaris, Holm, ank. Rotterdam 21./9. — Sirius, Eggers, ank. Brahestad 17./9. — Vega, Madsen, afg. Cardiff 14./9.

Æro. Enigheden, Jensen, ank. Sörnäs 23./9. — Emanuel, Svane, ank. Borgå 25./9.

Sejlskibe.

Panis. Ingrid, Petersen, ank. Cardiff 3./9. — Kaj Hvilsom, Wulff, afg. Antwerpen 16./9. til Cardiff. — Johanne, Larsen, ank. Port of Spain 29./9. — Dagny, Petersen, ank. Faxe 19./9. — P. Rasmussen, Larsen, ank. Port Daniel 24./9. — Elisabeth Eff, Nielsen, ank. Jersey 15./9. — Dronning Louise, Hansen, afg. Charleston 25./9. til Göteborg. — Vesta, Godtfredsen, afg. Quimper 29./9. til Dysart. — Vega, Købke, afg. Dysart 28./9. til Ballen. — Ella Eff, Hvenegaard, pass. St. Helena Red 22./9. for Newry.

Svendborg. Dronning Louise, Hansen, afg. Charleston 25./9. til Göteborg. — Merkur, Lund, ank. Whitby 25./9. — A-

bert Mou, Rasmussen, afg. Trångsund 25./9. til Littlehampton. — Minerva, Sørensen, afg. Leith 25./9. til Fakse Ladeplads. — Roma, Baagøe, afg. Vestervik 26./9. til Douglas. — Chatrine, Haubables d'Onnes 26./9. til Havre. — Britannia, Rasmussen, afg. sen, pass. Helsingør 26./9. for Quimper. — Carla, Skov afg. Helsingør 26./9. til Eu. — Concordia, Møller, ank. Hellebroen 24./9. — Neptun, Sørensen, afgik Leith 26./9. — Falken, Rasmussen, afgik Jacobstad 27./9. til Penzance. — Garibaldi, Jørgensen, ank. Dysart 28./9. — Fortuna, Jørgensen, ank. Allinge 29./9. — Sigrid, Hansen, afg. Göteborg 29./9. til Exmouth. — Emanuel, Petersen, ank. West Hartlepool 29./9. — Ellen, Andersen, ank. Drøbak 29./9. — Concordia, Henriksen, ank. Vestervik 1./10. — Neptun, Sørensen, ank. Raard 30./9. — Minerva; Sørensen, ank. Fakse Ladeplads 30./9. — Christiana, Rasmussen, ank. Helsingørs 1./10. — Confidence, Mouritzen, ank. Dysart 1./10. — Nordborg, Hansen, afg. Teignmouth 30./9. til Porsgrund.

Æro. Svalen ank. antagelig Reykjavik 23./9. — Neptun, Jensen, ank. Aabeuraa 25./9. — Venus, Boye, ank. Port of Spain 24./9. — Sil, Raahauge, ank. Blansablon 24./9. — Noah, Hansen, ank. Dysart 25./9. — Haabet, Groth, ank. Marystown 24./9. — Hans, Christensen, ank. Folkestone 25./9. — Start, Andersen, ank. Little Bay 24./9. — Hertha, Christoffersen, afg. Casablanca 26./9. — Gertrud, Albertsen, afg. St. John N. F. 26./9. — Elisabeth, afg. Marstal 27./9. til Finland. — Primo, Rasmussen, ank. Svaneke 28./9. — Harris, Harris, ank. Leith 28./9. — Agnes, Frederiksen, ank. Dartmouth 29./9. — Chr. H. Rasmussen, Boye, ank. Thorshavn 28./9. — Bien, Petersen, ank. Roskilde 28./9. — P. R. Nielsen, Petersen, ank. Aalborg 28./9. — Energi, Stegmann, er afg. Valencia. — Pax, Jensen, ank. Alicante 30./9. — San, Petersen, ank. Dysart 1./10. — Nørdstjernen, Hansen, afg. Trångsund 30./9. til Quimper. — Fylla, Kromann, ank. Windau 30./9. — Nordtrafik, Friis, afg. Oporto 30./9. til St. Johns. — Alfa, Christensen, er ank. Stege. — Niels, Rasmussen, ank. Tonsberg 29./9.

Havarier og Forlis.

I Følge Telegram til H. C. Christensens Rederi i Marstal er 3-m. Sk. »Arken«, Kaptajn Fabricius, paa Rejse fra Kanada til England med Træ, stødt paa Grund ved Mac Dalen Ærne tæt ved Kanada. Mandskabet er optaget, og det menes, at Skonnerten kan komme flot. Der er telegraferet til North Sidney efter Assistance. (Æro Avis.)

Den 29. f. M. er Fiskerbaaden »Germanius«, hjemmehørende i Vordingborg, forlist i Storstrømmen. Af de tre Mand, der var i Baaden, er de to druknet. Baadens Ejer Otto Hansen reddede sig ved at klatre sig til Masteløppen, som ragede op over Vandet. Først nogle Timer senere blev han reddet i forkommen Tilstand. De druknede er Ludvig Hansen og Sander Hansen. Førstnævnte var gift og havde tre smaa Børn. Sander Hansen blev 16 Aar.

Den danske Motorskonner »Albert Mou« af Svendborg, strandede den 1. ds. udfor Dragør-Fortet. Skibet, der var lastet med Træ, var paa Rejse fra Wiborg til England. I Løbet af Dagen blev Skibet bragt flot af en Bugserdamper fra København og indbragt dertil for Dykkerundersøgelse.

Motorskonneren »Valkyrien« af Aalborg strandede den 1. ds. paa Vinegrunden i Smaalandshavet. Skibet, der var lastet med Stykgods, blev senere bragt flot af Svitzers Bjergningsdamper »Ymer« og slæbt op til Odense Fjord.

Nybygninger, Køb og Salg.

Kaptajn Hans Lauritzen Rasmussen af Æro har købt 3-m. Sk. »Henry« af Nykjøbing paa Mors for 39,000 Kr.

Rasmussen har overtaget Skibet, som i 1922 blev købt til Nykøbing fra Norge. (Æro Avis.)



INDHOLD:

København, den 4. Oktober 1923. — Voldgiftsretsdøm. — Af Fællesrepræsentationen for dansk Skibsfarts Aarsberetning for 1922. — Responsa, afgivet i 1921 af Grosserer-Societetets Komité. — Fragtmarkedet. — Skibsefterretninger. — Havarier og Forlis. — Nybygninger, Køb og Salg. — Efterretninger for Søfaren. — Kurser paa Københavns Børs.

Kurser paa Kjøbenhavns Børs.
København, den 3. Oktober 1923.

Aktier.	Gjort til		Køber		Sælger		Gjort til	Køber		Sælger	
Nationalbank	157										
Privatbank	116 $\frac{3}{4}$		116 $\frac{3}{4}$	117							
Landmandsbank											
Handelsbank	129 $\frac{1}{2}$	130	129 $\frac{3}{4}$	130							
Københavns Diskonto- og Revisionsbank			79 $\frac{1}{2}$	81							
Private Laanebank											
Haandværkerbank	68 $\frac{1}{2}$		67 $\frac{3}{4}$	69							
Frederiksberg Bank											
Danske Sukkerfabrikker	240	241 $\frac{1}{2}$	241 $\frac{1}{4}$	242							
Burmeister & Wains Fabrik	160 $\frac{1}{4}$	161 $\frac{1}{2}$	160 $\frac{3}{4}$	162							
Forenede Bryggerier	217 $\frac{1}{4}$	220	220	221							
Forenede Dampskibs-Selskab	82	81	81 $\frac{1}{4}$	81 $\frac{1}{2}$							
Dampskibs-Selskabet Norden											
do. Dannebrog	95	94 $\frac{3}{4}$	94 $\frac{3}{4}$	95							
do. Orient											
do. Myren	116 $\frac{1}{2}$	115 $\frac{3}{4}$	115 $\frac{1}{2}$	116 $\frac{1}{2}$							
do. Torm											
do. Vendila											
do. Progress	71	70 $\frac{1}{2}$	70 $\frac{1}{2}$	71 $\frac{1}{2}$							
Dansk-Fransk Dampskibsselskab	97	97 $\frac{1}{2}$	97	97 $\frac{1}{2}$							
Østasiatisk Compagni	137 $\frac{1}{2}$		137 $\frac{1}{2}$	138 $\frac{1}{4}$							
Stats- og Kreditforenings-Oblig.											
3. $\frac{0}{10}$ uopsigelige Statsoblig.	*)		57 $\frac{3}{4}$	59 $\frac{1}{2}$							
3 $\frac{1}{2}$ - do. do.			67 $\frac{1}{4}$	67 $\frac{1}{2}$							
3 $\frac{1}{2}$ - Husejer Kreditk. 1. Afd. 1. S.	72 $\frac{1}{4}$		72	74							
4 $\frac{1}{2}$ - do. do. 2. - 1. -			89 $\frac{1}{2}$	91 $\frac{1}{2}$							
3 $\frac{1}{2}$ - Kbhvn.s Kreditf. ikke amort.			80 $\frac{1}{2}$	82 $\frac{1}{2}$							
3 $\frac{1}{2}$ - Konv. Kbhvn.s Kreditf.			83	85							
4 - Kbhvn.s Kreditf. Oblig. 6. S.			80 $\frac{3}{4}$	82 $\frac{1}{2}$							
4 - do. do. 3. -	86 $\frac{1}{2}$		86 $\frac{1}{2}$	87							
4 $\frac{1}{2}$ - do. do. 7. -			86	86 $\frac{1}{4}$							
3 $\frac{1}{2}$ - Konv. Østift.			87 $\frac{1}{2}$	89 $\frac{1}{4}$							
4 $\frac{1}{2}$ - Østift. Kreditf. Oblig.	11. -		87 $\frac{1}{2}$	87 $\frac{3}{4}$							
4 - do. do. 11. -	81 $\frac{1}{4}$	81	81	81 $\frac{1}{4}$							
4 $\frac{1}{2}$ - do. do. 7. -			87 $\frac{1}{2}$	87 $\frac{3}{4}$							
4 - do. do. 10. -	85 $\frac{1}{4}$	85 $\frac{1}{2}$	85 $\frac{1}{4}$	85 $\frac{1}{2}$							
4 - do. do. 9. -			85 $\frac{3}{4}$	87 $\frac{1}{4}$							
4 - do. do. 8. -			86	86 $\frac{1}{4}$							
4 - do. do. 7. -			82	84							
3 $\frac{1}{2}$ - do. do. 6. -			82 $\frac{1}{2}$	84 $\frac{1}{2}$							
4 $\frac{1}{2}$ - Østift. Kreditk. L.	89		89	89 $\frac{1}{4}$							
4 $\frac{1}{2}$ - do. do. 4. -			90 $\frac{1}{2}$	91							
4 $\frac{1}{2}$ - Fynske Kreditf. Obl.			90 $\frac{1}{2}$	92							
3 $\frac{1}{2}$ - Konv. jyske Land.			86 $\frac{1}{2}$	88 $\frac{1}{2}$							
4 $\frac{1}{2}$ - Jyske Land. Kreditf.			86 $\frac{3}{4}$	87							
4 - do. do. 7. -			80 $\frac{3}{4}$	82 $\frac{3}{4}$							

4 $\frac{1}{2}$ $\frac{0}{10}$ Jyske Land. Kreditf. 6. S.			89	91
4 - do. do. 6. -	83 $\frac{1}{4}$	83	82 $\frac{3}{4}$	83 $\frac{1}{2}$
4 - do. do. 5. -			85 $\frac{1}{4}$	87 $\frac{1}{4}$
3 $\frac{1}{2}$ - do. do. 6. -			81	83
3 $\frac{1}{2}$ - Østift. Husm. Krdf.			88 $\frac{3}{4}$	90 $\frac{3}{4}$
4 $\frac{1}{2}$ - do. do. do. 2. A.			94 $\frac{3}{4}$	96 $\frac{1}{2}$
4 - do. do. 3. Hoved-Afd.			90 $\frac{1}{2}$	92 $\frac{1}{2}$
3 $\frac{1}{2}$ - Jyske Husm. Krdf.			87 $\frac{3}{4}$	89 $\frac{3}{4}$
4 $\frac{1}{2}$ - do. do. do. 3. A.	86 $\frac{3}{4}$	86 $\frac{1}{2}$	86 $\frac{1}{4}$	86 $\frac{1}{2}$
4 $\frac{1}{2}$ - do. do. do. 2. -			95 $\frac{1}{2}$	95 $\frac{1}{2}$
4 - do. do. 3. Hoved-Afd.	86	86 $\frac{1}{4}$	86	86 $\frac{1}{4}$
4 $\frac{1}{2}$ - Ny jyske Købst. 7. S.	88 $\frac{1}{4}$		88	88 $\frac{1}{4}$
4 - do. do. 7. -			83 $\frac{1}{2}$	85 $\frac{1}{2}$
4 - do. do. 6. -			93 $\frac{3}{4}$	95 $\frac{3}{4}$
3 $\frac{1}{2}$ - do. do. 5. -			82	84
3 $\frac{1}{2}$ - Vest sønderj. Konv. 5 S.			85 $\frac{1}{4}$	87
4 - Vest sønderj. 7. S.			80 $\frac{3}{4}$	82
4 - do. do. 6. -			86	88
4 $\frac{1}{2}$ - do. do. 7. -	86 $\frac{3}{4}$		86 $\frac{3}{4}$	87
4 - Jyske Grundej. p. Land. 3. A.			80 $\frac{1}{2}$	81
4 $\frac{1}{2}$ - do. do. do. 2. -	85 $\frac{1}{2}$		85 $\frac{1}{2}$	85 $\frac{3}{4}$
4 $\frac{1}{2}$ - Sønderj. Kreditf. 1. S.			85 $\frac{3}{4}$	86
4 $\frac{1}{2}$ - Kbhvn.s Hypotekf. 2. S.			82 $\frac{3}{4}$	84 $\frac{3}{4}$
5 - do. do. 2. -	87 $\frac{3}{4}$	88	87 $\frac{3}{4}$	88
5 - Grundejernes Hypotekf. 2. S.			87 $\frac{1}{2}$	89
5 - Jyske Hypotekf. 3. A.			88 $\frac{1}{2}$	90 $\frac{1}{2}$
5 - Østift. do. 3. -	87 $\frac{3}{4}$		87 $\frac{1}{2}$	88

Vekselkurser den 3. Oktober 1923.

	à vista	10 D. D.	3 Md. D.
	Sælger	Køber	Køber
Stockholm 100 Kr.	151,20		
Christiania 100 -	89,70		
Hamburg pr. 100 Mk.	0.000002 $\frac{1}{2}$		
London - 1 £	25,87		
Paris - 100 Francs	34,00		
Antwerpen - 100 -	28,80		
Zürich - 100 -	101,85		
Amsterdam - 100 Gylden	224,25		
Rom - 100 Lire	25,85		
Helsingfors - 100 f. Mk.	15,30		
Madrid - 100 Pesetas	77,00		
New York - 100 Doll.	5,71		
Prag	17,05		
Wien	0,0081		

Diskonto i Nationalbanken: 6%, priv. Diskontenter: 6—7 $\frac{1}{9}$ %.

H. C. Møller, Bankforretning, 16, Ved Stranden.

DANSK SØFARTSTIDENDE

ABONNEMENTSPRISEN

er 3 Kr. pr. Kvarter, i Udlandet 18 Kr. pr. Aar. Enkelte Numre 35 Øre.
Abonnement modtages St. Annæ Plads 26, 10—3, hvortil ogsaa Bidrag
til Bladet m. v. adresseres, samt paa alle Postkontorer.

Bladet omdøles ved Postvæsenets Foranstaltning.

Enkelte Numre af »Dansk Søfartstidende« sælges paa Bladets Kontor og i Kioskerne.

AVERTISSEMENTSPRIS.

Første Side pr. mm à 45 mm Bredde 30 Øre
Siden overfor og ved Tekst samt Bagsiden do. 20 —
De øvrige Sider do. 15 —
Moderation for 13 Gange 26 Gange 52 Gange
5 pCt. 10 pCt. 20 pCt.

For Udlandet er Prisene 25 pCt. højere.

DANSK SØFARTSTIDENDE.

ORGAN FOR DANMARKS SKIBSFART.

Nr. 41.

Kjøbenhavn, Torsdag den 11. Oktober 1923.

30. Aarg.



M. B. COHN
Toldbodvej 22.
KØBENHAVN K. Telefon 1403.
Telegr.-Adr.: AMIANTE
Grundlagt 1848.

Eneforhandling og Lager af
BOWRING'S og OCEAN OIL CO.'S
DIESELMOTOR-, MARINE- og CYLINDER-OLIER

RIMER BROS. R. B. TURBINOLIE
ANVENDES SPECIELT I PARSON'S TURBINER.

A/S **FRICHS**
AARHUS

Dampkedler,
Dampmaskiner,
Dampturbiner og
Dieselmotorer
for Skibe og Landanlæg.

D. D. P. A.'s
Motorpetroleum
er
den bedste i Verden.

Soder aldrig Motoren til.
Absolut eksplosionssikker.
Betydelig mere Kraftudvikling end anden Petroleum og Motorolier.
Kan anvendes til alle Slags Motorer.
Bør og skal derfor udelukkende anvendes af enhver Motorejer.
NB. For at være sikker paa at faa den **ægte Motorpetroleum**, bør Forbrugerne endelig paase, at Emballagen — saavel Tønder som Tank — er forsynet med det **lovbeskyttede Varemærke**!

D.D.P.A.
* * *
Det danske Petroleums Aktieselskab.

TUXHAM
RAAOLIE SEMI-DIESEL MOTORER

Er Resultatet af 40 Aars Erfaring og anvendes i Tusindvis over hele Jorden.

Stationære Motorer,
Transportable Motorer,
Motorer med direkte koblede Dynamoer etc.

MARINE MOTORER
10-300 HK.
MOTORSPIL

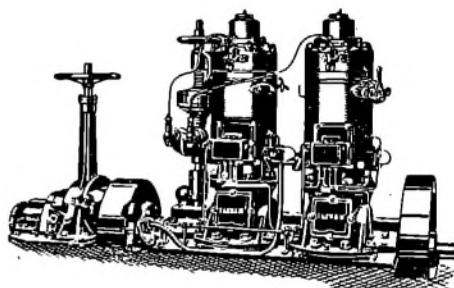

Mange Udmærkelser og Guldmedailler samt Grand Prix

TUXHAM A/S
KØBENHAVN, VALBY



DE PRIVATE ASSURANDEURER
LIMITERET.
STIFTET 1786
SØ OG TRANSPORTFORSIKRING
SLOTSHOLMSGADE 5
KØBENHAVN K.
TELEFON CENTRAL 6 & 4102 TELEGRAM ADRESSE „PRIVATE“
AGENTURER I DE FLESTE PROVINSBYER.

NORTH EASTERN MARINE

ENGINEERING Co., Ltd.

WALLSEND-ON-TYNE OG SUNDERLAND

Maskinbyggeri, Kedelsmedie, Jernstøberi.
Metalstøberi og Kobbersmedie.

Krumtapaksler og Skrueraksler leveres fuldt færdige.
Smedearbejde af enhver Art udføres.

Specielt anbefales vore Værksteder for Reparationer og Forandringer af Skibsmaskiner samt alm. Maskinarbejde.

Telegramadresser: „NEWS, WALLSEND“ og „NEWS SUNDERLAND“.

Howaldtswerke, Kiel. Nybygninger og Reparationer

Generalrepræsentant for Danmark, Norge og Sverrig:
Carl Holtermann, Amaliegade 34,
København K.
Telef. Central 10140 — Statstelefon 393 — Telegr.-Adr.: Carlboltermann

Aktieselskabet

Helsingørs Jernskibs- og Maskinbyggeri

paatager sig Nybygning og Reparation af Damp- og Dieselmotorskibe, Maskiner, Kedler og lign. Arbejder for Skibe indtil 7000 Tons d. w. Fabrikanten af Wilhelm Schmidts Overhedere til Marine-Brug.

2 Tørdokker, 338 resp. 375 1/2 engl. Fods Længde paa Kølblokkene. — **Patent-Ophalingsbedding** for Skibe indtil 800 Tons Egenvægt.

Beskæftiger 1200 Mand. — Stort Lager af Materiale.

Telefon 40 og 91.

Tlgr.-Adr.: »Skibsværftet«.

P. Brown jun. & Co.

Dampskibsrederi * Dampskibsagentur

Amaliegade 43. — Telegr.-Adr.: »Brown«. — Tlf. C. 276.

C. K. HANSEN

DAMPSKIBSREDERI

DAMPSKIBS-, HAVARI- OG ASSURANCE-AGENTUR

BEFRAGTNING OG KØB OG SALG

AF DAMP- OG SEJLSKIBE

KØBENHAVN

29 B, Amaliegade.

Filial: HELSINGØR
2, Sofiegade.

Telegr.-Adr.: HANSEN

Telefoner: { Central 72 (10 Ledninger)
— 50389 (6 Em.- 9 Fm.)
Statstelef. 13 (2 Ledninger)

Telegr.-Adr.: HANSEN

Telefon: Helsingør 972.

Det forenede Dampskibs-Selskab

Aktieselskab.

KJØBENHAVN K.

Telefon Nr. 6200, hvorigenem Omstilling til samtlige Kontorer og Afdelinger i Kvæsthusgade Nr. 1 og 9.

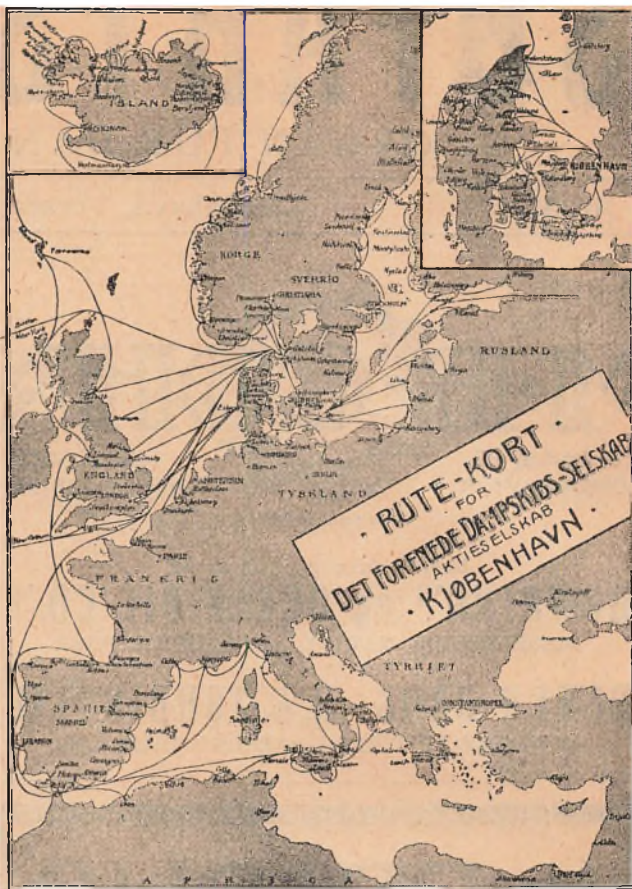

KAY DYHR

Kvæsthusgade 1, København K.

Telf. Centr. 8901 - 6886 - 6885. Tlgr.-Adr.: Kaydyhr - København.

Kunstig Træk- og
Oliefyrrings-Anlæg

fra

JAMES HOWDEN & CO.
GLASGOW

MOTORSIRENER

autm. Taagesignal - Havnepirer - Brandalarm

Tagensvej 41

H. A. SCHEPELER

Telefon 9552

„Senta“ „Pacific“

Amaliegade 29 A. Telefon 4212.

Telegram-Adr.: „Steampacific“.

L. R. Schmith,

Korresponderende Reder

SØMANDSLOVEN AF 1. MAJ 1923.

Vejledende Fremstilling

af Kontorchef i Handelsministeriet EMIL KROGH.

Indbunden..... 1 Kr 65 Øre pr. Expl.
gennemskudt med hvide Blade 2 - 00 „ „

Særtryk af »Dansk Søfartstidende«.

Danish Shipping Company Ltd. A/s

Sct. Annæ Plads 28.

Kjøbenhavn K.

Skibs- og Havariagenter.

Befragtning, Klarering & Dampskibsekspedition.

Køb og Salg af Skibe og Kontrahering
af Nybygninger.

Telegr.-Adr.: PACAO.

Telefoner: 1535-5836.

Statstelefon: 527.

A/s FORSIKRINGSSELSKABET „CODAN“

Generalagenter P. SØHT & CO.

AFDELING FOR SØ- OG TRANSPORTFORSIKRING

Telefon 14,995

NIELS JUELSGADE 9, 2. S.

Telegr.-Adr.: »Gnirdos«

R. Møllers Skibsværft

Telefon 246. **FAABORG** Telefon 246.

**Nybygning og Reparation
af Træskibe.**

**Patent-Ophalingsbedding for
450 Tons Egenvægt.**

CHR. LANGKILDE

Nyhavn 14 - København K.

Telf. C. 11325.

Repræsentant
for
SKANDIA
Raaolliemotorer

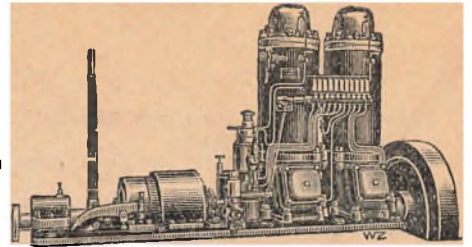

Skibs- Provianteringshandlere.

Kjøbenhavn og Provinserne.

Kjøbenhavn. Georg Sørensen, Nyhavn 13, Tlf. 6404.

Oscar Rolff, St. Annæ Plads 22. Tlf. Centr. 4140.

Bjørchi-Jensen & Co., Holbergsgade 24. Tlf. 7262.

Th. Møller, Nyhavn 45 & 47. Tlf. 387.

Charles Hvilsom, Havnegade 21, Tlf. 4705 og 4810.

Jens With, Nyhavn 19, Tlf. 5349. Telegram-Adresse: Skibswith.

Aalborg. Bertelsen & Larsen. Telegr.-Adresse: »Aciba«. Telefon 249 og 1607.

P. Hansen & Co. ved P. Hansen & E. Schmidt Pedersen. Skagen. P. Saxberg, Telefon 85.

Frederikshavn. P. Saxbergs Eftf., Telef. 244 og 482. Telegram-Adresse: Saxberg.

P. Schou & Co., Telefon 12. Statstelefon 17.

Randers. A. L. Nielsen. Tlf. 266 og 224.

Marquardt & Tornæ

Skibsmægler, Havariagent og Speditør,

Nykjøbing p. F.

Telefon 137 og 737.

Telegr.-Adr.: Marquardt.

A. L. NIELSEN

Telf. 266 RANDERS Telf. 224

**Skibsproviantering
Forhyringskontor**

J. Melander,

tit. Blikkenslager. 1162

Alt Skibsarbejde udføres.

Lille Strandstræde 3.

Axel Carlsen, Skibshandel,

AALBORG

Al Proviant leveres paa Udførsel

billigst.

Lager fra Randers Rebslaeri.

Agent for Vacuum Oil Comp.

Remingtons

Factura- og Bogholderimaskine
skriver, adderer og subtraherer
L. Kristensen, 27, Vestergade.

Leverandør til O. F. O. S.

— Telefon 5349. — *Telegr.-Adr.: Skibswith.*

Jens With

Skibsprovianteringsforretning
NYHAVN 19

Telefon 200. *Telegr.-Adr.: »Krag.«*

Statstlf. 10. **ASSENS**
MOURITZ G. KRAG

Edsvoren Skibsmægler
Klarering — Befragtning — Assurance — Havari.
Agentur — Kommission — Spedition — Køb og Salg af Skibe.

Telefon 56 & 1409. *Telegr.-Adr.: »Søborg.«*

Statstelefon 40. **AALBORG**
CHR. JENSEN

Edsvoren Skibsmægler
Søborg & Bentin's Eftf.

P. Schou & Co. Frederikshavn

Skibsprovianteringsforretning
Telefon Nr. 12, Telegramadresse »Schou« Statstelefon Nr. 17

I Frederikshavn

provianteres de Herrer Skibsførere bedst og billigst hos

P. Saxbergs Eftf., N. Mogensen

Skibshandel.
Telegram-Adr.: „Saxberg“. Telefoner: 244 & 482.

P. SAXBERG. SKAGEN.

Skibsprovianteringsforretning.
Telefon 86. — Telegr.-Adr.: »Saxberg«.

JOHS. UTZON, Aalborg,

edsvoren Skibsmægler.
Telefon 2075 & 2200. Statstelefon 2. Telegr.-Adr.: UTZON.

RASMUS CHRISTENSEN

edsvoren Skibsmægler.
Telefon 149. **AARHUS** Telegram-Adr.: „Racist“.
Statstelefon 99.

Adolph Andersens Eftf.,

EDSVOREN SKIBSMÆGLER.
Befragtnings- & Havariagenter.
Telegr.-Adresse: „Broker“. **RANDERS.** Statstelefon Nr. 70
Telefon Nr. 70

Oscar Rolff,

St. Annæ Plads 22.
Kun absolut første Klasses
Skibsproviant.
Telefon: CENTRAL 4140.

P. HANSEN & Co.

ved
P. HANSEN & E. SCHMIDT PEDERSEN
Bunkerkulforretning.
Skibsproviantør.
AALBORG.

Husk

Petersen - Faxe's

1. Kl.s Herreskræderi,
Kjøbenhavn.
Stort Lager af færdigsyede Klædninger.

Hans Olesens Eftf.

(Niels Wang)
Skibsmægler, Horsens

Carl v. d. Hude

Skibsmægler. Aarhus.

Jervell & Knudsen

Skandinaviske Mæglere
Befragtning og Havariagenter.

Telegr.-Adr.: JERVELLCO.

OPORTO. PORTUGAL

Otto Wang

Skibsmæglere og Befragtnings Agenter
Specialitet: Saltfragter
Skibshandel
Telegram-Adr.: »WANGCO«
LISSABON

Sandballast

leveres til Sejl- og Dampskibe, indgivet med Dampkran. Hurtig Ekspedition
Tilbud paa Opgravning af tilsandede Havne gives.
„S P Progress“ „S/P Avance“
„Hessele“ „Anholt“
A/8 Carl Nielsen,
Islands Brygge 4. Telef. 6552 - 10552.

V. T. Mathiesen & Sønner . .

Blikkenslager. Skibsinventar.
Kabys og Baadeinventar, Lanterner og Lamper med Certificat til Carbid og Tran, Kompæhættør, Autogen-Svejsning.
Alt Skibsarbejde udføres.
Telefon 9445.
Toldbodgade 6. København.



AKTIESELSKABET
DET ØSTASIATISKE KOMPAGNI

(The East Asiatic Company, Limited)

KØBENHAVN
 Filialer: **BANGKOK** og **SINGAPORE**

Egne Agenturer: Soerabaya, Shanghai, Hankow, Vladivostock, Dalny, Harbin, New York, Valparaiso, San Francisco, Durban og Johannesburg.

Regelmæssig Rute fart paa Siam, Kina, Japan, Sydafrika, Australien, Java, Vestindien, Meksiko og Vestkysten af Nord- og Sydamerika.

Import til Evropa af østasiatiske og andre oversøiske Produkter, Teak- og andre Træsorter.

Eksport til oversøiske Pladser af europæiske Produkter. — Skov- og Savmølle drift i Siam.

Alle nærmere Oplysninger erholdes ved Henvendelse paa Kompagniets Hovedkontor, Holbergsgade 2, København K.

DEN INTERNATIONALE SKIBSFARVE-FABRIK A/S

(forhen: A/S. Holzapfel-Selandia).

„Holzapfel“s Compositloner
 til Jern, Staal og Træsksibsbunde.
 Leverandør til Flaaden.

Indregistreret



Varemærke

Rustbeskyttende Farve
 til Bunkers og Lastrum.
 Leverandør til Statsbanerne.

Telegramadr.: „Holzandia“

Sct. Annæ Plads 16, Kjøbenhavn.

Telef.: 5601. Palæ 2256.

Fabrik: Øresundsvej, Amager.

HANSHELL & CO.

BARBADOS. B. W. I.
 (Etableret 1884)

Damp- og Sejlskibsagenter, Befragtning,
 Havari- og Assuranceagenter,
 Skibsprovantering.

Post og Telegrammer, under vor Adresse, leveres ombord i
 Skibene straks ved Ankomsten.

Telegr.-Adr.: HANSHELL - BARBADOS

A. EVENSEN & CO. A/S. Klarering og Befragtning.
 Dyrkarken 43. AARHUS Telefon 509 og 529.

Skibsrigger W. PEDERSEN

Wildersgade 24. Telf. Amager 5332 x
 udfører **alt Riggerarbejde** samt **Spleisning**
 af Staal- og Jærnvirer.

**DEN DANSKE
 LANDMANDSBANK**

GRUNDLAGT 1871

ENHVER ART AF
 BANKFORRETNING UDFØRES

Højtryk
 Raolie
 Motoren

”EILWE”

Mest økonomiske Motor, kun
 200-230 gr. Olie pr. Hkr. tim.
 Startes øjeblikkelig. Ingen Vand-
 indsprøjtning. Enkleste Betjening.
 Leveret 14 Motorer til Fyrvasenet.

SOPHUS BERENDSEN A/S
 TEL. 6500 KØBENHAVN Postb. 272



Einar Weilbach & Co.

Niels Juelsgade 6 - Kjøbenhavn.
 Telef. Central 13064.

Specialister i naut. Instrumenter.
 Stort Lager Billige Priser.
 Kompaskorrigering. Reparationer udføres.

Fjerde Søforsikringssselskab lim.
 i København

tegner Sø- og Transportforsikringer af enhver Art til billige, feste Præmier.
 Agenturer i de fleste Provinbyer.

Post-Adresse: Holmens Kanal 24.

Telegram-Adresse: „Fourthcomp.“

Telefoner: Central 256 og 10766

HANSA · Tysk nautisk Tidsskrift.

Organ for samtlige Interesser indenfor den tyske Handelsøfart og Haofskeri
 Et virksomt Annonceorgan for Firmaer, som ønsker at
 træde i Forbindelse med den tyske Søfart, den tyske Hav-
 fiskeriering, den tyske Handel og den tyske Industri.
 Abonnementpris, inklusive Porto, 30 Kr. pr. Aar.

HANSA'S Forretningsadresse er: Hamburg 11, Steinhöft 3.

Kjøbenhavn, den 11. Oktober 1923.

Information Bureau's Virksomhed. Den Beretning, som The Baltic and White Sea Conference har offentliggjort om sit Aarsmøde i Göteborg, vil sikkert blive læst med Interesse af alle Skibsredere, skriver »Fairplay«. Det Arbejde, der er gjort af Konferencens Udvalg, det saakaldte »Information Bureau«, viser, at Sager, som dette har taget op til Behandling, bringer fordelagtige Resultater for Rederne. Befragterne i Aleksandria tvang f. Eks. Skibsrederne til at betale store Summer i »despatch money«, og da det viste sig umuligt at formaa Importørerne i Aleksandria til at gaa ind paa rimelige Vilkaar, blev Redernes Opmærksomhed henledet paa denne Sag med det Resultat, at det blev Importørerne umuligt at sikre sig den fornødne Tonnage uden at gøre Indrømmelser. Der er blevet behandlet Klager med Hensyn til Udgifter og lignende i Belgien, Danmark, Estland, Finland, Frankrig, Tyskland, Holland, Italien, Lituaen, Norge, Portugal, Rumænien, Rusland, Spanien, Sverige og De Forenede Stater. Med Hensyn til De forenede Kongeriger er der givet Meddelelse om det Arbejde, som Konferencen har taget op i Forbindelse med »the custom of the port« med Hensyn til Losning af Tømmerlaste. Det maa erindres, at ved et Par engelske Havne har der været gjort Anstrængelser for at forklare Ordet »alongside«, til hvilket Ordet »as customary« er blevet tilføjet, som betydende, at Rederne skulde levere Lasten uden Omkostninger stablet og sorteret paa Kajen i en Afstand fra Skibets Side af op til 75 Fod, eller i Jernbanevogne og Lægtene. Det maa haabes, at det ved Konferencens Anstrængelser og Redernes Forøneligheder maa lykkes at faa Udtrykket »alongside« givet sin rette Betydning før Fremtiden, saaledes at Udgifterne ved at levere paa Kajen, stablet etc., maa blive for Lastmodtagerens Regning.

Tyverier i Skibe. Fornylig har engelske Dagblade indeholdt en kort Beretning om en Dom, der er overgaaet tre Sømand, som har stjaalet af det Skibs Ladning, i hvilket de tjente, skriver »Fairplay«. Det blev godtgjort, af Rederne, at der paa dette Skibs sidste Rejse var blevet stjaalet Varer til en Værdi af £ 600, og at Værdien af, hvad der i det sidste Aar var blevet stjaalet fra Rederiets Skibe, beløb sig til £30,000. Retten tog sig nu af de tre Tyve, der var blevet grebet paa fersk Gerning, og idømte dem hver en Bøde af £ 5. Antagelig har Retten haft god Lejlighed til at vurdere Vidnesbyrdene imod disse tre Mænd, og har uden Tvivl idømt dem den Straf, som Loven har fastsat for deres Forbrydelse, men for dem, som kender noget til Omfanget af det Onde, som disse Tyverier er, maa en saadan Straf forekomme at være en Farce, der ikke kan virke afskrækkende. Den eneste Virkning, den kan have, er at gøre Forbryderne mere forsigtige næste Gang. Det vækker ogsaa til Eftertanke, at hvis disse tre Mænd har en betydelig Andel i, at der paa Skibets sidste Rejse var forsvundet Varer til en Værdi af £ 600, har de haft et godt Fond, af hvilket de kunde betale Bøden. Der maatte sikkert kunne gøres noget for at tage lidt alvorligt fat paa saadanne Forbrydere.

Besejlingen af Bangkok. Udenrigsministeriets Oplysningsbureau for Erhvervene har under 28. f. M. tilskrevet Dansk Sejlskibsrederi-Forening saaledes:

Udenrigsministeriet meddeler herved, at den siamesiske Marines Admiralstab har truffet en Række Foranstaltninger til Lettelse af de Vanskeligheder, som Besejlingen af Bangkok frembyder som Følge af den ved Tidevandet frembragte vekslende Vandstand paa Bar'en ved Menamflodens Udløb.

Af Foranstaltningerne kan særlig fremhæves, at der er oprettet traadløs telegrafisk Forbindelse mellem Bangkok og et Fyrskib ved Bar'en samt etableret en uafbrudt

Signaltjeneste Døgnet igennem, hvorigenennem saavel Skibe udenfor Bar'en som Skibe i Bangkok Havn kan faa nøjagtige Meddelelser vedrørende Vandstanden paa Bar'en.

Sundhedsforholdene i Malaga. Udenrigsministeriets Retsafdeling har under 5. ds. tilskrevet Dansk Sejlskibsrederi-Forening saaledes:

I Forbindelse med tidligere Meddelelser om Sundhedsforholdene i Malaga, senest Skrivelse herfra af 30. Maj d. A., meddeler Udenrigsministeriet, at den spanske Regering har underrettet det kgl. Gesandtskab i Madrid om, at der i Dagene fra 11. til 16. September inkl. er forefaldet tre Pesttilfælde ved Landevejen El Palo (Malaga), hvoraf to med dødelig Udgang.

Byldepest i Melilla's Zone. Udenrigsministeriets Retsafdeling har under 29. f. M. tilskrevet Dansk Sejlskibsrederi-Forening saaledes:

I Forbindelse med Skrivelse herfra af 15. ds. meddeler Udenrigsministeriet, at den spanske Regering har underrettet det kgl. Gesandtskab i Madrid om, at der i Dagene fra 31. August til 6. September i Lejren ved Dar-Quebdani, Melilla's Zone, er forefaldet flere Tilfælde af Byldepest, hvoraf to med dødelig Udgang.

Sørøverier har man allerede længe betragtet som en Risiko, der hørte Fortiden til, skriver »Fairplay« i en Omtale af Tidens Søassuranceforhold, men Assurandørerne bliver nu nødt til at regne med denne Risiko, hvis de vil undgaa alvorlige Tab i Fremtiden paa dette Omraade. Et slaaende Eksempel herpaa berettes netop fra Kantonfloden, hvor en bevæbnet Motorbaad fornylig har standset halvtredsindstyve lastede Djunker, hvis Ladning havde en Værdi af c. £ 40,000, og ført dem bort. Man har altid kendt til Søroverier i de kinesiske Farvande, men Tabene har ikke været alvorlige. Dette Eksempel viser imidlertid, hvad der er muligt i større Maalestok. Det antydes ogsaa, at der er Risiko af denne Art i Sortehavet.

Star Kontrapropelleren synes at vinde udelte Anerkendelse. Saaledes meddeler »Norg. Hand. og Sjøft.«, at Selskabet har solgt Patentet for hele Amerika fra Kanada til Ildlandet til New York og at Underhandlingerne nu praktisk talt er i Orden i Hovedtrækkene.

I Frankrig er dannet et Datterselskab, som snart træder i Virksomhed, og med enkelte Firmaer i England foregaar der Underhandling om Dannelse af et Datterselskab dersteds.

Det er nemlig Meningen at sælge Patentet for de større Landes Vedkommende udenfor Evropa og i de forskellige søfarende Lande i Evropa at oprette Datterselskaber under Hovedkontoret i Kristiania.

Overfyldning i West Hartlepool Havn. The Baltic and White Sea Conference meddeler, at Skibene udsættes for et betydeligt Ophold i West Hartlepool paa Grund af Overfyldning af Skibe og Trafik i Havnen. I et Tilfælde blev en Damper opholdt en Maaned for at losse 500 Stds. Props og laste 1,550 Tons Kul, Da der ikke er Udsigt til nogen øjeblikkelig Bedring af disse utaalelige Forhold, raader Foreningen Rederne til at tage dette i Betragtning, naar de slutter deres Skibe til West Hartlepool ved at forlange en betydelig højere Fragtrate for at bøde paa disse Ophold.

Drivende Mine. Handelsministeriet meddeler: S/S »Admiral Duperré« rapporterer over Blaa vand Radio: Drivende Mine passeret den 8. d. M. Kl. 1 Em. paa 52° 33' N. Br. 3° 41' Ø. Lgd.

Passeret Vrag. Handelsministeriet meddeler: M/S »Formosa« rapporterer over Blaavand Radio: En Mast, der rager 6 Fod over Vandet passeret den 7. d. M. Kl. 5,20 Em. paa 51° 54' N. Br. 3° 20' Ø. Lgd.

Forholdene i Petrograds Havn.

Handelsministeriet har under 28. September meddelt »Dansk Sejlskibsrederi-Forening« følgende Oplysninger om Forholdene i Petrograds Havn.

Ingeniør J. Tuneld, Sekretær i den svenske Velfærdskomité i Rusland har meddelt en Del værdifulde og meget detaljerede Oplysninger om Forholdene i Petrograds Havn, hvoraf her gengives et Udtog.

Da der ikke findes et svensk Konsulat i Petrograd, er Skibsførerne henvist til sig selv i alt, hvad der angaar Ind- og Udklarering etc. Hr. Tuneld er meget ofte taget med paa Raad af svenske Skibe under opstaaende Vanskeligheder og træffes gennem Havneagenturen i »Volunteer Fleet« (Dobrowolny Flot) paa Toldkamret.

For de to Lodsdistancer fra Fyret til Kronstadt og derfra til Petrograd opføres de ordinære Lodsafgifter i Regningen over Skibets Ind- og Udklarering. Lodsning om Natten koster 10 s. k. Guldrubel = 1 Tjerwoner (c. 1 p. st.), som betales direkte til Lodsens.

Efter Fortøjningen maa Skibsføreren overlade Skibets Papirer og alle Handlinger, der vedrører Lasten, til en Indklaringskommission, som hurtigt indfinder sig. For hurtigst at kunne ordne det nødvendige for Losning og Lastning bør Skibsføreren have Kopier af de Papirer, der angaar Ladningen. Først efter Indklaringskommissionens Besøg maa de af Besætningen, som har Pas, gaa i Land. Skibsføreren behøver ikke, men bør dog have Pas; Visum dog unødvendigt.

Straks efter Skibets Modtagelse bør Skibsføreren paa Toldkamret afgive skriftlig Meddelelse (paa Engelsk, Tysk eller Russisk), adresseret til Lastmodtageren respektive Befragteren, om at Skibet er klart til Losning eller Lastning.

For Skibsførere, som er ubekendt med Sproget og de nuværende Forhold, er det tilraadeligt allerede fra Begyndelsen af at henvende sig til det af den russiske Stat monopoliserede Agentur »Volunteer Fleet« (Dobrowolny Flot), som har Havnekontor paa Toldkamret. Betalingen herfor bestemmes ved det første Besøg. Der er ingen fast Takst, men Overenskomst træffes paa Grundlag af Skibets Størrelse og den forventede Ulejlighed. Paa Skibe af fra 100 til 150 Reg.-Tons bliver Betalingen for en enkelt Losning c. 50 Kr., for 200—500 Tons 80 à 100 Kr. etc., for baade Losning og Lastning 50 à 100 pCt. mere.

Losning- og Lastningsomkostningerne betales i Reglen af Ladningsmodtageren respektive Befragteren, hvilket udtrykkelig bør angives i Certepartiet. Er dette ikke Tilfældet maa Skibsføreren, inden han forlader Havnen, betale disse Beløb til »Dobrowolny Flot« eller stille Sikkerhed.

At Lasten stemmer med Konnossementerne, er man meget nøjeregnende med, og hvis et Kollis savnes eller Antallet af de lossede Kollis overskrider det, der er angivet i Konnossementet, idømmes Skibet Bøder, hvis det manglende ikke erstattes inden en vis Tid eller der præsteres Tillægskonnossement for, hvad der er leveret for meget.

Havneafgifterne maa absolut være betalt, inden Skibet forlader Havnen, og derfor bør Skibsføreren i god Tid erlægge dem eller, hvis han er fritaget derfor, sørge for, at rette Vedkommende har gjort det. Samtlige Havneafgifter for svenske Skibe udgør c. 1,45 à 1,50 s. k. Guldrubel pr. Reg.-Ton, og fordres i Dollars, Pund eller svenske Kroner.

Naar Skibsføreren kan beregne sin Afgang, bestiller han i god Tid gennem »Dobrowolny Flot« Lods samt Ud-

klaringskommissionen, som indfinder sig om Bord og gennemgaar alle Papirer. Dermed ophører Skibets Forbindelse med Land, og ingen maa komme om Bord eller forlade Skibet.

Den almindelige Opfattelse turde være, at Behandlingen i Petrograds Havn er meget forekommende og gaar hurtigt for sig, hvis Skibets Papirer og Last er i Orden.

Af Fællesrepræsentationen for dansk Skibsfarts Aarsberetning for 1922 gengiver vi følgende Uddrag:

Drogdens Uddybning.

Foranlediget ved, at Handelsministeriet har udbedt sig en fornyet Erklæring fra Repræsentationen i Anledning af Spørgsmaalet om Drogdens Uddybning, har Repræsentationen tilskrevet Ministeriet saaledes:

»Det saa ofte rejste Spørgsmaal om Uddybningen af Dragør Bro i Drogden blev forelagt Rigsdagen i 1904 og blev gunstigt modtaget af denne, men blev derefter lagt tilside paa Grund af Udbruddet af Krigen mellem Rusland og Japan. Senere blev det genoptaget i 1914, men standsedes atter, da vistnok som Følge af Verdenskrigen.

Endnu senere har Handelsministeriet under Skrivelse af 30. Juni 1921 afæsket Fællesrepræsentationen en Udtalelse i samme Spørgsmaal, som af denne besvaredes den 30. Juli s. A. med en anbefaling, til at denne Uddybning skulde foretages til 24 eventuelt 28 Fod.

I tidligere Tider var det i Kjøbenhavn en ikke ualmindelig Anskuelse, at dette ikke burde ske. Drogden var den Gang den eneste gode farbare Vej til Østersøen, idet Store Belt var en stor Omvej og tillige var middelmaadigt afmærket, og Kjøbenhavn havde derved en god Chance for at virke som Stapelplads for Østersøen. De fleste Havne i denne kunde heller ikke modtage dybtgaaende Skibe, og de os tilhørende Skibe af mindre Dimensioner, bestemte for Nord- og Østersøfarten, vilde derfor undgaa Konkurrencen med Verdenshavens større Dampere, som kunde byde en lavere Fragt.

Ogsaa af militære Grunde modsatte man sig Uddybningen, fordi den vilde sætte større fjendtlige Krigsskibe i Stand til at naa Kjøbenhavn sydfra.

Men en gennemgribende Forandring i disse Forhold er indtraadt. Først har Sverig uddybet den dansk-svenske Flinterende, og Afmærkningen af Store Belt er bleven forbedret, og dernæst er tilkommet Aabningen af Kaiser Wilhelm Kanalen.

Denne lettere Adgang for mere dybtgaaende Skibe har bevirket, at mange Havne i Østersøen ogsaa er blevne uddybede.

For nærværende er Dybderne i de 4 Gennemsejlingsveje følgende:

Kaiser Wilhelm Kanalen	11 m.
Store Belt	10 -
Flinterenden	7,2 -
Drogden	6,9 -

Blandt Havnene i Østersøens østlige Del findes i det mindste 10 med Dybder fra 10 til 7 m.

Det synes herefter klart, at det maa ligge saavel i Kjøbenhavns som i Statens Interesse, at der bliver en god farbar Vej til Østersøen forbi Kjøbenhavn, for at denne kan nyde de Fordele, som dens Købmænds Duelighed kan berede den, foruden den Fortjeneste, som Losning, Proviantering, Kul- og Oliefyldning og Reparationer vil forskaffe Landet.

Med Hensyn til den militære Betydning Drogden eventuelt kan have, er Repræsentationen ikke kompetent til at udtale sig, men den skal dog erindre om, at Minelægning nu til Dags er traadt i Stedet for højsalig Kong Christian den Fjerdes System med at fylde Drogden med Sten. Heller ikke kan det forbises, at Nutidens Artilleri er i Stand til at bombardere København fra Køge Bugt.

En Uddybning af Dragør Bro maa derfor stærkt anbefales.

Hvad angaar Størrelsen af den Dybde, hvortil der bør graves, skal vi erindre om, at siden Suez Kanalens Aabning er der sket en Bevægelse i Skibskonstruktionen i Retning af at bygge Skibene dybere og smallere end forud, fordi Driften derved bliver billigere. Efter enhver senere Uddybning af Kanalen er man gaaet videre i samme Retning.

For Nærværende kan Skibe med 9,4 m Dybgaende passere Kanalen.

I Panamakanalen kan Skibe med 8,5 m passere.

Vi skal derfor anbefale, at der udgraves til en Dybde af 8,5 m.

Med Hensyn til Bundbredden i Uddybningen skal vi bemærke, at da Længdemærkerne er særdeles gode, og da der vel ikke bør paaregnes Plads for Krydsning af et stort Sejlskib, anser vi, at man kan lade sig nøje med 250 m, selvfølgelig under Forudsætning af Anbringelse af gode Sømærker og et simpelt og godt Signalsystem.«

Handelsministeriet har senere meddelt Repræsentationen, at det overfor Ministeriet for offentlige Arbejder har anbefalet, at der gennem Drogden tilvebringes et Sejløb med 8,5 m Dybde og 250 m Bundbredde. — Forsaavidt dette Forslag ikke for Tiden maatte kunne realiseres, har Ministeriet henstillet, at Løbet foreløbig gøres 7,53 m dybt i en Bundbredde af 250 m.

Repræsentationen har rettet en Henvendelse til Marineministeriet i Anledning af, at det finske Dampskib »Botnia«, der sank i Minefeltet ved Opgangen til Drogden i 1917, endnu i Maj Maaned 1922 ikke var blevet fjernet.

Man har overfor Ministeriet udtalt, at det er Repræsentationen ufatteligt, at Arbejdet med at bortsprænge Vraget har kunnet kræve saa lang Tid, selv om Minefeltet har været utilgængeligt indtil August Maaned 1919, og man har henstillet til Ministeriet, at der ved fremtidige Arbejder af lignende Art sæt-

tes større Kraft ind paa deres Fuldførelse, saaledes at et saa stort Antal Grundstødninger, som der er sket foraarsaget ved det paagældende Vrags Tilstedeværelse, fremtidig kan undgaas.

(Fortsættes.)

Sø- og Handelsretsdom.

Dom afsagt den 29. September 1923. Motorskibet »Brage«s Rederi mod A. F. Kielgast & Søn i Skive.

Ved Certeparti af 21. April 1923 fragtedes Motorskibet »Brage« for en fuld Ladning Byg fra Danzig til to danske Havne. Ved Indladningen vejedes Lasten af en autoriseret Vejer, der attesterede, at der var indladt 200,000 Kilo til Thisted og 229,300 Kilo til Skive, altsaa ialt 429,300 Kilo løs Byg. Ladningen styrtedes i Skibet uden Separation. Kaptajnen udstedte to Konnossementer, der lød paa de anførte Kvantaler, paatrykt Paategningen: »Not responsible for weight, measure, quality and condition«.

I Thisted ulossedes der ved Bistand af autoriseret Vejer 200,000 Kilo, men da Restpartiet ligeledes med Bistand af autoriseret Vejer udlossedes i Skive, viste der sig kun at være 220,800 Kilo, og Modtagerne, A. F. Kielgast & Søn, tilbageholdt i Fragten et Beløb af Kr. 1,887.84 svarende til de manglende 8,500 Kilo.

Motorskibet »Brage«s Rederi paastod nu A. F. Kielgast & Søn dømt til at betale Beløbet. Sagsøgte fremskaffede et Responsum fra Grosserer-Societetets Komité, hvorefter det gennemsnitlige Svind, der maa regnes med i et Tilfælde som dette udgør c. ½ pCt. og erkendte saaledes at skulle betale Kr. 464.77.

Under Sagen har det været hævdet, at Mancoen skyldtes Tyveri og Sagsøgerne har i denne Anledning paaberaabt sig visse Ansvarsfrihedsklausuler i Certepartiet, der forøvrigt ikke er gentaget i Konnossementerne, der kun indeholder en almindelig Henvisning til Certepartiets Bestemmelser. Retten mener ikke, der er ført det ringeste Bevis for at Mancoen skyldes Tyveri.

Retten udtaler, at da Paategningen »Vægt ubekendt« kun kan frigøre Rederiet i Tilfælde, hvor Skipperen ikke ved Indladningen har modtaget Godset efter Vejning, og da det er Skipperens Sag at kontrollere Vejningens Rigtighed ved Indladningen, hvor saadan Vejning foregaar, kan den anførte Bemærkning paa Konnossementet ikke fritage Rederiet for Ansvar i nærværende Tilfælde. Da Retten maa gaa ud fra, at der ikke paa en Rejse som den omhandlede kan være Tale om et Svind af den anførte Størrelse, dømtes Modtagerne kun til at betale det tilbudte Beløb Kr. 464.77 og fik tilkendt 75 Kr. i Sagsomkostninger.

Fragtmarkedet.

Der kan ikke meldes om væsentlige Ændringer i Fragtmarkedets Stilling, skriver »Fairplay«. Maaske er der dog lidt mere Aktivitet, naar det drejer sig om længere Rejser. Flere Baade er f. Eks. blevet sluttet fra Mauritius til London, Liverpool eller Greenock til 30/ pr. Ton, og det menes at i det mindste én Baad er gaaet i Ballast fra Italien for en saadan Forretning. For Øjeblikket er der ingen Efterspørgsel, men det ventes, at der snart vil fremkomme Ordre for November Tonnage. Rimeligvis vil Befragterne først forsøge at byde c. 28/ pr. Ton, men vi tvivler meget om, at de vil faa Held til at sikre sig Baade ret meget under 30/. Der synes at være nogen Efterspørgsel efter Tonnage fra det nordlige Stillehav til U. K. Kont. eller Middelhavet og fra Vancouver til Kina

kan der opnaas \$.6 pr. Ton á 2,000 lb. for Hvede og Mel. Det er ikke længe siden, at vi advarede Rederne imod at slutte deres Baade ud til La Plata til 13/6 pr. Ton og antydede, at hvis der kunde opnaas 18/, turde man maaske løbe en saadan Risiko, men at akceptere en saa elendig Rate som 13/6 vil rimeligvis betyde et stort Tab paa Rundrejsen. Der er Redere, der har betegnet det som Nonsens, naar vi har nævnt en Rate af 18/, men det er uheldigt for dem, da vi burde have sagt 20/, for selv med denne Rate ud og med hvad der nu kan opnaas hjem, vil Rejsen i de fleste Tilfælde næppe mere end dække Udgifterne. Det er en slem Fejl at tage saa store Tab paa den udadgaende Rute, i det Haab at kunne oprette dette paa den hjemadgaende, især naar Baadene bliver sendt ud, udenfor det man kan kalde Markedets Sæson, nemlig for La Plata Oktober—November. Som tidligere sagt er den bedste Lastetid hjemefter fra 15. Januar og fremefter eller som Regel fra Slutningen af Januar og Februar, medens Marts, April og Maj ogsaa er ganske gode Maanedere.

Der er ikke megen Forandring at melde fra det østlige Marked. Der har været gjort Forretninger fra Bomhav U. K./Kont. eller Middelhavet paa Dødvægtsbasis til 24/. Saavidt vi kan forstaa har der været en Fremgang i Indiens Produktion i de sidste Uger, som inden ret længe skulde sætte Spor i en livligere Efterspørgsel efter Tonnage, som kan komme Calcutta saa vel som Bombay og Kurrachee til Gode for Oktober—November Afskibning.

Der søges fremdeles Tonnage fra Sortehavet til c. 14/6 Kont. 14/U. K., men der er ikke mange Redere, der interesserer sig for en saa risikabel Forretning. Man skal regne med et Held for at faa sin Last, og dersom en Baad bliver holdt op til Julen vil det sikkert være umuligt at gennemføre et Krav om Liggedagsgodtgørelse.

Middelhavet har vist mest Interesse for Tonnage fra Aleksandria paa Basis af 10/6 til Hull og c. 11/ á 11/6 til U. K. Vi advarer alle Redere imod at slutte til London uden at undersøge, hvad Losseudgifterne vil blive dér. En Reder har meddelt os, at Londons Havneautoriteter har forøget Losseudgifterne til 3/8½ pr. Ton. Hvis det er rigtigt, kræves dér en betydelig højere Rate for Option til London.

Der er kun ringe eller ingen Efterspørgsel efter Tonnage fra La Plata for Lastning i Åar, men for Januar/Februar er Baade af passende Størrelse 25/ værd fra San Lorenzo og store Baade 23/ á 23/6 med fuld Option, men sammen med de udadgaende Rater giver det ingen Fortjeneste.

Korn-Raterne fra Montreal er steget lidt, hvilket bør være Tilfældet for Oktober Lastning. For Middelhavet, ikke østligere end Vest-Italien, kan der sluttes paa Basis af 4/ én, 4½/ to, og 4/ tre Havne, medens der til Grækenland har været sluttet paa Basis af 20 Cents, én Havn.

Generalforsamlinger.

Aktieselskabet Kalundborg Skibsværft

i Likvidation afholdt den 28. September Generalforsamling i Kalundborg. Passiverne udgør 16 Mill. Kr., Aktiverne 740,000 Kr., saaledes at der bliver 4½ pCt. til Kreditorerne.

Derefter holdt Kalundborg Dampskibsselskab Generalforsamling. Aktiverne udgør 115,682 Kr. og Passiverne 577,195 Kr. Kravet paa Heuckels Bo har indbragt 7 pCt. med 2,494 Kr. og Kravet i Kalundborg Skibsværft 4 pCt. med 80,579 Kr. Realisationen af Selskabets Markbeholdning paa 2,036,628 har indbragt 4,195 Kr. Selskabet kan give 20 pCt. til Kreditorerne.

Rederiet Danevirke

afholdt den 29. September Generalforsamling med Likvidation paa Dagsordenen.

I Søfartskredse vækker dette Beklagelse, da dette Rederi absolut maa siges at rumme Betingelser for Levedygtighed.

Danevirke ejer 3 Motorsejlere paa tilsammen 1,955 Tons Dødvægt. Det maa alvorligt haabes, at der er Mulighed for at sikre disse Skibe for den danske Flaade. (Æro Avis.)

Kjøbenhavns Skibssalgs-Bureau.

ved CHARLES HVILSØM,

21, Havnegade 21.

Køb og Salg af Sejl- og Dampskibe.

Forlang Katalog.

Send Opgave.

Skibsefterretninger.

Dampskibe.

D. F. D. S. Alexandra afg. New York 6./10. hertil. — Algarve ank. Antwerpen 7./10. — Arizona afg. Barry 25./9. til Monteideo. — Arkansas afg. Newcastle 21./9. til New Orleans. — Beira afg. Marseille 9./10. til Genoa. — Bergenhus ank. Stettin 7./10. — California ank. Hull 9./10. — Charokow ank. hertil 10./10. — Dania afg. Bahia Blanca 20./9. til Göteborg — Delaware (ex Newa) afg. Halmstad 6./10. til Glasgow. — Douro afg. Bergen 8./10. nordpaa. — Ebro afg. Libau 9./10. hertil. — Ella afg. Aarhus 8./10. til Hamburg. — Erik II ank. Antwerpen 30./9. — Esbern Snare afg. Aalborg 9./10. til Hamburg. — Esbjerg afg. herfra 9./10. til Riga. — Ficara ank. hertil 25./9. — Florida afg. Las Palmas 5./10. til Golfen. — Frederik VIII ank. hertil 6./10. — Frode afg. Montreal 25./9. hertil. — Garonne ank. Bordeaux 5./10. — Generalkonsul Pallisen afg. Norfolk 9./10. hertil. — Gorm afg. Norfolk 6./10. til Bathurst. — Halfdan ank. Riga 6./10. — Harald ank. Riga 8./10. — Hellig Olav afg. Christiania 5./10. til New York. — Helmer Mørch afg. Swansea 29./9. til Kanada. Hindsholm ank. Danzig 5./10. — Hjortholm afg. Danzig 9./10. hertil. — I. C. Jacobsen ank. London 8./10. — Ivar afg. Montreal 26./9. hertil. — Jolantha ank. Christiania 9./10. — Katholm ank. Swansea 8./10. — Knud II afg. Riga 6./10. til Ghent. — Louisiana afg. Rio de Janeiro 5./10. til Bahia. — L. P. Holmblad ank. Antwerpen 4./10. — Magnus afg. herfra 6./10. til Antwerpen. — Maja ank. hertil 9./10. Maryland ank. Christiania 9./10. — Minsk afg. Antwerpen 4./10. til Tangier. — Moskov afg. Danzig 9./10. til London. — Nevada afg. Newport Mon 26./9. til Monteideo. — Niels Ebbesen ank. Danzig 7./10. — Odin ank. hertil 10./10. — Olaf ank. Methil 3./10. — Oregon ank. Buenos Aires 18./9. — Oscar II afg. New York 4./10. hertil via Norge. — Pennsylvania afg. Rio de Janeiro 1./10. til St. Vincent. — Rita ank. Hamburg 3./10. — Saga ank. hertil 9./10. — Seine afg. Havre 9./10. til Dunkirk. — Skjold ank. Hull 27./9. — Svanholm ank. Manchester 2./10. — Svend II afg. Nørre Søndby 6./10. til Newcastle. — Taarnholm ank. hertil 8./10. — Texas ank. Galveston 5./10. — Tiber ank. Danzig 8./10. — Tomsk afg. Tarragona 9./10. til Valencia. — Trondhjem ank. Helsingør 2./10. — Tula ank. hertil 9./10. — Uffe ank. Libau 8./10. — United States ank. New York 9./10. — Viking afg. herfra 15./9. til Melbourne. — Virginia afg. Newcastle 9./10. til Boston. — Yrsa afg. herfra 9./10. til Hamburg. — Brynhild ank. New Orleans 7./10. — Svava ank. Libau 27./9. — Botnia ank. hertil 4./10. — Island afg. 9./10. til Thorshavn. — Sleipner afg. Leith 9./10. hertil.

Det estasiatiske Kompagni. Afrika ank. Astoria 5./10. udg. — Annam ank. Nørresundby 5./10. udg. — Asia afg. St. Thomas 25./9. hfg. — Australien pass. Panama Kanal 4./10. hfg. — Chile afg. Hongkong 4./10. udg. — Dana ank. Kjøbenhavn 29./9. — Falstria pass. Malta 6./10. udg. — Fionia ank. Kjøbenhavn 9./10. — Java afg. Penang 9./10. hfg. — Jutlandia ank. Bangkok 1./10. udg. — Sejler Kjøbenhavn ank. Portland 29./9. udg. — Malaya afg. Hamburg 9./10. udg. — Mexico afg. Kjøbenhavn 23./9. udg. — Panama ank. Hamburg 5./10. udg. — Peru afg. Wollaroo 22./9. udg. — Progress afg. Söderhamn 9./10. udg. — Selandia afg. Port Said 9./10. hfg. — Siam ank. Vancouver 6./10. udg. — Sierre Nevada ank. Capetown 28./9. udg. — Tongking pass. Panama Canal 6./10. hfg. — Estonia ank. New York 9./10. — Lituania ank. Libau 3./10. — Polonia afg. New York 6./10. østg.

Dansk-fransk Dampskibsselskab. Lifland, O. H. Petersen, ank. Emden 5./10. — Normandiet, K. H. Petersen, afg. Vejle 9./10. — Slesvig, Weichardt, afg. Altona 8./10. — Kurland, Berendsen, pass. Kieler Kanalen 7./10. — Bretagne, Lund, afg. Stockholm 8./10. — Grønland, Kruse, afg. Kotka 6./10. — Estland, Sørensen, ligger i Karporjabygt, Rusland. — Skaane, Kyhn, ank. Kristiania 4./10. — Bornholm, Hansen, afg. Newport News 29./9.

Dania. Esther Maria lossen Sharpness. — Irene Maria lossen Kjøbenhavn. — Elie laster Torneå. — Mary laster Frederikshamn.

Dana. Danebrog ank. Terneuzen 5./10. — Danefelt ank. Trångsund 2./10. — Daneholm afg. Jacobstad 2./10. — Danelag afg. Torneå 1./10. — Danemark ank. Velsen 30./9. — Danery afg. Torneå 5./10.

Fra Sø og Land.

C. K. Hansen. Aalborg afg. Grimsby 6./10. — Amalienborg pass. Cape Wrath 26./9. — Brattingsborg ank. Bordeaux 3./10. — Børglum afg. Preston 6./10. — Christiansborg ank. Danzig 3./10. — Dansborg ank. Santa Fe 2./10. — Ellensborg pass. Skagen 8./10. — Elsberg ank. Muhulahti 7./10. — Flynderborg ank. Hull 3./10. — Fredensborg afg. St. Vincent 6./10. — Frederiksborg pass. Kjøbenhavn 6./10. — Hammershus ank. Santos 28./8. — Jelling ank. Houston 30./9. — Jømsborg afg. Kjøbenhavn 4./10. — Jungs hoved ank. Rio de Janeiro 6./10. — Jægersborg pass. Kjøbenhavn 8./10. — Kronborg ank. Haukipudas 4./10. — Lilleborg afg. Boness 6./10. — Rosenborg ank. Petrograd 4./10. — Silkeborg ank. Rotterdam 29./9. — Skanderborg pass. Kjøbenhavn 7./10. — Skodsborg ank. Manchester 1./10. — Spigerborg ank. Boness 3./10. — Stegelborg ank. Greaker 30./9. — Sønderborg pass. Fernando Noronha 4./10. — Taarnborg pass. Brunsbüttel 4./10. — Uranienborg pass. Finisterre 5./10. — Viborg afg. Falmouth 7./10. — Ørkild afg. Cabedello 5./10. — Ørneborg ank. Huelva 3./10.

Heimdal. Simone, Rathje, afg. Helsingør 6./10. — Vera, Riso, afg. Vejle 7./10. — Anine, Larsen, ank. Odense 7./10. — Køme, Christensen, ank. Sundsvall 6./10.

J. Lauritzen. Helene ank. Kuusiluoto 5./10. — Carmen ank. Barcelona 6./10. — Inger ank. Barcelona 8./10. — Nerma ank. Dunkirk 8./10. — Britta ank. Odense 7./10. — Gerda afg. Port Vendres 9./10 for Cette. — Harriet ank. Denia 7./10. — Nancy afg. Porto Pi 6./10. for Porto Empodocle. — Niobe ank. Valencia 7./10. — Ebba ank. Kotka 8./10. — Gunver ank. Liverpool 8./10. — Johanne ank. Barcelona 6./10. — Marie ank. Wiborg 6./10. — Nordsoen ank. Wasa 6./10. — Dorrit ank. Lissabon 6./10. — Helga ank. London 6./10. — Jeuny pass. Skagen 7./10. for Aberdeen. — Randi ank. Barcelona 7./10. — Stella afg. London 5./10. for Boness. — Yrsa ank. Memel 6./10. — Alfa afg. Malaga 7./10. for Cadiz. — Bodil afg. Gøteborg 6./10. for Sundsvall.

Orient. Arabien afg. Moji 27./9. — Bolivia ank. Tacoma 6./10. — Indien afg. Charleston 15./9. — Kina afg. Ocean Islands 11./9. — Natal afg. Durban 6./10. — Parana afg. Portland Or. 19./9. — Rhodesia afg. Newcastle NB. 6./10. — Transvaal ank. Liverpool 7./10.

Svendborg. H. A. Hansen, Hansen, ank. Walkom 5./10.

Æra. Energi, Jensen, ank. Hull 8./10. — Erindring, Nielsen, ank. Kolding 7./10.

Sejlskibe.

Panis. Ingrid, Petersen, afg. Cardiff 4./10. for Trinidad. — Kaj Hvilson, Wulff, afg. Antwerpen 16./9. for Cardiff. — Johanne, Larsen, ank. Port of Spain 29./9. — P. Rasmussen, Larsen, afg. Port Daniel 5./10. for Tralee. — Dagny, Petersen, afg. Faxø 6./10. for Sundsvall. — Elisabeth Elf, Nielsen, ank. Brunsbüttelkoog 8./10. paa Vej til Narva. — Dronning Louise, Hansen, ank. Gøteborg 7./10. — Vesta, Godfredsen, afg. Quimper 29./9. for Dysart. — Vega, Købke, ank. Ballen 3./10. — Ella Elf, Hvenegaard, ank. Newry 8./10.

Svendborg. Albert Mou pass. Holtenau 4./10. til Littlehampton. — Pallesen, Jensen, ank. Stugsund 3./10. — Roma, Braag, pass. Helsingør 4./10. til Douglas. — Else, Jensen, pass. Helsingør 4./10. til Vestport. — Carla, Skov, ank. Havre 3./10. — Svendborgsund, Christensen, ank. Hull 4./10. — Marie, Nielsen, ank. Stornoway 4./10. — N. P. Petersen, Larsen, ank. Fowey 4./10. — Ruth, Sørensen, ank. Weymouth 5./10. — Giffion, Lund, afg. Trångsund 5./10. til Paimpool. — Martin Nissen, Petersen, ank. Skive 4./10. — Dannebrog, Hansen, ank. Tønsberg 6./10. — Willemoes, Eriksen, ank. Boulogne 6./10. — Lynæs, Jørgensen, pass. Skagen 7./10. vestg. — Olga, Mouritzen, pass. Snøkkersten 9./10. for Haukipudas.

Æra. Signe, Christensen, ank. Gear 1./10. — Andreas, Rasmussen, afg. Neapel 1./10. til St. Johns. — Elisabeth, Groth, ank. Trångsund 2./10. — Venns, Hansen, afg. Exeter 3./10. — Sejerskransen, Lauritzen, ank. Boness 3./10. — Willemoes, Jensen, afg. Egerund. — Gerda, Nymann, ank. Setubal. — Elisabeth, Christensen, ank. Antwerpen 4./10. — Fren, Jørgensen, ank. Newhaven 4./10. — Astræa, Dam, afg. Ferrol 4./10. — Castenskjold, Christensen, afg. Genua. — San, Petersen, ank. Tønsberg 6./10. — Polarstjernen, Hansen, ank. Bilbao. — Start, Andersen, afg. Littlebay 6./10. til Malaga f. O. — Caroline, Jørgensen, ank. London 6./10. — P. R. Nielsen, Petersen, ank. Aalborg 6./10. — Bonavista, Christensen, ank. Granton 6./10. — Noa, Hansen, ank. Tønsberg 8./10. — Norden, Grube, ank. Southampton 6./10. — Galathea, Nielsen, er 28./9. prajet paa 54° 4' N. Br. og 3' Ø. Lgd. p. R. t. Marokko.

Druknet Sømand. Til Skagen er indløbet Meddelelse om, at en 24-aarig Skagensfisker Chr. Dalsgaard, der gjorde Tjeneste paa Fyrskipet i Læso Rende, er forulykket ved Drukning.

Efterlysning. Følge Indberetning fra det kgl. Konsulat i Wellington har de derværende Marinemyndigheder anmodet om Konsulatets Bistand til Efterlysning af Slægtninge til den under Forhyring med Bark »Lyman D. Foster« ved Skibets Forlis i Maris Maaned 1919 i en Alder af c. 20 Aar omkomne danske Sømand H. Engdahl, for hvem de paagældende Myndigheder opbevarer et efterladt Hyrebeløb. Personer, der maatte kunne give Oplysning om afdødes Slægtninge, bedes henvende sig skriftligt til Udenrigsministeriets Retsafdeling, Kristiansborg Slot.

En lang Rejse. Under en Rejse Batavia—Aden—Port Said og Suez led et femmastet norsk Motorskib Maskinhavari og blev slæbt ind til Suez for Reparation. Efter endt Reparation forlod Skibet Suez og ankom til Port Said. Da Maskinen arbejdede utilfredsstillende og Lejerne løb varme, blev disse efterset her. — Derefter forlod Skibet Port Said, bestemt for Kristiania. — Da Skibet havde ligget lang Tid i det røde Hav under Reparation, var Bunden blevet svært begroet. Man kunde ikke faa Farten højere end til 3,5 Knob med Motorerne. Under en lang og pludselig Nordvestbyge i Middelhavet brækkede Mesangaffelen med den Følge, at Sejlet odelagdes fuldstændig. Under en Nordveststorm i den biskayiske Bugt mistede Skibet yderligere Mesangajlet, og under en orkanagtig Byge i den engelske Kanal blæste Stagfokken ud af Ligene. Da Skibet nu kun havde Olje igen for 10 Dage og Sejlene delvis var ramponeret, besluttedes det at anløbe Southampton for at faa ny Sejl og Olje. Derefter gik Skibet fra Southampton og ankom til Kristiania efter c. 7 Maaneders Rejse.

Havarier og Forlis.

En voldsom Storm har den 3. ds. raset over Irland og Vestengland og har anrettet store Skade. Stormen havde en cyclonagtig Styrke ved Queenstown. Den tyske Firmaster »Gustav« og 4 mindre Skibe, deriblandt en dansk Bark, blev drevet paa Grund i Nærheden af Queenstown. Fra andre Steder meldes der om Tab af Menneskeliv. Redningshaadene reddede mange Personer.

Den 4. ds. er Skonerter »Anni« af Nekso som Følge af et Sammenstød med Skonerter »Nanna« af Hveen sunket Øst for Nordre Rose Fyr i Sejlfløbet. Masten rager 3 Meter over Vandet. Kaptajnen paa »Anni« og en Mand af Besætningen er bragt i Land. En anden Mand af Besætningen er druknet. Svitizers »Kattegat« har senere bragt »Nanna« ind til Kjøbenhavn i stærkt beskadiget Tilstand. Skonerter »Anni« er afmærket som Vrag.

Den danske 3-m. Motorskonter »Eyen« af Åarstal strandede den 4. ds. paa Østsiden af Vejre. Svitizers Bjergningslamper »Ymer« afgik fra Korsør til Assistance, og det lykkedes den at tage Skibet af Grunden og indbringe det til Korsør.

Den 3. ds. skete der en Stranding paa den blinde Odde ved Ø. Vildsund. Det var et Sejlskib »Gerda« af Aalborg, der kom Syd fra og løb paa med fuld Fart. Motorbaade gik ihærdigt i Gang med at slæbe den af Grunden og fik den fri, saa den kunde fortsætte den afbrudte Rejse til Aalborg.

Nybygninger, Køb og Salg.

Fra Aktieselskabet Burmeister & Wain's Maskin- og Skibbyggeris Værft paa Refshaleen sattes den 4. ds. et Dieselmotorskib, Værftets Byggenummer 327, til Aktieselskabet Danmarks Skibsselskabet Norden, her i Vandet.

Skibet, der bygges til British Lloyd's højeste Klasse, er bestemt til Fragtflart og har følgende Hoveddimensioner: 380' × 53' 6" × 36'. og Bæreevnen er c. 8.000 Tons d. w. Det forsynes med to Hovedieselmotorer af nyeste Type, der tilsammen skal kunne udvikle 2.600 HK. Alt Dæksmaskineri bliver elektrisk drevet. Stabelafbygningen forløb i alle Maader smukt, og Skibet fik i Daaben Navnet »Nordbo«.



INDIOLD:

Kjøbenhavn, den 11. Oktober 1923. — Forholdene i Petrograds Havn. — Af Fællesrepræsentationen for dansk Skibsfarts Aarsheretning for 1922. — Sø- og Handelsretsdom. — Fragtmarkedet. — Generalforsamlinger. — Skibsefterretninger. — Fra Sø og Land. — Havarier og Forlis. — Nybygninger, Køb og Salg. — Efterretninger for Søfarende. — Kurser paa Kjøbenhavns Børs.

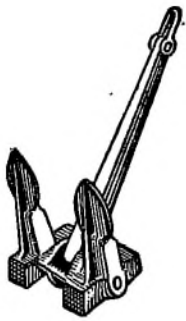

Staalstøberiet A/s Strømmens Værksted

pr. Christiania

Leverer al Slags Staalstøbegods.

Specialitet:

Staalstøbte Stevne, Ror, Propeller og Ankere

med Lloyds eller Veritas Certificat.

Repræsentant for Danmark:

Emil A. Schneider, Nørregade 40, Kjøbenhavn

T. I. P. Lichtenbergs Bagerier

Telefoner 4320. **Rug- og Skibsbrødsfabrik** Telegr.-Adr.: 12320. Adelgade 79, Kbhvn. & Islands Plads, C. •Skibsbrød..

Kunstfyrværker Fritz Busch

ved **Holger Pedersen**

anbefaler sig med

Signaleringsfyrværkeri af enhver Art.

Leverandør til de herværende Dampskibsselskaber og Statsbanedriftens Søfartsafdeling.

Laboratorium:

Kongens Enghave, V.

Tlf. Centr. 6031. Tlgr.-Adr.: »RAKET», Kjøbenhavn. Privatoff. Nora 2393

N. F. STEGMANN

Tlgr.-Adr.: »Stegmann» Nørresundby Telefon 918 — 718

A. Mou's Kødudsalg. — St. Annæ Plads 14. — Telefon 3816.

Kurser paa Kjøbenhavns Børs.

København, den 10. Oktober 1923.

Aktier.	Gjort til		Køber		Sælger		Gjort til	Køber		Sælger	
Nationalbank	155		154	156	4 1/2 % Jydske Land. Kreditf. 6. S.	89 1/4		89 1/4	89 1/4	89 1/4	
Privatbank	116 3/4	116 1/2	116 1/2	117	4 - do. do. do. 6. -	82 1/2		82 1/2	82 1/2	82 3/4	
Landmandsbank					4 - do. do. do. 5. -			85 1/4	87	87	
Handelsbank	129 3/4	129 1/2	129 1/4	129 1/2	3 1/2 - do. do. do. 6. -			81	83	83	
Københavns Diskonto- og Revisionsbank	79 1/2		79 1/4	79 3/4	3 1/2 - Østift. Husm. Krdf.			88 1/2	90 1/4	90 1/4	
Private Laanebank	67 1/2	67 3/4	66	68	4 1/2 - do. do. do. 2. A.	96		96	96 1/4	96 1/4	
Haandværkerbank					4 - do. do. do. 3. Hoved-Afd.			89 1/2	91 1/2	91 1/2	
Frederiksberg Bank					3 1/2 - Jydske Husm. Krdf.	87 3/4		86 1/2	88	88	
Danske Sukkerfabrikker	248	250	248 1/2	249	4 1/2 - do. do. do. 3. A.	86		86	86 1/2	86 1/2	
Burmeister & Wains Fabrik	167 1/2	167 1/4	167 1/4	168 1/2	4 1/2 - do. do. do. 2. -	95 1/2		96	96 1/2	96 1/2	
Forenede Bryggerier	220		218	220	4 - do. do. do. 3. Hoved-Afd.	86 1/4		86 1/4	86 1/2	86 1/2	
Forenede Dampskibs-Selskab	86 1/2	85 1/2	85 1/2	86	4 1/2 - Ny jydske Købst. 7. S.			87 3/4	89	89	
Dampskibs-Selskabet Norden	245 1/2	245	244	246	4 - do. do. do. 7. -			82 3/4	83	83	
do. Dannebrog	96 1/2	97	96 1/2	96 1/2	4 - do. do. do. 6. -			93 3/4	95 3/4	95 3/4	
do. Orient					3 1/2 - do. do. do. 5. -			82	84	84	
do. Myren	119 1/4	118 3/4	118 3/4	119	3 1/2 - Vest sønderj. Kouv. 5 S.			85 1/4	87 1/2	87 1/2	
do. Torm					4 - Vest sønderj. 7. S.			80	82 1/2	82 1/2	
do. Vendila	131	132 1/4			4 - do. do. do. 6. -			86	88	88	
do. Progress	72	71 3/4			4 1/2 - do. do. do. 7. -	86 1/4		86 1/4	86 1/2	86 1/2	
Dansk-Fransk Dampskibsselskab	98		97 1/2	99	4 - Jydske Grundej. p. Land. 3. A.	80 1/2		80	80	80	
Østasiatisk Compagni	144 1/4	146	146	146 1/2	4 1/2 - do. do. do. 2. -	85		85	85 1/2	85 1/2	
					4 1/2 - Sønderj. Kreditf. 1. S.	85 1/2		85 1/2	85 1/2	86	
					4 1/2 - Kbhvn.s Hypotekf. 2. S.			82 1/4	84	84	
					5 - do. do. do. 2. -			87	87 1/2	87 1/2	
					5 - Grundejernes Hypotekf. 2. S.	87		87	87 1/2	87 1/2	
					5 - Jydske Hypotekf. 3. A.	89		88 3/4	90	90	
					5 - Østift. do. 3. -	87 1/4		87 1/4	87 1/2	87 1/2	
Stats- og Kreditforenings-Oblig.											
3 % uopsigelige Statsoblig.	*)		57 1/2	59							
3 1/3 - do. do.			66 3/4	67							
3 1/2 - Husejer Kreditk. 1. Afd. 1. S.			72	74							
4 1/2 - do. do. 2. — 1. -			89 1/4	91 1/4							
3 1/2 - Kbhvn.s Kreditf. ikke amort.											
3 1/2 - Konv. Kbhvn.s Kreditf.											
4 - Kbhvn.s Kreditf. Oblig. 6. S.			80 3/4	82 1/2							
4 - do. do. 3. -			85 1/2	87 1/2							
4 1/3 - do. do. do. 7. -	85 1/2		85 1/2	85 3/4							
3 1/2 - Konv. Østift.	87		87	87 1/4							
4 1/2 - Østift. Kreditf. Oblig.	87		87	87 3/4							
4 - do. do. do. 11. -	81		81	81 3/4							
4 1/2 - do. do. do. 7. -	87 1/4		87 1/4	87 1/2							
4 - do. do. do. 10. -	85 1/4		85 1/4	85 1/2							
4 - do. do. do. 9. -			85 1/2	87							
4 - do. do. do. 8. -			85 3/4	87 1/2							
4 - do. do. do. 7. -			81 1/2	82 1/2							
3 1/3 - do. do. do. 6. -			82 1/2	84 1/2							
4 1/2 - Østift. Kreditk. L.	88 3/4		88 3/4	89							
4 1/2 - do. do. do. 4. -			90 1/2	92 1/2							
4 1/2 - Fynske Kreditf. Obl.	90 3/4		90 3/4	91							
3 1/2 - Konv. jydske Land.			86 1/2	88 1/2							
4 1/2 - Jydske Land. Kreditf.	86 1/2		86 1/2	86 3/4							
4 - do. do. do. 7. -			80 3/4	82 3/4							

Vekselkurser den 10. Oktober 1923.

	à vista Sælger	10 D. D. Køber	3 Md. D. Køber
Stockholm 100 Kr.	149,50		
Christiania 100 -	88,10		
Hamburg pr. 100 Mk.	0.0000005		
London - 1 £	25,77		
Paris - 100 Francs	34,90		
Antwerpen - 100 -	29,85		
Zürich - 100 -	101,65		
Amsterdam - 100 Gylden	223,15		
Rom - 100 Lire	26,00		
Helsingfors - 100 f. Mk.	15,20		
Madrid - 100 Pesetas	77,15		
New York - 100 Doll.	5,67 1/2		
Prag	16,95		
Wien	0,0081		

Diskonto i Nationalbanken: 6 %, priv. Diskontenter: 6—7 1/2 %

H. C. Møller, Bankforretning, 16, Ved Stranden.

DANSK SØFARTSTIDENDE

ABONNEMENTSPRISEN

er 3 Kr. pr. Kvartal, i Udlandet 18 Kr. pr. Aar. Enkelte Numre 35 Øre. Abonnement modtages St. Annæ Plads 26, 10—3, hvortil ogsaa Bidrag til Bladet m. v. adresseres, samt paa alle Postkontorer.

Bladet omdeles ved Postvæsenets Foranstaltning.

Enkelte Numre af »Dansk Søfartstidende« sælges paa Bladets Kontor og i Kioskerne.

AVERTISSEMENTSPRIS.

Første Side pr. mm à 45 mm Bredde 30 Øre
Siden overfor og ved Tekst samt Bagsiden do. 20 —
De øvrige Sider do. 15 —
Moderation for 13 Gange 26 Gange 52 Gange
5 pCt. 10 pCt. 20 pCt.

For Udlandet er Priserne 25 pCt. højere.

Udgivet af et Aktieselskab — Ansvarhavende Redaktør: V. KROGH.

Bladets Kontor: St. Annæ Plads 26, Kjøbenhavn K. — Telefon Nr. 4639.

Trykt hos J. Jørgensen & Co. (Ivar Jantzen).

DANSK SØFARTSTIDENDE.

ORGAN FOR DANMARKS SKIBSFART.

Nr. 42.

Kjøbenhavn, Torsdag den 18. Oktober 1923.

30. Aarg.



M. B. COHIN
Toldbodvej 22. Telefon 1403.
KØBENHAVN K. Telegr.-Adr.: AMIANTE
Grundlagt 1848.

IMPORT & LAGER
af
Maskiner, Værktøjer
og tekniske Rekvisitter for Damp- og
Motorskibe og alle industrielle Anlæg.



DE PRIVATE ASSURANDEURER
LIMITERET.
STIFTET 1786

SØ OG TRANSPORTFORSIKRING
SLOTSHOLMSGADE 5
KØBENHAVN K.

TELEFON CENTRAL 6 & 4104 TELEGRAM ADRESSE „PRIVATE“
AGENTURER I DE FLESTE PROVINSBYER.

NORTH EASTERN MARINE
ENGINEERING Co., Ltd.
WALLSEND-ON-TYNE OG SUNDERLAND

Maskinbyggeri, Kedelsmedie, Jernstøberi.
Metalstøberi og Kobbersmedie.

Krumtapaksler og Skrueaksler leveres fuldt færdige.
Smedearbejde af enhver Art udføres.

Specielt anbefales vore Værksteder for Reparationer og
Forandringer af Skibsmaskiner samt alm. Maskinarbejde.

Telegramadresser: „NEWS, WALLSEND“ og „NEWS SUNDERLAND“.

KJØBENHAVNS HANDELSBANK
KJØBENHAVN

Aktiekapital (fuldt indbetalt) Kr. 50,000,000
Reservefond. — 29,280,370

HOVEDKONTOR: Holmens Kanal 2.
AFDELINGER:
Amagertorv 29, Gammel Torv 4, Gammel Kongevej 98,
Store Kongensgade 58 og Sølvgade 84.

FILIALER i: Aabenraa, Aarhus, Esbjerg, Graasten, Haderslev,
Horsens, Kalundborg, Odense, Randers, Rønne,
Sønderborg, Toftlund, Tønder og Viborg.

Skibsrigger W. PEDERSEN
Wildersgade 24. Telf. Amager 5332 x
udfører **alt Riggerarbejde** samt **Spleisning**
af Staal- og Jærnvirer.

**DEN DANSKE
LANDMANDSBANK**

GRUNDLAGT 1871

ENHVER ART AF
BANKFORRETNING UDFØRES

KAY DYHR

Kvæsthusgade 1, København K.
Telf. Centr. 8901 - 6886 - 6885. Tilgr.-Adr.: Kaydyhr - København.

Kunstig Træk- og
Oliefyrings-Anlæg
fra
JAMES HOWDEN & CO.
GLASGOW

Den anerkendte
Originale Rahtjens Compositon
for Skibsbunde. Eneforhandling for Danmark:
Emil A. Schneider,
Telefon 8210. Nørregade 40 - København.

Howaldtswerke, Kiel. Nybygninger og Reparationer
Generalrepræsentant for Danmark, Norge og Sverrig:
Carl Holtermann, Amaliegade 34, København K.
Telef. Central 10140 — Statistelefon 393 — Telegr.-Adr.: Carlholtermann

FORSIKRINGS-AKTIESELSKABET „SKANDINAVIA“

tegner **Sø-, Transport- og Krigsforsikring.**
Kongens Nytorv 6. — København K. — Telefon 9316.
Aktiekapital: 20 MILLIONER KRONER
 Hovedrepræsentant for Skandinavien: ^{A/S} GRØN & WITZKE, Kongens Nytorv 6, København.

C. K. HANSEN
 DAMPSKIBSREDERI
 DAMPSKIBS-, HAVARI- OG ASSURANCE-AGENTUR
 BEFRAGTNING OG KØB OG SALG
 AF DAMP- OG SEJLSKIBE

KØBENHAVN
 29 B, Amaliegade.

Filial: **HELSINGØR**
 2, Softegade.

Telegr.-Adr.: HANSEN
 { Central 72 (10 Ledninger)
 Telefoner: { — 50589 (6 Em. - 9 Fm.)
 { Statstelef. 13 (2 Ledninger)

Telegr.-Adr.: HANSEN
 Telefon: Helsingør 972.

Tel. 44 & 468

**»ALPHA«
MOTOREN**

Bedste 4 Takt Motor.
 Bygges fra 2—120 HK.
 Over 3800 i Brug.

MOTORSPIL
 i alle Størrelser.

Forlang Tilbud.
 A/S Frederikshavns
 Jernstøberi & Maskinfabr.
 Brødrene Houmøller)
 (Tlg. Motorhoumøller)
 FREDERIKSHAVN.

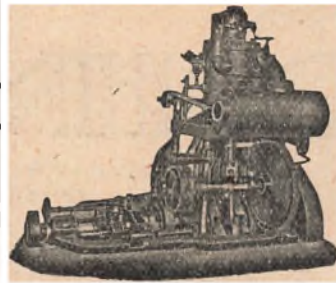

P. Brown jun. & Co.
 Dampskibsrederi * Dampskibsagentur
 Amaliegade 43. — Telegr.-Adr.: »Brown«. — Tlf. C. 276.

A. P. MØLLER,
 KØBENHAVN

Rederi. Befragtning. Klarering.
 Dampskibsekspedition.
 Køb og Salg af Skibe. Skibsbygning.

Telegram-Adresse: „MERSK“
 Stats-Telefon 33 Telefoner 514
 (Omstilling til samtlige Afdelinger)

DAMPSKIBSSELSKABET
„TORM“

Telegramadr. »Torm«. Telefon 2437.

Kontor:
St. Strandstræde 9, 2. S. København.

SØMANDSLOVEN
 AF 1. MAJ 1923.

Vejledende Fremstilling
 af Kontorchef i Handelsministeriet EMIL KROGH.

Indbunden..... 1 Kr 65 Øre pr. Expl.
 gennemskudt med hvide Blade 2 — 00

Særtryk af »Dansk Søfortstidende«

OLSKIND



OLJETØJ
 for ALLE

Øresundsvej. TLF. SUNDBY 3230-3231.

Olskind
 er
 betydelig
 nedsat.
 —
 Kvaliteten
 er
 betydelig
 forbedret.

Cand. pharm. **Harsen & Schlier,**
 Øresunds Sidevej. København S.

Danish Shipping Company Ltd. ^{A/S}

Sct. Annæ Plads 28.
 København K.

Skibs- og Havariagenter.

Befragtning, Klarering & Dampskibsekspedition.
 Køb og Salg af Skibe og Kontrahering
 af Nybygninger.

Telegr.-Adr.: PACAO. Telefoner: **1535-5836.**
 Statstelefon: **527.**

^{A/S} **FORSIKRINGSSELSKABET „CODAN“**
 Generalagenter **P. SØHT & CO.**
AFDELING FOR SØ- OG TRANSPORTFORSIKRING
 Telefon 14,995 **NIELS JUELSGADE 9, 2. S.** Telegr.-Adr.: »Gnirdos«

DE FORENEDE JERNSTØBERIER A/S
 AFDL: CHRISTIANSHAVNS JERNSTØBERI
 HOLMBLADSGADE 27 · KØBENHAVN



SKIBS
BAGE
OVNE



KABYS KOMFURER
I ALLE STØRRELSER

SKIBSOVNE I STORT UDVALG

FORLANG KATALOG · TELEFON: 1630

VØLUND
 RAAOLIEMOTORER

AKTIESELSKABET "VØLUND" KØBENHAVN S
 TELEFON C. 5522 · ØRESUNDSVEJ 147 · STATSTELEFON 503

Randers Rebslaaeri
 Hamp- og Staaltraadstougværks-Fabrik
Randers
 Tougværk af Hamp, Manilla og Cocos
 alle Dimensioner.

Jærn- og Staalouge
 til Skibsbrug og Elevatorer
 Oplag hos
JØRGEN JENSENS Eftf.
 København



A/s KØGE VÆRFT
 SKIBS- & MASKINBYGGERI

TELEGR.-ADR.: DOCK KJØGE TELEFON 425
 — DANMARK —

NYBYGNINGER INDTIL 9000 Tons d. w.
 2 PATENT SLIPPER FOR SKIBE INDTIL 290' LÆNGDE
 40 Tons FLYDEKRAN
 REPARATION AF SKIBE OG MASKINER

**Skibs-
 Provianteringshandlere.**

Kjøbenhavn og Provinserne.
 Kjøbenhavn. Georg Sørensen, Nyhavn 13, Tlf. 6404.
 Oscar Rolff, St. Annæ Plads 22. Tlf. Centr. 4140.
 Bjørch-Jensen & Co., Holbergsgade 24. Tlf. 7262.
 Th. Møller, Nyhavn 45 & 47, Tlf. 387.
 Charles Hvilsom, Havnegade 21, Tlf. 4705 og 4810.
 Jens With, Nyhavn 19, Tlf. 5349. Telegram-Adresse: Skibs-with.
 Aalborg. Bertelsen & Larsen. Telegr.-Adresse: »Aciba«. Telefoner 249 og 1607.
 P. Hansen & Co. ved P. Hansen & E. Schmidt Pedersen. Skagen. P. Saxberg, Telefon 85.
 Frederikshavn. P. Saxbergs Eftf., Telef. 244 og 482. Telegram-Adresse: Saxberg.
 P. Schou & Co., Telefon 12. Statstelefon 17.
 Randers. A. L. Nielsen. Tlf. 266 og 224.

P. Schou & Co. Frederikshavn
 Skibsprovianteringsforretning
 Telefon Nr. 12, Telegramadresse »Schou« Statstelefon Nr. 17

I Frederikshavn
 provianteres de Herrer Skibsførere bedst og billigst hos
P. Saxbergs Eftf., N. Mogensen
 Skibshandel.
 Telegram-Adr.: „Saxberg“. Telefoner: 244 & 482.

P. SAXBERG. SKAGEN.
 Skibsprovianteringsforretning.
 Telefon 86. — Telegr.-Adr.: »Saxberg«.

JOHS. UTZON, Aalborg,
 edsvoren Skibsmægler.
 Telefon 2075 & 2200. Statstelefon 2. Telegr.-Adr.: UTZON.

— Telefon 5349. — Tlgr.-Adr.: Skibswith.
Jens With
 Skibsprovianteringsforretning
 NYHAVN 19

Telefon 200. Statstlf. 10. **ASSENS MOURITZ G. KRAG** Telegr.-Adr.: »Krag.«
 Edsvoren Skibsmægler
 Klarering — Befragtning — Assurance — Havari.
 Agentur — Kommission — Spedition — Køb og Salg af Skibe.

Telefon 56 & 1409. Statstelefon 40. **AALBORG CHR. JENSEN** Telegr.-Adr.: »Søborg.«
 Edsvoren Skibsmægler
 Søborg & Benthin's Eftf.

N. F. STEGMANN
 Tlgr.-Adr.: »Stegmänn« Nørresundby Telefon 918 — 718

Husk
Petersen - Faxe's
 1. Kl.s Herreskræderi,
 Kjøbenhavn.
 Stort Lager af færdigsyede Klædninger.

Bjørch-Jensen & Co.
 Skibsproviantering
Holbergsgade 24
 4. Sted fra Nyhavnsbroen.
 Hurtig Ekspedition. — Billige Priser.
 Telegr.-Adr.: »Bjørch-Jensen«. Telefon 7262.

Hans Olesens Eftf.
 (Niels Wang)
 Skibsmægler, Horsens

Carl v. d. Hude
 Skibsmægler. Aarhus.

Jervell & Knudsen
 Skandinaviske Mæglere
 Befragtning og Havariagenter
 Telegr.-Adr.: JERVELLCO.
OPORTO, PORTUGAL

Otto Wang
 Skibsmæglere og Befragtnings Agenter
Specialitet: Saltfragter
 Skibshandel
 Telegram-Adr.: »WANGCO«
LISSABON

Oscar Rolff,
 St. Annæ Plads 22.
 Kun absolut første Klasses
 Skibsproviant.
 Telefon: CENTRAL 4140.

A. L. NIELSEN
 Telf. 266 RANDERS Telf. 224
 Skibsproviantering
 Forhyringskontor

P. HANSEN & Co.
 ved
 P. HANSEN & E. SCHMIDT PEDERSEN
 Bunkerkulforretning.
 Skibsprovianter.
 AALBORG.

AKTIESELSKABET
DET ØSTASIATISKE KOMPAGNI

(The East Asiatic Company, Limited)

KØBENHAVN
Filialer: **BANGKOK** og **SINGAPORE**

Egne Agenturer: Soerabaya, Shanghai, Hankow, Vladivostock, Dalny, Harbin, New York, Valparaiso, San Francisco, Durban og Johannesburg.

Regelmæssig Rutebart paa Siam, Kina, Japan, Sydafrika, Australien, Java, Vestindien, Meksiko og Vestkysten af Nord- og Sydamerika.

Import til Evropa af østasiatiske og andre oversøiske Produkter, Teak- og andre Træsorter.

Eksport til oversøiske Pladser af europæiske Produkter. — Skov- og Savmølle drift i Siam.

Alle nærmere Oplysninger erholdes ved Henvendelse paa Kompagniets Hovedkontor, Holbergsgade 2, København K.

A/S Motorfabriken „Dan“

Bragesgade
10.

Telegr. Adr.:
Motordan.

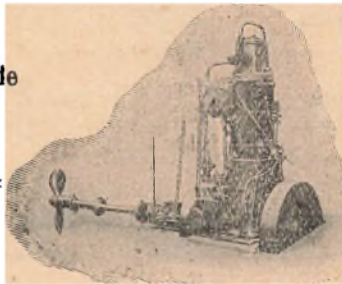

København
L.

Telefon:
Cir. 8006 - 8007

„DAN“ MOTORER
for Skibsbrug i Størrelser fra 5—140 HK
samt **Motorspil** og **Lossespil** af enhver Art.

A/S HERA MOTORFABRIK

BEDSTE DANSKE RAAOLIE MOTOR

TELEFON: 9607 9608 FORLANG TILBUD TELEGRAM-ADRESSE: TORMOHERA
H. C. JENSENSVEJ 12
KØBENHAVN L.

Fjerde Søforsikringsselskab lim.
i København

tegner Sø- og Transportforsikringer af enhver Art til billige, faste Præmier
Agenturer i de Øste Provinsbyer.

Post-Adresse: Holmens Kanal 24. Telegram-Adresse: „Fourthcomp.“. Telefoner: Central 256 og 10766

Telefon 5480. **SKIBE** Telgr.-Adr. „Freights“

C. P. Jensen

St. Annæ Plads 6

A/s Dpskss. **Orion.**

J. Melander,

Tlf. **Blikkenslager.** 1162

Alt Skibsarbejde udføres.
Lille Strandstræde 3.

Brugte Skrivemaskiner

af forskellige Systemer
tilsalg Vestergade 27.

V. T. Mathiesen & Sønner . .

Blikkenslager. Skibsinventar.
Kabys og Baadeinventar, Lan-
terner og Lamper med Certifi-
cat til Carbid og Tran, Kompæ-
hætter, Autogen-Svejsning.
Alt Skibsarbejde udføres.
Telefon 9445.
Toldbodgade 6. København.

HANSA · Tysk nautisk Tidsskrift.

Organ for samtlige Interesser Indenfor den tyske Handelssejlfart og Havniskeri

Et virksomt Annonceorgan for Firmaer, som ønsker at træde i Forbindelse med den tyske Søfart, den tyske Hav-
Bekering, den tyske Handel og den tyske Industri.
Abonnementspris, inklusive Porto, 30 Kr. pr. Aar.

HANSA'S Forretningsadresse er: Hamburg 11, Steinhöft 3.



C. L. Seifert

Kgl. Hof-Guldtrækker
Kgl. Svensk Hof-Leverandør

St. Regnegade 12—16, København

Guldtrækkerartikler og Uniformseffekter

Telegramadresse:

Cseifert

— i bedste Kvaliteter —
Specialitet: Elegante Uniformshuer

Telefon:
Central 297
5 Ledninger.



ATLAS

Skibs-Dampturbiner
med Tandhjulsudveksling

i mest moderne Udførelse.

A/s ATLAS, Nørrebrogade 198, København L.

Kjøbenhavn, den 18. Oktober 1923.

Den internationale Skibsfartskonference. Den internationale Skibsfartskonferences Kommission vedrørende Beskatningsspørgsmaalet har endstemmig vedtaget, at der, for at undgå en Dobbeltbeskatning af Skibsfarten, bør afsluttes en international Overenskomst, efter hvilken Beskatningen skal hvile paa et ensartet Princip og Selskaberne skal beskattes i det Land, i hvilket de har Sæde, og at de skal være befriede for alle Skatter i Udlandet.

Endvidere betegnedes det som ønskeligt, at det klart bliver fastslaaet, i hvilket Land hver Skibsreder eller hvert Skibsfartsselskab skal betale Skat af sin Skibsfart, og at Landene ved gensidige Overenskomster skal give Afkald paa at kræve Skat af udenlandsk Skibsfart. Kommissionen foreslaar, at de Lande, der hidtil ikke er gaaet frem paa denne Maade, straks skal gaa over til det Synspunkt, som indtages af Storbritannien og de Forenede Stater, og tage imod de af de to Lande med Hensyn til Beskatningsspørgsmaalet gjorte Tilbud, samt at de øvrige Lande ogsaa skal foretage en Tilnærmelse til de andre søfarende Lande for at tilvejebringe lignende Forhold overfor disse.

Den traadløse Telegraf paa Skibene. En af det internationale Skibsfartskammer i London nedsat Kommission vedrørende Anvendelsen af traadløs Telegraf paa Skibe afholder Møde i London i denne Tid, i hvilket deltager Repræsentanter for tolv Lande, deriblandt de skandinaviske Lande. Man har forhandlet om Spørgsmaalet om Anbringelsen af traadløs Telegraf om Bord som Middel til Redning i Nødtilfælde. Der vedtoges en Resolution, i hvilken det tilraades de søfarende Stater at afholde en international Conference til Overvejelse af Problemerne om den traadløse Telegraf. Indtil denne Conference har fundet Sted, henstilles det til Staterne ikke at anvende strengere Bestemmelser paa udenlandske Skibe end dem, der er fastsat i Konventionen af 1914.

Overfyldning paa Tyne og i Manchester. The Baltic and White Sea Conference skriver i et specielt Cirkulære: Paa Newcastle Commercial Exchange er det blevet meddelt, at Overfyldningen paa nogle af Lasteplasserne ved Tyne er værre end nogensinde, og Afskiberne beklager bitterlig, at der ikke øjeblikkelig kan blive gjort noget for at forøge Ekspeditionen. Ved Dunston laa der 6 Skibe ved de tilgængelige Lastekajer, og 29 Dampere ventede paa at komme til at indtage Last.

Disse Forsinkelser er meget kostbare og tillige generende for Minearbejderne i mange af Kulgruberne, da de foraarsager spildt Arbejdstid, hvor dette ikke behøves, da Efterspørgslen efter Kul er saa stor for nærværende Tid. Agitationen for at faa aabnet »West Dunston staiths« vokser mere og mere, og man venter med Utaalmodighed paa en Meddelelse om dette Spørgsmaal fra The London and North Eastern Railway Company i alle Kredse, der er interesseret i Kuludskibningen fra Tyne.

Vi erfarer ogsaa, at Skibe med Trælaster til Manchester faar en sen Ekspedition paa Grund af Overfyldning. Der er for Øjeblikket en stor Import af Træ til Manchester, og Skibene blive opholdt paa Tørn i c. fjorten Dage.

Rømninger i russiske Havne. Handelsministeriet har under 11. Oktober tilskrevet Dansk Sejlskibsrederi-Forening saaledes:

Med en gennem Udenrigsministeriet fra det kgl. Gesandtskab i Konstantinopel modtaget Indberetning vedrørende kommunistisk Propaganda over for Skibsbesætninger i russiske Havne har man ikke villet undlade at gøre Dansk Sejlskibsrederi-Forening bekendt. Gesandten meddelte følgende:

Under en Samtale, jeg har haft med Bestyreren af

det herværende norske Generalkonsulat, erfarede jeg, at da det norske Dampskib »Eksjo«, ført af Kaptajn Brekke, forleden befandt sig i Havnen ved Nicolajeff, gjorde femten Mand af Skibets Besætning Mytteri, og de forlod Skibet ved de lokale Myndigheders Hjælp.

Bestyreren oplyste, at lignende Rømninger i den sidste Tid ogsaa har fundet Sted fra andre Nationers Skibe i Nicolajeffs Havn, og han vil vide, at de er blevet tilskyndet af de russiske Autoriteter, der efter hans Sigende lader gøre en stærk Propaganda blandt Medlemmerne af de fremmede Skibsbesætninger, der ankommer til Stedet.

Bestyreren har af Kaptajn Brekke faaet at vide, at Rømningsmændene bliver indskrevet og undervist i den kommunistiske Lære af de russiske Propagandister, der har til Hensigt senere at sende dem tilbage til deres respektive Hjemlande som »agents provocateurs«.

Dødsfald. Ved Strandingen af Det dansk-franske Dampskibsselskabs Damper »Bretagne«, den 9. ds. ved Hävringe paa den svenske Kyst, udfor Okselø Sund, der omtales andetsteds her i Bladet, har Skibets Fører, den kun 33 Aar gamle Kaptajn H. Chr. Lund, desværre mistet Livet. Kaptajn Lund, der i flere Aar har været ansat i Det dansk-franske Dampskibsselskabs Tjeneste, skildres som en dygtig og pligtopfyldende Sømand. Han var en Søn af Formanden for Dansk Sejlskibsrederi-Forening, Konsul C. P. Lund i Hellerup, og efterlader Enke og to Børn.

Højesteretsdom. Højesteret har den 12. ds. afsagt Dom i en Sag mellem Føreren af Damperen »Else« af Hamburg, Kaptajn Karl Flaegel, og Købmand O. F. Steenstrup, Holbæk. Købmanden havde fragtet »Else« til at sejle 140,000 kg Majs fra Hamburg til Holbæk. Ved Ankomsten dertil viste det sig, at Ladningen kun vejede c. 132,000 kg. Købmand Steenstrup vægrede sig derfor ved at udbetalte Kaptajnen hele Fragten og gjorde Arrest i Skibet for sit Tab, der er opgjort til 1,240 Kroner.

Ved Østre Landsret blev Arrestforretningen kendt lovlig og Kaptajnen dømt til at betale Steenstrup 1,165 Kr. med Renter og Sagens Omkostninger. Højesteret stadfæstede denne Dom.

Ophævede Sundhedsforanstaltninger. Under 11. ds. har Justitsministeriet ophævet de ved Justitsministeriets Anordninger om Sundhedsforanstaltninger overfor forskellige udenlandske Havne, senest Justitsministeriets Anordning af 22. Juli 1921 truffet Sundhedsforanstaltninger med Hensyn til eksantematisk Tyfus for saa vidt angaar Havnene i Estland.

Nedsættelse af Afgiften i Suez Kanalen. Udenrigsministeriet har tilskrevet Dansk Sejlskibsrederi-Forening saaledes:

Som formentlig frembydende Interesse for Foreningen fremsender Udenrigsministeriet hoslagt en af Gesandtskabet i Paris indsendt Genpart af en Skrivelse af 2. ds. fra »Compagnie Universelle du Canal Maritime de Suez«, i hvilken det, som det vil ses, meddeles, at Afgiften for Passage gennem Suezkanalen fra den 1. Januar 1924 vil blive nedsat med Frs. 0,25, saaledes at den fra nævnte Tidspunkt vil udgøre Frs. 7,50 pr. Ton for lastede Skibe og Frs. 5,00 for Skibe i Ballast.

Det tilføjes, at en Meddelelse om Afgifts-nedsættelsen vil blive offentliggjort i et af de først udkommende Numre af Udenrigsministeriets Tidsskrift.

Af Fællesrepræsentationen for dansk Skibsfarts Aarsberetning for 1922 gengiver vi følgende Uddrag:

Forhyringsforhold.

I Anledning af et til Handelsministeriet indgivet Andragende om Oprettelse af et Forhyringskontor i Nyborg og eventuelt angaaende Besættelsen af Posten som Forhyringsagent, har Repræsentationen overfor Ministeriet udtalt, at der efter dens Anskuelse absolut ikke er Trang til et Forhyringskontor i Nyborg.

Repræsentationen har ligeledes overfor Handelsministeriet udtalt, at der efter dens Anskuelse ikke er Grund til at imødekomme et til Ministeriet indsendt Andragende om Oprettelse af et Forhyringskontor i Thisted, idet man efter Repræsentationens Opfattelse bør være varsom med at oprette Forhyringsagenturer paa Pladser, hvor dette ikke er nødvendigt, og at man ikke ser, at en saadan Nødvendighed foreligger for Thistedes Vedkommende.

Repræsentationen har til Handelsministeriet afgivet Erklæring betræffende Spørgsmaalet om, hvorvidt det er foreneligt med Bestemmelserne i § 1, 2. Stk., i Lov af 12. April 1892 om Forhyringsagenter m. m. at A/S. »Det østasiatiske Kompagni« og Dampskibsselskabet »Orient« ved en fælles Forhyringsafdeling selv forhyrer Mandskab til deres Skibe.

Repræsentationens Erklæring gaar ud paa, at den, selv om den vel ser, at særlige Forhold i dette Tilfælde gør sig gældende, maa anse det for stridende mod Bestemmelserne i den ovennævnte Lovparagraf, at de forannævnte Selskaber har fælles Forhyringskontor.

Med Hensyn til et af »Foreningen for skandinaviske Sømandshjem i fremmede Havne« til Handelsministeriet indgivet Andragende om, at der maa blive givet de af Foreningen drevne Sømandshjem Autorisation til at virke som Mellemand ved Forhyring af skandinaviske Søfolk i Udlandet, har Repræsentationen udtalt, at den efter at have gjort sig bekendt med det i Sagen fra svensk og norsk Side foreliggende, maa nære Betænkelighed ved en saadan Ordning.

Fyr- og Afmærkningsforhold.

(Signalvæsen.)

Repræsentationen har til Handelsministeriet afgivet Erklæring over et af Marineministeriet fremsat Forslag om Flytning af Fyrskibene »Graadyb« og »Vyl« og ensig dertil sluttende Flytning af Lystønden »Graadyb S. W.«.

Spørgsmaalet om Flytning af Fyrskibet »Graadyb« har gentagne Gange været behandlet i Repræ-

sentationen og man har paany ladet det blive Genstand for en grundig Udvalgsbehandling, ogsaa hen- set til det i Sagen foreliggende nye Moment om en samtidig Flytning af Fyrskibet »Vyl«.

Under Hensyn til de Oplysninger, man gennem »Den almindelige danske Skibsførerforening« har modtaget fra de Skibsførere, der besejler Esbjerg i Rutefart, og til den Modstand, der har rejst sig fra de Rederikredse, der er interesserede i denne Fart, har Repræsentationen overfor Handelsministeriet udtalt, at den maa fraraade, at den ommeldte Flytning finder Sted.

Paa Foranledning af Dansk Dampskibsrederi-Forening har Repræsentationen anmodet Handelsministeriet om at søge foranlediget, at Marineministeriet fuldfører Fyrbelysningen i den vestlige Del af Svendborgsund, subsidiært sammen med Svendborg Kommune, fra hvis Havneudvalg der i sin Tid er givet Løfte om at ville søge Byraadets og Marineministeriets Bemyndigelse til at belyse Strækningen fra Svendborg Havn til »Klar af Dødmanden«, paa Betingelse af, at Marineministeriet sørger for tilfredsstillende Belysning af Farvandet udenfor Dødmanden vestefter forbi Øerne og Skjoldnæs.

Som meddelt i Aarsberetningen for 1921 har Repræsentationen — efter indhentet Erklæring fra Dansk Sejlskibsrederi-Forening — anbefalet et Andragende fra Lild Strand Fiskeriforening om at den ved Grunden »Bragerne« udlagte Bøje paa visse nærmere Betingelser ombyttes med en Lysbøje.

Denne Sag er nu resulteret i, at Marineministeriet — efter at have undersøgt Spørgsmaalet nærmere, saavel med Hensyn til Anbringelsen af en Lystønde som Belysning ved Hjælp af Fyr fra Land, samt gjort sig bekendt med en af Fiskeridirektøren i Sagen afgivet Erklæring — har anset det for økonomisk uforsvarligt at søge Bevilling til Etablering af et Fyr til Vejledning for Sejlskibene i det paagældende Farvand, og foreløbig har stillet Spørgsmaalet i Bero, indtil Havnen ved Hanstholm bliver færdig.

Som det fremgaar af Aarsberetningen for 1921 har Repræsentationen ført Forhandlinger med Telegrafdirektoratet for at søge foranlediget, at de danske Signalstationer paany modtager Skibenes Kendings signaler og videre sender Skibenes Navne og Hjemsted til Optagelse i Dagbladene.

Disse Forhandlinger har imidlertid ikke ført til noget gunstigt Resultat, og Repræsentationen har derfor atter rettet en Henvendelse til Handelsministeriet om ved Forhandling med det Ministerium, under hvis Ressort Spørgsmaalet hører, at søge tilvejebragt en tilfredsstillende Ordning af dette ret vigtige Spørgsmaal saaledes, at de paagældende Meldinger vederlagsfrit bringes til Offentlighedens Kundskab.

Repræsentationen ser ikke rettere, end at der her er Tale om et offentligt Oplysningsstof, som det maa være de paagældende Myndigheders Pligt at bringe til almindelig Kundskab, og man er af den Anskuelse, at Administrationen ikke bør lade et Efterret-

ningsstof som det omhandlede ligge dødt og ubenyttet hen. Det forekommer endvidere Repræsentationen, at man her staar overfor en kulturel Opgave, som et Søfartsland som Danmark ikke kan afvise, saa meget mindre, som disse Efterretninger altid tjener til Beroligelse for dem, som den Søfarende lader tilbage i Hjemmet, og som i utalte Tilfælde har forkortet en ængstelig Ventetid.

Det økonomiske Offer, om der i det hele taget kan blive Tale om et saadant, da Staten alligevel opretholder Signalstationerne og Telegrafene — mener Repræsentationen, at Staten bør bringe vore Søfarende i Erkendelse af, at ingen Stand under Verdenskrigen har bragt vort Land saa store og tunge Ofre som netop vor Sømandsstand.

Repræsentationen har senere fra Handelsministeriet modtaget Underretning om, at det overfor Ministeriet for offentlige Arbejder, under hvis Ressort Spørgsmaalet henhører, har anbefalet Repræsentationens Henstilling.

(Fortsættes).

BOLINDERS

Raolie-Motorer

Skibs-Motorer · Stationærer-Motorer

Ingen Vandindsprøjtning.
Ingen Kompressor.

Øjeblikkelig Igangsætning ved elektr. Starteanordning.
Meget ringe Brændstofforbrug.

Aldre Bolindertyper moderniseres.

Forlang Tilbud.

HARRY LEVIN, Enerepræsentant for Danmark.

Frederiksgade 1. **Ingeniørafdelingen.** København.
Telefon: Central 59 - 5995. *Telegr.-Adr.: FAIRLEVIN*

Sø- og Handelsretsdøm.

Ved et gennem en i Danzig boende Skibsmægler afsluttet Certeparti af 14. September 1922 fragtede Grosserer Jensen-Jarlsstrup Dpsk. »Hannover« til at føre en Ladning Fyrresveller fra Danzig til Kjøge for en Fragt af 16 Øre pr. engelsk Kubikfod. Fragtdifferencer skulde reguleres i Indladehavnen.

Ved Indladningen beregnedes Lasten til 8,506,76 eng. Kubikfod. Rederen tog Forbehold og lod Ladningen eftermaale ved Skibets Ankomst til Kjøge. Det viste sig, at Lasten udmaales til 9,887 engelske Kubikfod, og Rederen paastod derfor Modtageren dømt til at betale Forskellen i Fragt samt Maalingsudgifter.

Efter det under Proceduren oplyste maatte det antages, at der i Danzig gælder den Sædvane, at der ved Sveler kun tages Hensyn til halve og hele Fod i Længden og til hele Tommer i Tykkelse og Bredde. En lignende Sædvane gælder ikke i Kjøge og Uoverensstemmelsen stammer herfra.

Da den anførte Sædvane, der maatte antages at være velkendt blandt Trælastkyndige i Danzig, maatte være normgivende for den heromhandlede Befragtning, blev Indstævnte frifundet og fik tilkendt 40 Kr. i Sagsomkostninger.

Aarsberetning for danske Navigatorers Bibliotek.

Danske Navigatorers Bibliotek, der traadte i Virksomhed den 12. Juli 1920, raader nu over en Bogsamling paa 4,042 Bind. Bogsamlingen er i Aarets Løb forøget med 632 Bind hvoraf 253 Bind er skænket af Frøken Elfrida Goth, Forfatter Knud Andersen, Sekretær O. C. Derby. Skibsførerne M. N. Petersen, N. P. Nielsen Strubberg, Wenk, H. V. Schrøder, Harke Petersen, P. G. Pedersen, Clausen Kaas, F. Schiødtz, Gummesen, X, Styrmandene Carl E. Nielsen, H. P. Andersen, Th. Jensen, I. Jonson, Bencke. Dansk Styrmandsforening og Kgl. Grønlandsk Handel. Desuden er der i den i Biblioteket opstillede Minebøsse i Aarets Løb indkommet i Gaver fra Skibsførere, Styrmande o. a. et Beløb paa 199 Kr. 74 Øre.

Udlaanet har i det forløbne Aar omfattet 8,152 Bind og ved Aarets Slutning var der 1,275 Bind ude mellem Navigatorerne. Filialen i Svendborg har fungeret tilfredsstillende og udveksler Bøger med Hovedbiblioteket i Kjøbenhavn. Filialen, der blev oprettet i 1922, har til Hus i Dansk Styrmandsforenings Lokaler, hvor Aflevering og Udlaan af Bøger kan foregaa paa samme Maade som i Kjøbenhavn.

Bibliotekets Bestyrelse bestaar af Skibsførerne Jacob Møller og M. Kühl for Kjøbenhavns Skipperforening, Skibsfører, Skibsinspektør Lars Holst og Medlem af Navigationseksamenskommissionen, Skibsfører C. G. Izard for Den alm. danske Skibsførerforening, og Styrmandene H. S. Hammer, Ejnar Bang, Bock-Petersen og Næstformanden, Repræsentant Chr. Christensen for Dansk Styrmandsforening. Formanden for Bestyrelsen er Bestyrer ved Kjøbenhavns Navigations-skole Th. P. Funder.

Biblioteket har foruden de ovenfor nævnte Bidrag og de nautiske Foreningers Bidrag modtaget Støtte fra Undervisningsministeriet, Dansk Dampskibsrederiforening, Skrikes Stiftelse og Foreningen til Søfartens Fremme, for hvilken Støtte Bestyrelsen udtaler sin varmeste Tak.

Bibliotekets Regnskab, der gaar fra 30. September 1922 til 30. September 1923, balancerer med Kr. 11,204.57. Kassebeholdningen var ved Regnskabsaarets Begyndelse Kr. 52.90 og ved dets Slutning Kr. 201.52. Paa to Bankbøger er indskuddt Kr. 4,659.95. Bibliotekets Formue, bestaaende af Værdipapirer, Bøger, Inventar, Bankindskud og Kassebeholdning er anslaaet til Kr. 46,560.26.

Fragtmarkedet.

Efter The Baltic and White Sea Conference's September Cirkulære gengiver vi følgende:

Der er divergerende Opfattelser af Fragt-Situationen for Tiden: nogle ser tydelige Tegn paa en almindelig Bedring; andre maler saa sorte Farver som aldrig før. — For en uhildet Betragter er Tonen graa-graa med enkelte lysere Punkter. — At der ikke kan mødes op med et bedre Billede skyldes fornemmeligst den Omstændighed, som vi Gang paa Gang har paapeget: Tilbudet (af Tonnage) overstiger fremdeles Efterspørgselen.

Saavidt vi kan skønne, har der i den sidste Maanedes Tid været udvist stor Reservation af de i vore Markeder særlig interesserede Rederier, i enkelte Tilfælde — men desværre for faa — er der derved opnaaet relativt gode Resultater, men i det store og hele har det ikke været muligt at forbedre Markedet, fordi der har været for faa Laster, og den Fortjeneste, der endnu i den sidste Del af Sæsonen kan forventes, vil næppe faa afgørende Indflydelse paa Aarsresultatet.

Østersøen har vist størst Aktivitet i Befragtningen af D. B. B. Laster til U. K., navnlig London. Raterne har

været saa godt som uforandrede, men en Del prompte Baade søges endnu, inden Dækslast-Restriktionerne træder i Kraft, til noget højere Fragter, f. Eks. til London 50/—55/ fra Vestfinland og op til 60/ fra Nordsverig. Med Vinterdækslast maa der selvfølgelig betales tilsvarende højere Rate, ligesom Aarstiden burde betinge adskillige Shillings derudover.

Til Kontinentet har Tendensen været nedadgaende. Til Belgien og Nordfrankrig betales nu kun 40/—42/6 fra Sydfinland og svensk Sydbotten, medens Holland endda er kommen ned under Fl. 20.

Propsmarkedet er efterhaanden skrumpet betydeligt ind. I Begyndelsen af Septemder gennemførtes nogle faa Befragtninger paa Lumpsum Basis, men ogsaa her har siden da. Lasterne været for faa, og Raterne for de tilbageværende noteres uforandret fra vor sidste Beretning til 50/—52/ fra Nordbotten og omkring 45/ fra Sydfinland.

Canada har i den forløbne Maaned været omtrent uforandret 65/, 67/6—70/ indtil de allersidste Dage, hvor nogle presserede Ladninger nu noteres op i 80/—85/.

Hvidehavet. Sæsonen er ved at slutte. De sidste Befragtninger blev gjort til omkring 70/. Nogle Ladninger til Holland søges der endnu Tonnage for, men den Fragt, der stilles i Udsigt, finder næppe Reflektanter.

Kulfragterne ligger fremdeles faste. Til Danmark er betalt for 3.000 Tons Baade 7/—7/6, for 2.000 Tons omkring 8/ og for mindre Baade endda betydeligt højere.

Til Sverig betales for mellemstore Baade 8/—8/6, medens flere store Ladninger optil 6.000 Tons noteres til 6/—7/.

Kjøbenhavns Skibssalg-Bureau.

ved CHARLES HVLISOM,

21. Havnegade 21.

Køb og Salg af Sejl- og Dampskibe.

Forlang Katalog.

Send Opgave.

Skibsefterretninger.

Dampskibe.

D. F. D. S. Alexandra afg. New York 6./10. hertil. — Algarve afg. Antwerpen 14./10. til Ceuta. — Arizona afg. Barry 25./9. til Monteideo. — Arkansas ank. New Orleans 15./10. — Beira afg. Livorno 15./10. til Neapel. — Bergenus ank. hertil 12./10. — California ank. Hull 9./10. — Charkow afg. Liban 16./10. hertil. — Dania afg. St. Vincent 14./10. til Goteborg. — Delaware ank. Glasgow 13./10. — Douro afg. Stavanger 16./10. hertil. — Ebro ank. London 17./10. — Ella ank. Hamburg 15./10. — Erik II ank. Middelfart 13./10. — Esbern Snare ank. Aalborg 14./10. — Esbjerg afg. herfra 16./10. til Riga. — Florida afg. Las Palmas 5./10. til Gølfen. — Frederik VIII afg. Christiania 15./10. til New York. — Frøde ank. Goteborg 15./10. — Garonne ank. Dunkirk 17./10. — Gen. Pallisen afg. Norfolk 9./10. hertil. — Gorm ank. Bathurst 12./10. — Halldan afg. Nakskov 15./10. til Dunkirk. — Harald ank. Riga 8./10. — Hellig Olav ank. New York 16./10. — Helmer Mørch ank. Montreal 16./10. — Hinds-holm afg. Danzig 13./10. — Hjortholm afg. herfra 13./10. til Manchester. — I. C. Jacobsen afg. Nørre Sundby 17./10. til Kalundborg. — Ivar ank. Kalmar 17./10. — Jolantha afg. Randers 16./10. til Stetin. — Katholm ank. hertil 17./10. — Knud II ank. Ghent 15./10. — Louisiana afg. Bahia 9./10. — L. P. Holmblad ank. Antwerpen 4./10. — Magnus ank. Middelfart 16./10. — Maja ank. hertil 16./10. — Maryland ank. Christianssand 17./10. — Minsk afg. Oran 15./10. — Moskva afg. London 16./10. til Danzig. — Nevada afg. Newport Mon 26./9. til Monteideo. — Niels Ebbesen ank. Danzig 17./10. — Odin ank. hertil 17./10. — Olaf ank. Aarhus 13./10. — Oregon ank. Rosario 16./10. — Oscar II ank. hertil 16./10. — Pennsylvania afg. St. Vincent 14./10. hertil. — Rita afg. Aarhus 15./10. til Hamburg. — Saga ank. Antwerpen 15./10. — Seine afg. Dunkirk 11./10. — Skjold ank. Grimsby. — Svandholm afg. Liverpool 16./10. — Svend II afg. Newcastle 11./10. — Cuba. — Taarnholm afg. Nakskov 17./10. til Danzig. — Texas afg. Galveston 14./10. til Savannah. — Tiber ank. hertil 15./10. — Tomsk ank. Lissabon 16./10. — Trondhjem ank. Helsingør 2./10. — Tula ank. hertil 9./10. — Uffe ank. Riga 14./10. — United States ank. New York 9./10. — Viking afg. herfra 15./9. til Melbourne. — Virginia afg. Newcastle

9./10. til Boston. — Yrsa afg. herfra 16./10. til Hamburg. — Brynhild ank. New Orleans 7./10. — Svava afg. Meme! 16./10. til Hull. — Botnia ank. Leith 16./10. — Island ank. hertil 11./10. — Sleipner ank. Færøerne 11./10.

Det østasiatiske Kompagni. Afrika ank. Astoria 5./10. udg. — Annam afg. Goteborg 16./10. udg. — Asia afg. Liverpool 16./10. hfg. — Australien pass. Mona 9./10. hfg. — Chile ank. Kobe 16./10. udg. — Dana ank. Nykjøbing 15./10. — Falstria afg. Suez 12./10. udg. — Fionia ank. Nørre Sundby 15./10. udg. — Java afg. Penang 9./10. hfg. — Jutlandia ank. Singapore 16./10. hfg. — København afg. Portland 12./10. udg. — Malaya ank. Antwerpen 11./10. udg. — Mexico ank. Houston 16./10. udg. — Panama ank. Antwerpen 14./10. udg. — Pern ank. Kobe 15./10. udg. — Progress afg. Hernösand 16./10. udg. — Selandia ank. Marseilles 16./10. hfg. — Siam ank. Vancouver 6./10. udg. — Sierre Nevada ank. East London 16./10. udg. — Tongking afg. St. Thomas 11./10. hfg. — Estonia afg. New York 17./10. østg. — Litmania afg. Liban 16./10. vestg. — Polonia pass. Copenhagen 17./10. østg.

Dansk-fransk Dampskibsselskab. Lifland, O H Petersen, ank. Emden 5./10. — Normandiet, K H Petersen, ank. Danzig 15./10. — Slesvig, Weichardt, ank. Brahestad 14./10. — Kurland, Berendsen, ank. Cardiff 13./10. — Bretagne, grundstødt Hövringe 9./10. — Grönlund, Kruse, ank. London 15./10. — Estland, Sorensen, anst. Karporiabugt 29./9. — Skaane, Kyhn, ank. Granemouth 14./10. — Bornholm, Hansen, afg. Botwood N. S. 16./10.

Dana. Danebrog afg. Terneuzen 15./10. — Danefelt ank. Wiborg 29./9. — Danholm ank. Ridham Dock 9./10. — Danelag ank. London 9./10. — Danmark ank. Sunderland 11./10. — Danery afg. Tornea 5./10.

Dania. Esther Maria lossor Sharpness. — Irene Maria laster Stugsund for London. — Elie afg. Tornea 11./10. for London. — Mary pass. Kieler-Kanalen 15./10. p. R. til Calais.

C. K. Hansen. Aalborg pass. Kjøbenhavn 14./10. — Amaalienborg pass. Cape Race 9./10. — Brattingsborg pass. Ueshant 14./10. — Børglum ank. Cardiff 11./10. — Christiansborg ank. Kjøbenhavn 13./10. — Dansborg ank. Rosario 9./10. — Ellensborg ank. Aarhus 9./10. — Elsborg afg. Muhlahti 12./10. — Flynderborg ank. Randers 14./10. — Fredensborg afg. St. Vincent 6./10. — Frederiksborg ank. Petrograd 10./10. — Hammershus afg. Bahia 14./10. — Jelling afg. Freeport 8./10. — Jomsborg ank. Tornea 10./10. — Jungshoved ank. Santos 9./10. — Jægersborg pass. Skagen 12./10. — Kronborg afg. Haukipudas 12./10. — Lilleborg afg. Eshjerg 14./10. — Rosenborg ank. Petrograd 4./10. — Silkeborg afg. Rotterdam 12./10. — Skanderborg ank. Kotka 11./10. — Skodsborg ank. Manchester 1./10. — Spigerborg ank. Boness 3./10. — Stegelborg afg. Christianssand 12./10. — Sønderborg pass. St. Vincent 11./10. — Taarnborg ank. Sunderland 12./10. — Uranienborg pass. St. Vincent 13./10. — Viborg ank. Kristiania 12./10. — Ørkild ank. Rio de Janeiro 11./10. — Ørneborg ank. Villareal 11./10.

Heimdæl. Simone, Rathje, ank. Vejle 15./10. — Vera, Riso, ank. Seuid 16./10. — Anine, Larsen, ank. Helsingør 12./10. — Romø, Christensen, ank. Ljnsne 13./10.

J. Lauritzen. Helene ank. Karshjorg 15./10. — Carmen ank. Vinaroz 14./10. — Nerma ank. Barrow 15./10. — Britta ank. Rudkjøbing 15./10. — Gerda ank. Toulon 15./10. — Harriet afg. Malaga 15./10. til London. — Nancy afg. Porte Empo-docke 12./10. til Wiborg. — Niobe afg. Valencia 14./10. til Denia. — Ebba ank. Mantyluoto 15./10. — Gunver ank. Liverpool 15./10. — Johanne afg. Barcelona 13./10. til Valencia. — Karla pass. Brunshüttel 14./10. for Pasages. — Marie pass. Brunshüttel 15./10. for Calais. — Nautik afg. Cardiff 13./10. til Casablanca. — Nordsøen afg. Wasa 15./10. til Ängören. — Dorrit ank. Bordeaux 14./10. — Helga pass. Holtenau 15./10. for Wiborg. — Jenny ank. Leith 15./10. — Randi afg. Malaga 15./10. til Liverpool. — Stella afg. Boness 15./10. til Hollæk. — Yrsa pass. Brunshüttel 15./10. for Pasages. — Alfa ank. Lissabon 13./10. — Bodil afg. Hernösand 15./10. til Gefle. — Dagmar afg. Hull 16./10.

Orient. Arabien afg. Moji 27./9. — Bolivia ank. Tacoma 6./10. — Indien ank. Rio Janeiro 6./10. — Kina pass. Panama 8./10. — Natal ank. Durban 15./10. — Parana ank. Yokohama 14./10. — Rhodesia afg. Newcastle N. B. 6./10. — Transvaal ank. Liverpool 7./10.

Sejlskibe.

Panis. Ingrid, Petersen, afg. Cardiff 4./10. for Trinidad. — Kaj Hvilson, Wulff, afg. Antwerpen 16./9. for Cardiff. — Johanne, Larsen, ank. Port of Spain 29./9. — P. Rasmussen, Larsen, afg. Port Daniel 5./10. for Tralee. — Dagny, Petersen, ank. Sundsvall 14./10. — Elisabeth Eff, Nielsen, ank. Narva 15./10. — Vesta, Godtfredsen, ank. Dysart 13./10. — Vega,

Køkke, afg. Ballen 15./10. for Dysart. — Ella Eff, Hvenegaard, ank. Newry 8./10. — Dronning Louise, Hansen, ank. Göteborg 7./10.

Svendborg. Garibaldi, Jørgensen, ank. Frederikssund 11./10. — Falken, Rasmussen, pass. København 9./10. for Penzance. — Nordborg, Hansen, ank. Porsgrund 9./10. — Johanne, Jensen, afg. Stugsund 11./10. — Zampa, Rasmussen, ank. Paleidre 11./10. — Ellen, Andersen, afg. Drøbak 11./10. til Dysart. — Merkur, Lund, afg. Whitby 7./10. til Hudiksvall. — Fortuna, Jørgensen, afg. Allinge 13./10. til Trångsund. — Nora, Jørgensen, ank. Söderhamn 13./10. — Elisabeth Eff, Nielsen, ank. Narva 15./10. — Flora, Nielsen, ank. Fowey 15./10. — Ørnen, Rasmussen, afg. Sundsvall 15./10. til Jersey. — Carla, Skov, afg. Havre 15./10. til Odense. — C. V. Petersen, Petersen, afg. Thuro 15./10. til Stettin. — Emanuel, Petersen, afg. West Harletlepool 16./10. til Vestervik.

Ers. Neptun, Jensen, afg. Little Bay Island til St. Johns. — Maagen, Mortensen, er afg. Bonebay til St. Johns. — Nathalia, Eriksen, ank. Exmouth 9./10. — Uranus, Stegmann, ank. St. Johns. — Alfa, Christensen, ank. Wasklot 11./10. — Meta, Andersen, ank. Havre 5./10. — San, Petersen, ank. Tønsberg 10./10. — Galathea, Nielsen, ank. Fowey 11./10. for Modø. — Harris, Haagensen, afg. Dysart 11./10. — Haabet, Groth, afg. Oporto 11./10. — Emanuel, Kromann, ank. Skien 12./10. — Neptun, Espensen, ank. Littlebay Island. — Pax, Jensen, er afg. Alicante. — Skandia afg. Bidefort til Dysart. — Castenskjold er ank. Marseille.

Havarier og Forlis.

Den danske Damer »Bretagne«, tilhørende Det dansk-franske Dampskibsselskab, er ved Halvtitiden om Formiddagen den 9. ds. stødt paa Grund udfor Hävringe. Grundstødningen blev observeret fra Okseløund, og en Bugserbaad gik ud til Assistance, men det lykkedes ikke at faa Damperen af Grunden. Søen var haard, saa Situationen var alvorlig.

»Bretagne« var paa Reise fra Stockholm til Diirøen ved Norrkøping. Skibets Besætning, der bestod af 15—16 Mand, blev landsat i Hävringe. Om Bord befandt sig ogsaa en Repræsentant for den russiske Handelsdelegation i Stockholm. Lasten bestod af 900 Tons Rug, som den russiske Handelsdelegation havde solgt til et Firma i Norrkøping. Grunden til Strandingen kendes ikke, men den menes at være foregaaet i stærk Taage. Der var ingen Løds om Bord paa Damperen, da Strandingen fandt Sted. »Bretagne« er bygget i 1908 i Helsingør, og den maalte 1,544 Brutto Reg.-Tons. Den førtes af Kaptajn Lund.

Lodserne fra Hävringe gik om Aftenen ud til »Bretagne«. Dampens Stilling var meget farlig. Størstedelen af Besætningen tog med Lodserne ind til Hävringe; men til Trods for Lodsernes alvorlige Forestillinger nægtede Kaptainen og fem Mand at forlade Skibet. Ved 10-Tiden var Stormen yderligere tiltaget i Styrke. Kaptainen og de fem Mand forsøgte da at gaa i en Redningsbaad; men denne fyldtes med Vand, og Kaptainen druknede medens det lykkedes de øvrige at komme om Bord i Damperen igen.

Ved 11-Tiden ankom Neptun-Selskabets Biergningsdamer »Poseidon«, den kunde paa Grund af den stærke Storm ikke bringe »Bretagne« flot.

Hele Besætningen er indbragt til Okseløund. »Bretagne« er fyldt med Vand og bliver rimeligvis Vrag.

Motorskibet »Avant«, Reder Torben Nielsen, København, er den 12. ds. indbragt til Frederikshavn af Fiskedamperen »Ludwig« af Geestemünde. Motorskibet drev hjælpeløst om ved Hirtshals med en Læk og Motorskade.

Motorkutteren »Nokken« af Frederikshavn, der har fisket ved England i Sommer, indkom den 11. ds. til Frederikshavn med Besætningen paa en Mand nær fra Fiskekutteren »Niels Aaen«, Frederikshavn, der ogsaa har fisket ved England. Udfor Hanstholm blev »Niels Aaen« ramt af en Braadsø og gik straks til Bunds. En Mand af Besætningen, Konrad Hansen, druknede, medens Resten, tre Mand, blev optaget af »Nokken«.

Fiskekutteren »Niels Aaen« er senere drevet ind paa Kysten mellem Gl. Skagen og Høien Fyr med knækket Mast. Baaden er iøvrigt uskadt, og naar Veiret lægger sig, vil Svitzer forsøge at bringe Skibet flot.

Seilskibet »Emanuel« af Marstal er den 11. ds. indkommet til Helsingør efter en overhængig Reise, hvorunder hele Dækslasten er skyllet over Bord. Forøvrigt var alt vel om Bord.

Den danske Jernbark »Tana«, der var paa Reise til London, er indkommet til Kristiansand med adskillig Skade. En stor Del af Dækslasten er gaaet tabt.

Skonnerten »Capella« af Svendborg, der eies af Skipper H. R. Hansen og af Mæglerfirmaet C. V. Petersen, Svendborg, forlod den 28. August England med en tung Last til Gefle i Sverig, og den

maa nepop have været ude i de stærke Storme, der rasede i Slutningen af den nævnte Maaned. Siden da har man intet hørt til »Capella« eller dens Besætning — 6 Mand ialt.

Det er dog ganske naturligt, at saavel Mægler C. V. Petersen, der er Reder for Skibet, som Skipper Hansens Slægt og de øvrige 4 Sømands Familier endnu ikke har opgivet Haabet om at se de 6 Mænd. Man maa erindre, at selv om »Capella« er forlist — hvad man vel desværre nu gaar ud fra —, kan Besætningen godt være taget op af et forbi sejlede Skib, som det ikke har været muligt at lade Meddelelsen gaa videre med det samme.

Foruden Svendborgskonnerten »Capella« savnes ogsaa Thuroskonnerten »C. L. Rasmussen«, der den 25. August i ballastet Stand sejlede fra Landerneau i England, bestemt til Sundsvall.

Skibet menes ligeledes at være blevet et Offer for samme Orkan, som medførte »Capella«s Undergang.

Endnu haaber man, at begge Besætninger er blevet reddet af forbi sejlede Skibe.

Nybygninger, Køb og Salg.

Paa Nakskov Skibsværft løb den 6. ds. en Nybygning af Stabelen til Dampskibsselskabet Torm under Overværelse af Direktør Schmiegelow junr., Dampskibsselskabet Torm, og flere indbudte.

Skibet fik Navnet »Alice«.

Dets Hoveddimensioner er Længde: 235', Bredde 36', Dybde 15' 9', og der installeres en 550 I. H. K. Dampmaskine i Skibet.

Skibets Lasteevne bliver c. 1,900 Tons og dets Fart lastet 8½ Knob.

Afløbningen forløb glat, og Skibet fortojedes derefter ved Værftets Udrustningskai for at faa indsat Maskiner etc.

Foruden denne Nybygning har Nakskov Skibsværft i Arbejde et Søsterskib til Damperen »Alice«, en 4,000 Tons Baad til Dampskibsselskabet Vendila og en Fragt- og Passagerdamer til Stam.

Den 11. ds. satte Svendborg Træskibsværft Nybygning Nr. 140, en 3-mastet Skonnert, i Vandet. Stabelafløbningen forløb i alle Henseender godt.

Det ny Skib fik i Daaben Navnet »Anna«. Det skal sejle under svensk Flag, idet det er solgt til Kaptajn Olsson fra Domsø ved Göteborg. Hr. Olsson skal selv føre Skonnerten, der maaler 100 Brutto Reg.-Tons.

— Værftet gaar forøvrigt straks i Gang med Nybygning Nr. 141 — et lignende Skib som 140 —, der ligeledes er bestemt til Sverig.

Fra Sø og Land.

Japans Handelsflaade. I Japan er indregistreret 3,237 Dampere paa 3,6 Mill. Br.-Tons og 15,664 Seilskibe paa c. 1 Mill. Tons. Heraf er 880 Dampere over 1,000 Tons og 10 Dampere over 10,000 Tons. De største Rederier er Nippon Yusen Kaisha med 515,000 Tons, Osaka Shosen Kaisha med 410,000 Tons, Kokusai Kaisha med 311,000 Tons, Hoyo Kisar Kaisha med 141,000 Tons og Kawasaki Kisu Kaisha med 112,000 Tons.

St. Elms Ild. Damperen »Port Stephen« befandt sig den 25. September 1922 Kl. 10 Aften 260 Sm. V. S. V. for Cape Otwayz, da St. Elms Ild viste sig kort for en Byge. Fænomenet kom ganske pludseligt og varede i fire Minutter. Paa Stag og Vant viste der sig talrige blaa Lys; paa hver Raanok saas lignende Udladninger c. 6 Tommer i Diameter. Ogsaa paa Radioantennen saas Lys, men ikke saa mange som paa Rigningen. Paa Toppen af Bommene glødede Kugler af blaa Lys. Lysene var klare og stærkest i Begyndelsen og aftog efterhaanden i Styrke. Radiotelegrafisten maatte tage Telefonen fra Øret, da han blev helt døv af de voldsomme atmosfæriske Udladninger.

Den 13. Januar befandt Damperen »Hannington Court« sig paa 37° 44' N. og 60° 04' V. Der blæste en orkanagtig Storm med høj Sø. Under en heftig Tordenbyge lyste Radioantennen og Skibets Staalrigningen med saa intensivt et Lys, at det kastede en stærk Skygge fra alle Genstande paa Dækket. Grunden var her en stærk Forstyrrelse i Atmosfæren. (Berl. Tid.).



INDHOLD:

København, den 18. Oktober 1923. — Af Føllesrepræsentationen for dansk Skibsfarts Aarsberetning for 1922. — Sø- og Handelsretsdøm. — Aarsberetning for danske Navigatorers Bibliotek. — Fragtmarkedet. — Skibsefterretninger. — Havarier og Forlis. — Nybygninger, Køb og Salg. — Fra Sø og Land. — Efterretninger for Søfart. — Danske Havne. — Kurser paa Københavns Børs.

Danske Havne.

	Besejlingsforhold og Vanddybde.	Havneafgifter.	Lods- og Bugserafgifter.	Ballast- og Vandafgifter.	Losnings- og Lastningsomkostninger	Forskelligt.
Aalborg.	<p>Over Hals Barre ved Indløbet til Limfjorden er der ved Uddybning tilvejebragt et 7,5 m (24 Fod) dybt Løb. Vanddybden paa Barren er Syd for den gravede Rende 3 à 3,4 m. Nord for samme 3,4 à 3,7 m. Ved den østlige Indsejling til Løbet ligger Hals Barres Fyr (Hovedfyr: Hvidt Lynfyr, Bifyr: Hvidt, rødt og grønt fast Fyr). Taagesignal med Sirene: To Stød hvert 1 Minut. Til Vejledning for Sejladsen over Barren og fra Hals til Aalborg er der Ledefyr. Vanddybden ved de imod Fjorden vendende Bolværker fra 5,5 til 7,5 m i det østre Havnebassin 6,3 m, i Teglgårdshavn og Nyhavn 4,4 à 4,7 m</p>	<p>Skibsafgift Pr. Reg.-Ton: Indg. 27 Ø. Udg. 27 Ø.</p>	<p>I Hals-Barres Fyr er der Station for Hals Lodser. Der er Lodstvang over Hals Barre for Skibe med over 5 m (16 Fods) Dybgaende. Bugsering efter moderate Priser ved Havnens Dampbaad.</p>	<p>Ballastafgift til Havnen: 4 Øre pr. Ton af Fartøjets Netto-Drægtighed. — Ballast kan faas for en Betaling af c. 6 Kr. pr. Ton. Vand betales med 3 Kr. pr. m³ leveret om Bord ved Bolværk.</p>	<p>Besørges ved Havnearbejderne efter faste moderate Takster.</p>	<p>Jærnbansspor langs Kajerne. Kølhalingsplads. Kraftig Isbryder. Maskinværksteder. To Ophalingsbeddinger hvorpaa der kan optages Skibe af indtil 65 m Længde og 750 Tons Egenvægt, Maskinværksted, Malerværksted etc. paa Pladsen ved Beddingerne. To Tørdokker med Længde henholdsvis 116 m (382 Fod engelske) og 76 m (242 Fod) og Dybde paa Tærsklen henholdsvis 5,50 m (18,0 eng. Fod) og 2,44 m (8,0 Fod). Ved Havnen findes en 20 Tons Svingkran.</p>
Aarhus.	<p>Et 75 m bredt Løb med 7,8 m Vand fører til Nordre Havn og Inderhavnen, et 80 m bredt Løb med 8,3 m Vand til Sydhavnen. Ved Kajer og i Bassiner indtil 7,5 m Vand i Nordre Havn og Inderhavnen, indtil 8,3 m Vand i Sydhavnen. Kajerne 1,7—2,2 m over Vandet.</p>	<p>Skibsafgift pr. Reg.-Ton: Udenbys Skibe: Indg. 25 Ø. Udg. 25 - Indenbys Skibe: Indg. 15 Ø. Udg. 15 -</p>	<p>Lodspenge, naar Lods benyttes: Indg. Havnelodsning 6 Ø. pr. Reg.-Ton., Udg. do. 4 Ø. pr. Reg.-Ton. Sølodsning efter Statens Lodstaxter. Litsenpenge: 4 Øre pr. Ton Bugsering: Ved Havnens Dampbaad efter fast Takst.</p>	<p>Ballastafgift til Havnen: 4 Øre pr. Reg.-Ton. Ballast kan i Almindelighed faas for ca. 1.50—2 Kr. pr. Ton fra Land eller ca. 2.50 Kr. pr. Ton fra Søen. Vand: Kr. 2.25 pr. Ton.</p>	<p>Losning og Ladning besørges efter faste Takster af Arbejdsgiverforeningens Havnekontor, Havnearbejdernes Andels-Lossklub og Stevedore Kompagniet</p>	<p>To Ophalingsbeddinger til Fartøjer à 100—150 Tons og 200—300 Tons Egenvægt, Kølhalingsplads, Træskibsbyggeri, Maskinværksteder. 3 faste Kraner, heraf 1 elektrisk drevet for indtil 25 Tons, og 1 transportabel Kran. Jærnbansspor rundt hele Havnen. Petroleumskajer for brandfarligt Tødegods og for Tankskibe, Bugserbaad, Vandbaad, elektrisk belyst Havneplads, Pakhuse, Vareskure, Frilager.</p>
Assens.	<p>Rende med 6,9 m Vand fører til Havnen. Ved Bolværkerne i nordlige Havn 6,9 m, mellemste Havn 5 m, inderste 3,45 m. Bolværk 1,9 m ved daglig Vande.</p>	<p>Pr. Reg.-Ton: Sejlskibe og Skibe med Hjelpe-skrue: Indenb. 12 Ø. Udenb. 24 - Damp- og Motorskibe: Indenb. 15 Ø. Udenb. 30 -</p>	<p>Lodspenge, naar Lods benyttes, betales efter Dybgaende og Brutto Drægtighed; der er Sommer- og Vintertakst — se Danmarks Lodstakst.</p>	<p>Ballastafgift til Havnen: 4 Ø. pr. Reg.-Ton af Skibets Drægtighed. Vand: til Skibs- og Maskinbrug Kr. 1,50 pr. Ton eller 4 Øre pr. Netto Reg.-Ton, 3 Kr. naar Slinger benyttes til Paa-fyldning.</p>	<p>Losning og Lastning ved Stevedorefirma til faste Takster.</p>	<p>Kølhalingsplads, moderne Ophalingsbedding til 400 Tons, 1 Skibsværft, Svingkran ved Bolværket i den mellemste Havn = 12000 Pd. Jærnbansspor langs den nordre Kaj og Midtermolen. Silopakhus paa Midtermolen.</p>
Fredericia.	<p>Ved Bolværket 18 Fod, Bolværkerne 5 Fod over d. V. Besejlingsforholdene gode. Ny Havn med indtil 24 Fod Vand</p>	<p>Pr. Reg.-Ton: Indg. 10 Ø. Udg. 10 - For Tiden et Tillæg af 25 % for over 100 Netto Regist.-Ton.</p>	<p>Bugsering uforuden. Lods faas saavel Nord efter til Skagen som Syd efter til Kiø. Afgift efter fast m. derat Takst.</p>	<p>Ballastafgift til Havnen: 2 Øre pr. Reg.-Ton. Ballast leveres paa Siden. Vand: Kr. 1.80 pr. Ton.</p>	<p>Losning og Lastning, hovedsagelig ved Speditørfirma til faste Takster.</p>	<p>Maskinværksted, Kølhalingsplads. Ophalingsbedding og Skibsbyggeri. 8 Tons Kran, Havnepladsen vel belyst, Jærnbansspor langs begge Havnens Sider.</p>

	Besejlingsforhold og Vanddybde.	Havneafgifter.	Lods- og Bugserafgifter.	Ballast- og Vandafgifter.	Losnings- og Lastningsomkostninger	Forskelligt.
Esbjerg.	Dybden paa Barren udfor Graadyb varierer fra 2,7 til 5,8 m ved daglig Højvande; i en over Barren gravet Rende, hvis mindste Brede er 200 m er Dybden dog 6,9 m. Dybden i Dokhavnen er 6 m og paa Slusetærskelen 5,6 m; ved den østre Forhavnskaj 4,7 m og 7 m og ved søndre Forhavnskaj 7 m. I den nye Trafikhavn er der 8,8 m Vanddybde ved en Del af Kajen, ellers 7,6 m som i Bassinet. Flodskiftet er 1,5 m. Farvandet fra Barren ind til Havnen er godt afmærket med talrige Bøjer, Lystønder og med flere Fyrlinier. Lystønden udfor Barren er tillige Fløjtetønde	Pr. Reg.-Ton Indenbys 20 Øre. Udenbys 25 Øre.	Lodsstation, en Lods-kutter ligger som Regeludenfor eller indenfor Barren. Bugsering ved Havnens Bugserdampere. Taksten er 100 Kr. pr. halve Time + 5—15 Øre pr. Reg. Ton + 25 Kr. pr. Time for Bugsertov.	Ballastafgift 4 Øre pr. Ton af Fartøjets fulde Nettodrægtighed. Ballast kan faas for en Betaling af 5 Kr. pr. Ton. Vand til Skibs- og Maskinbrug: 150 Øre pr. m ³ + 2 Kr. pr. Leverance i Slangeafgift.	Losning og Lastning besørges af herværende Firmaer til faste Priser.	Ved Havnen 10 faste Kraner med indtil 15 Tons Løfteevne. Jernbanespor ved alle Kajer. To mindre Skibsreparationsværfter med Ophalingsbeddinger for smaa Fartøjer. I Byen flere Maskinværksteder. Frilager ved Toldboden.
Faaborg.	Rende med 6,3 m Vand fører til Havnen Yderhavnen , ca. 265 m løbende Bolværk. Til større Skibe, 6,3 m Vanddybde. Inderhavnen , 378 m løbende Bolværk 3—5 m Vanddybde. Gode Besejlingsforhold, Reden rolig, god Ankerbund.	Skibsafgift pr. Reg.-Ton: Sejlskibe: Indg. 24 Ø. Udg. 24 Ø. Dampskibe: Indg. 40 Ø. Udg. 40 Ø.	Ingen Lodstvang. For Lodspenge se Danmarks Lodtakster. Bugsering efter faste billige Takster. Ingen Bugserafgift til Havnen.	Ballastafgiften til Havnen: 4 Øre pr. Reg.-Ton. Ballastpris: 2 Kr. pr. Ton. Vandafgift Mindre Sejlskibe 2 Kr. Større do. 4 a 6 Kr. Slangeafgift 2 Kr. Dampere indtil 300 Tons. 12 Kr Dampere over 300 Tons. 20 Kr. Slangeafgift 4 Kr.	Losning besørges af Ladningsmodtageren.	Dobbelt Jernbanespor rundt hele Havnen, gode Oplagspladser. Patent Ophalingsbedding til Skibe af indtil ca. 450 Tons. Egenvægt, Vognlængde 34,52 m (110 F.). Dybde over forreste Kølblok ca. 3,13 m (10 F.) Stort Træskibsbyggeri samt Reparationsværksted for mindre Dampere. 2 Skibsværfter. Maskinværksted og Skibssmedie. Kølhalingsplads. Bunkerkul. Færgeforbindelse m. Mommark flere Gange daglig Hver Færge kan medtage 20 Biler og 4 Jernbanevogne
Frederikshavn.	Dybden i Indløbet og i den største Del af Forhavnen og af den østre Inderhavn er 8,0 Meter; i den vestre Inderhavn indtil 6,4 Meter.	Skibsafgift pr. Reg.-Ton indtil: Indg.: 25 Ø. Udg.: 25 Ø. Kul-ell. Oliefyldere, som tage mindst 10 Tons Kul eller 1,5 Ton Olie, ere fri.	Naar Lods benyttes, betales efter Danmarks Lodstakster af 1903 midlertidig fordoblet, Kulfyldere dog ca. 1/4 mindre. Bugsering efter Aftale.	Ballastafgift til Havnen: 4 Øre pr. Ton af Skibets Netto-Tonnage. Vand: 8 à 10 Øre pr. Hektoliter.	Losning og Ladning foretages af Private efter faste Takster.	Kran løftende 10 Tons. Privat Kran løftende 25 Tons. Privat Flydedok med 2400 Tons Bæreevne. Flere Skibsværfter og Maskinværksteder forefindes.
Helsingør.	Dybden i Indløbet og i den største Del af søndre Havn er 8 m; i den øvrige Havn er der fra 6,3 til 7,8 m.	Skibsafgift pr. Reg.-Ton: Ind- og Udg. 50 Øre. Skibe, der indkomme for Kulforsyning ere fri.	Naar Lods benyttes, betales efter Dybgaende og Brutto-Drægtighed i Henhold til de gældende Takster. Bugsering efter Aftale	Ingen Ballastafgift. Vand: I Havnen 2 Kr. pr. Ton. Paa Reden 4.50 Kr. pr. Ton.	Losning og Ladning besørges af herværende Firmaer til faste Priser.	Ved Havnen en 10 Tons Kran. Jærnskibs- og Maskinbyggeri. Ophalingsbedding, indtil 800 Tons Vægt. 2 Tørdokker resp. c. 114 og 104 m c. 4,7 og 4,1 m Vand paa Kølblokkene Mastekran til 45 Tons og en Taarndrejekran til 80 Tons. Mindre Maskinværksteder i Byen.
Holbæk.	Dybden i den gravede Rende over Isefjordsbarren c. 6 m. Brede 50 m. Dybden i Indsejlingsrenden i Holbæk Fjord 5,65 m, Brede 30 m, samme Dybde i Trafikhavnen. Bolværkerne 1,8 m. over D. V. Ourløbet er afmærket med 5 Lystønder og Fjordløbet med to Ledefyr.	Pr. reg. Tons saavel for ind som for udg. Indenbys: Sejlskibe 12 Øre med Skrue 16 Øre Dampskibe og Motorskibe 20 Øre Udenbys det dobbelte.	Ingen Lodstvang. Lods faas i Spodsbjerg og Rørvig.	Ballastafgift: 6 Øre pr. Reg.-Ton. Vand. 1.50 Kr. pr. m ³ .	Losning og Lastning besørges af Stevedor efter faste Takster.	Jernbanespor overalt ved Bolværkerne. I den ny Trafikhavn tredobbelte Spor. Elektrisk Havnebelysning overalt. Gode Oplagspladser, Kornelevator og Pakhuse

	Besejlingsforhold og Vanddybde.	Havneafgifter.	Lods- og Bugserafgifter.	Ballast- og Vandafgifter.	Losnings- og Lastningsomkostninger	Forskelligt.
Hobro.	Rende med 5,7 m Vanddybde og Dagsmærkning fører til Havnen. Ved Bolværkerne fra 4,0—5,5 m. Bolkærkerne c. 1,6 m over D. V. c. 300 m Bolværk.	Pr. Reg. Ton: Dampskibe: 25 Øre. Sejlskibe: 25 Øre. Skibe hjemmehørende ved Fjorden: 15 Øre.	Ingen Lodstvang Bugserbaad „Als“ og isbrydende Bugserdamper „Hero“ stationerede i Als Odde, Telef. Als Nr. 105. Til Afbenyttelse saavel ved Fjordindløbet som paa Fjorden. Faste, billige Takster.	Ballastafgift til Havnen. 4 Øre pr. Reg. Ton. Vandforsyning direkte i Skibene.	Udføres billigt	Elektrisk Lys paa Havnepladsen. Skibsbyggerværksted med Kølhalébænk og Ophalingsbedding. En 8 Tons Kran ved Bolværket. Havnebanespor langs Kajen.
Horsens.	Sejlløbet og Dele af Havnen er Ud- dybet til 22 Fod. Sejlløbet er afmærket. Fjord og Sejlløb er forsynet med Ledetyr.	Pr. Reg.-Ton: Indg.: 25 Ø. Udg.: 25 Ø.	Lodstvang. Bugsering foregaar let og efter billige Takster.	Ballastafgift til Havnen: 4 Øre pr. Ton. Vand: 4 à 6 Øre pr. Reg.-Ton. Vand langs alle Bolværkerne.	Losning besør- ges af Ladnings- modtageren efter faste, moderate Takster og af Havne- arbejdernes Andels- Losseklub.	Skibsbyggeri, Ophalings- bedding og Kølhalings- plads haves. Kran til 5000 k. Jærnbanespor ved alle Bolværker. Udmærkede og velbelyste Hav- nepladser. Pladser og Pakhuse til Udleje.
Kjøbenhavn.	Til Frihavnen en Dybde af 9,5 m. Til Larsens Plads en Dybde af 8,1 m. Til Islands Brygge Nord fra gennem Broerne en Dybde af 7,5 m, ved Bolværkerne ved Kalvehod Brygge af 6,9 m, i Gasværks- havnen af 6,2 m. Ved Enghave Brygge 6,3 m, ved Teglhølv 7 m og i Teglværkshavnen fra 5—7 m. Ved de private Bolværker paa Kristians- havnsiden en Dybde af 5,6 à 5,9 m. Et 10 m dybt Basin er under Ud- førelse Nord for Frihavnen.	Afgift af Fartøjer m.m. 15 Øre pr. Ton af Netto-Regi- stertonagen. 20 Øre pr. Ton af Gods, der losses eller lades ved Havne- væsenets Bolværker og 10 Øre pr. Ton af Gods, der losses eller lades v. Havne- væsenets Bøj- er, Pæle eller v. andet Skibs Yderside. Sidstnævnte Afgift betales ikke ved Ind- tagning til Skibets eget Forbrug af Kul, Olie, Pro- viant o. Skibs- fornødenheder o. v. Ind- og Udtagning af Ballast. Afgifterne op- kræves indtil videre med et Tillæg af 50 % Modereret Afgift f. Rute- fartøjer og re- parerende Fartøjer m.m.	Lodspenge betales ef- ter Skibets Dybgaa- ende, Drægtighed og den Distance, der lod- ses, og ere meget mo- derate. Der er Som- mer- og Vintertakst. Bugsering af Damp- skibe ind og ud af Havnen fra 36 Kr. til 240 Kr. Bugsering af Sejlskibe betales pr. 100 Reg. Tons og efter den Di- stance, der bugseres, og er moderat.	Ballast leveret fra Baad med Dampkran pr. Ton 3 Kr. Vand betales med fra Kr. 1,75—2,50 pr. Ton.	I Frihavnen besør- ges Los- ning og Lad- ning efter faste, af Mini- steriet ap- proberede Takster, I Toldhavnen efter nærmere Overens- komst med vedkommen- de Arbejder- formand (Stø- vedor).	5 Tørdokke for Skibe op til ca. 158 m Længde, 4 Flydedokke, den ene c. 170 m lang med Bære- evne 13,600 Tons, Op- halingsbeddinge, store Maskinværksteder og Jernskibsbyggerier, store Pakhuse til Oplægning af Varer. Korn-Elevato- rer, Kraner, hurtige, mo- derne Losse- og Lade- apparater, 1 flydende Dampkran til Løft af 40 Tons, 1 do. til Løft af 70 Tons (Orlogsværket), 14 faste Kraner med Løft indtil 25 Tons samt 1 pri- vat fast Kran (Burmeister & Wains) med Løft indtil 100 Tons. Vandforsyning ved Bolværk. Jernbane langs Havnen. Fartøjer, der udelukkende anløber Havnen for at indtage Kul, Indtørrings- eller Motorolie til Fartøj- ets eget Brug, Proviant eller andre Skibsfor- nødenheder, for at skifte Mandskab, landsættesyge eller døde, for Ordre, for at rette Kompasser eller som Vinddrivere, er fritagne for Afgift. Ophol- dets Varighed maa dog ikke udstrækkes over 4 løbende Døgn, for danske Sejlskibe paa 50 Net. Reg. Tons og derunder, hvad enten de er forsynede med Motor eller ej, ikke over 14 løbende Døgn.
Kolding.	Rende forsynet med Dag- og Nat- afmærkn. med 7,0 m. Vand fører ind til Havnen. Ved Bolværk indtil 7,0 m, Bolværkerne 1,6—2,0 m. over D. V.	Skibsafgift pr. Reg.-Ton: I Henhold til Overens- komst med de øvrige østjydske Havne: Indenhys: Indg. 15 Øre Udg. 15 - Udenhys: Indg. 25 Øre Udg. 25 -	Ingen Lodstvang. For Lodspengene se Ministeriets Løstakster. Bugserdamperne haves stadig til Raadighed. Takster efter Drægtighed og bugseret Distance.	Ballastafgift til Havnen: Pr. Ton af Skibets Netto-Drægtighed 4 Øre. Ballast leveres paa Siden. Vand leveret om Bord ved Bolværk 15 Ø. pr. hl + Slange- afgift 5 Kr.	Losning og Lastning efter faste Takster.	Svæbebassin, 137 m bredt Maskinværksted, Køl- halingsplads, Ophalings- bedding og Skibsbyggeri Kran til 6 Tons ved Bol- værket, elektrisk belyst Havneplads, Jærnbane- spor langs Kajerne. Store Oplagspladser. Pakhuse tilhørende Havnen til Leje. Tankanlæg for Pe- troleum, Benzin og Brænd- selsolie.

	Besejlingsforhold og Vanddybde.	Havneafgifter.	Lods- og Bugserafgifter.	Ballast- og Vandafgifter.	Losnings- og Lastningsomkostninger	Forskelligt.
Korsør.	I Indsejlingen 8 m Vand, 630 m Bolværk med 8 m Vand og 1430 m Bolværk med fra 5—6 m Vand.	Pr. Netto Ton saavel for indg. som for udg.: Indenbys: Sejlskibe 12 Ø. Sejlsk. m. Skrue 16 - Damp- og Motorsk. 20 - Udenbys: Det dobbelte.	Lodstvang for Skibe over 20 ts Brutto Reg. Ton. Bugsering kan altid faas.	Ballastpenge: 6 Øre pr. Nt. Ton. Vand: Drikkevand Kr. 2,50 pr. m ³ Kedelvand Kr. 1,50 pr. m ³	Losning og Lastning besørges af Arbejdsgivernes Havnekontor til faste Takster. Transportbl. elektr. Højsejls.	Dobbelte Jernbanespor Havnen rundt. Træskskibsværft med Reparationsværksteder. Motor- og Maskinfabrik. Jernstøberi, Kølhalingsplads, 4 Kulkraner, 3 Kornelevatorer, 1 fast 10 Tons Kran, flere elektr. transportable Spil. Ved Baadshavnen findes en Ophalerbedding for Skibe paa 70 ts Egenvægt og ved Havnen en do. for Skibe paa 450 ts Egenvægt Havnen isfri. Svitzers Bjergningsdamper fast Station samt lokale Bjergnings- og Slæbedampere.
Marstal.	Syd fra kan man gaa til Havnen med 10 Fods, Øst og Nord fra med 11 Fods Dybtgaaende. I Indløbet til Havnen 10 å 11 Fod, det samme ved de forreste Bolværker, længere oppe i Havnen 9 Fod.	Pr. Reg.-Ton: Sejlskibe: Indg. 24 Ø. Udg. 24 - Dampskibe og Motorskibe: Indg. 30 Ø. Udg. 30 -	Bugsering efter billige Rater. Lods erholdes til enhver Tid.	Ballastafgift til Havnen 4 Øre pr. Ton. Vand fra Vandbaad.	Losning og Lastning meget billig.	Staalskibsbyggeri og Reparationsværft, mange Kølhalerpladser og Træskskibsbyggerier. 2 Ophalerbedding, tager Skibe indtil 350 Tons Egenvægt. Landets billigste Takster.
Masned-sund	I Indløbet 18 Fod 18 Fod ved Bolværket. Bolværkerne 6 Fod over d. V.	Skibsafgifter, der erlægges saavel for Indsøm for Ud-gaaende: pr. Netto Reg.-Ton indenbys Sejlskibe 12 Ø. do. med Hjælp skr. 16 - Damp- og Motorskibe 20 - indenbys Sejlskibe 24 Ø. do. med Hjælpekr. 32 - Damp. og Mo o. skibe 40 -	Bugsering kan erholdes. Taxt paa Bugsering haves ikke. Lods faas saavel til Østersøen som til Storebælt. Afgift efter Lods-fæste-Takst.	Ballastafgift til Havnen: 6 Øre. Ballastpris: pr. Ton 2 Kr. 75 Ø. paa Siden. Vand: Pr. Kubikmeter 3 Kr.	Losning og Lastning ved Speditørfirma til moderate Priser.	Smedeværksted, der paatager sig Reparationer. Havnepladsen er belyst. Jernbanespor langs den største Del af Bolværkerne.
Middelfart.	Indtil 24 Fod Vand ved Bolværkerne. Bolværkerne c. 6 Fod over Vandet. Storny Havnebeje, stærkt forankret, udfor det 24 Fods Bolværk.	Pr. Reg.-Ton: Sejlskibe: Indenb. 12 Ø. Udenb. 24 - Dampskibe: Indenb. 15 Ø. Udenb. 30 -	Ingen Lodstvang. Bugsering uforuden.	Ballastafgift: 4 Ø. pr. Netto Reg.-Ton. Ballastpris: pr. Ton 2 Kr. Vand pr. Slange: Skibsbrug 1,60 Ø. pr. m ³ . Maskinbrug 1 Kr. pr. m ³ .	Losning besørges af Ladningsmodtageren efter fast Takst.	Stor velbelyst Havneplads. Jernbanespor langs Bolværkerne. Kølhalingsplads og Skibsbyggeri. Ophalingsbedding for mindre Skibe.
Nakskov.	6,3 m i Sejløb og Havn. Bolværkshøjde 2,0 m.	Pr. Reg.-Ton: Sejlskibe: Indg. 20 Ø. Udg. 20 - Dampskibe: Indg. 30 Ø. Udg. 30 -	Lods faas ved Albue og for udgaaende i Nakskov efter „Danske Lodstakster“. Bugsering kan altid faas ved faste Bugserbaade indtil 250 HK til billige Takster.	Ballastafgift: 4 Øre pr. Reg.-Ton. Ballastpris: ca. 3 Kr. pr. Ton langs Siden. Vand: 2 Kr. pr. Ton fra Opstandere.	Losnings- og Lastningsomkostninger meget billige.	Jernbanespor langs hele Havnen, gode Oplagspladser, Kølhalingsplads. Elektrisk Lys. Skibsværft med Ophalingsbedding for Skibe indtil 800 t dw. og Flydedok for Skibe indtil 8500 t dw., 3 Maskinværksteder og Skibssmedier.
Nyborg.	Rende 7,5 m. Ca. 1000 løb. m. Bolværk til større Skibe. (6,5—7,5 m Vand). Bolværkerne indtil 2,75 m over Vandet. Indsejlingen gunstig, Farvandene stærkt belyste, Reden rummelig, tryk og rolig, god Ankerbund.	Skibsafgift pr. Reg. Ton: Sejlskibe 24 Øre, Sejlskibe m. Hjælpekrue 32 Øre, Damp- og Motorskibe 40 Øre, for her hjemmehørende Fartøjer betales det halve. Vareafgift: Moderat.	Bugserdamper uforuden. Ingen Lodsafg., naar Lods ikke benyttes; iøvrigt moderate Afgifter.	Ballastafgift: 4 Øre pr. Reg.-Ton. Vand: Kr. 2,00 pr. ton.	Losning og Lastning besørges hovedsagelig af et Speditørfirma ved Hjælp af en organiseret Arbejdskolonne.	Jernbanespor hele Havnen rundt, Kølhalingsplads, Ophalingsbedding for mindre Fartøjer.

	Besejlingsforhold og Vanddybde.	Havneafgifter.	Lods- og Bugserafgifter.	Ballast- og Vandafgifter.	Losnings- og Lastningsomkostninger	Forskelligt.
Nexø.	Indsejlingsløbet er 38,00 m bredt og 5,00 m dybt. I Havnen ved Bolværk er 5,00 m dybt. Bolværkernes Højde over daglig Vande er c. 1,9 m.	Pr. Nett.-Ton: Indg. 35 Ø. Udg. 35 Ø. indbefattet Lodspenge. Fartøjer, der søge Havnen for Kulforsyning, Dokning el. lign. betaler 10 Ø. pr. NettoTon i Skibsafgift.	Ved Havnen er ansat to faste Lodser. Motorbaade besøger Bugsering ud af Havnen til billig Betaling.	1 Ballastafgift til Havnen svares 5 Øre pr. Ton af Skibets Netto Drægtighed.	Losning besørges af Ladningsmodtageren.	Ved Havnen er Tørdek, særlig lys og luftig. Dokken er 51,82 m lang, 19,2 m bred foroven, 10,87 m bred i Bunden. Portaåbningens Bredde er 10 m i Vandlinien og 9,14 m paa Tærskelen. Vanddybden paa Porttærskelen og Køblokkene er ca. 3,77 m.
Nykjøbing Jylland.	I Indløbet 13 Fod, ved Bolværket 13 Fod. Højde over dgl. V. 5 Fod. Vestlige Indsejling Thyborøn-Kanal 12 & 13 Fod.	Pr. Reg.-Ton: Indgaaende Sejlskibe 22 Ø. Sejlskibe m. Skrue 25 - Dampsk. 30 - Samme Udg. For oplagte Skibe i Vintermaanederne ingen Havneafgift.	Lods faas ved Ørodde, Afgift efter fast moderat Takst. Bugsering kan altid faas gennem Indsejlingsrenden meget billigt.	Ballastafgift til Havnen: 5 Øre pr. Reg.-Ton. Ballastpris 3,25 Kr. pr. Ton. Vand 2,00 Kr. pr. Ton.	Losnings- og Lastningsomkostninger meget billige.	Jernbanespor ved Havnen, gode Oplagspladser, Køhalingsplads for større Skibe, Skibsbyggeri og Ophalerbedding for Skibe indtil 150 Ton. Maskinværksted og Skibssmedie.
Nykjøbing Falster.	Gennem Guldborgsund kan man Nord fra gaa gennem afmærket Farvand til Havnen med 20 Fods og Syd fra med 7 Fods Dybtgaaende. Dybden ved Bolværk indtil 20 Fod. Bolværkshøjden 6—6¼ Fod.	Pr. Reg.-Ton: 10, 15 og 20 Ø. indenbys. 20, 25 og 30 Ø. udenbys. Oplagte Skibe er i Vintermaanederne afgiftsfri.	Ingen Lodstvang. Lods for større Skibe Nord fra ved Femø. Lods skifter i Guldborg. Lods Syd fra i Gjedser. Lods penge se Lodstaksten af 1901. Bugsering fra og til Guldborg til faste Takster.	Ballastafgift: 2 Ø. pr. Reg.-Ton. Vand: Kr. 1,50 pr. Ton til Skibsbrug Kr. 1,00 pr. Ton. Maskinbr. + 2 Kr. pr. Gang Havnens Slinger benyttes. Minimum: Kr. 2,50 for indenbys Skibe, Kr. 5,00 for udenbys Skibe. Ballastpris: Ballast leveres paa Siden af Skibet til billigste Dagspris	Losning besørges af Stevedor efter faste Takster.	Stor velbelyst Havneplads. Oplagsplads. Jernbanespor hele Havnen rundt. Maskinfabrik Skibsbyggeri, Køhalingsplads. Dampkran, Løfteevne 6 Tons. Flydekran, Løfteevne 4 Tons.
Nørre-Sundby.	Vanddybde indtil 7,5 m (24 Fod). Se iøvrigt Aalborg.	Se Aalborg.	Bugsering efter moderate Takster ved Dampbaad. Se iøvrigt Aalborg.	Se Aalborg.	Se Aalborg.	Maskinværksteder, Køhalingsplads og Reparationsværksted, Vandforsyning, Jærnbanespor langs Bolværk.
Odense.	Med daglig Højvande: I Fjorden, Kanalen og den ny Havn 24 Fod, i den gamle Havn 12 & 14 Fod.	Pr. Reg.-Ton: 20, 22, 25 Ø., 30, 35, 40 Ø. henholdsvis for Indenbys og Udenbys saavel for Ind- som Ud-gaaende.	Fra Søen til Stige Lods frihed. Lodstvang mellem Stige og Odense for Skibe over 80 Tons Brutto Bugsering: Faste billige Takster ved Havnens Dampere og Motorbaade.	Ballastafgift: 6 Ø. pr. Reg.-Ton. Ballastpris: 3 Kr. 10 Ø. pr. Ton. Vand: Indtil 200 Reg.-Ton 3 Øre pr. Reg.-Ton. For hver 100 Reg.-Ton over 200 1 Krone.	Losning og Lastning besørges af Handelsforeningen. Stevedor efter faste Takster.	Jærnbanespor rundt Havnen, Svingkran til 10,000 kg, Maskinværksteder, Køhalingsplads, Skibsværfter, kraftig Isbryder, som selv istrenge Vintre formaar at holde Havnen tilgængelig.
Randers.	Rende med 18 Fod Vand fører til Havnen. Ved Bolværk indtil 18 Fod. Bolværkerne 3 & 4½ Fod over Vandet.	Pr. Reg.-Ton: Indg. 25 Ø. Udg. 25 Ø. indenbys Sejlfartøjer, dog kun Indg. 15 Udg. 15	Ingen Lodstvang. Naar Lods benyttes: At Skibe under 80 Brutto Reg-Tons: Takstklasse 2+1+1 Mellen 80 og 150 B.R.T. Takstklasse 3+3+3 Over 150 B. R.-T. Takstklasse 4+4+4 Bugsering: Faste, billige Takster ved Havnens Dampere.	Ballastafgift til Havnen: 3 Øre pr. Reg.-Ton. Vand: 10 Øre pr. hl + 2 Kr. for Slangen.	Losning og Lastning besørges af en Stevedor efter faste Takster.	Maskinværksteder, Køhalingsplads, Ophalerbedding til 50 Tons Skibe-Pakhus med Kornelevatorer, Kulkran, Havnebaner. De anførte Lodsafgifter gælde fra Søen til Randers. Kraftig Isbryder.

	Besejlingsforhold og Vanddybde.	Havneafgifter.	Lods- og Bugserafgifter.	Ballast- og Vandafgifter.	Losnings- og Lastningskostninger	Forskelligt.
Rudkjøbing.	Indsejlingsløbet Nord fra til Havnen 4,5 m. Syd fra 3,5 m. Ved Bolværk 4½ m.	Pr. R.-T.: Indg. 24 Øre Udg. 24 Øre Dampskibe: Indg. 35 Øre Udg. 35 Øre	Ingen Lodstvang uden ved Bugsering se Lodsloven. Bugsering: faste billige Takster.	Ballastafgift: 4 Øre pr. R.-T. Ballastpris for Tiden 2.50 p. T. Vand til Skibsbrug 3 Øre pr. R.-T. Til Maskinbrug 2 Kr. pr. Tons Vand + 1 Kr. hver Gang Slanges benyttes.	Losning- og Lastnings- Omkostninger efter moderate Taxter.	Dobbelt Jernbanespor ved Havnen. Træskibsbyggeri af smaa og store Skibe, god Havne- og Skibssmedie. Ophalerbedding til Skibe indtil 275 B.-T Motor- og Maskinfabrik i Byen.
Renne.	I Indsejlingen fra 22 til 24 Fod. Ved Bolværk indtil 20 Fod. Bolværkernes Højde over daglig Vande 5½, 6 Fod.	Pr. Reg. Ton: Indenb. 12 Ø. Udenb. 30 - Dampskibe, der indk. for Kultforsyning og Proviantering indtil 24 Timer, 5 Øre pr. Ton.	Ingen Lodstvang. Naar Lods benyttes Indenbys Fartøjer 10 Øre pr. Ton, Udenbys Fartøjer 20 Øre pr. Ton. Er Lodshjælp benyttet for Indgaaende betales ½ for Udgaende.	Ballastafgift til Havnen: 5 Øre pr. Reg. Ton. Vand 2 Kr. pr. m ³ , dog ikke under 2 Kr. Til Maskinbrug 1 Kr. pr. m ³ , dog ikke under 5 Kr.	Udføres efter faste Taxter.	Maskinfabriker, Ophalingsbedding for mindre Skibe, Havnekran m. m Dykkerassistance forefindes. Kølhalsafgift 5 Øre daglig pr. Reg. Ton. Jernbanespor ved Øst- Vest- og Sydsiden. Kuloplag med elektrisk Kullosningskran ved Kaj
Saxkjøbing.	Hele Løbet og selve Havnebassinnet er uddybet til 14 Fod (4,4 m), fra Oreby udefter 4,6 m.	Pr. N.R.T. lalt: Sejlskibe, Pramme og Lægtere 40 Øre, Sejlskibe m. Hjælpekruer 50 Øre, Damp- og Motorskibe 60 Øre.	Lods ved Oreby. Bugserdamper kan faas til billige, faste Priser.	Ballastafgift: 4 Øre pr. Ton. Ballast kan erholdes til billigste Priser.	Losning- og Lastningsomkostninger billige.	Stor, velbelyst Havneplads. Oplagspladser til Leje. Træskibe og mindre Jærnske kan repareres. Maskiner kan efterses og repareres. Havnebane.
Vejle.	En Rende med 6,9 m Dybde, afmærket med Tøndebøjer, fører til Havnen, hvor Bolværker med samme Dybde foresindes.	Pr. netto Reg.-Ton: Udenbys Skibe: Indg. 25 Ø. Udg. 25 Ø. Indenbys Skibe: Indg. 15 Ø. Udg. 15 Ø.	Ingen Lodstvang. Naar Lods benyttes betales efter Danmarks Lodstakster 1903. Bugsering: Fra Havnen til Enkosten 50 Øre pr. Bruttoton. Fra Havnen til Reden (2 Kosten) 30 Øre pr. Bruttoton, for længere Distance efter Aftale.	Ballastpenge til Havnen: 4 Ø. pr. Nettoton. Ballastpris: 5 Kr. pr. 1½ ts. til Inderhavnen. 5,50 Kr. pr. 1½ ts. til Yderhavnen. Vandafgift: leveret m. Slange. 2 Kr. pr. Ton Vand, mindste Pris 5 Kr.	Losning besørjes af Ladnings- Modtageren efter faste Takster.	Maskinværksteder, Kølhalsplads, Ophalerbedding til c. 200 Tons. Kran til 6 Tons. Jernbanespor ved Sydsiden, Vandforsyning ved Bolværket. Bugserbaade

Fra Sø og Land.

Kontrapropelleren. Under et Foredrag i Polyteknisk Forening i Kristiania oplyste en Ingeniør E. C. Krebs blandt andet, at et Selskab, som blev dannet for et Aarstid siden til Udnyttelse af Kontrapropelleren, allerede har udført en Række Installationer paa ældre og ny Skibe. Det har ved alle disse vist sig, at Kontrapropelleren har holdt, hvad den lovede, idet det ved omhyggelige sammenlignende Prover er fastslaaet, at man opnaar en kraftbesparelse og altsaa ogsaa en Kulbesparelse af op til 18 pCt. og ikke under 14 pCt. ved samme Fart af Skibet. Af de ved de første Installationer opnaaede Besparelser kan nævnes:

»Havmøy« 18 pCt., »Granit« 16 pCt., »Eikland« 14 pCt., »Frednes« 14 pCt., »Neptun« 16 pCt., »Andalusia« 18 pCt.

Foruden den meget væsentlige Kulbesparelse har Kontrapropelleren ogsaa andre Fordele, idet den delvis ophæver Rystelser i Skibet

og i høj Grad forbedrer Styringen. Det har saaledes vist sig, at Skibenes Svingningsradius kun er ⅓ af hvad den tidligere var. Skibet kan desuden, i Modsætning til før, svinges omtrent lige let til Højre og til Venstre. En anden Fordel er, at Skibet, da det jo nu behøver mindre Bunkers, kan indtage en tilsvarende større Last. Ved ny Skibe kan Maskin- og Kedelanlæg gøres mindre, hvorved store Besparelser kan opnaas.

Paa Grund af gamle Fordomme har Indførelsen af Kontrapropelleren til en Begyndelse stødt paa en Del Modstand hos Rederne, men i den seneste Tid har man faaet Øjnene op for dens Fordele, og Tallet af Installationer vokser hurtigt. Paa den Tid var færdigbygget og under Bygning 29 Skibe med c. 12,500 Tons og 4,500 HK. Maskine. Den Tid, da alle Skibe vil blive udstyret med Kontrapropeller, er sandsynligvis ikke altfor fjern, udtalte Ingeniøren.

(Norg. Hand. og Søft.).

M. KJÆR, AALBORG. Vesteraaegade
(ved Pontonbroen)
Alle Maskin- og Skibsreparationer udføres hurtigt
Telegr. ndr. MASKINKJÆR Telefon 2371

Kurser paa Kjøbenhavns Børs.
København, den 17. Oktober 1923.

Aktier.	Gjort til		Køber		Sælger			Gjort til		Køber		Sælger	
Nationalbank	154		153½	155	4½ % Jydske Land. Kreditf. 6. S.				88½	88¾			
Privatbank	120½	121¼	121	121¼	4 - do. do. 6. -				82¼	84			
Landmandsbank					4 - do. do. 5. -				85	85½			
Handelsbank	131¼	132	131¾	132	3½ % - do. do. 6. -				80½	82½			
Københavns Diskonto- og Revisionsbank	80	80¼	80	80¼	3½ % - Østift. Husm. Krdf.				88½	90¼			
Private Laanebank					4½ % - do. do. do. 2. A.	95¼			95¾	96¼			
Haandværkerbank	68¼		68¼	69	4 - do. do. 3. Hoved-Afd.				89½	91½			
Frederiksberg Bank					3½ % - Jydske Husm. Krdf.				87½	89½			
Danske Sukkerfabrikker	254	255¼	254½	255	4½ % - do. do. do. 3. A.	85½			85	85½			
Burmeister & Wains Fabrik	165¼	163¾	163½	164½	4½ % - do. do. do. 2. -	95¼			95¾	96			
Forenede Bryggerier	221¼	223½	222½	223½	4 - do. do. 3. Hoved-Afd.				86¾	87			
Forenede Dampskibs-Selskab	84¾	83¾	84	84¾	4½ % - Ny jydsk Købst. 7. S.	86½			86½	86¾			
Dampskibs-Selskabet Norden	240½	242½	240½	242½	4 - do. do. 7. -				82½	84½			
do. Dannebrog	96½	96¼	96½	97	4 - do. do. 6. -				93¾	95¾			
do. Orient					3½ % - do. do. 5. -				82	84			
do. Myren	119¾	119	119	119¼	3½ % - Vest sønderj. Konv. 5 S.				85¼	87			
do. Torm					4 - Vest sønderj. 7. S.				79½	81½			
do. Vendila	132		131½	132½	4 - do. do. 6. -				85¾	86			
do. Progress	71½	71¾	71	72	4½ % - do. do. 7. -	85½			85½	85¾			
Dansk-Fransk Dampskibsselskab	97½	97	97	98	4 - Jydske Grundej. p. Land. 3. A.				79½	80½			
Østasiatisk Compagni	146¾	146	145¾	146½	4½ % - do. do. do. 2. -				88¼	88½			
					4½ % - Sønderj. Kreditf. 1. S.	85¼			85	85½			
					4½ % - Kbhvn.s Hypotekf. 2. S.				82½	84			
					5 - do. do. 2. -	86¾			86½	86¾			
					5 - Grundejernes Hypotekf. 2. S.				86¾	88½			
					5 - Jydske Hypotekf. 3. A.	88¼			88	90			
					5 - Østift. do. 3. -				86¾	88½			

Vekselkurser den 17. Oktober 1923.

	Å vista	10 D. D.	3 Md. D.
	Sælger	Køber	Køber
Stockholm 100 Kr.	150,35		
Christiania 100 -	88,25		
Hamburg pr. 100 Mk.	21½*)		
London - 1 £	25,80		
Paris - 100 Francs	34,65		
Antwerpen - 100 -	29,85		
Zürich - 100 -	102,45		
Amsterdam - 100 Gylden	223,90		
Rom - 100 Lire	26,25		
Helsingfors - 100 f. Mk.	15,25		
Madrid - 100 Pesetas	77,65		
New York - 100 Doll.	5,70¼		
Prag	17,00		
Wien	0,0081		

*) pr. Milliard.

Diskonto i Nationalbanken: 6 %, priv. Diskontenter: 6—7½ %.

H. C. Møller, Bankforretning, 16, Ved Stranden.

DANSK SØFARTSTIDENDE

ABONNEMENTSPRISEN

er 3 Kr. pr. Kvartal, i Udlandet 18 Kr. pr. Aar. Enkelte Numre 35 Øre.
Abonnement modtages St. Annæ Plads 26, 10—3, hvortil ogsaa Bidrag
til Bladet m. v. adresseres, samt paa alle Postkontorer.

Bladet omdøles ved Postvæsenets Foranstaltning.

Enkelte Numre af »Dansk Søfartstidende« sælges paa Bladets Kontor og i Kioskerne.

AVERTISSEMENTSPRIS.

Første Side pr. mm Å 45 mm Bredde 30 Øre
Siden overfor og ved Tekst samt Bagsiden do. 20 —
De øvrige Sider do. 15 —
Moderation for 13 Gange 26 Gange 52 Gange
5 pCt. 10 pCt. 20 pCt.

For Udlandet er Priserne 25 pCt. højere.

DANSK SØFARTSTIDENDE.

ORGAN FOR DANMARKS SKIBSFART.

Nr. 43.

Kjøbenhavn, Torsdag den 25. Oktober 1923.

30. Aarg.



M.B. COHIN
Toldbodvej 22.
KØBENHAVN K. Telefon 1403.
Telegr.-Adr.: AMIANTE
Grundlagt 1848.

ENEFORHANDLING af Firmaet

HENRY WATSON & SON'S

MARINE AUXILIARY MACHINERY:

Ballast-, Circulations-, Duplex-, Simplex-, Luft- og Oliepumper, Downton- og transportable Skibspumper, Lysmaskiner, Evaporatorer. Fødevandsforvarmere og Filtere, Bronceforinger til Skrueaxler, Broncepropeller, Kedelarmatur, Dækfittings, Reduktionsventiler.



DE PRIVATE ASSURANDEURER
LIMITERET.
STIFTET 1786
SØ OG TRANSPORTFORSIKRING
SLOTSHOLMSGADE 5
KØBENHAVN K.
TELEFON CENTRAL 6 & 4104 TELEGRAM ADRESSE „PRIVATE“
AGENTURER I DE FLESTE PROVINSBYER.

**A/s FRICHS
AARHUS**
Dampkedler,
Dampmaskiner,
Dieselmotorer og
Raaolienmotorer
for Skibe og Landanlæg.

NORTH EASTERN MARINE
ENGINEERING Co., Ltd.
WALLSEND-ON-TYNE OG SUNDERLAND
Maskinbyggeri, Kedelsmedie, Jernstøberi,
Metalstøberi og Kobbersmedie.
Krumtapaksler og Skrueaksler leveres fuldt færdige.
Smedearbejde af enhver Art udføres.
Specielt anbefales vore Værksteder for Reparationer og
Forandringer af Skibsmaskiner samt alm. Maskinarbejde.
Telegramadresser: „NEWS, WALLSEND“ og „NEWS SUNDERLAND“.

ALFRED CHRISTENSEN
Dampskibsreder.
Dampskibs- og Havariagent.
Befragtningsforretning.
Agent for: London & North Western Railway Goods Steam Shipping.
Agent for: Dampskibsassuranceforeningen Vidar, Drammen.
Wikborgs Assurance-Selskab, Kristiania.
Telegram-Adresse: ALFRED.
Amallegade 24. Telefon 221, 1735, 5390.

**DEN DANSKE
LANDMANDSBANK**
GRUNDLAGT 1871
ENHVER ART AF
BANKFORRETNING UDFØRES

Howaldtswerke, Kiel. Nybygninger og Reparationer

Generalrepræsentant for Danmark, Norge og Sverrig:
Carl Holtermann, Amallegade 34, København K.
Telef. Central 10140 — Statstelefon 393 — Telegr.-Adr.: Carlholtermann

Aktieselskabet

Helsingørs Jernskibs- og Maskinbyggeri

paatager sig Nybygning og Reparation af Damp- og Diesel-motorskibe, Maskiner, Kedler og lign. Arbejder for Skibe indtil 7000 Tons d. w. Fabrikanten af Wilhelm Schmidts Overhedere til Marine-Brug.

2 Tørdokker, 338 resp. 375 1/2 engl. Fods Længde paa Kølblokkene. — **Patent-Ophalingsbedding** for Skibe indtil 800 Tons Egenvægt.

Beskæftiger 1200 Mand. — Stort Lager af Materiale.

Telefon 40 og 91.

Tigr.-Adr.: »Skibsværftets.

P. Brown jun. & Co.

Dampskibsrederi * Dampskibsagentur

Amaliegade 43. — Telegr.-Adr.: »Brown«. — Tlf. C. 276.

C. K. HANSEN

DAMPSKIBSREDERI

DAMPSKIBS-, HAVARI- OG ASSURANCE-AGENTUR

BEFRAGTNING OG KØB OG SALG

AF DAMP- OG SEJLSKIBE

KØBENHAVN

29 B, Amaliegade.

Filial: HELSINGØR
2, Softegade.

Telegr.-Adr.: HANSEN

Telefoner: { Central 72 (10 Ledninger)
— 50589 (6 Em.- 9 Fm.)
Statstelef. 13 (2 Ledninger)

Telegr.-Adr.: HANSEN

Telefon: Helsingør 972.

KAY DYHR

Kvæsthusgade 1, København K.
Telf. Centr. 8901 - 6886 - 6885. Tigr.-Adr.: Kaydyhr - København.

Kunstig Træk- og
Oliefyrrings-Anlæg

fra

JAMES HOWDEN & CO.
GLASGOW

SØMANDSLOVEN AF 1. MAJ 1923.

Vejledende Fremstilling

af Kontorchef i Handelsministeriet EMIL KROGH.

Indbunden..... 1 Kr 65 Øre pr. Expl.
gennemskudt med hvide Blade 2 - 00 , ,

Særtryk af »Dansk Søfartstidende«.

Det forenede Dampskibs-Selskab

Aktieselskab.

KJØBENHAVN K.

Telefon Nr. 6300, hvorigennem Omstilling til samtlige Kontorer og Afdelinger i Kvæsthusgade Nr. 7 og 9.

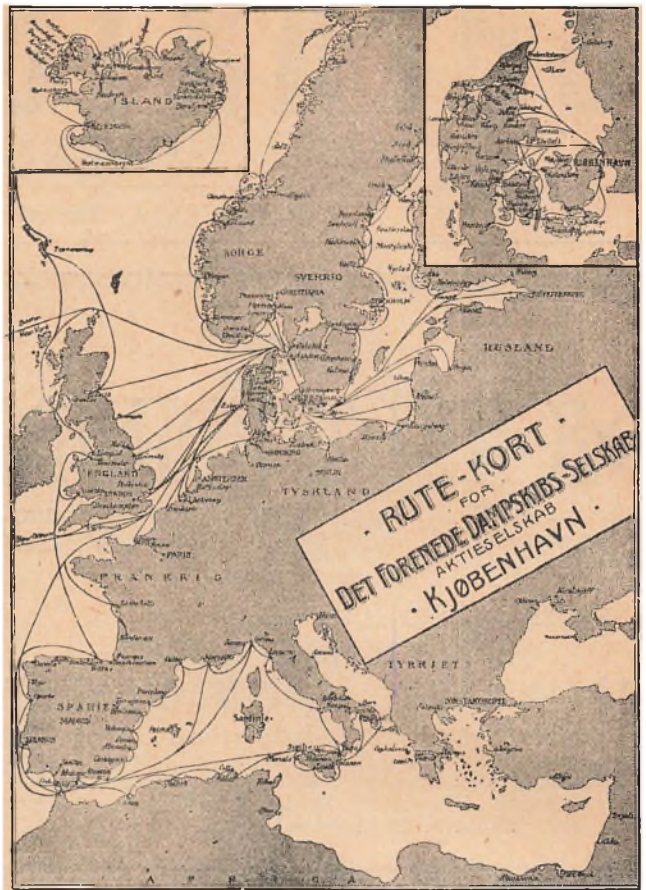

MOTORSIRENER

autm. Taagesignal - Havnepirer - Brandalarm

Tagensvej 41

H. A. SCHEPELER

Telefon 9552

„Senta“ „Pacific“
Amaliegade 29 A. Telefon 4212.
Telegram-Adr.: „Steampacific“.

L. R. Schmith,
Korresponderende Reder

Danish Shipping Company Ltd. A/s

Set. Annæ Plads 28.
Kjøbenhavn K.

Skibs- og Havariagenter.

Befragtning, Klarering & Dampskibsekspedition.
Køb og Salg af Skibe og Kontrahering
af Nybygninger.

Telegr.-Adr.: PACAO.

Telefoner: 1535-5836.
Statstelefon: 527.

A/s FORSIKRINGSSELSKABET „CODAN“

Generalagenter P. SØHT & CO.

AFDELING FOR SØ- OG TRANSPORTFORSIKRING

Telefon 14,995

NIELS JUELSGADE 9, 2. S.

Telegr.-Adr.: »Gnirdos«

R. Møllers Skibsværft

Telefon 246. FAABORG Telefon 246.

**Nybygning og Reparation
af Træskibe.**

**Patent-Ophalingsbedding for
450 Tons Egenvægt.**

CHR. LANGKILDE

Nyhavn 14 - København K.

Telf. C. 11325.

Repræsentant
for
SKANDIA
Raaolliemotorer

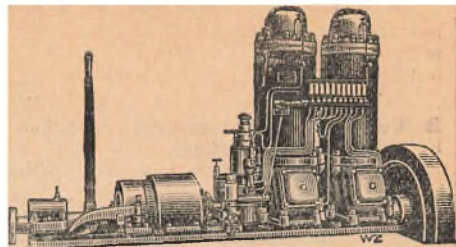

Skibs- Provianteringshandlere.

Kjøbenhavn og Provinserne.

Kjøbenhavn. Georg Sørensen, Nyhavn 13, Tlf. 6404.

Oscar Rolff, St. Annæ Plads 22. Tlf. Centr. 4140.

Bjørch-Jensen & Co., Holbergsgade 24. Tlf. 7262.

Th. Møller, Nyhavn 45 & 47, Tlf. 387.

Charles Hvilsom, Havnegade 21, Tlf. 4705 og 4810.

Jens With, Nyhavn 19, Tlf. 5349. Telegram-Adresse: Skibswith.

Aalborg. Bertelsen & Larsen. Electr.-Adresse: »Aciba«. Telefoner 249 og 1607.

P. Hansen & Co. ved P. Hansen & E. Schmidt Pedersen. Skagen. P. Saxberg, Telefon 85.

Frederikshavn. P. Saxbergs Eftf., Telef. 244 og 482. Telegram-Adresse: Saxberg.

P. Schou & Co., Telefon 12. Statstelefon 17.

Randers. A. L. Nielsen. Tlf. 266 og 224.

— Telefon 5349. — Tlgr.-Adr.: Skibswith.

Jens With
Skibsprovianteringsforretning
NYHAVN 19

Telefon 200. ASSENS Telegr.-Adr.:
Statstlf. 10. **MOURITZ G. KRAG** »Krag.«
Edsvoren Skibsmægler
Klarering — Befragtning — Assurance — Havari.
Agentur — Kommission — Spedition — Køb og Salg af Skibe.

Telefon 56 & 1409. AALBORG Telegr.-Adr.:
Statstelefon 40. **CHR. JENSEN** »Søborg.«
Edsvoren Skibsmægler
Søborg & Benthin's Eftf.

P. Schou & Co. Frederikshavn

Skibsprovianteringsforretning
Telefon Nr. 12. Telegramadresse »Schou« Statstelefon Nr. 17

I Frederikshavn
provianteres de Herrer Skibsførere bedst og billigst hos
P. Saxbergs Eftf., N. Mogensen
Skibshandel.
Telegram-Adr.: »Saxberg«. Telefoner: 244 & 482.

P. SAXBERG. SKAGEN.

Skibsprovianteringsforretning.
Telefon 86. — Telegr.-Adr.: »Saxberg«.

JOHS. UTZON, Aalborg,

edsvoren Skibsmægler.
Telefon 2075 & 2200. Statstelefon 2. Telegr.-Adr.: UTZON.

RASMUS CHRISTENSEN

edsvoren Skibsmægler.
Telefon 149. AARHUS Telegram-Adr.:
Statstelefon 99. »Ræist«.

Adolph Andersens Eftf.,

EDSVOREN SKIBSMÆGLER.
Befragtnings- & Havariagenter.
Telegr.-Adresse: RANDERS. Statstelefon Nr.
»Broker«. Telefon Nr. 70

Oscar Rolff,

St. Annæ Plads 22.
Kun absolut første Klasses
Skibsproviant.
Telefon: CENTRAL 4140.

P. HANSEN & Co.

ved
P. HANSEN & E. SCHMIDT PEDERSEN
Bunkerkulforretning.
Skibsproviant.
AALBORG.

M. Clausen, København K.

Havnegade 47.
Telefon Central 1269.

Anbefaler:

Glørke. Chapman & Co. Ltd.'s
anerkendte

Hejse- og Ankerspill, Capstans og Styremaskiner (alt saavel damp- som elektrisk drevne). Sleurens Patent Spil. Lysmaskiner. Donkeykedler, ogsaa med Oliefyring. Seamless Steel Lifeboats.

Endvidere:

Verdens fineste Fabrikat i
Ankre og Kæder
fra N. Hingley & Sons, Ltd.

Garneringshager, Krohn's Patent. — Korkfendrer. Redningsbølter. — Originale Møllerups Smøreapparater.

Husk
Petersen - Faxe's
1. Kl. Herreskræderi,
Kjøbenhavn.
Stort Lager af færdigsyede Klædninger.

Hans Olesens Eftf.
(Niels Wang)
Skibsmægler, Horsens

Carl v. d. Hude
Skibsmægler. Aarhus.

Jervell & Knudsen

Skandinaviske Mæglere
Befragtning og Havariagenter

Telegr.-Adr.: JERVELLCO.

OPORTO, PORTUGAL

Otto Wang

Skibsmæglere og Befragtnings Agenter
Specialt: Saltfragter
Skibshandel
Telegram-Adr.: »WANGCO«
LISSABON

Sandballast

leveres til Sejl- og Dampskibe, indgivet med Dampkran. Hurtig Ekspedition
Tilbud paa Opgravning af tilsandede Havne gives.

„S/P Progres“ „S/P Avance“
„Hesselo“ „Anholt“
1/3 Carl Nielsen,
Islands Brygge 4. Telef. 5552 - 10552.

V. T. Mathiesen & Sønner

gøllikenslager. Skibsinventar.
Kabys og Baadeinventar. Lanterner og Lamper med Certifikat til Carbid og Tran, Kompas-hætter, Autogen-Svejsning. Alt Skibsarbejde udføres.
Telefon 9445.
Toldbodgade 6. København.



AKTIESELSKABET
DET ØSTASIATISKE KOMPAGNI

(The East Asiatic Company, Limited)

KØBENHAVN

Filialer: **BANGKOK** og **SINGAPORE**

Egne Agenturer: Soerabaya, Shanghai, Hankow, Vladivostock, Dalny, Harbin, New York, Valparaiso, San Francisco, Durban og Johannesburg.

Regelmæssig Rute fart paa Siam, Kiina, Japan, Sydafrika, Australien, Java, Vestindien, Meksiko og Vestkysten af Nord- og Sydamerika.

Import til Evropa af østasiatiske og andre oversøiske Produkter, Teak- og andre Træsorter.

Eksport til oversøiske Pladser af europæiske Produkter. — Skov- og Savmølle drift i Siam.

Alle nærmere Oplysninger erholdes ved Henvendelse paa Kompagniets Hovedkontor, Holbergsgade 2, København K.

DEN INTERNATIONALE SKIBSFARVE-FABRIK A/S

(forhen: A/S. Holzapfel-Selandia).

„Holzapfel“s Composittoner
til Jern, Staal og Træskibsbunde.
Leverandør til Flaaden.

Indregistreret



Varemærke

Rustbeskyttende Farve
til Bunkers og Lastrum.
Leverandør til Statsbanerne.

Telegramadr.: „Holzandia“

Sct. Annæ Plads 16, København.

Telef.: 5601. Palæ 2256.

Fabrik: Øresundsvej, Amager.

HANSHELL & CO.

BARBADOS. B. W. I.

(Etableret 1884)

Damp- og Sejlskibsagenter, Befragtning,
Havari- og Assuranceagenter,
Skibsproviantering.

Post og Telegrammer, under vor Adresse, leveres ombord i
Skibene straks ved Ankomsten.

Telegr.-Adr.: HANSHELL - BARBADOS

A. EVENSEN & CO. A/S. Klarering og Befragtning.

Dynkærken 43.

AARHUS

Telefon 509 og 529.

Skibsrigger W. PEDERSEN

Wildersgade 24. Telf. Amager 5332 x

udfører **alt Riggerarbejde** samt **Spleisning**
af Staal- og Jærnvirer.

Fjerde Søforsikringselskab lim.

— København

tegner Sø- og Transportforsikringer af enhver Art til billige, faste Præmier
Agenturer i de beste Provinshyer.

Post-Adresse:
Holmens Kanal 24.

Telegram-Adresse:
„Fourthcomp.“

Telefoner:
Central 256 og 10756

HANSA · Tysk nautisk Tidsskrift.

Organ for samtlige Interessener indenfor den tyske Handelssejlfart og Haafiskeri

Et virksomt Annonceorgan for Firmaer, som ønsker at
træde i Forbindelse med den tyske Sejlfart, den tyske Hav-
fiskeri, den tyske Handel og den tyske Industri.
Abonnementspris, inklusive Porto, 30 Kr. pr. Aar.

HANSA'S Forretningsadresse er: Hamburg 11, Steinhöft 3,



J. Melander,
Tlf. Blikkenslager. 1162
Alt Skibsarbejde udføres.
Lille Strandstræde 3.

Axel Carlsen,
Skibshandel,
AALBORG

Al Proviant leveres paa Udførsel
billigst.
Lager fra Randers Rebslaeri.
Agent for Vacuum Oil Comp.

A. L. NIELSEN
Telf. 266 RANDERS Telf. 224
Skibsproviantering
Forhryngskontor

Remington,
eneste Skrivemaskine med
Key Set Tabulator,
ny epokegørende Opfindelse
L. Kristensen, Vestergade 27.

Kjøbenhavn, den 25. Oktober 1923.

Graasten Havn. Den højtidelige Indvielse af Graasten Havn fandt Sted den 21. September under meget stor Tilslutning fra Byens og Egnens Befolkning. Blandt de c. 70 særlig Indbudte saas Trafikminister Slebsager, Formændene for Tingenes Finansudvalg, Landstingsmand Ejsing, Folketingsmand, Pastor N. Johan Laursen, Generaldirektør Andersen - Alstrup, Amtmand Thomsen, Aabenraa, Generalmajor Moltke, Sønderborg, de fleste af de sønderjydske Rigsdagsmænd, H. P. Hanssen og flere.

Ved 11-Tiden, da alle var forsamlet paa Havnepladsen, bød Sogneraadformand Jakobsen Velkommen, hvorefter Kommunens Tilsynsførende med Arbejdet, Ingeniør Degn, Kjøbenhavn, gav en Oversigt over Havnens Forhistorie og det ny Anlæg. Arbejdet havde ialt kostet 550.000 Kr., hvoraf Staten havde betalt 200.000 Kr., Haderslev Amt 100.000 Kr. og Graasten Kommune Resten.

Til Slutning talte Trafikminister Slebsager, der efter at have bragt en Hilsen fra Regering og Rigsdag fremhævede, at de bevilgende Myndigheder med Glæde havde bevilget de nødvendige Beløb til dette Havnearbejde. Der var til sønderjydske Formaal ydet store Beløb, men ikke for store, og alt, hvad der var bevilget, var ikke alene ydet for Nordslesvigs Skyld, men for hele Rigets. Ministeren sluttede med at udtale de bedste Ønsker for den ny Havn.

Efter Ministerens Tale gik Flaget til Tops, medens sønderjydske Kommandos Musikkorps spillede Flagsangen. De indbudte Gæster foretog derefter en Sejl tur gennem Havnen ud til Egersund og tilbage, hvorefter man samledes paa Hotel »Graasten« til en Frokost, hvor der blev holdt en lang Række Taler.

Verdens Skibbygning. I Følge Lloyds Register var der den 30. September 1923 687 Skibe, paa over 100 Brutto Reg.-Tons, med ialt 2.377.697 Brutto Reg.-Tons under Bygning i Verden; nemlig 508 Dampere af Staal med 1.897.546 B. R.-T., 5 Dampskibe af Træ med 1.890 B. R.-T., 104 Motorskibe af Staal med 453.673 B. R.-T., 23 Motorskibe af Træ med 7.195 B. R.-T., 27 Sejlskibe af Staal med 12.075 B. R.-T. og 20 Sejlskibe og Lægtre med 5.318 B. R.-T.

Søretsdøm. Ved Sø- og Hadelsretten var Kaptajn Ipsen Schiøtt tiltalt for den 8. November 1921, da det Skib, han førte, »Frieda« (Dampskibsselskabet »Senta«) i Nordsøen stødte sammen med en engelsk Trawler, af hvis Besætning to Mand druknede, at have forsømt sin Pligt med Hensyn til at komme Trawleren til Hjælp. Retten fandt, at der saavel om Bord paa »Frieda« som om Bord paa Trawleren havde hersket stor Nervøsitet, der delvis forklarer det passerede; men Retten mente dog ikke helt at kunne fritage Kaptajn Schiøtt for Ansvar og idømte ham en Bøde paa 400 Kr. for Overtrædelse af Sølovens § 294.

Nyt Søkort. Fra det kongelige danske Søkort-Arkiv har vi modtaget Kort Nr. 307, Haderslev Fjord og Havn, udført for førstnævntes Vedkommende i Maalestok 1 : 25.000 og for sidstnævntes i Maalestok 1 : 5000. Kortet, der fremtræder i Arkivets sædvanlige smukke og nøjagtige Udførelse, koster paa Papir Kr. 2,00. Det fremgaar af samme, at den gravede Rende gennem Fjorden ind til Haderslev nu er 6,5 Meter dyb.

Dansk Tidsskrift Index, ottende Aargang 1922, udgivet af Statens Bibliotekstilsyn og udarbejdet af Biblioteksinspektør Svend Dahl og Biblioteksdirektør Th. Døssing, er nu udkommet paa Hagerups Forlag. I denne ottende Udgave af Indexen udgør Antallet af regi-

strerede Tidsskrifter c. 200 danske Tidsskrifter. Bogens Sidetal er, foruden Indholdsfortegnelsen, en Fortegnelse af de registrerede Tidsskrifter og et Emneregister, 333 Sider.

Finland og Danmark. Finska Notisbyrån meddeler: Præsidenten har stadfæstet det af Regeringen udarbejdede Lovforslag, der skal forelægges Rigsdagen og som gaar ud paa en Ratifikation af den dansk-finske Handels- og Søfartstraktat.

Konsulatsvæsnet. Udenrigsministeriet har ansat K. T. Nymann af Uleåborg som ulønnet dansk Vicekonsul sammesteds.

Kongen har under 8. d. M. ansat W. O. Whinham af Weymouth som ulønnet Vicekonsul sammesteds under det kgl. Konsulat i Falmouth.

Kongen har udnævnt Direktør F. Good af Antwerpen til ulønnet dansk Konsul med Titel af Generalkonsul.

Koppetilfælde i Siam. Udenrigsministeriets Retsafdeling har under 18. ds. tilskrevet Dansk Sejlskibsrederi-Forening saaledes:

I Forbindelse med Skrivelse herfra af 14. Juni d. A. vedrørende Koppetilfælde i Siam fremsender Udenrigsministeriet en Genpart af en fra det kgl. Gesandtskab i Bangkok modtaget Indberetning af 6. f. M., hvoraf fremgaar, at Sygdommen efterhaanden i Bangkok har antaget en epidemisk Karakter, samt at Myndighederne i Singapore og Hongkong skal have erklæret denne By for kopesmittet og anordnet Karantæne for alle derfra kommende Skibe.

Byldepest i Lissabon. Udenrigsministeriets Retsafdeling har under 20. ds. meddelt Dansk Sejlskibsrederi-Forening at der fornylig er konstateret 3 Tilfælde af Byldepest i Lissabon deraf ét med dødelig Udgang.

Af Fællesrepræsentationen for dansk Skibsfarts Aarsberetning for 1922 gengiver vi følgende Uddrag:

Havne- og Broforhold.

Repræsentationen har til Handelsministeriet afgivet Erklæring vedrørende et af Nakskov Byraad til Ministeriet for offentlige Arbejder indgivet Andragende om Ændringer i den for Nakskov Havn gældende Havne- og Brotakst.

Repræsentationen har ligeledes til Handelsministeriet afgivet Erklæring over et af Odense Byraad til Ministeriet for offentlige Arbejder indgivet Andragende om en Tilføjelse til Punkt I. A. 1. e. i Havne- og Brotaksten for Odense Havn.

Endvidere har Repræsentationen til Handelsministeriet afgivet Indstilling angaaende Forslag til et nyt Reglement for Ordens Overholdelse i Korsør Havn med tilhørende Baadehavn.

Repræsentationen har ligeledes til Handelsministeriet afgivet Erklæring over Reglement og Takst for Lønninger ved Mullerup Havn.

Endelig har Repræsentationen afgivet Indstilling til Handelsministeriet vedrørende en af et af Københavns Havnebestyrelse nedsat Udvalg til Overvejelse af Spørgsmaalet om en Revision af hele det

for Københavns Havn gældende Afgiftssystem afgiven Betænkning.

I Anledning af, at Repræsentationen af »Den almindelige danske Skibsførerforening« er gjort bekendt med, at Foreningen har rettet Henvendelse til Københavns Havnebestyrelse om at søge de nuværende slette Besejlingsforhold i den Del af Havnen, der ligger mellem Bomløbet og Havnegade, forbedrede, har Repræsentationen overfor Havnebestyrelsen udtalt, at den er enig med Foreningen i, at der bør ske en Ændring i Besejlingsforholdene i det ovennævnte Sejlløb. — Repræsentationen har anbefalet, at der til Løbet afgives en Del af det Bassin i Flaadens Leje, som begrænses af Høsebroen, og at der fjernes saa meget af Broen ved Bomvægten, at Brohovedet kommer i Flugt med Kajen ved Nordre Toldbod, samt at de ved Kvæsthusbroen oplagte Skibe og Pramme oplægges andetsteds, saaledes at Løbet helt og holdent staar til Raadighed for Skibsfarten.

Fra Handelsministeriet har Repræsentationen modtaget Underretning om nogle af Ministeriet for offentlige Arbejder foretagne Ændringer i forskellige Byers Havne- og Brotakster.

International Konvention angaaende Forholdsregler til Sikring af Menneskeliv paa Søen. Art. 13.

Handelsministeriet har udbedt sig Repræsentationens Ytringer i Anledning af en fra Udenrigsministeriet modtaget Skrivelse med Note fra det herværende amerikanske Gesandtskab, hvori det i Henhold til den ovennævnte Konvention henstilles, at de kontrollerende Parter anmodes om, i Henhold til Konventionens Art. 13, at søge at formaa Ejere af alle Skibe, der befarer Atlanterhavet, til saavidt muligt at følge de Ruter, der er vedtaget af de ledende Selskaber.

I denne Anledning har Repræsentationen henstillet, at danske Redere gøres bekendt med Indholdet af den nævnte Artikel i Konventionen og med de nugældende Hovedruter over Atlanterhavet for de forskellige Klasser af Skibe (full powered, low powered og Sejlskibe), samt at de opfordres til saavidt muligt at følge disse Hovedruter, hvor ikke særlige Forhold, f. Eks. Hensynet til Sejladsforhold, Aarstiden, Skihets Maskinkraft eller Tillastning, maatte gøre Afgivelser paakrævede eller ønskelige, hvilke Hensyn særlig gør sig gældende for alle Skibe, der ikke falder ind under Konventionens Art. II.

Derimod har Repræsentationen bestemt fraraadet, at der gives Retsforskrifter i saa Henseende, baade fordi det i mange Tilfælde vilde være umuligt særlig for Sejlskibe og almindelige Trampskibe med svagere Maskinkraft at følge disse Ruter, og fordi saadanne Retsforskrifter, f. Eks. i Tilfælde af Kollision, let vil kunne medføre, at det ene Skib vil lægge Ansvar for Kollisionen over paa det andet under Henviisning til, at dette ikke har fulgt de In-

strukser, som det har været forpligtet til at følge, skønt det ellers har holdt sig Søfartsreglerne efterrettelig.

Der er iøvrigt fra forskellig Side indenfor Repræsentationen udtalt Betænkning ved den Affattelse, Konventionen har faaet, idet man mener, at en Henstilling som den deri nævnte ikke burde gives til low powered Steamers og Sejlskibe, da der kun er ringe Sandsynlighed for, at en saadan kan efterkommes. — Man er endvidere fra samme Side af den Anskuelse, at ogsaa Hensynet til at opnaa en betydelig kortere Rejse kan give Skibsføreren tilstrækkelig Anledning til at fravige de nævnte Ruter.

(Fortsættes).

Kaptajnernes Ret til at udstede egne Konnossementer i Finland.

I sit Information Bureau Cirkulære for Oktober d. A. skriver The Baltic and White Sea Conference om ovennævnte Emne saaledes:

Det Antal Klager, der indkommer til »Information Bureau«, synes at antyde, at Rederne ikke i alle Tilfælde er helt kendt med de Bestemmelser, der den 4. Maj d. A. er udstedt af den finske Regering for at gøre det muligt for Skibsførerne i visse Tilfælde af Uoverensstemmelser med de finske Afskibere at udstede egne Konnossementer. For at sætte Rederierne i Stand til at drage den fulde Fordeel af det nævnte Regulativ gøres der her Rede for Hovedpunkterne af Spørgsmaalet om Konnossementer i Finland.

Redernes Stilling i finske Havne var førend Regulativet af 4. Maj nærmest uholdbar. Eksportørerne var og er endnu i et betydeligt Omfang begunstiget paa Redernes Bekostning, hvilket skyldes den Omstændighed, at den finske Eksport er Landets Hovederhverv. I Ly af de gamle Regulativer var Eksportørerne i Virkeligheden i Stand til praktisk talt at skyde ethvert Krav fra sig, hvor berettiget det end var, med Hensyn til Liggedagsgodtgørelse, Dødfragt etc. Denne fra et Rederstandpunkt højst utilfredsstillende Tilstand er blevet væsentlig forbedret ved det Regulativ, der er nævnt ovenfor, men Forbedringen vil selvfølgelig kun blive effektiv, naar Rederne er paa deres Post og nøje instruerer deres Kaptajner om, hvorledes de skal forholde sig i Tilfælde af Uoverensstemmelser.

Den vigtigste Forskel imellem det gamle og det ny Regulativ ligger i Klareringen af Ladningen. Tidligere blev Eksportørerne anmodet om at skaffe en Kopi af Konnossementet, undertegnet af Kaptajnen, naar de skulde udklarere Varerne hos Toldvæsenet. Dette er ikke længere Tilfældet, idet Kaptajnen er berettiget til at forlange, at alle Eksportafgifter skal være betalt eller deponeret, førend han undertegner Konnossementet, og til da behøver han ikke at meddele Afskiberen eller at diskutere med ham de Forbehold, han muligvis har i Sinde at gøre paa Konnossementet med Hensyn til Liggedagsgodtgørelse, Dødfragt etc. Dersom Afskiberen af en eller anden Grund undlader eller nægter at betale eller stille Sikkerhed for Eksportafgiften, efter at Lasten er blevet indtaget, bliver de ansvarlige for Liggedagsgodtgørelsen, og hvis de skulde fortsætte denne Vægring, efter at Liggedagene er udløbet, vil Rederne være berettiget til at ophæve Certepartiet. Kaptajnen er da berettiget til at lade Lasten udlosse og for at efterkomme Rederens Forpligtelser at lade den sælge for at dække alle de Omkostninger, som Rederen har haft, saavel som hans Krav paa Godtgørelse paa Grund af Kontraktsbrud. Paa den anden Side kan Kaptajnen, hvis Udførselsafgiften er blevet betalt eller deponeret, tilføre sine Reservationer paa det Konnossement, der bliver præsenteret ham til Underskrift, og hvis Afskiberen nægter

ham dette, kan han udklarere Skibet paa sit eget Konnossement. Hvis Afskiberne ønsker at have et rent Konnossement, maa de deponere en lignende Sum eller stille Banksikkerhed for Kaptajnens Krav paa Liggedagsgodtgørelse, Dødfragt etc., og naar dette er sket, kan Kaptajnen ikke nægte at underskrive Konnossementet, saaledes som det bliver præsenteret ham. Ved at vælge denne Fremgangsmaade opnaar Afskiberne den Fordel at kunne faa deres Sag bragt frem for den finske Ret i Lastehavnen, hvor alle Vidnesbyrd og Materialet med Hensyn til Kravene er til Stede, fremfor at skulle ty til Retten i Lossehavnen.

Der gives en anden Maade, paa hvilken Afskiberne kan forhindre Kaptajnen i at klarere Skibet paa hans eget Konnossement i Tilfælde af en Strid, nemlig ved at erholde et Paabud, der forbyder Skibet at afsejle, til enhver Uoverensstemmelse er udjævnet. Men for at gøre det, maa Afskiberne imidlertid stille Sikkerhed for alle de Tab, der kan blive paaført Rederne paa Grund af Opholdet, og da dette er en meget alvorlig Sag, vil Afskiberne naturligvis kun ty hertil, hvis Kaptajnens Fordringer er blottet for al Grund. Denne Fremgangsmaade er desuden saa sen, at Kaptajnen i de fleste Tilfælde vil have udklarert Skibet paa sit eget Konnossement og vil have forladt Havnen, førend Forbudet kan opnaas.

De ovennævnte Tilfælde angaar som nævnt Krav med Hensyn til Liggedagsgodtgørelse, Dødfragt etc. Hvis Striden derimod angaar Lastens Kvantitet, d. v. s., hvis Kaptajnen erklærer, at Mængden af den afskibede Last er større end angivet i Konnossementet, vil han kunne udstede og udklarere sit Skib paa eget Konnossement, naar han deponerer eller betaler Eksporttolden til Toldvæsnet af den Mængde Last, som menes at overstige det Kvantum, som Afskiberen opgiver som indlastet.

I Virkeligheden gaar Tingene ikke, som de burde. Rederne er tilbøjelige til at give efter for Afskiberne, hellere end at føre Sagen til det yderste, og Kaptajnerne lader sig forskrække af visse Afskiberes og Mæglerfirmaers Paa-stande. Disse synes at have slaaet sig sammen om at gøre alt, hvad de formaar, for at undgaa Følgerne af det ny Regulativ. Hvis Rederne imidlertid indtager et fast Standpunkt, vil de snart overbevise Afskiberne om, at de Fordele, som det ny Regulativ med Rette yder Rederne, kan ikke berøves dem. Det kan derfor ikke eftertrykkeligt nok tilraades Rederne, at de straks bør meddele »Information Bureau« enhver Vanskelighed af denne Natur, for hvilke deres Kaptajner bliver Genstand, for at enhver saadan Sag kan blive fuldt opklaret.

A. CHR. BERTHELSEN A/S

(tidl. Berthelsen & Larsen)

Skibsproviant- & Bunkerkulsforretning

Telegram-Adresse: „Aciba“

Telefoner 249 og 1607.

Responsa, afgivet i 1921 af Grosserer-Societetets Komite.

I et Trælast-Certeparti er det stipuleret, at et Sejlskib fra Stockholm skal afsejle til Söderhamn for der at indtage en fuld og bekvem Ladning Brædder og/eller Planke. Ankomsten til Byen Söderhamn faar Skibet Meddelelse om, at Lasten skal indtages i Nyhamn, paa hvilken Meddelelse Skibet søger og faar telegrafisk Bekræftelse fra Kjøbenhavn.

Jeg beder nu den ærede Komité meddele mig:

- 1) Ligger Nyhamn i Söderhamns Afskibningsdistrikt?
- 2) Er Skibet pligtigt til som nævnt at indtage Lasten i Nyhamn uden at kunne fordre Betaling for forgæves at have anløbet Söderhamn og der at have afventet Telegrambesked fra Kjøbenhavn?

Svarskrivelse af 19. August 1921:

I Besvarelse af Deres Skrivelse af 8. d. M. skal Komitéen efter indhentede Oplysninger meddele, at de deri fremsatte Spørgsmaal maa besvares saaledes:

ad 1. Ja.

ad 2. Da der i Certepartiet kun er nævnt Söderhamn, er Skibet formentlig kun pligtigt til at indtage Lasten i Nyhamn mod Godtgørelse for forgæves at have anløbet Söderhamn.

Til Brug ved en eventuel Retssag tillader jeg mig at udbede mig Deres Mening om følgende Sag:

Et Skib ankom til dansk Havn med en Ladning Korn. Konnossementet var ikke fremkommet, men der blev straks givet Kaptajnen en fuldt dækkende og betryggende Garanti af Førsteklasses Bånk, men dog nægtede Kaptajnen alligevel at udlevere Ladning, idet han hævdede kun at ville udlevere mod Original-Konnossementet. Der havde ikke meldt sig andre Modtagere til Ladningen, og der var ingen Tvivl om, at det var den rette Modtager.

I den Anledning er der blevet en Del Omkostninger, der er tilbageholdt i Fragten. Beløbet er ikke af nogen Betydning, men det er jo en Sag, der kan have ret stor Betydning, da Konnossementet i de fleste Tilfælde ikke er fremme saa tidligt som Skibet.

Der findes ikke nogen Kontrakt eller andre Dokumenter angaaende Sagen, og Original-Konnossementet er nu udleveret til Skibet.

Svarskrivelse af 9. September 1921.

I Anledning af Deres Skrivelse af 26. f. M. skal Komitéen henvise Dem til Sølovens § 139, hvorefter Skipperen har at udlevere Godset mod Præsentation af Konnossement, jfr. dog Lovens § 167 angaaende bortkomne Konnossementer. I Praksis maa det imidlertid siges at være almindeligt, at Skipperen i Tilfælde, hvor Konnossementet ikke rettidigt er fremkommet, efterkommer Ladningsmodtagerens derom fremsatte Anmodning ved modfyldestgørende Bankgaranti at udlevere Godset.

Vi og en af vore udenlandske Forretningsforbindelser har en divergerende Opfattelse af Begrebet »gode danske Havne«, idet vor Modpart gør gældende, at kun i Havnene Kjøbenhavn, Aarhus, Esbjerg, respektive Odense, Kolding og Horsens falder ind under dette Begreb, mens andre danske Havne ikke opfylder de Krav, der maa stilles til »god dansk Havn« hverken for direkte Afskibning eller med Omladning.

Da Spørgsmaalet er af stor principiel Betydning for os, anmoder vi den ærede Komité om en officiel Definition af det paagældende Begreb, henholdsvis en Specifikation af de Havne, der har Krav paa Betegnelsen »gode« i denne Sammenhæng.

Svarskrivelse af 21. Oktober 1921:

I Besvarelse af Deres Skrivelse af 31. August d. A. skal Komitéen efter fra forskellige Brancher i Sagens Anledning indhentede Oplysninger meddele, at der ikke kan gives noget almindeligt Svar paa Spørgsmaalet om, hvilke Havne der kan betegnes som gode danske Havne. At alene Kjøbenhavn, Aarhus, Esbjerg, Odense, Kolding og Horsens skulde kunne betegnes som gode danske Havne, maa under alle Omstændigheder anses for urigtigt.

Ved nærværende tillader jeg mig at forespørge den højtærede Komité, om De kan give mig Oplysning om, hvilken Kutyme der hersker i Handelen med Jernkæder til Fiskerbaade.

Jeg har til et Firma i Provinsen solgt »Handelskæder til Fiskerbaade i Handelskvalitet«, som under denne Betegnelse blev tilbudt og akcepteret af Kunden uden

Indvendinger af nogen Art og uden Forskrifter med Hensyn til Udførelsen. Kæderne er leveret blanke og elektro-svejsede, men Kunden paastaar, at denne Slags Kæder ikke kan bruges til Fiskerbaade og ikke kan betegnes som Handelskæder til Fiskerbaade.

Jeg tillader mig nu at forespørge, om Kæder i ovennævnte Udførelse kan anses for leveret i Overensstemmelse med den almindelige Betegnelse «Handelskæder til Fiskerbaade».

Svarskrivelse af 21. Oktober 1921:

I Anledning af Deres Skrivelse af 6. f. M. skal Komitéen efter indhentede Oplysninger meddele, at det ved Salg af Jernkæder til Skibsbrug (herunder indbefattet Fiskerbaade) er Kutyme, at der leveres haand- eller maskinsvejsede Jernkæder, som, naar det ikke er Kran-kæder, Styreledninger eller Kæder til andet specielt Brug, altid fremkommer i tjæret Stand. Elektrosvejsede Kæder tillades ikke af Klassifikationsselskaberne.

Benævnelsen »Handelskæder til Fiskerbaade« er ikke almindelig kendt.

Fragtmarkedet.

Den ringe Bedring, som har vist sig i visse hjemad-gaaende Markeder i den sidste Tid, er blevet haandhævet, skriver »Fairplay«, men i det hele er Fragtmarkedet utilfredsstillende, og det er fremdeles vanskeligt at arrangere en ud- og hjemadgaaende Rejse, der kan præstere mere end at dække Udgifterne navnlig for de mindre Baade, eller hvis Uheld støder til med en lang Rejse paa Grund af slet Vejr, daarlige Bunkerkul eller lignende. Der er ikke sket mange Fragtslutninger i det østlige Marked, men Tønnen er fast med lidt Fremgang her og der i de sidstnævnte Rater for Skibe, der kan laste tidligt. I disse Farvande er den forhaandenværende Tonnage ikke mere end moderat, bortset fra Rutebaadene, saaledes at det tør forventes, at at det bliver muligt at haandhæve de sidst betalte Rater. Australien har gjort lidt Fremgang paa Grund af, at Hvede af den ny Høst kommer frem. Der har været budt 37/6 Vest-Australien, 40/ Syd-Australien eller Victoria til Middelhavet/U. K./Kont., uden at der er blevet lagt videre Vægt herpaa. Java søger Tonnage for Oktober—November for Sukker til Japan, og Mauritius har Brug for Tonnage til c. 31/3 for tidlig Lastning og 30/ for November til U. K. En eller to Kul-Laster er blevet arrangeret fra Durban til 12/6 til Colombo og 13/ til Singapore, og Majs fra Beira/ Cape Town Range kan gøres til U. K./Kont. til fra 25/6 til 26/3 efter Størrelsen. Yderligere Forretninger kan gøres fra Calcutta og Madras Kysten til Middelhavet/U. K./Kont. Dødvægts-Forretninger fra Bombay, Kurrachee, Marmagoa er faste til 24/ à 24/6 efter Damperen, men der er kun en ringe Efterspørgsel i Øjeblikket fra Kurrachee paa »scale« Basis.

Det hjemadgaaende Marked fra Middelhavet er svagt. Aleksandria er repræsenteret ved Befragtningen af en stor Oktober-Damper til London til 10/6 pr. 60 Kbfd. Omfanget af Forretningerne fra Sortehavet og Donau tiltager lidt efter lidt, og et Antal Dampere har i den sidste Tid fundet Beskæftigelse. Fra Odessa, Nicolaieff, Novorossisk eller Theodosia kan tidlig lastende Dampere opnaa c. 15/U. K., 14/6 Kont. for senere Lastning bydes 6 d. mindre. Donau er fast med en moderat Efterspørgsel efter Tonnage til c. 17/3 à 17/6 for November-Skibe af en jævn Størrelse. Passende Dampere kan opnaa fra 18/6 à 19/6 efter Størrelse og Losse-Options.

Hvad Oktober- og November-Lastning i River Plate angaar, er dette Marked i en elendig Stilling, da der er mere Tonnage til Stede, end der kan finde Anvendelse. Der er end ikke Interesse for Lastning af den ny Høst. Fragtraterne for Januar—Februar-Afskibning er trykket

mere ned end ventet og staar nu til c. 23/6 for Skibe af Mellemstørrelse og mindre for store Skibe fra »up river« til U. K./Kont., med fuld Options.

Det amerikanske Marked er vedblivende fast med Efterspørgsel efter Tonnage for Korn fra Montreal og i mindre Grad fra »Northern Range«, navnlig til Middelhavet, Italien og Grækenland. For Oktober—November-Lastning behøver Montreal yderligere Tonnage paa Basis af 19 Cents pr. 100 lb. til Vest-Italien, én Lossehavn og 22 Cents til Grækenland. Lidt Forretning har der været gjort med Kullaster fra Hampton Roads, og der er fremdeles Efterspørgsel til c. \$ 4 til de nedre La Plata Havne, \$ 4 Rio Janeiro, \$ 2 Rotterdam/Hamburg-Range, \$ 2,25 fransk Atlanterhavshavn, \$ 3,10 Vest-Italien etc. Paa Form »0« tilbydes der fra 40/ til 42/6 efter Damperens Maal og Indtagende fra Golfen til Kont. Antwerpen—Hamburg Range for November-Lastning.

Kjøbenhavns Skibssalg-Bureau.

ved CHARLES HVILSOM,

21, Havnegade 21.

Køb og Salg af Sejl- og Dampskibe.

Forlang Katalog.

Send Opgave.

Skibsefterretninger.

Dampskibe.

Det Forenede Dampskibsselskab. Alexandra ank. hertil 24./10. — Algarve afg. Oran 22./10. til Alger. — Arizona ank. Montevideo 20./10. — Arkansas ank. New Orleans 15./10. — Beira afg. Palermo 22./10. til Lissabon. — Bergenhus ank. Bergen 23./10. — California ank. Hull 9./10. — Char-kow ank. London 22./10. — Dania afg. St. Vincent 14./10. til Göteborg. — Delaware afg. Glasgow 18./10. til Kaada. — Douro ank. Blyth 24./10. — Ebro ank. Aalborg 23./10. — Ella ank. Hamburg 22./10. — Erik II ank. Aarhus 20./10. — Esbern Snare ank. Aalborg 21./10. — Esbjerg afg. herfra 23./10. til Riga. — Florida afg. St. Thomas 16./10. til Golfen. — Frederik VIII afg. Kristiania 15./10. til New York. — Frode afg. Frederikshavn 18./10. til Glasgow. — Garonne ank. hertil 23./10. — Gen. Pallisen afg. Norfolk 9./10. hertil. — Gorm ank. Bathurst 12./10. — Halldan afg. Dunkerque 20./10. til Bordeaux. — Harald ank. Riga 8./10. — Hellig Olav afg. New York 23./10. hertil via Norge. — Helmer March ank. Montreal 16./10. — Hindsholm ank. Liverpool 21./10. — Hjortholm ank. Manchester 20./10. — I. C. Jacobsen afg. Libau 23./10. hertil. — Ivar afg. Kalmar 20./10. til Barry Roads. — Jolantha afg. herfra 23./10. til Kristiania. — Katholm ank. Aalborg 22./10. — Knud II ank. Antwerpen 21./10. — Louisiana afg. Bahia 9./10. hertil. — L. P. Holmblad ank. Antwerpen 4./10. — Magnus afg. herfra 20./10. til Antwerpen. — Maja ank. hertil 23./10. — Maryland afg. Kristianssand 20./10. til Barry. — Minsk ank. Marseille 22./10. — Moskov afg. Danzig 20./10. til London. — Nevada ank. La Plata 22./10. — Niels Ebbesen ank. hertil 23./10. — Odin ank. hertil 24./10. — Olaf afg. herfra 20./10. til Piteå Distrikt. — Oregon afg. Rosario 20./10. til Bahia Blanca. — Oscar II ank. hertil 16./10. — Pennsylvania afg. Madeira 20./10. hertil. — Rita ank. Hamburg 24./10. — Saga ank. hertil 23./10. — Seine ank. hertil 22./10. — Skjold ank. Aalborg 20./10. — Svanholm afg. Swansea 22./10. hertil. — Svend II afg. Pontadelgata 22./10. til Nuevitas. — Taarnholm ank. Danzig 18./10. — Texas ank. Savannah 21./10. — Tiber ank. Dunkerque 22./10. — Tomsk ank. hertil 24./10. — Trondhjem ank. Stettin 23./10. — Tula ank. Antwerpen 21./10. — Uffe ank. Riga 14./10. — United States afg. New York 18./10. hertil via Norge. — Sejler Viking afg. herfra 15./9. til Melbourne. — Virginia afg. Newcastle 9./10. til Boston. — Yrsa ank. hertil 21./10. — Brynhild ank. New Orleans 7./10. — Svanhild ank. Montreal 21./10. — Svava ank. Hull 21./10. — Botnia ank. Reykjavik 22./10. — Island ank. hertil 11./10. — Sleipner ank. Leith 24./10. — Halldan afg. Dunkirk 20./10. til Bordeaux.

Det østasiatiske Kompagni. Afrika afg. Portland 17./10. udg. — Annam ank. Antwerpen 22./10. udg. — Asia ank. Bristol 18./10. hfg. — Australien pass. Azorerne 19./10. hfg. — Chile afg. Moji 21./10. udg. — Dana ank. Nykjøbing F. 21./10. — Falstria pass. Perim 18./10. udg. — Fiona ank. Middlesbrough 23./10. udg. — Java pass. Perim 21./10. hfg. — Jutlandia afg. Singapore 18./10. hfg. — Sejler København afg. Portland 12./10. udg. — Malaya afg. La Rochelle 19./10. udg. — Mexico afg. Baytown 17./10. hfg. — Panama pass. Duungeness 17./10. udg. — Peru ank. Kobe 15./10. udg. — Progress ank.

Göteborg 23./10. udg. — Selandia pass. Gibraltar 20./10. hjg. — Siam afg. San Francisco 22./10. hjg. — Sierra Nevada afg. East London 18./10. udg. — Tongking pass. Azorerne 21./10. hjg. — Estonia afg. New York 17./10. østg. — Lituania pass. København 20./10. vestg. — Polonia ank. Libau 20./10.

Dansk-fransk Dampskibsselskab. Lifland, O. H. Petersen, afg. Emden 21./10. — Normandiet, K. H. Petersen, afg. Danzig 23./10. — Slesvig, Weichardt, afg. Brahestad 22./10. — Kurland, Berendsen, ank. Cardiff 13./10. — Bretagne, ligger i Okseøund. — Grønland, Kruse, ank. Sunderland 22./10. — Estland, Sørensen, afg. København 24./10. — Skaane, Kyhn, ank. Kiel 23./10. — Bornholm, Hansen, afg. Botwood 16./10.

Dana. Danebrog ank. Grimsby 16./10. — Danefelt afg. Wiborg 16./10. — Daneholm ank. Ridham Dock 9./10. — Danelag afg. Middleburgh 22./10. — Danemark ank. Nørresundby 19./10. — Danery ank. London 15./10.

Dania. Esther Maria laster Swansea for Zeebrugge. — Irene Maria pass. Kielerkanalen 23./10. p. R. t. London. — Mary lossers Calais. — Elie lossers London.

C. K. Hansen. Aalborg ank. Torneå 19./10. — Amalienborg afg. Norfolk 16./10. — Brattingsborg ank. Swansea 20./10. — Børglum afg. Cardiff 19./10. — Christiansborg ank. Aalborg 16./10. — Dansborg afg. Rosario 19./10. — Ellensborg ank. Immingham 19./10. — Elsborg pass. Skagen 17./10. — Flynderborg pass. København 21./10. — Fredensborg afg. Oporto 17./10. — Frederiksborg pass. København 21./10. — Hammershus afg. Bahia 14./10. — Jelling afg. Norfolk 20./10. — Jømsborg ank. Kemi 15./10. — Jungshoved ank. Buenos Aires 21./10. — Jægersborg ank. Acton Grange 19./10. — Kronborg ank. Trångsund 15./10. — Lilleborg ank. Grangemouth 16./10. — Rosenborg ank. Petrograd 4./10. — Silkeborg ank. Fredericia 20./10. — Skanderborg ank. Trångsund 20./10. — Skodsborg afg. Partington 19./10. — Spigerborg ank. Korsør 21./10. — Stegelborg afg. Burntisland 19./10. — Sønderborg pass. St. Vincent 11./10. — Taarnborg ank. Korsør 19./10. — Uranienborg ank. Pernambuco 21./10. — Viborg ank. Kristiania 12./10. — Ørkild ank. Santos 14./10. — Ørneborg pass. Ushant 20./10.

Heimdal. Simone, Rathje, ank. Sundsvall 21./10. — Vera, Rise, afg. Sund 19./10. — Aune, Larsen, ank. Trångsund 23./10. — Rømø, Christensen, afg. Frederikshavn 22./10.

Orient. Arabien ank. Vancouver 17./10. — Bolivia afg. Everett 19./10. — Indien afg. Rio Janeiro 19./10. — Kina afg. Norfolk 16./10. — Natal ank. Durban 15./10. — Paraua ank. Yokohama 14./10. — Rhodesia ank. Belfast 19./10. — Transvaal ank. Cardiff 17./10.

Æra. Enigheden, Jensen, ank. Grimsby 21./10.

Sejlskibe.

Panis. Ingrid, Petersen, afg. Cardiff 4./10. for Trinidad. — Kaj Hvilson, Wulff, afg. Antwerpen 16./9. for Cardiff. — Johanne, Larsen, afg. Port of Spain 18./10. for Newcastle. — P. Rasmussen, Larsen, afg. Port Daniel 5./10. for Tralee. — Dagny, Petersen, ank. Sundsvall 14./10. — Elisabeth Eff, Nielsen, ank. Narva 15./10. — Dronning Louise, Hansen, afg. Göteborg 17./10. for Umeå. — Vesta, Godfredsen — afg. Dysart 18./10. for Bogense. — Vega, Købke, pass. Skagen p. R. t. Dysart. — Ella Eff, Hvenegaard, ank. Newry 8./10.

Svendborg. Fortuna, Jørgensen, ank. Trångsund 17./10. — Leif, Jørgensen, ank. Københavns Red 16./10. for Plymouth. — Curt, Jørgensen, ank. Helsingørs Red 17./10. for London. — Sigrid, Hansen, er rapporteret udfor Exmouth 18./10. maa gaa til Søs igen. — C. V. Petersen, Petersen, ank. Steetin 18./10. — Kathrine, Hansen, pass. Isle og Wight 16./10. for Quimper. — Olga, Mouritzen, ank. Svendborg 18./10. — Marie, Nielsen, afg. Stornoway 19./10. til Dysart. — Christian, Rasmussen, afg. Helsingørs Red 14./10. til Brinc. — Erhardt, Larsen, ank. Torquay 19./10. — Vera, Hansen, ank. Gefle 12./10. — Johanne, Jensen, ank. Helsingørs Red 20./10. for Grangemouth. — N. P. Petersen, Larsen, ank. Munkedal 19./10. — Richard, Petersen, ank. Bridgewater 17./10. — Ellen, Andersen, ank. Dysart 20./10. — Concordia, Henriksen, pass. København 19./10. for Fenit Pier. — Roma, Baagø, pass. Kristianssand 20./10. for Douglas. — H. A. Hansen, Hansen, ank. Calais 21./10. — Neptun, Sørensen, ank. Seaham 22./10. — Gefion, Lund, pass. Helsingør 22./10. for Paimpool. — Valdemar, Kristensen, ank. Barnstaple 20./10. — Carla, Skov, pass. Frederikshavn 22./10. for Odense. — Cornwall, Madsen, ank. Drammen 22./10. — Minerva, Sørensen, ank. Sundsvall 22./10. — Kathrine, Hansen, ank. Quimper 23./10. — Nordborg, Hansen, afg. Porsgrund 23./10. til Boness. — Noah, Jørgensen, afg. Courseulle 23./10. til Boston.

Æra. P. R. Nielsen, Petersen, ank. Sønderborg 16./10. — Nanny, Bastrup, ank. København 17./10. — Nordstjernen, Hansen, ank. Helsingørs Red 17./10. — Pax, Christensen, ank. Swansea 18./10. — Bonavista, Christensen, pass. Fornæs 18./10. for Marstal. — Marna, Boye, afg. Reykjavik til Baybills. — Herkules, Bager, ank. Odense 18./10. — Sejerskransen, Lauritzen, ank. Koldby Kaas 19./10. — Gertrud, Albertsen, ank. St. Johns 19./10. — Venus, Boye, afg. Port of Spain til Poole. — Castenskjold, Christensen, afg. Marseille 18./10. — Arietis, afg. Pogo 18./10. til Oporto F. O. — Sif, Raahauge, ank. Alicante 19./10. — Fylla, Kromann, afg. Windau til Douglas. — Frem, Jørgensen, afg. Newhaven 20./10. til St. Johns. — Merkur, Hansen, afg. Liverpool 20./10. til Swansea. — Sine, Christensen, afg. Rouen 20./10. til Korsør. — Bien, Petersen, ank. Aalborg 20./10. — Duen, Hay, ank. København 19./10. — Neptunus, Jensen, ank. Middelfart 20./10. — Noa, Hansen, afg. Tønsberg 21./10. — Alf, Jørgensen, ank. Cardiff 21./10.

Fra Sø og Land.

Efterlysning. I Følge Indberetning fra det kgl. Konsulat i New Orleans afgik en dansk Sømand, Peter Nelson, ved Døden den 11. Januar 1922 paa et Hospital i Alexandria, Ia. U. S. A., efterladende sig et mindre kontant Beløb. Den Paagældende, der havde været Patient paa Hospitalet siden 2. Maj 1918, angives sidst at have været forhyret med D/S »New Orleans«, hvorhos det er oplyst, at han, der tidligere — engang i 1916 — havde været hospitalsindlagt i samme By, fra September til 26. December 1916 var forhyret med D/S »Hortence«.

Om Afdødes Slægtskabsforhold er det kun oplyst, at han ved sin Indlæggelse paa Hospitalet har angivet, at hans Fader, S. Nelson, tilligemed en Broder ved Navn Lassum Nelson var bosiddende i Danmark.

Personer, som maatte kunne give Oplysninger om Afdødes Slægtskabsforhold, bedes henvende sig skriftligt til Udenrigsministeriets Retsafdeling, Christiansborg.

Havarier og Forlis.

I Følge et den 18. ds. til Rederiet indlabet Telegram er den i Malmø hjemmelørende Damp »Egon« blevet minesprængt og er sunket i Indløbet til den finske Bugt. Besætningen er reddet. Damperen, der var paa 232 Netto Reg.-Tons, førtes af Kaptajn Blank og gik i regelmæssig Fart mellem svenske Vestkysthavne og Danzig, Libau, Reval og andre Havne i Østersøstaterne.

Den danske Damp »Bretagne«, der var grundstødt udfor Hävaringe, er den 18. ds. kommet flot og afgaaet til Oxeløund for at blive undersøgt af Dykker. Senere vil den afgaa til et eller andet Værft for at gaa i Dok.

Damperen »Ingeborg S.«, tilhørende Dampskibsselskabet Torm, København, grundstøtte den 21. ds. i Nærheden af Kasko paa den finske Kyst. Damperen rekvirerede pr. Radio Bjærgningshjælp, og tre af »Neptun«s Bjærgningsdampere afgik til Strandingsstedet, som de naaede i Løbet af Natten.

Damperen staar haardt paa Grund, og Maskin- og Lastrummet er læk. Damperen har en Størrelse af 1,028 Netto Reg.-Tons. Besætningen er bragt i Land.



INDHOLD:

København, den 25. Oktober 1923. — Af Fællesrepræsentationen for dansk Skibsfarts Aarsberetning for 1922. — Kaptajnernes Ret til at udstede egne Konnossementer i Finland. — Responsa, afgivet i 1921 af Grosserer-Societetets Komité. — Fragtmarkedet. — Skibsefterretninger. — Fra Sø og Land. — Havarier og Forlis. — Efterretninger for Søfarende. — Kurser paa Københavns Bers.

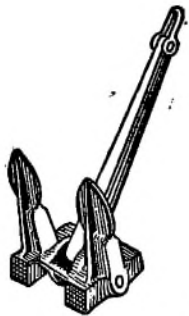

Staalstøberiet A/S Strømmens Værksted

pr. Christiania

Leverer al Slags Staalstøbegods.

Specialitet:

Staalstøbte Stevne, Ror, Propeller og Ankere

med Lloyds eller Veritas Certificat.

Repræsentant for Danmark:

Emil A. Schneider, Nørregade 40, Kjøbenhavn

T. I. P. Lichtenbergs Bagerier

Telefoner: 4320. **Rug- og Skibsbrødsfabrik** 12320. Adalgade 79, Kbhvn. & Islands Plads, C. •Skibsbrød.
Telegr.-Adr.: 8912.

Kunstfyrværker Fritz Busch

ved **Holger Pedersen**
anbefaler sig med

Signaleringsfyrværkeri af enhver Art.

Leverandør til de herværende Dampskibsselskaber og Statsbanedriftens Søfartsafdeling.

Laboratorium:

Kongens Enghave, V.

Tlf. Centr. 6081. Tlgr.-Adr.: »RAKETe, Kjøbenhavn. Privat tlf. Nora 2393

N. F. STEGMANN

Tlgr.-Adr.: »Stegmanns Nørresundby Telefon 918 — 718

A. Mou's Kødudsalg. — St. Annæ Plads 14. — Telefon 3816.

Kurser paa Kjøbenhavns Børs.

København, den 24. Oktober 1923.

Aktier.	Gjort til		Køber Sælger			Gjort til		Køber Sælger	
Nationalbank	146	146½	146	147	4½ % Jydske Land. Kreditf. 6. S.			87¾	89¾
Privatbank	120		119¾	120	4 - do. do. do. 6. -			82¾	84¾
Landmandsbank					4 - do. do. do. 5. -				
Handelsbank	131		130	132	3½ - do. do. do. 6. -			80½	82½
Københavns Diskonto- og Revisionsbank	80¾		80	82	3½ - Østift. Husm. Krdf.			88¾	90
Private Laanebank					4½ - do. do. do. 2. A.			90	92
Haandværkerbank			68½	70	4 - do. do. 3. Hoved-Afd.			87¾	89¾
Frederiksberg Bank					3½ - Jydske Husm. Krdf.			87¾	89¾
Danske Sukkerfabrikker	250½	250	250	250½	4½ - do. do. do. 3. A.	85¼		85¼	85½
Burmeister & Wains Fabrik	157	155	155½	156	4½ - do. do. do. 2. -	95½		95½	96
Forenede Bryggerier	223		222½	223½	4 - do. do. do. 3. Hoved-Afd.	87½		87½	87¾
Forenede Dampskibs-Selskab	81½	81¾	81¾	83	4½ - Ny jydske Købst. 7. S.	86¾		86¾	86¾
Dampskibs-Selskabet Norden	239				4 - do. do. do. 7. -	82¼		82¼	82½
do. Dannebrog	95¼		95½	96	4 - do. do. do. 6. -			93½	95½
do. Orient					3½ - do. do. do. 5. -			82¾	83
do. Myren	118		118	120	3½ - Vest sønderj. Konv. 5 S.			85¼	87¼
do. Torm					4 - Vest sønderj. 7. S.			85¼	87¼
do. Vendila					4 - do. do. do. 6. -			85¾	87¾
do. Progress	69½	70	70	70½	4½ - do. do. do. 7. -	85¼		85¼	85½
Dansk-Fransk Dampskibsselskab	98		97½	98	4 - Jydske Grundej. p. Land. 3. A.			84	84½
Østasiatisk Compagni	143¼	143	143	144	4½ - do. do. do. 2. -	84		84	84½
					4½ - Sønderj. Kreditf. 1. S.	85		85	85½
					4½ - Kbhvn.s Hypotekf. 2. S.			82	84
					5 - do. do. do. 2. -			86¾	87
					5 - Grundejernes Hypotekf. 2. S.	86¾		86¾	87
					5 - Jydske Hypotekf. 3. A.			87¾	89¾
					5 - Østift. do. 3. -			87	87½

Vekselkurser den 24. Oktober 1923.

	à vista Sælger	10 D. D. Køber	3 Md. D. Køber
Stockholm 100 Kr.	151,45		
Christiania 100 -	88,60		
Hamburg pr. 100 Mk.	0,35 *)		
London - 1 £	25,82		
Paris - 100 Francs	33,60		
Antwerpen - 100 -	28,75		
Zürich - 100 -	102,70		
Amsterdam - 100 Gylden	223,75		
Rom - 100 Lire	25,75		
Helsingfors - 100 f. Mk.	15,35		
Madrid - 100 Pesetas	77,00		
New York - 100 Doll.	5,76		
Prag	17,00		
Wien	82 **)		

*) pr. Milliard. **) pr. Million

Diskonto i Nationalbanken: 6 %, priv. Diskontenter: 6-7½, 9/10.
H. C. Møller, Bankforretning, 16, Ved Stranden.

DANSK SØFARTSTIDENDE

ABONNEMENTSPRISEN

er 3 Kr. pr. Kvartal, i Udlandet 18 Kr. pr. Aar. Enkelte Numre 35 Øre.
Abonnement modtages St. Annæ Plads 26, 10-3, hvortil ogsaa Bidrag
til Bladet m. v. adresseres, samt paa alle Postkontorer.

Bladet omdøles ved Postvæsenets Foranstaltning.

Enkelte Numre af »Dansk Søfartstidende« sælges paa Bladets Kontor og i Kioskerne.

AVERTISEMENTSPRIS.

Første Side pr. mm à 45 mm Bredde 30 Øre
Siden overfor og ved Tekst samt Bagsiden do. 20 -
De øvrige Sider do. 15 -
Mederation for 13 Gange 26 Gange 52 Gange
5 pCt. 10 pCt. 20 pCt.

For Udlandet er Priserne 25 pCt. højere.

Udgivet af et Aktieselskab — Ansvarhavende Redaktør: V. KROGH.
Bladets Kontor: St. Annæ Plads 26, Kjøbenhavn K. — Telefon Nr. 4639.
Trykt hos J. Jørgensen & Co. (Ivar Jantzen).

DANSK SØFARTSTIDENDE.

ORGAN FOR DANMARKS SKIBSFART.

Nr. 44.

Kjøbenhavn, Torsdag den 1. November 1923.

30. Aarg.



M. B. COHN
Toldbodvej 22.
KØBENHAVN K. Telefon 1403.
Telegr.-Adr.: AMIANTE
Grundlagt 1848.

Eneforhandling og Lager af
BOWRING'S og OCEAN OIL CO.'S
DIESELMOTOR-, MARINE- og CYLINDER-OLIER

RIMER BROS. R. B. TURBINOLIE
ANVENDES SPECIELT I PARSON'S TURBINER.

NORTH EASTERN MARINE

ENGINEERING Co., Ltd.

WALLSEND-ON-TYNE OG SUNDERLAND

Maskinbyggeri, Kedelsmede, Jernstøberi,
Metalstøberi og Kobbersmede.

Krumtapaksler og Skrueaksler leveres fuldt færdige.
Smedearbejde af enhver Art udføres.

Specielt anbefales vore Værksteder for Reparationer og
Forandringer af Skibsmaskiner samt alm. Maskinarbejde.

Telegramadresser: „NEWS, WALLSEND“ og „NEWS SUNDERLAND“.

Skibsrigger W. PEDERSEN

Wildersgade 24. Telf. Amager 5332 x
udfører **alt Riggerarbejde** samt **Splejning**
af Staal- og Jærnvirer.

DEN DANSKE LANDMANDSBANK

GRUNDLAGT 1871

ENHVER ART AF
BANKFORRETNING UDFØRES



DE PRIVATE ASSURANDEURER
LIMITERET.
STIFTET 1786
SØ OG TRANSPORTFORSIKRING
SLOTSHOLMSGADE 5
KØBENHAVN K.
TELEFON CENTRAL 6 & 4100 TELEGRAM ADRESSE „PRIVATE“
AGENTURER I DE FLESTE PROVINSBYER.



DEPOT:
HAVNEGÅDE 47
Telefon Central 4980

Depot
i alle Provinsbyer

Den anerkendte Originale Rahtjens Compositon

for Skibsbunde- Eneforhandling for Danmark:

Emil A. Schneider,
Telefon 8210. Nørregade 40 - København.

Howaldtswerke, Kiel. Nybygninger og
Reparationer

Generalrepræsentant for Danmark, Norge og Sverrig:
Carl Holtermann, Amaliegade 24,
København K.
Telef. Central 10140 — Statstelefon 393 — Telegr.-Adr.: Carlholtermann

FORSIKRINGS-AKTIESELSKABET „SKANDINAVIA“

tegner Sø-, Transport- og Krigsforsikring.
Kongens Nytorv 6. — København K. — Telefon 9316.
Aktiekapital: 20 MILLIONER KRONER
Hovedrepræsentant for Skandinavien: ^{A/S} GRØN & WITZKE, Kongens Nytorv 6, København.

C. K. HANSEN
DAMPSKIBSREDERI
DAMPSKIBS-, HAVARI- OG ASSURANCE-AGENTUR
BEFRAGTNING OG KØB OG SALG
AF DAMP- OG SEJLSKIBE

KØBENHAVN
29 B, Amaliegade.

Telegr.-Adr.: HANSEN
{ Central 72 (10 Ledninger)
Telefoner: { — 50589 (6 Em.- 9 Fm.)
Statstelef. 13 (2 Ledninger)

Filial: HELSINGØR
2, Soflegade.

Telegr.-Adr.: HANSEN
Telefon: Helsingør 972.

Telf. 44 & 468

»ALPHA« STAT. 11
MOTOREN

Bedste 4 Takt Motor.
Bygges fra 2—120 HK.
Over 3800 i Brug.

MOTORSPIL
i alle Størrelser.

Forlang Tilbud.
A/S Frederikshavns
Jernstøberi & Maskinfabr.
Brødrene Houmøller
(Tlg. Motorhoumøller)
FREDERIKSHAVN.



P. Brown jun. & Co.
Dampskibsrederi * Dampskibsagentur
Amaliegade 43. — Telegr.-Adr.: »Brown«. — Tlf. C. 276.

A. P. MØLLER,
KØBENHAVN

Rederi. Befragtning. Klarering.
Dampskibsekspedition.
Køb og Salg af Skibe. Skibsbygning.

Telegram-Adresse: »MERSK«
Stats-Telefon 33 Telefoner 514
(Omstilling til samtlige Afdelinger)

DAMPSKIBSSELSKABET
„TORM“

Telegramadr. »Torm«. Telefon 2437.

Kontor:
St. Strandstræde 9, 2. S. Kjøbenhavn.

SØMANDSLOVEN
AF 1. MAJ 1923.

Vejledende Fremstilling
af Kontorchef i Handelsministeriet EMIL KROGH.

Indbunden..... 1 Kr. 65 Øre pr. Expl.
gennemskuddt med hvide Blade 2 — 00

Særtryk af »Dansk Søfartstidende«.

OLSKIND



OLJETØJ
For ALLE
TLF. SUNDBY 3230-3231.

Olskind
er
betydelig
nedsat.
—
Kvaliteten
er
betydelig
forbedret.

Cand. pharm. **Harrsen & Schlier,**
Øresunds Sidevej. København S.

Danish Shipping Company Ltd. ^{A/S}

Sct. Annæ Plads 28.
Kjøbenhavn K.

Skibs- og Havariagenter.

Befragtning, Klarering & Dampskibsekspedition.
Køb og Salg af Skibe og Kontrahering
af Nybygninger.

Telegr.-Adr.: PACAO. Telefoner: **1535-5836.**
Statstelefon: **527.**

^{A/S} **FORSIKRINGSSELSKABET „CODAN“**
Generalagenter **P. SØHT & CO.**
AFDELING FOR SØ- OG TRANSPORTFORSIKRING
Telefon 14,995 NIELS, JUELSGADE 9, 2. S. Telegr.-Adr.: »Gnirdos«

DE FORENEDE JERNSTØBERIER
 AFDEL: CHRISTIANSHAVNS JERNSTØBERI
 HOLMBLADSGADE 27 · KØBENHAVN



SKIBS BAGE OVNE



KABYS KOMFURER
 I ALLE STØRRELSER

CHRISTIANSHAVNS JERNSTØBERI

SKIBSOVNE I STORT UDVALG

FORLANG KATALOG · TELEFON: 1630

A/s KØGE VÆRFT
SKIBS- & MASKINBYGGERI
 TELEGR.-ADR.: DOCK KJØGE TELEFON 426
 — DANMARK —

NYBYGNINGER INDTIL 9000 Tons d. w.
 2 PATENT SLIPPER FOR SKIBE INDTIL 290' LÆNGDE
 40 Tons FLYDEKRAN
 REPARATION AF SKIBE OG MASKINER

Randers Rebslaaeri



Hamp- og Staaltraadstougværks-Fabrik
Randers
 Tougværk af Hamp, Manilla og Cocos
 alle Dimensioner.

Jærn- og Staalouge

til Skibsbrug og Elevatorer

Oplag hos

JØRGEN JENSENS Eftf.
 København

KAY DYHR

Kvæsthusgade 1, København K.
 Telf. Centr. 8901 - 6886 - 6885. Tlgr.-Adr.: Kaydyhr - København.

Kunstig Træk- og
 Oliefydings-Anlæg

fra
JAMES HOWDEN & CO.
 GLASGOW

Skibs- Provianteringshandlere.

Kjøbenhavn og Provinserne.

Kjøbenhavn. Georg Sørensen, Nyhavn 13, Tlf. 6404.

Oscar Rolff, St. Annæ Plads 22. Tlf. Centr. 4140.

Bjørch-Jensen & Co., Holbergsgade 24. Tlf. 7262.

Th. Møller, Nyhavn 45 & 47. Tlf. 387.

Charles Hvilsom, Havnegade 21, Tlf. 4705 og 4810.

Jens With, Nyhavn 19, Tlf. 5349. Telegram-Adresse: Skibs-with.

Aalborg. Bertelsen & Larsen. Telegr.-Adresse: »Aciba«. Telefoner 249 og 1607.

P. Hansen & Co. ved P. Hansen & E. Schmidt Pedersen.

Skagen. P. Saxberg, Telefon 86.

Frederikshavn. P. Saxbergs Eftf., Telef. 244 og 482. Telegram-Adresse: Saxberg.

P. Schou & Co., Telefon 12. Statstelefon 17.

Randers. A. L. Nielsen, Tlf. 266 og 224.

P. HANSEN & Co.

ved
 P. HANSEN & E. SCHMIDT PEDERSEN
 Bunkerkulforretning.
 Skibsprovianter.
 AALBØRG.

A. L. NIELSEN

Telf. 266 RANDERS Telf. 224

**Skibsproviantering
 Forhyringskontor**

P. Schou & Co. Frederikshavn

Skibsprovianteringsforretning

Telefon Nr 12 Telegramadresse »Schou« Statstelefon Nr. 17

I Frederikshavn

provianteres de Herrer Skibsførere bedst og billigst hos

P. Saxbergs Eftf., N. Mogensen
 Skibshandel.

Telegram-Adr.: »Saxberg«. Telefoner: 244 & 482.

P. SAXBERG. SKAGEN.

Skibsprovianteringsforretning.

Telefon 86. — Telegr.-Adr.: »Saxberg«.

JOHS. UTZON, Aalborg,

edsvoren Skibsmægler.

Telefon 2075 & 2200. Statstelefon 2. Telegr.-Adr.: UTZON.

— Telefon 5349. —

Tlgr.-Adr.: Skibswith.

Jens With

Skibsprovianteringsforretning

NYHAVN 19

Telefon 200.

ASSENS

Telegr.-Adr.:

Statstlf. 10.

MOURITZ G. KRAG

»Krag.«

Edsvoren Skibsmægler

Klarering — Befragtning — Assurance — Havari.

Agentur — Kommission — Spedition — Køb og Salg af Skibe.

AALBØRG

Telefon 56 & 1409.

CHR. JENSEN

Telegr.-Adr.:

Statstelefon 40.

Edsvoren Skibsmægler

»Søborg.«

Søborg & Benthin's Eftf.

N. F. STEGMANN

Tlgr.-Adr.: »Stegmann«

Nørreaundby

Telefon 918 — 718

Husk

Petersen - Faxe's

1. Kl.s Herreskrædteri,
 Kjøbenhavn.

Stort Lager af færdigsyede Klædninger.

Bjørch-Jensen & Co.

Skibsproviantering

Holbergsgade 24

4. Sted fra Nyhavnbroen.

Hurtig Ekspedition. — Blidige Priser.

Telegr.-Adr.: »Bjørch-Jensen«.

Telefon 7262.

Hans Olesens Eftf.

(Niels Wang)

Skibsmægler, Horsens

Carl v. d. Hude

Skibsmægler. Aarhus.

Jervell & Knudsen

Skandinaviske Møglere

Befragtning og Havariagenter

Telegr.-Adr.: JERVELLCO.

OPORTO, PORTUGAL

Otto Wang

Skibsmøglere og Befragtnings Agenter

Specialitet: Saltfragter

Skibshandel

Telegram-Adr.: »WANGCO«

LISSABON

Oscar Rolff,

St. Annæ Plads 22.

Kun absolut første Klasses

Skibsproviant.

Telefon: CENTRAL 4140.

AKTIESELSKABET
DET ØSTASIATISKE KOMPAGNI
(The East Asiatic Company, Limited)

KØBENHAVN
Filialet: **BANGKOK** og **SINGAPORE**

Egne Agenturer: Soerabaya, Shanghai, Hankow, Vladivostock, Dalny, Harbin, New York, Valparaiso, San Francisco, Durban og Johannesburg.

Regelmæssig Rutebart paa Siam, Kina, Japan, Sydafrika, Australien, Java, Vestindien, Meksiko og Vestkysten af Nord- og Sydamerika.

Import til Evropa af østasiatiske og andre oversøiske Produkter, Teak- og andre Træsorter.

Eksport til oversøiske Pladser af europæiske Produkter. — Skov- og Savmølle drift i Siam.

Alle nærmere Oplysninger erholdes ved Henvendelse paa Kompagniets Hovedkontor, Holbergsgade 2, København K.

BALTICA

Dansk Forsikring
Brand-, Ulykke-, Ansvar-, Automobili-,
Driftstab- & Lovpligtig Ulykkes-
forsikring
Hovedkontor og Direktion:
BREDGADE 42 - TELF.: 4058
TELEGRAMADR.: **BALTASSU**

HANSA · Tysk nautisk Tidsskrift.

Organ for samtlige Interesser indenfor den tyske Handelssejlfart og Haafskeri

Et virksomt Annonceorgan for Firmaer, som ønsker at træde i Forbindelse med den tyske Sejlfart, den tyske Havfiskeriering, den tyske Handel og den tyske Industri.

Abonnementspris, inklusive Porto, 30 Kr. pr. Aar.

HANSA'S Forretningsadresse er: Hamburg 11, Steinhöft 3.

A S Motorfabriken „Dan“

Bragesgade
10.

Telegr. Adr.:
Motordan.

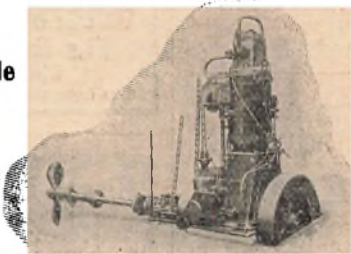

København
L.

Telefon:
Ctr. 8006 - 8007

„DAN“ MOTORER
for Skibsbrug i Størrelser fra 5—140 HK
samt **Motorspil** og **Lossespil** af enhver Art.

Telefon 5480. **SKIBE** Telgr.-Adr. „Frelights“

C. P. Jensen

St. Annæ Plads 6

A/s Dpskss. **Orion.**

J. Melander,

rif. Blikkenslager. 1162

Alt Skibsarbejde udføres.
Lille Strandstræde 3.

Sætterskipperskolen,
Snoghøj, Fredericia.

Forberedelse til Sætterskipperprøven begynder 5. November.
Eksamen midt i Marts.
Otterstrøm.

Remington.

eneste Skrivemaskine, der
adderer og subtraherer.
Eneforhandler:
L. Kristensen, 27, Vestergade.

**V. T. Mathiesen
& Sønner . .**

Blikkenslager. Skibsinventar.
Kabys og Baadeinventar, Lan-
terner og Lamper med Certifi-
cat til Carbid og Tran, Kompas-
hætter, Autogen-Svejsning.

Alt Skibsarbejde udføres.
Telefon 9445.

Foldbodgade 6. København.



C. L. Seifert

Kgl. Hof-Guldtrækker
Kgl. Svensk Hof-Leverandør

St. Regnegade 12—16, København

Guldtrækkerartikler og Uniformseffekter

Telegramadresse:

Cseifert

— i bedste Kvaliteter —

Specialitet: Elegante Uniformshuer

Telefon:
Central 297
5 Ledninger.



ATLAS

Skibs-Dampturbiner
med Tandhjulsudveksling

i mest moderne Udførelse.

A/s ATLAS, Nørrebrogade 198, København L.

Meddelelser fra Fællesrepræsentationen for dansk Skibsfart.

(De under denne Rubrik staaende Meddelelser indrykkes paa Foranledning af Fællesrepræsentationen for dansk Skibsfart.)

I Fællesrepræsentationens Møde d. 12. ds. blev bl. a. følgende Sager behandlet:

Skrivelser fra Handelsministeriet angaaende:

1. Udkast til Bekendtgørelse om visse Forholdsregler til Skibsfartens Betyggelse. — Indstilling til Ministeriet vedtoges.

2. Besættelsen af Posten som ulønnet dansk Konsul i Leith. — Indstilling til Ministeriet vedtoges.

3. Spørgsmaalet om at udnævne en ulønnet dansk Konsul i Tokio og eventuelt angaaende Postens Besættelse. — Indstilling til Ministeriet vedtoges.

4. Spørgsmaalet om Udvidelse af Danmarks konsulære Repræsentation i Afrika. 1. Beh.

5. Spørgsmaalet om, at der ved Bestemmelse i Havne-reglementerne meddeles Havnene Bemyndigelse til at ordne Bugserforholdene og fastsætte Takster efter Approbation af Ministeriet for offentlige Arbejder. — Indstilling til Ministeriet vedtoges.

6. Spørgsmaalet om Ønskeligheden af, at der for Tiden finder en Udvidelse Sted af Adgangen til for udenlandske Skibe at drive Kystfart her i Landet. — Indstilling til Ministeriet vedtoges.

7. Spørgsmaalet om et fra norsk Side fremsat Forslag angaaende Indførelse af nærmere bestemte Kendings-signaler til Betegnelse af Sundhedstilstanden om Bord. — Indstilling til Ministeriet vedtoges.

8. Udkast til Bekendtgørelse angaaende Erstatning for Skibsmandskabets ved Skibets Forlis forårsagede Tab af ombordværende Ejendele. — Indstilling til Ministeriet vedtoges.

9. Sømændenes Forbunds Oprettelse af et Forhøringskontor i Hamburg. — Indstilling til Ministeriet vedtoges.

10. Et af Justitsministeriet udstedt Cirkulære om, at der ved Noteveksling mellem den danske og den britiske Regering er truffet Aftale ang. den Ret, der tilkommer det paagældende Lands Konsulæremænd til i det andet Land at optræde som Repræsentant for Ejere af standsede Skibe og Gods, tilhørende Undersaatter i det Land, de repræsenterer. — Sagen toges til Efterretning.

Kjøbenhavn, den 1. November 1923.

Den engelske Skibbygningsindustri. I Følge Lloyds Register viser Opgørelserne for det Kvartal, der sluttede den 30. September, en stærk Nedgang i den britiske Skibbygningsindustri. I Storbritannien og Irland var paa det Tidspunkt 1,271,195 Tons under Bygning, hvilket var c. 67,000 Tons mindre end ved Slutningen af Juni, men sammenlignet med samme Tidspunkt i Fjor en Stigning paa 346,000 Tons. Denne Stigning angiver ikke paa tilstrækkelig klar Maade de nuværende Forhold indenfor Skibbygningsindustrien, da det samlede Tal omfatter 242,000 Tons, paa hvilket Arbejdet er udsat eller standset paa Grund af den uheldige Konflikt, som i Øjeblikket har ramt Skibsværfterne. Trækkes disse 242,000 Tons fra det ovenfor anførte samlede Tal, kommer man til det Resultat, at der faktisk for Tiden kun er 1,029,000 Tons under Bygning. Dette er det laveste Tal i de sidste 14 Aar.

I de øvrige Lande er der 1,024,000 Tons under Bygning. Tallene for de ledende Lande er følgende: Tyskland 345,985, Italien 145,423, Frankrig 142,660, Holland 104,491 og De Forenede Stater 99,883 Tons.

Rødbyhavn Skibsværft. Paa et i September Maaned afholdt Møde paa Rødbyhavn Skibsværft er Værftet i Følge »Lolland-Falsters Venstreblad« af Likvidationsudvalget repræsenteret ved Godsejer Moesgaard-Kjeldsen og Direktør Fischer blevet solgt til Skibsreder H. Petersen, Overretssagfører Poulsen og Direktør Drost, alle af Kjøbenhavn. Værftets Hovedkreditor var repræsenteret ved Bankdirektørerne Hassing Jørgensen og Kerk. Værftets nuværende Bankforbindelse var repræsenteret ved Forpagter Ingemann, Raahaugegaard. Handelen afhænger af, at Byraadet vedtager en Indstilling, som Havneudvalget og Bankdirektør Hassing Jørgensen har forelagt. Saa snart Indstillingen er godkendt, vil Værftet blive sat i Gang under et nyt Firmanavn.

I et den 8. f. M. afholdt lukket Byraadmøde, hvori Stiftamtmand Oxholm deltog, vedtoges den Indstilling, som Havneudvalget, Revisionsbanken m. fl. har tilstillet Byraadet og Ministeriet angaaende Rødbyhavn Skibsværft. Efter at denne Vedtagelse er sket, er Skibsværftets Fremtid sikret, da Indstillingens Vedtagelse var en Betingelse for, at Værftet kunde overgaa til dets ny Ejer.

Den australske Regering ønsker at sælge 30 Dampskibe paa ialt 193,000 Tons d. w. Det har vakt stor Interesse i den engelske Skibsfartsverden, at den australske Regering udbyder en bloc 30 af sine Dampskibe paa ialt 193,000 Tons d. w. til Salg. Det opfattes som et Bevis paa, at statsdrevet Skibsrederi ikke kan klare Konkurrencen med private Skibsrederier.

Blandt de 30 udbudte Dampskibe er der 7 af »Austral«-Klassen. De er bygget i Glasgow i Aarene 1906—1909. Disse tilhørte tidligere »Strath«-Linien og blev købt for en meget høj Pris af den australske Regering. »Austral«-Klassen er paa c. 7,200 Tons d. w. og gør 9 Mils Fart.

Der er desuden 6 Dampskibe af »D«-Klassen. Disse er paa c. 5,600 Tons d. w. Fem af dem blev bygget i Newcastle, N. S. W., paa Regeringens Værft. Et blev bygget i Sydney paa Marinens Værft.

Endvidere er der c. et Dusin Dampskibe af »E«-Klassen. Disse Skibe er helt moderne, idet de er bygget i Aarene 1920—1923. »E«-Klassen er paa c. 3,300 Brutto Reg.-Tons og gør 9 Mils Fart.

Resten af de til Salg udbudte Skibe er bygget i England og er paa c. 6,000—7,000 Tons d. w.

Nakskov Skibsværft. Efter hvad »Vestlollands Avis« erfarer, har Nakskov Skibsværft fra et norsk Rederi modtaget Bestilling paa Bygning af en Tankdampner paa c. 14,000 Tons. Det bliver det største Skib, der er bygget i Skandinavien.

Kinesiske Sørovere. En kinesisk Floddampner, der var paa Vej fra Hongkong til Kongmoon, blev den 23. Oktober d. A. angrebet af Sørovere. Kaptajnen og 1. Styrmand, der begge var Englændere, blev alvorligt saaret. De er bragt paa Hospital. Af det indiske Mandskab blev én saaret, to overmandet og Resten afvæbnet. Søroverne fjernede sig derefter med et betydeligt Bytte. Ingen af dem er blevet taget til Fange.

Af Fællesrepræsentationen for dansk Skibsfarts Aarsberetning for 1922 gengiver vi følgende Uddrag:

Lodsforhold.

Efter at Repræsentationen, som det fremgaar af Aarsberetningen for 1921, overfor Handelsministeriet havde rejst Spørgsmaalet om Nedsættelse

af de danske Lodstakster, har Marineministeriet gennem Lodsdirektøren forelagt dette Spørgsmaal for samtlige Lodserier til Udtalelse og derefter tilskrevet Handelsministeriet følgende:

»I Skrivelse af 14. Oktober 1921 har Fællesrepræsentationen for dansk Skibsfart i Anledning af et Spørgsmaal om Ændring i de for danske og svenske Sundlodserier fælles Takster udtalt sig angaaende en Nedsættelse af andre danske Lodstakster som følger:

»Repræsentationen maa endvidere holde for, at andre danske Lodstakster bør bringes ned paa samme Niveau, idet Prisniveauet siden Lodstaksternes Forhøjelse fandt Sted er dalet betydeligt, og Skibsfartens Ydeevne er en ganske anden end den Gang. Man anser det for absolut paakrævet at søge Skibsfartens Udgifter reduceret, saa meget mere, som det er en Kendsgerning, at Trafiken paa danske Havne lider under den meget paagaende Konkurrence fra Hamborg. En større og større Del af den Trafik, som normalt skulde gaa til danske Havne, besørger nu af store Baade til Hamborg og omlosses enten pr. Bane eller Lægter til Danmark. Det vil absolut være nødvendigt at søge at imødegaa disse Forhold, og Repræsentationen skal bestemt henstille, at den foretagne Forhøjelse af Lodstaksterne nu reduceres til 50 pCt. af Grundtaksten, samt at ogsaa dette Niveau betragtes som midlertidigt, idet en yderligere Reducering formentlig senere bør finde Sted.«

Denne Skrivelses Indhold har i Henhold til Lodslovens § 52 været forelagt samtlige Lodserier til Udtalelse, hvilke Udtalelser er indsendt til Marineministeriet med Skrivelse af 18. Januar 1922 fra Lodsdirektøren, hvoraf meddeles følgende Uddrag:

»I Henhold til Ministeriets Skrivelse af 18. November 1921 B. Nr. 3201, har Spørgsmaalet om Nedsættelse af Lodstaksterne været sendt Lodserierne til Udtalelse, jvfr. det hermed følgende trykte Cirkulære fra Lodsdirektøren (Bilag Nr. 1).

Resultatet har været følgende:

153 Lodser udtaler sig bestemt imod for Tiden at imødekomme den begærede Nedsættelse af Lodstaksterne.

9 Lodser har sluttet sig til Fællesrepræsentationens Krav om Takstnedsættelse.

3 Lodser overlader Sagen til Lodsdirektørens Afgørelse.

13 Lodser har ikke svaret.

178 ialt.

Af Lodserierne er der

a) 3 Lodserier med 20 Lodser, der har Takster for Farvandslodning, heraf har Nyborg Lodseri med 3 Lodser samt Lodsoldermanden i Helsingør tiltraadt den begærede Nedsættelse for Farvandslodningernes Vedkommende, Nyborg dog kun mod Forhøjelse af Havnetakster for Skibe over 5000 Br. Reg. Tons.

b) 13 Lodserier med 51 Lodser, der har Takster for Langlodsning, heraf har 7 Lodserier med 31 Lodser tiltraadt Takstnedsættelsen for Langlodsningernes Vedkommende.

Motiveringen mod for nærværende at nedsætte Lodstaksterne i sin Helhed er i Sammenhæng følgende:

1) at Dyrtiden endnu ikke er saaledes aftaget, at Nedsættelsen af Lodstaksterne kan være berettiget, saalænge der ikke ogsaa sker Nedsættelse paa andre Afgifter.

2) at Lodserne i Krigens første Aar selv maatte bære Dyrtiden, og at den senere stedfundne Forhøjelse af Taksterne har virket saa kort, at ingen Kapitalopsparring til at staa imod med i Fremtiden har kunnet finde Sted, hvortil kommer, at Driftsudgifterne vedblivende er meget store.

3) at Skibsfragterne vedblivende er høje.

4) at den overvejende Del af Lodsindtægterne kommer fra udenlandske Skibe, og at derfor en Nedsættelse af Lodstaksterne vil begunstige disse Skibe og gøre dem endnu mere konkurrencedygtige over for den hjemlige Skibsfart.

Hertil bemærkes, at

ad 1) det nuværende Pristal er 237 og de nuværende Havneudgifter er 200—330 (fraregnet enkelte mindre Havne, der har større eller mindre Afgifter), medens de nuværende Lodstakster kun er forhøjet med 100 pCt.

ad 2) Lodstaksterne forhøjedes

fra 10/5. 1917 til 133¹/₃,

- 15/10. 1918 - 200,

men samtidig har de stigende Driftsudgifter og de offentlige Skatter virket saaledes, at der i al Almindelighed ikke vides noget at erindre imod det af Lodserierne i dette Punkt fremsatte.

ad 3) Ifølge Dansk Søfartstidende var

	i 1. Halvdel af 1914	i 2. Halvdel af 1921
Kulfragter fra Østengland til danske Havne	3 ¹ / ₂ à 4 ¹ / ₂ Kr. pr. Ton	10 à 15 Kr. pr. Ton
Smaaskibsfragter fra København til Provinshavnene	10 à 20 Øre (pr. 100 kg?)	75 à 100 Øre (pr. 100 kg?)

ad 4) Antal Lodsninger og indvundne Lods-penge fra

	Danske Skibe.				Ialt	
	Sejlskibe	Lods-penge Kr.	Dampskibe	Lods-penge Kr.	Skibe	Lods-penge Kr.
i 1920 . . .	3722	106.456	6837	531.820	10559	638.276
i 1921 . . .	2124	56.159	6659	475.993	8783	532.152
Udenlandske Skibe.						
i 1920 . . .	5981	251.890	11221	1185.125	17202	1437.015
i 1921 . . .	3054	98.271	10806	872.178	13860	970.449

En Nedsættelse af Lodstakster med 25 % gennemført i 1921 vilde — medmindre Nedsættelsen har bevirket større Lodsbenyttelse — have givet en Gevinst for danske Sejlskibsrederier af 14.040 Kr. og for danske Dampskibsrederier af 118.998 - hvilket altsaa for danske Lodser vilde have betydet et Bruttotab af 133.038 Kr hvortil yderligere vilde være kommet et Bruttotab af 242.612 -

fra udenlandske Skibe, hvilke disse vilde have indkasseret uden nogen tilsvarende Fragtlettelse for det danske Samfund, og efter Lodsernes Udsagn klager fremmede Skibe aldrig over danske Lods-penge. (Fortsættes).

Forskelligartede Trekanters Udregning efter Martellis Tabeller.

Af Styrmand *Edw. W. Erichsen.*

Af mine foregaaende Artikler i dette Blads Nr. 24, 25 og 26 har man set, hvorledes man efter Martelli anstiller de forskellige Beregninger i den velkendte sfæriske Trekant, bestaaende af Polardistance, Zenithdistance og Kobredde, og som Vinkler: Timevinkel og Azimut, men dels for at give bedre Forstaaelse af de her givne Reglers Fremkomst og dels for at kunne benytte Tabellerne til Beregning af andre forekommende sfæriske Trekanter skal jeg her give en Redegørelse for Behandlingen i de forskellige tænkelige Tilfælde, da en mere indgaaende Definition vil støtte Hukommelsen og bestyrke Tryghedsfølelsen for Rigtigheden af Udregningen.

Først og fremmest for at kunne benytte sig af Martelli gælder den Regel, at man enten maa kende alle tre Sider eller ogsaa én Vinkel og de to hosliggende Sider. I første Tilfælde kan man saa finde hvilken som helst af Vinklerne, og i andet Tilfælde den modstaaende Side. Nu maa man vel huske paa, naar man beregner en Trekant efter Martelli, at det ikke er Siderne i Trekanten, man regner med, men deres Komplement, f. Eks. i den sfæriske Trekant, hvor Siderne angiver Polardistance, Zenithdistance og Kobredde, regner man jo ikke med disse Størrelser, men med Deklination, Højde og Bredder, følgelig maa man ogsaa gøre det i alle andre Tilfælde. Naar man nu har en Trekant, hvori Siderne udtrykker andre Elementer end de ovennævnte, ved man, at Vinklen hører hjemme i Tab. 5, de to hosliggende Siders Komplement i Tab. 1 og den modstaaende Sides Komplement i Tab. 3. Mellemregningerne er ens i alle Tilfælde, og de udelades derfor i det efterfølgende, da det eneste, man skal lægge Mærke til, er, hvorvidt Vinklen skal tages foroven eller forneden i Tab. 5, og om de to hosliggende Siders Komplement skal adderes eller subtraheres. Ligeledes maa man ikke glemme, at en Sides Komplement ikke alene er det Antal Grader og Minutter, den er under 90 Grader, men ogsaa det, den er over 90 Grader. En gældende Regel er, at den Vinkel, man direkte beregner, altid i Tab. 5 tages ud forneden paa Siden. Naar man i somme Tilfælde tager den foroven, er det, fordi man i Virkeligheden har beregnet Supplement-Trekanten og dens Vinkel og derfor for at faa den søgte Vinkel maa subtrahere denne Nabovinkel fra 180 Grader, hvad der bliver det samme som at tage Vinklen foroven paa Siden, mene iøvrigt vil man se det af det følgende:

Eks. 1. Den simpleste Form og Grundformen for den martelliske Trekant er den, hvori alle 3 Sider er under 90 Grader. Vi ved fra Tabellernes Anvisning, at man her subtraherer de to hosliggendes Komplement, og Vinklen tages i Tab. 5 forneden. Gaar man nu modsat Vej og skal finde den modstaaende Side, maa man huske at subtrahere Resultatet fra 90, da det stadigvæk er Komplement, man regner med og ikke Trekantens Sider.

Eks. 2. Det næste Tilfælde er Trekanten, hvori den ene hosliggende Side er over 90, mens de andre to Sider er mindre end 90. Efter Reglen: Bredder og Deklination af modsat Navn adderer man altsaa de to hosliggende Siders Komplement, og Vinklen tages i Tab. 5 forneden.

Disse to Eksempler danner Grundprincipet for alle andre Trekanters Beregning, og vi ved fra Indledningen i Tabellerne, at i det ene Tilfælde skal man subtrahere Stør-

relserne til Tab. 1 og i det andet addere dem. Det gælder derfor om i alle andre Tilfælde at omdanne Trekanterne, saaledes at de kommer ind under et af disse to Eksemplers Kategori eller med andre Ord gøre dem martelliske.

Eks. 3. Nu kommer det Tilfælde, at de to hosliggende Sider begge er over 90 Grader, mens den modstaaende Side er under 90. I dette Tilfælde kan man jo ikke beregne Trekanten, da disse Størrelser ikke findes i Tabellerne, det gælder derfor om at gøre Trekanten martellisk, og dette gøres meget let ved blot at forlænge de to hosliggende Sider. Der fremkommer derved en ny Trekant (i vedføjede Figur BCD), som er Supplement-Trekant til

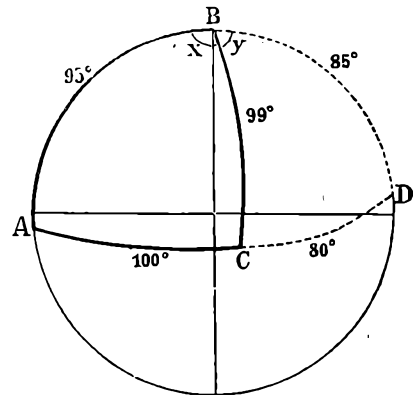

ABC. Denne ny Trekants Sider er alle under 90 og man finder saa Vinkel y efter Reglerne for Eks. 1, og da x og y er Vinkler mellem de samme to Storcirkellinier, blot i hver sin Ende, er de jo lige store. Ved at betragte Trekanten med vedføjede Maal ser man, at de Størrelser, man skal regne med for de to hosliggende Siders Vedkommende, henholdsvis er 10 og 30 Grader, hvad jo netop er 100 minus 90 og 120 minus 90 og altsaa ogsaa Komplementerne til Siderne AB og AC, medens Side BC forbliver uforandret, da den er fælles for begge Trekanter, og Komplementet til den er 50, hvad vi altsaa skal regne med. Vi danner os deraf den Regel, at naar de 2 hosliggende Sider begge er over 90 Grader, medens den modstaaende er mindre end 90, saa subtraherer man de hosliggende Siders Komplement og tager Vinklen i Tab. 5 forneden. Skal man finde den modstaaende Side i dette Eksempel, subtraheres altsaa de hosliggende Siders Komplement, Vinklen tages forneden, og Resultatet fra Tab. 3 trækkes fra 90 Grader.

(Fortsættes).

BOLINDERS

Raolie-Motorer
Skibs-Motorer • Stationær-Motorer

*Ingen Vandindsprøjtning.
Ingen Kompressor.
Øjeblikkelig Igangsætning ved elektr. Starteanordning.
Meget ringe Brændstofforbrug.*

Eldre Bolindertyper moderniseres.

Forlang Tilbud.

HARRY LEVIN, Enerepræsentant for Danmark.

Frederiksgade 1. Ingeniørafdelingen. København.
Telefon: Central 59 - 5995. Telegr.-Adr.: FAIRLEVIN

Fragtmarkedet.

Der er kun meget lidt Forandring at melde om med Hensyn til Fragtraterne, da Efterspørgselen efter Tonnage er ringe sammenlignet med den for Haanden værende Tonnage, skriver »Fairplay«. Det er dog opmuntrende at Kornbefragterne i det nordlige Stillehav har befragtet adskillige Baade til Rater, der varierer fra 36/3 til 37/6 til U. K./Kont., med Option for Lastning i December—Januar. Syd-Rusland optager fremdeles Tonnage til Kontinentet og til U. K., og det synes, som mange Redere, der for nogen Tid siden ikke vilde have med denne Forretning at gøre, nu sender deres Baade derhen. Muligvis mener de, at Forholdene maa have bedret sig der, med Hensyn til Lastetid og Udgifter. Det vil dog være af stor Interesse at se, hvad Resultatet af disse Rejser vil blive. Med 9/ ud til Port Said eller 9/6 à 9/9 til Piræus og 14 à 14/6 hjem fra Sortehavet, kan der ikke ventes meget Resultat, selv om alt gaar vel; men hvis Baadene kan blive lastede og komme af Sted i Løbet af 14 Dage i Stedet for en Maaned, vil denne Tidsbesparelse kunne bedre Resultatet.

Der er ikke megen Forandring at melde om i det østlige Marked. Tønen vedbliver at være fast, trods den begrænsede Efterspørgsel efter Tonnage, der hersker. Ud-sigterne er nærmest til, at Raterne vil holde sig paa nuværende Basis i den nærmeste Fremtid, da Hovedparten af den Tramptonnage, der behøves, fremdeles skal fremskaffes ved at lokke Damperne gennem Kanalen i Ballast. Bombay Dødvægtsforretninger vedbliver at holde sig fast til c. 24/6 til Middelhavet/U. K./Kont., hvilket Dampere af en moderat Størrelse kan drage Fordel af. Det sidst betalte fra Java er paa Basis af 35/ for Lastning i første Halvdel af November til Middelhavet/U. K./Kont., og naar man ser hen til den sene Lastning ved Mauritius og de forholdsvis store Udgifter dér, synes de derværende Sukkerbefragtere at have faaet en meget billig Damper til 27/6 til U. K. for November, skønt den er af betydelig Størrelse. Australien gør kun lidt Forretning i den ny Høst, for hvilken Budene er uforandrede, men for Losning i Japan meldes der om 27/6 betalt for Lastning i Januar.

Det hjemadgaende Marked fra Sortehavet synes ret livligt, hvilket i mindre Udstrækning ogsaa gælder Donau. Begge Markeder er faste, og fra Nicolaieff, Odessa, Novorossisk eller Theodosia er der nu sluttet til c. 14/ Antwerpen/Hamburg-Range, 14/6 Bordeaux Havre-Range, 14/9 U. K. med forskellige Options for Lastning og Losning samt Stevedoring 6 d. for Korn og 1/ for anden Last.

Med Hensyn til det hjemadgaende Middelhavsmarked er det ganske uden Interesse hvad Minerallaster angaar, og Forretningerne er ubetydelige. Aleksandria viser dog lidt Liv og har optaget adskillige Dampere for prompt og November Lastning til fra 10/6 til 10/9 pr. 60 Cbf. til Hull, efter Størrelse og Position, og til London er der betalt 1/ mere, hvilket er utilstrækkeligt for at dække de urimelige Losseudgifter i denne Havn. Den sidste Afslutning for Erts til U. S. A. er fra Huelva til 10/4½ for en stor November Damper.

Befragtningen fra Argentina er yderst ringe. For Lastning i den ny Sæson er Markedstonen fremdeles utilfredsstillende. Jævn Størrelse à 4,000 til 4,500 Tons slutter for Februar Lastning fra »up river« til 24/ U. K./Kont. og gaar ind paa enhver Option for at komme til Forretning.

Det amerikanske Marked er fast, og Tallet af afsluttede Befragtninger for Korn fra Northern Range, Montreal og det nordlige Stillehav er ret stort. I Øjeblikket er Montreal antagelig værd c. 15½ Cents pr. 100 lb. h. g. til Antwerpen eller Rotterdam for November Lastning; 20½ Cents Vest-Italien, Basis én Lossehavn, 24 Cents én 25 Cents to Havne Grækenland for prompt Lastning. Northern Range viser en livlig Efterspørgsel efter Tonnage til c. 13 Cents Antwerpen, for Oktober—November, 17½ Cents,

Basis én Lossehavn, Vest-Italien for Afskibning i November, December Januar.

Kul fra the Range er fremdeles mat og Raterne saa godt som uforandrede.

Generalforsamlinger.

Kjøbenhavns Flydedok og Skibsværft

afholdt i Følge »Berl. Tid.« den 19. Okt. — under Ledelse af Højesteretssagfører Knutzon — en ekstraordinær Generalforsamling, paa hvis Dagsorden der stod Godkendelse af Overtagelsen af Køge Værft og i Forbindelse hermed Forslag fra Bestyrelsen om Bemyndigelse for denne til at udvide Selskabets Aktiekapital fra 8 indtil 10 Mill. Kr.

Bestyrelsens Formand, Direktør Sass, gennemgik kort Forslagene: Det er ikke Bestyrelsens Hensigt straks at benytte den ønskede Bemyndigelse til Udvidelse til 10 Mill. Kr., den vil foreløbig nøjes med at udstede 1 Mill. Kr. ny Aktier, der skulde benyttes til delvis Betaling for Køge Værft, men den vilde gerne benytte Lejligheden til at indhente Tilladelse til senere Udvidelse, hvis Tiderne og Forholdene skulde gøre dette ønskeligt. Direktør Sass henviste dernæst til, hvorledes Flydedokken ved Anlægget af Køge Værft havde mistet nogle af sine gamle Kunder, hvilket man havde beklaget meget, navnlig efter at Selskabet havde faaet sine Anlæg ved Søndre Værft færdige. Der var ofret betydelige Summer paa Køge Værft, og der var paaført Flydedokken en skarp Konkurrence. Imidlertid var de Forudsætninger, der var knyttet til Køge Værft, jo glippede. Og efter Henvendelse fra Værftets Ejere og Forhandlinger ført gennem flere Maaeder var man bleven enig om en Overtagelse. For Flydedokken knytter sig jo den Interesse til Overtagelsen, at den kunde faa sine tidligere Kunder tilbage, og Overtagelsen lettedes ved, at Overtagelsen ikke vilde medføre nogen Forøgelse af Flydedokkens Generaludgifter, den er ikke nu interesseret i nogen Udvidelse af sine Anlæg. Køge Værfts Ejere skal som Betaling have 1½ Mill. Kr. kontant og 1 Mill. Kr. ny Aktier, og herfor faar man Værftets betydelige Arealer og Havneanlæg, og de tre Rederier, der ejer Værftet, forpligter sig til hos Flydedokken at lade udføre deres Reparationer og Klassifikationer i betydeligt Omfang. Bestyrelsen mener da at kunne anbefale Overtagelsen og Udvidelsen.

— Grosserer Lambrec ht bemærkede hertil, at i denne Sag maa Aktionærerne helt stole paa Bestyrelsen. Men hvor kommer Kontanterne fra? Er det Bankforbindelser?

— Ja!

— Det er altsaa Gæld.

— En anden Aktionær, Grosserer Ellelund, ønskede Bestyrelsen Held og Lykke.

— Formanden takkede herfor. I Bestyrelsen havde der været fuld Enighed om, at Overtagelsen var formaalstjenlig. De tre Rederier, der er Køge Værfts Ejere, vil fremtidig blive repræsenteret i Flydedokkens Bestyrelse, nemlig Konsul D. Lauritzen fra »Vesterhavet« og Skibsbreder Marius Nielsen fra »Progress«. C. K. Hansen er allerede repræsenteret ved Grosserer Harhoff.

Herefter vedtoges enstemmigt ved mundtlig Afstemning — der kræves efter Lovene kun simpel Majoritet — begge Dagsordenens Punkter.

Kjøbenhavns Skibssalg-Bureau.

ved CHARLES HVILSØM,

21, Havnegade 21.

Køb og Salg af Sejl- og Dampskibe.

Forlang Katalog.

Send Opgave.

Skibsefterretninger.

Dampskibe.

D. F. D. S. Alexandra afg. herfra 30./10. til Kristiania. — Algarve ank. Marsilles 29./10. — Arizona ank. Montevideo 20./10. — Arkansas ank. Houston 29./10. — Beira afg. Lissabon 30./10. hertil. — Bergenhus afg. Bergen 29./10. hertil via Haugesund og Stavanger. — California afg. Hull 25./10. til Buenos Aires. — Charkow ank. Nakskov 30./10. — Dania ank. Göteborg 29./10. — Delaware afg. Glasgow 18./10. til Kanada. — Douro afg. Blyth 27./10. til Malaga. — Ebro afg. Libau 30./10. hertil. — Eila ank. hertil 31./10. — Erik II afg. Aalborg 28./10. til Riga. — Esbern Snare afg. Aalborg 30./10. til Hamburg. — Esbjerg afg. herfra 30./10. til Riga. — Florida ank. Galveston 28./10. — Frederik VIII ank. New York 24./10. — Frode afg. Glasgow 26./10. til Kanada. — Garonne ank. Danzig 27./10. — Gen. Pallisen ank. hertil 29./10. — Gorm ank. Bathurst 12./10. — Halfdan afg. La Pallice 30./10. til Havre. — Harald afg. Riga 24./10. til Ghent. — Hellig Olav afg. New York 23./10. hertil via Kristiania. — Helmer Mørch afg. Montreal 27./10. til Aalborg. — Hindsholm ank. Manchester 26./10. — Hjortholm ank. Liverpool 26./10. — I. C. Jacobsen ank. London 30./10. — Ivar ank. Downs 27./10. — Jolantha afg. Masned Sund 30./10. til Stettin. — Katholm ank. Danzig 27./10. — Knud II ank. Antwerpen

21./10. — Louisiana ank. hertil 31./10. — L. P. Holmblad afg. Middelfart 30./10. til Vejle. — Magnus ank. hertil 30./10. — Maja afg. herfra 30./10. til Hamburg. — Maryland ank. Newport 29./10. — Minsk afg. Genua 29./10. til Livorno. — Moskova afg. London 30./10. til Danzig. — Nevada ank. La Plata 22./10. — Niels Ebbesen afg. herfra 30./10. til Danzig. — Odin ank. hertil 31./10. — Olaf ank. Munksund 24./10. — Oregon ank. Bahia Blanca. — Oscar II afg. Kristiania 26./10. til New York. — Pennsylvania ank. hertil 30./10. — Rita ank. Hamburg 24./10. — Saga ank. Antwerpen 29./10. — Seine ank. Frederikshavn 26./10. — Skjold ank. Liban 29./10. — Svanholm ank. hertil 27./10. — Svend II afg. Ponta del Gada 22./10. til Nuevitas. — Taarnholm ank. hertil 30./10. — Texas afg. Hampton Road 27./10. hertil. — Tiber ank. Havre 28./10. — Tomsk ank. hertil 24./10. — Trondhjem ank. hertil 26./10. — Tula afg. Antwerpen 28./10. — Uffe afg. Riga 26./10. til Ghent. — United States ank. hertil 30./10. — Viking afg. herfra 15./9. til Melbourne. — Virginia ank. Boston 28./10. — Yrsa ank. Hamburg 29./10. — Brynhild afg. New Orleans 24./10. til Hampton Road. — Svanhild afg. Montreal 27./10. til Odense. — Svava er ank. Immingham. — Botnia afg. Akureyri 29./10. — Island afg. Leith 30./10. til Thorshavn. — Sleipner ank. hertil 27./10.

Det asiatiske Kompagni. Afrika afg. Seattle 26./10. udg. Anna pass. Ushant 30./10. udg. — Asia ank. Santander 26./10. hfg. — Australien ank. Dublin 25./10. hfg. — Chile ank. Hankow 26./10. udg. — Dana ank. Nykjøbing F. 28./10. — Falstria pass. Perim 18./10. udg. — Fionia ank. Antwerpen 27./10. udg. — Java afg. Port Said 27./10. hfg. — Jutlandia afg. Penang 22./10. hfg. — Sejler København afg. Portland 12./10. udg. — Malaya pass. Gibraltar 23./10. udg. — Mexico afg. Baytown 17./10. hfg. — Panama pass. Dungeness 17./10. udg. — Peru afg. Nagoya 26./10. udg. — Progress ank. Kristiania 28./10. udg. — Selandia ank. Hamburg 28./10. hfg. — Siam afg. San Francisco 22./10. hfg. — Sierra Nevada ank. Delagoabay 29./10. udg. — Tongking ank. Hull 28./10. hfg. — Estonia afg. Danzig 30./10. østg. — Lituania pass. København 20./10. vestg. — Polonia pass. København 26./10. vestg.

Dansk-fransk Dampskibsselskab. Lifland. O. H. Petersen, ank. Båtskärnäs 27./10. — Normandiet, K. H. Petersen, ank. Memel 25./10. — Slesvig, Weichardt, ank. Trångsund 26./10. — Kurland, Berendsen, ank. Nantes 29./10. — Bretagne ank. Okselosund 18./10. — Grønland, Kruse, ank. Tuborg 27./10. — Estland, Sørensen, ank. Drammen 26./10. — Skaane, Kyhu, ank. Petrograd 29./10. — Bornholm, Hansen, ank. Madelaine River 30./10.

Dania. Esther Maria, lossers Zeebrugge. — Irene Maria lossers London. — Elie lossers London. — Mary laster Sunderland.

Dana. Danebrog ank. København 29./10. — Danefolt ank. Ridham Dock 25./10. — Daneholm ank. Ridham Dock 9./10. — Danelag ank. Mantyluoto 28./10. — Danemark afg. Nordsundby 27./10. — Danery ank. Boness 26./10.

C. K. Hansen. Aalborg ank. Uleåborg 27./10. — Amalisenborg ank. San Juan 24./10. — Brattingsborg ank. Swansea 20./10. — Børglum afg. Cardiff 19./10. — Christiansborg pass. Skagen 26./10. — Dansborg ank. Bahia Blanca 22./10. — Ellensborg ank. Aarhus 27./10. — Elsborg ank. Bouess 21./10. — Flynderborg ank. Uleåborg 25./10. — Fredensborg ank. København 27./10. — Frederiksborg ank. West Hartlepool 27./10. — Hammershus afg. Bahia 14./10. — Jelling afg. Norfolk 20./10. — Jomsborg pass. Holtenau 28./10. — Jungshoved ank. Buenos Aires 21./10. — Jagersborg ank. Preston 26./10. — Kronborg afg. Trångsund 27./10. — Lilleborg afg. Horsens 29./10. — Rosenborg pass. Holtenau 29./10. — Silkeborg afg. Fredericia 25./10. — Skanderborg ank. Trångsund 20./10. — Skodsborg ank. København 27./10. — Spigerborg ank. København 28./10. — Stegelborg ank. Fredericia 23./10. — Sønderborg ank. København 28./10. — Taarnborg ank. Burntisland 28./10. — Uranienborg ank. Rio de Janeiro 28./10. — Viborg afg. Kristiania 26./10. — Ørkild afg. Santos 23./10. — Ørneborg ank. Stettin 25./10.

Heimdal. Simone, Rathje, ank. Hernosand 27./10. — Vera, Riso, ank. Dieppe 29./10. — Anine, Larsen, ank. Trångsund 23./10. — Romo, Christensen, ank. Rouen 30./10.

J. Lauritzen. Helene pass. Brunsbüttel 27./10. for Rochester. — Carmen afg. Almeria 29./10. til Southampton. — Inger afg. Almeria 29./10. til London. — Nerma afg. Irvine 29./10. til Husum. — Britta afg. Hargshamn 29./10. til Süderhamm. — Gerda pass. Gibraltar 29./10. for Cadiz. — Harriet ank. Newcastle 26./10. — Nancy pass. Redbyhavn 29./10. for Wiborg. — Niobe afg. London 30./10. til Leith. — Ebba ank. Rouen 29./10. — Gunver ank. Norrkøping 29./10. — Johanne ank. Liverpool 29./10. — Karla afg. Pasages 29./10. til Newport. — Marie ank. Nantes 29./10. — Nautik ank. Kenitra 27./10. — Neptun afg. Halmstad 29./10. til Kalmar. — Nordsoen afg. Luleå

26./10. til Malaga. — Dorrit ank. Methil 27./10. — Helga afg. Kotka 27./10. til Goole. — Jenny ank. Kotka 27./10. — Stella ank. Danzig 26./10. — Yrsa afg. Bilbao 26./10. til Swansea. — Alfa ank. København 28./10. — Rodil ank. Brunsbüttel 29./10. — Dagmar ank. Memel 29./10.

Orient. Arabien ank. Vancouver 17./10. — Bolivia afg. Victoria 22./10. — Indien afg. Rio de Janeiro 19./10. — Kina pass. Ushant 30./10. — Natal pass. Cape Town 29./10. — Parana ank. Moji 30./10. — Rhodesia ank. Belfast 19./10. — Transvaal ank. Hamburg 28./10.

Æra. Emanuel, Svane, ank. Korsør 26./10. — Energi, Jensen, ank. Kjøgen 29./10.

Sejlskibe.

Paris. Ingrid, Petersen, afg. Cardiff 4./10. til Trinidad. — Kaj Hvilson, Wulff, afg. Antwerpen 16./9. til Cardiff. — Johanne, Larsen, afg. Port of Spain 18./10. til Newcastle. — P. Rasmussen, Larsen, afg. Port Daniel 5./10. til Tralee. — Daguy, Petersen, ank. Sundsvall 14./10. — Elisabeth Eff, Nielsen, ank. Narva 15./10. — Dronning Louise, Hansen, ank. Umeå 24./10. — Vesta, Godtfredsen, ank. Bogense 29./10. — Vega, Køkke, ank. Dysart 28./10. — Ella Eff, Hvenegaard, afg. Newry 29./10. til Dysart.

Svendborg. Cornwall, Madsen, ank. Drammen 22./10. — Mincerva, Sørensen, ank. Sundsvall 22./10. — Kathrine, Hansen, ank. Quimper 23./10. — Nordborg, Hansen, afg. Porsgrund 23./10. til Boness. — Noah, Jørgensen, afg. Courselles 23./10. til Boston. — Emanuel, Petersen, ank. Vestervik 23./10. — Fortuna, Jørgensen, afg. Trångsund 25./10. til Courselles. — Carla, Skov, ank. Odense 26./10. — Svendborgsund, Christensen, ank. Kolding 25./10. — Neptun, Sørensen, afg. Sealam 26./10. til Kjøge. — Willemoes, Eriksen, afg. Boulogne 27./10. til Frederikstad. — Albert Mou, Rasmussen, afg. Little Hampton 28./10. til Poole. — Jens Nielsen, Nielsen, afg. Dysart 30./10. til Tønsberg.

Æra. Leif, Albertsen, ank. Newcastle N. B. 22./10. — Merkur, Hansen, ank. Swansea 22./10. — Elisabetha, Christensen, afg. Antwerpen 22./10. — Pampa, Christensen, ank. Nyborg 22./10. — Maagen, Mortensen, er ank. Baybuls. — Iwirit, Christensen, til Ankers Helsingør 24./10. p. R. T. Balina. — Chr. H. Rasmussen afg. Thorshavn 24./10. — M. Hay, Petersen, ank. Tuborg 25./10. — Neptunus, Jensen, ank. København 25./10. — Nauta, Bastrup, er afg. Gibraltar til Patras. — Poseidon, Rasmussen, ank. Marytown 25./10. — Nany, Baurup, er ank. København. — Fuglen, Schmidt, indk. Kristiansand for Storm. — Pax, Jensen, ank. Gibraltar for Storm. — Sine, Christensen, ank. Korsør 27./10. — Astræa, Dam, ank. St. Johns 26./10. — Caroline, Jørgensen, ank. Horsens 26./10. — Meta, Andersen, afg. Havre 27./10. — Nordtrafik, Friis, ank. St. Johns 29./10. — Oakhurst, Sørensen, til Ankers Downs Red 27./10. — Gerda, Nymann, pass. Dungeness 25./10. for Ystad.

Havarier og Forlis.

Den 25. f. M. udbred der Ild om Bord i en svensk, firmastet Skonnert »Karin« af Skillinge, der var paa Vej gennem Sundet lastet med Kul. Der blev tilkaldt Hjælp af Svitzers Damper »Kattegat«, som snart ankom til Skovshoved, hvor Skibet var sat paa Grund. I Løbet af en Times Tid var man Herre over Ilden. »Karin« er blevet indbugseret til København, hvor den vil blive underkastet en større Reparation.

Til Lloyds telegraferes fra St. Lucia (Argentina): Efter at den danske Damper »Nordhavet« den 30. Oktober var afgaaet fra Havnen her, sprængtes den Bagbords Kedel. To Mand dræbtes og samtlige tre Maskinmestre blev alvorligt saarede. Damperen har kastet Anker uden for Havnen.



C.L.O.C.
LIQUEUR.

Indhold: Meddelelser fra Fællesrepræsentationen for dansk Skibsfart. — (København, den 1. November 1923. — Af Fællesrepræsentationen for dansk Skibsfarts Aarsberetning for 1922. — Forskellige Trekanters Udregning efter Martellis Tabeller. — Fragtmarkedet. — Generalforsamlinger. — Skibsefterretninger. — Fra Sø og Land. — Havarier og Forlis. — Efterretninger for Søførende. — Kurser paa Københavns Børs.

M. KJÆR, AALBORG. Vesteragade

(ved Pontonbroen)
Alle Maskin- og Skibsreparationer udføres hurtigt
Telegr. ndr. MASKINKJÆR Telefon 2 3 7 1

Kurser paa Kjøbenhavns Børs.

København, den 31. Oktober 1923.

Aktier.	Gjort til		Køber	Sælger		Gjort til		Køber	Sælger
Nationalbank	120 $\frac{3}{4}$	121 $\frac{1}{2}$	146 $\frac{3}{4}$	147 $\frac{1}{4}$	4 $\frac{1}{2}$ $\frac{9}{10}$ Jydske Land. Kreditf. 6. S.		86 $\frac{3}{4}$	87	
Privatbank			121 $\frac{1}{4}$	122	4 - do. do. do. 6. -	82 $\frac{1}{4}$	82	82 $\frac{1}{2}$	
Landmandsbank					4 - do. do. do. 5. -		84 $\frac{3}{4}$	85	
Handelsbank	131		131	132 $\frac{1}{4}$	3 $\frac{1}{2}$ - do. do. do. 6. -		80	82	
Københavns Diskonto- og Revisionsbank			80	80 $\frac{1}{2}$	3 $\frac{1}{2}$ - Østift. Husm. Krdf.		88	90	
Private Laanebank					4 $\frac{1}{2}$ - do. do. do. 2. A.	90	90	90 $\frac{1}{2}$	
Haandværkerbank	69	69 $\frac{1}{2}$			4 - do. do. do. 3. Hoved-Afd.		86 $\frac{1}{4}$	86 $\frac{1}{2}$	
Frederiksberg Bank					3 $\frac{1}{2}$ - Jydske Husm. Krdf.		87 $\frac{1}{4}$	89	
Danske Sukkerfabrikker	262	263	262	263	4 $\frac{1}{2}$ - do. do. do. 3. A.	84 $\frac{3}{4}$	84 $\frac{3}{4}$	85	
Burmeister & Wains Fabrik	163	162 $\frac{1}{2}$	162 $\frac{1}{4}$	163	4 $\frac{1}{2}$ - do. do. do. 2. -	90	89 $\frac{3}{4}$	90	
Forenede Bryggerier	230		229	231	4 - do. do. do. 3. Hoved-Afd.	83 $\frac{1}{2}$	83 $\frac{3}{4}$	83 $\frac{3}{4}$	
Forenede Dampskibs-Selskab	85 $\frac{1}{2}$	84 $\frac{3}{4}$	84 $\frac{3}{4}$	85	4 $\frac{1}{2}$ - Ny jydske Købst. 7. S.	86 $\frac{1}{4}$	86 $\frac{1}{4}$	86 $\frac{1}{2}$	
Dampskibs-Selskabet Norden	240	239 $\frac{1}{4}$			4 - do. do. do. 7. -		82	84	
do. Dannebrog	97 $\frac{1}{2}$	96 $\frac{1}{4}$	96 $\frac{1}{4}$	96 $\frac{3}{4}$	4 - do. do. do. 6. -		92 $\frac{1}{2}$	94 $\frac{1}{2}$	
do. Orient					3 $\frac{1}{2}$ - do. do. do. 5. -		82	84	
do. Myren	120 $\frac{1}{2}$	119 $\frac{3}{4}$	119 $\frac{3}{4}$	120	3 $\frac{1}{2}$ - Vest sønderj. Konv. 5 S.		85	87	
do. Torm					4 - Vest sønderj. 7. S.		79 $\frac{3}{4}$	81 $\frac{1}{4}$	
do. Vendila	133 $\frac{1}{2}$	133 $\frac{1}{2}$	134	134	4 - do. do. 6. -		85 $\frac{1}{4}$	87 $\frac{1}{4}$	
do. Progress	74 $\frac{1}{2}$	73 $\frac{3}{4}$	74	74 $\frac{1}{2}$	4 $\frac{1}{2}$ - do. do. 7. -	85	85	85 $\frac{3}{4}$	
Dansk-Fransk Dampskibsselskab	100	99 $\frac{3}{4}$	99 $\frac{3}{4}$	100	4 - Jydske Grundej. p. Land. 3. A.		79 $\frac{1}{4}$	80 $\frac{1}{2}$	
Østasiatisk Compagni	152 $\frac{1}{4}$	153 $\frac{3}{4}$	153	153 $\frac{1}{2}$	4 $\frac{1}{2}$ - do. do. do. 2. -	83 $\frac{3}{4}$	83 $\frac{3}{4}$	84	
					4 $\frac{1}{2}$ - Sønderj. Kreditf. 1. S.	84 $\frac{1}{2}$	84 $\frac{1}{2}$	84 $\frac{3}{4}$	
					4 $\frac{1}{2}$ - Kbhvns. Hypotekf. 2. S.		81 $\frac{1}{2}$	83 $\frac{1}{2}$	
					5 - do. do. 2. -	87	86 $\frac{3}{4}$	87	
					5 - Grundejernes Hypotekf. 2. S.		87	87 $\frac{1}{2}$	
					5 - Jydske Hypotekf. 3. A.		87	87 $\frac{1}{2}$	
					5 - Østift. do. 3. -		86 $\frac{3}{4}$	88	

Vekselkurser den 31. Oktober 1923.

	à vista Sælger	10 D. D. Køber	3 Md. D. Køber
Stockholm 100 Kr.	154,20		
Christiania 100 -	88,15		
Hamburg pr. 100 Mk.	0,20 *)		
London - 1 £	26,22		
Paris - 100 Francs	34,60		
Antwerpen - 100 -	29,65		
Zürich - 100 -	104,25		
Amsterdam - 100 Gylden	227,60		
Rom - 100 Lire	26,40		
Helsingfors - 100 f. Mk.	15,75		
Madrid - 100 Pesetas	78,35		
New York - 100 Doll.	586,00		
Prag	17,12		
Wien	83 **)		

*) pr. Milliard. **) pr. Million

Diskonto i Nationalbanken: 6%, priv. Diskontenter: 6-7 $\frac{1}{2}$ %.
H. C. Møller, Bankforretning, 16, Ved Stranden.

DANSK SØFARTSTIDENDE

ABONNEMENTSPRISEN

er 3 Kr. pr. Kvarial, i Udlandet 18 Kr. pr. Aar. Enkelte Numre 35 Øre.
Abonnement modtages St. Annæ Plads 26, 10-3, hvortil ogsaa Bidrag til Bladet m. v. adresseres, samt paa alle Postkontorer.

Bladet omdøles ved Postvæsenets Foranstaltning.

Enkelte Numre af »Dansk Søfartstidende« sælges paa Bladets Kontor og i Kioskerne.

AVERTISEMENTSPRIS.

Første Side pr. mm à 45 mm Bredde 30 Øre
Siden overfor og ved Tekst samt Bagsiden do. 20 -
De øvrige Sider do. 15 -
Moderation for 13 Gange 26 Gange 52 Gange
5 pCt. 10 pCt. 20 pCt.

For Udlandet er Priserne 25 pCt. højere.

Udgivet af et Aktieselskab - Ansvarhavende Redaktør: V. KROGH.

Bladets Kontor: St. Annæ Plads 26, Kjøbenhavn K. - Telefon Nr. 4639.

Trykt hos J. Jørgensen & Co. (Ivar Jantzen).

DANSK SØFARTSTIDENDE.

ORGAN FOR DANMARKS SKIBSFART.

Nr. 45.

Kjøbenhavn, Torsdag den 8. November 1923.

30. Aarg.



M·B·COHIN

Toldbodvej 22.
KØBENHAVN K.

Telefon 1403.
Telegr.-Adr.: AMIANTE

Grundlagt 1848.

IMPORT & LAGER
af
Maskiner, Værktøjer
og tekniske Rekvisitter for Damp- og
Motorskibe og alle industrielle Anlæg.

TUXHAM

RAAOLIE SEMI-DIESEL MOTORER

Er Resultatet af 40 Aars Erfaring og anvendes i Tusindvis over hele Jorden.

Stationære Motorer,
Transportable Motorer,
Motorer med direkte koblede Dynamoer etc.

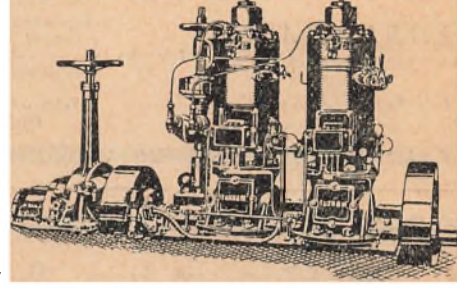

MARINE MOTORER
10-300 HK.
MOTORSPIK

Mange Udmærkelser og Guldmedailler samt Grand Prix

TUXHAM A/s
KØBENHAVN, VALBY

A/s **FRICHS**
AARHUS

Dampkedler,
Dampmaskiner,
Dieselmotorer og
Raaolienmotorer
for Skibe og Landanlæg.



DE PRIVATE ASSURANDEURER
LIMITERET.
STIFTET 1786

SØ OG TRANSPORTFORSIKRING
SLOTSHOLMSGADE 5
KØBENHAVN K.

TELEFON CENTRAL 6 & 4108 TELEGRAM ADRESSE „PRIVATE“
AGENTURER I DE FLESTE PROVINSBYER.

D. D. P. A.'s
Motorpetroleum
er
den bedste i Verden.

Soder aldrig Motoren til.
Absolut eksplosionssikker.
Betydelig mere Kraftudvikling end anden Petroleum og Motoroller.
Kan anvendes til alle Slags Motorer.
Bør og skal derfor udelukkende anvendes af enhver Motorejer.
NB. For at være sikker paa at faa den **ægte Motorpetroleum**, bør Forbrugerne endelig paase, at Emballagen — saavel Tønder som Tank — er forsynet med det **lovbeskyttede Varemærke!**



Det danske Petroleums Aktieselskab.

NORTH EASTERN MARINE
ENGINEERING Co., Ltd.

WALLSEND-ON-TYNE OG SUNDERLAND

**Maskinbyggeri, Kedelsmedie, Jernstøberi.
Metalstøberi og Kobbersmedie.**

Krumtapaksler og Skrueaksler leveres fuldt færdige.
Smedearbejde af enhver Art udføres.

Specielt anbefales vore Værksteder for Reparationer og Forandringer af Skibsmaskiner samt alm. Maskinarbejde.

Telegramadresser: „NEWS, WALLSEND“ og „NEWS SUNDERLAND“.

Howaldtswerke, Kiel. Nybygninger og Reparationer

Generalrepræsentant for Danmark, Norge og Sverrig:
Carl Holtermann, Amaliegade 34, København K.
Telef. Central 10140 — Statstelefon 393 — Telegr.-Adr.: Carlholtermann

Aktieselskabet

Helsingørs Jernskibs- og Maskinbyggeri

paatager sig Nybygning og Reparation af Damp- og Dieselmotorskibe, Maskiner, Kedler og lign. Arbejder for Skibe indtil 7000 Tons d. w. Fabrikanten af Wilhelm Schmidts Overhedere til Marine-Brug.

2 Tørdokker, 338 resp. 375 1/2 engl. Fods Længde paa Kølblokkene. — **Patent-Ophalingsbedding** for Skibe indtil 800 Tons Egenvægt.

Beskæftiger 1200 Mand. — Stort Lager af Materiale.

Telefon 40 og 91.

Tlgr.-Adr.: »Skibsværftet«.

C. K. HANSEN

DAMPSKIBSREDERI

DAMPSKIBS-, HAVARI- OG ASSURANCE-AGENTUR

BEFRAGTNING OG KØB OG SALG
AF DAMP- OG SEJLSKIBE

KØBENHAVN
29 B, Amaliegade.

Telegr.-Adr.: HANSEN
Central 72 (10 Ledninger)
Telefoner: — 50589 (6 Em. - 9 Fm.)
Statatelef. 13 (2 Ledninger)

Filial: HELSINGØR
2, Soflegade.

Telegr.-Adr.: HANSEN
Telefon: Helsingør 972.

P. Brown jun. & Co.

Dampskibsrederi * Dampskibsagentur

Amaliegade 43. — Telegr.-Adr.: »Brown«. — Tlf. C. 276.

KAY DYHR

Kvæsthusgade 1, København K.
Telf. Centr. 8901 - 6886 - 6885. Tlgr.-Adr.: Kaydyhr - København.

Kunstig Træk- og
Oliefydings-Anlæg

fra
JAMES HOWDEN & CO.
GLASGOW

SØMANDSLOVEN AF 1. MAJ 1923.

Vejledende Fremstilling
af Kontorchef i Handelsministeriet EMIL KROGH.

Indbunden..... 1 Kr 65 Øre pr. Expl.
gennemskudt med hvide Blade 2 - 00

Særtryk af »Dansk Søfartstidende«.

Det forenede Dampskibs-Selskab

Aktieselskab.

KJØBENHAVN K.

Telefon Nr. 6300, hvorigennem Omstilling til samtlige Kontorer og Afdelinger i Kvæsthusgade Nr. 7 og 9.

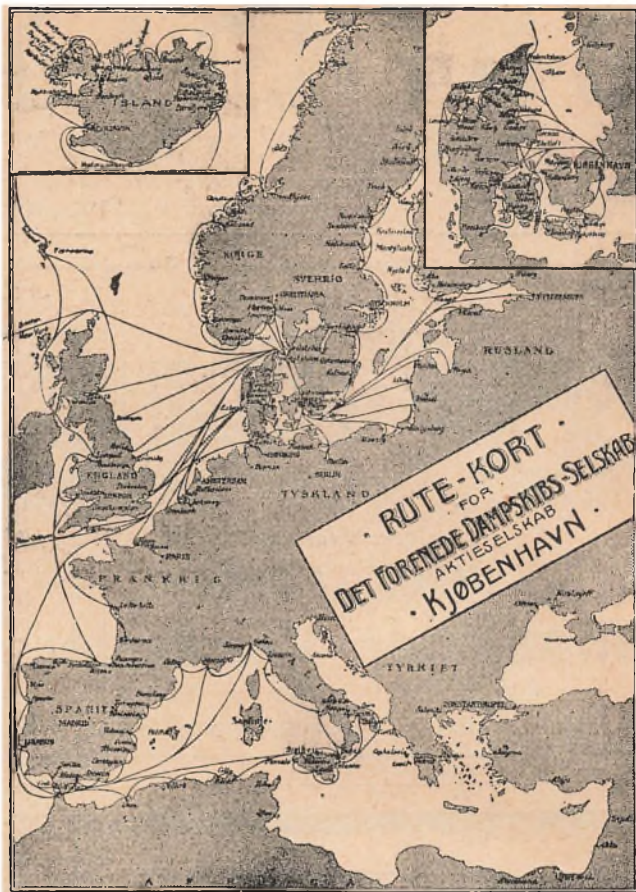

MOTORSIRENER

autm. Taagesignal - Havnepirer - Brandalarm

Tagensvej 41 H. A. SCHEPELER Telefon 9552

„Senta“ „Pacific“

Amaliegade 29 A. Telefon 4212.
Telegram-Adr.: „Steampacific“.

L. R. Schmith,
Korresponderende Reder

Danish Shipping Company Ltd. A/S

Set. Annæ Plads 28.
Kjøbenhavn K.

Skibs- og Havariagenter.

Befragtning, Klarering & Dampskibsekspektion.
Køb og Salg af Skibe og Kontrahering
af Nybygninger.

Telegr.-Adr.: PACAO.

Telefoner: 1535-5836.
Statstelefon: 527.

A/S FORSIKRINGSSELSKABET „CODAN“

Generalagenter P. SØHT & CO.

AFDELING FOR SØ- OG TRANSPORTFORSIKRING

Telefon 14,995

NIELS JUELSGADE 9, 2. S.

Telegr.-Adr.: »Gnirdos«

R. Møllers Skibsværft

Telefon 246. **FAABORG** Telefon 246.

**Nybygning og Reparation
af Træskibe.**

**Patent-Ophalingsbedding for
450 Tons Egenvægt.**

CHR. LANGKILDE

Nyhavn 14 - København K.

Telf. C. 11325.

Repræsentant
for
SKANDIA
Raaoliemotorer

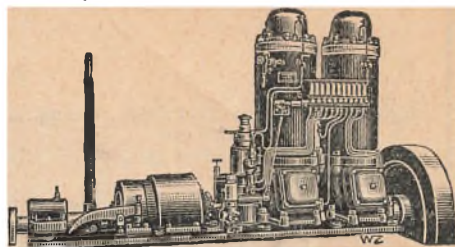

Skibs- Provianteringshandlere.

Kjøbenhavn og Provinserne.

Kjøbenhavn. Georg Sørensen, Nyhavn 13, Tlf. 6404.

Oscar Rolff, St. Annæ Plads 22. Tlf. Centr. 4140.

Bjørch-Jensen & Co., Holbergsgade 24. Tlf. 7262.

Th. Møller, Nyhavn 45 & 47, Tlf. 387.

Charles Hvilsom, Havnegade 21, Tlf. 4705 og 4810.

Jens With, Nyhavn 19, Tlf. 5349. Telegram-Adresse: Skibswith.

Aalborg. Bertelsen & Larsen. Electr.-Adresse: »Aciba«. Telefoner 249 og 1607.

P. Hansen & Co. ved P. Hansen & E. Schmidt Pedersen. Skagen. P. Saxberg, Telefon 86.

Frederikshavn. P. Saxbergs Eftf., Telef. 244 og 482. Telegram-Adresse: Saxberg.

P. Schou & Co., Telefon 12. Statstelefon 17.

Randers. A. L. Nielsen. Tlf. 266 og 224.

Marquardt & Tornøe

Skibsmægler, Havariagent og Speditør,

Nykjøbing p. F.

Telefon 137 og 737.

Telegr.-Adr.: Marquardt.

Axel Carlsen, Skibshandel,

AALBORG

Al Proviant leveres paa Udførsel billigt.

Lager fra Randers Rebslaeri. Agent for Vacuum Oil Comp.

A. L. NIELSEN

Telf. 266 RANDERS Telf. 224

Skibsproviantering

Forhryringskontor

— Telefon 5349. — Tigr.-Adr.: Skibswith.

Jens With
Skibsprovianteringsforretning
NYHAVN 19

Telefon 200. **ASSENS** Telegr.-Adr.:
Statstlf. 10. **MOURITZ G. KRAG** »Krag.«
Edsvoren Skibsmægler
Klarering — Befragtning — Assurance — Havari.
Agentur — Kommission — Spedition — Køb og Salg af Skibe.

Telefon 56 & 1409. **AALBORG** Telegr.-Adr.:
Statstelefon 40. **CHR. JENSEN** »Søborg.«
Edsvoren Skibsmægler
Søborg & Benthin's Eftf.

P. Schou & Co. Frederikshavn

Skibsprovianteringsforretning

Telefon Nr. 12. Telegramadresse »Schou« Statstelefon Nr. 17

I Frederikshavn

provianteres de Herrer Skibsførere bedst og billigst hos

P. Saxbergs Eftf., N. Mogensen
Skibshandel.

Telegram-Adr.: „Saxberg“.

Telefoner: 244 & 482.

P. SAXBERG. SKAGEN.

Skibsprovianteringsforretning.

Telefon 86. — Telegr.-Adr.: »Saxberg«.

JOHS. UTZON, Aalborg,

edsvoren Skibsmægler.

Telefon 2075 & 2200. Statstelefon 2. Telegr.-Adr.: UTZON.

RASMUS CHRISTENSEN

edsvoren Skibsmægler.

Telefon 149. **AARHUS** Telegr.-Adr.:
Statstelefon 99. „Racist“.

Adolph Andersens Eftf.,

EDSVOREN SKIBSMÆGLER.

Befragtnings- & Havariagenter.

Telegr.-Adresse:
„Broker“.

RANDERS.

Statstelefon Nr
Telefon Nr. 70

Oscar Rolff,

St. Annæ Plads 22.

Kun absolut første Klasses
Skibsproviant.

Telefon: CENTRAL 4140.

P. HANSEN & Co.

ved
P. HANSEN & E. SCHMIDT PEDERSEN
Bunkerkulforretning.
Skibsprovianter.
AALBORG.

Husk
Petersen - Faxe's
1. Kl.s Herreskræderi,
Kjøbenhavn.
Stort Lager af lærdigsyede Klædninger.

Hans Olesens Eftf.

(Niels Wang)
Skibsmægler, Horsens

Carl v. d. Hude

Skibsmægler. Aarhus.

Jervell & Knudsen

Skandinaviske Møglere
Befragtning og Havariagenter

Telegr.-Adr.: JERVELLCO.

OPORTO, PORTUGAL.

Otto Wang

Skibsmøglere og Befragtnings Agenter

Specialitet: Saltfragter

Skibshandel

Telegram-Adr.: »WANGCO«

LISSABON

Sandballast

leveres til Sejl- og Dampskibe, indgivet med Dampkran. Hurtig Ekspedition
Tilbud paa Opgravning af tilsandede Havne gives.

„S/P Progres“ „S/P Avance“
„Hessele“ „Anholt“

A/s Carl Nielsen,
Islands Brygge 4. Telef. 6562 - 10552.

V. T. Mathiesen & Sønner . . .

Blikkenslager. Skibsinventar.

Kabys og Baadeinventar, Lanterner og Lamper med Certificat til Carbid og Tran, Kompas-hætter, Autogen-Svejsning.

Alt Skibsarbejde udføres.
Telefon 9445.

Toldbodgade 6. København.



AKTIESELSKABET
DET ØSTASIATISKE KOMPAGNI

(The East Asiatic Company, Limited)

KØBENHAVN
Filialer: **BANGKOK** og **SINGAPORE**

Egne Agenturer: Soerabaya, Shanghai, Hankow, Vladivostock, Dalny, Harbin, New York, Valparaiso, San Francisco, Durban og Johannesburg.

Regelmæssig Rute færd paa Siam, Kina, Japan, Sydafrika, Australien, Java, Vestindien, Meksiko og Vestkysten af Nord- og Sydamerika.

Import til Europa af østasiatiske og andre oversøiske Produkter, Teak- og andre Træsorter.

Eksport til oversøiske Pladser af europæiske Produkter. — Skov- og Savmølle drift i Siam.

Alle nærmere Oplysninger erholdes ved Henvendelse paa Kompagniets Hovedkontor, Holbergsgade 2, København K.

DEN INTERNATIONALE SKIBSFARVE-FABRIK A/S

(forhen: A/S. Holzapfel-Selandia).

„Holzapfel“'s Compositloner
til Jern, Staal og Træskibsbunde.

Leverandør til Flaaden.

Indregistreret



Varemærke

Rustbeskyttende Farve
til Bunkers og Lastrum.

Leverandør til Statsbanerne.

Telegramadr.: „Holzandia“

Telef.: 5601. Palæ 2256.

Sct. Annæ Plads 16, Kjøbenhavn.

Fabrik: Øresundsvej, Amager.

HANSHELL & CO.

BARBADOS. B. W. I.

(Etableret 1884)

Damp- og Sejlskibsagenter, Befragtning,
Havari- og Assuranceagenter,
Skibsproviaivering.

Post og Telegrammer, under vor Adresse, leveres ombord i
Skibene straks ved Ankomsten.

Telegr.-Adr.: HANSHELL - BARBADOS

A. EVENSEN & CO. A/S. Klarering og Befragtning.

Dynkarken 43.

AARHUS

Telefon 509 og 529.

Skibsrigger W. PEDERSEN

Wildersgade 24. Telf. Amager 5332 x

udfører **alt Riggerarbejde** samt **Spleisning**
af Staal- og Jærnvirer.

HANSA · Tysk nautisk Tidsskrift.

Organ for samtlige Interesser indenfor den tyske Handelsseefart og Havfiskeri

Et virksomt Annonceorgan for Firmaer, som ønsker at
træde i Forbindelse med den tyske Seefart, den tyske Hav-
fiskeriering, den tyske Handel og den tyske Industri.

Abonnementspris, inklusive Porto, 30 Kr. pr. Aar.

HANSA'S Forretningsadresse er: Hamburg 11, Steinhöft 3.

N. F. STEGMANN

Tigr.-Adr.: Stegmanns

Nørresundby

Telefon 918 - 718

J. Melander,

Tlf. Blikkenslager. 1162

Alt Skibsarbejde udføres.

Lille Strandstræde 3.

Maskinskrivning.

Metodisk Undervisning i Ma-

skinskrivning, Kursus 5 Kr.

Vestergade 27. Tlf. 6033-6034.

Højtryk
Raolie
Motoren



Mest økonomiske Motor, kun
200-230 gr. Olie pr. Hkr. tim.
Startes øjeblikkelig. Ingen Vand-
indsprøjtning. Enkleste Betjening.
Leveret 14 Motorer til Fyrvasenet.

SOPHUS BERENDSEN A/S

Telf. 8500 KØBENHAVN Postboks 272

**DEN DANSKE
LANDMANDSBANK**

GRUNDLAGT 1871

ENHVER ART AF
BANKFORRETNING UDFØRES

Kjøbenhavn, den 8. November 1923.

Fiskeri-Beretning for Aaret 1922. Fra Fiskeriinspektøren har vi modtaget ovennævnte Beretning, der er samlet og udgivet paa Landbrugsministeriets Foranstaltning af Fiskeridirektør T. V. Mortensen. Af denne Beretning fremgaar det, at Totaludbyttet af Saltvandsfiskeriet for Aaret 1922 er opgjort til c. 51,143,800 kg til en Værdi af ca. 26,900,000 Kr., imod c. 61,522,700 kg til en Værdi af ca. 35,954,400 Kr. i Aaret 1921, hvilket giver 10,380,000 kg og 9,054,000 Kr. i Mindreudbytte.

I Følge Opgørelsen fremkommer Mindreudbyttet saaledes:

Vestkyst- og Nordsøfiskeriet	÷ c. 2,728,925	Kr.
Farvandene indenfor Skagen	÷ c. 5,149,887	-
Limfjordsfiskeriet	÷ c. 1,115,070	-
Fiskeriet i Ringkjøbing og Nissum		
Fjorde	÷ c. 60,045	-

En Sammenligning af Værdien af de forskellige Fiskerier i 1921 og 1922 viser, at Udbyttet af Forskelfiskeriet er formindsket med c. 2,156,700 Kr., af Fladfisk med c. 621,000 Kr., af Sild og Makrel med c. 2,122,500 Kr. og af Aal med c. 1,295,000 Kr., medens Udbyttet af Kulterfiskeriet er reduceret med 2,092,000 Kr.

Tages som Middelværdi Gennemsnit af Udbyttet i Aarene 1913—1921 bortset fra det ganske abnorme 1916, hvilket Gennemsnit udgør c. 33.8 Mill. Kr., viser Aaret 1922 en Tilbagegang af c. 6.9 Mill. Kr. Tages et Gennemsnit af de samme 8 Aars kvantitative Udbytte, c. 65,3 Mill. kg, viser Aaret 1922 en Tilbagegang paa c. 14,2 Mill. kg.

Værdien af Østersfiskeriet er ikke medregnet i denne Statistik. Der er i Sæsonen 1922—23 indbragt og solgt c. 2,256,700 Stkr. Østers. Ej heller er i Statistiken medregnet Værdien af den Fisk, som af Fiskerne forbruges i deres Husholdninger og om Bord i Fartøjerne.

Fiskenes Antal er for 1922 opgjort til 19,092 imod 19,924 i 1921, og der har saaledes været en Afgang af 832 Personer.

Den samlede Fiskerflaade bestod mod Udgangen af 1922 af c. 15,929 Fartøjer og Baade; heraf havde 536 en Størrelse af 15 Br. Tons og derover, 1,462 var mellem 15 og 5 Br. Tons, medens Resten alle var under 5 Br. Tons. Af Fartøjerne var 5,005 forsynet med Motor. Den samlede Værdi af dette Fartøjsmateriel androg c. 27,678,300 Kr.

Værdien af Fiskeredskaber er opgjort til c. 17,146,600 Kr.

I 1922 er af Statslaanefondens Midler udbetalt 318,900 Kr. i direkte Laan til Fiskere til Anskaffelse af Fiskerfartøjer og 115,000 Kr. til Laaneforeninger.

Ved Aarets Udgang fandtes der 272 Fiskerfartøjer, i hvilke der indestod direkte Laan af Statslaanefondens Midler. Af Laaneforeninger for Fiskere var 37 i Drift ved Aarets Slutning.

Den færøske Fiskerflaade bestod ved Udgangen af 1922 af 150 Kuttere med en samlet Drægtighed af c. 10,700 Reg. Tons samt af 2 Damptrawlere; endvidere fandtes der efter en i 1922 foretagen Opgørelse paa Øerne 196 Motorbaade og 1,587 Robaade, som udelukkende anvendes til Hjemmefiskeriet.

Værdien af det færøske Fiskeri er for 1922 opgjort til c. 7,444,000 Kr., imod c. 7,551,000 Kr. i 1921.

Af det samlede Udbytte hidrører c. 7,107,200 Kr. fra Kutterfiskeriet, og Resten, c. 337,000 Kr., fra Baadfiskeriet. Værdien af den Fisk, som Fiskerne selv forbruger, eller som direkte sælges til lokalt Forbrug, er ikke medregnet i Opgørelsen.

Værdien af de paa Færøerne hjemmehørende 196 Motorbaade er efter den i 1921 ansatte Vurdering anslaaet til 1,362,000 Kr., og Værdiene af Robaadene til 472,000 Kr., ialt for Baadmateriellet c. 1,834,000 Kr. Værdien af Kutterne kendes ikke.

Der er i 1922 forefaldet 3 Grindefangster, hvorved dræbtes 483 Hvaler.

Der har i 1922 været drevet Storhvalsfangst ved Øerne fra 1 Station. Udbyttet var ialt 177 Hvaler.

For Drab af 275 Sæler og 99 Aalekrager er der udbetalt i Præmier ialt 1,199 Kr.

Redningsdamperen »Vestkysten« og »Vesterhavet« har i Aarets Løb været tilkaldt til Assistance for Kystfiskere 17 Gange, og der er ved disse Lejligheder ydet Hjælp til 13 Baadelag med 49 Mands Besætning; endvidere er der i mange andre Tilfælde ydet Hjælp til Fiskerfartøjer paa Grund af Motorhavarier, Grundstødninger, Isforhold o. lign.

Om Fiskerikontrollens Virksomhed i 1922 hedder det bl. a.:

Særlig hyppige Inspektionsture er der foretaget til de sønderjyske Landsdele dels af »Falken«, dels af de mindre Kontrollfartøjer, der midlertidig har faaet tildelt Tilsynstjenesten ogsaa i disse Farvande, og der er i udstrakt Grad ydet den stedlige Fiskerbefolkning Hjælp og Vejledning saavel i Sager Erhvervets Praktis vedrørende som med Hensyn til Forstaaelse af den danske Fiskerilovgivning.

Paa Kontrollens Foranstaltning og under Medvirken af Personalet paa »Falken« er samtlige i de sønderjyske Farvande til Vaadrætsteder udlagte Kyststrækninger blevet kortlagt og betegnet med Mærkepæle paa Stranden.

I den under 10. April 1922 afsluttede Traktat mellem Danmark og Tyskland om forskellige Spørgsmaal den ny Grænse vedrørende indgik tillige Overenskomsten angaaende fælles Fiskeri i Flensborg Fjord og Fiskeriet paa Breddegrunden. Tilbage staar endnu efter Overenskomsten at fastsætte særlige Bestemmelser for det fælles Fiskeris Metoder m. v.; men disse Forhandlinger var endnu ikke afsluttet ved Marts Maanedes Udgang.

For Overtrædelse af Fiskerilovgivningen er der i Aarets Løb til de respektive Jurisdiktioner anmeldt 186 Sager med tilsammen 359 Personer, og derhos er der i en Del Tilfælde, hvor en Forseelse skønnedes at være af mindre Betydning, eller hvor Omstændighederne har opfordret dertil, paa Stedet af Tilsynet meddelt de Paagældende en Advarsel i Forbindelse med en retvisende Forklaring, hvormed Sagen har været betragtet som afsluttet.

Voldgiftskendelse. Den faste Voldgiftsret har under 31. f. M. afsagt Kendelse i en af Dansk Arbejdsgiverforening paa Foreningen af Arbejdsgivere, ved Københavns Havn og denne igen paa Tømmerhandlerforeningen for København og Omegns Vegne mod De samvirkende Fagforbund paa Dansk Arbejdsmandsforbunds og dette igen paa Havnearbejdernes Fællesforbunds Vegne anlagt Sag.

Den gældende Overenskomst angaaende Losning af Trælasi i Københavns Havn fastsætter Akkordsatser for »Oplosning, Udlægning og Sortering efter Længder, Dimensioner og Mærker«. For nogen Tid siden opstod der mellem Havnearbejdernes Fællesforbund og Tømmerhandlerforeningen for København og Omegn Strid om, hvorvidt Arbejderne er pligtige til for den fastsatte Pris ogsaa at foretage Sortering efter Konnossementer, naar samme Ladning indeholder Træ til forskellige Modtagere. Arbejdsgiverne har gjort gældende, at det altid har været Kutyme, at Arbejderne sorterer ogsaa efter Konnossementer for de i Overenskomsten fastsatte Priser. Havnearbejdernes Fællesforbund har erkendt, at dette er sket i en Række Tilfælde. Under 25. August d. A. har Forbundet imidlertid opsagt den af Arbejdsgiverne paaberaabte Kutyme til Ophør fra og med den 3. September d. A. Arbejdsgiverne har protesteret mod Lovligheden af den skete Opsigelse og Spørgsmaalet er derefter indbragt til Paakendelse af Den faste Voldgiftsret.

Retten har givet Klagerne Medhold i, at en Kutyme som den af dem paaberaabte, hvis den eksisterer, ikke kan opsiges særskilt, hvorfor den af Havnearbejderne foretagne Opsigelse erklæres for ulovlig.

Sagens Omkostninger betaler Parterne med 150 Kr. hver.

Planer om Uddybning af Flinterenden. Ved den nu paabegyndte Uddybning af Drogden opnaas som i sin Tid omtalt, at Gennemsejlingsfarvandet bliver betydelig dybere i den danske Side af Øresund. Dette har nu, i Følge »Børsen«, medført, at der fra sydsvenske Handelskredse er taget Initiativet til en nærmere Undersøgelse af, hvad der kan foretages for en Forbedring af Besejlingen paa den svenske Side.

I de svenske Blade har der i den senere Tid været forskellige Forslag fremme. Et af disse gaar ud paa at uddybe Flinterenden til 9 Meters Dybde overalt, hvorved selv meget store Skibe vil kunne passere.

Samtidig er de gamle Planer om Bygning af en Størhavn ved en af de svenske Byer atter blevet aktuel. Denne Havn skulde da anlægges med det Formaal at være Stapelplads for en væsentlig Del af Trafikken, der gennem Kieler-Kanalen gaar til Østersøen. Endnu er Planerne dog kun paa et Forberedelsesstadium, men der arbejdes paa at faa de interesserede Kredse samlet om en fælles Henvendelse til det svenske Handelsministerium om at faa Sagen taget op til nærmere Undersøgelse.

Kedelekspllosionen paa »Jupiter II«. Der er indledet kriminel Undersøgelse ved Byretten i Anledning af Kedelekspllosionen i Uddybningsskibet »Jupiter II«, som den 28. Juli i Aar var beliggende i Sydhavnen. Ved Eksplosionen blev 4 Arbejdere dræbt.

Ved Forhørene er det konstateret, at der har været forskellige Fejl ved Kedlen, som kan have foranlediget Eksplosionen. De Dræbtes Efterlade stiller store Erstatningskrav. Byretsdommer Troels-Lund skal afsige Dom i Sagen.

Aalborg Skibsværft. Aktieselskabet Aalborg Skibsværft, tidligere Stuhrs Værft, har efter Ordre fra Landmandsbanken, som er Hovedaktionær i Selskabet, opsagt samtlige Arbejdere og Funktionærer til Fratrædelse 1. Januar. Efter et Forlydende i »Nordjyllands Social-Demokrat« er Selskabets gamle Regnskaber af Statsadvokaten overgivet til en kritisk Revision.

Rødbyhavns Dok og Skibsværft. Paa et Møde i Kjøbenhavn den 1. ds. blev der dannet et nyt Aktieselskab under Navn Aktieselskabet Rødbyhavns Dok og Skibsværft med en fuldttegnet Aktiekapital paa 1 Mill. Kr. Til Bestyrelse er valgt Forpagter Ingemann, Raahaugegaard ved Rødby. Overretssagfører P. Paulsen, Bankdirektør J. Klerk, Ingeniør Andersen og Direktør E. Drost, alle af Kjøbenhavn, med sidstnævnte som Formand. Til teknisk Leder er antaget Direktør Fischer, Rødbyhavn.

Sundhedsforholdene i Malaga. Handelsministeriet har under 31. Oktober tilskrevet Dansk Sejlskibsrederi-Forening saaledes:

I Forbindelse med Skrivelse herfra af 17. f. M. vedrørende Sundhedsforholdene i Malaga skal man meddele, at man har modtaget Underretning om, at der ingen ny Pesttilfælde er forefaldet i Malaga siden den 2. f. M., hvorfor denne Havn anses for smittefri, samt om, at der den 9. f. M. er forefaldet to og den 13. s. M. ét nyt Tilfælde af Sygdommen i Dar-Quebdani's Garnison i Nordafrika, hvor der derfor vedblivende tages Forholdsregler til Sygdommens Bekæmpelse.

Sejladsen paa Østersøen. Brahestad: Koldt Vejr i Øjeblikket. Sker der ikke Forandring, frygter man allerede Isvanskeligheder i første Halvdel af November.

Forskelligartede Trekanters Udregning efter Martellis Tabeller.

Af Styrmand Edw. W. Erichsen.

Eks. 4.

(Fortsættelse).

Er nu den modstaaende Side over 90 Grader, men de to hosliggende mindre end 90 Grader, maa man ogsaa omdanne Trekanten for at gøre den martellisk. Tænker man sig Trekanten som vedføjlet, gælder det om at faa den modstaaende Side under 90 Grader, da Tab. 3 ellers ikke slaar til. Dette gøres ved at forlænge Siderne CA og CB til D. Trekant BAD beregnes saa efter Metoden for Eks. 2, men nu maa man ikke glemme, at det derved er Vinkel y, man faar som Resultat og altsaa Nabovinklen til x, der forlanges. Af Figuren ses, at man kan subtrahere y fra 180 for at faa x, hvad der vil sige det samme som at tage Vinklen i Tab. 5 foroven og saaledes faa x direkte. Man ser heraf, hvorfor man som tidligere antydet tager Azimuten foroven, naar Bredde og Deklination har modsat Navn, og at det i og for sig ikke er en Afvigelse fra den faste Regel: at Vinklen altid tages forneden, men kun den Omstændighed, at man beregner Nabovinklen til den Vinkel, der i Virkeligheden fordres, der foraarsager den tilsyneladende Afvigelse.

I Trekant BAD bliver Størrelserne, man skal regne med, altsaa henholdsvis 55, 20 og 10 Grader, hvad ogsaa er Komplementerne til 35, 70 og 100 i Trekant ABC. Efter Reglerne for Eks. 2 skal de to hosliggende Siders Komplementer for Trekant BAD's Vedkommende 20 og 55, adderes, hvad saa ogsaa kommer til at gælde for Trekant ABC, selv om end Siderne dér begge er under 90 Grader. Man danner sig deraf den Regel for en Trekant, hvori de to hosliggende Sider er mindre end 90 Grader, og den modstaaende over 90 Grader, at Komplementerne til de to hosliggende Sider adderes, og Vinklen tages i Tab. 5 foroven.

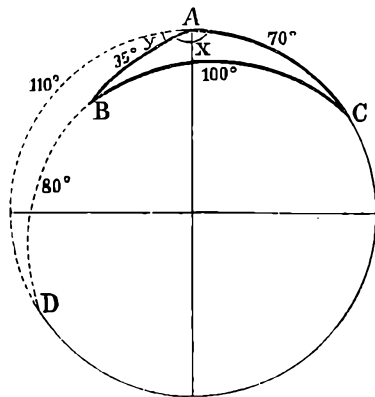

NB. Naar jeg i min første Artikel i Nr. 24 om Solens Nedgangs Klokkeslet har givet Anvisning paa en anden Regel end ovennævnte, var det kun for ikke at afvige fra den i Tabellernes Indledning almengældende Regel for Deklination og Bredde af modsat og samme Navn. Ganske vist kommer det specielle Eks., jeg der fremførte ikke ind under ovennævnte Tilfælde, da Bredde og Deklination deri var af modsat Navn og 2 af Siderne derfor over 90 Grader, men havde Bredde og Deklination været af samme Navn, kunde man have regnet Timevinklen ud efter Metoden, vist her i Eks. 4. Med den dér nævnte Depression, som ikke findes i Tab. 3, proportionerede man sig til, hvor meget den Størrelse, man skulde bruge, laa over $16^{\circ}40''0$, idet man gik ud fra, at Tabellens Størrelser forandrede sig proportionalt paa begge Sider af Højde 0, hvad selvfølgelig trigonometrisk set ikke er ganske rigtigt, selv om det i Praksis ingen Forskel giver indenfor saa snævre Grænser.

Gaar man i dette Tilfælde i modsat Retning og skal finde den modstaaende Side, følger det af sig selv, at man som forhen lægger de hosliggende Siders Komplementer

sammen, tager Vinklen ud af Tab. 5 foroven og lægger Resultatet, der tages i Tab. 3, til 90 Grader for at faa den modstaaende Side. Nu er der ganske vist den Ulæmpe forbundet dermed, at man ikke altid paa Forhaand kan bedømme, hvorvidt den modstaaende Side er mindre eller større end 90 Grader og altsaa heller ikke, hvilken Metode, man skal anvende. Kun hvis Summen af de 2 hosliggende Sider er mindre end 90 Grader eller deres Komplementers Sum større end 90 Grader, saaledes at de ikke kan udtages i Tab. 2, ved man, at den modstaaende Side ogsaa maa være mindre end 90 Grader, da Summen af 2 Sider i en Trekant altid maa være større end den tredje Side for overhovedet at danne en Trekant. I indeværende Eks., hvor Summen af de 2 hosliggende Siders Komplementers, 35 og 70 er lig 105, kan man altsaa kun sige, at den tredje Side nødvendigvis maa være mindre end 105, men om den er større eller mindre end 90 vides ikke. Lad os nu tænke os begge Tilfælde og sammenligne dem. Tænker man sig alle tre Sider under 90, foregaar Udregningen efter Eks. 1, og anser man den modstaaende Side for større end 90, efter Eks. 4, det vil da jfr. Udregningen snart vise sig, hvilken Antagelse, der er rigtig. For Nemheds Skyld bruger vi Størrelserne fra Figuren til indeværende Eks. 4. Ganske vist er den Vinkel, man skal regne med 9 t 49 m 22 s, og den kan man i Tab. 5 ikke tage ud forned, men naar den nu er 10692, har det jo ingen Indflydelse paa Fremgangsmaaden. De 2 Eks. bliver saa som følger:

Efter Eks. 1.		
20.....	7430	16' 59" 1
55.....	2586	36' 32" 7
35	7316	19' 33" 6 =
	10692	33' 20" 0
	3376	13' 46" 4 = 10.00'
		100.00'

Efter Eks. 4.		
20.....	7430	7' 38" 8
55.....	2586	21' 25" 2
75	7316	13' 46" 4 = 10.00'
	21356	100.00'
	14040	

Vi ser deraf, at i dette Tilfælde spiller en fejl Forudsætning ingen Rolle, da Resultatet bliver det samme, men man ser samtidigt, hvilken Metode, der er den rigtige. Som Regel opdager man allerede Fejltagelsen derved, at man til Tab. 4 faar et Tal under 3259, men ellers som i ovenstaaende Eks. ved, at Tallet til Tab. 3 bliver over 16' 40" 0. Som tidligere nævnt kan man jo saa blot proportionere sig tilbage i Tab. 3, saa Ulykken er ikke saa stor, naar man holder sig indenfor visse Grænser, men i dette Tilfælde vidste man jo, at Siden i hvert Fald var under 105 Grader, saa at Proportionering ingen Fejl giver, men i Tvivltilfælde gør man sikrest i at regne om, naar Fejltagelsen viser sig.

Man kan aldrig være i Tvivl om, hvilke Sider man skal forlænge for at gøre Trekanten martellisk, da det er uden Forskel, naar blot den modstaaende Side bliver mindre end 90 Grader.

Det er denne Trekant, man beregner, naar man ved Hjælp af Azimut, Bredde og Højde skal finde Deklinationen, som antages at være af modsat Navn som Bredden, og vi har altsaa nu Forklaringen paa, hvorfor man gaar ind med Azimuten i Tab. 5 foroven paa Siden.

Eks. 5.

Skal man beregne en sfærisk Trekant, hvori alle 3 Sider er over 90 Grader, hvad dog sjældent forekommer

i Praxis, saa forlænger man AB og AC til D og søger Nabovinklen til $x = y$. Den modstaaende Side bliver derved mindre end 90, hvad jo netop er Hensigten. Vinkel y beregnes saa efter Reglerne for Eks. 2 ved Hjælp af Komplementerne til Siderne i Trekant BCD. Ved at subtrahere y fra 180 faas altsaa Vinkel x. Komplementerne til 99, 85 og 80 i Trekant BCD er henholdsvis 9, 5 og 10; man ser, at disse ogsaa er Komplement til Siderne i Trekant ABC, ligesom at trække y fra 180 vil være det samme som at tage x ud foroven i Tab. 5. Gaaende ud fra disse 2 Kendsgerninger, faar vi altsaa, at jfr. Eks. 2 skal de 2 hosliggen-

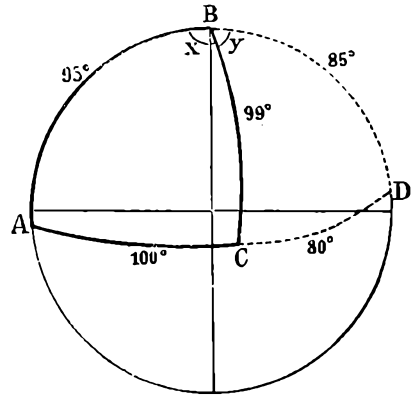

de Siders Komplementers adderes, men da det saa er Nabovinklen til x, man finder, tager man x foroven paa Siden i Tab. 5. Ved denne Kombination danner man sig saa den Regel, at i en Trekant, hvori alle 3 Sider er over 90 Grader, skal man for at finde en Vinkel addere de hosliggende Siders Komplementers og tage Vinklen ud foroven i Tab. 5. Den omvendte Orden med at finde den modstaaende Side, naar Vinklen og de 2 hosliggende Sider kendes, volder efter de forudgaaende Forklaringer ingen Vanskeligheder, og Tvivltilfælde behandles og forudses som forklaret i Eks. 4.

Eks. 6.

Dette Eks. omhandler en sfærisk Trekant, hvori en hosliggende Side er mindre end 90, medens den anden hosliggende og den modstaaende Side er større end 90. I dette Tilfælde forlænger man de to største Sider og faar saaledes en Trekant, hvori alle Sider er mindre end 90 Grader, det bliver saa den, man finder Vinklen y ved Hjælp af, og som tidligere forklaret Vinkel x ved blot at tage Vink-

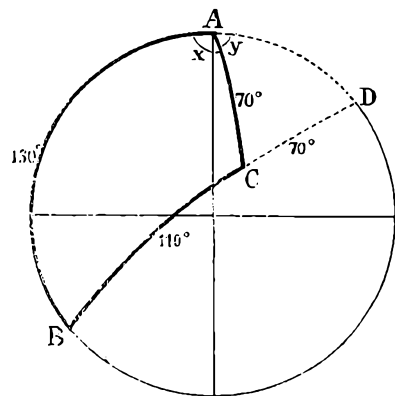

len foroven, saa nogen yderligere Forklaring paa, at Komplementerne til Hjelptrekantens Sider ogsaa er Komplementerne til den oprindeliges, behøves vist ikke. Reglen for en Trekant med 1 hosliggende Side mindre end 90 og 1 hosliggende og den modstaaende større end 90 bliver saaledes. Man subtraherer de 2 hosliggendes Komplementers og tager Vinklen foroven.

Gaar man i modsat Retning og skal finde den modstaaende Side, gælder jo selvfølgelig den samme Regel: at

subtrahere de hosliggende Komplementer og gaa ind med Vinklen foroven i Tab. 5, men ofte kan det være vanskeligt at bedømme paa Forhaand, om den modstaaende Side der søges, er mindre eller større end 90 Grader, og hvilken Metode man da skal anvende. Kun hvis Summen af de 2 hosliggende Siders Komplementer overskrider 90, saaledes at denne ligger udenfor Tab. 2's Ydeevne, hvilket med andre Ord vil sige, at den største Side er 90 Grader større end den anden, er man klar over, at den modstaaende Side er større end 90, da Summen af den modstaaende og den mindste Side nødvendigvis maa være større end den største Side for overhovedet at danne en Trekant, men ellers opdager man jo Fejltagelsen som før nævnt og kan saa proportionere, hvis Fejlgrænsen tillader det eller ogsaa regne om. Som Regel afviger Sidsens Gradetal i Tvivlstillfælde ikke meget fra 90, da man jo ellers ved Konstruktion vilde kunne skønne sig til det, saa Proportionering kan som Regel anvendes uden Fejl som tidligere forklaret.

Det er under dette Eks. at Timevinklen til Solens-Nedgangs-Klokkeslet henhører, naar Bredde og Deklination er af modsat Navn.

(Fortsættes.)

Litteratur.

Dansk Nautisk Almanak. (Efter Greenwich nautical Almanac) samt Tidevands Tabeller 1924. Under ovennævnte Titel har det velkendte Firma Iver C. Weilbach & Co., ved Kaptajnerne K. Prah og C. Sølvér, udsendt en mindre Udgave af den engelske »nautical Almanac«. Der er i denne Udgave medtaget Maanens Elementer (Deklination og Rektascention) for hver anden Time hele Aaret rundt, saaledes at Maanens Elementer saavel som Solens nu kan udtages af Almanaken til praktisk Navigering uden Interpolering til ethvert Klokkeslet.

Af nyere Artikler kan tillige nævnes Identificering af Stjerner, der omhandler en Metode, der ofte kan være til stor Nytte i Navigeringen, naar en Stjerne tilfældig visere sig i overtrukket Vejr, saaledes at man er udelukket fra at identificere den ved Hjælp af omkringliggende Stjerner.

Almanaken er paa sin første Side anbefalet af Den alm. danske Skibsførerforening.

Fragtmarkedet.

Fragtmarkedet er gennemgaaende uden videre Forandring, skriver »Fairplay«. Nogen Fremgang har der været med Hensyn til Kornraterne fra Montreal, hvilken ikke er kommet uventet, da der gerne henimod Slutningen af Sæsonen kommer noget Liv i Raterne. Siden vor sidste Meddelelse er der blevet befragtet Tonnage for Bristol Kanalen til 3/7½ og for U. K. E. C. Havne til 3/9, medens der fra Grækenland er opnaaet 24 C. én og 25 C to Lossehavne. Ved første Syn skulde man mene, at U. K.-Raterne er fordelagtige, men denne Fremgang i Raterne er kun sket for at bringe Tonnage op til Montreal i Ballast fra saadanne Pladser som Las Palmas, St. Vincent, C. V. etc., medens det er muligt, at nogle Baade vil gaa ud i Ballast fra U. K. eller Rotterdam.

Fra de sydlige russiske Havne har der været gjort yderligere Forretninger til Antwerpen/Hamburg Range til 14/ Option Bordeaux, Hamburg Range til 14/6, Option to Lastpladser 6 d. ekstra. Det kan antages, at Lastningen kan ske med 500 Tons om Dagen, og at Stevedoring udgør 6 d. pr. Ton. Sammenlignet med Ekspeditionen før Krigen er 500 Tons pr. Arbejdsdag elendig langsomt og betyder, at en 7,000 Tons Baad faar 20 Dages Ophold i Sortehavet.

River Plate Markedet er yderligere elendig for November Lastning. Det skulde ikke undre os at se Tonnage befragtet fra San Lorenzo til 16/ o/c. med alle mulige ufordelagtige Options.

Det østlige Marked er meget fast med en livlig Befragtning, idet Efterspørgselen efter Tonnage er vokset i Øjeblikket. Vladivostock kan gentage det sidst betalte, 30/ til Middelhavet/U. K./Kont, og fra Philippinerne er der budt c. 35/ paa Dødvægtbasis til U. K./Kont. Fra Java er der budt c. 35/ hjemefter for November Lastning, og der meldes om Forretninger for Maj—Juni Afskibning til 9 d. mindre, Mauritius er temmelig rolig og byder c. 27/6 til U. K. for November. Paa Dødvægtbasis fra Bombay, Kurrachee eller Marmagoa er Tønen noget bedre til c. 25/ til Middelhavet/U. K. Kont, hvilke Rater er blevet betalt for en December—Januar Damper, og for en prompt Damper har Kurrachee betalt 26/3 én og 27/3 to Lossehavne U. K./Kont.

Det hjemadgaaende Middelhavsmarked er uden Interesse. Paa den anden Side viser de russiske Sortehavshavne en kendelig Aktivitet og har tiltrukket Hovedmængden af den disponible Tonnage; alene for Lastning i indeværende Maaned vistnok over 100,000 Tons. Forretninger er blevet gjort til 14/ Antwerpen/Hamburg Range, 14/6 Bordeaux/Hamburg Range eller U. K. med 6 d. mere for Lastning i to Havne eller Losning i to Havne. Forretninger er fremdeles mulige paa samme Betingelser. Donau har været forholdsvis stille, men ønsker Dampere af Middelse størrelse til fra 17/3 à 17/6 til U. K. Kont, noget mere for mindre Skibe.

Det hjemadgaaende River Plate Marked er yderst mat. Der er blevet gjort Forretninger for Februar Lastning fra »up river« til U. K./Kont. med Options paa Basis af 24/ for en Damper paa 4,200 Tons 10 pCt. Raterne for Kornfragter fra Montreal og Staterne er næppe saa lovende, som de har været, da der er Vanskelighed ved Salget til Evropa. De vil dog sikkert stige ved Slutningen af November eller i Begyndelsen af December. Kulafskibningen fra Hampton Roads er ubetydelig, og der bydes c. \$ 2,30 fransk Atlanterhavshavn. \$ 3,15 Vest-Italien, \$ 1,80 Martinique, og for de nedre La Plata Havne fra \$ 4,15 ned til \$ 3,75 efter Stillingen. Det nordlige Stillehav er næppe saa livligt, som det har været, men fra 36/3 til 37/6 til U. K. Kont, med Options, er der fremdeles Forretninger at gøre for Januar og Februar, og Tømmer til Japan er værd \$ 14 à \$ 14,50 pr. Mille, efter Størrelsen.

Kjøbenhavns Skibssalgs-Bureau.

ved CHARLES HVILSOM,
21, Havnegade 21.

Køb og Salg af Sejl- og Dampskibe.
Forlang Katalog. Send Opgave.

Skibsefterretninger.

Dampskibe.

D. F. D. S. Alexandra afg. Grecker 5./11. til Newcastle. — Algarve ank. Genua 5./11. — Arizona ank. Montevideo 20./10. — Arkansas ank. Houston 29./10. — Beira afg. Lisbon 30./10. hertil. — Bergenhus ank. Stettin 5./11. — California afg. Hull 25./10. til Buenos Aires. — Charkow afg. Libau 6./11. hertil. — Dania afg. herfra 7./11. til Aalborg. — Delaware ank. Montreal 6./11. — Douro ank. Malaga 5./11. — Ebro ank. London 6./11. — Ella ank. hertil 7./11. — Erik II ank. Riga 31./10. — Esbern Snare ank. Hamburg 3./11. — Esbjerg afg. herfra 7./11. til Hamburg. — Florida ank. Galveston 28./10. — Frederik VIII afg. New York 31./10. — Frode afg. Glasgow 26./10. til Kanada. — Garonne ank. Reval 4./11. — Generalkonsul Pallisen ank. Norresundby 5./11. — Gorm ank. Montreal 3./11. — Halldan afg. Dunkirk 6./11. hertil. — Harald ank. Ghent 31./10. — Hellig Olav ank. hertil 4./11. — Helmer Mørch afg. Montreal 27./10. til Aalborg. — Hindsholm ank. Liverpool 2./11. — Hjortholm afg. Swansea 6./11. hertil. — J. C. Jacobsen ank. hertil 5./11. — Ivar afg. Cardiff 6./11. til Tenerife. — Jolanta ank. Moss 6./11. — Katholm ank. Riga 7./11. — Knud II ank. Middelfart 3./11. — Louisiana ank. hertil 31./10. — L. P. Holmblad ank. Aarhus 2./11. — Magnus afg. herfra 4./11.

— Maja afg. herfra 6./11. til Hamburg. — Maryland afg. Cardiff 6./11. — Minsk afg. Messina 6./11. til Palermo. — Moskø afg. Danzig 6./11. til London. — Nevada ank. La Plata 22./10. — Niels Ebbesen ank. Danzig 5./11. — Odin ank. Stettin 5./11. — Olaf ank. Brannfors 3./11. — Oregon afg. Bahia Blanca 4./11. til Santos. — Oscar II afg. Boston 6./11. til New York. — Pennsylvania ank. Christiania 5./11. — Rita afg. Aarhus 5./11. til Hamburg. — Saga ank. hertil 6./11. — Seine ank. Frederikshavn 26./10. — Skjold ank. Danzig 5./11. — Svanholm ank. Odense 2./11. — Svend II ank. Nuevitas 6./11. — Taarnholm afg. herfra 31./10. til Manchester. — Texas afg. Hampton Road 27./10. hertil. — Tiber ank. Bordeaux 1./11. — Tjaldur afg. herfra 6./11. til Riga. — Tomsk ank. Antwerpen 6./11. — Trondhjem ank. Arendal 3./11. — Tula afg. Melilla 6./11. til Oran. — Uffe ank. Ghent 1./11. — United States ank. hertil 30./10. — Viking afg. herfra 15./9. til Melbourne. — Virginia ank. Philadelphia 4./11. — Yrsa afg. herfra 4./11. til Hamburg. — Brynhild afg. Norfolk 3./11. hertil. — Svanhild afg. Montreal 27./10. til Odense. — Svava ank. Königsberg 4./11. — Botnia afg. Leith 5./11. til Kjøbenhavn. — Island ank. Reykjavik 6./11. — Sleipner afg. Leith 6./11. til Færøerne.

Det østasiatiske Kompagni. Afrika afg. Seattle 26./10. udg. — Annam pass. Gibraltar 2./11. udg. — Asia ank. Santander 26./10. hfg. — Australien ank. Dublin 25./10. hfg. — Chile afg. Dalny 6./11. hfg. — Dana ank. Nykjøbing F. 3./11. — Faltaria afg. Penang 4./11. udg. — Fionia ank. Hamburg 2./11. udg. — Java pass. Gibraltar 5./11. hfg. — Jutlandia pass. Perim 5./11. hfg. — Sejer København afg. Portland 12./10. udg. — Malaya pass. Perim 4./11. udg. — Mexico afg. Baytown 17./10. hfg. — Panama afg. St. Thomas 3./11. udg. — Peru afg. Vladivostok 2./11. hfg. — Progress ank. Kristiania 28./10. udg. — Selandia ank. Kjøbenhavn 3./11. — Siam afg. San Francisco 22./10. hfg. — Sierre Nevada ank. Delagoabay 29./10. udg. — Tongking ank. Hull 27./10. hfg. — Transvaal ank. Hamburg 28./10. udg. — Estonia ank. Malmø 5./11. — Lituania ank. New York 2./11. — Polonia afg. Halifax 5./11. vestg.

Dansk-fransk Dampskibsselskab. Lifland, O. H. Petersen, ligger i Karlsborg. — Normandiet, K. H. Petersen, ank. Petrograd 3./11. — Slesvig, Weichardt, afg. Trångsund 2./11. — Kurland, Berendsen, ank. Cardiff 5./11. — Bretagne, ligger i Okseløund. — Grønland, Kruse, ank. Jersed 4./11. — Estland, Sørensen, afg. Kjøbenhavn 6./11. — Skane, Klyn, afg. Petrograd 6./11. — Bornholm, Hansen, ank. Madelain River 1./11.

Dania. Esther Maria ank. 4./11. Newcastle for Kjøbenhavn. — Irene Maria ank. 30./10. London. Losser. Elie ank. Grangemouth 5./11. for Knl til Kjøbenhavn. — Mary losser Kjøbenhavn. Ank. 5./11.

Dana. Danebrog afg. Kjøbenhavn 2./11. — Danefelt ank. Ridham Dock 25./10. — Daneholm ank. Ridham Dock 9./10. — Danelag ank. Brahestad 4./11. — Danemark ank. Yxpila 31./10. — Danery afg. Aarhus 4./11.

C. K. Hansen. Aalborg afg. Ulæborg 3./11. — Amalienborg ank. Mayaguez 3./11. — Brattingsborg afg. Swansea 31./10. — Børglum afg. Ponta Delgada 2./11. — Christiausborg pass. Ushant 31./10. — Dansborg afg. Montevideo 2./11. — Ellensborg afg. Aarhus 2./11. — Elsborg ank. Nørre Sundby 4./11. — Flynderborg afg. Ulæborg 3./11. — Fredensborg afg. Kjøbenhavn 4./11. — Frederiksborg ank. W. Hartlepool 27./10. — Hammershus ank. New York 4./11. — Jelling afg. Norfolk 20./10. — Jømsborg ank. London 3./11. — Jungshoved ank. Santa Fe 4./11. — Jægersborg afg. Preston 2./11. — Kronborg ank. Methil 4./11. — Lilleborg ank. Trångsund 2./11. — Rosenborg ank. Grimsby 31./10. — Silkeborg ank. Blyth 29./10. — Skanderborg pass. Holtenau 5./11. — Skodsborg ank. Kjøbenhavn 27./10. — Spigerborg ank. Kjøbenhavn 28./10. — Stegelborg pass. Kjøbenhavn 31./10. — Sønderborg afg. Kjøbenhavn 4./11. — Taarnborg ank. Kolding 3./11. — Uranienborg ank. Santos 31./10. — Viborg ank. Aarhus 4./11. — Ørkild afg. Bahia 1./11. — Ørneborg ank. Trångsund 2./11.

Heimdal. Simone, Rathje, afg. Hernøsand 1./11. — Vera, Risø, ank. Dieppe 29./10. — Annie, Larsen, afg. Trångsund 2./11. — Romø, Christensen, ank. Rouen 30./10.

Orient. Arabien ank. Vancouver 17./10. — Bolivia afg. Honolulu 4./11. — Indien afg. Rio Janeiro 19./10. — Kina ank. Fredericia 4./11. — Natal pass. Cape Town 29./10. — Parana afg. Moji 1./11. — Rhodesia ank. Falmouth 6./11. — Transvaal ank. Hamburg 27./10.

Svendborg. H. A. Hansen, Hansen, ank. Granton 5./11.

Æra. Erindring, Nielsen, ank. Pool 30./10. — Enigheden, Jensen, ank. Odense 31./10. — Emanuel, Svane, ank. Jacobstad 2./11. — Energi, Jensen, ank. Abo 4./11.

Sejlskibe.

Panis. Ingrid, Petersen, afg. Cardiff til Trinidad 4./10. — Kaj Hvilson, Wulff, pass. Isle of Weigt 3./11. til Cardiff. — Johanne, Larsen, afg. Port of Spain til Newcastle 18./10. — P. Rasmussen, Larsen, ank. Tralee 1./11. — Dagny, Petersen, afg. Sundsvall til Stornoway 5./11. — Elisabeth Eff, Nielsen, afg. Narva til Jersey 30./10. — Dronning Louise, Hansen ank. Umeå 24./10. — Vesta, Godfredsen, ank. Bogense 29./10. — Vega, Købke, ank. Dysart 28./10. — Ella Eff, Hvenegaard, afg. Newry til Dysart 29./10.

Svendborg. Primula, Jørgensen, afg. Deal 28./10. — Falken, Rasmussen, pass. Blyth 30./10. — Albert Møu, Rasmussen, ank. Polle 31./10. — C. V. Petersen, Petersen, afg. Swinemünde 30./10. til Coruua. — Noah, Jørgensen, ank. Boston 31./10. — Willemoes, Eriksen, ank. Frederiksstad 31./10. — Mario, Nielsen, ank. Dysart 1./11. — Ruth, Sørensen, ank. Fowey 1./11. — Zampa, Rasmussen, ank. Fowey 1./11. — Neptun, Sørensen, ank. Kjøge 2./11. — Norden, Olsen, afg. Great Yarmouth 2./11. til Gucreusey. — Olga, Mouritzen, afg. Svendborg 2./11. til Sundsvall. — Emanuel, Petersen, ank. Saderhamn 4./11. — Britannia, Rasinussen, ank. Dover 3./11. for Modvind. — Jers Nielsen, Nielsen, ank. Tønsberg 3./11. — Ellen, Andersen, afg. Dysart 5./11. til Thura. — Svendborgsund, Kristensen, ank. Haparanda 5./11. — Johanne, Jensen, ank. Burntisland 5./11. for Grangemouth. — Karla, Skov, ank. Aarhus 5./11.

Æra. Venus, Hansen, ank. Exeter 30./10. — Castenskjold pass. Gibraltar 28./10. hjemg. — Ofelia, Petersen, ank. Buñet Harbour (N. F.) 29./10. — Andreas, Rasmussen, ank. Lisabon 29./10. — Gertrud, Albertsen, ank. Harbour Breton (N. F.) 29./10. — Uranus, Stegmann, afg. St. Johns til Oporto. — Meta, Andersen, pass. Skagen 31./10. syd. — Elisabeth, Groth, ank. Helsingør Red 31./10. — Ingrid, Christensen, afg. St. Johns 31./10. — Polarstjernen, Hansen, ank. Setubal 31./10. — Agnes, Frederiksen, ank. Feu 31./10. — Haabet, Groth, ank. Oporto 31./10. — Galathea, Nielsen, afg. Feu 1./11. — Harris, Haagenen, ank. Dysart 2./11. — Niels, Rasmussen, ank. Boness 2./11. — Start, Andersen, ank. Malaga 1./11. f. o. — Leif, Albertsen, ank. Clarecastle 1./11. — N. Hansen, Christensen, afg. St. Johns 2./11. til St. Lauceerne. — Neptunus, Jensen, ank. Aalborg 1./11. — P. R. Nielsen, ank. Sønderborg 2./11. — Gloria, Kromann, ank. Grangemouth 1./11. — Sif, Raahauge, afg. Alicante 1./11. — Duen, Hay, ank. Rønne 3./11. — Romsø, Winther, ank. Kjøbenhavn 3./11. — Gerda, Nymann, ank. Ystad 2./11. — N. E. Schmidt afg. Lisabon 2./11. — Merkur, Hansen, ank. Swansea 2./11. — Meta, Andersen, ank. Bogense 2./11. — Fylla, Kromann, ank. Kjøbenhavns Red 3./11. — Caroline, Jørgensen, ank. Ljusne 4./11. — Pampa, Andersen, ank. Hals 5./11. — Skandia, Harris, ank. Dysart 5./11. — Nany, Baurup, ank. Kjøbenhavn 4./11. — Marna, Boye, ank. St. Luca.

Havarier og Forlis.

Det forenede Dampskibsselskabs Damper »Esbern Snare« er den 31. f. M. strandet paa Vesterrevet ved Sprogø 1¼ Mil fra Land. Skibet staar haardt. Svitizers Damper »Ymer« er afgaaet fra Korsør til Strandsøsteden.

Den følgende Dag blev Skibet bragt flot og ind til Korsør for Dykkerundersøgelse.

Tjalken »Anna« af Krautsand ved Hamburg er i Følge »Østsjællands Avis« under Stormen den 3. ds. kænret og sunket ved Stevns Klint. Skipperen druknede. Hans Medhjælper, der klamrede sig til Mastetoppen, blev reddet af Fiskere fra Klinten. Han var saa medtaget, at han maatte føres til Storehedinge Sygehus, hvor han blev indlagt. Skibet var paa Rejse fra Kjøbenhavn til Lübeck med Kuglefint.

Den 4. ds. rapporterede en indkommen Esbjerg-Kutter, at den i Dagningen havde observeret en ukendt Kutter kænret og synke fem Kvartmil Vest for Barren. Alle Redningsforsøg mislykkedes, og hele Besætningen er omkommet. Det er den sjette Esbjerg-Kutter, der er gaet under i Efteraaret.

Lodsdamperen »Skagerak« alarmeredes den 4. ds. til Assistance for en af Esbjerg-Kutterne, »Lydia«, der i de sidste Dages Storme havde mistet begge Ankere og faaet et Vaad i Skruen. Kutteren indbugseredes til Skagen.



INDHOLD: Kjøbenhavn, den 8. November 1923. — Forskellige Trekanter Udregning efter Martellis Tabeller. — Litteratur. — Fragtmarkedet. — Skisbefretninger. — Havarier og Forlis. — Efterretninger for Søfarende. — Kurser paa Kjøbenhavns Børs.



Staalstøberiet 1/8 Strømmens Værksted

pr. Christiania

Leverer al Slags Staalstøbegods.

Specialitet:

Staalstøbte Stevne, Ror, Propeller og Ankere

med Lloyds eller Veritas Certificat.

Repræsentant for Danmark:

Emil A. Schneider, Nørregade 40, Kjøbenhavn

T. I. P. Lichtenbergs Bagerier

Telefoner { 4320. **Rug- og Skibsbødsfabrik** Telegr.-Adr.:
12320. Adelgade 79, Kbhvn. & Islands Plads, C. •Skibsbød.
8912.

Kunstfyrværker Fritz Busch

ved **Holger Pedersen**

anbefaler sig med

Signaleringsfyrværkeri af enhver Art.

Leverandør til de herværende Dampskibsselskaber og Statsbanedriftens Sefartsafdeling.

Laboratorium:

Kongens Enghave. V.

Tlf. Centr. 6031. Tlgr.-Adr.: »RAKET», Kjøbenhavn. Privat-tlf. Nora 2393

A. Mou's Kødudsalg. = St. Annæ Plads 14. = Telefon 3816.

Kurser paa Kjøbenhavns Børs.

København, den 7. November 1923.

Aktier.	Gjort til	Køber	Sælger		Gjort til	Køber	Sælger
Nationalbank	150 1/2	149 3/4	149	150	4 1/2 % Jydske Land. Kreditf. 6. S.	84 3/4	85
Privatbank	124 1/2	125	124 3/4	125	4 - do. do. do. 6. -	80 1/2	80 3/4
Landmandsbank					4 - do. do. do. 5. -	83 3/4	83 3/4
Handelsbank	135 1/2	134 1/2	135	135 3/4	3 1/2 - do. do. do. 6. -	78 1/2	80
Københavns Diskonto- og Revisionsbank	83	83 3/4	83 1/2	83 3/4	3 1/2 - Østift. Husm. Krdf.	87 1/2	89 1/2
Private Laanebank					4 1/2 - do. do. do. 2. A.	91	91 1/2
Haandværkerbank	70 1/2	70	69	70 1/2	4 - do. do. do. 3. Hoved-Afd.	86 1/2	87 1/2
Frederiksberg Bank	89	89	89	91	3 1/2 - Jydske Husm. Krdf.	86 1/2	88 1/2
Danske Sukkerfabrikker	268 1/2	266 1/2	266 1/2	266 3/4	4 1/2 - do. do. do. 3. A.	83 1/2	83 3/4
Burmeister & Wains Fabrik	161 1/2	162 1/2	162 1/2	163	4 1/2 - do. do. do. 2. -	89 1/2	89
Forenede Bryggerier	227 1/2	230	229	230	4 - do. do. do. 3. Hoved-Afd.	82 1/2	82 1/2
Forenede Dampskibs-Selskab	83 1/2	83 1/2	83 1/2	84	4 1/2 - Ny jydske Købst. 7. S.	84 1/2	84 1/2
Dampskibs-Selskabet Norden	242	244	242	244	4 - do. do. do. 7. -	80	79 1/2
do. Dannebrog	96 1/2	97	96 3/4	97	4 - do. do. do. 6. -	81 1/2	81 1/2
do. Orient					3 1/2 - do. do. do. 5. -	81 1/2	81 1/2
do. Myren	118	118 1/2	118 1/2	119	3 1/2 - Vest sønderj. Konv. 5 S.	78 1/2	78 1/2
do. Torm					4 - Vest sønderj. 7. S.	78 1/2	78 1/2
do. Vendila	133	133	133	134	4 - do. do. do. 6. -	83 1/2	83 1/2
do. Progress	72 1/2	73	72	73	4 1/2 - do. do. do. 7. -	83 1/2	83 1/2
Dansk-Fransk Dampskibsselskab	100 1/2	101 1/2	100 3/4	101 1/2	4 - Jydske Grundej. p. Land. 3. A.	82 1/2	82 1/2
Østasiatisk Compagni	151	152 1/2	152	152 1/2	4 1/2 - do. do. do. 2. -	82 1/2	82 1/2
Stats- og Kreditforenings-Oblig.					4 1/2 - Sønderj. Kreditf. 1. S.	85 1/2	85 1/2
3 1/2 % uopsigelige Statsoblig.	56 1/2	56 1/2	56 1/2	56 3/4	4 1/2 - Kbhvn.s Hypotekf. 2. S.	85 1/2	85 1/2
3 1/2 % do. do.				67 1/2	5 - do. do. 2. -	85 1/2	85 1/2
3 1/2 % Husejer Kreditk. 1. Afd. 1. S.				70 3/4	5 - Grundejernes Hypotekf. 2. S.	86	86
4 1/2 % do. do. 2. - 1. -				87 3/4	5 - Jydske Hypotekf. 3. A.	86	86 1/2
3 1/2 % Kbhvn.s Kreditf. ikke amort.				87 3/4	5 - Østift. do. 3. -	85 1/2	85 1/2
3 1/2 % Konv. Kbhvn.s Kreditf.							
4 - Kbhvn.s Kreditf. Oblig. 6. S.	79 3/4	79 1/2	79 3/4	79 3/4			
4 - do. do. 3. -	84 3/4	84 1/2	84 1/2	85			
4 1/2 - do. do. do. 7. -	83	83 1/2	83	83 1/2			
3 1/2 % Konv. Østift.				85 1/2			
4 1/2 % Østift. Kreditf. Oblig. 11. -	85	85 1/2	85	85 1/2			
4 - do. do. do. 11. -	79 1/2	79	79	79 1/2			
4 1/2 % do. do. do. 7. -	85 1/2	85	85 1/2	85 1/2			
4 - do. do. do. 10. -	83 1/2	83 1/2	83 1/2	84			
4 - do. do. do. 9. -				84 1/2			
4 - do. do. do. 8. -				84			
4 - do. do. do. 7. -	79	78 3/4	79	79			
3 1/2 % do. do. do. 6. -				85 1/2			
4 1/2 % Østift. Kreditk. L.	85 1/2	85 1/2	85 1/2	85 1/2			
4 1/2 % do. do. do. 4. -	88	87 3/4	87 3/4	88			
4 1/2 % Fynske Kreditf. Obl.				89 1/2			
3 1/2 % Konv. jydske Land.				84 3/4			
4 1/2 % Jydske Land. Kreditf.	84	83 3/4	83 3/4	84			
4 - do. do. do. 7. -				78 1/2			

Vekselkurser den 7. November 1923.

	à vista Sælger	10 D. D. Køber	3 Md. D. Køber
Stockholm 100 Kr.	154,60		
Christiania 100 -	86,90		
Hamborg pr. 100 Mk.			
London - 1 £	26,14		
Paris - 100 Francs	33,85		
Antwerpen - 100 -	29,15		
Zürich - 100 -	104,40		
Amsterdam - 100 Gylden	227,25		
Rom - 100 Lire	26,30		
Helsingfors - 100 f. Mk.	15,72		
Madrid - 100 Pesetas	78,00		
New York - 100 Doll.	587,50		
Prag	17,10		
Wien	84 *)		

*) pr. Million.

Diskonto i Nationalbanken: 6 %, priv. Diskontenter: 7 1/2 %.
H. C. Møller, Bankforretning, 16, Ved Stranden.

DANSK SØFARTSTIDENDE

ABONNEMENTSPRISEN

er 3 Kr. pr. Kvartal, i Udlandet 18 Kr. pr. Aar. Enkelte Numre 35 Øre.
Abonnement modtages St. Annæ Plads 26, 10-3, hvortil ogsaa Bidrag
til Bladet m. v. adresseres, samt paa alle Postkontorer.

Bladet omdøles ved Postvæsenets Foranstaltning.

Enkelte Numre af »Dansk Søfartstidende» sælges paa Bladets Kontor og i Kioskerne.

AVERTISEMENTSPRIS.

Første Side pr. mm à 45 mm Bredde 30 Øre
Siden overfor og ved Tekst samt Bagsiden do. 20 -
De øvrige Sider do. 15 -
Moderation for 13 Gange 26 Gange 52 Gange
5 pCt. 10 pCt. 20 pCt.

For Udlandet er Priserne 25 pCt. højere.

Udgivet af et Aktieselskab - Ansvarhavende Redaktør: V. KROGH.

Bladets Kontor: St. Annæ Plads 26, Kjøbenhavn K. - Telefon Nr. 4639.

Trykt hos J. Jørgensen & Co. (Ivar Jantzen).

DANSK SØFARTSTIDENDE.

ORGAN FOR DANMARKS SKIBSFART.

Nr. 46.

Kjøbenhavn, Torsdag den 15. November 1923.

30. Aarg.



M. B. COHN
Toldbodvej 22.
KØBENHAVN K. Telefon 1403.
Telegr.-Adr.: AMIANTE
Grundlagt 1848.

ENEFORHANDLING af Firmaet
HENRY WATSON & SON'S
MARINE AUXILIARY MACHINERY:

Ballast-, Circulations-, Duplex-, Simplex-, Luft- og Oliepumper, Downton- og transportable Skibspumper, Lysmaskiner, Evaporatorer, Fødevandsforvarmere og Filtere, Bronceforinger til Skrueakser, Broncepropeller, Kedelarmatur, Dækfittings, Reduktionsventiler.

NORTH EASTERN MARINE
ENGINEERING Co., Ltd.
WALLSEND-ON-TYNE OG SUNDERLAND
Maskinbyggeri, Kedelsmedie, Jernstøberi.
Metalstøberi og Kobbersmedie.
Krumtapakser og Skrueakser leveres fuldt færdige.
Smedearbejde af enhver Art udføres.
Specielt anbefales vore Værksteder for Reparationer og Forandringer af Skibsmaskiner samt alm. Maskinarbejde.
Telegramadresser: „NEWS, WALLSEND“ og „NEWS SUNDERLAND“.

Skibsrigger W. PEDERSEN

Wildersgade 24. Telf. Amager 5332 x
udfører **alt Riggerarbejde** samt **Spjelsning**
af Staal- og Jærnvirer.

**DEN DANSKE
LANDMANDSBANK**
GRUNDLAGT 1871
ENHVER ART AF
BANKFORRETNING UDFØRES



DE PRIVATE ASSURANDEURER
LIMITERET.
STIFTET 1786
SØ OG TRANSPORTFORSIKRING
SLOTSHOLMSGADE 5
KØBENHAVN K.
TELEFON CENTRAL 6 & 4105 TELEGRAM ADRESSE „PRIVATE“
AGENTURER I DE FLESTE PROVINSBYER.

KJØBENHAVNS HANDELSBANK
KJØBENHAVN
Aktiekapital (fuldt indbetalt) Kr. 50,000,000
Reservefond..... — 29,280,370
HOVEDKONTOR: Holmens Kanal 2.
AFDELINGER:
Amagertorv 29, Gammel Torv 4, Gammel Kongevej 98,
Store Kongensgade 58 og Sølvgade 84.
FILIALER i: Aabenraa, Aarhus, Esbjerg, Graasten, Haderslev,
Horsens, Kalundborg, Odense, Randers, Rønne,
Sønderborg, Tøftlund, Tønder og Viborg.

KAY DYHR
Kvæsthusgade 1, København K.
Telf. Centr. 8901 - 6886 - 6885. Tlgr.-Adr.: Kaydyhr - København.
Kunstig Træk- og
Oliefyrrings-Anlæg
fra
JAMES HOWDEN & CO.
GLASGOW

Den anerkendte
Originale Rahtjens Compositon
for Skibsbunde. Eneforhandling for Danmark:
Emil A. Schneider,
Telefon 8210. Nørregade 40 - København.

Howaldtswerke, Kiel. Nybygninger og Reparationer Generalrepræsentant for Danmark, Norge og Sverrig:
Carl Holtermann, Amallegade 34, København K.
Telf. Central 10140 — Statsforbøj 393 — Telegr.-Adr.: Carlholtermann

FORSIKRINGS-AKTIESELSKABET „SKANDINAVIA“

tegner Sø-, Transport- og Krigsforsikring.
Kongens Nytorv 6. — København K. — Telefon 9316.
Aktiekapital: 20 MILLIONER KRONER

Hovedrepræsentant for Skandinavien: A/s GRØN & WITZKE, Kongens Nytorv 6, København.

C. K. HANSEN

DAMPKIBSREDERI

DAMPKIBS-, HAVARI- OG ASSURANCE-AGENTUR

BEFRAGTNING OG KØB OG SALG
AF DAMP- OG SEJLSKIBE

KØBENHAVN
29 B, Amaliegade.

Telegr.-Adr.: HANSEN
Central 72 (10 Ledninger)
Telefoner: { 50389 (6 Em. - 9 Fm.)
Statstelef. 13 (2 Ledninger)

Filial: HELSINGØR
2, Softegade.

Telegr.-Adr.: HANSEN
Telefon: Helsingør 972.



Tell.
44 &
458

»ALPHA«
MOTOREN

Størrelse
13

Bedste 4 Takt Motor.
Bygges fra 2—120 HK.
Over 3800 i Brug.

MOTORSPIL
i alle Størrelser.

Forlang Tilbud.

A/S Frederikshavns
Jernstøberi & Maskinfabr.
Brødrene Houmøller)
(Tlg. Motorhoumøller)
FREDERIKSHAVN.

P. Brown jun. & Co.

Dampskibsrederi * Dampskibsagentur

Amaliegade 43. — Telegr.-Adr.: »Brown«. — Tlf. C. 276.

A. P. MØLLER, KØBENHAVN

Rederi. Befragtning. Klarering.
Dampskibsekspedition.
Køb og Salg af Skibe. Skibsbygning.

Telegram-Adresse: »MERSK«
Stats-Telefon 33 Telefoner 514
(Omstilling til samtlige Afdelinger)

DAMPKIBSSELSKABET

„TORM“

Telegramadr. »Torm«. Telefon 2437.

Kontor:

St. Strandstræde 9, 2. S. Kjøbenhavn.

SØMANDSLOVEN AF 1. MAJ 1923.

Vejledende Fremstilling
af Kontorchef i Handelsministeriet EMIL KROGH.

Indbunden..... 1 Kr. 65 Øre pr. Expl.
gennemskudt med hvide Blade 2 — 00 , ,

Særtryk af »Dansk Søfartstidende«.



Olskind

er
betydelig
nedsat.

Kvaliteten
er
betydelig
forbedret.

Cand. pharm. **Harrsen & Schlier,**
Øresunds Sidevej. København S.

Danish Shipping Company Ltd. A/s

Set. Annæ Plads 28.
Kjøbenhavn K.

Skibs- og Havariagenter.

Befragtning, Klarering & Dampskibsekspedition.
Køb og Salg af Skibe og Kontrahering
af Nybygninger.

Telegr.-Adr.: PACAO.

Telefoner: 1535-5836.
Statstelefon: 527.

A/s FORSIKRINGSSELSKABET „CODAN“

Generalagenter P. SØHT & CO.

AFDELING FOR SØ- OG TRANSPORTFORSIKRING

Telefon 14,995

NIELS JUELSGADE 9, 2. S.

Telegr.-Adr.: »Gnirdos«

DE FORENEDE JERNSTØBERIER A/S
 AFDEL: CHRISTIANSHAVNS JERNSTØBERI
 HOLMBLADSGADE 27 · KØBENHAVN



SKIBS BAGE OVNE
 KÅBYS KØMFURER
 I ALLE STØRRELSER
 SKIBSOVNE I STORT UDVALG

FORLANG KATALOG TELEFON: 1630

VØLUND
 RAAOLIEMOTORER

AKTIESELSKABET **"VØLUND"** KØBENHAVN 5
 TELEFON C. 5522 · ØRESUNDSVEJ 147 · STATSTELEFON 503

Randers Rebslaaeri
 Hamp- og Staalraadstougværks-Fabrik
Randers
 Tougværk af Hamp, Manilla og Cocos
 alle Dimensioner.



Jærn- og Staalouge
 til Skibsbrug og Elevatorer
 Oplag hos
JØRGEN JENSENS Eftf.
 København

A/s KØGE VÆRFT
SKIBS- & MASKINBYGGERI
 TELEGR.-ADR.: DOCK KJØGE TELEFON 425
 — DANMARK —

NYBYGNINGER INDTIL 9000 Tons d. w.
 2 PATENT SLIPPER FOR SKIBE INDTIL 290' LÆNGDE
 40 Tons FLYDEKRAN
 REPARATION AF SKIBE OG MASKINER

**Skibs-
 Provianteringshandlere.**
Kjøbenhavn og Provinserne.
 Kjøbenhavn. Georg Sørensen, Nyhavn 13, Tlf. 6404.
 Oscar Rolff, St. Annæ Plads 22. Tlf. Centr. 4140.
 Bjørch-Jensen & Co., Holbergsgade 24. Tlf. 7262.
 Th. Møller, Nyhavn 45 & 47. Tlf. 387.
 Charles Hvilsum, Havnegade 21, Tlf. 4705 og 4810.
 Jens With, Nyhavn 19, Tlf. 5349. Telegram-Adresse: Skibswith.

P. HANSEN & Co.
 ved
 P. HANSEN & E. SCHMIDT PEDERSEN
 Bunkerkulforretning.
 Skibsprovianter.
 AALBORG.

A. L. NIELSEN
 Telf. 266 RANDERS Telf. 224
**Skibsproviantering
 Forhryringskontor**

Remingtons
 Factura- og Bogholderimaskine
 skriver, adderer og subtraherer
 L. Kristensen, 27, Vestergade.
 Leverander til D. F. D. S.

P. Schou & Co. Frederikshavn
 Skibsprovianteringsforretning
 Telefon Nr. 12. Telegramadresse »Schou« Statstelefon Nr. 17

I Frederikshavn
 provianteres de Herrer Skibsførere bedst og billigst hos
P. Saxbergs Eftfl., N. Mogensen
 Skibshandel.
 Telegram-Adr.: „Saxberg“. Telefoner: 244 & 482.

P. SAXBERG. SKAGEN.
 Skibsprovianteringsforretning.
 Telefon 86. — Telegr.-Adr.: »Saxberg«.

JOHS. UTZON, Aalborg,
 edsvoren Skibsmægler.
 Telefon 2075 & 2200. Statstelefon 2. Telegr.-Adr.: UTZON.

— Telefon 5349. — Tlgr.-Adr.: Skibswith.
Jens With
 Skibsprovianteringsforretning
 NYHAVN 19

ASSENS
 Telefon 200. Statstlf. 10. MOURITZ G. KRAG
 Edsvoren Skibsmægler
 Klaring — Befragtning — Assurance — Havari.
 Agentur — Kommission — Spedition — Køb og Salg af Skibe.
 Telegr.-Adr.: »Krag«

AALBORG
 Telefon 56 & 1409. Statstelefon 40. CHR. JENSEN
 Edsvoren Skibsmægler
 Søborg & Beethin's Eftf.
 Telegr.-Adr.: »Søborg«

N. F. STEGMANN
 Tlgr.-Adr.: »Stegmann« Nørresundby Telefon 918 — 718

Husk
Petersen - Faxe's
 I. Kl.s Herreskræderi,
 Kjøbenhavn.
 Stort Lager af lærdigvædede Klædninger.

Bjørch-Jensen & Co.
 Skibsproviantering
Holbergsgade 24
 4. Sted fra Nyhavnsbroen.
 Hurtig Ekspedition. — Billige Priser.
 Telegr.-Adr.: »Bjørch-Jensen«.
 Telefon 7262.

Hans Olesens Eftfl.
 (Niels Wang)
 Skibsmægler, Horsens

Carl v. d. Hude
 Skibsmægler. Aarhus.

Jervell & Knudsen
 Skandinaviske Mæglere
 Befragtning og Havariagerter
 Telegr.-Adr.: JERVELLCO.
O PORTO, PORTUGAL

Otto Wang
 Skibsmæglere og Befragtnings Agenter
 Specialitet: Saltfragter
 Skibshandel
 Telegram-Adr.: »WANGCO«
 LISSABON

Oscar Rolff,
 St. Annæ Plads 22.
 Kun absolut første Klasses
 Skibsproviant.
 Telefon: CENTRAL 4140.

AKTIESELSKABET
DET ØSTASIATISKE KOMPAGNI
 (The East Asiatic Company, Limited)

KØBENHAVN
 Filialer: BANGKOK og SINGAPORE

Egne Agenturer: Soerabaya, Shanghai, Hankow, Vladivostock, Dalny, Harbin, New York, Valparaiso, San Francisco, Durban og Johannesburg.

Regelmæssig Rutebart paa Siam, Kina, Japan, Sydafrika, Australien, Java, Vestindien, Meksiko og Vestkysten af Nord- og Sydamerika.

Import til Evropa af østasiatiske og andre oversøiske Produkter, Teak- og andre Træsorter.

Eksport til oversøiske Pladser af europæiske Produkter. — Skov- og Savmølle drift i Siam.

Alle nærmere Oplysninger erholdes ved Henvendelse paa Kompagniets Hovedkontor, Holbergsgade 2, København K.

Iver C. Weilbach & Co.

(K. Prahl & C. Sølvør)

Norsk statsautoriserede Kompassrettere

Amaliegade 30

København

Kompasser

Logger

Pejlskiver

Kronometre



Sekstanter

Kikkert

Dybde-
maalere

Barometre

Eneste Danske Specialforretning
 i Nautiske Instrumenter.

Undgaa Fejltagelse **Husk!** Amaliegade 30
 Central 1027

A/S **Motorfabriken „Dan“**

Bragesgade
 10.

Telegr. Adr.:
 Motordan.



København
 L.

Telefon:
 Ctr. 8006 - 8007

„DAN“ MOTORER

for Skibsbrug i Størrelser fra 5—140 HK
 samt **Motorspil** og **Lossespil** af enhver Art.

**V. T. Mathiesen
 . . & Søner . .**

Blikkenslager. Skibsinventar.
 Kabys og Baadeinventar, Lan-
 terner og Lamper med Certifi-
 cat til Carbid og Tran, Kompas-
 hætter, Autogen-Svejsning.
 Alt Skibsarbejde udføres.
 Telefon 9445.
 Toldbodgade 6. København.

Telefon 5480. **SKIBE** Teigr.-Adr
 „Froights“

C. P. Jensen

St. Annæ Plads 6

A/s Dpskss. **Orion.**

J. Melander,

117. Blikkenslager. 1182
 Alt Skibsarbejde udføres.
 Lille Strandstræde 3.



C. L. Seifert

Kgl. Hof-Guldtrækker
 Kgl. Svensk Hof-Leverandør

St. Regnegade 12—16, Kjøbenhavn

Guldtrækkerartikler og Uniformseffekter

Telegramadresse:

Cloisifert

Specialitet: Elegante Uniformshuer

Telefon:
 Central 297
 5 Ledninger.



ATLAS

Skibs-Dampturbiner
 med Tandhjulsudveksling

i mest moderne Udførelse.

A/s ATLAS, Nørrebrogade 198, København L.

Kjøbenhavn, den 15. November 1923.

Vinterskibsfart paa Petrograd. Efter hvad »Norg. Hand. og Sjøft.« erfarer, har de russiske Myndigheder besluttet at holde Skibsfarten paa Petrograd aaben ogsaa i den kommende Vinter.

Fra særdeles kyndig Side er der gentagne Gange blevet advaret mod at sende Baade til Petrograd i Vintertiden, og denne Advarsel gentages nu paa det kraftigste.

De Erfaringer, som blev gjort af de faa norske Redere, der sidste Vinter lod sig friste af en høj Fragt og tilsyneladende tilfredsstillende Vilkaar til at sende Skibe til Petrograd i Vintertiden, viste at Farten ikke svarede Regning. Det hændte, at Baadene maatte ligge i dagevis ved Iskanten og vente paa Isbryderassistance og den Godtgørelse af 30 Pund Sterling pr. Dag, som blev ydet, dækkede neppe Udgifterne. Turen gennem Isbæltet og Opholdet i Havnen tog meget stærkt paa Skibene, saaledes at de tildels maatte underkastes betydelige Reparationer efter at være kommet ud af Issonen.

Det er ganske uforstaaeligt, hvorledes de russiske Myndigheder kan finde det formaalstjenligt at genoptage Eksperimentet fra i Fjor. Vel viste dette den tekniske Mulighed af at opretholde Skibsfarten paa Petrograd ogsaa om Vinteren. Man maa imidlertid erindre, at Isforholdene i Fjor gennemgaaende var gunstige, og Vanskelighederne kan blive større et andet Aar. Udgifterne til Isbrydningen og det betydelige Apparat, som nødvendig-gøres i Forbindelse dermed, maa dog have været saa store, at det bortset fra det betydelige Fragttillæg til Transportbaadene maatte være langt billigere at sende Varerne over Reval, Riga eller Åbo.

Det er vel ikke usandsynligt, at Russerne ogsaa i Aar vil friste med Fragter, som kan skaffe dem et og andet Skib for disse Vintertransporter. Bladet gaar imidlertid ud fra, at det ikke bliver norsk Tonnage, der bliver stillet til Disposition som Forsøgsobjekter i denne Sag.

Havneforholdene i Kalundborg. Havneudvalget i Kalundborg har paa et Møde den 1. ds. vedtaget at indstille til Byraadet, at der anlægges en ny Østhavn i Kalundborg til et Beløb af 1,300,000 Kr., hvoraf 1 Million optages som Laan.

Samtidig overtager Kalundborg Kommune en Del af Skibsværftspladsen med paastaaende store Bygninger, der paatænkes anvendt til Lagerbygninger.

Byraadet er indkaldt til et ekstraordinært Møde for at tage Stilling til Sagen.

Malmø Frihavn. Efter hvad svenske Blade meddeler har Havnedirektionen i Malmø nu forelagt Budgettet for Frihavnen for det kommende Aar. Dette udviser et Underskud paa 1,440,000 Kr. Det skyldes især den stadig stigende Konkurrence mellem de i de senere Aar oprettede Frihavne, der ikke kan konkurrere med de store, indarbejdede Havne uden at maatte nedsætte Afgifterne.

Nyt Søretsmedlem i Kjøbenhavns Amt. Sjællands Stiftamt meddeler, at Amtet den 23. Oktober har beskikket fhv. Dampskibsfører Søren Thøgersen af Himmelen til for Tiden indtil den 1. Januar 1927 at være Søretsmedlem i Kjøbenhavns Amt.

Isafgift i danske Havne. Ved kongelig Anordning af 26. Oktober d. A. er den, i Lov af 13. Juni 1922 om en Isbryder og Indførelse af Isafgift, fastsatte Bestemmelse om Isafgift sat i Kraft fra og med den 15. December d. A.

Rapporteret Skib. D. F. D. S. meddeler: Damperen »Hebe«, som ankom til Kjøbenhavn den 8. ds., passerede Onsdag den 7. ds. Kl. 2 Em. i Nordsøen

paa 57° 14' N. Br., 5° 8' Ø. Lgd. tremastet Skonnert »Dannebrog« af Thurø, som ønskede sig rapporteret. Alt vel.

Kinesisk Søroveri. Det viser sig nu, at en savnet Færgebaad »Leefook« er blevet angrebet af Røvere i en Dampbarkasse og ført til et Sted i Nærheden af Macao, hvor Røverne har udplyndret Fartøjet og holdt de kinesiske Passagerer tilbage for at faa Løsesummer for dem. Det er lykkedes to af disse at flygte, og disse er ankommet til Hongkong.

Sejladsen paa Østersøen. The Baltic and White Sea Conference meddeler den 10. ds., at Sejladsen paa Torneå Distrikt er sluttet.

Pest i Spanien og spansk Marokko. Udenrigsministeriets Retsafdeling har tilskrevet Dansk Sejlskibsrederi-Forening saaledes:

I Forbindelse med tidligere Meddelelser om Sundhedsforholdene i Spanien og spansk Marokko meddeler Udenrigsministeriet, at den spanske Regering har underrettet det kgl. Gesandtskab i Madrid om, at der den 22. f. M. er forefaldet et nyt Tilfælde af Pest i Lejren ved Dar-Quebdani (Melilla), samt at der i Santa Cruz de Tenerife er forekommet yderligere Tilfælde af Byldepest, hvoraf tre har kunnet bakteriologisk fastslaaes.

Af Fællesrepræsentationen for dansk Skibsfarts Aarsberetning for 1922 gengiver vi følgende Uddrag:

(Fortsat).

Lodsforhold.

Naar Skibsfarten forlanger Lods til Disposition efter Paakrav, men en Del af dansk Skibsfart kun undtagelsesvis benytter Lods, er Lodserne henviste til at faa deres Hovedindtægter ved at betjene den fremmede Skibsfart; men naar Fællesrepræsentation for dansk Skibsfart begærer Nedsættelse i Lodstaksterne uden samtidig at stille forøget Brug af Lodserne i Udsigt, hvad skal saa Lodserne leve af? Statsunderstøttelse bliver vel Svaret, men lad da hellere dansk Skibsfart faa Understøttelse direkte, thi hvis dansk Skibsfart paa Udlandet ikke faar en tilsvarende Nedsættelse af udenlandske Lodstakster, vil det nationaløkonomiske Udbytte ved Nedsættelse af danske Lodstakster blive negativt for Danmark.

I denne Forbindelse maa ogsaa erindres, at der kun undtagelsesvis er Lodstvang, eller tvungen Lodsbetaling, ved Besejling af danske Farvande, medens der er almindelig Lodstvang eller tvungen Lodsbetaling for udenlandske Skibe i Belgien, England, Finland, Frankrig, Holland, Norge og Spanien, samt i Sverige naar Skibe indklarerer ved Ankomst til og udklarerer ved Afgang fra Landet, og i Tyskland efter de lokale Myndigheders Bestemmelse.

Tilrods for de nuværende Lodstakster har Statsbidraget til Lodserierne ikke kunnet undgaas, nemlig i

	Finansaaret		
	1919-20	1920-21	1. Halvdel af 1921-22
Ordinært Tilskud til Lodserier med ringe Indtægter	til 18 Lodserier med 34 Lodser 21.030 Kr.	til 20 Lodserier med 37 Lodser 38.760 Kr.	til 20 Lodserier med 36 Lodser 19.080 Kr.
Extraordinært Tilskud til Lodserier med ringe Indtægter	til 30 Lodserier med 63 Lodser 41.729 Kr.	til 25 Lodserier med 40 Lodser 25.210 Kr.	til 38 Lodserier med 73 Lodser 34.940 Kr.

og Staten yder desuden et betydeligt Bidrag til den daglige Drift, hvilket sidste Bidrag kommer Skibsfarten til gode i Form af hurtigere Lodsbetjening.»

Til det af Lodsdirektøren ovenfor udtalte kan Marineministeriet i alt væsentligt henholde sig, hvorfor man maa formene, at den af Fællesrepræsentationen for dansk Skibsfart i ovennævnte Skrivelse anførte Henstilling om nu at reducere den foretagne Forhøjelse af Lodstaksterne til 50 pCt. af Grundtaksten ikke kan tages til Følge, idet man dog samtidig udtaler Marineministeriets Ønske om at imødekomme Skibsfarten i saa stor Udstrækning som mulig og derfor har tænkt sig det foreliggende Spørgsmaal løst paa en anden Maade, nemlig ved en Nedsættelse af Lodstaksterne i Forhold til Takstklassernes Størrelse, saaledes at de nuværende Lodstakster nedsættes med et Procenttal, der svarer til vedkommende Takstklassens Størrelse, dog med en Maksimumgrænse af 25 pCt. og en Minimumsgrænse af 5 pCt. Der vil ved en saadan Fremgangsmaade naas, at der bliver en Nedgang i de højere Lodshyrer, der falder sammen med Repræsentationens Ønsker, medens de lavere Lodstakster, der allerede før Krigen var for smaa, af Billighedshensyn reduceres i ringere Grad. For at fremskynde et Resultat, har Marineministeriet, der i Henhold til Lodslovens § 52 skal høre Lodsernes Mening om ethvert Forslag til Ændring i deres økonomiske Forhold, sendt et Forslag til Ændring af Lodstaksterne i den nævnte Retning til Udtalelse ved Lodserierne, og skal man nu anmode om, at der ved det ærede Ministeriums Bistand maa blive tilvejebragt en tilsvarende Udtalelse fra Skibsfarten, idet man tillader sig at henvise Skibsfartens Repræsentanter til ved direkte Henvendelse til Lodsdirektoratet at indhente Oplysninger om den reelle Betydning af Genemførelsen af den her fremsatte Tanke.

Marineministeriet undlader heller ikke at henvise Opmærksomheden paa den Mulighed for Reduktion i Lodstaksterne, der i Henhold til Lodslovens § 31, 2. Stk. til enhver Tid er tilstede for Skibe, der er i regelmæssig Fart og derunder ordentligvis benytter Lods. Ved at benytte den Marineministeriet i nævnte Lovparagraf givne Bemyndigelse vil der kunne opnaas betydelige Lempelser i Lodsafgifterne, hvilket der i Praksis foreligger Beviser for.»

I Anledning af den ovenciterede Skrivelse har Repræsentationen under 25. September 1922 tilskrevet Handelsministeriet saaledes:

»I Skrivelse af 9. Februar d. A. (J. Nr. 1000/15) har det høje Ministerium udbedt sig Repræsentatio-

nens Ytringer i Anledning af en Skrivelse af 4. Februar d. A. fra Marineministeriet angaaende Spørgsmaalet om Nedsættelse af de danske Lodstakster.

Foranlediget heraf skal man meddele, at Fællesrepræsentationen vedblivende maa fastholde sin i Skrivelse af 14. Oktober f. A. til det høje Ministerium udtalte Anskuelse, at der snarest muligt bør ske en Reduktion af 50 pCt. af den Forhøjelse der har fundet Sted af de før Krigen gældende Lodstakster. De i Marineministeriets Skrivelse anførte Udtalelser fra Lodsdirektøren har ikke formaaet at overbevise Repræsentationen om, at Tidspunktet endnu ikke skulde være inde for en saadan Reduktion.

(Fortsættes).

Forskelligartede Trekanters Udregning efter Martellis Tabeller.

Af Styrmand *Edw. W. Erichsen.*

(Sluttet.)

Jeg har nu forsøgt at klarlægge de forskellige Metoder efter bedste Evne og tror, at interesserede ved lidt Effertanke hurtigt kan gøre sig fortrolig med dem og føre dem over i Praksis, men vil for Indøvelsens Skyld fremføre et Eksempel, hvori flere af Metoderne forekommer. Nogen særlig praktisk Betydning for Navigationen har dette Eksempel ganske vist ikke, men det har dog sin Interesse alligevel.

Lad os antage, man ser en Stjerne, som man ikke kender, men vil gerne vide, hvilken det er. Nu er det mørk Nat uden Horisont, saa Højden kan man ikke maale og ved Hjælp af den og Pejling regne sig til, hvilken det er efter før anvist Metode. Man vælger saa 2 kendte Stjerner og maaler Vinklen fra disse 2 til den ubekendte Stjerne, og ved Hjælp af Martelli udelukkende skal man saa regne sig til denne Stjernes Deklination og Rektascension, saaledes at man i Almanakken kan finde, hvilken Stjerne det er.

Eks.

Vinklerne maales mellem en ubekendt Stjerne og henholdsvis Vega og Beta Ceti. Første Vinkel er 91. 25' og den anden er 26. 48' og Stjernen skønnes at sidde sydligere end de 2 kendte Stjerner og imellem disse. Find Stjernens Deklination og Rektascension?

Den ubekendte Stjerne har altsaa en sydligere Deklination end begge de to bekendte Stjerner, og dens Rektascension maa have en Mellemværdi af de to andres, hvad en Konstruktion vil give nærmere Oplysning om. Fra Almanakken tager man nu først de to bekendte Stjerner Deklination og Rektascension. Deres Polardistancer og Forskellen mellem deres Rektascensioner danner de to Sider og en Vinkel i en sfærisk Trekant, hvori den tredje Side er Distancen mellem Stjernerne, og denne skal man først finde. Trekanten, man skal regne med, henfører man til den sydlige Halvkugle, da de to Stjerner maa have S. Deklination.

	Deklination	Polardistance	Rektascension
Vega.....	38·43' N.....	128·43'.....	18 t 34 m 22 s
Beta Ceti..	18·24' S.....	71·36'.....	0 t 39 m 44 s
			Rektascensions-Forsk.: 6 t 05 m 22 s

Paa Figuren bliver det Trekant PVC, man skal udregne Side CV i. Antager man nu, hvad det efter Figuren ser ud til, at CV er ovre: 90 Grader, saa skal Udregningen foregaa efter Eks. 6 og bliver saaledes:

38·43'...3922	18' 57" 8
18·24'...4772	32' 03" 0
20·19' 8694	13' 05" 2
13447	12·24'
4753 CV=102·24'	

Men antager man forkert, at den er under 90, bliver den som følgende:

38·43'...3922	12' 22" 9
18·24'...4772	32' 37" 7
57·07' 8694	20' 14" 8
13244	33' 20" 0
4550	13' 05" 2
	12·24'
	102·24' = CV

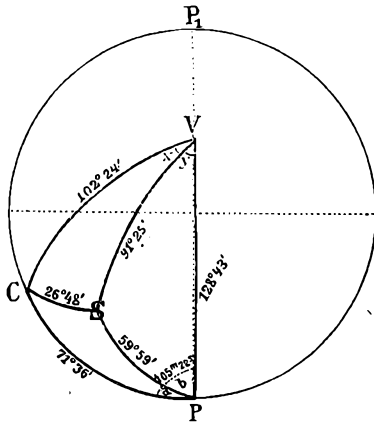

Distancen mellem Vega og Beta Ceti bliver altsaa paa begge Maader det samme, saa man ser, det er ligegyldigt, om man regner dette Eks. efter Eks. 6 eller Eks. 2, Fejltagelsen viser sig jo ved, at man faar et Tal til Tab. 3, der er større end 16'40"0, men ved Proportionering lader det sig rette.

Nu kender man de tre Sider i Trekant PVC og kan ved dem finde Vinkel V, der er = x + y. Efter Sidernes Størrelse ser man, at man skal udføre denne Beregning efter Reglerne for Eks. 3. Efter samme Regel finder man

30·01'... 4375	19' 39" 5	30·01'... 4375	19' 48" 5
18·24'... 4772	1' 47" 4	38·43'... 3922	16' 15" 3
11·37' 13954	21' 26" 9	8·42'... 3505	36' 03" 8
23101 = 1 t 46 m 27 s = a		11802 = 4 t 19 m 05 s = b	
Rektascention B. C.... 24 t 39 m 44 s..... Vega.....		18 t 34 m 22 s	
	22 t 53 m 27 s Den ubekendtes Rektascention	22 t 53 m 27 s	

Man faar saaledes, at Stjernens S. Dekl. er 30. 01' og dens Rektascention er 22t 53m 17s, og ved at slaa op i Almanakken ser man, at Stjernen maa være Fomalhaut, da denne Stjerne deri staar for saa godt som det samme.

Vinkel y, trækker denne fra Vinkel V og har saa Vinkel x, som man skal bruge til at regne den ubekendte Stjernes Deklination ud med.

Efter Tab. 3 kommer Beregningerne til at se saaledes ud:

38·43'... 3922	18' 16" 3
12·24'... 4897	11' 24" 4
26·19' 5705	29' 40" 7
14524	= 5 t 04 m 57 s = x + y
	1 t 38 m 40 s = y
	3 t 26 m 17 s = x

12·24'... 4897	19' 41" 7
1·25'... 4999	1' 47" 4
10·59' 13846	21' 29" 1
23742	= 1 t 38 m 40 s = y

Ved x og Siderne VP og VS finder man saa Side SP, der er den ubekendte Stjernes Polardistance, men ved at undlade at tage Komplementet til Resultatet fra Tab. 3, har man dens Deklination direkte. Vi ser af Figuren, at Regningen falder ind under Eks. 3.

38·43'... 3922	16' 35" 5
1·25'... 4999	24' 55" 2
37·18' 8921	8' 19" 7
17564	30·01' = Stjernens S. Deklination.
8643	59·59' = Side SP eller Polardistancen.

For nu at faa Rektascentionen kan man enten beregne Vinkel a i Trekant PSC eller ogsaa Vinkel b i Trekant PSV, det første giver Rektascentionsforskellen fra Beta Ceti, og den sidste Forskellen fra Vega, Resultatet skal blive det samme. Man tager begge Eks. for at vise det. Den første Trekant udregnes efter Eks. 1 og den anden efter Eks. 6.

Bekendtgørelse

angaaende

Transport til Søs af levende Dyr.

I Medfør af § 12 i Lov Nr. 145 af 29. Marts 1920 om Tilsyn med Skibe fastsættes herved følgende Regler for Transport af levende Dyr med danske Skibe:

I. Transport af firtøddede Dyr.

§ 1.

Ved Transport til Søs af større Dyr som Heste, Hornkvæg, Kalve, Faar, Lam og Svin skal det iagttages, at Skibsrummet afgiver tilstrækkelig Plads for disse.

For hver Hest og Storkreatur beregnes 1,3 m² Dæksflade, medmindre Hensynet til Dyrenes Sikkerhed under Transporten nødvendiggør en tættere Sammenstuvning.

For mindre Dyr beregnes Dæksplads i Forhold til deres Størrelse.

§ 2.

Under Transporten skal der sørges for fornøden Renlighed i Rummene og for den efter Forholdene bedst mulige Ventilation af disse.

§ 3.

I Tiden fra 1. Oktober til 1. Maj maa Dyr ikke transporteres paa aabent Dæk, medmindre der er truffet saadanne Foranstaltninger, at Dyrene er fuldstændigt beskyttet mod Suen, Regn og Sne.

§ 4.

Til Fastbinding af Dyrene maa kun benyttes Grimer eller blødt, tykt Reb.

Fastbinding maa ikke ske ved Reb om Overkæben.

Intet Dyr maa transporteres med sammebnærede Ben. Sammenstuvning af Dyr af væsentlig forskellig Art og Størrelse maa ikke finde Sted.

§ 5.

Smaadyr som Hunde, Katte, Kaniner, Smaagrise o. lign. skal transporteres i rummelige Kasser eller Kurve, i hvilke Dyrene kan staa frit oprejst, eventuelt bevæge sig mellem hverandre. I Tiden fra 1. Oktober til 1. Maj maa disse Dyr kun beføres i lukkede Opbygninger eller beskyttede Rum.

§ 6.

Under Transporten skal Dyrene hver efter sin Art have fornødent og passende Foder, Drikkevand og Stroelse.

I denne Henseende fastsættes nærmere følgende:

For hvert Storkreatur skal der medføres 6 kg Hø for hvert fulde Døgn, Rejsen normalt varer, samt 5 kg Halm for hele Rejsen.

Det er tilladt at benytte Sand eller Torvesmuld til Strøelse og i saa Fald at reducere den normerede Halmration med 2 kg for hvert Storkreatur.

For Faar og ældre Kalve ($\frac{1}{4}$ til 1 Aar gamle) beregnes fra $\frac{1}{4}$ — $\frac{1}{2}$ af de ovenfor fastsatte Kvanta.

Til Kalve under 3 Maaneder skal der medgives saa meget Klid eller Mel, som skønnes nødvendigt, og til Svin enten 6 kg Kartofler pr. Stk. og pr. Døgn eller andet passende Foder (Sæd, Mel, Klid og lign.) i tilstrækkelig Mængde.

II. Transport af Fjerkræ.

§ 7.

Levende Fjerkræ skal transporteres i Kasser eller Kurve med tæt Bund og af en saadan Højde, at Dyrene deri kan staa oprejste uden at berøre Laaget, og af et saadant Rumfang, at de deri værende Dyr samtidigt kan staa oprejste og bevæge sig mellem hverandre. Kasserne skal enten have i det mindste to Sider af Tremmer med mindst 1,4 cm Afstand mellem Tremmerne eller være dækkede med Laag, helt bestaaende af Tremmer med samme Mellemrum eller med Net med mindst 1,4 cm Masker. I hver saadan Kasse eller Kurv skal være anbragt en Drikkekumme, saaledes fastgjort, at den ikke kan væltes af Dyrene, og altid forsynet med Vand, samt en Ædekumme, fastgjort paa samme Maade, med Æde til Dyrene. Transport af levende Fjerkræ i Sække eller med sammenbundne Ben eller overløbet paa nogen Maade, hvorved Dyrene kan komme til at trykke hverandre, forbydes.

§ 8.

Fuldvoksne Fjerkræ maa ikke forsendes i samme Kasse eller Kurv som Kyllinger eller andet ungt Fjerkræ. Ej heller maa Fjerkræ af forskellige Arter transporteres i samme Kasse eller Kurv, medmindre de holdes adskilte ved forsvarlige Skillerum.

§ 9.

Kasser eller Kurve med Fjerkræ maa i Tiden fra 1. Oktober til 1. Maj kun føres i lukkede Opbygninger eller beskyttede Rum.

§ 10.

Denne Bekendtgørelse træder i Kraft den 1. Januar 1924.

Handelsministeriet, den 10. Oktober 1923.

Jørgen Christensen.

Emil Krogh.

BOLINDERS

Raolie-Motorer

Skibs-Motorer · Stationærer-Motorer

Ingen Vandindsprøjtning.

Ingen Kompressor.

Øjeblikkelig Igangsætning ved elektr. Starteanordning.
Meget ringe Brændstofforbrug.

Eldre Bolindertyper moderniseres.

Forlang Tilbud.

HARRY LEVIN, Enerepræsentant for Danmark.

Frederiksgade 1. Ingeniørafdelingen. København.
Telefon: Central 59.- 5995. Telegr.-Adr.: FAIRLEVIN

Fragtmarkedet.

Efter The Baltic and White Sea's Oktober Cirkulære gengiver vi følgende:

Vore Trælastermarkeder er som bekendt udprægede Sæson-Markeder.

Naar en Sæson nærmer sig sin Afslutning, kan man næsten altid konstatere en feberlignende Tilstand hos adskillige af vore Befragtere, som Regel de Befragtere, der havde sat sig det Maal at presse Fragtraten »a penny below the bottom«, men for hvem det mislykkedes.

En saadan Tilstand har ogsaa karakteriseret Markedet i Oktober Maaned. Efterhaanden som der — navnlig for Østersøens Vedkommende — blev Fare for Isvanskeligheder i de nordligste Havne, er Raterne i mange Tilfælde gaaet i Spring opad, og man har vedblivende den Fornemmelse, at vore Rederier har udvist en paaskønnelsesværdig Koldblodighed, hvorved man i adskillige Tilfælde har faaet en liden Ækvivalent for de Rater, som

man tidligere paa Aaret burde have haft, men ikke fik. Der er saaledes fra Nordbotten til E. C. U. K. og London betalt 62/6—65/, medens Raten til London fra Sydbotten har været omkring 55/ og fra Sydfinland 50/—52/6.

Til Kontinentet er der kommet en Del ny Ladninger frem. Fra Sydfinland noteres der omkring 45/, medens Belgien og Holland fremdeles ligger lavere. Propslaster har været temmelig sparsomme. For enkelte Ladninger fra Nordsverig til E. C. C. P. er betalt 65/ og til Nordfrankrig 60/, medens der fra Sydfinland til E. C. C. P. kun noteres omkring 45/.

Canada er uden Aktivitet.

Hvidehavet. Befragterne har saa sent som i Slutningen af Oktober søgt Tonnage, for hvilken der har været noteret 100/, men yderligere Befragtning for denne Sæson maa nu anses for udelukket, da man forventer Lukning omkring 15. November.

Kulfragterne er saa godt som uforandrede. Til Danmark 7/—7/6 for 2,000—3,000 Tons Baade og 8/6—9/ for 1,000—1,500 Tons Baade. Til Sverig for store Btade 6/—7/ og for 2,000—2,500 Tons Baade er betalt op til 8/ nordligst Sundsvall.

Kjøbenhavns Skibssalg-Bureau.

ved CHARLES HVILSOM,

21, Havnegade 21.

Køb og Salg af Sejl- og Dampskibe.

Forlang Katalog.

Send Opgave.

Skibsefterretninger.

Dampskibe.

D. F. D. S. Alexandra afg. Newcastle 9./11. til Boston. — Algarve afg. Neapel 13./11. til Catania. — Arizona afg. Montevideo 12./11. til Rosario. — Arkansas afg. Houston 6./11. til Norfolk. — Beira ank. hertil 8./11. — Bergenhus ank. hertil 9./11. — California afg. Hull 25./10. til Buenos Aires. — Charkow ank. London 11./11. — Dania afg. Aalborg 11./11. til Wales. — Delaware ank. Montreal 6./11. — Douro afg. Gibraltar 13./11. — Ella ank. hertil 14./11. — Erik II afg. Riga 13./11. til Brügge. — Esbern Svare afg. Hamburg 13./11. til Kolding. — Esbjerg afg. herfra 13./11. til Hamburg. — Florida afg. Galveston 6./11. til Norfolk. — Frederik VIII ank. hertil 11./11. — Frøde ank. Montreal 13./11. — Garonne afg. Riga 13./11. hertil — Gorm afg. Montreal 8./11. hertil. — Hallidan ank. hertil 10./11. — Harald ank. Antwerpen 11./11. — Hellig Olav ank. Kristiania 14./11. — Helmer Mørch afg. Montreal 27./10. til Aalborg. — Hindsholm ank. Swansea 10./11. — Hjortholm ank. hertil 11./11. — I. C. Jacobsen afg. Libau 13./11. hertil. — Ivar ank. Teneriffe 13./11. — Jolantha er ank. Steffin. — Katholm afg. Riga 13./11. hertil. — Kentucky afg. Vejle 13./11. til Mumbles Road. — Knud II ank. Randers 11./11. — Louisiana ank. Göteborg 9./11. — L. P. Holmblad ank. Reval 12./11. — Magnus afg. Antwerpen 11./11. hertil. — Maja afg. herfra 13./11. til Hamburg. — Maryland afg. Cardiff 6./11. til Puerto Belgrano. — Minsk ank. Valencia 11./11. — Moskoff afg. London 13./11. til Danzig. — Nevada afg. Buenos Aires 10./11. til Bahia Blanca. — Niels Ebbesen afg. Danzig 13./11. hertil. — Odin ank. hertil 14./11. — Olaf afg. Brannfors 7./11. til Boulogne. — Oregon ank. Santos 9./11. — Oscar II ank. New York 7./11. — Pennsylvania ank. Randers 11./11. — Rhone ank. Helsingør 11./11. — Rita afg. Aarhus 12./11. til Hamburg. — Saga afg. herfra 10./11. til Antwerpen. — Seine afg. herfra 11./11. til Dunkerque. — Skjold ank. Danzig 5./11. — Svanholm ank. Danzig 9./11. — Svend II ank. Habana 10./11. — Taarnholm ank. Manchester 8./11. — Texas afg. Hampton Road 27./10. til Aalborg. — Tiber afg. La Pallice 9./11. til Havre. — Tjaldur afg. herfra 13./11. til Riga. — Tomsk afg. Antwerpen 11./11. til Tunis. — Trondhjem afg. Trondhjem 13./11. — Tula afg. Tunis 12./11. til Marseilles. — Uffe afg. Antwerpen 11./11. — United States afg. Kristiania 9./11. til New York. — Viking afg. herfra 15./9. til Melbourne. — Yrsa ank. Hamburg 12./11. — Brynhild afg. Norfolk 3./11. hertil. — Svanhild afg. Montreal 27./10. til Odense. — Svava ank. Libau 12./11. — Botnia ank. hertil 8./11. — Island ank. Leith 14./11. fra Island. — Sleipner ank. Thorshavn 13./11.

Det østasiatiske Kompagni. Afrika afg. Seattle 26./10. hjg. — Annam afg. Suez 11./11. udg. — Asia pass. Ushant 12./11. hjg. — Australien pass. Dover 12./11. hjg. — Chile afg. Hongkong 12./11. hjg. — Dana afg. Nykjøbing F. 13./11. — Falstria afg. Singapore 10./11. udg. — Fiona pass. Gibraltar 13./11. udg. — Java afg. St. Nazaire 11./11. hjg. — Jutlan-

dia afg. Port Said 12./11. hjg. — Sejler København afg. Portland 12./10. udg. — Malaya afg. Colombo 13./11. udg. — Mexico ank. Kjøbenhavn 12./11. — Panama pass. Panama Canal 8./11. udg. — Peru afg. Vladivostok 2./11. hjg. — Progress afg. Kristiania 2./11. udg. — Selandia ank. Kjøbenhavn 3./11. — Siam afg. St. Thomas 10./11. hjg. — Sierra Nevada ank. Delagoabay 29./10. udg. — Tongking ank. Kjøbenhavn 13./11. — Transvaal ank. Hamburg 28./10. udg. — Estonia ank. Libau 11./11. — Lituania afg. New York 7./11. østg. — Polonia ank. New York 7./11.

Dansk-fransk Dampskibsselskab. Liffland, O. H. Petersen, afg. Cadix 13./11. til Piteå. — Normandiet, K. H. Petersen, ank. Petrograd 3./11. — Slesvig, Weichardt, ank. Honfleur 12./11. — Kurland, Berendsen, ank. Oporto 11./11. — Bretagne afg. Oxeløund 12./11. til Kjøbenhavn. — Gronland, Kruse, afg. Ørn-skjoldsvik 13./11. til Antwerpen. — Estland, Sørensen, ank. Petrograd 11./11. — Skaane, Kyhu, forv. ank. Aarhus 15./11. — Bornholm, Hansen, afg. Liverpool N. F. 13./11. til New York.

Dana. Danebrog afg. Brahestad 11./11. — Danefelt ank. Ridham Dock 25./10. — Daneholm ank. Hull 9./11. — Daneflag ank. Brahestad 4./11. — Danemark afg. Yxpila 8./11. — Danery ank. Petrograd 8./11.

Dania. Esther Maria ank. Kjøbenhavn 13./11. for Råfsö. — Irene Maria ank. Port Talbot 11./11. for Lissabon. — Elie ank. Kjøbenhavn 11./11. for Kotka. — Mary ank. Rø (Hernösand) 12./11.

C. K. Hansen. Aalborg afg. Brunsbüttel 10./11. — Aalienborg afg. Colon 10./11. — Brattingsborg afg. Swansea 31./10. — Bærglum afg. Ponta Delgada 2./11. — Christiansborg pass. Funchal 5./11. — Dansborg afg. Santos 8./11. — Ellensborg ank. Hull 8./11. — Elsborg ank. Kjøbenhavn 10./11. — Flynderborg ank. Great Yarmouth 11./11. — Frederensborg ank. Aalborg 5./11. — Frederiksborg ank. West Hartlepool 27./10. — Hammershus ank. New York 4./11. — Jelling afg. Norfolk 20./10. — Jømsborg ank. London 3./11. — Jungshoved afg. Santa Fe 8./11. — Jægersborg ank. Odense 11./11. — Kronborg pass. Ushant 9./11. — Lilleborg ank. Trångsund 2./11. — Rosenborg ank. Hull 10./11. — Silkeborg ank. Kjøbenhavn 9./11. — Skanderborg pass. Ushant 9./11. — Skodsborg afg. Kjøbenhavn 10./11. — Spigerborg afg. Kjøbenhavn 9./11. — Stegelborg ank. Petrograd 5./11. — Sønderborg ank. Aalborg 9./11. — Taarnborg afg. Kolding 8./11. — Uranienborg ank. Santos 31./10. — Viborg pass. Kjøbenhavn 10./11. — Ørkild ank. Maranhac 10./11. — Ørneborg ank. Trångsund 2./11.

Heimdal. Simone, Rathje, ank. Rouen 12./11. — Vera, Riso, ank. Boness 10./11. — Aine, Larsen, ank. Rouen 12./11. — Romø, Christensen, pass. Holtenau 13./11.

Orient. Arabien afg. Nanaimo 12./11. — Bolivia pass. Honolulu 4./11. — Indien ank. Mejillons 6./11. — Kina ank. Fredericia 4./11. — Natal pass. Cape Town 29./10. — Parana afg. Moji 1./11. — Rhodesia ank. Naskov 10./11. — Transvaal ank. Hamburg 28./10.

Orion. Vega afg. Konakri 29./10. til Hull. — Sirius ank. Hartlepool 10./11. for Rouen. — Polaris afg. Bassandra 10./11. til Glasgow. — Orion pass. Holtenau 13./11. for Kristinestad. — Venus ank. Sundsvall 7./11.

Svendborg. H. A. Hansen, Hansen, afg. Granton 7./11. til Aarhus.

Æra. Enigheden, Jensen, ank. Nystad 7./11. — Erindring, Nielsen, ank. Methil 9./11.

Sejlskibe.

Panis. Ingrid, Petersen, afg. Cardiff 4./10. til Trinidad. — Kaj Hvilso, Wulf, pass. Isle of Weigt 3./11. for Cardiff. — Johanne, Larsen, afg. Port of Spain 18./10. til Newcastle. — P. Rasmussen, Larsen, ank. Tralce 1./11. — Dagny, Petersen, pass. Helsingør 11./11. for Stornoway. — Elisabeth Eff, Nielsen, ank. Helsingør 12./11. for Jersey. — Dronning Louise, Hansen, afg. Umeå 7./11. til Vannes. — Vesta, Godfredsen, ank. Svendborg 10./11. — Vega, Køkke, ank. Hundested 12./11. — Ella Eff, Hveuegaard, afg. Newry 29./10. til Dysart.

Svendborg. Olga, Mouritzen, ank. Sundsvall 6./11. — Noah, Jørgensen, afg. Boston 6./11. til Rndkjøbing. — Britannia, Rasmussen, ank. Treport 7./11. — Valdemar, Christensen, ank. Swansea 7./11. — Garibaldi, Jørgensen, afg. Frederikstad 7./11. til Boston. — Lynæs, Jørgensen, afg. Frederikshavn 8./11. til Swansea. — Minerva, Sørensen, afg. Sundsvall 8./11. Vannäs. — N. P. Petersen, Petersen, afg. Munkedal 8./11. til Bridgeness. — Dagmar, Petersen, ank. Brest Red 13./11. — Norden, Olsen, ank. Guernsey 9./11. — Nordborg, Hansen, ank. Boness 9./11. — Kathrine, Hansen, ank. Fowey 10./11. — Else, Jensen, afg. Frederikshavn 10./11. — Concordia, Møller, ank. Dysart 10./11. — Primula, Jørgensen, afg. Holyhead 12./11. til Rhyl. — Falken, Rasmussen, ank. Penzance 12./11.

Æra. Mars, Olsen, er afg. Fogo til Oporto. — Energi, Stegmann, er ank. Valencia. — Sif, Raahauge, ank. Lissabon 5./11. — Maagen, Mortensen, er afg. Lissabon. — Duon, Hay, ank. Hasle 7./11. — Start, Andersen, skal losse i Malaga. — N. Hansen, Christensen, ank. St. Laurence 6./11. — Herkules, Bager, ank. Kjørteminde 10./11. — Neptunus, Jensen, ank. Nykjøbing S. 7./11. — Husavik, Hausen, er ank. Cuba. — Arietis, Rasmussen, ank. Oporto 8./11. — Romsø, Winther, ank. Mullerup 9./11. — Albert, Clausen, afg. St. Johns 9./11. — Haabet, Groth, afg. Oporto 9./11. — Alfa, Christensen, ank. Plymouth 12./11. — San, Petersen, ank. Dysart 12./11. — Agnes, Frederiksen, pass. Fowey 11./11. for Kotka. — Willemoes, Jensen, er ank. Bridgeport. — Pax, Christensen, afg. Swansea 12./11. — Nanna, Baurup, ank. Kjøbenhavn 12./11. — Uranus, Stegmann, er ank. Oporto.

Fra Sø og Land.

Efterlysning. Det kgl. Konsulat i Le Havre har i Følge Indberetning til Udenrigsministeriet i Juli Maaned 1920 fra London Joint City & Midland Bank modtaget et Beløb udgørende dansk Sømand Christian Moses Tilgodehavende i nævnte Bank.

Da den paagældende Sømand, om hvem det kun vides, at han paa nævnte Tidspunkt var forhyret med en amerikansk Dampner »Deepwater«, ikke senere har rettet Henvendelse om Beløbets Udbetaling, og Udenrigsministeriet forgæves har søgt at komme i Forbindelse med ham, skal man hermed anmode Personer, der maatte kunne give nærmere Oplysninger om den Paagældende, om skriftligt at henvende sig til Udenrigsministeriets Retsafdeling, Christiansborg.

Efterlysning. I Følge Indberetning fra det danske Konsulat i Genua efterlyser »National City Bank of New York«s derværende Filial en formentlig dansk Undersaat, soførende Maskinmester C. M. Svendsen, der i samme Bank i 1918 har indsat et Beløb, som den 30. April f. M. med Renter udgjorde 4,816 Lire, og som i Følge Bankens Statuter ikke er forrentet udover nævnte Dato.

Da hverken Banken eller Konsulatet har været i Stand til at fremskaffe Oplysninger om den paagældende Maskinmesters Adresse eller øvrige Identitetsdata anmodes herved Maskinmester C. M. Svendsen eller Personer, der maatte kunne give Oplysninger om den Paagældende, om at henvende sig skriftligt til Udenrigsministeriets Retsafdeling, Christiansborg.

Drukne Sømand. Den 5. ds. ankom til Cimrishaun Skonnerten »Wilma« fra Ystad. Skibet havde tabt en Del af Dækslasten og var sprunget løk. Den foregaaende Aften faldt mellem Cimrishaun og Sandhammeren en af Besætningen, Letmatros R. Petersen fra Jylland, over Bord og druknede.

En ung Mand, Bruno Eliassen, Søn af Købmand Eliassen i Odense, der var forhyret med Galeasen »Larsens Plads« af Kjøbenhavn, er faldet over Bord i Østersøen og druknet. Skibet var undervejs til Horsens med en Ladning Brædder.

Havarier og Forlis.

D. F. D. S.'s Dampner »Primula«, der gaar i Fart paa Esbjerg—Antwerpen—Dunkerque-Ruten, ankom den 11. ds. til Antwerpen efter at have været i Kollision med en anden Dampner. »Primula« har taget saa megen Skade, at den maa repareres og derfor ikke kan fortsætte til Dunkerque, hvorfor Turen derfra til Esbjerg udføres af Dampskibet »Flora«.

De følgende Ture vil blive udført af Dampskibet »C. P. A. Koch« med første Afgang fra Esbjerg den 16. ds.

Østasiatiske Kompagni meddeler den 13. ds.: Motorskibet »Tongking« løb i Nat ved 2-Tiden paa Grund udfor Dragør, da Skibet skulde sætte Lods fra Borde. »Tongking« kom flot ved 8—9-Tiden om Morgenen og vil gaa i Tardok hos Burmeister & Wain for at faa Bunden undersøgt.

Marineministeriets Efterretningssektion meddeler: I Følge Telegram fra Redningsbestyreren i Skagen er Kutteren »Augusta« af Esbjerg strandet ved Søndervig. Besætningen, 4 Mand, reddedes.



INDHOLD:

Kjøbenhavn, den 15. November 1923. — Af Fællesrepræsentationen for dansk Skibsfarts Aarsberetning for 1922. — Forskellige Trekanters Udregning efter Martellis Tabeller. — Bekendtgørelse angaaende Transport til Søs af levende Dyr. — Fragtmarkedet. — Skibefferretninger. — Fra Sø og Land. — Havarier og Forlis. — Efterretninger for Søførende. — Kurser paa Kjøbenhavns Børs.

HANSA · Tysk nautisk Tidsskrift.

Organ for samtlige Interesser indenfor den tyske Handelssejlfart og Haafskeri
Et virksomt Annonceorgan for Firmaer, som ønsker at træde i Forbindelse med den tyske Søfart, den tyske Havfiskerierne, den tyske Handel og den tyske Industri.
Abonnementpris, inklusive Porto, 30 Kr. pr. Aar.

HANSA'S Forretningsadresse er: Hamburg 11, Steinhöft 3.

M. KJÆR, AALBORG. Vesteraagade (ved Pontonbroen)

Alle Maskin- og Skibsreparationer udføres hurtigt
Telegr. adr. MASKINKJÆR Telefon 2371

Kurser paa Københavns Børs.

København, den 14. November 1923.

Aktier.	Gjort til	Køber	Sælger		Gjort til	Køber	Sælger
Nationalbank		148 $\frac{1}{2}$	150	4 $\frac{1}{2}$ Jydske Land. Kreditf. 6. S.	85 $\frac{1}{4}$	85 $\frac{1}{2}$	85 $\frac{1}{2}$
Privatbank	123 $\frac{1}{2}$	123	124	4 - do. do. 6. -	80	80 $\frac{1}{2}$	80 $\frac{1}{2}$
Landmandsbank				4 - do. do. 5. -	84	83 $\frac{3}{4}$	84 $\frac{1}{4}$
Handelsbank	135 $\frac{3}{4}$	136 $\frac{1}{4}$	137	3 $\frac{1}{2}$ - do. do. 6. -		78 $\frac{3}{4}$	80
Københavns Diskonto- og Revisionsbank	82 $\frac{1}{2}$	83	82 $\frac{3}{4}$	3 $\frac{1}{2}$ - Østift. Husm. Krdf.		88	89 $\frac{1}{2}$
Private Laanebank				4 $\frac{1}{2}$ - do. do. do. 2. A.	90	90	91
Haandværkerbank				4 - do. do. 3. Hoved-Afd.		86	87 $\frac{3}{4}$
Frederiksberg Bank				3 $\frac{1}{2}$ - Jydske Husm. Krdf.		87 $\frac{1}{2}$	89
Danske Sukkerfabrikker	267	266 $\frac{1}{2}$	267	4 $\frac{1}{2}$ - do. do. do. 3. A.	83 $\frac{1}{2}$	83 $\frac{3}{4}$	83 $\frac{1}{4}$
Burmeister & Wains Fabrik	161	162	161 $\frac{1}{2}$	4 $\frac{1}{2}$ - do. do. do. 2. -		89 $\frac{3}{4}$	91 $\frac{1}{2}$
Forenede Bryggerier	225 $\frac{1}{4}$	225		4 - do. do. 3. Hoved-Afd.	82 $\frac{1}{4}$	82 $\frac{1}{4}$	82 $\frac{1}{2}$
Forenede Dampskibs-Selskab	84 $\frac{1}{2}$	84	84 $\frac{1}{4}$	4 $\frac{1}{2}$ - Ny jydske Købst. 7. S.	85 $\frac{3}{4}$	83 $\frac{3}{4}$	86
Dampskibs-Selskabet Norden	244	243 $\frac{3}{4}$	244	4 - do. do. 7. -	80	80	80 $\frac{1}{4}$
do. Dannebrog	102	101	100 $\frac{3}{4}$	4 - do. do. 6. -		91	93
do. Orient				3 $\frac{1}{2}$ - do. do. 5. -		81 $\frac{1}{4}$	83 $\frac{1}{2}$
do. Myren	120 $\frac{3}{4}$	121	120 $\frac{3}{4}$	4 - Vest sønderj. Konv. 5. S.		84 $\frac{1}{4}$	86
do. Torm				4 - Vest sønderj. 7. S.		79 $\frac{3}{4}$	81
do. Vendila				4 - do. do. 6. -		85 $\frac{1}{4}$	87
do. Progress	76 $\frac{1}{4}$	78	77 $\frac{3}{4}$	4 $\frac{1}{2}$ - do. do. 7. -	83 $\frac{3}{4}$	83 $\frac{3}{4}$	84
Dansk-Fransk Dampskibsselskab	106	105 $\frac{1}{4}$	106	4 - Jydske Grundej. p. Land. 3. A.			
Østasiatisk Compagni	153 $\frac{1}{4}$	154	153 $\frac{1}{2}$	4 $\frac{1}{2}$ - do. do. do. 2. -	83	83	83 $\frac{1}{2}$
Stats- og Kreditforenings-Oblig.				4 $\frac{1}{2}$ - Sønderj. Kreditf. 1. S.	83 $\frac{1}{4}$	83 $\frac{1}{4}$	83 $\frac{1}{2}$
3 $\frac{1}{2}$ uopsigelige Statsoblig.		56 $\frac{3}{4}$	58 $\frac{1}{2}$	4 $\frac{1}{2}$ - Kbhvn.s Hypotekf. 2. S.		82 $\frac{1}{4}$	84
3 $\frac{1}{2}$ - do. do.	67 $\frac{1}{4}$	67	67 $\frac{1}{2}$	5 - do. do. 2. -		85 $\frac{1}{2}$	87
3 $\frac{1}{2}$ - Husejer Kreditk. 1. Afd. 1. S.		70 $\frac{1}{4}$	72	5 - Jydske Hypotekf. 3. A.	86	86	86 $\frac{1}{4}$
4 $\frac{1}{2}$ - do. do. 2. - 1. -		86 $\frac{1}{4}$	88	5 - Østift. do. 3. -	85 $\frac{1}{2}$	85 $\frac{1}{2}$	85 $\frac{3}{4}$
3 $\frac{1}{2}$ - Kbhvn.s Kreditf. ikke amort.							
3 $\frac{1}{2}$ - Konv. Kbhvn.s Kreditf.							
4 - Kbhvn.s Kreditf. Oblig. 6. S.		79 $\frac{1}{4}$	80 $\frac{3}{4}$				
4 - do. do. 3. -	84 $\frac{1}{2}$	84	84 $\frac{1}{2}$				
4 $\frac{1}{2}$ - do. do. 7. -	86 $\frac{1}{2}$	86 $\frac{1}{2}$	86 $\frac{1}{2}$				
3 $\frac{1}{2}$ - Konv. Østift.	84 $\frac{3}{4}$	84 $\frac{3}{4}$	85				
4 $\frac{1}{2}$ - Østift. Kreditf. Oblig. 11. -	85	85	85 $\frac{1}{4}$				
4 - do. do. 11. -	79	79	79 $\frac{1}{4}$				
4 $\frac{1}{2}$ - do. do. 7. -	85	85	85 $\frac{1}{2}$				
4 - do. do. 10. -		83	85				
4 - do. do. 9. -		84 $\frac{3}{4}$	85				
4 - do. do. 8. -		84 $\frac{1}{4}$	86				
4 - do. do. 7. -	78 $\frac{1}{4}$	78 $\frac{3}{4}$	79				
3 $\frac{1}{2}$ - do. do. 6. -							
4 $\frac{1}{2}$ - Østift. Kreditk. L.	85 $\frac{3}{4}$	85 $\frac{3}{4}$	86				
4 $\frac{1}{2}$ - do. do. 4. -		87 $\frac{3}{4}$	89 $\frac{1}{4}$				
4 $\frac{1}{2}$ - Fynske Kreditf. Obl.	89 $\frac{1}{2}$	89 $\frac{1}{2}$	89 $\frac{3}{4}$				
3 $\frac{1}{2}$ - Konv. jydske Land.		84 $\frac{1}{8}$	86 $\frac{1}{2}$				
4 $\frac{1}{2}$ - Jydske Land. Kreditf.	84	84 $\frac{1}{2}$	84 $\frac{1}{2}$				
4 - do. do. 7. -		79	81				

Vekselkurser den 14. November 1923.

	å vista Sælger	10 D. D. Køber	3 Md. D. Køber
Stockholm 100 Kr.	154,35		
Christiania 100 -	84,95		
Hamborg pr. 100 Mk.			
London - 1 £	25,60		
Paris - 100 Francs	32,70		
Antwerpen - 100 -	28,00		
Zürich - 100 -	103,00		
Amsterdam - 100 Gylden	221,75		
Rom - 100 Lire	25,65		
Helsingfors - 100 f. Mk.	15,65		
Madrid - 100 Pesetas	76,75		
New York - 100 Doll.	585,00		
Prag	16,87		
Wien	84 *)		

*) pr. Million.

Diskonto i Nationalbanken: 6%, priv. Diskontenter: 7 $\frac{1}{2}$ %.
H. C. Møller, Bankforretning, 16, Ved Stranden.

DANSK SØFARTSTIDENDE

ABONNEMENTSPRISEN

er 3 Kr. pr. Kvartal, i Udlandet 18 Kr. pr. Aar. Enkelte Numre 35 Øre.
Abonnement modtages St. Annæ Plads 26, 10-3, hvortil ogsaa Bidrag til Bladet m. v. adresseres, samt paa alle Postkontorer.

Bladet omdøles ved Postvæsenets Foranstaltning.

Enkelte Numre af »Dansk Søfartstidende« sælges paa Bladets Kontor og i Kioskerne.

AVERTISSEMENTSPRIS.

Første Side pr. mm å 45 mm Bredde 30 Øre
Siden overfor og ved Tekst samt Bagsiden do. 20 -
De øvrige Sider do. 15 -
Moderation for 13 Gange 26 Gange 52 Gange
5 pCt. 10 pCt. 20 pCt.

For Udlandet er Priserne 25 pCt. højere.

DANSK SØFARTSTIDENDE.

ORGAN FOR DANMARKS SKIBSFART.

Nr. 47.

Kjøbenhavn, Torsdag den 22. November 1923.

30. Aarg.

M. B. COHIN

Toldbodvej 22.
KØBENHAVN K.



Telefon 1403.
Telegr.-Adr.: AMIANTE

Grundlagt 1848.

Eneforhandling og Lager af
BOWRING'S og OCEAN OIL CO.'S
DIESELMOTOR-, MARINE- og CYLINDER-OLIER

RIMER BROS. R. B. TURBINOLIE
ANVENDES SPECIELT I PARSON'S TURBINER.

DE PRIVATE ASSURANDEURER
LIMITERET.
STIFTET 1786

SØ og TRANSPORTFORSIKRING

SLOTSHOLMSGADE 5
KØBENHAVN K.

TELEFON CENTRAL 6 & 4102 TELEGRAM ADRESSE „PRIVATE“
AGENTURER I DE FLESTE PROVINSBYER.

NORTH EASTERN MARINE

ENGINEERING Co., Ltd.

WALLSEND-ON-TYNE OG SUNDERLAND

Maskinbyggeri, Kedelsmedie, Jernstøberi,
Metalstøberi og Kobbersmedie.

Krumtapaksler og Skrueaksler leveres fuldt færdige.
Smedearbejde af enhver Art udføres.

Specielt anbefales vore Værksteder for Reparationer og
Forandringer af Skibsmaskiner samt alm. Maskinarbejde.

Telegramadresser: „NEWS, WALLSEND“ og „NEWS SUNDERLAND“.

KAY DYHR

Kvæsthusgade 1, København K.

Telf. Centr. 8901 - 6886 - 6885. Tigr.-Adr.: Kaydyhr - København.

Kunstig Træk- og
Oliefyrrings-Anlæg

fra
JAMES HOWDEN & CO.
GLASGOW

A/s **FRICHS**
AARHUS

Dampkedler,
Dampmaskiner,
Dieselmotorer og
Raaolienmotorer
for Skibe og Landanlæg.

DEN DANSKE
LANDMANDSBANK

GRUNDLAGT 1871

ENHVER ART AF
BANKFORRETNING UDFØRES

Howaldtswerke, Kiel. Nybygninger og
Reparationer

Generalrepræsentant for Danmark, Norge og Sverrig:
Carl Holtermann, Amaliegade 34,
København K.
Telf. Central 18140 — Statistvej 393 — Telegr.-Adr.: Carlholtermann

Aktieselskabet

Helsingørs Jernskibs- og Maskinbyggeri

paatager sig Nybygning og Reparation af Damp- og Dieselmotorskibe, Maskiner, Kedler og lign. Arbejder for Skibe indtil 7000 Tons d. w. Fabrikanten af Wilhelm Schmidts Overhedere til Marine-Brug.

2 Tørdokker, 338 resp. 375 1/2 engl. Fods Længde paa Kølblockene. — **Patent-Ophalingsbedding** for Skibe indtil 800 Tons Egenvægt.

Beskæftiger 1200 Mand. — Stort Lager af Materiale.

Telefon 40 og 91.

Tlgr.-Adr.: »Skibsværftet«.

C. K. HANSEN

DAMPSKIBSREDERI

DAMPSKIBS-, HAVARI- OG ASSURANCE-AGENTUR

BEFRAGTNING OG KØB OG SALG

AF DAMP- OG SEJLSKIBE

KØBENHAVN

29 B, Amaliegade.

Filial: HELSINGØR

2, Softegade.

Telegr.-Adr.: HANSEN

Central 72 (10 Ledninger)

50589 (6 Em. - 9 Pm.)

Statstelef. 13 (2 Ledninger)

Telefoner:

Telegr.-Adr.: HANSEN

Telefon: Helsingør 972.

P. Brown jun. & Co.

Dampskibsrederi * Dampskibsagentur

Amaliegade 43. — Telegr.-Adr.: »Brown«. — Tlf. C. 276.

ALFRED CHRISTENSEN

Dampskibsreder,
Dampskibs- og Havariagent,
Befragtningsforretning.

AGENT for

London & North Western Railway Goole Steam Shipping.

Dampskibsassuranceforeningen Vidar, Drammen.

Wikborgs Assurance-Selskab, Kristiania.

Telegram-Adresse: ALFRED.

AMALIEGADE 24.

Tlf. 221, 1735, 5390.

SØMANDSLOVEN AF 1. MAJ 1923.

Vejledende Fremstilling
af Kontorchef i Handelsministeriet EMIL KROGH

Indbunden..... 1 Kr 65 Øre pr. Expl.
gennemskudt med hvide Blade 2 - 00 » »

Særtryk af »Dansk Søfartstidende«.

Det forenede Dampskibs-Seiskab

Aktieselskab.

KJØBENHAVN K.

Telefon Nr. 6300, hvorigennem Omstilling til samtlige Kontorer og Afdelinger i Kvæsthusgade Nr. 7 og 9.



MOTORSIRENER

autm. Taagesignal - Havnepirer - Brandalarm

Tagensvej 41 H. A. SCHEPELER Telefon 9552

„Senta“ „Pacific“

Amaliegade 29 A. Telefon 4212.

Telegram-Adr.: „Steampacific“.

L. R. Schmith,

Korresponderende Reder

Danish Shipping Company Ltd. A/s

Set. Annæ Plads 28.

Kjøbenhavn K.

Skibs- og Havariagenter.

Befragtning, Klarering & Dampskibsekspedition.

Køb og Salg af Skibe og Kontrahering af Nybygninger.

Telegr.-Adr.: PACAO.

Telefoner: 1535-5836.

Statstelefon: 527.

A/s FORSIKRINGSSELSKABET „CODAN“

Generalagenter P. SØHT & CO.

AFDELING FOR SØ- OG TRANSPORTFORSIKRING

Telefon 14,995

NIELS JUELSGADE 9, 2. S.

Telegr.-Adr.: »Gnirdosa«

R. Møllers Skibsværft

Telefon 246. FAABORG Telefon 246.

**Nybygning og Reparation
af Træskibe.**

**Patent-Ophalingsbedding for
450 Tons Egenvægt.**

CHR. LANGKILDE

Nyhavn 14 - København K.

Telf. C. 11325.

Repræsentant
for
SKANDIA
Raaolliemotorer

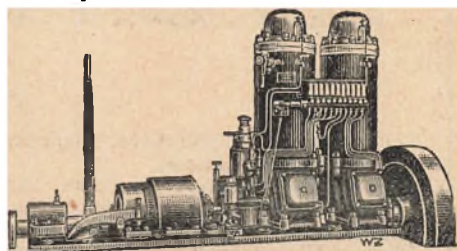

Skibs- Provianteringshandlere.

Kjøbenhavn og Provinserne.

Kjøbenhavn. Georg Sørensen, Nyhavn 13, Tlf. 6404.

Oscar Rolff, St. Annæ Plads 22. Tlf. Centr. 4140.

Bjørch-Jensen & Co., Holbergsgade 24. Tlf. 7262.

Th. Møller, Nyhavn 45 & 47 Tlf. 387.

Charles Hvilsom, Havnegade 21, Tlf. 4705 og 4810.

Jens With, Nyhavn 19, Tlf. 5349. Telegram-Adresse: Skibswith.

Aalborg. Bertelsen & Larsen. Telegr.-Adresse: »Aciba«. Telefoner 249 og 1607.

P. Hansen & Co. ved P. Hansen & E. Schmidt Pedersen. Skagen. P. Saxberg, Telefon 86.

Frederikshavn. P. Saxbergs Eftf., Telef. 244 og 482. Telegram-Adresse: Saxberg.

P. Schou & Co., Telefon 12. Statstelefon 17.

Randers. A. L. Nielsen. Tlf. 266 og 224.

M. Clausen, København K.

Havnegade 47.
Telefon Central 1269.

Anbefaler:

Glærke, Chapman & Co. Ltd.'s
anerkendte

Hejse- og Ankerspil, Capstans og Styremaskiner (alt saavel damp- som elektrisk drevne). Sievens Patent Spil. Lysmaskiner. Donkeykedler, ogsaa med Oliefyring. Seamless Steel Lifeboats.

Endvidere:
Verdens fineste Fabrikat i
Ankre og Kæder
fra N. Hingley & Sons, Ltd.

Garneringshager, Krohn's Patent. — Korkfendrer. Redningsbælter. — Originale Møllerups Smøreapparater.

— Telefon 5349. — Tlgr.-Adr.: Skibswith.

Jens With
Skibsprovianteringsforretning
NYHAVN 19

Telefon 200. ASSENS Telegr.-Adr.:
Statstlf. 10. **MOURITZ G. KRAG** »Krag.«
Edsvoren Skibsmægler
Klarering — Befragtning — Assurance — Havari.
Agentur — Kommission — Spedition — Køb og Salg af Skibe.

Telefon 56 & 1409. AALBORG Telegr.-Adr.:
Statstelefon 40. **CHR. JENSEN** »Søborg.«
Edsvoren Skibsmægler
Søborg & Benthin's Eftf.

P. Schou & Co. Frederikshavn

Skibsprovianteringsforretning
Telefon Nr. 12 Telegramadresse »Schou« Statstelefon Nr. 17

I Frederikshavn
provianteres de Herrer Skibsførere bedst og billigst hos
P. Saxbergs Eftf., N. Mogensen
Skibshandel.

Telegram-Adr.: »Saxberg«. Telefoner: 244 & 482.

P. SAXBERG. SKAGEN.

Skibsprovianteringsforretning.
Telefon 86. — Telegr.-Adr.: »Saxberg«.

JOHS. UTZON, Aalborg,

edsvoren Skibsmægler.
Telefon 2075 & 2200. Statstelefon 2. Telegr.-Adr.: UTZON.

RASMUS CHRISTENSEN

edsvoren Skibsmægler.
Telefon 149. AARHUS Telegram-Adr.:
Statstelefon 99. »Raaist«.

Adolph Andersens Eftf.,

EDSVOREN SKIBSMÆGLER.
Befragtnings- & Havariagenter.
Telegr.-Adresse: »Broker«. Statstelefon Nr.
»RANDERS«. Telefon Nr. 70

Oscar Rolff,

St. Annæ Plads 22.
Kun absolut første Klasses
Skibsproviant.
Telefon: CENTRAL 4140.

P. HANSEN & Co.

ved
P. HANSEN & E. SCHMIDT PEDERSEN
Bunkerkulforretning.
Skibsprovianter.
AALBORG.

Husk
Petersen - Faxe's
1. Kl.s Herreskræderi,
Kjøbenhavn.
Stort Lager af færdigsyede Klædninger.

Hans Olesens Eftf.
(Niels Wang)
Skibsmægler, Horsens

Carl v. d. Hude
Skibsmægler. Aarhus.

Jervell & Knudsen

Skandinaviske Mæglere
Befragtning og Havariagenter
Telegr.-Adr.: JERVELLCO.

OPORTO, PORTUGAL

Otto Wang

Skibsmæglere og Befragtnings Agenter
Specialitet: Saltfragter
Skibshandel
Telegram-Adr.: »WANGCO«
LISSABON

Axel Carlsen, Skibshandel, AALBORG

Al Proviant leveres paa Udførsel
billigst.
Lager fra Randers Rebslaaeri.
Agent for Vacuum Oil Comp.

A. L. NIELSEN

Telf. 266 RANDERS Telf. 224
Skibsproviantering
Forhyringskontor



AKTIESELSKABET DET ØSTASIATISKE KOMPAGNI

(The East Asiatic Company, Limited)

KØBENHAVN

Filialer: BANGKOK og SINGAPORE

Egne Agenturer: Soerabaya, Shanghai, Hankow, Vladivostock, Dalny, Harbin, New York, Valparaiso, San Francisco, Durban og Johannesburg.

Regelmæssig Rutebart paa Siam, Kina, Japan, Sydafrika, Australien, Java, Vestindien, Meksiko og Vestkysten af Nord- og Sydamerika.

Import til Evropa af østasiatiske og andre oversøiske Produkter, Teak- og andre Træsarter.

Eksport til oversøiske Pladser af europæiske Produkter. — Skov- og Savmølle drift i Siam.

Alle nærmere Oplysninger erholdes ved Henvendelse paa Kompagniets Hovedkontor, Holbergsgade 2, København K.

DEN INTERNATIONALE SKIBSFARVE-FABRIK ¹/_S

„Holzapfel“'s Composititioner
til Jern, Staal og Træskibsbunde.
Leverandør til Flaaden.

(forhen: A.S. Holzapfel-Selandia).

Indregistreret



Varemærke

Rustbeskyttende Farve
til Bunkers og Lastrum.
Leverandør til Statsbanerne.

Telegramadr.: „Holzandia“

Telef.: 5601. Palæ 2256.

Sct. Annæ Plads 16, Kjøbenhavn.

Fabrik: Øresundsvej, Amager.

HANSHELL & CO.

BARBADOS. B. W. I.

(Etableret 1884)

Damp- og Sejlskibsagenter, Befragtning,
Havari- og Assuranceagenter,
Skibsproviantering.

Post og Telegrammer, under vor Adresse, leveres ombord i
Skibene straks ved Ankomsten.

Telegr.-Adr.: HANSHELL - BARBADOS

A. EVENSEN & CO. ¹/_S. Klarering og Befragtning.

Dynkarken 43.

A A R H U S

Telefon 509 og 529.

Skibsrigger W. PEDERSEN

Wildersgade 24. Telf. Amager 5332 x

udfører alt Riggerarbejde samt Spleining
af Staal- og Jærnvirer.

N. F. STEGMANN

Tlgr.-Adr.: Stegmanna

Nørresundby

Telefon 918 - 718

HANSA · Tysk nautisk Tidsskrift.

Organ for samtlige Interesser indenfor den tyske Handelsøfart og Havnkeri

Et virksomt Annonceorgan for Firmaer, som ønsker at
træde i Forbindelse med den tyske Søfart, den tyske Hav-
fiskeriering, den tyske Handel og den tyske Industri.
Abonnementspris, inklusive Porto, 30 Kr. pr. Aar.

HANSA'S Forretningsadresse er: Hamburg 11, Steinhöft 3.

Højtryk
Raolie
Motoren



Mest økonomiske Motor, kun
200-230 gr. Olie pr. Hkr. tim.
Startes øjeblikkelig. Ingen Vand-
indsprøjtning. Enkeltste Betjening.
Leveret 14 Motorer til Fyrvasenet.

SOPHUS BERENDSEN A/S
Tlf. 8500 KØBENHAVN Postboks 272

J. Melander,

Tlf. Blikkenslager. 1162
Alt Skibsarbejde udføres.
Lille Strandstræde 3.

V. T. Mathiesen & Sønner

Blikkenslager. Skibsinventar.
Kabys og Baadelinventar, Lan-
terner og Lamper med Certifi-
cat til Carbld og Tran, Kom-
passhætter, Autogen-Svejsning.
Alt Skibsarbejde udføres.
Telefon 9445.
Toldbodgade 6. København.

Sandballast

leveres til Sejl- og Damp-
skibe, indgivet med Damp-
kran. Hurtig Ekspedition
Tilbud paa Opgravning af
tilsandede Havne gives.
„S/P Progres“ „S/P Avance“
„Hessele“ „Anholt“
¹/_S Carl Nielsen,
Islands Brygge 4. Telef. 6562 - 10562.

Brugte Skrivemaskiner

af forskellige Systemer
tilsalg Vestergade 27.

Kjøbenhavn, den 22. November 1923.

Voldgiftskendelser. Den faste Voldgiftsret har afsagt Kendelse i en Sag, der var anlagt af Dansk Arbejdsgiverforening mod De samvirkende Fagforbund paa Dansk Arbejdsmandsforbunds og Havnearbejdernes Fagforeninger i Aalborg og Nørresundbys Vegne.

Disse Fagforeninger havde ved Losningen af nogle Skibe tvunget Skibenes Kaptajner til at antage Winchmænd fra Land. Dette havde medført en Udgift for 6 Skibe i Aalborg Havn paa 952 Kr. og for 2 Skibe i Nørresundby paa 317 Kr. Retten dømte de Indklagede til at betale de nævnte Beløb samt 300 Kr. i Sagsomkostninger.

— Voldgiftsretten har endvidere afsagt Kendelse i en Sag, der var anlagt af Dansk Arbejdsgiverforening mod De samvirkende Fagforbund paa Dansk Arbejdsmandsforbunds og Havnearbejdernes Fagforening i Aalborgs Vegne i Anledning af en den 22. August 1923 uden Varsel iværksat Arbejdsstandsning under Losningen af en Ladning russiske Hørførkager fra Damperen »Timann«.

Retten idømte de Indklagede en Bod paa 500 Kr. De Indklagede skal desuden betale Sagens Omkostninger med 300 Kr.

— Endeligt har Retten afsagt Kendelse i en Sag, der var anlagt af Dansk Arbejdsgiverforening mod De samvirkende Fagforbund paa Dansk Arbejdsmandsforbunds og Arbejdsmandenes Fagforening i Næstveds Vegne i Anledning af en Strid om Losningen af nogle Pramme med Trælast, der den 3. September ankom til Firmaet L. P. O I s e n s E f t f., C. R a v n i Næstved.

Efter at der var naaet en Overenskomst om Betalingen, gik der nogle Dage, uden at det lykkedes at skaffe Arbejdere til Losningen, saa Havnevæsnet i Næstved tilsidst lod Prammene losse for Firmaets Regning. Arbejdsgiverforeningen forlangte nu bl. a en Erstatning paa 5,000 Kr. for Værdiforringelse af Trælasten som Følge af dens Henliggen i Prammene, men Retten udtaler i sin Kendelse, at de Indklagede bør være fri for Tiltale. Derimod skal Dansk Arbejdsmandsforbund paa Arbejdsmandenes Fagforbund i Næstveds Vegne betale Sagens Omkostninger med 300 Kr.

Lillebæltsbroen. I to Møder den 15. og 16. ds. har Jernbaneraadet behandlet Planer om Bygning af en Højbro over Lillebælt og om ny Jernbaneanlæg i Tilslutning dertil.

Jernbaneraadet har anset de paatænkte Anlæg for at være et meget betydeligt Fremskridt i trafikmæssig Henseende og har — navnlig under Hensyn til, at Udgifterne ved Færgedriften er saa overordentlig store i Forhold til Driftsudgifterne ved de projekterede Anlæg — ment, at Udførelsen af Anlæggene vil være en god økonomisk Foranstaltning for Statsbanerne. Det forholdsvis mindre Beløb af Anlægssummen, som vil medgaa til nødvendige Indkøb i Udlandet, vil først komme til Anvendelse i de sidste Aar af Anlægsperioden.

Forslaget vil efter sikkert Forlydende blive fremsat for Rigsdagen med det første.

Dødsfald. Tidligere Skibsinspektør ved Den kgl. grønlandske Handel, Skibskonsulent M. C. B o n d e, er den 17. ds. afgaaet ved Døden, 84 Aar gammel. Han var Ridder af Dannebrog.

Konsul, Skibsreder H a l f d a n W i l h e l m s e n, Kristiania, er den 18. ds. afgaaet ved Døden, 59 Aar gammel. Afdøde har i mange Aar været Leder af et af Nordens største Rederier, idet dets Flaade maaler over 400,000 Tons Dødvægt og deri indbefatter mange Motorskibe. Ikke saa faa af Rederiets Skibe er bygget i Danmark. Konsul Wilhelmsen nød stor Anseelse, langt udover sit Lands Grænser, som en hæderlig og eminent dygtig Forretningsmand.

Den danske Krone paa Skraaplanel. Under dette Navn har Landsforeningen Dansk Arbejde i en udsendt Pjece givet en Række Oplysninger, der godtgør, at Grunden til den danske Krones enormt synkende Værdi paa det internationale Pengemarked, desværre maa siges at være selvforskyldt. Saalænge vort Vareindkøb i Udlandet nogenlunde svarer til vort Vare salg til Udlandet, balancerer vor Efterspørgsel efter fremmed Valuta nogenlunde med Udlandets Efterspørgsel efter danske Kroner. Men naar vi, som i de sidste fem Aar, ikke har kunnet dække mere end c. 61 Procent af vor Indførsel ved Udførsel af egne Varer og følgelig har maattet købe udenlandsk Valuta for at dække en væsentlig Del af de øvrige 39 Procent, saa har vi stillet den danske Krone en uløselig Opgave. Udbudet af Kronen er kommet i et aldeles urimeligt Misforhold til Efterspørgselen, følgelig maa den synke i Pris. Vi gengiver her af de Tal, som Pjecen anfører følgende: Paa de sidste fem Aars Handelsbalance er der et Underskud af 3,600 Millioner Kr., Statsgælden, som i 1906—07 kun udgjorde c. 258 Millioner Kr., beløb sig i 1922—23 til c. 1,201 Million Kr.. Kommunernes Gæld, der i 1906—07 kun beløb sig til c. 224 Mill. Kr., udgjorde i 1921—22 c. 1,100 Millioner Kr. Statens og Kommunernes Virksomhed holdes altsaa tildels i Gang ved Stiftelse af Gæld, der jo egentlig ikke er andet end Forudbetaling paa skyldigt Arbejde. Samtidig er Stats- og Kommuneskatterne, der i 1906—07 tilsammen kun udgjorde c. 126 Millioner Kr., i 1920—21 vokset til c. 874 Millioner Kr.

Hvilken Rolle Skibsfartens Fortjeneste spiller med Hensyn til at dække en Del af Handelsbalancens Underskud, vil fremgaa af, at der i 1918 indsejledes i Bruttofragt mellem Danmark og Udlandet og mellem udenlandske Havne c. 398 Millioner Kr. I 1921 udgjorde de samme Tal endnu, trods de daarlige Tider, c. 197 Millioner Kr.. medens de for 1922 kalkulatorisk er opgjort til c. 165 Millioner Kr.

Forhaabentlig vil den danske Regering og Rigsdag nu træffe passende Forholdsregler for atter at bringe Kroens Kurs paa Fode.

En japansk Damper overfaldet af Sørovere. Den britiske Kanonbaad »Tarantula« har modtaget et traadløst Budskab fra den japanske Damper »Taitomaru«, i hvilket det meddeles, at Skibet er paa Grund udfor Wharpen og er blevet angrebet af Sørovere. En anden japansk Damper er afgaaet til Assistance.

Kedelsmedekonflikten i England. Paa en Konference af Repræsentanter for Arbejdsgiverne indenfor Skibbygningsindustrien og Kedelsmedenes Forbund, som har været samlet i Edingburgh i de tre sidste Dage, er der opnaaet et Grundlag for en Bilæggelse af Konflikten, der har været i 29 Uger. Arbejdernes Repræsentanter besluttede at anbefale Forslaget Godkendelse. Der vil nu blive foretaget Afstemning, og naar Resultatet foreligger, vil der blive truffet Overenskomst om Tidspunktet for Arbejdets Genoptagelse.

Sejl- og Motorskibet »København«. Det østasiatiske Kompagni meddeler: Sejl- og Motorskibet »København« passerede Tongaøerne den 12. ds. Alt vel om Bord.

Barken »Viking«. D. F. D. S. meddeler, at 4mastet Bark »Viking« paa Rejse fra Sverig til Melbourne har rapporteret, at den den 15. ds. befandt sig paa 19° 21' S. Br., 30° 35' V. L. Alt vel om Bord.

Sejladsen paa Østersøen. Mæglerfirmaet Swedberg & Kronberg meddeler os fra Sundsvall, at der endnu er isfrit over hele Distriktet og at der ventes c. 50 Dampere dertil endnu for Losning og Lastning.

Af Fællesrepræsentationen for dansk Skibsfarts Aarsberetning for 1922 gengiver vi følgende Uddrag:

(Fortsat).

Lodsforhold.

Man skal tillade sig at knytte nogle enkelte Bemærkninger til de forskellige Punkter i Marineministeriets Skrivelse.

a d 1. Pristallet har været oppe paa 264 og er nu 199. Dyrtiden er med andre Ord betydelig aftaget (og man ser ingen Grund til at Lodserne ikke som alle andre Mennesker maa finde sig i en passende Reduktion af deres Indtægter. I denne Forbindelse skal man særlig henvise til, at Skibsofficerernes Indtægter er gaaet ned med ca. 40 pCt. At Havneudgifter m. v. ikke endnu er gaaet ned er kun meget beklageligt, men skyldes ikke Skibsfarten, som gentagne Gange har gjort sig store Bestæbelser for at faa dem nedsat. Skibsfartens Ønske om at faa Lodstaksterne nedsat er i det hele taget blot et enkelt Led i Bestræbelserne for en almindelig Reduktion i Skibenes Udgifter.

a d 2. Lodstaksternes Forhøjelse har fulgt ganske godt med Stigningen i Dyrtiden. Da de forhøjedes første Gang pr. 10/5—17 til 133 $\frac{1}{3}$ pCt., var Pristallet 155, og da de forhøjedes pr. 15/10—18 til 200 pCt., var Pristallet kun 182.

a d 3. Skibsfragterne er stadig nedadgaende og nærmer sig stærkt Størrelsen før Krigen. Iøvrigt er det ikke Størrelsen af Fragterne, det kommer an paa, men om hvorvidt de er sejlbare, og Forholdet er nu beviseligt det, at Rederierne maa være glade, om de kan sejle uden større Tab, end det, de vilde faa ved at lægge deres Skibe op.

a d 4. Nationaløkonomisk set, er det selvfølgelig en Fordel for Landet i sin Helhed at faa udenlandske Penge ind, men der er ogsaa den Fare ved et saadant Synspunkt, at det let kommer til at give Bagslag, hvis Udlandet finder paa at anstille samme Betragtninger. Det er forøvrigt Repræsentationen bekendt, at der i hvert Fald i Norge og Sverig er Bestæbelser fremme for ogsaa der at faa Lodstaksterne nedsat; og saa vidt man ved, er i det hele Udlandets Lodstakster væsentlig billigere end de danske. At de udenlandske Skibe skulde blive mere konkurrencedygtige ved en Nedsættelse af Lodstaksterne, kan Repræsentationen ikke faa Øjnene op for, idet en ensartet Nedsættelse ikke vil kunne forrykke Forholdet mellem de fremmede og de danske Skibes Udgifter.

Den af Marineministeriet i Udsigt stillede Nedsættelse af Lodstaksterne i Forhold til Takstklassens Størrelse, saaledes at de nuværende Lodstakster nedsættes med et Procenttal, der svarer til vedkommende Takstklassens Størrelse, dog med en Maksimumsgrænse af 25 pCt. og en Minimumsgrænse af 5 pCt., vil kun være af overordentlig ringe Betydning og burde i hvert Fald ledsages af en Forskydning i Takstklasserne, saaledes at der derved opnaaedes en yderligere Nedgang.

Naar det i Marineministeriets Skrivelse anføres, at en Del af den danske Skibsfart kun undtagelsesvis benytter Lods, og at Fællesrepræsentationen begærer Nedsættelse af Lodstaksterne uden samtidig at stille forøget Brug af Lodserne i Udsigt, kan dertil anføres, at saafremt Taksterne bliver billigere, vil der jo ogsaa være Sandsynlighed for, at der i større Udstrækning end hidtil vil blive anvendt Lodser i danske Skibe, hvorimod en Fastholden af de nugældende høje Takster vil kunne medføre, at de danske Rederier bliver enige om i videst mulig Omfang at undlade at benytte Lods.

Som anført i Repræsentationens fornævnte Skrivelse af 14/10 f. A. er Skibsfartens Ydeevne nu en ganske anden end den Gang Lodstaksterne sidst blev forhøjet, og hvis dansk Skibsfart skal gøre sig noget Haab om at staa sig i den meget skarpe Konkurrence den er udsat for fra Lande, hvor der fra Statens Side gøres alt muligt for at fremme den nationale Skibsfart, er det paatrængende nødvendigt, at de Udgifter den har, og hvis Størrelse man her hjemme fra Mynighedernes Side selv er Herre over, reduceres saa meget som muligt og saa snart som muligt.

Ved at fremsende oven citerede Skrivelse til Marineministeriet har Handelsministeriet udtalt, at det for sit Vedkommende i Principet kan tiltræde det af Repræsentationen anførte, og Marineministeriet har derefter fra og med d. 1. December 1922 foretaget visse mindre Nedsættelser i de gældende Lodstakster.

Handelsministeriet har udbedt sig Repræsentationens Erklæring vedrørende en fra Marineministeriet modtaget Skrivelse angaaende Lodsning i Flensborg Fjord.

Repræsentationen har i denne Anledning udtalt, at den intet har at erindre imod Marineministeriets Ønske om at give Ørbyhage, Haderslev, Assens og Middelfart Lodserier Ret og Pligt til Lodsning til alle Pladser i Flensborg Fjord, undtagen Flensborg, idet man gaar ud fra, at der i Henhold til Lodslovens § 16 kan gives de forannævnte Lodserier en saadan Ret, selv om Sejladsen gaar gennem Alssund.

Med Hensyn til det i Marineministeriets Skrivelse benyttede Udtryk: »Ret og Pligt til Lodsning til alle Pladser . . .«, da maa dette ses i Forbindelse med Art. II, 2. Stk., i den med den tyske Regering sluttede Overenskomst om Lodsningen i Flensborg Fjord, efter hvilken der ikke vil kunne gives danske Lodserier Ret til at lodse ind til tyske Pladser, der falder ind under Betegnelsen »Havn«.

Naar det endvidere af Marineministeriet tilsigtes at give Faaborg, Fredericia, Kolding og Svendborg Lodserier Ret og Pligt til Lodsning til Indløbet af Flensborg Fjord, samt til den sydlige Opgang til Alssund, da har Repræsentationen ej heller haft noget at erindre herimod, men den er af den Anskuelse, at for saavidt der ikke er tillagt Nyborg Lodseri en lignende Pligt til Lodsning af de nordfra gennem Bæltet kommende Skibe, bør en saadan Ret og Pligt tillægges ogsaa dette Lodseri.

Repræsentationen har endelig udtalt, at den maa

anse det for heldigst, at der fastsættes Takster for den omhandlede Lodsning, idet den af Marineministeriet foreslaaede Ordning, gaaende ud paa foreløbig ikke at fastsætte Takster, men at der indtil videre lodsés efter Overenskomst med de paagældende Skibsførere, let vil medføre adskillige Ubehageligheder saavel for Lodserne som for Skibsførerne, særlig de udenlandske.

Repræsentationen har overfor Handelsministeriet udtalt at den kan tiltræde et af den svenske Lodsstyrelse overfor Marineministeriet stillet Forslag om en Nedsættelse med 10 pCt. af den i sin Tid skete Forhøjelse af Hjemrejsepenge for saa vidt angaar de Lodsninger i Øresund, der er fælles for danske og svenske Lodser.

Marineministeriet har imidlertid, bl. a. henvist til de i henholdsvis Danmark og Sverig herskende uensartede Pris- og Valutaforhold, senere meddelt, at det ikke for Tiden ser sig i Stand til at tiltræde den kgl. svenske Lodsstyrelses Forslag om en saadan Nedsættelse af Hjemrejsepengene, og har med den ovennævnte Lodsstyrelse afsluttet Overenskomst om, at de nævnte Hjemrejsepenge fra 1. Halvaar 1923 fremdeles forhøjes med 60 pCt. af Grundbeløbet.

(Fortsættes).

Litteratur.

Nautisk Almanak. Paa G. E. C. Gads Forlag er nu udkommet 34. Aargang af Nautisk Almanak for Aaret 1924, beregnet til Greenwich Meridian og udgivet af fhv. Navigationsdirektør J. A. D. J. Bildsøe. Denne for enhver Navigator uundværlige lille Haandbog indeholder som sædvanlig, foruden en Kalender, Tabeller for Solen og Maanen samt Højvandsklokkeslet ved London Bridge, Planeterne Venus, Mars, Jupiter og Saturn, 40 Fiksstjernerne apparente Rektascensioner, 40 Fiksstjernerne apparente Deklinationer, Rettelser paa Polarstjernens Højde, Polarstjernens Azimut, Streger omsat til Grader, Højvands-Konstanter for Steder ved Nordsøen, de britiske Farvande og Atlanterhavet, Højvands-Middelklokkeslet ved Dover, Formiddags Højvands-Klokkeslet for Reykjavik, Højvands-Konstanter for Steder paa Island, de internationale Søvejsregler og forskellige Anvisninger og Meddelelser.

Bekendtgørelse om Isafgift.

I Medfør af Lov Nr. 251 af 13. Juli 1922 om en Isbryder og Indførelse af Isafgift, jfr. kgl. Anordning af 26. Oktober 1923 om Indførelse af Isafgift, fastsættes indtil videre følgende Bestemmelser.

§ 1.

Bestemmelserne om Isafgift i nærværende Bekendtgørelse finder kun Anvendelse paa Skibe af over 100 Register Tons Brutto, der benytter Maskinkraft som Hovedfremdrivningsmiddel, jfr. dog § 2, sidste Stykke, om Angivelse af Skibets Tonnage.

§ 2.

For ethvert Skib, der indklarerer i dansk Havn i den i Loven omhandlede Afgiftsperiode 15. December—31. Marts inkl., skal der med de Undtagelser, der indeholdes i § 3, ved hver Indklarerung betales en Isafgift, der beregnes med 10 Øre pr. Register Ton Netto. Denne Bestemmelse finder paa tilsvarende Maade Arvendelse paa Skibe, der i det nævnte Tidsrum indgaar i Københavns Frihavn.

Brøkdelen af Ton medtages ikke ved Beregningen. Brøkdelen af Krone bortkastes af det udregnede Afgiftsbeløb.

Isafgiften opkræves af Toldvæsenet og kan inddrives ved Udpantning. Ved Isafgiftens Indbetaling udfærdiger vedkommende Told-

kontor — for Københavns Vedkommende det Toldregnskabskontor, hvor den første Indklarerung efter Skibets Ankomst til Havnen sker — en Prima-Kvittering til Brug som Regnskabsbilag for Rederiet og en Sekunda-Kvittering til Brug for Skibet. Sekunda-Kvitteringen udleveres Skibsføreren eller hans Mægler (Speditør) sammen med Skibspapirerne.

For Skibe, der benytter Maskinkraft som Hovedfremdrivningsmiddel, og som er 100 Register Tons Netto eller derunder, vil der i Afgiftsperioden være at anføre foruden Netto-Tonnagen tillige Brutto-Tonnagen i Generalangivelserne til Toldvæsenet samt i Toldsedlerne for Skibe bestemt til andet indenlandsk Sted. Det paahviler Føreren af ethvert Skib, der benytter Maskinkraft som Hovedfremdrivningsmiddel, og som i Afgiftsperioden indgaar i Københavns Frihavn, at lade forevise Skibets Maalcbrev (Maalingspapirer) for Frihavnens Toldeppebørselskontor.

§ 3.

For Skibe, for hvilke der i en Afgiftsperiode to Gange er betalt Isafgift, erlægges ingen yderligere Isafgift i samme Periode. For at opnaa den herved hjemlede Fritagelse for Isafgift maa ved den tredje og senere Indklarerung Sekunda-Kvitteringerne for de to tidligere Afgiftserlæggelser i samme Periode forevises vedkommende Toldkontor, der giver den indgaaende Generalangivelse eller Toldseddel fornøden Paategning desangaaende. For Skibe i regelmæssig Rute fart skal Kvitteringerne kun forevises ved tredje Indklarerung. Er en Kvittering bortkommet, kan en Erklæring fra det paagældende Toldkontor træde i Stedet for den manglende Sekunda-Kvittering.

Ved Anløb af danske Havne udenfor Skagen betales ingen Isafgift.

Skibe, der tilhører Staten, er fritaget for Isafgift.

§ 4.

Denne Bekendtgørelse træder i Kraft den 15. December d. A.

Handelsministeriet, den 13. November 1923.

Jørgen Christensen.

Emil Krogh.

A. CHR. BERTHELSEN A/S

(tidl. Berthelsen & Larsen)

Skibsproviant- & Bunkerkulsforretning

Telegram-Adresse: „Aciba“

Telefoner 249 og 1607.

Fragtmarkedet.

Fragtmarkedet viser ingen Træk af særlig Interesse, skriver »Fairplay«. De hjemadgaaende Fragtrater er i de fleste Retninger omtrent de samme som for en Uge siden, og hvad de udadgaaende Kulrater angaar, er de maaske lidt fastere for tidlig Lastning. En hel Del Tonnage synes at sætte Kurs efter River Plate for at opnaa tidlig Januar Lastning hjemefter. Dette kan maaske være meget godt, men en bedre og betydelig mere sikker Forretning vil Lastning mellem 25. Januar og 25. Februar være. Siden vor sidste Beretning kan det noteres, at en November Baad har akcepteret, hvad der maa kaldes en Rekord med Hensyn til en lav Rate, nemlig 13/ fra Bahia Blanca til Rotterdam. Det vides ikke, hvilken Rate denne Baad har haft udefter, men hvis man antager, at det har været 13/6 pr. Ton fra Wales, vil Tabet paa Rundreisen blive meget ulyggeligt og rimeligvis andrage £ 3,500 à £ 4,000. Det er nedslaaende at se saadan et Tab, for Skibsfartserhvervet er netop nu i en saadan Stilling, at man maa undgaa Tab for at holde det gaaende.

Hvad det østlige Marked angaar er Efterspørgselen efter Tonnage for fulde Ladninger ikke tiltaget, og i Øjeblikket søges der fortrinsvis Tonnage for Hvede/Mel fra Australien til Japan. Markedet er dog fast, og ikke overlæst med ubefragtet Tonnage, saaledes at Raterne maa haandhæves for at lokke den Tonnage ud, der behøves til disse Farvande. En Del Skibe for December-Januar Lastning er blevet placeret fra Australien paa Basis af 28/9 to japanske Havne, hvilket uden Vanskelighed kan gentages, hvad Afskibning af Hvede af den ny Høst til Evropa angaar, synes der fremdeles at herske Modvilje. Durban har optaget et Par billige Dampere for Kul til Sabang og til Colombo, og Mauritius har sikret sig en stor November Damper til U. K. til 27/6, men har ellers ikke videre at byde. Java antyder c. 35/ til Middelhavet/U. K./Kont., og fra Vladivostok vil fulde Laster kunne gøres for Novem-

ber og senere Lastning paa Basis af c. 27/6 U. K./Kont. med Options for Skandinavien til 1/3 ekstra. Basis én Lossehavn. Bombay er uforandret paa Dødvægtsbasis til c. 25/ Middelhavet/U. K./Kont., en Havn til en Havn for December Lastning.

Det hjemadgaaende Middelhavsmarked er lidt i Forlegenhed med Hensyn til at sikre sig passende Tonnage for sit Behov, og Tonen er fastere med et betydeligt Antal Ordre, som skal dækkes. Aleksandria er fast og villig til at betale 10/9 pr. Chf. til Hull for November-December. Sortehavet og Donau har dog vist sig mere tiltrækkende for Dampere, som har losset i Middelhavet, medens i andre Tilfælde Skibe er blevet sendt i Ballast til U. S. A. paa Grund af dette Markeds Fasthed. Til 14/ Havre/Hamburg Range, 14/6 Bordeaux/Havre Range eller U. K. kan der placeres mere Tonnage for November-December Lastning, fra en russisk Sortehavshavn 6 d. mere for to Lastehavne og yderligere 6 d. for to Lossehavne, men paa Grund af den Mængde Tonnage, som nu er under Befragtning, viser Raterne Tegn til at gaa 6 d. ned. Donau er fast og uforandret til c. 17/6 U. K./Kont. for November Lastning for store Dampere og fra 18/ til 18/6 for mindre efter Størrelsen.

Centret for Aktivitet paa det amerikanske Marked er i nogen Grad skiftet over til den nordlige Stillehavskyst for Øjeblikket, skønt Kornforretningerne fra Atlanterhavs-siden og St. Lawrence snart vil vise Fremgang. Op til \$ 15 pr. Mille er der blevet betalt fra én Lastningsplads paa det nordlige Stillehav til én japansk Lossehavn for en December Damper, og for Hvede/Mel etc. \$ 6,50 pr. »short Ton« til to Lossehavne i Japan for lignende Lastning. Efterspørgselen efter Tonnage vedbliver, og Fragtraterne er faste, og i Markedets Begær er Ønsket om Timecharter et fremherskende Træk. Kulbefragtningerne gaar det kun smaat med, men der er Efterspørgsel efter Skibe til \$ 2,10 Rotterdam, \$ 2,40 Cherbourg, \$ 3,10 Marseilles eller Genoa og fra Rio Janeiro til fra \$ 4 til \$ 3,75 efter Positionen. Fra Golfen er der i Øjeblikket ingen videre Efterspørgsel efter Tramp-Tonnage, men for Tømmer til River Plate er der nogen mere Efterspørgsel for Januar Afskibning til fra 142/6 til 143/9 pr. Std. Pitch Pine til Buenos Aires eller Rosario til c. \$ 14,50 pr. Mille fri for »despatch money«.

Fragtmarkedet for Sejlere.

Fragtmarkedet ligger for Tiden meget sløjt, idet der er meget faa Laster, og Rederne har den største Besvær med at finde passende Beskæftigelse, Udsigterne er kun til Oplægning, hvorfor Rederne arbejder paa at faa Skibene hjemefter.

Træmarkedet paa Bottenhavet er nu lukket for Sejlere, og fra Vestsverig og Norge afskibes meget lidt Træ, der afskibes nu og da en Ladning fra Göteborg, men meget sjældent. Fra Norge er der saa godt som ikke Laster, idet der stadig er Strejke blandt Træarbejderne.

Kulmarkedet ligger ogsaa sløjt, men man maa lade Rederne, at de gør sig Anstrengelser for at holde Raterne oppe, men desto kedeligere er det saa, naar der findes en enkelt Reder som slutter Undermaalere, hvilket er sket, idet der ellers har været sluttet Skibe paa 300—500 Tons for Kul til 16/15 Kr., og Skibe c. 200—300 Tons til 18 Kr., men denne ene Reder har sluttet til 12/12½ Kr., hvilket selvsagt er ødelæggende paa Fragtmarkedet, men da den øvrige Rederstand stadig gør sit yderste for at holde Raterne oppe, vil det forhaabentlig ikke betyde saa meget, at en enkelt forsøger at ødelægge det. Til Norge er sluttet 18½ Kr. pr. Ton Kul, Kr. 20 for Koks fra Kanalen. Claymarkedet har i den sidste Tid bedret sig lidt, der er saaledes sluttet 13/ til Göteborg. Der noteres f. Eks. Fowey—Karlskrona 12/, Gefle 15/, Leith eller Boness 9/6 à 10/, til Kirkcaldy er sluttet 11/, til Genoa noteres 20/, fra Poole til Palermo eller Savon eller Livorno 22/6, 23/. Fra Nordfrankrig kommer der nu en Del Kartoffellaster

i Markedet, til portugisiske Havne, hvorfor allerede er sluttet til 85 Frcs. pr. Ton, golddues for Befragters Regning. For Saltlaster opnaas 16/ à 17/ til svenske Havne.

Kjøbenhavns Skibssalg-Bureau.

ved CHARLES HVILSOM,

21, Havnegade 21.

Køb og Salg af Sejl- og Dampskibe.

Forlang Katalog.

Send Opgave.

Skibsefterretninger.

Dampskibe.

D. F. D. S. Alexandra afg. Newcastle 9./11. til Boston. — Algarve afg. Tarragona 20./11. til Valencia — Arizona ank. Bahia Blanca 20./11. — Arkansas afg. Norfolk 14./11. til Danmark. — Beira afg. Antwerpen 20./11. — Bergenhus afg. Bergen 20./11. nordover. — California afg. Hull 25./10. til Buenos Aires. — Charkow ank. hertil 19./11. — Dania afg. Aalborg 11./11. til Swansea. — Delaware afg. Montreal 15./11. hertil. — Douro ank. Oporto 19./11. — Ella ank. hertil 14./11. — Erik II ank. Brügge 20./11. — Esbern Snare afg. Hamburg 20./11. til Kolding. — Esbjerg afg. herfra 20./11. til Riga. — Florida afg. Norfolk 14./11. til Aalborg. — Frederik VIII ank. Christiania 21./11. — Frode ank. Montreal 13./11. — Garonne afg. herfra 20./11. til Dunkirk. — Gorm afg. Montreal 8./11. hertil. — Halfdan ank. Danzig 18./11. — Harald afg. Antwerpen 20./11. til Reval. — Hellig Olav afg. Christiania 14./11. til New York. — Helmer Mørch ank. Aalborg 20./11. — Hindsholm afg. Swansea 16./11. hertil. — Hjortholm ank. Göteborg 17./11. — J. C. Jacobsen ank. London 20./11. — Ivar afg. Teneriffe 20./11. til Golfen. — Jolantha ank. Christiania 21./11. — Katholm afg. herfra 18./11. til Manchester. — Kentucky afg. Cuxhafen 19./11. til Swansea. — Knud II afg. Aalborg 21./11. til Frederikshavn. — L. P. Holmblad ank. Riga 19./11. — Magnus afg. herfra 19./11. til Antwerpen. — Maja afg. herfra 20./11. til Hamburg. — Maryland afg. Cardiff 6./11. til Puerto Belgrano. — Minsk afg. Valencia 17./11. — Moskov afg. Danzig 20./11. til London. — Nevada ank. Bahia Blanca 12./11. — Niels Ebbesen ank. hertil 17./11. — Odin ank. hertil 21./11. — Olaf ank. Boulogne 20./11. — Oregon afg. Bahia 20./11. til Madeira. — Oscar II afg. New York 15./11. — Pennsylvania ank. Newcastle 20./11. — Rhone afg. Libau 20./11. hertil. — Rita afg. Aarhus 19./11. til Hamburg. — Saga ank. hertil 21./11. — Seine afg. Havre 19./11. til Bordeaux. — Skjold afg. Danzig 14./11. til Hull. — Svanholm ank. Libau 17./11. — Svend II ank. New Orleans 19./11. — Taarnholm afg. Liverpool 20./11. til Swansea — Texas ank. Aalborg 17./11. — Tiber ank. hertil 18./11. — Tomsk afg. Antwerpen 11./11. til Tunis. — Trondhjem afg. herfra 21./11. til Stettin. — Tula afg. Valencia 18./11. til Gandia. — Uffe ank. Antwerpen 11./11. — United States ank. New York 19./11. — Viking afg. herfra 15./9. til Melbourne. — Virginia ank. New York 19./11. — Yrsa afg. Hamburg 20./11. — Brynhild afg. Norfolk 3./11. hertil. — Svanhild ank. Stornorway 14./11. — Svava ank. Libau 12./11. — Botnia afg. herfra 18./11. til Leith. — Island ank. hertil 18./11. fra Island. — Sleipner afg. Leith 20./11. hertil. — Louisiana ank. Göteborg 9./11.

Det østasiatiske Kompagni. Afrika afg. Seattle 26./10. hjg. — Annam pass. Perim 16./11. udg. — Asia ank. Nakskov 19./11. — Australien ank. Leith 18./11. hjg. — Chile ank. Singapore 18./11. hjg. — Dana ank. Nykjøbing F. 18./11. — Erle afg. Nørresundby 20./11. udg. — Falstria ank. Bangkok 14./11. udg. — Fionia ank. Port Said 19./11. udg. — Java pass. Dover 16./11. hjg. — Jutlandia pass. Malta 16./11. hjg. — Sejler København pass. Tonga Øerne 12./11. udg. — Malaya afg. Penang 18./11. udg. — Mexico afg. København 14./11. udg. — Panama pass. Panama Canal 8./11. udg. — Peru afg. Vladivostok 2./11. hjg. — Progress afg. Las Palmas 15./11. udg. — Selandia afg. København 20./11. udg. — Siam afg. St. Thomas 10./11. hjg. — Sierre Nevada afg. Beira 13./11. udg. — Tonking ank. København 11./11. hjg. — Transvaal afg. Hamburg 14./11. udg. — Estonia pass. Kjøbenhavn 17./11. vestg. — Lituania ank. Danzig 19./11. østg. — Polonia afg. New York 21./11. østg.

Dana. Danebrog afg. Kasko 19./11. — Danefelt ank. Ridham Dock 25./10. — Danholm ank. Hul 9./11. — Daneflag afg. Brabestad 13./11. — Danmark ank. Skien 19./11. — Danery ank. Petrograd 8./11.

Dania. Esther Maria ank. Räsö 18./11. for London. — Irene Maria ank. Port Talbot 11./11. til Lissabon. — Elie ank. Kotka 18./11. til Calais. — Mary ank. Hernösand 12./11. for Boulogne.

Dansk-fransk Dampskibsselskab. Lifland, O. H. Petersen, ank. Kiel 20./11. til Dieppe. — Normandiet, K. H. Petersen, afg. Petrograd 17./11. til Ghent. — Slesvig, Weichardt, ank. Honfleurs 12./11. — Kurland, Berendsen, ank. Oporto 11./11. — Bretagne afg. Oxelösund 12./11. til Kjøbenhavn. — Grøn-

land, Kruse, pass. Kieler Kanalen 19./11. til Antwerpen. — Estland, Sørensen, afg. Djuren 20./11. til Stockholm. — Skaane, Kyhn, ank. Horsens 17./11. — Boruholm, Hansen, ank. New York 16./11.

C. K. Hansen. Aalborg ank. Rochefort 18./11. — Amaalienborg afg. Colon 10./11. — Brattingsborg ank. Portland M. 17./11. — Børglum afg. Ponta Delgada 2./11. — Christiansborg pass. Fernanda Noronha 16./11. — Dansborg afg. Santos 8./11. — Ellensborg pass. Skagen 18./11. — Elsberg ank. Kjøbenhavn 10./11. — Flynderborg ank. Gt. Yarmouth 12./11. — Fredensborg pass. Skagen 16./11. — Frederiksborg pass. Kjøbenhavn 19./11. — Hammershus afg. Newport News 17./11. — Jelling afg. Rouen 16./11. — Jømsborg ank. W. Hartlepool 15./11. — Jungshoved afg. Santa Fe 8./11. — Jægersborg pass. Skagen 17./11. — Kronborg pass. Gibraltar 14./11. — Lilleborg afg. Spjutsund 18./11. — Rosenborg ank. Hull 10./11. — Silkeborg ank. Trångsund 17./11. — Skanderborg ank. St. Nazaire 11./11. — Skodsborg ank. Methil 17./11. — Spigerborg afg. Bonness 16./11. — Stegelborg afg. Petrograd 17./11. — Sønderborg ank. Aalborg 9./11. — Taarnborg ank. Boston (Line.) 16./11. — Uranienborg afg. Santos 16./11. — Viborg ank. Trångsund 13./11. — Ørkild afg. Maranhao 15./11. — Ørneborg afg. Trångsund 14./11.

J. Lauritzen. Helene ank. Odense 17./11. — Inger ank. Blyth 17./11. — Gerda ank. Kjøbenhavn 16./11. — Nancy afg. Wiborg 16./11. til Mæntyloto. — Niobe pass. Gibraltar 18./11. til Valencia. — Gunver ank. Kotka 18./11. — Johanne pass. Gibraltar 18./11. til Valencia. — Karla ank. Palamos 16./11. — Marie afg. Casablanca 19./11. til Porto Pi. — Nautik ank. Gandia 17./11. — Nordsøen ank. Valencia 19./11. — Dorrit ank. Kotka 18./11. — Helga ank. Åbo 19./11. — Jenny pass. Dover 18./11. til Bordeaux. — Randi afg. Gefle 19./11. til Sundsvall. — Stella ank. Penarth 17./11. — Yrsa afg. Casablanca 16./11. til Valencia. — Alfa ank. Burntisland 17./11. — Bodil ank. Barcelona 16./11. — Dagmar afg. Lorient 19./11. til Newport.

Heimdal. Simone, Rathje, afg. Rouen 17./11. — Vera, Risø, ank. Holbæk 18./11. — Anine, Larsen, afg. Rouen 19./11. — Romø, Christensen, afg. Kjøbenhavn 17./11.

Orient. Arabien afg. Nanaimo 12./11. — Bolivia afg. Honolulu 4./11. — Indien afg. Taltal 16./11. — Kina ank. Norre Sundby 16./11. — Natal pass. Cape Town 29./10. — Parana ank. Eureka 18./11. — Rhodesia ank. Naskov 10./11. — Transvaal afg. Hamburg 14./11.

Æra. Emanuel, Svane, indk. Frederikshavn 16./11. for Kultorsyning.

Sejlskibe.

Svendborg. Ingrid, Petersen, afg. Cardiff 4./10 til Trinidad. — Kaj Hvilsum, Wulff, ank. Cardiff 13./11. — Johanne, Larsen, afg. Port of Spain 18./10. til Newcastle. — P. Rasmussen, Larsen, ank. Tralee 1./11. — Dagny, Petersen, pass. Helsingør 11./11. p. R. t. Stornoway. — Elisabeth Eff, Nielsen, afg. Helsingør 17./11. til Jersey. — Dronning Louise, Hænsn, afg. Umeå 7./11 til Vannes. — Vesta, Godtfredsen, ank. Svendborg 10./11. — Vega, Kobke, ank. Hundested 12./11. — Ella Eff, Hvenegaard, afg. Newry 29./10. til Dysart. — Ruth afg. Fowey 14./11 til Norrköping. — Dannebrog, Hansen, ank. Alloo 14./11. — Vera, Nielsen, ank. Sundsvall 14./11. — Zampa, Rasmussen, afg. Fowey 14./11. til Odense. — Gefion, Lund, ank. Paimpool 15./11. — Martin Nilsson, Jensen, ank. Paimpool 15./11. — C. V. Petersen, Petersen, ank. Cowes 16./11. for Modvind. — Roma, Baagøe, ank. Douglas Isle of Man 16./11. — Pallesen, Jensen, ank. Helsingør 16./11. for Havari. — Rossing, Hvenegaard, ank. Helsingør 16./11. for Havari. — Albert Mou, Rasmussen, afg. Poole 17./11. til Helsingfors. — N. J. Nielsen, Nielsen, ank. Hull 15./11. — Emanuel, Petersen, afg. Søderhamn 17./11 til Lybæk. — Nordborg, Hansen, afg. Boness 17./11. til Nykjøbing S. — H. A. Hansen, Hansen, afg. Aarhus 17./11. — til Pomoviken. — Willemoes, Eriksen, afg. Frederikshald 18./11. til Haderslev. — Carla, Skov, ank. Riga 19./11. — Lynæs, Jørgensen, rapporteret 57, 23 N. 6, 35 Ø. for vestg. — Fortuna, Jørgensen, pass. Hammershus 19./11. til Courselles.

Æra. P. R. Nielsen, Petersen, ank. Sønderborg 13./11. — Herkules, Bager, ank. Aalborg 13./11. — Bonavista, Christensen, ank. Granton Harbour 13./11. — Triton, Eriksen, ank. Lybæk 13./11. — Norden, Grube, ank. Drøbak. — Niels, Rasmussen, indk. Frederikshavn 14./11. for Modvind. — Nathalia, Eriksen, afg. Exmouth 14./11 til Larvik. — Svalen, Rosenbeck, ank. St. John 12./11. — Polarstjernen, Hansen, afg. Setubal 14./11. — Hertha, Christoffersen, indk. Vigo 15./11. for Storm. — Andreas, Rasmussen, afg. Lissabon 15./11. — Nordtrafik, Friis, afg. St. Johns 15./11. — Agnes, Frederiksen, ank. Kotka 16./11. — Neptun, Espensen, afg. Little Bay Island til Malaga. — N. E. Schmidt var 15./11. til Ankers Penzance for Port Levant. — Gerda, Nymann, ank. Kotka 18./11. — Alf, Jørgensen, afg. Cardiff 19./11. — Harris, Haagensen, afg. Dysart 18./11. — Start, Andersen, afg. Malaga 17./11. — Galathea, Nielsen, ank. Rabat 17./11. — Gertrud, Albertsen, afg. Briton Harbour 16./11. — Merkur, Hansen, ank. Angra Terceira (Azorerne) 17./11. — Avanti, Raahauge, ank. Holbæk 19./11.

Havarier og Forlis.

Fra Langesund meddeles til »Sjøfartstidende«, at Dampskibet »Danemark« af Kjøbenhavn den 15. ds. er grundstødt Nord for Langesund. Forrummet er fyldt med Vand. To Bjergningsdampere er til Stede. Skibet var paa Rejse fra Finland til Skien med Cellulose.

Da Dampskibet »M. G. Melchior« skulde afgaa til Kristiania den 14. ds., blev det, efter at have forladt Kajen, paasejlet af Overseisk Kompagnis Dampere »Pacific«. »M. G. Melchior« fik stor Skade midtskibs om Bagbord og maatte gaa ind til Kajen igen. Det maa nu gaa til et Skibsværft for at reparere.

En forbejlede Dampere rapporterede den 16. ds., at den havde passeret Motorskonnert »Svalen« af Kjøbenhavn, drivende udfor Sjællands Odde med brækket Skruesaksel.

Paa Bølgebrøderen udfor Korsør er strandet et Motorskib, lastet med Mel. Svitser er alarmeret.

Den 16. ds. Em. Kl. 3,40 strandede tremastet Skonnert »Vadder Victor« af Hamburg paa Fanø Strand. Skonnerten, der førtes af Kaptajn Asche fra Hamburg—Amerika-Linien, var paa Rejse fra Hamburg til Colombo med Dynamit. Redningsvæsnet forsøgte ved Raketskydning og med Redningsbaad at faa Forbindelse med Skibet, men begge Forsøg mislykkedes. Man kunde ikke arbejde sig ud mod Storm og Sø.

Ved 5-Tiden vovede tre Mand af Skonnertens Besætning sig ud med Skibets Redningsbaad, og de drev nu med Baaden fyldt med Vand ind gennem Brændingen og blev saa i meget forkommen Tilstand bjerget af Redningsmandskabet.

Det var ved at mørkne, og Styrmandseleverne fra Navigations-skolen tog nu Affære. En Styrmandselev morskede til Skibets Fører og had ham kaste en Redningsbøje med Line ud i Vandet, for at denne kunde drive i Land. Strømmen holdt Bøjen ude fra Land, men to Styrmandselever, Carlo Aagesen og Anker Hansen, vovede sig ud med Reb om Livet, og det lykkedes dem at faa fat i Bøjen. Redningsbaaden halede den lange Line og bragte med nogen Besvær Resten af den 9 Mand store Besætning samt Kaptajn Asches Hustru i Land Kl. 6½.

Tremastet Skonnert »Fremad« af Aalborg, lastet med Sukker paa Rejse til Kjøbenhavn, er den 16. ds. strandet Vest for Ore Fyr ved Masned Sund. En Dampere har forgæves forsøgt at bringe den flot. Man frygter for, at Skonnerten skal blive Vrag.

Under den voldsomme Storm den 16. ds. havde 14 Skibe i Følge »Lolland-Falsters Venstreblad« søgt Ly paa Albu Red ved Naskov Fjord. Galeasen »Karen« af Nysted, paa Rejse til Stevns, grundstødte i Guldborgsund Syd for Jernbanebroen ved Nykjøbing.

Tremastet Skonnert »Mercur« af Troense, paa Rejse fra Huddiksvall til Vermondt med Trælast, er den 16. ds. stødt sammen med tremastet Skonnert »Rossing« af Thuro og har senere mistet begge Ankere. Den er senere af Bjergningsdampere »Bien« indbragt til Helsingør Havn.

Redningsbaaden »Grenaa Havn« har den 16. ds. reddet Besætningen, to Mand, fra Galeasen »Bien« af Aarhus, der var strandet Nord for Havnen. Skibet er fuldstændig Vrag.

Under en voldsom Storm den 16. ds. er tremastet Skonnert »Christian« af Thuro strandet mellem Helsingør og Snekkersten. Skibet var paa Rejse fra Finland til Frankrig med Trælast. Det er senere bragt flot af Svitser og indbragt i Helsingør Havn.

Det østasiatiske Kompagnis Motorskib »Java« er den 18. ds. grundstødt ved Sletterhage. Skibet staar kun 5—6 Kabel-længder fra Land. Søen er høj og Strømmen stærk. Rederiet fik straks traadløs Meddelelse om Grundstødningen, og der forhandlede derefter traadløst med Svitser om Hjælp.

Skonnerten »Fremad« af Aalborg, der den 16. ds. strandede ved Ore Fyr, er den 17. kommet flot ved en Svitserdampers Hjælp og slæbt ind til Stubbekøbing. Skib og Ladning har formentlig ingen Skade lidt.

Den danske Dampere »Danemark«, der kom paa Grund paa den norske Kyst, er pumpet læns og bragt flot af to Bjergningsdampere. Naar Skibet er blevet foreløbigt repareret, vil det fortsætte til Skien, hvortil Lasten er bestemt.

Skonnerten »Brødrene« af Fredericia er den 18. ds. strandet ved Asnæs.



Indhold: Kjøbenhavn, den 22. November 1923. — Af Fællesrepræsentationen for dansk Skibstart Aarsberetning for 1922. — Litteratur. — Bekendtgørelse om Isalgift. — Fragtmarkedet. — Skibsetretninger. — Havarier og Forlis. — Efterretninger for Søfærende. — Danske Havne. — Kurser paa Kjøbenhavns Børs.

Danske Havne.

	Besejlingsforhold og Vanddybde.	Havneafgifter.	Lods- og Bugserafgifter.	Ballast- og Vandafgifter.	Losnings- og Lastningsomkostninger	Forskelligt.
Aalborg.	Over Hals Barre ved Indløbet til Limfjorden er der ved Uddybning tilvejebragt et 7,5 m (24 Fod) dybt Løb. Vanddybden paa Barren er Syd for den gravede Rende 3 à 3,4 m. Nord for samme 3,4 à 3,7 m. Ved den østlige Indsejling til Løbet ligger Hals-Barres Fyr (Hovedfyr: Hvidt Lynfyr. Bifyr: Hvidt, rødt og grønt fast Fyr). Taagesignal med Sirene: To Stød hvert 1 Minut. Til Vejledning for Sejladsen over Barren og fra Hals til Aalborg er der Ledefyr. Vanddybden ved de imod Fjorden vendende Bolværker fra 5,5 til 7,5 m i det østre Havnebassin 6,3 m, i Teglgårdshavn og Nyhavn 4,4 à 4,7 m	Skibsafgift Pr. Reg.-Ton: Indg. 27 Ø. Udg. 27 Ø.	I Hals-Barres Fyr er der Station for Hals Lodser. Der er Lodstvang over Hals Barre for Skibe med over 5 m (16 Fods) Dybgaende. Bugsering efter moderate Priser ved Havnens Dampbaad.	Ballastafgift til Havnen: 4 Øre pr. Ton af Fartøjets Netto-Drægtighed. — Ballast kan faas for en Betaling af c. 6 Kr. pr. Ton. Vand betales med 3 Kr. pr. m ³ leveret om Bord ved Bolværk.	Besørges ved Havnearbejderne efter faste moderate Takster.	Jærnbanespor langs Kajerne. Kølhalingsplads. Kraftig Isbryder Maskinværksteder. To Ophalingsbeddinger hvorpaa der kan optages Skibe af indtil 65 m Længde og 750 Tons Egenvægt, Maskinværksted, Mølværksted etc. paa Pladsen ved Beddingerne. To Tørdokker med Længde henholdsvis 116 m (382 Fod engelske) og 76 m (242 Fod) og Dybde paa Tærsklen henholdsvis 5,50 m (18,0 eng. Fod) og 2,44 m (8,0 Fod). Ved Havnen findes en 20 Tons Svingkran.
Aarhus.	Et 75 m bredt Løb med 7,8 m Vand fører til Nordre Havn og Inderhavnen, et 80 m bredt Løb med 8,3 m Vand til Sydhavnen. Ved Kajer og i Bassiner indtil 7,5 m Vand i Nordre Havn og Inderhavnen, indtil 8,3 m Vand i Sydhavnen. Kajerne 1,7—2,2 m over Vandet.	Skibsafgift pr. Reg.-Ton: Udenbys Skibe: Indg. 25 Ø. Udg. 25 - Indenbys Skibe: Indg. 15 Ø. Udg. 15 -	Lodspenge , naar Lods benyttes: Indg. Havnelodsning 6 Ø. pr. Reg.-Ton., Udg. do. 4 Ø. pr. Reg.-Ton. Sølodsning efter Statens Lodstaxter. Litsenpenge: 4 Øre pr. Ton Bugsering: Ved Havnens Dampbaad efter fast Takst.	Ballastafgift til Havnen: 4 Øre pr. Reg.-Ton. Ballast kan i Almindelighed faas for ca. 1,50—2 Kr. pr. Ton fra Land eller ca. 2,50 Kr. pr. Ton fra Søen. Vand: Kr. 2,25 pr. Ton.	Losning og Ladning besørges efter faste Takster af Arbejdsgiverforeningens Havnekontor, Havnearbejdernes Andels-Losseklub og Stevedore-Kompagniet	To Ophalingsbeddinger til Fartøjer à 100—150 Tons og 200—300 Tons Egenvægt, Kølhalingsplads, Træskibsbyggeri, Maskinværksteder, 3 faste Kraner, heraf 1 elektrisk drevet for indtil 25 Tons, og 1 transportabel Kran. Jærnbanespor rundt hele Havnen. Petroleumskaier for brandfarligt Tøndegods og for Tankskibe, Bugserbaad, Vandbaad, elektrisk belyst Havneplads, Pakhuse, Vareskure. Frilager.
Assens.	Rende med 6,9 m Vand fører til Havnen. Ved Bolværkerne i nordlige Havn 6,9 m, mellemste Havn 5 m, inderste 3,45 m. Bolværk 1,9 m ved daglig Vande.	Pr. Reg.-Ton: Sejlskibe og Skibe med Hjælpe-skrue: Indenb. 12 Ø. Udenb. 24 - Damp- og Motorskibe: Indenb. 15 Ø. Udenb. 30 -	Lodspenge, naar Lods benyttes, betales efter Dybgaende og Brutto Drægtighed; der er Sommer- og Vintertakst — se Danmarks Lodstakst.	Ballastafgift til Havnen: 4 Ø. pr. Reg.-Ton af Skibets Drægtighed. Vand: til Skibs- og Maskinbrug Kr. 1,50 pr. Ton eller 4 Øre pr. Netto Reg.-Ton, 3 Kr. naar Slinger benyttes til Paa-fyldning.	Losning og Lastning ved Stevedorefirma til faste Takster.	Kølhalingsplads, moderne Ophalingsbedding til 400 Tons, 1 Skibsvært, Svingkran ved Bolværket i den mellemste Havn = 12000 Pd. Jærnbanespor langs den nordre Kaj og Midtermolen. Silopakhus paa Midtermolen.
Fredericia.	Ved Bolværket 18 Fod, Bolværkerne 5 Fod over d. V. Besejlingsforholdene gode. Ny Havn med indtil 24 Fod Vand	Pr. Reg.-Ton: Indg. 10 Ø. Udg. 10 - For Tiden et Tillæg af 25 % for over 100 Netto Regist.-Ton.	Bugsering uforuden. Lods faas saavel Nord efter til Skagen som Syd efter til Kjøbenhavn. Afgift efter fast m. Le-rat Takst.	Ballastafgift til Havnen: 2 Øre pr. Reg.-Ton Ballast leveres paa Siden. Vand: Kr. 1,80 pr. Ton.	Losning og Lastning, hovedsagelig ved Spe-diterfirma til faste Takster.	Maskinværksted, Kølhalingsplads. Ophalingsbedding og Skibsbyggeri. 8 Tons Kran. Havnepladsen vel belyst, Jærnbanespor langs begge Havnens Sider.

	Besejlingsforhold og Vanddybde.	Havneafgifter.	Lods- og Bugserafgifter.	Ballast- og Vandafgifter.	Losnings- og Lastningsomkostninger	Forskelligt.
Esbjerg.	Dybden paa Barren udfor Graadyb varierer fra 2,7 til 5,8 m ved daglig Højvande; i en over Barren gravet Rende, hvis mindste Bredde er 200 m er Dybden dog 6,9 m. Dybden i Dokhavnen er 6 m og paa Slusetærskelen 5,6 m; ved den østre Forhavnskaj 4,7 m og 7 m og ved søndre Forhavnskaj 7 m. I den nye Trafikhavn er der 8,8 m Vanddybde ved en Del af Kajen, ellers 7,6 m som i Bassinet. Flodskiftet er 1,5 m. Farvandet fra Barren ind til Havnen er godt afmærket med talrige Bøjer. Lystønder og med flere Fyrlinier. Lystønden udfor Barren er tillige Fløjetønde	Pr. Reg.-Ton Indenbys 20 Øre. Udenbys 25 Øre.	Lodsstation, en Lods-kutter ligger som Regel udenfor eller indenfor Barren. Bugsering ved Havnens Bugserdampere. Taksten er 100 Kr. pr. halve Time + 5—15 Øre pr. Reg. Ton + 25 Kr. pr. Time for Bugsertov.	Ballastafgift 4 Øre pr. Ton af Fartøjets fulde Nettodrægtighed. Ballast kan faas for en Betaling af 5 Kr. pr. Ton. Vand til Skibs- og Maskinbrug: 150 Øre pr. m ³ + 2 Kr. pr. Leverance i Slangeafgift.	Losning og Lastning besørges af herværende Firmaer til faste Priser.	Ved Havnen 10 faste Kraner med indtil 15 Tons Løfteevne. Jernbanespor ved alle Kajer. To mindre Skibsreparationsværfter med Ophalingsbedding for smaa Fartøjer. I Byen flere Maskinværksteder. Frilager ved Toldboden.
Faaborg.	Rende med 6,3 m Vand fører til Havnen Yderhavnen, ca. 265 m løbende Bolværk. Til større Skibe. 6,3 m Vanddybde. Inderhavnen, 378 m løbende Bolværk 3—5 m Vanddybde. Gode Besejlingsforhold, Reden rolig, god Ankerbund.	Skibsafgift pr. Reg.-Ton: Sejlskibe: Indg. 24 Ø. Udg. 24 Ø. Dampskibe: Indg. 40 Ø. Udg. 40 Ø.	Ingen Lodstvang. For Lodspenge se Danmarks Lodtakster. Bugsering efter faste billige Takster. Ingen Bugseratgift til Havnen.	Ballastafgiften til Havnen: 4 Øre pr. Reg.-Ton. Ballastpris: 2 Kr. pr. Ton. Vandafgift Mindre Sejlskibe: 2 Kr. Større do. 4 & 6 Kr. Slangeafgift 2 Kr. Dampere indtil 300 Tons. 12 Kr. Dampere over 300 Tons. 20 Kr. Slangeafgift 4 Kr.	Losning besørges af Ladningsmodtageren.	Dobbelt Jernbanespor rundt hele Havnen, gode Oplagspladser. Patent Ophalingsbedding til Skibe af indtil ca. 450 Tons. Egenvægt, Vognlængde 34,52 m (110 F.). Dybde over forreste Kølblok ca. 3,13 m (10 F.) Stort Træskibsbyggeri samt Reparationsværksted for mindre Dampere. 2 Skibsværfter. Maskinværksted og Skibssmedie. Kølhalingsplads. Bunkerkul. Færgeforbindelse m. Mommark flere Gange daglig Hver Færge kan medtage 20 Biler og 4 Jernbanevogne
Frederikshavn.	Dybden i Indløbet og i den største Del af Forhavnen og af den østre Inderhavn er 8,0 Meter; i den vestre Inderhavn indtil 6,4 Meter.	Skibsafgift pr. Reg.-Ton indtil: Indg.: 25 Ø. Udg.: 25 Ø. Kul-ell. Oliefyldere, som tage mindst 10 Tons Kul eller 1,5 Ton Olie, ere fri.	Naar Lods benyttes, betales efter Danmarks Lodstakster af 1903 midlertidig fordoblet. Kulfyldere dog ca. 1/4 mindre. Bugsering efter Aftale.	Ballastafgift til Havnen: 4 Øre pr. Ton af Skibets Netto-Tonnage. Vand: 8 & 10 Øre pr. Hektoliter.	Losning og Ladning foretages af Private efter faste Takster.	Kran løftende 10 Tons. Privat Kran løftende 25 Tons. Privat Flydedok med 2400 Tons Bæreevne. Flere Skibsværfter og Maskinværksteder forefindes.
Helsingør.	Dybden i Indløbet og i den største Del af søndre Havn er 8 m; i den øvrige Havn er der fra 6,3 til 7,8 m.	Skibsafgift pr. Reg.-Ton: Ind- og Udg. 50 Øre. Skibe, der indkomme for Kulforsyning ere fri.	Naar Lods benyttes, betales efter Dybgaende og Brutto-Drægtighed i Henhold til de gældende Takster. Bugsering efter Aftale	Ingen Ballastafgift. Vand: I Havnen 2 Kr. pr. Ton. Paa Reden 4,50 Kr. pr. Ton.	Losning og Ladning besørges af herværende Firmaer til faste Priser.	Ved Havnen en 10 Tons Kran. Jærnskibs- og Maskinbyggeri. Ophalingsbedding, indtil 800 Tons Vægt. 2 Tørdokker resp. c. 114 og 104 m c. 4,7 og 4,1 m Vand paa Kølblokkene Mastekran til 45 Tons og en Taarndrejekran til 80 Tons. Mindre Maskinværksteder i Byen.
Holbæk.	Dybden i den gravede Rende over Isøjordsbarren c. 6 m. Bredde 50 m. Dybden i Indsejlingsrenden i Holbæk Fjord 5,65 m. Bredde 30 m, samme Dybde i Trafikhavnen. Bolværkerne 1,8 m. over D. V. Oureløbet er afmærket med 5 Lystønder og Fjordløbet med to Ledefyr.	Pr. reg. Tons saavel for ind som for udg. Indenbys: Sejlskibe 12 Øre. Sejlskibe med Skrue 16 Øre. Dampskibe og Motorskibe 20 Øre. Udenbys det dobbelte.	Ingen Lodstvang. Lods faas i Spodsbjerg og Rørvig.	Ballastafgift: 6 Øre pr. Reg.-Ton. Vand. 1,50 Kr. pr. m ³ .	Losning og Lastning besørges af Stevedor efter faste Takster.	Jernbanespor overalt ved Bolværkerne. I den nye Trafikhavn tredobbelte Spor. Elektrisk Havnebelysning overalt. Gode Oplagspladser, Kornelevator og Pakhuse

	Besejlingsforhold og Vanddybde.	Havneafgifter.	Lods- og Bugserafgifter.	Ballast- og Vandafgifter.	Losnings- og Lastningsomkostninger	Forskelligt.
Hobro.	Rende med 5,7 m Vanddybde og Dagafmærkning fører til Havnen. Ved Bolværkerne fra 4,0—5,5 m. Bolkærkerne c. 1,6 m over D. V. c. 300 m Bolværk.	Pr. Reg. Ton: Dampskibe: 25 Øre. Sejlskibe: 25 Øre. Skibe hjemmehørende ved Fjorden: 15 Øre.	Ingen Lodstvang Bugserbaad „Als“ og isbrydende Bugserdamper „Hero“ stationerede i Als Odde, Telef. Als Nr. 105. Til Afbenyttelse saavel ved Fjordindløbet som paa Fjorden. Faste, billige Takster.	Ballastafgift til Havnen. 4 Øre pr. Reg. Ton. Vandforsyning direkte i Skibene.	Udføres billigt	Elektrisk Lys paa Havnepladsen. Skibsbyggerværksted med Kølhaløbænk og Ophalingsbedding. En 8 Tons Kran ved Bolværket. Havnebanespor langs Kajen.
Horsens.	Sejlløbet og Dele af Havnen er uddybet til 22 Fod. Sejlløbet er afmærket. Fjord og Sejlløb er forsynet med Ledelyr.	Pr. Reg.-Ton: Indg.: 25 Ø. Udg.: 25 Ø.	Lodstvang. Bugsering foregaalet og efter billige Takster.	Ballastafgift til Havnen: 4 Øre pr. Ton. Vand: 4 à 6 Øre pr. Reg.-Ton. Vand langs alle Bolværkerne.	Losning besørges af Ladningsmodtageren efter faste, moderate Takster og af Havnearbejderne-Andels-Losseklub.	Skibsbyggeri, Ophalingsbedding og Kølhalingsplads haves. Kran til 5000 kg. Jærnbanespor ved alle Bolværker. Udmærkede og velbelyste Havnepladser. Pladser og Pakhuse til Udleje.
Kjøbenhavn.	Til Frihavnen en Dybde af 9,5 m. Til Larsens Plads en Dybde af 8,1 m. Til Islands Brygge Nord fra gennem Broerne en Dybde af 7,5 m, ved Bolværkerne ved Kalvehod Brygge af 6,9 m, i Gasværkshavnen af 6,9 m. Ved Enghave Brygge 6,3 m, ved Teglsøholmen 7 m og i Teglværkshavnen fra 5—7 m. Ved de private Bolværker paa Kristianshavnsiden en Dybde af 5,6 à 5,9 m. Et 10 m dybt Bassin er under Udførelse Nord for Frihavnen.	Afgift af Fartøjer m. m. 15 Øre pr. Ton af Netto-Registertonnage. 20 Øre pr. Ton af Gods, der losses eller lades ved Havnevæsenets Bolværker og 10 Øre pr. Ton af Gods, der losses eller lades v. Havnevæsenets Bøjer, Pæle eller v. andet Skibsyderside. Sidstnævnte Afgift betales ikke ved Indtagning til Skibets eget Forbrug af Kul, Olie, Proviant o. Skibsfornødenheder o. v. Ind- og Udtagning af Ballast. Afgifterne opkræves indtil videre med et Tillæg af 50 % Modereret Afgift f. Rute-fartøjer og reparerende Fartøjer m. m.	Lodspenge betales efter Skibets Dybgaaende, Drægtighed og den Distance, der lodses, og ere meget moderate. Der er Sommer- og Vintertakst. Bugsering af Dampskibe ind og ud af Havnen fra 36 Kr. til 240 Kr. Bugsering af Sejlskibe betales pr. 100 Reg. Tons og efter den Distance, der bugseres, og er moderat.	Ballast leveret fra Baad med Dampkran pr. Ton 3 Kr. Vand betales med fra Kr. 1,75—2,50 pr. Ton.	I Frihavnen besørges Losning og Ladning efter faste, af Ministeriet approberede Takster, I Toldhavnen efter nærmere Overenskomst med vedkommende Arbejderformand (Stevedor).	5 Tørdokke for Skibe op til ca. 158 m Længde, 4 Flydedokke, den ene c. 170 m lang med Bærevne 13,600 Tons, Ophalingsbedding, store Maskinværksteder og Jernskibsbyggerier, store Pakhuse til Oplægning af Varer, Korn-Elevatører, Kraner, hurtige, moderne Losse- og Ladeapparater, 1 flydende Dampkran til Løft af 40 Tons, 1 do. til Løft af 75 Tons (Orlogsværftets), 14 faste Kraner med Løft indtil 25 Tons samt 1 privat fast Kran (Burmeister & Wains) med Løft indtil 100 Tons. Vandforsyning ved Bolværk. Jernbane langs Havnen. Fartøjer, der udelukkende anløber Havnen for at indtage Kul, Indfyriings- eller Motorolie til Fartøjets eget Brug, Proviant eller andre Skibsfornødenheder, for at skifte Mandskab, landsættesyge eller døde, for Ordre, for at rette Kompasser eller som Vinddrivere, er fritagne for Afgift. Opholdets Varighed maa dog ikke udstrækkes over 4 løbende Døgn, for danske Sejlskibe paa 50 Net. Reg. Tons og derunder, hvad enten de er forsynede med Motor eller ej, ikke over 14 løbende Døgn.
Kolding.	Rende forsynet med Dag- og Nat-afmærkn. med 7,0 m. Vand fører ind til Havnen. Ved Bolværket indtil 7,0 m, Bolværkerne 1,6—2,0 m. over D. V.	Skibsafgift pr. Reg.-Ton: I Henhold til Overenskomst med de øvrige østjydske Havne: Indenbys: Indg. 15 Øre Udg. 15 - Udenbys: Indg. 25 Øre Udg. 25 -	Ingen Lodstvang. For Lodspengene se Ministeriets Lodstakster. Bugserdampere haves stadig til Raadighed. Takster efter Drægtighed og bugseret Distance.	Ballastafgift til Havnen: Pr. Ton af Skibets Netto-Drægtighed 4 Øre. Ballast leveres paa Siden. Vand leveret om Bord ved Bolværk 15 Ø. pr. hl + Slangeafgift 5 Kr.	Losning og Lastning efter faste Takster.	svajebassin, 137 m bredt Maskinværksted, Kølhalingsplads, Ophalingsbedding og Skibsbyggeri Kran til 6 Tons ved Bolværket, elektrisk belyst Havneplads, Jærnbanespor langs Kajerne. Store Oplagspladser. Pakhuse tilhørende Havnen til Leje. Tankanlæg for Petroleum, Benzin og Brændselsolie.

	Besejlingsforhold og Vanddybde.	Havneafgifter.	Lods- og Bugserafgifter.	Ballast- og Vandafgifter.	Losnings- og Lastningsomkostninger	Forskelligt.
Korsør.	I Indsejlingen 8 m Vand, 680 m Bolværk med 8 m Vand og 1430 m Bolværk med fra 5-6 m Vand.	Pr. Netto Ton saavel for indg. som for udg.: Indenbys: Sejlskibe 12 Ø. Sejlsk. m. Skrue 16 - Damp- og Motorsk. 20 - Udenbys: Det dobbelte.	Lodstvang for Skibe over 20 ts Brutto Reg. Ton. Bugsering kan altid faas.	Ballastpenge: 6 Øre pr. Nt. Ton. Vand: Drikkevand Kr. 2,50 pr. m ³ Kedelvand Kr. 1,50 pr. m ³	Losning og Lastning besørges af Arbejdsgivernes Havnekontor til faste Takster. Transportbl. elektr. Hejse- spil.	Dobbelt Jernbanespor Havnen rundt. Træskibsværft med Reparationsværksteder. Motor- og Maskinfabrik. Jernstøberi, Kølhalingsplads, 4 Kulkræner, 3 Kornelevatorer, 1 fast 10 Tons Kran, flere elektr. transportable Spil. Ved Baadshavnen findes en Ophalerbedding for Skibe paa 70 ts Egenvægt og ved Havnen en do. for Skibe paa 450 ts Egenvægt Havnen isfri. Svitzers Bjergningsdamper fast Station samt lokale Bjergnings- og Slæbedampere.
Marstal.	Syd fra kan man gaa til Havnen med 10 Fods, Øst og Nord fra med 11 Fods Dybt-gaaende. I Indløbet til Havnen 10 å 11 Fod, det samme ved de forreste Bolværker, længere oppe i Havnen 9 Fod.	Pr. Reg.-Ton: Sejlskibe: Indg. 24 Ø. Ud. 24 - Dampskibe og Motorskibe: Indg. 30 Ø. Ud. 30 -	Bugsering efter billige Rater. Lods erholdes til enhver Tid.	Ballastafgift til Havnen 4 Øre pr. Ton. Vand fra Vandbaad.	Losning og Lastning meget billig.	Staalskibsbyggeri og Reparationsværft, mange Kølhalerpladser og Træskibsbyggerier. 2 Ophalerbeddinge, tager Skibe indtil 350 Tons Egenvægt. Landets billigste Takster.
Masned-sund	I Indløbet 18 Fod. 18 Fod ved Bolværket. Bolværkerne 6 Fod over d. V.	Skibsafgifter, der erlægges saavel for Indsøm for Udgaaende: pr. Netto Reg.-Ton indenbys Sejlskibe 12 Ø. do. med Hjelpe skr. 16 - Damp- og Motorskibe 20 - udenbys Sejlskibe 24 Ø. do. med Hjelpe skr. 32 - Damp- og Motorskibe 40 -	Bugsering kan erholdes. Taxt paa Bugsering haves ikke. Lods faas saavel til Østersøen som til Storebælt. Afgift efter Lods-fæste-Takst.	Ballastafgift til Havnen: 6 Øre. Ballastpris: pr. Ton 2 Kr. 75 Ø. paa Siden. Vand: Pr. Kubikmeter 3 Kr.	Losning og Lastning ved Speditørfirma til moderate Priser.	Smedeværksted, der paatager sig Reparationer. Havnepladsen er belyst. Jernbanespor langs den største Del af Bolværkerne.
Middelfart.	Indtil 24 Fod Vand ved Bolværkerne. Bolværkerne c. 6 Fod over Vandet. Storny Havneboje, stærkt forankret, udfor det 24 Fods Bolværk.	Pr. Reg.-Ton: Sejlskibe: Indenb. 12 Ø. Udenb. 24 - Dampskibe: Indenb. 15 Ø. Udenb. 30 -	Ingen Lodstvang. Bugsering uforuden.	Ballastafgift: 4 Ø. pr. Netto Reg.-Ton. Ballastgrus: pr. Ton 2 Kr. Vand pr. Slange: Skibsbrug 1,60 Ø. pr. m ³ . Maskinbrug 1 Kr. pr. m ³ .	Losning besørges af Ladningsmodtageren eller fast Takst.	Stor velbelyst Havneplads. Jernbanespor langs Bolværkerne. Kølhalingsplads og Skibsbyggeri. Ophalingsbedding for mindre Skibe.
Nakskov.	6,3 m i Sejløb og Havn. Bolværkshøjde 2,0 m.	Pr. Reg.-Ton: Sejlskibe: Indg. 20 Ø. Ud. 20 - Dampskibe: Indg. 30 Ø. Ud. 30 -	Lods faas ved Albue og for udgaaende i Nakskov efter "Danske Lodstakster". Bugsering kan altid faas ved faste Bugserbaade indtil 250 HK til billige Takster.	Ballastafgift: 4 Øre pr. Reg.-Ton. Ballastpris: ca. 3 Kr. pr. Ton langs Siden. Vand: 2 Kr. pr. Ton fra Opstandere.	Losnings- og Lastningsomkostninger meget billige.	Jernbanespor langs hele Havnen, gode Oplagspladser, Kølhalingsplads. Elektrisk Lys. Skibsværft med Ophalingsbedding for Skibe indtil 800 t dw. og Flydedok for Skibe indtil 8500 t dw., 3 Maskinværksteder og Skibssmedier.
Nyborg.	Rende 7,5 m. Ca. 1000 løb. m. Bolværk til større Skibe. (5,5-7,5 m Vand). Bolværkerne indtil 2,75 m over Vandet. Indsejlingen gunstig, Farvandene stærkt belyste, Reden rummelig, tryk og rolig, god Ankerbund.	Skibsafgift pr. Reg. Ton: Sejlskibe 24 Øre, Sejlskibe m. Hjelpe skrue 32 Øre, Damp- og Motorskibe 40 Øre, for her hjemmehørende Fartøjer betales det halve. Vareafgift: Moderat.	Bugserdamper uforuden. Ingen Lodsafg., naar Lods ikke benyttes; iøvrigt moderate Afgifter.	Ballastafgift: 4 Øre pr. Reg.-Ton. Vand: Kr. 2,00 pr. ton.	Losning og Lastning besørges hovedsagelig af et Speditørfirma ved Hjelpe af en organiseret Arbejds-kolonne.	Jernbanespor hele Havnen rundt, Kølhalingsplads, Ophalingsbedding for mindre Fartøjer.

	Besejlingsforhold og Vanddybde.	Havneafgifter.	Lods- og Bugserafgifter.	Ballast- og Vandafgifter.	Losnings- og Lastningsomkostninger	Forskelligt.
Nexo.	Indsejlingsløbet er 38,00 m bredt og 5,00 m dybt. I Havnen ved Bolværk er 5,00 m dybt. Bolværkernes Højde over daglig Vande er c. 1,9 m.	Pr. Nett.-Ton: Indg. 35 Ø. Udg. 35 Ø. indbefattet Lodspenge. Fartøjer, der søge Havnen for Kulforsyning, Dokning el. lign. betaler 10 Ø. pr. NettoTon i Skiffsafgift.	Ved Havnen er ansat to faste Lodser. Motorbaade besørger Bugsering ud af Havnen til billig Betaling.	I Ballastafgift til Havnen svares 5 Øre pr. Ton af Skibets Netto Drægtighed.	Losning besørger af Ladningsmodtageren.	Ved Havnen er Tørdok, særlig lys og luftig. Dokken er 51,82 m lang, 19,2 m bred foroven, 10,87 m bred i Bunden. Portaåbningens Bredde er 10 m i Vandlinien og 9,14 m paa Tærskelen. Vanddybden paa Porttærskelen og Kølblokkene er ca. 3,77 m.
Nykjøbing Jylland.	I Indløbet 13 Fod, ved Bolværket 13 Fod. Højde over dgl. V. 5 Fod. Vestlige Indsejling Thyborøn-Kanal 12 & 13 Fod.	Pr. Reg.-Ton: Indgaaende Sejlskibe 22 Ø. Sejlskibe m. Skrue 25 - Dampsk. 30 - Samme Udg. For oplagte Skibe i Vintermaanederne ingen Havneafgift.	Lods faas ved Ørodde, Afgift efter fast moderat Takst. Bugsering kan altid faas gennem Indsejlingsrenden meget billigt.	Ballastafgift til Havnen: 5 Øre pr. Reg.-Ton. Ballastpris 3,25 Kr. pr. Ton. Vand 2,00 Kr. pr. Ton.	Losnings- og Lastningsomkostninger meget billige.	Jernbanespor ved Havnen, gode Oplagspladser, Kølhalingsplads for større Skibe, Skibsbyggeri og Ophalerbedding for Skibe indtil 150 Ton. Maskinværksted og Skibssmedie.
Nykjøbing Falster.	Gennem Guldborgsund kan man Nord fra gaa gennem afmærket Farvand til Havnen med 20 Fods og Syd fra med 7 Fods Dybtgaaende. Dybden ved Bolværk indtil 20 Fod. Bolværkshøjden 6-6 1/4 Fod.	Pr. Reg.-Ton: 10, 15 og 20 Ø. indenbys. 20, 25 og 30 Ø. udenbys. Oplagte Skibe er i Vintermaanederne afgiftsfri.	Ingen Lodstvang. Lods for større Skibe Nord fra ved Femø. Lods skifter i Guldborg. Lods Syd fra i Gjedser. Lods penge se Lodstaksten af 1901. Bugsering fra og til Guldborg til faste Takster.	Ballastafgift: 2 Ø. pr. Reg.-Ton. Vand: Kr. 1,50 pr. Ton til Skiffsbrug Kr. 1,00 pr. Ton. Maskinbr. + 2 Kr. pr. Gang Havnens Slinger benyttes. Minimum: Kr. 2,50 for indenbys Skibe, Kr. 5,00 for udenbys Skibe. Ballastpris: Ballast leveres paa Siden af Skibet til billigste Dagpris	Losning besørger af Stevedor efter faste Takster.	Stor velbelyst Havneplads. Oplagsplads. Jernbanespor hele Havnen rundt. Maskinfabrik Skibsbyggeri, Kølhalingsplads. Dampkran, Løfteevne 6 Tons. Flydekran, Løfteevne 4 Tons.
Nørre-Sundby.	Vanddybde indtil 7,5 m (24 Fod). Se iøvrigt Aalborg.	Se Aalborg.	Bugsering efter moderate Takster ved Dampbaad. Se iøvrigt Aalborg.	Se Aalborg.	Se Aalborg.	Maskinværksteder, Kølhalingsplads og Reparationsværksted, Vandforsyning, Jærnbanespor langs Bolværk.
Odense.	Med daglig Højvande: I Fjorden, Kanalen og den ny Havn 24 Fod, i den gamle Havn 12 & 14 Fod.	Pr. Reg.-Ton: 20, 22, 25 Ø., 30, 35, 40 Ø. henholdsvis for Indenbys og Udenbys saavel for Ind- som Udgaaende.	Fra Søen til Stige Lods frihed. Lodstvang mellem Stige og Odense for Skibe over 80 Tons Brutto Bugsering: Faste billige Takster ved Havnens Dampere og Motorbaade.	Ballastafgift: 6 Ø. pr. Reg.-Ton. Ballastpris: 3 Kr. 10 Ø. pr. Ton. Vand: Indtil 200 Reg.-Ton 3 Øre pr. Reg.-Ton. For hver 100 Reg.-Ton over 200 1 Krone.	Losning og Lastning besørger af Handelsforeningen. Stevedor efter faste Takster.	Jærnbanespor rundt Havnen, Svingkran til 10,000 kg, Maskinværksteder, Kølhalingsplads, Skibsværfter, kraftig Isbryder, som selv i strenge Vintre formaar at holde Havnen tilgængelig.
Randers.	Rende med 18 Fod Vand fører til Havnen. Ved Bolværk indtil 18 Fod. Bolværkerne 3 & 4 1/2 Fod over Vandet.	Pr. Reg.-Ton: Indg. 25 Ø. Udg. 25 Ø. indenbys Sejlfartøjer, dog kun Indg. 15 Udg. 15	Ingen Lodstvang. Naar Lods benyttes: At Skibe under 80 Brutto Reg-Tons: Takstklasse 2+1+1 Mellem 80 og 150 B.R.T. Takstklasse 3+3+3 Over 150 B. R.-T. Takstklasse 4+4+4 Bugsering: Faste, billige Takster ved Havnens Dampere.	Ballastafgift til Havnen: 3 Øre pr. Reg.-Ton. Vand: 10 Øre pr. hl + 2 Kr. for Slangen.	Losning og Lastning besørger af en Stevedor efter faste Takster.	Maskinværksteder, Kølhalingsplads, Ophalerbedding til 50 Tons Skibe. Pakhus med Kornelevatorer, Kulkran, Havnebaner. De anførte Lodsafgifter gælder fra Søen til Randers. Kraftig Isbryder.

	Besejlingsforhold og Vanddybde.	Havneafgifter.	Lods- og Bugserafgifter.	Ballast- og Vandafgifter.	Losnings- og Lastningsomkostninger	Forskelligt.
Rudkjøbing.	Indsejlingsløbet Nord fra til Havnen 4,5 m. Syd fra 3,5 m. Ved Bolværk 4 1/2 m.	Pr. R.-T.: Indg. 24 Øre Udg. 24 Øre Dampskibe: Indg. 35 Øre Udg. 35 Øre	Ingen Lodstvang uden ved Bugsering se Lodsloven. Bugsering: faste billige Takster.	Ballastafgift: 4 Øre pr. R.-T. Ballastpris for Tiden 2.50 p. T. Vand til Skibsbrug 3 Øre pr. R.-T. Til Maskinbrug 2 Kr. pr. Tons Vand + 1 kr. hver Gang Slinger benyttes.	Losning- og Lastningsomkostninger efter moderate Taxter.	Dobbelt Jernbanespor ved Havnen. Træskibsbyggeri af smaa og store Skibe, god Havne- og Skibsmedie. Ophalerbedding til Skibe indtil 275 B.-T Motor- og Maskinfabrik i Byen.
Rønne.	I Indsejlingen fra 22 til 24 Fod. Ved Bolværk indtil 20 Fod. Bolværkernes Højde over daglig Vande 5 1/2 & 6 Fod.	Pr. Reg. Ton: Indenb. 12 Ø. Udenb. 30 - Dampskibe, der indk. for Kulforsyning og Proviantering indtil 24 Timer, 5 Øre pr. Ton.	Ingen Lodstvang. Naar Lods benyttes. Indenhys Fartøier 10 Øre pr. Ton, Udenhys Fartøier 20 Øre pr. Ton. Er Lodshjælp benyttet for Indgaaede betales 1/2 for Udgaende.	Ballastafgift til Havnen: 5 Øre pr. Reg.-Ton. Vand 2 Kr. pr. m ³ , dog ikke under 2 Kr. Til Maskinbrug 1 Kr. pr. m ³ , dog ikke under 5 Kr.	Udføres efter faste Taxter.	Maskinfabriker, Ophalingsbedding for mindre Skibe, Havnekran m. m. Dykkerassistance forefindes. Køhalingsafgift 5 Øre daglig pr. Reg. Ton. Jærnbansspor ved Øst- og Sydsiden. Kuloplæg med elektrisk Kullosning-kran ved Kaj
Saxkjøbing.	Hele Løbet og selve Havnebassinet er uddybet til 14 Fod (4,4 m), fra Oreby udefter 4,6 m.	Pr. N.R.T.lalt: Sejlskibe, Pramme og Læstere 40 Øre, Sejlskibe m. Hjælpekrue 50 Øre, Damp- og Motorskibe 60 Øre.	Lods ved Oreby. Bugserdamper kan faas til billige, faste Priser.	Ballastafgift: 4 Øre pr. Ton. Ballast kan erholdes til billigste Priser.	Losning- og Lastningsomkostninger billige.	Stor, velbelyst Havneplads. Oplagspladser til Leje. Træskibe og mindre Jærnskibe kan repareres. Maskiner kan efterses og repareres. Havnebane.
Vejle.	En Rende med 6,9 m Dybde, afmærket med Tønløjer, fører til havnen, hvor Bolværker med samme Dybde forefindes.	Pr. netto Reg.-Ton: Udenbyes Skibe: Indg. 25 Ø. Udg. 25 Ø. Indenbyes Skibe: Indg. 15 Ø Udg. 15 Ø.	Ingen Lodstvang. Naar Lods benyttes betales efter Danmarks Lodsstakster 1903. Bugsering: Fra Havnen til Enkosten 50 Øre pr. Bruttoton. Fra Havnen til Reden (2 Kosten) 30 Øre pr. Bruttoton, for længere Distance efter Aftale.	Ballastpenge til Havnen: 4 Ø. pr. Nettoton. Ballastpris: 5 Kr. pr. 1 1/2 ts. til Inderhavnen. 5,50 Kr. pr. 1 1/2 ts. til Yderhavnen. Vandafgift: leveret m. Slange. 2 Kr. pr. Ton Vand, mindste Pris 5 Kr.	Losning besørgeres af Ladningsmodtageren efter faste Takster.	Maskinværksteder, Køhalingsplads, Ophalerbedding til c. 200 Tons. Kran til 6 Tons. Jærnbansspor ved Sydsiden, Vandforsyning ved Bolværket. Bugserbaade

Fra Sø og Land.

En elektrisk Vejviser for Skibe, af en ny og interessant Art, er i de sidste Dage blevet gennemprøvet i Weser-Mundingen, fortæller »Skand. Sø- og Hand. Tid.« Det drejer sig om den Opgave, at gøre det muligt for Skibe at anløbe en Havn sikkert, selv om de sædvanlige Orienteringsmidler saasom Sømærker, Landmærker eller Stjerner paa Grund af Taage svigler. Som Vejviser for Skibet tjener et Søkabel, der er nedlagt i Renden. Gennem dette Kabel udsendes fra Land Vekselsstrømme. For nu at give Skibsføreren Underretning om, hvilken Stilling hans Skibs indtager i Forhold til det nedlagte Kabel, bærer Skibet paa begge Sider elektriske Telefonanlæg, som giver tydelig hørige Lyde fra sig. Befinder Skibet sig midt over Ledkablet, giver de to Telefoner Lyde af samme Styrke. Bevæger Skibet sig i nogen Afstand paa Siden af Kablet, er Lydstyrken forskellig og man kan konstatere Kablets Belliggenhed i Forhold til Skibet alt eftersom Bagbord- eller Styrbordsidens Telefon

giver den stærkere Lyd. Samtidig kan Apparatet benyttes som Viserinstrument. For at Skibsføreren ikke udelukkende skal være henvist til Hørelsen, er der anbragt en Viser paa en vandret Skala. Eftersom Viseren indstiller sig til højre eller til venstre fra Skalaens Midtpunkt, ligger Kablet paa Skibets Styrbord- eller Bagbordside. Blot ved at iagttage Viseren, kan man altsaa styre Skibet saaledes, at det bevæger sig langs med Kablet og dermed i sikker Rende. I stærkt besøgte Havne vilde det være formaalstjenligt at lægge et Kabel for indgaaende og et andet for udgaaende Skibe. Indretningen, som er udeksperimenteret af Selskabet for elektriske Apparater i Berlin sammen med Norddetuscher Lloyd, har fuldtud svaret til Forventningerne. Naar altsaa Skibe udstyres med saadanne Apparater, vil de ogsaa under ugunstige Forhold uden Fare kunne opsøge Havne, i hvilke der er nedlagt slige Kabler.

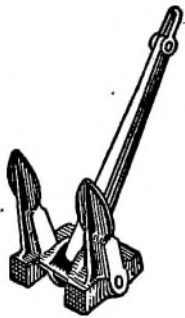

Staalstøberiet A/s Strømmens Værksted

pr. Christiania

Leverer al Slags Staalstøbegods.

Specialitet:

Staalstøfte Stevne, Ror, Propeller og Ankere

med Lloyds eller Veritas Certificat.

Repræsentant for Danmark:

Emil A. Schneider, Nørregade 40, Kjøbenhavn

T. I. P. Lichtenbergs Bagerier

Telefon: 4320. **Rug- og Skibsbredsfabrik** Telegr.-Adr.:
Foner: 12320. Adelgade 79, Kbhvn. & Islands Plads, C. •Skibsbred.
8912.

Kunstfyrværker Fritz Busch

ved **Holger Pedersen**
anbefaler sig med

Signaleringsfyrværkeri af enhver Art.

Leverandør til de herværende Dampskibsselskaber og Statsbanedriftens
Søfartsafdeling.

Laboratorium:

Kongens Enghave. V.

Tlf. Centr. 6031. Tigr.-Adr.: »RAKET«, Kjøbenhavn. Privatlf. Nora 2393

A. Mou's Kødudsalg. — St. Annæ Plads 14. — Telefon 3816.

Kurser paa Kjøbenhavns Børs.

København, den 21. November 1923.

Aktier.	Gjort til	Køber	Sælger	Gjort til	Køber	Sælger
Nationalbank	124	148½	150	4½ 0/10 Jydske Land. Kreditf. 6. S.	87¼	87½
Privatbank		123¾	124	4 - do. do. do. 6. -		81
Landmandsbank				4 - do. do. do. 5. -		84½
Handelsbank	135	134¾	135	3½ - do. do. do. 6. -	79¾	79½
Københavns Diskonto- og Revisions- bank	86¾	86¼	86½	3½ - Østift. Husm. Krdf.		88½
Private Laanebank				4½ - do. do. do. 2. A.	89¾	89½
Haandværkerbank	75	74	76	4 - do. do. do. 3. Hoved-Afd.		86½
Frederiksberg Bank		90¾	92¼	3½ - Jydske Husm. Krdf.		87½
Danske Sukkerfabrikker				4½ - do. do. do. 3. A.		81½
Burmeister & Wains Fabrik				4½ - do. do. do. 2. -	89¾	90
Forenede Bryggerier				4 - do. do. do. 3. Hoved-Afd.	82¼	82½
Forenede Dampskibs-Selskab	82	81½	81¾	4½ - Ny jydske Købst. 7. S.		86¾
Dampskibs-Selskabet Norden	242	241½	242¼	4 - do. do. do. 7. -		80¾
do. Dannebrog	99¾	98½	99	4 - do. do. do. 6. -		91
do. Orient				3½ - do. do. do. 5. -		82
do. Myren				3½ - Vest sønderj. Konv. 5 S.		85
do. Torm				4 - Vest sønderj. 7. S.	80	79¾
do. Vendila	133			4 - do. do. 6. -		86¼
do. Progress	77¾	78¾	79	4½ - do. do. 7. -	84¾	81¾
Dansk-Fransk Dampskibsselskab	104¾	104½	104½	4 - Jydske Grundej. p. Land. 3. A.		83½
Østasiatisk Compagni	153¼	152¼	153	4½ - do. do. do. 2. -		84½
Stats- og Kreditforenings-Oblig.	*)			4½ - Sønderj. Kreditf. 1. S.		81½
3 0/10 uopsigelige Statsoblig.		58	58½	4½ - Kbhvns. Hypotekf. 2. S.		86½
3½ - do. do.	67½	67¼	67½	5 - do. do. 2. -		86½
3½ - Husejer Kreditk. 1. Afd. 1. S.		70¾	71	5 - Grundejernes Hypotekf. 2. S.	86½	86¾
4½ - do. do. 2. — 1. -	86¾	86¾	87	5 - Jydske Hypotekf. 3. A.	87	86¾
3½ - Kbhvns. Kreditf. ikke amort.				5 - Østift. do. 3. -		86¾
3½ - Konv. Kbhvns. Kreditf.						
4 - Kbhvns. Kreditf. Oblig. 6. S.		80½	82½			
4 - do. do. do. 3. -		84	86			
4½ - do. do. do. 7. -	85	85	85¼			
3½ - Konv. Østift.		85½	85½			
4½ - Østift. Kreditf. Oblig. 11. -	86¼	86¼	86½			
4 - do. do. do. 11. -						
4½ - do. do. do. 7. -	86¾	86¾	86½			
4 - do. do. do. 10. -		83	84½			
4 - do. do. do. 9. -		84¾	86			
4 - do. do. do. 8. -		85	85½			
4 - do. do. do. 7. -						
3½ - do. do. do. 6. -						
4½ - Østift. Kreditk. L.	87	87	87½			
4½ - do. do. do. 4. -	88¼	88¼	88½			
4½ - Fynske Kreditf. Obl.	89	89	89½			
3½ - Konv. jydske Land.	84¾	84¾	86			
4½ - Jydske Land. Kreditf. 7. -	85½	85½	85¾			
4 - do. do. do. 7. -		79¾	80			

*) Laveste Omsætning.

Vekselkurser den 21. November 1923.

	à vista	10 D. D.	3 Md. D.
	Sælger	Køber	Køber
Stockholm 100 Kr.	153,20		
Christiania 100 -	95,35		
Hamburg pr. 100 Mk.			
London - 1 £	25,20		
Paris - 100 Francs	31,60		
Antwerpen - 100 -	27,20		
Zürich - 100 -	101,10		
Amsterdam - 100 Gylden	219,45		
Rom - 100 Lire	25,30		
Helsingfors - 100 f. Mk.	15,32		
Madrid - 100 Pesetas	76,00		
New York - 100 Doll.	582,50		
Prag	16,88		
Wien	84 *)		

*) pr. Million.

Diskonto i Nationalbanken: 6 0/10, priv. Diskontenter: 7½ 0/10.
H. C. Møller, Bankforretning, 16, Ved Stranden.

DANSK SØFARTSTIDENDE

ABONNEMENTSPRISEN

ør 3 Kr. pr. Kvartal, i Udlandet 18 Kr. pr. Aar. Enkelte Numre 35 Øre.
Abonnement modtages St. Annæ Plads 26, 10—3, hvortil ogsaa Bidrag
til Bladet m. v. adresseres, samt paa alle Postkontorer.

Bladet omdøles ved Postvæsenets Foranstaltning.

Enkelte Numre af »Dansk Søfartstidende« sælges paa Bladets Kontor og i Kioskerne.

AVERTISSEMENTSPRIS.

Første Side pr. mm à 45 mm Bredde 30 Øre
Siden overfor og ved Tekst samt Bagsiden do. 20 —
De øvrige Sider do. 15 —
Moderation for 13 Gange 26 Gange 52 Gange
5 pCt. 10 pCt. 20 pCt.

For Udlandet er Priserne 25 pCt. højere.

Udgivet af et Aktieselskab — Ansvarhavende Redaktør: V. KROGH.
Bladets Kontor: St. Annæ Plads 26, Kjøbenhavn K. — Telefon Nr. 4639.
Trykt hos J. Jørgensen & Co. (Ivar Jantzen).

DANSK SØFARTSTIDENDE.

ORGAN FOR DANMARKS SKIBSFART.

Nr. 48.

Kjøbenhavn, Torsdag den 29. November 1923.

30. Aarg.



M. B. COHN
Toldbodvej 22. Telefon 1403.
KØBENHAVN K. Telegr.-Adr.: AMIANTE
Grundlagt 1848.
IMPORT & LAGER
af
Maskiner, Værktøjer
og tekniske Rekvisitter for Damp- og
Motorskibe og alle industrielle Anlæg.



DE PRIVATE ASSURANDEURER
LIMITERET.
STIFTET 1786
SØ OG TRANSPORTFORSIKRING
SLOTSHOLMSGADE 5
KØBENHAVN K.
TELEFON CENTRAL 6 & 4109 TELEGRAM ADRESSE „PRIVATE“
AGENTURER I DE FLESTE PROVINSBYER.

NORTH EASTERN MARINE
ENGINEERING Co., Ltd.
WALLSEND-ON-TYNE OG SUNDERLAND
Maskinbyggeri, Kedelsmedie, Jernstøberi,
Metalstøberi og Kobbersmedie.
Krumtapakslor og Skrueakslor leveres fuldt færdige.
Smearbejde af enhver Art udføres.
Specielt anbefales vore Værksteder for Reparationer og
Forandringer af Skibsmaskiner samt alm. Maskinarbejde.
Telegramadresser: „NEWS, WALLSEND“ og „NEWS SUNDERLAND“.

KAY DYHR
Kvæsthusgade 1, København K.
Telf. Centr. 8901 - 6886 - 6885. Tlgr.-Adr.; Kaydyhr - København.
**Kunstig Træk- og
Oliefyrings-Anlæg**
Ira
JAMES HOWDEN & CO.
GLASGOW

Skibsrigger W. PEDERSEN
Wildersgade 24. Telf. Amager 5332 x
udfører alt Riggerarbejde samt Spilning
af Staal- og Jærnvirer.

SØMANDSLOVEN
AF 1. MAJ 1923.
Vejledende Fremstilling
af Kontorchef i Handelsministeriet EMIL KROGH.
Indbunden 1 Kr 65 Øre pr. Expl.
gennemskudt med hvide Blade 2 - 00 , ,
Særtryk af »Dansk Søfartstidende«.

**DEN DANSKE
LANDMANDSBANK**
GRUNDLAGT 1871
ENHVER ART AF
BANKFORRETNING UDFØRES

Den anerkendte
Originale Rahtjens Compositon
for Skibsbunde. Enerforhandling for Danmark:
Emil A. Schneider,
Telefon 8210. Nørregade 40 - København.

Howaldtswerke, Kiel. Nybygninger og Reparationer
Generalrepræsentant for Danmark, Norge og Sverrig.
Cari Holtermann, Amallegade 34, København K.
Telef. Central 10140 — Statst.wojei 393 — Telegr.-Adr.: Carlholtermann

FORSIKRINGS-AKTIESELSKABET „SKANDINAVIA“

tegner Sø-, Transport- og Krigsforsikring.
Kongens Nytorv 6. — København K. — Telefon 9316.
Aktiekapital: 20 MILLIONER KRONER
Hovedrepræsentant for Skandinavien: A/S GRØN & WITZKE, Kongens Nytorv 6, København.

C. K. HANSEN

DAMPSKIBSREDERI

DAMPSKIBS-, HAVARI- OG ASSURANCE-AGENTUR

BEFRAGTNING OG KØB OG SALG

AF DAMP- OG SEJLSKIBE

KØBENHAVN
29 B, Amaliegade.

Telegr.-Adr.: HANSEN
Central 72 (10 Ledninger)
Telefoner: { — 50589 (6 Em. - 9 Fm.)
Statstelef. 13 (2 Ledninger)

Filial: HELSINGØR
2, Soflegade.

Telegr.-Adr.: HANSEN
Telefon: Helsingør 972.

P. Brown jun. & Co.
Dampskibsrederi * Dampskibsagentur
Amaliegade 43. — Telegr.-Adr.: „Brown“. — Tlf. C. 276.

A. P. MØLLER, KØBENHAVN

Rederi. Befragtning. Klarering.
Dampskibsekspedition.
Køb og Salg af Skibe. Skibsbygning.

Telegram-Adresse: „MERSEK“
Stats-Telefon 33 Telefoner 514
(Omstilling til samtlige Afdelinger)

DAMPSKIBSSELSKABET

„TORM“

Telegramadr. »Torm«. Telefon 2437.

Kontor:

St. Strandstræde 9, 2. S. København.



Olskind

er
betydelig
nedsat.
—
Kvaliteten
er
betydelig
forbedret.

Cand. pharm. **Harrsen & Schlier**,
Øresunds Sidevej. København S.



Tel.
44 &
458

»ALPHA«
MOTOREN

Bedste 4 Takt Motor.
Bygges fra 2—120 HK.
Over 3800 i Brug.

MOTORSPIL
I alle Størrelser.

Forlang Tilbud.
A.S. Frederikshavns
Jernstøberi & Maskinfabr.
Bredrene Houmøller)
(Tlg. Motorhoumøller)
FREDERIKSHAVN.

Danish Shipping Company Ltd. A/S

Set. Annø Plads 28.
Kjøbenhavn K.

Skibs- og Havariagenter.

Befragtning, Klarering & Dampskibsekspedition.
Køb og Salg af Skibe og Kontrahering
af Nybygninger.

Telegr.-Adr.: PACAO.

Telefoner: 1535-5836.
Statstelefon: 527.

A/S FORSIKRINGSSELSKABET „CODAN“

Generalagenter P. SØHT & CO.

AFDELING FOR SØ- OG TRANSPORTFORSIKRING

Telefon 14,995

NIELS JUELGADE 9, 2. S.

Telegr.-Adr.: »Gnird os

DE FORENEDE JERNSTØBERIER
 AFOL: CHRISTIANSHAVNS JERNSTØBERI
 HOLMBLADSGADE 27 · KØBENHAVN



SKIBS
BAGE
OVNE

KABYS KOMFURER
I ALLE STØRRELSER



SNESØVNE I STORT UDVALG

FORLANG KATALOG · TELEFON: 1630

A/s KØGE VÆRFT
SKIBS- & MASKINBYGGERI
 TELEGR.-ADR.: DOCK KJØGE TELEFON 425
 — DANMARK —

NYBYGNINGER INDTIL 9000 Tons d. w.
 2 PATENT SLIPPER FOR SKIBE INDTIL 290' LÆNGDE
 40 Tons FLYDEKRAN
 REPARATION AF SKIBE OG MASKINER

N. F. STEGMANN
 Tigr.-Adr.: »Stegmann« Nerresundby Telefon 918 — 718

**Skibs-
Provianteringshandlere.**

Kjøbenhavn og Provinserne.

Kjøbenhavn. Georg Sørensen, Nyhavn 13, Tlf. 6404.

Oscar Rolff, St. Annæ Plads 22. Tlf. Centr. 4140.

Bjørch-Jensen & Co., Holbergsgade 24. Tlf. 7262.

Th. Møller, Nyhavn 45 & 47 Tlf. 387.

Charles Hvilsom, Havnegade 21, Tlf. 4705 og 4810.

Jens With, Nyhavn 19, Tlf. 5349. Telegram-Adresse: Skibswith.

Aalborg. Bertelsen & Larsen. Electr.-Adresse: »Aciba«. Telefoner 249 og 1607.

P. Hansen & Co. ved P. Hansen & E. Schmidt Pedersen.

Skagen. P. Saxberg, Telefon 86.

Frederikshavn. P. Saxbergs Eftf., Telef. 244 og 482. Telegram-Adresse: Saxberg.

P. Schou & Co., Telefon 12. Statstelefon 17.

Randers. A. L. Nielsen. Tlf. 266 og 224.

P. Schou & Co. Frederikshavn

Skibsprovianteringsforretning

Telefon Nr. 12, Telegramadresse »Schou« Statstelefon Nr. 17

I Frederikshavn

provianteres de Herrer Skibsførere bedst og billigst hos

**P. Saxbergs Eftf., N. Mogensen
Skibshandel.**

Telegram-Adr.: »Saxberg«. Telefoner: 244 & 482.

P. SAXBERG. SKAGEN.

Skibsprovianteringsforretning.

Telefon 86. — Electr.-Adr.: »Saxberg«.

JOHS. UTZON, Aalborg,

edsvoren Skibsmægler.

Telefon 2075 & 2200. Statstelefon 2. Electr.-Adr.: UTZON.

— Telefon 5349. —

Tigr.-Adr.: Skibswith.

Jens With

Skibsprovianteringsforretning

NYHAVN 19

Telefon 200.

ASSENS

Telegr.-Adr.: »Krag.«

Statstlf. 10.

MOURITZ G. KRAG

Edsvoren Skibsmægler

Klarering — Befragtning — Assurance — Havari.

Agentur — Kommission — Spedition — Køb og Salg af Skibe.

AALBORG

Telefon 56 & 1409.

Telegr.-Adr.: »Søborg.«

Statstelefon 40.

CHR. JENSEN

Edsvoren Skibsmægler

Søborg & Benthin's Eftf.

P. HANSEN & Co.

ved
P. HANSEN & E. SCHMIDT PEDERSEN
Bunkerkulforretning.
Skibsprovianter.
AALBORG.

A. L. NIELSEN

Telf. 266 RANDERS Telf. 224

Skibsproviantering
Forhryringskontor

Remington,

eneste Skrivemaskine med
Key Set Tabulator,
ny epokegørende Opfindelse
L. Kristensen, Vestergade 27.

HANSA · Tysk nautisk Tidsskrift.

Organ for samtlige Interesser indenfor den tyske Handelssejls og Havsøfart

Et virksomt Annonceorgan for Firmaer, som ønsker at træde i Forbindelse med den tyske Søfart, den tyske Havfiskerier, den tyske Handel og den tyske Industri.
Abonnementpris, inklusive Porto, 30 Kr. pr. Aar.

HANSA'S Forretningsadresse er: Hamburg 11, Steinhöft 3.

Husk
Petersen - Faxe's
1. Kl. Herreskræderi,
Kjøbenhavn.
Stort Lager af færdigsyede Klædninger.

Bjørch-Jensen & Co.
Skibsproviantering
Holbergsgade 24
4. Sted fra Nyhavnsbroen.
Hørlig Ekspedition. — Billige Priser.
Telegr.-Adr.: »Bjørch-Jensen«.
Telefon 7262.

Hans Olesens Eftf.
(Niels Wang)
Skibsmægler, Horsens

Carl v. d. Hude
Skibsmægler. Aarhus.

Jervell & Knudsen

Skandinaviske Mæglere
Befragtning og Havariagenter

Telegr.-Adr.: JERVELLCO.

OPORTO, PORTUGAL

Otto Wang

Skibsmæglere og Befragtnings Agenter

Specialitet: Saltfragter

Skibshandel

Telegram-Adr.: »WANGCO«

LISSABON

Oscar Rolff,

St. Annæ Plads 22.

Kun absolut første Klassees
Skibsproviant.

Telefon: CENTRAL 4140.



AKTIESELSKABET
DET ØSTASIATISKE KOMPAGNI
 (The East Asiatic Company, Limited)

KØBENHAVN
 Filialer: **BANGKOK** og **SINGAPORE**

Ægde Agenturer: Soerabaya, Shanghai, Hankow, Vladivostock, Dalny, Harbin, New York, Valparaiso, San Francisco, Durban og Johannesburg.

Regelmæssig Rute fart paa Siam, Kina, Japan, Sydafrika, Australien, Java, Vestindien, Meksiko og Vestkysten af Nord- og Sydamerika.

Import til Evropa af østasiatiske og andre oversøiske Produkter, Teak- og andre Træsorter.

Eksport til oversøiske Pladser af europæiske Produkter. — Skov- og Savmølle drift i Siam.

Alle nærmere Oplysninger erholdes ved Henvendelse paa Kompagniets Hovedkontor, Holbergsgade 2, København K.

A/S **Motorfabriken „Dan“**

Bragesgade
 10.

Telegr. Adr.:
 Motordan.

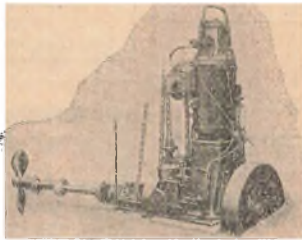

København
 L.

Telefon:
 Ctr. 8006 - 8007

„DAN“ MOTORER

for Skibsbrug i Størrelser fra 5—140 HK
 samt **Motorspil** og **Lossespil** af enhver Art.

Randers Rebslaaeri

Hamp- og Staaltraadslougværks-Fabrik

Randers

Tougværk af Hamp, Manilla og Cocos
 alle Dimensioner.



Jærn- og Staalouge

til Skibsbrug og Elevatorer

Oplag hos

JØRGEN JENSENS Eftf.
 København

**V. T. Mathiesen
 & Sønner**

Blikkenslager. Skibsinventar.
 Kabys og Baadeinventar, Lan-
 terner og Lamper med Certifi-
 cat til Carbid og Tran, Kompas-
 hætter, Autogen-Svejsning.
 Alt Skibsarbejde udføres.
 Telefon 9445.

Toldbodgade 6. København.

J. Melander,

tit. Blikkenslager. 1162
 Alt Skibsarbejde udføres.
 Lille Strandstræde 3.

Brugte Skrivemaskiner

af forskellige Systemer
 tilsalg Vestergade 27.

Telefon 5430. **SKIBE** Telegr.-Adr. „Freight“

C. P. Jensen

St. Annæ Plads 6

A/s Dpskss. **Orion.**



C. L. Seifert

Kgl. Hof-Guldtrækker
 Kgl. Svensk Hof-Leverandør

St. Regnegade 12—16, Kjøbenhavn

Guldtrækkerartikler og Uniformseffekter

Telegramadresse:

Cseifert

Specialitet: Elegante Uniformshuer

Telefon:

Central 297

5 Lejninger.



ATLAS

Skibs-Dampturbiner
 med Tandhjulsudveksling
 i mest moderne Udførelse.

A/S ATLAS, Nørrebrogade 198, København L.

Kjøbenhavn, den 29. November 1923.

Forholdene i Arkangel. En norsk Kaptajn, som nylig har været i Arkangel, skriver, i Følge »Norg. Hand. og Sjøft.«, til sit Rederi følgende:

»Arbejdsforholdene i Arkangel er rent fortvivlede nu. Der er snart ikke Orden paa nogen Ting. Selve Bestyreren for Afskiberne sidder arresteret for Tiden, formodentlig fordi han ikke vil være Bolsjevik. Men han maa løslades af og til, naar andre ikke kan magte hans Arbejde: vi var ialt 38 norske Skibe, som lastede fra samme Afskibere.

Toldvæsnet er rene Bolsjeviker. Vi var lastet Kl. 10 Form. og samtidig rejste jeg til Arkangel for at tegne Konnossementerne og var færdig samme Dag Kl. 7 Aften. Men Toldvæsnet, som klarer Skibet ude om Bord, kom ikke om Bord førend næste Dags Aften Kl. 9. Da blev hele Skibet undersøgt, for at man kunde overbevise sig om, at der ingen var om Bord, som vilde rømme fra Rusland. Alle Papirer bliver ogsaa undersøgt for at være sikker paa, at ingen Papirer findes om Bord, som kan skade Bolsjevismen. Arbejdstiden i Arkangel er fra 7 Morgen til 7 Aften, altsaa 12 Timers Dag.«

Sejladsen paa Grønland. Grønlandske Handels Sejlads paa Kolonierne i Grønland er nu afsluttet for i Aar, idet Dampskibet »Hans Egede« den 17. ds. er vendt hjem fra sin sidste Rejse.

Handelens Skibe har ialt udført 16 Rejser med Proviand o. lign. og hjemført grønlandske Produkter. Dampskibet »Hans Egede« har udført 4 Rejser, »Gertrud Rask« 2, og Sejlskibene »Godthaab«, »Ceres«, »Thorvaldsen« og »Nordlyset« hver 2 Rejser; endvidere er der med to befragtede Dampskibe »Clara« og »Gualatyr« udført 4 Ture. Kryolit-Mineselskabet har med sine 3 Dampskibe og befragtede Skibe udført 12 Rejser.

Der er saaledes i Grønlandstrafiken udført 32 Rejser.

Korinth-Kanalen. Der har i disse Dage fundet et alvorligt Landskred Sted ved Korinth-Kanalen, saa den er bleven ufarbar. Man har straks paabegyndt Arbejderne paa at udbedre Skaden, og man haaber, at Sejladsen med store Skibe vil kunne genoptages i Løbet af to Maaneder.

Firmaet M. B. Cohn. Det velkendte og ansete Skibsudrustning- og Maskinfirma M. B. Cohn, Toldbodvej 22 og Bredgade 58, Kbhvn., har den 24. Novbr. d. A. bestaaet i 75. Aar. Firmaets Grundlægger var Meyer Baruck Cohn, der var født i Rusland, men i en ung Alder kom til Danmark.

Handelsministeriet meddeler: Genem Udenrigsministeriet har det danske Gesandtskab i Stockholm indberettet, at i Følge Meddelelse af 21. d. M. fra Helsingfors er en Mængde Miner løsrevet fra deres Bundfortøjninger i den sydlige Del af den finske Bugt. Det anses for sikkert, at Stettinerdamperen »Kronos« er forulykket ved en Minesprængning. Natten til Tirsdag den 20. d. M. er en Mine eksploderet ved Bågaskärs Lodsplads.

Sejl- og Motorskibet »København«. Ø. K. meddeler: Sejl- og Motorskibet »København« ankom til Sidney den 25. ds. Alt vel.

Sejladsen paa Østersøen. The Baltic and White Sea Conference meddeler den 26. ds.: Piteå: Sejladsen sluttet. Uleaborg: Sejladsen sluttet. Jacobstad: Sejladsen sluttet.

Forslag til Lov

om

Tilvejebringelse af en dobbeltsporet Jernbanebro over Lillebælt m. v.

§ 1.

Ministeren for offentlige Arbejder bemyndiges til for Statskassens Regning at lade opføre en dobbeltsporet Højbro over Lillebælt med de nødvendige Forlægninger af Banelinier i Jylland og paa Fyn samt i Forbindelse dermed

1. at lade opføre en ny Station ved Fredericia, delvis indrettet til Gennemkørsel, samt foretage de deraf følgende Forlægninger af de bestaaende Banelinier,
2. at lade Broen forsyne med et dobbeltsporet Hængefærgeanlæg til Overførelse af den almindelige Vejførdsel og
3. at lade nedlægge:

Færgefarten Strib—Fredericia,
Strib Station og
Banelinien Middelfart—Strib.

§ 2.

Reglerne i Forordning af 5. Marts 1845 kommer til Anvendelse paa de Ekspropriationer, som nødvendiggøres ved de i denne Lov omhandlede Anlæg.



§ 3.

De Grunde, der anvendes til de af Loven omfattede Anlæg eller forbeholdes til senere Udvidelser af samme, fritages, saa længe de benyttes til dette Øjemed, for alle Skatter, Afgifter og Byrder, og de paa Grundene til Statsbanernes Brug opførte Bygninger fritages indtil videre for alle Skatter, Afgifter og Byrder til Staten. Brugen af stemplet Papir eftergives for alle Overenskomster og Forskrivninger, der udfærdiges i Anledning af de i nærværende Lov omhandlede Foranstaltninger. Endvidere bortfalder Afgifter til Stat og Kommune i Anledning af de i Forbindelse med Anlæggene m. v. staaende Ejendomsoverdragelser. For de Materialer, der anvendes til Anlæggene, kan der tilstaaes Toldfrihed.

§ 4.

Bestemmelserne i Lov Nr. 105 af 18. April 1910 om Jernbaneskyld, jfr. Lov Nr. 528 af 4. Oktober 1919, kommer til Anvendelse paa de her omhandlede Anlæg.

§ 5.

De nødvendige Beløb til de i denne Lov nævnte Arbejders og Foranstaltningers Gennemførelse bevilges paa de aarlige Finanslove, og Finansministeren bemyndiges til, efterhaanden som der bliver Anvendelse derfor, at tilvejebringe de fornødne Beløb — herunder til Arealerhvervelser — ved Overdragelse til Kongeriget Danmarks Hypotekbank af hertil svarende Statsbaneobligationer, som udsiedes af Ministeren for offentlige Arbejder paa Statsbanernes Vegne.

Obligationerne, som fritages for enhver Afgift, forrentes og afdrages af Statsbanerne, men forsynes af Finansministeren med Paa-tegning om, at Staten overtager fuld Garanti for Kapital og Rente.

Rentefod, Tilbagebetalingsbestemmelser og Obligationernes øvrige Indhold samt Vilkaarene for deres Overdragelse til Hypotekbanken fastsættes af Finansministeren efter Forhandling med Ministeren for offentlige Arbejder.

Bemærkninger til Lovforslaget.

Lige siden Begyndelsen af Firserne i forrige Aarhundrede har der været Planer fremme om Tilvejebringelse af en fast Jernbane-forbindelse mellem Jylland og Fyn til Afløsning af Dampfærgeforbindelsen over Lillebælt, og dette Spørgsmaal er særlig traadt i For-grunden, efter at Genforeningen med de sønderjydske Landsdele har fundet Sted.

Den nuværende Forbindelse over Lillebælt kræver ikke alene Opretholdelse af en særlig Vogepark paa Fyn, men medfører ogsaa Vanskeligheder ved Togforbindelsen mellem Landsdelene, foruden at den er til Ulempe for alle de rejsende, der skal passere Bæltet, hvilke Ulemper selvsagt føles mere og mere, efterhaanden som Antallet af rejsende stiger. Det skal i denne Forbindelse anføres, at der i sidste Driftsaar er befordret ca. ¼ Million betalende rejsende over Lille-

bælt, hvilket er omtrent det 3-dobbelte af Antallet for 25 Aar siden, da Spørgsmaalet om et Broanlæg sidste Gang var fremme.

For Tiden føres der daglig 34 ordinære Tog over Lillebælt, og man er naaet til Maksimum af Anlæggenes Ydeevne, naar Trafikken skal foregaa paa fyldestgørende Maade. Under Krigen var Trafikken vel en Del større end nu, men Følgerne var da ogsaa Forsinkelser og Sammenhobning af Gods i stort Omfang, der indvirkede skadeligt paa hele Landets Toggang. Disse Ulemper skyldtes dog ikke Færgeforbindelsen alene, men ogsaa de uheldige og stærkt indskrænkede Forhold paa Fredericia Station.

Saaframt en stigende Trafik skal besørge paa tilfredsstillende Maade, vil det sikkert blive nødvendigt at foretage Toghyppligheden betydeligt, og dette kan ikke gøres uden gennemgribende Forandringer saavel af Forbindelsen over Bæltet som af Fredericia Station, der er et af de vigtigste Knudepunkter i Landets Jernbanenet.

Under disse Omstændigheder staar man overfor enten at maatte anskaffe flere Færger og udvide Færgehavnslæggene paa begge Sider samt udvide og forbedre Sporordningen paa Fredericia Station med de deraf følgende Ændringer af de tilstødende Banelinier eller ved et Broanlæg at tilvejebringe en fast Forbindelse mellem Jylland og Fyn samt at anlægge en ny Person- og Rangerstation ved Fredericia. Det maa derfor overvejes, hvilken af disse to Muligheder der trafikalt og økonomisk set bør foretrakkes.

Med Hensyn til det første Alternativ skal bemærkes, at Anskaffelse af større Færger og Udvidelse af Færgehavnslæggene vilde medføre overordentlig store Bekostninger saavel til disse Færgers Anskaffelse som til fuldstændig Ombygning af de nuværende Færgehavne og vilde med stærkt forøgede Driftsudgifter tilmed kun forbedre Overfartsforholdene i meget begrænset Omfang, saaledes at Ydeevnen om maaske kun faa Aar atter vilde blive for ringe, hvorefter Spørgsmaalet om Ruten Forbedring paa ny maatte tages op til Løsning. Ydeevnens Grænse vil selvfølgelig naas endnu tidligere, hvis man holder sig til at anskaffe Færger af den for Tiden anvendte Type.

En Udvidelse af den nuværende Fredericia Station vil næppe heller tilvejebringe Forhold, der kan tilfredsstille i en længere Aarrække, thi dels er den Plads, som kan indtages til en saadan Udvidelse, ret begrænset, og dels vil man vedblive at have den for Toggangen besværlige Sammenrangering efter endt Overførelse med Færgerne.

Medens saaledes en Forbedring af de nuværende Anlæg trods store Bekostninger kun vil give en utilfredsstillende Løsning, frembyder Anlægget af en fast Jernbanebro over Bæltet sammen med Anlægget af en ny Person- og Rangerstation i Fredericia ikke alene den eneste virkelig rationelle Løsning af dette for Jernbanedriftens tilfredsstillende Afvikling saa vigtige Spørgsmaal, men frembyder tilige, saaledes som det fremgaar af den nedenfor anførte Beregning, en i økonomisk Henseende særdeles gunstig Ordning.

Et Broanlæg som det nævnte vil være af den største Betydning saavel for den gennemgaaende Trafik som for den Trafik, der foregaa mellem Landsdelene. I saa Henseende kan først fremhæves den Bekvemmelighed, det vil være for de rejsende at undgaa de ubehagelige Omstigninger i Fredericia og Strib, dernæst den Besparelse i Befordringstiden (ca. 30 Minutter), der kan opnaas, og endelig, at man bliver fri for Afhængighed af Taage samt Strøm- og Isforhold i Bæltet, hvilke undertiden giver Anledning til Forsinkelser eller endog Standsninger af Trafikken. Den faste Forbindelses største Betydning bestaar dog først og fremmest deri, at Ruten Ydeevne vil udvikles i en overordentlig Grad, naar Toggangen mellem Jylland og Fyn saavel for Persontogene som for de godsførende Togs Vedkommende kan gøres gennemgaaende.

Naar hertil kommer, at en ny Station i Fredericia, indrettet saaledes, at Togenes Rangering og Ekspedition kan foregaa hurtig, sikkert og bekvemt, medfører yderligere Tidsbesparelser, vil man opnaa en Ordning, der vil betyde en overordentlig stor Forbedring af Forbindelsen mellem Landsdelene samtidig med, at den vil være tilstrækkelig i en saa at sige uoverskuelig Fremtid.

Udgifterne ved Broforbindelsen m. m. er paa Grundlag af de i Efteraaret 1922 gældende Priser anslaaet til ca. 32,0 Mill. Kr. foruden Udgifterne til Arealerhvervelse. Disse Udgifter kan formentlig rent skønsmæssigt anslaaes til ca. 1 Mill. Kr. Endvidere anslaaer man Udgiften til Anlægskapitalens Forrentning under Arbejdets Udførelse til ca. 5 Mill. Kr., hvorimod man ikke har fundet Anledning til her at regne med noget Kurstab, dels fordi det er usikkert, om et saadant i det hele taget vil opstaa, dels fordi man savner tilstrækkelige Holdepunkter til at fastsætte dets eventuelle Størrelse.

Den samlede Udgift ved Anlægget maa herefter antages at blive (32 + 1 + 5 =) ca. 38 Mill. Kr.

Ved Broanlægget frigøres imidlertid følgende Værdier, der rent skønsmæssigt vil kunne ansættes saaledes:

5 Færger	ca. 2,0 Mill. Kr.
Lokomotiver og Vogne	- 1,0 —
Indvundne Værdier ved Nedlæggelsen af en Del af Fredericia Station	- 0,1 —
I alt	ca. 3,1 Mill. Kr.

Da det frigjorte Materiel vil kunne finde Anvendelse ved andre Overfarter (Helsingør, Oddesund og Sallingsund) og derved spare Udgiften til Anskaffelsen af nyt Færgemateriel, som det ellers vilde blive nødvendigt efterhaanden at anskaffe, bliver den virkelige Udgift ved Broanlægget kun ca. 34,9 Mill. Kr.

Med Hensyn til de økonomiske Fordele, som Anlægget af en fast Jernbanebro over Lillebælt vil frembyde, bemærkes, at Bevarelsen af de nuværende Overfartsforhold utvivlsomt vil nødvendiggøre Anlæg af et 4de Færgeleje baade i Fredericia og Strib, Anskaffelse af endnu en Færge samt omfattende Udvidelser af Strib og Fredericia Stationer.

I alt vil det, hvis Broen ikke bygges, blive nødvendigt at foretage Anskaffelser og Udvidelser til et Beløb af ca. 8,7 Mill. Kr., nemlig:

Udvidelse af Fredericia Station paa det nuværende Sted	ca. 3,0 Mill. Kr.
Sporudfletning for Dobbeltsporet Fredericia—Vejle ..	- 0,6 —
Udvidelse af Strib Station	- 2,5 —
Anlæg af nye Færgelejer i Fredericia og Strib ..	- 1,1 —
Anskaffelsen af en Færge	- 1,5 —
I alt	ca. 8,7 Mill. Kr.

Hertil kommer Udgifterne ved de fornødne Arealerhvervelser, der rent skønsmæssigt anslaaes til ca. 0,5 Mill. Kr., hvorhos Omkostningerne — ca. 0,8 Mill. Kr. — ved Anlægskapitalens Forrentning i Byggetiden ligeledes bør tillægges. De samlede Udgifter ved Udvidelse af de bestaaende Anlæg vil da udgøre ca. 10 Mill. Kr.

Naar dette Beløb fradrages ovennævnte egentlige Anlægsgudgifter ca. 34,9 Mill. Kr. fremkommer der en Rest paa ca. 24,9 Mill. Kr. som det Beløb, der vil være at regne med i Spørgsmaalet om Anlæggets Rentabilitet. Til dette Beløbs Forrentning vil man have Forskellen mellem Udgifterne ved Færgedrift og Udgifterne ved Broforbindelsens Vedligeholdelse og Drift.

Disse Udgifter kan, idet man gaar ud fra en Kulpris af ca. 30 Kr. pr. t, anslaaes saaledes:

Udgifter til Færgedriften:	
Søfartsvæsenets Udgifter	ca. 1,4 Mill. Kr.
Nuværende Udgifter til Driften af Strib Station samt de Udgifter til Drift af Fredericia Station, der vedrører Færgefarten	- 0,8 —
Forøgelsen af Driftsudgifter ved projekterede Udvidelser, saafremt Forbindelsen vedvarende skal baseres paa Færgedrift	- 0,6 —
I alt	ca. 2,8 Mill. Kr.

Udgifter til Driften af en fast Bro:	
Brosens Vedligeholdelse	ca. 0,1 Mill. Kr.
Driften af den forøgede Banelængde paa Strækningen Kauslunde—Fredericia	- 0,3 —
I alt	ca. 0,4 Mill. Kr.

Der vil altsaa fremkomme en aarlig Driftsbesparelse i Tilfælde af Broanlæggets Udførelse af ca. 2,4 Mill. Kr., hvilket i Forhold til ovennævnte Sum af 24,9 Mill. Kr. repræsenterer ca. 10 pCt. aarlig til Forrentning og Amortisation.

I foranstaaende Opgørelse er ikke regnet med det Tab i Indtægt, som Nedlæggelsen af Strib Station vil medføre, idet dette Tab rigeligt ækvivaleres ved Besparelser i Personaleudgifter med Hensyn til en Del Tog- og Lokomotivpersonale som følge af, at Broanlægget medfører en kortere Befordringstid og tillader en bedre Udnyttelse af dette Personale, end Tilfældet er nu.

Som foran nævnt var Ulemperne ved Dampfærgeforbindelsen mellem Jylland og Fyn allerede i Firserne i forrige Aarhundrede saa følelige, at der af Statsbaneanlæggene blev foretaget omfattende Undersøgelser for at konstatere Muligheden for Bygningen af en Bro over Lillebælt. Siden da har Statsbanerne arbejdet med Opgaven, og der har i Aarenes Løb været udarbejdet en Række Projekter, idet man stadig har taget Hensyn til de ved andetsteds udførte store Broanlæg indvundne Erfaringer og til de rent tekniske Fremskridt, som efterhaanden har fundet Sted.

Det Forslag, som nu forelægges, forudsætter, at den nuværende Fredericia Station nedlægges som Centralstation og erstattes med en ny, der dog ikke fjernes nævneværdigt fra Fredericia By, idet den ny Hovedbygning er tænkt lagt kun ca. 1,5 km fra Byens Midte, jvfr. Plan 1. Stationen tænkes bygget som Gennemkørselsstation for Strækningerne Aarhus—Kolding og Aarhus—Nyborg, men med Rebroisement for Strækningen Kolding—Nyborg. Saaframt det engang i Fremtiden viser sig paakrævet, vil Stationen kunne udvides til Gennemkørselsstation ogsaa for den sidstnævnte Strækning. Det nuværende Dobbeltspor fra Vejle er fra et Punkt omtrent midt mellem Pjødsted og Fredericia tænkt ført mod Øst og i en Bue mod Syd saa tæt som muligt ind til Byen, hvor Stationen anlægges, og Sporet deles i to Par Dobbeltspor, hvoraf det ene Par føres mod Syd over Broen til Fyn og det andet Par i en Bue mod Vest, indtil det forenes med det nuværende Dobbeltspor mellem Fredericia og Taulov. Disse Dobbeltspor udflettes saaledes, at der ikke mellem dem finder Krydsninger Sted i Niveau. Vejskæringerne bringes ligeledes ud af Niveau med Sporene. De forskellige Sporgrupper for Rangering samt Remiseanlægget anbringes paa Stationens vestlige Side, og herfra føres et Spor til Havnen og den nuværende Station, der fremtidig er forudsat

benyttet som lokal Godsstation. Anlægget paa Jyllandssiden vil eventuelt senere kunne suppleres med et særligt Sporpar, der fra Broen føres mod Vest indtil Tilsutning med den bestaaende Banc omtrent ved Taulov, saaledes at gennemgaaende Tog mod Syd og Vest ikke behøver at føres over Fredericia.

Paa Fyn føres Banelinien fra Broen i en stor Bue mod Øst mellem Middelfart By og Sindssygehospital og sluttes til den sydlige Ende af Middelfart Station. Fra den nordlige Ende af Middelfart Station føres Banelinien mod Sydøst, hvor den sluttes til det nuværende Dobbeltspor paa Kauslunde Station. Banelinien til Strib og Strib Station nedlægges. Det samme gælder den nuværende Banelinie mellem Kauslunde og Middelfart.

Ved tidligere Projekter har det været forudsat, at den nuværende Station ved Middelfart blev nedlagt og erstattet med en ny Station mellem Byen og Sindssygehospital. Da en saadan ny Station kun meget vanskelig kan faa Forbindelse med Havnebaugen, og da en Flytning af Stationen ikke blot vil medføre en Forskydning af Grundværdierne i Byen, men ogsaa andre Ulemper af ren lokal Natur, foreslaar man nu den ovennævnte Ordning, der frembyder et lidt billigere Anlæg og kun medfører en uvæsentlig Forlængelse af Banelinien.

Stigningsforholdene paa de nye Banelinier overstiger intet Steds den paa de tilstødende bestaaende Linier anvendte Maksimumsstigning (8,3 ‰).

Den faste Forbindelse over Lillebælt foreslaas herefter udført som en for Jernbanedrift indrettet dobbeltsporet Højbro — jfr. Plan 4 og 5 —, som dog for ogsaa at kunne tilfredsstille den almindelige Vejfardeels Behov suppleres med et Hængefærgaanlæg, hvorom nærmere nedenfor.

Det vil ganske vist være lidt billigere at bygge en lav Bro, men Hensynet til Sejladsen vil i saa Fald kræve et bevægeligt Brofag, der vil medføre Udgifter til Betjening og Sikringsanlæg naar disse Udgifter kapitaliseres og tillægges Anlægsudgiften til den lave Bro, vil den kun blive uvæsentlig billigere end Højbroen, der i ganske anden Grad giver fri Gennemsejling for Skibsfarten. Hertil kommer, at Toggangen over Broen vil blive meget betydelig, saaledes at en lav Bro vilde være spærret for Gennemsejling i et ret stort Tidsrum af Døgn. Det kan derfor med Sikkerhed forventes, at Tanken om en lav Bro netop i dette Farvand, hvor det i Forvejen er ret vanskeligt at navigere, vil støde paa meget stærk og formentlig berettiget Modstand fra Skibsfartens Side.

Hertil kommer, at en lav Bro, hvor al Skibsfart skal ledes igennem et enkelt ret snævert Gennemsejlingslag, der ikke til enhver Tid er frit, i langt højere Grad er udsat for Paasjlinger end en Højbro. En Paasejling af Lavbroens bevægelige Fag vil kunne gøre Broen ufarbar for længere Tid, og al Forbindelse mellem Jylland og Fyn vilde da være afbrudt. Af Hensyn til Toggangens Sikkerhed og for at undgaa Aarsager til Togforsinkelser maa man derfor ogsaa fra et jernbanemæssigt Synspunkt fraraade Anlægget af en Lavbro.

Om Anlæg af en Tunnel kan der næppe blive Tale. Ramperne til en saadan maa paa Grund af den overalt i Bæltet værende store Vanddybde begynde meget langt inde i Land, og Bekostningen ved et Tunnelanlæg vilde derfor blive uforholdsmæssig stor, antagelig mere end det 3-dobbelte af de tilsvarende Udgifter ved Anlægget af en Højbro.

For Anlæg af en Højbro er de naturlige Forhold derimod gunstige, idet Bredderne paa begge Sider af Bæltet er temmelig høje.

Ifølge det foreliggende Forslag føres Broen over Bæltet ca. 400 m Vest for Kongebroen paa Fyns Side og ca. 200 m Vest for Snøghøj Færggaard paa Jyllandssiden. Bredden af Bæltet er her ca. 850 m, og Tilslutningen til Land kan her ske paa gunstig Maade; endvidere maa det efter de foreliggende Erfaringer antages, at en Bro paa dette Sted saa lidt som muligt vil blive berørt af Isen. Bunden er jævn og bestaar af fast Ler dækket af et tyndt Lag Grus. Vanddybden er paa Miden ca. 40 m. Broens Midterfag er tænkt bygget med en Spændvidde paa ca. 220 m og Faget paa hver Side af dette med en Spændvidde af ca. 150 m, medens de to Strømfag nærmest Land faar en Spændvidde af ca. 130 m. Fagene ved Landtilslutningen er tænkt bygget med en Spændvidde af ca. 73 m. Overbygningen foreslaas lagt i en saadan Højde, at Broens Underkant i de 3 midterste Strømfag kommer ca. 33 m over dagligt Vand, hvilket vil tillade Passage for næsten alle Handelsskibe og for Marineskibe.

Til Broens Overbygning tænkes anvendt Jern under Hensyn til de store Spændvidder og de store Funderingsdybder. Pillerne er derimod tænkt udført af Jernbeton. Spørgsmaalet om, hvilken Art af Materialer der skal anvendes, bør dog baade af økonomiske og tekniske Grunde først finde sin endelige Afgørelse efter foretagne Udbydelser, saaledes at der forbeholdes Administrationen Ret til paa et senere Tidspunkt at træffe det endelige Valg mellem de Materialer, der skal anvendes.

Af Bilaget fremgaar det, at Udgifterne ved Anlægget — inklusive Hængefærgen — vil kunne anslaaes til ca. 33,8 Mill. Kr. foruden Udgifterne til Arealerhvervelse og Anlægskapitalens Forrentning under Anlægsperioden.

De sædvanlige Begunstigelser med Hensyn til Erlæggelsen af Skatter og Afgifter, som indholdes i tidligere Love om Statsbaneanlæg, foreslaas ligeledes indrømmet over for de her omhandlede Anlæg m. v., hvorhos Bestemmelserne i Lov Nr. 105 af 18. April 1910 om Jernbaneskyld, jfr. Lov Nr. 528 af 4. Oktober 1919, foreslaas bragt til Anvendelse paa disse.

Med Hensyn til Midlerne til de heromhandlede Arbejders og For-

anstaltningers Gennemførelse forudsættes det, at Finansministeren benyndiges til, efterhaanden som der bliver Anvendelse derfor, at tilvejebringe de fornødne Beløb — herunder til Arealerhvervelser — ved Overdragelse til Kongeriget Danmarks Hypotekbank af hertil svarende Statsbaneobligationer, som udstedes af Ministeren for offentlige Arbejder paa Statsbanernes Vegne.

Obligationerne, som fritages for enhver Afgift, forrentes og afdrages af Statsbanerne, men forsynes af Finansministeren med Paategning om, at Staten overtager fuld Garanti for Kapital og Rente.

Rentefod, Tilbagebetalingsbestemmelser og Obligationernes øvrige Indhold samt vilkaarene for deres Overdragelse til Hypotekbanken fastsættes af Finansministeren efter Forhandling med Ministeren for offentlige Arbejder.

Spørgsmaalet om Anlæg af en Vejbro i Forbindelse med Jernbanebroen har i den senere Tid været stærkt fremme, og man har derfor ladet Spørgsmaalet underkaste en nærmere Undersøgelse.

Skal Jernbanebroen paa normal Vis overføre Vejfardelesen, maa den forsynes med en dertil svarende særlig Kørebaue. Dette vil kunne gøres paa forskellig Maade.

Man kan udkrage Jernbanebroens Tværbjælker, saaledes at der paa hver Side af Broen tilvejebringes en Kousol for hver Færdselsretning. Merudgiften ved Tilvejebringelsen af saadanne Kousoller, inkl. Vejarbejder og Forstærkning af Brooverbygningen, anslaaes til ca. 5,9 Mill. Kr.

Vejbanen vil kunne føres op over Jernbroen, hvilende paa dennes Hoveddragere; Vejbanen bliver da beliggende i en Højde af ca. 41 m over Vandet. Merudgiften ved denne Ordning i Sammenligning med en ren Jernbanebro anslaaes til ca. 6,6 Mill. Kr. (inkl. Udgiften til fornødne Vejræmper m. m.). Endvidere kunde man gøre Broen bredere og anbringe Kørebanen ved Siden af Jernbanen. Merudgiften ved en saadan Ordning inkl. Vejarbejde og Forstærkning af Broens Over- og Underbygning m. v. anslaaes til ca. 6,5 Mill. Kr.

Endelig kunde man bygge en særlig Vejbro ved Siden af Jernbanebroen paa lilles Piller. Merudgiften herved anslaaes til i alt ca. 10 Mill. Kr., inkl. Udgiften til de fornødne Vejræmper m. v.

Saa vidt vides, overtøres der for Tiden over Lillebælt aarlig ca. 20,000 Stykker Motorkøretøjer foruden et ganske uvæsentligt Antal andre Køretøjer. Afgiften for disse Køretøjers Overførsel kan i Gennemsnit anslaaes til ca. 5 Kr. pr. Stk. svarende til en aarlig Afgift paa i alt ca. 100,000 Kr. Med en Stigning af Køretøjernes Antal paa 100 pct. til ca. 40,000 Stk., kan der kun paaregnes en aarlig Afgift paa ca. 200,000 Kr., og der synes saaledes ingen Udsigt til en blot nogenlunde rimelig Forrentning af Udgiften til et almindeligt Vejbroanlæg, hvorfor man ikke mener at burde stille Forslag herom.

Imidlertid vil Jernbanebroen paa en forholdsvis billig Maade kunne tjene til Overførelse af Vejtrafikken, naar den forsynes med et Hængefærgaanlæg. Dette vil kunne gøres dobbeltsporet med Køreskinnerne opnægt under Brobanen. Forsynes det med 2 Motorvogne og 2 Bivogne, kan Merudgiften ved et saadant Anlæg anslaaes til ca. 1,8 Mill. Kr., inkl. de fornødne Vejarbejder og Ændringer af Broanlægget.

Saadanne Hængefærger havest forskellige Steder, bl. a. i Tyskland over Kielerkanalen, og har vist sig meget driftssikre og hensigtsmæssige til Overførelse af Vejfardeles. Færger er tænkt ca. 11 m lang og vil saaledes kunne overtære 2 større Automobiler eller 3 Fordvogne. Den vil i Lobet af meget kort Tid (ca. 5 Minutter) kunne udføre Transporten over Bæltet, og vil saaledes have en meget betydelig Transportevne, der yderligere vil kunne forøges ved Anvendelse af Bivogne.

Det skal derfor foreslaas, at der tilvejebringes et saadant Hængefærgaanlæg paa Betingelse af, at de paagældende Amter overtager den fremtidige Vedligeholdelse af de nye Vejstykker, medens Driften og Vedligeholdelsen af selve Hængefærgerne overtages af Statsbanerne.

Man forudsætter, at der opkræves en passende Afgift for Færgens Benyttelse, saaledes at der foruden Dækning af Driftsudgifterne tillige opnaas en rimelig Forrentning og Amortisation af Anlægskapitalen.

BOLINDERS

Raolie-Motorer

Skibs-Motorer · Stationærer-Motorer

Ingen Vandindsprøjtning.

Ingen Kompressor.

Øjeblikkelig Igangsætning ved elektr. Starteanordning.
Meget ringe Brændstofforbrug.

Ældre Bolindertyper moderniseres.

Forlang Tilbud.

HARRY LEVIN, Enerepræsentant for Danmark.

Frederiksgade 1. Ingeniørafdelingen. København.

Telefon: Central 59 - 5995.

Telegr.-Adr.: FAIRLEVIN

Fragtmarkedet.

I det hele kan Fragtmarkedet betegnes som fast, skriver »Fairplay«, da der ikke har vist sig yderligere Svagthed i de hjemgaaende Markeder, medens Kulraterne fra Wales, hvis der kan siges noget om dem, nærmest er fastere. For ikke længe siden var det højeste, der kunde opnaas fra Cardiff til Vest-Italien eller Port Said 9/, men i Løbet af den sidste Uge, maa man tro, at der er gjort Forretninger til den noget højere Rate af 10/ pr. Ton. Dette er ganske vist ikke meget, men naar Rederne maa anstrænge sig til det yderste for at faa Balance i Tjningene, bidrager 1/ pr Ton paa Kulfragterne dog noget til at undgaa Tab. Nogen Lysning er der dog paa Fragtmarkedet, idet Stillehavsmarkedet er livligere. Fornylig er der gjort en stor Forretning derfra med Tømmerlaster til Japan, medens Kornraterne til U. K./Kont. vedbliver at være faste til 37/6 pr. Ton. Andre Stillehavsfretninger er ogsaa noget bedre, som f. Eks. fra Salpeterhavnene til U. S. Galveston/Boston Range er en eller to Baade blevet sluttet til \$ 5,10 imod \$ 5 tidligere. Forretningerne synes ogsaa at udvikle sig fra Australien til Japan, hvor en eller to Baade er blevet sluttet til to Lossehavne for 28/9 pr. Ton. Dette er meget opmuntrende for Fragtmarkedet, især da det maa erindres, at Australien endnu ikke er traadt ind i Markedet med Begær efter Korntonnage til U. K./Kont, hvad der vil ske i Begyndelsen af det ny Aar. Nogle Baade er blevet sluttet fra Portland (Or), Puget Sound, etc., for Hvede og for Mel til Japan eller Kina til fra \$ 6 til \$ 6½ pr. Ton a 2,000 lb. og er i Begreb med at slutte yderligere for to eller tre fortsatte Rejser. Der er ingen Tvivl om, at der sluttelig vil være en betydelig Tonnage, som sejler mellem de nordlige Stillehavshavne og Japan, Kina og Australien, som, naar Japans Begær er tilfredsstillet, vil blive nødt til at søge Beskæftigelse hjemmefter. Dette er en Sag, som Rederne bør have i Erindring, da der ikke er Mangel paa Tonnage i de østlige Farvande.

Det østlige Marked er tvært med at vise mere Efterspørgsel efter Tonnage, skønt Fragtraterne gennemgaaende er haandhævet, er Befragtingerne kun ringe. Mauritius, der har befragtet for December Afskibning til 27/3 a 27/6 U. K. er rolig for Øjeblikket, og Kul fra Durban til de østlige Depoter er uforandret. Bombay har befragtet en jævn stor Damper for December—Januar for 25/ paa Dødvægtsbasis til Middelhavet/U. K./Kont. en Havn til en Havn, hvilket kan gæntages.

Det hjemadgaaende Marked fra Middelhavet viser ingen Bedring, det er snarere blevet ringere, og de lidt højere Rater, som Afskiberne byder, har ikke kunnet hidlokke den ønskede Tonnage i tilstrækkelig Mængde. Her til bidrager det, at Julen staar for Døren, hvad der vil foraarsage Ophold. Til Amerika, kan opnaas Ertslaster fra Algier til fra 7/ til 7/6 f. d. og Huelva er aaben til 10/6 paa Tinto Terms.

Sortehavet er afgjort roligere, men hvad Donau angaar er der kun en ringe Ændring i Fragtraterne. De sydlige russiske Havne har optaget betydelig Tonnage, men det er lykkedes Befragterne at faa Fragten sat ned med mindst 6 d. Der slutes nu til c. 13/6 for Kont. med 6 d. ekstra for U. K. Aleksandria er fast og er i Stand til at befragte store Dampere til fra 10/9 til 11/ pr. 60 Cbf. til Hull med Option for London med 1/ ekstra November og December Afskibning, hvilket rimeligvis ogsaa kan opnaas for Januar.

Fra Argentina er der gjort meget faa Forretninger for tidligere Lastning end Januar—Februar. For Februar—Marts Lastning er Tonen fast til fra 22/6 til 23/6 efter Størrelse, Basis Lastning »up river« til U. K./Kont. med Options.

Hvad Amerika angaar har Nothern Range gjort ad-

skillige Forretninger til 3/6 pr. Qr. til Hull og 3/7½ London og er aaben for mere Tonnage paa samme Betingelser.

Kjøbenhavns Skibssalg-Bureau.
ved CHARLES HVILSOM,
21, Havnegade 21.
Køb og Salg af Sejl- og Dampskibe.
Forlang Katalog. Send Opgave.

Skibsefterretninger.

Dampskibe.

Det forenede Dampskibsselskab. Alexandra ank. Boston 27./11. — Algarve ank. Almeria 27./11. — Arizona ank. Bahia Blanca 20./11. — Arkansas afg. Norfolk 14./11. til Aarhus. — Beira afg. Antwerpen 25./11. hertil. — Bergenhushus afg. Slavanger 28./11. hertil. — California ank. Buenos Aires 21./11. — Charkow afg. Libau 27./11. hertil. — Dania ank. Swansea 21./11. — Delaware afg. Montreal 15./11. hertil. Douro afg. Oporto 23./11. hertil. — Ebro afg. Esbjerg 24./11. til London. — Ella afg. herfra 26./11. til Hamburg. — Erik II ank. Antwerpen 26./11. — Esbern Snare ank. Hamburg 26./11. — Esbjerg ank. hertil 27./11. — Florida afg. Norfolk 14./11. til Aalborg. — Frederik VIII afg. Christiania 21./11. til New York. — Frode afg. Montreal 26./11. hertil. — Garonne afg. Havre 26./11. til Bordeaux. — Gorm ank. hertil 24./11. — Halfdan afg. Danzig 27./11. til Reval. — Harald ank. Reval 26./11. — Hellig Olav ank. New York 24./11. — Helmer Mørch ank. hertil 24./11. — Hindsholm ank. Aalborg 28./11. — Hjortholm afg. Göteborg 24./11. til Garston. — I. C. Jacobsen afg. Antwerpen 25./11. hertil. — Ivar afg. Teneriffe 20./11. til Golfen. — Jolantha ank. Stettin 26./11. — Katholm ank. Manchester 25./11. — Kentucky ank. Swansea 26./11. — Knud II ank. Frederikshavn 21./11. — Louisiana afg. Göteborg 21./11. til Barry. — L. P. Holmblad ank. Riga 19./11. — Magnus ank. Antwerpen 22./11. — Maja ank. Stettin 27./11. — Maryland afg. Cardiff 6./11. til Puerto Belgrano. — Minsk afg. Lissabon 23./11. hertil. — Moskva afg. London 27./11. til Danzig. — Nevada ank. Santos 26./11. — Niels Ebbesen afg. herfra 27./11. til Danzig. — Odin ank. hertil 28./11. — Olaf ank. Boulogne sur Mer 20./11. — Oregon afg. Bahia 20./11. til Madeira. — Oscar I ank. hertil 27./11. — Pennsylvania ank. Tyne 20./11. — Rhone afg. herfra 23./11. til London. — Rita afg. Aarhus 26./11. til Hamburg. Saga ank. Antwerpen 27./11. — Seine ank. Havre 27./11. — Skjold ank. Newcastle 25./11. — Svanholm afg. herfra 26./11. til Manchester. — Svend II ank. Galveston 25./11. — Taarnholm afg. Swansea 24./11. hertil. — Texas ank. hertil 28./11. — Tiber ank. hertil 18./11. — Tjaldur afg. herfra 27./11. til Riga. — Tomske afg. Tunis 26./11. til Marseilles. — Trondhjem ank. hertil 25./11. — Tula er ank. Valencia. — Uffe ank. Middelfart 25./11. — United States ank. New York 19./11. — Viking afg. herfra 15./9. til Melbourne. — Virginia afg. New York 24./11. hertil. — Yrsa ank. Hamburg 26./11. — Brynhild ank. hertil 24./11. — Svanhild ank. hertil 27./11. — Svava afg. Libau 23./11. til Grimsby. — Botnia ank. Reykjavik 27./11. — Island ank. hertil 18./11. — Sleiþner ank. hertil 23./11.

Dansk-fransk Dampskibsselskab. Lifland, O. H. Petersen, ank. Dieppe 24./11. — Normandiet, K. H. Petersen, ank. Ghent 25./11. — Slesvig, Weichardt, ank. Cardiff 26./11. — Kurland, Berendsen, ank. Oporto 11./11. — Bretagne ank. Kjøbenhavn 21./11. — Grønland, Kruse, ank. Antwerpen 21./11. — Estland, Sørensen, ank. Sundsvall 26./11. — Skaane, Kyhn, ank. Haderslev 25./11. — Bornholm, Hansen, afg. Liverpool (N. S.) 26./11. til Murray Bay.

Dania. Esther Maria afg. Råfö 26./11. til London. — Irene Maria ank. Lissabon 25./11. — Elie ank. Koika 18./11. for Calais eller Dunkerque. — Mary afg. Hernösand 26./11. til Boulogne.

Dana. Danebrog ank. Skien 26./11. — Danefelt ank. Ridham Lock 25./10. — Danholm ank. Vejle 24./11. — Danelag ank. Rouen 27./11. — Danemark ank. Skien 19./11. — Danery afg. Petrograd 20./11.

C. K. Hansen. Aalborg ank. Rochefort 18./11. — Amalienborg ank. Mejillones 21./11. — Brattingsborg ank. Baltimore 23./11. — Børglum ank. St. Thomas 22./11. — Christiansborg afg. Rio de Janeiro 24./11. — Dansborg pass. Fogo 21./11. — Ellensborg ank. Odense 20./11. — Elsborg afg. Kjøbenhavn 22./11. — Flynderborg ank. Grangemouth 24./11. — Fredensborg pass. Beachyhead 23./11. — Frederiksborg ank. Aalborg 26./11. — Hammershus afg. Newport News 17./11. — Jelling ank. Burntisland 24./11. — Jomsborg ank. Korsør 23./11. — Jungshoved afg. Santos 23./11. — Jægersborg afg. Boness 23./11. — Kronborg ank. Alex-

ambria 23./11. — Lilleborg ank. Rochester 24./11. — Rosenborg ank. Kjøbenhavn 21./11. — Silkeborg ank. Trångsund 17./11. — Skanderborg ank. St. Nazaire 11./11. — Skodsborg pass. Skagen 26./11. — Spigerborg ank. Randers 24./11. — Stegelborg ank. Vexen 24./11. — Sønderborg ank. Aalborg 9./11. — Taarnborg ank. Middelfart 25./11. — Uraniborg ank. Paranagua 17./11. — Viborg ank. Trångsund 13./11. — Ørkild afg. Maranhao 15./11. — Ørneborg ank. Ghent 23./11.

Heimdal. Simone, Rathje, afg. Boness 26./11. — Vera, Riso, ank. Raumo 26./11. — Anine, Larsen, ank. Grangemouth 22./11. — Romo, Christensen, ank. Hernösand 23./11.

Orient. Arabien afg. Nanaimo 12./11. — Bolivia ank. Sidney 27./11. — Indien afg. Taltal 16./11. — Kina afg. Aalborg 28./11. — Natal ank. Bilbao 26./11. — Parana ank. Eureka 18./11. — Rhodesia ank. Nakskov 10./11. — Transvaal pass. Gibraltar 24./11.

Orion. Vega ank. Hull 23./11. — Sirius ank. Hartlepool 25./11. — Polaris ank. St. Nazaire 21./11. — Orion ank. Kristinestad 27./11. — Venus ank. West Hartlepool 23./11. — Anneberg ank. Aarhus 24./11.

J. Lauritzen. Helene afg. Odense 23./11. til Sundsvall. — Carmen pass. Helsingør 25./11. for Pargas. — Inger pass. Skagen 27./11. for Kjøbenhavn. — Nerma afg. Holmsund 26./11. til Alicante. — Britta ank. Sevilla 25./11. — Gerda afg. Kjøbenhavn 24./11. til Hangö. — Harriet afg. Hernösand 24./11. til Fraserburgh. — Nancy afg. Mæntyluo 24./11. til Rouen. — Niobe ank. Valencia 23./11. — Gunver afg. Wiborg 25./11. til Perth. — Johanne pass. Gibraltar 25./11. for Hull. — Marie ank. Porto 23./11. — Nautik pass. Gibraltar 24./11. for London. — Neptun pass. Portland 25./11. for Barcelona. — Dorrit ank. Mæntyluo 26./11. — Jenny ank. Bordeaux 26./11. — Randi ank. Sundsvall 23./11. — Alfa ank. Vejle 24./11.

Svendborg. H. A. Hansen, Hansen, ank. Kotka 26./11.

Æro. Emanuel, Svane, ank. Grangemouth 21./11. — Erindring, Nielsen, ank. Frederikshavn 22./11. — Energi, Jensen, ank. Dieppe 22./11. — Enigheden, Jensen, ank. Southampton 23./11.

Sejlskibe.

Panis. Ingrid, Petersen, afg. Cardiff 4./10. til Trinidad. — Kaj Hvilso, Wulff, ank. Cardiff 13./11. — Johanne, Larsen, afg. Port of Spain 18./10. til Newcastle. — P. Rasmussen, Larsen, afg. Tralles 28./11. til Dahouet. — Dagny, Petersen, pass. Helsingør 11./11. for Stornoway. — Elisabeth Eff, Nielsen, ank. Jersey 27./11. — Dronning Louise, Hansen, ank. Helsingør 24./11. — Vesta, Godtfredsen, ligger i Svendborg. — Vega, Købke, afg. Hundested 26./11. til Pernau. — Ella Eff, Hvenegaard, ank. Dysart 22./11.

Svendborg. N. P. Petersen, Petersen, ank. Bridgeness 21./11. — Fortuna, Jørgensen, pass. Kjøbenhavns Red 21./11. — Sigrid, Hansen, afg. Exmouth 21./11. til Fowey. — Ludvig, Jørgensen, ank. Faversham 21./11. — Albert, Mou, Rasmussen, ank. Helsingør 27./11. — Concordia, Henriksen, pass. Dover 21./11. til Fenit Pier. — Marie, Nielsen, afg. Dysart 22./11. til Rudkjøbing. — Garibaldi, Jørgensen, er ank. Boston. — Willemoes, Eriksen, ank. Haderslev 22./11. — Neptun, Sørensen, ank. Bridgeness 22./11. — Concordia, Møller, afg. Dysart 22./11. til Lohals. — Pallisen, Jensen, afg. Helsingør 23./11. til Yersey. — Emanuel, Petersen, ank. Lübeck 23./11. — Olga, Mouritzen, afg. Sundsvall 24./11. til Yersey. — Minerva, Sørensen, ank. Helsingør 24./11. for Vannes. — Britannia, Rasmussen, ank. Fecamp 26./11. — Svendborgsund, Christensen, ank. London 23./11. — Curt, Jørgensen, ank. London 23./11. — C. V. Petersen, Petersen, ank. Coruna 25./11. — Leif, Jørgensen, ank. Plymouth 24./11. — Confidence, Mouritzen, ank. Göteborg 25./11. — Cathrine, Hansen, afg. Fowey 24./11. til Göteborg. — Jens Nielsen, Nielsen, ank. Dysart 26./11. — P. Rasmussen, Larsen, afg. Tralle 26./11. for Dalhouet. — Johanne, Jensen, afg. Grangemouth 27./11. til Karrebæksminde.

Æro. K. Hay, Petersen, er ank. Aalborg. — Neptunus, Jensen, ank. Augustenborg 20./11. — Bien, Petersen, ank. Struer 20./11. — Triton, Andersen, er ank. Trinidad. — Skandia, Harris, afg. Dysart 19./11. til Rudkjøbing. — Nathalia, Eriksen, ank. Larvik 19./11. — Noa, Hansen, ank. Dysart 21./11. — Svalen, Rosenbeck, afg. St. Johs (N. F.) 20./11. til Fogo. — N. J. Schmidt, Rasmussen, ank. Port Leven 22./11. — Elisabetha, Christensen, afg. Falmouth 21./11. — Energi, Stegmann, afg. Valencia til Setubal. — P. R. Nielsen, Petersen, ank. Middelfart 22./11. — Niels, Rasmussen, ank. Horsens 22./11. — Susanne, Aaberg, ank. Havre 21./11. — Svalen, Rosenbeck, ank. Fogo 22./11. — Marna, Boye, er afg. St. Luca til Marstal. — Mars, Olsen, ank. Oporto 22./11. — Uranus, Stegmann er afg. Oporto. — San, Petersen, afg. Dysart 23./11. — Frem, Jørgensen, ank. St. Johns 22./11. — Gloria, Christensen, ank. Laguary 22./11. — Herkules, Bager, ank. Kjøbenhavn 23./11. — Bonavista, Christensen, afg. Dysart 23./11. til Fjellebroen. — Iwirit, Christensen, pass. Prawle Point 23./11. for Ballina. — Alfa, Christensen, ank. Fowey 23./11. — Fuglen, Schmidt, ank. Faverstone 23./11. — Galathea, Nielsen, afg. Rabat 23./11. — Astræa, Dam, ank.

Littlebay 23./11. — Pampa, Andersen, ank. Kjøbenhavn 23./11. — Willemoes, Jensen, afg. Bridport 23./11. — Caroline, Jørgensen, ank. Southampton 24./11. — Polarstjernen, Hansen, ank. Plymouth 25./11. for Modvind. — Arietis, afg. Oporto 23./11. til Setubal. — Margaret, Fabricius, ank. Kotka 26./11. — Duen, Hay, ank. Sønderborg 26./11. — Gerda, Staugaard, er ank. Falmouth for Hull.

Havarier og Forlis.

Den 21. ds. opstod der Ild i Agterlasten paa Ø. K.'s Motorskib »Java«, der da stod fast ved Sletterhage. Ilden havde saa kraftigt fat, at Flammerne stod flere Alen op fra Lugerne. For at faa Bugt med Ilden maatte Svitzer-Dampere, der laa paa Stedet, pumpe Agterskibet fuldt af Vand. En stor Del af Lasten, der bestaar af Copra og Oljekager, blev beskadiget. Ilden var enten opstaaet ved Selvantændelse eller ved en Arbejders Uforsigtighed ved Cigarettrykning. Efter at Ilden var blevet slukket, er »Java« den 22. ds. bragt flot.

Det ostasiatiske Kompagni meddeler den 22. ds.: Firmasteren »Dana«, som den 21. ds. grundstødte ved Masnedo, er kommet flot ved egen Hjælp.

Den, den 9. Oktober d. A., ved Oxeløsund strandede danske Damper »Bretagne«, hvis Fører Kaptajn H. Chr. Lund mistede Livet ved denne Lejlighed, er nu taget af Grunden af en svensk Bjergningsdamper og bragt ind til Kjøbenhavn, hvor den skal reparere den ikke ubetydelige Skade, den har taget paa Skrog og Maskine, ved Søndre Værft.

Nybygninger, Køb og Salg.

Fra Aktieselskabet Burmeister & Wains Maskin- og Skibsbyggeris Skibsværft paa Refshaleen foretoges den 15. ds. en vellykket Prøvetur med Dieselmotorskibet »Nordbo«, bygget for Regning Aktieselskabet Dampskibsselskabet Norden, her. Skibet, bygget til British Lloyd's højeste Klasse, er bestemt til Fragtfart og har følgende Hoveddimensioner: 380' 0" × 53' 6" × 36' 0", og Bæreevnen er c. 8.000 Tons d. w.

Det er forsynet med to Hoveddieselmotorer af nyeste Type, der tilsammen skal kunne udvikle 2,600 IHK.

All Dæksmaskineri bliver elektrisk drevet.

I Prøveturen deltog Repræsentanter for Dampskibsselskabet og Værftet.

En ny Lastdamper til Dampskibsselskabet Heimdal (Rederiet Martin Carl) blev den 24. November sat i Vandet ved A/S. Helsingørs Jernskibs- og Maskinbyggeri.

Ved Afløbningen døbttes Skibet af Fru Grosserer H. Klitgaard med Navnet »Martin Carl«. Tilstede ved Afløbningen var desuden Repræsentanter for Dampskibsselskabets Bestyrelse og Selskabets korr. resp. Reder samt Medlemmer af Værftets Bestyrelse og Direktion.

Skibet, der bygges helt af Staal til Bureau Veritas højeste Klasse, er 248' 0" langt i Hoveddækket, 38' 0" bredt og 17' 6" dybt. Maskinen bliver Triple-Ekspansion med Overfladekondensation paa c. 750 indicerede HK., og Kedlerne udrustes med Wilh. Schmidts Overhedere.

Paa den ledige Bedding lægges Kølen til et Dieselmotorskib til Det Forenede Dampskibsselskab.

Fra Sø og Land.

Flaskepost. I Maj Maaned 1923 drev der Nord for Kalmar en Flaske i Land, i hvilken der blev fundet en Seddel med følgende Paaskrift: »Hjælp Argo 58° N. 16° Ø. Hjælp i Nød. Fra Argo.« Det drejer sig her om den sidste Efterretning fra den under en stærk Storm Natten mellem den 3. og 4. Marts 1920 paa den svenske Østkyst forliste svenske Bjergningsdamper »Argo«, der tilhørte Bjergningselskabet Neptun. Der er altsaa gaaet over tre Aar, inden denne Flaskepost blev fundet. (»Hansa«.)



INDHOLD:

Kjøbenhavn, den 29. November 1923. — Forslag til Lov om en Bro over Lillebælt. — Fragtmarkedet. — Skibsefterretninger. — Havarier og Forlis. — Nybygninger, Køb og Salg. — Fra Sø og Land. — Efterretninger for Safarende. — Kurser paa Kjøbenhavns Børs.

M. KJÆR, AALBORG. Vesteraagade
(ved Pontonbroen)
Alle Maskin- og Skibsreparationer udføres hurtigt
Telegr. adr. MASKINKJÆR Telefon 2371

Kurser paa Kjøbenhavns Børs.

København, den 28. November 1923.

Aktier.	Gjort til	Køber	Sælger		Gjort til	Køber	Sælger
Nationalbank	148½	148	148½	150	4½ 7/10 Jydske Land. Kreditf. 6. S.		
Privatbank	124	123¾	123¾	124	4 - do. do. 6. -		
Landmandsbank					4 - do. do. 5. -		
Handelsbank	135	136¾	136	138	3½ - do. do. 6. -	79½	81½
Københavns Diskonto- og Revisionsbank					3½ - Østift. Husm. Krdf.	88½	90½
Private Laanebank			72	74	4½ - do. do. do. 2. A.	89	91½
Haandværkerbank					4 - do. do. do. 3. Hoved-Afd.	86½	88½
Frederiksberg Bank					3½ - Jydske Husm. Krdf.	87	89½
Danske Sukkerfabrikker	287	285	285	286	4½ - do. do. do. 3. A.	84½	84½
Burmeister & Wains Fabrik	180	183	180	181	4½ - do. do. do. 2. -	89½	90
Forenede Bryggerier	240½	239½			4 - do. do. do. 3. Hoved-Afd.	81¾	82
Forenede Dampskibs-Selskab	85½	87	86½	87	4½ - Ny jydske Købst. 7. S.	86½	86½
Dampskibs-Selskabet Norden	244½	247½			4 - do. do. do. 7. -	80½	80½
do. Dannebrog	104	105½	104	104¾	4 - do. do. do. 6. -	91	93
do. Orient					3½ - do. do. do. 5. -		
do. Myren	122½	124	123½	124½	3½ - Vest sønderj. Konv. 5 S.	84¾	86¾
do. Torm					4 - Vest sønderj. 7. S.	79½	81½
do. Vendila	137½		138	138½	4 - do. do. do. 6. -	86	88
do. Progress	81½	83	82¾	84¾	4½ - do. do. do. 7. -	85	85½
Dansk-Fransk Dampskibsselskab	110	109	109¾	110	4 - Jydske Grundej. p. Land. 3. A.		
Østasiatisk Compagni	169	173½	171	172	4½ - do. do. do. 2. -	83¾	83¾
					4½ - Sønderj. Kreditf. 1. S.	84	84½
					4½ - Kbhvns. Hypotekf. 2. S.		81½
					5 - do. do. do. 2. -	86½	86½
					5 - Grundejernes Hypotekf. 2. S.		86½
					5 - Jydske Hypotekf. 3. A.	86¾	87
					5 - Østift. do. 3. -	86¾	87
Stats- og Kreditforenings-Oblig.							
3 10 nopsigelige Statsoblig.			58½	60½			
3½ - do. do.			67½	69¾			
3½ - Husejer Kreditk. 1. Afd. 1. S.			70¾	72¾			
4½ - do. do. 2. — 1. -			86¾	88¾			
3½ - Kbhvns. Kreditf. ikke amort.							
3½ - Konv. Kbhvns. Kreditf. . . .			80	82			
4 - Kbhvns. Kreditf. Oblig. 6. S.			84	86			
4 - do. do. 3. -			84¾	85			
4½ - do. do. do. 7. -	84¾		85	87			
3½ - Konv. Østift.			86½	86½			
4½ - Østift. Kreditf. Oblig. 11. -	86½		79¾	80½			
4 - do. do. do. 11. -			82¾	84½			
4½ - do. do. do. 7. -			84½	86½			
4 - do. do. do. 10. -	82¾		84¾	86½			
4 - do. do. do. 9. -			79¾	81			
4 - do. do. do. 8. -			82¾	83			
4 - do. do. do. 7. -			86¾	88½			
3½ - do. do. do. 6. -	82¾		88	90			
4½ - Østift. Kreditk. L.			89½	89½			
4½ - do. do. do. 4. -			84¾	86			
4½ - Fynske Kreditf. Obl.			85½	85½			
3½ - Konv. jydske Land.			79½	81½			
4½ - Jydske Land. Kreditf.							
4 - do. do. do. 7. -							
4 - do. do. do. 7. -							

Vekselkurser den 28. November 1923.

	à vista	10 D. D.	3 Md. D.
	Sælger	Køber	Køber
Stockholm 100 Kr.	147,90		
Christiania 100 -	93,60		
Hamburg pr. 100 Mk.			
London - 1 £	24,56		
Paris - 100 Francs	30,40		
Antwerpen - 100 -	26,15		
Zürich - 100 -	98,75		
Amsterdam - 100 Gylden	214,50		
Rom - 100 Lire	24,50		
Helsingfors - 100 f. Mk.	14,38		
Madrid - 100 Pesetas	73,40		
New York - 100 Doll.	563,00		
Prag	16,37		
Wien	82 *)		

pr. Million.

Diskonto i Nationalbanken: 6%, priv. Diskontenter: 7½%.
H. C. Møller, Bankforretning, 16, Ved Stranden.

DANSK SØFARTSTIDENDE

ABONNEMENTSPRISEN

er 3 Kr. pr. Kvartal, i Udlandet 18 Kr. pr. Aar. Enkelte Numre 35 Øre.
Abonnement modtages St. Annæ Plads 26, 10-3, hvortil ogsaa Bidrag
til Bladet m. v. adresseres, samt paa alle Postkontorer.

Bladet omdøles ved Postvæsenets Foranstaltning.

Enkelte Numre af »Dansk Søfartstidende« sælges paa Bladets Kontor og i Kioskerne.

AVERTISSEMENTSPRIS.

Første Side pr. mm à 45 mm Bredde 30 Øre
Siden overfor og ved Tekst samt Bagsiden do. 20 —
De øvrige Sider do. 15 —
Moderation for 13 Gange 26 Gange 52 Gange
5 pCt. 10 pCt. 20 pCt.

For Udlandet er Priserne 25 pCt. højere.

Udgivet af et Aktieselskab — Ansvarhavende Redaktør: V. KROGH.

Bladets Kontor: St. Annæ Plads 26, Kjøbenhavn K. — Telefon Nr. 4639.

Trykt hos J. Jørgensen & Co. (Ivar Jantzen).

DANSK SØFARTSTIDENDE.

ORGAN FOR DANMARKS SKIBSFART.

Nr. 49.

Kjøbenhavn, Torsdag den 6. December 1923.

30. Aarg.



M. B. COHIN

Toldbodvej 22.
KØBENHAVN K.

Telefon 1403.
Telegr.-Adr.: AMIANTE

Grundlagt 1848.

ENEFORHANDLING af Firmaet

HENRY WATSON & SON'S

MARINE AUXILIARY MACHINERY:

Ballast-, Circulations-, Duplex-, Simplex-, Luft- og Oliepumper, Downton- og transportable Skibspumper, Lysmaskiner, Evaporatorer, Fødevandsforvarmere og Filtre, Bronceforinger til Skrueaxler, Bronzepropeller, Kedelarmatur, Dækfittings, Reduktionsventiler.

TUXHAM RAAOLIE SEMI-DIESEL MOTORER

Er Resultatet af 40 Aars Erfaring og anvendes i Tusindvis over hele Jorden.

Stationære Motorer,
Transportable Motorer,
Motorer med direkte koblede Dynamoer etc.

MARINE MOTORER
10-300 HK.
MOTORSPIIL

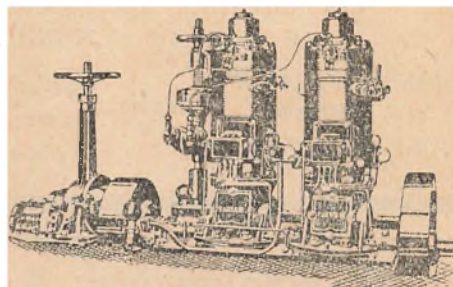

Mange Udmærkelser og Guldmedailler saamt Grand Prix

TUXHAM A/S
KØBENHAVN, VALBY

A/s FRICHS AARHUS

Dampkedler,
Dampmaskiner,
Dieselmotorer og
Raaolienmotorer
for Skibe og Landanlæg.

D. D. P. A.'s

Motorpetroleum

er

den bedste i Verden.

Soder aldrig Motoren til.
Absolut eksplosionssikker.
Betydelig mere Kraftudvikling end anden Petroleum og Motorolier.
Kan anvendes til alle Slags Motorer.
Bør og skal derfor udelukkende anvendes af enhver Motorejer.
NB. For at være sikker paa at faa den **ægte Motorpetroleum**, bør Forbrugerne endelig paase, at Emballagen — saavel Tønder som Tank — er forsynet med det **lovbeskyttede Varemærke!**



Det danske Petroleums Aktieselskab.



DE PRIVATE ASSURANDEURER
LIMITERET.
STIFTET 1786

SØ OG TRANSPORTFORSIKRING
SLOTSHOLMSGADE 5
KØBENHAVN K.

TELEFON CENTRAL 6 & 4104 TELEGRAM ADRESSE „PRIVATE“
AGENTURER I DE FLESTE PROVINSBYER.

NORTH EASTERN MARINE

ENGINEERING Co., Ltd.

WALLSEND-ON-TYNE OG SUNDERLAND

Maskinbyggeri, Kedelsmedie, Jernstøberi.
Metalstøberi og Kobbersmedie.

Krumtapaksler og Skrueaksler leveres fuldt færdige.
Smedearbejde af enhver Art udføres.

Specielt anbefales vore Værksteder for Reparationer og Forandringer af Skibsmaskiner samt alm. Maskinarbejde.

Telegramadresser: „NEWS, WALLSEND“ og „NEWS SUNDERLAND“.

Howaldtswerke, Kiel. Nybygninger og Reparationer

Generalrepræsentant for Danmark, Norge og Sverrig.
Carl Holtermann, Amaliegade 34, København K.
Telef. Central 10140 — Statsrungevej 393 — Telegr.-Adr.: Carholtermann

Aktieselskabet

Helsingørs Jernskibs- og Maskinbyggeri

paatager sig Nybygning og Reparation af Damp- og Dieselmotorskibe, Maskiner, Kedler og lign. Arbejder for Skibe indtil 7000 Tons d. w. Fabrikaer af Wilhelm Schmidts Overhedere til Marine-Brug.

2 Tørdokker, 338 resp. 375 1/2 engl. Fods Længde paa Kølbløkkene. — **Patent-Ophalingsbedding** for Skibe indtil 800 Tons Egenvægt.

Beskæftiger 1200 Mand. — Stort Lager af Materiale.

Telefon 40 og 91.

Tlgr.-Adr.: »Skibsværftet«.

C. K. HANSEN

DAMPKIBSREDERI

DAMPKIBS-, HAVARI- OG ASSURANCE-AGENTUR

BEFRAGTNING OG KØB OG SALG

AF DAMP- OG SEJLSKIBE

KØBENHAVN

29 B, Amaliegade.

Filial: HELSINGØR
2, Softegade.

Telegr.-Adr.: HANSEN

Central 72 (10 Ledninger)

Telefoner: { 50389 (6 Em. - 9 Fm.)

Statstelef. 13 (2 Ledninger)

Telegr.-Adr.: HANSEN

Telefon: Helsingør 972.

P. Brown jun. & Co.

Dampskibsrederi * Dampskibsagentur

Amaliegade 43. — Telegr.-Adr.: »Brown«. — Tlf. C. 276.

KAY DYHR

Kvæsthusgade 1, København K.

Telf. Centr. 8901 - 6886 - 6885. Tlgr.-Adr.: Kaydyhr - København.

Kunstig Træk- og

Oliefyrings-Anlæg

fra

JAMES HOWDEN & CO.

GLASGOW

A. EVENSEN & CO. A/s. Klarering og Befragtning.
Dyngarken 43. AARHUS Telefon 509 og 529.

SØMANDSLOVEN AF 1. MAJ 1923.

Vejledende Fremstilling
af Kontorchef i Handelsministeriet EMIL KROGH.

Indbunden 1 Kr 65 Øre pr. Expl.
gennemskudt med hvide Blade 2 — 00 , ,

Sertryk af »Dansk Søfartstidende«.

Det forenede Dampskibs-Selskab

Aktieselskab.

KJØBENHAVN K.

Telefon Nr. 6300, hvorigennem Omstilling til samtlige Kontorer og
Afdelinger i Kvæsthusgade Nr. 7 og 9.

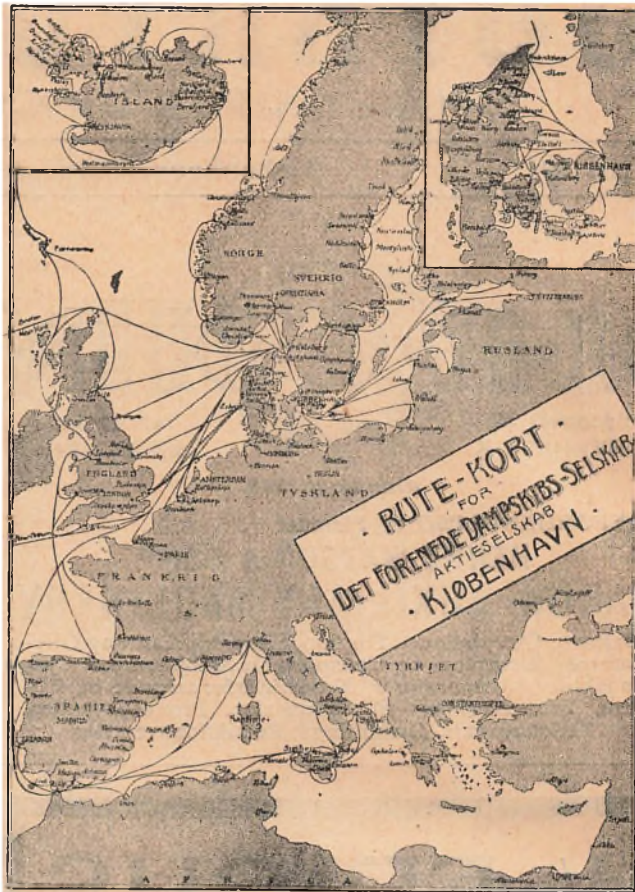

MOTORSIRENER

autm. Taagesignal - Havnepirer - Brandalarm

Tagensvej 41 H. A. SCHEPELER Telefon 9552

„Senta“ „Pacific“

Amaliegade 29 A. Telefon 4212.

Telegram-Adr.: „Steampacific“.

L. R. Schmith,

Korresponderende Reder

Danish Shipping Company Ltd. A/s

Set. Annæ Plads 28.

Kjøbenhavn K.

Skibs- og Havariagerter.

Befragtning, Klarering & Dampskibsekspedition.

Køb og Salg af Skibe og Kontrahering
af Nybygninger.

Telegr.-Adr.: PACAO.

Telefoner: 1535-5836.
Statstelefon: 527.

A/s FORSIKRINGSSELSKABET „CODAN“

Generalagenter P. SØHT & CO.

AFDELING FOR SØ- OG TRANSPORTFORSIKRING

Telefon 14,995

NIELS JUELSGADE 9, 2. S.

Telegr.-Adr.: »Gnirdos«

R. Møllers Skibsværft

Telefon 246. **FAABORG** Telefon 246.

**Nybygning og Reparation
af Træskibe.**

**Patent-Ophalingsbedding for
450 Tons Egenvægt.**

CHR. LANGKILDE

Nyhavn 14 - København K.

Telf. C. 11325.

Repræsentant
for

SKANDIA
Raaolliemotorer

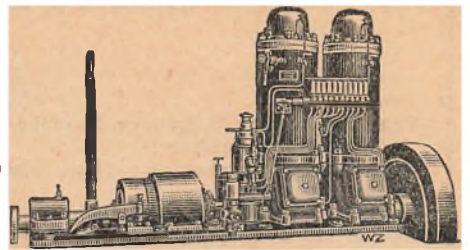

Skibs- Provianteringshandlere.

Kjøbenhavn og Provinserne.

Kjøbenhavn. Georg Sørensen, Nyhavn 13, Tlf. 6404.

Oscar Rolff, St. Annæ Plads 22. Tlf. Centr. 4140.

Bjørch-Jensen & Co., Holbergsgade 24. Tlf. 7262.

Th. Møller, Nyhavn 45 & 47 Tlf. 387.

Charles Hvilsom, Havnegade 21, Tlf. 4705 og 4810.

Jens With, Nyhavn 19, Tlf. 5349. Telegram-Adresse: Skibswith.

Aalborg. Bertelsen & Larsen. Electr.-Adresse: »Aciba«. Telefoner 249 og 1607.

P. Hansen & Co. ved P. Hansen & E. Schmidt Pedersen. Skagen. P. Saxberg, Telefon 86.

Frederikshavn. P. Saxbergs Eftf., Telef. 244 og 482. Telegram-Adresse: Saxberg.

P. Schou & Co., Telefon 12. Statstelefon 17.

Randers. A. L. Nielsen. Tlf. 266 og 224.

Marquardt & Tornæ

Skibsmægler, Havariagent og Speditør,

Nykjøbing p. F.

Telefon 137 og 737.

Telegr.-Adr.: Marquardt.

J. Melander,

tlf. **Blikkenslager.** 1162

Alt Skibsarbejde udføres.

Lille Strandstræde 3.

Remington.

eneste Skrivemaskine, der ad derer og subtraherer.

Enforhandler:

L. Kristensen, 27, Vestergade.

— Telefon 5349. — Tlgr.-Adr.: Skibswith.

Jens With

Skibsprovianteringsforretning

NYHAVN 19

Telefon 200. ASSENS Telegr.-Adr.: Statstlf. 10. **MOURITZ G. KRAG** »Krag.«

Edsvoren Skibsmægler

Klarering — Befragtning — Assurance — Havari.

Agentur — Kommission — Spedition — Køb og Salg af Skibe.

Telefon 56 & 1409. AALBORG Telegr.-Adr.: Statstelefon 40. **CHR. JENSEN** »Søborg.«

Edsvoren Skibsmægler

Søborg & Bentin's Eftf.

P. Schou & Co. Frederikshavn

Skibsprovianteringsforretning

Telefon Nr. 12. Telegramadresse »Schou« Statstelefon Nr. 17

I Frederikshavn

provianteres de Herrer Skibsførere bedst og billigst hos

P. Saxbergs Eftf., N. Mogensen

Skibshandel.

Telegram-Adr.: »Saxberg«. Telefoner: 244 & 482.

P. SAXBERG. SKAGEN.

Skibsprovianteringsforretning.

Telefon 86. — Telegr.-Adr.: »Saxberg«.

JOHS. UTZON, Aalborg,

edsvoren Skibsmægler.

Telefon 2075 & 2200. Statstelefon 2. Telegr.-Adr.: UTZON.

RASMUS CHRISTENSEN

edsvoren Skibsmægler.

Telefon 149. AARHUS Statstelefon 99. Telegram-Adr.: »Raelst«.

Adolph Andersens Eftf.,

EDSVOREN SKIBSMÆGLER.

Befragtnings- & Havariagenter.

Telegr.-Adresse: »Broker«. RANDERS. Statstelefon Nr. Telefon Nr. 70

Oscar Rolff,

St. Annæ Plads 22.

Kun absolut første Klasses Skibsproviant.

Telefon: CENTRAL 4140.

P. HANSEN & Co.

ved P. HANSEN & E. SCHMIDT PEDERSEN Bunkerkulforretning. Skibsprovianter. AALBORG.

Husk

Petersen - Faxe's

1. Kl.s Herreskræderi, Kjøbenhavn.

Stort Lager af færdigvævede Klædninger.

Hans Olesens Eftf.

(Niels Wang)

Skibsmægler, Horsens

Carl v. d. Hude

Skibsmægler. Aarhus.

Jervell & Knudsen

Skandinaviske Mæglere

Befragtning og Havariagenter

Telegr.-Adr.: JERVELLCO.

O PORTO. PORTUGAL

Otto Wang

Skibsmægler og Befragtnings Agenter

Specialitet: Saltfragter

Skibshandel

Telegram-Adr.: »WANGCO«

LISSABON

Axel Carlsen,

Skibshandel, AALBORG

Al Proviant leveres paa Udførsel billigst.

Lager fra Randers Rebslaeri.

Agent for Vacuum Oil Comp.

A. L. NIELSEN

Telf. 266 RANDERS Telf. 224

Skibsproviantering

Forhyringskontor



AKTIESELSKABET DET ØSTASIATISKE KOMPAGNI

(The East Asiatic Company, Limited)

KØBENHAVN

Filialer: BANGKOK og SINGAPORE

Egne Agenturer: Soerabaya, Shanghai, Hankow, Vladivostock, Dalny, Harbin, New York, Valparaiso, San Francisco, Durban og Johannesburg.

Regelmæssig Rute fart paa Siam, Kina, Japan, Sydafrika, Australien, Java, Vestindien, Meksiko og Vestkysten af Nord- og Sydamerika.

Import til Evropa af østasiatiske og andre oversøiske Produkter, Teak- og andre Træsorter.

Eksport til oversøiske Pladser af europæiske Produkter. — Skov- og Savmølle drift i Siam.

Alle nærmere Oplysninger erholdes ved Henvendelse paa Kompagniets Hovedkontor, Holbergsgade 2, København K.

DEN INTERNATIONALE SKIBSFARVE-FABRIK A/S

(forhen: A/S. Holzapfel-Selandia).

„Holzapfel“'s Composittoner
til Jern, Staal og Træskibsbunde.
Leverandør til Flaaden.

Indregistreret



Varemærke

Rustbeskyttende Farve
til Bunkers og Lastrum.
Leverandør til Statsbanerne.

Telef.: 5601. Palæ 2256.

Telegramadr.: „Holzandia“
Sct. Annæ Plads 16, Kjøbenhavn.

Fabrik: Øresundsvej, Amager.

HANSCHELL & CO.

BARBADOS. B. W. I.

(Etableret 1884)

Damp- og Sejlskibsagenter, Befragtning,
Havari- og Assuranceagenter,
Skibsproviantering.

Post og Telegrammer, under vor Adresse, leveres ombord i
Skibene straks ved Ankomsten.

Telegr.-Adr.: HANSCHELL - BARBADOS

N. F. STEGMANN

Tlgr.-Adr.: Stegmann

Nørresundby

Telefon 918 - 718

Skibsrigger W. PEDERSEN

Wildersgade 24. Telf. Amager 5332 x

udfører **alt Riggerarbejde** samt **Spleisning**
af Staal- og Jærnvirer.

DEN DANSKE LANDMANDSBANK

GRUNDLAGT 1871

ENHVER ART AF
BANKFORRETNING UDFØRES



HANSA · Tysk nautisk Tidsskrift.

Organ for samtlige Interesser indenfor den tyske Handelssejlfart og Havfiskeri

Et virksomt Annonceorgan for Firmaer, som ønsker at træde i Forbindelse med den tyske Sejlfart, den tyske Havfiskeriering, den tyske Handel og den tyske Industri.

Abonnementspris, inklusive Porto, 30 Kr. pr. Aar.

HANSA'S Forretningsadresse er: Hamburg 11, Steinhöft 3.

V. T. Mathiesen & Sønner

Bilkenlager. Skibsinventar.
Købe og Baadeinventar, Lan-
terner og Lamper med Certifi-
cat til Carbld og Tran, Kompas-
hætter, Autogen-Svejsning.
Alt Skibsarbejde udføres.
Telefon 9445.

Toldbodgade 6. København.

Sandballast

leveres til Sejl- og Damp-
skibe, indgivet med Damp-
kran. Hurtig Ekspedition
Tilbud paa Opgravning af
tilsandede Havne gives.

„S/P Progress“ „S/P Avance“

„Hesselo“ „Anholt“

A/S Carl Nielsen,
Islands Brygge 4. Telef. 5562 - 10562.

Meddelelser fra Fællesrepræsentationen for dansk Skibsfart.

(De under denne Rubrik staaende Meddelelser indrykkes paa Foranledning af Fællesrepræsentationen for dansk Skibsfart.)

I Fællesrepræsentationens Møde d. 9. f. M. blev bl. a. følgende Sager behandlet:

1. Skrivelse fra Handelsministeriet angaaende Spørgsmaalet om Udvidelse af Danmarks konsulære Repræsentation i Afrika. — Indstilling til Ministeriet vedtoges.

2. Skrivelse fra Samme angaaende Besættelsen af Posten som ulønnet dansk Konsul i Marseille. — Indstilling til Ministeriet vedtoges.

3. Skrivelse fra Samme angaaende Besættelsen af Posten som ulønnet dansk Konsul i Christchurch. — Indstilling til Ministeriet vedtoges.

4. Skrivelse fra Samme med Udkast til 1) Anordning angaaende Signaler under Isbrydning og 2) Bekendtgørelse vedr. Isbrydning i danske Farvande. — Indstilling til Ministeriet vedtoges.

5. Skrivelse fra Handelsministeriet angaaende Spørgsmaalet om Ændring i Rorkommandoen. — Indstilling til Ministeriet vedtoges.

6. Skrivelse fra Samme med fransk Forslag til Taagesignal for Skibe. — Indstilling til Ministeriet vedtoges.

7. Skrivelse fra Samme vedrørende Sundhedspas for Skibe. 1. Beh.

8. Skrivelse fra Samme med Bekendtgørelse ang. Transport til Søs af levende Dyr. — Skrivelsen toges til Efterretning.

9. Skrivelse fra Samme med Bekendtgørelse om en mellem Danmark og Lithauen truffet Aftale angaaende Handels- og Skibsfartsforbindelsen — toges til Efterretning.

10. Skrivelse fra Samme vedrørende Forslag til Lov om Forsikringsaftaler. — Indstilling til Ministeriet vedtoges.

Kjøbenhavn, den 6. December 1923

I Slutningen af November Maaned fremsatte Indenrigsministeren for Rigsdagen et samlet Forslag til Lov om Forsikring mod Følger af Ulykkestilfælde i Henhold til en Revisionsbestemmelse i Ulykkesforsikringsloven af 28de Juli 1920.

For Skibsfarten i det hele, men ganske umiddelbart for Sejlskibsfarten, har dette Lovforslag den allerstørste Interesse, idet Spørgsmaalet om Statens Stilling til Sejlskibenes Ulykkesforsikring med den vedvarende Depressionsperiode mere og mere faar Karakteren af et Spørgsmaal om, hvorvidt Sejlskibsfarten overhovedet kan bevares for Landet som en Faktor af nogen Betydning. Som bekendt er Forholdet det, at fra Ulykkesforsikringen for Søfolk blev lovfæstet i 1905, paa Skibsfartens eget Initiativ, og lige indtil 1916 udredede Staten gennem sit Bidrag til Præmierne Halvdelen af det Beløb, som udbetaltes i Erstatning til Folk der var kommet til Skade ved Sejlskibserhvervet. I 1916 borttog man imidlertid ved en Rigsdagsmanøvre, der foregik i Landstinget, uden nærmere Motivering denne Særstilling for Sejlskibserhvervet og fastsatte andre Regler, hvorved Statens Støtte til Sejlskibene paa dette vigtige Omraade mistede enhver Betydning. Med de nedadgaende og ulykkelige Tider for Sejlskibserhvervet, der fulgte efter, har dette haardhændede Indgreb i Rettigheder, som ikke uden Grund kunde anses som velerhvervede, haft de sørgeligste

Følger, idet Sejlskibsflaaden, som det fremgaar af Oplysninger paa andet Sted i Bladet, har været og stadig er i rivende Tilbagegang. Havde de oprindelige Tilskudsregler forblevet bestaaende, vilde efter de Oplysninger, Indenrigsministeren fremsatte ved Fremsættelsen af det nu forelagte Lovforslag, Statens Bidrag til Præmiebetalingen i 1920 og 1921 have udgjort henholdsvis 100,000 Kr. og 150,000 Kr., medens Bidragene i Virkeligheden kun har udgjort for de to nævnte Aar knap 6,000 Kr. og knap 1.200 Kr. Skønt Indenrigsministeren iøvrigt selv erkender, at Sejlskibsfarten har ganske overordentlige Vanskeligheder at kæmpe imod, og uagtet saavel Arbejderforsikringsraadet som Handelsministeriet har fremhævet Nødvendigheden af at imødekomme Sejlskibsrederne ved en Tilbagevenden til de gamle Tilskudsregler, har Indenrigsministeriet gennem det nu forelagte Lovforslag fastholdt de urimelige og ødelæggende Tilskudsregler af 1916, og som det kan ses af Ministerens Forelæggelsestale i Rigsdagen er denne lidet forstaaende Holdning nærmest dikteret af Bekymring for, hvilke Konsekvenser med Hensyn til andre Erhverv en Imødekommen af Sejlskibsfartens berettigede Krav mulig kunde komme til at drage efter sig.

Da Sejlskibsfartens Krav paa den anden Side er underbygget i saglig Henseende paa det stærkeste gennem Handelsministerens og Arbejderforsikringsraadets Indlæg i Sagen, synes der imidlertid at være Grund til at imødesee den kommende Rigsdagsbehandling ikke blot med Spænding, men dog ogsaa med nogen Fortrøstning. Thi Bevarelsen af et sundt og levedygtigt Erhverv med Aarhundreders Tradition bag sig skulde dog vel alle Dage være mere værd — selv i en for Staten pengeknapp Periode — end Opretholdelsen af et socialt Princip, der synes tilskaaret efter en Lineal uden Hensyntagen til det virkelige Livs Forhold.

Den dansk-finske Handelskonvention. Den finske Rigsdag har den 27. f. M. vedtaget Forslaget til Lov om Godkendelse af særlige Bestemmelser angaaende Handels- og Søfartssamkvæmet mellem Finland og Danmark.

»Finska Notisbyrå« meddeler herom: Ved Behandlingen af den dansk-finske Handels- og Søfartskonvention udtalte Renvall. Samlingspartiet: Rigsdagen har i Almindelighed ikke fæstet større Opmærksomhed ved dette Traktatforslag, som er forelagt den, men jeg vil dog anmode Rigsdagen om at ofre dette Forslag nogle Øjeblikkes Opmærksomhed. Naar vi betænker, hvorledes vor Stræben efter at nærme os de skandinaviske Lande ofte er mislykkedes, saa er det en sand Tilfredsstillelse at konstatere, at der findes en skandinavisk Stat, som tilkender Finland samme Stilling som de øvrige skandinaviske Brødrelande. Gennem denne Traktat har Danmark skænket Finland alle de Fordele, som hidtil er kommet og fremdeles vil komme den Statsgruppe til Gode, som dannes af de skandinaviske Kongeriger. Dette bør hilses med taknemmelig Forstaaelse. Det er ikke første Gang, at det danske Samfund har vist Finland Forstaaelse og Sympati i vor Stræben efter nærmere skandinavisk Kulturfællesskab.

Sejladserne gennem Suezkanalen. I September Maaned er Suezkanalen blevet passeret af 220 engelske, 31 hollandske, 22 franske og 21 tyske Skibe. Tonnagen for disse Skibe udgjorde for England 1,100,000 Tons, for Holland 150,882, for Frankrig 111,349 og for Tyskland 106,241 Tons.

Kronborg museet. Paa et den 27de November i Handelsministeriet afholdt Møde er der oprettet ny Vedtægter for Handels- og Søfartsmuseet paa Kronborg, der samtidig har ændret sit Navn til Kronborg museet. Museum for Handel og Søfart.

Museets Bestyrelse, der har konstitueret sig med Handelsminister Jørgen Christensen som Formand og Generalkonsul Johan Hansen som Næstformand, bestaar desuden af Direktør, Folketingsmand V. E. Gamborg, Generalkonsul Christian Holm og Grosserer H. Klitgaard. Direktør E. F. S. Lund er Museets Direktør.

Sejlskibsselskabet Hippalos. Paa et Likvidationsmøde den 30. f. M. i Sejlskibsselskabet Hippalos, Aktieselskab, vedtoges det at udlodde til Aktionærerne 110 pCt. à Konto paa Aktierne.

Likvidations-Komitéen meddeler, at Likvidationen haabes tilendebragt i Løbet af 1924, og at der forventeligt tør paaregnes en yderligere Udbetaling af c. 5 pCt.

Drivende Miner. Handelsministeriet meddeler: S/S. »Tjaldur« rapporterer over Blaavand Radio: Drivende Mine passeret den 29. f. M. Kl. 1,35 Fm. paa 57° 24' N. Br. 20° 48' Ø. Lgd.

Gennem Udenrigsministeriet har det danske Gesandtskab i Stockholm indberettet, at i Følge Meddelelse fra Visby er tre Miner den 25. f. M. drevet i Land paa Gotlands Vestkyst.

Sejladsen paa Østersøen. Handelsministeriet meddeler den 28. f. M.: Salmis: Skibsfarten ophørt. Kalix: Skibsfarten ophørt. Härnö: Skibsfarten lukket for Sejlskibe.

Pest i Spanien. Udenrigsministeriets Retsafdeling har under 1. ds. tilskrevet Dansk Sejlskibsrederi-Forening saaledes:

I Forbindelse med tidligere Meddelelser om Sundhedsforholdene i Spanien og spansk Marokko meddeler Udenrigsministeriet, at den spanske Regering har underrettet det kongelige Gesandtskab i Madrid om, at der i Las Palmas er forefaldet 15 Tilfælde af Lungepest, hvoraf 11 med dødelig Udgang, sam i Malaga 2 ny Tilfælde af ganglionær Pest.

Ulykkesforsikringsloven og Sejlskibsfarten.

Handelsministeriets Stilling til Lovforslaget.

I Tilslutning til vor Meddelelse paa andet Sted i Bladet angaaende det af Indenrigsministeriet forelagte Forslag til Ulykkesforsikringslov skal her gengives det Bilag til Lovforslaget, der angiver Handelsministeriets Stilling til Sagen.

Handelsministeriet, den 25. Oktober 1923.

Til Indenrigsministeriet.

I Skrivelse af 8. d. M. har Indenrigsministeriet anmodet Handelsministeriet om at ville fremsætte de Udtalelser med Hensyn til det af velbemeldte Ministerium udarbejdede Udkast til en ny Ulykkesforsikringslov, som Udkastet maatte give Anledning til.

I Besvarelse af denne Anmodning skal man ikke undlade at bringe i Erindring de i Handelsministeriets Skrivelser af 13. Juli og 23. December f. A. med Hensyn til et specielt Punkt i Ulykkesforsikringsloven (§ 74) fremførte Betragtninger, der efter Handelsministeriets Opfattelse har

fuld Gyldighed den Dag i Dag, eller rettere endog endnu større Vægt nu end den Gang de først blev fremført.

I sin Skrivelse af 13. Juli f. A. fremhævede Handelsministeriet — efter at have peget paa de vanskelige Vilkaar, hvorunder Sejlskibserhvervet arbejdede, og paa det heraf flydende uheldige Forhold, at det for de vordende Dæksbefalingsmænd hyppigt var ugørligt at faa den Sejlskibssejlad, der udgør en lovbestemt almindelig Betingelse for Adgangen til de nautiske Eksaminer — at Sejlskibserhvervets Betydning rakte væsentligt udover Erhvervets umiddelbare Indsats i Omsætningen, og at man derfor maatte tillægge det den største Vægt, om der ved dertil sigtende Lempelser i de paa Sejlskibsfarten hvilende Byrder maatte kunne holdes Udvej aaben for at opretholde Erhvervet saavidt gørligt i dets hidtidige Omfang. Man henstillede i denne Henseende til Overvejelse, at Tilskudsbestemmelsen i Ulykkesforsikringslovens § 74 eventuelt søgtes ført tilbage til den Affattelse som de havde i det af Regeringen i Rigsdagssamlingen 1914—15 forelagte Lovforslag, jfr. Motiverne til samme, Side 34.

I sin Skrivelse af 23. December f. A. mente Handelsministeriet, idet man maatte erkende, at det vilde overstige Sejlskibserhvervets Kræfter fuldt ud at erlægge de Sejlskibsfarten ifølge Ulykkesforsikringsloven for Aarene 1921 og 1922 paalagte Ulykkesforsikringspræmier, at burde tilraade, at der — om muligt — søgtes tillagt de ændrede Tilskudsregler, som man tidligere havde anbefalet, tilbagevirkende Kraft for de nævnte to Aar.

Af den som Bilag til Udkastet til en ny Ulykkesforsikringslov aftrykte Indstilling fra Arbejderforsikrings-Raadet fremgaar det, at Raadet paa Grundlag af de fra Dansk Sejlskibsrederi-Forening, Fællesrepræsentationen for dansk Skibsfart, Dansk Fiskeriforening og Danske Rederes Ulykkesforsikringsforbund til Indenrigsministeriet indsendte Oplysninger har ment, at maatte foreslaa Tilskudsbestemmelserne i Ulykkesforsikringslovens § 74 ført tilbage til den forud for Loven af 6. Juli 1916 gældende Ordning, hvorefter Statstilskud ydedes til hele Sejlskibserhvervet, uanset de enkelte Rederes Indtægt.

I Overensstemmelse med sine tidligere Udtalelser i Sagen maa Handelsministeriet indtrængende anbefale denne Arbejderforsikrings-Raadets Indstilling, som det af Lovudkastet og Bemærkningerne til dette fremgaar, at Indenrigsministeriet af Hensyn til den dermed forbundne Udgift ikke har ment at kunne tiltræde, til fornyet velvillig Overvejelse, idet man i denne Forbindelse — i Tilknytning til de af de ovenfor nævnte Sammenslutninger afgivne Redegørelser for Sejlskibserhvervets bristende Evne til at bære de dette ved Ulykkesforsikringsloven af 1916 paalagte forøgede Byrder — skal henlede Opmærksomheden paa den i den sidste Tid for Sejlskibsflaaden stedfundne truende Udvikling, der bl. a. giver sig Udtryk i, at den — bortset fra Færøerne — i Skibsregistret optagne Sejlskibsflaade, der den 1. Januar 1922 udgjorde 98,501 Reg. Tons Br. fordelt paa 608 Skibe, den 1. Januar 1923 var gaaet ned til 86,762 Reg. Tons Br. fordelt paa 517 Skibe og den 1. Oktober 1923 endog til 72,911 Reg. Tons Br. fordelt paa 475 Skibe.

I denne Forbindelse skal det yderligere nævnes, at det i Marstal hjemmehørende Rederi »Falken«s Sejlskibsflaade, der bestaar af 20 Skibe paa ialt henvend 4,400 Reg. Tons Br., paa Grund af de for dansk Sejlskibsfart daarlige Tider for kort Tid siden stod i Fare for at blive afhændet til Udlandet, hvad der kun hindredes ved, at forskellige Dampskibsselskaber traadte til.

Et andet Forhold, der er egnet til at give Indtryk af Størrelsen af de Vanskeligheder, som truer med at overvælde det danske Sejlskibserhverv, er den omfattende Oplægning af Sejlskibe, der har fundet Sted i de sidste Aar; at den betydelige Nedgang i Sejlskibstonnagen ikke har bevirket, at de tilbageværende Sejlskibe uden Driftstab har kunnet beskæftiges, synes at understrege Nødvendig-

heden af en Nedbringelse af Driftsomkostningerne, hvad den af Arbejderforsikrings-Raadet foreslaaede Ændring af Tilskudsreglerne i § 74 paa følelig Maade vilde medvirke til.

Efter hvad der er oplyst for Handelsministeriet, er med en enkelt Undtagelse — Skoleskibene »København« og »Viking« — alle vore store Sejlskibe oplagte og har været dette i lang Tid; for de øvrige Sejlskibes Vedkommende vil de i Afskrift vedlagte, fra forskellige Marstal-Rederier modtagne Oplysninger eksempelvis belyse, hvor vanskelig og alvorlig Stillingen er for den Befolkning, hvis Eksistens er knyttet til Sejlskibserhvervet.*)

Idet man i Henhold til foranstaaende tillader sig at forny sine i de fornævnte Skrivelser af 13. Juli og 23. December f. A. fremsatte Henstillinger, skal man ikke undlade at tilføje, at man — saafremt Indenrigsministeriet maatte ønske dette — for at medvirke til en for dansk Skibsfart heldig Løsning af disse Spørgsmaal, saavel som af de nedenfor berørte Punkter, er beredt til at deltage i en mundtlig Drøftelse om Sagen med velmeldte Ministerium.

Medens man ifølge ovenstaaende kan tiltræde Arbejderforsikrings-Raadets Indstilling med Hensyn til § 74 og — uanset den dermed forbundne Udgift for Statskassen — indtrængende maa tilraade, at Paragraffen ændres i Overensstemmelse hermed, mener man paa et andet Punkt, nemlig § 40, sidste Stykke, at maatte nære ikke ringe Betænelighed ved den af Raadet indstillede, af Indenrigsministeriet tiltraadte Undtagelsesbestemmelse for Fiskere, der lønnes med Procenter eller Andel i Fangsten, en Bestemmelse som anføres at være indsat efter Ønske fra Fiskeriets Repræsentanter, og mod hvilken Raadet i sin Indstilling siger ikke at have anset det for rimeligt absolut at fastholde sin Modstand.

Efter hvad der er oplyst for Handelsministeriet, er der i Øjeblikket i Sejlskibsafdelingen under Danske Rederes Ulykkesforsikringsforbund indmeldt ca. 1,100 Fartøjer med ca. 4,000 Personer. Dersom Fiskerne træder ud af Afdelingen, hvad man maa antage, at i alt Fald Hovedparten af dem vilde gøre efter den ny Bestemmelse i § 40, sidste Stykke, vil der i Afdelingen kun blive ca. 800 Fartøjer med ca. 3,000 Personer tilbage, hvad der efter Handelsministeriets Skøn næppe vil kunne siges at være et fuldt forsvarligt Grundlag for en tvungen gensidig Forsikringssammenslutning. Saafremt der i Løbet af et Aar indtræffer særlig mange Skader, vil Præmien, naar Forsikringsbestanden er saa lille, let kunne blive saa høj, at den ganske overstiger de mindre Sejlskibsrederes økonomiske Modstandsevne, i hvilken Forbindelse man ikke skal undlade at henstille til fornyet Overvejelse, hvorvidt den i § 3 foreslaaede Udvidelse af Ulykkesforsikringen — og dermed af Redernes Risiko — til at omfatte Ulykkestilfælde, der indtræffer under den forsikredes Færden paa Vej til eller fra Arbejdsstedet, maatte findes ganske nødvendig.

Foruden ved den fornævnte forsikringstekniske Svagheit, som Bestemmelsen i § 40, sidste Stykke, vil have i Medfør, og de Konsekvenser, Bestemmelsen vel maa paa regnes at faa i Retning af Krav om lignende Særstilling for Søfolk eller andre, der ligeledes lønnes med Procenter eller Andel i Fortjenesten, giver Bestemmelsen for Handelsministeriet Anledning til Betænelighed derved, at den er egnet til at sætte Skel mellem det paa Fiskefartøjer og andre Fartøjer beskæftigede Skibsmandskab. Vigtigheden af saavidt muligt at fastholde et almindeligt og fælles Retsgrundlag for Mandskabet i alle danske Skibe er fornylig overfor et af Dansk Fiskeriforening fremsat Ønske om Særstilling understreget i vedlagte af Folketingsudvalget angaaende Sømandslovsforslaget under 16. April d. A. afgivne Betænkning (Side 3), hvis Udtalelser paa dette Punkt

faar særlig Vægt derved, at de er afgivet med enstemmig Tilslutning fra Udvalgets Medlemmer.

Af Betænkningen fremgaar det, at der alene fandtes Anledning til at aabne Adgang til Undtagelsesbestemmelser for Fiskerifartøjer, hvormed da sidestilles andre til lignende særlige Formaale bestemte Fartøjer, naar Virksomheden foregaar under saadanne Former, at der kun er Tale om personligt Selverhverv med fuld Andel i Risikoen, medens den blotte Omstændighed, at Mandskabets Løn er stillet i Forhold til Fangsten — som i § 40, sidste Stykke, angivet — omvendt ikke fandtes at afgive tilstrækkeligt Grundlag for Særbestemmelser.

Ud fra de foranførte Betragtninger tillader man sig herefter at henstille, at den ved § 40, sidste Stykke, paa-tænkte Ændring i Ulykkesforsikringsloven opgives.

Endelig skal man med Hensyn til § 55 ganske henstille, hvorvidt der maatte være Anledning til at overveje en Udvidelse af Forsikringsretten til Tilfælde af Hjemsendelse efter Sømandslovens §§ 34 og 37—40.

I ovenstaaende Bemærkninger har man — som det vil ses — indskrænket sig til at fremhæve nogle enkelte Forhold, der skønnes at være af særlig Interesse og Betydning for Sejlskibserhvervet.

Da man imidlertid maa finde det ønskeligt, for saavidt Indenrigsministeriet ikke maatte have noget derimod at erindre, at kunne give de under Handelsministeriet hørende Erhvervsorganisationer, der alle har betydelig Interesse i Lovforslagets Bestemmelser, Lejlighed til at gøre deres Interesser og Synspunkter gældende, vilde man sætte Pris paa at modtage yderligere 10 Aftryk af Udkastet til Brug ved en fortrolig Forelæggelse af dette for Organisationerne.

Jørgen Christensen.

Emil Krogh.

Arbejderforsikringsraadets Udtalelser om Spørgsmaalet.

Til Belysning af Arbejderforsikrings-Raadets Stilling til Sagen gengives nedenstaaende Uddrag af Raadets Skrivelse af 23. Januar d. A. til Indenrigsministeriet:

Som meddelt i Skrivelse af 20de Maj f. A. til Ministeriet, kan Raadet fuldstændig godkende Rigtigheden af den historiske Skildring, som Dansk Sejlskibsrederi-Forening i sit til Ministeriet i sin Tid indsendte Andragende har givet med Hensyn til den i sin Tid foretagne Forandring i Reglerne for Beregningen af Statstilskud til den mindre Skibsfart.

Man skal særlig henlede Opmærksomheden paa, hvad der angaaende Statstilskud til Sejlskibsfarten blev udtalt i Bemærkningerne til Forslag til Lov om Søfolks Forsikring mod Følger af Ulykkestilfælde i den ordentlige Samling 1904 (Folketingstidende for 1904, Spalte 2512), ogsaa at de samme Forhold, der den Gang bevirkede, at Staten mente at maatte komme Sejlskibsflaaden til Hjælp, fremdeles er til Stede, om muligt i endnu højere Grad. Ogsaa under Hensyn til, hvad Handelsministeriet har udtalt i sin Skrivelse af 13de Juli 1922 til Indenrigsministeriet, maa Raadet fremdeles sympatisere med, at der ydes den mindre Skibsfart som saadan Statstilskud og ikke den enkelte Reder i de Tilfælde, hvor hans Indtægter gaar under visse Grænser. Den Misère, der skildres i de forskellige Skrivelser til Ministeriet fra Dansk Sejlskibsrederi-Forening, Fællesrepræsentationen for dansk Skibsfart, Dansk Fiskeriforening og Danske Rederes Ulykkesforsikringsforbund om dette Spørgsmaal, beror for det første i, at Lønningerne i Skibsfarten er høje, og at Erstatningssummerne derfor som Regel beregnes efter det Maksimum af Aarsløn, der er foreskrevet i Loven. Naar Præmien, som nævnt i de omhandlede Andragender, i 1921 har udgjort et ca. 14 Gange saa højt Beløb som i

*) De omtalte Oplysninger er ikke trykte.

Tiaaret 1906—15, er det dog klart, at kun en forholdsvis ringe Del af denne Stigning kan skyldes Forhøjelserne af Erstatningssummerne.

En Nedsættelse af den Aarsløn, der tages i Betragtning ved Fastsættelsen af Erstatninger, fra 2,400 Kr. til 2,000 Kr., vilde betyde en meget lidt følelig Lettelse for Skibsfarten. Som en anden Aarsag til de høje Præmier i Aaret 1921 skal man fremhæve den Omstændighed, at der i de sidste Aar uomtvistelig i Skibsfarten er forekommet forholdsvis hyppige Tilfælde med høj Belastning for Forbundet, uden at Forbundet havde sørget for i de Aar, hvor Belastningen var under Gennemsnittet, at opsamle en tilstrækkelig Reserve. Ved en Opgørelse, som Raadet har foretaget paa Grundlag af samtlige af Raadet i Tiaaret 1906—15 og i Aaret 1921 afgjorte Sager, fremgaaer det, at det aarlige Gennemsnit af de samlede Invaliditetsprocenter for det nævnte Tiaar var 136,3 pCt. og af Døds-erstatningen 8,9, medens de tilsvarende Tal for Aaret 1921 udgjorde henholdsvis 232 pCt. og 11,8. Saafremt Rederforbundet havde opsparet en virkelig Reservefond fra Aar til Aar, vilde det herved, i alt Fald delvis, have kunnet imødegaa de Vanskeligheder, der i enkelte Aar maa kunne forudses, hvor det drejer sig om en Forsikringsbestand, der ikke er større end Rederforbundets Sejlskibsafdeling, og hvor Risikoen er saa betydelig. Ved den paatænkte Sammenslutning af Rederforbundets Sejlskibsafdeling med Fiskerforbundet vilde Faren for saa store Udsving fra normal Risiko formentlig kunne betydelig formindskes. Den væsentligste Aarsag til den høje Præmie nu (102,20 Kr. aarlig pr. Mand), sammenlignet med det nævnte Tiaar, er dog uomtvistelig de forandrede Regler om Statstilskudet, der har medført, at nu ingen Sejlskibsredere vil kunne opnaa Statstilskud. Man har derfor stillet Forslag om, at man for Sejlskibsfartens Vedkommende vender tilbage til den gamle Ordning, hvorefter Statstilskud ydes til hele Sejlskibsserhvervet som saadant uanset de enkelte Rederes Indtægt. Den dertil sigtende Ændring er stillet til Lovens § 74. Til Oplysning om, hvad den saaledes ændrede Regel om Statstilskudets Beregning vil betyde, saavel for Rederne som for Statskassen, skal man oplyse, at Redernes Præmie i 1920 og 21 udgjorde pr. forsikret Mand henholdsvis 54,53 Kr. og 102,20 Kr., men efter de nye Bestemmelser vilde have udgjort henholdsvis 31,08 Kr. og 55,19 Kr. Statskassens Tilskud vilde i de samme Aar have udgjort henholdsvis 97,096,99 Kr. og 149,926,13 Kr.

Fragtmarkedet.

Fragtmarkedet er i det hele taget noget bedre, skriver »Fairplay«. Først og fremmest er der blevet betalt bedre Kul-Rater fra Wales til Middelhavet og nogle Mæglere er af den Mening, at Port Said-Raten vil naa 11/, hvilket vilde betyde en meget væsentlig Bedring af den Rate, der var den gældende for ikke ret længe siden af 9/. De hjemadgaende Rater fra Middelhavet har ogsaa vedvarende holdt sig bedre, idet flere Baade er blevet sluttet fra Aleksandria til Hull til 11/, hvilket viser en Bedring af 6 d. til 1/ pr. Ton. De østlige Markeder er vedblivende faste, 25/ paa Dødvægtsbasis fra Bombay eller Kurrachee til U. K./Kont. er atter blevet betalt. Vanskeligheden paa dette Punkt er Bestemmelsen om to Lossehavne, thi i ni Tilfælde af ti vilde Raterne staa sig bedre ved at nøjes med 24/ til en Lossehavn. Fra den nordlige Stillehavskyst er der gjort yderligere Forretninger til U. K./Kont. for 37/6, hvad der ikke er nogen Fremgang, men til Japan er der sluttet for to Rejser til \$ 16 pr. Mille, hvilket betyder en væsentlig Bedring. Med den store Mængde Tonnage, der nu bliver sluttet fra det nordlige Stillehav til Japan, bør det dog ikke overses, at der er Fare for Ophobning i Lossehavnene. Nu da Efterspørgselen efter Tonnage er lidt bedre, maa det haabes, at Rederne ikke vil

ødelægge Markedet ved at slutte forud til en lavere Rate. Det er uforstaaeligt, at visse Redere har sluttet ud til La Plata for December for 12/6 fra Wales. De vilde ikke have faaet mindre ved at give Tid og kunde da efter al Sandsynlighed have sikret dem betydelig mere.

Det østlige Marked er vedblivende roligt og uden nogen videre Forandring. Befragtningerne sker nu for Tiden fra Haanden til Munden og har ikke noget synderligt Omfang. Fragtraterne bliver dog haandhævet, og en yderligere Efterspørgsel efter Tonnage vilde sikkert fremkalde en Stigning. Befragtningen fra australske Havne indskrænker sig til Japan til fra 28/9 til 30/ til én eller to Lossehavne, paa hvilken Basis, der kan placeres mere Tonnage. Phillippinerne tilbyder \$ 9 for Copra til en nordlig Havn U. S. A. for Februar og Marts Afskibning i Skibe af moderat Størrelse. For Bønner fra Dalny/Vladivostock er der budt c. 27/6 hjemefter for December—Januar.

I det hjemadgaende Middelhavsmarked holder Skibene sig tilbage og den højere Rate, der bydes af Afskiberne, synes ikke at stimulere Forretningerne i nogen nævneværdig Grad.

Aleksandria har arrangeret en temmelig stor Forretning med en Stigning til 11/ pr. 60 Cbf. til Hull med prompt Lastning, der har optaget adskillige store Dampere for Januar til fra 11/, direkte Hull, til 12/ for London, pr. 60 Cbf. Sortehavet har genoptaget Forretningerne paa Basis af 13/6 for hele Kont. Range, 14/ U. K. for December Lastning, og har ogsaa sluttet til 11/6 for Middelhavet, eksklusiv Adriaterhavet. Donau har fragtet til fra 17/6 til 18/6 U. K./Kont. efter Størrelsen og der er Ordre fra Kustendje til fra 15/ til 15/6 til U. K./Kont. for Dampere af Middelstørrelse. Der er ogsaa Efterspørgsel efter Dampere for Salt til forskellige Havne. Trapani/Norge tilbyder 20 Kr. for prompt Lastning. For Øjeblikket er La Plata Forretningerne baade ud- og hjemefter mere tilfredsstillende, hvilket man ikke ret ofte kan sige om dette Marked. 15/ er blevet accepteret fra Buenos Aires til Avonmouth og 17/ til to Havne for Losning. E. C. U. K. for prompte Dampere. For en passende Februar Dampere er der blevet betalt 24/ til U. K./Kont. med færre Options for Losning end ellers.

Fra Amerikas Atlanterhavskyst har Befragtningen i de sidste Uger været af ringere Betydning end i længere Tid, men Raterne er faste og der er ikke Overflod af Tonnage for første Halvdel af December. Fra Stillehavskysten kan der opnaas c. \$ 16 pr. Mille til en eller to japanske Havne for Januar og fra \$ 15,50 ned til \$ 15 for senere Lastning. Kul kan gøres fra Hampton Roads til c. \$ 3 Marseilles, \$ 3,20 Vest Italien, \$ 2,25 Antwerpen eller Rotterdam. \$ 3,50 til \$ 3,75 Rio Janeiro og \$ 3 Valparaiso.

Kjøbenhavns Skibssalg-Bureau.
ved CHARLES HVILSOM,
21, Havnegade 21.
Køb og Salg af Sejl- og Dampskibe.
Forlang Katalog. Send Opgave.

Skibsefterretninger.

Dampskibe.

D. F. D. S. Alexandra afg. Philadelphia 4./12. til Baltimore. — Algarve afg. Lissabon 4./12. — Arizona afg. Bahia Blanca 1./12. til Santos. — Arkansas afg. Norfolk 14./11. til Aarhus. — Beira afg. herfra 2./12. til Antwerpen. — Bergenhus ank. Stettin 3./12. — California ank. Buenos Aires 21./11. — Charkow ank. London 3./12. — Dania afg. Swansea 30./11. til Providence. — Delaware ank. hertil 4./12. — Houro ank. hertil 1./12. — Ebro ank. hertil 4./12. — Ella ank. hertil 5./12. — Erik II ank. Antwerpen 26./11. — Esbern Snare afg. Aalborg 4./12. til Hamburg. — Esbjerg afg. herfra 4./12. til Hamburg. — Florida afg. Norfolk 14./11. til Aalborg. — Frederik VIII ank. New York 1./12. — Frode afg. Montreal 26./11. hertil. — Garonne ank. Bordeaux 29./11. — Gorm ank. Christiania 4./12. — Halfdan afg. Reval 4./12. til Riga. — Harald afg. Reval 3./11. til Riga. — Hellig Olav

afg. New York 4./12. hertil via Norge. — Hindsholm ank. Nakskov 3./12. — Hjortholm ank. Garston. — J. C. Jacobsen afg. Libau 4./12. hertil. — Ivar afg. Teneriffe 20./11. til Golfen. — Jolantha ank. Christiania 5./12. — Katholm ank. Manchester 25./11. — Kentucky afg. Swansea 30./11. til Baltimore. — Knud II ank. Frederikshavn 21./11. — Louisiana ank. Cardiff 25./11. — L. P. Holmblad afg. Riga 1./12. til Ghent. — Magnus afg. Antwerpen 29./11. til Tangier. — Maine afg. herfra 29./11. til Wales. — Maja ank. hertil 30./11. — Maryland ank. Puerto Belgrano 4./12. — Minsk ank. hertil 1./12. — Moskov afg. Danzig 4./12. til London. — Nevada afg. Bahia 4./12. til Madeira. — Niels Ebbesen ank. Danzig 5./12. — Odin ank. hertil 5./12. — Olaf afg. Boulogne 3./12. til Cardiff. — Oregon afg. Madeira 3./12. hertil. — Oscar II ank. hertil 27./11. — Pennsylvania afg. Tye 27./11. til La Plata. — Rita afg. Aarhus 3./12. til Hamburg. — Saga ank. hertil 5./12. — Seine ank. hertil 5./12. — Skjold ank. Ghent 4./12. — Svanholm ank. Manchester 2./12. — Svend II afg. Galveston 30./11. til Savannah. — Taarholm ank. Odense 4./12. — Texas ank. Randers 2./12. — Tiber afg. herfra 3./12. til Dunkirk. — Tjaldur afg. herfra 4./12. til Riga. — Tomsk ank. Genoa 4./12. — Trondhjem afg. Bergen 4./12. — Tula afg. Gibraltar 4./12. — Uffe ank. Aarhus 5./12. — United States afg. New York 29./11. hertil via Norge. — Viking afg. herfra 15./9. til Melbourne. — Virginia afg. New York 24./11. hertil. — Yrsa ank. Hamburg 3./12. — Svanhild ank. Randers 3./12. — Svava ank. Grimsby 28./11. — Botnia ank. Siglufjord 4./12. — Island afg. Kjøbenhavn 4./12. til Leith. — Sleipner afg. Kjøbenhavn 2./12. til Leith.

Det østasiatiske Kompagni. Afrika ank. Shanghai 3./12. hjg. — Annam ank. Singapore 2./12. udg. — Asia ank. Kjøbenhavn 4./12. — Australien ank. Kjøbenhavn 27./11. — Chile pass. Gallo 28./11. hjg. — Dana afg. Kjøbenhavn 3./12. — Erle ank. Antwerpen 26./11. udg. — Falstria afg. Penang 30./11. hjg. — Fionia afg. Colombo 3./12. udg. — Java afg. Kjøbenhavn 5./12. udg. — Jutlandia afg. Cuxhaven 3./12. hjg. — Kina ank. Göteborg 28./11. udg. — Sejler København ank. Sydney 25./11. udg. — Malaya afg. Hongkong 1./12. udg. — Mexico afg. New York 1./12. hjg. — Panama afg. San Francisco 28./11. udg. — Peru afg. San Francisco 3./12. hjg. — Progress afg. Las Palmas 15./11. udg. — Selandia ank. Middlesbrough 1./12. udg. — Siam ank. Lissabon 24./11. hjg. — Sierre Nevada afg. Delagoabay 22./11. hjg. — Tongking afg. Hallstavik 4./12. udg. — Transvaal afg. Port Said 2./12. udg. — Estonia afg. New York 5./12. østg. — Lituanien pass. Kjøbenhavn 1./12. vestg. — Polonia ank. Danzig 4./12. østg.

Dansk-fransk Dampskibsselskab. Lifland, O. H. Petersen, ank. Dieppe 24./11. — Normandiet, K. H. Petersen, ank. Tync River 3./12. — Slesvig, Weichardt, ank. Nantes 1./12. — Kurland, Berendsen, afg. Oporto 2./12. til Laloja. — Bretagne ligger i Kjøbenhavn. — Grønland, Kruse, ank. Boness 3./12. — Estland, Sørensen, ank. Riga 2./12. — Skaane, Kyhn, pass. Dagerort 5./12. til Petrograd. — Bornholm, Hansen, afg. Murray Bay 4./12.

Dania. Esther Maria ank. London 1./12. — Irene Maria afg. Lissabon 30./11. for West Afrika. — Elie pass. Kieler-Kanalen 3./12. for Kotka/Dunkirk. — Mary ank. Boulogne s. M. 3./12.

Dana. Danebrog ank. Skien 26./11. — Danefelt ank. Ridham Dock 25./10. — Daneholm ank. Kiel 3./12. — Daneflag afg. Rouen 1./12. — Danmark ank. Skien 19./11. — Danery ank. Boness 2./12.

C. K. Hansen. Aalborg pass. St. Catherines 29./11. — Amalienborg ank. Mejillones 21./11. — Brattingsborg ank. Baltimore 23./11. — Børglum ank. Tucacas 22./11. — Christiansborg ank. Buenos Aires 30./11. — Dansborg afg. Madeira 28./11. — Ellensborg ank. Boston (Line) 30./11. — Elsborg ank. Grangemouth 26./11. — Flynderborg afg. Grangemouth 1./12. — Fredensborg afg. Funchal 1./12. — Frederiksborg pass. Skagen 30./11. — Hammershus ank. Willemstad 26./11. — Jelling pass. Skagen 2./12. — Jomsborg afg. Korsør 30./11. — Jungshoved ank. Bahia 28./11. — Jagersborg afg. Horsens 2./12. — Kronborg afg. Aleksandria 1./12. — Lilleborg ank. London 1./12. — Rosenborg afg. Kjøbenhavn 1./12. — Silkeborg afg. Trångsund 30./11. — Skanderborg ank. La Pallice 27./11. — Skodsborg pass. Skagen 30./11. — Spigerborg ank. Methil 1./12. — Stegelborg afg. Velzen 30./11. — Sønderborg ank. Immingham 30./11. — Taarnborg pass. Skagen 2./12. — Uranienborg ank. San Francisco (Brazil) 26./11. — Viborg pass. Brunsbüttel 30./11. — Ørkild afg. St. Vincent 26./11. — Ørneborg ank. Ghent 23./11.

Heimdal. Simone, Rathje, afg. Aarhus 4./12. — Vera, Riso, afg. Raumo 2./12. — Anine, Larsen, ank. Esbjerg 1./12. — Romø, Christensen, afg. Herøesund 4./12.

J. Lauritzen. Carmen ank. Mäntyluoto 3./12. — Inger ank. Memel 3./12. — Nerma pass. Brunsbüttel 2./12. for Alicante.

— Britta afg. Cadiz 3./12. til Valencia. — Gerda ank. Raumo 29./11. — Harriet ank. Fraserburgh 1./12. — Niobe pass. Gibraltar 2./12. for Manchester. — Ebba pass. Ushant 3./12. for Hull. — Gunver pass. Dungeness 3./12. for Penarth. — Johanne ank. Hull 3./12. — Karla ank. Gaudia 1./12. — Nantick ank. London 1./12. — Neptun pass. Gibraltar 1./12. for Barcelona. — Nordsen ank. Valencia Road 2./12. — Helga afg. Kotka 2./12. til Bristol. — Jenny ank. Bayonne 3./12. — Randi pass. Hammershus 2./12. for Algier. — Stella afg. Newport 1./12. til Cadiz. — Yrsa pass. Portland 3./12. for Kjøbenhavn. — Alla afg. Vejle 30./11. til Singsund. — Bodil ank. Almeria 1./12. — Dagmar ank. Cadiz 3./12.

Orient. Arabien ank. Yokohama 4./12. — Bolivia ank. Sydney 27./11. — Indien afg. Taltal 16./11. — Kina ank. Göteborg 28./11. — Natal ank. Bilbao 26./11. — Parana ank. Seattle 28./11. — Rhodesia afg. Nakskov 1./12. — Transvaal afg. Suez 4./12.

Orion. Vega ank. Humber 28./11. til Kjøbenhavn. — Sirius afg. Hartlepool 1./12. til Rouen. — Polaris, ank. Humber 4./12. til Kjøbenhavn. — Orion afg. Kristinestad 30./11. til London. — Venus ank. Methil 1./12. til Aarhus. — Anneberg afg. Aarhus 1./12. til Burntisland.

Thurs. H. A. Hansen, Hansen, afg. Kotka 2./11. til St. Servan.

Æra. Enighed, Jensen, ank. Methil 2./12. — Energi, Jensen, ank. Grimsby 2./12.

Sejlskibe.

Panis. Ingrid, Petersen, ank. Port of Spain 27./11. — Kaj Hvilsum, Wulff, ank. Cardiff 13./11. — Johanne, Larsen, anløbet Horta (Azorerne) 1./12. for Proviantering. — P. Rasmussen, Larsen, afg. Tralle 26./11. til Dahouet. — Dagny, Petersen, ank. Stornoway 28./11. — Elisabeth Eff, Nielsen, ank. Jersey 27./11. — Dronning Louise, Hansen, afg. Helsingør 28./11. til Vannes. — Vesta, Godfredsen, ligger i Svendborg. — Vega, Købke, afg. Hundested til Pernau 26./11. — Ella Eff, Hvenegaard, ank. Dysart 22./11.

Svendborg. Noa, Jørgensen, ank. Troense 27./11. — Kristian, Rasmussen, afg. Helsingør 28./11. til Benic. — Ørnen, Rasmussen, ank. Yersey 27./11. — Zampa, Rasmussen, ank. Odense 28./11. — N. J. Nielsen, Nielsen, ank. Kings Lynn 27./11. — Norden, Olsen, ank. Dahouet 28./11. — Nordborg, Hansen, ank. Nykjøbing S. 28./11. — N. P. Petersen, Petersen, afg. Bridgeness 28./11. til Præsto. — Johanne, Jensen, afg. Grangemouth 27./11. til Karrebækminde. — Ruth, Sørensen, pass. Helsingør 28./11. syd. — Cornwall, Madsen, pass. Prawle Point 29./11. vestg. — Olga, Mouritzen, pass. Helsingør 28./11. til Yersey. — Roma, Baagø, afg. Douglas 29./11. til Skagen f. O. — Concordia, Henriksen, ank. Fenit Pier 29./1. — Erhardt, Larsen, afg. Burntisland 30./11. — Neptun, Sørensen, afg. Bridgeness 30./11. til Ærøskjøbing. — Marie, Nielsen, ank. Rudkjøbing 1./12. — Carla, Skov, afg. Riga 1./12. til Aarhus. — Lynæs, Jørgensen, ank. Swansea 1./12. — Willemoes, Eriksen, ank. Thuro 2./12. — Else, Jensen, ank. Vestport 3./12.

Æra. Fylla, Kromann, ank. Douglas 1./12. — Haabet, Groth, ank. St. Johns 1./12. — Venus, Hansen, ank. Horsens 2./12. — Skandia, Harris, ank. Rudkjøbing 3./12. — Chr. H. Rasmussen, Boye, ank. Catalina N. F. 1./12. — Neptunus, Jensen, ank. Skelskor 1./12. — Herkules, Bager, ank. Mullerup 1./12. — Caroline, Jørgensen, ank. Burntisland 2./12. — Poseidon, Rasmussen, afg. Marytown 26./11. til Oporto. — Nanny, Bastrup, ank. Kalmar. — Nauta, Bastrup, ank. Patras. — Immanuel, Kromann, ank. South Alloa 26./11. — Galathea, Nielsen, ank. Setubal 26./11. — Husavik, Hansen, afg. Santa Cruz (Cuba) 26./11. — Harris, Haagenen, ank. Ærøskjøbing 27./11. — Arietis, Rasmussen, ank. Setubal 27./11. — K. Hay, Petersen, er ank. Aarhus. — Norden, Grube, ank. Marstal 28./11. — Primo, Rasmussen, afg. Leith Fjorden 29./11. for Vestindien. — Pampa, Andersen, ank. Trawemünde 29./11. — Polarstjernen, Hansen, afg. Plymouth 29./11. — Nordstjernen, Hansen, ank. Benodet 29./11. — Sif, Raahauge, ank. Gibraltar for Modvind, Gerda, Stangaard, afg. Falmouth til Hull. — Gerda, Nyman, afg. Kotka 1./12. — Ingrid, Christensen, ank. Oporto 29./11. — Triton, Andersen, afg. Trinidad. — N. E. Schmidt, Rasmussen, ank. Fowey 1./12. — Castenskjold, Christensen, ank. Rønne 1./12.



Indhold:

Meddelelser fra Fællesrepræsentationen for dansk Skibsfart. — Kjøbenhavn, den 6. December 1923. — Ulykkesforsikringsloven og Sejlskibsfarten. — Fragtmarkedet. — Skibsetretninger. — Efterretninger for Søfrende. — Kurser paa Kjøbenhavns Børs.

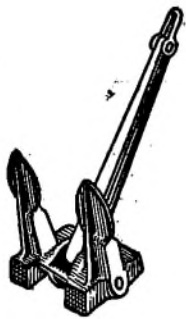

Staalstøberiet A/s Strømmens Værksted

pr. Christiania

Leverer al Slags Staalstøbegods.

Specialitet:

Staalstøbte Stevne, Ror, Propeller og Ankere

med Lloyds eller Veritas Certificat.

Repræsentant for Danmark:

Emil A. Schneider, Nørregade 40, Kjøbenhavn

T. I. P. Lichtenbergs Bagerier

Telefoner: 4320, 12320, 8912. Rug- og Skibsbrødsfabrik. Telegr.-Adr.: Skibsbrød. Adalgade 79, Kbhvn. & Islands Plads, C.

Kunstfyrværker Fritz Busch

ved Holger Pedersen

anbefaler sig med

Signaleringsfyrværkeri af enhver Art.

Leverandør til de herværende Dampskibsselskaber og Statsbanedriftens Søfartsafdeling.

Laboratorium:

Kongens Enghave, V.

Tlf. Centr. 6021. Tlgr.-Adr.: RAKET, Kjøbenhavn. Privat-tlf. Nora 2393

A. Mou's Kødudsalg. — St. Annæ Plads 14. — Telefon 3816.

Kurser paa Kjøbenhavns Børs.

København, den 5. December 1923.

Aktier.	Gjort til		Køber	Sælger		Gjort til		Køber	Sælger
Nationalbank	149		148 3/4	150	4 1/2 % Jydske Land. Kreditf. 6. S.	86		85 3/4	86 1/4
Privatbank	125 1/2	125 1/2	125 1/2	125 1/2	4 - do. do. 6. -			80 1/2	82
Landmandsbank					4 - do. do. 5. -			83	85
Handelsbank	137 3/4	136 1/2	136 1/2	137	3 1/2 - do. do. 6. -			79 1/2	81 1/2
Københavns Diskonto- og Revisionsbank	85 3/4	85 1/2	85	86	3 1/2 - Østift. Husm. Krdf.			98	90
Private Laanebank					4 1/2 - do. do. do. 2. A.			89 1/2	91 1/2
Haandværkerbank	74	73 3/4	73 3/4	74	4 - do. do. 3. Hoved-Afd.			86 3/4	88 1/2
Frederiksberg Bank					3 1/2 - Jydske Husm. Krdf.			87 3/4	88
Danske Sukkerfabrikker	276	275	275 1/2	275 3/4	4 1/2 - do. do. do. 3. A.			84 1/2	84 1/2
Burmeister & Wains Fabrik	188 1/2	186 1/2	186 1/2	186 3/4	4 1/2 - do. do. do. 2. -			89	91
Forenede Bryggerier	234 1/2		234 1/2	235	4 - do. do. 3. Hoved-Afd.	81 1/2		81 1/2	81 1/2
Forenede Dampskibs-Selskab	9 1/2	9 1/2	9 1/2	9 1/2	4 1/2 - Ny jydske Købst. 7. S.			84 1/2	86 1/2
Dampskibs-Selskabet Norden					4 - do. do. 7. -	80		79 3/4	80 1/2
do. Dannebrog	109	109 1/2	109	109 1/2	4 - do. do. 6. -			90 1/2	92 3/4
do. Orient	335				3 1/2 - do. do. 5. -	81		80 3/4	82 1/2
do. Myren	129				3 1/2 - Vest sønderj. Konv. 5 S.			85	87
do. Torm					4 - Vest sønderj. 7. S.			79	81
do. Vendila	143	140 1/2	140 1/2	142	4 - do. do. 6. -			85 1/2	87 1/2
do. Progress					4 1/2 - do. do. 7. -	84 1/2		84 1/2	84 1/2
Dansk-Fransk Dampskibsselskab					4 - Jydske Grundej. p. Land. 3. A.				
Østasiatisk Compagni					4 1/2 - do. do. do. 2. -	83		83	83 1/2
					4 1/2 - Sønderj. Kreditf. 1. S.			83	85
					4 1/2 - Kbhvns Hypotekf. 2. S.			81	83
					5 - do. do. 2. -	86		86	86 1/2
					5 - Grundejernes Hypotekf. 2. S.			86	88
					5 - Jydske Hypotekf. 3. A.			86 1/2	88 1/2
					5 - Østift. do. 3. -	86		86	86 1/2
Stats- og Kreditforenings-Oblig.									
3 1/2 % uopsigelige Statsoblig.			65 3/4	69					
3 1/2 % do. do.	76 1/2		76 1/2	76 3/4					
3 1/2 % Husejer Kreditf. 1. Afd. 1. S.			70 1/2	72 3/4					
4 1/2 % do. do. 2. - 1. -			80 1/2	88 1/2					
3 1/2 % Kbhvns Kreditf. ikke amort.									
3 1/2 % Konv. Kbhvns Kreditf.									
4 % Kbhvns Kreditf. Oblig. 6. S.			79 3/4	81					
4 % do. do. 3. -			83 3/4	84					
4 1/2 % do. do. 7. -			84	84 1/2					
3 1/2 % Konv. Østift.	85		85	85 1/2					
4 1/2 % Østift. Kreditf. Oblig. 11. -	85 1/2		85 1/2	85 3/4					
4 % do. do. 11. -	79		79	80					
4 1/2 % do. do. 7. -			85 1/2	85 3/4					
4 % do. do. 10. -			82	84					
4 % do. do. 9. -	84 1/2		84 1/2	86					
4 % do. do. 8. -			84 1/2	85					
4 % do. do. 7. -	79		78 3/4	80					
3 1/2 % do. do. 6. -			82 1/2	84 1/2					
4 1/2 % Østift. Kreditf. L.	6. -		85 1/2	87 1/2					
4 1/2 % do. do. 4. -			87 1/2	89 1/2					
4 1/2 % Fynske Kreditf. Obl.	9. -		89	90 3/4					
3 1/2 % Konv. jydske Land.	5. -		84 1/2	86 1/2					
4 1/2 % Jydske Land. Kreditf.	7. -		84 1/2	84 3/4					
4 % do. do. 7. -			79 3/4	81 1/2					

*) Laveste Omsætnng.

Vekselkurser den 5. December 1923.

		à vista Salger	10 D. D. Køber	3 Md. D. Køber
Stockholm	100 Kr.	148,00		
Christiania	100 -	84 1/4		
Hamburg pr.	100 Mk.			
London	- 1 £	24,50		
Paris	- 100 Francs	30,50		
Antwerpen	- 100 -	26,30		
Zürich	- 100 -	98,50		
Amsterdam	- 100 Gylden	214,25		
Rom	- 100 Lire	21,60		
Helsingfors	- 100 f. Mk.	13,90		
Madrid	- 100 Pesetas	73,50		
New York	- 100 Doll.	563,50		
Prag	16,45		
Wien	82 *)		

*) pr. Million.

Diskonto i Nationalbanken: 6 %, priv. Diskontenter: 7 1/2 %
H. C. Møller, Bankforretning, 16, Ved Stranden.

DANSK SØFARTSTIDENDE

ABONNEMENTSPRISEN

er 3 Kr. pr. Kvarter, i Udlandet 18 Kr. pr. Aar. Enkelte Numre 35 Øre. Abonnement modtages St. Annæ Plads 26, 10—3, hvortil ogsaa Bidrag til Bladet m. v. adresseres, samt paa alle Postkontorer.

Bladet omdøles ved Postvæsenets Foranstaltning.

Enkelte Numre af »Dansk Søfartstidende« sælges paa Bladets Kontor og i Kioskerne.

AVERTISSEMENTSPRIS.

Første Side pr. lmm à 45 mm Bredde 30 Øre
Siden overfor og ved Tekst samt Bagsiden do. 20 —
De øvrige Sider do. 15 —
Moderation for 13 Gange 26 Gange 52 Gange
5 pCt. 10 pCt. 20 pCt.

For Udlandet er Prisene 25 pCt. højere.

Udgivet af et Aktieselskab — Ansvarhavende Redaktør: V. KROGH.

Bladets Kontor: St. Annæ Plads 26, Kjøbenhavn K. — Telefon Nr. 4639.

Trykt hos J. Jørgensen & Co. (Ivar Jantzen).

DANSK SØFARTSTIDENDE.

ORGAN FOR DANMARKS SKIBSFART.

Nr. 50.

Kjøbenhavn, Torsdag den 13. December 1923.

30. Aarg.



M. B. COHN
Toldbodvej 22.
KØBENHAVN K. Telefon 1403.
Telegr.-Adr.: AMIANTE

Grundlagt 1848.

Eneforhandling og Lager af
BOWRING'S og OCEAN OIL CO.'S
DIESELMOTOR-, MARINE- og CYLINDER-OLIER

RIMER BROS. R. B. TURBINOLIE
ANVENDES SPECIELT I PARSON'S TURBINER.



DE PRIVATE ASSURANDEURER
LIMITERET.
STIFTET 1786

SØ OG TRANSPORTFORSIKRING
SLOTSHOLMSGADE 5
KØBENHAVN K.

TELEFON CENTRAL 6 & 4108 TELEGRAM ADRESSE „PRIVATE“
AGENTURER I DE FLESTE PROVINSBYER.

NORTH EASTERN MARINE
ENGINEERING Co., Ltd.

WALLSEND-ON-TYNE OG SUNDERLAND

Maskinbyggeri, Kedelsmedie, Jernstøberi.
Metalstøberi og Kobbersmedie.

Krumtapaksler og Skrueaksler leveres fuldt færdige.
Smedearbejde af enhver Art udføres.

Specielt anbefales vore Værksteder for Reparationer og
Forandringer af Skibsmaskiner samt alm. Maskinarbejde.

Telegramadresser: „NEWS, WALLSEND“ og „NEWS SUNDERLAND“.

Den anerkendte
Originale Rahtjens Compositon
for Skibsbunde. Eneforhandling for Danmark:
Emil A. Schneider,
Telefon 8210. Nørregade 40 - København.

**DEN DANSKE
LANDMANDSBANK**

GRUNDLAGT 1871

ENHVER ART AF
BANKFORRETNING UDFØRES



Carlsberg
Export-Pilsner
og
Lagerøl
anbefales
til
Skibsproviant.

DEPOT:
HAVNEGÅDE 47
Telefon Central 4980

Depot
i alle Provinsbyer

KJØBENHAVNS HANDELSBANK
KJØBENHAVN

Aktiekapital (fuldt indbetalt) Kr. 50,000,000
Reservefond..... — 29,280,370

HOVEDKONTOR: Holmens Kanal 2.

AFDELINGER:
Amagertorv 29, Gammel Torv 4, Gammel Kongevej 98,
Store Kongensgade 58 og Sølvgade 84.

FILIALER i: Aabenraa, Aarhus, Esbjerg, Graasten, Haderslev,
Horsens, Kalundborg, Odense, Randers, Rønne,
Sønderborg, Toftlund, Tønder og Viborg

FORSIKRINGS-AKTIESELSKABET „SKANDINAVIA“

tegner Sø-, Transport- og Krigsforsikring.
Kongens Nytorv 6. — København K. — Telefon 9316.
Aktiekapital: 20 MILLIONER KRONER
Hovedrepræsentant for Skandinavien: A/S GRØN & WITZKE, Kongens Nytorv 6, København.

C. K. HANSEN
DAMPSKIBSREDERI
DAMPSKIBS-, HAVARI- OG ASSURANCE-AGENTUR
BEFRAGTNING OG KØB OG SALG
AF DAMP- OG SEJLSKIBE

KØBENHAVN
29 B, Amaliegade.

Filial: HELSINGØR
2, Soflegade.

Telegr.-Adr.: HANSEN
Central 72 (10 Ledninger)
Telefoner: { 50589 (6 Em.- 9 Fm.)
Statstelef. 13 (2 Ledninger)

Telegr.-Adr.: HANSEN
Telefon: Helsingør 972.

A. P. MØLLER,
KØBENHAVN

Rederi. Befragtning. Klarering.
Dampskibsekspedition.
Køb og Salg af Skibe. Skibsbygning.

Telegram-Adresse: „MERSK“
Stats-Telefon 38
Telefoner 614
(Omstilling til samtlige Afdelinger)

P. Brown jun. & Co.
Dampskibsrederi * Dampskibsagentur
Amaliegade 43. — Telegr.-Adr.: »Brown«. — Tlf. C. 276.

DAMPSKIBSSELSKABET
„TORM“

Telegramadr. »Torm«. Telefon 2437.

Kontor:
St. Strandstræde 9, 2. S. København.

N. F. STEGMANN
Tlgr.-Adr.: »Stegmann« Nørresundby Telefon 918 — 718

OLSKIND



Olskind
er
betydelig
nedsat.
—
Kvaliteten
er
betydelig
forbedret.

**OLIETØJ
for ALLE**

Cand. pharm. **Harrsen & Schlier,**
Øresunds Sidevej. København S.

OLF. SUNDBY 3230-3231.

HANSA · Tysk nautisk Tidsskrift.
Organ for samtlige Interesser indenfor den tyske Handelssejerskab og Høvskeri
Et virksomt Annonceorgan for Firmaer, som ønsker at træde i Forbindelse med den tyske Søfart, den tyske Havfærd, den tyske Handel og den tyske Industri.
Abonnementpris, inklusive Porto, 30 Kr. pr. Aar.
HANSA'S Forretningsadresse er: Hamburg 11, Steinhöft 3.



Telf. 44 & 458

»ALPHA«
MOTOREN

Bedste 4 Takt Motor.
Bygges fra 2—120 HK.
Over 3800 i Brug.

MOTORSPIL
i alle Størrelser.

Forlang Tilbud.
A/S Frederikshavns
Jernstøberi & Maskinfabr.
Brødrene Houmøller)
(Tlf. Motorhoumøller)
FREDERIKSHAVN.

Skibsrigger W. PEDERSEN
Wildersgade 24. Telf. Amager 5332 x
udfører alt Riggerarbejde samt Spleisning
af Staal- og Jærnvirer.

Danish Shipping Company Ltd. A/S
Sct. Annæ Plads 28.
Kjøbenhavn K.

Skibs- og Havariagenter.
Befragtning, Klarering & Dampskibsekspedition.
Køb og Salg af Skibe og Kontrahering
af Nybygninger.

Telegr.-Adr.: PACAO. Telefoner: 1535-5836.
Statstelefon: 527.

A/S **FORSIKRINGSSELSKABET „CODAN“**
Generalagenter P. SØHT & CO.
AFDELING FOR SØ- OG TRANSPORTFORSIKRING
Telefon 14,995
NIELS JUELSGADE 9, 2. S.
Telegr.-Adr.: »Gnirdos«

DE FORENEDE JERNSTØBERIER^{A/S}
 AFDEL: CHRISTIANSHAVNS JERNSTØBERI
 HOLMBLADSGADE 27 · KØBENHAVN



SKIBS
BAGE
OVNE

KABYS KØMFURER
I ALLE STØRRELSER



SKIBSOVNE I STORT UDVALG

FORLANG KATALOG · TELEFON: 1630

VØLUND
 RAAOLIEMOTORER

AKTIESELSKABET **"VØLUND"** KØBENHAVN S
 TELEFON C. 55 22 · ØRESUNDSVEJ 147 · STATSTELEFON 503

Randers Rebslaaeri
 Hamp- og Staaltraadstougværks-Fabrik
Randers
 Tougværk af Hamp, Manilla og Cocos
 alle Dimensioner.

Jærn- og Staalouge
 til Skibsbrug og Elevatorer
 Oplag hos

JØRGEN JENSENS Eftf.
 København



A/s KØGE VÆRFT
 SKIBS- & MASKINBYGGERI

TELEGR.-ADR.: DOCK KJØGE TELEFON 425
 — DANMARK —

NYBYGNINGER INDTIL 9000 Tons d. w.
 2 PATENT SLIPPER FOR SKIBE INDTIL 290' LÆNGDE
 40 Tons FLYDEKRAN
 REPARATION AF SKIBE OG MASKINER

**Skibs-
 Provianteringshandlere.**

Kjøbenhavn og Provinserne.
 Kjøbenhavn. Georg Sørensen, Nyhavn 13, Tlf. 6404.
 Oscar Rolff, St. Annæ Plads 22. Tlf. Centr. 4140.
 Bjørch-Jensen & Co., Holbergsgade 24. Tlf. 7262.
 Th. Møller, Nyhavn 45 & 47 Tlf. 387.
 Charles Hvilsom, Havnegade 21, Tlf. 4705 og 4810.
 Jens With, Nyhavn 19, Tlf. 5349. Telegram-Adresse: Skibswith.
 Aalborg. Bertelsen & Larsen. Telegr.-Adresse: »Acilba«. Telefoner 249 og 1607.
 P. Hansen & Co. ved P. Hansen & E. Schmidt Pedersen. Skagen. P. Saxberg, Telefon 86.
 Frederikshavn. P. Saxbergs Eftf., Telef. 244 og 482. Telegram-Adresse: Saxberg.
 P. Schou & Co., Telefon 12. Statstelefon 17.
 Randers. A. L. Nielsen. Tlf. 266 og 224.

P. HANSEN & Co.
 ved
 P. HANSEN & E. SCHMIDT PEDERSEN
 Bunkerkulforretning.
 Skibsprovianter.
 AALBORG.

A. L. NIELSEN
 Telf. 266 RANDERS Telf. 224
 Skibsproviantering
 Forhyringskontor

P. Schou & Co. Frederikshavn

Skibsprovianteringsforretning
 Telefon Nr. 12 Telegramadresse »Schou« Statstelefon Nr. 17

I Frederikshavn
 provianteres de Herrer Skibsførere bedst og billigst hos
P. Saxbergs Eftf., N. Mogensen
 Skibshandel.
 Telegram-Adr.: »Saxberg«. Telefoner: 244 & 482.

P. SAXBERG. SKAGEN.
 Skibsprovianteringsforretning.
 Telefon 86. — Telegr.-Adr.: »Saxberg«.

JOHS. UTZON, Aalborg,
 edsvoren Skibsmægler.
 Telefon 2075 & 2200. Statstelefon 2. Telegr.-Adr.: UTZON.

— Telefon 5349. — Tlgr.-Adr.: Skibswith.
Jens With
 Skibsprovianteringsforretning
 NYHAVN 19

Telefon 200. ASSENS Telegr.-Adr.:
 Statstlf. 10. MOURITZ G. KRAG »Krag.«
 Edsvoren Skibsmægler
 Klarering — Befragtning — Assurance — Havari.
 Agentur — Kommission — Spedition — Køb og Salg af Skibe.

AALBORG
 Telefon 56 & 1409. CHR. JENSEN Telegr.-Adr.:
 Statstelefon 40. »Søborg.«
 Edsvoren Skibsmægler
 Søborg & Bentin's Eftf.

Husk
Petersen - Faxe's
 1. Kl.s Herreskræderi,
 Kjøbenhavn.
 Stort Lager af lærdigsyede Klædninger.

Bjørch-Jensen & Co.
 Skibsproviantering
Holbergsgade 24
 4. Sted fra Nyhavnbroen.
 Hurtig Ekspedition. — Billige Priser.
 Telegr.-Adr.: »Bjørch-Jensen«. **Telefon 7262.**

Hans Olesens Eftf.
 (Niels Wang)
 Skibsmægler, Horsens

Carl v. d. Hude
 Skibsmægler. Aarhus.

Jervell & Knudsen
 Skandinaviske Møglere
 Befragtning og Havariagenter
 Telegr.-Adr.: JERVELLCO.
OPORTO, PORTUGAL.

Otto Wang
 Skibsmøglere og Befragtnings Agenter
 Specialitet: Saltfragter
 Skibshandel
 Telegram-Adr.: »WANGCO«
LISSABON

Oscar Rolff,
 St. Annæ Plads 22.
 Kun absolut første Klasses
 Skibsproviant.
 Telefon: CENTRAL 4140.

AKTIESELSKABET
DET ØSTASIATISKE KOMPAGNI
 (The East Asiatic Company, Limited)

KØBENHAVN
 Filialer: **BANGKOK** og **SINGAPORE**

Egne Agenturer: Soerabaya, Shanghai, Hankow, Vladivostock, Dalny, Harbin, New York, Valparaiso, San Francisco, Durban og Johannesburg.

Regelmæssig Rute fart paa Siam, Kina, Japan, Sydafrika, Australien, Java, Vestindien, Meksiko og Vestkysten af Nord- og Sydamerika.

Import til Evropa af østasiatiske og andre oversøiske Produkter, Teak- og andre Træsorter.

Eksport til oversøiske Pladser af europæiske Produkter. — Skov- og Savmølle drift i Siam.

Alle nærmere Oplysninger erholdes ved Henvendelse paa Kompagniets Hovedkontor, Holbergsgade 2, København K.

A/S **Motorfabriken „Dan“**

Bragesgade
 10.

Telegr. Adr.:
 Motordan.

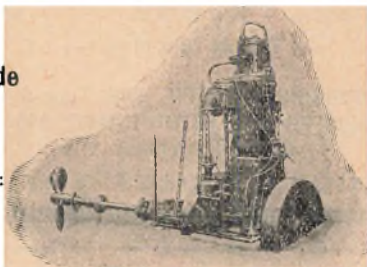

København
 L.
 Telefon:
 Gtr. 8006 - 8007

„DAN“ MOTORER
 for Skibsbrug i Størrelser fra 5—140 HK
 samt **Motorspil** og **Lossespil** af enhver Art.

KAY DYHR

Kvæsthusgade 1, København K.
 Telf. Centr. 8901 - 6886 - 6885. Tigr.-Adr.: Kaydyhr - København.

Kunstig Træk- og
 Oliefyrings-Anlæg

fra
JAMES HOWDEN & CO.
 GLASGOW

SØMANDSLOVEN
 AF 1. MAJ 1923.

Vejledende Fremstilling
 af Kontorchef i Handelsministeriet EMIL KROGH.

Indbunden 1 Kr. 65 Øre pr. Expl.
 gennemskudt med hvide Blade 2 - 00 , ,

Særtryk af »Dansk Søfartstidende«.

Telefon 5480. **SKIBE** Telgr.-Adr. „Freight“

C. P. Jensen

St. Annæ Plads 6

A/s Dpskss. **Orion.**

J. Melander,

Tlf. Blikkenslager. 1162
 Alt Skibsarbejde udføres.
 Lille Strandstræde 3.

Maskinskrivning.

Metodisk Undervisning i Maskinskrivning, Kursus 5 Kr.
 Vestergade 27. Tlf. 6033-6034.

V. T. Mathiesen . . . & Sønner . . .

Blikkenslager. Skibsinventar.
 Kabys og Baadeinventar, Lanterner og Lamper med Certificat til Carbid og Tran, Kompasshætter, Autogen-Svejsning.
 Alt Skibsarbejde udføres.
 Telefon 9445.
 Toldbodgade 6. København.



C. L. Seifert

Kgl. Hof-Guldtrækker
 Kgl. Svensk Hof-Leverandør

St. Regnegade 12—16, Kjøbenhavn

Guldtrækkerartikler og Uniformseffekter

— i bedste Kvaliteter —

Telegramadresse:

Cseifert

Specialitet: Elegante Uniformshuer

Telefon:
 Central 297
 5 Ledninger.



ATLAS

Skibs-Dampturbiner
 med Tandhjulsudveksling

i mest moderne Udførelse.

A/s ATLAS, Nørrebrogade 198, København L.

Ulykkesforsikringsloven og Sejlskibsfarten.

Som det fremgaar af Arbejderforsikringsraadets Udtalelser om Ulykkesforsikringsloven, der fandtes gengivet i sidste Nummer af Bladet, har Raadet fuldstændig kunnet godkende den historiske Skildring, som Dansk Sejlskibsrederi-Forening har givet angaaende de Forandringer, der i sin Tid er foretaget i Reglerne for Beregningen af Statstilskudet til Sejlskibsfartens Ulykkesforsikring.

Vi gengiver i den Anledning nedenstaaende det Andragende af 16. Januar 1922 til Indenrigsministeriet, i hvilken Dansk Sejlskibsrederi-Forening fremsatte den omhandlede Redegørelse:

Til Indenrigsministeriet.

Da Foreningen i sin Tid tog Initiativet til Oprettelsen af en Ulykkesforsikring for Søfolk, viste Sejlskibsrederne deres gode Villie til at bringe et Offer for denne Sag, hvilket Offer man dog forudsatte maatte ligge indenfor rimelige Grænser, og Ulykkesforsikringsloven af 1. April 1905 blev ogsaa i Søfartskredse mødt med megen Velvillie, og selv om man inden for Dansk Sejlskibsrederi-Forening var klar over, at Loven vilde blive en betydelig Udgift for det over for Dampskibene lidet konkurrencedygtige Sejlskibserhverv og helst havde set, at Princippet om »Hjælp til Selvhjælp« var blevet sat i Højsædet, saa slog man sig dog til Taals med Loven, som den var, fordi Regering og Rigsdag saa saa forstaaende paa Sejlskibserhvervets truede Stilling, at man fandt det rimeligt og rigtigt at træde hjælpende til ved at yde et Statstilskud, der, skønt begrænset til 12 Kr. pr. Mand, dog i Praksis betød Halvdelen eller omved Halvdelen af Præmien.

De Grunde, der talte for et saadant Tilskud og altsaa fandt Tilslutning hos Rigsdagen, angives i Lovforslagets Motiver, Side 13, saaledes:

»Men lader man saaledes Dampskibe og Sejlskibe hver bære sin egen Risiko, rejser det Spørgsmaal sig, om Sejlskibsflaaden er i Stand til uden Støtte fra anden Kant at bære de Byrder, der ved nærværende Lovforslag lægges paa den, eller om den ikke i hvert Fald har et vist Billighedskrav paa at erholde nogen Støtte. At Sejlskibsflaaden virker under trykkede Kaar, fremgaar formentlig tilstrækkeligt af de statistiske Data, der vil kunne hentes ud af det af Statens statistiske Bureau udgivne statistiske Tabelværk vedrørende Danmarks Handelsflaade og Skibsfart.«

Endvidere fremgaar det af Motiverne, Side 15 nederst og Side 16 øverst, at man havde Øjet aabent for den Redere ifølge Søloven af 1. April 1892 paahvilende særlige Forpligtelse i Sygdomstilfælde, idet man paa Grund heraf foreslaar noget lavere Erstatninger end efter de øvrige samtidige Ulykkesforsikringslove. Rigsdagen har ligeledes godkendt disse Synspunkter ved at tiltræde de foreslaaede Erstatningssummer.

I »Forslag til Lov om Forsikring mod Følger af Ulykestilfælde«, Lovforslag Nr. 46-1914/15, hævdes de samme, foran nævnte Billighedshensyn over for Sejlskibsflaaden som i Motiverne til Loven af 1. April 1905, ja, man holder endog dette Hensyn saa stærkt frem, at man paa Grund af de foreslaaede højere Erstatningssummer finder det rigtigt at lade den i førnævnte Lov fastsatte Begrænsning af 12 Kr. pr. Mand bortfalde og erstatte Halvdelen af Erstatningsbeløbene.

I Motiverne til Lovforslaget, Side 34, 2. Spalte, hedder det herom:

»I Lov af 1. April 1905, § 24, er der fastsat en Overgrænse af 12 Kr. aarlig for hver forsikringsbe-

rettiget Person for det Statstilskud, som kan ydes gensidige Foreninger af Redere til Bestridelse af Præmierne, der udredes af Sejlskibsredere. Man har foreslaaet at denne Overgang bortfalder, hvilket begrundes ved, at Forslaget, hvis det bliver Lov, vil forøge Redernes Udgifter til Forsikringen ikke uvæsentligt, og at det derfor synes rimeligt, at Staten tager sin Del af den forøgede Risiko, som i øvrigt neppe vil andrage noget særligt stort Beløb.«

I den af Folketingets Udvalg den 14. December 1915 afgivne Betænkning slutter man sig stillende til Tanken om det af Regeringen foreslaaede Statstilskud, der da ogsaa blev vedtaget ved Folketingets 3. Behandling den 14. Januar 1916, og det fremgaar saaledes af de historiske Data, at saavel Regeringen som Rigsdagen i mere end 10 Aar fuldtud har anerkendt, at Sejlskibene havde et Billighedskrav paa at faa Statens Støtte til Hjælp ved de allerede dengang betydelige Præmier til Ulykkesforsikringen.

Det vakte derfor den største og ubehageligste Overraskelse inden for hele Sejlskibserhvervet, at Landstingets Udvalg i sin Betænkning af 27. Juni 1916 uden nogen som helst Motivering foreslog at lade Statstilskudet være afhængig kun af den forsikringspligtige Aarsindtægt, der i Lovforslaget var foreslaaet til 1200 Kr. paa Landet, 1500 Kr. i Købstæderne og 1800 Kr. i København og Frederiksberg — en Indtægt, som ingen Familie kunde leve af og som derfor i Realiteten havde saare liden Betydning for Sejlskibsfarten.

Den Uro, som nævnte Betænkning vakte blandt Sejlskibsrederne, bevirkede, at Dansk Sejlskibsrederi-Forening straks tilstillede Handelsministeren følgende telegrafiske Henvendelse:

»Dansk Sejlskibsrederi-Forening vil meget beklage og ikke mindst med Henblik paa en kommende Nedgangsperiode for Sejlskibserhvervet, hvis Sejlskibenes Statstilskud til Ulykkesforsikringspræmien skulde blive inddraget, ligesom man mener, at en Indtægtsgrense i høj Grad vil virke upraktisk.«

Fra Foreningens Hovedkredse afsendtes en lignende Henvendelse til forskellige Folketingsmænd.

• Loven blev jo alligevel vedtaget i Udvalgets Affattelse, men Foreningen staar ganske uforstaaende over for den Omstændighed, at den danske Regering og Rigsdag lige paa en Gang kan springe fra en gennem mere end 10 Aar hævdvunden Praksis, som har vist sig nødvendig, med mindre det skyldes, at Forslaget blev jaget igennem begge Ting i Løbet af et Par Dage.

I denne Forbindelse skal bemærkes, at da Lovens Vedtagelse medførte, at Tillægsloven til Lov af 1. April 1905 bortfaldt, blev der herved begaaet Uret over for Sejlskibserhvervet.

Ifølge denne Tillægslov ydede Staten nemlig Tilskud (Halvdelen) til de Erstatningsbeløb, som »Danske Skibsreders gensidige Forsikringsforening for Søfolks« Sejlskibsafdeling udredede i Medfør af det forøgede Erstatningsansvar, som Sejlskibsredere under Krigen maatte paa tage sig over for deres Besætninger.

Der kan fornøftigvis ikke rejses Tvivl om, at det var Lovgivningsmagtens Mening, at Tillægsloven skulde gælde under hele Krigen, hvilket da ogsaa fremgaar saavel af selve Loven som af Motiverne til samme.

Den Ændring som Ulykkesforsikringsloven undergik i 1. Halvdel af Aaret 1920, medførte atter betydelig forøgede Udgifter til Præmien, idet alle Erstatningerne forhøjedes ganske væsentligt, men i al Almindelighed maatte det siges,

at Konjunkturerne var saa gunstige, at Erhvervet dengang kunde bære Udgifterne.

Men nu ligger Forholdene sørgeligt forandrede.

Størsteparten af Skibene ligger oplagte paa andet Aar, og de forholdsvis faa, som har været i Fart sidste Sommer, har kun bragt Rederne Tab; Værdierne er sunket saa uhorlt, at de store Sejlskibe ikke er en Tyvendedel værd af det, de staar Rederne i — ja, de er nærmest værdiløse, da der næppe mere vil blive Brug for dem — og de mellemstore er ikke en Femtedel værd.

Følgen af disse forandrede Forhold er da ogsaa blevet en Mængde Likvidationer og Konkurser, hvor alt er tabt, og alene blandt Foreningens Medlemmer er 8 Selskaber ellerede gaaet konkurs, og hvormange, der vil følge efter, kan man kun ane, men det er en Kendsgerning, at saa godt som alle Skibe har betydelig Gæld og at mange af disse vil faa meget vanskeligt ved at holde sig oven Vand.

Den Frygt for en Nedgangsperiode for Sejlskibserhvervet, der er givet Udtryk for i det foran gængivne Telegram til Handelsministeren, har desværre saaledes vist sig fuldt berettiget, thi samtidig med, at Præmien til Ulykkesforsikringen nu andrager c. 100 Kr. pr. Mand, — og hertil kommer Udgifterne ved Invalideloven og Arbejdsløshedsloven, saaledes at en Reder til social Forsorg vil komme til at udrede c. 120 Kr. pr. Mand pr. Aar — saa ligger hele Sejlskibserhvervet i en Haabløshed, som man skal gaa helt tilbage til Napoleonskrigene for at finde noget tilsvarende til, og det siger sig selv, at under de nuværende Forhold kan Sejlskibserhvervet ikke betale en saadan Udgift til social Forsorg, og de Forudsætninger, angaaende Størelsen af det Offer, som Foreningen ved Lovens Oprettelse mente at kunne bringe til en Ulykkesforsikring, er saaledes fuldstændig bristede.

Hertil kommer den særlige Byrde, som Søloven af 1. April 1892 paalægger Rederne, og denne Byrde vil endda blive væsentlig forøget, hvis det foreliggende Udkast til Sømandsloven bliver Lov.

Selv om man turde være saa forhaabningsfuld, hvilket Udsigterne dog ikke berettiger til, at normale Tider, som de var før Krigen, snart vil indtræde, saaledes at Sejlskibserhvervet, efter at betydelige Nedskrivninger har fundet Sted, igen vil kunne give en beskeden Indtægt, saa vil — efter Foreningens bedste Overbevisning — Sejlskibserhvervet alligevel ikke kunne bære de nævnte Byrder, og den mener det derfor ikke forsvarligt, hverken henset til Staten, Samfundet eller Sejlskibserhvervet, vedvarende at kræve Byrder af dette, som for bestandigt vil holde Erhvervet nede.

Til Belysning heraf skal anføres, at man i Tiden før Krigen normalt kunde ansætte Redernes årlige Indtægt af et Skib paa 200 Netto Tons til c. 4,000 Kr.

Regner man med dette Forhold, vil et saadant Skib med 7 Mands Besætning fremtidig komme til at udrede til social Forsorg 840 Kr. pr. Aar, hvilket andrager 21 pCt. af Indtægten.

Ansætter man Skibets Værdi til 80,000 Kr., vil Rederen altsaa faa 5 pCt. af Skibet, men heraf skal igen til social Forsorg udredes 21 pCt.

En Skipper, der selv ejer sit lille Skib med f. Eks. 4 Mands Besætning, vil kunne komme til at udrede en Fjerde- maaske en Trediedel af Skibets hele Aarsindtægt.

Under slige Misforhold, der sikkert ikke kan paapeges i andre smaa Erhverv, kan intet Erhverv trives.

Dansk Sejlskibsrederi-Forening ser med den største Bekymring paa Sejlskibserhvervets nærmeste Fremtid, og man er ganske klar over, at hvis Sejlskibene i det hele taget igen skal komme i Fart, maa Udgifterne i alle Retninger nedsættes, og Foreningen tillader sig derfor efter nøje Overvejelser at anmode det høje Ministerium om, at der fra Statens Side maa blive truffet alle mulige Foranstaltninger for at lette Sejlskibsfarten, saaledes at den igen kan komme i Gang og skaffe Brødet til mange Munde.

Foreningen mener, at en af de Foranstaltninger, der her kommer i første Række, er, at Præmien til Ulykkesforsikringen nedsættes, hvorfor man tillader sig at anmode om, at der maa blive gjort Skridt til, at der i Lov af 6. Juli 1916 snarest maa blive foretaget saadanne Ændringer, at Princippet om »Hjælp til Selvhjælp« maa blive indført ligesom i Invalideloven og Arbejdsløshedsloven, saaledes at de tre interesserede Parter: Staten, Forsikringstageren og den forsikrede betaler hver en Trediedel af Præmien, subsidiært, at Staten, som foreslaaet i Regeringens Forslag til Lov om Forsikring mod Følger af Ulykestilfælde, Lovforslag Nr. 46 1914—15, jfr. § 74, Motiverne Side 34, betaler Halvdelen af Erstatningsbeløbene.

Det høje Ministerium vil sikkert ikke finde det umassende, naar man i denne Forbindelse minder om, at Dansk Sejlskibsrederi-Forenings Medlemmer ikke stillede sig uforstaaende, da Staten i sin Tid henstillede, at en vis Del af Krigsforsikringen for danske Skibes Overskud afgaves til Fordel for Statskassen.

I Ærbødighed

P. F. V.

C. P. Lund.

Kjøbenhavn, den 13. December 1923.

Losning i West Hartlepool af Trælaster under Scanfin Certepartiet. Til Trods for den Kendsgerning at adskillige Domme, som er afsagt af Britiske Domstole i Redernes Favør, har fastslaaet at i Henhold til Scanfin Certepartiets Ordlyd, kan Stabling af Trælaster paa Kajen eller Udgifterne ved at laste Jernbanevogne etc., paa ingen Maade falde ind under Redernes Pligt til at levere saadanne Laster »frec alongside«. Det meddeles, at Befragtere i West Hartlepool nu gør Forsøg paa, og i nogle Tilfælde med Held, at indføre den saakaldte West Hartlepool Klausul i Scanfin Certepartiet, med det Resultat, at de nævnte Udgifter skal være for Redernes Regning.

Befragterne gør gældende, at det er et Fragtspørgsmaal, og at Rederne, naar de véd, at den saakaldte »current rates« er overdreven, vil være i Stand til at dække sig selv, i den Fragtrate, som de akcepterer. Hvis denne Paastand fra Befragternes Side var rigtig, vilde der ikke være nogen Nødvendighed for dem til i Princippet at kræve et Dokument, som Købmændenes egne Repræsentanter

har tiltraadt. Saa maatte de i Stedet forlange en nedsat Fragtrate.

Den omtalte Klausul er ikke alene et absolut Brud paa et aftalt Certeparti, men det er i Virkeligheden en Tilside-sættelse af Rederforeningernes Autoritet.

Der er endnu nogle Trælaster i Markedet fra Østersøen til West Hartlepool, skriver The Baltic and White Sea Conference, og det er Befragterne meget om at gøre at erholde Tonnage, førend Sæsonen slutter. Der vil derfor være en ypperlig Lejlighed for Rederne til at sikre sig deres Ret ved at nægte at gaa ind paa den nævnte Klausul, selv om der bliver tilbudt en højere Fragt.

Dertil bør det erindres, at West Hartlepool er en Havn, hvor der Gang paa Gang er meldt om Ophobning, og hvor den samme Ulempe rimeligvis vil gentage sig og yderligere forværre Redernes Stilling ved at foraarsage deres Skibe kostbare og uberegnelige Ophold.

Højesteretsdom. Hotelejer Carl Nielsen og Enken efter Konditor Christensen, begge af Odense, blev ved Østre Landsret in solidum dømt til at betale til Slag-

termester Ernst Rasmussen, Svendborg, et Beløb af 1,755 Kr. for Levering af Proviant i 1918 til en Bark tilhørende Akts. Sejlskibsrederiet Orient, i hvilket Selskab bl. a. Nielsen og Christensen var Medlemmer af Bestyrelsen. Nielsen appellerede, men Højesteret har den 20. ds. stadfæstet Landsrettens Dom.

Højesteret har den 27. November afsagt Dom i Sagen mellem Nordjyllands Kulkompagni og Aalborg Gasværk sammen med det norske Rederi for Damperen »Kapland«. Ved Vestre Landsret var Kulkompagniet dømt til at betale Gasværket 9,098 Kr., hvoraf Rederiet igen skulde have 8,861 Kr. for Liggedage m. m. i Frederikshavn, hvortil Skibet, der var ladet med Kul til Gasværket, maatte tage ind paa Grund af Isvanskeligheder i Februar 1922. Den omtalte Sum havde Gasværket maattet deponere, da Skibet naaede Aalborg, idet Kaptajnen ellers vilde standse Losningen. Ladningen var leveret Gasværket af Kulkompagniet, der endvidere dømtes til at betale Gasværket 600 Kr., og Rederiet 400 Kr. i Sagsomkostninger.

Højesteret stadfæstede Dommen, og Sagsomkostningerne for Højesteret skal Kulkompagniet betale med 500 Kr. saavel til Gasværket som til Rederiet.

Oplagte Skibe i britiske Havne. Britisk og fremmed Tonnage oplagt i de vigtigste Havne i Storbritannien omfattede i Følge »Berl. Tid.« 1. Okt. d. A. ialt 395 Skibe paa tilsammen 755,101 Netto Reg.-Tons, imod den 1. Juli 709,102 Tons og i Oktober i Fjor 824,624 Tons. I de sidste tre Maaneder er den oplagte Tonnage saaledes bleven større, ialt 5 pCt., men sammenlignet med sidste Oktober Maaned er den bleven 8½ pCt. mindre. Fra 1ste April i Aar er der stadig bleven oplagt flere og flere Skibe.

De Havne, hvori Tilvæksten i oplagt Tonnage er størst, er Bristol, Hull, Liverpool, London og Belfast.

Det ses tillige af Statistiken, at den oplagte britiske Tonnage i fremmede Havne er større end Udlandets Tonnage i britiske; dette er ligesom et Fingerpeg om, at Afgifterne sikkert er mindre i de kontinentale Havne.

Skibbygningsindustrien i England. I Skibbygningscentreerne viser der sig Tegn til nyt Liv i Industrien som Følge af Løsningen af Konfliktten med Kedelsmedene. Værfterne i Newcastle og Glasgow er ved at forberede sig paa stor Tilstømning af Arbejde, da en Mængde Reparationer venter paa at blive udført, ligesom det sædvanlige Eftersyn af Skibe er blevet udsat, til Kedelsmedene havde genoptaget Arbejdet.

I Glasgow vil der blive bygget 19 Motorskibe, til hvis Bygning Statskassen har stillet en Garanti paa 1,800,000 Pd. Strl.

Den danske Skibsfart paa Tunis i 1922. I Følge Meddelelse af 8. November 1923 fra Konsulatet i Tunis har den danske Skibsfart paa Tunis i 1922 været ret betydelig, idet Danmark var Nr. 7 i Rækken af Lande, som driver Skibsfart paa tunesiske Havne; i Aarets Løb ankom til disse ialt 76 danske Dampskibe, der udløssede 14,500 Tons Varer og lastede 123,000 Tons. Skibene fordelte sig paa følgende Havne:

Antal		Udløst	Lastet
Dampskibe	Havne	Tonnage	Tonnage
37	Sfax	4,397 Tons	82,976 Tons
31	Tunis	25,372 —	29,282 —
8	Sousse	4,810 —	10,915 —

(Udenrigsministeriets Tidsskrift).

Søfartsteknisk Forenings Aarskrift 1922—1923 er nu udkommet paa Petersen & Bratvold's Bladforlag. Skriftet indeholder de i nævnte Aar afholdte interessante, tekniske Foredrag, nemlig: Træ-

last-Fribordet, af Overskibsingeniør Aage H. Larsen. Smøringsteknikens Betydning for Driftssikkerheden og Økonomien af Skibsmaskiner, af Ingeniør T. C. Thomsen, Kontrapropeller, af Direktør Olsson, Nogle Billeder fra Arkitekt C. Brummers Foredrag om Skibets Historie etc., »Isbjørn«, Den danske Stats Isbryder, dens Forhistorie og Tilblivelse, af Overskibsingeniør Aage H. Larsen og Nyere Fremskridt i praktisk Handelsskibsbygning, af Direktør H. P. Christensen. Til de fleste Gengivelser af de interessante Foredrag knytter sig oplysende Afbildninger og Tegninger.

Danmarks Folketal den 1. Juli 1923. Paa Grundlag af de aarlige Opgørelser over Antallet af Fødsler og Dødsfald samt over Udvandringen til oversøiske Lande kan Danmarks Folketal pr. 1. Juli 1923 anslaaes til 3,352,000 mod 3,318,000 den 1. Juli 1922. I Løbet af Aaret fra 1/7 1922 til 1/7 1923 er Danmarks Befolkning saaledes forøget med c. 34,000 Mennesker eller c. 1.02 pCt., hvilket er noget mindre end Aaret forud, da Tilvæksten androg 35,000 eller 1,07 pCt.

(Statistiske Efterretninger).

Minesprængning. Handelsministeriet meddeler: Gennem Udenrigsministeriet har den danske Gesandt i Stockholm indberettet, at svensk Damper »Jarl« Natten til den 1. d. M. er stødt paa en russisk Mine c. 50 km fra Reval. Skibet sank som Følge af Minesprængningen.

Skoleskibet »Viking«. D. F. D. S. meddeler: Firmastet Bark »Viking«, paa Rejse fra Sverige til Melbourne, har rapporteret sin Position Mandag Middag den 3. ds.: 43° 59' S., 12° 05' Ø., alt vel om Bord.

Af Fællesrepræsentationen for dansk Skibsfarts Aarsberetning for 1922 gengiver vi følgende Uddrag:

(Fortsat).

Radiotelegrafi.

I Anledning af, at Handelsministeriet til Repræsentationens Erklæring har fremsendt et »Udkast til Bestemmelser vedrørende Radiotelegrafi eller Radiotelefonering fra udenlandske Skibe i danske territoriale Farvande under normale Fredsforhold« har Repræsentationen udtalt, at den er af den Anskuelse, at denne Sag bør løses ad international Vej, idet man anser det for uheldigt, at et enkelt Land paa dette Omraade udfærdiger Bestemmelser, som tager Sigte paa fremmede Landes Skibe. — Repræsentationen har iøvrigt intet haft at erindre imod det foreliggende Udkast.

Paa given Foranledning har Repræsentationen gjort saavel Handelsministeriet som Ministeriet for offentlige Arbejder og Folketingets Finansudvalg bekendt med, at den under 19. Juni 1920 afgivne Betænkning af den af Ministeriet for offentlige Arbejder nedsatte Kommission til Undersøgelse af Spørgsmaalet om Indretning af Undervisning og Prøve i Radiotelegrafi her i Landet, ikke længere er Udtryk for Skibsfartens Ønsker paa hele dette Omraade, idet de fak-

tiske Forhold siden Betænkningen blev afgivet toltalt har forandret sig, dels ved den engelske Radiolovs Gennemførelse og dels ogsaa ved Oprettelsen af Dansk Radio A/S. Spørgsmaalet har da ogsaa fra Ministeriets Side faaet Lov til at hvile siden Betænkningen blev afgivet, og ved Forespørgsel fra Skibsfartens interesserede Repræsentanter har man i Ministeriet for offentlige Arbejder udtalt, at Forholdet med Hensyn til Radiotelegrafi her i Landet vilde forblive som hidtil, i hvert Fald indtil den næste internationale Radio Kongres. — Da Handelsministeriet imidlertid har benyttet den omtalte Betænkning i det Øjemed, at skaffe Midler bevilget til Overtagelse af »Centralundervisningsanstalten i Radiotelegrafi« i Svendborg, har Repræsentationen, som foran nævnt, ønsket at gøre opmærksom paa de siden Betænkningens Afgivelse forandrede Forhold, og udtalt Ønske om, at Repræsentationens Skøn maa blive indhentet, før yderligere Foranstaltninger tages paa hele dette Omraade.

(Fortsættes).

BOLINDERS

Raaolie-Motorer

Skibs-Motorer • Stationærer-Motorer

*Ingen Vandindsprøjtning.**Ingen Kompressor.**Øjeblikkelig Igangsætning ved elektr. Starteanordning.**Meget ringe Brændstofforbrug.***Ældre Bolindertyper moderniseres.**

Forlang Tilbud.

HARRY LEVIN, Enerepræsentant for Danmark.

Frederiksgade 1. Ingeniørafdelingen. København.

Telefon: Central 59 - 5995.

Telegr.-Adr.: FAIRLEVIN

Fragtmarkedet.

Takket være den forøgede Tonnage-Efterspørgsel i Stillehavet, hvis Virkninger ogsaa spores herhjemme, har en god Del af de Baade, der hidtil var placeret i vore Markeder, nu fundet Beskæftigelse i Middelhavet, paa Vest-Afrika og tildels i Kystfart paa U. S. — Vestindien — Gulven.

Fragtraterne i disse »strades« er ganske vist heller ikke særlig gunstige, men kan det bringe Skibene over Vinteren og de tidligste Foraarsmaaneder blot med en ringe Gevinst, eller i værste Fald uden direkte Tab, er jo meget opnaaet derved, naar det betragtes med Oplægning som Baggrund.

Østersø-Trælast-Markedet. — Den livlige Tendens, som herskede i Oktober, har vejet Pladsen for en mere flegmatisk Stemning. — Der findes endnu spredte Ordre, som man forstaar, Køberne maa have hjem inden Vinteren og derfor bliver nødt til at betale op for til de Baade, der endnu vil løbe Is-Risiko, men for andre noterede Ordre tyder Raterne paa, at Lasterne godt kan ligge over til næste Sæson.

London har taget største Parten af Lasterne, og i nogle Tilfælde er der betalt op til 65/ for D. B. B. fra Syd-Finland; herfra noteres endnu forskellige Ladninger til Rater, der varierer fra 50/—62/, medens der fra svensk Sydbotten mere ensartet noteres 50/—52/6. Til Nord-Frankrig og Belgien er efterhaanden betalt op til 50/, og flere Baade søges til 50/—55/.

Efter at Strejken i Danzig er endt, er der kommen en god Del Trælast i Markedet derfra, men til lave

Rater; saaledes noteres til London 40/—42/6, til Antwerpen og Nord-Frankrig 33/—34/.

Propsfragterne har vedblivende stagneret; der noteres saaledes kun 45/—50/ fra Syd-Finland og dertil ganske faa Ordre.

Hvidehavet. — Der rapporteres en enkelt Befragtning fra Archangel til 105/, som danner Finalen paa denne Sæson.

Kulfragterne er nærmest uforandrede. — Der sluttet vedblivende til 7/—8/ for mellemstore Baade til Danmark og tilsvarende højere for mindre Baade. — Til Vest-Sverige er Raten omkring 7/ for 2,000—2,500 Tons Baade og til Øst-Sverige op til 9/. Til Finland søges endnu adskillige Baade, for hvilke der indiceres ret høje Fragter, 9/—10/, eventuelt mere til Syd-Finland.

Generalforsamlinger.

Aktieselskabet Rødbyhavns Skibsværft

i Likvidation holdt i Følge »Lolland-Falster Stiftstidende« den 19. November afsluttende Generalforsamling i Kjøbenhavn. Der blev givet Meddelelse om, at alle Selskabets Aktiver nu er overgaaet til det ny Selskab, hvis Kapital er 1 Million Kr., hvoraf den allervæsentligste Del er ny Kapital. For Værftet er betalt 1,2 Mill. Kr. Med Hensyn til Afslutningen af Likvidationen meddeltes det, at Aktionærerne, som ventet, intet faar, og til de almindelige Kreditorer er der ikke mere end 2 til 3 Procent. Dog er Forholdet saaledes, at en Del af Kreditorerne allerede paa Forhaand har faaet deres Sager ordnet, idet de fleste Fordringer er indløst til c. 10 Procent af deres Paalydende. Der gaves derefter Decharge for Regnskabet, og Likvidationsafslutningen vedtoges.

Kjøbenhavns Skibssalg-Bureau.

ved CHARLES HVILSOM,

21, Havnegade 21.

Køb og Salg af Sejl- og Dampskibe.

Forlang Katalog.

Send Opgave.

Skibsefterretninger.

Dampskibe.

D. F. D. S. Alexandra ank. Norfolk 11./12. — Algarve ank. hertil 12./12. — Arizona afg. Rio de Janeiro 8./12. — Arkansas ank. hertil 9./12. — Beira afg. Antwerpen 10./12. hertil — Bergenhus ank. hertil 7./12. — California ank. Buenos Aires 21./11. — Charkow afg. Aarhus 11./12. til Libau. — Dania afg. Swansea 30./11. til Providence. — Delaware ank. hertil 4./12. — Douro ank. Blyth 9./12. — Ebro afg. Libau 11./12. hertil. — Ella ank. hertil 12./12. — Erik II ank. Antwerpen 26./11. — Esbern Snare afg. Aalborg 11./12. til Hamburg. — Esbjerg afg. herfra 10./12. til Hamburg. — Florida afg. Aalborg 11./12. til Aarhus. — Frederik VIII afg. New York 8./12. hertil via Norge. — Frøde afg. Montreal 26./11. hertil. — Garonne ank. Havre 10./12. — Gorm afg. Newcastle 11./12. til Boston. — Halfdan ank. hertil 10./12. — Harald ank. Riga 5./12. — Hellig Olav afg. New York 4./12. hertil via Norge. — Hindsholm ank. Danzig 10./12. — Hjortholm ank. Maryport 9./12. — I. C. Jacobsen ank. London 10./12. — Ivar ank. Galveston 10./12. — Jolantha afg. Aarhus 11./12. til Stettin. — Katholm ank. Liverpool 7./12. — Kentucky, afg. Swansea 30./11. til Baltimore. — Knud ank. Frederikshavn 21./11. — Louisiana afg. Cardiff 8./12. til Montevideo. — L. P. Holmblad ank. Ghent 7./12. — Magnus afg. Oran 10./12. — Maine ank. Cardiff 5./12. — Maja ank. hertil 30./11. — Maryland ank. Puerto Belgrano 4./12. — Minsk ank. Antwerpen 11./12. — Moskov afg. London 11./12. til Danzig. — Nevada afg. Bahia 4./12. til Madeira. — Niels Ebbesen afg. herfra 11./12. til Danzig. — Odin afg. Stettin 12./12. hertil. — Olaf ank. Cardiff 6./12. — Oregon afg. Madeira 3./12. hertil. — Oscar II ank. hertil 27./11. — Pennsylvania afg. Tyne 27./11. til La Plata. — Rita afg. Aarhus 11./12. til Hamburg. — Saga ank. Antwerpen 11./12. — Seine afg. herfra 10./12. til Danzig. — Skjold ank. Antwerpen 8./12. — Svanholm ank. Manchester 2./12. — Svend II afg. Savannah 11./12. til Norfolk. — Taarnholm afg. Danzig 11./12. til Libau. — Texas afg. Randers 6./12. til Wales. — Tiber ank. Bordeaux 11./12. — Tjaldur afg. herfra 11./12. til Riga. — Tomsk ank. Neapel 11./12. — Trondhjem afg. Bergeu 11./12. til Haugesund. — Tula afg. Gibraltar 4./12. hertil. — Uffe ank. Blyth 11./12. — United States ank. hertil 11./12. — Viking afg. herfra 15./9. til

Melbourne. — Virginia afg. New York 24./11. hertil. — Yrsa ank. Hamburg 10./12. — Sigrun afg. Nakskov 11./12. til Reval. Svava ank. Seaham Harbour 8./12. — Ulf afg. Frederikshavn 9./12. til London. — Botnia ank. Leith 11./12. — Island paa Vestmano 11./12. — Sleipner paa Traugisvaag 12./12.

Det østasiatiske Kompagni. Afrika ank. Shanghai 3./12. hjg. — Annam afg. Singapore 6./12. udg. — Asia afg. Limhamn 10./12. udg. — Australien pass. Skagen 9./12. udg. — Chile pass. Perim 6./12. hjg. — Dana ank. Kjøbenhavn 10./12. — Erle ank. Hamburg 8./12. udg. — Falstria ank. Cuddalore 6./12. hjg. — Fionia afg. Penang 9./12. udg. — Java afg. Göteborg 10./12. udg. — Jutlandia ank. Kjøbenhavn 11./12. — Kina ank. Immingham 8./12. udg. — Sejler Kjøbenhavn ank. Sydney 25./11. udg. — Malaya ank. Shanghai 5./12. udg. — Mexico afg. New York 1./12. hjg. — Panama ank. Vancouver 5./12. udg. — Peru afg. San Francisco 3./12. hjg. — Progress ank. Durban 9./12. udg. — Rhodesia ank. Sundsvall 5./12. udg. — Selandia ank. Antwerpen 9./12. udg. — Siam afg. Lissabon 11./12. hjg. — Sierre Nevada afg. Delagoabay 22./11. hjg. — Tongking afg. Sundsvall 8./12. udg. — Transvaal afg. Port Said 3./12. udg. — Estouia afg. New York 5./12. østg. — Lituania pass. Kjøbenhavn 1./12. vestg. — Polonia ank. Kjøbenhavn 9./12.

Dana. Danebrog afg. Skien 7./12. — Danefelt ank. Greenwich 7./12. — Danholm afg. Kiel 10./12. — Danlag ank. Esbjerg 10./12. — Danmark ank. Kjøbenhavn 5./12. — Danery afg. Boness 7./12.

Dansk-fransk Dampskibsselskab. Lifland, O. H. Petersen, forv. afg. Dieppe 13./12. til Methil. — Normandiet, K. H. Petersen, afg. Kjøbenhavn 10./12. til Danzig. — Slesvig, Weichardt, ank. Barry Roads 9./12. — Kurland, Berendsen, afg. Laloja 11./12. til Bordeaux. — Bretagne ank. Kjøbenhavn 21./11. — Grønland, Kruse, ank. Kjøbenhavn 10./12. — Estland, Sorensen, ank. Stockholm 12./12. — Skaane, Kyhu, forv. afg. Petrograd 14./12. til Aalborg. — Bornholm, Hansen, afg. Murray Bay 4./12.

C. K. Hansen. Aalborg afg. Methil 7./12. — Amalienborg afg. Mejillones 3./12. — Brattingsborg ank. Baltimore 23./11. — Børglum afg. Tucacas 9./12. — Christiansborg ank. Buenos Aires 30./11. — Dansborg ank. Kjøbenhavn 9./12. — Ellensborg ank. Odense 8./12. — Elsborg ank. Esbjerg 8./12. — Flynderborg afg. Randers 9./12. — Fredensborg afg. Funchal 1./12. — Frederiksborg pass. Ushant 8./12. — Hammershus afg. Willemstad 7./12. — Jelling ank. Kjøbenhavn 9./12. — Jømsborg ank. Grangemouth 4./12. — Jungshoved pass. Fernando Noronha 4./12. — Jægersborg ank. Grimshy 5./12. — Kronborg ank. Novorossisk 8./12. — Lilleborg ank. Kjøbenhavn 7./12. — Rosenborg afg. Burntisland 7./12. — Silkeborg ank. Ghent 9./12. — Skanderborg pass. Dungeness 8./12. — Skodsborg pass. Skagen 10./12. — Spigerborg ank. Aalborg 9./12. — Stegelborg ank. Frederikshavn 10./12. — Sønderborg pass. Ushant 9./12. — Taarnborg pass. Skagen 10./12. — Uranienborg afg. Sao Francisco (Brazil) 5./12. — Viborg ank. Ghent 3./12. — Ørkild pass. Finisterre 9./12. — Ørneborg ank. Burntisland 8./12.

Heimdæl. Simone, Rathje, ank. Rauuo 8./12. — Vera, Jørgensen, afg. Kotka 8./12. — Aine, Larsen, ank. Methil 10./12. — Roma, Christensen, pass. Brunshüttel 8./12.

Orient. Arabien ank. Nagoya 8./12. — Bolivia ank. Sidney 27./11. — Indien afg. New Orleans 11./12. — Kiua afg. Immingham 11./12. — Natal ank. Portland 11./12. — Parana ank. Everett 9./12. — Rhodesia ank. Sundsvall 5./12. — Transvaal pass. Perim 9./12.

Orion. Vega ank. Kjøbenhavn 11./12. — Sirius afg. Rouen 9./12. til Tyne. — Polaris ank. Humber 4./12. for Kjøbenhavn. — Orion ank. London 6./12. — Venus ank. Aarhus 9./12. — Anneberg ank. Burntisland 5./12.

Svendborg. H. A. Hansen, Hansen, pass. Holtenau 6./12. for St. Servan.

Æra. Erindring, Nielsen, ank. West Hartlepool 6./12. — Enigheden, Jensen, ank. Randers 8./12.

Sejlskibe.

Panis. Ingrid, Petersen, ank. Port of Spain 27./11. — Kaj Hvilson, Wulff, ank. Swansea 4./12. — Johanne, Larsen, anløbet Horta (Azorerne) 1./12. for Proviantering. — P. Rasmussen, Larsen, ank. Dalhouet 4./12. — Dagny, Petersen, ank. Stornoway 28./11. — Elisabeth Eff, Nielsen, ank. Jersey 27./11. — Dronning Louise, Hansen, afg. Helsingør 28./11. til Vannes. — Vega, Købke, ank. Peruan 5./12. — Ella Eff, Hvenegaard, afg. Dysart 5./12. til Nykjøbing S.

Svendborg. Sigrid, Hansen, afg. Fowey 5./12. til Boness. — Gabriel, Jørgensen, afg. Boston 5./12. til Kerteminde. — Falken, Rasmussen, ank. Dysart 5./12. — Ruth, Sorensen, ank. Norrköping 6./12. — Kathrine, Hansen, ank. Göteborg 6./12. —

Concordia, Møller, ank. Lohals 7./12. — Primula, Jørgensen, ank. Rhyl 7./12. — Cornwall, Madsen, ank. Rhyl 7./12. — Gefion, Lund, afg. Paimpool 8./12. til Dysart. — Rossing, Hvenegaard, afg. Helsingør 8./12. til Exmouth. — Carla, Skov, ank. Aarhus 9./12. — Jons Nielsen, Nielsen, afg. Dysart 8./12. til Tonsberg. — Martin Nisson, Jensen, ank. St. Brieux 10./12. — Dagmar, Petersen, ank. Bordeaux 10./12. — Ludvig, Jørgensen, ank. Boston 9./12. — Emanuel, Petersen, ank. Aalborg 11./12. — Britannia, Rasmussen, afg. Fecamp 10./12. til Holbæk. — Norden, Olsen, afg. Dalhouet 10./11. til Lissabon.

Æra. Duen, Hay, ank. Vejle 5./12. — Herkules, Bager, ank. Kjøbenhavn 5./12. — Alfa, Christensen, ank. Boness 5./12. — Agnes, Frederiksen, afg. Kotka 4./12. — Nathalia, Eriksen, ank. Göteborg 7./12. — Uranus, Stegmann, ank. Teignmouth 3./12. — Primo, Rasmussen, ank. Leith 6./12. — Romso, Winther, ank. Odense 6./12. — Pampa, Andersen, ank. Aalborg 6./12. — Albert, Clausen, ank. Aalborg 6./12. — Nanny, Baurtrup, ank. Mullerup 5./12. — Fulton, Eriksen, ank. Malmö 7./12. — Gerda, Stegmann, ank. Hull 6./12. — Iwirit, Christensen, ank. Killala Bay 6./12. — Polarstjerne, Hansen, ank. Helsingør 8./12. — Neptunus, Jensen, ank. Bandholm 8./12. — Astræa, Dam, afg. Little Bay 7./12. — Caroline, Jørgensen, ank. Faaborg 10./12. — Nauta, Baurtrup, er afg. Patras.

Havarier og Forlis.

En Hirtshalskutter er den 29. f. M. i Sneykning strandet paa den nordre Side af Renden ved Hals. Redningsbaaden gik ud og reddede Besætningen. Skibet er Vrag. Kaptajnen, der havde faaet Crampe, indlagdes paa Sygehuset.

Samtidig er en Galease strandet ved Egense Hage.

Jagten »Jylland« af Horsens, Kaptajn Jensen, er den 29. f. M. af Isen skruet ind paa Dæmningen ved Husøje i Horsens Fjord og udsdændig knust. Den var lastet med Sten til Havnevæsnet i Horsens.

Skibets Forer og Mandskab reddede sig i Land.

Fra Sø og Land.

Druknet Sømand. Den 2. ds. indkom Galeasen »Elise« af Præsto, Kaptajn Hansen, til Simrishamn med en Majslast fra Kjøbenhavn. Udfør Falsterbo blev en af Besætningen, Otto Thomsen fra Flensborg, slaaet over Bord i den høje Sø. Der kunde ikke gøres noget for at redde ham, da Kaptajnen og Thomsen var de eneste om Bord. Thomsen var 23 Aar gammel og ugift.

Lysfænomen i Havet. Den 22. Januar 1923 befandt Dameren »Ohio« sig midt i Tetuantepec Bugten paa Vestkysten af Meksiko. Søen var rolig, stille klart Vejr med Dis i Horisonten. Ved Midnat viste der sig et pragtfuldt Lysfænomen i Havet, idet store lysende Kugler med grønligt Lys ligesom rullede i Skibets Bø- og Køl vand. Fænomenet varede hele Natten indtil Dag gry.

Aalborg er Landets største Provinshavn. Af den af Det statistiske Departement udarbejdet Opgørelse over Trafikken paa vore Havne fremgaar det, at den største danske Havn udenfor Kjøbenhavn i 1922 har været Aalborg. Aalborg Havn besøgte i hele Aaret 1922 af 4.408 Skibe paa ialt 989.000 Netto Reg.-Tons. Der udsødes 718.000 Tons og indladedes 500.000 Tons, baade Ind- og Udførselen er den største udenfor Kjøbenhavn. Efter Aalborg kommer Aarhus, der i 1922 besøgte af ialt 3.345 Skibe paa ialt 881.724 Tons. Ind- og Udførselen androg henholdsvis 689.000 og 119.000 Tons. Som man ser er Udførselen langt mindre end Aalborg, og ogsaa Esbjergs er større.

Odense er Nr. 3 med Hensyn til Indførsel. Esbjerg Nr. 4, men Nr. 3 med Hensyn til Udførsel (324.000 Tons). Nr. 5 i Indførsel er Korsør, Nr. 6 Fredericia, Nr. 7 Randers og Nr. 8 og 9 Horsens og Vejle, med hver 170.000 Tons.

Med Hensyn til Udførsel er Nyborg og Korsør Nr. 4 og 5 med hver med 82.000 Tons indladet Gods. Nakskov Nr. 6, Odense Nr. 7 og Nykjøbing Falster Nr. 8.



INDHOLD:

Ulykkesforsikringsloven og Sejlskibsfarten. — Kjøbenhavn, den 13. December 1923. — Af Fællesrepræsentationen for dansk Skibsfarts Aarsberetning for 1922. — Fragtmarkedet. — Generalforsamling. — Skibsefterretninger. — Havarier og Forlis. — Fra Sø og Land. — Efterretninger for Søfarende. — Kurser paa Kjøbenhavns Børs.

M. KJÆR, AALBORG. Vesteraaagade
(ved Pontonbroen)
Alle Maskin- og Skibsreparationer udføres hurtigt
Telegr. adr. MASKINKJÆR Telefon 2371

Kurser paa Kjøbenhavns Børs.

København, den 12. December 1923.

Aktier.	Gjort til	Køber	Sælger		Gjort til	Køber	Sælger
Nationalbank	148½	148½	149	4½ ^{0/10} Jydske Land. Kreditf. 6. S.	86½	86½	86½
Privatbank	125½	125½	125½	4 - do. do. 6. -	81	80½	81½
Landmandsbank				4 - do. do. 5. -	83½	83½	83½
Handelsbank	135½	135½	135½	3½ - do. do. 6. -	79½	81½	81½
Københavns Diskonto- og Revisionsbank	84	84	85	3½ - Østift. Husm. Krdf.	88½	90½	90½
Private Laanebank				4½ - do. do. do. 2. A.	89½	91½	91½
Haandværkerbank				4 - do. do. 3. Hoved-Afd.			
Frederiksberg Bank	94½	95	94½	3½ - Jydske Husm. Krdf.	87½	89½	89½
Danske Sukkerfabrikker	273½	277½	277½	4½ - do. do. do. 3. A.	84½	84½	84½
Burmeister & Wains Fabrik	192½	194	192½	4½ - do. do. do. 2. -	89½	89½	89½
Forenede Bryggerier	236			4 - do. do. 3. Hoved-Afd.	81	82	82
Forenede Dampskibs-Selskab	92	92½	92½	4½ - Ny Jydske Købst. 7. S.	86	86	86½
Dampskibs-Selskabet Norden	250	249½	248½	4 - do. do. 7. -		80½	82½
do. Dannebrog	108½	107½	107½	4 - do. do. 6. -	91	90	92
do. Orient				3½ - do. do. 5. -		81½	83½
do. Myren	127½	127		3½ - Vest sønderj. Konv. 5 S.		85	87
do. Torm				4 - Vest sønderj. 7. S.	80	80	80½
do. Vendila	140	141	139½	4 - do. do. 6. -		85½	87½
do. Progress	80½	81	80½	4½ - do. do. 7. -	85	84½	85
Dansk-Fransk Dampskibsselskab	112½	112½	112½	4 - Jydske Grundej. p. Land. 3. A.		79	81
Østasiatisk Compagni	174	174½	175	4½ - do. do. do. 2. -	83½	83½	83½
				4½ - Sønderj. Kreditf. 1. S.		83½	85
				4½ - Kbhvns. Hypotekf. 2. S.		81	83
				5 - do. do. 2. -	86½	86½	86½
				5 - Grundejernes Hypotekf. 2. S.		86½	88
				5 - Jydske Hypotekf. 3. A.		86½	88
				5 - Østift. do. 3. -		86½	88½
Stats- og Kreditforenings-Oblig.	*)						
3 % uopsigelige Statsoblig.		57½	59½				
3½ - do. do.		67	69				
3½ - Husejer Kreditk. 1. Afd. 1. S.		71	73				
4½ - do. do. 2. - 1. -	87	86½	87½				
3½ - Kbhvns. Kreditf. ikke amort.							
3½ - Konv. Kbhvns. Kreditf.		80	82				
4 - Kbhvns. Kreditf. Oblig. 6. S.		83½	85½				
4 - do. do. 3. -		84½	85				
4½ - do. do. do. 7. -	84½	85	85½				
3½ - Konv. Østift.	85½	85	85½				
4½ - Østift. Kreditf. Oblig. 11. -	85½	85½	86				
4 - do. do. 11. -	79½	79½	80				
4½ - do. do. 7. -	85½	85½	86				
4 - do. do. 10. -	82½	82½	84½				
4 - do. do. 9. -	85	85	85½				
4 - do. do. 8. -	84½	84½	85				
4 - do. do. 7. -	79½	79½	79½				
3½ - do. do. 6. -	82½	82½	84½				
4½ - Østift. Kreditk. L.	86½	86½	86½				
4½ - do. do. 6. -	88	88	89½				
4½ - Fynske Kreditf. Obl.	89½	89½	89½				
3½ - Konv. jydske Land.	84½	84½	86½				
4½ - Jydske Land. Kreditf.	85	85	85½				
4 - do. do. 7. -							

Vekselkurser den 12. December 1923.

	à vista Sælger	10 D. D. Køber	3 Md. D. Køber
Stockholm 100 Kr.	147,50		
Christiania 100 -	34,15		
Hamburg pr. 100 Mk.			
London - 1 £	24,50		
Paris - 100 Francs	30,05		
Antwerpen - 100 -	26,10		
Zürich - 100 -	97,85		
Amsterdam - 100 Gylden	214,35		
Rom - 100 Lire	24,60		
Helsingfors - 100 f. Mk.	13,90		
Madrid - 100 Pesetas	73,25		
New York - 100 Doll.	561,00		
Prag	13,90		
Wien	81 *)		

*) pr. Million.
Diskonto i Nationalbanken: 6 %, priv. Diskontenter: 7½ %
H. C. Møller, Bankforretning, 16, Ved Stranden.

DANSK SØFARTSTIDENDE

ABONNEMENTSPRISEN

er 3 Kr. pr. Kvartal, i Udlandet 18 Kr. pr. Aar. Enkelte Numre 35 Øre.
Abonnement modtages St. Annæ Plads 26, 10—3, hvortil ogsaa Bidrag
til Bladet m. v. adresseres, samt paa alle Postkontorer.

Bladet omdeles ved Postvæsenets Foranstaltning.

Enkelte Numre af »Dansk Søfartstidende« sælges paa Bladets Kontor og i Kioskerne.

AVERTISSEMENTSPRIS.

Første Side pr. linje à 45 mm Bredde 30 Øre
Siden overfor og ved Tekst samt Bagsiden do. 20 —
De øvrige Sider do. 15 —
Moderation for 13 Gange 26 Gange 52 Gange
5 pCt. 10 pCt. 20 pCt.
For Udlandet er Priserne 25 pCt. højere.

DANSK SØFARTSTIDENDE.

ORGAN FOR DANMARKS SKIBSFART.

Nr. 51.

Kjøbenhavn, Torsdag den 20. December 1923.

30. Aarg.



M.B. COHIN
Toldbodvej 22. KØBENHAVN K. Telefon 1403.
Telegr.-Adr.: AMIANTE
Grundlagt 1848.

IMPORT & LAGER
af
Maskiner, Værktøjer
og tekniske Rekvisitter for Damp- og
Motorskibe og alle industrielle Anlæg.



DE PRIVATE ASSURANDEURER
LIMITERET.
STIFTET 1786

SØ OG TRANSPORTFORSIKRING
SLOTSHOLMSGADE 5
KØBENHAVN K.

TELEFON CENTRAL 6 & 4102 TELEGRAM ADRESSE „PRIVATE“
AGENTURER I DE FLESTE PROVINSBYER.

**A/S FRICHS
AARHUS**

Dampkedler,
Dampmaskiner,
Dieselmotorer og
Raaolienmotorer
for Skibe og Landanlæg.

NORTH EASTERN MARINE
ENGINEERING Co., Ltd.

WALLSEND-ON-TYNE OG SUNDERLAND
Maskinbyggeri, Kedelsmedie, Jernstøberi,
Metalstøberi og Kobbersmedie.

Krumtapaksler og Skrueaksler leveres fuldt færdige.
Smedearbejde af enhver Art udføres.

Specielt anbefales vore Værksteder for Reparationer og
Forandringer af Skibsmaskiner samt alm. Maskinarbejde.

Telegramadresser: „NEWS, WALLSEND“ og „NEWS SUNDERLAND“.

**DEN DANSKE
LANDMANDSBANK**
GRUNDLAGT 1871

ENHVER ART AF
BANKFORRETNING UDFØRES

**SØMANDSLOVEN
AF 1. MAJ 1923.**

Vejledende Fremstilling
af Kontorchef i Handelsministeriet EMIL KROGH.

Indbunden 1 Kr 65 Øre pr. Expl.
gennemskuddt med hvide Blade 2 — 00 , ,

Særtryk af «Dansk Søfartstidende».

Aktieselskabet

Helsingers Jernskibs- og Maskinbyggeri

paatager sig Nybygning og Reparation af Damp- og Dieselmotorskibe, Maskiner, Kedler og lign. Arbejder for Skibe indtil 7000 Tons d. w. Fabrikanten af Wilhelm Schmidts Overhedere til Marine-Brug.

2 Tørdokker, 338 resp. 375½ engl. Fods Længde paa Kølblockene. — **Patent-Ophalingsbedding** for Skibe indtil 800 Tons Egenvægt.

Beskæftiger 1200 Mand. — Stort Lager af Materiale.

Telefon 40 og 91.

Tlgr.-Adr.: »Skibsværftel«.

C. K. HANSEN

DAMPSKIBSREDERI

DAMPSKIBS-, HAVARI- OG ASSURANCE-AGENTUR

BEFRAGTNING OG KØB OG SALG

AF DAMP- OG SEJLSKIBE

KØBENHAVN

29 B, Amaliegade.

Filial: HELSINGØR
2, Softegade.

Telegr.-Adr.: HANSEN

{ Central 72 (10 Ledninger)
Telefoner: { 50589 (6 Em.- 9 Pm.)
Statstef. 13 (2 Ledninger)

Telegr.-Adr.: HANSEN
Telefon: Helsingør 972.

P. Brown jun. & Co.

Dampskibsrederi * Dampskibsagentur

Amaliegade 43. — Telegr.-Adr.: »Brown«. — Tlf. C. 276.

„Senta“ „Pacific“

Amaliegade 29 A. Telefon 4212.

Telegram-Adr.: „Steampacific“.

L. R. Schmith,

Korresponderende Reder

KAY DYHR

Kvæsthusgade 1, København K.
Telf. Centr. 8901 - 6886 - 6885. Tlgr.-Adr.: Kaydyhr - København.

Kunstig Træk- og
Oliefyrings-Anlæg

fra
JAMES HOWDEN & CO.
GLASGOW

A. EVENSEN & CO. A/s. Klarering og Befragtning.
Dyngarken 43. AARHUS Telefon 509 og 529.

Det forenede Dampskibs-Seiskab

Aktieselskab.

KJØBENHAVN K.

Telefon Nr. 6300, hvorigennem Omstilling til samtlige Kontorer og Afdelinger i Kvæsthusgade Nr. 7 og 9.



MOTORSIRENER

autm. Taagesignal - Havnepirer - Brandalarm

Tagensvej 41

H. A. SCHEPELER

Telefon 9552

Danish Shipping Company Ltd. A/s

Set. Annæ Plads 28.

Kjøbenhavn K.

Skibs- og Havariagenter.

Befragtning, Klarering & Dampskibsekspedition.

Køb og Salg af Skibe og Kontrahering af Nybygninger.

Telegr.-Adr.: PACAO.

Telefoner: 1535-5836.
Statstelefon: 527.

A/s FORSIKRINGSSELSKABET „CODAN“

Generalagenter P. SØHT & CO.

AFDELING FOR SØ- OG TRANSPORTFORSIKRING

Telefon 14,995

NIELS JUELSGADE 9, 2. S.

Telegr.-Adr.: »Gnirdos«

R. Møllers Skibsværft

Telefon 246. **FAABORG** Telefon 246.

**Nybygning og Reparation
af Træskibe.**

**Patent-Ophalingsbedding for
450 Tons Egenvægt.**

CHR. LANGKILDE

Nyhavn 14 - København K.

Telf. C. 11325.

Repræsentant
for

**SKANDIA
Raaolliemotorer**

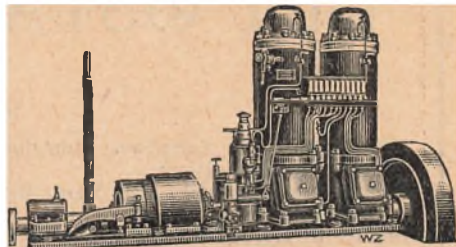

Skibs- Provianteringshandlere.

Kjøbenhavn og Provinserne.

Kjøbenhavn. Georg Sørensen, Nyhavn 13, Tlf. 6404.

Oscar Rolff, St. Annæ Plads 22. Tlf. Centr. 4140.

Bjørch-Jensen & Co., Holbergsgade 24. Tlf. 7262.

Th. Møller, Nyhavn 45 & 47 Tlf. 387.

Charles Hvilsom, Havnegade 21, Tlf. 4705 og 4810.

Jens With, Nyhavn 19, Tlf. 5349. Telegram-Adresse: Skibswith.

Aalborg. Bertelsen & Larsen. Telegr.-Adresse: »Aciba«. Telefoner 249 og 1607.

P. Hansen & Co. ved P. Hansen & E. Schmidt Pedersen.

Skagen. P. Saxberg, Telefon 86.

Frederikshavn. P. Saxbergs Eftf., Telef. 244 og 482. Telegram-Adresse: Saxberg.

P. Schou & Co., Telefon 12. Statstelefon 17.

Randers. A. L. Nielsen. Tlf. 266 og 224.

M. Clausen, København K.

Havnegade 47.

Telefon Central 1269.

Anbefaler:

Giarke. Chapman & Co. Ltd.'s
anerkendte

Hejse- og Ankerspil, Capstans og Styremaskiner (alt saavel damp- som elektrisk drevne). Sleurens Patent Spil. Lysmaskiner. Donkeykedler, ogsaa med Oilefyring. Seamless Steel Lifeboats. Endvidere:

Verdens fineste Fabrikat i
Ankre og Kæder
fra N. Hingley & Sons, Ltd.

Garneringshager, Krohn's Patent. — Korkfendrer. Redningsbælter. — Originale Møllerups Smøreapparater.

— Telefon 5349. —

— Tlgr.-Adr.: Skibswith. —

Jens With
Skibsprovianteringsforretning
NYHAVN 19

Telefon 200.
Statstlf. 10.

ASSENS

Telegr.-Adr.:

MOURITZ G. KRAG

»Krag.«

Edsvoren Skibsmægler

Klarering — Befragtning — Assurance — Havari.

Agentur — Kommission — Spedition — Køb og Salg af Skibe.

AALBORG

Telefon 56 & 1409.
Statstelefon 40.

Telegr.-Adr.:

CHR. JENSEN

»Søborg.«

Edsvoren Skibsmægler

Søborg & Benthin's Eftf.

P. Schou & Co. Frederikshavn

Skibsprovianteringsforretning

Telefon Nr. 12, Telegramadresse »Schou« Statstelefon Nr. 17

I Frederikshavn

provianteres de Herrer Skibsførere bedst og billigst hos

P. Saxbergs Eftf., N. Mogensen
Skibshandel.

Telegram-Adr.: »Saxberg«.

Telefoner: 244 & 482.

P. SAXBERG. SKAGEN.

Skibsprovianteringsforretning.

Telefon 86. — Telegr.-Adr.: »Saxberg«.

JOHS. UTZON, Aalborg,

edsvoren Skibsmægler.

Telefon 2075 & 2200. Statstelefon 2. Telegr.-Adr.: UTZON.

RASMUS CHRISTENSEN

edsvoren Skibsmægler.

Telefon 149.
Statstelefon 99.

AARHUS

Telegram-Adr.:
»Ræist«.

Adolph Andersens Eftf.,

EDSVOREN SKIBSMÆGLER.

Befragtnings- & Havariagenter.

Telegr.-Adresse:
»Broker«.

RANDERS.

Statstelefon Nr.
Telefon Nr. 70

Husk

Petersen - Faxe's

I. Kl.s Herreskræderi,

Kjøbenhavn.

Stort Lager af Iardigsyede Klædninger.

Hans Olesens Eftf.

(Niels Wang)

Skibsmægler, Horsens

Carl v. d. Hude

Skibsmægler.

Aarhus.

Jervell & Knudsen

Skandinaviske Møglere

Befragtning og Havariagenter

Telegr.-Adr.: JERVELLCO.

OPORTO, PORTUGAL

Otto Wang

Skibsmøglere og Befragtnings Agenter

Specialitet: Saltfragter

Skibshandel

Telegram-Adr.: »WANGCO«

LISSABON

Oscar Rolff,

St. Annæ Plads 22.

Kun absolut første Klasses
Skibsproviant.

Telefon: CENTRAL 4140.

Axel Carlsen,

Skibshandel,

AALBORG

Al Proviant leveres paa Udførsel

billigst.

Lager fra Randers Rebslaeri.

Agent for Vacuum Oil Comp.

P. HANSEN & Co.

ved

P. HANSEN & E. SCHMIDT PEDERSEN

Bunkerulforretning.

Skibsprovianter.

AALBORG.

A. L. NIELSEN

Telf. 266 RANDERS Telf. 224

Skibsproviantering

Forhyringskontor

AKTIESELSKABET
DET ØSTASIATISKE KOMPAGNI

(The East Asiatic Company, Limited)

KØBENHAVN

Filialer: **BANGKOK** og **SINGAPORE**

Egne Agenturer: Soerabaya, Shanghai, Hankow, Vladivostock, Dalny, Harbin, New York, Valparaiso, San Francisco, Durban og Johannesburg.

Regelmæssig Ruteafart paa Siam, Kina, Japan, Sydafrika, Australien, Java, Vestindien, Meksiko og Vestkysten af Nord- og Sydamerika.

Import til Evropa af østasiatiske og andre oversøiske Produkter, Teak- og andre Træsorter.

Eksport til oversøiske Pladser af europæiske Produkter. — Skov- og Savmølle drift i Siam.

Alle nærmere Oplysninger erholdes ved Henvendelse paa Kompagniets Hovedkontor, Holbergsgade 2, København K.

DEN INTERNATIONALE SKIBSFARVE-FABRIK A/S

(forhen: A. S. Holzapfel-Selandia).

„Holzapfel“'s Composittoner
til Jern, Staal og Træskibsbunde.
Leverandør til Flaaden.

Indregistreret



Varemærke

Rustbeskyttende Farve
til Bunkers og Lastrum.
Leverandør til Statsbanerne.

Telegramadr.: „Holzandia“

Set. Annæ Plads 16, Kjøbenhavn.

Telef.: 5601. Palæ 2256.

Fabrik: Øresundsvej, Amager.

HANSCHHELL & CO.

BARBADOS. B. W. I.

(Etableret 1884)

Damp- og Sejlskibsagenter, Befragtning,
Havari- og Assuranceagenter,
Skibsproviaivering.

Post og Telegrammer, under vor Adresse, leveres ombord i
Skibene straks ved Ankomsten.

Telegr.-Adr : HANSCHHELL - BARBADOS

N. F. STEGMANN

Tlgr.-Adr. : Stegmanna Nørresundby Telefon 918 — 718

ALFRED CHRISTENSEN

Dampskibsreder,
Dampskibs- og Havariagent,
Befragtningsforretning.

AGENT for

London & North Western Railway Coole Steam Shipping.

Dampskibsassuranceforeningen Vidar, Drammen.

Wikborgs Assurance-Selskab, Kristiania.

Telegram-Adresse: ALFRED.

AMALIEGADE 24.

Tlf. 221, 1735, 5390.

HANSA · Tysk nautisk Tidsskrift.

Organ for samtlige Interesser indenfor den tyske Handelssejlfart og Havfiskeri

Et virksomt Annonceorgan for Firmaer, som ønsker at
træde i Forbindelse med den tyske Sejlfart, den tyske Hav-
fiskeriering, den tyske Handel og den tyske Industri.
Abonnementpris, inklusive Porto, 30 Kr. pr. Aar.

HANSA'S Forretningsadresse er: Hamburg 11, Steinhöft 3.

Skibsrigger W. PEDERSEN

Wildersgade 24. Telf. Amager 5332 x
udfører **alt Riggerarbejde** samt **Splejsning**
at Staal- og Jærnvirer.

**V. T. Mathiesen
& Sønner . .**

Blikkenslager. Skibsinventar.
Kabs og Baadeinventar, Lan-
terner og Lamper med Certifi-
cat til Carbld og Tran, Kompas-
hætter, Autogen-Svejsning.
Alt Skibsarbejde udføres.
Telefon 9445.
Faldbodgade 6. København.

Sandballast

leveres til Sejl- og Damp-
skibe, indgivet med Damp-
kran. Hurtig Ekspedition
Tilbud paa Opgravning af
tilsandede Havne gives.

„S/P Progres“ „S/P Avance“
„Hessele“ „Anholt“
A/s Carl Nielson,
Islands Brygge 4. Telef. 5562 - 10562.

Remingtons

Factura- og Bogholdermaskine
skriver, adderer og subtraherer
L. Kristensen, 27, Vestergade
Leverandør til D. F. O. S.

J. Melander,

til Blikkenslager. 1162
Alt Skibsarbejde udføres.
Lille Strandtræde 3.



Kjøbenhavn, den 20. December 1923.

Riga. Henstilling til Rederne om at støtte et fritstillet Stevedorffirma. I Information Bureaus Maj-Cirkulære fandtes der en Beretning fra en Delegation, som havde aflagt Besøg i Riga med det Formaal at undersøge de lokale Stuveriforhold etc. Det anførtes deri, at det vanskelige Spørgsmaal om den Returprovision paa 10—15 pCt., som Mæglerne erholder paa Stuveriudgifterne, ikke havde fundet nogen Løsning. Derimod var det lykkedes at komme til en Forstaaelse med et Stevedoreffirma, som stod udenfor den af de andre Stevedorer dannede Ring, og Redernes Opmærksomhed henledtes paa, at de, saafremt de overlod deres Stuveriarbejde i Riga til nævnte Firma, vilde faa Arbejdet udført og deres Interesser beskyttet paa bedst mulige Maade, medens Omkostningerne vilde blive 10—15 pCt. lavere, end Tilfældet var, naar Arbejdet udførtes af et af Stevedor-Ringens Medlemmer.

En anset Reder meddeler nu, at han for nogen Tid siden havde Anledning til at benytte det omhandlede Firma: The Riga Transport & Stevedore Company (ledet af Hr. A. V. Sperling), til at udføre det med Lastningen af en Ladning Træ forbundne Arbejde. Dette blev udført til hans fulde Tilfredshed, baade hvad Ekspeditionen og Indtagendet angik, og de paaløbne Udgifter var 10—12 pCt. mindre end det Beløb, en af Stevedor-Ringens Medlemmer vilde have beregnet. Hr. Sperling udtalte imidlertid, at Rederne ikke syntes at paaskønne hans Imødekømmen, da det paagældende Skib var det første, for hvilket Arbejdet var blevet ham overladt direkte af Rederen. Derimod havde det ikke manglet paa Opfordringer fra hans Kollegers Side om at træde ind i Ringen og beregne deres Priser, hvorved han efter al Sandsynlighed vilde kunne sikre sig betydelig mere Arbejde.

Det er en given Sag, at den omtalte Ring ikke er blevet dannet til Fordel for Rederne, og det kan ikke fremhæves stærkt nok, at Rederne ved at støtte denne Rings Medlemmer aabenbart modarbejder deres egne Interesser. De foreliggende Kendsgerninger viser kun altfor klart, at Rederne ikke alene opnaar en betydelig økonomisk Fordel, naar de overlader deres Stuveriarbejde i Riga til The Riga Transport & Stevedore Company, men ydermere er Conferencen behjælpelig med at nedbryde det nu bestaaende, usunde Interessesfællesskab mellem Mæglerne og Stevedorerne i Riga.

Konsulatvæsnets. Kongen har udnævnt hidtilværende dansk Vicekonsul i Kalkutta E. P. J. de Brissac Oakley til ulønnet dansk Konsul sammesteds og J. H. Gosse af Adelaide, Australien, til ulønnet dansk Konsul sammesteds.

Udenrigsministeriet har ansat D. M. Thomson af Los Angeles (California) som ulønnet dansk Vicekonsul sammesteds under det kgl. Konsulat i San Francisco.

Udenrigsministeriet har ansat C. F. Staib af Las Palmas som ulønnet dansk Vicekonsul sammesteds under det kgl. Konsulat i Santa Cruz (Tenerifa).

Under 1. d. M. er ulønnet dansk Konsul i Aleksandria J. A. Polack efter Ansøgning blevet afskediget i Naade fra 1. Januar.

Udenrigsministeriet har ansat F. W. Laason af Omaha (Nebraska) som ulønnet dansk Vicekonsul sammesteds under det kgl. Konsulat i Chicago.

Under 26. November har Udenrigsministeriet nedlagt Vicekonsulatet i Teranova under det kgl. Konsulat for Sicilien.

J. M. V. Velho af Faro er ansat som ulønnet Vicekonsul sammesteds under det kgl. Konsulat i Lissabon.

Udenrigsministeriet har oprettet et Vicekonsulat i Mollendo, Peru, og har samtidig ansat W. J. Donnelly

som ulønnet dansk Vicekonsul sammesteds under det kgl. Generalkonsulat i Callao.

Drivende Mine. Handelsministeriet meddeler: Amerikansk Damper »Westport« rapporterer over Blaa-vand Radio: Drivende Mine observeret den 13. d. M. Kl. 2,10 Em. paa 57° 48' N. Br., 8° 10' Ø. Lgd.

Dødsfald. Fhv. Skibsmaaler, Justitsraad A. E. Brammer, er den 14. ds. afgaaet ved Døden i en Alder af c. 86 Aar. I 1859 blev han ansat som Fuldmægtig ved Skibsmaalingskontoret og i 1880 fik han kongelig Udnævnelse som Skibsmaaler, og har siden da, til han den 1. Januar 1912 tog sin Afsked, med utrættelig Energi og fremragende Dygtighed arbejdet i Statens Tjeneste. Af-døde, der var en anerkendt dygtig Skibskonstruktør, havde i Aarenes Løb erhvervet sig mange Venner ved sin store Elskværdighed. Han var Ridder af Dannebrog og Dannebrogsmænd.

En Mindestens Afsløring paa Fanø. Den 9. ds. afsløredes under stor Dellagelse paa Fanø vestre Kirkegaard en Mindesten for de i Krigen omkomne Søfolk fra Nordby. Mindestenen, der er tre Meter høj, bærer paa Forsiden Indskriften: »Minde om dem, der blev derude«, derefter 20 Omkomnes Navne og derunder de to Linier:

»Fædre og Sønner har Dybet begravet,
Takken dog stiger til Gud over Havet.«
samt endelig Aarstallene 1914—18.

Las Palmas pestsmittet. Under 18. ds. har Justitsministeriet erklæret Las Palmas paa de kanariske Øer for pestsmittet og derefter i fornødent Omfang sat Bestemmelserne i Lov om Foranstaltninger mod smitsomme Sygdommes Indførelse i Riget af 12. April 1911 i Kraft.

Af Fællesrepræsentationen for dansk Skibsfarts Aarsberetning for 1922 gengiver vi følgende Uddrag:

(Sluttet.)

Rorkommando.

Handelsministeriet har udbedt sig Repræsentationens Erklæring i Anledning af et af Marineministeriet paany rejst Spørgsmaal om Ændring i den nu gældende Rorkommando.

Marineministeriet har i denne Anledning gjort opmærksom paa, at Undervandsbaadenes Antal, siden Sagen sidst blev behandlet, er blevet forøget, og de særlige Forhold i disse Skibe har medført, at man maa benytte samme Princip i Rorkommandoerne til de vertikale og til de horisontale Ror, til hvilket sidste man benytter Kommandoen »Op« og »Ned« efter den Retning, Baaden skal gaa og efter den Retning, hvori Rorfladen bevæges. At anvende den nu gældende Rorkommando for det vertikale Ror i Forbindelse med Rorkommandoen »Op« og »Ned« til de horisontale kan medføre skæbnesvangre Følger, og Ministeriet har da, som ovenfor nævnt, bestemt, at der i Undervandsbaadene til det vertikale Ror benyttes Rorkommando i ny Betydning. — Marineministeriet anfører endvidere, at Orlogsmarinens Officerer snart er beordret til Tjeneste i Undervandsbaade snart i andre Skibe, hvor de gamle Rorkom-

mandøer endnu bruges, og denne skiftende Tjeneste kan medføre en Fare for Forvekslinger og Misforstaaelser af Ordre til Roret. Ministeriet er da fremdeles af den Mening, at man i Orlogsmarinen snarest bør overgaa til Rorkommando i direkte Betydning i alle Skibe og Fartøjer og mener, at »Til Styrbord« og »Til Bagbord« i ny Betydning vil være det formaalstjenligste, idet man støtter denne Opfattelse dels paa de praktiske Erfaringer, der haves fra Undervandsbaadene, dels paa Erfaringer, der vides at være indhøstede i det østbornholmske Dampskibsselskab, i hvis Skibe Rorkommandoer i ny Betydning har været anvendt i en Aarrække.

Repræsentationen har i denne Anledning overfor Handelsministeriet udtalt, at den, som ogsaa tidligere anført, er af den Anskuelse, at Spørgsmaalet om Ændring i den nugældende Rorkommando bør løses ad international Vej, i hvert Fald for Koffardimarinens Vedkommende, og man har derfor henstillet, at Handelsministeriet optager Spørgsmaalet til Undersøgelse i Henhold til London Konventionens Afsnit: »Med Hensyn til Sikkerhedsforanstaltninger vedrørende Navigeringen« i hvis Punkt 4 det udtales, at Spørgsmaalet om Antagelsen af en fælles Rorkommando, af Hensyn til den i de forskellige Lande herskende Divergens i Praxis og i Opfattelse, optages til Undersøgelse samtidig med en Revision af de internationale Søvejsregler.

Repræsentationen har iøvrigt udtalt, at den vilde anse det for uheldigt om man for Orlogsmarinens Vedkommende gik over til en ny Rorkommando forinden Spørgsmaalet er løst for Koffardimarinens Vedkommende, bl. a. af Hensyn til, at de Folk, der betjener Rattet i Orlogsmarinen, som Regel er Folk fra Koffardimarinens.

Tilsyn med Skibe.

I Anledning af en af Handelsministeriet udstedt Bekendtgørelse angaaende midlertidige Regler om Foretagelse af Synsforretninger for danske Skibe udenfor Riget og om Udredelse af dem med disse Forretninger forbundne Omkostninger har Repræsentationen overfor Handelsministeriet udtalt, at den finder de i Bekendtgørelsen foreskrevne Gebyrer alt for høje. — Spørgsmaalet kan vel i og for sig synes at have mindre Interesse, men det kan dog fra Tid til anden være af Betydning for et Rederi at kunne gennemgaa Synet i Udlandet og dette bør ikke fra Myndighedernes Side gøres mere bekosteligt end fornødent. — Den i Bekendtgørelsen foreskrevne Godtgørelse af 50 Kr. for hvert paabegyndt Døgn foruden de egentlige Rejseudgifter, forekommer Repræsentationen at være ganske overordentlig højt beregnet og betyder i disse Tider en ikke ringe Udgift for Skibsfarten. Hvis Synet udføres i svensk Sundhavn, er Rejsen dertil jo fuldt saa bekvem som til de fleste Steder her i Landet, og da Synsmanden i Reglen vil faa sin Forplejning om Bord, vil han næsten slet ingen Udgifter have. Rejser han fra

Kjøbenhavn om Aftenen for at udføre Tilsynet næste Formiddag, vil Skibet efter Bekendtgørelsen ifalde 100 Kr. i Dagpenge, eller mulig endog 150 Kr. — Ogsaa for længere Rejser vil 50 Kr. pr. Dag i Reglen være urimelig højt beregnet, og vil, hvor det drejer sig om adskillige Dage, medføre en anseelig Udgift. Saavidt det er Repræsentationen bekendt er der ingen af Klassifikationsselskaberne, der kender til blot tilnærmelsesvis saa høje Dagpenge for en lignende Tjeneste, og Repræsentationen har henstillet, at man anvender samme System som f. Eks. Fransk Veritas, nemlig, at de faktiske rimelige Udlæg stilles i Regning, intet mere og intet mindre.

Repræsentationen har endvidere gjort Ministeriet opmærksom paa, at de Udgifter, som Tilsynsloven i sin nuværende Skikkelse paafører Skibsfarten allerede er en altfor stor Byrde for Rederieringen, og saa meget mere urimelig, som f. Eks. Industrien slet ikke deltager i Udgiften til Fabrikstilsynet, hvorimod hele Udgiften dertil betales af Statskassen. Repræsentationen er af den Anskuelse, at Skibstilsynet dels burde forenkles, saaledes at hele Udgiften blev mindre, og at Statskassen burde bære Udgifterne i Lighed med, hvad der gælder for Fabrikstilsynet.

Repræsentationen har anmodet Handelsministeriet om at foranledige, at de af dette eller af Over-skibsinspektoret for Skibstilsynet udsendte Cirku-lærer og Bestemmelser vedrørende Udøvelsen af Tilsynsforretningerne, samt alle fremtidig til Synsmændene udsendte Sager af lignende Art, maa blive Repræsentationen tilsendt i et passende Antal Eksemplarer, idet disse Sager sjældent eller aldrig kommer til Rederiforeningernes eller Redernes Kendskab og der herved skabes en vis Usikkerhed og Uro indenfor Erhvervet.

Repræsentationen har afgivet Erklæring til Handelsministeriet angaaende et ved dette Ministeriums Foranstaltning udarbejdet Udkast til Bekendtgørelse om Trælastfribord for Damp- og Motorskibe.

Toldloven.

I Anledning af det af Regeringen i Rigsdagen paany fremsatte Forslag til en Revision af den gældende Toldlov har Repræsentationen, saavel overfor Finansministeriet som overfor det af Folketinget nedsatte Udvalg til Spørgsmaalets Behandling, fremført Skibsfartens Ønsker med Hensyn til en saadan Revision for Øje, i Overensstemmelse med det i Repræsentationens Aarsberetning for 1921 anførte.

Sø- og Handelsretsdomme.

Dom afsagt den 13. Juni 1923. Maskinmester A. Petersen imod Skibsreder J. Petersen, Haderslev.

Maskinmester A. Petersen blev i September 1921 paamonstret S/S. »Fanø«, tilhørende Skibsreder J. Petersen, Haderslev, efter Dansk Dampskibsrederiforenings Forhy-

ringsregler, hvorefter bl. a. Opsigelsesvarslet var 3 Maaneder til Fratrædelse i dansk Havn.

I Efteraaret 1922 blev S/S. »Fanø« solgt til et tysk Rederi, og den 26. Oktober 1922, medens Skibet laa i Immingham, blev Maskinmesteren opsagt med 3 Maaneders Varsel. Skibet, der skulde anløbe forskellige Havne og føre en Ladning til Landskrona for derefter i Stettin at afleveres til den tyske Køber, led Havari paa Rejsen fra Curacao til Landskrona, hvorved Ankomsten først fandt Sted 29. Januar 1923. Fra Landskrona gik Skibet til Stettin og Maskinmesteren fratraadte Tjenesten der. Han fik betalt Rejse til dansk Havn og Hyre til Ankomstdagen der. Han paastod nu Rederiet dømt til Betaling af 1 Maanedes Hyre under Henviisning til Sølovens § 88, der giver Mandskabet Ret til én Maanedes Hyre i Tilfælde af, at Skibet mister Retten til at føre dansk Flag, samt at den givne Opsigelse ikke kan staa ved Magt, hvis den givne Frist udløber før Skibets Ankomst til dansk Havn.

Retten fandt, at den Sagsøgeren givne Opsigelse maatte staa ved Magt, uanset om Fristen var udløbet før Skibet var naaet til dansk Havn, hvor Fratrædelse skulde ske. Da han ikke har lidt noget Tab ved at fratræde i Stettin i Stedet for i dansk Havn, fandtes han ikke at have Krav paa yderligere Hyre, idet særlig bemærkedes i Dommen, at Sølovens § 88 giver Mandskabet Ret til at forlange Afsked, men ikke vedrører Mandskab, der er behørig opsagt.

Rederen blev derfor frifundet. Sagens Omkostninger ophævedes.

Dom afsagt den 8. Juni 1923. Dampskibsselskabet Færder imod De danske Statsbaner.

Ved Certeparti af 28. September 1921, dateret Glasgow, forpligtede Dampskibsselskabet Færder som Reder for S/S. »Bretagne« sig til i Grangemouth Dok at indtage en Ladning af c. 2,200 Tons Kul til dansk Havn. Det hed bl. a. i Certepartiet, at Modtagerne skulde effektuere Losningen, idet Dampskibet skulde betale gængs Takst (»current rate«) pr. Ton 20 cwts. og den alene levere Damp, Spil, Winchmen, Lossehjul og Fald.

Skibet blev udloset i Nyborg, og der opstod derefter Strid om Forstaaelse af Begrebet »current rate«, idet Rederiet paastod, at »current rate« paa Losningstiden var Kr. 1,24, medens der er afkrævet det Kr. 1,88. Modtageren, De danske Statsbaner, hævder, at Taksten Kr. 1,24, der er fastsat efter Overenskomst mellem Danske Kulimportørers Forening og Dampskibsrederiforeningen, ikke er forbindende for dem, da de ikke er Medlem af Foreningen, og Entreprenørerne ikke har tiltraadt Resultatet, og at Taksten for Losningen derfor intet har med Begrebet »current rate« at gøre. I Nyborg Havn var afkrævet dem Kr. 1,88.

Retten flertal fandt, at der ved »current rate« maatte forstås den Betaling efter Dagsprisen, Rederen skulde give paa Pladsen for Losningsarbejde. Der var intet oplyst om, hvad Losningen virkelig havde kostet, og Retten fandt ikke, at Rederiet havde afkræftet en Erklæring fra fem Firmaer i Nyborg og Nyborg Handelsstandsforening, hvorefter Raten var Kr. 1,88 for alle i Nyborg lossende Dampere, medmindre anden Aftale udtrykkelig var truffet, paa en saadan Maade, at den afkrævede Betaling kunde siges at have været for høj.

Et Mindretal af Retten fandt derimod, at »current rate« maatte være den Takst, der er fastsat ved Forhandling mellem de store Organisationer: The Baltic and White Sea Conference og Rederiforeningen paa den ene Side og Danske Kulimportørers Forening paa den anden. Den af Nyborg Firmaerne og Handelsstandsforeningen afgivne Erklæring kunde ikke tillægges nogen Betydning, da Taksten ikke vilkaarlig kunde fastsættes af den ene Part, naar der samtidig foreligger en paa Grundlag af en Forhandling mellem Redere og Importører fastsat Takst for det samme Arbejde. Sidstnævnte Takst maatte være »current rate« uden Hensyn til, om Parterne var Medlemmer

af Organisationerne eller ej. Taksten Kr. 1,88 var desuden ikke nærmere specificeret, medens Taksten Kr. 1,24 var fremkommet ved Forhandling og derfor gav bedre Udtryk for, hvad det paa Skibet faldende Losningsarbejde passende burde betales med.

A. CHR. BERTHELSEN A/S

(tidl. Berthelsen & Larsen)

Skibsproviant- & Bunkerkulsforretning

Telegram-Adresse: „Aciba“

Telefoner 249 og 1607.

Anordning angaaende Signaler under Isbrydning.

Under 7. December d. A. er der af H. M. Kongen udstedt følgende Anordning: I Medfør af § 6, 1. Stykke, i Lov Nr. 146 af 29. Marts 1920 om Forholdsregler til Skibsfartens Betyrggelse fastsattes herved følgende Regler for Anvendelse af Signaler under Isbrydning.

Naar Skibe under Isforhold assisteres af Isbrydere, vil under Sejlads og Manøvrer i Isen de nedenfor anførte særlige Signaler være at anvende. Signalerne, der afgives med Dampfløjen eller Sirenen (for Sejlskibes Vedkommende med Taagehornet), skal — med Undtagelse af Signal Nr. 6 — naar de afgives fra Isbryderen, geutages fra Skib til Skib.

— betyder en Tone af 4—6 Sekunders Varighed.

. betyder en Tone af omtrent 1 Sekunds Varighed.

Nr.	Signal	Betydning	
		naar Signalet afgives fra Isbryderen	naar Signalet afgives fra Skibet
1	—	Isbryderen gaar fremad, følg efter.	Jeg gaar fremad efter Isbryderen.
2	— •	Mindsk Farten.	Jeg mindsker Farten.
3	• • • • •	Isbryderen sidder fast i Isen. Giv Agt.	Jeg sidder fast i Isen. Giv Agt.
4	• • •	Bak med fuld Kraft.	Jeg bakker med fuld Kraft.
5	— —	Stop. Bliv hvor De er.	Jeg stopper her.
6	— • —	Vær klar til at tage Slæbetov.	Jeg er klar til at tage Slæbetov.
		Naar Skibet slæbes, Lad gaa Slæberen.	betyder Signalet: Slæberen er gaaet.
7	— — — — —	Arbejdet afbrydes.	Arbejdet afbrydes.
		Gives Signalet, medens Arbejdet er standset, betyder det: Arbejdet genoptages.	Jeg er klar til at genoptage Arbejdet.

Alle andre Meddelelser signaleres efter Reglerne i den internationale Signalbog.

Iøvrigt gælder de i Art. 15, 28 og 31 i de internationale Søvejsregler givne Forskrifter med Hensyn til Lydsignaler under Taage, Lydsignaler for Skibe i Sigle af hinanden og Signaler for Skibe i Nød. Denne Anordning træder i Kraft straks.

Hvorefter alle Vedkommende sig have at rette.

Fragtmarkedet.

Kulraterne fra Wales havde fornylig god Fremgang, men nu er de mattere, skriver »Fairplay«. Tramprederne fik ikke Lov til at glæde sig ret længe over den lille Fremgang, for ikke saa snart havde de det Held at faa Raterne fra Wales til Middelhavet 1/4 à 1/6 op pr. Ton, før Prisen paa Bunkerkul steg flere shilling og saaledes gjorde Fragtratens Stigning illusorisk. Det værste var imidlertid at Kul-Tipperne i Syd Wales uden mindste Varsel afskaffede det tredje Hold. Dette foraarsagede en meget alvorlig Ophobning af Tonnage, saa antagelig c. 50 Baade maatte vente i Tørn for Stem, saaledes at mange Rederes Haab om at faa deres Baade lastet og af Sted inden Julen

synes uopnaelig. Heldigvis blev der dog den 10. ds. truffet en Ordning, i Følge hvilken Kul-Tipperne straks genoptager det tredje Hold indtil den 5. Januar.

Der er ikke videre Forandring at melde om angaaende de hjemadgaende Rater, der er temmelig uforandrede, men der er mindre Efterspørgsel efter Tonnage, særlig for Tømmerforretningerne paa Stillehavet. Antagelig er der i denne »trade« sluttet c. 800,000 Tons Dødvægt, saa det ser ud til, at dette Marked for Tiden er ret godt forsynet. Denne Forretning vil muligvis vedvare temmelig længe maaske i de næste atten Maaneder eller mere, dog næppe for saamegen Tonnage, som nu er beskæftiget i den, og det vil ikke blive let at finde lønnende Rater hjemefter, naar den store Stillehavsforsretning med Tømmer og Korn til Kina og Japan hører op.

Der er ingen videre Forandringer i det østlige Marked, hvor der ikke er videre Liv i Befragtningerne, men Fragraterne er hævdet og nogen Fremgang her og der er maaske mulig. Der er nogen mere Efterspørgsel efter Tonnage paa Timecharter med Levering i Østen. For Levering i Bombay kan nogen Tonnage af en passende Størrelse sluttet for Rejser til Japan til c. 7/ paa Dødvægt og lignende Forretninger kan gøres med Levering i Singapore. For mindre Skibe af c. 3,000 til 3,500 Tons med Levering og Tilbagelevering i Kina er der budt c. 7/ for Perioder op til tolv Maaneder, og 6 d mindre for større Skibe op til c. 4,000 Tons. Fra Australien er der ikke meget at gøre uden til Japan, men hertil er Raterne uforandret 28/9 én, 30/ to japanske Havne. For Ris fra Saigon er der budt fra 30/ til 31/3 hjemefter, Burma byder 30/ til Tyskland og for Bønner fra Vladivostok 30/. Fra Madras Kysten—Marseilles er der gaaet en Ladning for 30/ med Lastning i December og fra Calcutta er der forskellige Ladninger af Affaldsstaal til U. K., der antyder fra 30/ til 31/3 til Bristol Kanalen eller Glasgow. Bombay har betalt 26/3 paa Dødvægtbasis for en December Damper af moderat Størrelse og er fast paa en lignende Basis.

Befragtningerne af Mineral-Laster fra Middelhavet har været lidt mere aktive til faste Rater. Der er Efterspørgsel baade for Erts- og Fosfat Laster til U. K./Kont., men til U. S. A. er de tilbudte Rater lave og uden Interesse. Et Antal Saltlaster tilbydes fra Cadiz, etc. baade Øst og Vest efter, og en Damper af jævn Størrelse er sluttet fra Cadiz til to Havne Kont. til 24/. Fra Sortehavet er Efterspørgselen ringe paa Basis af 13/6 Kont. 14/ U. K. med Options.

Det gaar kun smaat med Befragtningerne fra Argentina. Fragraterne viser ingen nævneværdige Forandringer siden sidste Beretning, men Markedets Tone er fast for alle Positioner for Lastning Januar til Marts.

Hjemadgaende Fragter fra Amerika kan erholdes til faste Rater. Kul-Fragter fra Northern Range for Lastning i December og første Halvdel af Januar er lidt højere. Der bydes \$ 3,15 Vest-Italien, \$ 2,75 fransk Atlanterhavshavn, \$ 3,75 til Rio Janeiro eller de nedre La Plata Havne. Der udbydes ogsaa jævnlig Tømmer fra Golfen, og der har været budt 145/ pr. Std. til River Plate for Dampere paa 1,000 til 1,500 Std. Hjemefter er der budt 130/ pr. Std. til Holland og Østkysten. Januar Kornfragterne fra the Range er faste; der har været sluttet en Damper paa 50,000 Qrs. til Rotterdam direkte til 14 Cents pr. 100 lb. med Option af op til Halvdelen. Byg til 2 Cents ekstra for 100 lb., tung Havre til 4 Cents ekstra, Lastning i første Halvdel af Januar, hvilket kan gentages. Lignende Forretninger tilbydes ogsaa til Hamburg. Case-Oil fra Golfen er værd c. 28 Cents Kina—Japan én Havn, og en lignende Fragt kan opnaas til Syd-Afrika, Cape Town—Beira Range, med Option Aden. Sukker fra Cuba er tilbudt for Januar og Februar Lastning og antagelig kan opnaaes 21/ til Liverpool, London, Greenock eller Holland.

Officiel Bekendtgørelse.

AARHUS HAVN

Stillingen som Havnemester ved Aarhus Havn vil blive ledig den 1. Januar 1924 og ønskes besat snarest muligt derefter.

Den lønnes efter det kommunale Lønregulativs 3. Lønklasse — for Tiden 5700 Kr. stigende hvert 3. Aar med 400 Kr. til 6500 Kr. — et ikke pensionsgivende Dyrtidstillæg, f. T. 480 Kr. — og er forbunden med Pensionsloven efter de i »Reglement for Pensionering af Aarhus Kommunes og Aarhus Havns Tjenestemænd, deres Enker m. m.« fastsatte Regler, idet Byraadet forbeholder sig at kunne ændre nævnte Regulativ og Reglement naar som helst.

Om de med Stillingen forbundne Pligter, der fastsættes ved »Reglement for Forvaltningen af Aarhus Havn« og en særlig Instruks for Havnefogden kan nærmere Oplysninger erholdes ved Henvendelse paa Havneingeniørens Kontor.

For at komme i Betragtning ved Besættelsen, der sker med 1/2 Aars Opsigelse til 1. Maj eller 1. November, fordrer almindelig Styrmandseksamen, længere Tids Fart som Officer med større Skibe og noget Kendskab til fremmede Sprog.

Ansøgninger med Attester indsendes til Havneudvalget inden den 15. Januar n. A.

Aarhus Byraad, den 15. December 1923.

Kjøbenhavns Skibssalgs-Bureau.

ved CHARLES HVILSOM,

21. Havnegade 21.

Køb og Salg af Sejl- og Dampskibe.

Forlang Katalog

Send Oplys.

Skibsefterretninger.

Dampskibe.

D. F. D. S. Alexandra ank. New York 14./12. — Algarve ank. hertil 12./12. — Arizona afg. Rio de Janeiro 8./12. — Arkansas ank. Randers 14./12. — Beira afg. herfra 15./12. til Antwerpen. — Bergenshus ank. Bergen 17./12. — California ank. Bahia Blanca 18./12. — Charkov afg. Liban 18./12. hertil. — Dania afg. Swansea 30./11. til Providence R. I. — Delaware afg. herfra 13./12. til Blyth. — Douro afg. Blyth 13./12. til Cartagena. — Ebro ank. London 17./12. — Ella ank. hertil 19./12. — Erik II ank. Middelfart 17./12. — Esbern Snare ank. Aalborg 17./12. — Esbjerg afg. Aarhus 17./12. til Hamburg. — Florida afg. Horsens 19./12. hertil. — Frederik VIII ank. hertil 18./12. — Frode ank. hertil 13./12. — Garonne afg. Antwerpen 18./12. hertil. — Gorm afg. Newcastle 11./12. til Boston. — Halfdan ank. Dunkirk 17./12. — Harald ank. Svartvik. — Hellig Olav ank. hertil 16./12. — Hindsholm ank. Danzig 10./12. — Hiortholm ank. Maryport 9./12. — J. C. Jacobsen ank. Antwerpen 15./12. — Ivar ank. Houston 16./12. — Jolantha afg. herfra 17./12. til Stettin. — Katholm afg. Swansea 17./12. hertil. — Kentucky afg. Swansea 30./11. til Baltimore. — Knud afg. Frederikshavn 15./12. til Burntisland. — Louisiana afg. Cardiff 8./12. til Montevideo. — L. P. Holmblad ank. Antwerpen 15./12. — Magnus afg. Tunis 17./12. — Maine afg. Cardiff 12./11. til Trinidad. — Maia ank. Stettin 14./12. — Maryland ank. Puerto Belgrano 4./12. — Minsk ank. Antwerpen 11./12. — Moskva afg. Danzig 18./12. til London. — Nevada afg. Madeira 18./12. hertil. — Niels Ebbesen afg. Danzig 16./12. hertil. — Odin ank. Stettin 18./12. — Olaf afg. Cardiff 11./12. til Bona. — Oregon ank. hertil 12./12. — Oscar II afg. Christiania 15./11. til New York. — Pennsylvania afg. Tyne 27./11. til La Plata. — Rita afg. herfra 18./12. til Hamburg. — Saga ank. hertil 18./12. — Seine ank. Reval 17./12. — Skjold ank. Antwerpen 8./12. — Svanholm ank. Liverpool 14./12. — Svend II afg. Norfolk 15./12. hertil. — Taarnholm ank. Danzig 10./12. — Texas ank. Cardiff 13./12. — Tiber afg. La Pallice 17./12. til Havre. — Tjaldur afg. herfra 18./12. til Riga. — Toms ank. Palermo 17./12. til Tarragona. — Trondhiem ank. Stettin 18./12. — Tula ank. hertil 13./12. — Uffe afg. Blyth 17./12. til Aarhus. — United States ank. hertil 11./12. — Viking afg. herfra 15./9. til Melbourne. — Virginia ank. hertil 15./12. — Yrsa ank. Hamburg 17./12. — Sigrun afg. Reval 18./12. til Riga. — Svanhild ank. Brevik 17./12. — Svava ank. Notre Sandby 16./12. — Ulf ank. hertil 18./12. — Botnia ank. hertil 16./12. — Island ank. Leith 19./12. — Sleipner ank. Leith 19./12.

Det østasiatiske Kompagni. Afrika ank. Dalny 16./12. hjg. — Annam afg. Hongkong 15./12. udg. — Asia ank. Kristiania 15./12. udg. — Australien ank. Antwerpen 17./12. udg. — Chile pass. Messina 16./12. hjg. — Erle afg. Hamburg 13./12. udg. — Falstria afg. Cuddalore 12./12. hjg. — Fionia afg. Singapore 16./12. udg. — Java ank. Hamburg 12./12. udg. — Jutlandia ank. Kjøbenhavn 17./12. — Kina afg. Antwerpen 17./12. udg. — Sejler Kjøbenhavn ank. Sydney 25./11. udg. — Malaya afg. Osaka 17./12. udg. — Mexico ank. Kjøbenhavn 17./12. — Panama afg. Vancouver 14./12. hjg. — Peru afg. San Jose de Guatemala 15./12. hjg. — Progress afg. Durban 12./12. udg. — Rhodesia afg. Sundsvall 13./12. udg. — Selandia afg. Antwerpen 12./12. udg. — Siam ank. Leixoes 12./12. hjg. — Sierre Nevada ank. Karachi 12./12. hjg. — Tongking ank. Kristiania 18./12. udg. — Transvaal ank. Port Said 2./12. udg. — Estonia ank. Danzig 17./12. østg. — Lituanía afg. New York 19./12. østg.

Dansk-fransk Dampskibsselskab. Lifland, O. H. Petersen, ank. Methil 16./12. — Normandiet, K. H. Petersen, ank. Danzig 12./12. — Slesvig, Weichardt, ank. Barry Dock 13./12. — Kurland, Berendsen, ank. Bordeaux 17./12. — Bretagne ank. Kjøbenhavn 21./11. — Grønland, Kruse, ank. Sundsvall 17./12. — Estland, Sørensen, ank. Göteborg 18./12. — Skaane, Kyhn, pass. Dagerort 17./12. — Bornholm, Hansen, ank. Liverpool 17./12.

Dana. Danebrog afg. Fineidet 14./12. — Danefelt afg. Greenwich 12./12. — Danholm afg. Boness 14./12. — Danega ank. Middlesbrough 15./12. — Danemark ank. Kjøbenhavn 5./12. — Danery afg. Korsør 16./12.

Dania. Esther Maria ank. London 1./12. — Irene Maria ank. West Afrika 7./12. for Bordeaux. — Elie ank. Hull 15./12. for Hamburg. — Mary ank. 15./12. Cardiff for Lissabon.

C. K. Hansen. Aalborg afg. Randers 16./12. — Amalienborg pass. Colon 15./12. — Brattingsborg afg. Baltimore 9./12. — Børglum ank. Puerto Colombia 15./12. — Christiansborg ank. Buenos Aires 30./11. — Dansborg ank. Göteborg 16./12. — Ellensborg afg. Odense 13./12. — Elsborg ank. Burntisland 14./12. — Flynderborg ank. Immingham 12./12. — Fredensborg ank. Maranhao 12./12. — Frederiksborg afg. Funchal 14./12. — Hammershus pass. Colon 11./12. — Jelling ank. Kjøbenhavn 9./12. — Jømsborg ank. Fredericia 15./12. — Jungshoved pass. Las Palmas 14./12. — Jægersborg ank. Aalborg 14./12. — Kronborg ank. Novorossisk 8./12. — Lilleborg ank. Kjøbenhavn 7./12. — Rosenborg ank. Königsberg 16./12. — Silkeborg ank. Ghent 9./12. — Skanderborg ank. West Hartlepool 10./12. — Skodsborg afg. Vejle 16./12. — Spigerborg afg. Aalborg 14./12. — Stegelborg pass. Skagen 16./12. — Sønderborg pass. Finisterre 11./12. — Taarnborg afg. Aarhus 15./12. — Uranienborg ank. Buenos Aires 10./12. — Viborg ank. Newcastle o. T. 13./12. — Ørkild ank. Hamburg 16./12. — Ørneborg ank. Korsør 15./12.

Heimdal. Simone, Rathje, afg. Raumo 16./12. — Vera, Jørgensen, ank. Rouen 18./12. — Anine, Larsen, ank. Esbjerg 18./12. — Romø, Christensen, ank. Rouen 13./12.

Orion. Vega ank. Kjøbenhavn 10./12. — Sirius ank. Tyne 12./12. — Polaris ank. Kjøbenhavn 16./12. — Orion ank. London 6./12. — Venus afg. Aarhus 17./12. til Sunderland. — Anneberg afg. Aarhus 19./12. til Riga.

J. Lauritzen. Inger ank. Pasages 16./12. — Nerma ank. Alicante 13./12. — Carmen afg. Trångsund 16./12. til Rouen. — Helene pass. Niton 18./12. til Pasages. — Britta pass. Finisterre 14./12. til Dublin. — Gerda ank. Dunkirk 14./12. — Harriet ank. Aalborg 15./12. — Nancy ank. Liverpool 17./12. — Niobe ank. Liverpool 17./12. — Ebba ank. Søderhamn 17./12. — Gunver ank. Swansea 13./12. — Johanne pass. Uslant 16./12. til Genoa. — Karla ank. London 16./12. — Marie ank. Liverpool 17./12. — Nautik pass. Rødbyhavn 14./12. til Pargas. — Neptun ank. Gandia 17./12. — Nordsoen ank. Southampton 16./12. — Dorrit pass. Helsingør 17./12. til Pargas. — Helga ank. London 16./12. — Jenny afg. Lowestoft 14./12. til Tyne. — Randi ank. Algier 17./12. — Stella pass. Gibraltar 16./12. til Palma. — Yrsa ank. Wiborg 17./12. — Alfa ank. Gefle 9./12. — Bodil ank. Methil 17./12. — Dagmar afg. Valencia til Hull.

Orient. Arabien afg. Nagoya 15./12. — Bolivia ank. Sydney 11./12. — Indien pass. Panama 17./12. — Kina afg. Antwerpen 17./12. — Natal ank. Antwerpen 15./12. — Parana afg. Everest 15./12. — Rhodesia afg. Kjøbenhavn 18./12. — Transvaal pass. Perim 9./12.

Svendborg. H. A. Hansen, Hansen, ank. St. Servan 11./12.

Æra. Energi, Jensen, ank. Kjøge 11./12. — Emanuel, Svane, ank. Kolding 11./12. — Erindring, Nielsen, ank. Methil 12./12.

Sejlskibe.

Panis. Ingrid, Petersen, ank. Port of Spain 27./11. — Kaj Hvilson, Wulff, afg. Swansea 15./12. til Oporto. — Johanne, Larsen, anløbet Horta 1./12. for Proviantering. — P. Rasmussen, Larsen, afg. Dahouet 13./12. til Lissabon. — Dagny, Petersen, ank.

Dysart 17./12. — Elisabeth Eff, Nielsen, ank. Dunkirk 16./12. — Dronning Louise, Hansen, afg. Heisingør 28./11. til Vannes. — Vega, Kobke, afg. Pernau 17./12. til Kjøbenhavn. — Ella Eff, Hvonegaard, ank. Nykjøbing S. 13./12.

Svendborg. Carla, Skov, ank. Aarhus 9./12. — Svendborgsund, Christensen, ank. Göteborg 13./12. — Sigrud, Hansen, ank. Boness 12./12. — Johanne, Jensen, ank. Karrebæksminde 13./12. — Zampa, Rasmussen, ank. Troense 12./12. — Erhardt, Larsen, pass. Frederikshavn 12./12. — Danebrog, Hansen, ank. Tønsberg 13./12. — Marie, Nielsen, ank. Thuro 13./12. — Jens Nielsen, Nielsen, ank. Tønsberg 13./12. — Emanuel, Petersen, afg. Aalborg 14./12. til Svendborg. — Pallesen, Jensen, ank. Jersey 14./12. — Ørnen, Rasmussen, afg. Jersey 14./12. til Fowey. — Nordborg, Hansen, ank. Troense 15./12. — Flora, Nielsen, ank. Drammen 13./12. — Valdemar, Christensen, ank. Lissabon 14./12. — Albert Mou, Rasmussen, afg. Helsingør 15./12. til Sables d'Olonne. — Ruth, Sørensen, afg. Norrköping 15./12. til Thuro. — Richard, Petersen, afg. Plymouth 16./12. til Gefle. — Olga, Mouritzen, ank. Jersey 15./12. — Roma, Baagø, ank. Odense 16./12. — Neptun, Sørensen, ank. Æroskjøbing 17./12. — N. P. Petersen, Petersen, ank. Præsto 17./12. — Britannia, Rasmussen, ank. Holbæk 16./12. — 17./12. — Britannia, Rasmussen, ank. Holbæk 16./12. — Christian, Rasmussen, ank. Binic 15./12. — Garibaldi, Jørgensen, ank. Kerteminde 15./12. — Merkur, Lund, ank. Weymouth 17./12. — Fortuna, Jørgensen, ank. Courseulles 17./12. — C. V. Petersen, Petersen, ank. Setubal 16./12.

Æra. Galathea, Nielsen, afg. Setubal 10./12. — Gerda, Nymann, ank. Kjøbenhavns Red 13./12. — N. E. Schmidt, Rasmussen, er afg. Fowey til Danmark. — Polarstjernen, Hansen, ank. Trelleborg 15./12. — Gertrud, Albertsen, ank. Oporto 12./12. — Agnes, Frederiksen, afg. Brunsbüttelkoog 14./12. — Leif, Albertsen, ank. Klareringsstedet for Clara Castle. — Svalen, Rosenbeck, afg. Fogo (N. F.) 15./12. til Lissabon. — Mars, Olsen, afg. Oporto 14./12. til Bridgeness. — Ingrid, Christensen, ank. Setubal 16./12. — Energi, Stegmann, ank. Setubal 15./12. — Alfa, Christensen, ank. Skagen 17./12.

Havarier og Forlis.

Til »Aftenposten« telegraferes fra Bergen: Dansk Skonnert »Karen« stødte den 15. ds. paa Grund paa et Skær i Nærheden af Høne Fyr ved Bjørnøen. Skibet blev fuldstændigt Vrag. Besætningen reddede sig op paa et Skær, som blev overskyldt af Søen. Som Følge af det frygtelige Uvejr var det længe umuligt at bringe Hjælp; men tilsidst blev Besætningen dog reddet af Fyrbetjeningen. De Reddede var imidlertid saa forkomne, at man ikke kunde faa nærmere Oplysninger af dem. Det vides derfor ikke, om der er omkommet nogen. — I Danmarks Skibslis' findes der kun optøret én dansk Skonnert »Karen«, hjemmehørende i Rønne.

Under den stærke Storm den 17. ds. forliste ved den svenske Kyst Motorskonnerten »Romsø« paa Rejse fra Mullerpp til Kjøbenhavn med en Last af Sukker. Besætningen, 3 Mand reddede sig i medtaget Tilstand ind til Höllvika i en lille Jolie.

Motorskibet »Jutlandia«, som afgik fra Frihavnen den 16. ds. Kl. 2 Em., ankrede paa Grund af partiel Maskinskade og Stormen Nord for Kronborg. Da Stormen tiltog til Orkanstyrke, brækkede begge Ankerkæder, hvorfor Skibet returnerede til Kjøbenhavn, hvorfra det atter vil afgaa, saasnart det har faaet ny Ankre og Kæder.

Dampskibet »Thor«, tidligere »Ulfsund«, er den 15. ds. grundstødt inden for Åbuen i Nakskov Fjord. Skibet, der gaar paa Ruten Aarhus—Nakskov—Svendborg—Lübeck, staar haardt, og da det er løbet paa ved Lavvande, vil det rimeligvis blive nødvendigt at lægte en Del af Lasten, der bestaar af Stykgods. Svitizers »Ymer« er afgaaet fra Korsør.

Damperen »Peter Mærks« af Kjøbenhavn paa Rejse fra Skotland til Nykjøbing F. med 2,000 Tons Kul er den 13. ds. i stærk Taage grundstødt ved Vegsø, Nord for Guldborg. Damperen løb paa ved Lavvande og s'aa meget haardt. Damperen »Guldborgsund« er afgaaet fra Nykjøbing med Pramme for at lægte den grundstødte Damper.

Denne er den 15. kommet flot og er gaet til Nykjøbing.



INDHOLD:

Kjøbenhavn, den 20. December 1923. — Af Fællesrepræsentationen for dansk Skibsfarts Aarsberetning for 1922. — Sø- og Handelsretsdomme. — Anordning angaaende Signaler under Isbrydning. — Fragtmarkedet. — Skibselterretninger. — Havarier og Forlis. — Fra Sø og Land. — Efterretninger for Søførende. — Danske Havne. — Kursur paa Kjøbenhavns Børs.

Danske Havne.

	Besejlingsforhold og Vanddybde.	Havneafgifter.	Lods- og Bugserafgifter.	Ballast- og Vandafgifter.	Losnings- og Lastningsomkostninger	Forskelligt.
Aalborg.	Over Hals Barre ved Indløbet til Limfjorden er der ved Uddybning tilvejebragt et 7,5 m (24 Fod) dybt Løb. Vanddybden paa Barren er Syd for den gravede Rende 3 à 3,4 m. Nord for samme 3,4 à 3,7 m. Ved den østlige Indsejling til Løbet ligger Hals Barres Fyr (Hovedfyr: Hvidt Lynfyr, Bityr: Hvidt, rødt og grønt fast Fyr). Taagesignal med sirene: To Stød hvert 1 Minut. Til Vejledning for Sejladsen over Barren og fra Hals til Aalborg er der Ledefyr. Vanddybden ved de imod Fjorden vendende Bolværker fra 5,5 til 7,5 m i det østre Havnebassin 6,3 m, i Teglgårdshavn og Nyhavn 4,4 à 4,7 m	Skibsafgift Pr. Reg.-Ton: Indg. 27 Ø. Udg. 27 Ø.	I Hals-Barres Fyr er der Station for Hals Lodser. Der er Lodstvang over Hals Barre for Skibe med over 5 m (16 Fods) Dybgaende. Bugsering efter moderate Priser ved Havnens Dampbaad.	Ballastafgift til Havnen: 4 Øre pr. Ton af Fartøjets Netto-Drægtighed. — Ballast kan faas for en Betaling af c. 6 Kr. pr. Ton. Vand betales med 3 Kr. pr. m ³ leveret om Bord ved Bolværk.	Besørges ved Havnearbejderne efter faste moderate Takster.	Jærnbanespor langs Kajerne. Køhalingsplads. Kraftig Isbryder Maskinværksteder. To Ophalingsbeddinger hvorpaa der kan optages Skibe af indtil 65 m Længde og 750 Tons Egenvægt, Maskinværksted, Mølværksted etc. paa Pladsen ved Beddingerne. To Tørdokker med Længde henholdsvis 116 m (382 Fod engelske) og 76 m (242 Fod) og Dybde paa Tærsklen henholdsvis 5,50 m (18,0 eng. Fod) og 2,44 m (8,0 Fod). Ved Havnen findes en 20 Tons Svingkran.
Aarhus.	Et 75 m bredt Løb med 7,8 m Vand fører til Nordre Havn og Inderhavnen, et 80 m bredt Løb med 8,3 m Vand til Sydhavnen. Ved Kajer og i Bassiner indtil 7,5 m Vand i Nordre Havn og Inderhavnen, indtil 8,3 m Vand i Sydhavnen. Kajerne 1,7—2,2 m over Vandet.	Skibsafgift pr. Reg.-Ton: Udenbys Skibe: Indg. 25 Ø. Udg. 25 - Indenbys Skibe: Indg. 15 Ø. Udg. 15 -	Lodspenge , naar Lods benyttes: Indg. Havnelodsning 6 Ø. pr. Reg.-Ton., Udg. do. 4 Ø. pr. Reg.-Ton. Sølodsning efter Statens Lodstaxter. Litsepenge: 4 Øre pr. Ton Bugsering: Ved Havnens Dampbaad efter fast Takst.	Ballastafgift til Havnen: 4 Øre pr. Reg.-Ton. Ballast kan i Almindelighed faas for ca. 1.50—2 Kr. pr. Ton fra Land eller ca. 2.50 Kr. pr. Ton fra Søen. Vand: Kr. 2.25 pr. Ton.	Losning og Ladning besørges efter faste Takster af Arbejdsgiverforeningens Havnekontor, Havnearbejdernes Andels-Losseklub og Stevedore Kompagniet	To Ophalingsbeddinger til Fartøjer à 100—150 Tons og 200—300 Tons Egenvægt, Køhalingsplads, Træskibsbyggeri, Maskinværksteder, 3 faste Kraner, heraf 1 elektrisk drevet for indtil 25 Tons, og 1 transportabel Kran. Jærnbanespor rundt hele Havnen. Petroleumskajer for brandfarligt Tødegods og for Tankskibe, Bugserbaad, Vandbaad, elektrisk belyst Havneplads, Pakhuse, Vareskure, Frilager.
Assens.	Rende med 6,9 m Vand fører til Havnen. Ved Bolværkerne i nordlige Havn 6,9 m, mellemste Havn 5 m, inderste 3,45 m. Bolværk 1,9 m ved daglig Vande.	Pr. Reg.-Ton: Sejlskibe og Skibe med Hjælpe-skrue: Indenb. 12 Ø. Udenb. 24 - Damp- og Motorskibe: Indenb. 15 Ø. Udenb. 30 -	Lodspenge, naar Lods benyttes, betales efter Dybgaende og Brutto Drægtighed; der er Sommer- og Vintertakst — se Danmarks Lodstakst.	Ballastafgift til Havnen: 4 Ø. pr. Reg.-Ton af Skibets Drægtighed. Vand: til Skibs- og Maskinbrug Kr. 1,50 pr. Ton eller 4 Øre pr. Netto Reg.-Ton, 3 Kr. naar Slinger benyttes til Paa-fyldning.	Losning og Lastning ved Stevedorefirma til faste Takster.	Køhalingsplads, moderne Ophalingsbedding til 400 Tons, 1 Skibsværft, Svingkran ved Bolværket i den mellemste Havn = 12000 Pd. Jærnbanespor langs den nordre Kaj og Midtermolen. Silopakhus paa Midtermolen.
Fredericia.	Ved Bolværket 18 Fod, Bolværkerne 5 Fod over d. V. Besejlingsforholdene gode. Ny Havn med indtil 24 Fod Vand	Pr. Reg.-Ton: Indg. 10 Ø. Udg. 10 - For Tiden et Tillæg af 25 % for over 100 Netto Regist.-Ton.	Bugsering uforuden. Lods faas saavel Nord efter til Skagen som Syd efter til København. Afgift efter fast moderat Takst.	Ballastafgift til Havnen: 2 Øre pr. Reg.-Ton. Ballast leveres paa Siden. Vand: Kr. 1.80 pr. Ton.	Losning og Lastning, hovedsagelig ved Speidterfirma til faste Takster.	Maskinværksted, Køhalingsplads. Ophalingsbedding og Skibsbyggeri. 8 Tons Kran. Havnepladsen vel belyst, Jærnbanespor langs begge Havnens Sider.

	Besejlingsforhold og Vanddybde.	Havneafgifter.	Lods- og Bugserafgifter.	Ballast- og Vandafgifter.	Losnings- og Lastningsomkostninger	Forskelligt.
Esbjerg.	Dybden paa Barren udfor Graadyb varierer fra 2,7 til 5,8 m ved daglig Højvande; i en over Barren gravet Rende, hvis mindste Bredder er 200 m er Dybden dog 6,9 m. Dybden i Dokhavnen er 6 m og paa Slusetærskelen 5,6 m; ved den østre Forhavnskaaj 4,7 m og 7 m og ved søndre Forhavnskaaj 7 m. I den nye Trafikhavn er der 8,8 m Vanddybde ved en Del af Kajen, ellers 7,6 m som i Bassinet. Flodskiftet er 1,5 m. Farvandet fra Barren ind til Havnen er godt afmærket med talrige Bøjer. Lystønder og med flere Fyrlinier. Lystønden udfor Barren er tillige Fløjtetønde	Pr. Reg.-Ton Indenbys 20 Øre. Udenbys 25 Øre.	Lodsstation, en Lods-kutter ligger som Regel udenfor eller indenfor Barren. Bugsering ved Havnens Bugserdampere. Taksten er 100 Kr. pr. halve Time + 5—15 Øre pr. Reg. Ton + 25 Kr. pr. Time for Bugsertov.	Ballastafgift 4 Øre pr. Ton af Fartøjets fulde Nettodrægtighed. Ballast kan faas for en Betaling af 5 Kr. pr. Ton. Vand til Skibs- og Maskinbrug: 150 Øre pr. m ³ + 2 Kr. pr. Leverance i Slangeafgift.	Losning og Lastning besørges af herværende Firmaer til faste Priser.	Ved Havnen 10 faste Kraner med indtil 15 Tons Løfteevne. Jernbanespor ved alle Kajer. To mindre Skibsreparationsværfter med Ophalingsbeddinger for smaa Fartøjer. I Byen flere Maskinværksteder. Frilager ved Toldboden.
Faaborg.	Rende med 6,3 m Vand fører til Havnen Yderhavnen , ca. 265 m løbende Bolværk. Til større Skibe, 6,3 m Vanddybde. Inderhavnen , 378 m løbende Bolværk 3—5 m Vanddybde. Gode Besejlingsforhold, Reden rolig, god Ankerbund.	Skibsafgift pr. Reg.-Ton: Sejlskibe: Indg. 24 Ø. Udg. 24 Ø. Dampskibe: Indg. 40 Ø. Udg. 40 Ø.	Ingen Lodstvang. For Lodspenge se Danmarks Lodtakster. Bugsering efter faste billige Takster. Ingen Bugseratgift til Havnen.	Ballastafgiften til Havnen: 4 Øre pr. Reg.-Ton. Ballastpris: 2 Kr. pr. Ton. Vandafgift Mindre Sejlskibe 2 Kr. Større do. 4 + 6 Kr. Slangeafgift 2 Kr. Dampere indtil 300 Tons. 12 Kr. Dampere over 300 Tons. 20 Kr. Slangeafgift 4 Kr.	Losning besørges af Ladningsmodtageren.	Dobbelt Jernbanespor rundt hele Havnen, gode Oplagspladser. Patent Ophalingsbedding til Skibe af indtil ca. 450 Tons. Egenvægt, Vognlængde 34,52 m (110 F.). Dybde over forreste Kølblok ca. 3,13 m (10 F.) Stort Træskibsbyggeri samt Reparationsværksted for mindre Dampere. 2 Skibsværfter. Maskinværksted og Skibssmedie. Kølhalingsplads. Bunkerkul. Færgeforbindelse m. Mommark flere Gange daglig Hver Færge kan medtage 20 Biler og 4 Jernbanevogne
Frederikshavn.	Dybden i Indløbet og i den største Del af Forhavnen og af den østre Inderhavn er 8,0 Meter; i den vestre Inderhavn indtil 6,4 Meter.	Skibsafgift pr. Reg.-Ton indtil: Indg.: 25 Ø. Udg.: 25 Ø. Kul-ell. Oliefyldere, samt tage mindst 10 Tons Kul eller 1,5 Ton Olie, ere fri.	Naar Lods benyttes, betales efter Danmarks Lodstakster af 1903 midlertidig fordoblet, Kulfyldere dog ca. 1/4 mindre. Bugsering efter Aftale.	Ballastafgift til Havnen: 4 Øre pr. Ton af Skibets Netto-Tonnage. Vand: 8 à 10 Øre pr. Hektoliter.	Losning og Ladning foretages af Private efter faste Takster.	Kran løftende 10 Tons. Privat Kran løftende 25 Tons. Privat Flydedok med 2400 Tons Bæreevne. Flere Skibsværfter og Maskinværksteder forefindes.
Helsingør.	Dybden i Indløbet og i den største Del af søndre Havn er 8 m; i den øvrige Havn er der fra 6,3 til 7,8 m.	Skibsafgift pr. Reg.-Ton: Ind- og Udg. 50 Øre. Skibe, der indkomme for Kulforsyning ere fri.	Naar Lods benyttes, betales efter Dybgaende og Brutto-Drægtighed i Henhold til de gældende Takster. Bugsering efter Aftale	Ingen Ballastafgift. Vand: I Havnen 2 Kr. pr. Ton. Paa Reden 4.50 Kr. pr. Ton.	Losning og Ladning besørges af herværende Firmaer til faste Priser.	Ved Havnen en 10 Tons Kran. Jærnskibs- og Maskinbyggeri. Ophalingsbedding, indtil 800 Tons Vægt. 2 Tørdokker resp. c. 114 og 104 m c. 4,7 og 4,1 m Vand paa Kølblokkene Mastekran til 45 Tons og en Taarndrejekran til 80 Tons. Mindre Maskinværksteder i Byen.
Holbæk.	Dybden i den gravede Rende over Isefjordsbarren c. 6 m. Brede 50 m. Dybden i Indsejlingsrenden i Holbæk Fjord 5,65 m. Brede 30 m, samme Dybde i Trafikhavnen. Bolværkerne 1,8 m. over D. V. Oureløbet er afmærket med 5 Lystønder og Fjordløbet med to Ledefyr.	Pr. reg. Tons saavel for ind som for udg. Indenbys: Sejlskibe 12 Øre med Skrue 16 Øre Dampskibe og Motorskibe 20 Øre Udenbys det dobbelte.	Ingen Lodstvang. Lods faas i Spodsbjerg og Rørvig.	Ballastafgift: 6 Øre pr. Reg.-Ton. Vand. 1.50 Kr. pr. m ³ .	Losning og Lastning besørges af Stevedor efter faste Takster.	Jernbanespor overalt ved Bolværkerne. I den ny Trafikhavn tredobbelte Spor. Elektrisk Havnebelysning; overalt. Gode Oplagspladser, Kornelevator og Pakhuse

	Besejlingsforhold og Vanddybde.	Havneafgifter.	Lods- og Bugserafgifter.	Ballast- og Vandafgifter.	Losnings- og Lastningsomkostninger	Forskelligt.
Hobro.	Rende med 5,7 m Vanddybde og Dagafmærkning fører til Havnen. Ved Bolværkerne fra 4,0—5,5 m. Bolværkerne c. 1,6 m over D. V. c. 300 m Bolværk.	Pr. Reg. Ton. Dampskibe: 25 Øre. Sejlskibe: 25 Øre. Skibe hjemmehørende ved Fjorden: 15 Øre.	Ingen Lodstvang Bugseraad „Als“ og isrydende Bugserdamp „Hero“ stationerede i Als Odde, Telef. Als Nr. 105. Til Arbejttelse saavel ved Fjordindløbet som paa Fjorden. Faste, billige Takster.	Ballastafgift til Havnen. 4 Øre pr. Reg. Ton. Vandforsyning direkte i Skibene.	Udføres billigt	Elektrisk Lys paa Havnepladsen. Skibsbyggerværksted med Kølhalebænk og Ophalingsbedding. En 8 Tons Kran ved Bolværket. Havnebanespor langs Kajen.
Horsens.	Sejlløbet og Del af Havnen er udløbet til 22 Fod. Sejlløbet er afmærket. Fjord og Sejlløb er forsynet med Ledelyr.	Pr. Reg. Ton: Indg.: 25 Ø. Udg.: 25 Ø.	Lodstvang. Bugsering foregaar let og efter billige Takster.	Ballastafgift til Havnen: 4 Øre pr. Ton. Vand: 4 à 6 Øre pr. Reg. Ton. Vand langs alle Bolværkerne.	Losning besørger af Ladningsmodtageren efter faste, moderate Takster og af Havnearbejderne. Andels-Losaklub.	Skibsbyggeri, Ophalingsbedding og Køhalingssplads haves. Kran til 5000 kz. Jærnbanespor ved alle Bolværker. Udmærkede og velbelyste Havnepladser. Pladser og Pakhuse til Udleje.
Kjøbenhavn.	Til Frihavnen en Dybde af 9,5 m. Til Larsens Plads en Dybde af 8,1 m. Til Islands Brygge Nord fra gennem Broerne en Dybde af 7,5 m, ved Bolværkerne ved Kalvebod Brygge af 5,9 m, i Gasværkshavnen af 6,2 m. Ved Enghave Brygge 6,3 m, ved Teglværkshavnen 7 m og i Teglværkshavnen fra 5—7 m. Ved de private Bolværker paa Kristianshavnsiden en Dybde af 5,6 à 5,9 m. Et 10 m dybt Bassin er under Udførelse Nord for Frihavnen.	Afgift af Fartøjer m. m. 15 Øre pr. Ton af Netto-Registertonagen. 20 Øre pr. Ton af Gods, der losses eller lades ved Havnevesenets Bolværker og 16 Øre pr. Ton af Gods, der losses eller lades ved Havnevesenets Bøjer, Pæle eller v. andet Skibsværksted. Yderside. Sidstnævnte Afgift betales ikke ved Indtagning til Skibets eget Forbrug af Kul, Olie, Proviant og Skibsfornødenheder o. v. Indtagning af Ballast. Afgifterne opkræves indtil videre med et Tillæg af 50 % Modereret Afgift f. Rute-fartøjer og reparerende Fartøjer m. m.	Lodspenge betales efter Skibets Dybgangende, Drægtighed og den Distance, der lodses, og ere meget moderate. Der er Sommer- og Vintertakst. Bugsering af Dampskibe ind og ud af Havnen fra 36 Kr. til 240 Kr. Bugsering af Sejlskibe betales pr. 100 Reg. Tons og efter den Distance, der bugseres, og er moderat.	Ballast leveret fra Baad med Dampkran pr. Ton 3 Kr. Vand betales med fra Kr. 1,75—2,50 pr. Ton.	I Frihavnen besørger Losning og Ladning efter faste, af Ministeriet approberede Takster, i Toldhavnen efter nærmere Overenskomst med vedkommende Arbejderformand (Stevedor).	5 Tørdokke for Skibe op til ca. 168 m Længde, 4 Flydedokke, den ene c. 170 m lang med Bærevne 13.600 Tons, Ophalingsbedding, store Maskinværksteder og Fernskibsbyggerier, store Pakhuse til Oplægning af Varer, Korn-Elevatører, Kraner, hurtige, moderne Losse- og Ladeapparater, 1 flydende Dampkran til Løft af 40 Tons, 1 do. til Løft af 75 Tons (Orlogsværftets), 14 faste Kraner med Løft indtil 25 Tons samt 1 privat fast Kran (Burmeister & Wains) med Løft indtil 100 Tons. Vaudtorsyning ved Bolværk. Jærnbane langs Havnen. Fartøjer, der udelukkende anløber Havnen for at indtage Kul, Indfyrrings- eller Motorolie til Fartøjets eget Brug, Proviant eller andre Skibsfornødenheder, for at skifte Vandskab, landsættesyge eller døde, for Ordre, for at rette Kompasser eller som Vinddrivere, er fritagne for Afgift. Opholdets Varighed maa dog ikke udstrækkes over 4 løbende Døgn. for danske Sejlskibe paa 50 Net. Reg. Tons og derunder, hvad enten de er forsynede med Motor eller ej, ikke over 14 løbende Døgn.
Kolding.	Rende forsynet med Dag- og Natafmærkn. med 7,0 m. Vand fører ind til Havnen. Ved Bolværk indtil 7,0 m, Bolværkerne 1,6—2,0 m. over D. V.	Skibsafgift pr. Reg. Ton: I Henhold til Overenskomst med de øvrige østjydske Havne: Indenbys: Indg. 15 Øre Udg. 15 - Udenbys: Indg. 25 Øre Udg. 25 -	Ingen Lodstvang. For Lodspengene se Ministeriets Lovstakser. Bugserdampere haves stadig til Raadighed. Takster efter Drægtighed og bugseret Distance.	Ballastafgift til Havnen: Pr. Ton af Skibets Netto- Drægtighed 4 Øre. Ballast leveres paa Siden. Vand leveret om Bord ved Bolværk 15 Ø. pr. hl + Slangeafgift 5 Kr.	Losning og Lastning efter faste Takster.	svajebassin. 137 m bredt Maskinværksted, Køhalingssplads, Ophalingsbedding og Skibsbyggeri Kran til 6 Tons ved Bolværket, elektrisk belyst Havneplads, Jærnbanespor langs Kajerne. Store Oplagspladser. Pakhuse tilhørende Havnen til Leje. Tankanlæg for Petroleum, Benzol og Brændselolje.

	Besejlingsforhold og Vanddybde.	Havneafgifter.	Lods- og Bugserafgifter.	Ballast- og Vandafgifter.	Losnings- og Lastningsomkostninger	Forskelligt.
Korsør.	I Indsejlingen 8 m Vand, 680 m Bolværk med 8 m Vand og 1430 m Bolværk med fra 5-6 m Vand.	Pr. Netto Ton saavel for indg. som for udg.: Indenbys: Sejlskibe 12 Ø. Sejlsk. m. Skruer 16 - Damp- og Motorsk. 20 - Udenbys: Det dobbelte.	Lodstvang for Skibe over 20 ts Brutto Reg. Ton. Bugsering kan altid faas.	Ballastpenge: 6 Øre pr. Nt. Ton. Vand: Drikkevand Kr. 2,50 pr. m ³ Kølevand Kr. 1,50 pr. m ³	Losning og Lastning besørgeres af Arbejdsgivernes Havnekontor til faste Takster. Transportbl. elektr. Hejse- spil.	Dobbelte Jernbanespor Havnen rundt Træskibsværft med Reparationsværksteder. Motor- og Maskinfabrik. Jernstøberi, Kølhalingsplads, 4 Kulkraner, 3 Kornelevatorer, 1 fast 10 Tons Kran, flere elektr. transportable Spil. Ved Baadshavnen findes en Ophalerbedding for Skibe paa 70 ts Egenvægt og ved Havnen en do. for Skibe paa 450 ts Egenvægt Havnen isfri. Svitzers Bjergningsdamp- per fast Station samt lokal Bjergnings- og Slæbedampere.
Marstal.	Syd fra kan man gaa til Havnen med 10 Fods, Øst og Nord fra med 11 Fods Dybt-gaaende. I Indløbet til Havnen 10 & 11 Fod, det samme ved de forreste Bolværker, længere oppe i Havnen 9 Fod.	Pr. Reg.-Ton: Sejlskibe: Indg. 24 Ø. Udg. 24 - Dampskibe og Motorskibe: Indg. 30 Ø. Udg. 30 -	Bugsering efter billige Rater. Lods erholdes til enhver Tid.	Ballastafgift til Havnen 4 Øre pr. Ton. Vand fra Vandbaad.	Losning og Lastning meget billig.	Staalskibsbyggeri og Reparationsværft, mange Kølhalerpladser og Træskibsbyggerier. 2 Ophalerbeddinger, tager Skibe indtil 350 Tons Egenvægt. Landets billigste Takster.
Masned-sund	I Indløbet 18 Fod, 18 Fod ved Bolværket. Bolværkerne 6 Fod over d. V.	Skibsafgifter, der erlægges saavel for Ind- som for Ud-gaaende: pr. Netto Reg.-Ton indenbys Sejlskibe 12 Ø. do. med Hjelpekruer 10 - Damp- og Motorskibe 20 - udenbys Sejlskibe 24 Ø. do. med Hjelpekruer 32 - Damp- og Motorskibe 40 -	Bugsering kan erholdes. Taxt paa Bugsering haves ikke. Lods faas saavel til Østersøen som til Storebælt. Afgift efter Lods-fæste-Takst.	Ballastafgift til Havnen: 6 Øre. Ballastpris: pr. Ton 2 Kr. 75 Ø. paa Siden. Vand: Pr. Kubikmeter 3 Kr.	Losning og Lastning ved Speditørfirma til moderate Priser.	Smedeværksted, der paa tager sig Reparationer. Havnepladsen er belyst. Jernbanespor langs den største Del af Bolværkerne.
Middelfart.	Indtil 24 Fod Vand ved Bolværkerne. Bolværkerne c. 6 Fod over Vandet. Storny Havnebeje, stærkt forankret, udfor det 24 Fods Bolværk.	Pr. Reg.-Ton: Sejlskibe: Indenb. 12 Ø. Udenb. 24 - Dampskibe: Indenb. 15 Ø. Udenb. 30 -	Ingen Lodstvang. Bugsering uforneøden.	Ballastafgift: 4 Ø. pr. Netto Reg.-Ton. Ballastpris: pr. Ton 2 Kr. Vand pr. Slange: Skibsbrug 1,60 Ø. pr. m ³ . Maskinbrug 1 Kr. pr. m ³ .	Losning besørgeres af Ladningsmodtageren efter fast Takst.	Stor velbelyst Havneplads. Jernbanespor langs Bolværkerne. Kølhalingsplads og Skibsbyggeri. Ophalingsbedding for mindre Skibe.
Nakskov.	6,3 m i Sejløb og Havn. Bolværkshøjde 2,0 m.	Pr. Reg.-Ton: Sejlskibe: Indg. 20 Ø. Udg. 20 - Dampskibe: Indg. 30 Ø. Udg. 30 -	Lods faas ved Albue og for udgaaende i Nakskov efter „Danske Lodstakster“. Bugsering kan altid faas ved faste Bugserbaade indtil 250 HK til billige Takster.	Ballastafgift: 4 Øre pr. Reg.-Ton. Ballastpris: ca. 3 Kr. pr. Ton langs Siden. Vand: 2 Kr. pr. Ton fra Opstandere.	Losnings- og Lastningsomkostninger meget billige.	Jernbanespor langs hele Havnen, gode Ophalingspladser, Kølhalingsplads. Elektrisk Lys. Skibsværft med Ophalingsbedding for Skibe indtil 800 t dw. og Flvedok for Skibe indtil 8500 t dw., 3 Maskinværksteder og Skibssmedier.
Nyborg.	Rende 7,5 m. Ca. 1000 l. m. Bolværk til større Skibe. (6,5-7,5 m Vand). Bolværkerne indtil 2,75 m over Vandet. Indsejlingen gunstig. Farvandene stærkt belyste, Reden rummelig, tryk og rolig, god Ankerbund.	Skibsafgift pr. Reg. Ton: Sejlskibe 24 Øre, Sejlskibe m. Hjelpekruer 32 Øre, Damp- og Motorskibe 40 Øre, for her hjemmehørende Fartøjer betales det halve. Vareafgift: Moderat.	Bugserdamp- uforneøden. Ingen Lodsafg., naar Lods ikke benyttes; iøvrigt moderate Afgifter.	Ballastafgift: 4 Øre pr. Reg.-Ton. Vand: Kr. 2,00 pr. ton.	Losning og Lastning besørgeres hovedsagelig af et Speditørfirma ved Hjælp af en organiseret Arbejdskolonne.	Jernbanespor hele Havnen rundt, Kølhalingsplads, Ophalingsbedding for mindre Fartøjer.

	Besejlingsforhold og Vanddybde.	Havneafgifter.	Lods- og Bugserafgifter.	Ballast- og Vandafgifter.	Losnings- og Lastningsomkostninger	Forskelligt.
Nexø.	Indsejlingsløbet er 38,00 m bredt og 5,00 m dybt. I Havnen ved Bolværk er 5,00 m dybt. Bolværkernes Højde over daglig Vande er c. 1,9 m.	Pr. Nett.-Ton: Indg. 35 Ø. Udg. 35 Ø. indbefattet Lodspenge. Fartøjer, der søge Havnen for Kulforsyning, Dokning el. lign. betaler 10 Ø. pr. NettoTon i Skibsafgift.	Ved Havnen er ansat to faste Lodsere. Motorbaade besørger Bugsering ud af Havnen til billig Betaling.	I Ballastafgift til Havnen svares 5 Øre pr. Ton af Skibets Netto Drægtighed.	Losning besørger af Ladningsmodtageren.	Ved Havnen er Tørdok, særlig lys og luftig. Dokken er 51,82 m lang, 19,2 m bred foroven, 10,87 m bred i Bunden. Portaabningens Bredde er 10 m i Vandlinien og 9,14 m paa Tærskelen. Vanddybden paa Porttærskelen og Kølblockene er ca. 3,77 m.
Nykjøbing Jylland.	I Indløbet 13 Fod, ved Bolværket 13 Fod. Højde over dgl. V. 5 Fod. Vestlige Indsejling Thyborøn-Kanal 12 à 13 Fod.	Pr. Reg.-Ton: Indgaaende Sejlskibe 22 Ø. Sejlskibe m. Skrue 25 - Dampsk. 30 - Samme Udg. For oplagte Skibe i Vintermaanederne ingen Havneafgift.	Lods faas ved Ørodde, Afgift efter fast moderat Takst. Bugsering kan altid faas gennem Indsejlingsrenden meget billigt.	Ballastafgift til Havnen: 5 Øre pr. Reg.-Ton. Ballastpris 3,25 Kr. pr. Ton. Vand 2,00 Kr. pr. Ton.	Losnings- og Lastningsomkostninger meget billige.	Jernbanespor ved Havnen, gode Oplagspladser, Kølhalingsplads for større Skibe, Skibsbyggeri og Ophalerbedding for Skibe indtil 160 Ton. Maskinværksted og Skibsmædie.
Nykjøbing Falster.	Gennem Guldborgsund kan man Nord fra gaa gennem afmærket Farvand til Havnen med 20 Fods og Syd fra med 7 Fods Dybtgaaende. Dybden ved Bolværk indtil 20 Fod. Bolværkshøjden 6-6½ Fod.	Pr. Reg.-Ton: 10, 15 og 20 Ø. indenbys. 20, 25 og 30 Ø. udenbys. Oplagte Skibe er i Vintermaanederne afgiftsfri.	Ingen Lodstvang. Lods for større Skibe Nord fra ved Femø. Lods Syd fra i Gjedser. Lods Syd fra i Lodstaksten af 1901. Bugsering fra og til Guldborg til faste Takster.	Ballastafgift: 2 Ø. pr. Reg.-Ton. Vand: Kr. 1,50 pr. Ton til Skibsbrug Kr. 1,00 pr. Ton. Maskinbr. + 2 Kr. pr. Gang Havnens Slinger benyttes. Minimum: Kr. 2,50 for indenbys Skibe. Kr. 5,00 for udenbys Skibe. Ballastpris: Ballast leveres paa Siden af Skibet til billigste Dagspris	Losning besørger af Stevedor efter faste Takster.	Stor velbelyst Havneplads. Oplagsplads. Jernbanespor hele Havnen rundt. Maskinfabrik Skibsbyggeri, Kølhalingsplads. Dampkran, Løfteevne 6 Tons. Flydekran, Løfteevne 4 Tons.
Nørre-Sundby.	Vanddybde indtil 7,5 m (24 Fod). Se iøvrigt Aalborg.	Se Aalborg.	Bugsering efter moderate Takster ved Dampbaad. Se iøvrigt Aalborg.	Se Aalborg.	Se Aalborg.	Maskinværksteder, Kølhalingsplads og Reparationsværksted, Vandforsyning, Jernbanespor langs Bolværk.
Odense.	Med daglig Højvande: I Fjorden, Kanalen og den ny Havn 24 Fod, i den gamle Havn 12 à 14 Fod.	Pr. Reg.-Ton: 20, 22, 25 Ø., 30, 35, 40 Ø. henholdsvis for Indenbys og Udenbys saavel for Ind- som Ud-gaaende.	Fra Søen til Stige Lodsfrihed. Lodstvang mellem Stige og Odense for Skibe over 80 Tons Brutto Bugsering: Faste billige Takster ved Havnens Dampere og Motorbaade.	Ballastafgift: 6 Ø. pr. Reg.-Ton. Ballastpris: 3 Kr. 10 Ø. pr. Ton. Vand: Indtil 200 Reg.-Ton 3 Øre pr. Reg.-Ton. For hver 100 Reg.-Ton over 200 1 Krone.	Losning og Lastning besørger af Handelsforeningen. Stevedor efter faste Takster.	Jærubanespor rundt Havnen, Svingkran til 10,000 kg, Maskinværksteder, Kølhalingsplads, Skibsværfter, kraftig Isbryder, som selv istrenge Vintre formaar at holde Havnen tilgængelig. Svajepads for Skibe indtil 150 m (ca. 490 Fod eng.) Længde.
Randers.	Rende med 18 Fod Vand fører til Havnen. Ved Bolværk indtil 18 Fod. Bolværkerne 3 à 4½ Fod over Vandet.	Pr. Reg.-Ton: Indg. 25 Ø. Udg. 25 Ø. indenbys Sejlfartøjer, dog kun Indg. 15 Udg. 15	Ingen Lodstvang. Naar Lods benyttes: At Skibe under 80 Brutto Reg.-Tons: Takstklasse 2+1+1 Mellem 80 og 150 B. R. T. Takstklasse 3+3+3 Over 150 B. R. T. Takstklasse 4+4+4 Bugsering: Faste, billige Takster ved Havnens Damper.	Ballastafgift til Havnen: 3 Øre pr. Reg.-Ton. Vand: 10 Øre pr. hl + 2 Kr. for Slangen.	Losning og Lastning besørger af en Stevedor efter faste Takster.	Maskinværksteder, Kølhalingsplads, Ophalerbedding til 50 Tons Skibe. Pakhus med Kornelevatorer, Kulkran, Havnebaner. De anførte Lodsafgifter gælder fra Søen til Randers. Kraftig Isbryder.

	Besejlingsforhold og Vanddybde.	Havneafgifter.	Lods- og Bugserafgifter.	Ballast- og Vandafgifter.	Losnings- og Lastningsomkostninger	Forskelligt.
Rudkjøbing.	Indsejlingsløbet Nord fra til Havnen 4,5 m. Syd fra 3,5 m. Ved Bolværk 4 1/2 m.	Pr. R.-T.: Indg. 24 Øre Udg. 24 Øre Dampskibe: Indg. 35 Øre Udg. 35 Øre	Ingen Lodstvang uden ved Bugsering se Lodsloven. Bugsering: faste billige Takster.	Ballastafgift: 4 Øre pr. R.-T. Ballastpris for Tiden 2.50 p. T. Vand til Skibsbrug 3 Øre pr. R.-T. Til Maskinbrug 2 Kr. pr. Tons Vand + 1 Kr. hver Gang Slang er benyttet.	Losning- og Lastningsomkostninger efter moderate Taxter.	Dobbelt Jernbanespor ved Havnen. Træskibsbyggeri af smaa og store Skibe, god Havne- og Skibsmedie. Ophalerbedding til Skibe indtil 275 B.-T. Motor- og Maskinfabrik i Byen.
Rønne.	I Indsejlingen fra 22 til 24 Fod. Ved Bolværk indtil 20 Fod. Bolværkernes Højde over daglig Vande 5 1/2, & 6 Fod.	Pr. Reg. Ton: Indenb. 12 Ø. Udenb. 30. - Dampskibe, der indk. for Kulforsyning og Proviantering indtil 24 Timer, 5 Øre pr. Ton.	Ingen Lodstvang. Naar Lods benyttes Indenbys Fartøier 10 Øre pr. Ton, Udenbys Fartøier 20 Øre pr. Ton. Er Lodshjælp benyttet for Indgaaede betales 1/2 for Udgaaende.	Ballastafgift til Havnen: 5 Øre pr. Reg.-Ton. Vand 2 Kr. pr. m ³ , dog ikke under 2 Kr. Til Maskinbrug 1 Kr. pr. m ³ , dog ikke under 5 Kr.	Udføres efter faste Taxter.	Maskinfabriker, Ophalingsbedding for mindre Skibe, Havnekran m. m. Dykkerassistance forefindes. Køhalingsafgift 5 Øre daglig pr. Reg. Ton. Jærnbanespor ved Øst- og Sydsiden. Kuloplæg med elektrisk Kullosningskran ved Kaj
Saxkjøbing.	Hele Løbet og selve Havnebassinnet er uddybet til 14 Fod (4,4 m), fra Oreby udefter 4,6 m.	Pr. N.R.T.lalt: Sejlskibe, Pramme og Lægtene 40 Øre, Sejlskibe m. Hjælpekruer 50 Øre, Damp- og Motorskibe 60 Øre.	Lods ved Oreby. Bugserdamper kan faas til billige, faste Priser.	Ballastafgift: 4 Øre pr. Ton. Ballast kan erholdes til billigste Priser.	Losning- og Lastningsomkostninger billige.	Stor, velbelyst Havneplads. Oplagspladser til Leje. Træskibe og mindre Jærnskibe kan repareres. Maskiner kan efterses og repareres. Havnebane.
Vejele.	En Rende med 6,9 m Dybde, afmærket med Tøndebojer, fører til Havnen, hvor Bolværker med samme Dybde forefindes.	Pr. netto Reg.-Ton: Udenbys Skibe: Indg. 25 Ø. Udg. 25 Ø. Indenbys Skibe: Indg. 15 Ø. Udg. 15 Ø.	Ingen Lodstvang. Naar Lods benyttes betales efter Danmarks Lodstakster 1903. Bugsering: Fra Havnen til Enkosten 50 Øre pr. Bruttoton. Fra Havnen til Reden (2 Kosten) 30 Øre pr. Bruttoton, for længere Distance efter Aftale.	Ballastpenge til Havnen: 4 Ø. pr. Nettoton. Ballastpris: 5 Kr. pr. 1 1/2 ts. til Inderhavnen. 5,50 Kr. pr. 1 1/2 ts. til Yderhavnen. Vandafgift: leveret m. Slange. 2 Kr. pr. Ton Vand, mindste Pris 5 Kr.	Losning besørgeres af Lædningsmodtageren efter faste Takster.	Maskinværksteder, Køhalingsplads, Ophalerbedding til c. 200 Tons. Kran til 6 Tons. Jærnbanespor ved Sydsiden, Vandforsyning ved Bolværket. Bugserbaade

Fra Sø og Land.

Norsk Dampner gaaet over Nordsoen for to Solsejle. Dampskibet »Verdande« af Bergen mistede i Følge »Norg. Hand. og Søft.« Propellen i Nordsoen. Søforklaring blev aflagt i Stavanger, hvoraf det fremgaar, at Skibet forlod Blyth den 8. Oktober. Den næste Dag fik man en stærk Storm, hvorunder Skibet blev løftet paa en Sø, omtrent som om det havde berørt Vraggods. Skibet blev liggende tværs af Vinden og 10 Tons Kul gik over Bord. Vinden voksede til orkanagtig Styrke med voldsomme Braadsøer, som truede med at feje Dækket rent. Skibet tog Vand ind over begge Lønninger og arbejdede meget haardt.

Den 10. Oktober mistede man Propellen, hvilket bragte Skibet i en kritisk Stilling. Men alle Dæksfolk blev Dagen efter sat i Gang med at sætte Toptaljer og Bræser paa Lossegallerne paa Formasten og rigge disse ud til Siden. Derefter tog man det største Solsejl til Broen og med Udhalere og Midterjoller hejste man dette op i Lossegallerne som Bredfok. Solsejlet til Poopen blev rigget op som Merssejl over Bredfokken med en Solsejlbom som Raa. Skibet gjorde en Fart af 4 Mil. Vinden var VNV. med Storm, lyget Luft og høj Sø. Paa Hundevagten friskede Vinden, og Kl. 2 Form. brækkede Raacen og Sejlet skærpede en Del.

Den 11. om Middagen gik man i Gang med at rigge Merssejlet op igen, som man om Formiddagen havde repareret og paasat en ny Raa. Derefter tog man Solsejlet paa Bakken og bandt det paa en

Fortøjningsvire agter og hængte det op som Stæugestagsejl. Skibet kom nu op paa 5 1/2 Mils Fart.

Ved Hjælp af disse primitive Sejlgrejer holdt man det gaende to Dage, indtil man pejlede Lister Fyr. Der blev blusset efter Lods. Dampskibene »Tungenes« og »Lindesnes« tilbød gentagne Gange Assistance, uden at man fandt at burde gøre Brug af denne. Man passerede lykkelig forbi Lindesnes og fik Lods uden for Vaage og kom ved egen Hjælp ind i beskyttet Havn ved Spangereid. Derefter blev Skibet bugseret til Stavanger for at faa Skaden udbedret.

»Verdande« er bygget i Bergen i 1914 og er paa 1,589 Brutto Reg.-Tons.

Fra Kina til Danmark i en lille Skude. En dansk Skude »Shanghai«, der er paa Rejse fra Huangpu til Danmark, var i August Maaned 1923 i Durban. Skuden havde været i Amoy, Manilla og Batavia. »Shanghai« er bygget i Kina efter Tegning af den norske Skibbygger Colin Archer og er af samme Størrelse og rigget som en norsk Redningsbaad. Den er forsynet med en Greimotor. Hr. Utne, Shanghai, har en Baad af samme Type under Bygning for Chinese Maritime Customs i Amoy. Disse smaa Fartøier er udmærkede Søbaade og kan klare sig i alle Slags Vejr.

T. I. P. Lichtenbergs Bagerier

Telefoner { 4320. **Rug- og Skibsbødsfabrik** Telegr.-Adr.:
12320. Adelgade 79, Kbhvn. & Islands Plads, C. •Skibsbød.
8912

Kunstfyrværker Fritz Busch

ved **Holger Pedersen**

anbefaler sig med

Signaleringsfyrværkeri af enhver Art.

Leverandør til de herværende Dampskibsselskaber og Statsbanedriftens Søfartsafdeling.

Laboratorium:

Kongens Enghave, V.

Tlf. Centr. 6031. Tlgr.-Adr.: »RAKET«, Kjøbenhavn. Privattlf. Nora 2393

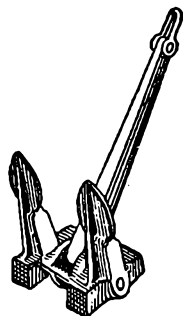

Staalstøberiet

A/s **Strøttings Værksted**

pr. Christiania

Leverer al Slags Staalstøbegods.

Specialitet:

**Staalstøbe Stevne, Ror,
Propeller og Ankere**

med Lloyds eller Veritas Certificat.

Repræsentant for Danmark:

Emil A. Schneider, Nørregade 40, Kjøbenhavn

A. Mou's Kødudsalg. = St. Annæ Plads 14. = Telefon 3816.

Kurser paa Kjøbenhavns Børs.

København, den 19. December 1923.

Aktier.	Gjort til	Køber	Sælger		Gjort til	Køber	Sælger
Nationalbank	148		147 $\frac{3}{4}$	149	4 $\frac{1}{2}$ % Jydske Land. Kreditf. 6. S.		
Privatbank	126 $\frac{1}{2}$		126 $\frac{1}{2}$	126 $\frac{1}{2}$	4 - do. do. do. 6. -		
Landmandsbank					4 - do. do. do. 5. -		73 $\frac{1}{4}$ 75
Handelsbank	134 $\frac{1}{2}$	134 $\frac{3}{4}$	134 $\frac{1}{2}$	136	3 $\frac{1}{2}$ - do. do. do. 6. -		
Københavns Diskonto- og Revisionsbank	84	84 $\frac{1}{4}$	84	84 $\frac{1}{4}$	3 $\frac{1}{2}$ - Østift. Husm. Krdf.		88 $\frac{1}{2}$ 90 $\frac{1}{2}$
Private Laanebank					4 $\frac{1}{2}$ - do. do. do. 2. A.		89 91
Haandværkerbank	72	71 $\frac{3}{4}$	71 $\frac{3}{4}$	73	4 - do. do. do. 3. Hoved-Afd.		86 $\frac{1}{2}$ 88 $\frac{1}{2}$
Frederiksberg Bank	94 $\frac{3}{4}$		94 $\frac{3}{4}$	95	3 $\frac{1}{2}$ - Jydske Husm. Krdf.		87 $\frac{1}{2}$ 89
Danske Sukkerfabrikker	278	276 $\frac{1}{2}$	276 $\frac{1}{2}$	278	4 $\frac{1}{2}$ - do. do. do. 3. A.	83 $\frac{1}{4}$	83 $\frac{1}{2}$ 83 $\frac{1}{2}$
Burmeister & Wains Fabrik	18 $\frac{1}{2}$	186	186 $\frac{1}{2}$	188	4 $\frac{1}{2}$ - do. do. do. 2. -		88 $\frac{1}{2}$ 88 $\frac{1}{2}$
Forenede Bryggerier	234 $\frac{3}{4}$	233	233 $\frac{1}{4}$	234	4 - do. do. do. 3. Hoved-Afd.	81 $\frac{1}{4}$	81 81 $\frac{1}{2}$
Forenede Dampskibs-Selskab	95 $\frac{3}{4}$	95 $\frac{1}{4}$	95 $\frac{1}{2}$	92 $\frac{3}{4}$	4 $\frac{1}{2}$ - Ny jydske Købst. 7. S.		79 $\frac{1}{2}$ 81
Dampskibs-Selskabet Norden	249	246 $\frac{1}{4}$	246 $\frac{1}{4}$	107	4 - do. do. do. 7. -		87 $\frac{3}{4}$ 88
do. Dannebrog	106 $\frac{3}{4}$	106 $\frac{1}{2}$	106 $\frac{1}{2}$	107	4 - do. do. do. 6. -	88 $\frac{1}{4}$	
do. Orient					3 $\frac{1}{2}$ - do. do. do. 5. -		
do. Myren	127	126	125 $\frac{1}{2}$	127	3 $\frac{1}{2}$ - Vest sønderj. Konv. 5 S.		79 $\frac{3}{4}$ 81
do. Torm					4 - Vest sønderj. 7. S.		81 $\frac{1}{4}$ 84 $\frac{3}{4}$
do. Vendila	140				4 - do. do. do. 6. -	84 $\frac{1}{2}$	84 84 $\frac{1}{4}$
do. Progress	81 $\frac{1}{2}$	81	80 $\frac{3}{4}$	82	4 $\frac{1}{2}$ - do. do. do. 7. -	83 $\frac{3}{4}$	78 79
Dansk-Fransk Dampskibsselskab	113	112 $\frac{3}{4}$	113	114	4 - Jydske Grundej. p. Land. 3. A.		82 $\frac{1}{2}$ 82 $\frac{1}{2}$
Østasiatisk Compagni	170 $\frac{3}{4}$	170	170	170 $\frac{3}{4}$	4 $\frac{1}{2}$ - do. do. do. 2. -	82 $\frac{3}{4}$	82 $\frac{3}{4}$ 83
					4 $\frac{1}{2}$ - Sønderj. Kreditf. 1. S.		81 82 $\frac{3}{4}$
					4 $\frac{1}{2}$ - Kbhvns. Hypotekf. 2. S.		86 $\frac{1}{2}$ 86 $\frac{1}{2}$
Stats- og Kreditforenings-Oblig.	*				5 - do. do. do. 2. -	86 $\frac{1}{2}$	85 $\frac{3}{4}$ 86
3 % uopsigelige Statsoblig.	56 $\frac{1}{2}$	56 $\frac{1}{2}$	56 $\frac{3}{4}$	68	5 - Grundejernes Hypotekf. 2. S.	85 $\frac{3}{4}$	85 $\frac{3}{4}$ 86
3 $\frac{1}{2}$ % do. do.			66 $\frac{1}{2}$	71	5 - Jydske Hypotekf. 3. A.	85 $\frac{3}{4}$	85 $\frac{3}{4}$ 87 $\frac{1}{2}$
3 $\frac{1}{2}$ % - Husejer Kreditk. 1. Afd. 1. S.	70 $\frac{1}{2}$		70 $\frac{1}{2}$	88 $\frac{1}{2}$	5 - Østift. do. 3. -	85 $\frac{3}{4}$	85 $\frac{3}{4}$ 86
4 $\frac{1}{2}$ % - do. do. 2. - 1. -			86 $\frac{1}{2}$				
3 $\frac{1}{2}$ % - Kbhvns. Kreditf. ikke amort.							
3 $\frac{1}{2}$ % - Konv. Kbhvns. Kreditf.							
4 - Kbhvns. Kreditf. Oblig. 6. S.			79 $\frac{3}{4}$	81 $\frac{3}{4}$			
4 - do. do. do. 3. -			83 $\frac{3}{4}$	85			
4 $\frac{1}{2}$ - do. do. do. 7. -	84		84	84 $\frac{1}{4}$			
3 $\frac{1}{2}$ % - Konv. Østift.	85		85	85 $\frac{1}{4}$			
4 $\frac{1}{2}$ % - Østift. Kreditf. Oblig.	11.	85	85	85 $\frac{1}{4}$			
4 - do. do. do. 11. -	79 $\frac{3}{4}$		79 $\frac{3}{4}$	80			
4 $\frac{1}{2}$ - do. do. do. 7. -			85 $\frac{3}{4}$	85 $\frac{3}{4}$			
4 - do. do. do. 10. -	82 $\frac{1}{4}$		82 $\frac{1}{4}$	82 $\frac{3}{4}$			
4 - do. do. do. 9. -			84 $\frac{1}{4}$	36			
4 - do. do. do. 8. -	84		84	84 $\frac{1}{2}$			
4 - do. do. do. 7. -	79 $\frac{3}{4}$		79	79 $\frac{1}{4}$			
3 $\frac{1}{2}$ % - do. do. do. 6. -			82 $\frac{1}{4}$	84			
4 $\frac{1}{2}$ % - Østift. Kreditk. I.	6.	86 $\frac{1}{2}$	86 $\frac{1}{2}$	86 $\frac{3}{4}$			
4 $\frac{1}{2}$ % - do. do. do. 4. -			87 $\frac{1}{4}$	89			
4 $\frac{1}{2}$ % - Fynske Kreditf. Obl.	9. -		88 $\frac{1}{4}$	89			
3 $\frac{1}{2}$ % - Konv. jydske Land.	5. -		84	86			
4 $\frac{1}{2}$ % - Jydske Land. Kreditf.	7. -	84	83 $\frac{1}{4}$	84			
4 - do. do. do. 7. -							

*) Laveste Omsætning.

Vekselkurser den 19. December 1923.

	à vista Sælger	10 D. D. Køber	3 Md. D. Køber
Stockholm 100 Kr.	147,35		
Christiania 100 -	33,75		
Hamburg pr. 100 Mk.			
London - 1 £	24,45		
Paris - 100 Francs	29,50		
Antwerpen - 100 -	25,80		
Zürich - 100 -	97,80		
Amsterdam - 100 Gylde	213,80		
Rom - 100 Lire	24,50		
Helsingfors - 100 f. Mk.	13,85		
Madrid - 100 Pesetas	73,30		
New York - 100 Doll.	560,00		
Prag	16,40		
Wien	81 *)		

pr. Million.

Diskonto i Nationalbanken: 6 %, priv. Diskontenter: 7 $\frac{1}{2}$ %.
H. C. Møller, Bankforretning, 16, Ved Stranden.

DANSK SØFARTSTIDENDE

ABONNEMENTSPRISEN

ør 3 Kr. pr. Kvartal, i Udlandet 18 Kr. pr. Aar. Enkelte Numre 35 Øre.
Abonnement modtages St. Annæ Plads 26, 10—3, hvortil ogsaa Bidrag
til Bladet m. v. adresseres, samt paa alle Postkontorer.

Bladet omdeles ved Postvæsenets Foranstaltning.

Enkelte Numre af »Dansk Søfartstidende« sælges paa Bladets Kontor og i Kioskerne.

AVERTISSEMENTSPRIS.

Første Side pr. mm à 45 mm Bredder 30 Øre
Siden overfor og ved Tekst samt Bagsiden do. 20 —
De øvrige Sider do. 15 —
Moderation for 13 Gange 26 Gange 52 Gange
5 pCt. 10 pCt. 20 pCt.

For Udlandet er Priserne 25 pCt. højere.

Udgivet af et Aktieselskab — Ansvarhavende Redaktør: V. KROGH.

Bladets Kontor: St. Annæ Plads 26, Kjøbenhavn K. — Telefon Nr. 4639.

Trykt hos J. Jørgensen & Co. (Ivar Jantzen).

FORSIKRINGS-AKTIESELSKABET
„SKANDINAVIA“

tegner Sø-, Transport- og Krigsforsikring.
 Kongens Nytorv 6. — København K. — Telefon 9316.
Aktiekapital: 20 MILLIONER KRONER
 Hovedrepræsentant for Skandinavien: A/S GRØN & WITZKE, Kongens Nytorv 6, København

C. K. HANSEN

DAMPSKIBSREDERI

DAMPSKIBS-, HAVARI- OG ASSURANCE-AGENTUR

BEFRAGTNING OG KØB OG SALG
 AF DAMP- OG SEJLSKIBE

KØBENHAVN
 29 B, Amaliegade.

Telegr.-Adr.: HANSEN
 { Central 72 (10 Ledninger)
 Telefoner: { — 50389 (6 Em. - 9 Pm.)
 Statstelef. 13 (2 Ledninger)

Filial: HELSINGØR
 2, Sofiegade.

Telegr.-Adr.: HANSEN
 Telefon: Helsingør 972.



Telf.
 44 &
 458

»ALPHA«
MOTOREN

Stiftet 13

Bedste 4 Takt Motor.
 Bygges fra 2—120 HK.
 Over 3800 i Brug.

MOTORSPIL
 i alle Størrelser.

Forlang Tilbud.
 A/S Frederikshavns
 Jernstøberi & Maskinfabr.
 Brødrene Houmøller)
 (Tlg. Motorhoumøller)
 FREDERIKSHAVN.

P. Brown jun. & Co.
 Dampskibsrederi * Dampskibsagentur
 Amaliegade 43. — Telegr.-Adr.: »Brown«. — Tlf. C. 276.

DAMPSKIBSSELSKABET

„TORM“

Telegramadr. »Torm«. Telefon 2437.

Kontor:

St. Strandstræde 9, 2. S. København.

A. P. MØLLER,
 KØBENHAVN

Rederi. Befragtning. Klarering.
 Dampskibsekspedition.
 Køb og Salg af Skibe. Skibsbygning.

Telegram-Adresse: »MERSEK«
 Stats-Telefon 38 Telefoner 514
 (Omstilling til sømlige Afdelinger)

Skibsrigger W. PEDERSEN

Wildersgade 24. Telf. Amager 5332 x
 udfører alt Riggerarbejde samt Splejsning
 af Staal- og Jærnvirer.

Randers Rebslaaeri

Hamp- og Staaltraadstougværks-Fabrik
Randers

Tougværk af Hamp, Manilla og Coocos
 alle Dimensioner.

Jærn- og Staaltouge

til Skibsbrug og Elevatorer

Oplag hos

JØRGEN JENSENS Eftf.
 København

Danish Shipping Company Ltd. A/S

Set. Annæ Plads 28.
 København K.

Skibs- og Havariagenter.

Befragtning, Klarering & Dampskibsekspedition.
 Køb og Salg af Skibe og Kontrahering
 af Nybygninger.

Telegr.-Adr.: PACAO.

Telefoner: **1535-5836.**
 Statstelefon: **527.**

A/S **FORSIKRINGSSELSKABET „CODAN“**

Generalagenter P. SØHT & CO.

AFDELING FOR SØ- OG TRANSPORTFORSIKRING

Telefon 14,995

NIELS JUELSGADE 9, 2. S.

Telegr.-Adr.: »Gnirdos«

DE FORENEDE JERNSTØBERIER A/S
 AFDEL: CHRISTIANSHAVNS JERNSTØBERI
 HOLMBLADSGADE 27 · KØBENHAVN



SKIBS-
BAGE-
OVNE

KABYS KOMFURER
I ALLE STØRRELSER



SKIBSOVNE I STORT UDVALG

FORLANG KATALOG · TELEFON: 1630

A/S KØGE VÆRFT
SKIBS- & MASKINBYGGERI
 TELEGR.-ADR.: DOCK KJØGE TELEFON 426
 — DANMARK —

NYBYGNINGER INDTIL 9000 Tons d. w.
 2 PATENT SLIPPER FOR SKIBE INDTIL 290' LÆNGDE
 40 Tons FLYDEKRAN
 REPARATION AF SKIBE OG MASKINER

N. F. STEGMANN
 Tlgr.-Adr.: »Stegmann« Nørre-undby Telefon 918 — 718

**Skibs-
Provianteringshandlere.**

Kjøbenhavn og Provinserne.

Kjøbenhavn. Georg Sørensen, Nyhavn 13, Tlf. 6404.

Oscar Rolff, St. Annæ Plads 22, Tlf. Centr. 4140.

Bjørch-Jensen & Co., Holbergsgade 24, Tlf. 7262.

Th. Møller, Nyhavn 45 & 47 Tlf. 387.

Charles Hvilsom, Havnegade 21, Tlf. 4705 og 4810.

Jens With, Nyhavn 19, Tlf. 5349. Telegram-Adresse: Skibs-with.

Aalborg. Bertelsen & Larsen. Telegr.-Adresse: »Aciba«. Telefoner 249 og 1607.

P. Hansen & Co. ved P. Hansen & E. Schmidt Pedersen. Skagen. P. Saxberg, Telefon 86.

Frederikshavn. P. Saxbergs Eftf., Telef. 244 og 482. Telegram-Adresse: Saxberg.

P. Schou & Co., Telefon 12. Statstelefon 17.

Randers. A. L. Nielsen. Tlf. 266 og 224.

P. HANSEN & Co.

ved
 P. HANSEN & E. SCHMIDT PEDERSEN
 Bunkerkulforretning.
 Skibsprovianter.
 AALBORG.

A. L. NIELSEN

Telf. 266 RANDERS Telf. 224
 Skibsproviantering
 Forhyringskontor

Remington,

eneste Skrivemaskine med
 Key Set Tabulator,
 ny epokegørende Opfindelse
 L. Kristensen, Vestergade 27

P. Schou & Co. Frederikshavn

Skibsprovianteringsforretning
 Telefon Nr. 12, Telegramadresse »Schou« Statstelefon Nr. 17

I Frederikshavn

provianteres de Herrer Skibsførere bedst og billigst hos

**P. Saxbergs Eftf., N. Mogensen
 Skibshandel.**

Telegram-Adr.: »Saxberg«. Telefoner: 244 & 482.

P. SAXBERG. SKAGEN.

Skibsprovianteringsforretning.

Telefon 86. — Telegr.-Adr.: »Saxberg«.

JOHS. UTZON, Aalborg,

edsvoren Skibsmægler.

Telefon 2075 & 2200. Statstelefon 2. Telegr.-Adr.: UTZON.

— Telefon 5349. — Tlgr.-Adr.: Skibswith.

Jens With

Skibsprovianteringsforretning

NYHAVN 19

Telefon 200. ASSENS Telegr.-Adr.:
 Statstlf. 10. MOURITZ G. KRAG »Krag.«
 Edsvoren Skibsmægler
 Klarering — Befragtning — Assurance — Havari.
 Agentur — Kommission — Spedition — Køb og Salg af Skibe.

AALBORG

Telefon 56 & 1409. Telegr.-Adr.:
 Statstelefon 40. CHR. JENSEN »Søborg.«
 Edsvoren Skibsmægler
 Søborg & Benthin's Eftf.

**V. T. Mathiesen
 & Sønner**

Blikkenslager. Skibsinventar.
 Kabys og Baadeinventar, Lan-
 terner og Lamper med Certifi-
 cat til Carbid og Tran, Kompas-
 hætter, Autogen-Svejsning.
 Alt Skibsarbejde udføres.
 Telefon 9445.

Toldbodgade 6. København.

Telefon 5430. SKIBE Telegr.-Adr.:
 »Frølight«

C. P. Jensen

St. Annæ Plads 6

A/s Dpskss. Orion.

Husk
Petersen - Faxe's
 I. Kl. He-reskræderi,
 Kjøbenhavn.
 Stort Lager af lærdigseede Klædninger.

Bjørch-Jensen & Co.
 Skibsproviantering
Holbergsgade 24
 4. Sted fra Nyhavnsbroen.
 Hurtig Ekspedition. — Billige Priser.
 Telegr. Adr.: »Bjørch-Jensen«. Telefon 7262.

Hans Olesens Eftf.
 (Niels Wang)
 Skibsmægler, Horsens

Carl v. d. Hude
 Skibsmægler. Aarhus.

Jervell & Knudsen

Skandinaviske Mæglere
 Befragtning og Havariagerter

Telegr.-Adr.: JERVELLCO.

OPORTO, PORTUGAL.

Otto Wang

Skibsmæglere og Betragtning Agentor
 Specialitet: Saltfragter

Skibshandel

Telegram-Adr.: »WANGCO«

LISSABON

Oscar Rolff,

St. Annæ Plads 22.
 Kun absolut første Klasses
 Skibsproviant.
 Telefon: CENTRAL 4140.

J. Melander,

Tlf. Blikkenslager. 1162
 Alt Skibsarbejde udføres.
 Lille Strandstræde 3.

AKTIESELSKABET DET ØSTASIATISKE KOMPAGNI

(The East Asiatic Company, Limited)

KØBENHAVN
Filialet: BANGKOK og SINGAPORE

Egne Agenturer: Soerabaya, Shanghai, Hankow, Vladivostock, Dalny, Harbin, New York, Valparaiso, San Francisco, Durban og Johannesburg.

Regelmæssig Rute fart paa Siam, Kina, Japan, Sydafrika, Australien, Java, Vestindien, Meksiko og Vestkysten af Nord- og Sydamerika.

Import til Evropa af østasiatiske og andre oversøiske Produkter, Teak- og andre Træsorter.

Eksport til oversøiske Pladser af europæiske Produkter. — Skov- og Savmølle drift i Siam.

Alle nærmere Oplysninger erholdes ved Henvendelse paa Kompagniets Hovedkontor, Holbergsgade 2, København K.



Olskind
er
betydelig
nedsat.
—
Kvaliteten
er
betydelig
forbedret.

Cand. pharm. **Harsen & Schlier**,
Øresunds Sidevej. København S.

A/S Motorfabriken „Dan“

Bragesgade
10.
—
Telegr. Adr.:
Motordan.

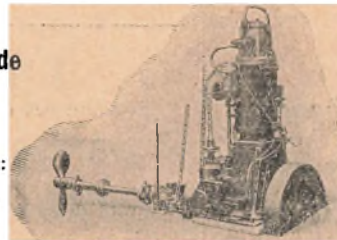

København
L.
—
Telefon:
Ctr. 8006 - 8007

„DAN“ MOTORER
for Skibsbrug i Størrelser fra 5—140 HK
samt Motor-pil og Lossespil af enhver Art.

HANSA · Tysk nautisk Tidsskrift.

Organ for samtlige Interesser indenfor den tyske Handelssejlfart og Høvflakeri

Et virksomt Annonceorgan for Firmaer, som ønsker at træde i Forbindelse med den tyske Sejlfart, den tyske Havfiskeriering, den tyske Handel og den tyske Industri.

Abonnementpris, inklusive Porto, 30 Kr. pr. Aar.

HANSA'S Forretningsadresse er: Hamburg 11, Steinhöft 3.



C. L. Seifert

Kgl. Hof-Guldtrækker
Kgl. Svensk Hof-Leverandør

St. Regnegade 12—16, Kjøbenhavn

Guldtrækkerartikler og Uniformeffekter

Telegramadresse:

Cseifert

— i bedste Kvaliteter —

Specialitet: Elegante Uniformshuer

Telefon:
Central 297
5 Ledninger.



Remingtons

Factura- og Bogholderimaskine
skriver, adderer og subtraherer

L. Kristensen, 27, Vestergade.

Leverandør til D. F. O. S.

ATLAS

Skibs-Dampturbiner med Tandhjulsudveksling

i mest moderne Udførelse.

A/S ATLAS, Nørrebrogade 198, København L.

Meddelelser fra Fællesrepræsentationen for dansk Skibsfart.

(De under denne Rubrik staaende Meddelelser indrykkes paa Foranledning af Fællesrepræsentationen for dansk Skibsfart.)

I Fællesrepræsentationens Møde den 14. ds. blev bl. a. følgende Sager behandlet:

1. Skrivelse fra Handelsministeriet ang. Besættelsen af Posten som ulønnet dansk Konsul i Larnaca. — Indstilling til Ministeriet vedtoges.
2. Skrivelse fra Samme vedrørende forskellige konsulære Poster. — Toges til Efterretning.
3. Skrivelse fra Samme med Bekendtgørelse om Erstatning til danske Sømænd for Tab af Ejendele forarsaget ved Forlis. — Skrivelsen toges til Efterretning.
4. Skrivelse fra Samme vedr. Regler for Sømænds Pleje, Begravelse og Hjemsendelse ved det offentlige Foranstaltning. — Toges til Efterretning.
5. Skrivelse fra Samme ang. Udgifterne ved Hospitalsbehandling i Udlandet af Søfolk, afmønstreret fra danske Skibe paa Grund af selvforskyldt Sygdom. — Toges til Efterretning.
6. Skrivelse fra Samme vedr. Takst for Afgift til Københavns Havn af Fartøjer m. m. — Toges til Efterretning.
7. Skrivelse fra Samme vedr. Spørgsmaalet om Ændringer i Lodstaksterne. — Toges til Efterretning.
8. Skrivelse fra Samme ang. fransk Forslag til et internationalt Taage-Signalsystem for Skibe. — Toges til Efterretning.
9. Skrivelse fra Samme ang. norsk Forslag om Indførelse af Signaler til Betegnelse af Sundhedstilstanden om Bord i Skibe. — Toges til Efterretning.
10. Skrivelse fra Marineministeriet angaaende Belysning af Farvandet i den vestlige Del af Svendborg Sund. — Toges til Efterretning.
11. Skrivelse fra »Den alm. danske Skibsførerforening« og »Dansk Styrmandsforening« angaaende Synsprøven for Navigatører. — 1. Beh.

Kjøbenhavn, den 28. December 1923.

Svensk Statsstøtte til Dampskibsforbindelse mellem Stockholm og baltiske Havne. For nogen Tid siden indgav Dampskibsselskabet »Svea« et Andragende til den svenske Regering om en Statsstøtte paa indtil 42,000 Kr. i Aaret 1923 til Tilvejebringelse og Opretholdelse af en regelmæssig Dampskibsforbindelse for Passager- og Godstrafik mellem Stockholm og Danzig samt visse Havne i Letland og Lithauen. Andragendet anbefalede af »Sveriges Allmänna Exportförening« overfor det svenske Kommercekollegium, der derefter henstillede til den svenske Regering, at der bevilgedes et Beløb af 27,000 Kr. paa Betingelse af, at Selskabet, saasnart Omstændighederne tillod det, paabegyndte en regelmæssig Dampskibsforbindelse som den omhandlede. Naar Kommercekollegiet anbefalede Selskabets Ansøgning til Trods for, at der allerede findes en indarbejdet svensk Godstrafiklinie paa de Pladser, hvorom der i denne Forbindelse er Tale, beroede det i Følge Kollegiets Erklæring derpaa, at sidstnævnte Linie, særlig paa Grund af dens Karakter af ikke regelmæssig Godstrafiklinie, ikke i alle Henseender kan anses for at tilfredsstille de Fordringer, som maa stilles til en saadan Linie.

I Følge en nu fra Gesandskabet modtaget Indberetning har den svenske Regering i Begyndelsen af Oktober Maaned 1923 bevilget det ovennævnte Dampskibsselskab »Svea«s Andragende om Statsstøtte til Tilvejebringelse og Opretholdelse af regelmæssig Dampskibsforbindelse paa baltiske Havne, saaledes at der er tilstaaet nævnte Selskab et Beløb paa 27,000 Kr. til Driften af den paagældende Forbindelse i 3 Maaneder.

Som Betingelse for Understøttelsen er bl. a. foreskrevet, at Trafiken sættes i Gang paa et passende Tidspunkt, efter nærmere Aftale med Chefen for Handelsdepartementet, og derhos opretholdes med en Tur hver anden Uge mellem Stockholm og Riga, eventuelt Windau, og tilbage, samt en Tur ligeledes hver anden Uge mellem Stockholm og en eller flere af Havnene Danzig, Libau og Memel og tilbage. Yderligere er det foreskrevet, at Selskabet med den paagældende Forbindelse skal besørge Postbefordringen og Transport af hjemsendte Sømænd.

I Følge Indberetningen ventes den ny Forbindelse først optaget efter Nyaar 1924.

(Udenrigsministeriets Tidsskrift.)

Afmønstring af svenske Søfolk i De Forenede Stater. Handelsministeriet beder os at anmode d'Hrr. Skibsførere om i paakommende Tilfælde, hvor svenske Søfolk i De Forenede Stater bliver afmønstreret paa Grund af venerisk Sygdom, saa hurtigt som muligt at underrette vedkommende danske Konsulatvirksomhed derom, eller forsaavidt der paa vedkommende Afmønstringssted ikke findes noget dansk Konsulat, men derimod et svensk Konsulat, tilstille dette Meddelelsen direkte.

Konsulatvæsnet. A. E. Hammer af Boston er blevet udnævnt til ulønnet danske Vicekonsul sammesteds under det kgl. Generalkonsulat i New York og J. H. Horn af Townsville til ulønnet dansk Vicekonsul sammesteds under det kgl. Konsulat i Brisbane.

O. Kastrup af Port Elisabeth er blevet udnævnt til ulønnet dansk Vicekonsul sammesteds under det kgl. Konsulat i Cape Town.

Den russiske Statsindustri. Det ømme Punkt i det russiske Forretningsliv danner ligesom tidligere Statsindustrien, skriver en Indsender i »Wirtschaftsdienst«. Af de officielle Beretninger for første Halvaar af 1923, ses det, at disse Foretagender, betragtet fra et finansielt Standpunkt, i disse seks Maaneder har tilføjet Staten en Skade paa 89 pCt. paa Grund af tabt Driftskapital. Paa en mindre rationel Maade er det vel næppe muligt at drive Forretninger. Produktionen af samtlige Statsindustrier udgjorde kun 43 pCt. af den gennemsnitlige Produktion før end Krigen. Produktionen af Næringsmidler udviser det gunstigste Produktionstal, idet det naaede 65 pCt. af det normale. Denne ringe Produktion betyder saameget, at alle Bedrifter kun kan arbejde med Tab, hvad ogsaa nogle af Dr. Nansen anførte Eksempler tydelig viser. I hans højst interessante Bog, »Rusland og Freden«, hedder det f. Eks. til Karakteristik af den russiske Forretningskunst: »I Juni 1922 kom Produktionen af et Pud Kul til at staa i 62,000 Rbl., medens Forvaltningen maatte levere Kommissariatet for Transportvæsnet Kullene til en Pris af 28,000 Rbl. pr. Pud. Produktionsomkostningerne for Kul skulde gennemsnitlig udgøre 16,9 Guldkopek, men udgjorde dog i August Maaned, da Produktionen var mindst, 39,61 Guldkopek«. Udgifterne til Amortisation beløb sig derved gennemsnitlig til en Tredjedel af Produktionsomkostningerne. Følgen af denne uproduktive Forretningsgang var at Metalindustrien ved Slutningen af første Halvaar 1923 havde tilsat 53 pCt. af sin Driftkapital, Kulgruberne 65 pCt., Naftaindustrien 40 pCt., Tekstilindustrien 85 pCt., Træbearbejdningsindustrien 45 pCt., Læderindustrien 70 pCt., Klæde- og Trikotageindustrien 60 pCt., den kemiske Industri 48 pCt., Sukkerindustrien 60 pCt., Tobaksindustrien 75 pCt., Papir- og Celluloseindustrien 90 pCt. og endelig Udvingningen af Metaller 90 pCt. Desuagtet vil Sovjetregeringen bibeholde dette System for Statsindustri og søger en Udvej ved at skaffe denne forarmede Industri Laan.

Desøgaaende Motorskibes Antallet er stadig voksende, skriver »Wirtschaftsdienst«. I Følge en af det amerikanske Handelsdepartement foranlediget Undersøgelse, fandtes der i Midten af 1923 193 søgaaende Motorskibe af hver 2000 Brutto Reg.-Tons eller derover, der fordelte sig paa de forskellige søfarende Lande saaledes:

Lande	Antal Skibe	B. R.-T.
Storbritannien	48	311,364
Norge	27	129,892
Sverige	28	136,204
Danmark	25	128,499
Forenede Stater	29	99,151
Tyskland	13	59,931
Italien	9	43,433
Andre Lande	14	75,797
	ialt 193	984,271

Tabellen viser, at de tre skandinaviske Lande raader over en næsten lige stor Tonnage af Motorskibe. Tyskland staar med 13 Skibe af ialt c. 60,000 B. R.-Tons som Nr. 6.

To Tredjedele af den ovenanførte samlede Tonnage, nemlig 664,735 B. R.-T. falder paa Motorskibe af den største Klasse 5000 B. R.-T. og derover.

De ovennævnte Tal kan suppleres med nogle yderligere Oplysninger om Antallet af de Motorskibe, der for Tiden er under Bygning. I Følge Lloyds Register var der ved Slutningen af September d. A. 127 Motorskibe med tilsammen 460,868 B. R.-T. under Bygning. Heri dog ogsaa indbefattet Skibe, der er mindre end 2,000 B. R.-T. Disse Motorskibes Byggetonnage udgør c. 24¼ pCt. af den Dampskibstonnage, der er under Bygning. Den under Bygning værende Tonnage fordeler sig saaledes:

Lande	Antal Skibe	B. R.-T.
Brasilien	2	4,370
Brit. Kolonier	2	222
Danmark	5	18,552
Estland	1	150
Fiume	2	340
Frankrig	1	8,500
Tyskland	21	77,590
Storbritannien og Irland	49	254,426
Holland	8	24,275
Italien	14	19,683
Japan	1	4,600
Norge	3	3,925
Spanien	2	270
Sverige	10	31,465
Forenede Stater	6	12,500
	ialt 127	460,868

Som Tallene viser er Storbritannien og Tyskland for Tiden særlig ivrige med at bygge Motorskibe.

Dødsfald. Mønstringsbestyrer i Kjøbenhavn, Kaptajn P. E. Glahn, er den 19. ds. afgaaet ved Døden i en Alder af c. 61 Aar. Afdøde, der i 1882 havde taget Styrmandseksamen, sejlede derefter, først som Styrmand og senere som Fører i Dampskibsselskabet »Tingvalla«s Tjeneste. I 1894 bjergede han som Fører af Dampskibet »Hekla« et større engelsk Sejlskib og dets Besætning under en Storm i Nordsøen. I nogle Aar var Kaptajn Glahn derefter Fører af Det østasiatiske Kompagnis Dampskib »Siam«, med hvilket han sejlede paa Sydafrika og Kina, og i 1905 udnævntes han til Mønstringsbestyrer i Kjøbenhavn, hvilken Stilling han med stor Dygtighed beklædte til sin Død.

Sejl- og Motorskibet »København«. Det østasiatiske Kompagni meddeler: Sejl- og Motorskibet »København« passerede Gabø Island den 21. ds. Alt vel om Bord.

Sø- og Handelsrettsdomme.

Dom afsagt den 21. November 1923. Norsk Damper »Annaho« imod Det forenede Dampskibsselskab.

Den 24. Januar 1922 omtrent Kl. 6,00 Aften var den norske Damper »Annaho« paa Vej ind i Kjøbenhavns Frihavn med Lods om Bord. Det blæste en haard Kuling fra Ø. S. Ø. og Strømmen var sydlig. Da »Annaho«, som styrede ind i Fyrlijen gennem Kroneløbet til Yderhavnen, nærmede sig Indløbet, slog den halv Kraft paa Maskinen og fik straks efter en indgaaende Damper i Sigte, der viste grøn Lanterne c. 1 Streg om Bb. »Annaho« gav et kort Stød og styrede saa langt til højre som muligt i Løbet. Den udgaaende Damper var D. F. D. S.s »Ella«, der kom fra Nordhavnen, havde bakket ud af denne og styrede nu fremefter for at gaa ud gennem Indsejlingen. Føreren havde set nogle Lanterne fra et indgaaende Skib, men mente, at dette kom Øst fra, temmelig nær ved Molen. Han vilde derfor gaa foran om Skibet mellem dette og Hovedet paa den nordvestlige Mole. Da han nærmede sig Molerne gav han derfor 2 Stød og styrede over mod den vestlige Side af Løbet. »Ella« var imidlertid saa nær inde paa »Annaho«, at der var alvorlig Fare for Kollision. »Annaho« gav derfor 3 korte Stød og slog fuld Kraft Bak. Kollisionen blev derved undgaaet, idet »Ella« passerede Bougen paa »Annaho«, men denne blev ved Bakningen ført ind paa Molehovedet, saaledes at baade Damperen og Molen tog betydelig Skade.

»Annaho« udløssede nu sin til Kjøbenhavn bestemte Del af Ladningen, og blev midlertidig repareret. Havnen var imidlertid lagt til med Is og Skibet kunde derfor ikke afgaa før 23. Februar. I Kristiania har Skibet endeligt repareret.

Rederiet søgte nu D. F. D. S. til at betale i Erstatning dels Reparationen 21,500 n. Kr., Skaden paa Molen 621 Kr. og Tidstab 34,529 n. Kr. samt forskellige andre Beløb (Dispache, Arbejdspenge, Besigtelser m. m.). D. F. D. S. paastod sig frifundet i alt Fald for at betale andet end Reparationen samt 10,000 Kr. i andre Omkostninger.

Retten fandt at »Ella« havde Skylden for Skaden, idet den uden tilstrækkelig Grund var sejlet i den forkerte Side af Farvandet og derved havde tvunget »Annaho« til at stoppe og bakke i Nærheden af Indløbet, hvad der atter havde bevirket, at »Annaho« efter at »Ella« var passeret var bleven ført ind paa Molen. Selv om det kunde bevise, at »Annaho« havde været Øst for Farvandets Midtlinie, havde det dog været »Ella«s Pligt at holde sig i den rigtige Side af Farvandet og ikke løbe foran »Annaho« og styre ind mellem denne og den vestlige Mole.

D. F. D. S. blev derefter dømt til at betale Erstatning. Denne blev beregnet paa følgende Maade: De til Reparationerne medgaaede Udgifter maatte D. F. D. S. betale. Erstatning for Tidstab blev beregnet efter 16 Dage med Kr. 9.865.54 norsk Mønt, idet denne Tid vilde være tilstrækkelig til Reparation her, og Erstatning ikke kunde fordres for det Tidstab, der var opstaaet ved, at Skibet gik andet Steds hen, at reparere eller ved at Skibet laa indfrosset her, da den sidstnævnte Forsinkelse ikke kunde anses for en til Erstatning forpligtende Følge af Kollisionen. Med Hensyn til de nævnte andre Omkostninger (Dispacher, Arbejdspenge, Besigtelser m. m.) havde »Annaho«s Rederi ikke godtgjort, at det havde Krav paa større Beløb end indrømmet af D. F. D. S., der saaledes ialt blev dømt til at betale 651 d. Kr. og n. Kr. 53,647.54 og 1,800 Kr. i Sagens Omkostninger.

Dom afsagt den 20. November 1923. Det Offentlige imod Skibsreder Hans Petersen og Skibsfører Jensen.

Ved Sø- og Handelsretten var Skibsreder Hans Petersen og Skibsfører Jensen tiltalt for Overtrædelse af Lov af 29. Marts 1920 om Tilsyn med Skibe i Anledning af, at

Skibstilsynet havde konstateret nogle Mangler ved M/S »Dronning Agnes«, nemlig:

- 1) Opslag om forsigtig Omgang med Ild og Lys.
- 2) 1 Sikkerhedsventil paa Trykluftholderen.
- 3) 1 rød Streg paa Manometret ved Arbejdstykket.
- 4) Beskyttelsesstænger om Oljeglasset paa Forbrugstanken, hvilke Mangler ikke var rettidig afhjulpne.

Ved Rettens Dom blev Rederen frifunden, idet det var oplyst, at han havde givet en Fabrik Ordre til at afhjælpe Manglerne og havde betalt Regningen samt var gaaet om Bord i Skibet og havde forespurgt om Manglerne og havde faaet det Svar, at man var i Færd med at afhjælpe disse. Retten fandt, at han havde gjort, hvad man med Rimelighed kunde forlange af ham.

Kaptajn Jensen, der hævdede, at Manglerne var afhjulpne ved Afrejsen, var afsejlet Dagen før Kontrolsynet efter Aftale skulde komme om Bord, da Skibet blev udløst tidligere end antaget. Han vedtog herfor en Bøde paa 100 Kr., hvorefter Sagen sluttedes.

Dom afsagt den 22. Oktober 1923 Det Offentlige imod Føreren af Dampskibet »Frieda«.

Kaptajn F. Schjøth, der var Fører af Dampskibet »Frieda«, var sat under Tiltale for Overtrædelse af Sølovens § 294, jfr. Lov af 29. April 1913 § 2, ved efter et Sammenstød med en engelsk Trawler at have forsømt sin Pligt til at yde Trawlerens Mandskab Bistand.

De nærmere Omstændigheder er følgende:

Fredag den 18. November 1921 Kl. 8,20 fandt der uden Skyld fra »Frieda«s Side et Sammenstød Sted mellem denne Damper og den engelske Trawler »Wild Rose«. Kaptajn Schjøth, der havde opholdt sig i Bestiklukafet og som havde hørt, at »Frieda« gav Fløjtestød, var løbet op paa Broen umiddelbart før Kollisionen fandt Sted. Begge Skibe tog alvorlig Skade. Af Trawlerens Mandskab sprang en Mand om Bord paa »Frieda«. Der prajedes fra Trawleren om Hjælp, men Tiltalte, der var optaget af at syne sit eget Skibs Skade og at lade Baadene gjøre klar til Nedfiring, lagde ikke Mærke hertil (Spilledampen gjorde stærk Støj tæt ved ham). Trawlerens Besætning gik i Baaden og forlod Skibet, som de var bange for skulde synke, men Baaden kæntrade og alle faldt i Vandet. Den ene svømmede tilbage til Trawleren, hvorfra han gav Nødsignal med Fløjten.

»Frieda« havde faaet et stort Hul i Forskibet og Forpeaken var fyldt med Vand, men de øvrige Ruun var tørre. Kaptajnen havde derfor besluttet sig til at søge til Methil som nærmeste Havn. Kort efter at Skibet var drejet rundt, hørte han Nødsignalet fra Trawleren, han tænkte da paa at vende tilbage for at yde Hjælp, men da han saa, at der var andre Lys i Nærheden af Trawleren, sluttede han deraf, at Trawleren havde faaet Hjælp andetsteds fra, og fortsatte da mod Land.

1. Mester havde foranlediget, at der afsendtes et Radiotelegram om Fare, og dette foranledigede at et engelsk Krigsskib kom til og optog Trawlerens i Vandet svømmende Besætning med Undtagelse af 1 Mand, der var forsvundet. En Mand døde straks efter. Føreren af det engelske Krigsskib karakteriserer i sin Rapport Kapt. Schjøths Adfærd — at han ikke var blevet i Nærheden — som en kriminel Forsømmelighed, uværdig for en Sømand og Sagen er senere gennem det engelske Udenrigsministerium rapporteret hertil.

Kaptajn Schjøth har til sit Forsvar anført, at han, der ikke havde hørt, at der blev prajet fra Trawleren og ikke havde vidst hvor stor Skade denne havde lidt samt ikke i Mørket havde kunnet se, at Mandskabet var gaaet i Baaden, havde anset det for sin første Pligt at redde sit eget Skib og dettes Besætning. Hans Skib var et gammelt Skib, og han havde været ængstelig for, at Kollisions-skottet ikke kunde holde. Da han hørte Nødsignalet fra

Trawleren havde det været hans Hensigt at søge at nærme sig denne, men han opgav det, da han saa andre Lanterner i Nærheden.

Retten udtaler, at der har været Nervøsitæt paa begge Sider efter Sammenstødet. Trawlerens Besætning har forladt denne uden at fløjte efter Hjælp eller undersøge, om det var nødvendigt at forlade Skibet, hvad det ikke synes at have været; Trawleren sank nemlig ikke, men er senere indbugseret til Land. Tabet af Menneskeliv kan saaledes ikke bebrejdes Kaptajn Schjøth. — Skønt Retten fandt at adskilligt kan tale til Undskyldning for Tiltalte, kunde han dog ikke undgaa Straf for Overtrædelse af Sølovens § 294. Enhver Skipper skal forsaavidt det kan ske uden særlig Fare for Skibet, Besætning og Passagerer ved Sammenstød yde det andet Skib al Hjælp som er mulig og fornøden til Frelse fra den opstaaede Fare. Dette har Tiltalte ikke gjort. Han har ikke foretaget sig noget som helst for at undersøge Trawlerens Stilling, skønt Retten maatte antage, at han kunde have gjort dette uden alvorligere Fare for sit eget Skib. Tiltalte fandtes derfor at burde anses med en Bøde paa 400 Kr. til Statskassen og Sagens Omkostninger.

BOLINDERS

Raolie-Motorer

Skibs-Motorer • Stationærer-Motorer

Ingen Vandindsprøjtning.

Ingen Kompressor.

Øjeblikkelig Igangsætning ved elektr. Starteanordning.

Meget ringe Brændstofforbrug.

Eldre Bolindertyper moderniseres.

Forlang Tilbud.

HARRY LEVIN, Enerepræsentant for Danmark.

Frederiksgade 1. Ingeniørafdelingen. København.

Telefon: Central 59 - 5995.

Telegr.-Adr.: FAIRLEVIN

Sverigs Skibsfart og Skibbygning i 1922.

Indberettet af Konsul Holger Holm, Göteborg.

Aaret 1922 har maaske været endnu vanskeligere end det foregaaende Aar for svensk Skibsfart, der har maattet kæmpe under ustabile Valutaforhold og haard Konkurrence mellem de svenske Rederier indbyrdes.

Den voldsomme Deflation har sat dybe Spor ogsaa indenfor Rederieringen. Fragterne noteres nu overvejende i engelsk Valuta, der ligger under den svenske Kronekurs, og de svenske Rederes Indtægter af Fragterne dækker formentlig i mange Tilfælde ikke Udbetalinger af Lønninger og Omkostninger i svenske Havne. De konkurrerende Landes Redere er i denne Henseende betydelig bedre stillet. Der klages ogsaa stadig over de høje Havneafgifter, Lastnings- og Losningsomkostninger i svenske Havne og fremsættes Krav om, at disse nedbringes i Lighed med tilsvarende Omkostninger i udenlandske Havne.

De fleste svenske Fartøjer har været i Fart i 1922, men under de herskende Forhold har Driften medført Tab for en stor Del af Rederierne, og saafremt der forudsættes en successiv Afvikling af Krigsaarenes Overkapitalisering, vil det efter al Sandsynlighed tage flere Aar, inden de under Krigen indkøbte Fartøjer vil være nedskrevet til den nuværende Værdi. Flere Rederier har taget Konsekvenserne og nedskrevet deres Aktiekapitaler eller gennemført Rekonstruktioner, og mange Rederier er traadt i Likvidation. Den langt overvejende Del af den efter Likvidationer og Falliter solgte Tonnage er købt af svenske Rederier, ligesom der ogsaa fra Ud-

landet er indkøbt en Del Skibe af saavel ældre som ny-startede Rederier til Priser, der muliggør de paagældende Foretagenders Rentabilitet.

For de store svenske, oversoiske Linie-Rederier har det forudgaaende Aar medført noget bedre Resultater end for Tramprederierne. Svenska Amerika Linien har haft et særdeles godt Udbytte som Følge af stor Passagertrafik. For de kommende 9 Maaneder har Selskabet lejet en hollandsk Passagerdamper og vil saaledes indtil videre kunne opretholde Trafiken Gøteborg—New York med 3 Dampere og gennemføre 3—4 Ture maanedlig i hver Retning. Selskabet har i England et Passagermotor-skib paa 17,000 Tons d. w. under Bygning; dette Skib skal forsynes med to dobbeltvirkende Motorer paa 13,000 Hkr. fra Burmeister & Wain i Kjøbenhavn. Godstrafiken paa Amerika har tillige været ret livlig for de deri deltagende Rederier, trods den meget haarde tyske og amerikanske Konkurrence.

Rederiaktiebolaget Transatlantic i Gøteborg har i 1922 udvidet sin Flaade med flere Skibe og har i betydelig Grad udvidet Trafiken paa Sydafrika, Australien og hollandsk Indien.

Svenska Ostasiatiska Kompagniet i Gøteborgs Trafik paa Indien, Japan og Kina er ligeledes blevet udvidet i afvigte Aar.

Den Svenske Orient Linie i Gøteborg opretholder fremdeles Trafik paa Levanten, men Fragttilbudet er for Tiden meget ringe paa denne Rute.

Henimod Slutningen af Aaret indtraadte der nogen Forbedring i Situationen, og Raterne var ved Aarsskiftet i Almindelighed noget højere end tidligere paa Aaret. I det store og hele tegner Situationen sig efter Aarsskiftet lysere end ved Aarsskiftet 1921—22 paa Grund af den forøgede Vareomsætning og de deraf følgende større Afskibningsmuligheder.

Trafiken paa Gøteborg har i 1922 været større end i det nærmest foregaaende Aar. Der indklareredes i 1922 ialt 22,034 Skibe paa tilsammen 3,6 Mill. Netto Reg.-Tons mod i 1921: 19,270 Skibe paa ialt 3 Mill. Netto Reg.-Tons. Trafiken udviser saaledes en Fremgang i 1922 paa 2,764 Skibe og c. 580,000 Netto Reg.-Tons.

Skibbygningsevirkomheden i Sverig er ligesom i andre Lande gaaet betydelig tilbage i det forløbne Aar. Der er i 1922 i Sverig sat 14 Skibe (over 100 Bruttotons) med en samlet Bruttolonnage af 30,038 Tons i Vandet mod 27 Skibe paa ialt 65,911 Brutto Reg.-Tons i 1921. Af de Skibe, som i 1922 er løbet af Stabelen, var 9 Motorskibe paa ialt 27,741 Brutto Reg.-Tons, 1 Dampskib paa 1,350 Brutto Reg.-Tons og 4 Sejlskibe paa ialt 947 Brutto Reg.-Tons.

(Udenrigsministeriets Tidsskrift.)

Landsretsdøm om Forstaaelsen af „Negligence-Clause“.

Der er i disse Dage i Følge »Børsen« ved Vestre Landsret blevet procederet en Søretssag, hvis Domsafgørelse har vakt Opsigt i Rederikredse, idet Dommen gaar stik imod den hidtil gældende Forstaaelse af »Negligence-Clause«-Principet.

Sagen, der er anlagt af Skandinavisk Kontrol Aktieselskab mod Hanseatische Frachtschiffsfahrt i Hamburg ved disses Agenter i Aarhus Evensen & Co., drejede sig om en Ladning Hørfrekager, der blev indladet i Danzig i en af Frachtschiffsfahrts Dampere. Indladningen fandt Sted paa en saadan Maade, at det efter almindelig gældende Erstatningsregler maatte medføre Erstatningspligt for Rederiet. Imidlertid indeholdt Konnossementerne, som det i de fleste Tilfælde er Skik og Brug, en Række Klausuler — de saakaldte »Negligence-Clauses« — der bl. a. fritager

Rederiet for enhver Skade, selv om denne skyldes Skippernes, Mandskabets eller Stuvernes Fejl eller Forsømmelse.

For de Sagsøgte mødte Sagfører A. F. Jensen, Aarhus, der henviste til, at det ved en dansk Højesteretsdom af 1900 er statueret, at disse Klausuler er holdbare og fritager Rederen for Erstatningspligt. Ligeledes har Professor Grundtvig i sin Soret fastslaaet, at disse Klausuler anerkendes overalt ved europæiske Domstole. Under Proceduren gjorde Sagføreren endvidere gældende, at naar man ikke i mange Aar ved Retterne har beskæftiget sig med den Slags Sager, var det udelukkende fordi Ladningsejerne paa Grund af den gældende Praktis ansaa det for haabøst overhovedet at anlægge Sag om saadanne Erstatninger.

Her overfor fremførte Sagsøgerens juridiske Konsulent, Landsretssagfører Fabiansen, at i et Par svenske og norske Højesteretsdomme fra de senere Aar, er Ansvaret til Trods for Negligence Klausulerne i Konnossementerne, lagt paa Rederiet.

Ved Domsafsigelsen har Vestre Landsret taget Hensyn til de anførte udenlandske Højesteretsafgørelser og tilkendte Skandinavisk Kontrol Aktieselskab en Erstatning paa 2000 Kr. samt Sagens Omkostninger.

Denne Dom, der, hvis den ikke appelleredes, vilde kunne drage vidtgaaende Konsekvenser efter sig for Rederierne, vil, efter hvad vi erfarer, under alle Omstændigheder blive appelleret. Rederiets Repræsentanter udtaler, at dette af økonomiske Grunde under de nuværende Forhold, muligvis vanskelig vil se sig i Stand til at føre Sagen videre, men i saa Tilfælde vil de interesserede Rederiorganisationer tage Affære, saaledes at der atter kan foreligge en Højesteretsafgørelse i denne vigtige Sag.

Kjøbenhavns Skibssalgs-Bureau.

ved CHARLES HVILSOM,

21, Havnegade 21.

Køb og Salg af Sejl- og Dampskibe.

Forlang Katalog.

Send Opgave.

Skibsefterretninger.

Dampskibe.

D. F. D. S. Alcandora afg. New York 17./12. hertil. — Algarve ank. Antwerpen 25./12. — Arizona afg. Rio de Janeiro 8./12. hertil. — Arkansas ank. Drammen. — Beira ank. hertil 26./12. — Bergenhus ank. Bergen 24./12. — California afg. Bahia Blanca 22./12. til Santos. — Charkow ank. London 23./12. — Dania ank. Providence 22./12. — Delaware afg. Blyth 21./12. til St. John. — Douro ank. Cartagena 22./12. — Ebro ank. hertil 23./12. — Ella ank. hertil 19./12. — Erik II ank. Helsingør 26./12. — Esbern Snare afg. Aalborg 25./12. til Hamburg. Esbjerg afg. Aarhus 25./12. til Hamburg. — Florida ank. Vejle 23./12. — Frederik VIII ank. hertil 18./12. — Frode ank. Frederikshavn. — Garonne ank. hertil 22./12. — Gorm afg. Newcastle 11./12. til Boston. — Halfdan ank. Bordeaux 25./12. — Harald afg. Svartvik 24./12. til London. — Hellig Olav ank. hertil 16./12. — Hindsholm ank. hertil 25./12. — Hjelm ank. Aarhus 27./12. — Hjortholm strandet Skagen 24./12. — I. C. Jacobsen afg. Antwerpen 24./12. til Tanger. — Ivar ank. New Orleans 24./12. — Jolantha afg. herfra 25./1. til Stettin. — Katholm ank. hertil 23./12. — Kentucky ank. Baltimore 21./12. — Knud ank. Burntisland 22./12. — Louisiana afg. Cardiff 8./12. til Montevideo. — L. P. Holmblad ank. Antwerpen 15./12. — Magnus ank. Marseille 22./12. — Maine afg. Caróiff 12./12. til Trinidad. — Maja ank. hertil 22./12. — Maryland ank. Puerto Belgrano 4./12. — Minsk afg. Antwerpen 18./12. til Algier. — Moskov afg. London 24./12. til Danzig. — Nevada afg. Madeira 18./12. til Kbhvn. — Niels Ebbesen ank. hertil 23./12. — Odin ank. hertil 23./12. — Olaf ank. Bona 23./12. — Oregon ank. Maimo 24./12. — Oscar II afg. Kristiania 15./12. til New York. — Pennsylvania afg. Tyne 27./11. til La Plata. — Rita ank. hertil 24./12. — Saga ank. Antwerpen 25./12. — Seine ank. hertil 26./12. — Skjold ank. Middelfart 27./12. — Svauholm ank. Swansea 22./12. — Svend II afg. Nordfolk 15./12. hertil. — Taarnholm afg. Libau 23./12. til Warrington. — Texas afg. Cardiff 25./12. — Tiber ank. Vejle 25./12. — Tjaldur ank. hertil 24./12. — Tomsk ank. Lissabon 26./12. — Trondhjem ank. hertil 24./12. — Tula ank.

hertil 13./12. — Ufe afg. Aarhus 25./12. til Sunderland. — United States ank. hertil 11./12. — Viking afg. herfra 15./9. til Melbourne, Rapp. 10./12. paa, 43 Syd 41 Øst. — Virginia afg. herfra 26./12. til Christiania. — Yrsa afg. herfra 25./12. til Hamburg. — Sigrun ank. Riga 20./12. — Svanhild ank. Blyth 24./12. — Svava afg. Libau 24./12. til Hull. — Ulf ank. hertil 18./12. — Botnia ank. hertil 14./12. — Island ank. hertil 22./12. — Sleipner ank. hertil 23./12.

Det østasiatiske Kompagni. Afrika ank. Hongkong 27./12. hjg. — Annam afg. Dairen 26./12. udg. — Asia ank. Hamburg 21./12. udg. — Australien pas. Dover 25./12. udg. — Camilla Gilbert afg. Stettin 23./12. udg. — Chile pas. Gibraltar 25./12. hjg. — Erle pas. Gibraltar 22./12. udg. — Falstria afg. Madras 23./12. hjg. — Fiona ank. Bangkok 19./12. udg. — Java ank. Antwerp 21./12. udg. — Jutlandia ank. Hamburg 27./12. udg. — Kina pas. Vlissingen 18./12. udg. — Kjøbenhavn pas. Cape Nelson 24./12. hjg. — Malaya afg. Yokohama 24./12. udg. — Mexico pas. Kap Lindesnes 20./12. udg. — Natal afg. Antwerp 25./12. udg. — Panama afg. San Francisco 21./12. hjg. — Pern pas. Panama Canal 20./12. hjg. — Progress afg. Durban 12./12. udg. — Rhodesia ank. Göteborg 21./12. udg. — Selandia ank. Port Said 25./12. udg. — Siam afg. Leixoes 26./12. hjg. — Sierre Nevada ank. Bombay 23./12. hjg. — Tongking afg. Hamburg 24./12. udg. — Transvaal pas. Perim 9./12. udg. — Estonia ank. Danzig 27./12. vestg. — Lituanien afg. New York 19./12. østg.

Dansk-fransk Dampskibsselskab. Lifland O. H. Petersen, ank. Aarhus 25./12. — Normandiet, K. H. Petersen, ank. Danzig 12./12. — Slesvig, Weichardt, ank. Lissabon 25./12. — Kurland, Berendsen, afg. Bordeaux 20./12. — Bretagne afg. Kj. 21./11. — Grønland, Kruse, afg. Kieler Kanalen 26./12. — Estland, Sørensen, ank. Blyth 22./12. — Skaane, Kyhn, ank. Aalborg 20./12. — Bornholm, Hansen, ank. New York 23./12.

Dana. Danebrog ank. Kastrup 21.12. — Danefelt afg. Greenwich 12./12. — Daneholm ank. til Karrebæksminde 18./12. — Daneholm ank. Karrebæksminde 18./12. — Danelag afg. Middlesbrough 20./12. — Danemark afg. Kjøbenhavn 19.12. — Danery afg. Korsør 16./12.

Heimdal. Simone, Rathje, ank. Rouen 24./12. — Vera, Jørgensen, ank. Rouen 18./12. — Anne, Larsen, ank. Methil 25./12. — Romø, Christensen, ank. Grangemouth 25./12.

Orient. Arabien afg. Karatsu 23./12. — Bolivia ank. Bolivia (N. S. W.) 21./12. — Indien ank. Iquique 25./12. — Kina afg. Algier 26./12. — Natal afg. Vlissingen 25./12. — Parana afg. Port Angeles 20./12. — Rhodesia ank. Göteborg 21./12. — Transvaal afg. Sabang 25./12.

Æra. Energi, Jensen, ank. Methil 21./12. — Emanuel, Svane, ank. Grimsby 22.12.

Sejlskibe.

Svendborg. Ørnen, Rasmussen, ank. Fowey 18./12. — Cathrine, Hansen, ank. Thuro 18./12. — Vera, Nielsen, ank. Falmouth 20./12. — Concordia, Henriksen, afg. Fenit Pier 21./12. til Charlestown. — Sigrid, Hansen, afg. Methil 21./12. til Svendborg. — Ruth, Sørensen, ank. Thuro 21./12. — Vega, Købke, ank. Kjøbenhavn 21./12. — Norden, Olsen, ank. Lissabon 21./12. — Ella Eff, Hvenegaard, afg. Nykjøbing S. 22./12. til Svendborg. — P. Rasmussen, Larsen, ank. Lissabon 22./12. — Daguy, Petersen, afg. Dysart 22./12. til Ballen. — Ella Eff, Hvenegaard, ank. Svendborg 23./12. — Albert Mou, Rasmussen, pass. Brunsbüttel vestg.

Æra. Nordtrafik, Friis, afg. Burgeo 19./12. til Oporto. — K. Hay, Petersen, ank. Horsens 21./12. — Noa, Hansen, afg. Farund 20./12. — Glory, Christensen, afg. Laguayra 20.12. — Willemoes, Jensen, afg. Dysart 21./12. — Neptun, Espensen, ank. Alicante 21./12. — Andreas, Rasmussen, ank. Trepassay (N. F.) 21./12.

Havarier og Forlis.

Damperen »Hjørholm«, tilhørende Det Forenede Dampskibsselskab, strandede den 25. ds. i en frygtelig Snestorm af Nordost paa Grenen. Motorredningsbaaden gik ud fra Skagenshavnen lidt over Midnat og indbragte i Morges hele Besætningen, 20 Mand.

Vejret har nu bedret sig, og Svitzers »Viking« er paa Vej til Strandingstedet.

Passagerdamperen »Astrea« af Helsingfors, paa Rejse fra Kjøbenhavn til Hull med 191 Passagerer, fik den 19. ds. Morgen Kl. 6 af en Sø sin Skanseklædning oprevet, Dækssalonen fuldstændig knust og den ene Side af Styrehuset slaaet ind. Damperen ankom derefter til Esbjerg, hvor der skal foretages en foreløbig Reparation.

Esbjergkutteren »E. 175 Lizza« er den 19. ds. strandet ved Vesterland paa Sild. Besætningen, fire Mand, reddedes.

Motorskonnerten »Wichmann« af Nakskov, tilhørende Brødrene Lund, er under Stormen den 19. ds. strandet paa Vindsholm, mellem Taars og Ohnsevig. Besætningen bestod af Kaptajn Skaaning og Hustru samt en Matros. Da Skibsbaaden var drevet bort, blev de tilbage paa Skibet, hvis Dæk var under Vand, og de blev først hen paa Formiddagen i stærkt forkommen Tilstand reddet af Fiskere fra Ohnsevig.

Skibet var paa Rejse fra Egersund til Kjøbenhavn med Mursten. Svizzerdamperen fra Korsør er ankommet til Strandingstedet.

Jagten »Dannebrog« af Hesnæs, Skipper Andersen, paa Rejse fra Nysted til Kjøbenhavn med Byg, led Havari under Stormen den 18. ds. og strandede udfor Frisenfeldt. Noget senere kom den flot igen, men strandede derefter ved Gedser Rev. Besætningen, to Mand, reddede sig i Land i Skibsjollen. Svitzers »Sigyn« var gaaet ud for at assistere, men naaede ikke Skibet, før det var sunket.

Hamburger-Damperen »Sophus«, der var paa Vej fra Rotterdam til Memel med Træ, er efter Kollision med Damperen »Helene« sunket i Nordsøen. Mandskabet blev bragt til Hamburg af den danske Damper »Finlandia«.

En tysk Trawler, »Schönbeck« af Geestemünde, har den 18. ds. indbragt Lægteren »Grete Kiel« af Hamburg til Helsingør. Lægteren fandtes drivende ved Anholt.

Nybygninger, Køb og Salg.

Motorskibet »Morsø« af Nykjøbing M. er solgt til Estland for c. 72.000 Kr.

Skibet er afsejlet fra Lemvig til Kjøbenhavn, hvor Overtagelsen finder Sted.

Motorsk. »Laurits« af Marstal er af Skibsfører Hans Friis solgt til Aalborg.

Overtagelse straks.

Friis købte for et Aars Tid siden »Laurits« af Skibsreder Vald. Petersen for 34.000 Kr.

(Ærø Avil.)

Fra Sø og Land.

Lægehjælp pr. Radio. White Star Linies Damper »Coriutic« modtog paa en Rejse fra Ny Zealand til England et traadløst Raab fra Damperen »Lombardi«, der bad om Lægeraad. En Mand af Besætningen var blevet alvorlig syg, og Skibets Kaptajn var ikke klar over, hvorledes han skulde behandle ham. »Coriutic«s Skibslæge gav, saasomt han havde faaet Meddelelse om Sygdommens Symptomer, straks pr. Radio Anvisning paa Sygdommens Behandling, og i Løbet af fire Dage, i hvilke Skibene havde traadløs Forbindelse, bedrede den Syges Befindelse sig betydeligt. (»Hansa«.)

Stor Trafik paa Sønderborg Havn. Sønderborg har øjensynlig delvis indtaget den Plads, som ellers var blevet Flensborgs; Sønderborgs Havn har i 1922 været besøgt af flere Skibe end Aarhus, nemlig 3,503. Den samlede Tonnage var dog langt mindre end for Aarhus' Vedkommende, nemlig 217,000 mod Aarhus 882,000 Tons.

Et vidtrækkende Nødraab. Et slaaende Eksempel paa en stor Rækkevidde af et Skibs Nødraab indtraf, da en portugisisk Damper, »Congo«, den 19. November 1922 mistede sin Skruer 20 miles fra Marseille. Dens S. O. S. blev ikke alene hørt i Middelhavet, men ogsaa gennem den engelske Kanal og Nord-Atlantehavet, skriver »Fairplay«. Det blev opfanget af den kanadiske Postdamper »Metagama«, der var forsynet med de sidste ny Marconi-Apparater, 40 miles V. S. V. af Quebec, 3,000 miles fra dets Afsendelsessted, og blev gentaget af Cap May paa den amerikanske Kyst, af Cap Race, Sable Island og andre Stationer paa den vestlige Atlantehavskyst. Dette menes at være en Rekord med Hensyn til den Rækkevidde, et Nødraab har naaet.



INDHOLD:

Meddelelser fra Fællesrepræsentationen for dansk Skibsfart. — Kjøbenhavn, den 28. December 1923. — Sø- og Handelsretsdomme. — Sveriges Skibsfart og Skibbygning i 1922. — Landsretsdom til Forsaet af »Negligence-Clause«. — Skibsefterretninger. — Havarier og Forlis. — Nybygninger, Køb og Salg. — Fra Sø og Land. — Efterretninger for Søfarende. — Kurser paa Kjøbenhavns Bers.

M. KJÆR, AALBORG. Vesteragaade
(ved Pontonbroen)
Alle Maskin- og Skibsreparationer udføres hurtigt
Telegr. adr. MASKINKJÆR Telefon 2 3 7 1

Kurser paa Kjøbenhavns Børs.
København, den 27. December 1923.

Aktier.	Gjort til		Køber		Sælger		Gjort til	Køber		Sælger	
Nationalbank			147	149	4 1/2 % Jydske Land. Kreditf.	6. S.					
Privatbank	125 1/2	125 3/4	125	125 1/2	4 - do. do.	6. -					
Landmandsbank					4 - do. do.	5. -					
Handelsbank	135	134 3/4	134 1/2	135	3 1/2 - do. do.	6. -					
Københavns Diskonto- og Revisionsbank					3 1/2 - Østift. Husm. Krdf.						
Private Laanebank					4 1/2 - do. do.	2. A.					
Haandværkerbank					4 - do. do.	3. Hoved-Afd.					
Frederiksberg Bank					3 1/2 - Jydske Husm. Krdf.						
Danske Sukkerfabrikker	280	279 1/4	279 1/2	280	4 1/2 - do. do.	3. A.					
Burmeister & Wains Fabrik	187	186 1/2	186 1/2	188 1/2	4 1/2 - do. do.	2. -					
Forenede Bryggerier	240 1/2	239	240	241	4 - do. do.	3. Hoved-Afd.					
Forenede Dampskibs-Selskab	96 1/2	98	97 1/2	98	4 1/2 - Ny jydsk Købst. 7. S.						
Dampskibs-Selskabet Norden					4 - do. do.	7. -					
do. Dannebrog	108		107 3/4	108	4 - do. do.	6. -					
do. Orient					3 1/2 - do. do.	5. -					
do. Myren	127 3/4		127 1/2	127 3/4	3 1/2 - Vest sønderj. Konv. 5 S.						
do. Torm					4 - Vest sønderj. 7. S.						
do. Vendila					4 - do. do.	6. -					
do. Progress	82	82 3/4	82 1/2	84	4 1/2 - do. do.	7. -					
Dansk-Fransk Dampskibsselskab	115 1/2	117	116	117	4 - Jydske Grundej. p. Land. 3. A.						
Østasiatisk Compagni	171 1/2	170 1/2	170 1/4	170 1/2	4 1/2 - do. do.	2. -					
Stats- og Kreditforenings-Oblig.	*)				4 1/2 - Sønderj. Kreditf. 1. S.						
3 0/10 uopsigelige Statsoblig.			56 3/4	58 3/4	4 1/2 - Kbhvns. Hypotekf. 2. S.						
3 1/2 - do.			66 3/4	68	5 - do. do.	2. -					
3 1/2 - Husejer Kreditk. 1. Afd. 1. S.					5 - Grundejernes Hypotekf. 2. S.						
4 1/2 - do. do. 2. - 1. -			87	88	5 - Jydske Hypotekf. 3. A.						
3 1/2 - Kbhvns. Kreditf. ikke amort.					5 - Østift. do.	3. -					
3 1/2 - Konv. Kbhvns. Kreditf.											
4 - Kbhvns. Kreditf. Oblig. 6. S.			80 1/4	82							
4 - do. do. 3. -			84	86							
4 1/2 - do. do. 7. -		84 1/2	84 1/2	84 1/2							
3 1/2 - Konv. Østift.			84 3/4	86 3/4							
4 1/2 - Østift. Kreditf. Oblig. 11. -		86	86	86 3/4							
4 - do. do. 11. -		80	79 3/4	80							
4 1/2 - do. do. 7. -		86	86	86 1/2							
4 - do. do. 10. -			82 1/2	82 1/2							
4 - do. do. 9. -			84 1/2	86							
4 - do. do. 8. -			84 3/4	86 3/4							
4 - do. do. 7. -		79 3/4	79 3/4	80							
3 1/2 - do. do. 6. -			82 1/2	84							
4 1/2 - Østift. Kreditk. L. 6. -		86 3/4	86 3/4	87							
4 1/2 - do. do. 4. -			88	88 1/4							
4 1/2 - Fynske Kreditf. Obl. 9. -		89 1/2	89 1/2	91							
3 1/2 - Konv. jydsk Land. 5. -											
4 1/2 - Jydske Land. Kreditf. 7. -											
4 - do. do. 7. -											

Vekselkurser den 27. December 1923.

	å vista Sælger	10 D. D. Køber	3 Md. D. Køber
Stockholm 100 Kr.	149,00		
Christiania 100 -	93,35		
Hamborg pr. 100 Mk.			
London - 1 £	24,45		
Paris - 100 Francs	28,55		
Antwerpen - 100 -	25,50		
Zürich - 100 -	98,65		
Amsterdam - 100 Gylden	213,75		
Rom - 100 Lire	24,60		
Helsingfors - 100 f. Mk.	13,95		
Madrid - 100 Pesetas	73 1/2		
New York - 100 Doll.	565,00		
Prag	16,48		
Wien	81 *)		

pr. Million.

Diskonto i Nationalbanken: 6 %, priv. Diskontenter: 7 1/2 %.
H. C. Møller, Bankforretning, 16, Ved Stranden.

DANSK SØFARTSTIDENDE

ABONNEMENTSPRISEN

er 3 Kr. pr. Kvartal, i Udlandet 18 Kr. pr. Aar. Enkelte Numre 35 Øre.
Abonnement modtages St. Annæ Plads 26, 10-3, hvortil ogsaa Bidrag til Bladet m. v. adresseres, samt paa alle Postkontorer.

Bladet omdøles ved Postvæsenets Foranstaltning.

Enkelte Numre af »Dansk Søfartstidende« sælges paa Bladets Kontor og i Kioskerne.

AVERTISSEMENTSPRIS.

Første Side pr. mm à 45 mm Bredde 30 Øre
Siden overfor og ved Tekst samt Bagsiden do. 20 -
De øvrige Sider do. 16 -
Moderation for 13 Gange 26 Gange 52 Gange
5 pCt. 10 pCt. 20 pCt.

For Udlandet er Prisene 25 pCt. højere.