



Danskernes Historie Online

Danske Slægtsforskeres Bibliotek

Dette værk er downloadet fra Danskernes Historie Online

Danskernes Historie Online er Danmarks største digitaliseringsprojekt af litteratur inden for emner som personalhistorie, lokalhistorie og slægtsforskning. Biblioteket hører under den almennyttige forening Danske Slægtsforskere. Vi bevarer vores fælles kulturarv, digitaliserer den og stiller den til rådighed for alle interesserede.

Støt vores arbejde – Bliv sponsor

Som sponsor i biblioteket opnår du en række fordele. Læs mere om fordele og sponsorat her: <https://slaegtsbibliotek.dk/sponsorat>

Ophavsret

Biblioteket indeholder værker både med og uden ophavsret. For værker, som er omfattet af ophavsret, må PDF-filen kun benyttes til personligt brug.

Links

Slægtsforskernes Bibliotek: <https://slaegtsbibliotek.dk>

Danske Slægtsforskere: <https://slaegt.dk>



HUSMANDSFAMILIEN

HUSMANDSFAMILIEN

En skildring af livet på et husmandssted



FORORD.

Denne bog skildrer livet og hverdagen på et husmandssted fra 1930 til 1960, men for at få det rigtige sammenhæng, er tiden før 1930 og efter 1960 også beskrevet. Det var ikke en kamp om at få flest mulige forbrugsgoder, det ord kendte vi ikke. Derimod har det været en kamp, specielt for Mor, som trods fattigdommen skulle sørge for mad og tøj til familien på 7 medlemmer, men vi overlevede trods de beskedne vilkår. Jeg har tit sagt til Mor: "Hvor må vi have været stærke, ellers kunne vi ikke have overlevet".

Bogen er skrevet ud fra hukommelsen, d.v.s. egne oplevelser, samt hvad jeg gennem årene har hørt af mine forældre. Endvidere har Petra Hansen og Kaj Olsen givet et bidrag m.h.t. byggeriet og egne forhold.

Enkelte steder i bogen har jeg beskrevet forhold, som måske vil være ubehagelig læsning for rette vedkommende, eller efterkommere heraf. Det er dog ikke skrevet for at kritisere nogen, men kun for at belyse hvordan de virkelige forhold har været, hvilket jeg håber, alle vil acceptere.

Tak til jer som har hjulpet med billedmateriale, både udlån og affotografering.

Erindringerne er færdiggjort i 1990.

Arne Christian Ahmkiel.

Efter færdiggørelsen af disse erindringer er der dukket mange minder frem, som jeg i første omgang ikke mente at have mulighed for at få med. Jeg har imidlertid besluttet at redigere hele materialet og lave de tilføjelser, der er dukket frem i det forløbne år, hvilket er resulteret i 2. udgave af "HUSMANDSFAMILIEN".

Tilføjelserne er færdiggjort i 1991.

Arne Christian Ahmkiel.

INDHOLDSFORTEGNELSE.

Beskrivelse af mine forældre	4
Husmandsfamilien på Havlykkegård	6
Sukkerroeavl på Lolland	6
Fra husmand på Havlykkegård til selvstændig husmand	8
Landbrugslovene	8
Nybyggerne	8
Beskrivelse af stuehuset	9
Beskrivelse af stald- og ladebygning	10
Maskiner besætning og inventar	11
Høsten	11
Tærskningen	12
Driften	13
Mælkepenge	17
Mælketuren	17
Snekastningen	18
Slagtegrisen	18
Langhalm og tækning	19
Stødottagning	21
Tilskudsfoeder	21
Barndommen	22
Skolen	27
Ungdommen	30
Soldatertiden	40
Chauffør, traktorfører	44
Smedelærningen	46
Håndværkeren	54
Ingeniøren	62
Afslutning	62

BESKRIVELSE AF MINE FORÆLDRE.

For 75 år siden var der beskæftiget mange mennesker i landbruget, mine forældre tilhørte denne kategori. Min Far Hans Christian Ahrnkiel, var født i Fjelstrup ved Christiansfeld i 1886. Hans forældre købte senere et husmandssted på Brandsø. Her fik min Far og hans søskende deres barndom.

De var meget isoleret på sådan en lille ø, der var jo ikke mulighed for at gå i forretninger, hvis de manglede noget, de måtte klare sig med det de havde. Kommunikation med omverdenen var det småt med, man havde dog, når vejret tillod det, færgeforbindelse til Assens og Wedelsborg, hvor der blev udvekslet produkter og varer. På det tidspunkt måtte man dog indstille sig på, at øen kunne være afskåret fra fastlandet en hel vinter, derfor havde man altid forråd, så man kunne klare sig indtil isen var smeltet. Man klarede sig, og indrettede sig efter forholdene. Far fortalte, at de engang manglede et juletræ, men de havde ikke noget, så de brugte en tjørnebusk.

På Brandsø havde de deres egen skole, og undervisningen var sikret uanset vejrforholdene. Det var et lille bindingsværkshus med små vinduer og stråtag, det var lærerens bolig. Der var en vinkelbygning på huset, og det var skolestuen. Her blev alle øens børn undervist, og alle gik i den samme klasse, uanset alder. Der var 6-8 elever i skolen.

Der var kun een gård og nogle huse på Brandsø. Når børnene var konfirmeret var der kun een mulighed, og det var at forlade øen til fordel for fastlandet, og alle, uanset om det var piger eller drenge, kom ud at tjene på gårdene. Far kom imidlertid til at tjene på en gård på øen Baagø, nabø til Brandsø, her tjente han i 4-5 år. Mor har engang fortalt, at Far og datteren på gården var blevet gode venner, men da det absolut ikke kunne accepteres, at datteren på gården blev gift med en tjenestekarl, blev datteren sendt bort fra øen, og forbindelsen mellem dem var hermed afbrudt.

Far tjente herefter ca. 7 år på en gård i Aborg, lidt udenfor Assens. Herefter tjente han på Anderupgård udenfor Odense, og det var ca. 5 år, man skiftede jo ikke plads så tit. I 1915 kom Mor også til at tjene på Anderupgård, hvilket førte til venskab og giftermål.

På Anderupgård var Far ikke en karl som hver dag fulgte heste i marken, han var det man kaldte "en altmuligmand". Ejeren af gården hed Hesseldal han var en velstillet Proprietær, og han havde bil. Der var Far som kørte for herskabet. Mor har engang fortalt, at Far inviterede pigerne på gården på en køretur en søndag formiddag, og de kørte til gudstjeneste i kirken.

På Anderupgård avlede de kål og grøntsager, de havde en fabrik ved Odense kanal, hvor grøntsagerne blev behandlet og tørret. Det var polske piger, som var ansat til at plukke disse grøntsager, der var ansat 10 piger.

De fik et hus at bo i, som lå ude på en inddæmmed eng mellem gården og Odense kanal. Den dag pigerne kom, blev der lagt et tykt lag halm i det ene rum,

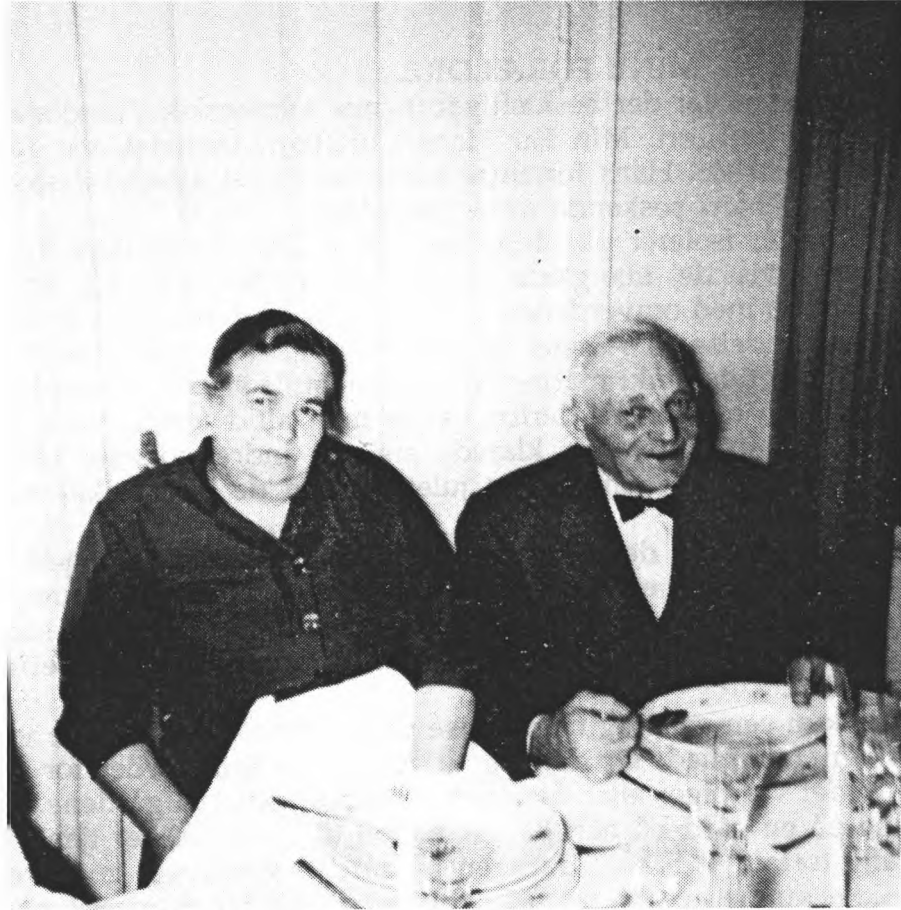

Mine forældre.

og her kunne pigerne sove. Pigerne var meget religiøse, der var opstillet et bord med hvid dug, et krucifiks og en skammel til knæfald.

Mor og andre piger har været inviteret ud til dem om aftenen. De var unge og glade, men de kunne hverken læse eller skrive. Deres præst i Odense hjalp dem med at skrive breve, samt læse de breve for dem som de fik. De gik i kirke hver søndag, og samledes herefter forskellige steder. Pigerne var meget nøjsomme m.h.t. kosten, de var ikke vant til at spise kød.

En Polsk pige som hed Sofie hjalp til i køkkenet på Anderupgård. Sofie kunne læse og skrive, hun havde et barn hjemme i Polen, som hun sendte penge hjem til. Mor sagde, at trods fattigdommen var der mange flotte polske piger.

Min Mor Laura Jørgine Ahrnkiel, født Knudsen, var født i Gummerup ved Glamsbjerg i 1896. Hendes Far havde arbejdet på gårdene i omegnen, men arbejdede nu som arbejdsmand på en cementvarefabrik i Glamsbjerg. Arbejdsdagen var lang, og da han gik til og fra arbejde, havde han kun mulighed for at tale med børnene om søndagen, og det var der heller ikke så meget tid til, da der gerne kom nogle mænd som skulle klippes.

Mor har dog altid omtalt sit hjem som meget harmonisk. Der var 5 søskende, Jørgen, Bendt, Mine, Mary og Mor, desuden var der Hans, som også er vokset op i hjemmet.

Det står i frisk erindring, at når det var ved at være jul, så kom Mors bror Hans cyklende med en spånkurv på bagagebæreren, med lidt julegodter i, og de var velkomne, da vi ikke fik meget af den slags derhjemme.

Mor gik i Gummerup skole, det var også en stråtækt skole, men meget større end den som Far gik i. Som vi kan se på billedet, var vejen også skolens legeplads.

Mor kom også ud at tjene på gårdene, men tjente først hos skolelæreren i byen. Imidlertid ville Mor gerne lære at sy, og hun kom til at sy hos den lokale "sypige". Det var jo ikke en uddannelse med svendebrev, men derimod at lære hvordan man syede og vedligeholdte garderoben, da det jo ikke på det tidspunkt var almindeligt at købe færdigsyet tøj. Syningen foregik selvfølgelig med en håndsymbaskine. Mor ville gerne sy på en systue, men krigen i 1914 ændrede planerne. Der blev standsning i det hele, det blev dyrt at leve, og hun måtte igen ud at tjene på gårdene.

En annonce i avisen ændrede igen det hele. Der blev søgt en syerske til at sy tøj til 20 børn på et børnehjem i Maribo. Mor søgte og fik pladsen, og rejste til Maribo. Far bad hende om, at finde en plads til ham i nærheden. Det blev hos forpagter Meincke på Havlykkegård, og her arbejdede han de næste 14 år, deraf de 10 som gift husmand. Han var en såkaldt "altmuligmand", blandt andet chauffør og traktorfører.

Mor var glad for arbejdet på børnehjemmet, når hun sad ved trædesymbaskinen og syede, sad børnene omkring hende, og hun hjalp dem med lektierne. Engang Mor havde fri og var hjemme hos forældrene, kom der et telegram med ordren: "Kom omgående tilbage, den spanske er brudt ud". Det var den spanske syge, der var brudt ud på børnehjemmet. Den kostede mange mennesker livet, næsten enhver familie var ramt af epidemien, som krævede mange dødsopfre.

Imidlertid kom der ny bestyrerinde på børnehjemmet, men hun var ikke god ved børnene. Det fik Mor til at rejse efter at have arbejdet der i 2 år.

Mor fik nu plads på et pensionat i Maribo. Hun skulle have 40 Kr. i løn om måneden. Den første måned fik hun 10 Kr. ekstra, fru'en var godt klar over, at der var meget at bestille, og gav Mor de 10 Kr. ekstra fordi hun var bange for, at hun skulle rejse igen. Arbejdet på pensionatet var for hårdt, og Far anbefalede hende at tage ud at tjene på en gård.

Mor fik plads på Lerbjerggården i Bandholm til 100 Kr. i løn pr. måned. Der var hun vældig glad for at tjene, men det varede kun 1 år. Der blev et hus ledigt på Havlykkegård. Far og Mor blev gift, og flyttede ind i huset.



Bedstefar og Bedstemor, Brandsø. Far står foran.

HUSMANDSFAMILIEN PÅ HAVLYKKEGÅRD.

D. 12-11-1921 blev mine forældre gift, og d. 14-11 flyttede de ind i et nyistandsat 1/2 dobbelthus, som hørte til Havlykkegård. Det var forøvrigt i forrygende snestorm. Da de trådte ind i huset Kl. 1.00 om natten, var der et ur der slog et slag, det var bryllupsgaven fra Fars kolleger på Havlykkegård. (Uret hænger nu hos mig, og det går stadigvæk.)

Så startede familielivet, og her boede de i 10 år, og vi 5 søskende er født i dette hus i Bandholm. Mor har tidligere fortalt, at de havde det godt da de boede på Lolland. Far tjente 36-40 Kr. om ugen, og det var så betryggende, at de vidste at ugelønnen hele tiden var sikret. Mor arbejdede ikke udenfor hjemmet, men havde også nok at gøre i hjemmet med 5 børn. Huset de boede i, var ikke præget af luksus, men de var godt tilfreds med tilværelsen.

Jeg var 4 år da vi flyttede, men jeg kan huske hvordan huset så ud. Der var en entre, et køkken, en stue og et soveværelse. I køkkenet var der et komfur, og i stuen en kakkelovn. Der var yderligere et baghus, hvor der var plads til en gris og til brændsel, og der var et WC med egen indgang. Set med nutidens øjne var det jo meget spartansk, men på det tidspunkt så en almindelig bolig sådan ud.

Mor fortalte engang, at hun havde været sammen med nogle damer i Maribo, de havde fortalt, at de havde hørt en radio, og at de havde hørt at klokken slog 12.00 i Paris. Mor fortalte Far "sensationen" men Far sagde: "Du kan da nok forstå, at det ikke kan være rigtigt". Imidlertid har Far måttet erkende, at radioen var opfundet, for en dag kom der en radiomand ind til Mor og sagde, at han skulle stille en radio op hos hende. Nej sagde Mor, du er gået forkert, for vi skal ikke have nogen radio, jo sagde radiomanden, det skal du, din mand sagde at du skulle have en radio, fordi du altid måtte gå hjemme hos børnene. Radioen blev installeret, og mine forældre har været blandt de første som fik denne luksus.

Bilen var ved at gøre sit indtog i Danmark. Far havde tidligere kørt for Forpagter Hesseldal på Anderupgård, og kendte derfor til biler. På Havlykkegård kørte han traktor, det var en FORDSON petroleumstraktor med jernhjul. På det tidspunkt blev traktoren kun brugt til pløjning og som trækraft til tærskværket. Det var et kæmpeskridt at den kunne trække en plov med 2 furer, samt at den var udstyret med remskive.

Imidlertid fik Forpagter Meincke bil, og det blev Far der kom til at køre og passe bilen. På det tidspunkt kunne man kun købe biler få steder. På Havlykkegård havde de forskellige biler, og de blev købt brugt i Amerika. De blev fragtet hertil landet med skib, og de var emballeret i store trækasser. Når bilerne var pakket ud af kassen, blev kasserne brugt som kyllingehuse.

Der var nogle af Forpagter Meincke's bekendte der også havde bil, derfor var der somme tider 2 biler ude at køre samtidig. Far fortalte at han kørte for herskabet til Sønderjylland til genforeningen i 1920. Der var de også 2 biler afsted samtidig.

SUKKERROEAVL PÅ LOLLAND.

På Lolland avles der mange sukkerroer, hvilket på det tidspunkt krævede mange mennesker til lugning, hakning og optagning. Den fastboende befolkning kunne ikke klare dette arbejde alene, hvilket resulterede i, at der kom mange mennesker fra Polen for at arbejde i roerne. Det var for det meste unge piger og koner, mændene arbejdede på fabrikker i Tyskland. Det var fattige mennesker, men de arbejdede hårdt for at tjene flest muligt penge i roesæsonen. De boede under kummerlige forhold på gårdene sommeren og efteråret igennem, og når roesæsonen var overstået, rejste de tilbage til polen, for at komme igen næste sommer når roeutdyndingen begyndte. Der var et fæstekontor der ordnede rejse og ansættelse for dem, da det var meget få der kunne læse eller skrive.



Bedstefar og Bedstemor, Ådal.

Mine forældre har fortalt hvordan polakkerne "puklede" under umenneskelige forhold, f. eks. savede de skafterne af roehakkerne, så der kun var plads til begge hænder, og det vil sige, at de gik med hovedet helt nede ved jorden. Når de startede på en række, fortsatte de indtil de nåede den anden ende, og først da rettede de sig op og kunne strække ryggen. Ligeledes har jeg hørt, om kvinder der fødte ude i marken om formiddagen, kørte barnet hjem på gården i en trillebør, og de var i roerne igen om eftermiddagen.

De polske familier kunne passe 10 Tdl. roer, jeg er dog ikke klar over, om det var en familie på 2 medlemmer, eller det var en enkeltperson.

I 1922 gav sukkerroerne så godt, at der blev udbetalt 90 Kr. i efterbetaling pr. Tdl. Det var det samme som den ordinære pris, så det var jo mange penge at få ekstra. Året efter var efterbetalingen 45 Kr. pr. Tdl.

Som led i deres arbejde fik polakkerne "naturalier" i form af kartofler, de blev smidt i en krog i deres køkken. Senere kom der en lov som sagde, at der skulle være en kasse som kartoflerne kunne lægges i. Det var folketingsmand Peter Sabroe der fik det gennemført.

Der boede en polsk familie, Anna og Stanislav, i den anden halvdel af huset, hvor mine forældre boede. Konen sagde: "Hvor var jeg dum da jeg rejste til Lolland, jeg troede at jeg blev rig, når jeg kunne tjene så mange penge. I Polen købte vi kun salt, men nu vi tjener penge, vil vi jo have mad og tøj ligesom i andre". I Polen havde de kun det tøj de gik i, og når det blev vasket gik de uden tøj indtil det var blevet tørt, så de kunne tage det på igen. Ingen af pigerne kunne læse eller skrive. Stanislav havde aldrig gået i skole, men Mor sagde at han var sådan en dygtig mand. Dygtigheden bestod jo i, hvor meget han kunne præstere af hårdt arbejde.

Efterhånden var der en del polske piger, der blev gift med karlene på gårdene, det var det højeste ønske de havde, og det betragtede de, som var de kommet i himmeriget. Mange af dem blev malkepiger på gårdene, og når familien fik børn, fik de et af gårdens huse at bo i ligesom mine forældre.

Når roerne var taget op, var der et stort arbejde med hjemkørsel af roetoppen. Det der ikke blev brugt direkte til foderbrug, blev brugt til ensilage. Roerne blev kørt til sukkerfabrikken i Nakskov, men ikke alle roerne blev kørt direkte på fabrikken, de blev kørt ud til vejene, og lå der i store stakke, indtil det var tid at køre dem til Nakskov.

Når roerne var læsset af på sukkerfabrikken, og jorden var skrabet af vognene, blev de læsset med roeffald, så der var læs på både ud og hjem. Roeffaldet blev blandet med roetoppen til ensilage, det var et værdifuldt grovfoder vinteren igennem.

Til dette arbejde skulle der bruges mange karle og heste, og det var fast inventar på gårdene. På Havlykkegård havde de 11-12 spand heste og ligeså mange karle. Derudover havde de alle de faste husmænd som boede i gårdens huse.

Det var gårdens forvalter, som ledede det daglige arbejde, og han havde også folkene på kost. Forvalteren fik et beløb for hver karl der var på kost, men mange forsøgte at tjene lidt ekstra ved at spare på kosten. På mange af de store gårde fik folkene en meget dårlig kost, og det er utroligt, at der ikke blev lavet mere oprør end der gjorde. Det var altid en fast aftale, at forvalteren kunne slagte alle de tyrekalve der blev født, derfor bestod middagen ofte af kalvekød, men det var jo kalve, som aldrig havde fået føde.

I kostalden var der fast mandskab til den daglige drift, og der var mange malkepiger, der sørgede for malkning 3 gange om dagen. Mange af de polske piger var blevet malkepiger, et hårdt job med start tidlig om morgenen, og først færdig med aftenmalkningen sent om aftenen, men de var lykkelige, fordi de havde fået et fast arbejde. Om aftenen havde de deres mælkespand med, og fik deres daglige ration af mælk.



Fars hjem på Brandsø. Mine Bedsteforældre og min faster foran.



Bedstefar på Brandsø harver med islænderne.

FRA HUSMAND PÅ HAVLYKKEGÅRD TIL SELVSTÆNDIG HUSMAND I GELSTED.

Tiden var nu kommet, hvor mine forældre ville have deres egen landbrugs-ejendom, og det skulle helst være på Fyn. Fars bror Nis havde købt et statshusmandsbrug på 10 Tdl. på Kielshøj i Gelsted, og havde fortalt, at der var en naboejendom til salg. Far rejste til Fyn, og så på en lille ejendom mellem Tårup og Ålsbo, samt på ejendommen på Kielshøj, og han købte ejendommen på Kielshøj. Stuehus med stråtag, ny stald og lade med fast tag, 8 Tdl. beskidt og udpint jord. Det må have været en vanskelig beslutning, da det jo var skæbnen for resten af livet.

Møbler, inventar og høns blev pakket i en jernbanevogn, der blev sagt farvel til venner og bekendte på Lolland, og dem var der mange af, hvilket billeder og breve gennem årene har vidnet om, og så flyttede familien til Gelsted.

LANDBRUGSLOVENE.

I årene før 1919 indså regeringen, at vilkårene for husmandsfamilierne på herregårdene var uden fremtid. Man var også bange for, at arbejdskraften skulle vandre bort fra landbruget, ja ligefrem emigrere. I 1919 blev der vedtaget en lov, som åbnede mulighed for, at folk som var knyttet til landbruget skulle kunne erhverve et statshusmandsbrug på ca. 10 Tdl. Her skulle en familie kunne leve ved slid og arbejdsomhed, og ville så ikke ligge samfundet til byrde.

For at komme i betragtning ved udvælgelsen af familier til statshusmandsbrugene, skulle følgende betingelser opfyldes af manden:

Han skulle have valget.

Han skulle have den fornødne kapital.

Han skulle være ædruelig.

Han skulle være under 50 år.

Byggelånet blev givet af staten, og var på 9500 Kr. Husmanden skulle selv udrede 10% af byggelånet, så der ialt blev 10450 Kr. at bygge for. Jorden var, og forblev statens ejendom, og skulle forrentes med 4 1/2 % p. a. af den vurderede jordværdi. Ejendommene skulle bygges efter ganske bestemte regler, der var nogle få typer at vælge imellem, men stilarten var fastlagt, og kunne ikke ændres. Det var, hvad man i dag kalder skrabet byggeri.

Området hvor vi kom til at bo, havde hørt under godset Erholm. I 1927 blev avlsgården "Kielshøj" solgt fra, og fra den blev der eksproprieret jord, så der kunne bygges 7 nye statshusmandsbrug, samt gives 4 Tdl. tillægsjord til en eksisterende ejendom, som i forvejen havde 4 Tdl. jord. Til denne ejendom var byggelånet 4500 Kr. og omkostningerne vedr. udstykningen var 150 Kr. Det var denne ejendom som mine forældre i 1931 købte af Ernst Petersen. Han var gået fallit, ejendommen var forsømt og misrøgtet, jorden var beskidt og udpint, og der var næsten ingen besætning. Stald-og ladebygning var ny, og var bygget i 1927. Stuehuset var næsten 100 år, og absolut ikke en bolig for en familie.

NYBYGGERNE.

Nybyggerne i de 7 nye statshusmandsbrug var følgende:

Margrete og Carl Olsen	(var tidligere garver)
Anna og Nis Ahrnkiel	(havde tidligere en mindre ejendom)
Karen og Richardt Hansen	(var tidligere landmand)
Marie og Jørgen Peter Hansen	(var tidligere brøndgraver)
Petra og Sofus Hansen	(var tidligere skovarbejder)
Anna og Carl Ibsen	(var fiskehandler i Årup, og forblev hermed)
Rasmine og Johannes Jensen	(var tidligere landmand)

Der var yderligere 2 husmænd som lå indenfor området, men det var etablerede husmænd. De boede lidt afsides, det hed Kræmmerled, og havde ikke noget med



Bedstefar fra Ådal som ung.

udstykningsen at gøre. Det var Alfred Andersen og Marius Lind. Det var mindre ejendomme, de havde ingen heste, og de brugte køerne til markarbejdet. Det var første og eneste gang, jeg har set at køer er blevet brugt som trækraft. Det var underligt at se, hvor langsomt køerne gik, når de var spændt for plov og harve. Jeg har også enkelte gange set at Alfred kørte på vejen med køerne for en kassevogn.

Det var en hård start for de unge familier, nu skulle ejendommene bygges, der skulle anskaffes besætning og maskiner, og jorden skulle opdyrkes.

Petra Hansen fortæller: "Vi havde en murer til at bygge, 4 af vore brødre hjalp til, og ejendommen blev hurtigt opført. Det første der skulle anskaffes var en hest, så man kunne begynde at dyrke jorden. Det første år avlede vi ikke noget, det var udelukkende tidsler der stod på markerne.

Statslånet skulle forrentes, men vi havde ikke pengene, hvilket resulterede i, at den første terminsydelse blev skrevet på hovedstolen. Det var ikke kun for os, men for alle ejendommene i bebyggelsen".

Kaj Olsen fortæller: "Statshusmændene overtog jorden d. 1 april 1927, 2 i Årup kommune og resten i Gelsted Kommune. Jorden blev fordelt i marts 1927, af husmændenes formand i Middelfartkredsen, Niels Mathiasen Asperup, og Landbrugsministeren.

Vor ejendom var den første der blev bygget. Det var murer Anders Madsen og Søren Rishøj i Gelsted, og tømrer Rasmus Petersen fra Ørsted der byggede.

Far og Mor flyttede ind på loftet af stuehuset, da det var bygget, der blev sat en stige til, så de kunne komme derop.

Vi hentede støbegrus hos Marius Andersen ovre fra banen. Murergrus hentede vi i Peter Nielsens grusgrav ved Kielshøj's arbejderhuse. Der blev købt cementsten ved Frk. Iversen fra Lunghøj.

Jorden var tilsået med hvede, men det var mest senegræs og tidsler, der stod på marken. Da der skulle høstes, kom Hans Chr. Larsen med sin slåmaskine med aflæggerapparat. Vi var en halv snes mennesker til at binde op, mange steder måtte vi binde med tidslerne. Vi havde i forvejen trukket mange tidsler op, de lå i store stakke. Ved hegnene lå der en hel favn med skidt. Forpagter Ballisager på Kielshøj sagde, at det måtte de rådne husmænd selv ordne.

I mange år høstede Mor og Far (Margrete og Carl Olsen) med le. Senere fik de en dreng til at kratte. (rulle negene sammen)

Vi lagde sammen med Richard fra starten og til 1961. (sammenspænd med heste) Til at begynde med, havde vi en hesteomgang, herefter fik vi en petroleumsmotor, og senere en Ford benzinmotor. Vi fik også en Mullerup halvrenser til 450 Kr. I 1940 fik vi indlagt elektricitet, og vi fik kværn og malkemaskine".

Det har været hårdt at opbygge et hjem, samt få anskaffet besætning og maskiner, få gennemarbejdet jorden så der kunne avles roer og korn til dyrerne, men det lykkedes, og efterhånden havde ejendommene en besætning på 4-5 køer, lidt ungkreaturer og kalve og 1-2 grisesøer. Det var almindeligt, at der blev indsat nogle pattegrise, som blev opfedet til slagterisvin, som kunne sendes på slagteriet omkring terminstiden, så terminen kunne betales.

BESKRIVELSE AF STUEHUSET.

Statshusmandsfamilierne havde boet på Kielshøj i 4 år da vi flyttede ind i ejendommen. Det må have været en stor omvæltning for mine forældre at flytte ind i det gamle fugtige hus med en stor børneflokk.

Køkkenet var det daglige opholdsrum, væggene var kolde og fugtige, og der var koldt i alle tilstødende rum. Der var massive mure, og gulvene lå direkte på bjælker, der lå på jorden. Der var gamle utætte vinduer med 1 lag glas, som man jo brugte på det tidspunkt.



Huset i Bandholm med Mor, Far og Grete foran.

Jeg kan huske det første der blev forbedret ved huset, der blev sat træpaneler af profilbrædder på væggene i køkkenet i ca. 1.5 m. højde, så var det ikke så koldt at berøre væggene, men en egentlig isolering var det jo ikke.

Jeg benævnedes omtalte rum som køkkenet, men det havde jo intet at gøre med det vi i dag kalder et køkken, men det var det sted hvor komfuret stod. Der var ingen køkkenbord eller køkkenvask, der stod et bord midt på gulvet, med almindelige træstole omkring. Når det var meget koldt om vinteren, trak vi bordet nærmere ned til komfuret, så kom vi længere væk fra ydervæggen, og lidt nærmere strålevarmen.

Komfuret var det traditionelle med 2 sæt ringe, vandgryde og ovn. Der blev fyret med brænde, tørv og brunkul. Ovnene var ikke særlig gode, da den var revnet, men det hele fungerede i alle de år vi boede der. Jeg kan dog huske at der blev talt om at få et nyt komfur, det fik vi ikke, der har nok ikke kunnet skaffes penge til det.

Det næste problem var skorstenen, den havde tidligere været et åbent ildsted. Det nederste af skorstenen var fyldt op, og der var sat en stor lem i, så skorstensfejeren kunne kravle helt ind i skorstenen, når han fejede og rensede den. Imidlertid blev skorstenen kasseret, da den næsten var lukket til af løbesod indvendig, og skorstensfejeren var bange for en skorstensbrand, som kunne brænde hele ejendommen af.

Der var ikke råd til en ny skorsten, og Far fik lov til at forsøge at hugge soden ud af den. Han fik fat i en lang tynd træstamme, som han satte på en spade som et spadeskæft. Han lånte Sofus's lange stige, som kunne nå op til skorstenen. Han stod nu på toppen af skorstenen og huggede sig vej ned gennem den, så spaden kunne passere på begge måder, og der hermed blev et firkantet hul på ca. 20 x 20 cm. Skorstensfejeren synede og godkendte herefter skorstenen, hvilket Far selvfølgelig var glad for, da bygning af en ny skorsten ville have kostet mange penge, som han ikke havde kunnet skaffe.

Det øvrige stuehus bestod af en stue, en entre, et soveværelse, et bryggers med vaskekedel tilsluttet skorstenen, da den blev opvarmet med brænde. Der var yderligere et bryggers, hvor spisekammeret var indrettet, det var så stort, at der kunne stå et saltkar, som kunne rumme en slagtet gris. Desuden skulle der være plads til alle syltede ting, saft og lignende.

BESKRIVELSE AF STALD- OG LADEBYGNING.

Stald- og ladebygning var som tidligere nævnt bygget i 1927, da ejendommen fik tillægsjord. Det var en rektangulær bygning med høj rejsning. Der var de traditionelle staldvinduer, kalkede vægge, og taget var af cementteglsten (det var disse cementteglsten som min Bedstefar lavede på Glamsbjerg cementvarefabrik) Stalden var indrettet med plads til en hest, 4 køer og 2 ungkreaturer. Der var 3 svinestier, samt et smallere rum som også blev brugt til en so uden grise. Det var vist beregnet til roerum. Fodergangen var i samme niveau som kobåsene, hvilket resulterede i, at hvad køerne skubbede ud af krybben, kunne de ikke ved egen hjælp få fat på igen. Bagved køerne var der den traditionelle grebning og gang. I grebning og svinestier var der riste, så ajlen kunne løbe ud i ajlekummen ved møddingen. Fodringen af grisene foregik fra gangen bag køerne.

Laden var indrettet, så vi kunne køre igennem, når vi kørte korn ind. Der var en dobbelt port i hver side. Kornet blev sat på staldloftet, samt på en slye, d.v.s. på ca. 1/3 af gennemkørslen var der oplagt slyestænger på tværs af kørselsretningen, og dette område var velegnet til det korn som havde en stor længde, det var rug, hvede og havre.

Der var også et korngulv, men dette område blev brugt til høns. Der var et rum vi kaldte rugerummet, der stod rugemaskinen. Desuden havde Far bygget et roehus i dette område. Jeg kan huske at Far gravede ler op i marken, det blev blandet med vand, og blev æltet, og det blev brugt i stedet for mørtel. Roehuset stod i mange år,



Jørgen, Mine, Mor, Bendt og Mary.

og det hele fungerede som det skulle. Roerasperen var boltet indvendigt på døren, og når døren var lukket, var roerasperen ikke i vejen.

MASKINER BESÆTNING OG INVENTAR.

Besætningen var let at tælle op, der var en gammel brun halt hest, som hurtigt måtte udskiftes. Af øvrig besætning har der været 2-3 køer, men jeg har ingen erindring om, hvad der har været af grise og høns. Mine forældre havde de høns med, som de havde på Lolland, det var ca. 20 stk brune italienere.

Maskinparken var også let at tælle op, der var en plov nr. 4, en 4-tands sæddækker og en spidsharve. Der var også en skærekiste til at skære hakkelse med, det blev den nu ikke brugt til, men derimod var den mægtig god til at skære grønt til hønsene.

I begyndelsen fik vi anpart i en 11 rækker "STJERNEN" såmaskine, en primitiv såmaskine uden gearkasse og såhjul. Den udsåede mængde blev bestemt udfra, hvor meget spjældene ud for hver tud var åbnet. I kornkassen var der en gennemgående aksel med en tværpind formet som et z, som så hele tiden rørte rundt i kornet ud for tudene. Den udsåede kornmængde var upræcis, og disse maskiner blev senere udskiftet med såmaskiner med gearkasse og såhjul.

Som vi kan se, var disse maskiner og redskaber ikke nok til at drive en landbrugs-ejendom. Heldigvis var et sådant samfund indstillet på, at alle hjalp hinanden. Vi lånte Sofus's ringtromle, og han lånte til gengæld vor såmaskine, men det var en ny såmaskine vi fik omkring 1937. Det var en SAXONIA med gearkasse og såhjul, og den kostede 325 Kr.

Vi havde i starten haft forskellige heste, men nu købte Far en litauisk hest, på en auktion i Ejby det var dem der blev kaldt cementheste, Den fik navnet "Lita" den blev købt som 3-årig, og den havde vi til den blev gammel og måtte sendes på slagteriet. De litauiske heste blev kaldt cementheste, fordi Danmark og Litauen lavede en byttehandel med cement og heste.

De største højdepunkter vi havde, det var når Lita fik føl, det første føl kom til at hedde Max. Det var for os børn en stor begivenhed, og Far havde i lang tid før fødslen, alting parat til at modtage det ventede føl. Da Max var vænnet fra moderen kunne Far have solgt ham for 400 Kr. Han mente dog at han kunne få lidt mere ved at vente til næste forår. priserne var imidlertid faldet, og Max blev solgt for 375 Kr.

Endnu engang var Lita i fol, det var i 1942, jeg var kommet ud at tjene, men var hjemme en søndag. Pludselig begyndte Lita at føde. Jeg hentede Richardt, og der blev ringet efter dyrlæge, da alle troede at Lita var ved at skyde føllehuset ud. Det samme troede dyrlægen, han begyndte at overhælde det med lunkent vand, og vi stod parat med et rent lagen som vi skulle holde under hvis der skulle ske noget uforudset. Pludselig smiler han, og blev klar over hvad det var. Det var en for tidlig fødsel, først kom der et føl, som var fuldbåren, men jo ikke kunne leve fordi det var født alt for tidligt. Så kom der endnu et føl, men det var dødt. Det var dette døde føl som satte fødslen igang. Vi fik et føl mere, det kom til at hedde Monty. Det blev solgt til Hans Peder Hansen Hønnerup Bakkegård for 800 Kr. Monty måtte desværre slagtes, da han fik et dårligt forben.

Det var absolut et højdepunkt for en familie på landet at få sådant et lille kæledække, og vi børn har haft megen glæde af føllene.

HØSTEN.

Vi havde dog ingen mulighed for at få høstet. De fleste naboer havde Anker Larsen fra Tårup til at høste med selvbinder. Far ville ikke have ham til at høste, da han satte en meget lang stub. Det var selvfølgelig for at skåne maskinkniv og fingre for sten og ujævnheder. Far høstede de første år kornet med le. Mor bandt op, og vi børn gik med langhalm i armene, det blev brugt til at binde med. Byggen var



Far som soldat 1908.

nemlig så kort, at der ikke kunne bindes med den. Yderligere er det jo sådan, at jo kortere kornet er, jo længere mod toppen skal knuden bindes, og det resulterer i, at man vrider kernerne af, derfor var langhalmen ideel til at binde med.

Når vi nåede til høsten, købte vi ikke mere korn, hvis det kunne undgås, men vi havde jo ingen tærskværk, og kunne derfor ikke tærske med det samme. Vi fik dog tærsket alligevel, selv om det var lidt primitivt. Far havde tidligere tærsket med plejl, så han lavede en plejl, og tærskede det første korn med plejl. Det blev lagt ud på ladegulvet, og tærsket med plejlen, blev vendt, og tærsket på den anden side. Halmen blev revet af, og nu lå korn og avner i en stak. Da vi ikke havde nogen rensemaskine, lukkede Far portene op, så der kunne blive gennemtræk i laden. Han lukkede kun den ene port lidt på klem, og lod kornet falde langsomt foran åbningen, herved blæste avnerne væk fra kernerne. Når det blev gentaget et par gange, kunne det sagtens bruges til hønsene, hvorimod det ikke var rent nok til at blive malet.

Når vi lavede sædekorn lånte vi Sofus's rensemaskine, den kunne sortere avner og små kerner fra, så kun de største kerner blev brugt til sædekorn.

Efterhånden fik vi havren høstet med selvbinder, det var Anker Larsen fra Tårup som stadigvæk høstede for husmændene, men selvfølgelig mod betaling. Et år i høsten lånte Peter Nielsen vor hest "Lita". De havde selv 5 heste, men da de kørte med skifteheste hver 3. time, manglede de en hest. Vi fik i stedet for høstet vort korn, det var Hans som høstede for os, det var en stor lettelse at være fri for le og kratte. Senere købte 7 af husmændene en brugt selvbinder hos Brenderup Maskinfabrik, den kostede 775 Kr. + 100 Kr. i transportudgifter.

Vi havde ingen hesterive til at rive jorden med, og specielt når der blev høstet med le, blev der spildt meget, og det var netop en fordel at kunne rive jorden når kornet var sat sammen, så blev kernerne ikke kørt af, når vi skulle køre kornet ind. Det resulterede i, at Far lavede en rive, som han selv kunne trække. Den bestod af en bom ca. 8 cm. x 8 cm. i ca. 1 m. længde, der blev boret huller i hele længden, og han lavede tænder i ca. 30 cm. længde, som blev slået i bommen. Der blev lavet en stang som trækstang med skråstiver til bommen. En læderstrop blev påsømmet som løftestrop. Til slut lavede han en sele, som han selv kunne have om skulderen, og nu kunne han rive jorden så snart vi havde sat kornet sammen. Senere lånte vi Peter Niensens hesterive, den var mere effektiv, trættænderne på Fars hjemmelavede rive ville gerne løbe henover kornet uden at samle det hele med, men det viser, at man måtte hjælpe sig, så godt som man nu kunne.

Da jorden efterhånden var rensat for ukrudt, og var kommet ind i det normale sædskifte, avlede vi ca. 60 Tdr. korn om året

TÆRSKNINGEN.

Vi havde ingen tærskværk, men hvert år kom Richard med sit tærskværk og sin petroleumsmotor, vi havde jo ingen elektricitet i det område hvor husmændene boede. Når der skulle tærskes mødte alle op. Carl Olsen lagde i tærskværket, Richardt passede sække og bar kornet på loftet, Far bandt halm, som regel sammen med Sofus. Vi børn stod på loftet og skulle sørge for, at der jævnt tilflød korn ned på ilæggebordet, og kun et neg ad gangen, og med toppen fremad.

Det varede 2 1/2 dag at tærske kornet. Det tærskede korn blev lagt op på stuehusloftet, det var et bjælkeloft, og vi kunne se, hvordan bjælkerne buede, når hele høsten lå på loftet.

Halmen blev lagt på staldloftet, det skulle så dække halmforbruget til kørne og hesten det meste af året, men vi købte også en del halm. Far sørgede altid for, at der om vinteren lå halm over hele staldloftet, da det så virkede som isolation, så stalden ikke blev for kold.



Mor.

Jeg husker specielt de meget hårde vintre i årene 1939, 1940, 1941. Far sagde engang, jeg er lige ved at tro, at der er frostgrader i stalden. Murene var jo ikke isoleret, og staldvinduer af støbejern og et lag glas var det absolut mindst isolerende man kunne få. Yderligere var der en luge i hver svinesti, som jo heller ikke var tæt. Stalddøren som bestod af 2 halvdøre og en smal dør i siden var heller ikke tæt. Om vinteren blev der lagt halm ved gulvet og hængt sække for døren, så stalden kunne holdes nogenlunde varm.

Det var heller ikke særligt rart for grisene at ligge på det kolde cementgulv. Far lavede nogle træbrikse, som de kunne ligge på, og der lagde de sig, hvilket viste, at der var der varmt at ligge. Strøelse til dyrene bestod for det meste af gammelt halm fra roekuler og lignende. Den fine halm skulle helst bruges til foderbrug.

DRIFTEN.

SUKKERROER. Som den eneste af husmændene havde vi sukkerroer, det har uden tvivl været Fars kendskab til sukkerroer fra Lolland der var årsagen. Vi havde 3 Skpl., og de blev passet efter alle kunstens regler. Der var nogle restriktioner fra sukkerfabrikkens side, som skulle overholdes. Hvor det var almindeligt, at der var 21" mellem roerækker, måtte der kun være 19" mellem sukkerroerne, hvilket gav problemer, når der skulle sås med en 11 rækker såmaskine. Der blev sat en ekstra tud på som markør, og det lykkedes at få 19" mellem rækkerne.

Der var kontrol fra sukkerfabrikken nogle gange i sommerens løb, arealet blev opmålt, og der måtte ikke være større areal end kontrakten angav. Ligeledes måtte der ikke avles fodersukkerroer umiddelbart op til arealet, så der evt. kunne komme andre roer med i leveringen.

Hvert år inden kampagnen begyndte, kom der skrivelse om, hvornår der skulle leveres roer. Det var ca. 3 gange i løbet af efteråret, da roerne kunne være på 3 lastvognslæs.

Når tiden nærmede sig, hvor der skulle leveres sukkerroer påbegyndte Far roeoptagningen. Roerne blev "gaflet" op, d. v. s. hver eneste roe blev gravet op med en roegaffel, roen blev banket mod gafflen, så jorden kunne falde af. Der blev optaget et bytte af gangen, d. v. s. 10 eller 12 rækker. Der blev skrabet rent hvor stakkene skulle ligge. Hver roe fik mindst 3 snit for at få toppen hugget af, og blev derefter renpuddset med yderligere snit, herved var en roe spids og trekantet i enden, og ren for top og grønt. Når toppen var kørt i affaldskulen eller hjem til kørerne blev roerne kørt sammen i en stak. Den skulle ligge bekvemt ved vejen, for igen at blive læsset på lastbilen. Forinden blev roerne "kastet", så jorden faldt af, det var roer vi skulle levere, og ikke jord. Desuden var det vigtigt at roerne ved prøvetagningen var så rene som muligt.

Sukkerroerne har dog, set med mine øjne, været en dyr afgrøde. Optagningen skulle fortsætte, uanset vejret, da der jo skulle leveres på en fast dato, og det var ofte regnvejr i efterårsmånederne. Det resulterede i, at Far næsten altid var gennemblødt, og selv om han havde sække om knæene, når han lå og huggede roer af, var han altid våd og kold på knæene. Det satte sine spor, og da Far blev ældre, var han plaget af gigt, og havde problemer med at gå, først med stokke og senere med krykker.

Det var vognmand Marius Petersen som kørte roerne til Salbrovad Saftstation, og senere til Assens Sukkerfabrik. Roerne blev læsset, på og af med greb, og når jorden var skrabet af ladet, blev lastbilen læsset med roeffald.

Hjemme var vi klar til at modtage det dampende sukkerroeaffald. Affaldskulen var fyldt op med roetop, og sukkerroeaffaldet blev lagt ovenpå, så det kom til at ligne en stor lagkage. Det var et udmærket grovfoder, og kørerne, åd det med velbehag.



Mor ved symaskinen (til højre)

Udover sukkerroer havde vi fodersukkerroer og runkelroer til foderbrug. De blev kørt sammen i en roekule, og blev dækket med halm og jord.

Efter roer blev der avlet byg med udlæg, d.v.s. når byggen var sået, blev der sået græsfrø. Hvis byggen var lang og tæt, udviklede græs og kløver sig først når kornet var høstet, hvilket jo også var formålet. På lave og fugtige steder samt hvor byggen var kort, tog græs og kløver overhånd, og det resulterede i, at det var sparsomt med byggen, samt at det var vanskeligt at få kornet tørt, så det kunne køres ind. Hvert neg måtte som regel have det inderste krænget ud, så det kunne tørre.

Næste sommer var det kørerne og hesten, der hentede føden på græsmarken, hvis der jævrligt kom regn, ellers var det meget småt med græs. Om efteråret blev græsmarken pløjet, og næste forår blev der sået havre. Så havde vi været cyklusen igennem, da vi kun havde 4 sædskifter. Enkelte år havde vi vintersæd, det havde 2 formål, dels at give kornudbytte, dels at give langhalm til tækkeformål. Herom senere.

På så lille et husmandssted er det hele tiden en kamp for at få lidt kontanter til huse. Der blev forsøgt at avle frugt, jordbær og tobak. Det var dog afsætningen der voldte problemer. På et tidspunkt blev der åbnet en samlecentral for frugt i Årup. Det blev modtaget med begejstring. Der var selvfølgelig omkostninger ved at være medlem af samlecentralen, frugten blev afhentet pr. bil, og en bestyrer skulle aflønnes. Det hele blev ingen succes, og på et tidspunkt blev samlecentralen opløst, og hver måtte betale for sin tegnede andel.

ASPARGES. På et tidspunkt var det attraktivt at dyrke asparges, og Far plantede 11 rækker a ca. 30 m. Efter 3 år måtte de stikkes, og vi avlede mange asparges. Det var dog umuligt at afsætte dem på frugt og grønsagsauktioner, men det gjorde heller ikke noget, for Far solgte dem til dem som ville købe, og dem var der mange af. Det var nu nok fordi, at de var fine og billige. Han tog 1 Kr. pr. kg., og det var absolut førsteklases, og der var god vægt.

Bedene blev om foråret sat med skovl, hvilket var et stort arbejde. Asparges må stikkes indtil 24 juni, så det er en meget kort sæson, men i den tid gik Far næsten hele dagen i aspargesbedene, de blev stukket 4 gange om dagen. Når sæsonen var slut, blev bedene jævnet, så planterne kunne gro frit. De blev gødet og passet efter gældende regler, så de var klar til at yde til næste sæson.

Vi spiste selv mange asparges, og først måtte vi selv spise 2. sortering. 1. sortering blev jo solgt til omtalte 1. Kr. pr. Kg. Vi avlede også kartofler til eget brug, og det var jo mange, f. eks. om sommeren sagde Mor altid, kan du gå ud og grave 1/2 spand kartofler op, hvilket jo beviser, at kartofler var en stor bestandel af middagsmaden. Om efteråret blev kartoflerne taget op, og blev lagt i en gravet kartoffelkule, og nogle gange ind til hegnet ved Peter Nielsens mark. Det var fordi de meget hårde vintre med hård frost ødelagde kartoflerne. Når kartoflerne først havde fået frost, var de ikke mere værd. Derfor blev kartoflerne lagt ved siden af hegnet, da dette gav læ, samt dannede en stor snedrive, hvilket forhindrede frosten i at nå ned til dem, og jorden var tit frosset mere end 1 m. i dybden. Det værste var, når der skulle tages kartofler op, for det første var det besværligt at få hugget hul gennem jorden, og for det andet var det vanskeligt at få kartoffelkulen dækket til igen, så frosten ikke ødelagde resten af kartoflerne.

I de hårde vintre var det som sagt meget almindeligt, at jorden var frosset ned i 1 m. dybde, og derfor havde vi samme problemer når der skulle køres roer ind. Det kunne ikke undgås at roerne var frosne, men de kunne ligge i stalden, så de var nogenlunde optøet, når kørerne skulle have dem, men hvor var det hele meget besværligt.

Vi havde som regel 4 kør, og det var Mor som for det meste malkede. Hun var plaget af astma og bronkitis, og kulde var det værste for hende, så hun havde det



Mor på børnehjemmet i Maribo. (til venstre med stor hvid krave)



Bedstefar og Bedstemor til venstre.

bedst, når hun kunne gå direkte ud i den varme stald for at malke, for vi havde jo ikke varme i huset om natten.

GRISENE var Fars største aktiv, han havde som regel 3 søer, men han har dog haft 4 søer på een gang. Det var det man kaldte kontrakt søer, det var Niels Juul Poulsens, og han skulle have 2 grise af hvert læg. Det var morsomt at se, når tiden nærmede sig, hvor en so skulle have grise, så gik den rundt med halm i munden og gned mod alt træværket, stien skulle gøres ren. Til sidst lavede den sig et leje, og var klar til at fare. Far havde held med grisene. Når en so fik grise, var han hele tiden ved soen, også selv om det var om natten. Derved kunne vi undgå, at der gik for mange grise tabt. Når søerne havde faret, var de mange gange syge, og de kastede sig ned, og derved lagde de grisene ihjel. Selv om grisene skreg, rejste de sig ikke.

Når grisene havde pattet blev de lagt i et kar med halm i, og en sæk henover, så lå de varmt og godt. De blev så lagt ved soen med jævne mellemrum, og de mindste holdt vi til en forpat, men når vi var gået blev de skubbet væk af deres store søskende på holdet. Det var jo altid sådan, at de største og stærkeste altid fik forpatterne, der var der mest mælk.

På et tidspunkt omkring 1940 var der gode priser på pattegrise. Jeg kan huske at Peter Nielsen købte 10 pattegrise til 40 Kr. pr. stk. og Far fik 4 hundrekronesedler, så mange store pengesedler så vi ikke til hverdag, og jeg havde aldrig set så mange penge før. Derefter tog han 10 kr. op af tegnebogen og gav far med ordene: "Den kan drengene dele". En sådan handling glemmer man aldrig, den kan vi stadigvæk huske.

Far var heldig at sælge 4 læg grise til ca. 40 kr. pr. stk. Det var vist også det eneste lyspunkt der har været i alle disse år.

Jeg kan huske, at hvert år kom Mouritz fra Nedermarken kørende med hesten for fjedervognen for at købe 2 pattegrise. De skulle fedes op, så de kunne sendes på slagteriet inden terminen. Han gik selv ind i stien og udvalgte sig 2 grise. De blev lagt i hver sin sæk, de var så store at de fyldte hver sin kornsæk. De blev læsset på fjedervognen, og Mouritz kørte hjem til Nedermarken. Far fik 8 Kr. pr. stk. han har dog også solgt grise til 6 Kr. pr. stk. Den pris har der ikke været fortjeneste på.

Grisene blev fodret med det korn som vi avlede, samt med det skummetmælk vi fik hjem fra mejeriet. Vi købte også, i perioder, "Skyllevand" fra mejeriet. Det var alt hvad der blev spildt på mejeriet, samt når maskiner og kar blev skyllet, måske også hvis der var overskud af skummetmælk, samt valle fra osteproduktionen. Det hele blev pumpet op i et stort trækar, som lå så højt, at indholdet kunne tappes direkte ned i de tønder, som skyllevandet blev hentet i. Vi hentede det i ajletønden, den kunne rumme 400 l. Vi hentede kun een gang om ugen, så det var jo halvgammelt inden det blev brugt, det var som tykmælk, det jo var syrnet p.g.a. at der var kærnemælk i. Afhentning af skyllevand hørte dog op, da svinebesætningen var for lille, det varede for længe at få det brugt.

Det var i disse år at det har været dårligst for landbruget. Der blev lavet en ordning med svinekort, hvor hver kun fik lov til at levere et fast antal svin til slagteriet. Far fik lov til at levere 2 stk om året. Der blev udleveret "svinekort" han fik 2 stk. halvårskort, d.v.s. han måtte levere en slagtegris hvert halve år. På gårdene slog de pattegrisene ihjel, når de blev født, de kunne alligevel ikke komme af med dem, hvis de blev fedet op.

HØNSENE. Vi havde endnu et lille aktiv, det var hønsene. Tidligere har vi haft 20-40 høns, men på et tidspunkt havde vi ca. 100 høns. Det var på et tidspunkt, hvor man havde fundet på at forlænge dagen for hønsene. Når det begynder at blive mørkt, sætter hønsene sig til ro. Nu tændte vi lys og fodrede dem, hvilket resulterede i stor aktivitet til langt ud på aftenen, og helst med nogle flere æg i rederne.



Mor med mig i barnevognen i 1928.

Vi havde ikke elektrisk lys, men vi købte en primuslygte, og fik smeden til at lave en skærm af jernplade, som lygten kunne hænge inden i, og den gav masser af lys. Der må have været en risiko ved at have en sådan lygte hængende i laden med halm og brændbart materiale.

I de hårde vintre havde vi et stort problem. Høns drikker meget vand, men da det hele tiden var hård frost, frøs drikkevandet til is. Det klarede vi på en praktisk måde, vi havde et stort øksehoved, som vi lagde ind i ilden i komfuret. Når øksehovedet var blevet rødglødende, tog vi det med en ringekrog, og lagde det ud i drikketruget. Det sprøjtede og dampede en del, og når øksehovedet var blevet afkølet, og isen var blevet til vand, tog vi det med ind igen, og det blev atter lagt ind i ilden i komfuret, så det kunne blive klar til endnu en tur til drikketruget.

Vi havde også en rugemaskine, så vi kunne udruge de kyllinger som vi skulle bruge hvert år. Den var primitiv, men virkede trods alt som den skulle. Den havde 2 æggebakker og nogle smalle vandbakker. Varmen kom fra en petroleumslampe. Den skulle indstilles, så der blev den rigtige temperatur ved æggene. Vandet i vandbakkerne fordampede, så der blev den rigtige fugtighed. Hver dag blev æggene vendt, og bakkerne blev endevendt. I rugeforløbet blev æggene gennemlyst 3 gange, herved kunne der frasorteres de æg, som der ikke var kyllinger i. Gennemlysningen foregik på den måde, at der blev sat en krydsfinerplade for vinduet. Der var lavet et lille hul som netop passede til et æg, men så det alligevel ikke kunne falde igennem. Når vi drejede ægget, kunne vi se om det var befrugtet. Det er utroligt, at så primitive forhold kunne give så godt et resultat.

Når kyllingerne var ruget ud, blev de sat ud i en kyllingemoder, som Far lavede, vi havde 2 stk. Det var en galvaniseret plade med en "hat" i midten, hvor der under denne kunne sættes en petroleumslampe. Varmen på pladen fik kyllingerne til at samle sig her. I modsatte ende af kyllingemoderen var der trægulv med strøelse, og her kunne de æde. De startede med havregryn, og efterhånden fik de korn og kyllingefoder, og hurtigt var de så store, at de kom ud om dagen. Når de var slagtestore blev hanekyllingerne slagtet, det var søndagsmad. Sådanne kyllinger kan vi ikke købe i dag. Når hønekyllingerne var blevet store, blev de indsat i hønseholdet, og de gamle høns blev solgt til slagting. Vi slagtede også selv høns, som blev brugt i husholdningen.

Æggene blev solgt til brugsforeningen, d.v.s. de blev fraskrevet brugsbogen, for hvad vi købte af kolonialvarer og petroleum. Det var ikke meget vi købte, jeg kunne gå i brugsen en gang om ugen med den sorte laptaske, og bære hjem hvad vi havde brug for.

Brugsforeningsbilen kom hver tirsdag, der fik de æggene med, og vi fik 5 l. petroleum. Foderstoffer købte vi hos Fyns Andels Foderstofforretning v/Hans Chr. Larsen, der fik vi også malet vort korn til grisene, og der købte vi kunstgødning. Her skulle der altid betales penge, og når der var solgt grise eller vi havde fået mælkepenge, ja så var det hurtigt op til Hans Chr. Larsen med dem.

På det tidspunkt, var det på landet, næsten muligt at få alt bragt lige til døren. Hver uge kom der 3 forskellige bagere, det var Årup mølle, baker Rising fra Gelsted og Arbejdernes Aktiebageri fra Odense. Vi fik også jævnligt besøg af 2 slagtere, en fellevarerhandler, og en ostemand. De kørte alle i biler, men da krigen kom, blev bilerne skiftet ud med heste, dog undtaget Årup Mølle, som også kørte med korn og foderstoffer, de fik trægås på lastbilen, og havde så samtidig brød med. Der var lavet en kasse til brød, som stod lige bagved førerhuset, der var en lem i gavlen, så det var let at få fat på brødet, når man stod på jorden.

Der var også en pottemager, som kom en gang om året. Han solgte lerfåde, skåle og forskellige træting, f. eks. malkestole. Han havde en lille broget hest og en lille fjedervogn. Vognen var fuld af træuld, som lerfåde og skåle var pakket ned i.



Far sidder i bilen.

Det var ikke nok med, at alt blev bragt til døren, skat, forsikring og sygekasse blev også opkrævet på stedet hver måned.

KONSERVESÆRTER. Vi havde hvert år 3 Skpl. med konservesærter, og med dem var der fast beskæftigelse for hele familien sommeren igennem. Det startede tidligt om foråret, når ærterne skulle lægges, og de blev lagt med hænderne, der var ca. 3 cm. mellem ærterne. De blev lagt med hænderne, fordi det var mere nøjagtigt end at så dem med såmaskinen. Vi har nu heller aldrig prøvet det, og jeg vil nu også tro, at det ville være vanskeligt, da såhjulene ville ødelægge dem.

Der blev sået 2 rækker tæt sammen, og en bred gang imellem, så der var plads til at plukke. Der blev banket pæle i jorden rækkerne igennem, og der blev slået tråd på hver side af pælene, herved havde ærterne noget af gro op ad. Det var et stort arbejde at plukke ærter, de skulle have den rigtige tykkelse, og vi skulle huske at få dem allesammen med, ellers var de blevet for tykke til næste dag. Hver dag om eftermiddagen kørte vi op til Gartner Rasmussen i Tårup med dem, vi havde gerne 3 sække om dagen. Det var dem der blev kaldt høje risærter. Der holdt en lang række af hestekøretøjer og ventede på at blive ekspederet. Når det var blevet vores tur, blev ærterne hældt op på en lang slidske med en sæk for enden. Nu blev ærterne skubbet gennem slidsken, og gartneren, Carl Hensen og hans kone Carla sorterede dem fra, som de syntes var for små eller for store. Vi fik nu ikke sorteret nogle fra, da vi var meget omhyggelige med plukningen, men der var mange der fik nogle med hjem igen. Prisen var gerne 21 øre pr. Kg. det var jo ikke noget der blev mange penge ud af, men det var med til at få lidt kontanter til huse. Når der ikke var flere ærter, blev trådene trukket ud af bedene med et håndsving, pælene blev taget op, og ærterankerne blev kørt hjem til kørerne.

MÆLKEPENGE.

Husmændene skiftedes til at hente mælkepenge, de blev hentet på mejeriet een gang om måneden. Da Far havde fået meget dårlige ben, og havde svært at gå så meget rundt, begyndte jeg at hente mælkepenge for ham. Jeg var velkommen alle steder, det var månedsindtægten jeg kom med, og alle var spændt på, hvor meget de skulle have udbetalt. Een gang om året blev der udbetalt overskud fra mejeriet, det var som regel det samme beløb som den normale udbetaling, derfor kunne det ske, at der blev udbetalt en 500 kr. Dette skete engang hos Søren Ottesen, det var ham der købte Sofus ejendom. De var imponeret af den 500 kr. og sagde: "Drengene skal lige have den at se inden vi giver den ud, for vi skal jo hurtigt have betalt vore regninger".

MÆLKETUREN.

I mange år kørte Far mælk til mejeriet, men sammen ned en nabo, da det jo krævede 2 heste. Det var delvis Jørgen Peter Hansen, kaldet brøndgraveren, og delvis Thorvald Jensen som turen blev delt med. Kl. 6.00 om morgenen skulle han begynde at samle mælk, og før hvis han havde 1. tur. Det var et stort arbejde der blev gjort for at få disse få kroner hvert år. Mælketurene blev udliciteret, og den tur Far havde gav 900 - 1200 Kr. pr. år De skulle jo deles, til de to som havde turen. Der gik mindst 3-4 timer med mælketuren, og der var ekstra udgifter til hest, seletøj og sko, så det har været en meget lav timeløn de fik ud af det, men de få kroner var nødvendigt for at få regningerne betalt.

Seletøjet blev repareret af en sadelmager, som af og til kom cyklende med sit værktøj og sit læder. Det skete af og til, at vi skulle have repareret seletøj, mælketuren har nok været årsag til brud og slidtage. Sadelmageren begyndte med at trække noget seilgarn igennem beg og talg, det blev brugt til at sy med. Herefter hentede han sin store træklemme, det var 2 stykker træ, samlet med et hængsel, og



Her gik Mor i skole. Mor står med et barn på armen.



Mor fotograferet i 1967.

udgjorde det som en skuestik, men træstykkerne blev holdt sammen med lårene. Han satte nu seletøjet i klemme, og håndsyede det med det forarbejdede sejl garn, ved først at stikke huller med en syl. Det var meget fint arbejde han lavede med det primitive værktøj.

I de hårde vintre var der som regel så meget sne, at det var umuligt at køre med den store mælkevogn, og der blev i stedet for kørt med en kassevogn, med de spande der nu kunne være, og mange gange blev der kørt over markerne, da vejene var ufremkommelige. Det resulterede i, at de store gårde selv måtte køre deres mælk på mejeriet. Det var Harald Petersen, Peter Nielsen og Marius Andersen. I disse hårde vintre var snekastning en stor belastning for alle.

SNEKASTNINGEN.

I de hårde vintre var alle hele vinteren beskæftiget med snekastning. Det var beboerne selv, der skulle sørge for at holde vejene åbne. Der blev valgt en snefoged, han indkaldte mandskab fra huse og gårde, når der skulle kastes sne. Han kom mange gange ridende på en hest, da det var næsten ufremkommeligt, og det var næsten hver dag. Når vejene så i dagens løb var ryddet, føg det hele til igen om natten. Det var morsomt at se, når snekasterne kom, de begyndte nemlig hvor vi boede, da det var ved en korsvej. Når karlene og sønnerne fra gårdene kom, havde de som regel en "kornskuffe" med, den kunne der være meget sne på, men når de mindre husmænd kom, havde mange af dem en lille skovl med, og mange gange den der blev brugt til at muge ud med i stalden. Den kunne ikke slippe sneen, og det var begrænset, hvor meget sne der blev skovlet væk. Dem der havde de store kornskuffer med, havde som regel smurt skuffen ind i fåretalg, og derved kunne den slippe sneen. Det gik til på den måde, at skovlbladet blev opvarmet, og derefter blev det gnedet med fåretalg, som så smeltede. Derved blev skovlbladet glat og kunne slippe sneen. Der var også nogle der dyppede skovlen i koldt vand, og når det var frostvejr blev der en ishinde, som også bevirkede, at sneen kunne slippe.

En nat havde det sneet så meget, at vandpumpen var blevet dækket af sne. Far gravede og gravede, men kunne ikke finde pumpen. Efterhånden som snekasterne kom om morgenen, hjalp de til med at grave i sneen, for at finde pumpen. Da brønden lå et lille stykke nede i marken, måtte vi stå oppe ved huset, for at se om det var i den rigtige retning, der blev gravet. Til sidst var der mange snekastere, der gravede efter pumpen, og den blev da også fundet. Det viser, at det var store snemængder vi fik dengang.

Det var også morsomt at se de snekastere der kom fra Gelsted By, det var borgerskabet, der selv måtte tage fat i sneskovlen. Det var jo ikke folk, som til dagligt gik i arbejdstøj, og mange af dem havde habitter, overfrakke og hat på, finere end husmændene kunne præstere når de var i deres "pæne" tøj. Man kunne med det samme se, at de ikke var vant til at tage på en skovl. Mange af dem frøs gevaldigt, de var ikke vant til det hårde liv udendørs. Sneen blev liggende til langt hen i foråret. Ved hegnene havde det vanskeligt ved at smelte, så gik vi med spader og huggede det løst, så luften kunne komme til at optø det. Mange gange lå der et tykt lag jord ovenpå. Det var jord som var blevet blæst løst fra markerne, når der var fygning. Nogle gange lignede sneen chokolade, fordi den var blandet med jord.

SLAGTEGRISEN.

Jeg nævnte den slagtede gris. Det var hver år i nov. dec. md. at der blev slagtet, så det var tidligt på året der blev udtaget en gris, som skulle fødes op til slagting. Slagtegrisen vejede som regel 150 - 160 Kg. Det var jo tykke flæskesider der blev satset på. Flæskesider og skinker blev let saltet, og blev indleveret hos Hjalmar slagter til røgning. Når vi fik det tilbage fra røgning, blev det hængt op på skorstenen på



Skolen på Brandsø. Far fotograferet udenfor skolen i 1960.



Der tærskes på Haulykkegård. Far står på traktoren.

loftet, der hang det tørt. Der kunne skæres mange skiver flæsk året igennem, og vi levede af denne slagtede gris hele året, suppleret med høns og kyllinger.

Medister, ribbenstej og flæskestej blev lagt i krukker og smeltet til med fedt, og dette var kun søndagsmad, men hvor var det lækkert, når vi mest kendte til grød og stegt flæsk. Vi købte ikke kød hos slagteren, men vi købte leverpostej, og det var gerne for 50 øre af gangen.

Efter 2. verdenskrig blev der igen mulighed for at forbedre den daglige tilværelse for befolkningen. I mange byer blev der bygget frysehuse, hvor den enkelte borger, på andelsbasis, kunne få et rum i frysehuset. I Gelsted blev der også bygget et sådant frysehus. Det var et frysehus, som var indrettet med nogle tremmereoler, og hver andelshaver havde et sådant rum. Mine forældre havde et rum sammen med en anden familie. Rummene var ca. 0.50 m x 0.50 m x 0.50 m. Det var en stor lettelse, når der blev slagtet gris, nu blev en del af kødet pakket efter bestemte regler, og til sidst med stærkt brunt papir og med sejlgarn omkring, og hver pakke fik et nr. og det hele blev skrevet ind i frysebogen og lagt op i fryseboksen. Når vi skulle have en pakke kød, henvendte vi os til en kone, som passede frysehuset. Hun sad i et forrum, men med vintertøj på, så hun kunne gå ind i fryserummet. Vi bad så om at få en pakke med et nr. fra vort rum, og pakkens nr. blev så slettet i frysebogen. Mine forældre var meget glade for dette store fremskridt i hverdagen.

LANGHALM OG TÆKNING.

Tidligere nævnte jeg, at vi enkelte år avlede hvede og rug, det var imidlertid de hårde vintre, der satte en stopper for det. Når der ikke var snedække, og det var hård frost, gik det meget ud over vintersæden, og den måtte mange gange pløjes om, og i stedet for, blev der sået vårsæd, men det var dyrt at så 2 gange, så vi stoppede med at avle vintersæd.

Da sydsiden af stuehuset trængte til at blive tækket, avlede vi hvede og rug nogle år før, så vi kunne lave langhalm. Langhalmene lavede vi på en "ribbe" som vi lånte oppe i Nedermarken. Det var en tromle med en diameter på ca. 1 m. med en aksel igennem, og en remskive på den ene ende. Den var besat med ca. 15 cm. lange pigge på hele overfladen. Tromlen lå i et træstativ med lejer, og der var et anlæg, som kornet blev holdt imod. Der blev taget passende mængde af et neg, så man kunne holde stramt om det med begge hænder. Først drejede man det med topenden fremad, så kærnerne blev slået af, og de strå som var bøjet og filtret, blev trukket ud. Dernæst drejede første mand sig om, og næste mand tog fat i den ende, som nu var "ribbet", og nu ribbede han rodenden. Langhalmene blev sat ned i et kar, så alle stråene kunne falde ned til bunden. Derefter blev det taget håndfuld for håndfuld og "stødt" på en træplade, så alle strå var faldet på plads. Det blev nu bundet i kære med en diameter på ca. 40 cm. og renskåret i enden, og nu var det klar til at bruge for tækkemanden.

Tiden kom hvor det blev besluttet at sydsiden skulle tækkes. Der blev sendt bud efter tækkemanden. Det var Marius Jacobsen fra Lunghøj, og han havde en medhjælper med. Desværre var de ikke erfarne nok, og det blev ingen succes. Jeg kan udmærket huske hele forløbet, men lad det ligge.

Det gamle tag blev revet af, det støvede gevaldigt, der blev bygget stillads, og tækningen begyndte. Det lag som dannede tagskæggen, blev lagt i "dokkere", det var små bundter med en diameter på ca. 15 cm. På et tidspunkt hvor der stod flere mænd på stilladset, brasede det sammen, og alle røg på jorden. Det var utroligt at der ikke skete noget, og Marius Jacobsen stod endda med en brødkniv i hånden, den blev brugt til at renskære med. Årsagen til styrtet var denne: "Der var alle steder dobbeltspær ved siden af hinanden, og snorene som holdt stilladset var lagt omkring de nyeste spær. Det viste sig, at disse spær var lagt ved siden af de gamle, og de havde ingen forbindelse til "remmen", derfor blev snorene som holdt stilladset trukket



Mary, Bedstemor, Mor, ? Inger, ? Karl, Far og Bedstefar.

under ud". Alle snorene blev nu lagt om de gamle spær, så yderligere nedstyrtinger kunne undgås.

Når dokkerne var lagt, kunne den egentlige tækning begynde. Tækkehalmen blev lagt ud i tynde lag, og blev syet fast til lægterne. Der blev syet med kokosgarn, og hvert 3. skifte blev syet med tynd galvaniseret tækkestråd. Der sad en mand indvendigt på loftet og stak nålen tilbage til tækkemanden. Det har jeg også selv senere prøvet. Det kunne vi få mange skældud for, hvis nålen ikke blev stukket ud, hvor tækkemanden ønskede det.

Tækkemanden havde sit meget enkle, men specielle værktøj. Når tækkehalmen var lagt ud, blev der lagt en lægte over, så det lå fast. Den blev holdt fast af nogle spyd med modhagere på. Når spydet var stukket ned i halmen, blev det drejet, så modhagerne greb fat i halmen, og et vinkelstykke blev drejet ind over lægten, og holdt den fast. Tækkemanden og hans hjælper havde hver en tækkeskovl, som de klappede halmen med, så den kom til at ligge i den rigtige tykkelse. De skulle også kunne bevæge sig på det nytækkede tag, og dertil havde de hver 2 tækkestole. De var på størrelse med et lille stolesæde og var lavet, så stolesædet stod næsten vinkelret ud fra taget, når tækkestolen lå direkte på stråtaget. Der var 2 lange kroge på hver, som greb fat i lægterne. Tækkestolene var indbyrdes forbundet med et reb, det blev brugt til at trække tækkestolen op med, når de skulle flyttes. Når taget var tækket færdigt, blev der "rygnet" d.v.s. der blev lagt almindeligt halm på kippen af taget med hønsenet over. Det blev syet i hver side, så vinden ikke kunne få lavet hul i taget, for hvis det skete, blev stråtaget revet fuldstændigt i stykker.

Stråtaget skulle finpudses, og det foregik på den måde, at man startede foroven med at skære vinkelret ind i taget med en skarp brødkniv. Herved blev hvert strå skåret rent, og nu fortsatte de indtil de var nået helt ned til tagskæggen, og hele tiden blev det de havde skåret af revet med ned. Tagskægget blev klippet med en fåresaks. Når det hele var færdigt, var det et meget flot tag. Det har været ca. 1937-1938 at der blev tækket 1. gang.

Stuehuset var med halvvalm da vi flyttede ind, først omkring 1942 blev gavlen bygget op som spidsgavl. Det var en stor reparation, da tagkonstruktionen blev ændret, og der blev tækket på begge sider, men det var kun den nødvendige tækning i forbindelsen med ombygningen der blev udført.

Det var fordi, der skulle indlægges elektricitet. El-indføringen skulle placeres på gavlen, og måleren skulle placeres indenfor. Der blev samtidig lavet et værelse med vindue i gavlen, hvilket var hårdt tiltrængt, men Mor ville ikke have os børn til at bo under stråtaget da vi var små, derfor blev det først lavet nu ved samme lejlighed, som da vi skulle have indlagt elektricitet.

Indlæggelse af elektricitet var en stor lettelse i det daglige, nu skulle der ikke ordnes lamper hver dag, med påfyldning af petroleum, opretning af væger og pudsning af messingtøjet. Hængelamperne blev smidt ud i stenstakken, vi kunne ikke forudse at de kunne blive så eftertragtet som de er i dag.

El-installationen var meget enkel. Der blev monteret et lampested og en stikkontakt i hvert rum, samt et lampested midt i stalden. Samtidig blev der indlagt 3x380 V i laden til tærskkebrug. Installationen blev udført af "GRAND" i Nørre Åby, og den kostede 794.25 Kr.

Taget på sydsiden holdt i ca 20 år, og i 1956 måtte der igen lægges nyt tag. Vi havde fået lavet et lille værelse mere på loftet, og der skulle sættes et tagvindue i, og da jeg var hjemme for at sige farvel, da jeg skulle køre til København om eftermiddagen, blev jeg sendt til Odense for at købe et tagvindue. Jeg fik det bundet fast på motorcyklen, men det var større og tungere end vi umiddelbart havde troet, men jeg nåede da hjem med det.

Taget på nordsiden var stadigvæk det samme, det viser at det er solen der nedbryder et stråtag.



Bedstemor til højre.



Moster Mary og Tante Anna med Lis.

STØDOPTAGNING.

Vinteren blev brugt til at sørge for brændsel. Far og Jørgen Peder Hansen ryddede stød i skoven "Ålsbo Bakker". Når de store træer var fældet, og kævlerne var kørt væk, var der plads til at grave roden op. Den blev gravet fri, så alle rødderne var blotlagt, rødderne blev hugget over, og roden blev vipet op med nogle stærke vippestænger. Roden blev kløvet med jernkiler, ned til størrelse som kunne saves med håndsav.

Når optagningen var tilendebragt, blev stødbrændet kørt hjem. Det blev efterhånden savet og kløvet, så det kunne lægges i komfur og kakkelovn.

Hvis tiden og kræfter, der var lagt i det, blev opgjort i penge, var det noget dyrt brænde. Tid og kræfter var imidlertid ikke noget der blev regnet med. De store brændeknuder gav gevaldigt med varme om aftenen, somme tider for meget, det var jo ikke termostattyrede kakkelovne vi havde.

Der skulle også skaffes kvas, det var dyrt at købe, hvis vi skulle købe regulært bøgetop. Far fik nogle gange et område, der var udtyndet. Det var selvsåede trætyper af alle mulige arter, og gerne med meget hylde træ imellem. Det kostede meget arbejde at få det slæbt ud til skovvejen, få det kørt hjem, samt få det kvashugget, og brændværdien var ikke den bedste.

TILSKUDSFODER.

I de tørre somre var det altid et problem at skaffe tilskudsfoder til køerne. Der blev hentet græs, hvor der var mulighed for at få fat på noget. Ved "Nyfæste" var der store arealer ved voldgravene, hvor Far fik lov til at slå græs, d.v.s. det var ikke græs, men det vi kaldte "skrub". Det var alle arter af ukrudt med lidt græs i, men køerne var glade for det. Det var "billigt" for Nyfæste, at få slået alle udearealerne så det så pænt ud, samt at ukrudtet ikke fik lov til at gro, så det kunne kaste frø.

Vi havde også et fast stykke med vejgræs, som vi slog hvert år. Det var ud for Marius Andersens mark, og det var fint græs. Vejgræsset var udliciteret, og det var vejmanden Peter Ole der hvert år købte det til Far. Det kostede 10 øre, men jeg er ikke klar over, om det var rent formelt, eller om de 10 øre blev betalt. Det var en betingelse, at vejgræsset skulle slås 2 gange i sommerens løb, og første gang skulle være inden Sankt Hans.

Vi har også nogle gange slået fodboldbanen i Gelsted. Det var et kæmpearbejde, og da græsset var meget kort, blev det meget hurtigt varmt, derfor skulle det spredes ud for ikke at blive ødelagt. Køerne ville heller ikke æde det, hvis det havde en tendens til at blive varmt, så græs fra fodboldbanen var vi ikke så interesseret i.

Ovennævnte viser, at det er dyrt at være fattig, for hvor har der været ofret mange timers arbejde, for at få fat på dette tilskudsfoder.

Hvert år købte vi halm, og det var dyrt, hvilket vi ikke kan forstå i dag, hvor det bliver brændt af. Vi købte halm næsten hvert år hos Proprietær Lange i Kingstrup. Der blev vejet enkelte knipper, de blev talt, og der blev afregnet med 6 øre pr. kg. Det blev til mange penge for et læs halm.

Engang havde Far fået lov til at købe et læs halm hos Hans Nielsen i Vejrup ved Indslev, det skulle koste 20 kr. Der var langt at køre efter det, men det blev jo ikke regnet for noget, vi fik læsset halmen og kørte hjemad igen. Da vi kørte gennem Ejby, og det var ned ad bakke, trådte Lita sig i hasen, d.v.s. den trådte en forsko af med bagbenet. Herved rullede forskoen ned ad vejen, og Lita blev bange og begyndte at løbe. Herved kom vognen i slinger, og Far sagde: "Vi vælter" hvilket vi også gjorde. Far blev slæbt et stykke i tømmerne, så huden på hænderne var slidt i stykker af tømmeren, men han gav heldigvis ikke slip, og fik Lita standset. Bendt og jeg var med, og røg ned sammen med læsset. Bendt var så uheldig at slå hovedet

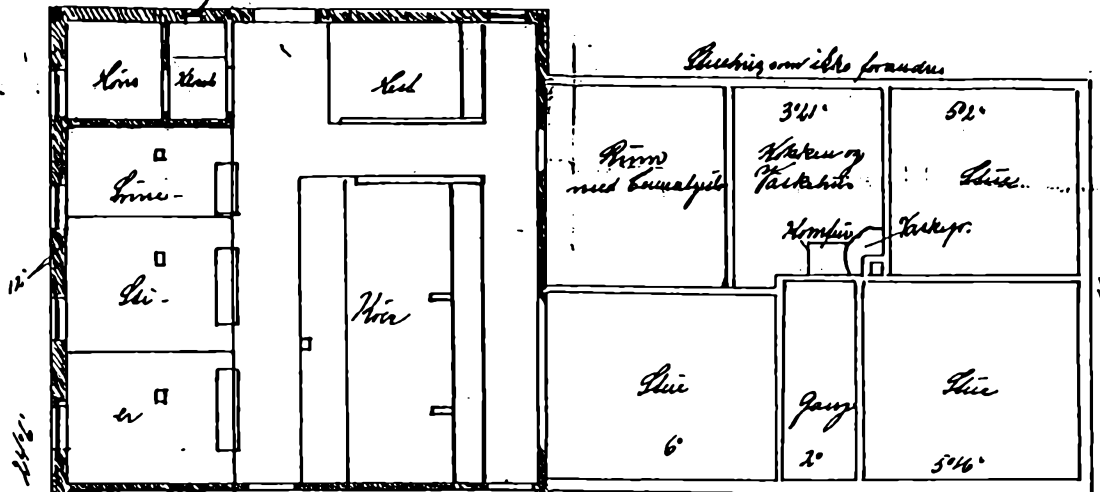

14'6"

Maalerarbejde 1 km. - 1 al.
 Deres gamle bygning i skovene
 Det nyopførte strømmet

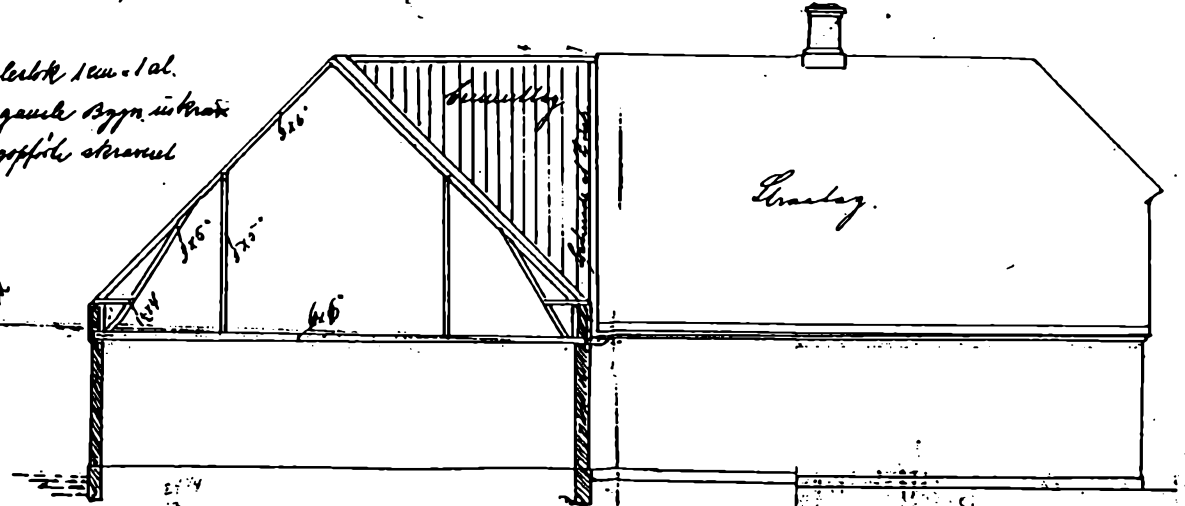

$$\begin{array}{r} 24 \\ 582 \overline{) 13700} \\ \underline{114} \\ 2300 \\ \underline{1790} \\ 510 \end{array}$$

13'6"
 Af træbygning til
 Betsmannen. Sids. Pellem. Kiste

1927-27
 Lindholm

Barndomshjemmet, tegning fra 1927.

mod kantstenen, og der måtte hentes læge. Han blev forbundet, og Far måtte leje en bil til at køre ham hjem. Jeg skulle køre med, og tage med bilen tilbage til Ejby, da jeg skulle hjælpe til med at læsse halmen igen. Da jeg kom tilbage var halmen læsset, der var nogle gårdmænd der havde hjulpet Far, og Lita havde fået forskoen slået fast hos smeden.

Det var noget dyrt halm, og sætningen "Det er dyrt at være fattig" gjaldt stadigvæk.

Da vi kørte hjem var jeg bange for at vi skulle vælte igen, og jeg gik en stor del af vejen, det har selvfølgelig været ubegrundet, men jeg var blevet bange, og syntes at læsset hældte.

BARNDOMMEN.

Barndomsårene bød ikke på de store oplevelser. Vi hjalp til med det daglige arbejde. Det bestod i at flytte køer, trække dem ud og hjem, trække dem ned til dammen hvor de blev vandet, samt at hjælpe til med at malke. På sådant et lille husmandssted skal man helst være 5 mennesker til at trække 4 køer hjem, hvorimod Peter Nielsens fodermester kunne trække 15 køer, og hans sorte hund kom bagefter med et lignende antal.

Vi hjalp også til i roer og høst, og specielt når vi tærskede. Da vi kun gik i skole hveranden dag, var der meget tid derhjemme. Vi kørte altid med, når vi skulle til Gelsted og have malet korn, eller når vi hentede savsmuld hos karetmageren, det blev brugt til at strø under køerne med. Vi var også tit med på mejeriet, det var interessant at se alle de forskellige maskiner køre, samt at se at de kærnedede smør, og kastede det ned i smørdritlerne.

Jeg har også mange gange gået eller cyklet til Årup Apotek for at hente medicin til Mor.

Jeg kan huske da jeg første gang fik lov til at harve, samt fik lov til at køre til Gelsted alene med Lita. Det var sjovt at kunne få lov til at hjælpe til. Jeg skrællepløjede også stubjorden, og de sidste skoleår kørte jeg alle roerne ind, med det resultat at jeg fik ondt i ryggen, hvilket jeg godt kan forstå i dag.

Jeg husker engang, vi havde ikke noget margarine, og jeg skulle gå til Gelsted for at hente noget. Far kørte jo mælk, og han sagde: "Lad os spare ham for at gå til Gelsted, så skal jeg købe 1/2 kg. smør på mejeriet", hvilket han gjorde. Det var første gang vi havde smør i huset, det smagte godt, men det var jo kun denne ene gang vi tillod os denne luksus.

Der manglede altid kontanter på sådan en lille ejendom. Det må have været svært at få det hele til at køre rundt. Jeg husker at Far, hos cykelsmeden i Skydebjerg, byttede radioen med cykler til Grete og Børge. Så havde vi ingen radio mere, men den kunne undværes. Jeg fik min første nye cykel da jeg var 16 år, det var en Waldeck, og den kostede 325 Kr. Det var 1/2 års løn, for jeg havde fået 600 Kr. i løn for hele året.

I de år hørte vi dagligt, at landmændene skulle tage et københavnerbarn i ferien. De var fattige, og de boede under dårlige forhold i byen, og trængte til at komme ud på landet og få lys og luft i sommerferien. Alma og Peder Nielsen havde sådan en københavnerdreng i ferien, men han var nu ikke så fattig som vi hørte om. Han havde en fin blå drengcykel, med alle former for udstyr, dynamolygte, gear og håndbrems. Han havde også meget "fint" tøj, og han fik rent tøj på hver dag, det var rigtigt sommertøj i lyse farver, det var ikke den slags tøj vi gik i, og hvis vi overhovedet havde en cykel, så var det en gammel damecykel.

Nu kunne vi pludselig se forskellen på os og de "fattige" københavnerbørn, men til daglig tænkte vi ikke på det, heldigvis. I 1940 besatte tyskerne Danmark, det var en uhyggelig tid, der skulle mørklægges, og alle steder var der mørkt, og det var vanskeligt at færdes ude om aftenen. Vi fik også krigen at mærke både med hensyn



Hjemmet i Gelsted før vi fik elektricitet, der er ingen El-ledninger.

til tøj og mad. Alt blev rationeret, og da det i forvejen var småt med tøj, blev det ikke bedre nu vi ikke kunne få noget.

Vi fik ikke ret meget nyt tøj, det var gammelt der gik i arv fra den ene til den anden, eller Mor omsyede det. Hun havde stadigvæk sin gamle symaskine fra sin ungpigetid, men den var slidt op. Hun havde virkelig haft behov for en bedre symaskine til at omsy alt det gamle tykke tøj. Når symaskinen "strejkede" blev den skyllet med petroleum forskellige steder, så kunne den køre lidt igen. Johannes symaskinemand fra Glamsbjerg kom altid ind, når han var på egnen, han fik en kop kaffe, og skruede lidt på Mors gamle symaskine, men den kunne ikke repareres, den var slidt op.

Mor og Johannes havde gået i skole sammen, så det var for gammel bekendtskabs skyld, at Johannes skruede lidt på Mors symaskine, det kostede kun en kop kaffe.

Far havde en tyk sort overfrakke med fløjskrave, den skulle have været udskiftet, men der kunne ikke købes nyt tøj p.g.a. krigen. Det var blevet meget populært at vende tøjet, så kom den pæne side udad. Mor og Far besluttede, at hans overfrakke skulle vendes, og have ny fløjskrave, og de spurgte skrædderen i Gelsted, hvor meget han skulle have for det. Det kostede 15 Kr. hvilket de dog ikke mente at have råd til. Mor besluttede, at hun selv ville vende frakken. Den blev sprættet op, og alle sømmene, som var fyldt med støv, blev børstet og presset. Den gamle symaskine klarede sammensyningen og den nye fløjskrave.

Jeg kan huske, at der var nogle naboer inde hos os, og Mor viste dem overfrakken, som hun havde vendt. Mor sagde: "Jeg har tjent 15 Kr. ved at vende Christians overfrakke, havde jeg bare haft pengene".

Vi gik med hjemmestrikkede strømper, men da der ikke kunne købes uldgarn, kunne vi ikke få nogle strømper. Mor havde hørt, at vi kunne købe uld på Læsø, derfor skrev hun derop, og bad om at måtte købe 1 kg. uld. Det fik vi tilsendt, og det kostede 40 Kr. Der var jo lang vej endnu, inden ulden kunne blive til strømper, men det lykkedes. I Mors hjem havde de 2 spinderokke og et sæt karter, og vi fik det hele hjem, og kunne nu gå igang med at fabrikere uldgarn. Mor havde ikke tidligere spundet eller kartet, men Far havde, i sin ungdom, siddet og kartet om aftenen, hvad man gjorde på gårdene dengang. Far havde ikke glemt håndværket, og han sad og kartede om aftenen, og Mor lærte sig selv at spinde. Først blev der spundet 2 enkelte tråde, de blev "tvundet" sammen til een tråd, og nu var det rigtigt uldgarn.

Nu strikkede Mor hvide strømper og vanter til os, det så vældigt pænt ud, men der blev hurtigt slidt huller, da uldgarnet ikke var så slidstærkt som det købte uldgarn. Jeg kan godt forstå, at Mor var træt om aftenen efter en lang arbejdsdag og problemer med at skaffe dagens fornødenheder.

Spinderokken og karterne har Jan fået, og det står i hans stue. Når vi er på besøg hos ham, tænker jeg altid på de hvide strømper og vanter.

Vort fodtøj var for det meste træsko, hvilket jo også var praktisk på landet, men det har jo også været det billigste fodtøj vi overhovedet kunne få. Af og til kom der en træskomand fra Glamsbjerg, han tog mål af vore fødder, med det store træmål som vi endnu ser, og der blev lagt et stykke til, så der var plads til at vokse. Efter et stykke tid kom træskomanden igen med de færdige træsko. De var i sort læder men med gammeldags hæl, som sidder et stykke inde under træskoene. Der var en god facon i træskobunden, og træskoene havde sikkert været udmærket at gå i, hvis de kun havde været i den størrelse, som passede til foden. Inden vi måtte begynde at gå med de nye træsko, skulle Far slå klamper under, det var som regel læder, men vi har også tit fået dem beslået med jernringe. De blev også beslået på næsen med det vi kaldte næsebeslag. Når træskobunden efterhånden var slidt op, blev læderet brugt til et par nye træskobunde. Det var det vi kaldte "at ombunde et par træsko".

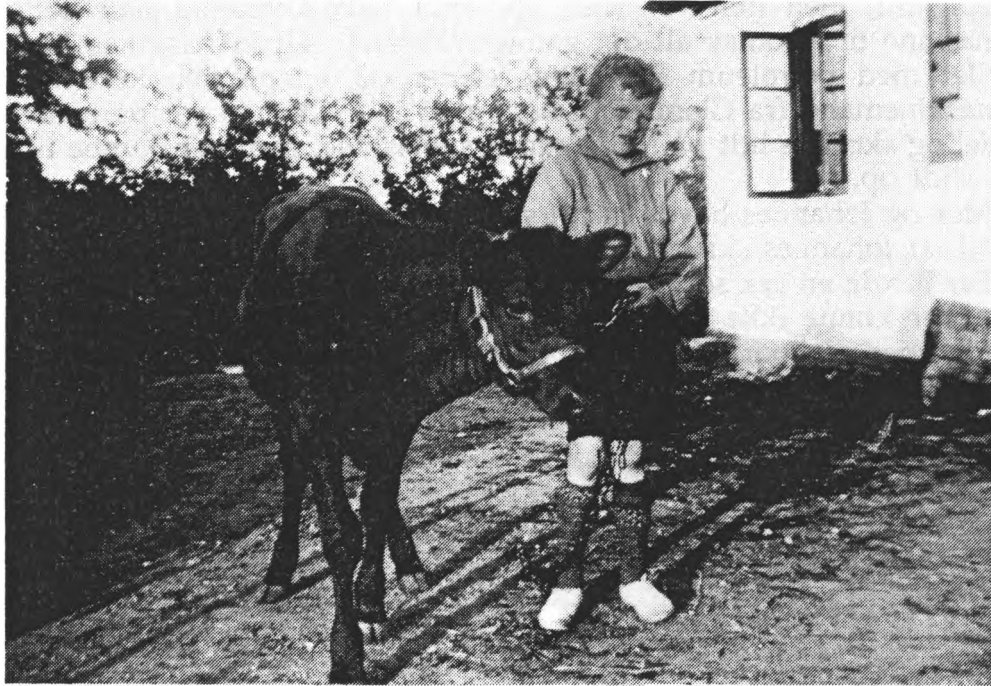

Mig selv med kalven.

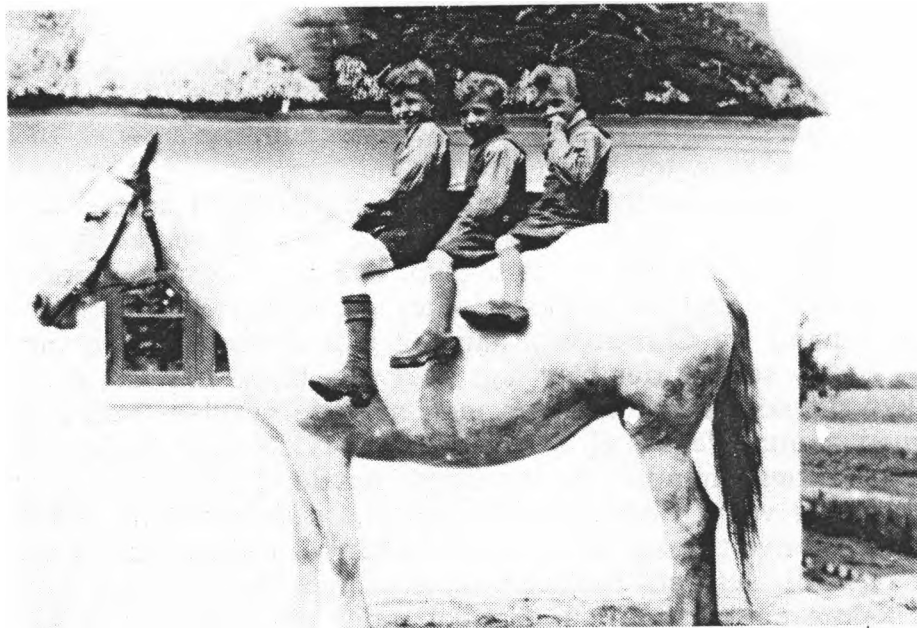

Lita med 3 ryttere, Arne, Jørgen og Bendt.

Hvert år arrangerede husmandsforeningen juletræsfest på Gelsted Gæstgivergård, og der var vi altid med. Der var pyntet et meget stort juletræ, som stod midt på gulvet i salen. Vi dansede om juletræet, og der var arrangeret nogle børnelege. Det var A. C. Nielsen, som boede i "Arnely", der arrangerede det hele, og det gjorde han godt, og han lagde alle kræfter i, så vi børn kunne more os. Efterhånden var programmet for børnene udtømt, og vi gik i en lang kolonne op på "scenen", hvor der blev udleveret en godtepose til hver. Godteposen indeholdt en appelsin, lidt konfekt, lidt figner og måske lidt mere som jeg ikke kan huske hvad var.

Efter tyskernes besættelse af Danmark blev appelsinen udskiftet med et æble, da der blev lukket for import af alt, sydfrugter inclusive.

I mellemtiden var juletræet blevet slæbt ind til siden, orkestret spillede op til dans, og nu var det de voksnes tur til at danse. Orkestret var Herluf og hans brødre.

Det var imidlertid ikke så let for Mor at komme til Gelsted på sådan en aften, da hun ikke var så rask, men jeg kan nu ikke huske, om vi har haft en bil, eller hvordan hun kom derop.

Jeg kan huske, da vi engang kørte med Jørgen Peder Hansen hjem, de var kørt derop med hesten og kassevognen, og de havde primuslygten med. Hesten blev opstaldet hos krokaren, og da vi skulle hjem, blev primuslygten tændt inde på krokarens lille kontor. Vi blev alle læsset på vognen, og nu gik det hjemad i bælgmørke, men en hest kan altid finde hjem, så det var ingen problem.

Når vi var til fest på Gæstgivergården, skulle vi have overtøjet i garderobe, det var en lille dyb garderobe med en nedsænket ramme med et utal af kroge på. Det var Lauritz, der var garderobemand, han var lidt febrilsk, for det skulle jo gå stærkt, når alle skulle af med, eller have deres tøj samtidig.

Efter at jeg var blevet voksen, og var til fest på Gæstgivergården fortalte Lauritz, at den aften hvor der lige havde været juletræsfest i husmandsforeningen, brasede hele garderoben sammen, og alt tøjet lå i en stor stak på gulvet. Jeg spurgte ham, hvordan de forskellige fik deres tøj igen, nu da det ikke hang på en krog, med et nr. på, og dertil svarede Lauritz: "Det var let nok, jeg kender jo efterhånden deres overtøj". Husmændene fik jo ikke nyt tøj så tit.

Gæstgivergården blev også brugt som biograf. Det var Nr. Åby biograf der afholdt biograf i Gelsted hver tirsdag aften. De kom kørende med en lukket varevogn, en Ford A, hvor de havde filmapparatet. Det blev sat op på balkonen, og der blev hængt et lærred op foran scenen. Billetdamen var også med, det var en lidt kraftig dame, som altid kom i klammeri med drengene. Billetpris: 35 øre. Efter jeg var blevet konfirmeret steg billetprisen til 50 øre, hvilket fik os til at overveje, om vi, med den høje billetpris, skulle stoppe med biografbesøgene.

Vintrene havde også enkelte positive oplevelser at byde på, f.eks. kælkede vi på Dyregårds store bakke ved banen. Det var en meget stejl bakke, som ikke kunne dyrkes, da man ikke kunne køre på den, men om vinteren vidste alle, hvor de kunne finde den bedste kælkebakke. Det var sjovt at kælke nedad, men det var besværligt at komme op igen.

Vi havde også dammen, hvor vi løb på skøjter, og det var hvert år en tilbagemvendende begivenhed, når Far prøvede om isen kunne bære. Først når han havde prøvet at hoppe på den, samt gået over det hele, blev den erklæret for stærk nok til, at vi måtte gå derud.

Jeg har tilbragt mange timer her. Vi havde ikke skøjtestøvler med fastmonterede skøjter, det var der ingen der kendte, men vi havde løse skøjter som vi kunne spænde på Fedtlæderstøvler, eller vi kunne slå dem fast med søm på et par træskostøvler. Vi skulle dog løbe meget forsigtig, da der ikke skulle meget til, før skøjterne røg af, derfor var skøjtenøglen fast inventar i bukselommen.

Enkelte vintre lavede vi en iskarrusel. Der blev slået et hul i isen, så der kunne slås en lang pæl igennem, så den kunne få fat i bunden. Når den var frosset til om



Skolebillede fra Gelsted Skole.

natten, var den stærk nok til at kunne bruges. Der blev lagt en kæde eller et reb om pælen og ud til en kælk 3-4 m. derfra. Nu løb vi og skubbede kælken rundt ved hjælp af kæden, og det var en høj fart der kunne opnås for den heldige, som fik lov til at sidde på kælken.

Senere fandt vi på, at binde en stang fast på kæden, så kunne vi lettere få startet, og stangen var bedre at skubbe på end kæden. Det var billigt legetøj, men det var effektivt, og var til stor glæde for mange.

På et tidspunkt lavede Far mig et par ski. Han huggede dem ud af hver sin gren fra nogle store piletræer, og de blev absolut gode, rundingen ved spidsen var piletræets naturlige form.

Bindingerne var det største problem, men ved hjælp af "forhåndenværende materialer" lykkedes det at få et par brugbare ski ud af det. Bindingerne bestod af bagkappen fra et par gamle sko, de blev slået fast på skiene, og kunne støtte hælen, yderligere en strop som jeg kunne stikke forfoden igennem, og til sidst en læderstrop i hver side med spænde, så foden kunne spændes fast.

Jeg blev god til at stå på ski ned ad bakkerne, nok "for" god, for nu turde jeg foretage skihop i Peter Niensens grusgrav. Når det fæg, blev der store snedriver, som ophørte brat, og når vi stod der ud over, blev der et stort hop. Det var morsomt med et sådant skihop indtil en dag, hvor jeg faldt og slog en stor flænge i mit knæ. Der blev sendt bud efter Dr. Jensen, men på grund af snevej og ufremkommelige veje, kom han først 1 døgn efter. Han rensede flængen med sprit, og der blev sat 3 klemmer i. Det var uden bedøvelse, så det var en hård omgang. Desværre gik der betændelse i såret, og det sprang op. Det varede 3 måneder inden jeg kunne gå igen.

Jeg har ikke stået på ski siden, jeg lavede en stor kælk af dem. Den var dog for stor til at trække på almindelig vej, men den var god på Dyregårds bakke, og somme tider spændte jeg Lita for den.

Efterhånden arbejdede jeg en del hos Peter Niensens, det startede med, at jeg kørte heste for hesteomgangen når de skar tørv, og efterhånden blev det til meget andet.

Tørv var det daglige brændsel, og blev fabrikeret i deres egen mose i nærheden af ejendommen i Tårup Dam, hvor deres "Pløjemand" Niels Peder Hansen boede. De havde selv alt det materiel der skulle bruges, det var en hesteomgang, et tørveværk med elevator, tørveslæder og forme.

En hesteomgang er et stort støbt kronhjul, som trækker på et lille spidshjul. Den videre kraftoverføring fra spidshjulet foregår gennem tykke jernaksler med kardanled, som er tilsluttet tørveværket. På oversiden af kronhjulet er der 2 store bøjler, hvor der kan fastspændes en stor tyk bom, som hestene trækker i. Det hele er sammen-spændt i en stor ramme med nogle store bomme, og kunne trækkes hen over tørvemosen, efterhånden som tørveværket blev flyttet. Der blev nu spændt 2 heste for enden af bommen, og nu gik det rundt og rundt. Den inderste hest havde en tynd stang fra centrum og til hovedtøjet, og nu var ruten fastlagt. Tørveværket var et stort langt trug med en gennemgående aksel med en mængde knive, som kunne ælte tørvemassen, når der blev tilsat vand. I enden af tørveværket var der en kopelevator, som kunne løfte tørvemassen op i tørveslæderne. Set med vore øjne i dag var det meget primitivt, men det virkede upåklageligt.

Når der blev skåret tørv, var alle mand i arbejde. Peter Nielsen og Niels Peder stod i tørvegraven, og Svend hjalp til ved tørveværket. Hans Jørgen og Hjalmar formede, og Knud kørte tørveslæde. Jeg skiftede med at køre heste for hesteomgang, og med tørveslæde. Når jeg kørte tørveslæde sammen med Knud, skiftede vi hele tiden, så jeg kørte hen til tørveværket, og fik slæden fyldt, og Knud kørte ud på læggepladsen og tippede tørvemassen af i formene.

Et år fandt vi et stort gevir fra en hjort, det lå ca. 2 m. nede i tørvemassen. Jeg fik lov til at grave det fri, det skulle graves forsigtigt fri hele vejen rundt, så det kunne tages op. Det var et stort arbejde, men det kom op uden skader. Vi kunne se,

00157/1904
1734/1916

B 31250

1

I. M. 62 ³³
I. U. 1916

29 NOV. 1920

425 63
1904

Ekelnakt af Fjeldstrup Sogns Kirkeby

J. Aarset 1886 (oldeti søn) er født d. 15 April (fæstet)
og død d. 23 (høi) Mai samme Aar:

Hans Christian Munkel

egte. Søn af Arbejdsmand: Ansel Christian
Hansen, Munkel og Hustru Anne Cathrine
født Nielsen, nu bosat paa Brandø

In fidem attestas

Fjeldstrup Prestegård
d. 10 Marts 1900

H. Fischer
Sognepræst



FMCT. 2827 / 1932

20

ad L. J. 1932 Nr. 69³

Fars Døbsattest

at dyret lå på ryggen, og sikkert er blevet fastholdt og dræbt, fordi geviret har presset sig ned i en blød tørvemasse. Jeg mener at kunne huske, at geviret målte 1.25 m. på bredeste sted. Det var fuldstændigt uden skader, var symmetrisk og velbevaret.

Karen havde sørget for, at vi havde fået en stor og god madkurv med, samt en 5 l. øldunk af stentøj. Alle mand drak af øldunken, men vi børn kunne ikke løfte den i vejret og drikke samtidig, så Hjalmar løftede og holdt øldunken medens vi drak. Karen og Peter Nielsen samt alle sønnerne var altid så gode og venlige mod os børn, vi har nydt meget hos dem.

Når tørvene var tørret så meget, at de kunne flyttes, blev de stablet i små rundkredse, og tilsidst når de var helt tørre, blev de kørt hjem, og var klar til at blive lagt i komfur og kakkelovne.

Jeg trak også hest, når der blev slæbt træstammer ud af skoven. Nogle år rev jeg hele stubjorden med hesterive, når kornet var kørt ind, og jeg hjalp til når de kvashuggede. Jeg fik altid 1 Kr. om dagen + kosten, og det var altid Karen der udbetalte daglønnen, hun var så god mod os børn, og hvor har vi spist mange af hendes gode middage.

Peder Nielsen avlede meget Lucerne, hvilket en stor del af blev slået til hø. Når man stakkede hø blev høstakken sat direkte på jorden, hvilket mange gange resulterede i, at høet skulle stakkes om, da det jo blev fugtigt af at stå på jorden, samt at Lucernen gik ud, hvor stakken stod.

De havde udtyndet grantræer i skoven, og disse var tilsavet i en længde så der kunne laves høstativer af dem, så skulle høet ikke stå direkte på jorden. Et høstativ bestod af 3 lodrette og 3 vandrette stænger, de vandrette var lagt i nogle fastsømmede kæder ca. 0.5 m. over jorden.

Alle disse granstænger skulle afknastes og afbarkes, og Hjalmar spurgte, om jeg ville gøre det, så skulle jeg få 20 Kr. Jeg sagde ja, det var jo en enorm sum penge. Det var en meget stor stak, og det svandt næsten ikke i stakken, ligemeget hvor meget jeg arbejdede. På et tidspunkt hjalp Far mig, og til sidst blev jeg færdig. Det var imidlertid mange timer der blev lagt i arbejdet for at tjene 20 Kr.

Det blev til mange småjob rundt omkring. Jeg har engang harvet for Sofus, og jeg har bundet op hos Carl Ibsen. Vi var 6-8 der bandt op efter aflægger. Jeg kan ikke huske, hvem der kørte med aflægger, men jeg tror at det var Thorvald, med sin slåmaskine med aflæggerapparat på.

Højdepunktet var dog når skovfoged Moos sendte bud efter os, når der skulle være klapjagt i Ørsbjergskoven. Skoven hørte under Wedelsborg, og det var udelukkende Grever og Baroner fra de store Godser, som var med til jagterne. Vi kendte efterhånden dem allesammen, og beundrede deres specielle jagttøj. Jægerne blev placeret på vejene og de åbne pladser, og vi børn gik i en lang række gennem de forskellige afdelinger i skoven. Vi havde hver en kæp, som vi slog på træerne med. På den måde blev vildtet drevet ud på veje og pladser, og blev desværre jægerens bytte. Det tænkte jeg ikke på dengang, men senere har jeg tænkt meget på det.

Når der blev skudt et rådyr, var det skovfoged Moos, der tog indvoldene ud af det, og vi bar det ud til vejen, så det kunne hentes. Ved middagstid gik vi alle til Skovfogedboligen, og Fru Moos havde lavet god middagsmad til os. Hun sørgede godt for os, og var altid så venlig mod os. Jeg kan huske, at vi engang fik haresteg, men ellers var det altid mægtig god mad vi fik.

Alle skytterne spiste i storstuen, men dem så vi ikke noget til under middagen. Om eftermiddagen gik vi alle i skoven igen, hvor det hele gentog sig. Det var altid om vinteren, men hvor var det rart at gå i den friske skov, selv om det var koldt. Når det blev aften, blev alt vildtet, der var skudt, kørt hjem og lagt i rækker foran stuehuset. Jægerne stod på række, og jagten blev blæst af i jagthornet. Vi fik vor

Dåbsattest

for

Familienavn: *Kruidsen.*

Fornavn: *Laura Jørgine*

Fødeby, sogn, herred og amt:

*Bagherred,
Gjummerup, Kong sogn, Odense amt.*

Fødselsår og -dag:

1896 - seks og halvfems - 16. juni.

Kirken, hvori barnet er døbt eller fremstillet efter hjemmedøb:

Kong.

Dåbsår og dåbsdag samt — hvis barnet er hjemmedøbt — år og dag for fremstillingen i kirken:

1886 - seks og halvfems - 23. august.

Forældrenes stilling og fulde navne:

*Mr. Hans Peder Kruidsen og
frue Mlle Marie Elisabeth født Nielsen.*

Overensstemmelsen med ministerialbogen bevidnes.

Kong Pastorat

Embedets segl.

Kong prestegård, den 23. 6. 1952

J. Haukr. Petersen

Præstens néva.

Nr. 56 A. A/S Olaf O. Barnd & Co.s forlag. Dansk papir. Stofnr. III. Styrkekl. III.

Mors Dåbsattest

dagløn, det var 2 kr. og det var vi vældig tilfreds med, og vi havde derudover haft en oplevelsesrig dag.

SKOLEN.

Hvis afsnittet om skolen skal svare til det vi lærte, så bliver det et meget kort afsnit.

Der var 6 klasser i Stationsskolen. 1. og 2. klasse var hos Fru Møller. Her gik vi i skole 1/2 dag, men hver dag, en uge om formiddagen og en uge om eftermiddagen. Vi sang morgensang hver dag, men derudover har det nok været småt med undervisningen.

3. og 4. klasse var hos Lærer Nielsen. Nu begyndte vi at gå i skole hveranden dag. Det var en brat overgang fra 2. klasse. Der blev lagt vægt på absolut uvæsentlige ting, hvorimod det var meget lidt vi lærte. Vi havde dog nogle skolebøger, og det var bittert at se, hvordan de blev delt ud. Lærer Nielsen gjorde meget stor forskel på børnene, og det var ikke rart at komme fra et fattigt hjem, og skulle gå i skole hos ham. Han havde stakken af bøger liggende på katederet, og øjnene gled ned ad rækken samtidig med at bøgerne blev lagt i en stak.

Borgernes børn fik de nyeste bøger, og standarden faldt sammen med indkomsten i de forskellige hjem. Nu tog han "med god samvittighed" bogstakken i armen, og delte bøgerne ud fra det første bord og sluttede med det sidste. Alle kunne se at bøgerne omhyggeligt var lagt i rækkefølge, så borgernes børn fik de fineste bøger, og de fattigste fik de mest lasede bøger. Hvem kunne undgå at lægge mærke til det, jeg kunne ihvertfald ikke. Vi var absolut ikke de fattigste, og fik heller ikke de mest lasede bøger, men jeg tror ikke det kunne undgås, at der har været nogle, der har været kede af det.

Vi havde en bibelshistorie, en danmarkshistorie, en geografibog, et atlas og en regnebog, måske flere, men jeg kan ikke mindes hvad det skulle være.

Regnebogens opgaver var denne type: " Hvis 1 mand kan grave en grøft på 6 dage, hvor længe ville 6 mand være om at grave grøften".

Lærer Nielsen kunne ikke synge, så hver morgen mødte vi op hos Lærer Kisling for at synge morgensang og bede morgenbøn. Lærer Nielsen var også gymnastiklærer. Vi havde gymnastik i gymnastiksalen 2 gange om ugen, vi mødte Kl. 7.00, og havde 1 time gymnastik inden skoletid. Vi havde ingen gymnastiktøj, men et par gymnastiksko.

Gymnastikken foregik med enkeltkolonne rundt i gymnastiksalen, først gå, så løbe. Herefter fjederhop på stedet, arme bøj arme stræk, hofte fat med højre hånd, svingning med venstre arm til siden og bagud, hofte fat med venstre hånd, svingning med højre arm til siden og bagud, Og til sidst skiftevis hop og sving ben og arme ud til siden, salm benene igen og armene ned ad siden.

Om vinteren var der koldt i en uopvarmet gymnastiksal, specielt for Lærer Nielsen, men han forstod at indrette sig efter forholdene. Han stod med sort overfrakke på, sort hjemmestrikket halstørklæde, kraven slået op, og sorte hjemmestrikkede vanter på hænderne, så han kunne lige klare sig den time, for i skolestuen var der varme.

Skolestuen var meget stor, vi var 32-35 elever i klassen, og der kunne være flere. Vi sad 2 ved de traditionelle skoleborde med fodrist og pult med blækhus i midten. Der var også nogle af bordene der var mere moderne, de havde ingen oplukkelig pult, men en skydebordplade der kunne skydes nedad, så kom blækhusene til syne, der var nemlig 2 stk. Under bordpladen var der et rum, hvor vi kunne lægge skoletasken.

Skolestuen blev opvarmet med en høj kakkellovn. Der blev fyret med koks, og Lærer Nielsen gjorde meget ud af fyringen, der blev rystet med risten og stukket ned i gløderne. Når skoledagen var ved at være slut, blev kakkellovnen fyldt op med med koks, så der ikke kunne være et stykke mere. Alle spjæld blev lukket og spændt

1124873

Ministerialbog Fol.

Nr.

Vielsesattest.

Myskerd Hans Christian Ahrenkiel af Bandholm

født 1886 - 15 April

og Pige Laura Jorgine Kuiden af Emmurup

født 1896 - 16. Juni

bleve ægteviede i

Lyng Kirke

Kirke

Baagboved

1921 (emgtype) 12. (toote) November

hvilket i Overensstemmelse med Kirkens Ministerialbog herved bevidnes paa Embeds Vegne.

den

12 November 1921

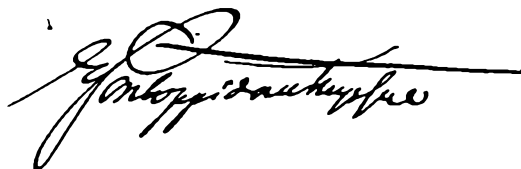

Nr. 55. Olaf O. Burfod & Co.s Forlag. Statens kontr. Papir. Stofkl. I. Styrkekl. II.

Mors og Fars Vielsesattest

hårdt til, så kunne den holde ild hele natten, og næste morgen startede hele procedyren forfra. Jeg tror at han havde større evner som fyrbøder end som lærer.

Lærer Nielsen var ikke bange for at håne de børn, som kom langt fra, og ikke kunne komme i skole p.g.a. regn- eller snevejr. Jeg husker endnu tydeligt, engang da det var regnvejr, så det var umuligt at komme udenfor, og mange kom for sent, det gjorde jeg også, vi havde ikke regntøj, og skolevejen var lang, 2 1/2 - 3 Km. og vi gik, og havde træsko eller gummistøvler på. Sådant en formiddag brugte han til at håne de forskellige børn efterhånden som de mødte op.

Jeg omtaler hele tiden Nielsen som "Lærer" Nielsen, det var et absolut krav fra ham, at han blev tiltalt på den måde. Det var noget, der optog en stor del af tiden, at få det banket fast i hovedet på os, det var vigtigere end undervisning.

Når 3. og 4. klasse var overstået kom vi i 5. og 6. klasse hos Lærer Kisling. Det var en omvæltning, som vi skulle have lidt tid til at vænne os til. Han var meget streng, men der fik vi trods alt lært noget, selv om det var på en lidt mærkelig måde. Lærer Kisling var meget hidsig, og der skulle ikke meget til, før han smed en hel stak diktatbøger i hovedet på en eller anden, eller han sprang som en raket ned til den, der skulle have en ordentlig overhaling. Så skete det, at de store drenge sprang hen og trak ham i jakken. Det accepterede han, og blev rolig igen. Kisling gik med sort seviottøj med midterslids i jakken. Han havde sagt: "Hvis jeg bliver for hidsig, så træk mig i skøderne". Det skete engang, jeg så det nu ikke, at 2 drenge var spundet til samtidig, for at trække ham tilbage, de fik fat i hver side af midterslidsen, hvilket resulterede i, at de sprængte sømmen på ryggen af jakken. Det skete der imidlertid ikke noget ved, da han var klar over at han var meget hidsig.

Kisling kunne finde på at veksle et par ord med os privat, hvis han havde set, at vi kørte gennem byen med hest og vogn. Smeden lå ved siden af skolen, og når vi var oppe for at få skoet hest, kunne det ske, at Kisling kom ind til smeden, for at låne en skruenøgle, så kunne han også finde på at snakke med os, samt hilse på Far. Det ville ikke forekomme fra Lærer Niensens side, han talte kun med borgernes børn.

Hos Kisling var der meget kollektiv skrivning, f. eks. sad han bag katederet og dikterede. Der skulle skrives med blæk, så der var ingen mulighed for at rette, hvis vi havde skrevet forkert. Alle stregerne fra ordene der gik opad hed 1, og alle der gik nedad hed 2. F. eks. denne tekst blev skrevet således: "Anton legede på vejen". A212n212t212o212n212 l2e2g212e2d212e2 p212a212a212 v212e2j2e2n212. Det var ikke rart at skrive forkert, for hvis vi først var kommet bagefter, kunne vi ikke komme med igen.

Lærer Kisling blev pensioneret da jeg gik i 5. klasse. Han holdt en lille afskedsreception, vi fik chokolade og wienerbrød. Skolebordene havde skrå pult, så der kunne ikke stå en kop chokolade på dem, men det blev løst på den måde, at der blev lagt en bog på pulsten, så underkappen støttede på bogen, og herved kom til at stå vandret.

Vi fik herefter en ny førstelærer fra Jylland, det var Lærer Eriksen, han var en anden type end Kisling, men det ændrede nu ikke så meget på skolegangen.

I skoletiden havde vi to højdepunkter om året. Når bogen var sprunget ud, gik vi allesammen en eftermiddag ud til Ørsbjerg Skov. Vi havde den aftale, at når vi skulle på skovtur, måtte vi gå ned i brugsforeningen og købe en citronvand, og lade den skrive på brugsbogen, den kostede 17 øre.

Det var den eneste sodavand vi fik, udover den vi fik, og hvad vi havde råd til at købe på skoleudflugten senere på sommeren. Borgernes børn havde kager og andre lækkerier med på skovturen, vi kunne se, at de var mere vant til at komme i byen end vi andre, og de boede jo lige ved siden af skolen, var hjemme at spise hver dag, og kunne orientere forældrene når vi skulle på skovtur. Vore forældre vidste det først når vi var kommet hjem igen, da vi boede langt fra skolen. Det endte gerne med, at



Far stikker asparges. Der er kun 2 bede tilbage.

1901

der var nogle der rystede deres citronvand, og lukkede patentproppen op, så det hele sprøjtede ud.

Når vi havde drukket citronvanden, var der gerne nogle der plukkede bøgegrene, som de skulle have med hjem til forældrene. Herefter gik turen hjemad igen, så vi kunne være hjemme til aften.

Inden sommerferien havde vi den ordinære skoleudflugt, det var med DSB. Vi skulle betale 1 Kr. for at komme med på turen, det var vist til entre og lignende, for turen med DSB var gratis for alle skoler. Der var dog en enkelt, som meddelte, at han ikke kunne komme med, da de ikke havde råd til at betale enkronen. Her trådte Lærer Nielsen til, og sagde at han nok skulle betale for ham. Ja det rettede jo lidt op på det tidligere omtalte, for han var en af dem, der fik de mest lasede bøger.

Turen kunne gå til Fænø, Fanø eller Odense, men aldrig over Storebælt. Vi tog afsted fra Gelsted Station tidligt om morgenen. Vi havde madpakke og en citronvand med, og det var en regel, at vi fik 1 Kr. med til is og slik, men der var nogle der havde 5 Kr. med.

Vi havde det fine tøj på, og kunne næsten ikke kende hinanden. Turen kunne f. eks. gå til Zoologisk have i Odense, d.v.s. tog til Odense Banegård, gå til Munke Mose, herfra med båd og sejlede det sidste stykke på Odense Å til Zoologisk have.

Det var en stor oplevelse at komme i zoologisk have, vi havde jo dyr derhjemme, men det var interessant at se alle de fremmede dyrearter. Når dagen var gået, og 1 Kronen var opbrugt, så gik turen hjem igen, og vi var den oplevelse rigere.

Efter den tyske besættelse af Danmark i 1940 blev skoleudflugterne inddraget, tyskerne havde andre interesser med banen end skoleudflugter.

Vi havde også en anden morsom oplevelse. På et tidspunkt kørte borgerne, som havde bil, for os til Båring om sommeren. Jeg kørte med slagter Grill Andersen. Han havde en bil med et lille lad. Når han hentede grise, havde han et "ræk" på, og grisene gik på ladet af bilen. Når han kørte med kød, blev "rækket" taget af, og der blev sat en hvid kasse på ladet, som han kørte slagtervarer i, rundt til befolkningen. Når han kørte for os til Båring, blev "griserækket" sat på, og der blev lavet en lille bænke i hver side hen over hjulkasserne, som vi kunne sidde på. Der kunne vel være 8 børn i kassen.

Jeg husker engang, vi skulle hjem om aftenen, alle de andre var kørt, men Grill Andersen kom ikke hen til bilen, hvor vi stod og ventede. Pludselig kom han vaklende, og støttede sig til en lang kæp, som han havde fundet i skoven. Vi troede ikke at han kunne køre os hjem i den tilstand, men han blev hjulpet ind i bilen, vi andre satte os på ladet, og der var en voksen med, som satte sig ved siden af Grill Andersen i førerhuset. Vi kom alle sikkert hjem, men hvor er det utroligt, at ingen forsøgte at forhindre ham i at køre, men i stedet hjalp ham ind i førerhuset, og lod ham køre os børn hjem i den tilstand han var i.

De sanitære forhold i skolen var, set med nutiden øjne, ganske forfærdelige. Vi havde gammeldags WC, en kasse med låg og med hul i, og en spand under. Det var dog ganske rationelt, da det var WC med plads til 2 personer. Der var 2 huller i låget, og 2 spande under, så kunne der sidde 2 på WC samtidig. Der var ingen vaskekumme, sæbe eller håndklæde. Vi havde en vandhane, som vi kunne drikke af, når vi var tørstige, vi skulle trække i et lille håndtag, for at få vandet til at springe opad, så vi kunne drikke af strålen, men det egnede sig ikke til, at vi kunne vaske hænder. Om Vinteren når det var frostvejr, var der lukket for vandet.

Jeg husker engang, at der var nogle der skulle på WC i frokostpausen. De stillede sig ved døren og ventede på, at der skulle komme nogen ud, da døren var låst. Da der ikke skete noget, spurgte de, om det varede længe endnu, men der var ingen der svarede. Så var der et par drenge, der tog fat i kanten af døren, og trak til, krampen sprang op, og døren blev åbnet. Stor var vor forbavselse, der sad en dreng på WC,



Præstebillede fra Gelsted Præstegård.

og imellem hullerne lå hans madpakke, og han sad og spiste samtidig med han sad på WC. En af drengene udbrød: "Du sidder da vel ikke og spiser, samtidig med at du sidder på WC". Jo svarede han, for ellers kan jeg ikke nå begge dele.

Pigerne havde 2 dobbelte WC. Det var vejmanden, Peter Ole, der sørgede for at WC-spandene blev tømt.

Inden konfirmationen gik vi til konfirmationsforberedelse hos Pastor Terkelsen i Gelsted Præstegård. Vi lærte salmevers, og skulle kunne dem udenad. Det var det sidste hold konfirmander han havde, herefter gik han på pension.

Jeg blev konfirmeret i foråret 1942. Konfirmationsgaverne var på det tidspunkt ca. 2 Kr. fra en familie. Jeg fik 40 Kr. fra Mors familie, de skulle bruges til et lommeur. Jeg lagde så selv resten til, af de penge som jeg havde fået i konfirmationsgave. Lommeuret kostede 70 Kr. det blev købt hos urmageren i Årup. Jeg har det endnu, men det kan ikke gå, da jeg har tabt det på gulvet.

Så var den skolegang forbi, og det er begrænset, hvor meget jeg har haft brug for de salmevers jeg lærte her. Da jeg senere kom i lære, og gik på Teknisk Skole, opdagede jeg, hvor lidt vi havde lært i skolen, men jeg fik det indhentet, og blev udlært som smed.

Jeg påbegyndte nogle år senere en ingeniøruddannelse, men jeg havde jo stadigvæk en stor del at skulle indhente på det boglige område. Det var hårdt at indhente det forsømte, men det lykkedes, og jeg fik min ingeniøreksamen.

Jeg har tit sagt til mine forældre, at det er utroligt, at der ikke blev opponeret, over den måde skolen blev drevet på, samt på det vi lærte, eller mere rigtigt sagt, mangel på samme. Men Mor svarede: "Det er jo lærerne der er uddannet til det, og vi ville da ikke blande os i det, de måtte jo have mere forstand på det end vi har".

UNGDOMMEN.

Tiden fra konfirmationen til soldatertiden bød ikke på de store oplevelser. Jeg arbejdede ved landbruget, og tjente på gårdene, men arbejdede også 2 år hos Frost i Brenderup med frugtavl, det var 2 gode år jeg havde der.

Danmark var besat af tyskerne, og tiden var uhyggelig, man vidste aldrig hvad man kunne blive udsat for.

Vi stod mange aftener udenfor, og kunne høre de engelske flyvemaskiner, som var på vej mod Tyskland. Når der var gået et stykke tid, kunne vi se en masse lysglimt, samt flere meget stærke projektører der blev drejet frem og tilbage over himlen, og vi kunne se, at himlen blev oplyst. Når der yderligere var gået et stykke tid, vendte flyvemaskinerne tilbage. Det var englænderne, der havde været på bombetogt over Tyskland. Når de smed deres bombelast, så vi lysglimtene, og himlen blev oplyst af brandene. Ligeledes så vi projektørerne der fejede hen over himlen, det var tyskerne, der forsøgte at indfange flyvemaskinerne, så de kunne skyde dem ned.

Det var et farligt job for besætningerne på flyvemaskinerne, og desværre gik der mange tabt. Der faldt også mange engelske flyvemaskiner ned i Danmark, og de fleste besætninger blev dræbt, hvilket mange mindstene rundt om i landet vidner om.

Tyskerne beslaglagde også jernbanen, og den blev benyttet til utallige tyske transportere. Det bevirkede også, at englænderne beskød togene, for at ødelægge lokomotiverne, så transporterne blev forsinket. Desværre gik det også ud over danskere der var med togene.

Jeg husker en søndag, hvor et tog blev beskudt på Årup station, der var desværre 29 dræbte og 105 sårede danskere. Jeg kan tydeligt huske det, vi var en del, der gik til Årup, for at se hvad det var der var sket. Da vi kom til stationen, stod der et forladt tog, lokomotivet var skudt i stykker, og vandet løb af det. Senere hørte vi, at et tysk transporttog var ombyttet med et dansk passagertog, da tyskerne havde fået



Familiebillede fra Rulleskoven.

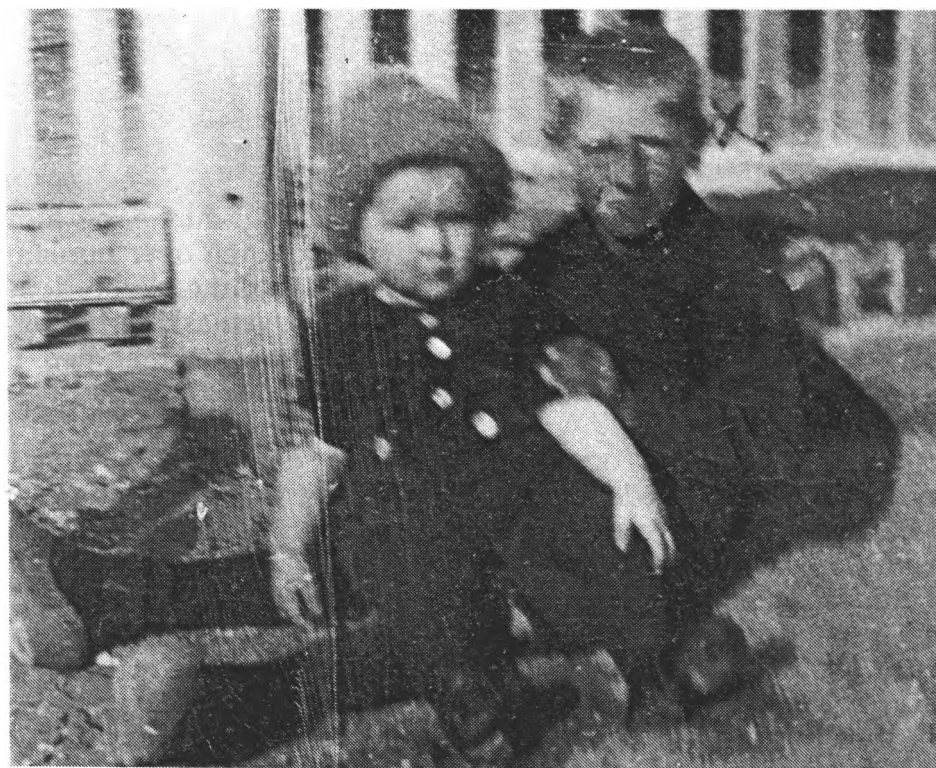

Hans og Ejner.

meddelelse om, at der ville blive skudt mod togene, derfor kostede det så mange danskere livet.

Der blev også lavet meget sabotage på banen af de danske sabotører. Det var modige mænd, der udførte dette arbejde, og derved forsinkede de tyske transportere. Mellem Gelsted og Årup blev der lavet meget jernbanesabotage, fordi sabotørerne kunne gemme sig i skoven.

Desværre blev mange af disse sabotører fanget af tyskerne. De blev arresteret og tortureret så grufuldt, at vi i dag ikke kan forstå det. Tyskerne og de danske håndlangere brugte umenneskelige metoder for at få dem til at røbe navnene på andre sabotører fra grupperne. Mange af disse modige mænd omkom, nogle p.g.a. af tyskernes kugler, og andre døde af sult og kulde i tyske koncentrationslejre.

Der var mange ulykkelige situationer p.g.a. krigen, men heldigvis er vi stadigvæk mange, der mindes de faldne hvert år d. 4 maj. Vi er hvert år i Mindelunden i Ryvangen, og det er der mange andre der også er, og det er både den ældre og den yngre generation der møder op. Lad os håbe at det vil fortsætte.

Der blev også kastet våben ned i skoven ved Ålsbo Bakker. Vi fik dog først kendskab til disse handlinger efter befrielsen, men vi vidste alligevel at der foregik noget.

Krigen sluttede i 1945, og da var alt rationeret, og havde været det i 5 år. Nu troede alle, at det hele ville blive bedre, men det varede mange år, før alt blev normalt igen, og rationeringen fortsatte mange år efter befrielsen.

I min soldatertid 1949-1950 var der stadigvæk rationering, og når vi havde orlov, fik vi smørmærker med hjem, og skulle vi spise på resrauration, skulle vi aflevere smørmærker.

Jeg tjente på Munkgårde i Etterup i 2 år, det var hos Jørgen Peder Jørgensen. Han var en meget flink mand, men han var desværre ikke nogen god landmand. Han handlede samtidig med heste, hvilket indebar, at han sad på Gribsvad Kro meget af tiden, for hvis han havde fundet et "offer", måske en fattig husmand, som skulle have en hest, så skulle han helst drikkes fuld for at acceptere handelen med en gammel halt krikke, og når handelen var i orden, så skulle der drikkes lidkøb.

Tit ringede han hjem om aftenen, og spurgte om jeg ville cykle mod Odense, for han var på vej hjem med nogle heste, som han havde købt, og han kunne ikke styre dem. Jeg cyklede så altid imod ham, men jeg fandt hurtigt ud af, at han gerne ville have selskab. Han startede altid med, at jeg lige kunne begynde at trække hjemad, så ville han lige gå ind på Blommenslyst Kro og få sig en øl. Det var imidlertid nogle lange pauser han holdt for at drikke "en øl" for jeg nåede næsten altid Gribsvad inden han kom, og så skulle han lige ind og tale med nogen, på Gribsvad Kro, så jeg kunne lige trække hjem med hestene, hvilket jeg også altid gjorde.

Engang ringede han fra Odense, og bad mig komme og hjælpe ham med at trække nogle heste hjem, som han havde købt, for der var en hingst imellem, og han kunne ikke styre ham. Jeg kørte så hurtigt som jeg kunne, for jeg kunne jo lige se problemet for mig. Jeg mødte ham ved Blommenslyst Kro, og da jeg kom sagde han, at jeg kunne lige begynde at trække hjemad, for han skulle lige ind på kroen og have sig en øl. Jeg sagde nej, for jeg turde ikke trække alene med hestene, når der var en hingst imellem, men han sagde at nu havde han "nykket" ham, og sat ham på plads, så han nu vidste, hvordan han skulle opføre sig.

Jeg indvilgede i at begynde at trække alene med dem. Jeg så imidlertid ikke mere til Jørgen Peder, før vi nåede Gribsvad Kro. Jeg sagde til ham, at hingsten havde opført sig pænt hele vejen hjem, og han svarede igen, at han jo havde sat ham på plads, så han vidste hvordan han skulle opføre sig, så jeg kunne roligt selv trække dem hjem, for han skulle lige ind og tale med nogen inde på kroen.

Det gjorde jeg også, men jeg kunne jo ikke få alle hestene ind i stalden på een gang, og hingsten turde jeg ikke gå fra, og jeg skulle jo have ham forsvarligt bundet



Far ved sit barndomshjem på Brandsø. Fotograferet i 1960.

og placeret, i forhold til 2 avlshingste som vi havde. Jeg fik dog alle hestene ind, og fik dem forsvarligt bundet.

Det viste sig, at det var fup fra Jørgen Peders side, for den hingst var den mest sløve hest, vi endnu havde haft, og den kunne ikke finde på at gøre en kat fortræd.

Hele sommeren gik hingsten sammen med alle de andre heste på græs, og den opførte sig ikke som en hingst.

Jørgen Peder kunne vel ikke tro, at jeg var så dum, at jeg ikke kunne gennemskue ham, men som 16-17 årig finder man sig jo i meget. Jørgen Peder var imidlertid ualmindelig flink, så det var ikke så let at blive gal på ham, men jeg kunne jo nok se, at han udnyttede mig lidt for meget.

På Munkgårde var vi 3 karle, 2-3 daglejere og 1 fodermester. Da Jørgen Peder som tidligere omtalt, handlede med heste, havde vi ikke hver vort faste spand heste, men skiftede heste uafbrudt.

Vi havde den faste stab, som var 2 avlshingste, en belgier og en oldenburger, samt 2 militærheste. I sommerens løb havde vi en del hopper opstaldet, og vi kunne altid stille med 3-4 spand heste.

Gården var på 117 Tdl. Vi havde ca. 30 jerseykøer og lidt svin, og drev med en del frøavl, som regel raigræs og kommen. Yderligere havde vi ca. 4-5 Tdl. med hør, og vi avlede også tobak.

Høravlen var det mest interessante, vi havde fremmed mandskab til at "ruske" (trække den op) og binde hørren. Vi havde hørt, at der var kommet en maskine, der kunne trække hørren op, men det lød jo lidt utroligt, og vi troede ikke rigtigt på det, før vi fik maskinen på prøve. Det var imidlertid rigtigt nok, og den virkede udmærket, men havde lidt besvær med at få det korteste med op.

Princippet var dette, den var udstyret med nogle gummiremme, som gik mod hinanden på nogle gummivalser. Hørren blev ledet ind, så remmene kunne få fat på det, og uden at frøene blev klemt af, blev det trukket op. Herefter blev det lagt over på et transportbånd, som lagde det udenfor kørefeltet, så det kunne ligge og tørre, indtil det skulle bindes. Høroptageren blev trukket af 2 heste, og den var absolut effektiv.

Hørren blev efterhånden bundet og sat sammen, og når tiden var inde, blev det kørt hjem i hjelmen, da det senere skulle køres til Årup og læsses på jernbanevogne, for at blive kørt til hørabrikken. Hørfrøene sad meget løst, og derfor skulle hørren helst køres hjem om morgenen, når det var dugget, så faldt der ikke så mange frø af.

I løbet af efteråret kørte vi hørren til Årup, den blev læsset på jernbanevogne og kontrolleret af DSB, så vi var sikker på, at jernbanevognen kunne passere master og broer. Inden vi kørte hjem, skulle vi skrive et fragtbrev på læsset, og det måtte vi betale 2 øre for.

Da Munkgårde lå langt fra banen, var hestene ikke vant til at se togene, de blev bange og urolige når togene kørte forbi, samt når de rangerede, medens vi læssede hørren på jernbanevognene. Engang jeg var på vej hjem med tom vogn, kom der et tog, og hestene blev bange og ville springe væk fra vejen. Jeg tog hårdt i tømmerne, med det resultat, at bidslet på den ene hest sprang, og jeg havde ingen mulighed for, at styre eller stoppe dem. Hestene drejede væk fra vejen af en sidevej, og løb gennem hovedgaden i Årup, uden at jeg kunne stoppe dem. Jørgen Peder var med, han vinkede og råbte til folk, at de skulle forsøge at stoppe hestene. Det lykkedes dog ikke, men på et tidspunkt må de være blevet trætte, for de begyndte at løbe langsommere, og vi fik dem stoppet. Det var pudsigt nok lige udenfor isenkramforretningen, vi gik ind og købte et nyt bidsel, fik det spændt i hovedtøjet, og nu fik vi vendt vognen, og kørte hjemad igen. Det gik heldigvis godt, men kunne have fået alvorlige følger, både for hestene og os selv, da løbske heste som regel først stopper, når de har ødelagt sig selv så meget, at de ikke kan løbe mere.



Mor med Lis. Min motorcykel i baggrunden.

Som tidligere nævnt havde vi ca. 30 jerseykøer + opdræt. Når fodermesteren havde fri, var det altid mig, som passede køerne, og jeg kom hurtigt ind i rytmen. Jeg kunne malke de ca. 30 køer på en time, med 2 maskiner. Om sommeren når køerne gik på græs, var det meget let, men jeg skulle tidligt op, for at hente køerne hjem, da de blev malket i stalden morgen og aften, og om morgenen fik de tilskudsfoder. Arbejdsdagen begyndte Kl. 4.30 - 5.00, og sluttede først Kl. ca. 18.00 - 19.00.

Når jeg ikke passede køer, begyndte vi i hestestalden Kl. 5.00. Der skulle fodres, muges ud og strigles. Kl. 5.45 spiste vi morgenmad, og Kl. 6.00 kørte vi i marken. Vi spiste frokost Kl. 9.00 - 9.30, og hvis vi ikke var for langt væk, kørte vi hjem, så hestene kunne få noget at æde samtidig med at vi spiste. Kl. 12.30 spiste vi middag, og hestene åd, medens vi fik en lille middagsøvn. Kl. 13.50 fik vi en kop kaffe, og Kl. 14.00 kørte vi i marken igen, og arbejdede der indtil Kl. 18.00.

Om efteråret når vi kørte roer ind og pløjede, var det tidligt mørkt, og den sidste time arbejdede vi i mørke, men man kan godt pløje i mørke, når man har et kendt stykke at køre på. Kl. 18.00 kørte vi så hjemad, hestene skulle sættes ind, vandes og fodres, og måske vaskes af på bringen, da de mange gange, forår og efterår, var slemt medtaget af seletøjet. Det var tidligst Kl. 18.30 vi kunne gå ind til aftensmaden, den bestod af det vi i dag kalder frokost, og så fik vi kartofler til. Det var levninger fra middagen, hvis vi havde fået kartofler den dag, ellers kunne det være saltede bønner, der var stuvet.

Heraf kan vi se, at det var en meget lang arbejdsdag. Kosten og værelsesforholdene svarede slet ikke til det vi ydede, men det var jo ens for alle, så der var ingen der lavede vrøvl. Om vinteren blev alt kornet tærsket, et stort arbejde som ingen i dag kan forestille sig. Vi havde også en skov, og i en stor del af vinteren arbejdede vi i skoven. Vi fældede mange store bøgetræer, de blev savet, kløvet og stablet og solgt på auktion. Der blev også kørt en del hjem, som blev savet i meget korte stykker og blev kløvet, og det blev solgt til generatorbrænde. Der var ingen benzin p.g.a. krigen, så generatorbrænde var det eneste drivmiddel til biler. Vi kørte toppen hjem, den blev kvashugget og brugt i komfuret.

Vi boede 2 karle og fodermesteren på samme værelse. Det var Arnold, Kaj Hestehauge og mig. Forkarlen Viggo havde sit eget værelse. Det kunne vi kun være glade for, han kendte ikke meget til vand og sæbe. Værelserne lå selvfølgelig i ladebygningen, men med vinduer til gårdspladsen. Bagved værelserne havde belgierhingsten sin natboks, og vi kunne høre når han gik og sparkede derude. Hvis han havde væltet sig ind mod muren, ville han have havnet på vore værelser.

På et tidspunkt skulle vi have en daglejer, det var Poul, som tidligere havde tjent hos Morten Rasmussen. (det var 5 søskende der havde en gård i Etterup) Poul skulle også have et sted at sove, så der blev sat en seng mere op inde på vort værelse, så der nu var 4 senge og 2 klædeskabe, Arnold havde et, og jeg havde et.

Arnold havde en radio, men den stod i klædeskabet, og den spillede kun, når han var på værelset, for skabet blev låst når han forlod værelset. Det var ikke fordi han var bange for at nogen skulle tage noget, men han ville ikke have, at vi rørte hans radio.

På det tidspunkt var der ikke noget der hed tyveri, og det var unødvendigt at låse for sit tøj eller sin cykel, og dog. Jeg havde mine sorte konfirmationssko, og de stod altid ovenpå mit skab. Pludselig en dag var skoene væk, og det var en dag hvor Poul havde fri. Jeg havde mine tanker, for Poul havde kun det tøj som han gik i, men jeg afventede, til han var kommet hjem igen. Jeg hørte ikke at han kom hjem, men næste morgen stod skoene oppe på skabet, som de altid plejede, men med pløre helt op til kanten.

Jeg spurgte Poul om han havde "lånt" mine sko, men det benægtede han, men vi vidste at det var ham. Poul fik ugeløn fordi han var daglejer, han fik 36 Kr. om

Arbejdslønningerne i høsttiden

Da der fra flere sider spørges om daglejer- og akkordlønningerne i høsttiden, gentager Fyns Tidende her de overenskomstmæssige lønninger: Løsarbejdere skal i høstens seks uger og for tærskearbejde til og med 14. november have 20,06 kr. om dagen plus 10 pct.

For hobsætning gælder følgende akkorder:

Hobene skal være paa 10 neg. Bredden mellem rækkerne 9 meter. Løse ned indsættes ubundne i hobene, og betalingen er: For byg 70 øre pr. 100 neg, havre 73 øre pr. 100 neg, vintersæd 80 øre pr. 100 neg, hvor der anvendes negsamlere, ned sættes prisen med 15 pct., naar negene maa opstilles umiddelbart, hvor de ligger og i kørselsretningen.



Der bygges æresport hos Brøndgraveren.

ugen. Han var en stakkel, han rejste til Odense hver søndag, der købte han sig en middag som bestod af svinekotelet, og så købte han cigaretter af de tyske soldater for resten af pengene, og når han kom hjem igen havde han ikke en krone tilbage af ugelønnen.

Vort badeværelse bestod af en trækasse på ca. 1.00 m. x 0.5 m. med cement i bunden, og et rør som afløb ud gennem væggen. Der kunne stå 2 vandfade i bunden, og så kunne vi hente alt det kolde vand i hestestalden, som vi havde brug for.

I dag kan jeg ikke forstå, at gårdmændene bød deres folk sådanne forhold, for det var jo dem der passede bedriften, og jo bedre man har det, jo mere kan man yde, men den sætning var der ingen der kendte. Vi var dog dem i byen der havde de bedste forhold, for vi havde altid gæster om aftenen, og af de karle i byen som havde meget dårligere forhold end os.

Vi havde en folkestue med centralvarme. I køkkenet havde de et centralvarmekomfur, som gav varme til en stue og folkestuen. Jørgen Peders forældre, Laura og Hans Jørgen ejede stadigvæk gården, selv om det var Jørgen Peder der drev den. Laura og Hans Jørgen opholdt sig i stuen med centralvarme, og der spiste de, hvorimod Jørgen Peder spiste sammen med os i folkestuen.

Når vi var samlet i folkestuen om aftenen, kom Laura somme tider ind og talte med os, og hun stillede sig altid foran radiatoren. Pludselig kunne vi mærke at der var blevet så koldt, og det viste sig, at medens hun havde stået og talt med os, havde hun lukket for varmen. Laura havde lukket for varmen, for at de selv kunne få noget mere varme, inde i stuen hvor de selv sad, og hvorfor skulle vi, som havde gået i marken hele dagen også have varme. Vi fik dog hurtigt Laura vænnet af med at lukke for varmen, for vi vendte håndtaget på radiatorventilen, så når den stod på kold, og skulle være lukket, så var den i virkeligheden åben.

Laura havde opdaget, at vi havde lavet fiduser, og vi kunne også forstå, at hun havde talt med Jørgen Peder om det. En dag vi sad og spiste til middag, kom Laura ind i folkestuen og sagde: "Jørgen Peder, vil du sende bud efter smeden, for der er noget i vejen med radiatorventilen". Nej sagde Jørgen Peder, det kan han alligevel ikke finde ud af. Vi forstod udmærket hentydningen.

Jørgen Peder var aldrig hjemme om aftenen, der sad han på en eller anden Kro, og han bekymrede sig ikke om, om vi havde varme eller ej.

Om morgenen var vi altid inde hos ham på hans værelse, for at tale med ham om hvad der skulle laves den dag, men jeg tror nu ikke, at han altid opfattede hvad der blev talt om, for han havde endnu ikke sovet rusen ud, og når vi var gået, sov Jørgen Peder videre.

Han burde have været den første mand der var oppe, for at kunne sætte folkene i arbejde, og det viste sig desværre, at Jørgen Peder senere måtte forlade gården, og hans søster og svoger kom hjem, for at rette op på det forsømte, og de drev gården videre. I dag drives gården af deres søn. Jeg kan stadigvæk ikke forstå, at Laura og Hans Jørgen ikke kunne se, at en gård ikke kunne drives fra Kroen.

Jeg fortalte tidligere om dårlige forhold for karlene i byen, og jeg vil her berette om et enkelt tilfælde. Sognefogeden var ejer af Lille Munkgårde, en mindre gård på ca. 50 Tdl. Han havde 2 karle og en fodermester, men ingen piger, da han havde 2 voksne døtre hjemme. Karlene havde værelse på loftet over hestestalden. De gik op ad en trappe i hestestalden, og skulle gå over loftet for at komme hen til værelset i gavlen.

Loftet var fuldt af halm, men der var lavet en gang gennem halmen. Der var ingen lys, men det var heller ikke nødvendigt, de kunne ikke gå forkert, da halmen stod højt på begge sider af gangen. Ja, det er rigtigt, sikken en brandfælde.

Karlene spillede meget kort, og når Kl. blev 21.00 kom sognefoged Clausen og sagde: "Skal vi så se at komme til ro". Det var jo ikke nødvendigt at sidde oppe og brænde lys. Varme havde de ikke noget af, så de kunne ligesågodt gå i seng.



Hjemmet i Gelsted, fotograferet efter 1956.

Imidlertid ville karlene ikke altid efterkomme Clausens ordre om at slukke lyset og gå i seng, og de fortsatte med deres kortspil. Kl. 22.00 gik lyset ud, det var Clausen der havde taget sikringerne.

Fodermesteren boede i et værelse ved kostalden, det var jo praktisk, at folkene boede så tæt på arbejdspladsen som muligt.

Jeg kan fortælle om et lignende tilfælde på min egen hjemegn. Når jeg havde været hjemme at besøge mine forældre, og var på vej tilbage igen, stoppede jeg tit op ved Dyregård, der var jo altid lys i kostalden, og Jørgen (brøndgraver) tjente der på gården. Karlene opholdt sig altid i kostalden om aftenen, der vaskede de sig, og når de skulle i byen, og det var vinter, tog de deres tøj med over i stalden, og klædte sig om der. Der var en stor kraftfoderkasse, som de altid sad på, den var helt blankslidt.

Agnes og Jørgen Larsen som ejede gården, havde et stort stuehus, som kunne rumme et helt kompagni soldater, men de opholdt sig kun i folkestuen, der hvor karlene skulle have været. De havde 3 børn, og Jørgen Larsens far boede der også, derfor kunne der ikke også være plads til karlene. Karlene og fodermesteren var derfor henvist til kostalden.

Far og Mor har tit sagt: "Vi kan ikke forstå, at Agnes og Jørgen vil være bekendt, at deres folk skal opholde sig i kostalden, når de har masser af plads i det store stuehus. Køerne skal også have ro om aftenen og om natten, ellers kan de ikke yde hvad de skal, og det vil kunne ses på mælkerenskabet".

Karlene og fodermesteren havde værelser i ladebygningen med vinduer ud til hønsegården. Jeg har været der en enkelt gang, da jeg købte en harmonika af en af karlene. Jeg kunne ikke lade være med at lægge mærke til det uhyggelige værelse med vindue ud til hønsegården. Hvis de lukkede vinduet op, ville hønsene flyve ind på værelset.

Agnes var i Sognerådet, og var engang med til at "bevilge" nogle dyner til nogle fattige mennesker, som arbejdede på Kielshøj. Det var til børnene, de lå allesammen på gulvet i et lille værelse, og de havde ingen dyner, men havde nogle gamle frakker over sig om natten.

De fik 2 nye dyner af Sognerådet, men forældrene tog de nye dyner, og børnene fik deres de gamle laser.

Jeg kan huske, at Far og Mor sagde, at Agnes også burde sørge for bedre forhold for sine egne folk, for de havde det heller ikke for godt.

Jeg vil også fortælle om en solstrålehistorie, som fandt sted på samme tid og samme egn, Det var hos Harald Petersen Tårup Overgård.

Gårdejer Harald Petersen var meget fremsynet i alle retninger. Han fik f.eks. dannet en kartoffelkogerforening, da han indså, at kogte kartofler var et udmærket svinefoder. Der blev indkøbt store transportable oliefyrede kartoffelkogere, som kunne opstilles hvorsomhelst. Nu kunne den enkelte landmand avle kartofler til foderbrug, samt få dem kogt. De kogte kartofler blev lagt i en kule ligesom roer, eller i en ensilagebeholder. Man måtte sikre sig, at der ikke kom jord med, når de skulle bruges.

Vi var ikke medlem af kartoffelkogerforeningen, men vi kunne leje hele maskineriet med mandskab, hvilket vi gjorde en enkelt gang.

Da jeg lige var kommet ud at tjene, forsøgte Harald Petersen at starte en landbrugsfaglig aftenskole i forsamlingshuset. Det blev dog ikke til noget, da der ikke var nogen der kunne tænke sig, at lade karlene få lidt tidligt fri, så de kunne nå at komme på aftenskole.

Det viser dog, at han kunne se, at landboudomsten skulle dygtiggøre sig, hvilket også var til gavn for alle parter. Hans bestræbelser blev desværre ikke til noget.

Harald Petersen havde 2 karle og en fodermester, det var normen på en almindelig gård på 50 - 60 Tdl. Han kunne, på et tidligt tidspunkt, indse, at karlene burde have



DSB anlægger dobbeltspor over Fyn.
Jørgen Peder Hansen yderst til venstre.

nogle bedre forhold i det daglige. Han lavede værelser til sine folk i stuehuset, og der blev indlagt centralvarme og varmt vand, og værelserne blev møbleret med en lænestol i hvert værelse.

Han stillede dog en betingelse, og det var, at karlene og fodermesteren skulle være vasket og omklædt inden de kom ind at spise, samt inden de tog ophold på værelserne, hvilket absolut var et rimeligt krav.

Jeg kan huske de forskellige kommentarer, der kom fra dem, som slet ikke kunne forstå, hvorfor han lavede disse gode forhold for sine folk. En sagde: "Hvorfor skal de have varme på værelserne". En anden sagde: "Hvorfor skal de have lænestole på værelserne". En tredje sagde: "Hvad skal de med varmt vand".

Det beviser, at han kunne se, at der skulle være bedre forhold for folkene på gårdene, og han førte det ud i livet, men desværre var der ingen der kunne se, at det var det helt rigtige han gjorde.

Harald Petersen fik også stiftet en vaskeriforening, hvilket blev hilst velkommen af mange. Vi blev også medlem, og det var Mor meget glad for. Landmændene arbejder udenfor i al slags vejr, derfor skal de have meget tykt undertøj, og det er et stort arbejde at få alt dette tøj vasket, da det ikke på det tidspunkt var almindeligt med vaskemaskiner.

Nu kom vaskeribilen med en sæk rent tøj, og fik en sæk snavset med tilbage. Det var Harald Petersens gode ide, der var blevet ført ud i livet.

Jeg nævnte tidligere gården i Etterup, som var ejet af 5 søskende, den er også en beretning værd. De 5 søskende var: "Morten, Katrine, Marie, Gorm og Clement, alle med efternavnet Rasmussen".

Morten og Katrine fungerede som manden og konen, og tog sig af de pligter, som der nu er ude og inde på sådan en gård. Det var også dem som blev inviteret ud til de sædvanlige sammenkomster, som man nu har i et landsbysamfund.

Marie var pige på gården, hun gjorde rent og hjalp søsteren i køkkenet, samt gjorde rent og redte senge på karlenes værelser. Marie var noget tilbage i udviklingen, men kunne godt fungere på sådan en gård, hvor der kun skulle arbejdes.

Gorm var forkarl, han fulgte heste i marken hver dag, og arbejdede som en karl nu gør. Han havde klap for det ene øje, men der var ingen der vidste hvorfor. En forkarl bor jo ikke i stuehuset, og det gjorde Gorm heller ikke, selv om han var medejer af gården, han boede i et værelse i ladebygningen sammen med broderen Clement. Om søndagen sad Gorm på sit værelse og ordnede forskellige ting, f.eks. pudsede han sine træsko, og han gik også over på værelset, hvor fodermesteren og karlen (Poul) boede, for at tale med dem.

Clement var lille og skæv, han var ikke rigtigt udviklet, og han bestilte ikke noget. Han stod tit udenfor gården, for at se hvem der kørte forbi. En juleaftensdag hvor der blev kørt roer ind, kom Clement i klemme i porten mellem væggen og roevognen, og Clement døde af sine kvæstelser.

Poul som var karl på gården, (det var ham som senere kom til at arbejde på Munkgårde) var jo en type, som kom en del på restaurationer i Odense. Han havde spist og drukket et sådant sted, og fået en regning på beløbet. Det var en stor regning, forstået på den måde, at der var mange linier på den, som ikke var udfyldt. Regningen havde ligget på værelset, og for sjov udfyldte fodermesteren resten af linierne, og sluttede sidste linie med: "En kasse øl". Han satte pris på alle varerne, og talte beløbene sammen, og det blev et ret stort beløb.

Regningen blev liggende på værelset, og selv om Marie ikke var så klog, kunne hun alligevel se, at der var brugt mange penge på dette restaurationsbesøg. Hun tog regningen med ind og viste den til Morten og Katrine, og lagde den herefter tilbage igen.

Næste gang Poul kom for at bede om penge, sagde Morten nej. Han synes ikke, at det var nødvendigt, at han brugte alle sine penge på restaurationsbesøg, og slet

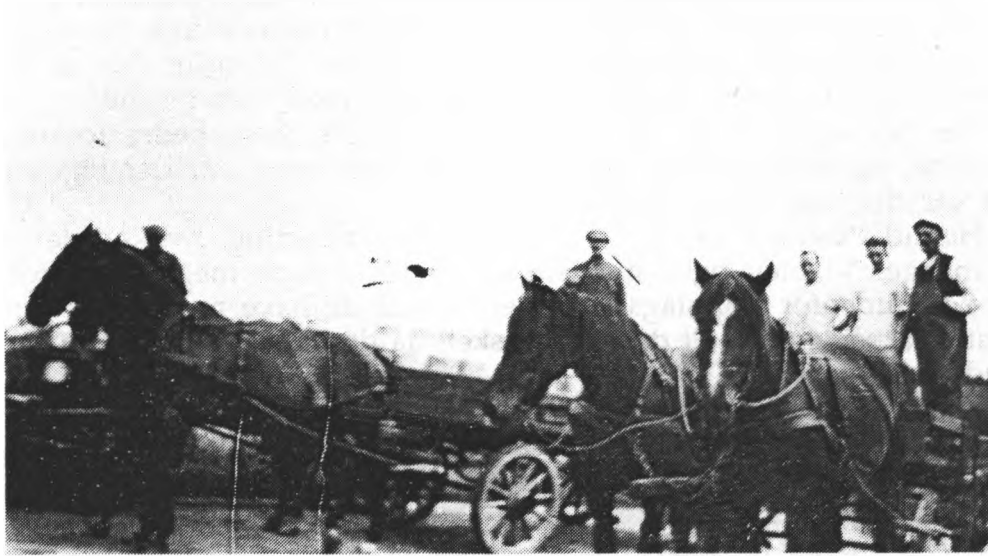

Mælkekuskene.



Der skæres tørv hos Brøndgraveren, med hesteomgang.

ikke, at det skulle være nødvendigt at købe en hel kasse øl. Det har nok ikke været let for Poul, at få Morten til at tro på historien om, hvordan regningen var blevet til.

Danmark var stadigvæk besat af tyskerne, og der var ikke mange oplevelser i det daglige, vi kunne ikke komme nogen steder hen, for der var ingen transportmidler, næsten kun cyklen, men vi havde ingen cykeldæk. Når vi cyklede, skulle lappetøj og cykelpumpe være tilbehør til enhver cykel, men det kunne alligevel ske, at vi ikke havde fået en cykelpumpe med, og hvis vi havde glemt den, så lånte vi en fra den nærmeste cykel, og satte den tilbage igen, når vi havde brugt den, ligeledes har der været andre, der har lånt min cykelpumpe, men sådan er det desværre ikke i dag, nu tager de hele cyklen, og stiller den ikke tilbage igen.

Min fætter Bjarne var chauffør hos Grønmosse brugsforening, og han havde fundet på at leje lastbilen om aftenen, og arrangere ture til Båring, prisen var 2 Kr. pr. person. Bilen kørte på trægass og skulle tændes op i god tid, før vi skulle køre. Der var sat en bænk i hver side på ladet, og der var ræk på bilen. Der var mægtig god tilslutning, men det blev stoppet, da der jo ikke var nogen forsikring der dækkede, hvis der skulle ske noget, og helt lovligt har det jo heller ikke været, men vi havde ingen politibetjente, dem havde tyskerne sat i tyske koncentrationslejre.

På et tidspunkt, havde brugsforeningen ingen dæk til lastbilen, og de fik monteret faste ringe på baghjulene. Det var en voldsom larm der fremkom, når Bjarne kom kørende gennem porten, hvor der var stenbro. Jeg kan ikke huske, om lastbilen var monteret med dæk eller faste ringe, når vi kørte til Båring, men uanset så nød vi turen.

På et tidspunkt havde vi 2 politibetjente boende på Gården. Politiet var jo taget af tyskerne, men dem som var nået at slippe væk, "var gået under jorden". Vi havde Frantz og Verner boende, det var unge betjente fra Odense. De arbejdede med i bedriften, og altid med skindhandsker på, de spiste og boede hos os alle hverdage, men lørdag og søndag cyklede de til Odense. De var begge gift og havde små børn.

Jeg rejste fra Munkgårde d. 1 maj 1945, og da befrielsen kom d. 4 maj rejste Frantz og Verner tilbage til Odense, hvor der igen var brug for Politi til at arrestere alle værnemagere og stikkere.

Jeg tjente herefter på Hønnerup Bakkegård, og på Kingstrup Ellegård. Efteråret 1946 var der en gårdejer, Fog Petersen, i Turup der søgte en hingstepasser til den højt præmierede og omtalte jydehingst "Lynet". Jeg søgte og fik stillingen, det var alle tiders job, at få lov til at passe denne hingst, og jeg var jo vant til at passe hingste på Munkgårde. Jobbet indebar selvfølgelig, at der om sommeren skulle opstaldes hopper fra hele landet.

Det eneste som Fog Petersen ikke talte om, det var at jeg også skulle passe en forsømt gård på ca. 50 Tdl. incl. et stort antal heste og føl.

Arbejdet startede tidligt om morgenen med at fodre "Lynet" og alle de andre heste. "Lynet" skulle have fugtig grutblanding, og han skulle strigles. "Lynet" var den største og mest klodsede hest, som jeg nogensinde havde set, og når jeg striglede ham, forsøgte han at klemme mig mod væggen, og han skulle bindes stramt op, ellers bed han. Han gik i en stor boks, med udgang til en løbegård, den var næsten bundløs, og der blev kørt mange læs slagter ind i gården, for at forsøge at få en nogenlunde fast bund.

"Lynet" kunne lide at rulle sig i dette forfærdelige plørehul, og det var umuligt at få ham striglet ren. Jeg kunne forøvrigt heller ikke bruge flere timer på ham, for der ventede mange andre heste, der skulle strigles, og en del skulle lukkes ud på græs.

Alt dette arbejde skulle være færdigt inden normal arbejdstid, og jeg skulle også selv have lidt morgenmad, inden jeg skulle ud at køre roer og efterårspløje.



Far ved havnen i Assens.

Når dagen var gået, skulle jeg have mit eget spand heste sat ind og vandet og fodret, og "Lynet" skulle vandes og fodres. Alle de andre heste som var på græs, skulle også hentes hjem og fodres, så der var nok at se til.

Da det var efterår, havde det allerede været mørkt et par timer, så jeg skulle ud "at lede" efter hestene. Nogle gange var de brudt ud af folden, og hvor skulle jeg lede efter dem. Enkelte aftener måtte jeg trave rundt i omegnen, for at se om jeg kunne finde nogle heste, og når jeg så fandt dem, var det næste problem, at få fat på dem, og få dem hjem.

Efterhånden kunne jeg ikke se, hvordan jeg overhovedet kunne passe det hele, og når det blev forår, og der skulle opstaldes hopper, ville jeg overhovedet ikke kunne nå det, selv om jeg arbejdede 24 timer i døgnet.

Det var ikke normalt at skulle forlade en plads i utide, men jeg besluttede, at jeg ville tale med Fog Petersen om det, da det hele så håbløst ud.

Jeg spurgte om jeg måtte få lov til at rejse, da jeg ikke kunne se, hvordan jeg skulle kunne passe alt dette alene. Jeg skulle jo passe "Lynet" og ikke en gård på 50 Tdl. ved siden af.

Jo det måtte jeg da godt, og han havde forøvrigt også kun brug for en, der virkelig kunne tage fat, og ikke en der gik og nussede. Jeg har mindst haft 12 timers arbejdsdag, og hestene skulle jo også passes om aftenen og om søndagen. Jeg kan ikke nøjagtig huske, hvor meget jeg fik i løn, men det har ca. været 40 øre i timen, for det nussearbejde som jeg udførte. Igen et urimeligt krav der blev stillet, og ovenikøbet en nedvurdering af alt det arbejde jeg havde udført.

Jeg rejste til Assens, og fik arbejde på Assens sukkerfabrik som roekaster, d.v.s. læsse roerne fra jernbanevogne, så de kunne køres ind på fabrikkens område. Jernbanevognene stod på stationens ladespor. Det var ikke sukkerroer, men fodersukkerroer, de skulle bruges til roesirup. Vi kan heraf se, at der i 1946 blev fabrikeret roesirup som erstatning for sukker, som stadigvæk var rationeret.

Moster Mary og onkel Karl boede i Assens, og jeg spurgte, om de kunne foreslå mig, hvor jeg kunne finde et sted at bo. De tilbød mig, at jeg måtte bo hos dem, og der boede jeg de par måneder, som jeg arbejdede her.

Jeg ville gerne have 1/2 l. mælk til min frokost hver dag, men mælken var forbeholdt børn, så jeg kunne ikke få noget. Mary sagde, at hun ville tale med dem i ismejeriet, og det endte med, at hvis jeg kom med en tom flaske, kunne jeg få 1/2 sød hver dag, når jeg stadigvæk havde den tomme flaske med fra dagen før. Mary skaffede den første tomme flaske. Det er jo svært at forstå i dag, men som jeg tidligere har nævnt, var alting rationeret på grund af krigen.

Da arbejdet på Assens Sukkerfabrik var afsluttet, rejste jeg hjem. Der blev med det samme sendt bud efter mig fra Kielshøjgården. De havde stor frøavl, og jeg blev bedt om, at komme op at hjælpe til med at tærsk frø. Proprietær Løchte kunne opdrive den absolut billigste arbejdskraft, men jeg fik dog 12 Kr. pr. dag.

Da tærskningen var forbi, blev jeg sat til almindeligt forefaldende arbejde som pløjning og gødningkørsel. Det blev efterhånden meget hård frost med blæst og kulde. Vi kørte gødning i batteri, og vi var ved at gå til af kulde.

Nu fik jeg ikke mere 12 Kr. om dagen, men kun 10 Kr. Løchte gjorde mig bekendt med, at det kun var med tærskningen jeg kunne få 12 Kr. pr. dag. ved alt andet arbejde kunne jeg kun få 10 Kr. pr. dag. En dag kom Løchte og sagde: "De er vel godt klar over, at De kun får 9 Kr. pr. dag". Nej det var jeg nu ikke klar over, da jeg jo havde fået 12 Kr. pr. dag, og var gået ned til 10 Kr. pr. dag, så hvorfor skulle jeg nu gå ned til 9 Kr. pr. dag. Det blev som Løchte ville have det, han holdt fast ved 9 Kr. pr. dag, og det fik jeg herefter.

Det varede nu ikke så længe, for Johs. Frost i Brenderup søgte en hestepasser og kørekarl til gartneri, frugtavl og frugt en gros. Jeg søgte stillingen, og var i Brenderup for at se på forholdene d. 28 februar 1947, og jeg tiltrådte d. 1 marts.



Mor og Jan ved huset i Assens.

Det havde været meget hård frost om vinteren, men det havde ikke været snevejr, men det startede d. 28 februar, og blev herefter meget voldsomt, nu da vi ellers troede, at vi skulle have forår. Sneen blev liggende længe, og der var store isskrudninger ved Varbjerg Strand, men jeg nåede ikke at få dem at se.

Efterhånden blev det sommer, og sommeren 1947 blev en af de varmeste somre som jeg kan mindes. Jeg var godt tilfreds med at arbejde her. Hele sommeren gik med at harve mellem træerne i frugtplantagen, samt dyrke lidt landbrugsjord, som vi havde i forpagtning, så vi kunne få græs til hestene.

Om sommeren var hestene på græs hver nat, og om morgenen kl. 6.00 hentede jeg dem hjem. Jeg husker at Skomageren i Åhøjrup sagde: "I sommer har vi ikke haft vækkeuret sat til at ringe om morgenen, for når Arne kom med hestene vidste vi at kl. var 6.00".

Vi havde 3 heste, og når jeg hentede dem i folden, cyklede jeg ved siden af dem, og de løb i skarp trav. Trafikken var ikke stor på det tidlige tidspunkt, så selv om vi næsten fyldte hele vejen, kom vi hurtigt hjem, men der var 2-3 km. fra folden i Skovshøjrup.

Fra jordbærsæsonen startede, kørte jeg hver dag, hele sommeren og efteråret, til Stationen med frugt, som blev læsset i jernbanevogne. De fleste spisejordbær blev sendt til København, hvorimod alle arter bær blev sendt til konservesfabrikkerne, Beauvais i København, og Danica i Slagelse.

Når plukkesæsonen kom for pærer og æbler, var der et stort arbejde med at køre dem hjem fra plantagen, og når de var sorteret og pakket, blev de kørt til stationen, og blev læsset i jernbanevogne.

Der blev også sorteret og pakket æbler til eksport. Der var større krav til størrelse og kvalitet, end vi krævede til den normale handelsvare indenfor landets grænser. Eksportæblerne gik hovedsagelig til Sverige.

Selv om vi skrev 1947, blev der avlet meget tobak, og jeg havde selv ønske om at avle tobak. Jeg spurgte Frost, om jeg måtte få et stykke jord til at avle tobak på. Det fik jeg, og sommeren og efteråret lagde beslag på det meste af min fritid til at forberede jorden, plante tobak, samt renholdning.

Da vi nåede efteråret, blev tobaksbladene "brækket", d.v.s. bladene blev brækket af tæt på tobaksstokken. Herefter blev bladene syet på snore, og hængt til tørre i tobakshuset, det var et hus, som var åbent i siderne, men havde tag, så tobakken hang tørt men kunne blive tørret v.h.a. gennemtræk i huset.

Det var et stort arbejde at få tobakken "brækket", kørt hjem, få den syet på snore, og tilsidst hængt op, og det var jo fritidsarbejde. Når tobakken var blevet tør, blev den pakket og solgt. Den skulle køres til Båring der var opkøbere fra C. W. Obel. Tobakken blev solgt i Frost's navn, da jeg ikke havde kontrakt med Køberen. Jeg tjente ca. 1000 Kr. på tobakken, det var mange penge at tjene ekstra.

Det var nu 2 år siden, at krigen sluttede, og tyskerne var på sultedødens rand. Vi blev nu bedt om, at levere æbler til Tyskland. Det var ikke eksportæbler, der skulle leveres, men derimod 3. sortering. Æblerne blev hældt direkte løst i jernbanevogne. Det var tydeligt at se, at der stadigvæk var et had til tyskerne, for æblerne blev ikke læsset med nænsomhed, og vi talte om, at når jernbanevognene var nået til Tyskland, kunne der ikke være ret mange spiselige æbler tilbage.

Tyskerne transportererede i tusindvis af mennesker til koncentrationslejrene i jernbanevogne, og her kunne menneskene få lov til at opholde sig i flere døgn, nu kunne tyskerne få leveret deres æbler i de samme jernbanevogne. Herhjemme blev 3. sortering og nedfaldsæbler kun brugt til æblemost.

Før juletid blev der sendt mange æbler, så de var klar i butikkerne til jul. Efter nytår var der kun få typer tilbage, det var Belle de Boskop, Jonatan og et par sorter mere.



På cykelferie 1947.

I efterarsmånederne blev frugtplantagen pløjet, det var et stort arbejde, hvor det meste foregik med en specialplov, der kunne styres ind under træerne.

Vinteren igennem blev alle frugttræerne beskåret, grenene blev kørt hjem, og blev kvashugget. Hvis vejret ikke tillod, at vi kunne komme udendørs, brugte vi tiden til at reparere frugtkasser.

Vi var 3 karle der boede der, 2 gifte mænd boede i "Den Gamle Gård", og 2 boede i egen bolig, så vi var 7 faste mand hele året. Den ene, Harald Madsen var gartneren, og tog sig kun af drivhusene. De gifte mænd fik 100 Kr. i løn pr. uge.

Jeg arbejdede hos Frost i 2 år, og indtil jeg blev indkaldt til militæret d. 10 maj 1947. Jeg var glad for at arbejde der, her havde vi bedre forhold end på gårdene. Desværre var værelserne den samme type, som vi kendte fra tidligere, og uden varme. Værelserne lå på 1. sal i gavlen af frugtlageret, og vinduerne vendte ud mod taget af en bygning, som lå på tværs af gavlen, så der var ingen udsigt. Jeg startede med en løn på 300 Kr. pr. måned, men fik senere 350 Kr. pr. måned.

I de 2 år passede jeg vore 3 heste, om morgenen når jeg gik ned ad trappen, kunne de høre mig, og de begyndte at skrabe med forbenene. Der var så 1 times arbejde med vanding, fodring, rengøring af stalden og strigling. Når klokken var 7.00, og alle de andre mødte, var hestene klar til at blive spændt for vogn eller redskaber. Når dagen var gået, var det igen mig, der sørgede for fodring af hestene. Kl. 21.00 fodrede jeg sidste gang, og jeg kunne selv gå i seng. Det blev til mange arbejdstimer, men jeg har altid været glad for heste, så jeg tænkte ikke så meget på det.

SOLDATERTIDEN.

Den 11 maj 1947 mødte jeg på Odense kaserne ved 6. Regiments 4. Bataillon for at aftjene min "Værnepligt" på 10 måneder. Det var et chok for os allesammen, for vi var ikke vant til den tone, der blev brugt her. Militæret var præget af krigen, tyskerne invaderede landet i 1940, skød dem ned som gjorde modstand, sendte de danske soldater hjem, og overtog kasernerne.

Det var tydeligt at se, at befalingsmændene var bitre, de forsøgte at skabe en hård disciplin, så det ikke kunne ske igen. Menneskene har en enorm tilpasningsevne, og vi vænnede os til at høre på disse uhøflige og ubehagelige befalingsmænd.

Vi blev indkaldt til militæret en lørdag, og alle skulle stille i en nypresset uniform om mandagen. Der var 2 pressejern, og vi stod i en lang række, med uniformen over armen, og ventede til det blev ens tur. Der blev brugt et pressestykke, men det var næsten kun et stort hul, da det var brændt op. Det blev min tur, og jeg pressede reversen på min udgangsuniform, men da der næsten ikke var noget pressestykke tilbage skete der det, at pressejernet var kommet direkte i berøring med stoffet, hvilket resulterede i, at det var blevet brunt. Der var lige en der vidste hvordan det skulle ordnes, og han tog en børste, og børstede kraftigt, med det resultat, at der blev hul i stoffet. Det var en nedslået 1088 der måtte træde frem mandag morgen for løjtnant Poulsen, og meddele, at jeg havde brændt min uniform.

Jeg var i forhør det meste af formiddagen, og blev anklaget for, at lave sabotage mod den danske hær, og jeg ville blive dømt herfor, samt til at erstatte uniformen. Det var en hård start på militærtjenesten. Sommeren gik, og jeg hørte ikke mere til sagen, men efter ca. 1/2 år blev jeg ved en morgenappel råbt op, og bedt om at betale 2.50 Kr. for kunststopning af en brændt uniform. Jeg betalte omgående, og så var den sag ude af verden. Jeg har dog aldrig stået ret så lang tid, samt måttet tage imod så mange ukvemsord, som da jeg stod ansigt til ansigt med løjtnant Poulsen. Løjtnant Poulsen var hadet af alle, han var modbydelig overfor os, og hvis der var nogen der i dag havde ønske om at hilse på ham, kunne det da kun være for at fortælle ham, hvor modbydelig han havde været overfor os.

I anledning af omstående meddeles, at De ved mødet til militærtjeneste vil få udleveret

3 par underbenkæder,

3 undertrøjer,

3 khakiskjorter,

4 par sokker og

2 khakifarvede slips.

Derimod skal De selv medbringe

4 lometørklæder,

barbersager, kam, tandbørste, tandpasta, sæbe, sæbehylster, neglebørste,

1 par seler,

1 par lædersko (brune eller sorte),

2 gode hængelåse,

1 lommekniv og

1 fingerbøl.

3. udskrivningskreds, den 25/4 1949.

F. N. v. L. H. Jensen

Fra munderingsdepotet.

Kosten var, set med mine øjne, ualmindelig god, men alle fra Odense som havde boet hjemme hos forældrene, klagede over kosten. Jeg var ikke vant til at få så god mad, og f. eks. kunne vi drikke alt det sødmælk som vi ville, det havde jeg aldrig prøvet før.

De første 3 måneders rekruttid havde absolut kun til formål at nedbryde os, samt at fortælle os hvor dumme og idiotiske vi var, og det er utroligt, at der kun var een der nægtede at adlyde.

Vi var på exercepladsen, og vi blev presset til det yderste. Det endte med, at han slog sit gevær ned i jorden lige for øjnene af Løjtnant Poulsen, og nægtede at adlyde. Han meddelte, at hvis han havde haft ammunition, havde han skudt ham. Jeg tror at vi alle ærgrede os over, at han ikke havde noget ammunition, det lyder selvfølgelig meget barsk, men Løjtnant Poulsen udsatte os for alt, hvad et menneske kan tåle, og han var hadet af alle.

Militæret straffede meget hårdt, hvis de mente at nogen ikke havde opført sig korrekt, men her var et tilfælde, hvor de blev bange, og ikke turde straffe, for der var ingen tvivl om, at vor soldaterven ville lave oprør. Han blev i stilhed omgående hjemsendt med prædikatet: "Uegnet til militærtjeneste".

Kasernen havde eget infirmeri, der skulle vi helst undgå at komme. Jeg havde været forkølet i lang tid, da vi altid skulle starte på exercepladsen med at løbe, og herved kom vi til at svede, herefter kunne vi komme til at stå stille i lang tid, og blev herved afkølet, hvilket jo ikke var til at holde helbred til. Jeg besluttede, at jeg ville se at komme af med den forkølelse, og jeg meldte mig en morgen på infirmeriet, og meddelte, at jeg havde været forkølet gennem lang tid.

Alle der mødte på infirmeriet fik udleveret et termometer, 2 tabletter, og det man kaldte en snaps. Nu stod der en lang række soldater og tog temperatur på sig selv, og vi skulle spise tabletterne og drikke "snapsen". Der stod en sygepasser med en 5 l. flaske og skænkede snapsen i det udleverede glas. Det var et brækpulver uden lige, og hele proceduren har kun været et middel til at få os til at blive væk fra infirmeriet, hvilket vi også gjorde, når vi havde prøvet det een gang. Jeg blev ikke undersøgt, men fik at vide, at al orlov var inddraget 1 måned p.g.a. sygdom. Jeg skulle dog stadigvæk være med i geleddet.

Det er jo beviseligt, at formålet med termometer, tabletter "snaps" og fratagelse af orlov, kun var for at vise os, hvem der havde magten, samt få os til at blive væk fra infirmeriet.

Efter 3 måneders rekruttid blev jeg udtaget som regimentchauffør med lastvogn, og det var et rart job. Når der ikke var noget der skulle køres, tilbragte jeg tiden i garageanlægget med rengøring og pasning af bilerne.

Jeg skulle samtidig have chaufførvagt, d.v.s. om aftenen skulle der altid sidde en chauffør i telefonvagten, hvis Obersten skulle ud at køre. Det var nu ikke så tit, men han havde mange små private ting, som vi skulle lave for ham. Jeg kørte en del for Obersten, og hver morgen pudsede jeg hele familiens sko. De skulle være blanke, og de måtte absolut ikke kunne smitte af på bukserne.

Jeg fik også en gang et job i privaten, jeg skulle sidde i køkkenet og lytte til Oberstens barnebarn, som lå og sov. Hvis hun havde grædt i mere end 2 timer, skulle jeg ringe til officersmessen, hvor de alle var til fest. Barnet græd mere end 2 timer, så jeg måtte ringe efter Oberstens datter, så snart hun kom, holdt barnet op med at græde.

Da festen holdt op, kørte jeg gæsterne hjem, og de var flinke til at give drikkepenge. Jeg tjente mere den aften, end jeg fik hos militæret for 10 dage. Vi fik løn hver 10. dag, og lønnen var 10.50 Kr. Senere fik vi en kæmpe lønstigning, og fik nu 15 Kr. for 10 dage. (næsten en stigning på 43 %).

Jeg havde min cykel med på kasernen, den måtte dog ikke stå inde på kasernens område, og den stod derfor i et cykelstativ udenfor kasernen. Det skete tit, at der var

Regnskabet fra 11 Maj 1949.

		Indtægt	Udgift
10 5	Kassebeholdning	7500	
12 5	Skov varde 11-5	1500	75
14 5	Spiz		6
14 5	2 Bøger Insek. Feltarbejde		205
14 5	1 Foderrend		25
15 5	Spornegns-Bes - Tabak		325
15 5	Bil - Cigaretter		450
17 5	2 Bøger berø. for - Fende.		255
18 5	Fundhars beholder		
	Tabak - altost		415
20 2	10. Lægebes. Prøve		120
21 5	1 Selekopie 21-50	1650	150
21 5	Billet til Gøstede		230
22 5	Cykel til Klens		110
	Efterskole - Skole		300
25	Zoologisk k. Havn		500
26	31		60
	Sele - Skovværk		130
28 5	Landsbyen		250
28 5	Litteratur - Bøger		210
28 5	Foderremme - Rappesager		215
		10050	3951

Regnskabsbogen.

nogle af mine kammerater der lånte den, og derved var der mange, der lærte koden til låsen at kende. Det hændte da også nogle gange, at jeg skulle bruge cyklen, men den var væk. Det var kun fordi der var nogle der lånte den, fordi de kendte koden til låsen, og den kom altid tilbage igen. På det tidspunkt var der ikke cykeltyverier, som der er i dag.

Alle os der var "afgivet", kontorfolk, køkkenfolk, telefonfolk, chauffører o. l. boede i en gammel utæt barak ved siden af kostforplejningen. Om vinteren kunne vi hver dag få udleveret lidt kvasbrænde og en spand tørv eller brunkul, så vi om aftenen kunne varme lidt op i samlingsstuen, men den smule tørv eller brunkul, kunne slet ikke varme stuen op. Kostforplejningen lavede mad ved damp, og der blev fyret med kul. På det tidspunkt, var man ved at ombygge varmecentralen, og alle kullene var lagt op på vejen. De lå ellers i et underjordisk rum, så lastbilerne kunne læsse dem direkte ned i rummet. Nu behøvede vi ikke at bekymre os om at hente tørv, for hvad var nemmere end at tage lidt kul med ind, når det nu lå lige udenfor døren. Det er utroligt, at vi turde gøre det, for hvis det var blevet opdaget, var vi røget direkte i spjældet. Kullene varmede dog godt i vor gamle utætte barak.

Der kom nu besked på, at 4. Bataillon skulle overflyttes til Frøslevlejren, det var der tyskerne fængslede de danske frihedskæmpere under krigen. Der var mange som var kede af, at de skulle flytte fra Odense, men da jeg var regimentchauffør, skulle jeg ikke flytte, regimentet blev jo stadigvæk boende her, så jeg fik lov til at blive i Odense, hvilket jeg var glad for.

Den chauffør som kørte for 4. Bataillon skulle med til Frøslev, så det endte med, at jeg også skulle udføre hans arbejde. Nu skulle jeg samtidig køre til skydebanen i Seden, når der var skydning. Om morgenen kørte jeg ammunition og materiel til skydebanen, og så hjem igen for at hente middagsmaden. Det var store kogekear af aluminium, som stod i nogle store trækasser med oplukkeligt låg.

Jeg blev som regel på skydebanen til skydningen var overstået, så jeg kunne få materiellet med hjem. Samtidig havde jeg altid hele ladet fuldt af soldater med ødelagte støvler eller med dårlige ben, og det var der mange der forsøgte at få, for der har vel været 10-12 Km. hjem til Kasernen, og vejen skulle løbes mere end een gang, da der hele tiden skulle løbes tilbage for at hente dem, som var sagget agterud.

Der blev på et tidspunkt klaget til Odense By over soldaternes stropeture gennem Odense By. Der var nogle der ikke syntes, at det kunne være rigtigt, at soldaterne løb frem og tilbage i Odenses gader, og specielt ikke om aftenen når vi var på vej hjem efter en lang dag med exercits og skydning på Seden Skydebane.

Det blev derfor forbudt at råbe og skrigere over os, når vi gik igennem Odense By på vej hjem fra skydebanen. Det var rart at vide, at når vi nåede bygrænsen, kunne vi få lov til at gå nogenlunde roligt hjem. I rekruttiden løb jeg selv med til skydebanen og hjem igen, men nu kørte jeg, og det var knap så anstrengende.

Hvert år blev der afholdt efterårsmanøvre, men det blev nu besluttet, at der skulle holdes en vintermanøvre, og jeg var med til den første vintermanøvre.

Jeg skulle køre med min lastvogn, den skulle fungere som kontorvogn, og Officiant Madsen skulle køre med. Han var leder af Kompagniets kontorfunktion, en meget streng og bøs herre, som jeg ikke kunne forestille mig, at sidde i førerhus sammen med.

Vi sad i samme førerhus i 8 dage, så vi kom til at kende hinanden en smule. Han var ikke en type som "talte" til soldaterne, han "råbte" til dem. Nu opførte han sig pludselig som et normalt menneske. Vi holdt meget stille, og da det var meget lave frostgrader og snevejr, var det meget koldt at sidde i bilen.

En aften havde jeg det meget dårligt på grund af kulden, det havde Madsen også. Pludselig siger han: "Jeg har en øl 88, nu drikker jeg den halve, og så drikker De resten, det kan kvikke os lidt op". Jeg ville ikke drikke koldt øl, da jeg havde det dårligt, men han sagde jo, og jeg drak det.

18 2	Middag - Fredericia Sq.		365
" "	La fol - København		115
" "	Køjeplan		100
" "	Toj billet - Rødby - Guldbæ		1480
20 2	Bør - Himmel		060
" "	Coken Cool		13800
" "	1 Pos Sukker		400
" "	Benejorden - R. R. U. M.		200
" "	2 Tjers sønst - skov		225
20 2	Fæst of Børg (afsnag)	14200	
21 2	Rin	1200	
22 2	Fabrik - Cigaretter - Riff - Rube		600
Vindermanøvre fra 28/2 - 2/3 inklusive			3300
		15400	20645

Regnskabsbogen.

Jeg må indrømme, at det kvikkede op med den halve øl. Det var et bevis på, at selv om han til daglig var en meget uhøflig person, havde han trods alt menneskelige egenskaber.

Vi boede på gårdene om natten, helst i en kostald, for vi trængte til lidt varme. Den første nat skulle jeg holde vagt ved bilerne, men jeg frøs og var træt, så jeg rullede mig ind i sløringsnettet til bilen, og lagde mig på en feltseng som jeg havde stående på ladet. Det er utroligt, at jeg turde, for hvis det var blevet opdaget, var jeg blevet kørt direkte i spjældet.

Næste nat overnattede vi i en lade, og hvor var det koldt. Herefter overnattede vi i kostaldene. Jeg havde dog altid besvær med at finde et sted at sove, for sent om aftenen skulle jeg altid sørge for at hente dem, der var syge eller var kommet til skade, og køre dem til et Lazaret, og når jeg kom til gården hvor vi skulle bo, var alle pladser besat.

Jeg husker en nat, hvor jeg ankom til gården, og det var ikke til at finde en plads, hvor jeg kunne ligge. Der lå 2 soldater med lidt mellemrum mellem sig, så jeg bad dem om, at rykke sig lidt, så jeg også kunne få en plads. Den ene brokkede sig, og ville ikke flytte sig. Jeg lagde mig så imellem dem, og de måtte så rykke sig lidt, men den ene brokkede sig stadigvæk, hvad jeg dog var ligeglad med.

Næste morgen hvor vi stod op, opdagede jeg at det var en befalingsmand, jeg havde bedt om at rykke sig lidt.

En anden nat, hvor jeg også havde kørt syge soldater til Lazarettet, og kom til gården hvor jeg skulle overnatte, blev jeg inviteret på kaffe i stuehuset. Jeg skulle så til ro, og gik over i kostalden, hvor alle sov.

Det var umuligt at finde et sted hvor jeg kunne ligge, da alt var optaget. Der stod en tyr i et dobbeltstade, og jeg lagde mig her ved siden af tyren, da den jo ikke fyldte hele pladsen. Jeg har tit senere tænkt på, at det kunne have været farligt at ligge ved siden af tyren, for han kunne jo have trådt på mig, og tyre kan være meget lumske, men når man er meget træt, må man tage til takke, med den plads man kan få.

Jeg havde tit haft den tanke, at jeg gerne ville i lære som smed, men det var stadigvæk kun blevet ved tanken, for mine forældre havde ikke råd til at have mig i lære.

Ved militæret var der samlet alle mulige typer mennesker, med lige så mange forskellige uddannelser. Det var dog tydeligt at se, at en god uddannelse ville være til gavn hele livet igennem, og jeg spekulerede meget over, om jeg nu skulle gøre alvor af at gå i lære.

Jeg havde sparet penge sammen, så jeg kunne klare mig, selv om jeg ikke fik så meget i løn i læretiden. Jeg havde tidligere luftet tanken til forskellige, men alle advarede mig, og forklarede mig hvor gode stillinger man kunne få overalt, så lad endelig være med det.

Jeg besluttede at spørge Officiant Madsen, hvad han syntes om at gå i lære som 23 årig. En dag spurgte jeg, om jeg måtte stille et privat spørgsmål, ja selvfølgelig sagde han. Jeg fortalte ham om mine planer, og han sagde med det samme: "Det er en god ide, lov mig at De vil gøre alvor af det, og gør det nu, det vil De aldrig fortryde".

Han var den eneste der havde sagt, at ideen var god, hvorimod der var mange der havde frarådet mig, men hans positive indstilling fik mig til at beslutte, at når jeg havde arbejdet ca. 1/2 år efter hjemsendelsen, for at tjene lidt penge så jeg kunne få garderoben suppleret, ville jeg gå i lære, og sådan blev det også.

Vintermanøvren startede mellem Odense og Nyborg, gik ned sydover, og sluttede ved Verninge. Da vi boede på den sidste gård, og manøvren var afblæst, blev Officiant Madsen inviteret til middag på gården. Vi andre besluttede at bestille en svinekotelet på Verninge Kro, og jeg spurgte om vi måtte låne telefonen, for at høre

		Mark.	
2	3	Kan	1500
5	3	Cigaretter (3 Pak.)	750
6	3	Tulken	185
8	3	Barber.	350
"	"	TUTTEN	65
"	"	Gilli hos 11/7	1000
9	3	Tulken + Posten	200
10	3	Kan	3100
10	3	Ejner Rasmussen	700
10	3	Billet Odense Galsked	330
10	3	Telefon Galsked	100
11	3	Behold 58.00 kr.	4600
			3800

Modtagne medikaler
 484.75 kr.

Fond lagt	=	1587.75
Udgift.	=	1543.72
		<u>44.03</u>

Behold = 58.00
44.03

Overskud = 13.97

Udgift = 1543.72

Indtægt = 424.75

Privat forbrug = 1118.97

Privat forbrug 1118.97 kr.
 484.75 "
 634.22 kr.
 = 1217.94 kr.

Regnskabsbogen.

om der var plads, og om vi måtte komme. Det måtte jeg, og jeg spurgte Officiant Madsen, om jeg skulle bestille en svinekotelet til ham også, nej tak sagde han, jeg er inviteret til spisning her. Jeg kunne se på konen på gården, at hun ikke var så glad for den hentydning.

Efter vintermanøvren kom vi igen ind i den daglige rytme, og månederne gik, så vi kunne begynde at glæde os til hjemsendelsen. Så let blev det nu ikke, for jeg fik besked på, at jeg skulle til Frøslevlejren, og være med i geledet de sidste 2 måneder inden hjemsendelsen.

Jeg måtte så, sammen med alle de andre, som også havde haft et ekstrajob, pakke mine ting, og rejse til Frøslevlejren.

Det var en stor omvæltning, for nu skulle jeg løbe og marchere sammen med mit tidligere kompagni, som havde trænet, medens jeg havde haft gode dage i Odense. Det startede med en løbetur hver morgen, og dernæst marcherede vi til Østergejl, ca. 12 Km. skyttegravskrig hele dagen, og så marcherede vi hjem igen om aftenen. Det var meget hård frost og blæst, så vi var nogle gange ved at gå til af kulde.

Jeg havde min bil med til Frøslev, og ind imellem kørte jeg en del, men det primære var, at jeg skulle være en trænet soldat inden jeg kunne blive hjemsendt.

I Frøslevlejren fik vi en fornemmelse af, hvor forfærdeligt, det må have været, for de danskere der var fængslet her, for der var flere rækker pigtråd rundt om lejren. Der var vagttårne i alle hjørner af lejren, og i midten var der et vagttårn, det var centrum for alle barakkerne, de var bygget op omkring dette centrum, så der kunne skydes mellem dem, hvis nogen forsøgte at flygte.

Frøslevlejren var desværre kun en gennemgangslejr for de danske frihedskæmpere, og når de blev udtaget til transport til Tyskland ventede der endnu værre forhold, det var de tyske koncentrationslejre.

Efterhånden nærmede vi os d. 10 marts 1950, hvor vi skulle hjemsendes. Det var underligt at se alle disse kammerater i civilt tøj. I uniformen lignede vi allesammen hinanden, men når de forskellige havde fået det civile tøj på, kunne vi pludselig se, at der var mange forskellige typer.

Hvert 5. år er der soldaterjubilæum på Odense kaserne, der træffes vi igen, og får en snak om "gamle dage", hvilket er meget hyggeligt.

CHAUFFØR, TRAKTORFØRER.

Efter hjemsendelsen fra militæret kom jeg til at tjene hos Julius Eriksens Enke i Stige. Det var sønnen Ivan der drev det store gartneri og ca. 15 Tdl. frugtplantage. Jeg blev ansat som chauffør og traktorfører. Vi havde en stor Dodge lastvogn og en Ferguson traktor.

I tomatsæsonen kørte jeg hver morgen til Gartnernes Aktionshal i Odense med dagens høst af tomater. Jeg havde læs med tilbage, hvis der var mulighed for det. Der skulle indkøbes mange forskellige ting, som materialer, værktøj og lignende, og jeg havde tit rensesetøj med til renseriet fra Fru Eriksen, alle disse småærinder ordnede jeg på vejen hjem fra auktionen.

Vi havde 3 store kedler til opvarmning af drivhusene, og der skulle bruges meget brændsel. Brændslet hentede jeg hos kulkompagniet på Odense Havn. Det var det vi kaldte "smaals", det var afharpning fra kul, og bestod af kulstøv og små kulstykker. Det støvede gevaldigt når bilen blev fyldt af kranen. Hjemme på gartneriet blev det læsset af med håndkraft, for igen senere at blive læsset på bilen, når der var plads i det lille rum, som var silo for stokerfyrene, og her blev det igen læsset af med håndkraft.

Det var også mit job at rense kedler, det var ligeså et beskidt arbejde som at køre kul, men vi havde gode badeforhold, så når jeg var færdig, kunne jeg gå over at tage mig et bad.



En hilsen fra Mor på min 22 års fødselsdag.

Foruden mig, var der ansat 6 gartnere, vi boede i en bygning sammen med en gift formand som hed Brorskov. Han havde familie, og havde en lejlighed i den ene ende af bygningen, og vi andre 7 havde værelser i den anden ende samt på 1 sal.

Vi havde gode værelser med varme, og vi havde gode badeforhold, det var noget anderledes end på gårdene. Trine Eriksen, som ejede gartneriet, var så god mod os, og hun var afholdt af os allesammen, og iøvrigt af alle som kendte hende. Når jeg var vant til at se hvor elendigt karlene havde det på gårdene, kunne jeg slet ikke forstå denne forskel, havde der bare været nogle flere af hendes slags.

Vi fik en ualmindelig god kost, der var ikke sparet på noget, og maden var veltillavet. Fru Eriksen var en ældre dame, og arbejdede ikke selv med i køkkenet, men hun havde 2 dygtige piger, det var Kristine og Ruth.

Det var Ivan der ledede arbejdet i gartneri og frugtplantage. Han krævede meget arbejde af os, men han var selv med i det hele, og der var ingen der gemte sig nogen steder, alle var i fuld sving. Ivan var assisteret af Brorskov, så der var altid et vågent øje fra den ene eller anden side, som overvågede os.

Når jeg var kommet hjem fra Auktionen i Odense, skiftede jeg lastbilen ud med traktoren, da jeg passede gartneri og frugtplantage med pløjning og harvning.

Når der blev skiftet jord i drivhusene, kørte jeg i pendulfart med 2 vogne med tippelad. (Ivan kaldte dem gumpekasser) Den ene stod i marken, og blev læsset af gartnerne, medens jeg kørte et læs til drivhuset, og tippede det af. Ivan stod og kontrollerede hvor mange minutter det tog for hvert læs, og kunne ikke forstå, hvis det varede længere efterhånden som gartnerne blev mere og mere trætte.

Vi havde mange tulipanløg, dem pløjede jeg ned, og alle gartnerne gik og placerede dem rigtigt i furen.

Tobaksrygning i arbejdstiden var bandlyst, også i frugtplantagen. Engang Knud + Knud var ude at beskære træer, og Knud Hansen sad oppe i et træ, fik han lyst til en smøg og sagde: "Nu vil jeg have mig en smøg, så nu håber jeg at Ivan vil holde sig væk så længe", og hvem stod under træet, Ivan.

Ved Odense Kanal havde vi et stort stykke jord, det var inddæmmed havbund, det kunne ikke bruges til gartnerjord, og derfor avlede vi korn på arealet. Jeg passede jorden med pløjning og harvning.

Det var morsomt at se, de store skibe sejle gennem Kanalen, for jorden lå langt under vandspejlet i Kanalen, så skibene sejlede højt oppe i forhold til mig.

I sådant et gartneri var der meget smedearbejde i forbindelse med varme i drivhusene. Det var Smedemester Westphalen i Anderup der havde arbejdet. Da jeg havde besluttet at jeg ville i lære som smed, var jeg interesseret i at se på, når der blev svejset og arbejdet på varmeanlægget.

En dag kom jeg i snak med en af smedene, det var Westphalens søn. Jeg fortalte at jeg ville i lære som smed, og han sagde, at jeg skulle tale med hans Far om det, så ville han orientere ham.

Jeg ringede til Westphalen, og troede at han ville bede mig om at komme derop, men han sagde, at jeg bare kunne begynde når jeg ville. Jeg insisterede dog på, at jeg først ville tale med ham, da vi jo skulle have aftalt noget om læreforholdet, og jeg ville også gerne have en lærekontrakt.

Vi aftalte en aften hvor jeg skulle komme, det blev det korteste møde jeg endnu har haft. Vi aftalte at jeg skulle begynde d. 1 november 1950, og jeg skulle have 50 Kr. om ugen, men det måtte jeg ikke fortælle de 2 andre lærlinge, som var i lære i firmaet. Jeg tror ikke at jeg var inde i huset, det blev vist aftalt på trappestenen.

Jeg har desværre altid troet for meget på andre mennesker, og havde jeg bare, på det tidspunkt, kunnet gennemskuet hvor fræk og usympatisk Westphalen var, så havde jeg været sparet for meget senere hen.

Jeg var lidt chokeret over den måde han antog lærlinge på, men jeg besluttede at begynde, selv om jeg ikke havde fået nogen lærekontrakt.

Kommuneskat.

Løbe Nr. 1646

Til Hr. Arne Chr. Ahrnkiel

Haugevej 8. Stige

Det meddeles herved, at De i Henhold til gældende Lov om personlig Skat til Kommunen er blevet ansat til for Skatteaaret 19 50 / 51 at svare Skat til herværende Kommune fra 1. juli 19.50 af en anslaaet aarlig Indtægt paa 1406 Kr.

Den herefter paalignede Skat udgør:

Personlig Skat til Kommunen 28 Kr. 05 Øre

Kirkeskat 5 61 -

Ialt... 33 Kr. 66 Øre

eller 11 Kr. 22 Øre pr. Kvartal.

Hvis De er misfornøjet med denne Ansættelse, maa De inden 14 Dage klage skriftligt til undertegnede Kommune. For sent indkommen Klage vil ikke blive taget til Følge.

Lumby

31 JULI 1950

Kommune, den 19

Marius Pedersen

Nr. 108 A/S Provins-Forlaget. Randers

Skatten.

Det var noget af en lønnedgang, jeg fik 325 Kr. pr. måned + kost og logi hos Fru Eriksen, og nu skulle jeg have 50 Kr. om ugen, og skulle selv betale for kost og logi.

Jeg skulle have fundet et sted, hvor jeg kunne bo og spise, og det var ikke så let. Jeg henvendte mig på et pensionat i Lumby, og spurgte om jeg kunne spise der, og om de evt. kendte nogen der lejede værelser ud. Jo jeg kunne da godt spise der, og Fru Been ved siden af, havde et værelse som hun ville leje ud.

Jeg henvendte mig hos Fru Been, og hun sagde at jeg godt kunne leje værelset. Der boede een på værelset, men det var meningen at der skulle bo 2 sagde hun.

Jeg sagde ja, og nu var jeg klar til at begynde læretiden. Jeg var dog ikke så begejstret for at skulle dele værelse med en anden, men jeg tænkte, at jeg måske kunne finde noget andet senere hen. Det var også temmeligt langt fra Anderup, og i modsat retning af Odense, hvor jeg skulle gå på Teknisk Skole om aftenen.

SMEDELÆRLINGEN.

Jeg meddelte Ivan, at jeg stoppede arbejdet d. 31 oktober, og gik i lære som smed hos Westphalen. Jeg fik flyttet alle mine ejendele, og d. 1 november 1950 cyklede jeg til Smeden i Anderup og påbegyndte arbejdet.

Westphalen havde 3 forkælede sønner, som arbejdede i firmaet, men kun med drivhusarbejde ude hos gartnerne. Der var en nyudlært svend og de omtalte 2 lærlinge, derudover var der mestersvend Ernst, som tog sig af værkstedsarbejdet.

Westphalen havde 3 biler, 2 personbiler og en varevogn med lad, og der var kun Westphalen der kørte. Der var ingen der turde starte bilerne, når de skulle flyttes, og de blev skubbet af alle mand.

Den første morgen jeg kom, blev jeg bedt om at komme og hjælpe til at skubbe varevognen ud af garagen, da den skulle læsses med materialer. Jeg sagde, at jeg ikke ville skubbe en bil som selv kunne køre, men de andre lærlinge sagde, at han blev tosset, hvis der var nogen der rørte hans biler. Jeg startede alligevel bilen, og kørte den ud, jeg var jo vant til at køre bil. Jeg kunne se på de andre, at de var noget chokeret over min handling, så jeg gjorde det ikke mere.

Jeg fik besked på, at jeg skulle arbejde sammen med den søn som hed Henning, vi skulle lave varme i nogle nyopførte drivhuse, som lå mellem Odense og Nyborg. De andre 2 sønner Kurt og Christian arbejdede på et stort gartneri i Åsum.

Jeg vil nu beskrive hvordan vi kom på arbejde, det var så latterligt, at man ikke kan tro, at det var rigtigt. Vi lærlinge startede med at skubbe bilen ud af garagen, så den var klar til Westphalen. Jeg satte mig op på ladet, og vi kørte mod Hennings bopæl, hvor vi stoppede for at få ham med. Han satte sig ind i førerhuset ved siden af sin Far, og nu kørte vi videre mod Kurts bopæl.

Når vi nåede dertil, skulle vi meget ofte råbe op mod soveværelsesvinduet, da han ikke var kommet op. Det varede jo lidt inden Kurt havde fået tøj på og fået morgenmad, og somme tider kom hans kone ud i morgenkåbe, og spurgte om vi dog ikke ville indenfor, indtil Kurt blev færdig. Det ville vi dog ikke, så vi blev siddende på vore pladser i bilen. Når han endelig var færdig, kom han ud og gik hen og åbnede bildøren hvor Henning sad, og Henning måtte forlade førerhuset og sætte sig op på ladet ved siden af mig, og Kurt satte sig ind i førerhuset.

Vi kørte mod Odense hvor vi skulle hente Christian. Når vi kom til hans bopæl, skulle han først være færdig med morgenmaden, og når han havde fået tøj på, skulle han til købmanden for at købe sig en øl. Nu satte Christian sig op på ladet ved siden af Henning og mig, og nu var vi klar til at køre til Åsum, hvor Christian og Kurt arbejdede, og her blev de sat af.

Vi kørte nu videre til gartneriet hvor Henning og mig arbejdede, og nu blev vi sat af, og Westphalen kørte hjem igen. På det tidspunkt var Kl. blevet ca. 9.00, hvilket viser, at det var noget besværligt at komme på arbejde, da vi var startet Kl. 7.00.

Undervisningen omfatter 13 timer pr. uge. Mødetid: 18^{te}

1957	I ugen	kom eleven for sent	forsonle eleven	Lærerens underskrift	Lærestedet:		Hjemmet	
					Årsag til forsamlinger ell. forsinkelser	Underskrift	Årsag til forsamlinger ell. forsinkelser	Underskrift
	6 ^{te} - 11 ^{te}	den -	timer/ikke	W. Frederiksen		J. Wespikalen		
	11 ^{te} - 18 ^{te}	den -	timer/ikke	W. Frederiksen		P. Wespikalen		
1957	8 ^{te} - 14 ^{te}	den -	timer/ikke	W. Frederiksen		J. Wespikalen		
	15 ^{te} - 21 ^{te}	den -	timer/ikke	W. Frederiksen		P. Wespikalen		
	22 ^{te} - 28 ^{te}	den -	timer/ikke	W. Frederiksen		J. Wespikalen		
	29 ^{te} - 7 ^{de}	den -	timer/ikke	W. Frederiksen		J. Wespikalen		
	8 ^{de} - 14 ^{de}	den -	timer/ikke	W. Frederiksen		J. Wespikalen		
	1 - 1	den	timer/ikke					
	1 - 1	den	timer/ikke					
	1 - 1	den	timer/ikke					
	1 - 1	den	timer/ikke					
	1 - 1	den	timer/ikke					
	1 - 1	den	timer/ikke					
	1 - 1	den	timer/ikke					
	1 - 1	den	timer/ikke					
	1 - 1	den	timer/ikke					
	1 - 1	den	timer/ikke					

Kontrolkortet fra Teknisk Skole.

En af sønnerne spurgte engang Westphalen, hvem der skulle betale for den tid, der blev brugt til at komme på arbejde, det skal gartnerne selvfølgelig gøre, hvem skulle ellers svarede han. Det beviser at kunderne måtte betale for den dårlige planlægning der var i firmaet.

Westphalen skulle så hjem for at køre sin kone til damefrisøren, det gjorde han hver dag. Hun skulle opvartes i alle ender og kanter, og Westphalen ordnede det meste i huset, medens hun sad og så på. Hun var ikke en type der hilste på os.

Engang jeg var kommet lidt til skade med en finger, gik jeg ind i privaten for at få den rensset og forbundet. Hun blev noget chokeret over mit fremmøde, og det eneste hun kunne tilbyde mig, var at jeg kunne holde fingeren under vandhanen. Det gjorde jeg, og hun trak sig lidt tilbage, hun væmmede sig over, at der var kommet sådan en sort smed ind i hendes hus.

Når det blev aften kom Westphalen igen og hentede os allesammen, og det nåede altid at blive sent, inden vi nåede hjem.

Jeg skulle på teknisk skole i Odense om aftenen, men først skulle jeg cykle til Lumby, for at blive vasket og klædt om, så ned på pensionatet for at spise, og det gik hurtigt, for jeg var allerede langt bagefter.

Nu kørte jeg i fuld fart til Stige, for at komme over Odense Kanal, det var den letteste vej til Odense. Der var en færgemand med en lille fladbundet pram, som blev trukket over Kanalen. Der var udspændt en stålwire ca. 1.5 m. over vandet, og færgemanden havde en træklods med en rille i, og med et håndtag på. Han blev ved med at tage et nyt tag på stålwiren, og derved, blev færgen trukket over vandet. Færgen blev styret af samme stålwire.

Det kunne godt tage lidt tid at komme over, for han var måske ovre på den anden side, og hvis han kunne se, at der var nogen der vinkede, vidste han at det var nogen der skulle over, og så ventede han på dem.

Når der var skibe, der sejlede gennem kanalen, blev stålwiren sænket ned på bunden, så de kunne sejle over. Der skete engang en alvorlig ulykke, da der sejlede en mindre båd igennem, færgemanden havde ikke observeret den, hvilket resulterede i, at båden sejlede mod stålwiren og den lille pram blev trukket ned, og der var nogen der druknede, samt at der var stor materiel skade, da hans anløbsbroer blev trukket med ned.

Vi kan heraf se, at det var noget besværligt at komme på teknisk skole, men det lykkedes dog. Om aftenen når vi skulle hjem, skulle vi være hos færgemanden inden et nærmere angivet tidspunkt, for da stoppede færgefarten.

Det kostede 15 øre at komme over når vi havde cykel med. Når vi skulle over hver dag, kunne vi købe et ugekort, så blev det lidt billigere.

Det hele fik en brat afslutning. En dag vi skulle arbejde på værkstedet, skulle vi have fat i en jernplade. Alle jernplader stod og lænede sig op ad væggen, og når vi skulle have fat i en plade, holdt vi pladerne lodret, medens vi trak den ud som vi skulle have. Det gjorde vi også den dag, men pladerne fik overbalance, og jeg lænede mig ind mod pladerne, for at holde dem, men Henning som stod i den anden ende sprang væk, og jeg fik alle pladerne ned over mig.

Det gik hårdt ud over mit ene ben, jeg kunne mærke at der var brud. Der var en der løb ind i privaten for at bede Westphalen om at ringe efter en ambulance. Det ville han dog ikke, og han kom ud i værkstedet, og fortalte mig, at det kun var foden der var forstuvet. Jeg svarede at jeg kunne mærke at benstumperne gled mod hinanden. Han overgav sig og ringede efter en ambulance.

Jeg blev indlagt på Odense Amts Og Bys Sygehus, og fik benet lagt i gibs og stræk, der blev hængt 5 kg. på. Det var umuligt, at få at vide, hvad der var sket med benet, og når jeg spurgte, fik jeg et intetsigende svar.

Mine 2 lærekammerater ville ud at hilse på mig på sygehuset, de henvendte sig hos Westphalen, og spurgte om de skulle tage nogle penge med ud til mig, da de

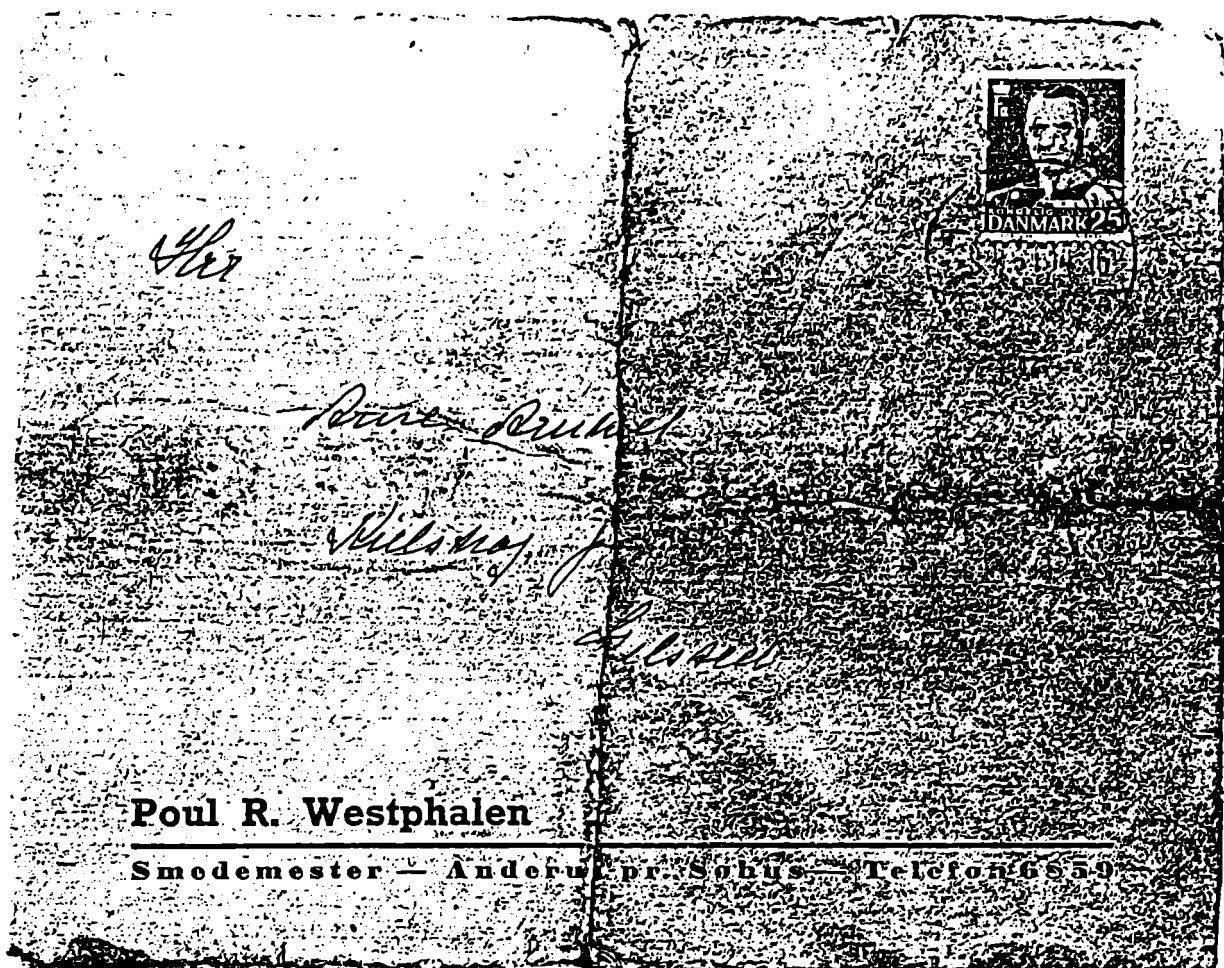

Hls

~~Poul R. Westphalen~~

Hilsning

Hilsen

Poul R. Westphalen

Smedemester - Andersen pr. Søhus - Telefon 6559

Hls Poul R. Westphalen
angående dine feriepenge
du har faaet udbetalt 350 Kr. i
Rabatline og der tilkommer dig
14 Kr. i feriepenge som jeg sender
dig i Brevk. et der paa nogen
maade jeg kan hjælpe dig med
arbejde kan du bare ringe jeg skal
gøre hvad jeg kan for dig
god bedring med Brevk.
Storlig Hilsen. Poul Westphalen.

Hvad Westphalen havde tilovers for mig, efter jeg var kommet tilskade. Brevet er skrevet på et blad fra en notesbog. Det var dog kun tom snak.

ville ud at besøge mig. Westphalen svarede: "Nej det skal i ikke, for Arne arbejder jo ikke her mere, men i kan da godt få en skilling med ud til ham". Han gav dem 20 Kr. som de skulle give mig.

Nu skete netop lige det jeg havde frygtet, at jeg absolut ikke havde nogen rettigheder, da jeg ikke havde en lærekontrakt, og derfor blev betragtet som en arbejdsmand, der kunne fyres med dags varsel. I dag kan jeg gennemskue Westphalen, og se at det var alle tiders for ham, at få en lærling på 23 år, det var jo en billig arbejdsmand. Jeg blev sat til at bære rør, når vi lavede varme i drivhusene, så han har fået udført meget arbejde for de 50 Kr. jeg skulle have i løn om ugen, og da jeg ikke havde nogen lærekontrakt, kunne han fyre mig, hvis han ikke havde mere arbejde.

Westphalen kom en dag og besøgte mig på hospitalet, han fortalte mig, at jeg ikke skulle regne med at blive smed mere, men jeg havde svært ved at diskutere læreforhold, i den tilstand som jeg lå i. Jeg betragtede ikke læreforholdet som afbrudt, fordi jeg var kommet til skade, fordi han ikke havde overholdt de sikkerhedsregler, som gælder for opbevaring af jernplader, de skal nemlig stå i et reolsystem, så de ikke kan vælte.

Jeg var dog klar over at Westphalen ikke havde brug for personer som ikke var oppe på fuld arbejdsstyrke. Hans søn Henning havde engang følt sig dårlig, og var gået til læge, og han havde fået den besked, at han skulle tage den med ro et stykke tid. Han meddelte sin Far hvad lægen havde sagt, og Westphalens svar kom omgående sådan: "Så kan du tage op til skrædderen i Lumby, og lære at sy knaphuller, for jeg har kun brug for folk som kan arbejde". Den sætning var kendt af alle, og derfor vidste jeg, at han var en barsk herre, som ikke havde menneskelige egenskaber, og at jeg sikkert ville få et problem.

Jeg havde stærke smerter, og håbede hele tiden på, at det blev bedre. Da jeg havde ligget i 12 dage, og der var stuegang, kom der en ung læge hen til mig og sagde, at jeg skulle opereres, der var et lille ben, som de ikke kunne få på plads.

Det var alt hvad jeg fik at vide, jeg skulle faste, og gøres klar til operation næste morgen. Jeg blev opereret, og uden overhovedet at kunne få at vide hvorfor jeg var blevet opereret. Jeg lå stadigvæk i stræk, og lodderne blev fjernet efterhånden som tiden gik. Da der var gået 10 uger, blev strækket taget af, og jeg kom op at sidde i en stol. Det var ikke let, når jeg havde ligget i sengen i 10 uger.

Næste formiddag da der var stuegang, kom overlægen og sagde, at jeg godt måtte komme hjem, og han gav mig hånden, og sagde farvel.

Jeg måtte have en sygeplejerske til at rekvirere en ambulance, samt til at meddele mine forældre at jeg kom hjem. Jeg var blevet forsynet med et par krykker, men jeg var jo bange for at gå. Det var også svært, når jeg havde ligget i sengen i 10 uger, og var helt afkræftet.

Hele sommeren var jeg til kontrol på sygehuset hver 14. dag, men den bestod for det meste af, at jeg fik besked på, at komme igen om 14 dage.

Jeg forsøgte hele tiden at få at vide, hvornår jeg kunne forvente, at påbegynde arbejdet igen, men fik ingen rigtig besked.

Jeg besluttede at jeg ville tale med Westphalen, om at fortsætte læreforholdet igen. Jeg havde været til kontrol på sygehuset, og tog rutebilen til Anderup. Da jeg stod af rutebilen udenfor huset, stod Westphalen og hans kone udenfor ved bilen. Jeg meddelte, at jeg var taget ned til ham, for at tale med ham om at genoptage arbejdet. Han svarede, at jeg ikke skulle regne med at blive smed mere, og de stod forøvrigt lige og skulle afsted, men han sagde det godt, og så steg de ind i bilen og kørte.

Det var meget nedslående, og nu kunne jeg rigtig se, at han var en barsk og usympatisk arbejdsgiver, som jeg desværre havde tilbudt min arbejdskraft.

Jeg måtte så vente til jeg kunne komme med rutebilen til Odense igen, og hermed acceptere, at jeg ikke kunne genoptage læreforholdet.



Mine forældre ved huset i Assens.

Sommeren gik, og jeg øvede mig i at gå igen. Jeg kiggede i aviserne for at se, om der var nogen der søgte en lærling. En dag var der en annonce, hvor smedemester Johs Larsen Sanderum Smedie søgte en lærling. Vi aftalte, at jeg skulle komme derned, så vi kunne tale om det.

Næste gang jeg var til kontrol på sygehuset, kørte jeg derned, og vi blev enige om, at jeg skulle begynde når jeg kunne gå uden stok, jeg gik på det tidspunkt ved 2 stokke.

Jeg skulle bo og spise hos smeden, så det var noget lettere end hos Westphalen. Vi aftalte at jeg skulle starte med en løn på 15 Kr. om ugen, og stige efterhånden som årene gik. Jeg fik en lærekontrakt, og jeg skulle gå på dagskole på teknisk skole i Odense, da jeg ikke var i stand til at arbejde om dagen, og gå på teknisk skole om aftenen, da jeg endnu ikke var oppe på "fuld kraft".

Jeg tog 2 dagskolekurser a 5 uger vinteren 1951 - 1952, og da boede jeg hjemme hos mine forældre, og rejste med toget til Odense hver dag.

Jeg startede på værkstedet d. 1 november 1951, men jeg gik stadigvæk ved en stok, da det trak noget ud med at kunne gå. Det gik imidlertid helt godt, og en dag kunne jeg gå uden stok, men ikke uden smerter, og arbejdet på værkstedet gik som det skulle.

Jeg har tit tænkt på, at det var mærkeligt, at der overhovedet ikke blev gjort noget, efter jeg var sendt hjem fra sygehuset, jeg burde have haft anvisning på, hvor meget jeg måtte belaste benet, samt optræning i at gå, som der ydes i dag.

Sanderum smedie var den typiske landsbysmedie, som arbejdede for bønderne. Vi fabrikerede og reparerede landbrugsmaskiner, udførte varme- og sanitetsarbejder, reparerede pumper, samt udførte alt arbejde som forekommer ved landbruget. Derudover blev der skoet heste, men det var Johs. og Bendt der tog sig af dette arbejde. Bendt var også lærling, han var kommet ca. et år senere end mig. Jeg havde betinget mig, at jeg ikke ville sko heste, da jeg ikke ville belaste mit ben, så længe det ikke var bedre.

Vi arbejdede bl. a. for Elsesminde, det var Odense kommunes gård. Der var en del heste der blev skoet, men der var ikke så mange reparationer på landbrugsmaskiner, men en del reparationer på roegrebe og andet håndværktøj.

Inspektør Andersen var en meget skrap herre, og skulle nok bestemme hvordan det hele skulle være. Han kom tit op i smedien, og så var det med at få kasketten af, og selvfølgelig sagde vi De til ham.

På et tidspunkt var der en enkelt landvæsenselev med i bedriften. Han var en dag ude at reparere indhegninger, og havde en hest og vogn med, så han havde pæle, tråd og værktøj ved hånden. Det blev fyraften, og han kørte hjem, men nåede imidlertid for tidlig hjem. Inspektøren gjorde opmærksom på, at det endnu ikke var fyraften, og at han skulle køre i marken igen.

Han ville vende vognen for at køre i marken igen, men Inspektøren bad ham sætte hesten ind, og herefter blev han bedt om at læsse pæle og tråd på en trillebør, og køre ud i marken. Han kørte ud ad markvejen, og Inspektøren gik ved siden af, han nåede kun få meter ud af markvejen, og Inspektøren sagde, at nu måtte han vende om, da det nu var fyraften. Det var stilen, og herefter havde alle sig at rette.

I høsten arbejdede de flere weekender, og en af karlene ville gerne til fødselsdag hos sin Bedstemor en søndag. Han bad Inspektøren om at få fri næste søndag, da han skulle til sin Bedstemors 70 års fødselsdag, men Inspektøren svarede: "Om Deres Bedstemor blev 140 år kan De ikke få fri".

Karlen spurgte mig, om jeg ville arbejde i stedet for ham i weekenden, så ville han spørge Inspektøren om han måtte få fri, når jeg overtog hans arbejde i stedet for ham. Han spurgte, og fik lov til at lade mig overtage hans arbejde. Jeg tjente 40 Kr. ved at arbejde lørdag eftermiddag og søndag. Det var en god timeløn, det svarede

3. 20. 20. 20. 20. 20. 20. 24. 7. - 1953 KØRSLS

REGNSKAB 24-7-1954. Måned: 19

| Dato | Kilometer-tælleren viste | Kilometer | | Benzin | | | Olie | | | Smøring | |
|---------|--------------------------|------------------|--------|--------|-----|----|-------|-----|----|---------|----|
| | | Forretning | privat | Liter | Kr. | Ø. | Liter | Kr. | Ø. | Kr. | Ø. |
| — | | | | 20 | 15 | 40 | 1 | 3 | 15 | | |
| 7-8 | | | | 20 | 15 | 40 | 2 | 6 | 30 | | |
| 27-7 | | | | 5 | 3 | 25 | 1 | 3 | 15 | | |
| 29-9 | | 1/2 l genolie | | | | | | 1 | 50 | | |
| 20-11 | | | | 18 | 14 | 04 | | 2 | 6 | 30 | |
| 20-11 | | | | 18 | 14 | 04 | | | | | |
| 20-11 | | redet 5 l. 5 kr. | | | | | | | | | |
| Juli 53 | | | | | 5 | 65 | | | | | |
| 26-2-54 | | | | 1 | 1 | 25 | | | | | |
| 27-2-54 | | | | 18 | 13 | 68 | | | | | |
| 27-4-54 | | | | 16 | 13 | 16 | 1 | 3 | 60 | | |
| 17-5-54 | | | | 1 | 1 | 25 | | | | | |
| 18-5-54 | | | | 18 | 13 | 50 | 1 | 3 | 15 | | |
| 12-6-54 | | | | | | | | | | | |
| 19-6-54 | | | | 18 | 13 | 50 | 1 | 3 | 15 | | |
| 9-7-54 | | | | | | | | | | | |
| Total | | | | 153 | | | | | | | |

| Garage, vask | Reparation, forsikring, skat m. v. | | | | Total | | |
|--------------|------------------------------------|----|------------|-----|-------|-----|----|
| | Kr. | Ø. | Art | Kr. | Ø. | Kr. | Ø. |
| | | | | | | 18 | 55 |
| | | | | | | 21 | 70 |
| | | | | | | 2 | 00 |
| | | | | | | 1 | 50 |
| | | | | | | 14 | 04 |
| | | | | | | 6 | 30 |
| | | | | | | 14 | 04 |
| | | | | | | 5 | 65 |
| | | | | | | 1 | 25 |
| | | | | | | 13 | 69 |
| | | | | | | 15 | 24 |
| | | | | | | 1 | 25 |
| | | | | | | 16 | 65 |
| | | | skat | 19 | - | 17 | 00 |
| | | | forsikring | 24 | - | 15 | 65 |
| | | | | | | 24 | 00 |
| | | | | | | | |
| | | | | | | | |
| | | | | | | 196 | 00 |

Benzinbogen.

til, at jeg skulle lappe 40 cykler. Jeg tjente jo lidt ved at lappe og reparere cykler om aftenen.

Karlene på Elsesminde havde gode forhold m.h.t. værelser og kost, hvorimod de andre gårdmænd i byen bød deres folk nogle forhold, som absolut var under al kritik.

På Elsesminde var tobaksrygning forbudt, også selv om karlene arbejdede i marken. Forvalteren kom meget op i smedien, og han var dårligt kommet indenfor døren, før han fik piben frem. Jeg tror, at mange af besøgene var arrangeret, for at få en pibe tobak.

Inspektør Andersen havde en flyvemaskine, men krigen medførte at den blev opklodset i en stor halmhjelme, som lå langt ude i marken, heldigvis, for flyvemaskinen blev klargjort, så den kunne flyve til England. Jeg har tidligere hørt, at der blev påbygget ekstra brændstoftanke, men Johs. som var i lære i samme smedie på det tidspunkt, mener ikke at det var tilfældet.

Inspektør Andersen havde taget haleroret af, og opbevarede det hjemme i kælderen, så var der jo ingen der kunne flyve med flyvemaskinen. Andersen havde ligeledes sørget for at have alibiet i orden, da han en aften havde arrangeret en sammenkomst på restaurant Prior i Odense.

Nu skete der pludselig det, at der denne aften havde været indbrud i Andersens kælder, og "tyvene" havde taget haleroret til flyvemaskinen, og flyvemaskinen var blevet "stjålet". Andersen blev selvfølgelig "meget vred" da han hørte at hans flyvemaskine var blevet stjålet. Andersen klarede frisag, ja det lyder utroligt.

Piloterne var fløjet i meget lav højde tværs over Fyn og Jylland, så tyskerne ikke kunne se dem på deres radar, og de var kommet til England i god behold.

Elsesmindes jorder strakte sig helt til Bolbro, og der gik en markvej tværs igennem, og der kunne der skydes genvej hvis der var nogen der havde ærinde i denne bydel. Det havde Johs. som jo på det tidspunkt var i lære i smedien, og da han, dagen efter Andersens flyvemaskine var blevet stjålet, cyklede forbi halmhjelmen hvor flyvemaskinen havde stået, stod der en tysk soldat vagt ved hjælmen. Det var dog for sent, fuglen var jo fløjet.

Andersen var ivrig frihedskæmper, og opbevarede og skaffede våben. Johs. fortalte, at en aften hvor Andersen var på vej over i hestestalden med en sæk fuld af maskinpistoler, kom der nogle tyske soldater, og spurgte om de måtte få noget mad, ja sagde Andersen, gå ned til pigerne i kælderen, hvilket de gjorde, og han fortsatte over til hestestalden med maskinpistolerne. Der var et lille rum i hestestalden hvor maskinpistolerne blev pudset.

Ligeledes havde forvalteren og hestepasseren Wilhelm en dag været ude i omegnen for at hente nogle maskinpistoler. Elsesminde havde en lastvogn, hvorpå der var monteret trægas, og det var den, de var kørende i. De havde læsset bilen med halm, og maskinpistolerne lå i bunden af bilen. Ved en viadukt blev de stoppet af tyskerne, som skulle se passerseddel og identitetspapirer, og de spurgte hvorfor de kørte her. Jo de havde været ude med nogle grise, og havde taget et læs halm med hjem. Heldigvis troede tyskerne på historien.

Forvalteren havde en pistol i inderlommen, og var klar til at skyde, hvis der skulle blive brug for det, men det blev der heldigvis ikke, og de nåede hjem med maskinpistolerne i god behold.

Da meddelelsen om befrielsen var kommet om aftenen d. 4 maj 1945, strømmede frihedskæmperne til Elsesminde, de boede i svinestalden om natten, og næste morgen blev de opstillet i gården, og Inspektør Andersen gav ordre til, hvordan de skulle forholde sig.

En sommerdag meddelte Andersen, at han tog til dyrskue i Odense. Karlene arbejdede i roerne, og nu var der lejlighed til at tage sig en pibe tobak i fred og ro.

bil 24-2-1955

KØRSELS

| Dato | Kilometer-tælleren viste | Kilometer | | Benzin | | | Olie | | | Smøring | |
|-----------|--------------------------|------------|--------|--------|-------|-----|-------|-----|------|--------------------|----|
| | | Forretning | privat | Liter | Kr. | Ø. | Liter | Kr. | Ø. | Kr. | Ø. |
| 1. ap. | | | | 180,5 | | | | | | | |
| 21. 5-55 | | | | | | | | | | | |
| 20-5-55 | | | | | | | | | | | |
| 21-5-55 | | | | 5 | 4,50 | | | | | | |
| 24-5-55 | | | | 5 | 4,50 | 1/4 | 0,85 | | | | |
| 28-5-55 | | | | 5 | 4,50 | 1/4 | 0,85 | | | | |
| 3-6-55 | | | | 2 | 9,00 | 1/2 | 1,70 | 3 | 3,30 | 180 | |
| 5-6-55 | | | | 18 | 81,00 | | | 1 | 3,30 | | |
| 9-6-55 | | | | 1 | 4,50 | | | | | | |
| 11-6-55 | | | | | | | | | | | |
| 23-6-55 | | | | 20 | 90,00 | 1 | 3,30 | | | | |
| 14-7-55 | | | | 5 | 22,50 | 1/4 | 0,75 | | | | |
| 17-7-55 | | | | 5 | 22,50 | 1/4 | 0,75 | | | BP | |
| 19-7-55 | | | | | | | | 1/4 | | | |
| 20-2-55 | | | | 5 | 22,50 | | | | 0,75 | | |
| 23-7-55 | | | | 5 | 22,50 | 1/4 | 0,75 | | | | |
| 23-7-55 | | | | 1 | 4,50 | | | | | | |
| + 20-6-55 | | | | | | | | | | reflex - 1. klasse | |
| Total | | | | 105,5 | | | | | | | |

REGNSKAB

Måned: 19

| Garage, vask | Reparation, forsikring, skat m. v. | | | | Total | | |
|--------------|------------------------------------|----|---------------------|--------|-------|--------|----|
| | Kr. | Ø. | Art | Kr. | Ø. | Kr. | Ø. |
| | | | | | | 322 | 99 |
| | | | maling | | | 16 | 30 |
| | | | belysning skrapning | | | 4 | 35 |
| | | | | | | 4 | 50 |
| | | | | | | 5 | 36 |
| | | | | | | 5 | 35 |
| | | | benziner 2 ha | | | 6 | 24 |
| | | | | | | 19 | 50 |
| | | | | | | 7 | 35 |
| | | | tilbagegift | | | 6 | 00 |
| | | | | | | 21 | 30 |
| | | | | | | 5 | 23 |
| | | | | | | 5 | 25 |
| | | | Forsikring | 36 | 00 | 36 | 00 |
| | | | | | | 5 | 25 |
| | | | | | | 5 | 25 |
| | | | | | | 1 | 50 |
| | | | 246 | | | | |
| | | | 473,15 | + skat | | | |
| | | | 474,61 | | | | |
| | | | 12 | | | | |
| | | | 486,61 | | | | |
| | | | | | | 474,61 | |

Benzinbogen.

Pludselig kredser der en flyvemaskine over markerne, hvilket jo var interessant, og vakte alles interesse. Pludselig lægger den an til landing på græsmarken, og da den var landet løber alle frem mod den, og alle med piben i munden. Alle blev dog noget overrasket da piloten trådte ud af maskinen, det var Inspektør Andersen, han skulle jo vedligeholde sit certifikat.

Overfor Elsesminde boede Gårdejer Henrik Petersen. Ham arbejdede vi også for, og vi kendte karlene både fra hverdagen, samt når der var fester i forsamlingshusene. Karlene havde nogle meget dårlige forhold, de havde værelser i gavlen af ladebygningen, og i hele gavlens bredde, d.v.s. at værelserne var ca. 6-8 m. lange og ca. 2 m. brede. Der var en lille fælles indgang for de 2 værelser.

Det var jo ikke nødvendigt at hvert værelse skulle have et lampested, så der var lavet et firkantet hul i væggen mellem værelserne, og der sad et fælles lampested. Karlene måtte så affinde sig med, at naboen ville have lys selv om han ikke selv ønskede det.

Der var selvfølgelig også et vindue i hvert værelse, der var desværre bare det negative ved det, at de vendte ud mod nabogårdens mødding. Gårdene i byen lå så tæt ved siden af hinanden, de var bygget helt ud i skellet, derfor kunne dette forekomme.

Jeg kan godt forstå, at karlene opholdt sig mindst muligt på gården i deres fritid, og det resulterede i, at Ejvind af og til trøstede sig med spiritus, men absolut ikke alarmerende.

Årene gik, og en dag jeg var kommet til Odense, og gik gennem Kongens Have, stod der nogle subsistensløse personer og drak. Jeg gik forbi, men jeg kunne se, at der var noget bekendt ved den ene af dem, og da han så mig, trak han sig tilbage.

Jeg stoppede op, og gik lidt tilbage, for at se hvem det var, og det viste sig, at det var Ejvind. Han kom frem, men var synligt rystet over vort møde, og han udbrød: "Ja jeg er sunket så dybt, jeg er sunket så dybt". Vi stod og talte lidt sammen, og jeg sagde til Ejvind, at det var et chok for mig, at se en af mine bekendte var havnet på dette plan. Jeg spurgte ham, om han dog ikke kunne komme ud af det der, men han svarede, at det kunne han ikke, han var sunket for dybt.

Jeg har gennem årene tænkt meget på netop det tilfælde, og jeg tør vove at påstå, at det er Henrik Petersen der var skyld i det. Han bød sine folk så dårlige forhold, at de var nødt til at tage væk fra gården i deres fritid.

Hvis karlene havde haft det godt, havde det ikke været nødvendigt at søge dårligt selskab, men det var Henrik Petersens dårlige værelsesforhold, der var skyld i denne sørgelige historie.

Overalt på gårdene var der stadigvæk dårlige forhold for karlene, selv om vi havde passeret året 1951. F. eks. hos sognefoged Eriksen Jensen havde de også meget dårlige værelser, de lå i gavlen af en ladebygning, som vendte ind mod stuehuset. Der var kornmagasin på loftet over værelserne, hvilket resulterede i, at kornet dryssede ned gennem brædderne, og var god føde for mus.

Martin som tjente på gården, havde nogle gange været ude for, at der var gnavet hul på hans tøj. Han henvendte sig til fruhen og meddelte, at der var mus på værelset, da der om natten var gnavet hul på noget tøj, som lå på en stol. Fruhen var hurtigt med at svare, at tøjet heller ikke skulle ligge på en stol. Så var den sag løst.

Eriksen Jensen spurgte mig engang, om det var muligt at lægge centralvarme ind på værelserne, og om kedlen kunne trække disse 2 radiatorer med. Ja det kan da lade sig gøre sagde jeg, der skal graves en kanal fra stuehusets kælder til værelserne, og det var kun et kort stykke, og hvis kedlen evt. ikke kan trække dem med, kan den let forøges med et element mere.

Det skulle jeg aldrig have sagt, for nu sagde han, at hvis der var tvivl, ville han ikke have det lavet. Det ville han sikkert heller ikke, selv om der ikke havde været tvivl.



Sanderum smedie med håndpumpebenzinstander.
Jeg sidder på motorcyklen, Bent sidder bagpå.

Landmændene kostede ikke penge på noget, som kunne køre videre, selv om det var meget primitivt. Eriksen Jensen havde et Koldtvandssystem, hvor vandet fra brønden blev pumpet op i en stor vintønde, som stod på loftet over køkkenet. Der var en svømmer med et wiretræk, som startede og stoppede pumpen, og det fungerede udmærket, bortset fra at der jo ikke var noget tryk på vandet, men det levede de med.

En dag fik de pludselig brusebad i køkkenet, det var vintønden der var blevet utæt, den var rådden, og gjordene var rustet over. Vi fik besked på, at skaffe en ny vintønde, og få systemet til at køre igen. Vi spurgte ham, om det ikke var tiden at få et rigtigt hydroforanlæg, for systemet med vintønden var forældet, og kunne jo ikke give tryk på vandet. Det ville Eriksen Jensen ikke høre tale om, og vi skaffede en vintønde, og fik systemet til at fungere igen.

Eriksen Jensens Mor havde en lejlighed på 1 sal i modsatte ende af huset, hvor hun havde et toilet og en håndvask. Når der havde været trukket i toilettet, varede det 1/2 - 1 time for at fylde cisternen igen, fordi der ikke var noget tryk på vandet. På et tidspunkt kom der ikke mere vand ud gennem røret, og derfor skulle vi forsøge at rense det for rust og skidt.

Røret lå i en kasse, lavet af 4 brædder, den var foret med aviser og spagnum, for at holde røret frostfrit. Jeg tog låget af kassen, og måtte fjerne aviser og spagnum, for at få røret op. Det var nu meget interessant, da alle aviserne var fra tiden lige efter 2. verdenskrig var brudt ud, men der var kun tid til at se de største overskrifter.

Jeg adskilte rørsystemet, og tog rørene med hjem på værkstedet, for at forsøge at rense dem. Det var lige ved at koste mig livet. Jeg rejste rørene på enden, og slog på dem, med en hammer, så rust og skaller kunne falde underud.

Pludselig da jeg rejste et langt rør på enden, gav det et lysglimt, og alt lyset gik ud, og maskinerne gik i stå. Jeg havde slået røret ind i de elektriske ledninger, og mastsikringerne var sprunget. Der blev sendt bud efter elektrikeren, og da han kom, sagde han, at jeg kunne være glad for, at jeg overhovedet stod her. Jeg havde været så heldig, at ramme både fase og jordledningen samtidig, så mastsikringerne sprang. Hvis jeg ikke også havde ramt jordledningen, ville jeg have dannet jordforbindelse, og ville derfor have været dræbt af strømmen.

Jeg fik rensede rørene så godt som det nu kunne lade sig gøre, men det hjalp ikke ret meget, der manglede tryk til at drive vandet ud til forbrugsstederne.

Eriksen Jensen kunne finde på, at komme hen i smedien med den trillebør som blev brugt til at muge ud med i kostalden, for at få den repareret, og den var i en stand, hvor vi overhovedet ikke kunne røre ved den, da der sad et tykt lag komøg på den. Han kunne ikke få den tanke, at det var nødvendigt at gøre den ren, før den skulle repareres.

Hvert år blev der holdt høstfest i forsamlingshuset for gårdmænd, karle og piger. Smedemesteren og hans kone var også inviteret med, men vi 2 lærlinge blev ikke inviteret. Eriksen Jensen sagde engang til mig, at jeg var velkommen til at komme derhen til dans om aftenen. Det gjorde jeg ikke, for når vi ikke var værdige til at være med til spisningen, havde det ingen interesse. Det var trods alt os der reparerede deres maskiner, så de kunne få høstet, så de burde også have inviteret os med.

Et år blev det en meget tragisk høstfest. Gårdejer Carl Johan Rasmussen ville hjælpe fodermesteren med at vande nogle kvier og en tyr som gik et stykke fra gården, så de kunne blive tidlig færdig, da de allesammen skulle til høstfest. Fodermesteren kunne ikke forstå, at Carl Johan ikke kom hjem, og gik ud i marken for at se efter ham. Da han kom ud i marken stod tyren ved Carl Johan, han lå på jorden og var dræbt, tyren havde mast ham fuldstændigt.

Sådan en olm tyr er der ingen der kan komme i nærheden af, derfor trak fodermesteren nogle køer ud i marken, for at få tyren med hjem i stalden. Samtidig



Mit svendestykke. 1954.

kørte Købmanden med sin varevogn ved siden af, og der sad 2 mand med hver sin riffel og var klar til at skyde den, hvis den gik til angreb igen. Den ene var Inspektør Andersen fra Elsesminde. Jeg var med, og så at de fik tyren ind i stalden. Den var ikke til at komme i nærheden af, men fodermesteren fik den alligevel tøjret. Den stod i stalden nogle dage, til den igen var blevet rolig, og så blev den slagtet.

Gårdmændene ville aflyse høstfesten, men Carl Johans søster Katrine bad dem om at holde høstfesten som planlagt. Efter spisningen gik alle gårdmændene hjem, men bad de unge om at blive og feste videre, det kunne jeg nu ikke rigtig forstå.

Efter Carl Johans død drev Katrine gården videre. Carl Johan, Katrine og en søster var alle ugifte, de ejede gården i fællesskab. Søsteren hørte vi aldrig noget til, hun kom ikke uden for gården, og jeg har aldrig set hende.

Lærlingetiden fortsatte, og den gik udmærket. Da jeg fik kost og logi på lærestedet, havde jeg ikke de samme problemer som hos Westphalen.

Jeg tjente lidt ekstra ved at reparere cykler, lave blomsterborde, og hvad der ellers kunne være af småopgaver, så jeg var ikke i pengenød. Jeg havde lov til at bruge værkstedet om aftenen og lørdag og søndag.

Jeg ville gerne have mig en motorcykel, men det var endnu ikke således, at vi kunne købe en ny motorcykel, så det kunne kun blive en som jeg selv kunne bygge sammen. Jeg havde et gammelt stel fra en DKW argang 1930, og der var mulighed for at bygge en ny motor ind i dette stel, hvilket jeg besluttede at ville gøre.

Jeg havde forud kontaktet den motorsagkyndige, for at spørge, om jeg måtte gøre det. Jeg havde fået det svar, at motorcyklen skulle synes og godkendes, og der kunne ikke gives nogen løfter, det afhang af, hvordan det hele så ud, og hvordan det til den tid ville blive vurderet.

Jeg tog springet, og købte en Villiers 2-takt motor på 125 kubikcentimeter hos E. M. Jensen i Odense, prisen var ca. 1000 Kr.

Der gik en del tid med at få lavet en fastspændingsbøjle til den ny motor, som kunne fastgøres på det gamle stel, men da det var et pladestel, gik det forholdsvis let, og jeg undgik at svejse på stellet, som ville have været svært at få godkendt.

Motoren blev indbygget, men nu opstod problemet, at den havde kæde i højre side, hvorimod hjulet havde kæde i venstre side. Jeg måtte derfor svejse en krans til kædehjulet på bremsetromlen, så både kæde og bremsetromle blev i højre side.

Jeg skulle også have lavet en fodbremse, og her fik jeg fat i en gearpedal fra en Nimbus. Den fik jeg påbygget, og den fungerede meget fint.

Johs. lavede et styr til mig af et 3/4" sort rør, og det kørte jeg med, indtil jeg på et senere tidspunkt købte et nyt forchromet styr. Jeg skulle nu have lavet gas, - koblings - og håndbremsekabler, og også det kom til at fungere. Benzintilførsel + 100 andre småting blev efterhånden lavet færdigt, og nu kunne jeg begynde at male.

Det hele blev så skilt ad, så stellet kunne grundes, spartles, slibes og males. Vi havde en malersprøjte til trykluft, så det var let at male. Jeg stod nogle gange op kl. 4.00 om morgenen, så jeg kunne få den sprøjtet en gang inden arbejdstid. Der måtte ikke være snavspartikler i luften, det ville jo sætte sig i malingen, og om natten var luften ren.

Efterhånden var det blevet til en motorcykel, og den skulle nu indregistreres. Det var en forudsætning, at den ikke måtte veje mere, end den gamle havde gjort, og var indregistreret til. Jeg kørte den hen til Eriksen Jensen, og fik lov til at veje den på hans kornvægt. Den vejede for meget, og nu var gode råd dyre, for den skulle vejes hos en Kongelig Vejer og Måler, og vægten skulle jo passe første gang.

Jeg skruede alt det af, som kunne undværes, blandt andet 4 stk. tunge fodhvilere, og erstattede dem med et stykke tyndt rundjern. Yderligere tog jeg bagsædet af, og erstattede det med en lille let pude. Jeg vejede den igen, og nu var vægten som den skulle være.

Svendeprøvekommissionen
i
SMEDE- OG MASKINARBEJDERFAGET
i
DANMARK

godkendt af handelsministeriet 15. januar 1940

attesterer herved, at

Ahrnkiel, Arne Christian
(efternavn) (fornavn)

født den 17/11 i året 1927 i Bandholm
og som har stået i lære fra 1/11 1950 til den 31/10 1954.
har aflagt sin svendeprøve i overensstemmelse med de af
handelsministeriet i medfør af bestemmelserne i § 14, 3. stk.,
i lov om lærlingeforholdet af 7. maj 1937 fastsatte forskrifter.

Svendeprøven foregik i:

Vogn- og beslagsmede branchen
(med som speciale).

Karakter Vel udført

København, den 29 1954.

Svendeprøvekommissionen i
SMEDE- OG MASKINARBEJDERFAGET

H. Nielsen
Formand

Lærlløgen har afsluttet sin uddannelse hos:

Johannes Lassen

The Danish Central Committee on Probation Works for Smiths and Engine-Fitters hereby certifies:

That the worker mentioned on the opposite page has executed the probation work required for his trade according to the Apprenticeship Act of May 7th, 1937, on the date and with the result stated.

»Bestået«: Accepted.

»Vel udført«: Well executed.

»Særdeles vel udført«: Especially well executed.

Die Dänische Zentralkommission für Gesellenprüfung für Schmiede und Maschinenarbeiter bestätigt hierdurch:

Dass der umstehend genannte Arbeiter das für sein Fach erforderliche Gesellenstück ausgeführt hat mit dem Lehrlings-gesetze vom 7. Mai 1937 übereinstimmend, an dem Tag und mit dem Ergebnis wie auf der vorigen Seite angegeben.

»Bestået«: Angenommen.

»Vel udført«: Wohl ausgeführt.

»Særdeles vel udført«: Besonders wohl ausgeführt.

La Commission centrale danoise des épreuves de compagnons pour Forgerons et Ouvriers mécaniciens certifie:

Que l'ouvrier mentionné à la page ci-contre a exécuté l'épreuve de compagnon exigée pour son métier conformément à la loi sur l'apprentissage du 7. mai 1937, à la date et avec le résultat donné à la page précédente.

»Bestået«: Reçu.

»Vel udført«: Bien exécuté.

»Særdeles vel udført«: Spécialement bien exécuté.

Chairman Forsætter Præsident

| Branche-
fortegnelse: | Trade: | Fachbezeichnung: | Signifikation
des professions: |
|------------------------------------|-------------------------|---------------------------|---|
| Maskinarbejder | Engine-Fitter | Machinarbeiter | Ouvrier mécanicien |
| Finmekaniker og
Instrumentmager | Instrument-
mechanic | Feinmechaniker | Mécanicien
d'instrument |
| Elektromekaniker | Electro-
mechanic | Elektromechaniker | Mécanicien d'appa-
reils électriques |
| Automobil-
mekaniker | Motorcar-
mechanic | Automobil-
mechaniker | Mécanicien
d'automobiles |
| Klejsmed | Locksmith | Kleinschmied
Schlosser | Serrurier |
| Pladearbejder,
Kedelsmed | Boilermith | Kesselschmied | Chaudronnier |
| Grovsmed | Blacksmith | Grobschmied | Forgeron |
| Vogn- og
Beslagsmed | Carriage-smith | Wagenschmied | Forgeron de
voitures |
| Skibsmed | Plater | Schiffbauer | Forgeron de navires |
| Radiomekaniker | Radio technician | Radiomechaniker | Radiotechnicien |

Jeg havde fået prøveplader, og kørte til Odense for at få den vejret hos Den Kongelige Vejer og Måler. Jeg havde kun lige så meget benzin i tanken, så den kunne køre til Odense, men jeg havde en flaske benzin i inderlommen, som jeg kunne fylde på når jeg skulle hjem.

Jeg fik en Kongelig vægtseddel, og den var OK. Nu skulle jeg til Toldvæsenet, da det var en ny motor som ikke tidligere havde været indregistreret, og det blev også klaret.

Nu var motorcyklen klar til syn, og jeg skulle igen have monteret fodhvilerne + de andre ting som jeg havde taget af. Jeg kørte til den motorsagkyndige, og den blev synet og godkendt.

Det var en rar fornemmelse, for jeg havde trods alt gået og været spændt på, om den motorsagkyndige kunne finde på at kassere den, da den var sammensat af flere forskellige dele, samt af det som jeg selv havde fabrikeret, men han godkendte den, og det var en stor lettelse.

Jeg ofrede mange timers arbejde, for at få bygget den motorcykel, mange flere end jeg havde forestillet mig, men hvor var det en rar fornemmelse, at der var kommet et godt resultat ud af det. Jeg kørte mange km. på den, indtil jeg fik min nye Folkevogn i 1960. Jeg måtte dog igennem et nyt syn, da jeg var rejst til København, men det klarede den også.

Resten af læretiden gik planmæssigt, og tiden nærmede sig hurtigt, hvor jeg skulle udføre mit svendestykke. Jeg skulle smede beslag til en vognhammel, samt beslå samme.

Karetmager Madsen lavede en hammelstok og 2 stk. svingeler, det var fint Karetmagerarbejde, så nu måtte jeg leve op til at få en fin vognhammel ud af det.

Svendeprøvekommissionen kom og satte stempler forskellige steder, så der var kontrol med, at jeg ikke kunne kassere noget, som jeg ikke var tilfreds med. Den ene ende af hammelen måtte jeg beslå inden den endelige prøve, og den dag svendeprøven skulle afholdes, skulle jeg smede et stykke beslag, og beslå den anden ende af hammelen.

Der var 2 - 3 skuemestre til at overvære svendeprøven. Det gik udmærket, og jeg fik karakteren: "Veludført".

Det er den eneste vognhammel jeg har lavet, for traktoren var ved at vinde indpas ved landbruget, og antallet af heste og kassevogne var stærkt på retur. Jeg mindes dog stadigvæk mit svendestykke, da vognhamlen hænger på vores terrasse.

Efter en sådan svendeprøve var der altid spisning hos smeden, sammen med skuemestrene, det var der også ved min svendeprøve.

Det skal i denne forbindelse nævnes, at Johs. Larsen og hans kone Tove kun var et par år ældre end mig, så det var et afslappet læreforhold, og jeg kan kun være dem taknemlig for min læretid, samt den tid jeg boede der, efter jeg var blevet udlært. Tove var ikke rask, og hun døde som 38 årig i 1963. Toves søster Ely døde 3-4 år tidligere af samme sygdom.

Jeg har stadigvæk forbindelse med Johs Larsen, og når vi er på Fyn sker det, at vi tager ind og hilser på ham og hans kone Lis. Den lille Sanderum Smedie er blevet til en stor virksomhed i Højme.

Da læretiden var udløbet, fortsatte jeg med at arbejde for Johs. Larsen. Jeg fik 100 Kr. om ugen + kost og logi. Det er en god måde at starte svendetilværelsen på, for selv om jeg havde fået mit svendebrev, var jeg jo stadigvæk den samme.

HÅNDVÆRKEREN.

Efter nogle måneders arbejde hos Johs. Larsen, søgte jeg arbejde forskellige steder, bl. a. hos Thrige. Det lykkedes ikke at få noget, der var mange der mødte op hos Thrige hver morgen, men de antog ingen. Jeg ville ikke stå der i en lang kø hver



Snekasterne.

dag, og det var den eneste måde vi kunne få arbejde på, vi kunne ikke blive skrevet op.

Der var næsten altid arbejde på Odense Stålskibsværft, men det var jeg ikke så interesseret i, men da det nu ikke var så let at få arbejde, søgte jeg der, og fik arbejde med det samme.

Jeg indgik i et sjak, som skulle rette buler i dæk og skot. Sjakformanden hed "Røveren" og hans medhjælper var "Cykelsmeden", og som den 3. var der en ung mand, og så var der mig. Næsten alle på værftet havde et øgenavn, og blev kaldt ved dette navn af alle. Vores skibsbyggerformand hed "Skrå Laus", og sådan et navn havde alle dem, som havde arbejdet på værfter i lang tid.

Jeg fik lov til at blive boende hos smeden, hvilket var udmærket, da jeg så stadigvæk var tilknyttet det daglige miljø, som jeg var vant til. Jeg spiste på et pensionat i Odense, hvilket var lidt besværligt, da jeg måtte køre mange gange frem og tilbage, når jeg skulle spise, men det måtte jeg leve med.

Jeg arbejdede på værftet i ca. 1 år, og var i den tid med til at bygge 3 skibe, det var tankskibene "VALKYRIEN MÆRSK" og "EFFIE MÆRSK" samt lastbåden "JANE MÆRSK". Tankskibene var på 30000 tons og lastbåden var på 20000 tons, det var store skibe på det tidspunkt.

Skibene blev bygget på bedding, og blev ved stabelafløbningen sendt ud i Odense Kanal. Det var spændende og interessant, når et skib skulle løbe af stablen. Jeg har været med i alle detaljer, da jeg var med til at søsætte VALKYRIEN MÆRSK.

Det er utroligt at så stort og tungt et skib, kan glide ned ad 2 slidsker, med så stor præcision, men det var nybygning nr. 134, så de havde øvet sig nogle gange.

Arbejdet på værftet var ikke lige min stil, det var tungt og beskidt arbejde, om vinteren var det uhyggeligt koldt at arbejde med de kolde jernplader, og om sommeren når solen skinnede, var det næsten umuligt at opholde sig der, da pladerne blev så varme, at vi næsten ikke kunne røre ved dem.

Værftet var ejet af A. P. Møller, og jeg kan kun sige, at han havde den mening, at der skulle være gode forhold for værftarbejderne, jeg tror dog ikke, at der var nogen der påskønnede det, der var ansat mange barske folk på værftet. A. P. Møller gjorde meget for, at vi skulle spare en del af lønnen op, hvilket der var mange der gjorde, og jeg sparede selv 40 Kr. om ugen. Han gav en større rente end vi kunne få andre steder, jeg tror at det var 6 1/2 %. Jeg startede med en løn på 165 Kr. om ugen, og opsparingsbeløbet blev automatisk trukket fra hver uge. Ugelønnen på Værftet var større end andre steder.

I sommeren 1955 fik smeden installeret elektriske benzinstandere, vi havde indtil nu haft en stander med håndpumpe, som kunne give 5 l. af gangen.

Jeg fik interesse for at opstille sådanne benzinanlæg, og jeg spurgte Johs. om han ville spørge om de havde brug for en mand. Det havde de, og det endte med, at jeg fik arbejde hos Gas- og Vandmester F. F. Knudsen i Odense, som havde arbejdet med olie- og benzinanlæg for Shell.

Jeg sagde op på værftet, men med den erindring, at jeg havde lært meget, hvilket jeg har haft meget gavn af senere hen.

Jeg begyndte arbejdet hos F. F. Knudsen, med opstilling af benzinanlæg på det meste af Fyn. Det var på det tidspunkt, at superbenzinen blev indført, og det medførte, at alle der havde en benzinstander, nu skulle have en tank mere gravet ned, og have opstillet en stander til superbenzin.

Det var interessant at arbejde mange forskellige steder, selv om det mange gange blev nogle lange dage. Det gav problemer, når jeg spiste på et pensionat, da jeg først skulle hjem for at blive vasket og klædt om, og så køre til pensionatet for at spise, og somme tider kunne jeg ikke nå det.



Ella og mig med Jan ved hans barnedåb d. 21 okt. 1962.

Det resulterede i, at Johs. Larsens kone Tove, tilbød mig, at jeg måtte spise hos dem, som jeg tidligere havde gjort, og jeg boede der jo stadigvæk. Jeg sagde ja tak, og det var en lettelse, at bo og spise samme sted.

Arbejdet med benzinanlæggene var igen ved at koste mig livet, da jeg skulle demontere et benzinanlæg i Odense. Tanken og rørene var frilagt, og der var tilkaldt en elektriker som skulle afbryde strømmen til standerne. Han meddelte, at jeg godt kunne skære det hele ned, for han havde afbrudt strømmen til standerne.

Elektrikeren kørte igen, og jeg sprang ned i hullet, som var gravet, og begyndte at save rørene over, pludselig fik jeg et stød, og jeg sprang op af hullet. Jeg ringede til elektrikeren og meddelte at jeg havde fået et stød, da jeg begyndte at save rørene over, det ville han ikke tro på, men han ville alligevel komme, for at kontrollere det en gang mere. Han meddelte, at der ikke var strøm på, så det var mig der fablede, og han kørte igen.

Det hele gentog sig en gang mere, han kom og kontrollerede endnu engang, og jeg gik igen ned i hullet, for at save videre. Pludselig kom der en stor ildflamme, og nedstrygerklingen smeltede. Endnu en gang måtte jeg ringe til elektrikeren, han kunne ikke rigtigt forstå det, men nu var der syn for sagen. Pludselig kommer han lidt chokeret tilbage og meddeler, at der havde været spænding på de kabler, som jeg havde savet over. Han havde afbrudt strømmen til en forkert stander. Jeg var også selv lidt chokeret, men da han havde forsikret mig om, at strømmen nu var afbrudt, arbejdede jeg videre.

Toves forældre boede i København, hvor Toves Far, H. P. Rasmussen, var overmontør i et stort VVS Firma, Brdr. Ryø. Jeg havde engang spurgt Tove, om hun ville spørge sin Far, om han havde brug for en smed.

Pludselig kommer Tove en dag og siger, at hendes Far havde ringet og sagt, at hvis jeg kunne begynde med det samme, var jeg velkommen i firmaet.

Jeg besluttede at ville prøve at arbejde i København, så jeg sagde op hos F. F. Knudsen, efter at have opstillet benzinanlæg på Fyn i ca. 1 år.

Jeg meddelte H. P. Rasmussen, at jeg kom, og jeg bad Tove om at hjælpe mig med at finde et sted hvor jeg kunne bo, da jeg ikke var kendt i København. Hun sagde, at hendes forældre havde sagt, at jeg måtte bo hos dem, indtil jeg fandt et værelse.

Jeg pakkede den lille kuffert, og kørte til København, Tove sad på bagsædet, og fik derved en lejlighed til at besøge sine forældre.

Vi nåede København i god behold, og jeg begyndte at arbejde hos Brdr. Ryø som rørlægger. Jeg fandt hurtigt et sted at bo, det var hos Fru Fritze på Løjtegårdsvej. Jeg fik spisestuen med spisebord, stole og skænk. Der var stillet en seng op, samt et bøjlestativ som de bruger i en manufakturforretning, og der kunne jeg hænge mit tøj. Fru Fritze ville gerne have, at jeg også spiste der. Det syntes jeg var en god ide, og jeg sagde ja tak.

Nu opdagede jeg, for første gang, at københavnernes havde en anden mentalitet end jeg var vant til, for hun skulle nu have 3 måneders husleje forud. Jeg blev lidt skeptisk og spurgte, om jeg så var forpligtet til, at skulle bo der 3 måneder efter jeg havde sagt op, men det sagde hun nej til, så kunne jeg få udbetalt pengene.

Jeg flyttede ind med det samme, og skulle også begynde at spise der. Fru Fritze spurgte, om jeg kunne lide en svinekotelet, og det svarede jeg ja til, så skal De have en svinekotelet, når De kommer fra arbejde i morgen, sagde hun. Det fik jeg også, og det fik jeg næsten hver dag, i den tid jeg boede der. Jeg fik også madpakke med på arbejde hver dag, men det var ikke lige en madpakke, som jeg brød mig om, m.h.t. indpakningen.

Jeg købte derfor en aluminiumsmadkasse med bakker i, og troede at hun kunne finde på, at pakke hvert stykke ind, og lægge det i de enkelte rum, så det var lidt mere indbydende.



Ella og mig med Jan ved hans barnedåb d. 21 Oktober 1962.

Fru Fritze blev meget begejstret for min madkasse og sagde, at den var meget praktisk, for nu behøvede hun ikke at bruge madpapir, da der kunne ligge et stykke i hvert rum.

Det var ikke med velbehag, jeg spiste min frokost, men jeg blev dog mæt hver dag. Jeg tog selv morgenmad i køkkenet, og Fru Fritze smurte franskbrød om aftenen, og stillede det i køkkenskabet.

En morgen stod skabslågen åben, og hendes store hund "Topper" lå i bunden af skabet. Jeg fik hunden ud, og fik skabslågen lukket, men jeg var ikke så glad for at spise mit franskbrød, som havde stået i samme skab, som hunden havde ligget i.

Jeg kunne ikke spise min frokost mere, jeg gav den til en stakkels arbejdsmand, som arbejdede på samme byggeplads som mig, men han havde ikke noget mad med. Han var glad for frokosten og sagde, at det var lækker mad. Jeg købte selv noget frokost fra en slagterforretning.

Jeg besluttede, at nu ville jeg ikke bo hos Fru Fritze mere, jeg kunne ikke spise hendes mad. Når jeg kom hjem fra arbejde, stod døren ind til mit værelse åben, og Topper lå derinde, og om morgenen lå han inde i køkkenskabet.

Da jeg en aften kom hjem fra arbejde, kom hun og sagde: "Hr Ahrnkjel De skal lige komme ud i køkkenet, og se "Toppers" nye soveplads, det er på bunden af køkkenskabet, der er han så glad for at ligge". Hvad skulle jeg svare, hun kunne ikke selv se, at det var mærkeligt, at hunden lå på bunden af skabet, og maden stod på hylderne ovenover.

Jeg besluttede, at hvis jeg ikke havde fundet et andet sted at bo i løbet af weekenden, ville jeg flytte på hotel, indtil jeg fandt noget. Jeg fandt et pensionat, hvor jeg kunne bo og spise, og jeg meddelte Fru Fritze, at jeg flyttede med det samme.

Det kunne hun ikke forstå, men jeg fik mit depositum tilbage, men hun var sikker på, at jeg ville komme tilbage igen. Jeg måtte bilde hende ind, at det lå for langt væk fra min arbejdsplads, og at jeg ville bo lidt tættere på byen.

Mit arbejde hos Brdr. Ryø bestod i, at lave varme og sanitet i store ejendomme, både gamle og nye, i København og omegn. Jeg har også været med til at lave varme på "Lousianna" i Humlebæk, det var ca. 35 km. fra København. Vi var ca. 30 - 35 smede og blikkenslagere i firmaet.

Jeg boede på endnu et pensionat, men jeg fandt ud af, at det var bedre at have et værelse, og så selv finde et sted, hvor jeg kunne spise den varme mad.

Jeg lejede et klubværelse i St. Kongensgade, lige ved Marmorkirken, og min motorcykel var altid lænket til et stort træ, der stod ved Marmorkirken.

Der var fælles køkken på klubværelserne, og jeg lavede selv min morgenmad. Vi havde hver vort køkkenskab, og alle havde store hængelåse på skabene. Der var en dame, der sagde til mig, at jeg skulle låse mit skab, for ellers ville der blive stjålet fra det. Jeg svarede, at jeg ikke ville være bekendt at sætte hængelås på skabet, det var det samme som at tro, at der var nogen, der ville stjæle fra det. Jeg måtte desværre konstatere, at det var nødvendigt med hængelås på køkkenskabet. Det havde jeg svært ved at forstå, da jeg aldrig havde været ude for, at der var nogen der stjal fra andre.

Jeg købte min varme mad i "Kvindernes Alkoholfrige Restauranter" og min frokost købte jeg i slagterforretningerne. Når den var bestilt hver dag, lå den klar til frokost. Det var en udmærket ordning, nu kunne jeg selv bestemme hvad jeg ville spise. Jeg boede i St. Kongensgade i ca. 2 år.

Jeg var forlovet med Ella, og hun havde værelse andetsteds i byen. Jeg havde set på mange huse, da jeg gerne ville have mit eget hus, men det var allesammen nogle "gamle kasser", som ejendomsmæglerne forsøgte at prakke mig på. Jeg havde jo indsigt i byggeri og installationer, og jeg kunne med det samme se, om det var værd



Jan og mig fotograferet på Danshøjvej.

at se nærmere på, og det var det næsten aldrig, ellers var det så dyrt, at det ikke var til at betale.

Før Påsken 1959 var der averteret 28 rækkehuse til salg i Brøndby Strand. Jeg ville se nærmere på dem, men da jeg ikke troede, at det gik så hurtigt med at få solgt nye huse, ville jeg vente til efter Påske, da jeg ville hjem for at besøge mine forældre i Påsken.

Den første dag efter Påsken, hvor jeg var kommet tilbage, ringede jeg til ejendomsmægleren. Han sagde, at de 27 huse var solgt, og det sidste var der en, der havde på "hånden". Hvis han ville have det, var der ikke flere, men hvis han ikke ville have det, måtte jeg stå som nr. 1 til det.

Jeg ringede dagen efter, og fik at vide, at han ikke ville have det. Det medførte, at jeg måtte tage en hurtig beslutning, hvilket jeg gjorde og sagde ja.

Det der var tilbage, var et enderækkehus for enden af en blind vej. Husene skulle først bygges i løbet af sommeren, og de skulle være klar til indflytning d. 1 november 1959.

Der var 2 størrelser huse, og det jeg købte, var det mindste, det var på 80 kvadratmeter. Da mit værelse var på 8 kvadratmeter, var det 10 gange større, så det var et kæmpehus i forhold til værelset.

Jeg fortalte mine kolleger, at jeg havde købt et hus, og jeg måtte derfor give øl og snaps til frokosten. De fortalte mig alle, at det var rivende galt, hvad jeg havde gjort, for jeg ville ikke kunne betale så stor en husleje, som det ville blive.

Jeg havde jo tidligere set alle disse sortseere, da jeg ville i lære, og da rettede jeg mig ikke efter dem, det ville jeg heller ikke gøre denne gang, så jeg tog det helt roligt.

Jeg havde regnet med at skulle give ca. 80000 Kr. for et gammelt hus, og nu havde jeg fået et nyt, for under 60000 Kr., så jeg synes ikke at det var så galt endda.

Husene blev bygget i sommerens løb, og jeg kørte hver weekend ud for at se, hvor langt de var nået med huset. Det hele gik planmæssigt, og det har været noget af det sidste håndværksmæssige byggeri der blev lavet, inden det omtalte byggesjusk begyndte at florere. Husene var hvad man kaldte godt byggeri, men det var jo ikke luksusbyggeri til den pris.

Vi flyttede ind i huset d. 1 november 1959, og vi blev gift d. 26 december samme år.

Da jeg boede i St. Kongensgade, fik jeg vasket mit tøj på et vaskeri, som lå i nærheden. Det var flinke mennesker, som altid snakkede, når jeg kom i vaskeriet.

Jeg fortalte dem, at jeg ikke kom mere, da jeg havde købt et hus, og flyttede til Brøndby Strand. De skulle nu have alt at vide, hvad huset kostede, og hvor stor huslejen blev. De blev ganske chokeret, og rådede mig til at få fat på en sagfører, og se om jeg kunne få handelen annulleret, for de mente, at jeg var blevet taget alvorligt ved næsen. De ville gerne være som et forældrepar overfor mig, og hjælpe mig ud af denne forfærdelige handel.

Jeg ville ikke tage imod deres gode råd, og de var kede af det på mine vegne, men ønskede mig held og lykke fremover.

Jeg kan også huske, at der havde været nogle hjemme hos mine forældre, og Far havde sagt: "Åh Arne med det dyre hus". Far havde ikke kunnet få mere for ejendommen, med både besætning og maskiner, end huset kostede, så derfor var der ikke noget at sige til, at han syntes, at det var for dyrt.

Huset blev hurtigt for lille. Vi kunne bygge til i gavlen, men vi kunne ikke få tilladelse. Vi fik tilladelse, til at bygge en 25 kvadratmeter stor garage, hvilket vi gjorde, så vi fik plads til redskaber og cykler i et rum i enden af garagen. Vi havde fået en ny Folkevogn d. 5 april 1960, den kunne vi nu også få i garage.

D. 21 juli 1962 blev Jan født, og nu var vi 3 i vort lille hus. Vi var glade for at bo hvor vi boede, og søgte 2 gange om at få lov til at bygge til huset, men afslag.



Jan, Ella og Arne. 1967.

Jeg talte med Kommunens Tekniske Forvaltning, og fremførte, at tiderne allerede var blevet sådan, at menneskene krævede noget mere plads, end de havde gjort før. De svarede, at hvis jeg havde tålmodighed, og ville vente lidt, ville der sikkert blive givet tilladelse til at bygge til husene.

Jeg arbejdede hos Brdr. Ryø i 7 år. På et tidspunkt havde vi ikke så meget at lave, hvorfor vi gik på værkstedet. Jeg fik henvendelse fra 2 kolleger, som jeg kendte fra en tidligere byggeplads. De spurgte, om jeg ville være med til et byggeri i Birkerød, hvor der skulle laves varme og sanitet i 134 huse.

Jeg sagde ja, og forlod Brdr. Ryø, og begyndte at arbejde hos Fa. Noe Harboe. Det var på et tidspunkt, hvor der blev bygget enormt mange huse, og priserne steg og steg.

Vi var nu så langt fremme med husene, at de første var klar til salg. De blev averteret til salg i Påsken omkring 1964. Prisen var 80000 Kr. og salget gik strygende, hvilket bevirkede, at salget blev stoppet, prisen måtte være for lav, når så mange købte. Salget blev senere genoptaget, og nu var prisen 93000 Kr. Priserne steg dog stadigvæk, og de sidste blev solgt for 130000 Kr.

Jeg fik herefter et job i samme firma, hvor jeg skulle lave varme og sanitet i 24 huse i Usserød. Disse huse blev solgt til 140000 Kr. pr. stk. Jeg udførte arbejdet sammen med en lærling. Da arbejdet med de 24 huse var færdigt, var der ikke mere arbejde i firmaet. Jeg fik herefter arbejde i et andet firma, hvor jeg skulle lave varme i 16 huse i Værløse.

Til alle disse huse blev der også bygget en Carport, og det var en almindelig morsomhed, at der blev sagt, at det var unødvendigt, for med de priser på husene var der ingen, der fik råd til at holde bil. Det blev dog helt anderledes. Jeg kører somme tider igennem, hvor disse huse ligger, og jeg kan konstatere, at der er blevet brug for Carportene.

Jeg tjente godt, men jeg kunne godt mærke, at det var hårdt akkordarbejde, samt at det var meget koldt om vinteren.

Jeg havde gået med den tanke, at jeg kunne tænke mig, at læse til maskintekniker. Jeg havde i nogle år gået på den traditionelle aftenskole, det var ganske udmærket, men det kunne ikke give adgang til maskinteknikeruddannelsen.

Jeg talte med personalet på Teknisk Skole, hvor uddannelsen fandt sted. Jeg skulle have en realeksamen, for at kunne begynde, men de gav mig et tip om, hvordan jeg kunne fa den, eller mere rigtigt sagt, en der kunne erstatte den. Desuden skulle jeg have 6 måneders arbejde på et maskinværksted med drejning og fræsning, som supplement til min uddannelse som smed.

De anbefalede mig, at jeg kunne søge ind på Københavns Teknikum. For at kunne begynde der, skulle man have en realeksamen, eller gennemgå et aspirantkursus, som kunne tages på Teknikum. Når jeg så havde bestået dette aspirantkursus, kunne jeg springe fra Teknikum, og melde mig til på Teknisk Skole.

Aspirantkurset var ikke baseret på almenviden, men kun på de opgavetyper som var eksamensopgaver, incl. dansk, tysk og engelsk.

Jeg fik mit aspirantkursus, men kunne se, at det ikke var et grundlag, som en realeksamen ville have givet.

For at komme på Teknikum, skulle vi yderligere tage et adgangskursus, og det bestod af normal skoleuddannelse. Jeg talte med en lærer på skolen, fordi jeg kunne se, at der var behov for mere uddannelse, og han anbefalede mig, at jeg skulle blive på Teknikum, og tage adgangskurset.

Jeg skulle også have de 6 måneders arbejde som maskinarbejder, så jeg søgte alle steder, hvor jeg kunne finde et maskinværksted eller en maskinfabrik. Jeg fik alle steder den besked, at de ikke ville give mig svendeløn, da de jo vidste, at jeg rejste, når det halve år var gået.

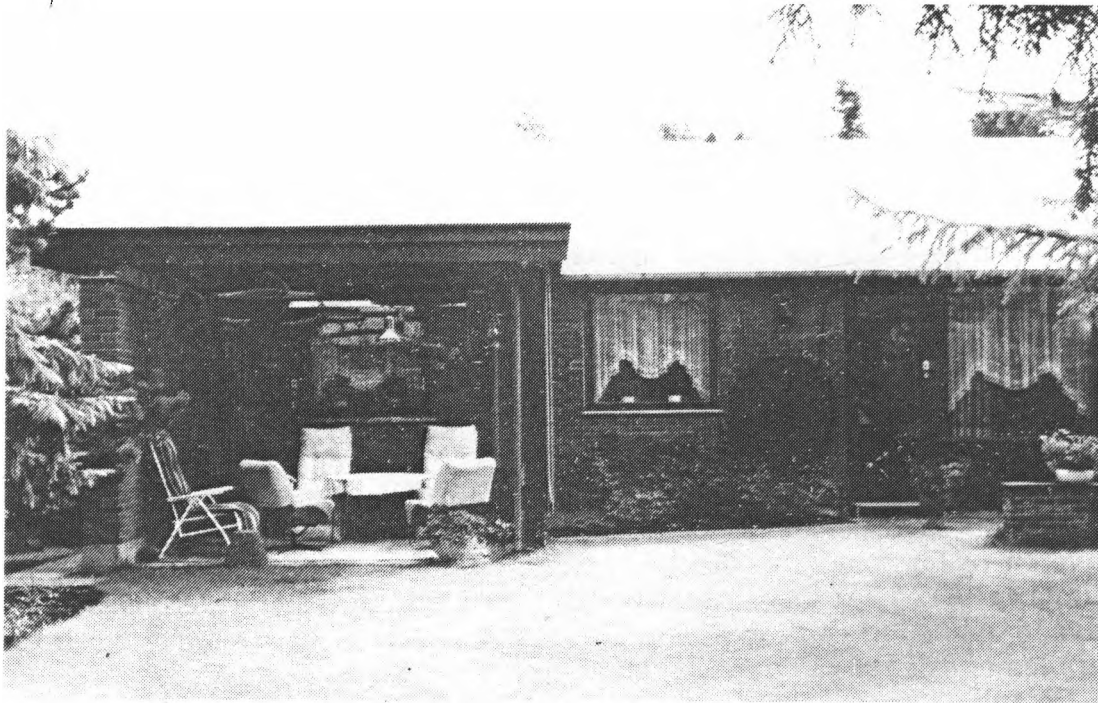

Vort hus, Jans barndomshjem hvor vi har boet siden 1959.

Jeg var ved at opgive det, men jeg havde fået opsøgt en maskinfabrik i Glostrup, hvor de lavede mejerimaskiner. Jeg kom til at tale med værkfører Nielsen, og jeg fremlagde mine planer og ønsker, om at få arbejde som maskinarbejder i 6 måneder. Han svarede at det ville han godt hjælpe mig med, og han havde haft andre i samme situation som mig.

Jeg var i mellemtiden blevet færdig med de 16 huse, og havde også arbejdet på smedeværkstedet "Brøndbyvester Mølle".

Jeg begyndte at arbejde på Sander Hansens maskinfabrik i Glostrup hos værkfører Nielsen. Han var en rar ældre herre, han var afholdt, og han havde menneskelige egenskaber. Der var også en yngre værkfører, og vi sagde allesammen De til dem begge.

Jeg blev sat til at dreje tandhjul til de store mejerimaskiner. Der var en svend som hed Pind, og han skulle sætte mig ind i rytmen, og jeg fik at vide, at den måtte jeg endelig ikke fravige.

Det var akkordarbejde, og timelønnen var på ca. 10 Kr. Da jeg var færdig med den første serie, havde jeg tjent godt 10 Kr. i timen. Da jeg fik næste serie, sagde jeg til Pind, at vi kunne slippe meget lettere om ved det, ved at bruge en anden rytme. Det må du endelig ikke gøre sagde han, for vi har altid gjort sådan, og det skal du også gøre.

Så gør jeg det sagde jeg, men jeg brugte min egen metode. Da serien var færdig, og regnskabet blev gjort op, havde jeg tjent ca. 15 Kr. i timen. Jeg fortalte Pind, hvor meget akkorden havde givet, men ikke at det var fordi, at jeg havde brugt min egen metode. Han blev chokeret, og bad mig tale med tillidsmanden, da han ikke mente, at det måtte komme frem, at jeg havde tjent så meget. Jeg forelagde det for tillidsmanden, og han sagde, at jeg jo selv havde tjent pengene, så behold dem, og gå videre til et nyt stykke arbejde.

Tandhjulene måtte have en tolerance på 1/10 mm. på de ydre mål, og 1/100 mm. i lejbøsningen. Alt arbejde blev kontrolleret af vor kontrollant, og overholdt selvfølgelig alle mål.

Jeg udførte derudover fræse- og borearbejde, og da der var gået 7 måneder, sagde jeg farvel og tak til Nielsen. Jeg var ham taknemlig, fordi han havde hjulpet mig. Han ville godt have beholdt mig, men jeg havde jo andre planer.

Jeg begyndte på adgangskurset, og arbejdede bravt med skolesager hver dag. Der var mange fag, og det var vigtigt, ikke at sasse agterud, for hvis vi først kom bagefter, var det svært at indhente.

Der var mange i klassen, som havde realeksamen, og de "kunne det hele". Pludselig nåede vi til et sted, hvor de også skulle til at hænge i, og det fik nogle til at springe fra. Der var nogle, der blev helt chokeret over, at de pludselig skulle til at læse ligeså meget som vi andre.

Da adgangskurset var overstået, skulle jeg så begynde på Teknisk Skole på maskinteknikeruddannelsen. Sådan gik det dog ikke, for en lærer sagde til mig, at han syntes, at jeg skulle fortsætte på Teknikum. Det er godt nok svært sagde han, men det er jo også en helt anden uddannelse, jeg synes, at De skal blive her. Det gjorde jeg, det var rigtig nok hvad han sagde, det var svært, men alt kan jo læres, også dette.

I en sommerferie arbejdede jeg som rørlægger på Avedøre Kloakværk. Jeg måtte arbejde alle de timer som jeg ville, så det blev somme tider nogle lange dage, men jeg tjente godt ved det.

Jan og mig delte værelse, hvilket jo ikke altid var så let, da han skulle lege, og jeg skulle læse. Derfor dukkede ønsket om en tilbygning op igen.

Jeg havde lavet et projekt på en tilbygning, og jeg havde talt med Kreditforeningen om et lån. Jeg kunne låne et beløb, som svarede til, at alt arbejde blev udført af fremmede håndværkere.



Barndomshjemmet som det ser ud i dag.

På teknikum havde vi et rådgivningskontor. Matematiklæreren var Jurist, og han havde kontortid nogle timer hver uge. Jeg skrev mig på listen, for at få ham til at gennemse lånetilbuddet fra Kreditforeningen. Jeg fortalte ham, at jeg ville lave alt det arbejde, som jeg selv kunne, derved ville jeg selv tjene min løn ved det. Derudover, havde jeg penge, så jeg kunne betale den ekstra husleje, i den tid jeg gik på Teknikum, derfor kunne jeg ikke se, at der var noget at betænke sig på.

Han ville overhovedet ikke se på papirerne, han sagde bare, lad være med det, det kan De alligevel ikke klare. Jeg sagde til ham, at jeg havde gået med planerne i flere år, og det var kun fordi, at jeg ikke kunne få en byggetilladelse, at jeg ikke havde fået bygget, og nu havde jeg virkelig brug for pladsen, og jeg havde pengene til den ekstra husleje, samt at jeg kunne låne til byggeriet.

Han svarede igen, lad være med det. Jeg kunne ikke lade være med at tænke på, at hver gang jeg ville foretage mig noget, var der altid pessimister der rådede mig fra det. Derfor besluttede jeg, at nu ville jeg gøre det, uanset hvad han mente. Jeg talte igen med kommunen, om hvor langt de var kommet med deres overvejelser om tilbygningen.

Jeg fik den besked, at jeg skulle fremsende projektet, og ansøge om byggetilladelse. Det gjorde jeg, men fik sagen tilbage, med besked om at rykke gavlen 30 cm. længere tilbage. Jeg reviderede tegningerne, og nu blev projektet godkendt.

Jeg gik i gang med alle detaljer, og jeg spurgte en murer, Mogens Lessel, som jeg havde gået i skole sammen med, om han ville udføre murerarbejdet i en sommerferie. Det ville han, så jeg fik travlt med at få projektet færdigt, få bestilt materialer, samt gjort alt klar, så der kunne bygges.

På det tidspunkt, var der meget stor byggeaktivitet, og det var vanskeligt at få materialer, derfor blev murstenene bestilt i god tid. Vi var de første som byggede til, og vi byggede 3 m. til gavlen. Der blev indrettet 2 værelser, vi fik et nyt soveværelse, og Jan fik et værelse.

Det var rart at få lidt mere plads, og nu behøvede vi ikke at flytte, da vi nu kunne klare os med den plads, som vi nu havde. Jeg skulle også have et byggelån, og jeg forelagde det for banken. Jeg fik 28000 Kr. som jeg selv måtte administrere, så nu var alt ved at være i orden. Jeg ville starte byggeriet, så snart sommerferien begyndte, men havde forinden forberedt, alt hvad jeg kunne, blandt andet havde jeg brækket det yderste lag sten af gavlen.

Jeg fik en mindre entreprenør til at udgrave og støbe grunden, jeg havde ikke selv hverken tid eller kræfter til det.

Tømrermester Madsen her ved siden af, havde givet tilbud på tømrerarbejdet, og "Brøndbyvester Mølle" hvor jeg havde arbejdet, skulle udføre tagarbejdet. Jeg lavede selv varmen, var murerarbejdsmand, og arbejdede så meget, at jeg var kørt helt i sæk.

Under byggeriet måtte vi flytte alt ind i stuen, da der skulle hugges dørhuller gennem gavlen og ind til værelserne. Derfor stod både fjernsynet og sengene inde i stuen.

Ella og Jan var rejst til Nyborg, og på Jans fødselsdag d. 21 juli 1969 var jeg så træt og udkørt, at jeg ikke kunne stå op om morgenen. Der var TV udsendelse fra landingen på månen, og nu lå jeg i sengen og så, hvordan amerikanerne landede på Månen første gang. Jeg kom dog til hægterne igen, men herefter måtte jeg tage det lidt mere roligt.

Byggeriet blev hurtigt færdigt, og var klar til maling og tapet. Takket være en tør sommer var byggeriet godt udtørret, og jeg kunne gå i gang med maling og tapetsering.

Herefter var det rart, at kunne flytte alle mine ting ind i et af de nye værelser. Det varede selvfølgelig lidt, inden huset var nogenlunde beboeligt igen, men det kom hen



Lad mig afslutte med et billede af mig selv.

ad vejen. Alt udearbejde med jordregulering og fliser, måtte vente til næste sommer, da skolen jo igen var begyndt.

Nu havde vi endelig fået noget mere plads, og jeg havde mulighed for, at koncentrere mig om skolen, og i foråret 1972 dimitterede jeg fra Københavns Teknikum som Bygningsingeniør.

INGENIØREN.

Tiden herefter har budt på mange spændende opgaver. Jeg har bl. a. arbejdet for firmaer, hvor arbejdet har krævet en del rejseaktivitet.

Jeg arbejdede for Quitzau i Sønderborg, d.v.s. jeg var deres mand på Sjælland. Det indebar, at jeg var i Sønderborg en gang hver måned, og da det var et tysk firma vi arbejdede for, var vi af og til nede hos firmaet, der boede tæt på den hollandske grænse. Det danske firma gik desværre konkurs, og jeg måtte finde mig noget andet arbejde.

Jeg arbejdede herefter for et dansk firma, som var agent for et norsk firma, som også havde afdelinger i Sverige. Det blev også til mange rejser til Norge og Sverige.

Rejseaktivitet kan være interessant, men kan også være det modsatte. Jeg vil helst hjem hver dag, og det er også det bedste for familie, hus og have.

I de senere år har jeg arbejdet som rådgivende ingeniør med fast kontortid ved skrivebordet hver dag. Det giver også interessante og varierende opgaver.

AFSLUTNING.

Jeg har nu beskrevet forskellige forhold gennem ca. 100 år, og vi kan heraf se, hvilken fremskridt der er sket i dette tidsrum. Mine forældres opvækst og ungdom var præget af, at hvis vi bare kunne overleve, skulle vi være tilfredse. Efter at mine forældre blev ejendomsbesiddere, skulle forholdene jo have været blevet bedre, men det var de ikke, tværtimod. 2. verdenskrig gjorde heller ikke forholdene bedre, alle fremskridt blev sat mange år tilbage, og mine forældre havde stadigvæk kun det ønske, at vi skulle være glade, hvis vi bare kunne overleve, dette har derfor præget min barndom og ungdom. Jeg har dog fra min ungdom stillet mig selv det krav, at jeg ville forsøge at få et bedre liv end mine forældre har haft, og det har jeg også fået. Som familie har vi haft det godt i alle disse år, vore boligforhold, kost og klædedragt kan ikke sammenlignes med mine forældres. Vi har haft det godt i alle disse år, og vi har været tilfredse.

I 1959 købte mine forældre et lille hus i Assens, og flyttede hermed fra Kielshøj. Far kunne næsten ikke gå mere, så det var svært at passe landbrug.

De var begge glade for at bo i Assens, Far har jo altid haft tilknytning til Assens, og han var meget interesseret i havnen og skibene, så tiden var ikke lang for ham. Han fik dog kun få år i Assens, og Far døde i 1962, 3 måneder efter Jan var født.

Mor var meget aktiv, og nød at bo i byen. Hun fik indlagt fjernvarme og varmt vand i huset, og hendes helbred havde aldrig været så godt som det var, da hun boede i Assens. Det var centralvarmen der hjalp på hendes dårlige lunger.

Mor døde i 1975. Hun stod og talte med en nabo, og pludselig falder hun om og siger, at hendes ben var brækket. Hun blev indlagt på hospitalet og blev opereret, men hun kunne ikke komme til kræfter igen, hendes lunger var for svage.

Jeg begyndte at skrive disse erindringer på min skrivemaskine, men da det er vanskeligt at lave om på teksten, begyndte jeg forfra igen, med en mere avanceret form for skrivning, og jeg har skrevet dette på en P.C. med tekstbehandling. Jeg håber, at Jan vil fortsætte med at skrive, når han har oplevet tilstrækkeligt hertil.

JORDLOVSUDVALGETS UDSTYKNINGS PROTOKOL

(VEDRØRENDE JORD I OFFENTLIG EJE).

Aar 1926 den 8 Decbr. afholdtes der Udstykningsmøde
paa den af Staten fra Stamhuset Erholm og Søndergaardene overtagne Jord af
"Kielshøj" i Assens Amtsrads-kreds.

Til Stede var:

Som Repræsentant for Jordlovsudvalget: Niels Frederiksen, Povl Fr. Jensen og Emil Rasmussen

Som Repræsentant for Husmandsbrugskommissionen: P. Mathiesen.

Landinspektør: Hans Sørensen (Adr.): Odense

Yderligere: Kontorchef A. Hermansen

Følgende Forslag til Udstykning vedtoges:

Der overtages til Udstykning ca 72 Tdr.Ld., som deles i 7 Lodder
til selvstændige Brug og en Tillægsparcel til Ernst M. P. Petersen.

Resten af Arealet af "Kielshøj" frigøres for Afleveringspligt, imod
at Kammerherre Cederfeld de Simonsen giver Afkald paa Erstatning for Area-
let med paastaaende Bygninger og derhos til Jordfonden indbetaler et Beløb
af 150 Kr. pr. Td.Ld. for det frigivne Areal, dog at det lille Skovareal
frigøres for Afleveringspligt alene imod, at der gives Afkald paa Erstat-
ning.

Følgende Lodder var vintersædsbesaaede: ca 10 Tdr.Ld. Hvæde.

ad St. J. 1926 Jr. Nr. 1159¹⁴

J. L. J. Nr. 6008

Vendi

Fra udstykningspapirerne.

Beskrivelse af de enkelte Lodder, med Angivelse af Adgangsforholdene.

Lod-Nr. 1 Selvstændigt Brug, ca 5,5 ha, den nordlige Del af M.Nr. 3^b og 6^b Taarup By, vest for Byvejen.

Lod-Nr. 2 Selvstændigt Brug, ca 5.5 ha, den sydlige Del af samme 2 M.Nre, vest for Byvejen.

Lod-Nr. 3. Selvstændigt Brug, ca 5.5 ha, den nordligste Del af M.Nr. 3^b Taarup By, øst for Byvejen.

Lod-Nr. 4. Selvstændigt Brug, ca 5.5 ha, syd for Lod No 3.

Lod-Nr. 5 Selvstændigt Brug, ca 5,5 ha, syd for Lod No 4, bestaaende af en Del af M.Nr. 3^b og hele M.Nr. 15^b Taarup By.

Lod-Nr. 6 Tillægsparcel, ca 2,5 ha, bestaaende af 0,25 ha af M.No 6^b Taarup By, beliggende nord for Køberen, Ernst M. P.Petersens Ejendom M.No 6^csmstds., og ca 2,3 ha af M.Nr. 3^b øst for Køberens Ejendom paa den modsatte Side af Byvejen.

Lod-Nr. 7. Selvstændigt Brug, ca 5,8 ha, bestaaende af hele M.No 34 Aalsbo By og den vestlige Del af M.Nr. 11^a smstds. syd for Byvejen.

Lod-Nr. 8 Selvstændigt Brug, ca 5.8 ha, bestaaende af den østlige Del af M.Nr. 11^a Aalsbo By syd for Byvejen.

Fra udstykningspapirerne.

F O R T E G N E L S E

over

Købere af Lodder af den af Stamhuset Erholm og Søndergaard til Staten
afgivne Jord af

6008

"K I E L S H Ø J" m.m.

A. Tilløgsparcel.

| <u>Lod Nr.</u> | <u>Lodden bestaar af:</u> | <u>til Forening med:</u> |
|--|--|---|
| 09 6. ✓ Ernst Magnus Petrus
Petersen, Taarup Mark
pr. Gelsted. | Matr.Nr. 3 ⁿ og 6 ^m
Taarup By, Gelsted
Sogn. | ✓ Matr.Nr. 6 ^c Gelsted
Taarup By, Gelsted
Sogn. |

0010 B. Selvstændige Husmandsbrug.

| | |
|---|---|
| 1. ✓ Carl Olsen,
Taarup Mark pr. Gelsted. | Matr.Nr. 3 ^b og 6 ^b
By, Gelsted Sogn. |
| 11 2. ✓ Hans Richardt Hansen,
Adr.Gdr.Johs.Nielsen,
Gelsted St. | Matr.Nr. 3 ⁱ og 6 ^l
By, Gelsted Sogn. |
| 12 3. ✓ Nis Hansen Ahrnkiel,
Ørsbjerg Skov pr. Aarup. | Matr.Nr. 3 ^k
Taarup By,
Gelsted Sogn. |
| 13 4. ✓ Jørgen Peter Hansen,
Lunge Mark pr. Gelsted. | Matr.Nr. 3 ^l
Taarup By,
Gelsted Sogn. |
| 14 5. ✓ Peter Sofus Andreas
Hansen, Ørsbjerg Skov
pr. Gelsted. | Matr.Nr. 3 ^m og 15 ^b
By, Gelsted Sogn. |
| 15 7. ✓ Carl Kristian Ibsen
Lindebjerg pr. Aarup. | Matr.Nr. 11 ^k og 34
By, Rørup Sogn. |
| 16 8. ✓ Johannes Ferdinand
Jensen, Hækkebølle
pr. Aarup. | Matr.Nr. 11 ^h
Aalsbo By,
Rørup Sogn. |
| 17 9. ✓ Jøne Kristian Jensen,
Bred pr. Bred St. | Matr.Nr. 4 ^d
Hækkebølle
By, Rørup Sogn. |

L.L. Nr. 6008-17.

Statshusmændene på Kielshøj.

Genpart.

Matr.Nr. Ejerlav, Sogn: llg Aalsbø By, Rørup
Sogn m.m.

Købers Bopæl: Landbrugministeriet.

Anmelderens Navn og Bopæl (Kontor):
Landbrugministeriet.

Stempel og gebyrfri.

S K Ø D E.

Idet Lensnævnet for Stathuset Erholm og Sønderkarle har appre-
beret at den undertegnede Kammerherre H.C.F.V. Cederfeld de Simon-
sen i Henhold til Lov Nr. 563 af 4' Oktober 1919 paahvilende For-
pligtelse til i Anledning af Stathusets Overgang til fri Ejendom
at afgive Jord til Staten delvis er fyldstgjort ved Afgivelsen
af nedennævnte Ejendomme, jfr. den af Landbrugministeriet i ved-
hæftede Skrivelse af 27' December 1926 meddelte Tilladelse, saa sgs-
der og overdrager jeg herved til Landbrugministeriet paa Statens
Vegne nævnte mig tilhørende Ejendomme, skyldsat for Hartkorn saale-
des:

| Matr.Nr. | Hartkorn. | Halvaarlig
Ydelse for Ti-
ende efter L.
15/5 1903. | | | | |
|------------------------------|-----------|---|------|------|------|----------|
| | | Td. | Skp. | Vdk. | Alb. | Kr. Ore. |
| llg Aalsbø By, Rørup Sogn | 1 | 0 | 2 | 1½ | 2 | 73 |
| llh " " " " | 1 | 1 | 0 | 0½ | 2 | 86 |
| 34 " " " " | 0 | 0 | 0 | 2 | 0 | 00 |
| 3b Taarup By, Gjelsted Sogn | 0 | 5 | 1 | 2½ | 2 | 67 |
| 3i " " " " | 0 | 0 | 0 | 1 | 0 | 00 |
| 3k " " " " | 0 | 6 | 2 | 2½ | 3 | 26 |
| 3l " " " " | 0 | 7 | 2 | 2½ | 3 | 74 |
| 3m " " " " | 0 | 4 | 2 | 0½ | 2 | 20 |
| 3n " " " " | 0 | 3 | 2 | 1 | 1 | 74 |
| 6b " " " " | 0 | 3 | 0 | 1½ | 1 | 50 |
| 6c " " " " | 1 | 2 | 2 | 1 | 5 | 13 |
| 6m " " " " | 0 | 0 | 2 | 1½ | 0 | 29 |
| 15b " " " " | 0 | 3 | 1 | 2½ | 0 | 00 |
| 4d Hækkeballe By, Rørup Sogn | 0 | 7 | 0 | 0½ | 3 | 29 |
| 4e " " " " | 1 | 0 | 1 | 2½ | 3 | 92 |

6008.

Fra udstykningspapirerne.

Nr 178

Nr 178

GELSTED ANDELSMEJERI

Herr Eht. Alshenkil

Afregning fra 31/12 til 27/11 1947.

MODEL 1947-48

| Uge | Indvejet
1/2-kg Sødsmæk | | | | | | | Ialt | Fedt-
% | Fedt-
enheder | Pris
pr.
Fedt-
enbed | Kr. | | Ø. | Middel-
Fedt-% | Smør-
pris | Reduktase | | | | |
|-------------------------------|----------------------------|-----|----|-----|-----|----|----|------|------------|------------------|-------------------------------|-----|-------|-----|-------------------|---------------|-----------|--|--|--|--|
| | Kl. | Kr. | Ø. | Kl. | Kr. | Ø. | | | | | | | | | | | | | | | |
| 1. | 39 | 37 | 39 | 37 | 37 | 43 | 39 | 271 | 45 | 1219 | 345 | 42 | 06 | 422 | 300 | / | | | | | |
| 2. | 42 | 43 | 39 | 42 | 39 | 38 | | 242 | 44 | 1065 | 345 | 36 | 74 | 420 | 300 | / | | | | | |
| 3. | 74 | 35 | 35 | 33 | 33 | 31 | 30 | 271 | 43 | 1165 | 345 | 49 | 19 | 418 | 300 | / | | | | | |
| 4. | 34 | 31 | 30 | 32 | 28 | 29 | 26 | 210 | 43 | 903 | 345 | 31 | 15 | 420 | 600 | / | | | | | |
| Regulering fra 24-30 Okt 1947 | | | | | | | | | | | | | | | | | | | | | |
| Ialt | | | | | | | | | | | 994 | | 4352 | | 8 | 31 | | | | | |
| à conto Betaling for Skm. | | | | | | | | | | | | | 1491 | | | | | | | | |
| Indtægt... | | | | | | | | | | | | | 17336 | | | | | | | | |

| Uge | Udvejet
1/2-kg Skummetmæk | | | | | | | Ialt | Udleveret Produkter | | Kr. | Ø. |
|-------------------------|------------------------------|-----|----|-----|-----|----|-----|------|---|--------------------------------|-------|----|
| | Kl. | Kr. | Ø. | Kl. | Kr. | Ø. | | | | | | |
| 1. | 30 | 30 | 30 | 30 | 30 | 30 | 30 | 210 | 810 | 1/2-kg Skummetmæk à 6 Øre..... | 4860 | |
| 2. | 30 | 30 | 30 | 30 | 30 | 30 | | 180 | Skyllevand | | | |
| 3. | 30 | 30 | 30 | 30 | 30 | 30 | 30 | 210 | 1/2-kg Smør..... 1. Uge | | | |
| 4. | 30 | 30 | 30 | 30 | 30 | 30 | 30 | 210 | 1/2-kg Smør..... 2. - | | | |
| Ialt... | | | | | | | 810 | | 1/2-kg Smør..... 3. - | | | |
| | | | | | | | | | 1/2-kg Smør..... 4. - | | | |
| | | | | | | | | | 1/2-kg Ost..... | | | |
| | | | | | | | | | 1/2-kg Sødsmæk..... | | | |
| | | | | | | | | | dl Piskefløde..... | | | |
| | | | | | | | | | dl Kaffebløde..... | | | |
| | | | | | | | | | Reduktasefradrag for 3. og 4. Kl. Sødsmæk | | | |
| Indtægt..... | | | | | | | | | | | 17336 | |
| Frdrag for Produkter... | | | | | | | | | | | 4860 | |
| Udbetaling... | | | | | | | | | | | 12476 | |

Månedssindtægten fra mejeriet

Nr. 178.

Nr. 178.

GELSTED ANDELSMEJERI

Hr. 6. m. Arhukil

Afregning fra 24/11 til 21/12 1950.

MAJLAGSUDVALGET 1950-51

| Uge | Indvejet kg Sødsmælk | | | | | | | Ialt | Felt-% | Fedt-enheder | Pris pr. Fedt-enhed | Kr. | | Middel-Fedt-% | Smør-pris | Reduktase-tillæg | | | Reduktase-fradrag | | |
|----------|----------------------|-----|----|-----|-----|----|-----|------|--------|--------------|---------------------|-----|-----|---------------|-----------|------------------|--|--|-------------------|--|--|
| | Kl. | Kr. | Ø. | Kl. | Kr. | Ø. | | | | | | | | | | | | | | | |
| 1 | 16 | 16 | 16 | 16 | 15 | 15 | 16 | 110 | 5.5 | 605 | 840 | 38 | 74 | 44 | 556 | / | | | | | |
| 2 | 16 | 16 | 15 | 15 | 14 | 14 | 14 | 104 | 5.7 | 593 | 840 | 37 | 95 | 44 | 556 | / | | | | | |
| 3 | 14 | 14 | 14 | 14 | 14 | 13 | 14 | 97 | 5.7 | 570 | 840 | 36 | 64 | 47 | 556 | / | | | | | |
| 4 | 13 | 13 | 13 | 13 | 14 | 13 | 14 | 94 | 5.5 | 517 | 840 | 33 | 09 | 44 | 556 | / | | | | | |
| Ialt ... | | | | | | | 405 | | 2287 | | | 14 | 637 | | | | | | | | |

480 à conto Betaling for Skm. 10/12
 160
 50
 6.90
 Reduktasetillæg for 1. Kl. Sødsmælk 157.49
 Indtægt

1575
 15250
 6825

| Uge | Udvejet kg Skummetmælk | | | | | | | Ialt | Pris | Udleveret Produkter | Kr. | | Ø. |
|----------|------------------------|-----|----|-----|-----|----|-----|------|--|------------------------------|-----|----|----|
| | Kl. | Kr. | Ø. | Kl. | Kr. | Ø. | | | | | | | |
| 1 | 20 | 20 | 20 | 20 | 20 | 20 | 20 | 140 | 575 | kg Skummetmælk à 13 Øre..... | 68 | 25 | |
| 2 | 20 | 20 | 20 | 20 | 20 | 20 | 20 | 140 | | Skyllevand | | | |
| 3 | 20 | 20 | 20 | 20 | 20 | 20 | 20 | 140 | | kg Smør1. Uge | | | |
| 4 | 15 | 15 | 15 | 15 | 15 | 15 | 15 | 105 | | kg Smør2. - | | | |
| Ialt ... | | | | | | | 525 | | kg Smør3. - | | | | |
| | | | | | | | | | kg Smør4. - | | | | |
| | | | | | | | | | kg Ost..... | | | | |
| | | | | | | | | | kg Sødsmælk..... | | | | |
| | | | | | | | | | dl Piskefløde | | | | |
| | | | | | | | | | dl Kaffe fløde | | | | |
| | | | | | | | | | Reduktasefradrag for 3. og 4. Kl. Sødsmælk | | | | |

405 / 15649.38
 1215
 3309
 3240
 269

63
 252
 39
 2268
 756
 9828
 55
 43

105x
 420-13
 1260
 424
 5460
 240-13
 1739
 1481
 9120

Indtægt 15649
 Fradrag for Produkter... 6825
 Udbetaling... 8824

Månedsindtægten fra mejeriet

Nr. 178

Nr. 178

GELSTED ANDELSMEJERI

Hr. *Chr. Brukild*

Afregning fra 19/1 til 15/2 1957.

ANDELSTILLYGGE 1 ØKSE 1898.90

| Uge | Indvejet kg Sødsmælk | | | | | | Ialt | Fedt-% | Fedt-enheder | Pris pr. Fedt-enhed | Kr. | | Middel-Fedt-% | Smør-pris | Reduktasetillæg | | | Reduktasefradrag | | |
|---------|----------------------|-----|----|-----|-----|----|------|--------|--------------|---------------------|-----|-------|---------------|-----------|-----------------|--|--|------------------|--|--|
| | Kl. | Kr. | Ø. | Kl. | Kr. | Ø. | | | | | | | | | | | | | | |
| 1 | 10 | 9 | 8 | 9 | 10 | 9 | 10 | 65 | 6.0 | 390 | 640 | 7490 | 447 | 556 | | | | | | |
| 2 | 9 | 9 | 10 | 9 | 9 | 9 | 8 | 63 | 5.9 | 372 | 640 | 7381 | 444 | 553 | | | | | | |
| 3 | 8 | 8 | 7 | 7 | 6 | 8 | 7 | 57 | 6.3 | 321 | 640 | 2054 | 447 | 556 | | | | | | |
| 4 | 7 | 8 | 7 | 16 | 23 | 21 | 23 | 105 | 5.3 | 556 | 640 | 3558 | 447 | 556 | | | | | | |
| Ialt... | | | | | | | 284 | | 1637 | | | 10489 | | | | | | | | |

284/11341/143992
 1134
 952
 2821
 2556

à conto Betaling for Skm.

Reduktasetillæg for 1. Kl. Sødsmælk

Indtægt

852
 183
 315
 567
 321.3
 3525
 315
 392

| Uge | Indvejet kg Skummetmælk | | | | | | Ialt | Udleveret Produkter | Kr. | Ø. |
|---------|-------------------------|-----|----|-----|-----|----|------|--|------|----|
| | Kl. | Kr. | Ø. | Kl. | Kr. | Ø. | | | | |
| 1 | 15 | 15 | 15 | 15 | 15 | 15 | 100 | 450 kg Skummetmælk à 14 Øre..... | 6300 | |
| 2 | 15 | 15 | 15 | 15 | 15 | 15 | 105 | Skyllevand | | |
| 3 | 15 | 15 | 15 | 15 | 15 | 15 | 102 | kg Smør..... 1. Uge | | |
| 4 | 15 | 15 | 15 | 15 | 20 | 25 | 105 | kg Smør..... 2. - | | |
| Ialt... | | | | | | | 420 | kg Smør..... 3. - | | |
| | | | | | | | | kg Smør..... 4. - | | |
| | | | | | | | | kg Ost..... | | |
| | | | | | | | | kg Sødsmælk..... | | |
| | | | | | | | | dl Piskefløde..... | | |
| | | | | | | | | dl Kaffefløde..... | | |
| | | | | | | | | Reduktasefradrag for 3. og 4. Kl. Sødsmælk | | |

Indtægt..... 11341
 Fradrag for Produkter... 6300
 Udbetaling... 5041

Månedssindtægten fra mejeriet

1934

| Dato | Antal Svin | Svin | à Konto | | | |
|------|------------|------|---------|-----|-----|-----|
| | | | Kr. | Øre | Kr. | Øre |
| 8 | 2 | 1 | | | 94 | 83 |
| 22 | 2 | 1 | | | | |
| 5 | 4 | 1 | | | | |
| 3 | 5 | 1 | | | | |
| 9 | 8 | 1 | | | | |
| 23 | 8 | 1 | | | | |
| 6 | 9 | 1 | | | | |
| 7 | 12 | 1 | | | | |
| 14 | 13 | 1 | | | | |

| Dato | Antal Svin | Svin | à Konto | | | |
|------|------------|-------------------|---------|-----|------|-----|
| | | | Kr. | Øre | Kr. | Øre |
| | | | | | 9854 | |
| 14 | 5 | 1 | | | | |
| 24 | 6 | 1 | | | | |
| | | Efterbetalingen | | | | |
| | | af betalt med Kr. | | | | |

Efterbetalingen af betalt med Kr.

Slagteribogen

Drægtighedstabel beregnet på { Hopper 333 dage - Søer 115 dage
 gennemsnitstiderne: { Køer 280 dage - Får 153 dage

Kassebog

| Finder parring
sted den: | MAJ | kan fødsel
ventes den: | Hopper | Kø | Sø |
|-----------------------------|-------------------|---------------------------|--------|----|----|
| 1. April | 1 Køer Kartofler | 137 | 31 | 6 | 25 |
| 2.3 | Følge | 100 | 7 | 7 | 26 |
| 3. | Måns | 20 | 8 | 8 | 27 |
| 4. | Ødsel | 4 50 | 9 | 9 | 28 |
| 5. | H. & Lamm | 500 | 10 | 10 | 29 |
| 216 | Måns 20373 | | 11 | 11 | 30 |
| 7. | Ødsel 13775 | | 12 | 12 | 31 |
| 8. | sk. Fodraa | 36 40 | 13 | 13 | |
| 9. | Myener & Land | 21 64 | 14 | 14 | |
| 10. | Jegge Mængde | 20 | 15 | 15 | |
| 11. | Bruge ud | 100 | 16 | 16 | |
| 12. | Ødsel | 10 | 17 | 17 | |
| 13. | Mærke Sko | 5 | 18 | 18 | |
| 14. | Johannes | 10 | 19 | 19 | |
| 15. | Bukket | 6 85 | 20 | 20 | |
| 16. | Hakura Ødsel | 13 50 | 21 | 21 | |
| 17.28 | fl. Ødsel | 14 25 | 22 | 22 | |
| 18. | fl. | 170 | 23 | 23 | |
| 19.30 | Riftte Bræt | 100 | 24 | 24 | |
| 20. | 1280 Længte Merid | 1280 | 25 | 25 | |
| 21. | Bræt | 2 | 26 | 26 | |
| 22. | fl. | 3 | 27 | 27 | |
| 23. | fl. Følge | 29 | 28 | 28 | |
| 24.25 | Lys | 27 75 | 29 | 29 | |
| 25. | Ødsel | 15 60 | 30 | 30 | |
| 26. | Solug Følge | 17 | 31 | 31 | |
| 27. | Ødsel | 26 | | | |
| 28. | fl. Brug ud | 25 | | | |
| 29. | Ødsel | 17 | | | |
| 30. | Ødsel | 38 | | | |
| 31. | Medicin | 3 | | | |

| Dato | Maj | Indtægt | Udgift |
|------|----------------|---------|--------|
| | Overført | | |
| | Følge skat | | |
| | Højere Ødsel | | 3 50 |
| | Følge | | 3 50 |
| | Bræt | | 2 16 |
| | Følge Brug ud | | 27 |
| | Ødsel | | 2 25 |
| 8. | Ødsel Brug ud | | 4 |
| | Følge Ødsel | | 2 25 |
| | Følge | | 22 |
| | Bukket | | 10 |
| | Ødsel Sko | | 10 |
| | fl. Brug ud | | 5 40 |
| | fl. Brug ud | | 2 |
| 9. | Ødsel Brug ud | | 10 50 |
| | fl. Brug ud | 317 | |
| 13. | Højere Ødsel | | 61 40 |
| | Bræt Skat | | 15 78 |
| | Ødsel Brug ud | | 10 |
| | fl. Brug ud | | 12 |
| | Ødsel Brug ud | | 19 |
| | Ødsel Brug ud | | 20 |
| | Ødsel Brug ud | | 498 |
| | Bukket 1370 | | 113 70 |
| | fl. | | 10 |
| | fl. Brug ud | 1540 | |
| 21. | 100 Brug ud | | 200 |
| | Bukket | | 13 |
| | Kalk Brug ud | | 3 |
| | Medicin | | 10 |
| | Bukket Brug ud | | 5 |

Ukrudtet dræbes alkrest ved at sprøjte med DICOTOX i tørt vejr.

341,48 1182,99

1857 99877

Kassebog

Kassebog

| Dato | Overført | Indtægt | Udgift | Dato | Overført | Indtægt | Udgift |
|-----------|--------------|---------|--------|------------|------------------|---------|--------|
| 12 | Overført | | 3.1 | 16 | Rør liget | | 16.5 |
| | | | 1.2 | | Aftelt aug. 11 | | 8.50 |
| | | | 1.7 | | Bageri | | 6.0 |
| 7 | Indtægt 5.00 | 5.00 | 1.2 | | Skat | | 1.0 |
| 11 | Indtægt 2.65 | 2.65 | 2.8 | 13 | studekass. | 20.4 | 3.0 |
| 21 | | | 3.5 | | sk. fradrag | | 2.5 |
| | | | 3.2 | | sk. fradrag | 8.20 | 2.5 |
| | | | 8.0 | | Hærvej | | 2.17 |
| | Jordbrugssk. | | 6.0 | | Bankv. | | 3.0 |
| | | | 3.0 | | Bussen | | 1.00 |
| | | | 1.0 | | Engelstade | | 1.3 |
| 27 | Indtægt 3.1 | 3.1 | 2.17 | | Sk. Fradrag | | 3.1 |
| | | | 9.0 | | sk. | | 16.20 |
| | | | 3.30 | | 17. fradrag | 3.40 | 1.5 |
| | Bageri | | 3.0 | | sk. fradrag 10 | | |
| | | | 3.0 | | Apart | | 3.8 |
| | | | 2.3 | | Skat | | 3.0 |
| | Indtægt 1.5 | 1.5 | | | H. C. Jensen | | 2.00 |
| | Indtægt 2.2 | 2.2 | | 3 | Tok. | | 3.40 |
| | Bageri | | 3.0 | | Skat | | 4.0 |
| 3 | Indtægt 1.1 | 1.1 | | 3 | Met. Tord | | 2.0 |
| | Indtægt 1.1 | 1.1 | | 3 | Bussmannsket | | 7.5 |
| | | | 1.6 | | A. Busse, Gunnar | | 2.4 |
| | | | 1.6 | | Sidolap. Papir | | 1.7 |
| | | | 5.6 | 3 | Sk. Fradrag | | 8.0 |
| | | | 9.3 | | Sk. | | 5.0 |
| | | | 3.0 | | Jens. Harboe | | 2.6 |
| Ialt 61.0 | | | | Ialt 143.4 | | | |
| | | | | 108.9 06 | | | |

Fars regnskabsbog

Kassebog

Kassebog

| Dato | Overført | Indtægt | Udgift |
|------|------------------|---------------|---------------|
| 2 | A. Jørgensen | | 43 |
| | Vare | | 20 |
| 3 | Boghandel | | 3 |
| | solgt 12. Febr. | 5.50 | |
| 4 | Køkken | | 5 |
| | D. F. | | 32.50 |
| 8 | Spise | | 66.37 |
| 7 | Bøt | | 15 |
| 7 | Køb | | 51.3 |
| | Spise | | 12.25 |
| | Jernv. | | 14 |
| 24 | Medicin | | 3 |
| 27 | Flasker | | 6.50 |
| | 2. Bog | | 7.40 |
| | Bøt | | 10 |
| 28 | Øl | | 10 |
| | Spise | | 12.70 |
| | A. Brügge | | 6.75 |
| 3 | 1. Løn | 294.85 | |
| 5 | H. C. Larsen | | 30.0 |
| | D. F. | | 2 |
| | D. F. | | 29 |
| 3 | Margot | | 3.15 |
| | M. F. | 121.64 | |
| | Spise | | 58.80 |
| | Spise | | 5 |
| | Spise | | 5 |
| 6 | Spise | | 61.80 |
| | Spise | | 42.0 |
| | Ialt | 965.59 | 665.22 |

| Dato | Overført | Indtægt | Udgift |
|------|----------------|---------------|---------------|
| 10 | A. Brügge | | 42.80 |
| | Boghandel | | 2.75 |
| | H. C. Larsen | | 16.50 |
| | H. C. Larsen | | 61.50 |
| | Spise | | 31.70 |
| | Spise | | 5 |
| | Spise | | 7.75 |
| 12 | Spise | | 73.25 |
| | Spise | | 10.50 |
| 13 | Spise | | 12.0 |
| | Spise | | 3.60 |
| 15 | Spise | | 27.50 |
| 16 | Spise | | 10 |
| | Vare | | 5.50 |
| | Spise | | 1.8 |
| | Spise | | 1.1.82 |
| 21 | Spise | | 5.21 |
| | (Løn) Bager | | 4.50 |
| | Odense | | 4.50 |
| 22 | Spise | | 16.70 |
| 22 | Spise | | 14 |
| | Spise | | 2.5 |
| | Spise | | 2 |
| | Jernv. | | 91.65 |
| 23 | solgt 4. Febr. | 2.80 | |
| 24 | A. Brügge | | 15.35 |
| | D. F. | | 14.50 |
| | Spise | | 9.0 |
| | Spise | | 113.40 |
| | Ialt | 393.40 | 63 |
| | | | 777.58 |

Fars regnskabsbog

Herr

København
Første Vok

Gelsted Andelsfoderstofforretning
pr. Gelsted

| | | | |
|------|--------------------------|-----|--------|
| 2/1 | 200 kg @ Foderst 7% fedt | 140 | 50 |
| 18/1 | 100 " @ Foderst " | 73 | 25 |
| | | 126 | 213 75 |
| 7/2 | 26 Mølkekalk | 25 | 00 |
| | am. Salt | 13 | 75 |
| 8 | 300 kg @ Foderst 7% | 216 | 00 |
| | 50 " Kvedbenmel | 51 | 00 |
| | | 124 | 280 75 |
| | | | |
| | | | |
| | | | |
| | | | |
| | | | |
| | | | |
| | | | |
| | | | |

Regning fra Hans Chr. Larsen på foderblanding.

D KØBEKORT Mænd

Suldnr. *1111*
 Navn *Jens Jørgensen, Aarup*
 Adresse *Aarup*
 Fødselsår *1888* Fødselssted *Aarup*

De ill. Kortelet anvendte Mærker — der hverken samlet eller enkelt kan
 medbringes Kortelet, for Købet finder Sted — bliver blot og kun
 elige mærker. Bestemmes af Handelsministeriet.
 Mærkerne skal afklippes af Sælgeren eller i Overensretelse af dens
 Løse Mærker er ugyldige.

København 1. April 1944.
 Handelsministeriet

Paategninger og Afstemplinger

R 27 Skoleforhandler H. Rasmussen
 Gribvad-pr. Aarup

19/4/44 *13/6/44* *Rib* *Jens Jørgensen*
13/6/44 *Rib* *Aarup*

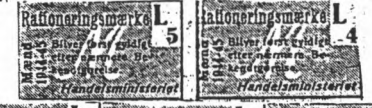
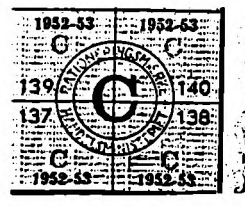

Paategninger og Afstemplinger

| | | | | |
|------------|---------|-------------------------|------------------|-------|
| 9. dec. 40 | N. 1 | Gasin du Nord | Jens Jørgensen | Aarup |
| 14. 1940 | L. 2 | | Jens Jørgensen | Aarup |
| C 81 | S. 1 | Christensen, Gestad | | |
| 11-11-40 | L. P. 1 | Christensen, Gestad | | |
| 13. 11. 41 | M. 1 | Christensen, Gestad | | |
| 13. 11. 41 | M. 1 | Christensen, Gestad | | |
| 23-1-46 | E. 1 | LASTHEIN HANSEN | EJBY | |
| 23-1-46 | E. 1 | LASTHEIN HANSEN | EJBY | |
| 12-6-46 | E. 1 | P. H. ANDERSEN, EJBY | K. Y. 5 | |
| 15. 6. 46 | S. 1 | Isol. Møntz | S. 6. 8. 9. 1. 3 | |
| 25-7-46 | E. 1 | LASTHEIN HANSEN | EJBY | |
| 17/10/46 | R. 1 | Anton Jørgensen, Gestad | Telefon 80 | |

Paategninger og Afstemplinger

| | | | | |
|------------|------|---------------------|----------|--|
| B. 13 | S. 1 | Kongen | | |
| 14/9-46 | L. 1 | Christensen, Gestad | | |
| 15-10-46 | L. 1 | Christensen, Gestad | | |
| 1-10-46 | L. 1 | Christensen, Gestad | | |
| 7/11-46 | L. 1 | Christensen, Gestad | | |
| 14/1-47 | L. 1 | Christensen, Gestad | | |
| 14/1-47 | L. 1 | Christensen, Gestad | | |
| 14/1-47 | L. 1 | Christensen, Gestad | | |
| 13-7-47 | L. 1 | K. Rasmussen | Brendrup | |
| 19. 10. 47 | L. 1 | P. Rasmussen | Brendrup | |

Købekort og rationeringsmærker

| 19 5 | | 5 | | | | | |
|---------|------------------------------------|--------|-------|-----------|-----|---------|-----|
| | | Indsat | | Udtaget | | SALDO | |
| | | Kr. | Øre | Kr. | Øre | Kr. | Øre |
| Juni 8 | Fra håndbrev til
København | | | Transport | | | |
| | | 200 | - | | | 200 | - |
| 1946 | | 1300 | - | | | 1300 | - |
| Juli 25 | Fra håndbrev til
København | | | | 300 | 1000 | - |
| | Arbejde 30/646 | | 19 89 | | | 1019 89 | |
| Sept 13 | Si hvis du da fr. v. og
Arbejde | | | | 900 | 1119 89 | |
| | | | | | | | |
| Nov 13 | Tobakshåndl. i
København | 1200 | - | | | 1419 89 | |
| Dec 17 | fra håndbrev fra
København | | | | 150 | 1269 89 | |
| 1947 | | | | | | | |
| Jan 25 | Fra håndbrev til
København | | | | 200 | 1069 89 | |
| | | | | Overføres | | | |

Min første bankbog.

Takster

Postanvisning:

| | | |
|--------|----------|--------|
| Indtil | 25 kr. | 25 øre |
| — | 100 kr. | 40 — |
| — | 300 kr. | 55 — |
| — | 1000 kr. | 70 — |

Postopkrævninger:

| | | |
|--------|----------|--------|
| Indtil | 25 kr. | 50 øre |
| — | 100 kr. | 65 øre |
| — | 300 kr. | 80 øre |
| — | 1000 kr. | 95 øre |

Breve

| | Landsp. | Lokalp. |
|------------|---------|---------|
| Alm. breve | | |
| Indtil | 50 g | 20 ø. |
| — | 250 g | 30 ø. |
| — | 1 kg | 60 ø. |
| Brevkort | 15 ø. | 10 ø. |

Tryksager:

| | | | |
|--------|-------|-------|-------|
| Indtil | 50 g | 6 ø. | 6 ø. |
| — | 250 g | 10 ø. | 10 ø. |
| — | 1 kg | 40 ø. | 40 ø. |

Stempeltakst for veksler:

| | | |
|--------|---------------|--------|
| Indtil | 500 kr. | 25 ø. |
| Fra | 500—1000 kr. | 50 ø. |
| Fra | 1001—1500 kr. | 75 ø. |
| Fra | 1501—2000 kr. | 100 ø. |

Derefter $\frac{1}{2}$ pro mille
af beløbet.

Pakker:

| | Nærzone | Fjernzone |
|--------|---------|-----------|
| Indtil | 1 kg | 50 ø. |
| — | 3 kg | 50 ø. |
| — | 5 kg | 60 ø. |
| — | 6 kg | 120 ø. |

Derefter 30 øre mere pr.
påbegyndt kg

Giro-Indbetalingskort:

20 øre

Telegram:

Første 10 ord 1 kr.
hvert følgende ord . 10 øre

Posttaksterne.

Udbetaling-sker til ihændeoveren af denne bog mod

| 1956 | | Hævet | |
|---------|---------------|-------|-----|
| | | kr. | øre |
| June 13 | bank | | |
| 20 | ind | | |
| aug 2 | - | | |
| 10 | ind | | |
| 31 | ind | | |
| okt-12 | - | | |
| 1957 | Rente pr. 1/2 | | |
| Jan 23 | ab dep. 164 | 2 | - |
| mar 1 | ind | | |
| apr 27 | ind | 1200 | - |
| May 9 | ' | 200 | - |
| June 7 | ind | | |
| 32 | do | | |
| July 2 | hav 1400 | 100 | - |
| | Transport | | |

opgivelse af kontoens navn og eventuelle mærke.

| Indsat | | Kapital | | Kasserer | Noteret |
|--------|-----|---------|-----|----------|---------|
| kr. | øre | kr. | øre | | |
| 200 | - | 200 | - | | |
| 100 | - | 300 | - | | |
| 100 | - | 400 | - | | |
| 400 | - | 800 | - | | |
| 150 | - | 950 | - | | |
| 1500 | - | 2500 | - | | |
| 21 | 20 | 2521 | 20 | | |
| | | 2519 | 20 | | |
| 400 | - | 2919 | 20 | | |
| | | 1719 | 20 | | |
| | | 1519 | 20 | | |
| 500 | - | 2019 | 20 | | |
| 200 | - | 2219 | 20 | | |
| | | 2119 | 20 | | |
| | | 2119 | 20 | | |

Bankbogen.

Udsat sælges.

Salg: Hartvig Hartzen,
Nybrovej 296,
Kge. Lyngby.
Tlf.: 88 01 43.

Driftsoverslag for 24 rækkehus matr. nr. logb og loda af Usserød by, hore-
hols sogn, beliggende Usserød Kongevej 107, gadenavn "Ved Bredden".

Købssum kr. 166.000, enderrækkehus kr. 5.000 mere (salgerpantebrevet for-
højes til kr. 43.000).

Salgspris.....kr. 166.000
Forventet årlig ejendomsafgift anslået.....kr. 125.000
Grundskyld pr. 1/9-1903 (ekstraordinær vurdering).....kr. 25.000

| Prioritering | sum | afdrag | ydelse |
|---|---------|----------|--------------|
| Købsens kreditforening 15.s. 7% | 58.000 | 127,20 | 4.377 |
| Bankkreditfondet (kontaktilæg) | 45.000 | 430,00 | 5.175 |
| Privat pantebrev (Gulf Oil) | 5.000 | 250,00 | 425 |
| Salgerpantebrev 7% rente og 2% afdrag | 38.000 | 700,00 | 3.420 |
| Udbetaling | 20.000 | | |
| Købssum og årlige afdrag | 166.000 | 1.657,20 | |
| Skatter, forsikringer m.v. anslået | | | 1.130 |
| Årlige ydelser incl. skatter og afdrag | | | 14.327,00 |
| Årlige afdrag fratrækkes | | | 1.057,20 |
| Årlig renteudgift | | | 12.865,80 |
| Tillæg af fradragberettiget vedligeholdelse | | | 1.500,00 |
| Skattemæssigt underskud | | | 14.365,80 |
| Lejeværdi, 3% af anslået offentlig ejendomsverdi fratrækkes | | | 3.750,00 |
| Skattemæssigt underskud, der kan fratrækkes på selvangivelsen | | | 10.615,80 kr |

Udarbejdet den 18/2-1905.

Salgsopstilling for husene i Usserød.

BRINDENDE TILBUD.

Undertegnede: *Smedesvend Pärne Christian Ahrenkiel*

boende: *St. Kongensgade 79^{III}, K.*

afgiver herved tilbud på køb af ejendommen, parcel nr. *12*,
som bebygges af den selvejende institution "Tranemoesgaard", *Strandhøvej 178*

Vilkårene er følgende:

Salget sker på de betingelser, som er fastsat i almindelige salgsbetingelser for institutionens ejendomme, og køberen bekræfter ved sin underskrift på nærværende slutsæddel at have gennemlæst et eksemplar af disse betingelser.

Overtagelsen er fastsat til ca. 1. oktober 1959.

Købesummen andrager ca. 50.700 kr., hvortil kommer vej- og kloakgold til kommunen, ialt ca. 6 kr. pr. m² af ejendommens nettoareal.

Købesummen berigtiges således:

Køberen overtager følgende prioriteter, hhv. udbetaler flg. beløb:

| | |
|-----------------------------|-------------------|
| Statifternes Kreditforening | kr. 17.000 |
| Københavns Hypotekforening | " 4.000 |
| Statslån | " 24.300 |
| Udbetaling | " 5.400 |
| | <u>kr. 50.700</u> |

Udenfor købesummen betaler køberen mæglersalar, 300,- kr., tinglysningsgebyrer og overtagelsesgebyrer vedr. lånene m.v. efter regning, dog ikke udover 50,- kr., samt salar til landsretssagfører Gunnar Eiland, 1/6 af købesummen.

Udbetaling og omkostninger erlægges ~~inden den~~ *ved mødet hos landsretssagfører Eiland*
Brøndby Strand, den *9/4 1959*

For modtagelse af mæglersalar, 300,- kr., kvitteres herved.

BRØNDBYERNES EJENDOMSMÆGLER
Poppel Allé 5, Brøndby Strand

Attest fra skattevæsenet for den skattepligtige indkomst for skatteårene 1957/58-59/60 incl. og forsorgsattest fra socialkontoret medbringes ved mødet hos landsretssagfører Eiland ! ! !

ENDELIGT SKØDE.

Den ved foranstående betingede skøde solgte ejendom er nu udstykket under matr. nr. 16 cc af Brøndbyvester by og sogn, af areal 569 m².

I overensstemmelse med boligministeriets skrivelse af 23.7. 1960 fastsættes købesummen exclusive afgiftspligtig grundstigning til kr. 53.090,-, hvilke femtitre tusinde og niti kroner berigtiges således:

| | |
|--|---------------------|
| A. Køberen overtager eller udsteder pantebreve til | |
| 1. Husejernes Kreditkasse
a rente 5% p.a. og med statutmæssige forpligtelser. | kr. 17.000,- |
| 2. Københavns Hypotekforening
a rente 5% p.a. og med statutmæssige forpligtelser. | " 4.500,- |
| 3. Statslån
a rente 5,25% p.a. og med lovmæssig ydelse. | " 25.800,- |
| B. Køberen har betalt kontant | " 5.790,- |
| | <u>kr. 53.090,-</u> |
| | Købesum ialt |
| | kr. 53.090,- |
| Da den afgiftspligtige grundstigning andrager | " 800,- |
| bliver den samlede købesum | <u>kr. 53.890,-</u> |
| | ===== |

Udenfor købesummen overtager køberen kloakgæld og vejpgæld til Strandskolevej, således som fastsat i de almindelige betingelser for salg af "Tranemosegaard" afd. X's ejendomme.

Ved ministeriets godkendelse af købesummen er det forudsat, at bidraget til rensningsanlæg ikke overstiger kr. 1.165,-. Skulle det vise sig, at bidraget bliver større end kalkuleret, betales resten kontant af køber direkte til kommunen. Bliver det endelige beløb mindre end kalkuleret, sørger kommunen for, at det overskydende beløb anvendes som ekstraordinært afdrag på statslånet.

Da nu køberen dels har opfyldt dels har lovet at ville opfylde samtlige handelens forpligtelser, så skøder og overdrager undertegnede den selvejende institution "Tranemosegaard" afd. X herved endeligt til hr. smedesvend Arne Christian Ahrnkiel, nu boende Strandskolevej 178, ejendommen matr. nr. 16 cc af Brøndbyvester by og sogn, med alle dens rettigheder, byrder og forpligtelser.

København, den 2. august 1960.

Som køber:

Arne Ahrnkiel

Som sælger:

I bestyrelsen for den selvejende
institution "Tranemosegaard" afd. X:

Arne Ahrnkiel *Arne Ahrnkiel* *Arne Ahrnkiel*

Til vitterlighed om underskrifternes ægthed, dateringens rigtighed og underskrivernes myndighed:

Gunnar Eilend
Gunnar Eilend
Landsretsadvokat
Vesterbrogade 6 D.
Tlf. Minor 4258

Skødet på huset.

| BØGHOLDERI
DATO | KASSE
KVITTERING | UDTACET | INDSAT | SALDO |
|--------------------|---------------------|------------|------------|----------------|
| JUL 28-69 HB7 | | | ★27.999,00 | ***★27.999,00* |
| JUL 28-69 HB7 | K-B | ★12.778,74 | | ***★15.220,26* |
| AUG -8-69 HB7 | K-B | ★★2008,00 | | ***★13.212,26* |
| AUG 12-69 HB7 | K-B | ***500,00 | | ***★12.712,26* |
| AUG 29-69 HB7 | K-B | ★★6.815,59 | | ***★5.896,67* |
| SEP -2-69 HB7 | K-B | ***225,40 | | ***★5.671,27* |
| SEP -3-69 HB7 | K-B | | ***575,00 | ***★6.246,27* |
| SEP -9-69 HB7 | K-B | ***300,00 | | ***★5.946,27* |
| SEP 16-69 HB7 | K-B | | ***100,00 | ***★6.046,27* |
| SEP 19-69 HB7 | K-B | | ***106,00 | ***★6.152,27* |
| SEP 26-69 HB7 | K-B | ★3.046,50 | | ***★3.105,77* |
| OKT -7-69 HB7 | K-B | ***571,05 | | ***★2.534,72* |

Kvittering for indbetaling er kun gyldig, såfremt den er underkrævet for kassen og tillige forsynet med maskinafstempling subsidiært noteret i bogholderiet.

På denne hankbog kan udbetaling ske til enhver, der møder med bogen, jfr. omstående regler for indlån, punkt 4.



Byggelånet.

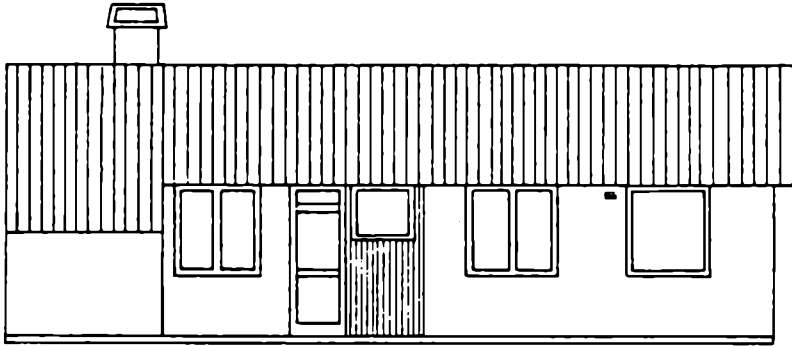

Taghældning 25°
 Eternitskifer på 1/4x2 1/4" lægter 2500l. Olie tank.
 Murrem 4"x4", Spær 2 1/2 x 5" udskiftes.
 Vindskede 1 x 4", Dækbrædt 3/4 x 2 1/2"
 Ventilationshuller og 15 cm udhæng
 Sternbrædt 1" x 6"
 2 Stk 1 1/4 x 5" —
 2x2,3m terrassemur
 m. rulleskitte

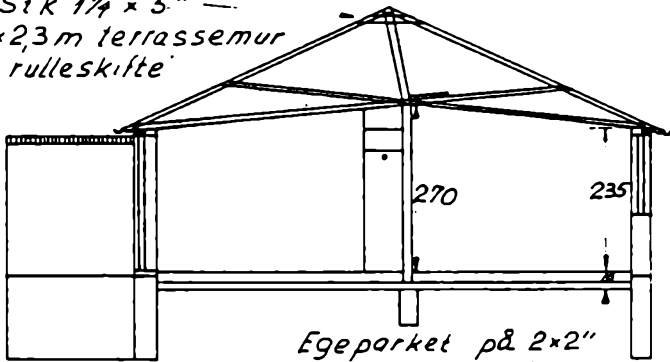

Egeparket på 2x2"
 Snit A-A Strøer, 10cm. batts, 10cm
 MÅL 1:100 beton, plastic og 20cm
 betongrus.
 3/4 x 4" loftforskalling
 m. 40x60 cm. gipsplader
 10cm. RockWool batts.

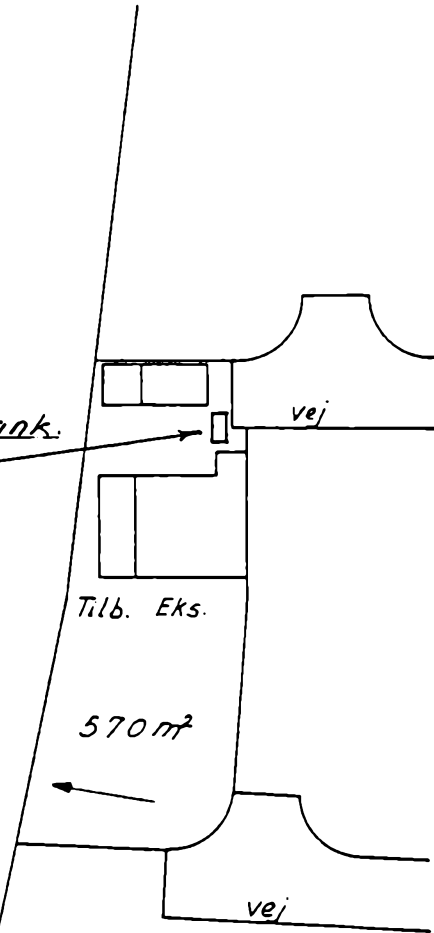

Situationsplan 1:500

| |
|-----------------------------|
| Tilbygning. Matr. nr. 16 cc |
| af Brøndbyvester |
| Strandskolevej 178 |
| Arne Ahrnkjøl |

Tilbygningen, situationsplan.

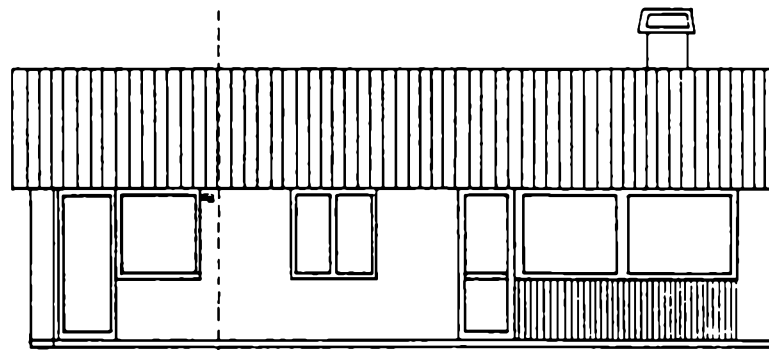

Tilbygning

Eksisterende

300

663

250

101 133 66 138 66 100 90 48 138

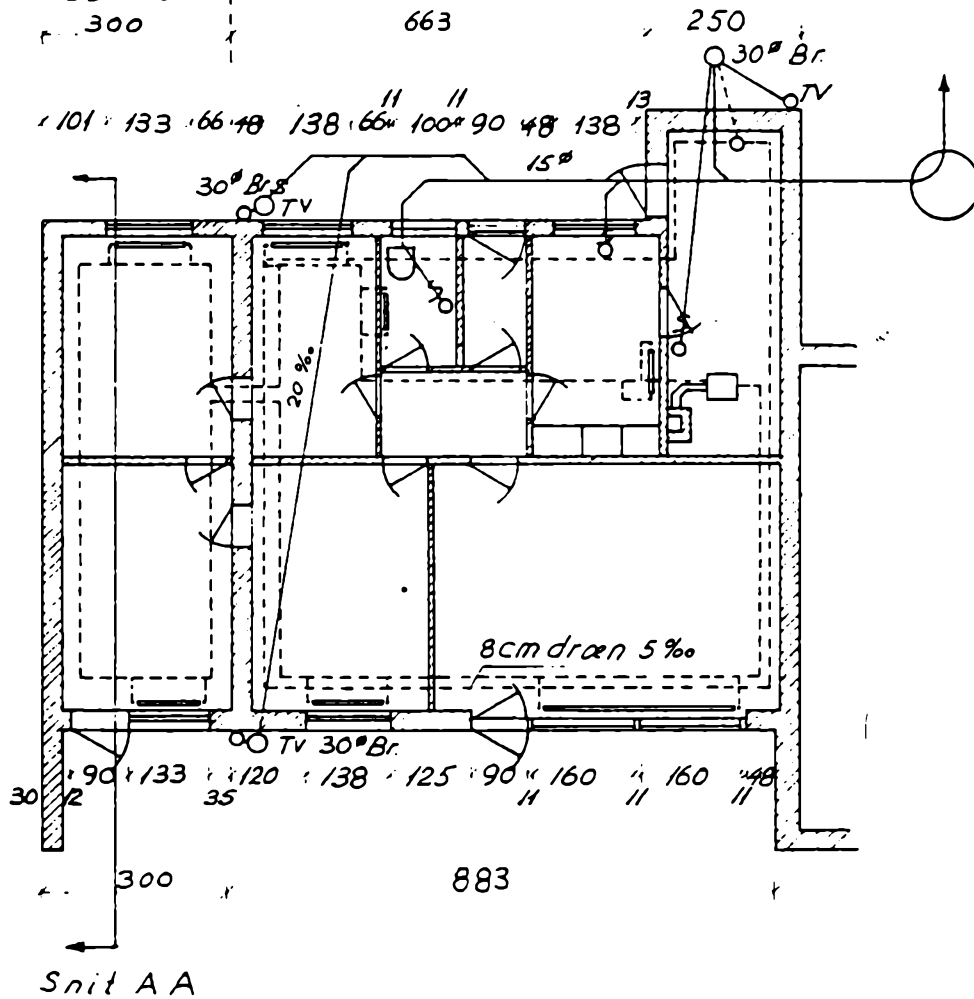

Tilbygningen, grundplan.

KØBENHAVNS TEKNIKUM

DIPLOM

A r n e . C h r i s t i a n A h r n k i e l

personnummer (CPR) 171127-0635

har i eksamensterminen 20. marts 1972 bestået afgangseksamen som

TEKNIKUMINGENIØR

med fagtitlen

BYGNINGSINGENIØR

Ingeniøren har forud for optagelsen på teknikum gennemgået en praktisk og teoretisk uddannelse i overensstemmelse med de af undervisningsministeriet fastsatte adgangsbetingelser.



KØBENHAVN, DEN 20. MARTS 1972

E. Nielsen
REKTOR

E. Nielsen
REKTOR

Mit Eksamensbevis