



# Danskernes Historie Online

Danske Slægtsforskeres Bibliotek

## Dette værk er downloadet fra Danskernes Historie Online

**Danskernes Historie Online** er Danmarks største digitaliseringsprojekt af litteratur inden for emner som personalhistorie, lokalhistorie og slægtsforskning. Biblioteket hører under den almennyttige forening Danske Slægtsforskere. Vi bevarer vores fælles kulturarv, digitaliserer den og stiller den til rådighed for alle interesserede.

### Støt vores arbejde – Bliv sponsor

Som sponsor i biblioteket opnår du en række fordele. Læs mere om fordele og sponsorat her: <https://slaegtsbibliotek.dk/sponsorat>

### Ophavsret

Biblioteket indeholder værker både med og uden ophavsret. For værker, som er omfattet af ophavsret, må PDF-filen kun benyttes til personligt brug.

### Links

Slægtsforskeres Bibliotek: <https://slaegtsbibliotek.dk>

Danske Slægtsforskere: <https://slaegt.dk>

# Spredte erindringer

af

Jørgen Andersen

# Spredte erindringer

0

af

Jørgen Andersen



# Spredte erindringer I

Fars og mors familie

Beskrivelse af gård og have



MAREN JØRGENSEN AF ÅDERUP

Min farfar hed Niels Andersen. I Sct.Mortens Sogns kirkebøger, Næstved kan læses, at han er født d. 1.februar 1831 som søn af gårdmand Anders Jørgensen og hustru Maren Jørgensen af Åderup, døbt i Sct.Mortens kirke, d.27 marts 1831 og konfirmeret samme sted 1845. Hans fader døde i sit 57.år, d.11. maj 1842, og hans moder giftede sig igen med Peder Larsen af Åderup.

Niels havde en ældre broder, der efter tidens skik - som den ældste - fik farfaderens navn Jørgen Andersen. Han er født d.21.april 1827 og konfirmeret 1841. Han har tilsyneladende ikke været særlig stærk i troen. Præsten har i hvert fald kun givet ham godt udi kundskaber, men mg i opførsel.

Den første slesvigske krig begyndte 1848 og varede til 1850, d.v.s. fra bedstefar var 17-19 år. Først året efter blev han indkaldt og lå som dragon i Slesvig. De danske dragoner har på dette tidspunkt nok ikke været populære i Slesvig. Der har været kold luft mellem rytteriet og befolkningen. Det forklarer, at bedstefar resten af livet ikke kunne fordrage sønderjyder.

I Åderup blev d.20.marts 1825 gårdmand Ditmar Pedersen, født 1797 gift med pige Kirstine Nicoline Pedersdatter, født 1798. De fik d. 17.december 1835 en datter, der blev hjemmedøbt Maren Ditmarsdatter. Året efter blev hun d.21.december døbt i Sct.Mortens kirke. Hun blev konfirmeret 1850 og d.10.juli 1856 viet til gårdbestyrer Niels Andersen. Samtidig overtog Niels hendes fødegård mod at føje navnet "Ditmar" til sit navn, således at han fremtidig hed Niels Ditmar Andersen. Forlovere ved brylluppet var Niels's stedfader Peder Larsen og svigerfaderen Ditmar Pedersen.

I 1862 fik de en datter, Julie Marie Andersen.

Hun døde d.3.maj 1865. Tre måneder efter fik de d.3.august atter en lille pige, der blev døbt med samme navn som den afdøde søster; men også hun døde kun nitten dage gammel.

Godt en måned efter, d.28.september døde moderen kun 30 år gammel af tuberkulose. Det må have været en hård tid for Niels. Han havde mistet både kone og børn og stod nu tilbage med en jævnstor gård og et par gamle svigerforældre. Godt ni måneder efter, d.12.juli 1866, giftede han sig igen. Det var med Ane Kirstine Hansdatter, født d.19.november 1844, datter af gårdmand Hans Mikkelsen af Åderup og hustru Kirsten. Forlovere var Hans Mikkelsen og Ditmar Pedersen. Året efter d.16. juli 1867 blev deres første søn født og blev døbt Anders Julius Andersen. Navnet Anders efter farfaderen og Julius vel efter de to døde småpiger.

Knap fire år efter, d.27.marts 1871 blev min fader født og døbt i Sct Mortens kirke d.25.maj samme år: Peder Ditmar Andersen.

Faddere: Pigen Mette Marie Hansen  
 Pigen Stine Hansen  
 Gårdmand Jørgen Andersen  
 Ungkarl Jacob Hansen + en mere.

Det er sandsynligt, at Ditmar Pedersen er død ved denne tid. For det første var det ikke skik, at man opnævnte endnu levende, og for det andet solgte Niels gården i Åderup ved denne tid. Det havde han næppe gjort, hvis hans tidligere svigerfader endnu levede. Men nu flyttede han i 1872 til Sigersted sydvest for Ringsted. Her købte han den sydlige parcel af "Universitetsgården", matrnr. 25<sup>b</sup> på 66 td.ld.

Mtrnr.25<sup>a</sup> var, såvidt jeg kan se på et gammelt kort, omtrent af samme størrelse. Den nordlige parcel kaldtes nu "Lykkegård" og blev 1870 overtaget af





NIELS DITMAR ANDERSEN



NIELS & STINE BRUDEBILL.



JØRGEN ANDERSEN, ÅDERUP.



ANDERS & PEDER ANDERSEN

Jens Carlsen. Jeg husker ham som en gammel hvidhåret mand med træben. Han var engang kommet for nær til kammjulene i en hesteomgang.

En broder til ham, Niels Carlsen, fik samtidig mtrnr.25<sup>b</sup>, der nu kaldtes "Ny Lykkegård". Og det var ham, der allerede i 1872 solgte den til bedstefar.

Jeg havde længe spekuleret på, hvor disse navne stammede fra, indtil jeg på et gammelt kort over Sigersted bys jorder fra 1805 fandt, at de østligste agre syd for skellet mellem de to parceller kaldtes "Lykkeagre". Det er et navn, de sikkert har haft længe for udskiftningen, og hvis oprindelse det ikke bliver let at spore.

Af årstallet på et dørgerikt, som vi pillede ned under en reparation vistnok i 1911-12, fremgik det, at gårdens bygninger er opført i 1866. Det er en firlænget, stråttækt bindingsværksgård. "Værket" er af egetræ og udfyldningen af ubrændte sten. Leret til disse har man sandsynligvis gravet op på de tilstødende marker. Der fandtes i hvert fald tre større og flere mindre "mergelgrave" eller "vandinger" på arealet. Det var jo en billig måde at skaffe sig byggemateriale på, særlig hvis man selv formede stenene. Når de blev kalket over, havde de en rimelig holdbarhed. Dog skulle de hvert forår have et eftersyn. Der skulle, som man sagde, "spækkes" og kalkes, og helst før Pinse. Men så skinnede gården også. På landet i Midtsjælland tjærede man ikke bindingsværket. Det var jo egetræ. Så det fik bare en gang kalk sammen med murstenene. Det var først efter at københavnere begyndte at spille husmænd, at de tjærede eller malede værket, samtidig med at de efter bedste amerikanske mønster hængte malede vognehjul og dito hammelstøjer op på husvæggene.

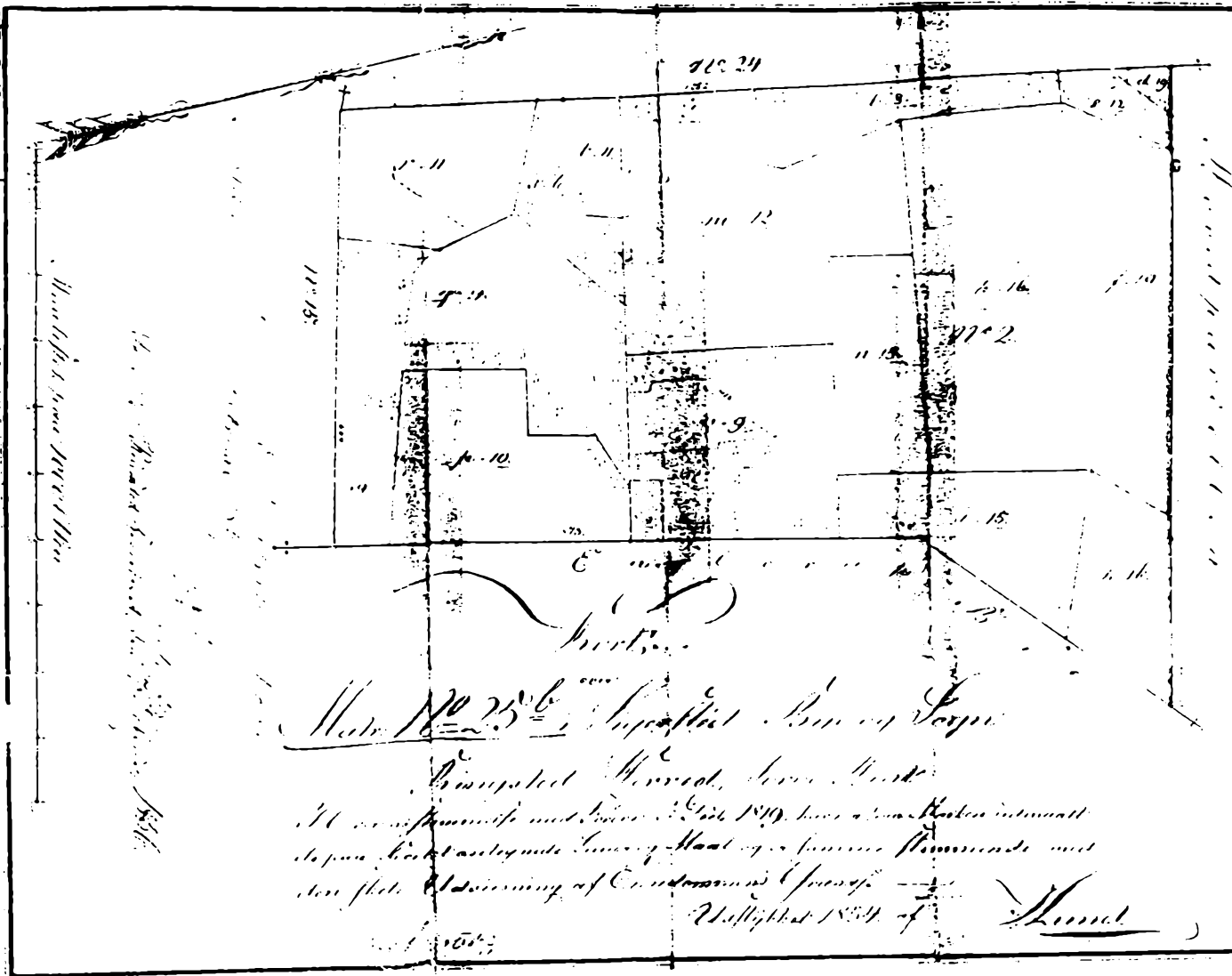

Det oprindelige matrikelskort. 0.64 gange naturlig størrelse

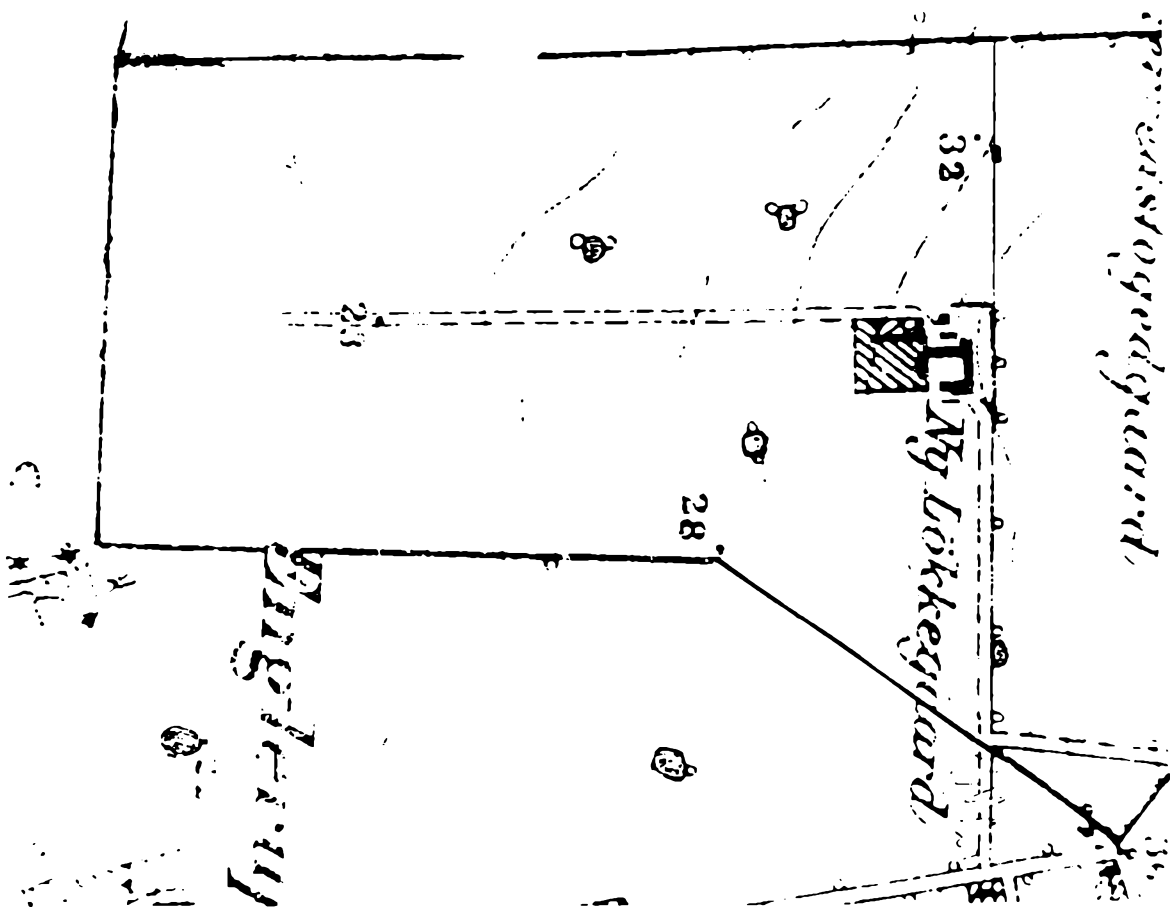

Forstørrelse af målebordsblad M.3525. Størrelsesforhold som ovenstående. Små uoverensstemmelser konstateret.

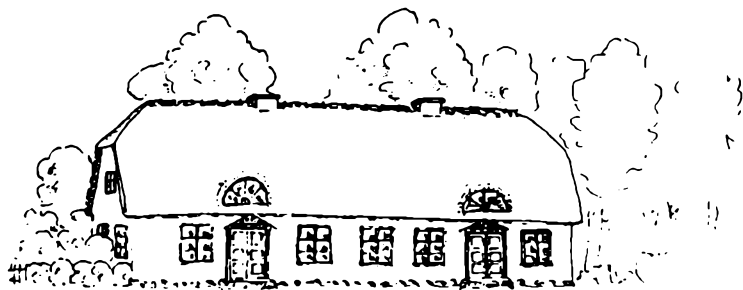
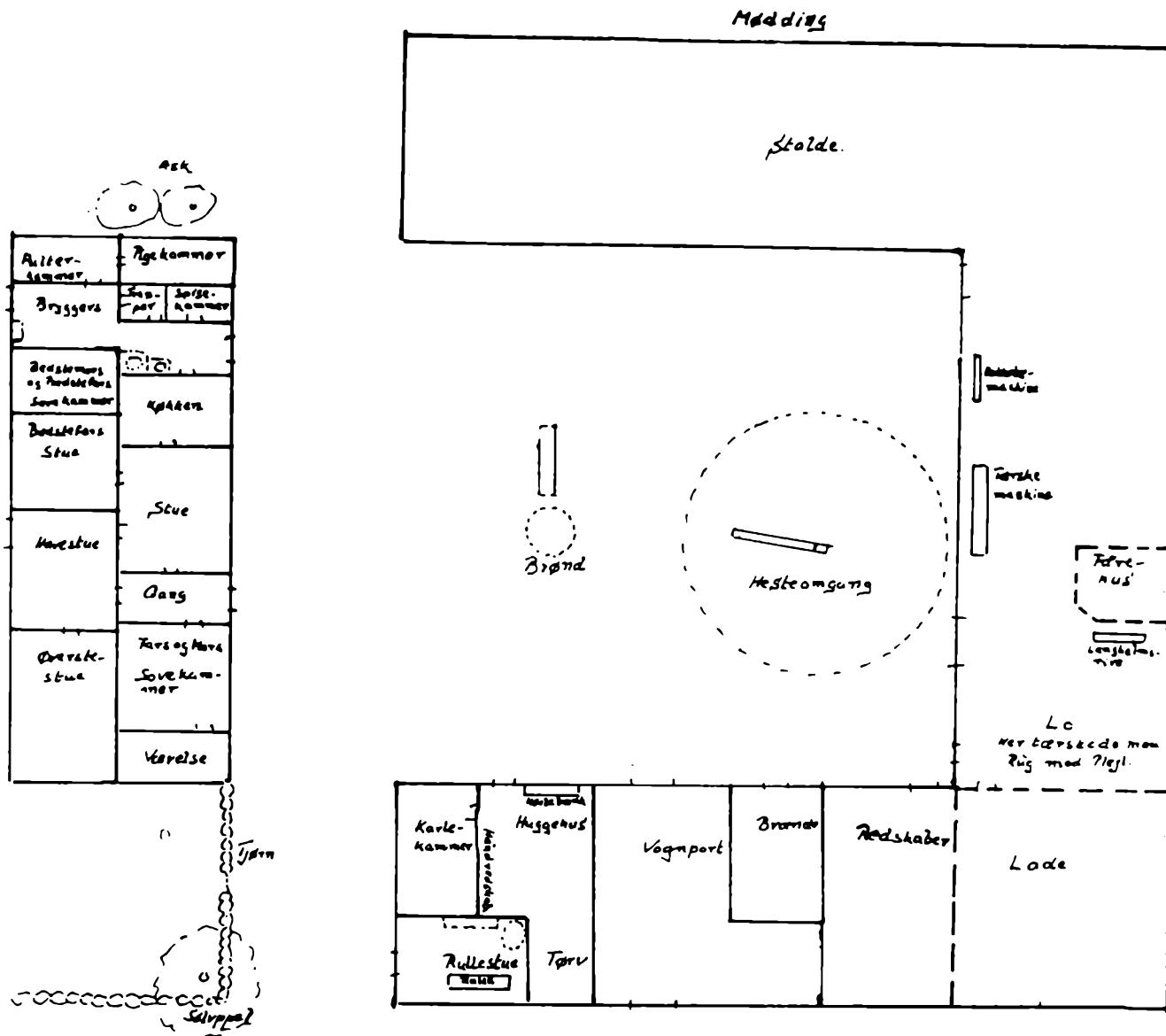

Lø 1900

NY LØKKEGÅRD omkr. 1900, delvis tegnet efter hukommelsen.  
 Øverst: Plan over den del af gården, der var bygget, da farfar overtog den; dog er hesteomgangen sikkert kommet til senere.  
 Skitsen af stuehuset, set fra gårdsiden, altså fra nord, er ligeledes tegnet, som jeg husker det fra min tidligste barndom.

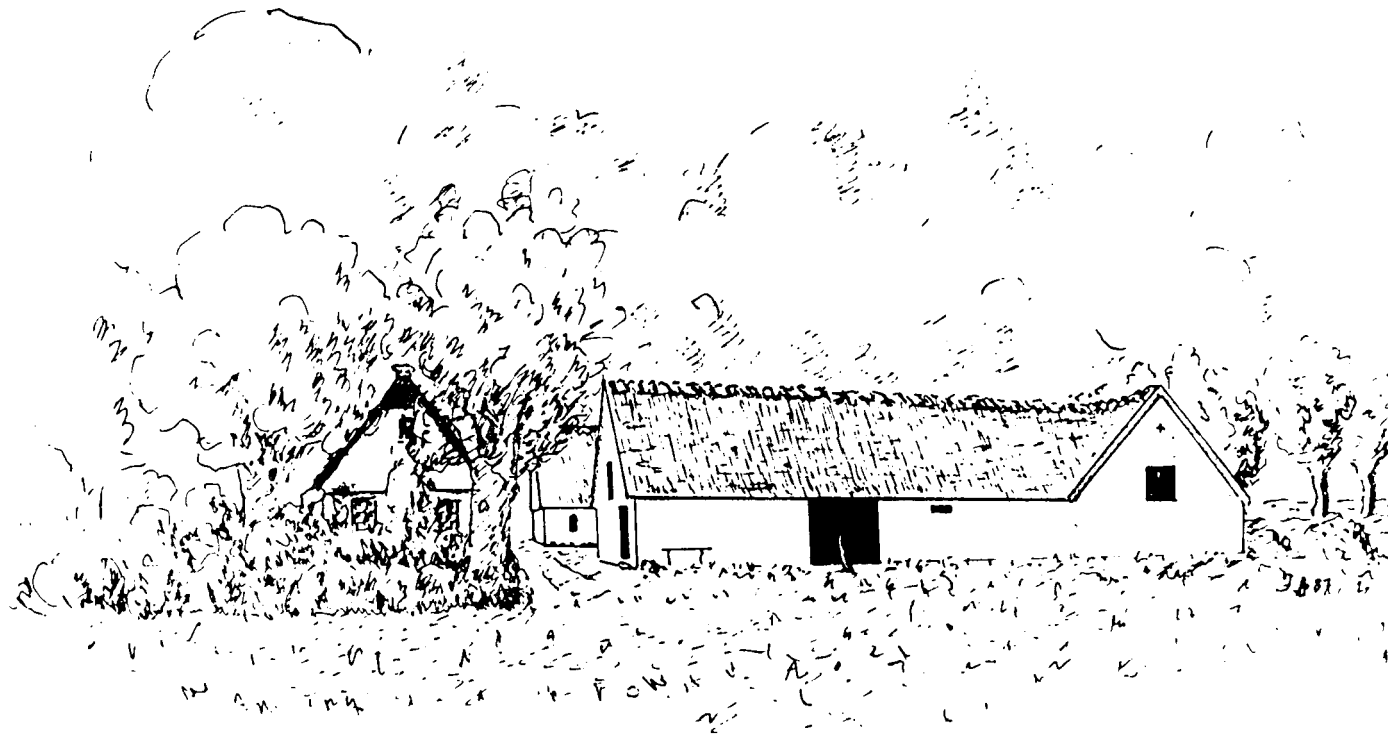

NY LYKKEGÅRD, SOM DEN SÅ UD CA. 1910.

Men jeg kom bort fra beskrivelsen af gården, som den så ud før 1911, hvor der blev bygget en ny staldlænge i vestsiden. Mellem gavlene på hh. den "østne" og den "vestne" længe og stuehuset var der to store porte, så man kunne lukke fuldstændigt for gårdspladsen. Jeg kan huske portene, men aldrig, at de har været lukket.

Stuehuset havde valmtag og to buede kviste over de to indgangsdøre, der vendte mod gårdspladsen. Begge indgangene havde fløjdøre med udskårne gerikter og messing krydsgreb. Lige over dørene var der et langt, smalt vindue med kunstfærdigt svungne sprosser. Trappestenene var kampesten, der var hugget plane på oversiden. På nordsiden ud mod haven førte ligeledes to fløjdøre ud. Den fra havestuen havde glastruer. Den satte man om vinteren en slags panel for. Rundt om den voksede Clematis, man sagde nu "Klø-matiis". Den anden var lidt simplere og forbandt bryggerset, "brøgsed", med haven. En meget kraftig Efeu fyldt med spurvereder omgav den.

Det så altså sammen meget lunt ud; men jeg kan garantere for, at det om vinteren ikke var den bare spøg at skulle til sengs i det østlige kammer, selv om mor, når det var koldest, lagde varme mursten i sengen. Væggene var om vinteren ofte dækket med de nydeligste isblomster. Kun i opholdsstuen var der til hverdag varme. Kakkellovnen var her pladseret i en smal bue, så den kunne varme ind i bedstefars og bedstemors stue. Rundt om den var anbragt en blikplade, så at halvdelen af ovnen ragede ind i deres stue. De fik således deres del af varmen, medens blikpladen gav dem en slags privatliv, adskilt fra dagligstuen. Køkkenet var naturligvis også lunt; men her regerede mor og de to piger, og man var ikke altid velset der.

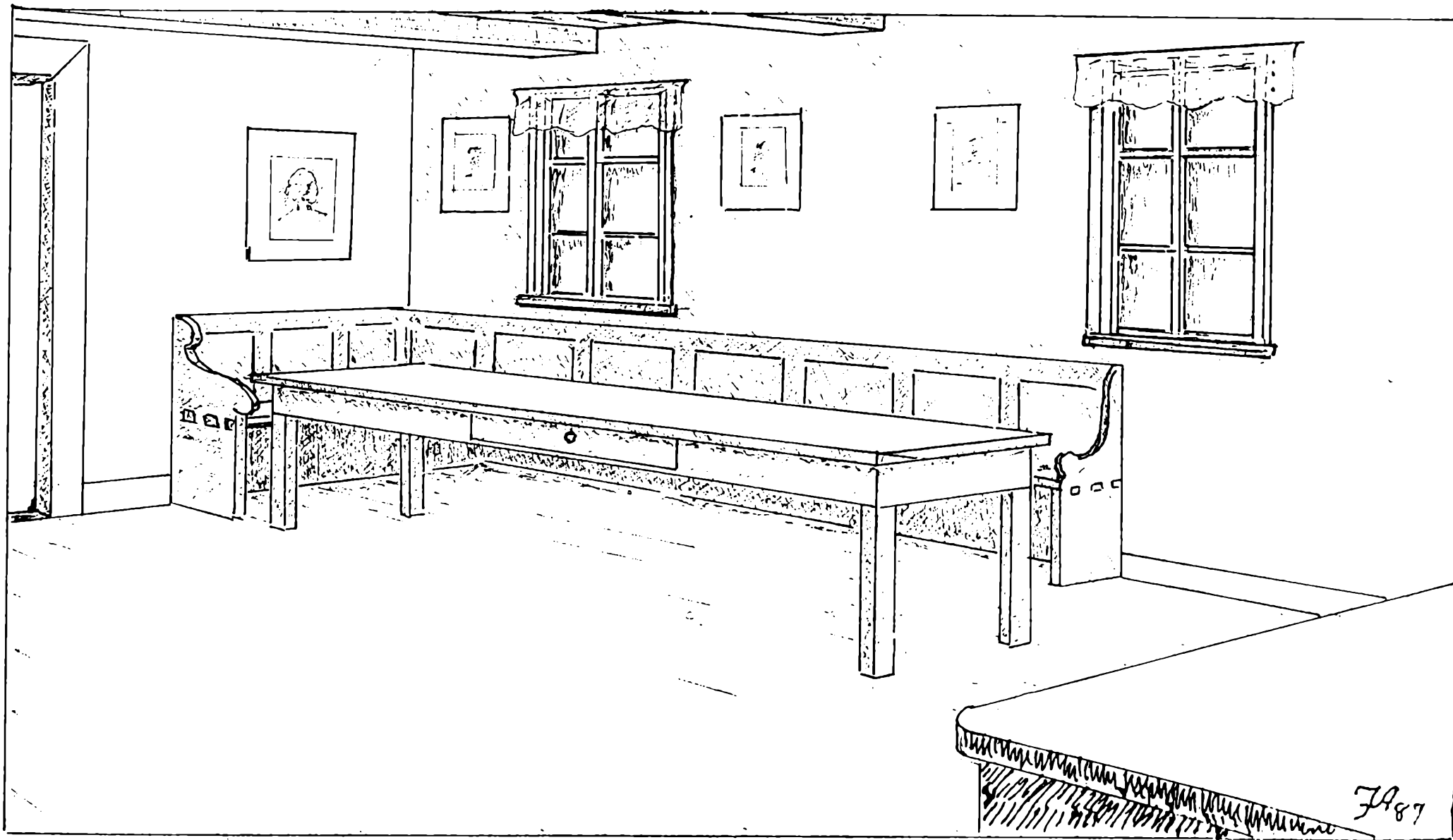

DAGLIGSTUE

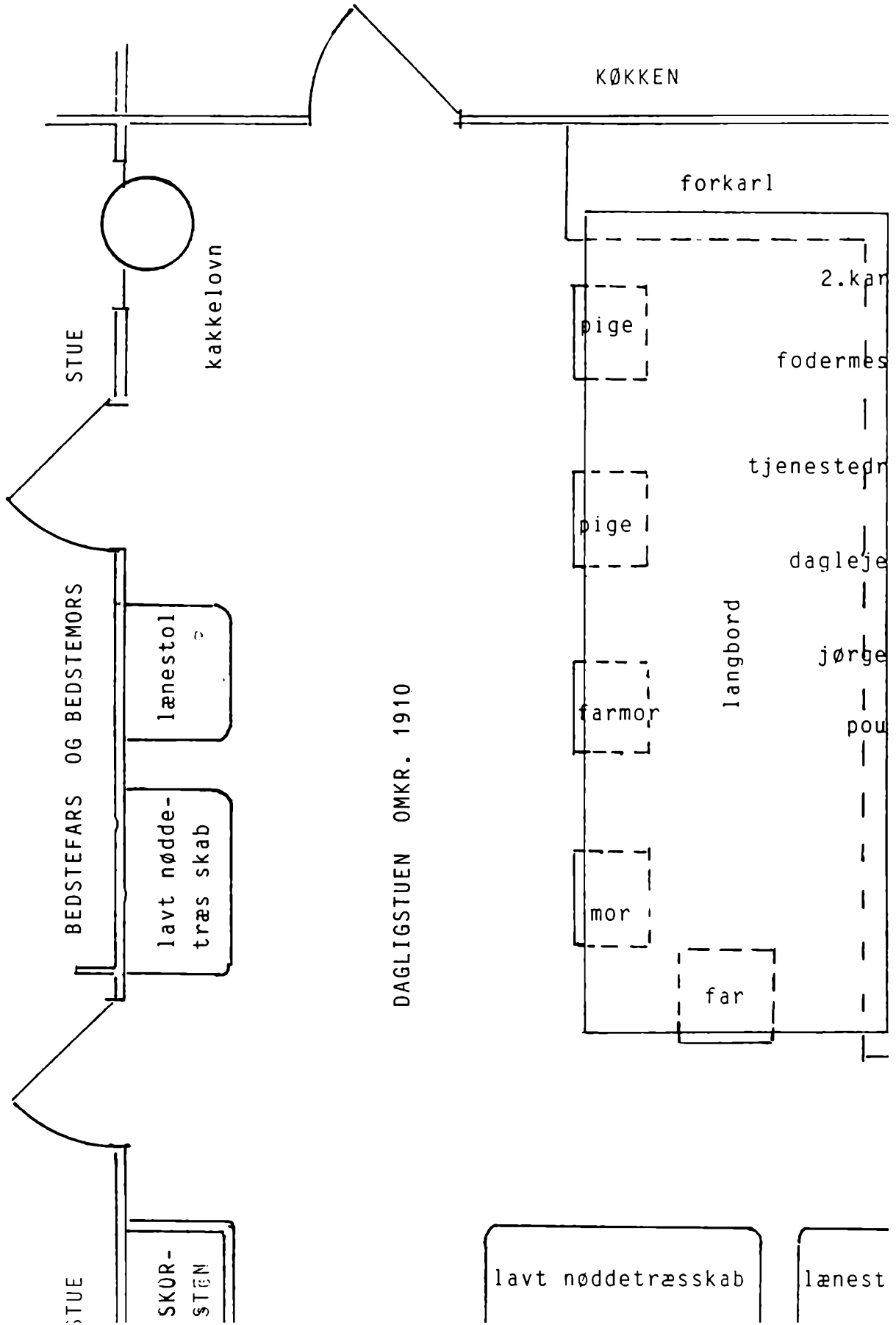



Men vi vender tilbage til dagligstuen, der var det samlede midtpunkt for familien. Her spiste man, her samledes gårdens folk om vinteraftnerne, her spandt farmor på den gamle sorte rok, hun i sin tid havde fået i brudegave og her legede vi drenge. De første skridt har vi taget på langbænken, som stod under vinduerne og for enden af det lange fyrretræsbord.

Ved måltiderne havde alle her deres bestemte pladser. For bordenden ud mod køkkenet sad forkarlen, så fulgte på vinduessiden andenkarl, fodermester (da vi efterhånden fik en sådan anskaffet), tjenestedrengen, daglejereren - det var altid Kresten Nielsen, når der skulle høstes eller tærskes og "Han-slausen", når der skulle ordnes dræningsgrøfter (det hed drejningsgrøvder på sjællandsk). Og så fulgte Jørgen, altså jeg og Poul.

For den modsatte bordende sad far på en stol. Så fulgte på den anden langside mor. Afstanden mellem far og mor hed "Den gyldne middelvej". Det kom af en diskussion mellem forældrene om, hvor osten skulle stå! Derefter fulgte farmor og de to piger, alle på stole.

I den første tid, jeg kan huske, stod pigerne altid op og spiste. Det kom af, sagde karlene, at pigerne sad ned når de tissede, derfor kunne de godt stå op, når de spiste. Så var der en slags ligevægt i tingene. Hvornår de begyndte at sidde ned husker jeg ikke, men det er nok efter 1912, da fik kvinderne jo stemmeret!

På skitsen af dagligstuen har jeg for oversigtens skyld udeladt stolene.

Det vil være på sin plads her at fortælle lidt om måltiderne. Min fødegård har altid haft ord for at være et godt madsted. Ikke noget med at knibe på kosten. "Skulle folkene arbejde, så skulle de fanneme også ha' noget at æde!" Efter vore dages målestok var måltiderne jo nok ret primitive.

"Dagsbefalingen" var følgende:

Op 20 minutter over 4, og hvis man blev liggende lidt længe, efter at der var kaldt, kunne det hændes, at man blev taget i hoved og røv og pludselig befandt sig ude i gården i den bare skjorte sammen med ens "klude". Så var der "staldtjeneste" inden morgenkaffen. D.v.s. at hestene skulle have et foder, og der skulle strigles og muges. Morgenkaffen indtog man i køkkenet, hvor der var lunest på denne tid af dagen. Pigerne havde jo fyret op i komfuret med risbrænde for at få kaffevarmen varmt. Måltidet bestod af et par skiver sigtebrød med smør, (man nedlod sig aldrig til at servere margarine) og så en kop kaffe eller to. Derefter gik man i gang med dagens øvrige gøremål, afhængig af årstiden.

Klokken 9 blev der kaldt til "frukost"

Far havde en røst, der kunne høres den lille kilometer, der var "nør bav i ma.rken", når han sagde: "Så æ dæ mad!"

Frokosten indtog man ved langbordet. På en tintallerken var sat afskåret rugbrød og sigtebrød ind, svinefedt i et par emaljerede skåle og smør på et par underkopper. Fra tøndens nede i kælderen havde en af pigerne taget en 3-4 spegesild, som nu lå istandgjorte, "spejede" på en flad tallerken, og så var der et ordentligt stykke ost og en brødkniv på et spækkebrædt. Ved hver plads lå der en gaffel og en kniv, og så fik mor indført, at hver fik et ølglas. Før drak man af en fælles træ-ølkande, som stod på enden af langbordet. Den havde låg, håndtag og tud. Men tuden drak man ikke mere af. Den var proppet efter, fordi man altid fik munden fuld af ørentvister, når man begyndte at drikke af den.

Men nu gik en af pigerne ned i kælderen og tappede en emaljeret kande fuld fra ølfjerdings. Far og forkarlen skulle desuden have hver to snapse. Andenkarlen fik en. Der var i begyndelsen ingen flade tallerkener, man smurte sin rugbrødsskive på det bare bord, skar et stykke spegesild af, stak gaffelen i det og bed af silden. Dertil spiste man så rugbrød med fedt på, den dag i dag en herret. Ostemaden var som regel sigtebrød med smør. Hele seancen varede vel 15-20 minutter. Det meste af samtalen førtes mellem forkarlen og far.

Kl. 12 blev middagsmaden serveret. Formaden var søbemad, som regel varieret indenfor et stort sortiment. Jeg kan nævne okse- og hønsekødsuppe. Var suppen kogt på svinekød var der tilsat byggryn og kaldtes sulevælling. Så var der grønkålssuppe og gule ærter, desuden et stort udvalg af mælkeretter. Navnlig et par var absolut ikke mine livretter. Det var bollemælk og ruskom-snusk. Det første var melboller kogt i mælk, det andet snittede gulerødder kartofler og røget flæsk ligeledes kogt i mælk. Men ellers var der jo kærnemælksvælling med rosiner, hvid sagesuppe med rom og svedsker, sød suppe ligeledes med svedsker. De to sidste var nu nok søndagsretter. Så var der jo også melgrød, fløjlsgrød, byggør og risengrød. Alt dette spistes af et par store fade, som alle rakte til. Det var ikke altid lige appetitligt, navnlig ikke når folk med store hængende overskæg deltog i taflet.

Efter at jeg var kommet på kostskolen i Høng, tillod jeg mig at komme med en bemærkning om det. Far blev naturligvis fnysende arrig: "Sådan noget fint skidt. Han skulle sgu ikke komme her hjem med sine fine manerer!" Mor holdt for en gangs skyld med mig. Jeg har hende mistænkt for, at det længe har været hende en pæl i kødet.

Men der kom i hvert fald dybe tallerkener på bordet. Vi skrev da 1917.

Eftermaden kan jeg desværre huske meget lidt om. Dog erindrer jeg, at stegt flæsk og flæskeæggekage ofte indgik i menuen, desuden pandekager og klatkager (risklatter), kogt røget skinke med stuede kartofler, saltet svinekød, medisterpølse, frikadeller og en enkelt gang okse- eller lammesteg. Kylling og vildt forekom også i sæsonen.

Efter middagsmaden sov man til middag en times tid. Det var en slags frikvarter for os drenge. Når bare man ikke lavede støj, kunne man tumle sig, som man ville uden opsyn.

Klokken halv to blev der serveret en kop kaffe med en sukkerknald til. I mine første drengeår var det kandis, der blev knækket i småstykker med sukkertangen, et drabeligt instrument, som hang på køkkenvæggen.

Så var der "et bed" til indtil klokken fire. Da var det "midavten". Man fik her smurt rug- og sigtebrødsskiver med forskelligt pålæg. Under markarbejdet i sommertiden spiste man i marken. Som oplivende moment medbragtes en ølbimpel og en lille flaske med patentprop. Sidstnævnte indeholdt et passende antal snapse. Både ølbimpel og flaske gik på omgang mellem de implicerede.

Fra femårsalderen blev det mig undertiden betroet at bringe maden ud i marken. Det hændte da, at der var en lille dråbe tilbage i den patentproppede. Den nød jeg på hjemvejen, når ingen så det.

Ved halvsyvtiden - i høsten måske lidt senere - var arbejdsdagen slut. Hestene blev vandet, sat på stald og fodret, og folkene gik ind til dagens sidste måltid, en kop the eller "tevand", som man sagde - og det var det nærmest - dertil sigte-smørrebrød. Hvis vi

havde husmand, fik far og han gerne rom eller cognac i teen. Det kostede jo ikke så meget den gang.

Det hændte dog, at man i aftenens løb kunne få en gang rabarber- eller rødgrød. Jeg husker det særligt på de aftener, hvor vi havde været i vandet nede i åen. Men ellers var dagen slut. Ved ni-tiden fodrede man hestene af og gik i seng.

I vintertiden sov man dog til klokken seks. Til gengæld sløjfede man middagssøvnen, og såvidt jeg husker skete der også noget med midaften og aftensmad. Mon ikke man slog det sammen. Og så kunne det vel ske, at der blev serveret aftenkaffe. Det er gledet ud af min erindring.

Men vi må hellere vende tilbage til beskrivelsen af dagligstuen: Over langbænken hang et par reproduktioner af kultegningerne "Hos den kloge kone" og "Leende fisker", desuden et billede af egnens landstingsmand C. Alberti, en hædersmand, der fik en søn som blev finansminister og sluttelig måtte melde sig selv for et bedrageri på 12 millioner. Dengang var 12 millioner en slags penge. Desuden var der billeder af baron og baronesse Reedtz-Thott til Gaunø. Det var muligvis arvegods fra Jørgen Andersen, Åderup. der en del år var kusk for baronessen. På den modsatte væg ind mod bedsteforældrenes stue, et farvelitografi af "Gaunø". På skorstenen var anbragt fars jagtvåben. Langs øst- og sydvæggen stod et par nøddetræs skabe i bordhøjde. Indholdet husker jeg ikke så nøje; men det har været noget med spinde-, strikke- og sysager. Gulvet var af brede, ferniserede brætter. Dog mener jeg dunkelt at kunne huske, at de engang var hvidskurede.

Disse to reproduktioner hang i dagligstuen



LEENDE FISKER.



HOS DEN KLOGE KONE

Hvis man fra dagligstuen går gennem døren mod vest, kommer man ud i køkkenet, udt. "kykned". Et vinkelformet køkkenbord med underskabe dækkede væggene mod gården og ind mod dagligstuen. I enden mod vest fandtes en emaljeret vask med låg over. Den havde afløb til redestenen, der begyndte vest for trappestenen til den "vestne" indgang. Her vaskede man op i et stort lerfad. Vandet hentede man i en af de to vandspande, der stod for enden af komfuret eller i vandkedlen, der var forsænket bag i dette.

Et emaljeret vandfad var hvad man havde til rådighed, når man skulle "heje sig". Det gjaldt hele familien. Karlene brugte koldt vand direkte fra vandposten. Det foregik udendørs om sommeren og i stalden om vinteren. Dog hentede de barbervand i køkkenet.

Efter at jeg havde været en tur ude i verden, hvor jeg havde haft adgang til en stor zinkbalje med koldt vand, fandt jeg - når vi havde været til gymnastik i "Friheden"- på tage en spand koldt vand og gå ned i stalden, vaske mig over det hele og slå resten af vandet over hovedet. Far blev vranten over sådan noget pjank og foreholdt mig, at jeg jo fortyndede "aljen" med det vand, der løb ned i grebningen, udt. "grøvningen".

Men vi skal tilbage til køkkenet: På vestvæggen stod det store komfur med adskillige kogehuller, på væggen et par kroge til komfurringene, foran til højre indfyringsdør og askeskuffe, til venstre bageovn.

Der er ikke i den tid, jeg kan huske, bagt rugbrød hjemme. Morbror havde jo mølle og bageri, først i Alsted og senere på Englerup. Men franskbrød, en slags kringle, kaldet kaffebrød, og småkager blev jævnlig bagt. Pokker ved hvordan man bar sig ad med at holde den rigtige temperatur med tørv, ris- og bøgebrænde.

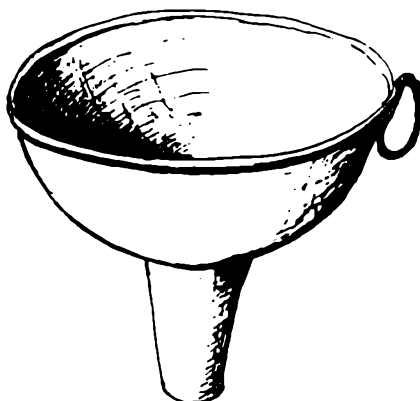

På køkkenets sydside dannede væggen et fir-kantet vindhak med bue over. Det var det gamle åbne ildsted, der nu var lukket for oven og ryddet i bunden. Her var nu anbragt en stor kombineret tørve- og brænde-kasse. Mellem den og komfuret stod en stor "høkurv" med risbrænde. Rundt om på væggene hang forskellige ældre køkkenredskaber af antagelige dimensioner: En stor kobbertragt - jeg har tegnet en skitse af den ovenfor - som nok har været anvendt ved ølbrygning, en stor messinggryde, der tydeligvis har hængt på en krog over det åbne ildsted. Mor brugte den i min barndom, når hun syltede agurker. Ved samme lejlighed anvendtes det store messing-dørslag. Sukkertangen har jeg allerede nævnt. På en hylde stod bl.a. en morter af støbejern. De blev især brugt under julebagningen. Mor købte som regel hele krydderier og knuste dem først i det øjeblik, de skulle bruges. Men vi skal videre "yd i brøgsed". Jeg skal her indskyde, at når jeg af og til føjer den sjællandske udtale til, er det ikke for at vrænge, men fordi disse talemåder ellers går tabt under den omsiggribende urbanisering.



STUEHUSETS VESTGAVL MED BRYGGERS- OG KØKKENAFDELINGEN. HER VAR OPGANG TIL LOFTET OG NEDGANG TIL KÆLDEREN. UNDER PULTERKAMMER, PIGEKAMMER OG SPISEKAMMER, SOM VAR HÆVET TO TRIN OP, VAR DER TO KÆLDERRUM MED KAMPESTENSVÆGGE, ØL- OG MÆLKEKÆLDER.

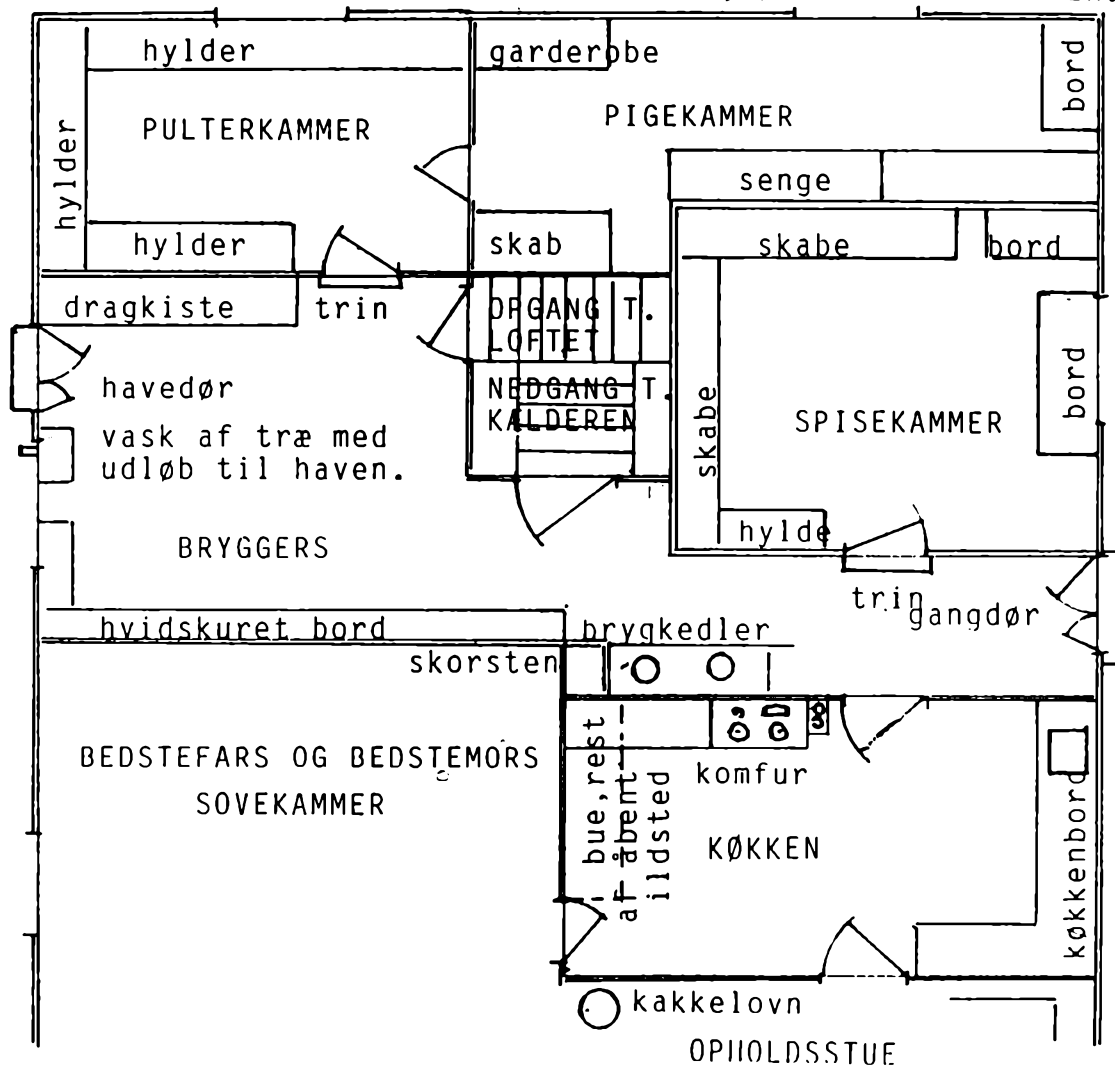

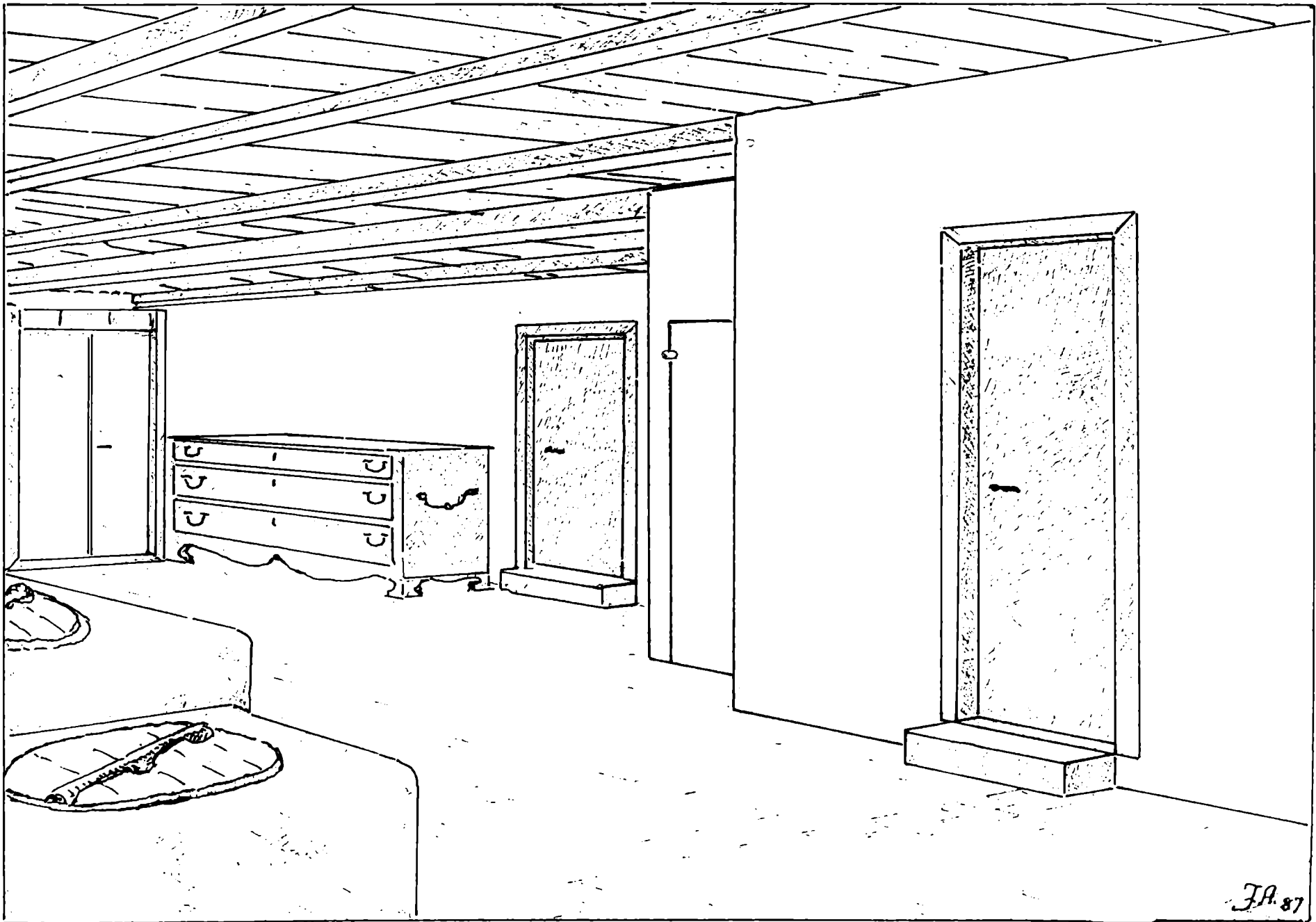

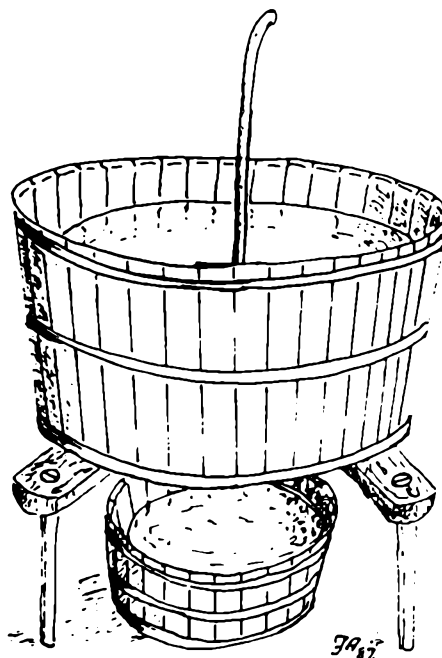

Fra køkkendøren kommer man først ud i en smal gang, ligesom resten af bryggerset belagt med kliniker, i dette tilfælde bare tynde, hårdtbrændte gule mursten. Til højre var indgangsdøren fra gården. På væggen ind mod køkkenet en solid knagerække til arbejdstøj, under denne plov- og træskostøvler. Til venstre for køkkendøren et større antal "træskoer".

Lige overfor køkkendøren var en dør til spisekammeret. Her gik man et trin op. Et vindue vendte ud mod den "vestne" længe. langs væggene var der hylder, to borde og et toetages skab, øverst forskellige slags spiritus, nederst brød og andet bagværk.

Til venstre for døren mellem bryggers og køkken, ved siden af træskoene fandtes to sammenbyggede gruekedler, her kaldet brygkedler. Den mindste kedel af støbejern og sikkert af nyere dato. Den brugtes mest til

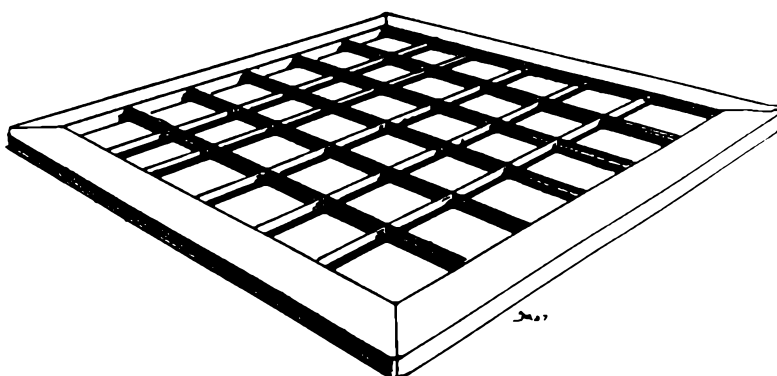

storvask. Den anden var en vældig kobberkedel. Når vi slagtede, blev der kogt blodpølser i den. Men farmor anvendte den, når hun bryggede. Her kogte hun urten, d.v.s. vand, malt og humle. Hun rørte i den med et årelignende redskab, der til hverdag sammen med de andre brygge-redskaber var placeret i kældernedgangen. Når urten var færdigkogt blev den øst op i gæringskarret (tegningen forrige side). Dertil brugte hun en strikke - en træspand, hvor den ene staver var forlænget og tildannet som håndtag. Gærkarret var anbragt højt på en særlig slags træben - den hed vistnok en karstol. I karret var der et lille hul lukket med en træprop, der var forlænget til en stok, som ragede ovenud af karret. Når man havde sat gæren til, anbragte man en ramme ovenpå karret. Den var forsynet med krydsende stave, der var meget fint sammen-skåret (ovenstående tegning) og skulle forhindre skummet i at flyde over. Jeg husker ikke, hvor lang tid gæringen tog; men på et vist tidspunkt satte farmor et havre-eg ned i karret som si og trak den lange pind op af hullet i bunden. Det nybryggede øl løb ned i en oval balje, hvorfra det østes op i i en række "fjerdinger", der senere blev opmagasineret i rullestuen, som lå i den "østne"

længes sydgavl. Det meste af dette øl blev brugt til hverdag; men nogle få tønder blev sat hen som "gammelt-øl". Det sidste fik en tilsætning af rom for at kunne holde sig.

Sidste gang, jeg så det anvendt, var i 1911, da vi byggede den ny staldlænge. Høsten havde det år drillet, og alle håndværkerne blev derfor en dag sat til at få rugen bjerget. Det kostede den sidste tønde gammeltøl. Virkningen udeblev da heller ikke. Det gav både højt humør og - en gevaldig tyndskide.

Dermed blev der sat et værdigt punktum for farmors virke som brygmester på Ny Lykkegård. Herefter overtog bryggeriet "Alliance" i Ringsted leverancen af det flydende. Det hed "Øl nr. 2". Andre steder brugte man nr.3, eller som man sagde nr.halv fire.

Det var ølmanden Sofus, der distribuerede det. Jeg husker ham som en lille gesvindt mand med cyklestyrs overskæg, et mægtigt humør og et blomstrende sprog, altid klar med en god historie.

En dag havde han set en lille hund blive kørt over. Det udtrykte han således:"Satans dejlig lille foxterrier - kraftedeme lige midt over!" Jeg tror sgu, han ligefrem havde tårer i øjnene.

Der var som regel ølpause, når Sofus ankom. Han havde et rigt udvalg; men af hensyn til firmaet, som han repræsenterede, blev det som regel "Alliances Lager", der blev drukket.

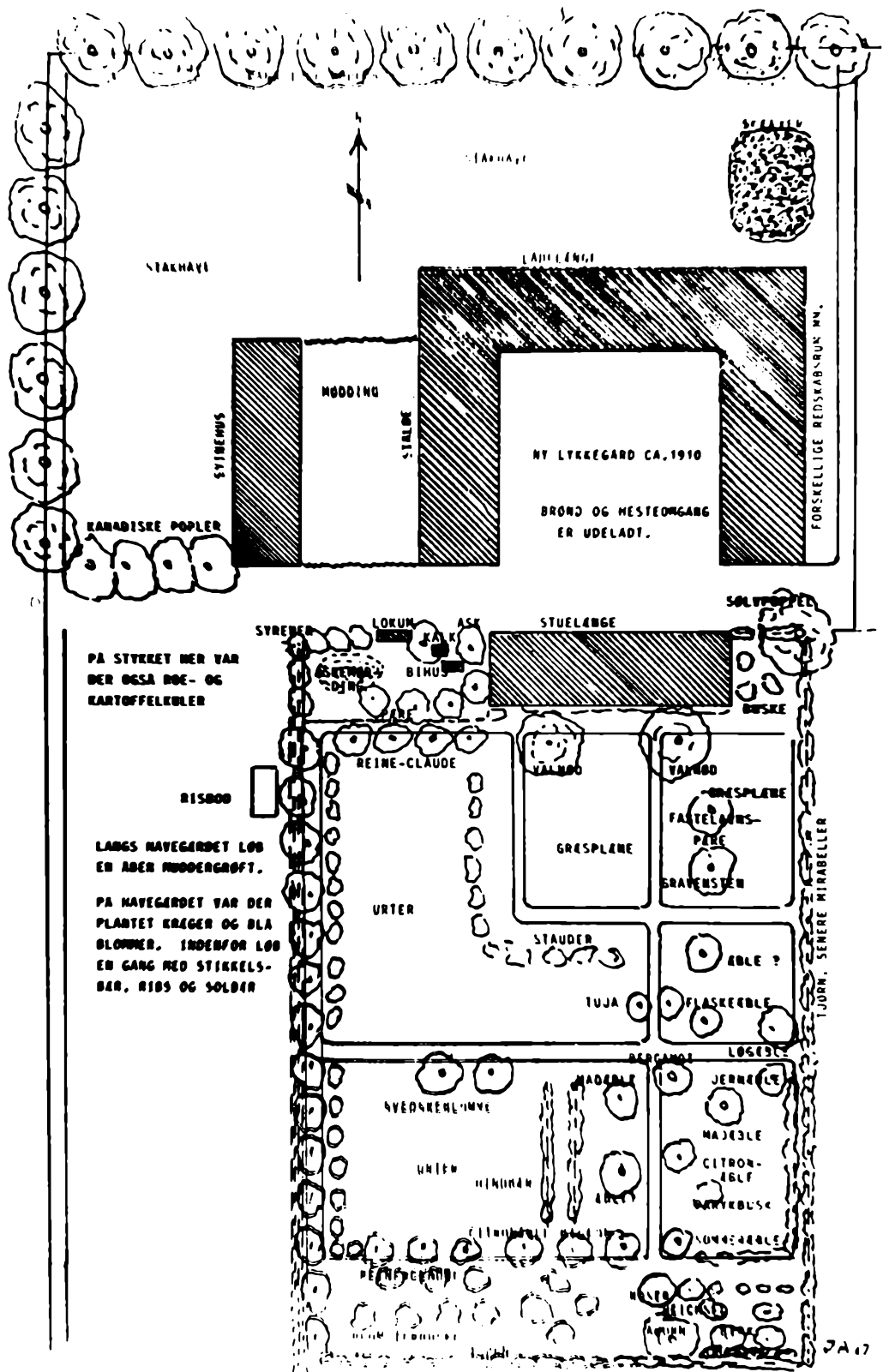

NY LYKKEGÅRD MED NÆRMESTE OMGIVELSER OMKRING 1910.

Som det fremgår af et ældre målebordsblad, var gårdens bygninger lagt ret tæt syd for skellet ind mod matrnr.25<sup>a</sup>-. Tilkørselen fra sognevejen mellem Sigersted og Englerup gik først sydefter over det sydøstligste hjørne af ovennævnte parcel, indtil den ramte Englerupskellet. Her drejede den vinkelret vestpå langs parcelskellet for atter at slå et par lignende knæk umiddelbart foran gården. En lille grøft løber i skellet. På gårdens østside er der langs med den plantet Kanadiske Popler, medens den fortsætter ubeplantet vestpå til gærdet mod Herredsfogedgårdens marker. Dette gærde var fra Sigersted By til et stykke forbi gården hist og her bevokset med stynede, "stevnede" stubbe og stammer af Pil.

Markens østgrænse mod Englerup Mølles jorder var et kraftigt, delvis stensat gærde, hist og her overvokset med Slåen. Det sydlige gærde var lavere og dannede grænse mod Theisners parceliststed og mod Trollegården.

Kort tid efter at Niels Andersen havde overtaget gården, kom en af farmors brødre, Kristian derud. Han havde umiddelbart forinden været på Vilvorde Havebrugsskole, og nu kløede fingrene på ham for at få noget fornuftigt ud af det stykke jord, der lå syd for stuehuset. Resultatet blev en - efter tidens forhold - ideel have med en mængde sjældne blomster, pryd- og frugtbuske sammen med en række af tidens bedste frugttræer. På den vedføjede tegning har jeg prøvet at rekonstruere haven, som jeg husker den. Desværre "forbedrede" en gartner fra Glumsø under den første Verdenskrig den, da alt skulle være anderledes, med det resultat at særlig en del af de sjældne prydplanter forsvandt. Men jeg prøver altså på at genskabe den gamle have på papiret:

Langs indkørselen, på øst- og sydsiden plan-  
tedes Rødtjørn, der dannede et ikke for voldsomt læ, og

samtidig hindrede løsgående kreaturer i at trænge ind. Her i tjørnehækken skar bedstemor (farmor) sine kroge til "tenens rappe vinge". I Jylland havde man små jernkroge på tenvingen, men på Sjælland var der i stedet en række huller, som man flyttede et par kroge i, og disse kroge skulle helst laves af små tjørnetvejer.

I hækkens nordøsthjørne stod en Sølvpoppel - i min drengetid et mægtigt træ - som altid fældede en mængde småkviste. Inderst ved østgavlen en samling prydbuske. Her var Deutschia, en med røde klokkeblomster og desuden Rynkeblad samt en busk med højrøde kviste. Navnet har jeg glemt, og ligeledes hvad det var, vi brugte dem til; men det var i hvert fald noget meget spændende. Umiddelbart syd for stuehuset to Valnøddetræer, der i min drengetid gav høkurve fulde af nødder, som tørredes på stuehusloftet. men man fik gule fingre, når man pilkede den grønne skal af, og det kunne ikke vaskes af.

Fra valnøddetræerne og nedefter var der græsplæner med udsparede blomsterbede til Funkier og Asters m.m. På den "østne" plæne stod desuden et træ med Fastelavnspærer. De var så hårde som sten, men holdbare, og brugtes sidst på vinteren i madlavningen.

Syd for dette fandt man havens fornemste æbletræ, en "Gravensten": Alle havens frugttræer var podede på vildstamme og altså af antagelige dimensioner, så man kunne klatre i dem.

Mellem de to græsplæner, der i parentes bemærket altid blev slået med le, et yderst betroet arbejde, løb en nord-sydgående gang, der begyndte ved havedøren og endte nederst i haven ved et lille rundt rosenbed, kantet med Edelweis. Også fra bryggersdøren førte en gang syd på. Ved enden af plænerne drejede den vinkelret mod øst og krydsede den førstnævnte.



Langs vest- og sydsiden af den var plantet stauder og bag dem frugtbuske. I den østligste del var det Solbær. Foran disse stod Venusvogn, Ridderspore og høje Liljer, brandgule. Derfor kaldtes de "Branguliljer". Men der var også hvide, og de kaldtes så "Hvide Branguliljer".

Syd for Liljer og Solbær var der atter æbletrær. To af dem husker jeg. Det ene var et syrligt Flasketæble, det andet et Løgæble, der virkelig mindede om et løg i eksteriøret.

Hvis vi nu vender tilbage til den lange nord-sydgående gang, vil man ud for det ovennævnte stykke finde et par høje Tujaer, en på hver side af gangen. De havde på visse årstider små røde hanblomster i grenspidserne og hårde runde kogleagtige frugter på størrelse med en ært. Øverst byggede ofte et Skovduepar. Følger man nu gangen lidt længere syd på, træffer man atter en tværgang, der går hele vejen tværs over haven. Længst mod vest stod syd for den to Svedskeblommetrær, under dem Rhabarber. Sydøst for, hvor den krydser N-S-længdegangen stod et meget højt Bergamot-pæretræ. De små, hårde pærer samledes og opbevarede på loftet sammen med Valnødderne. De var en lækkerbidsken i november og december.

Under Bergamotten groede forøvrigt en Mahonia, en Kristtjørn-lignende busk, der bar blå bær og blade, der blev broncefarvede i løbet af efteråret. I samme stykke voksede et Madæbletræ med store kantede frugter. Længst mod øst ud for Løgæbletræet desuden Jernæblerne, hårde, uden ret megen smag, men værdsat sidst på vinteren, særlig når de blev stegt på kakkelovnsringene. I samme stykke stod langs midtergangen Citronæble og Sommeræble, desuden en del zirbuske, bl.a. et "Paryktræ", som jeg ikke har set andre steder.

På vestsiden af midtergangen var der et andet madæbletræ, der gav kurvefulde af små runde, syrlige frugter, et andet, vi kaldte Bedstefaræbler; som havde en behagelig smag, var ret store, runde og let sammentrykte. Nederst i stykket kom to Pigeoner og endnu et Citronæble, længere mod vest et antal rodægte Reine-Clauder. I samme stykke stod der Hindbær og Jordbær.

Længst mod vest løb endnu en nord-sydgående gang langs havens vestside. På dens østside var der i hele dens længde plantet Ribs- og Stikkelsbærbuske. De sidste fik altid luden hældt over, når der havde været storvask. Det var for at dæmpe angrebet af Stikkelsbærdræber. Jeg tror også, at det hjalp.

På vestsiden af gangen ud mod havegården var et tæt læhegn, inderst Liguster, yderst nogle buskagtige Blømmetræer. Blå Blommer mod syd og Kræger i den nordlige del.

Haven begrænsedes mod nord af et trådhegn ud mod et område ved stuehusets vestgavl. Her stod tre Pæretræer, vistnok Herrepære. Vi kaldte dem nu "Lokumpærer"; fordi der i dette stykke også befandt sig familiens lokum, der var etableret med to rum, et for den mandlige del af besætningen og et for den kvindelige. I den sidste afdeling var desuden lavet en kasse med et børnevenligt hul. Afføringen opmagasineredes i rummet underneden og blev raget ud ca. hver 14. dag. Så det var altid en hjemlig duft, der modtog en når man åbnede døren, men en kølig fornøjelse var det en vinterdag med frost og sne.

Askemøddingen befandt sig som sagt bag lokummet. Her tømtes dagens aske ud, og det var ikke små mængder efter alt det risbrænde, bølgebrænde og torv, der anvendtes i komfur, brygkedel og kakkelovne. Andet affald fra husholdningen gik samme vej.

I området ved askemøddingen mellem lokummet og stuehuset var der også en stor dyng sand og en nedgravet muret kalkkule. På en gammel bindingsværksgård var der altid brug for at kunne lave en spand mortel eller spæk, som man sagde. Kalkkule, der ofte stod udækket, blev vi børn gjort meget bange for, og man kan godt få kuldegysninger ved at tænke på, hvad der kunne ske, hvis sådan en størrelse dumpede ned i den læskede kalk. Sanddyngen, kaldet "Gruset" var derimod alle tiders legeplads, som vi anvendte megen tid og fantasi på.

Her stod også et gammelt bi-hus, og jeg kan dunkelt huske nogle få bikuber samme sted. Bier var der ingen af. Man havde nemlig en meget håndfast måde at udvinde honningen på. Man brændte svovlblomme af ved flyvehullet og dræbte på den måde bierne. Så havde man ikke mere vrøvl med dem mens man fjernede tavlerne. Derefter skrællede man tavlerne og opvarmede dem, så honningen dryppede af. Det sidste kogtes af sammen med vand. Når vandet kølede af, samlede vokset i en stor kage, der gemtes til senere brug. Tilbage var en blanding af honning og vand, der sammen med forskellige urter gæredes til en sød alkoholisk drik, Mjød, som har været kendt her i Norden, længe før nogen tænkte på at skrive.

Jeg nævnede lige bi-huset. Det var også noget for sig selv. Det lignede et rigtigt lille hus på fire pæle. Der var malet vinduer og døre på det, og det kunne åbnes i begge sider med låger. Indvendig var der flere rum med rammer, som bierne formodedes at bygge tavler i; men som sagt, bier var der i den tid, jeg kan huske, ingen af. I en af de store maltkasser på loftet, som jeg senere skal omtale, fandt vi store skiver af sammensmeltet voks. Så engang må der jo have været bier i huset og kuberne.

Nærmest stuehusets gavl stod to store Aske-træer. De blev senere fældet. Jeg fik, mens jeg var i Engesvang, en planke, som stammede fra en af dem. Den blev til spanter i en lille sejlkajak, som jeg byggede og to gange sejlede fra Jylland til Sjælland.

På vestsiden af askemøddingen voksede der Syrener. De hedder "Syriner" på sjællandsk. Længere mod vest udenfor havegården gik en muddergrøft, der førte spildevand fra køkkenet og ajle fra møddingen ned over den vedvarende græsmark, der lå syd for haven. Min mor fortalte om en smertelig erfaring angående samme muddergrøft. Hun havde netop syet mig en meget flot dragt af hvidt Cheviot og iklædt mig samme for at tage mig med i byen til en præsentation.

Mens hun et øjeblik var optaget af noget andet, smuttede jeg ud og gik lige på hovedet i muddergrøften med mit fine hvide sæt, der pludselig ikke var hvidt mere.

Området vest for haven blev om efteråret brugt som "kulestykke". D.v.s. her lå kartoffel- og roekuler. På samme stykke samlede man grenene fra de store Popler, som man stævnede i vinterhalvåret. De tykkeste blev savet og flækket, kvistene hugget til risbrænde.

Et simpelt skur, bygget af rundholter og brædder tjente som lager- og tørreplads. Skurets tag dannede man ved at lægge nogle svære poppelgrene tværs over fra side til side og dyngede rughalm som en lille stak ovenpå. For at halmen ikke skulle blæse af, hængte man gamle jerntøjr ind over med brugte plovskær og lignende som vægte. De nødvendige redskaber: Save, økser og grebe gemte man samme sted.

Det var et mægtigt fremskridt, da vi fik de nye fabriksfremstillede, lette økser i stedet for de håndmedede.

Der er slået mange timer ihjel ude ved "risboden". Vi børn elskede at lege her. Af grenene lavede vi heste og spiltov. Hestene fremstillede vi af en kort gren, der blev hugget halvt igennem en tomme fra den ene ende, hvorefter man bøjede det korte stykke op i en ret vinkel. Det var vist en meget gammel model, som far lærte os. Det lignede nu ikke en hest ret meget, men fantasien ordnede resten. Spiltovene, som ligeledes blev lavet af grenstumper, kom virkeligheden betydelig nærmere.

Det eneste værktøj, vi brugte, var den lille lette "Rådvad-økse" på hukkeblokken. Det kunne godt se faretruende ud, når vi skulle have fremstillet de meget korte grenstumper; men i almindelighed gik det.

En skønne dag kostede det mig dog et hjørne af min langefinger. Mens blodet i takt med pulsslaget sprøjtede ud af langefingeren, samlede jeg stumpen op og løb ind til mor. Jeg har vel været seks år, vil jeg antage. Stor opstandelse. Far blev tilkaldt. Fingeren ned i et fad koldt vand, hvad der naturligvis ikke standse blødningen. Poul som stod bagved og hylede fik en på kassen så han kunne holde kæft. En ble blev lagt om hånden for at tage blodet. Den brune for fjedervognen, og så af Ringsted til.

Dr. Christoffersen hældte et eller andet i såret, som sved forfærdeligt. Stumpen kom i skraldebøtten. Den kunne han ikke bruge til noget, og på min forespørgsel, om jeg kunne komme til at spille violin med sådan en skrammereret finger, udtalte han sig positivt. Så kørte vi hjem igen. Et par dage efter skulle vi atter op at have synet skaden. Som den omhyggelige læge, han var, flåede han forbindningen af. Det gjorde ganske forbandet ondt, hvad jeg da også oplyste ham om. Nå skidt det kom sig jo efterhånden, men endnu - næsten 80 år efter er fingerspidsen stadig meget følsom for kulde.



VED RISBODEN EN DAG I FEBRUAR.

FA 87

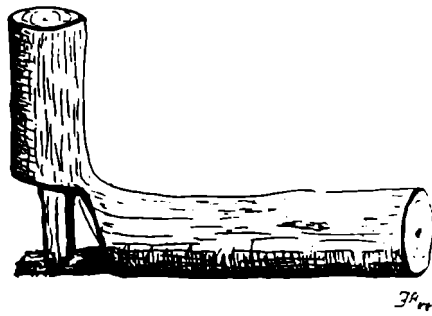

EN "HEST".

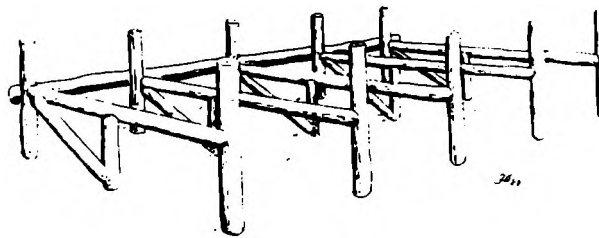

EN "HESTESTALD".

Nord for "kulestykket" og askemøddingen og altså vest for den vestne længe, staldlængen, var der en let forsænket, brolagt staldmødding.

Omkring 1905 blev der, vest for denne bygget et svinehus. Ind mod møddingen lagde man først et fortov, der hævede sig 1-1½ alen over møddingbunden. Derefter byggede man til vindueshøjde med mere eller mindre tilhuggede kampesten, der fugedes med en halvrund 1 tomme bred kalkmørtel-fuge. Det øverste af muren lagdes i røde mursten med smalle fuger.

Sådan byggede man i en vis periode. Bedstefars gård i Åderup havde udlænger af samme slags og ligeledes det sted, som farbror havde i Åsø.

Vinduerne var, efter tidens skik, lave og brede jernvinduer. Skillerummene, vil jeg tro, var også muret op og berappet med puds.

De enkelte rum, der løb i to rækker på begge sider af en midtergang, var brolagte og kunne åbnes ude efter med sidehængslede lemme, som anvendtes, når man skulle muge, eller der skulle byttes om på søer og orne. Smagrisene skiftede plads over midtergangen, hvortil der var adgang dels gennem små skydelemme, og dels ved at man simpelt hen løftede de brætter af, der vendte ind mod midtergangen.

Fra de enkelte rum var der afløb til en rende midt i gangen. Over denne lå et par brætter på langs. Engang imellem blev de løftet, så en lille Foxterrier, vi havde den gang, kunne smutte derned. Der var næsten altid rotter.

Såvidt jeg husker, var der ialt 10 rum. Det var, hvad man anvendte til både fedesvin og smågrise på den tid. Og så brugtes det sydvestlige rum som fårest.





8 STAKHAVEN SET FRA SYD.

FB 87

Nord og vest for gårdens udbygninger dannede et lavt gærde beplantet med Popler rammen om "Stakhaven". Da laden var ret lille i forhold til gårdens tilliggende, blev det meste af avlen sat i stak, indtil man i løbet af vinteren flyttede det ind og tærskede det, "task ded". Det var Kristen Nielsens job at sætte stak, og han var en sand kunstner til det. De blev fra bunden sat i et kvadrat, der efterhånden blev større og større opefter, således at hvert lag ragede lidt ud over det underliggende. Til sidst spidsede stakken til i en pyramide, der blev dækket med halm fra forrige års tærskning. Over det hele hængtes lange snoede halmbånd, der tyngedes ned af mursten, som man bandt i enden på dem. På den måde var kornet beskyttet mod efterårets og vinterens slud og regn.

Det kunne jo ikke undgås, at disse stakke blev hjemsted for en vrimmel af mus, der om efteråret søgte ind fra de afhøstede marker. Særlig havrestakkene var hjem søgte. Det gav anledning til en hel del morskab, når kræet søgte op i buksebenene på både karle og piger under indflytningen af sådan en stak.

Det skete dog undertiden, at Lækatten, Hermlin, havde været der. Så var der ikke mange levende mus tilbage. Man fandt deres indtørrede lig rundt mellem negene.

De to "væseler", Lækatten og Bruden, havde bo i de store stenbunker, der lå i den østligste ende af Stakhaven. Lækatten så man kun i glimt, når den kom smuttende langs gærdet. Bruden derimod stak undertiden hovedet og det meste af forkroppen frem fra et hul mellem stenene og lod sig iagttage. Begge var absolut fredede ligesom den farvestrålende Stillids, der rugede i Poplerne.

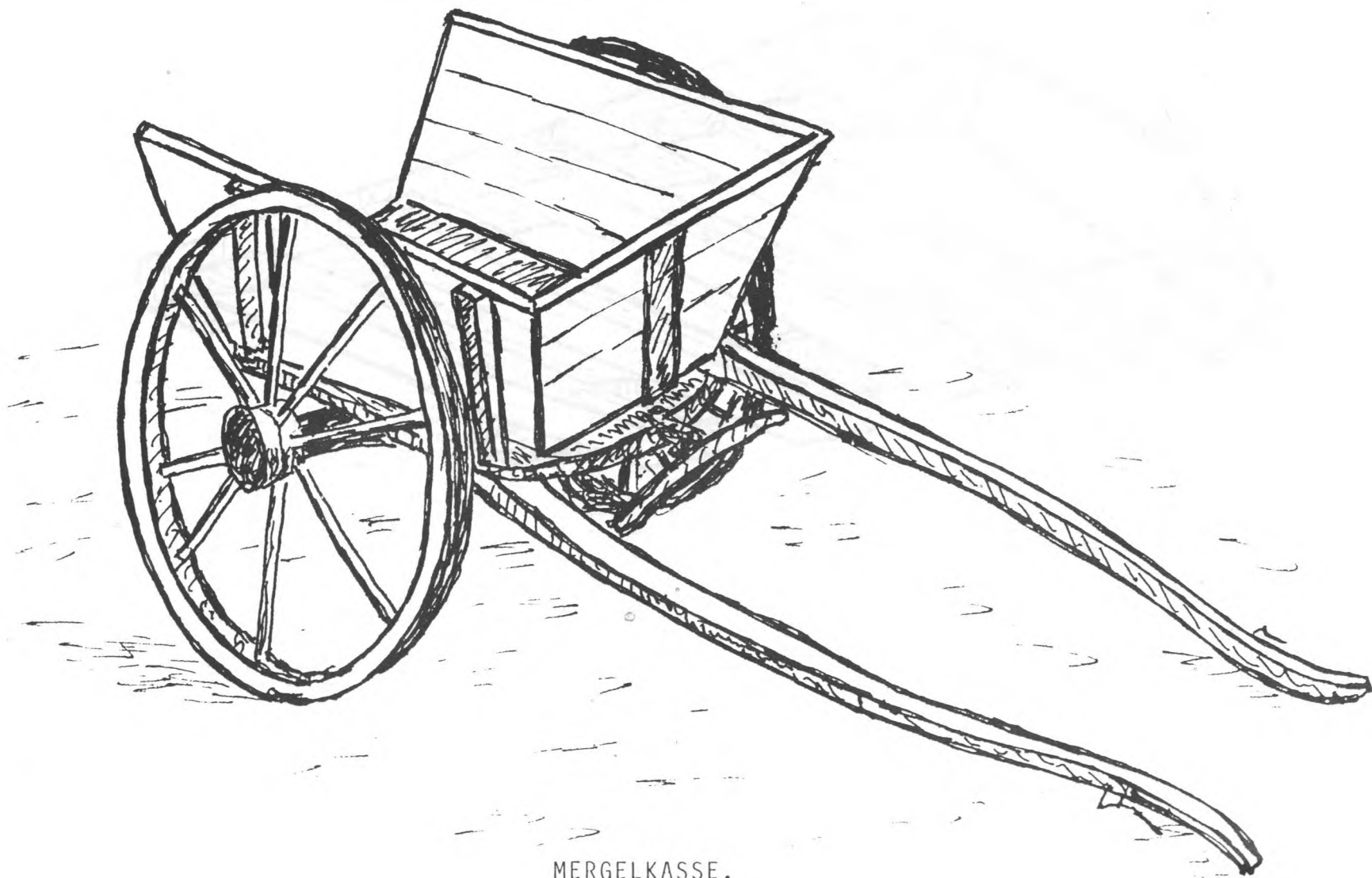

MERGELKASSE.

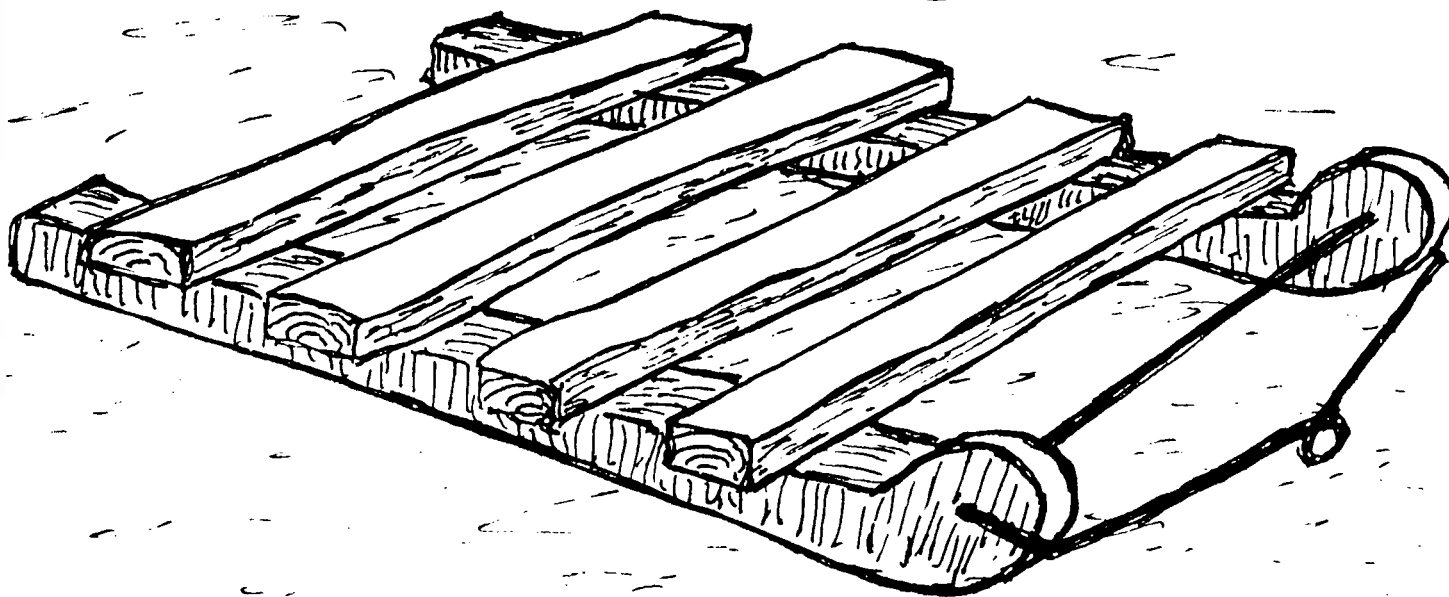

FA 87.

SLUFFE.

I Stakhavens østlige del var der foruden kornstakkene også plåds til at stable en del af den tørskede halm op. Det blev til nogle mægtige, knap så formfuldendte stakke, som man kunne lave huler i.

Her opbevarede også "langhalsbråderne" (udtales med hårdt d). Der byggedes op på et bjælkeunderlag og dannedes langagtige, lave stakke. De stod der undertiden i flere år og anvendtes kun, når der skulle repareres tag. Det kunne man ikke selv, men skulle have fat i tækkemanden, "Pæ Olen", der i de par dage, det stod på, var gårdens suveræne hersker.

Tæt ved de tidligere omtalte stenbunker stod et tohjulet køretøj, kaldet "Mergelkassen". bl.a. anvendt til transport af mellemstore sten. Til de helt store brugte man "Sluffen"; en slags kluntet slæde, der ligeledes stod her.

Nogle af de sten, der gravedes op var virkelig store, så store og hårde, at man ikke kunne slå dem i stykker. Så måtte vi have fat i "Han Sla.usen", der kom og "skod" dem, de første år med krudt, som der skulle bores for, senere med Aerolith, som man bare kunne lægge oven på stenen med en klat ler over, og så "Kvinder og børn i sikkerhed"! Det gav i hvert fald nogle gevaldige knald, og - stenen gav sig da for det meste også. Det med at slå sten var et vinterarbejde som karlene sjældent blev sat til. "Han sla.usen" og Rasmus Hansen kom undertiden og "tog et bed". Der var altid rigeligt af store marksten. Skærverne brugte man på tilkørselsvejen, samt senere når der skulle støbes gulv eller sokkel; for just i min drengetid vandt cementen indpas i byggeriet.



Farbror Anders



Far

Dog hører alt dette til min barndom; forud for dette gik der jo en del år, fra 1872 - 1910. Farfar til daelig kan det bedstefar drev gården til århundredskiftet. De to hvalpe blev - såvidt jeg har forstået - kørt temmelig stramt. De gik i skole i den samme skole, som jeg senere kom til at gå i, og de har gået hos lærer Brandt, som jeg også nåede at opleve, inden han tog sin afsked.

På et vist tidspunkt aftjente de deres værnepligt, farbror som trænkonsabel og far som infanterist. Far lå på sølvgades kaserne ved 13. bataljon og blev senere sendt som underkorporal. Hans fætter Lars Hansen læste på det tidspunkt i København. De fik af og til et spil skæk.

Dette foregik i slutningen af firserne og begyndelsen af halvfemserne. På et vist tidspunkt efter militærtjenesten var far Karl hos en af farmors brødre, der hed Jacob Hansen, og som havde en gård i Åderup muligvis hans fødegård, der lå lige uden for Næstved By. Jacob Hansen omtaler jeg senere.



Farbror var imidlertid blevet gift med Boline, datter af Kristen "Pæsen", Bringstrup, søster til H.P. Christensen, som jeg nok senere skal omtale. Hun var just ingen humørbombe i den tid, jeg har kendt hende; men jeg indrømmer gerne, at jeg ikke har noget særligt indtryk af hende.

Den 25. april 1900 blev far gift med en datter af Peter Hansen, Eskedal.



Anna Louise Mary Hansen, født d. 25. august 1877. Det var vistnok, hvad man kalder et godt parti. Hendes broder Vilhelm var et par år før blevet gift med Johanne Olsen fra Alsted. Hun var datter af en kreaturhandler Peder Olsen gift med Lucie (f.Christiansen); men da Johanne havde lært husholdning i København og tjent i her-skabshuse der, var det nok noget "fint skidt", som Trine og Peter Hansen absolut ikke ville have noget med at gøre. Vilhelm blev derfor nægtet enhver hjælp hjemmefra; men Peder Olsen hjalp dem til at købe Alsted Mølle.





Tante Hanne med forældrene  
Peter Olsen og Lucie.



Morbror Vilhelm kaldet Mølleren.  
Begge billeder fra sidst i halv-  
femserne.

Jeg har ikke indtryk af, at mor har fået nogen kontant medgift. Derimod ved jeg, at hun fik en rød Frederiksborghoppe den, som vi gerne kaldte "den gamle røde". Hun blev senere stammomder til en række flotte Frederiksborg-hestene, der tog ærespræmier på lokal- og fællesskuerne - og som engang fik guldmedalje på det store skue på Bellahøj. I det hele taget stod en stor del af min barndom i hestenes tegn. Jeg tror ikke, at far var nogen fremragende landmand; men hesteavl havde han i hvert fald en vis flair for.

Ved fars og mors giftermål fik bedstefar og bedstemor deres egne stuer i sydsiden af stuehuset - nærmest ud mod bryggerset, og far og mor fik soveværelse øst for entreen i nordsiden som angivet på planen over gårdens bygninger.

Jeg har en svag erindring om min farfar, som jeg syntes var en meget smuk mand og meget mild, (hvad han for resten i virkeligheden vist slet ikke var). Jeg kan i hvert fald mindes, at de billeder, vi havde af ham, forekom mig utroligt grimme i forhold til, hvordan han virkelig så ud. Han var meget tunghør. Jeg kan endnu tydeligt huske, hvordan han kom gående med sin stok ned ad markvejen, og jeg kom løbende bagefter. Da jeg nåede ham, stak jeg min hånd ind i hans, og det gav et vældigt sæt i ham, fordi han ikke havde hørt mig komme.

Et andet billede står ligeledes klart i min bevidsthed. Jeg var fire år. Farfar var død. Hans hvide kiste stod oppe i havestuen. (Vi sagde altid oppe om sovekammer, havestue og øverste-stuen). Der kom en hel del mennesker, som var meget stille. Jeg blev sendt ud til Marie, vor tjenestepige, som jeg forøvrigt elskede. Så begyndte de at synge. Nu kendte jeg "Sov sødt barnlille", som Bedstemor altid sang for os, når vi var kommet i seng: men det var ikke den. Jeg syntes, den lig-

nede en som Marie undertiden sang: "Kald mig kun den glade enke!", og jeg spurgte derfor Marie, om det var den. Men det var det ikke. Nå, jeg var jo også kun fire år, og Verden var meget stor, så der var en del, jeg ikke forstod. Det er der for resten stadig.

Før dette tidspunkt var der forøvrigt sket en anden begivenhed, som vendte op og ned på min tilværelse. Jeg var blevet broder!

Han blev født et trekvart år efter mig, Man sagde for resten altid "syv fjerding år efter" Den 19. december 1904. Han havde "engelsk syge", og så var der nok også noget med "kirtler", så ham blev der naturligvis pylret ekstra om. Han lå med vat på brystet og blev gnedet med en slags olie, der lugtede meget stærkt. En gang fosfor-levertran, som grisene fik for "stivsyge" ville jo nok have hjulpet, men det var der kun dyrlægerne, der på det tidspunkt havde fundet ud af.

Med al denne pylren om den lille blev der naturligvis mindre tid til mig, og det var jo nok årsagen til, at jeg hængte om Marie. Men en skønne dag skulle Marie giftes og forsvandt ud af min verden. Jeg var utrøstelig.

Nå, som en sygeplejerske, kaldet "Damsen" gift med en af mine nære venner udtrykte det: Tidens tand, som læger alle sår, lader nok gro mos over dette.

Og dog, et eller andet sted er der vist nok stadig en lille plet, hvor der står Marie.



Min barnepige Marie, 1907.



Jørgen 1903 eller -04



Jørgen og Poul omkr. 1908.



Mormor Trine i Alsted ca.1913.

Morfar Peter Hansen i Morten Fischers have i Nyborg omkr. 1900. Ovennævnte Fischer var søn af lærer Fischer, Sigersted og lokomotivfører, boende i Nyborg. Nær ven af Peter Hansen.



I 1901 solgte Peter Hansen Eskedal til Hans Hansen og byggede et rødstens hus overfor Sigersted Teglværk. Det havde to stuer, køkken og soveværelse i stueetagen. På nordsiden var der vinkelret på forhuset ved den vestlige ende bygget et hvidkalket bryggers, vaskerhus og vistnok lokum. Ved østenden en fritliggende udlænge, der indeholdt bl.a. vognport til ponyvognen, hestestald med foderlo til den sorte kørehest og desuden et rum til forskellige effekter. Han var stadig, såvidt jeg ved, bestyrelsesmedlem i Banken for Ringsted og Omegn, som han havde været med til at starte. Derfor havde han af og til ærinde i Ringsted, og undertiden gjorde han sig vel også ærinde derind, indtil en hjerneblødning delvis lammede ham. Han døde 1912. Mormor solgte huset og flyttede til Alsted, hvor hun lejede sig ind i et hus ikke ret langt fra Alsted Mølle. Såvidt jeg kan se af nogle gamle opmålingspapirer, fik far på det tidspunkt overdraget "Mosen", et stykke agerjord, som morfar ejede tæt ved Slaglille skel i den såkaldte "Frøsmose".



Ovenstående billede er taget en forårsdag udenfor bryggersdøren ud mod haven. Det må være i 1910. I 1911 var mor på denne årstid højgravid med Niels. Personerne er fra venstre: I forreste række Poul, Farmor og Jørgen. I anden række: Far, Mor, Anna Samson, Forkarlen Valdemar og Marie kaldet "Vævers". Anna og Marie var tjenestepiger. Anna var svensker. Marie var på et vist tidspunkt kommet for nær til en mejerist, der hed "Larsen" og fik en lille pige, der blev kaldt Valborg. Hun blev indtil videre sat i pleje hos Maries moder, og Marie optog sit tidligere arbejde som pige på Lykkegård. Året efter blev hun gift med Valdemar. Han blev husmand eller fodermester - jeg husker det ikke - hos Quistgård, som jeg senere skal omtale. Anna blev gift med Jens Kristensens søn fra Langemose. Han var rød post i Ringsted og ejede desuden en lille forretning på St. Hansgade, der hed Halvtredsøresbazaren. Her traf vi drenge senere Anna, når vi kom til byen. Som man ser, havde familiens mandlige medlemmer alle spidsnæsede træsko på. Det var "in" dengang.



Hans Mikkelsens gård i Åderup, vel i 19. årh's slutning. Stuehuset lå der endnu, da jeg var dreng. Marken var tage ind til dyrskueplads og ridebane.



Gårdmand Hans Mikkelsen af Åderup, farmors far.





Kirstine og Jacob Hansen af Åderup, vel ca. 1870.



Kristian Hansen af Åderup, som Jacob søn af H.M.

Omkring ved denne tid foretog Poul og jeg vor første længere rejse - med dagvogn til Næstved. Det skete nogle gange i årene derefter. Men før jeg går over til at omtale dette, er det nødvendigt at gøre rede for den del af familien, der har forbindelse med farmor og farfar.

Et papir, der lå hos Kirstine Larsen, Ringsted, og som jeg engang omkring 1920 har afskrevet, fremgår slægtskabsforholdene mellem Hans Mikkelsens forfædre, børn og børnebørn. En afskrift af dette vil blive tilføjet som kildekrift bag i bogen.

Jeg ved godt, at dette giver et vist afbræk i den fortløbende beretning, men det er - ligesom den efterfølgende gennemgang af Sigersteds indvånere - nødvendig<sup>o</sup> som baggrund for min histories videre forløb.

Foreløbig går vi ikke længere tilbage end til Hans Mikkelsen, gårdmand i Åderup, født 1805, gift med Kirsten, som jeg indtil videre ikke ved mere om. Han døde i 1888 efter at have avlet en børneflokk i følgende rækkefølge:

Jacob Hansen, født d. 6. januar 1842, gift med Kirstine Andersdatter af Lillenæstved. Hendes fader var gårdmand Anders Hansen. Jacob døde d. 1. maj 1911. På det tidspunkt var jeg altså 8 år, og jeg husker ham som en meget gammel mand. Han var med i krigen 1864 og jeg erindrer stadig meget klart, at han fortalte mig om episoden, da han blev såret. Han lå med sin deling, eller hvad det nu hed dengang, i en fremskudt stilling. Tyskerne befandt sig foran dem, et stykke borte. Danskerne var gået i dækning bag et gærde. På et tidspunkt ville Jacob kigge op over gærdet for at observere. I det samme blev han ramt af en kugle, der smadrede hans venstre skulder. Han mente selv, at han havde været heldig. Dækningen var nemlig ikke bedre, end at kuglen ellers ville have

truffet ham i hovedet. Umiddelbart efter blev han samlet op af tyskerne og kom på lazarettet i Rendsborg. De må nu have kludret noget med det, for armen blev i hvert fald ikke til at bruge mere. Da krigen var forbi, kom han hjem, blev gift og overtog antagelig sin fødegård. Far tjente som omtalt hos ham og beskrev ham som en yderst pertentlig mand. Da jeg besøgte ham, var hans kone død. Han havde afhændet gården og boede i et lille rødt hus inde i Næstved. Hans søster, hende vi kaldte "Moster Marie", holdt hus for ham. Såvidt jeg har forstået var han på det tidspunkt ansat som en slags portner på Maglemølle Papirfabrik i Næstved. Jeg oplevede, at han kom hjem med noget meget fint silkepapir, som man kunne tegne på, og som man minsandten også brugte til at tørre enden på. Meget fornemt! Det brugte man jo ellers dengang gamle aviser og telefonbøger til.

Desuden fandtes der i huset et bogskab - fantastisk. Særlig en bog gjorde indtryk på mig. Det var en meget tyk bog, "NATURENS VIDUNDERE". Jeg kan endnu se GOLIATBILLEN for mig. Jeg tegnede den. Den var seks tommer lang og fyldte en hel side.. Jo, det var den store verden dengang. Og så var der jo "Moster Marie". Hun var i sig selv en oplevelse. En dag havde hun sendt Poul og mig i biografen. Ja, hun fulgte os selv derhen og betalte billetten. 25 øre for hver. Vi skulle selv komme hjem, når filmen var forbi. Aldrig havde vi oplevet noget lignende. Det var en indianerfilm, og høvdingen brændte vistnok op tilsidst. Vi forstod vistnok ikke så pokkers meget af det hele; men spændende var det i hvert fald. Så snart filmen var forbi, begyndte den forfra igen. Hvor var det spændende. Moster Marie kunne jo ikke begribe, hvor de to tovlige unger blev af, og til sidst måtte hun da ud og lede efter os. Hun fandt os endelig

i biografen, hvor direktøren udpegede os, et par bondedrenge, der ikke kunne sanse at gå når forestillingen var forbi. Men vi havde fået vort livs oplevelse.

Den eneste offentlige transportmulighed, der fandtes mellem Ringsted og Næstved dengang, var dagvognen, en gul lukket vogn med to heste for. Ved den ovenfor omtalte lejlighed kørte far for Poul og mig til Vettterslev, hvor vi blev stoppet ind i vognen. Såvidt jeg husker var der kun en eller to passagerer foruden os. Den eneste udsigt var gennem bagruden i døren. Efter en rystetur på et par timer nåede vi da Næstved, hvor Moster Marie tog imod os..... Men vi skal videre med Hans Mikkelsens børn.

Jens Hansen. Hans fødsels- og dødsår kender jeg ikke; men han blev gift med Ellen Larsen og fik en gård ved Kobberbanken, eller Kobberbakken ca 1 km. syd for Åderup by. De havde en stor børneflokk, som jeg senere vender tilbage til. I familien omtaltes de altid som "dem fra Kobberbanken".

Ane Kirstine Hansdatter, født d. 19. november 1844 og død d. 31. december 1919 var min farmor, gift d. 12. juli 1866 med gårdmand Niels Ditmar Andersen af Åderup. Jeg har kun en gang set gården. Der var grundmuret rødstens stuehus og kampestens udlænger. Mere om hende andetsteds.

Mette Marie. Hendes data er mig ikke bekendt. Hun blev aldrig gift. Nogen skønhedsåbenbaring var hun vel ikke; men hun var et dejligt menneske. Når man traf hende, var hun altid i et vældigt humør og hjælpsom ud over alle grænser.

Kristian Hansen var den yngste af flokken, bogligt interesseret, bl.a. i Astronomi. På et tidspunkt var han på Vilvorde havebrugsskole. Det var da også ham,



Kirstine, datter af Kirstine og Jacob Hansen.  
Hun kaldtes altid i familien; Kirstine fra Fakse.



Hendes børn: Jutta og Børge på det venstre billede  
og Karen og Jutta på det højre.

der anlagde haven ved gården i Sigersted. Han døde ret ung, vistnok af tuberkulose. Han blev aldrig gift.

Nu kommer vi til næste generation.

Jacob Hansen og Kirstine havde tre børn:

Kirstine Hansen, født d. 10.januar 1877, gift med Carl M.Larsen i Fakse. Jeg husker Jutta som den ældste. Så fulgte Børge, der døde ret ung og tilsidst Karen. De to piger lever endnu. Jeg har hørt, at de skal bo i Kastrup. De har kun nogle få gange besøgt os i Sigersted. Afstandene var jo ret uoverkommelige dengang.

Anders Hansen født d. 2.august 1878, gift med Bertha Carlsen fra Ringsted. Hun havde en broder, der var farvehandler ved Lilletorv i Ringsted. Anders havde en skind- og produkthandel på Østergade i Næstved. Der var fire børn: Arvid, Gerda, Folmer og Henning. Arvid var den af børnene, der stod mig nærmest. Vi var og var begge to helt skøre med mekanik. Hans tegninger af Storm p.-agtige indretninger husker jeg stadig. Vi var nu ikke lige heldige med vore eksperimenter. Engang, da jeg var på besøg dernede, havde jeg fået så mange penge med, at jeg formedelst 50 øre havde købt en lille "öpretstående" dampmaskine. Gennem skorstenen kunne man hælde vand på kedlen, hvorefter man satte en korkprop i. Det gjorde vi så og fyrede op med sprit. Det gik fint første gang, og maskinen snurrede på livet løs. Vi måtte prøve igen, og denne gang fik spritbrænderen lidt ekstra væge, så bæstet kunne få endnu mere fart på. Damptrykket steg, og pludselig røg proppen af "skorstenen", en stråle af damp og vand gik lodret til vejrs og ramte Berthas nygipsede køkkenloft. Det blev vi ikke særlig populære af

Senere skiltes vore veje. Arvid kom i mekanikerlære, jeg på kostskole. Senere blev han flymekaniker, "indflyver" ved de tyske Klemm-fabrikker, ejer



Anders Hansen og Bertha med sønnen Arvid.



Anders's og Berthas børn . Fra venstre: Arvid, Henning, Gerda og Folmer.

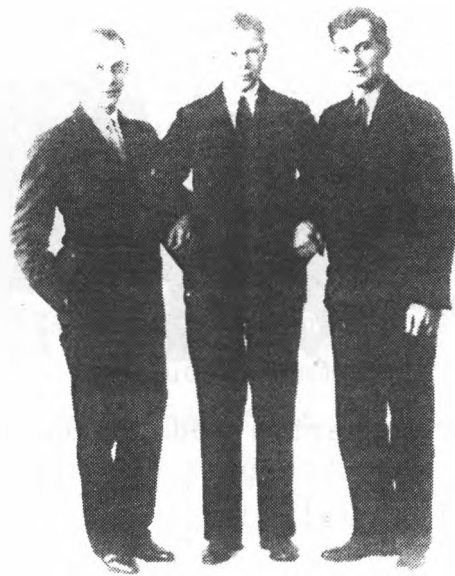

Arvid, Folmer og Henning ca 1925.



Arvid i Klemm-Daimleren, antagelig ca 1930.



af først en, siden to åbne Klemm-Daimler-maskiner, kunst-flyver, flyvelærer og sidst luftfartsinspektør. Mens han endnu var flyvelærer, havde jeg lejlighed til at få nogle få flyvetimer hos ham som supplement til min svæve-flyvning. Men det er en anden historie.

Gerda husker jeg som en lidt opløben pige. Hun var nogle år i Frankrig og havde vistnok noget med skindbranchen at gøre, både forretningsmæssig og mere privat. Dog om dette er jeg ikke særlig godt informeret.

Folmer var en kraftig dreng, fregnet og rødhåret. Han blev vist fiskehandler

Henning var mere spinkel og er, såvidt jeg ved, musiker i Næstved.

Hans Hansen var Jacobs yngste søn. I sine yngre dage var han dragon i Næstved. Det prægede ham resten af livet. Jeg kom ret tæt på familien, idet jeg var forkarl hos ham fra november 1921 til november 1922. Han var præstegårds-forpagter i Krummerup ved Fuglebjerg, gift med Karen Jørgensen, en gårdmandsdatter fra egnen. Begge tilhørte den grundtvigske frimenighed i Høve med Niels Dahl som præst. Præsten i Krummerup var indremissionsk, såvidt jeg husker hed han Brummerstedt. Det kunne jo godt have slået gnister; men tilsyneladende gik det ret gnidningsløst.

Gården blev - efter den tids forhold - drevet meget intensivt og med en mønster-kvægbesætning. Vi havde fem heste, to store Belgiere, et par sorte Remonter, vel nærmest Irlændere, og en langbenet, nervøs Hannoveraner. Hele ejendommen var, såvidt jeg husker, kun på ca. 40 td.ld., men vi var et ret stort folkehold: To piger, forkarl, andenkarl og dreng, og vi havde nok at bestille. Køerne passede Hans selv. D.v.s. pigerne måtte hjælpe til med malkningen. Der var pinlig orden ude



Hans Hansen som dragon i Næstved ca.1900



Ungdomsbillede af Karen og Hans Hansen.



Amatørfotografier fra Krummerup, sommeren 1922: Fra venstre, Karen, Erik og en af pigerne, i midten, Hans og Erik; til højre, Astrid med en kattekilling.

og inde. Hestene f.eks. stod på måtter af langhalm, og kanten af disse skulle bankes op med en skovl, så den dannede en lige linie langs grebningen. Hestene blev jævnlig vasket med soda-vand, ligeledes seletøjet. Jeg nævner det bare som eksempel. Græsplænerne skulle slås med le, således at man ikke kunne se de enkelte skår. En gammel fyr nede fra fattighuset lærte mig, hvordan man strøg en le, så den kunne skære tilstrækkeligt til det stykke arbejde. Hans og Karen havde to børn.

Astrid, som gik på Hindholm Realskole og til klaverspil. Hun var en yndig pige, og vi var lidt småforelskede i hinanden. Hun blev senere gift med en gårdmand fra deres omgangskreds og døde nogle få år efter.

Erik var kun en tre-fire år, da jeg var i Krummerup. Han er senere blevet Vejinspektør i Slagelse, så han må vel have fået en ingeniør- eller landinspektør-uddannelse. Jeg har nylig haft forbindelse med ham. Han er ved at gå på pension. Han blev gift med Ebba i 46. Hun er vist ikke rask. De har en datter Kirsten, der blev gift med Sten i 1980.

Men vi skal i lag med børneflokkene fra Kobberbanken;

Jens Hansen og Ellen havde otte børn, der levede, mens jeg kan huske. Rækkefølgen er jeg absolut ikke sikker på; men Lars var i hvert fald den ældste.

Inden jeg går videre må jeg lige bemærke: I min drengetid havde en Kirstine Larsen en broderiforretning på St. Hansgade i Ringsted. Jens Hansens og Ellens børn, som jo på den tid var voksne, holdt meget til der, og jeg mener, at de kaldte hende moster. Jeg har på fornemmelsen, at Ellen er død i en ret tidlig

alder fra denne flok, og så er hendes søster trådt til og taget sig af dem. Men tilbage til børnene.

Lars var som sagt den ældste. Han studerede medicin på det tidspunkt, da min far var soldat i København, d.v.s. lige først i halvfemserne. Han blev gift med en sygeplejerske. Fornavnet husker jeg ikke, men hendes efternavn var Lindhardt. I begyndelsen af 1900-tallet kom han til Silkeborg som praktiserende læge, og her var han til sin død i 1946. Vi havde ham som familielæge både i Engesvang og i Silkeborg. Bil har han aldrig haft. Han cyklede for det meste rundt til patienterne i den nærmeste omegn, og havde en aftale med en chauffør, når han skulle langt ud på landet. Et par uger før han døde, kom han cyklende op ad Sygehusbakken uden overtøj i flere graders frost. Han var i det hele taget en sportsmand. Han var den første i Danmark, der scorede "century" i Kriket. Det stod der stadig blæst om. Og sommeren før han døde, tævede han sammen med en ligeså gammel lærer Lars Knudsen Herning Tennisclub i double. Hans store lidenskab var Skak, som han dyrkede både i Skakklubben og pr. korrespondance, havde da også nær fået lavet en habil skakspiller af mig, som han introducerede i Skakklubben, der for størstedelen ellers bestod af byens læger. Et af de mange sølvbægere, som han vandt i turneringer, står stadig i min reol.

Skakbrættet stod altid fremme i hans konsultationsværelse, hvor han mest opholdt sig, også når der ikke var patienter. Ofte kiggede jeg op til ham, når jeg gik fra skole. Her sad han og prøvede træk fra sine korrespondancepartier - med den lange pibe tændt. Tågen lå ofte tæt i værelset. Kom der så patienter, blev jeg lempepet ud, og Lars viftede - lidt symbolsk - tobaksskyerne væk. Han var naturligvis idrætslæge. Boksere, svømmere og andre konkurrence-folk måtte jævnlig stille hos ham

før stævner. Men ellers var det i de år, jeg kendte ham mest ældre folk, der søgte ham. Han var ikke slem til at ordinere medicin. "Varme omslag og så i seng", var en af hans stående replikker.

Det skete, at han uforvarende kom til at skræmme folk. Jeg husker således engang, at en ældre kone af vores bekendtskabskreds, Maren Søndergård, havde fået et fiskeben til at sidde fast i halsen. Da alt andet ikke hjalp, måtte hun til sidst op til Lars. Det skal lige bemærkes, at Lars stammede lidt og var tilbøjelig til at gå og snakke en smule med sig selv. Mens Maren nu sidder lidt nervøs og venter på indgrebet, står Lars med ryggen til og roder med nogle flasker, vel sagtens for at finde et passende lokal-bedøvelsesmiddel. Og så er det, at han mumler for sig selv: "Ne-ne-ne-nej, de-de-de-det gå-går sgu ikke. Så- så slår jeg hende fafaneme i hjel." Der er vel ikke noget at sige til, at Maren blev lidt chokeret. Nå enden blev naturligvis, at sagen klaredes til begges tilfredshed.

I sine unge dage havde Lars spillet på Akademisk Boldklubs første hold. Og nu lå det sådan, at hotelejer Madsen, Dania havde spillet for KB. Når disse klubber skulle dyste, væddede de to gjæve gutter en 25-øre. Madsen betalte prompte, hvis KB tabte. Hvis det modsatte var tilfældet, var 25-øren næsten ikke til at vriste fra Lars.

Sine gymnasieår havde Lars tilbragt på Herlufsholm, der jo ikke lå langt fra hans barndomshjem. En af hans gymnasie- og senere studiekammerater var læge Rådal fra Gern, som jeg for øvrigt også lærte at sætte pris på. En herlig gammel bulderbasse med et stort Hvalrosskæg. I hans og Louises hjem har jeg tilbragt adskillige hyggelige timer. Hans søn Erik Rådal blev en af ...

mine nære venner. Nu er de begge borte. Erik fik mening-  
gitis. Dr. Rådal var ligesom Lars en dygtig skakspiller.  
Disse to gamle svende mødtes af og til på Håndværkerfor-  
eningen, hvor omtalte hotelejer Madsen i mange år var  
vært. Her fik de serveret et skakspil, en sifon og en  
flaske Whisky. Man hørte kun enkelte bemærkninger som:  
"Tilbage lød trompetens skrald" - og til slut "Mat".  
så var der heller ikke mere hverken i sifon eller whisky-  
flaske.



Lars på 70-årsdagen

Flere år før jeg kom til Jylland, var Lars's kone død. Hun tog vistnok en overdosis morfin, engang da Lars var i København til en lægekongres. Hun havde som så mange sygeplejersker på den tid fået et vist forbrug af dette stof. Lars vidste det naturligvis og havde låst morfinen inde, før han rejste; men på en eller anden måde havde hun alligevel fået fat i den, og da han kom hjem, fandt han hende død.

De havde på det tidspunkt to mindre børn; Sønnen Kaj Lindhardt Hansen og datteren . Jeg mener, hun hed Ellen Margrethe Lindhardt Hansen; men jeg er ikke sikker. Vi har jo den skøre idé i vor familie, at alle pigebørn bliver kaldt "Søster". Derfor kan det undertiden knibe med at huske det rigtige navn.

Lars's søster Kirsten var på det tidspunkt husbestyrerinde for kgl.skuespillerinde August Blad, men opgav øjeblikkelig sin stilling og rejste til Silkeborg for at tage sig af børnene og Lars. Her gik hun i mange år som reserve-mor og -husmoder. Lars var temmelig fedtet med husholdnings-pengene, så Kirsten måtte ofte spæde til af egne sparsomme midler. Nå, Lars havde vel heller ikke de store indtægter, og en overretssagfører af deres omgangskreds havde vist kostet ham en del penge på grund af en kaution, som Lars for venskabs skyld havde hjulpet ham med.

Kaj kom efterhånden i den alder, hvor man ikke skal vente al for megen taknemlighed. Derimod tror jeg, at der mellem Søster og Kirsten opstod et godt og inderligt forhold.

Efterhånden som Kaj voksede til, udviklede han sig til en flanør, kørte motorcykel, hvad han absolut ikke havde råd til, og havde en del affærer med forskellige piger. Typisk for ham satte han en hel flok stævne på Torvet, hvor han så arriverede, slog ud med hånden og sagde: "Mange er kaldede, men få er udvalgte." Det



godtede mig, da han omsider blev hængende på Ingeborg, der var noget overvægtig, let skeløjet, og som tyranniserede ham. Efter at han var blevet gift, var han en overgang reklamemand på et nordjysk dagblad. Senere fik han en sportsforretning i Ålborg. Hvordan det siden er gået ham, ved jeg ikke. Det forlyder, at han er død.

Søster blev sygeplejerske. Jeg har hørt, at hun var blevet oversygeplejerske på Bispebjerg Hospital. Hun må forlængst være pensioneret. Mens hun var ganske ung, besøgte hun os nogle gange i Engesvang. Hun var Spejder og ret sportsminded.

Som allerede omtalt døde Lars et årstid efter krigens afslutning. Det var vist ikke store ting, der var efter ham. Men Kirsten var i hvert fald ikke blevet betænkt. Hans gamle skakspil har jeg, ligesom Kirsten overlod mig det gamle rejsekrin, der havde fulgt Jørgen Andersen, Åderup på hans rejser med firspand ned gennem Europa. Det er da bare en simpel trækasse med læderhængsler. Den står nu i fyrrummet her på Glentevej.

Det nedenstående billede viser resten af Jens Hansens børn fra "Kobberbanken".



Øverst fra v.  
Marie, Jacob,  
Johannes.  
Nederst f.v.  
Margrethe,  
Kristian,  
Kirsten.

Kirsten har jeg allerede omtalt. Hendes år hos Augusta Blad mærkedes tydeligt på hende lige til hendes sidste år. Det gjaldt både hendes sprog og hendes mimik. Efter Lars'S død flyttede hun til Ringsted, hvor der vist stadig var nogle få stykker tilbage af familie og bekendte. Sidste gang, jeg besøgte hende, boede hun i den stiftelse, der ligger tæt ved den gamle klosterhave. Søster rejste af og til ned til hende.

Margrethe var vistnok husholderske for en ældre mand. Hun giftede sig ret sent med en mand, der hed Jacobsen. Jeg mindes hende kun svagt, som en venlig kvinde, lidt selvudslettende med noget fremstående øjne, der gav hende et let basedow-agtigt udseende.

Jacob blev oprindeligt uddannet som maler. Det første, jeg kan huske om ham, var, at han malede væggene i den stue, der oprindeligt var bedstefars, men nu blev mine forældres soveværelse. De fik en grålig oliemaling, og ovenpå dette blev der skabelonmalet nogle stiliserede blomster i en hæsleg blålilla farve.

Siden kom han ind som soldat og blev efterhånden over- eller stabssergent. Han havde i hvert fald ansvaret for Masnedøfortet. Her gik han sammen med nogle få teknikere og menige og passede på kanoner og håndskydevåben. Min broder Poul og jeg var dernede på ferie. Det var spændende. Fortet lå plant med jordsmondet. Der var kun vinduer i den ene side, der vendte ud mod en stor grav.

De store kanoner pegede ud mod Masnedsund, og det var naturligvis den rene svir for os drenge, ved hjælp af nogle mægtige rat, at få kanonerne til til at sigte mod færgerne, når de passerede sundet.

Efter nogle år blev han desværre forflyttet, og så var det slut med den fornøjelse. Kort tid efter tog han sin afsked fra hæren og blev en slags direktør

eller afdelingsleder for rutschebanen i Tivoli, og så var der naturligvis gratis ture - og kaffe bagefter inde i hans stue, der lå i bjerget under rutschebanen, hvor man hele tiden hørte rumlen fra de forbi kørende vogne.

Jacob blev ret sent gift med stationsforstanderens datter fra Funder. Jo, det er rigtigt, der var virkelig forstander på Funder station dengang. De havde ingen børn.

Johannes blev i Næstved, hvor han kom i isenkræmmerlære og endte som en slags førstemand (jeg ved ikke, hvad man kalder sådan noget) i et stort firma. Hans ansigt tydede på, at han som barn havde haft rakitis. Men han var sportsmand, var starter og leder af Næstved Roklub. I familien virkede han yderst beskedene og tilbageholdende. Han blev aldrig gift.

Ingeborg boede i de år, jeg kan huske, i Ringsted. Hvor hun vistnok tjente til livets ophold ved at sy drengetøj. Hun syede i hvert fald et sæt "Jægetøj" til både Poul og mig. Hun var utrolig sød og beskedene, gik med stok på grund af en operation i det ene ben. Det var vist noget tuberkuløst. Det religiøse spillede sikkert en vis rolle for hende. Hun døde ugift.

Marie var, så vidt jeg ved, den yngste, men vel også den kønneste af Jens Hansens piger, men naturligvis lidt sippet som hele den øvrige flok. Hun blev kommunelærerinde i Ringsted, troligt også en dygtig lærerinde. Hun blev - naturligvis - heller ikke gift.

Kristian - i familien kaldet "Keristian" vel sandsynligvis, fordi han - ikke mindst i seminarie-tiden - havde en noget skabagtig form at udtrykke sig på. Han var familiens yngste, seminarieuddannet på Jonstrup, mens jeg endnu var dreng. Han havde et par meget

fyldige læber - husker jeg - spillede ganske nydelig på violin og klarinet og var som sagt noget skabagtig. Han blev gift med urmager Schødts datter i Ringsted og endte sine dage som skoleinspektør i Helsingør. Der var, mig bekendt, en datter i ægteskabet.

Og det er faktisk, hvad jeg ved om Jens Hansens familie fra Kobberbanken i Åderup.

Hans Mikkelsens to døtre.



Ane Kristine kaldet Stine.  
Hun var min farmor.



Mette Marie kaldet  
Moster Marie.

Hans Lauritsøn f.1659 d.1727 gmd i Torp, g.1683 m. Ellen Andersdatter af Torp.

Michel Hansen f.1701 d.1753 gmd i Torp g.1729 m.Maren Nielsdatter f.1699 d.1768.

Hans Michelsen f.1731 d.1782 - Bodil f.1734 g.1756 m.Lars Hansen f.1733 d.1807 gmd.i Torp.- Niels f.1738 d.1801.

Michel Larsen f.1760 d.1833 g.1.gang 1792 m enke Ane Larsdatter d.1795

( Morten f.1793 d.1796 - Peter f. & d. 1795 )

2.gang 1796 m. Birthe Andersdatter af Enø f.1776 d.1839

Anders f.5/11 1797 d.19/7 1866 gmd i Torp - Bodil f.1800 d.1864 - Rasmus f.1803 d.1876 - <sup>1)</sup>Hans f.1805 d.1888? -  
Ane Christine f.1807 d.1815 - Lars f.1809 d.1894 - Niels f.1812 d.1814 - Niels f.1815 d.1885 - Christen f.  
1818 d.1891.

.....  
<sup>1)</sup>Hans Mikkelsen f.1805 d.1888 gmd i Åderup g m Kirsten

<sup>2)</sup>Jacob f.6/1 1842 d.1/9 1911 - <sup>2)</sup>Jens - <sup>3)</sup>Ane Kirstine f.19/11 1844 d.31/12 1919 - Mette Marie - Kristian.  
.....

<sup>2)</sup> Jacob Hansen f.6/1 1842 d.1/9 1911 gmd.i Åderup, g.m.Kirstine Andersen datter af gmd.Anders Hansen Lillenæstved.

Kirstine f.10/1 1877 g.m.Carl M.Larsen,kbmd.i Fakse - Anders Hansen f.2/8 1878 kbmd.i Næstved,g.m.Bertha Carlsen  
Ringsted. - Hans Hansen f.11/3 1882,d.15/7,1960 præstegårdsforpagter i Krummerup,g.30/7 1908 m. Karen,datter af

gdjr.Anders Jørgensen og hustru Dorthea.

.....  
<sup>2</sup>) Jens Hansen gdmd på "Kobberbanken", g.m. Ellen Larsen

Lars, læge i Silkeborg - Kirsten - Margrethe - Jacob - Johannes - Ingeborg - Marie -  
 Kristian.

.....  
<sup>3</sup>) Ane Kirstine f.19/11 1844 d.31/12 1919 g.12/7 1866 m.Niels Ditmar Andersen, gdmd. i Åderup.

Anders Julius f.16/7 1867 d.23/2 1943 - Peder Ditmar f. 27/3 1871 d.1/12 1936.

.....  
 Hans Mikkelsens to sidste børn var Mette Marie, der i mange år holdt hus for sin broder  
 Jacob, efter at han var blevet enkemand - og Kristian, der vistnok havde en havebrugsuddannelse.  
 De døde begge ugifte, Kristian i en ung alder, Marie som gammel.

.....  
 Anders Julius Andersen f.16/7 1867 gdjr. i Åsø, senere foderstofuddeler i Glumsø g.m. Boline

Hans Christian Andersen g.m.Sørine af Glumsø - Julie g.m.gdr.Laurits Hansen smst. - Valborg.

.....  
 Peder Ditmar Andersen f.27/3 1871 gdr.Sigersted g.25/4 1900 m.Anna Louise Mary Hansen, Sigersted  
 f.25/8 1877 d.15/9 1959.

Jørgen f.31/3 1903 - Poul f.19/12 1904 d.22/1 1982 - Niels Ditmar f.23/5 1911 d.15/9 1975  
 Lise Katrine f.1/9 1913.

Hans Lauritsøn, f. 1659, d. 1727, gdm. i Torp, g. 1683 m. Ellen Andersdatter af Torp

Michel Hansen, f. 1701, d. 1753, gdm. i Torp, g. 1729 m. Maren Nielsdatter, f. 1699, d. 1768

Hans Michelsen, f. 1731, d. 1782. - Bodil, f. 1734, g. 1756 m. Lars Hansen, f. 1733, d. 1807, gdm. i Torp. - Niels Michelsen, f. 1738, d. 1801, gdm. i Torp.

Michel Larsen, f. 1760, d. 1833, g. 1. gang 1792 m. enke Ane Larsdatter, d. 1795, og 2. gang 1796 m. Birthe Andersdatter af Enø, f. 1776, d. 1839.

(Morten, f. 1792, d. 1796 - Peter, f. og d. 1795.)

Anders, f. 5/11 1797, d. 19/7 1866, gdm. i Torp. - Bodil, f. 1800, d. 1864. - Rasmus, f. 1803, d. 1875. - Hans, f. 1805, d. 1888 ? - Ane Christine f. 1807, d. 1813. - Lars, f. 1809, d. 1894. - Niels, f. 1812, d. 1814. - Niels, f. 1815, d. 1895. - Christen, f. 1818, d. 1891.

Hans Mikkelsen, f. 1805, d. 1888, gdm. i Åderup, g. m. Kirsten

Jacob Hansen, f. 6/1 842, d. 1/5 1911, gdm. i Åderup, g. m. Kirstine Andersen, datter af gdm. Anders Hansen, Lillenæstved.

Jens Hansen gdm. i Åderup ("dem på Kobberbanken.") G. m. Ellen Larsen.

Ane Kirstine, f. 19/11 1844, d. 31/12 1919, g. m. gdm. Niels Ditmar Andersen, Åderup, f. 1/2 1831, d. 4/11 1907.

Mette Marie, f. , d. Var indtil 1911 husbestyrerinde for broderen Jacob, boede senere i en lejlighed til sin død midt i tyverne hos brodersønnen Anders, Østergade, Næstved.

Kristian, f. , d. , ugift. Uddannet på Vilvorde Havebrugsskole. Anlagde haven på Lykkegård i Sigersted. Siges at have boglige interesser, bl. a. astronomi. Døde ret ung - tuberkulose?

Ane Kirstine Hansdatter, f. 19/11 1844, d. 31/12 1919, g. m. Niels Ditmar Andersen, f. 1/2 1831, d. 4/11 1907. Gdm. i Åderup, senere i Sigersted.

Anders Julius, f. , d. , gdm. i Åsø, g. m. Boline Christensen , Bringstrup(?)

Peter Ditmar, f. 27/3 1871, d. 1/12 1936, gdm. i Sigersted, g. 25/4 1900 m. Anna Louise Mary Hansen af Sigersted, f. 25/8 1877, d. 15/9 1959.

Peter Ditmar Andersen, f. 27/3 1871, g. 25/4 1900 m. Anna Louise Mary Hansen, f. 25/8 1877.

Jørgen , f. 31/3 1903. - Poul, f. 19/12 1904. - Niels Ditmar, f. 23/5 1911. - Else Kathrine, f. 1/9 1913.

\*) Bodil Mikkelsdatter, f. 1800, d. 1864, g.m. gdmd. & smed Lars Kristensen, f. 1808, d. 1847.

Karen Marie g.m. Lars Henriksen, Sandby - datter, g. i Hammer - Mikkil, g.m. Line-Rasmus ug.  
 kbmd. i Hammer



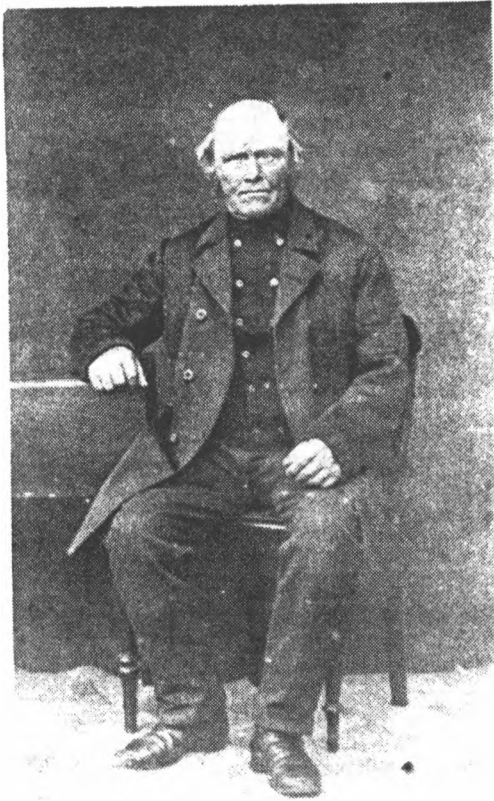

HANS JØRGENSEN, f. 12/4 1805  
i Suserup, Lynges sogn.  
Købt "ESKEDAL" 1871.  
Gift med

MAREN WILLUMSDATTER  
f. 1811 i Haverup,  
Pedersborg sogn.





Af en eller anden grund ved jeg meget mindre om min mors familie. Jeg håber dog, at jeg bl.a. ved min kusine Lucies hjælp kan få redt trådene ud. Hvis der er noget, der lyder indviklet, må man tage de vedføjede stam-tavler til hjælp.

Jeg vælger at starte med Willum Rasmussen, der var "huggehusmand" på herregården Næsbyholm. D.v.s., at han skulle kunne både snedkerere og smede samt ellers være i stand til at reparere alt, hvad man kunne tænke sig. Han blev født 1750, gift første gang med Maren Jørgensdatter af Hagerup. Hun døde og han giftede sig igen, denne gang med hendes søster. (Så står der, at hun er født 1721, men det må være noget sludder). I hvert fald får de d.12. december 1811 en datter, der får navnet Maren Willumsdatter, og som senere bliver gift med Hans Jørgensen, født i Suserup, Lynges sogn d.12. april 1805.

Når jeg starter med Willum, hænger det sammen med, at han i sin tid har lavet et fyrretræs Chatol, som stod i min morfars hjem. Jeg arvede det, da mormor døde, og senere har min ældste søn Stig overtaget det.

Oprindeligt var det malet, og det var det nok beregnet til. Man ser det nu, hvor det er blevet afsyret. Så træder de forskellige lapperier frem. Når man løftede det buede låg, så man på de små indvendige skuffer forskellige påmalede dekorationer. På en lille låge og to af skufferne var der desuden overføringsbilleder. Familiens vittige hoveder siger "afføringsbilleder": På skufferne et par soldater i gammeldags uniformer og på lågen en buket roser. På ottø af skufferne havde der oprindeligt siddet benknapper, og nøgleskiltene var ligeledes af ben. I de 200 år, der er gået var knapperne imidlertid gået til og erstattet med nogle hæslige messingringe-beslag. Jeg drejede så nogle nye benknapper og fik også lavet et enkelt nøgleskilt. Så mistede jeg

initiativet.

Men vi må tilbage til Hans Jørgensen. Hans farfar hed Peder Jørgensen, f. 1737, farmoderen Karen Nielsdatter, f. 1736. Deres søn Jørgen Petersen, døbt 1768, blev d. 6. oktober 1795 gift med Johanne Larsdatter af Eskildstrup, f. 1768, bosatte sig i Suserup og fik d. 12. april 1805 sønnen Hans Jørgensen. Han blev som nævnt gift med Maren Willumsdatter. De har sandsynligvis overtaget Hans's fødegård og fik, såvidt jeg harkunnet konstatere 4 børn: Jørgen (gift m. Karen), Peter (g. m. Trine), en datter, navn er mig ikke bekendt (g. m. gamle Niels Larsen) og endelig Stine (g. m. en kreaturhandler fra Årup, Fyn). Jeg er nødt til at tilføje, hvem de bliver gift med, ellers bliver det senere for indviklet.

I 1871 købte Hans Jørgensen (Hansj<sup>ø</sup>rren) "Eske-dal" og flyttede dertil med hele børneflokkene, der nu var kommet til skels år og alder, så godt og vel.

De to "drenge" fandt da også hurtigt et par Sigersted-piger, nemlig to søstre Karen og Trine, døtre af Niels Jensen, f. 1820 og Ane Sørensen, f. 1819. Foruden de to piger var der en søn, Christian Nielsen. Ham vender vi tilbage til senere.

Inden jeg forlader Hansj<sup>ø</sup>rren, må jeg vel hellere fortælle et par af de historier, der går om ham i familien:

Det var i høstens tid. Hans J<sup>ø</sup>rren havde bestemt sig til at køre havren ind. Den var tjenlig, og han havde trommet det nødvendige mandskab sammen. Alt var klart, men ..... så begyndte det at regne. Så skulle da osse... Temperamentet slog ud i lys lue. Hans J<sup>ø</sup>rren stillede sig udenfor porten, truede op mod himlen og råbte: "Ja, jæ ka it forbyde dig å regn'; men dyw ka fa. en hent' me heller it forbyded mæj å' ky'å ing. Og så kørte han havren ind, pjaskvåd.

En anden historie beretter om en so , der var noget så tovlig til at springe over skillerummene. Hans Jørren lavede skillerummene højere, men soen var efterhånden kommet i træning og blev ved at springe over. Og så måtte det jo ske."Jæ ska faen henteme lære dej å spring' over!" Han gik ind og hentede forladeren og nedlagde soen.

Og her er så den sidste: Da Hans Jørren i 1871 købte "Eskedal", indgik i handelen, at Mads Andersens enke skulle have sin aftægt der på gården. Hun døde en skønne dag. Præsten, pastor Guldberg og Degnen Fischer var kommet til stede. Man skulle jo på god kristelig vis have hende sunget ud og kørt i kapellet. Begivenheden havde naturligvis et vist sørgeligt anstrøg, selv om det ikke kunne nægtes, at der også var lyse sider. Sådan en aftægtskone er jo altid en forhæftelse på en gård. Så da man nu var kommet sammen, kunne man lige så godt drikke et par kaffepuncher sammen, og når man nu sad og drak denne kaffe, hvad var der vel så i vejen for at man tog et slag firkort.

Efterhånden var dagen imidlertid noget fremskreden, og præsten begynder at lette på sig. Så siger han: "Nå, vi må vel hellere se at komme af sted!", hvortil oldefar forarget replicerer: "Ja, vi ska faenhenteme da ha beterne yd føst!" Og det fik de så.

Nu er Hans Jørren forlængst gået til sine fædre - eller hvor han nu ellers er gået hen. Hans gamle krudthorn hænger på min væg. Hans forladør har jeg derimod ikke; men hans temperament har jeg gentagne gange kunne spore hos mig selv og hos andre af hans efterkommere.

Niels Jensen, f. 1820 gift med Ane Sørensen f. 1819.

Karen g.m. Jørgen Hansen. - -	Trine g.m. Peder Hansen. --	Christian Nielsen g.m. Karoline, som 2.g.g.m. Jørgen Hansen
Valdemar - Mine - Anna	Vilhelm - Louise	Ingeborg Sofie- - Rikardt

Hans Jørgensen f. 1805 gift med Maren Willumsdatter f. 1819.

Jørgen Hansen g.m. Karen - -	Peder Hansen g.m. Trine - - ?	g.m. Niels Larsen - -	Stine g i Årup på Fyn
Valdemar - Mine - Anna	Vilhelm -- Louise	Peter Larsen	Ingen børn.

Karens og Jørgen Hansens børn.

Valdemar Hansen gift med Emma	Mine gift med Thomas Hansen	Anna gift med bagermester Vendelbo Jensen, Holbæk.
Margrethe - Jørgen - Valborg.	Mine døde i barselseng	

Trines og Peter Hansens børn.

Niels Vilhelm Hansen gift med Johanne Olsen

Peter Rikardt Hansen g.m. Marenza Larsen - - Maren Lucie Kristine g.m. Kresten Bregendahl

Anna Louise Mary Hansen gift med Peder Ditmar Andersen

Jørgen g. 1.g.m. Karen Marie Steffensen Hansen, 2.g.m. Meta Kristina Hammer Sørensen

Poul g.m. Margrethe Laugesen -- Niels Ditmar g.m. Henny Langkær -- Else Kathrine g.m. Carl August Kühnel

# Spredte erindringer II

Nogle af Sigersted Sogns beboere

Omkring 1910-20

På dette tidspunkt har jeg fundet det formålstjenligt at præsentere nogle af beboerne i omegnen. Samtidig giver jeg de omtalte huse og gårde et nummer, så man er i stand til at placere dem på de indsatte kort.

Vi starter nede på "Sanden", et område sydvest for mit barndomshjem: 1) En af mine første udflugter har jeg foretaget hertil, et lille hvidkalket bindingsværkshus med stråtag. Her boede en gammel ungkarl, som blev kaldt "Anders Grønlænder", fordi han i nogle år havde gravet kryolit på Grønland. Efternavnet husker jeg ikke. Han var under middelhøjde, med et rødt fuldskæg, der efterhånden var begyndt at gråne. Uniformen var den sædvanlige for arbejdsfolk der på egnen: Stiv, sort kasket, lysblå-stribet, løsthængende lærredsbluse over et par mørkeblå vadmelsbukser."På billedet man ser hvordan!"



I hans hvidkalkede stue stod en seng, et bord og et par simple træstole. Stuens eneste pynt var en legemsstor sprællemænd. Han levede vist temmelig småt af tilfældige jobs hos egnens bønder. Jeg har indtrykket af, at han undertiden trøstede sig med brændevinsflasken, "Amalu saksgemik", som han sagde. Det skulle vist være grønlandsk.

I sine yngre dage, fortalte mor, havde han været karl hos morfar på "Eskedal". Det var ham, der kaldte om morgenen. Det skete med recitation af følgende vers:



"Så skulle vi atter med Prøjserne slås og vise, vi er ikke bange. De skulle vide, vide byde dem trods, endskønt vi er få mod de mange."

Det var altid en oplevelse at besøge ham. Han var fuld af historier og skøre påfund.

2) Sydvest for Anders's hus boede Hans Larsen (udt. Han'slausen m. langt a). Han havde vist et lille landbrug på den magre sandjord og holdt et par geder. Men han var specialist i dræningsarbejde, som i den tid foregik med dræningsspade og skovl, et pukkelarbejde, som jeg selv kender af smertelig erfaring. Men som sagt, Han'slausen var ekspert og irriterede ofte bønderne med sin selvsikre facon. Han talte sådan lidt ud gennem næsen og lukkede øjnene, når han docerede sin uforgribelige mening: At han så i de fleste tilfælde havde ret, gjorde ham jo ikke mindre irriterende.

Engang kom han alligevel tilkort til nogen morskab for min far. Men da havde han også vovet sig udenfor sit felt. Det begav sig således, at gårdens vædder skulle slagtes. Den slags ordnede man selv i de dage. Men i dette tilfælde var far alligevel betænkelig. Det var jo et stort dyr, og denne vædder var ikke sådan at spøge med. Den havde adskillige gange jaget folk op på vandvognen, et af de få sikre steder, man havde på den flade mark.

Han'slausen var tilfældigt kommet ind på gården i et andet ærinde. Sådan en pjalt vædder skulle han fanneme nemt ordne. Foruden dræningsgrøfterne tog han sig nemlig også af de store marksten, som vi slæbte hjem, så han var vant til at håndtere de store stenhamre. Far og forkarlen blev kommanderet til at holde i hver sin side af bæstet, og så tog Han'slausen ellers den

store langskaftede stenhammer og plantede den i panden på vædderen, der jo burde have lagt sig pænt ned.

Det syntes imidlertid ikke at gøre særlig indtryk på dyret; det stampe blot to gange med venstre forben. På væddersprog betyder det: "Kom igen din råd!" Han'slausen blev altså den lille i denne omgang - til almindelig morskab. Nå, han tog det da også selv fra den gemytlige side, selv om det rokkede lidt ved hans selvsikkerhed. Senere fandt man da ud af at banke ham i nakken, og som tak for opvisningen fik Han'slausen vædderens nosser med sig hjem. Det skal være en stor lækkerbidsken, som jeg nu aldrig har turdet give mig i lag med.

3) Nord for disse to steder lå langs med vejen endnu et hus med lidt udlænge til. Her boede Skrædderen - navnet husker jeg ikke, man kaldte ham bare "Skrædderen" og hans kone "Skræddermodammen". Om han nogensinde havde lært håndværket, tvivler jeg på. Jeg husker, at far engang havde bestilt et par bukser hos ham. Da de kom, var der både plads til skrædderen og far i dem. Han var til daglig iført sort diplomatfrakke, sort nat og træben, var radikal og fulgtes derfor ofte med min morbror til politisk møde. Man kaldte ham "Mølleren sekretær". Det sagdes i Sorø, at man altid var klar over, hvornår Mølleren tog hjem. Skrædderens træben hørtes taktfast i den stille nat op gennem den brolagte gade. Skræddermodammen, som jeg i min barndom troede havde stået model til billedet af heksen i historien om Hans og Grete, hentede hvert år en lidt vantreven gris, som hun fodrede op og slagtede til Jul. De havde det vistnok meget småt.

4) Følger man nu vejen, "Sandvejen", mod øst, træffer man på en gård, Trollegården, der havde marker både nord og syd for vejen. Den nordlige ret højtliggende del stødte op til Ny Lykkegårds jord og var noget sandet. En del af den sydlige skrånede ned mod åen og var meget moseagtig. Ja, man havde da også engang skåret lidt tørv der. Det kaldtes "Helve".

I 1912 købte Harald Lunkær gården. Jeg husker ham som en ung smart fyr i lys jakke, ridebukser og ditto støvler, med det, som man dengang kaldte et lille fedtelæders overskæg. Han kørte i en lyslakeret gig og var, så vidt som en 9-10 års knægt kunne bedømme det mere selskabs- end landmand. I 1915 under de opadgående konjukturer i første verdenskrig solgte han da også gården igen og rejste til København. En overgang var han havnearbejder og senere vicevært i en ejendom derinde.

Her på Trollegårdens jord skød jeg mine sidste to stykker vildt på vort gamle jagtterræn, en hare på marken og en ræv i mosen. men det var ikke som i tidligere tid, at man fik et stykke af det vildt, man havde skudt, med sig hjem; for der var altså kommet andre skikke på Lykkegård.

5) Længere mod øst på nordsiden af sandvejen ligger et hvidkalket, stråttækt hus med en usædvanlig høj rejsning. Just på dette sted er der en forhøjning i terrænet, der kaldtes "Knolden". Her boede i mine tidligste drengeår "Stine Pærasmus", en høj omfangsrig dame, som fabrikerede de kludesko, vi gik med. På et senere tidspunkt blev stedet overtaget af en søn eller svigersøn, som man kaldte "Kresten på Knolden"? og hans søn kaldtes så "Knoldepeter".

6) På samme side af vejen, længere mod øst, nedenfor "Knolden" lå et parcelliststed, som ejedes af et barnløst ægtepar Teisner. De solgte det imidlertid

omkring 1913 og købte en gård i Haraldsted. En jøde Frederik Jensen overtog det. Hans datter Elna tjente hos os i flere år og blev senere gift med en fodermester, vi havde, Svend Christensen. Stedet solgtes derefter til Kristian Sørensen, der siden købte Lynge Mølle, som min svoger Frode Steffensen i begyndelsen af trediverne overtog efter ham.

Hvis man ser på et lidt ældre kort (1909) løber der et gærde fra Sigersted By og ned til Sandvejen. På det første stykke danner det skel mellem det, der dengang hed Universitetsgården og Grandlygårds tilliggende og på det sydlige stykke ind mod Englerup.

7) Nord for Sandvejen og lige øst for dette gærde ligger Havemandens hus. Det er ganske lavt. Min kusine Lucie ejer det nu. Her boede Englerup Mølles havemand Hans Christian Andersen med sin ret store familie. Havemandens Hans, en rar knægt, slog jeg ofte følge med når jeg gik til og fra skole. Hans søster Inger var lige gammel med mig, og en anden Karen var på alder med min broder Poul. Havemanden selv var en lille gesvindt mand med et sørgmodigt hængende overskæg. Hans kone Stine, en velproportioneret kvinde, var selv hjemme, men vist ellers flink nok. Børnene her var sammen med bageren Didriksens piger Lucies faste legekammerater. Det førte for øvrigt til små konfrontationer. Et par af døtrene fra nabogårdene nægtede at komme til fødselsdag med datteren til Englerup, når de skulle lege sammen med "sådan nogle husmandstøser."

8) Overfor Havemandens på den modsatte side af vejen ligger et gråt, grundmuret hus med fast tag af tegl eller skifer. Her boede to bagersvende, der arbejdede i bageriet på Englerup. Det var Didriksen og Christensen. Sidstnævnte var fulgt medmorbror, da han flyttede fra Alsted til Englerup. Siden købte han jord af morbror

og byggede stuehus og udlænger til en mindre landejendom, som han drev i sine sidste år. To af hans sønner kom jeg til at lære nærmere at kende. Det var et par kønne og dygtige drenge. Den ældste kom til at arbejde for den entreprenør, der byggede jernbanebroerne over Ringsted Å og Suså. Siden fulgte han med det samme firma til Siam som arbejdsformand. Den yngre blev som omtalt fodermester på Lykkegård. Det var nogle yderst tiltalende unge mennesker.

Syd for Sandvejen løber Ringsted Å gennem bløde, brede enge. Her oplevede vi nogle dejlige stille aftener, når vi sad der på andetræk. Det var før knallerter og andre støjkilder blev opfundet. Man kunne ligefrem høre stilheden. En hund gøede langt borte i en fjern gård, agerhønsene kaldte sammen, og så anede man det pibende vingesus af ænderne, der nærmede sig. Hunden havde allerede angivet retningen, hvor de kom fra, længe før vi kunne høre dem, og pludselig dukkede de ud af tusmørket. Et par skud flængede stilheden. Efter apporten måtte hunden have ræveskindsfrakken over sig, hvis den havde været i vandet, og så sænkede stilheden sig atter over engen. Nå, hele trækket varede nu sjældent mere end en lille halv time, for dels blev det for mørkt, og dels kom ænderne indenfor et meget kort interval.

Et andet minde knytter sig til åen her. Jeg var vel omkring seks år, vil jeg tro. Jeg havde fået lov til at gå med folkene ned at bade i åen. Karlene benyttede området der, hvor åen slog et skarpt sving. Her var ret dybt lige i svinget. En mand ved navn Klaus var en gang druknet her, og derfor kaldtes det "Klausehullet". Vi badede lidt øst for hullet, men dog ret nær ved det. På et vist tidspunkt var karlene mere optaget af at kigge efter pigerne, der badede et stykke længere mod vest, end at se efter mig. Jeg var efterhånden kommet lidt

for nær til "Hullet", og pludselig tog strømmen mig og førte mig ud, hvor jeg ikke kunne bunde. Heldigvis mistede jeg ikke besindelsen, men hagede mig fast i bundgrøden, og på den måde kom jeg atter ind hvor jeg kunne nå bunden. Men efter den tur bestemte jeg mig til at lære at svømme, og det lykkedes.

9) Hvor Sandvejen støder til vejen, der fører fra Sigersted til hh. Hømb og Veterslev ligger Englerup Mølle, en gård på 3-400 td.l.d. Dengang med bageri og vand-og vindmølle. Vandmøllen fik sit vand fra Ringsted Å og var med underfaldshjul. Vindmøllen var en stubmølle, der stod nogle hundrede meter nordøst for gården på en lille høj. Hovedbygningen var (og er) en lav hvidkalket længe. På gårdsiden var der vinespalier og to indgange, en til herskabet og en til folkene og køkkenpersonalet. I hovedbygningens forlængelse og sammenbygget med denne var der kostald, Hele længen var stråttækket. Over beboelsesdelen var der to lave buede kviste.

På bagsiden af denne lange bygning lå en meget stor og smuk have med græsplæner, nøddegange, frugttræer, prydræer og -buske, køkkenhave med drivbænke og meget mere. Det var havemandens gebet, og han passede det mønsterværdigt. En del af de grovere køkkenurter var placeret på den modsatte side af Veterslevvejen, ved den gamle smedje, en kvadratisk bygning, hvidkalket og med paptag.

Overfor hovedbygningen med "ryggen" mod møllesøen lå ladebygningen, der havde en meget høj rejsning og med en storkerede på rygningen. Storken kunne man træffe ude "bag i marken" på min fødegård, hvor den gik og samlede frøer til husholdningen. Man kunne komme der ret nær; men dog ikke så nær, at man kunne drysse salt på halen af den. Kunne man det, bildte folkene os børn ind, kunne man fange den.

I ladebygningen var der også vognport, hvor bl.a. herskabets lukkede vogn, landaueren, stod. I forlængelse af denne bygning, men i en lille afstand lå en lang grå, grundmuret bygning. Her var hestestald. Jeg vil tro, der var mindst en halv snes spand. Bygningens anden ende var svinehus. I samme retning mod nordøst stod en meget stor stakhjelm.

På sydvestsiden af møllesøen lå en lang bygning. Den var hvidkalket og vistnok med spån- eller skiffertag. Midt i denne var selve vandmøllen. I den vestre ende bageri og mejeri, i den østre kornloft og magasin.

Lidt nord for møllesøen fandtes "Goldslusen". Her lukkede man det overflødige vand igennem, som ikke anvendtes i mølleriet. Mellem dette bagvand og møllesøen dannedes en ø, hvor der gik ungkreaturer, og hvor der desuden lå nogle lave bygninger dels til opdrættet, og dels til at opbevare brændsel til gård og bageri i.

På denne idylliske plet levede familien Staun. Dog har jeg aldrig set den gamle Justitsråd himself. Sandsynligvis er han død, før jeg blev til. I min tid var der tre døtre og en søn, som udgjorde herskabet. Den ældste af døtrene, og det var nok hende, som stod ved roret, hed Emilie og var en statelig, gråhåret, ret mager, men nydelig dame. Den næste, Fanny, var mere uformelig. Hun drev vist forøvrigt en mindre skole i Ringsted, så hendes ophold på Englerup var nok mere sporadisk. Den yngste Olavia, vistnok kaldet Lalla i omgangskredsen, som vi i mit hjem absolut ikke hørte med til. Og endelig var der sønnen Markus, som man af en eller anden grund ikke regnede med. Han kaldtes "Forvalteren", men jeg havde på fornemmelsen, at det var lidt af et øgenavn.

Jeg husker, at vor lærerinde, frk Schouw, som tilsyneladende kom sammen med familien Staun, indskærpede os, at når den lukkede vogn fra Englerup kom forbi,

så burde man stå ud til siden, vende front og tage sin hue af, hvis man var af hankøn, og neje, hvis man var en hun, - og det gjorde man så!

På gården var der en vrimmel af folk: Karle, husmænd, fodermester, røgttere, malkekoner, møllersvende, bagerne og ikke at forglemme mejersker, stuepiger, kokkepige og sandsynligvis kontorister, foruden havemanden og endelig den svenske kusk Ludvig, altid kaldet "Lååtvik", en flot fyr, når han tronedede på bukken af den sorte landauer, højt hævet over skidtet og med sølvsnore på den sorte kuskekasket. Jo der var sgu stil over det dengang, og afstanden mellem herskab og tjenestefolk var stor.

Alt dette ændrede sig temmelig brat, da min morbror Vilhelm i foråret 1914 købte møllen med tilliggende for, tror jeg, 500 kr. pr td.ld. maskiner og besætning inclusive. Min far og Peter Larsen kautionerede. Det var mange penge den gang, så de har nok sovet lidt uroligt, indtil de så, hvilken side det ville gå til. På den tid ejede morbror også Alsted mølle, og en tid drev han begge gårde og møller. Alsted mølle fik han dog efterhånden afhændet, og ret hurtigt efter udbrød den første verdenskrig med højkonjunkturer i kølvandet. Det lettede på situationen.

"Lååtvik" var der ikke brug for mere som herskabskusk. Han fik svinebesætningen som sit domæne, en bestilling, som han passede med megen omhu og ansvarsfølelse. Det illustrerer en lille episode, der tillige viser lidt om, hvordan tonen mellem herskab og tjenestefolk havde ændret sig temmelig drastisk:

Morbror havde lagt mærke til, at bagerne efterhånden var blevet noget ligegyldige med deres mødetid. En morgen rejste han sig derfor temmelig tidlig for at læse lidt over dem, når de noget over tiden kom sjoskende. Men så skete det, hverken værre eller bedre, at han



mødte Svenskeren, netop som han også er på vej tværs over gården. "Lååtvik" tror, det er ham kontrollen gælden - bliver flintrende gal i skallen og råber: "Har du pisseset i sengen Vilhelm, eller er det mig, du går och titter efter. Jåg skal nok passe mit, jåg." Morbror kom til at grine, men fik dog lagt masken i de rigtige folder, så han kunne give "de tykke forædte bagere", som han udtrykte det, en ordentlig opsang. Og den virkede tilsyneladende, for nok kunne man sige Vilhelm til ham, men man skulle ikke pisse ham ned ad ryggen.

Jo, der var kommet andet herskab på Møllen. Nu var det ikke "Justitsråden", men "Mølleren". Tante Hanne førte den store husholdning med fast hånd. Og det var ikke blot det store folkehold, det gjaldt. Der blev ført en temmelig stor selskabelighed. Det var ikke bare familie og naboer; men Mølleren var formand for den radikale vælgerforening, for De samvirkende sjællandske Landboforeninger, for bestyrelsen for Ringsted Bank, senere medlem af ekspropriationskommissionen, for blot at nævne noget, så hans bekendtskabskreds var stor. Når dertil kom, at skuespillere, forfattere og lignende folk følte sig velkomne, forstår man, at der til tider kunne være nok at se til for en husmoder.

Disse sidstnævntes invasion passede ikke rigtigt mormor. "Du ødelægger dine børn med alt det skidt, der kommer hos dig," sagde hun. Det kom nu bare ikke til at passe. De to børn Peter og Lucie fik skam ikke lov til at sidde til stads, men fik lært at bestille noget både derhjemme og siden som elever ude på forskellige større gårde, og ligesom morbror kom de på et par ophold på Askov Højskole.

Fra begyndelsen havde Mølleren lovet folket et ordentligt høstgilde, og jeg kan næsten ikke undlade

at fortælle lidt om disse fester. Foruden gårdens folk, som festen jo først og fremmest var lavet for, havde morbror indbudt de to kautionister Peter Larsen og far med familie. Af andre husker jeg Kirstine Timmermand, tandlæge i Sorø, enke efter redaktøren af det radikale dagblad, og datter fra gården Brandsager i Alsted. Hun var ligesom katten sgu sin egen, spillede en høj l'hombre, røg nogle store cigarer og drak nogle dito sjusser. Hendes påklædning og frisure faldt ikke rigtig i bønderkonernes smag, men hun havde et hjerte af guld. Engang jeg besøgte Jeppe Åkjærs datter Solveig, der var ungdomsveninde med Kirstine Brandsager, som hun kaldte hende, fortalte hun om Kirstines optræden umiddelbart efter 5. maj 1945; En flok mennesker forfulgte nogle piger, der efter sigende havde været lidt for venlige mod de tyske soldater, "feldtmadrasser". Nu skulle de have håret klippet af. (I parentes bemærket var det ikke frihedskæmperne selv, der nedlod sig til den slags eskapader). Kirstine lukkede de sølle piger ind og tilbød selv at blive klippet, hvad man dog alligevel ikke havde mod til.

Så husker jeg også Johannes Føns, Det kongelige Teaters store bas, i venners lag kaldet "Basse", og det passede godt på ham. Om eftermiddagen blev klaveret rykket frem til havestuedøren og herfra sang Basse ud over græsplænen, hvor gæsterne havde samlet sig. Jeg husker bl.a. "Dengang jeg kun var så stor som så" fra "De lystige koner i Windsor" og Åkjærs "Kærlighed i kostalden". Om aftenen spillede han l'hombre med far, Peter Larsen og de andre bønder. Hans datter Mime Føns var en lille tyk pige på en halv snes år. Jeg så hende for nylig i fjernsynet. Hun havde stadig bevaret sit huld.

Af andre notabiliteter kan jeg nævne kammerherre Lerche. Han spillede, såvidt jeg husker, ikke kort,

men deltog med liv og lyst i ballet om aftenen oppe på magasinloftet, hvor han svang husmandskonerne og konverserede bl.a. Havemanden. Men jeg må vist hellere beskrive forløbet af gildet lidt nøjere. Det var jo en af de store begivenheder i livet på Englerup, men også for os, der blev hægtet på.

Det startede med at vi kom til eftermiddagskaffe i haven, hvor der også var modne sommerpærer under træerne. Så sang "Basse", og vi gæster gik rundt og beundrede haven. Derefter var der dækket op i den store vognport ovre i laden. Menuen var, så vidt jeg husker, altid flæskesteg og bagt æblekage med masser af flødeskum på. Det var, før det blev almindeligt med vin til maden. Jeg erindrer ærlig talt ikke, hvad vi fik af drikkevarer. Der blev i hvert fald udbragt nogle skåler. Efter middagen, der jo nok varede til 7-8-tiden var der bal på magasinloftet, som i dagens anledning var pyntet med kornneg og blomster. Der var stillet bænke langs siderne og to musikere med violin og tværfløjte leverede musikken. I et par af de år, jeg mindes, var det F.F. Serup fra Veterslev, der spillede fløjte. Han havde en mindre maskinfabrik og sagde selv, at han hed fanden fløjteme Serup. Hans ansigt var lidt skævt. Man fortalte, at det var ske på følgende måde: Han fabrikerede tærskværker, men da han hørte om de moderne køretøjer, bilerne, besluttede han at bygge en. Den havde kun en cylinder, og da han forgæves havde tumlet med den, blev han så rasende at han startede en af sine lokomobiler, der stod tilkoblet et tærskværk og sprang på hovedet i "sluget". Han så jo noget molesteret ud i hovedet, da de fik ham hevet op men han blev da lappet sammen, og nu var han så vidt, at han kunne spille fløjte. Man sagde forøvrigt om ham, at han kunne spille på en hvilken som helst pind med syv

huller i. Musik var der i hvert fald i ham. Hans tilråb til de dansende var ikke just for sarte øren; det hændte, når han undertiden skiftede fløjten ud med violinen og lod makkeren "smide skidt på".

Man dansede til den lyse morgen. Der stod øl i kassevis inde i møllen ved siden af, og ud på natten kom der punch i mælkejunger, båret op i balsalen. Det satte naturligvis lidt ekstra liv i gemytterne. Og det skete vel også at et par hanner kom op at toppes om en pige. Serup ordnede det som regel med et par ikke særligt kyske bemærkninger. På dette tidspunkt viste mølleren sig gerne ( Han ville hellere spille kort end danse), og forkarlen udbragte den obligatoriske skål for husbond. Omkring ved denne tid havde de ældre grupperet sig og sad rundt om og sludrede, måske nok lidt halvsnadrede. Havemanden og Kammerherren havde fundet hinanden. Jeg hørte et øjeblik, mens musikken standsede Havemanden sige; "næ, så sku kammerherren se Ludvig Svendsen. Ha' har sådan et par la'ge, sorte radder så han må sidde med dem over armen, nær ha' skider" -- "Så'e", sagde Kammerherren "Så'e." Så startede musikken atter.

Næste morgen begyndte livets alvor igen. Det var ikke lige det bare sjov at gå bag efter en radsåmskine og så rug, sådan en formiddag.

Men der var også andre dage på Englerups jord. Peter Larsen og far havde betinget sig jagtretten, da de kautionerede, og det benyttede vi to drenge os af til ikke udelt tilfredshed for tante Hanne. Jeg husker, at jeg skød min første hare oppe ved den gamle stubmølle i et stykke runkelroer, og utallige er de andetræksaftener, vi tilbragte nede i engene. Poul var egentlig ikke særlig interesseret, men da jeg en Andenjuledag fik ham med på andejagt, hvor han måtte mave sig frem gennem sneen,

og til sidst skød sin første and, var han leveret.

10) Fortsætter vi nu ad vejen nordpå mod Sigersted By, træffer vi på vejens østre side en mindre ejendom. Den tilhørte Hans Simonsen, der allerede, mens jeg var en lille dreng, kom sørgeligt af dage. Han havde været syg og stod om natten i febevildelse op og gik på hovedet i brønden. De nærmere omstændigheder kender jeg ikke. Hans enke "Kestin'Hans Simons" måtte nu drive ejendommen alene og sled i mange år bravt i det. Senere fik hun dog en bestyrer. Vi syntes, han snakkede mærkeligt og var mærkelig. Han stammede fra Fyn. Men han var vist god nok og blev på stedet, til "Kestin" høj oppe i årene solgte og flyttede til Ringsted. Hun havde tre børn; Mary, der var på min alder, kom til at tjenÉ hos os, Kristian, der var let skeløjet og derfor gik med briller, og endelig Elna, som også var en tur på Lykkegård som pige. Rare børn allesammen.

11) Overfor på den modsatte side af vejen byggede morbror et tofamilies hus med indgang i gavlene. I den nordlige ende boede en møllersvend og i den sydlige mormor. Da morfar døde, havde hun solgt stedet nede ved Landevejen og havde lejet sig ind i et hus i Alsted i nærheden af Alsted mølle. Nu var hendes søn flyttet til Englerup, og mormor flyttede med. Vi havde sammen med familien på møllen den ordning, at mormor fik bragt middagsmaden over. Hveranden uge fra møllen og hveranden uge fra Lykkegård. Om hendes økonomiske forhold ved jeg ikke ret meget udover, at hun fik betalt nogle rentepenge fra far, at hun var uhyre sparsommelig og uhyre hemmelighedfuld med sine økonomiske forhold. Hendes børn skulle i hvert fald ikke vide noget om, hvad der stod på hendes bankkonti. Derfor brugte hun mig, når der skulle

sættes penge ind på hendes bankbøger. Hun tog ingen ud, men gav dog mig 1000 kr., da jeg skulle på Seminariet. Jeg havde på fornemmelsen, at far ikke ligefrem elskede sin svigermoder. Han overlevede hende kun i 14 måneder. Hun døde d. 14.oktober 1935 og han året efter, d.1.december 1936. Jeg husker bl.a., at mormor sagde: "Ja, jæ hyrer jo te disse her fritænkere." Og at far bemærkede, da jeg refererede det. "Ja, særlig dyvt har hun jo alder stukket." Ellers blev der ikke snakket meget om religion i mit hjem. Man gik vel til kirke af og til - mest mor, det hørte sig nu engang til, og så skulle vi også bede "Fader vor"; når vi gik i seng: men derudover mindes jeg ikke noget i den retning. Jo, og så måtte vi ikke så gerne bande, og det gjorde vi, så det svovlede omkring os, selv om vi passede på, når mor var i nærheden.

12) I det næste hus øst for vejen, ud for den nye vej, som var blevet anlagt, efter at far ved Engleruphandelen havde købt en halv snes td.ld. af Englerupjorden, boede en enke med to voksne døtre. De blev for resten gift, mens jeg endnu var mindreårig. Hun levede af at sy for folk og kaldtes desformedelst "Sine sypige". Det kunne mor ikke li'. Hun havde jo to døtre, altså kunne man ikke kalde hende "pige", så mor sagde derfor altid "Sine sykone". Man havde vel sine principper. Jeg husker hende, som en lille, lidt rundrygget kone, mild, men med et let bekymret træk om munden. Hun hørte vel ikke ligefrem til vores omgangskreds, men jeg husker dog, at hun undertiden kiggede ind, til en kop kaffe, ligesom Kestin'Hansimons. Man kom vel nok hinanden lidt mere ved dengang - for at bruge et fortærsket udtryk - men man rendte ikke hinanden på dørene. Der skulle et ærinde til, selv om det var aldrig så gennemskueligt.

13) Det følgende sted var Kristen Nielsens (af mange, dog ikke af mine forældre, kaldet Kresten Nilen med stød Ni). Han drev den lille ejendom på en fire -fem td.ld. med en hest, "Lusse", havde et par køer, nogle få grise og høns til husbehov. Stuehuset, der var bygget sammen med stalden var stråttækt bindingsværk og lå på østsiden af vejen, skærmet af en høj tjørnehæk. Overfor på vejens modsatte side var vognport og redskabsrum. Køkkenet var gammeldags indrettet med åbent ildsted, et af de få steder, jeg husker dette.

Når vi på gården manglede en mand til høst, tærskning o.l., var det ham, der blev sendt bud efter. Han var en stabil arbejder og ekspert i at sætte en stak eller "sætte sammen" i laden eller på høløftet. Jeg kan endnu se ham for mig, hvorledes han tog et neg og fejede spindelvævet ned, før han nåede helt op i toppen af laden. I sine yngre dage tjente han på herregården Sørup, der lå en milsvej øst for mit barndomshjem. Her havde han under savværksarbejde fået skåret et par fingre af sin højre hånd. Måske har han fået en erstatning og for den fået råd til at købe ejendommen, men det er fri fantasi. Jeg ved det ikke. Hans kone Marie Kresteniels var også en rigtig slider. Hun hjalp undertiden, når der skulle vaskes storvask, en barsk hyre, særlig om vinteren; for selv om det meste foregik i bryggerset (brøgsed), så skulle tøjet skylles ude i gården ved vandposten, hvor kvinderne stod med opsmøgede ærmer og i sækkelærredsforklæder; og man skulle være meget heldig for ikke at få det iskolde vand ned i træskoene.

Marie havde en ejendommelighed, hun lo ikke som andre mennesker, men skreg højt og skingrende. Da jeg var en tre-fire år spurgte jeg hende engang efter en sådan udladning: "Hvoffer skrier du så'n, Marie!"

Jeg tænker, at mor blev lidt flov på sit afkoms vegne, men Marie lod klogeligt, som hun ikke hørte det. Hun var et ejegodt menneske.

Kristen og Marie havde en eneste datter. Jeg husker hende som meget smuk. Henriette, som hun hed blev gift med en mand, der hed Kristen Hansen. Han virkede som en noget grov karl, der slet ikke passede til den porcelænsfigur. De fik en flok børn, fem ialt. Henry, Ove, Ellen, Asta og Ebba. Henriette var ikke stærk og døde, efter at hun havde fået Ebba. Kristen Hansen stod nu alene med hele denne flok, og jeg tror, han slukkede sit savn med flasken. Men her trådte Kristen Nielsen og Marie til, disse to slidere, der vel aldrig havde haft til andet end dagen og vejen. De tog sig af hele flokken og gav dem et hjem. Kun den allermindste, som var ganske spæd blev bortadopteret. En kreaturhandler Hans Sir Hansen fra Slaglille fik hende. Jeg har tit tænkt på, at han måske var i familie med barnets fader.

Disse børn blev nu vore nærmeste naboer og blev en del af vor barndom. Henry, som var et årstid ældre end jeg, syntes jeg godt nok var en noget grov karl; men Ove, som Marie - til hans ikke udelte begejstring - kaldte Mand-ove, blev min hjerteven, et venskab, der varede til hans altfor tidlige død. "Tøserne" tog vi os naturligvis mindre af. Men det var altid spændende at komme over til "Kristeniels", hvor Marie lavede mad ved det åbne ildsted. Man kunne se ilden under den sorte gryde, der stod på en treben af smedejern. Oppe i skorstenen hang spegepølser og skinker til røg. Ove og jeg kom i skole samme dag og sad ved siden af hinanden i de første svære år. Når Kristen Nielsen slagtede julegrisen blev vi budt til pølsegilde, hele familien. Det var en af de store dage.



14) Lige nord for Kristen Nielsens sted går en vej mod øst. For enden af den ligger et parcelliststed, som tilhørte en mand, Frederik Jensen. Jeg husker to børn derfra: Anders, som var utrolig lys, både håret og hans øjenvipper var hvide. Han var et par år ældre end jeg. Og så var der hans søster, der vistnok hed Hansigne. Hun var måske et år yngre, mindede mig altid om en kropdue, men var en livsglad pige, som jeg ofte fulgtes med fra skole. Ellers havde vi ikke noget særligt samkvem med familien.

15) Længere fremme på vejens østside lå Granlygård, som i mine første drengeår ejedes af Karl Jacobsen, "Karl Jacob", en lille, let hjulbenet mand med mørkkrøllet hår, kroget næse og en utrolig energi. Al gang foregik i løb. Hans gamle far kan jeg kun svagt erindre. Han blev kaldt "Jacob Abraham" og havde vistnok et stænk jødeblod i årene.

Karl Jacob var første gang gift med en faster til Karen, min første kone. Med hende fik han datteren Astrid, der senere blev forskolelærerinde i Slag-lille. Hans første kone døde og han giftede sig senere med sin husbestyrerinde, som konerne i Sigersted af en eller anden grund ( hvad sådan en størrelse som jeg naturligvis ikke fik at vide) ikke kunne lide. Sladdereren sagde, at hun var hård ved sin steddatter.

Med hende fik Karl Jacob en stribe piger. Den ældste hed Karen og var en mørkhåret pige med jødiske træk. Derefter fulgte et par trøllinger, lyse piger med faderens gåpåmod og energi. Den ene blev senere forkarl på en gård og klarede det strålende. Nummer fire, der var født med en hofteskade, var den livligste af dem alle og altid i godt humør.

Vist er det, Astrid havde det ikke godt med sin stedmoder. i flere år kom hun ikke hjem; men jeg tror, det jævned sig efterhånden. Karen og jeg besøgte hende jævnligt, når vi var på Sjælland.

I 1917 solgte Karl Jacobsen gården til Sander Kristoffersen, den unge Sander, sagde man dengang. Hans far levede endnu, havde samme navn og ejede en gård syd for landevejen, nr. 61 på målebordsbladet.

Far havde ellers ligget i handel med Karl Jacobsen det meste af dagen, og de var - efter fars udsagn - ret nær ved en afslutning. De kunne bare ikke blive enige om, hvem der skulle betale såsæden, når gården skulle tilsås efter overtagelsen, så far skulle "have gården på hånden" til næste morgen. Om aftenen solgte Karl Jacobsen den alligevel til Sander. Det lød jo ikke så fint; men jeg kunne nu godt tænke mig at høre den historie fra Karl Jacobsens synspunkt. Vi fik i hvert fald en ny nabo. Det var midt under den første verdenskrig, det år hvor jeg kom på Høng Eksamenskursus til august.

Sander var gift med en datter fra Herredsfogedgården. Jeg husker hende som en venlig kvinde, storbarmet og korthalset. De havde to døtre Gunhild og Nelly. Gunhild var en tid forlovet med min bror Poul, men blev senere gift med Sofus Hansen, som jeg i 1921 var landvæseneselev sammen med på Toftegård i Høm. De fik vist et mælkeudsalg i Slagelse, hvor det nok ikke gik dem alt for godt. Nelly, lille og spinkel, altid fuld af spillopper blev gårdmandskone i Alsted.

Før man når Sigersted By, drejer en vej fra mod Langemose og Skellerød. Stederne langs denne kommer jeg til at behandle senere.

16) Umiddelbart efter denne vej ligger på højre hånd et grundmuret, hvidkalket hus med rødt tegltag. Her boede Brøndgraveren Niels Jørgensen, "Nesjörn", en lang, ranglet slider og hans dygtige kone "Sine-nesjørns". De var almindelig respekteret. Han sad i et par perioder sammen med far i sognerådet. Det kunne jo godt slå gnister. Han var socialdemokrat. Det var far absolut ikke. Men jeg har fornemmelsen af, at deres uenighed ikke stak så dybt endda. Desuden var han en lun rad, der ikke tog sig selv særlig højtidelig. Han sagde bl.a. "Man kan jo ikke gøre for at man har charme!" og det skulle man i hvert fald have nogle særlige briller på for at få øje på. Det vidste han.

I den tid havde man endnu vandposte af træ. Nesjörn borede de lange stammer ud med håndkraft og passede dem til. Hvis der var langt ned til vandet, skulle der ofte flere posttræer i forlængelse af hinanden. I det nederste sad "Hjertet". Det var en ventil i form af en gennemhullet træprop med et læderhængslet støbejernslåg. "Spanden" bestod af en lang rundjernsstang med en ventil mage til hjertet i enden. Men denne skulle jo kunne glide op og ned indvendig i posttræet. Derfor skulle både hullet i træet og proppen være lavet uhyre nøjagtigt. Man havde i den anledning forsynet træproppen med en manchete af svært kernelæder, godt udblødt i vand og yderligere smurt ind i fåretælle. Det kunne man godt smage på de første spander vand. Det var en smal sag at skifte spanden. Hjertet, der var banket ned, så det sad fast i posttræet, var straks vanskeligere at tumle; men ved hjælp af en "kat" med stor udveksling gik det.

Når jeg har gjort en del ud af det tekniske her, er det, fordi man ikke træffer dette håndværk mere.

Nes Jørns havde en stor børneflokk. Han yndede at prale med, at de havde et og et halvt dusin, ganske vist forstået således: 1 + 6. Den ældste Anders kom ulykkeligt af dage, mens han tjente på Herredsfogedgården. Det var vist noget med et reb og en maskine. Jeg blev aldrig klar over om det var et ulykkestilfælde eller hvad. Den næste, Margrethe, var et par år ældre end jeg, en stor reel pige, dygtig både i skolen og siden til sit arbejde. Så kom tvillingerne Kristian og Johannes et par tiltalende drenge, der altid havde noget for, enten teknisk eller andet, måske ikke altsammen lige artigt, men der skete altid noget, når de var i nærheden. Nu fulgte Martha på alder med mig. Hun var rødhåret, "så det fräste for vatten", men dygtig og reel som de andre. Resten husker jeg ikke. Det er jo typisk, den slags små snottede unger, der bare var et par år yngre, er totalt udslettet fra erindringerne. Nå, nu har Nes Jørgen og hans familie vist fået, hvad den tilkommer, og vi skal videre.

17) I et langt lavt, stråtækt bindingsværkshus med gavlen ud mod vejen, lige efter brøndgraverens boede et par ældre folk, som jeg ikke ved ret meget om; men jeg forestiller mig altid, at det er her Schandorphs fortælling "En behagelig Juleaften" er foregået.

Manden kom undertiden ud og skændte på skolebørnene, når han syntes, at de var kommet huset for nær på en eller anden måde.

Jeg har altid regnet med, at det var "Bassejens", som far har fortalt nogle historier om; men jeg er ikke sikker. Det var i hvert fald "Bassejens's" hus. Han havde før i tiden forskellige småbestillinger. Således var han markør, når skytteforeningen havde træning. I pauserne solgte han "basser" og øl. Han har nu nok ikke selv spyttet i glasset. Derfor skulle han af og til

op af dækningsgraven i et nødvendigt ærinde. Det gik lovlig tit på, syntes jordemodermanden Ospar. Han var Holstener, og han ropte på sit beste holsteinske: "Den pissen Jens, den pissen Jens, den kan vi icke ha!" Det hjalp imidlertid ikke. Jens mente sig i sin gode ret til at komme af med vandet og fremturede derfor med jævnlig at ryge op af graven, med det resultat at den iltre jordemodermand sendte et skud hen over hovedet på på "Bassejens", der omgående lod sig dumpe bagover ned i graven. - Stor opstandelse - . Nu havde den skøre Holstener guhjælpeme skudt Jens. Men Jens lå bare nede i graven og grinede, da de allesammen kom styrtende for at samle liget op, og Ospar måtte give en omgang gravøl, før gemytterne kunne falde til ro.

18) Lige efter Bassejensens hus drejer vejen skarpt til venstre. En sidevej fortsatte dengang lige ud, op imod skolen. Vejen gik op over det, som vi kaldte "Eksercérpladsen", skolens gymnastikplads, der skrånede opad mod nord. Her ovenfor var en firkantet gårdsplads, hvor skolebygningen med "Degnens", altså førstelærerens bolig dannede pladsens vestlige begrænsning, udhuset med stald, vognport og lokummer den nordlige og lærerindeboligen de sydlige. Ved den østlige ende af lærerindeboligen havde man - lidt makabert - anbragt det, som vi drenge kaldte "Peshuset", en ca. 2 m høj træskærm, beklædt med tagpap uden nogen form for udskylning. Det var en yndet sport at konkurrere om at stråle op over skærmen. Indgangen til lærerindeboligen i husets vestlige ende var af hensyn til terræne hævet så højt, at der kunne være brændselsrum, kartoffelkælder o.l. under neden. Derved blev der en høj cementtrappe op til indgangsdøren. Det ligesom understregede damens ophøjede stilling, sådan tror jeg nok, vi smårotter følte det.

I en afstand fra og vinkelret på dette hus lå skolebygningen med Degnens bolig mod syd og skolestuerne mod nord. Indgangen til Degnens domæne var fra gårdsiden. Hans skolestue lå mod vest ud mod haven. Parallel med denne lå lærerindens med indgang fra nordgavlen, hvor en lav tilbygning dannede en slags forgang med knagerækker og træskohylder. Skolestuens vinduer vendte mod gården. Danmarkskortet hængte på sydvæggen, således at det, der var vest på kortet, vendte mod øst og omvendt. Det har medført, at jeg den dag i dag skal tænke mig godt om for at placere verdenshjørnerne rigtigt.

En vandpost med et emaljeret bæger i kæde var anbragt ved skolens sydgavl. Dette bæger benyttedes af alle, store og små. Dog var der nogle af "damerne" i ældste klasse, der følte sig hævet over dette. Og videre hygiejnisk var det vel heller ikke.

Skrånende nedad mod syd lå "Eksercérpladsen". Her eksercérerede Brandt de to øverste klasser, 3. og 4. (Der var kun fire klasser i alt. De "knøve" gik tre år hos Lærerinden og fire år hos Degnen, de andre omvendt. Man gik hveranden dag, således at 1. og 3. klasse gik samme dag og 2. og 4. ligeledes.)

Når jeg kalder det, der foregik, "eksercits", kommer det af, at gymnastikken under Brandts kommando, var ret militært præget. Dels var han oplært under den gamle danske gymnastik, og dels var der vel ikke de store muligheder for ekvilibristiske udfoldelser, når hele kompagniet stillede i spidsnæsede hollandske træsko. Dog var der nederst på pladsen opstillet et "gymnastikapparat" med to bomme, klatretov, klatrestang og trapez, som man undertiden benyttede. Først nogle år senere kom der ribber langs pladsens østside, hvor der var plantet en tjørnehæk ud mod marken. Her stod også en stor poppel, hvor jeg første gang gjorde bekendtskab med Pileborerens store røde larve.

På pladsens modsatte side var der et stengærde ind mod det, der kaldtes "Degnelodden". Her rugede en Stenpikker, også kaldet Digesmutte. Utroligt at denne ellers temmelig sky fugl satte bo her. For resten tror jeg ikke, andre havde lagt mærke til den; og jeg var klar over, at jeg skulle holde kæft med min opdagelse.

Nord for Degnelodden lå Degnens have omgivet af et kraftigt læhegn. Den var plejet og passet efter alle kunstens regler. Jeg husker især en Taks, der var klippet som en karaffel i overstørrelse. I det nordvestlige hjørne var der en lille låge, som Degnen kunne smutte ud af, når han skulle forrette tjeneste i kirken. Såvidt jeg husker, var der på den tid ikke tillagt lærerindeboligen nogen have.

Men jeg skulle vel fortælle noget om lærerpersonalet. - Den første, man kom i berøring med, når man betrødte lærdommens tempel, var lærerinden. Hun var en høj, ret velproportioneret jyde med midterskilning, selvsikkerhed og seminarieuddannelse. Det sidste var ikke almindeligt for forskolelærerinder dengang. Hun og Degnen stod absolut ikke på nogen god fod. De var fælles om kirketjenesten. Hun sang og han passede orgelspil og indgangsbøn mm.

Dette fjendskab kunne give sig meget groteske udslag: Når man efter at have tilbragt de første tre år hos frk. Schouw skulle i tredje klasse hos lærer Brandt, fik man som den første overraskelse en diktat, der blev dikteret i en rygende fart i hans let sonderjydske, messende tone. Resultatet blev for mig vedkommende en diktat med 64 fejl. Jeg glemmer det aldrig. Nu skal dertil siges, at forkert begyndelsesbogstav, stort eller lille, talte 6, så man kunne jo snart komme op i de høje cifre. Men det skulle sandsynligvis godtgøre, at den danskundervisning, man til dato havde fået ikke var meget bevendt.

Brandt var, som antydte, sønderjyde, en statelig mand med kortklippet fuldskæg á la Zakarias Nielsen, som han stod ret nær og jævnlig omgikkes. Jeg husker at have set ham komme kørende til Sigersted skole med hest og vogn. Det var jo før bilernes tid. Men om det var hans egen krikke og vogn ved jeg naturligvis ikke. Jeg syntes, at Brandt var en meget gammel mand, da jeg gik hos ham. Hans hvide skæg gjorde ham ikke yngre. Nå, både min far og mor havde haft ham som lærer, så nogen årsunget har han nu heller ikke været. Man sagde, at han havde lidt besvær med at styre de store drenge i det års tid, jeg gik hos ham. Det mærkede vi nu ikke noget til i 3.klasse. Det har nok været de 14-årige i 4., det har knebet med.

I 1914 tog han sin afsked, og vi fik en række vakancevikarer. Den jeg husker bedst var Steensgård, der senere blev en kendt drengebogsforfatter.

Vi børn syntes, at han var alle tiders lærer; men skolekommission og sogneråd havde tilsyneladende en anden opfattelse. Han var vist ikke stilig nok, gik f. eks. barhovedet, når han skulle op og forrette kirketjeneste. Han havde en korpus, som ikke gav gårdmændene noget efter. Han kunne vel være sidst i trediveerne og var gift, og så var der nogen, der antydede, at han godt kunne lide de våde varer. D'herrer kommissionsmedlemmer og "sognerødder" var nu ikke ligefrem afholdsmænd, men jeg har en mistanke om, at hans største skavank var en vis mangel på servilitet. Vi fik ham ikke.

Han fik embede i Kirke Såby, og vi fik en stribe vikarer. Så fandt man endelig en mand efter bøndernes hjerte, Oluf William Valdemar Kristensen, født i Soderup og uddannet på Skårup Seminarium, en dygtig orgelspiller og en ærlig arbejder i Herrens vingård, men



ved Gud ikke ligefrem til at dø af grin over. Da han sine unge år til trods havde tillagt sig et lille engelsk overskæg, som han plejede med megen omhu, kaldtes han omgående "Struttenskæg". Han tog nok sig selv lidt mere højtidelig, end vi andre gjorde. Han faldt tilsyneladende godt til; men vi elever syntes nok, at vi havde truffet dem der var morsommere. Der blev på hans initiativ startet en sangforening, som han ledte med virkelig dygtighed. Dog havde han, når han dirigerede, en speciel bevægelse. Under fortissimo kunne han, når iveren greb ham, i takt med de øvrige slag, pludselig hive op i det, han havde hængende mellem benene.

I kirken var han både kirkesanger, organist og bælgræder. Der var på det tidspunkt kun et mindre harmonium i kirken, som Oluf håndterede med virkelig virtuositet.

19) Som nabo til degnelodden, fornemt tilbagetrukket fra vejen lå Jordmorens hus (Jeg ved godt at det hedder jordemoder, men sådan sagde man nu ikke). Det var gulkalket, noget man ellers ikke brugte der på egnen i den tid. Madam Ospar var en af de kvinder, der fyldte sin plads ud både i bogstavelig og i overført betydning. Hun havde i sin lange regeringstid hevet de fleste Sigersted-børn i land. Hendes mand har jeg allerede omtalt. Han var rent korporligt af mindre dimensioner. Hvad han beskæftigede sig med ud over at være jordmormand husker jeg ikke. Der foresvæver mig noget om hjemmeslagtning og kastrering af grise, men det vil jeg ikke hænges op på, og det var jo desuden mere eller mindre sæsonbetonet.

Næst efter lå "Det lille gadekær", et lille idyllisk vandhul med siv og karusser, og på den anden side af dette "Den gamle smedie", der i den meste tid, jeg kan huske, blev brugt som hønsehus.

20) Overfor det lille gadekær på den sydlige side af vejen lå et rødt hus med tegltag. Her boede Kristian Pedersen og Louise, som jeg ikke husker nogen detaljer om, udover at de havde et par sorthårede piger. Den yngste hed Augusta, og hun var vist kommet afsted ligesom hende i sangen "Augusta, Av-Au-Augusta".

Onde tunger fortalte, at det eneste, som hun vidste om "gravøren", var, at han havde et 4-tal i panden, og at "han rendte den vej". Den slags gik man jo noget op i på det tidspunkt. Det var før Radio og Fjernsyn.

Der var også i huset en dreng, som hed Skjold, vistnok noget af en vildbasse, en af Pouls svorne venner. Man fortalte, eller han fortalte, at han senere fik en betroet stilling på Hellesens batterifabrik.

21) Kort efter den gamle smedie går der en sidevej mod nord op efter kirken. Tæt ved kirkegårdsmuren lå et langt stråttækt bindingsværkshus, som oprindeligt havde været stuelænge til en af gårdene før udflytningen. Her boede i min drengetid to familier, i den ene ende Kristen Hansen og Henriette, som jeg tidligere har omtalt og i den anden en noget fugtig herre, der undertiden blev uvenner med hængelampen, når han ud på de små timer kom let bedugget hjem. Navnet har jeg glemt. Senere kom tækkemandens Jacob til at bo der nogle få år.

22) Til venstre for kirkevejen fandtes Tækkemandens hus, grundmuret og naturligvis med stråtag og et lille værksted i den vestlige ende. Her lavede Tækkemanden river, skuffer (det er træskovle) og forskellige andre træredskaber, som man anvendte i landbruget. Man befandt sig endnu hovedsagelig i "Træalderen". Da vi 1911 byggede ny staldlænge blev låsene på yderdørene endnu lavet af træ. Der var fire børn: Jacob, der blev jernbanearbejder og senere blev dræbt af toget, og Ingeborg, en køn, velbegavet pige, som var min kæreste i hele skoletiden og nogle år derefter. Hun blev senere gift med

Karl Pedersen. Han var forkarl på Englerup og hun var stuepige samme sted. De fik en datter, der blev gift med en gårdmand et sted i Jylland. Karl afløste Tækkemanden som ringer og graver ved Sigersted kirke.

Tækkemanden hed Peter Olsen, "Pæ Olen" og hans kone Stine. De havde endnu to yngre drenge. Den ene hed Johannes. Den yngste husker jeg ikke navnet på.

Jeg kan ikke bare mig for at fortælle et par episoder som jeg kan huske. "Per Olen" var mager og senet. Hans højre hånd havde sådan et lille sving mod sydvest efter et fald fra taget; men det passede meget godt, når han skulle have taget skåret til med tækkekniven. Han var desuden forsynet med et formidabelt overskæg, som hang ned over munden, det man betegnede ved et klapskæg. Det var derfor ikke med udelt fornøjelse, man spiste suppe af fad sammen med ham, selv om han meget høvisk sugede skægget omhyggeligt af efter hver skefuld.

Et efterår blev det et forfærdeligt stormvejr. Det ruskede slemt i stråtaget på staldlængen, og far bestemte sig til at lægge et stort støbejernshjul fra den gamle kærne op for at holde på taget et sted, hvor der var ved at gå hul. Det blev bundet omhyggeligt fast med selvbindergarn. Et par dage efter kom Tækkemanden for at udbedre skaden. Der havde jo været adskilligt af den slags efter det hårde vejr, så Pæ-Olen havde travlt. Han begyndte omgående at snitte de bånd over, som holdt det store hjul, og far kunne nok se, hvad der ville ske og råbte febrilsk: "Ded guer it, ded guer it!" Tækkemanden snittede roligt videre. Hjulet rutsjede ned og knustes i adskillige stumper. Så sagde han stille og roligt: "Ded æ gued."

En anden episode, der viser Pæ-Olens lune: Det var i høstens tid. Vi var samlet ved frokostbordet

og ventede vel på, at duggen skulle fortage sig. Pæ Olen var med og en anden arbejdsmand, Hans Rasmussen, som havde bygget et lille rødt hus i det, vi kaldte Vænget.

Så siger Hans til Pæ Olen, sådan nærmest for at konversere lidt: "Hår dut eng bråuer, dæ båuer åuer ba' ve Ærtbjær?"

P.O.: "Næ'."

H.R.: "Ha' æ ælder end dæj."

P.O.: "Jæ hår sgu ingen bråuer, dæ æ ælder end mej."

H.R.: "Ded æ så'n in gammel hvidhuered i'æn, dæ båuer i ed lill' gyult hyus næden få banken."

P.O.: "Nå ham. Ded æ men fåar." Efter en lille pause, dybt alvorligt: "Ja, ha æ sgu ælder en mej!"

Når han sad oppe på taget, var det ham, der dirigerede, og både karlene og husbond selv måtte springe efter hans pibe. Han nød det. Ingen talte så dejligt et sjællandsk som han. Nu er han væk, og det sjællandske er ved at forsvinde. Det er sådan en slags stationsby-sjællandsk, der bliver talt. Men det nytter ikke noget at græde over det. "Ded æ båre ski'æt". På samme måde går det med det jyske. Kun få forstår det, hvis der bliver læst op af "Æ Bind'stouw". Tilbage bliver et TV-sprog med flade A'er og Nørrebro-dialekt: "Tårl" i stedet for tolv o.s.v. Men det er da altid noget, en gammel knark kan holde gal-den flydende over. Nå, jeg kom vist lidt ud i tovene. Vi må tilbage til Sigersted by.

23) Lige ud for Kirkevejen gik en anden stump vej ca. et hundrede alen mod syd. Her lå en lav stråtekt bindingsværksbygning, som engang havde været stuelængen til det, der nu hedder Granlygård og ligesom de andre udflyttergårde engang havde ligget i byen. Her boede nu et par familier. Deraf husker jeg dem, der hørte til i den østlige ende. Manden hed Karl Erhard og var brolægger. Konen Maren blev oftest kaldt "Maren Karl Riv-hards" på grund af et noget iltert temperament.

Om hende fortaltes følgende historie:

En eftermiddag var Karl Erhard, der ellers aldrig fejlede noget, blevet noget så hulens skidt tilpas. Maren var mest tilbøjelig til at slå det hen; men "stodderen" fik det værre og værre. Til sidst vidste Maren ikke andet råd end gå hen til Bine på "Centralen" og få ringet til doktor Christoffersen, en noget stilig herre. Og der udspandt sig nu følgende samtale:

Maren: "Æ ded dowteren?"

Doktor C.: "Ja, hvem taler jeg med?"

M.: "Ja, ded æ alså Karl Erhards kone fra Sigersted. Karl har ded alså nowed så forbandet skidt, å han ville æbsolut ha, ajæ sku ring' te døm."

D.: "Ja, hvad fejler han?"

M.: "Ja, dæ vå'ed sgu. Ded vå jo nærmest ded Di sku fortælle mæj."

D.: "Har han feber?"

M.: "Ja, vo sku jæ vi'd ded?"

D.: "Har De ikke taget hans temperatur?"

M.: "Va hår jæ?"

D.: "Taget hans temperatur'!"

M.: "Jæ har sgu hverken ta'ed ded ien eller ded a'en!"

D.: "Nå, hør så her. Har DE et termometer?"

M.: "Ed hvaffor nowed?"

D.: "Ved De hvad De skal? Gå hen til skolelæreren og bed om at låne hans lægetermometer. Gå så hjem og stik det op i anus, ja altså enden på Deres mand, og ring mig så op igen, og fortæl mig, hvad det viser."

Maren gjorde, som hun var befalet, og lidt efter stod hun atter henne på "Centralen" og fik ringet doktoren op. Så siger Doktoren: "Nå, hvad viste det så?" Og Maren svarede: "Ded viste lourt helt op te to å førre!" Så besluttede Christoffersen, at han hellere måtte tilse patienten.

24) Lidt længere fremme på sydsiden af vejen lå Smedjen. Den skiftede ejer nogle gange i min drengetid. Den første, jeg kan huske, hed Andreas, "Andris". Han var noget svær og blev efterhånden temmelig fordrunken. Hans kone Sofie var tynd og så forslidt ud. De havde en flok rollinger, hvoraf jeg kun kan huske navnene på de to ældste, Vilhelmine og Frederik, et par rare børn, men præget af den fattigdom, der herskede i hjemmet. Frederik, en spinkel, fregnet dreng med helt hvidt hår, kom ofte ned på gården for at lege med mig.

Efterhånden tog sprutten helt overhånd for Andris. Han måtte afhænde smedjen, og de flyttede ned i et lille hus, der lå nede ved engen øst for Alsted mølle. Jeg tænker, de levede af fattighjælp.

Smedjen blev overtaget af en stor flot fyr, svigersøn af vores landpost. Jeg er ikke helt sikker på, at jeg husker rigtigt; men det forekommer mig, at han hed Bendixsen. Han oprettede en maskinfabrik i nærheden af Hedehusene og solgte smedjen i Sigersted, til Larsen, der vist var let missionsk. Man kaldte ham "Kunst- og Mirakkelssmeden", og det var absolut ikke ment som nogen ros. Omtrent samtidig fik vi en ny præst, der var høj og hårdebred. Jeg husker, at far engang sagde, at smeden hellere skulle have været præst og præsten smed. Præsten, som senere blev min gode ven, vender vi tilbage til. Den sidste smed Georg, som nu er død og var en nær bekendt af min broder Poul, overtog først smedjen, efter at jeg forlængst var langt af led.

Nu er smedjen jævnet med jorden og et markant mærke forsvundet fra min fødeby.

25) Ud for smedjen deler vejen sig. Den ene del fortsætter mod Vest og den anden drejer skarpt til højre og går stik nord, Valdbrøndsvejen, "Valbrandervejen" Umiddelbart efter svinget, på vejens venstre side ligger et lille hvidt hus med paptag. Her boede Skomageren, Steensen, en høj mager mand, der havde sine egne meninger. Han var vist frelsersoldat eller sådan noget. I hans værksted var der mange sære ting. Jeg husker særligt, at der på væggen hang en lille messingtrompet, en kornet var det vist.

Han havde en speciel måde at gå og snakke med sig selv på. For eksempel ventede han en dag utålmodigt på, at Landposten skulle ankomme; men det trak ud, og Steensen siger så halvvejs til sig selv: "Hvor kan dog den post blive af, ja hvor kan han dog blive af. Jeg tror, han sidder inde hos Lovise og drikker kaffe, ja, han sidder nok og drikker kaffe, ja." Og så kommer der en hel række gentagelser, hvor han efterhånden lægger betoningen på forskellige ord i sætningen:

"Jeg skal dog se, om jeg ikke kan få pillet ham ud,  
ja, om jeg ikke kan få pillet ham ud,  
ja, ja, om ikke jeg kan få pillet ham ud,  
ja, om ikke jeg kan få pillet ham ud o.s.v., o.s.v.

Han kunne blive ved i det uendelige til ikke ringe morskab for omgivelserne. Men han var en dygtig håndværker, og han havde en dejlig lille have, der gik ned mod Gadekæret. Madam Steensen, der havde lidt andre dimensioner end han, kort og kraftig, var uhyre proper, og jeg har fornemmelse af, at hun kørte sin noget åndsfraværende, men uendelig rare mand, temmelig stramt.

Der er en ting, som jeg i forbindelse med "titlen" Madam, må gøre opmærksom på. Det var en graduering af hustrubetegnelserne, man havde i det gamle Sigersted. Det var forøvrigt "Smedekvinden" Sofie, der

gjorde opmærksom på den. Hun sagde: "Ja, ded er ejenlig mærkli, for de sier Præstefruen, Skoul'læren Koun, Skomavermadammen og Smedekvinnen!" Og det var jo også mærkeligt. Det var sådan en slags hakkeorden, som ikke gjaldt på samme måde uden for byen. Der var alle jordbrugere, og man skelnede dem kun efter deres navne. Og konerne kaldtes så op efter mændene: Låvise-P.D.s og Maren Oul-la<sup>u</sup>s. Det var... mere hartkornet, der talte.

Men vi må videre med beboerne:

26) Lige efter skomagerens og på samme side af vejen lå en gård "Stiesgård" hedder den vist nu, en flot rødstens gård med skifertag. Her boede en lidt grov, men yderst respektabel gårdmand (jo, uha da), som hed Jens Peder Nielsen, af onde tunger kaldet Jens Peder Fanden brøleme. Han havde en søn Alfred, der var blevet Landbrugskandidat, undertiden kaldet "Kandidaten". Efter faderens død overtog han gården og drev den, vel nok lidt utraditionelt - de Sigersted bønder trak lidt på skuldrene - men vist eillers med virkelig dygtighed. Jeg må jo tilstå, at jeg forlængst havde forladt egnen og kun ved, hvad jeg tilfældigt har hørt. Han blev ret sent gift: men det kan andre fortælle om. Der var desuden tre døtre på gården: Hansine, Kristine og Kamilla. Den sidste var et par år ældre end jeg. Deres mor var vist nok en søster til tante Boline. Jeg erindrer svagt et ungdomsgilde, hvor der blev leget ordsprogsleg, og hvor de fik mig til at spille til dans. Det var jo i hin lykkelige tid før båndoptageren og rock-musikken, og hvor det endnu var muligt at konversere sin dame under dansen.

Lidt længere fremme på modsat side af vejen lå vandværket. Det bestod af en vindmotor, en såkaldt vindrose, og en cylinderformet rødstens vandbeholder.



2<sup>d</sup>) Den sidste gård, før vi når Landevejen, ligger på højre hånd. Den har en ældre rødstens hovedbygning og nogle nyere udbygninger. I den første tid, jeg kan huske hed ejeren Sørensen. Fornavnet husker jeg ikke. Den blev omkring 1912-14 købt af en gårdmandssøn fra Skellebjerg, en fætter til min moder. Han hed Hans A. Hansen, kaldet H.A. Det var nu sådan en manér, man havde der på egnen. Min fader blev kaldt P.D., H.P. Christensen for H.P. Jeg blev aldrig klar over om vedkommende følte sig smigrede over det. Far var i hvert fald, når han var i det humør, irriteret, hvis man kaldte ham P.D. Noget skulle man jo have at gå op i.

Et par år efter at H.A. havde købt gården, brændte den. Stuehuset blev reddet på grund af skifertaget; men Udlængerne brændte ned til grunden. Det var en ynke at se alle de sølle dyr, der indebrændte. Det var umuligt at komme ind og løse dem. For dog at forkorte deres lidelser skød en behjertet mand dem gennem vinduerne med en jagtriffel.

Vi havde på dette tidspunkt en tjenestepige, datter af brugsuddeleren i Fjenneslev. Skønt der var et godt stykke vej mellem min fødegård og Valbrøndsgården, "Valbrændergården", blev hun fuldstændig "stirrevidt", som man sagde, stod op i sengen, som man havde puttet hende op i, og skreg vildt og ubehersket. Tilsidst måtte vi have bud efter dr. Christoffersen. Han kom omgående, så lidt på pigen og hamrede hende så et par på kassen. Det kurerede hende omgående.

Men jeg skal tilbage til H.A. Han var en høj, stout mand. Hans kone Kristine var derimod lille og som de fleste gårdmandskoner på den tid temmelig trivelig. De havde to børn, der begge var noget yngre end jeg, Jørgen og Ingeborg.

H.A. var den ene af de tre jægere, der på den tid fandtes i Sigersted. De to andre var min far og Peter Larsen som jeg senere skal omtale. Jeg anser det stadig for en stor lykke, at jeg i disse brave jægers selskab blev indviet i jagtens mysterier og etik. Det var særlig jagen på Agerhøns (man sagde bare "høns"), Harer, Ræve, Ænder og Bekkasiner, det drejede sig om. Fasanerne var i min første jægertid ikke almindelige endnu. Men der var vildt nok, og vi kunne stort set gå så langt, som øjet rakte. Uforglemmelige dage.

En snurrig episode rinder mig ihu. Vi havde været på jagt det meste af dagen. På et tidspunkt lagde vi en hare, som det var blevet for tungt at slæbe på, i hjørnet, hvor Herredsfogedgårdens, Trollegårdens og vor jord støder sammen. I løbet af eftermiddagen var vi nået ned til engene ved Ringsted Å, øst for Englerup Mølle, hvor vi skød et par ænder. Vi skulle til at holde; men nu var der jo forbandet langt at gå tilbage for at hente den før omtalte hare. Så var det altså at H.A. forklarede sin hund, en hvid fransk pointer med store gule aftegninger, at den skulle gå over efter haren. Vi smågrinede jo lidt af det pjank, men Chang strøg af sted og et kvarters tid efter kom han tilbage med haren i flaben. Det er vist det man kalder en intelligent og velafrettet jagthund. Jeg har aldrig hørt om noget tilsvarende.

28) Vi vender nu tilbage til Sigersted by og fortsætter ad vejen vestpå. Umiddelbart efter smedjen går en privatvej mod Syd. Nogle hundrede meter ned ligger Lykkegård, som min fødegård Ny Lykkegård i sin tid blev skilt fra. Allerede i mine første leveår solgte den daværende ejer Jørgen Gliese endel af jorden fra til Carl Jacobsen på Granlygård. Senere er der gentagne gange gået mere jord samme vej, så at der nu kun er vel 30 td.ld. tilbage.

Der var en del børn. De to ældste husker jeg. Edith var på min alder og Hagbard var vel et årstid yngre. Såvidt jeg husker, kom vi ikke meget sammen. Der var ligesom lidt kølig luft mellem matrnr.25a og b. Det kan jo nok skyldes den gamle morfar Jens Carlsen, som engang havde forsyndet sig mod den gængse moralopfattelse.

Fortsætter man af vejen mod vest har man Gadekæret på højre hånd og "Vænget", et ubebygget areal til venstre. Jeg forestiller mig, at det er tomten efter Universitetsgårdens bygninger. Nu tilhørte det vistnok Herredsfogedgården.

29) Lige efter Vænget lå et lille rødkalket bindingsværkshus, vel noget af den oprindelige stuelænge til Herredsfogedgården. Her boede et par gamle mennesker "Pæ'Rasmussen" og Ane, som jeg har besøgt nogle få gange. Jeg syntes, de boede utroligt gammeldags med alkover, åbent ildsted o.l. Hun drak kaffe af underkoppen, som hun holdt med tre fingre, pegefingern ovenover og tommel og langefingern underneden. Hun delikaterede mig med Kandis, disse hårde brune krystaller, som man puttede ind ved kindtænderne, når man skulle inhalere den usødede kaffe. Jeg tror nok at mor havde haft en mindre skærmydsel med hende. Hun udsprede nemlig det rygte, at mor var højgravid, da hun skulle giftes. Og sådan noget kunne man skam ikke have siddende på sig dengang. Så mor stillede omgående oppe hos hende og bad hende om at "syne" mor. Nå, det varede da også tre år før jeg arriverede.

Lige Vest for Gadekæret går en vej nordpå. Den snor sig lidt på det første stykke, indtil der er en frakørsel til:

30) Gadekærgård, derefter går den i en lige linje mod nordvest, indtil den rammer "Skelskørvejen". Den kaldtes i min drengetid "Hovvejen" og har antagelig været benyttet, når de Sigersted bønder skulle på hovarbejde på Mørup. Nu er der kun et lille stykke markvej

tibage. På Gadekærgård boede Jacob Nielsen og Sofie. Sønnen Martin ledede i mange år den frivillige gymnastik i sognet. Vi er vel endnu nogle stykker, der mindes ham med respekt og glæde. Hans søster Ingrid tog sig, såvidt jeg erindrer, af pigestyrtussen. Hun blev senere gift med Gunnar, der var forkarl på Ny Lykkegård. De overtog Sigersted Telefoncentral.

31) Følger vi nu vejen mod vest i byen, træffer vi lige overfor Gadekæret på højre hånd et hvidkalket hus med paptag. Her boede Rasmus Hansen og Sofie. Han havde vistnok engang været banearbejder, men der var nok noget om, at han ikke var helt enig med formanden om, hvor meget brændevin, der hørte den daglige kost.

Jeg kan huske, at han havde følgende mundheld; Hvæd er en pægl, når jeg skal have en (snaps), og mor skal have en, og der skal vaskes og stryges. Han blev så murerarbejdsmand og lignende. Jeg kan huske, da vi byggede den nye ladelænge, murene var allerede omtrent i rejshøjde. Murer Cramer var ene mand på stilladset. Rasmus stod nedenfor og rørte i mørtelen. Der var fart over feltet. Pludselig smutter der en sten fra Cramer og rammer Rasmus oven i hovedet, der kun var beskyttet af hans sorte kasket. Rasmus glor op efter mureren og siger - let fornærmet: "Av, for dog Satan!" Cramers eneste kommentar var: "Så vågner man Rasmus." Rasmus var en slider, og han var præget af slidet. Hans kone Sofie, (som nogle af uransagelige årsager kaldte Fedtsofie) vaskede for byens karle og fik efterhånden indrettet en lille butik i husets gavl. Her solgte hun forskellige slags slik, tobak og cigaretter. En ti-styks "Royal" af de billigste kostede 10 øre. Nå, Rasmus havde også en lille nebensgeschäft. Han klippede. Da Poul og jeg efterhånden var vokset fra fars klippemaskine, blev vi sendt op til Rasmus, som lod en cm stritto blive stående ovenpå hovedet. Det var et

fremskridt fra den rene skaldetklipping.

32) Lidt tilbagetrukket fra vejen i samme side lå en lang lav bindingsværksbygning med stråtag. Den så ud, som om den lå og dukkede sig for vestenvinden, ganske hyggelig for resten. Den havde ganske givet været stuelængden til en af de vestlige gårde i byen inden udflytningen. Nu var den indrettet med to lejligheder.

Manden i den vestlige var svensket. Jeg husker ikke andet om ham, end at han på et vist tidspunkt havde forset sig på det danske ord alligevel, som han udtalte "all' I jæveller". Det fik han en hel del ud af, særlig når han havde fået lidt i hovedet.

I den anden ende boede "Bine". Hendes døbenavn var Sørbine Hansen; men det var der nu ingen, der kaldte hende. Bine var en meget bestemt dame med sine egne sikre meninger. Desuden var hun nærmest en institution. Hun herskede nemlig med sikker hånd over byens vigtigste kommunikationsmiddel, telefonen, som bestyrerinde af "Centralen". Når jeg siger "sad", skal det tages rent bogstaveligt. Fra kl.8 morgen til kl.8 aften sad hun i sin armstol foran apparaturet og fulgte med i alt, hvad der foregik i byen og nærmeste omegn. Derved fik hun foruden det rent intellektuelle udbytte udviklet en bagdel af antagelige dimensioner. Der var ganske vist noget, der hed telefonistinders tavshedspligt; men den administrerede Bine på sin egen facon. Ikke sådan at hun udnyttede, hvad hun hørte, til egen fordel. nej hun etablerede snarere en hjælpe-og rådgivningstjeneste, som var uden sidestykke.

Skulle man f.eks. i byen en aften, og man havde mindre børn hjemme, stillede Bine gerne en fast forbindelse mellem de to hjem. Når røret var taget af og lagt ved siden af telefonen, kunne man til enhver

tid kontrollere, om der var ro hos ungerne. At det vel sagtens gik hårdt ud over batterierne, som man dengang anvendte i telefonerne, tænkte man ikke på.

Jeg vil give et andet eksempel på "samfundstjenesten", som den foregik i Bines regeringstid: Min mor ringede op, og Bine meldte i en meget professionel tone: "Sigersted". Hun lagde altid tryk på "sted" og ikke som andre kristne mennesker på "Siier".

Altså, opringning.

Bine: "Sigersted!"

MOR: "Ja, godaw Bine. Ka dutte stikke mej Vallentins?"

B: "Ja, ded ka nutte nytte nowed, for de æ lie kyrte te Ringsted for 10 minutter siden.

M: "Ded vå da tosset. Jæ sku lie ha Andrea te å ta to ruller sytråd nåmmer føre med hjem te mæ."

B: "Jam viæ du va. Di plejer jo å halle ved Auerstæds. Jæ trouer, jæ ka nuå å fange dom. Væed nåmmer føre, du sae? Ded årdner jæ. Favel Lovise."

Man var vel ikke altid lige begejstret for Bines nævenyttighed. Det skete, at mændene tog til Ringsted, og det kunne undertiden trække lidt ud, før de vendte næsen hjemefter. Kom der nu noget uopsættelig for, måtte man jo have fat i stodderen. Så ringede man Bine op og sagde: "Ka dutte lie få fat i Peter" eller hvem det nu var, og i løbet af få minutter var fyren indfanget. Hun vidste som regel, hvilke værtshuse hun skulle sætte sig i forbindelse med. Se, det kunne jo godt medføre et par "Satan te kælling!" Men i de fleste tilfælde var man nu glad for Bine, og hun var da også en velset gæst i de fleste hjem. Telefonen lukkede jo kl. 8 på hverdage og, så vidt jeg husker, alle helligdage. Morbror havde specielt natforbindelse over Ringsted, der havde åbent hele døgnet.

Under første Verdenskrig 1914-18 havde vi i lange tider rundt om på gårdene indkvartering af 4. Artilleriafdeling, og det var både med mandskab, heste og kanoner. Hovedkvarteret og Øverstkommanderende befandt sig på Skovagergård hos Vallentins. Efterhånden blev disse officerer nærmest en del af familien, og det var vel ikke altid, de var lige oplagte om morgenen, når der skulle ordnes forskelligt angående Dagsbefalingen. Det skete derfor ofte at Bine måtte træde til og ordne grejerne. Det medførte, at hun - de indkaldte befalingsmænd imellem - gik under navnet "Næstkommanderende!"

Bine er forlængst gået derhen, hvor man ikke kan ringe hende op, og telefonsystemet er blevet betydeligt mere strømliniet, men knap så morsomt.

33) Vejen slår derefter et knæk og går stik syd; men fortsætter man lige ud mod vest, havner man i en gård, Ibskærgård, en almindelig firlænget gård, som ejedes af Johan Johansen. Konens navn er smuttet for mig. De havde tre børn: Karl, der var godt et årstid ældre end jeg, Aksel, der var på min alder. Han kunne en utrolig mængde uartige historier, som jeg desværre har glemt. Det er jo heller ikke sikkert, man ville synes, at de var hverken uartige eller morsomme i dag. Den yngste var en pige, Margrethe, som jeg husker som en lille, lyshåret, trivelig dame.

På et eller andet tidspunkt, det må have været omkring 1915-16, købte H.P. Christensen - kaldet H.P.-gården. Som ung mand havde han giftet sig med Elisabeth. Det kom nok på i en hast. De røg i hvert fald uklar med familien derhjemme og tog til København, hvor de levede i ret trange kår. Her skaffede Hans sig på en eller anden måde en hest og en lille ladvogn og klarede nu dagen vejen ved budkørsel. Samtidig begyndte han at snuse lidt

til halm- og foderstofmarkedet. Det nærmere forløb kender jeg ikke; men resultatet blev, at han i løbet af ret kort tid blev en dominerende figur på halmtorvet og samtidig etablerede en foderstofforretning på Vesterbrogade.

På ovennævnte tidspunkt vendte han nu hjem til sin fødeby som en matador. Han var den første på egnen, der havde bil, en ADLER med messingkøler, udvendig gearstang og bremse. Loven var sådan dengang, at man kun måtte færdes med sådan et køretøj på hovedlandevejene. Så H.P. måtte indsende en ansøgning om at få lov til at køre ned til gården ad sognevejen. Han fik tilladelsen, men med den tilføjelse, at det skulle ske ad korteste vej.

Få år efter sin hjemkomst købte han Sandby Teglværk og sin kones fødegård i Bringstrup. Her lod han de gamle bygninger rive ned og opførte nye på den modsatte side af sognevejen. Nogle år efter overtog han også Sigersted Teglværk.

Det barn Lisbeth skulle have, da de "flygtede" til København, døde, og først nogle år efter fik de deres eneste søn Helge. "Så det så jo pænt ud, da de skulle holde sølvbryllup," som min mor lidt spidst ytrede. Helge var en køn og velbegavet dreng, som vi, der var jævnaldrende med ham, satte stor pris på, og så var han jo et godt parti. Han blev gift med Vallentins yngste datter Bertha, en yndig pige. Nu er de væk begge to, og deres eneste søn Arne har overtaget de to gårde i Sigersted og Bringstrup. Sigersted Teglværk har, så vidt jeg ved, stoppet produktionen på grund af manglende råmateriale. Det sidste ler fik de ude fra "Mosen" som hørte til min fødegård.



34) Fortsætter man nu ad vejen mod syd træffer man på en sidevej, der går vestpå, slår et skarpt knæk mod syd og ender ved Herredsfogedgården, som i den første tid, jeg kan huske, ejedes af en lille mager mand, der hed Ole Larsen, "Oulau'sen," og hans kone "Marenoulaus De havde bl.a. en søn, der efter egnens skik kaldtes "Oulaus Niiils", indtil han overtog gården. Så hed han "Nes Lau'sen". Han giftede sig med Elna, som var datter af arbejdsformanden på Sigersted Teglværk. Det var lidt usædvanligt på den tid, hvor gårdmandsbørn ellers giftede sig med hverandre. Niels var en dygtig landmand, der også havde næse for at gøre en god forretning.

Nogle år efter købte han desuden (46) Pilevangsgården og drev den sammen med Herredsfogedgården. Nu er det Nielses barnebarn, der driver begge gårdene.

Som barn kom jeg ofte på Herredsfogedgården. Det var altid spændende. Midt i gården stod en meget høj mast, lynaflederen. Man kunne blive helt svimmel af bare at kigge til toppen af den. Og så havde Niiils altid så mange spændende ting. En gang var det en stor spilledåse, der kunde trækkes op med et håndsving. Den kunde spille rigtige lange melodier med en klokkelignende klang. Det var noget med, at der blev sat nogle store gennemhullede plader i, der aktiverede en valse med en masse metalbørster. Noget senere anskaffede Niiils en Fonograf med vokswalser, og den kunde gengive sange. Det var vist noget værre skratteri men sikken en oplevelse. Jeg husker endnu at Herold sang: "Se luften er svanger med vellugt fin!" og en eller anden revysanger gav:

"Månen, den skinner på himmelen blå,  
og stjernerne vinke og blinke.  
Kjære Sofie, kom lad os gå.  
Hva sier du, hvabehar, tør du inte?"

## Månen den skinner på himmelen blå. Vals.



I nogle år - det har vel været i slutningen af tyverne - foretog mine forældre, Niels og Elna samt H.P. og Elisabeth nogle rejser sammen. Et år sejlede de ad Gøta-Kanalen tværs gennem Sverige, en anden gang var de i Sønderjylland og gennem Jylland til Skagen. De tog en 14-dages billet til Statsbanerne og boede på hotellerne. Niels var hele tiden den, der satte humør i selskabet. Han var selskabsmand til fingerspidserne. Men ikke bare det. Han var også som nævnt en dygtig landmand. Dog havde han en skør idé: Han ville altid være den første, der begyndte, der begyndte at så, at høste eller køre ind. Var han for tidlig ude, holdt han i hvert fald tæt med det. En kendsgerning var det, at det meste lykkedes for ham. Han var således den første der på egnen, som begyndte en såkaldt fedesvine-farm, for øvrigt i to etager. Det gav "gysser" i mere end en forstand.

35) Sognevejen svinger nu atter mod Vest, og man når til en slags korsvej. Den gren, der går mod Nord, er en privatvej, som fører til Mulmelandsgården. Ejeren var Peter Larsen, "Pæ Lau'sen", en fætter til min mor, gift med "Kestin'Pælaus". "Kestin'" led nu altid så frygteligt af hovedpine. Det var nu en familiesvaghed. For hendes søster, der var gift med sognefogden Kristian Nielsen på Germershøj havde det på samme måde. Så der blev taget meget hensyn til de ret kønne koner af den årsag. Pæ Lausen var en høj flot mand og, hvad jeg vist har omtalt, en brav jæger. Der var tre børn, der alle var ældre end jeg. Marie, der var høj og slank og altid så lidt sorgmodig ud. Der var vist noget med en karl, som hun ikke måtte få for sin fader. Hun forblev ugift og endte vist med at blive lidt sær. Hun var en del år kontordame hos min morbror. Sønnen Holger husker jeg som en flot, men storsnudet fyr (jeg var jo kun en snottet hvalp, da han

begyndte at rende efter pigerne). Han blev senere, hvis jeg husker ret, gift med en datter af "Jyden fra Torpet", en af egnens spidser, og fik en gård i Torpet. Og dermed forsvandt han ud af min synskreds. Ella var den yngste, en ret køn, buttet pige, der vel var en 3-4 år ældre end jeg. De to piger og Peter var det, min bror Niels ville kalde "interresikmuserede". Marie spillede violin, Peter fløjte og Ella klaver. Det må have været et helvede for Kirstine, hvis hendes hovedpine har været andet end et pressionsmiddel.

Det var vistnok mest Lumbye, der måtte holde for. I denne telefonens barndom skete det ikke så sjældent, at de gav en koncert. Det foregik på den måde, at Bine etablerede en fast forbindelse over telefonnettet mellem "Pælaus" og de forskellige små hjem, der var så heldige at være i besiddelse af apparatet. Røret blev taget af, og så strømmede valsetonerne ud i stuen. Der var naturligvis ikke ret mange watt på; men når man ikke stod ret langt fra tragten og hørte godt efter, kunne man skam godt få noget ud af det. Alt dette foregik jo i en tid, der lå langt forud for Radio-Fjernsyns- og Videoalderen, og man var ikke så blasert, som man senere blev.

"Pælausen" var lun og ikke let at imponere. En aften lige i mørkningen kom han gående fra byen og skulle ned for at besøge os. Han var vel på det tidspunkt omkring de tres. Ud for Sanders ryger der en mand op af vejgrøften og råber: "Nu ska du fanneme ha tæsk!" hvortil Peter svarer: "Nå, det ka da bliv' interessant. Det er sgu længe siden, jeg har prøvet det." Det blev nu ikke til mere. Vedkommende måtte slukket undskylde, at han havde forvekslet ham med en anden, sagde han.

36) Den sydgående gren af korsvejen er en offentlig vej, der ender nede ved "Sandvejen", hvor jeg startede min beskrivelse. Et par hundrede meter nede ad denne vej ligger på venstre side Skovagergård. I min drengetid havde gården egen hollandsk vindmølle, som lå på højre side af vejen, lidt nordligere end gården. Man havde også eget vandværk, bestående af en meget høj vindrose og en stor muret vandbeholder på loftet over den nordlige udlænge. Helt nede, hvor man møder "Sandvejen", lå der på sydsiden af denne et hvidt maskinhus. Her opbevaredes et stort tørskeværk med tilhørende lokomobil, en kulfyret dampmaskine, der ligesom tørskeværket var på hjul, så at man ved hjælp af et passende antal heste kunne transportere det derhen, hvor der var brug for det. Der var nu nok flere gårde om det. Så vidt jeg ved var Peter Larsen og morbror Vilhelm også medejere af det. Skovagergård ejedes af Frederik Vallentin, udtalt "Fallentiin", gift med Andrea, datter af Hans Peter Andersen på Hellekærgården. Der var tre børn. Den ældste, Ingrid, var et par år ældre end jeg. Hun var en flot pige; men på grund af omtalte aldersforskel værdigede hun naturligvis ikke en grønskolding som mig et blik. Derfor syntes jeg, at hun var utrolig hoven. Hun blev siden gift udenbys. En af hendes sønner har gården nu. Datteren Bertha var et par måneder ældre end jeg, en yndig og blid pige, som jeg på et vist tidspunkt var noget forelsket i; men hun blev jo, som nævnt, gift med H.P.s Helge, vist nok et familie-arrangement. Men han var jo også - rent økonomisk - et noget bedre parti, og så var han da desuden en køn og reel knægt.

Sonnen Niels var på alder med min broder Poul. De to har livet igennem stået hinanden nær. Som ganske unge blev de sat i tømrerlære, så de kunne klare, hvad der i et landmandsliv faldt for af træarbejde.

Såvidt jeg kunne konstatere, fik de nu sådan rent håndværksmæssigt ikke meget ud af det; men de havde det vist meget sjovt.

Fra vore unge år husker jeg en jagtdag i susåengene. Vallentin var ikke som vor fader jæger. Derfor var der grænser for den opdragelse i geværbetjening, som Niels havde fået. Så det var vel undskyldeligt, at han ikke vidste, man i hvert fald knækkede bøssen, inden man skrævede over et pigtrådshegn. Resultatet blev, at Nielses bøsse gik af og leverede et haglskud i umiddelbar nærhed af min højre stortå. Jeg blev fløjtende arrig og gik omgående hjem. Senere udviklede han sig til en habil jæger, og det var en fast regel, at Poul stillede til andejagt i Nielses mose den første andedag. Selv efter at Poul havde haft hjerneblødning og var ude af stand til at svinge bøssen, blev han hentet og anbragt, så han kunne følge slagets gang. Nu er de væk begge to.

Niels blev gift med Erna, datter af Kristian Nielsen og Mathilde på Germershøj. Hun var enebarn, en flot pige. Poul sagde om hende, at "der var race i hende". Jeg har ham mistænkt for, at det var et af hans udtryk fra hans tid som dommer ved skuer over Frederiksborg-avlen. De fik en gård i Allindemagle. Niels fik et alkoholproblem, der blev hans død. Jeg tror, at en af hans sønner har gården nu.

Men vi vender tilbage til Skovagergård. Foruden Frederik, Andrea og børnene var der på gården Frederiks gamle mor, Grethe Vallentin, enke efter Niels Vallentin. Jeg husker hende som en meget gammel kone, der konstant rystede på hovedet. Det var der nu så mange gamle koner, der gjorde dengang. Enten bevægede de hovedet fra side til side eller også nikkede de hele tiden. Man skulle næsten tro, at der var gået mode i det. Det

hørte sig til, når man havde nået en vis alder, ligesom den sorte "kapothat". Og så snurrrede Grrrrete på rrerne.

Min far fortalte en episode fra den tid, da han lige havde overtaget sin fødegård. Jeg må først indskyde, at på den tid førte i hvert fald kvinderne i selskab det, som man kalder høvisk tale.

På omtalte tidspunkt havde man en byorne, der året rundt udøvede sin velsignelsesrige gerning. Og en gang om året holdt man i den anledning et såkaldt "Ornegilde". Oprindeligt har det nu nok været selve foreningen, der har heddet Ornegilde. Nå, men byens mænd var altså forsamlede. Grete var på det tidspunkt lige blevet enke og skulle naturligvis repræsentere Skovagergård. Alle øvrige deltagere var mandfolk. Ornegildet blev det år netop holdt på Skovagergård. Man havde, som det sig hør og bør, fået et solidt måltid med tilbehør, inden man begyndte at behandle det aktuelle spørgsmål.

Man var ikke helt tilfreds med den måde, ornen havde udført det arbejde, man havde sat den til, og grisene, der faldt efter den, var heller ikke just af den kvalitet, som man måtte forvente. Dette diskuteredes nu frem og tilbage, og det syntes, som om man ikke kunne komme sagen nærmere. Og så var det altså, at Grrrete fik en lys idé og sagde: "Trrror I itte, a derr err nowed i weien mæ nårrserrne?" "Joo", sagde mændene og prøvede at se tilstrækkeligt forretningsmæssige ud. "Det kunne da godt tænkes." Men de blev pludselig alle sammen så forskrækkeligt trængende og måtte ud for at lette sig for øllet og deres indestængte grin. De kom gravalvorlige ind igen. Ingen havde tabt ansigt ved den historie; men den opriskedes undertiden i mandelag.

I en årrække var Vallentins flyttet til København. Andrea var blevet opereret for et eller andet i maven eller underlivet - sådan noget blev man i min aldersklasse ikke oplyst om. Det medførte, at hun til stadighed måtte frekventere et københavnerhospital - muligvis Rigshospitalet. Såret ville ikke læges, sagde man, og Frederik anså det derfor for praktisk at flytte ind til hovedstaden. Han beskæftigede sig i disse år med hestehandel, og det kunne han jo udmærket fortsætte med derinde. De holdt en bestyrer på gården og boede selv på Vennemindevej 23, hvor jeg jævnligt besøgte dem det efterår, da jeg læste til Præliminær-eksamen på Dockers Kursus. Jeg tror, det var året efter, at de vendte tilbage til Sigersted. Andrea blev vist aldrig helt rask; men hun deltog da i de ugentlige l'hombre-aftener, som der var tradition for så langt tilbage, som jeg kan huske. I det hele taget var der et rigt selskabeligt liv, særlig mellem familierne P.D., H.A., H.P. Vallentins, Peter Larsens og Niels Larsens. Det forsvandt helt efter min fars død i december 1936.

Jeg kommer til at tænke på, at der undertiden, efter at Vallentins var vendt hjem fra København, kom en ung mand, der var noget så hulens skrap til at spille klaver. Han hed Rosenbaum til efternavn, men det kan da ikke have været Børge, altså Victor Borge. Han må have været for grøn på det tidspunkt.

Det var en lang smøre om Vallentins, men familien har fyldt en del i min barndom og tidligste ungdom, også mere end jeg har kunnet udtrykke det i disse linier.



Fortsætter man nu Syd på fra skovagergård, træffer man på vejens vestlige side et par lave, hvide bygninger. Her boede Vallentins Polakker. Det var polske piger og enkelte mænd, der i en årrække indvandrede til Danmark. De anvendtes almindeligvis til det grovere arbejde og rangerede absolut nederst på rangstigen. Jeg må dog bemærke, at de få polske folk, der gennem årene tjente på Ny Lykkegård, ikke behandledes anderledes end de øvrige folk. Jeg lærte bl.a. en del polsk af en polsk tjenestepige, vi havde. Jeg kan stadig sige: "Hold kæft!" på polsk, ligesom der er blevet hængende nogle få andre ord, selv om der er gået 70 år.

37) På samme side af vejen, lidt længere mod Syd ligger et pacelliststed, som tilhørte en mand ved navn Ole Hansen, som jeg faktisk ikke har nogen tydelig erindring om.

38) Det samme gælder Ole Olsen, som ejede stedet, der lå på den modsatte side af vejen, men han havde et par drenge omtrent på min alder.

39) Lidt tilbage trukket på vejens østside lå det sidste sted, en mindre gård. Her boede Niels Larsen, kaldet "gammel Neslausen", fader til Peter Larsen, Mulmelandsgården. Der var kold luft mellem far og søn. Han havde oprindeligt været gift med en faster til min mor. Hun var mortil Peter Larsen. Efter hendes død tog han sig, såvidt jeg har forstået, en husholderske, som han - for at bruge tidens terminologi - kom lidt for tæt til. De blev gift i en hast og fik en datter, Alma, som var et par år ældre end jeg. Og det var vel det, at Peter ikke kunne snuppe. Jeg har besøgt "gammel Neslausen" en enkelt gang og syntes, at han virkede gammel og tvær.

Så var der ikke flere steder på den sydgående vej. Vi vender tilbage til korsvejen og følger linien Vest på. Nogle hundrede meter fremme støder vi på den nord-sydgående vej, der begynder ved "Landevejen", Hovedvej 1, og fortsætter videre gennem Alsted by. Den kaldes i almindelighed for "Skelskørvejen". Hvor disse veje møder hinanden ligger på Skelskørvejens vestside:

40) Eskedal, min moders fodegård, som morfar solgte til Hans Hansen i 1901. Ham husker jeg som en høj, lys mand. Han var gift med "Kesten Hansans". De havde tre børn. Margrethe var en del ældre end jeg, en lang, lidt ranglet pige, lys og fregnet af den type med helt lyse øjenvipper, mild og venlig. Frode var et par år ældre end jeg, kom i købmandslære og endte som storkøbmand med kaffe som speciale. Det gav tilsyneladende så godt, at han kunne købe en herregård eller to. Den sidste Åge var min sidekammerat, da vi kom i tredje klasse, men så kom han på Sorø Akademi, og vore veje skiltes. Han kom senere til bankvæsenet og blev en kendt skikkelse indenfor rosporten under navnet "Få". Mens vi var drenge, kom vi til hinandens fødselsdage. Jeg husker særlig en af hans. Vi legede som sædvanlig "Røvere og Soldater". Men denne gang havde Åges far fabrikeret et helt arsenal af træ-geværer, som vi fik udleveret ved ankomsten, og som vi oven i købet fik lov til at tage med hjem efter festen. De var virkelig fine med aftrækkerbøjle og alt til faget henhørende. Og så var de brunbejdsede. Nydeligt arbejde. Jeg kan tydeligt se dem for mig endnu.

Da ingen af børnene var interesseret i landbrug, solgte Hans Hansen gården og forsvandt fra min horisont.

41) Kører man ad Skelskørvejen Nord på ser man på vejens vestlige side en ret stor rødstens gård, Hellekjær-gård, sandsynligvis navngivet efter et lavt sted Vest for gården, hvor Sigersted Teglværk hentede ler, og derfor havde lagt en skinnevej ned til. Her boede i mine første drengeår Hans Peter Andersen. Han var en mand, der kunne mere end sit Fadervor. Han havde f.eks. selv mejeri på gården og var derfor ikke andelshaver i mejeriet "Pilevang", som jeg senere vender tilbage til. Han leverede konsummælk til Ringsted by og var senere initiativtager til bygningen af Ringsted privatmejeri.

Engang, da vi skulle have udført en dræning hjemme i noget der kaldtes "Svejen", et meget lavtliggende område, var det Hans Peter Andersen, der foretog nivelleringen. Det kunne han også. Jeg gad vide, om han ikke var landbrugskandidat. Hvad hans kone hed husker jeg ikke. Hun var vistnok en ældre pæn dame; men jeg mindes hende med afsky. Hun havde den skøre idé, at hun altid ville kysse mig, da jeg var lille, og det kunne jeg for min død ikke fordrage. Jeg tror, hun havde skæg.

På gården var der en stor børneflokk, som ganske vist var voksne, da jeg var barn. Så de var gifte på det tidspunkt, jeg beskriver. De fleste var piger. Jeg har allerede nævnt Andrea, gift med Frederik Vallentin. Desuden husker jeg Hansigne på "Grønsbæksgården" i Bringstrup. I de år, jeg kendte hende, var hun enke og styrede gården med fast hånd, røg nogle store cigarer og spillede en høj l'hombre. Hendes søn Hans Helge, der senere overtog gården, og hendes datter Ellen hører til blandt mine ungdomsvenner. De øvrige af H.P.Andersens døtre traf jeg kun sjældent og husker ikke ret meget om. Men derimod mindes jeg tydeligt sønnen Ulrik, der vist var noget forkælet, og altid så noget "trat" ud.

Et billede dukker op i min erindring. Det var fra et bal i forsamlingshuset. Der var sus i skørterne. Ulrik og hans kone Hansigne sad henne i et hjørne, han tung og klumpe-dumpe, hun smækker og spændstig. Så spiller musikken en One-step, en af dem, som Ulrik sagde "man kunne skyde foran sig". Ulrik vågner op og siger med en uendelig træt mine, læspende: "Ska vi stårk den Hansigne?" Og det gjorde de så.

Ulrik fik en gård i den østlige del af Lange-mose, vistnok helt gældfri. Så kan man jo sidde og have det rart. Det var nu mere end Ulrik kunne holde til. Han bar den ene brændert hjem fra Ringsted efter den anden. Hansigne og deres to piger Sigrid og Tove sled vistnok bravt i det. Sigrid var på min alder, Tove et år yngre. Vi traf ofte sammen med dem ovre hos Vallentins. De slo-ges som et par drenge. Så døde Hansigne. Pigerne var ef-terhånden blevet voksne. Ulrik var jo ikke til noget. Så pigerne solgte gården og købte "Røde Vejrmøllekro" i Vridsløse. Ulrik fulgte med som det tynde øl. Nogle år efter døde han. Pigerne solgte kroen og købte et badeho-tel i Køge, siden har jeg tabt dem af sigte.

Men det var jo ellers Hellekær, det drejede sig om. Efter Hans Peter Andersens død købte Jørgen Chri-stensen den. Han var en broder til H.P. } Jørgens søn Åge overtog den efter sin far. Også han hører til mine ung-doms-kammerater.

42) Men vi vender tilbage ad Skelskørvejen. Lige efter Eskedal går en vej mod Vest, følger grænsen ind mod Eskedals jord, indtil den ved et fodermesterhus slår et knæk mod Syd og ender ved Germershøj, hvis tilliggen-de følger grænsen ind mod Fjenneslev. Her residerede i min drenge- og ungdomstid sognefogeden Kristian Nielsen, en høj flot mand med overskæg og fio. Han var afholds-

mand, noget ret usædvanligt på denne egn. Hans kone Mathilde, der efter tidens normer var meget smuk, havde desværre den samme svaghed som sin søster Kirstine Pælaus. Hun fik altid en forskrækkelig hovedpine, når hun ikke fik sin vilje. Deres smukke datter, der blev gift med Niels Valentin, har jeg allerede omtalt. (Jeg kan i parentes bemærket aldrig huske om Valentin skal staves med et eller to l-er). Ellers husker jeg ikke meget om den familie. Jeg var jo ikke meget hjemme i disse år, og Kristian Nielsen hørte ikke rigtig med til den kreds, mine forældre kom mest sammen med.

43) Syd for den vinkel, som Germershøjvejen danner med Skelskørvejen, ligger et lille gult hus. Her boede en gammel hvidhåret mand. Han var lille og krum-bøjet, men havde en yngre kone. Det var Sadelmager Petersen, i almindelighed kaldet "Salmaveren". Der var en lille splejset fyr, Kresten, som jeg gik i klasse med; han var en af mine gode kammerater.

Fra tiden, før jeg begyndte at gå i skole, husker jeg en lille episode: Jeg blev sendt over til "Salmaveren" med et hovedlav, der skulle repareres. Jeg gik naturligvis tværs over Herredsfogedgårds mark og gærdet mellem Valentins og Pælaus, indtil jeg nåede korsvejen. Her kom der pludselig en grævling op af grøften og i møde med mig. Det var første gang, jeg havde set sådan et bæst, men jeg havde jo hørt de gamle fortælle nogle frygtelige historier om, hvor farlige de kunne være, og at man gik med trækul i støvlerne, når man var på jagt efter dem, "for de blev ved med at bide til de hørte, det knasede!"; så jeg skulle ikke have mine ben massakreret og retireret nedad mod Valentins, hvor jeg gik i dækning, til der kom en barmhjertig mælkekusk og tog mig med. På den måde kom jeg over strædet ved Dardanellerne og kunne fortsætte ekspeditionen til "Salmave-

ren. I virkeligheden var grævlingen naturligvis ligeså bange for mig, som jeg var for den. Man kan tænke sig, at der var noget at fortælle, da jeg kom hjem.

44) Fortsætter man nu videre mod Syd, ligger der en gård på vejens vestside. Den er firlænget med indkørsel gennem den "østne" længe. Avlehøj hedder den. Manden på gården hed Jørgen Hansen og var gift med Karoline. Hendes første mand var Christian Nielsen, en broder til min mormor. De havde en datter, der hed Ingeborg. Efter Christian Nielsens død drev Karoline selv gården i nogle år, men giftede sig så med Jørgen Hansen, som jeg dunkelt husker som en fed gammel mand, der sad hjælpeløs i en stol efter en hjerneblødning. Med ham fik hun datteren Sofie og sidst sønnen Rikardt, som jeg gik i klasse med. Han var stærk og gesvindt, rigtig en superdreng. Da jeg for en halv snes år siden besøgte ham på Avlehøj, sad han i den samme lænestol, som hans fader havde benyttet, og havde det ganske forbandet. Det var en meget slem bronkitis, der plagede ham. Men ikke desto mindre pulsede han løs på en lang pibe imellem hosteanfaldene. Sic transit gloria mundi.

Overfor Avlehøj lå et mindre sted, som jeg ikke husker andet om, end at man kaldte manden "Marens Hans". Lidt længere mod Syd går en kort forbindelsesvej Øst på. På hjørnet ligger et større parcelliststed, der ejedes af Frederik Jensen, og længere fremme ad samme vej en mindre gård, Fuglsangsgården, der ofte skiftede ejer. Det var også nogen elendig jord. De to gårde, der ligger længere fremme på Skelskørvejen, husker jeg meget lidt om; men nede på venstre side ved åen lå Alsted Molle, som morbror ejede. Den kommer jeg vist til at omtale i anden forbindelse.

Lidt længere fremme på vejens sydside lå Mejeriet, hvor mejeribestyrer Moesgård regerede. Han var en lys, skaldet, radikal Jyde med tjavset overeskæg og lorgnetter. Hans kone Kristiane var Sjællænder, søster til finansminister Bramsnæs og vel som følge deraf socialdemokrat. De havde en søn Poul, der var lige gammel med min bror Niels. De var født på samme dag og var nærmest uadskillelige. De blev da også ved med at komme sammen lige til Nielses død.

Ved siden af sit arbejde som mejeribestyrer startede Moesgård et hønseri. Han erhvervede et stykke af den gamle skolelod og gik selv og flikkede nogle huse sammen. De små ruder lavede han af gamle fotografiske plader, som han rensede. Jeg tror, at bønderne så lidt skævt til hans eksperimenter; men foretog sig vist ellers ikke noget for at stoppe ham.

Kristiane stod for salgsafdelingen i mejeriet. De beboere i den nærmeste omegn, der ikke selv havde ko eller ged, hentede mælk i dertil indrettede spande med låg. Man kunne købe både kærnemælk, skummet og sødmælk, en pot eller en kande. Det sidstnævnte kvantum var to potter(liter). Det betaltes på mejeriet med blikmærker, der var hugget ud i forskellige faconer, runde, trekantede eller firkantede. Jeg er aldrig helt blevet klar over systemet; men det har nok virket som en form for kontrol med mælkesalget.

Foruden Moesgård og Kristiane var der gerne et par mejerister. De rangerede en smule højere end byens tjenestekarle og var alvorlige konkurrenter, når det gjaldt pigernes gunst. De var jo dejligt renvaskede og i besiddelse af en vis virilitet. Karlene påstod, at det var på grund af al den fløde, de kunne snige sig til at drikke. Og så kaldtes de undertiden ved deres efternavn.

Det gav også prestige. Væverens Marie, der tjente hos os, da jeg var en syv-otte år, blev så forelsket i en mejerist, der hed Larsen, at hun fik en datter af det.

Larsen var ikke til sinds at gifte sig med Marie. Det blev hun så et års tid efter med Valdemar, der var forkarl hos os. Han var sådan et rart menneske og meget god ved den lille Valborg. Såvidt jeg husker fik de aldrig nogen børn sammen.

Moesgård afløstes efter nogle år af Mølgård, som hørte til mine søskendes omgangskreds. Jeg var forlængst ude af billedet; men husker ham dog: stor, bred og jovial. Han blev den sidste bestyrer. Mejeriet blev nedlagt, og bygningerne anvendes i dag af en smed, der har specialiseret sig i landbrugets maskinpark.

46) "Pilevangsgården" er nabo til mejeriet. Her boede den gamle sognefoged Niels Jensen, Kristian Nielsens forgænger. Hans søn, som man almindeligvis kaldte "Mors Jørgen", giftede sig først efter forældrenes død og overtog gården i 1919, havde den derefter nogle år, hvorefter Niels Larsen, Herredsfogedgården, købte den til sønnen Sven Åge, der hovedsagelig drev den som en slags "fedesvine-fabrik". Såvidt jeg ved, er det nu hans søn, der driver den sammen med Herredsfogedgården.

Vejen slår nu et knæk og loper mod Sydøst. Her ligger to små steder 47) og 48), der tilhørte Kristian Pedersen og Kristian Sørensen. Jeg er ikke helt sikker på navnene. Lidt længere fremme ligger på vejens sydside: 49) Havrebjerggården, ejet dengang af Christian Pedersen. Han og hans kone havde ingen børn, så efter hans død kom gården i handelen. I 1932 købte Hans Christian Hansen den. Han solgte den i 1935 til Helge Højland.



Ud for Havrebjerggården deler vejen sig. En gren fortsætter lige ud mod Skellerød og en drejer skarpt til venstre mod Landevejen. På den sidstnævtes venstre side ligger en ejendom:

50) som tilhørte Jacob Nielsen, Langemose, ikke at forveksle med Jacob Nielsen, Skellerød. Han var gift med en datter af Jens Carlsen, Lykkegård. De havde en hel række piger. Den ældste, som i parentes bemærket Jacob ikke var far til, gik jeg i klasse med. Hun var meget smuk, havde et næsten forklaret udtryk, men der var noget galt med hendes hjerne. Hun kunne ikke tale rent. Hvor meget hun fattede af undervisningen, er jeg ikke klar over; men hun virkede glad og ligevægtig. Det var, som om hun befandt sig i en anden verden. Jeg har undertiden tænkt på, hvordan det siden er gået hende.

Der lå en række mindre ejendomme langs Langemosevejen. Kun den sidste før Landevejen skal jeg omtale:

51) Her boede Jens Christensen, "Jenskresen". Hans to yngste børn var på min alder, datteren Ingeborg, som man i skolen af uransagelige årsager kaldte "Kresjan mæ brændvinet", og Hans, som man absolut ikke kaldte ved øgenavn. Det skulle han nok sørge for. Vi legede meget sammen. Han var meget håndsild. Den ældste søn, som jeg vist lige har nævnt, var "Rød Post" i Ringsted og samtidig indehaver af en lille butik "Halvtredsøres Bazaren". Han blev gift med en svensk pige, som hed Anna Samson og som tjente hos os omkring 1910. Hun passede nu "Bazaren", og jeg har vist lagt adskillige 25-ører i hendes kasse. Nå, ja, det blev vist mest til en snak, for der var temmelig langt mellem 25-ørene på det tidspunkt.

Vi vender tilbage til Havrebjerggården (49) og følger vejen Øst på mod Skellerød. Lidt før byen træffer vi på venstre hånd en ret ny gård med rødt tegltag, tror jeg.

52) Den tilhørte en ungkarl Niels Poulsen, "Nes Poulen". Han var Skellerøds eneste jæger og l'hom-bre-spiller . Det var vel grunden til, at P.D.,H.A. og "Pæ Lausen" kom sammen med ham. Ellers havde jeg på fornemmelsen, at "dom fra Skellerød" hørte til sådan lidt "yde i periferien". Men han var en frisk og vittig mand. Hans husholderske "Sofie Rebær" var utrolig rask på det, både hvad angår arbejde og snakketøj. Der eksisterede ikke det mandfolk, der kunne lukke munden på hende.

Om "Nes Poulen" skal fortælles følgende historie: De andre bønder i Skellerød havde adskillige gange stukket lidt til ham angående hans jagt og måske også lidt til hans selskabelighed med sigerstedbønderne. Derfor inviterede han dem på "dyreryg". De kom også allesammen og spiste "ryggen" med god appetit, selv om de måske nok syntes, at den var lidt kraftig i smagen, men de var jo ikke jægere, så det skulle jo nok være sådan.

Et års tid efter spurgte han dem så om, hvad de syntes om hans "dyreryg". Jo, den var da ganske udmærket. - Så afslørede han, at "dyret" var hans gamle gedebuk, hvorpå et par af dem gik ud og brækkede sig.

Og det var næsten det bedste ved den historie

53) I Skellerød by slår vejen et par skarpe sving. På nordsiden af det vejstykke, der går øster ud lå Jacob Nielsens gård. Såvidt jeg husker, var han afholdsmand, hvad man absolut ikke kunne beskyldte resten af de Skellerød bønder for. To af hans mange drenge, Kaj og Svend, var mine skolekammerater. Han var efter sigende en dygtig landmand, men jeg husker ham som en smule kedelig.

54) Overfor på den modsatte side af vejen lå Ole Knudsens gård. Det forekommer mig, at han på en eller anden måde var i familie med "Oulaus" på Herredsfogedgården. Han havde en dygtig kone, der holdt hus og have i den nydeligste orden - og vel også af og til holdt Ole i ørene. Jeg husker, at hun engang sagde til en af sine småpiger: "Ka dutte gå nør å siæ, hva far laver?" Ungen stak af og kom lidt efter ind og meldte: "Ha sidder nyår å forer!"

Det hændte, når en pige var blevet forlovet, at de gamle bønder forhørte sig, om det nu også var en karl med noget initiativ i. Det samme gjorde Ole - på sin måde: "Æ ded nu ien, dæ ve novel?" Men jeg har ham nu mistænkt for, at det var noget ganske andet han snakkede om."

55) I den sydvestlige del af byen finder vi Peter Fredriksens gård. Han kaldtes naturligtvis "Pæ Fredrik", og det blev undertiden til "Pære-Fredrik"; dog ikke når han hørte på det. Han var en smule drillesyg. Sådan husker jeg, at han på en eller anden måde havde opdaget, at min svigerfars tjenestepige havde haft herrebesøg om natten. Da han senere op på dagen traf hende, spurgte han drillende: "Hva lauede I dow hiele natten?" Men pigen var ikke mundlam. Hun svarede rapt: " Ha sov, ded kvøj!" Så for en gangs skyld var det ikke "Pæ Fredrik", der fik det sidste ord. Hans to ret pæne piger gik til "ballet" i Ringsted.

56) Kører man forbi "Pæ Fredriks" gård og følger en privatvej mod syd, kommer man til Tornkærgård, somejedes af Steffen P. Hansen, min senere svigerfar, i sine velmagts dage en dygtig landmand med en solid uddannelse bag sig. Hans kone "Stine Steffens" havde ligeledes været på landbrugsskole og var bl.a. uddannet mejerske.

De havde en stor børneflokk. Jeg nævner dem i den rækkefølge, de er født: Henrik (Det var egentlig meningen, at han skulle have heddet Henrik Steffens Hansen; men det misforstod præsten og døbte ham: Henrik Steffensen Hansen. Derved fik han to efternavne, og da det nu ved tidernes ugunst var begyndt på denne måde, blev resten af børnene døbt Steffensen Hansen.)

Men Henrik var altså den ældste, en stilfærdig mand, som blev gift med Johanne fra Vinderup og købte en mindre gård i Ørslevvester. De fik to piger og en søn, Arne. Johanne blev med alderen noget folkesky og en del psykisk retarderet. Såvidt jeg forstod overtog Arne på et tidspunkt gården, og Henrik lejede sig ind i et hus i Hømb, hvor han tilbragte sine sidste år.

Frode er den af brødrene, som jeg har kendt bedst. Han var en reel gut, som jeg senere skal fortælle mere om. Efter genforeningen tog han plads i Sønderjylland. Her traf han Marie, som var fra den anden side af grænsen. De blev gift og fik en række lyshårede drenge. Han døde som møller i Lyng.

Pouline var lille og kraftig. Hun var en overgang husjomfru på en større gård i Nordsjælland. Her traf hun Sydslesvigeren Johannes Asmussen. Han rejste senere på året til U.S.A. Et års tid senere fulgte Pouline efter. De blev gift derovre og Pouline fik et par tvillinger, som døde. Nogle år efter blev Johannes syg. Der fulgte nogle strenge år, hvor Pouline måtte forsørge dem begge ved forskelligt husarbejde. Så døde Johannes. Først efter Krigen kom Pouline hjem. Hun havde da været borte i 37 år. Hun boede nogle år hos os på Glentevej og flyttede efter Karens død til Ringsted. Hendes sidste år tilbragte hun på et plejehjem der. Meta og jeg var med til hendes 70-års fødselsdag.

Poul var i sine yngre dage en glad gut. Han var omkr. 1917-18 på højskole i Høng, samtidig med at jeg var på eksamenskursuset der. Han deltog senere med liv og lyst i Ungdoms- og Gymnastikforeningens arrangementer. Det gjaldt også, da han tjente oppe i Odsherred. Senere tog han til Sønderjylland som tjenestekarl. Her var han så uheldig, at han i en rundsav fik skåret det yderste af fingrene på den ene hånd. Det var ligesom det satte ham i stå. Han blev "vrippen" og påståelig.

I Bårup på Stenlille-kanten købte han et mindre landbrug. Her fik han Inger som husholderske. Hun havde været uheldig og fået en dreng; men Poul tog sig af hende og hendes søn. De blev ved med at være De's alle de år, de tilbragte sammen. Poul var efterhånden stærkt ångrebet af Psoreasis, der endte som gigt, så han til sidst var næsten ude af stand til at bevæge sig. Læger passede ham trofast til det sidste.

Karen var den næste i rækken. Hun blev født d.22 oktober 1901 og døbt Karen Marie Steffensen Hansen. Da hun var 1½ ældre end jeg kom vi kun til at gå i samme klasse det sidste år, hun gik i skole.

Vi lærte hinanden nærmere at kende den vinter, hvor jeg kom hjem fra Krummerup og skulle have været til Argentina ved juletid. I stedet gav jeg mig nu til at læse til optagelsesprøve på seminariet. Vi blev gift 2.juledag 1926, og hun døde d.27 maj 1964. 37½ år fik vi i solskin og byger.

Vagn, den yngste af flokken, var en sød dreng, der udviklede sig til en vældig slider, men også til en noget stikken og bjergsom herre.

Det må have været engang i 1923, at Steffen solgte Tornekærgård og flyttede til Sorø som "particulier". Stine oprettede et sommerpensionat, hvor Karen også arbejdede. Det gav imidlertid ikke nok til, at de kunne leve af det. Så efter et par år solgte de villaen og købte en mindre ejendom i Ørslevvester. Et par år efter overtog Vagn den, først som forpagter og siden som ejer. Han havde skrabet nogle penge sammen i København som murarbejdsmand.

Han giftede sig med en kusine fra Skelskøregnen og tog navneforandring til "Skelhøj". Steffen og Stine boede hos ham til deres død, men havde det vist ikke altfor rart. Steffen døde først, og et par år efter bestemte Vagn, at Stine skulle på alderdomshjem. Karen og jeg tilbød at tage hende til Silkeborg; men det nåede vi ikke. Hun blev syg og døde på Ringsted sygehus, før vi kunne få hentet hende. Hvem ved, det havde måske også været for vanskeligt for hende at blive omplantet til Jylland i den alder. Nu er alle Karens søskende døde. Ingen af dem blev særlig gamle.

- 57) Hvis man fra Langemosevejens udmunding kører mod vest ad "Landevejen", ser man oppe til venstre en gård, der tilhørte en mand, som hed Christian Hansen. Andet ved jeg ikke om ham. Jeg har sandsynligvis set ham, men erindrer intet om det. Et eller andet, som jeg ikke kender til, har vel gjort, at han ikke tog del i den almindelige selskabelighed, Sigersted-bønderne imellem.
- 58) Den næste gård, som man forøvrigt kunne køre direkte til fra Landevejen, og som hed Birkegård, lå også syd for Landevejen. Ejeren hed William Christian Quistgård og kaldte sig proprietær, skønt hans ejendom var betydelig mindre end de andre gårdmænds. Han var vistnok søn fra en eller anden herregård i nærheden af Skelskør, var ungkarl og talte sådan lidt ud gennem næsen. Han bar også overskæg og lorgnetter ligesom mejeribestyreren. Inden jeg går videre, må jeg fortælle, at min far ikke var ovenud begejstret for at blive kaldt "P.D.", og da Quistgård en gang ved et større selskab på Englerup hilste på far med ordene: "Goda P.D.", svarede far: "Goda W.C." Så var Quistgård kureret.
- Valdbrøndsgården, som følger efter, har jeg allerede omtalt. Umiddelbart efter Valdbrøndsvejen går en sidevej mod nord efter Bringstrup. Vejen passerer jernbanen, og der var på den tid en overskæring og et vogterhus. Her boede "Vøjteren", som man sagde dengang. Hvad han hed, husker jeg ikke, men han havde i hvert fald en meget flot datter, som gik et par klasser over mig i skolen, og som man sagde om, at hun var kæreste med bødkerens Ejnar. Ja, hun havde vist endda kysset ham ude i vejgrøften bag ved "vøjterhuset"!!!
- Vejen forte som sagt til Bringstrup og endte for mit vedkommende i de år ved forsamlingshuset "Friheden", hvor Anton Olsen og hans kone regerede. Her kom vi

fjerde-juledag til stort juletræ for hele sognet. Et kæmpemæssigt juletræ "med lys som fugle på kviste", rundgang om træet, sang af fuld hals og siden uddeling af godteposer. Stærke mænd fjernede træet, og så skulle der danses, mændene skulle ind bag ved og have en bajer. Der var endnu på den tid korkpropper i, og de blev trukket op med en særlig maskine, der sad fast på disken inde i skænkestuen. De røde sodavander med patenprop kunne <sup>vi</sup> derimod selv ordne. Konerne fik kaffe og bysnak og cigarrøgen drev henunder loftet i den lille stue. Alle var vennesæle og ungerne for ud og ind mellem benene på de voksne.

Her i "Friheden" blev der også holdt danseskole. Poul og jeg blev om vinteren kørt herved, og gamle danselærer Frandsen indviede os i dansens mysterier, mens han selv spillede harmonika til. En gang imellem fik man et fur med kassen, hvis man var lidt for vringelbenet. Så gik det ellers løs med alt, hvad der dengang hørte til almindelig optræden, lige fra inklinatión over Rheinländer, Vals og Sekstur til Lancier.

Jeg kommer til at gå let hen over de følgende huse på nordsiden af landevejen, men der, hvor Skelskørvejen munder ud  
59) i Landevejen lå bødkerens hus og værksted med en mængde interessante himstregimser, som han brugte, når der skulle laves baljer, træspande og tønder, og så havde han jo røgeri. Det hørte dengang med til håndværket. De spegepølser, skinker og flæskesider, som mor havde saltet hjemme i sulekarret, blev her præpareret, så de kunne holde sig vinteren igennem hjemme på loftet, hvor de hang på siden af skorstenen.

Bødkeren selv, som af vittige hoveder kaldtes "Bødker utæt"; havde det flotteste cyklestyr-overskæg, som jeg har set. På det modsatte hjørne lå en smedie. Man kaldte mester der for "Smeden ved Landevejen" for at skelne ham fra smeden i Sigersted by. På den tid var der ikke



noget i et smedværksted, der ikke blev drevet med smedens stærke arm. Det gjaldt såvel bore- som stukkemaschine, smergelsten og blæsebælg. Forhamren måtte svenden eller læredrengen svinge. Men smeden her havde undertiden hverken svend eller læredreng, og derfor havde han anskaffet sig et monstrum, som jeg her så for første gang. Det var en allerhelvedes stor hammer, der var ophængt i et fjedersystem over en ambolt på en sådan måde, at han ved at betjene en pedal kunne aktivere hammeren, så at den slog ned på ambolten, og på den måde kunne han selv både bruge håndhammer og forhammer. Den fjederhammer var jeg meget imponeret af.

- 61) Et par hundrede meter længere fremme ligger der i en bekvem afstand syd for Landevejen en gulkalket gård, der dengang tilhørte "Gamle Sander", som var far til den Sander, der købte Granlygård i 1917. Jeg husker ham som en ret streng mand med en venlig kone, men jeg stoler ikke på min bedømmelse af ham. Jeg tror, at han, som vi dengang kaldte unge Sander, drev den sammen med Granlygård et årstid efter faderens død. Så blev den solgt til "Murer-Pæ-Jensen". De havde ingen børn selv, men en plejedatter, der hed Karla. Hun blev gift med Jacob Nilsens Kaj fra Skellerød, som derefter overtog gården. Det var vist noget af et stormfuldt ægteskab, som der godt kunne spindes en ende over, men det gider jeg ikke .
- 62) I det ene af et par hvidkalkede huse med gråt tag, som lå næst efter på samme side af Landevejen, boede kogekonen Margrete, en ældre, mager, ugift dame, som blev brugt som kogerske rundt om på gårdene ved højtidelige lejligheder. Derefter fulgte Teglværket, også syd for Landevejen, den eneste fabriksvirksomhed i Sigersted. Teglværksejeren hed Pedersen og blev i almindelighed kaldt "Teglbrænderen". Han og hans kone, som far kaldte "Teglbrænderinden", var jævnlig gæster hos min morfar.

der havde bygget sin aftægtsbolig lige overfor Teglværket på den nordre side af landevejen. Det var et pynteligt, grundmuret rødstenshus med to små, hvidkalkede udlænger. Den vestre, der var bygget sammen med stuehuset, indeholdt et mindre bryggers og vaskerhus. I den østre, der lå for sig selv, var der vognport til bedstefars ponyvogn og hestestald til "den lille sorte", kørehesten. Foran huset var der en mindre blomsterhave, og bagved mellem udlængerne var der plads til lidt køkkenurter.

Morfar, vi kaldte ham altid "Bedstefar ved Landvejen", døde, da jeg var ti år. Jeg husker ham som en meget gammel mand, der tydeligt var mærket af det, man dengang kaldte et apoplektisk tilfælde. En kraftig mand, der ligesom Rikardts far sad i en lænestol med en stok over knæene og havde vanskeligt ved at tale.

I dagligstuen stod bl.a. det gamle chatol, som min oldemors far, Willum Rasmussen, havde lavet. Han var "huggehusmand" på herregården Skjoldnæsholm, d.v.s. en slags altmuligmand, der både kunne lave smedede- og snedkerarbejde. Det var et spændende stykke møbel. Bag den buede klap var der foruden skrivepult en række mærkværdige skuffer med påmalede soldater og blomster.

Den "øverste" stue var forbeholdt mahognie- og nøddetræsmøblerne. I det nordvestlige Hjørne stod Dækketøjsskabet, ovenpå dette et par kinesiske vaser og og en malet kalipastafigur af en dreng, der holdt hænderne skråt bagud. Den hed "effen eller ueffen". På en etagere i sydvesthjørnet stod der en del sølvopsatser og sølvbægre. Et af dem har jeg endnu. Men det bliver vist for ensformigt at opremse møblementet, selv om jeg ----- nu 75 år efter stadig kan huske det meste. Bedstefar døde i 1913, huset blev solgt og bedstemor flyttede først til Alsted, senere til Englerup.

65) Naboejendommen mod Vest var trelænget. En del af den var bindingsværk og tækket med strå, andre dele ombygget og med fast tag. I den østre ende boede tækkemand Andersen i almindelighed kaldet "Tækkemanden ve Landvejen" for at skelne ham fra "Pæ Olen". Han havde et lille værksted i gavlen på den østre vinkelbygning. Her stod en drejebænk, som man kunne få til at rotere, når man trådte på et brædt, der over en plejlstang og en krumtap bragte et stort svinghjul i omdrejninger. Det var første gang, jeg stiftede bekendtskab med en sådan maskine. Elektromotoren lå stadig et stykke ude i fremtiden.

Tækkemandens Hans, der var et par år ældre end jeg, kunne dreje på den; og han havde oven i købet lov til det. Hans lavede også de nydeligste træsabler med håndbøjle af svær hegnstråd; og så sagde han, at han ville give dem en lak så de kom til at skinne "som guld og ædelstene". Det var Poul og jeg selvfølgelig meget spændt på. De kom nu godt nok til at skinne og var meget flotte; meeen som guld og ædelstene,..nej. Nå, så lærte man jo det. Man skulle altså ikke tage alting helt bogstaveligt.

I husets anden ende boede Kæstmageren, Henriksen. Han havde værksted i den vestre vinkelbygning; men det var af noget større dimensioner end tækkemandens. Desuden havde han et mindre landbrug, så han måtte bruge noget af "Tækkemandens ende" til lade og stald. Såvidt jeg husker fik han på et eller andet tidspunkt installeret en petroleumsmotor til at trække en afretter. Den var med glødehoved, der før man kunne starte den skulle varmes op med en blæselampe. Det tog jo sin tid; men så tøffede den også af, når man hev en gang i svinghjulet: Dunk-dunk-dunk, ligesom de gamle fiskerbåde. Det var det vildeste, man kunne tænke sig m.h.t. moderne

teknik og blev af udenforstående betragtet med en vis ærefrygt.

"Karetmaverens" havde to børn, en ældre søn, Laurits, der var enøjjet. Som dreng havde han mistet det ene øje, at en kammerat havde ramt ham med en pil fra en flitsbue. En datter, der var på min alder, hed Margrethe. Hun var en solidt bygget pige med et par lange gule fletninger. En forkarl, som vi havde omkr. 1922-23 hjemførte hende siden som brud. Sådan hed det vist dengang. De fik et mindre landbrug ved Landevejen en halv kilometer Øst for hendes hjem. Nå ja, og så glemte jeg i skyndingen at fortælle, at Laurits overtog "Karetmaveriet", men det var allerede på det tidspunkt et hendoende fag.

66) "Karetmaverens" nabo mod Vest var "Ostesøren", en lille gesvindt mand med et guddommeligt humør. Hans kristne navn var Søren Nielsen; men det brugte man kun ved officielle lejligheder. Han kørte i al slags vejr rundt i Sigersted med omliggende sogne med en lille grå hest for en "ligefadinget" fjedervogn og solgte ost til konerne, rev vittigheder af sig til mandfolkene og fik pigerne til at hvine, så de mest højtidelige madammer blev stive i maskerne. Hans søn "Murersjales" var af samme type. Mon ikke de undertiden spædede humøret op.

67) I det sidste hus før grøften ind mod Fjenneslev boede Skomager Mogensen. Man sagde nu altid "Måensen", hvad der viser, at der nu slet ikke er så langt fra Midtsjælland til Skåne. "Måensen" havde foruden sit håndværk et lille landbrug, og det er værd at bemærke, at skønt han kun havde en ko eller to, gjaldt hans stemme på generalforsamlingen ligeså meget som en gårdmands med 30 køer. Man stemte efter hoveder og ikke efter hoveder på mejeriet "Pilevang".

Hermed har jeg vist givet den del af Sigerstederne, som jeg husker, hvad de kan tilkomme.



SIGERSTED SKOLE SOMMEREN 1910.

Tiden gik, i 1917 fyldte jeg 14 år. Om vinteren havde jeg gået til præst. Det var hos Peter Seve-rinsen, der siden blev min gode ven. Hans konfirmationsforberedelse var vel mest historiske foredrag, men tog vel også skyldig hensyn til det mere kristelige. Jeg blev vel noget påvirket, selv om jeg nok havde lidt vanskeligt ved at få en tilpas religiøs stemning.

Men jeg blev da konfirmeret, og der blev holdt fest. Jeg fik de obligate konfirmationsgaver: Et tegnebestik fra farbror, et "toiletgarniture" fra smeden, en sølv-frimærkeæske fra morbror, et par guld-manchet-knapper, jeg husker ikke fra hvem, en Bibel fra farmor, Olfert Richards: Ungdomsliv, vistnok fra Ingeborg i Ringsted, et lommeur fra far og mor og så ellers nogle guld- og -tyvekroner fra forskellige.

Og så blev jeg meldt ud af skolen. Det skulle man, når man var fyldt fjorten og konfirmeret. De sidste par år havde jeg gået til violinspil hos Degnen, der nu hed Oluf William Valdemar Christensen. Der var i de sidste år sket det, at der var bygget en ny forskole på det sted, hvor den gamle lærerindebolig lå. Derved blev lærerindens klasseværelse ledigt. Nu kunne man bruge forskolens tidligere indgang til hovedskolens klasseværelse, idet man lavede en dør mellem de to klasseværelser. Det tidligere forskolelokale blev anvendt som en slags spise- og opholdsstue for Degnens klasse. Man kunne altså opholde sig indendørs i nogle af frikvarterene.

De dage, hvor jeg havde violinen med, spillede jeg op til dans i denne spisestue. Senere tog jeg de andre dage en pikkolo- eller en blikfløjte med. Nu var dette forbi, og jeg savnede vel nok kammeraterne, ikke mindst Ingeborg, som jeg stadig betragtede som min skolekæreste.



Men der var jo nok at tage sig til derhjemme. Det var ikke lige sjovt altsammen; men jeg var altså blevet en slags voksen, og man forventede, at jeg skulle gøre en voksens arbejde. Ind imellem havde der jo nok været snak om, at jeg skulle tage en Præliminæreksamen, så kunne man komme ind ved Postvæsenet, i Banken eller på kontoret på Svineslagteriet. Det var ligesom det lå i luften, at det i hvert fald ikke var mig, der engang skulle overtage gården. Men pludselig en dag, da vi havde lavet et par møllesække til, og faderen skulle til at køre med dem, sagde han: "Hvis du vil læse, så må du se at få bestemt dig. Når jeg kommer hjem, vil jeg have besked, om vi skal melde dig ind på Høng Eksamenskursus." Det var en kostskole. Jeg var himmelfalden. -vad i alverden skulle jeg gøre. Jeg gik ind for at rådføre mig med mor; men hun sagde, at det skulle jeg skam selv bestemme. Det sumede i mit hoved; men til sidst tænkte jeg, at der kunne vel ikke ske noget ved at tage den skide eksamen. Fik jeg lyst til agrarvæsenet, kunne jeg jo altid bestemme mig om til den tid. Altså "Ja". Dagen efter tog vi til Høng.

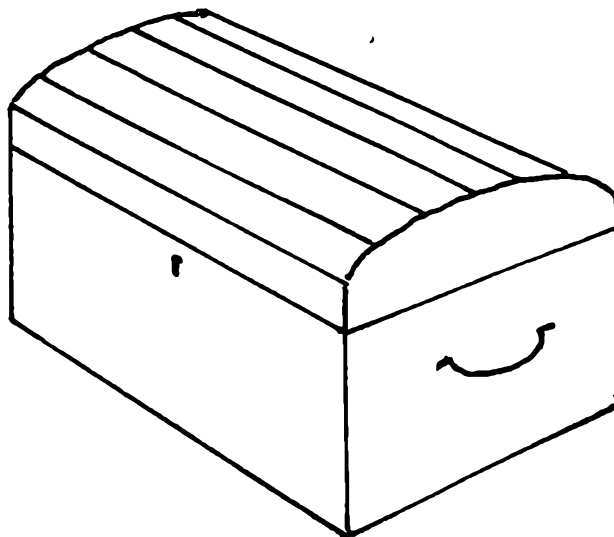

Så skete der pludselig en hel del. En gammel snedker et eller andet sted fik bestilling på at lave mig en slags skibskiste. Den kom også ret omgående, gråmalet og med sorte lister på låget. Den har fulgt mig i mange år. Det sidste, jeg husker om den, var at jeg brugte den til spisekammer på Seminariet.

Det var ligesom, der blev en smule ro over feltet, efter at jeg var blevet meldt ind på Høng. Jeg blev ekviperet til min nye værdighed som "studerende" vil jeg tro, og jeg fik vel også lidt mere tid til at beskæftige mig med mine interesser for naturen.

Jeg husker, hvordan Ingeborg og jeg en søndag sneg os ud af byen og kørte til Alsted Skov. Vi skævede os omkring, om der var nogen, der bemærkede os. Det var der vist ikke. Jeg tror nu ikke det har været særlig sjov for Ingeborg; for såvidt jeg husker var jeg temmelig optaget af stedets sommerfugle, som jeg også prøvede at interessere hende for. Jeg er ikke engang sikker på at jeg fik taget mig sammen til at kysse hende, og hun var dog ellers en ganske sød pige. Vi var hjemme ved spisetid. Siden mødtes vi jævnlig ved gården ind mod Ole Laues, hvor hun var kommet til at tjene. Hun var altid fulgt af en stor Dobberman Pincher, der pligtskyldigst bed mig i roven hver gang; men hvad finder man sig ikke i, når man er forelsket.



Det var vel også den sommer, hvor jeg begyndte at interessere mig for astronomi. Nu er astronomi jo for en stor del matematik, endda højere matematik. Det

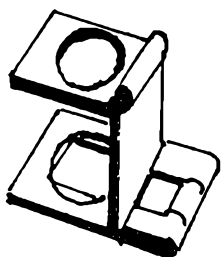

anede jeg naturligvis ikke noget om. For mig var astronomi at kigge stjerner: Stjernebilleder, planeterne, Jupiters måner, Saturns ring og bjergene på Månen. Til det måtte jeg naturligvis have en astronomisk kikkert, bare sådan en beskedene en! men den var jo dyr, måske flere hundrede kroner. Det var ikke til at tænke på. I min lille fysikbog var der imidlertid redegjort for princippet for det, man med et fint udtryk kalder en refraktor. Man skulle bruge en linse med lang brændvidde som objektiv og en med kort brændvidde som okular. Dividerede man objektivets brændvidde med okulalets, fik man kikkertens lineære forstørrelse.

Nu var jeg så heldig at eje en af de sammenfoldelige lupper, som vist på tegningen. Den havde en brændvidde på 3 cm. Kunne jeg nu få fat i et rundt brilleglas med en brændvidde på 90 cm, havde jeg optikken i orden. På en eller anden måde fik jeg virkelig anskaffet det for 75 øre. Et eller andet sted oppe på stuehusloftet fandt jeg et paprør af den slags, man sender landkort og lignende i. Men jeg skulle jo have to rør, der kunne forskydes inde i hinanden for at indstille kikkerten.

Det andet rør fabrikerede jeg selv ved at vikke indpakningspapir udenom det første og lime det med Dextrin, den eneste slags lim, jeg havde til disposition; der blev da også et hæderligt rør ud af det. Begge rør fik en gang sort cyklelak, som vi tilfældigvis havde stående.

I en rodekasse fandt jeg det overste af en gammel urkasse af den slags, man havde sit lommeur i, når man var på markarbejde. Marieglaset var smadret; men det

havde jeg heller ikke brug for. Resten dannede en fin ramme til mit objektiv, der jo helst skulle sidde vinkelret på røret. Til okularet fandt jeg røret af noget, der en-

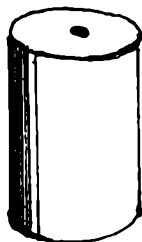

gang havde været det, man kaldte et "Lommemikroskop"? noget godtkøbskram, som jeg aldrig har kunnet se meningen med; men her var det lige det, jeg skulle bruge: En stump messingrør med bund i, og i bunden var der

et hul, der kunne fungere som en slags blende. I dette rør klemte jeg det øverste af luppen fast og gjorde med en træprop det hele fast i enden af det inderste rør, og kikkerten var færdig. D.v.s. den var ikke helt let at styre. Bæstet forstørrede jo 30 gange, så en ganske lille bevægelse fik billederne til at rutsche forbi. Dertil kom at billederne stod på hovedet. Det betød ganske vist ikke noget, når man skulle til at kigge stjerner - . Dog stabiliteten måtte forbedres. Altså måtte jeg lave et stativ.

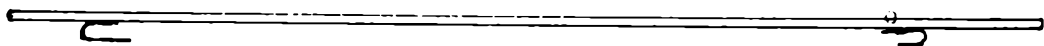

Oppe over hanebjælkerne på stuehusloftet lå nogle stænger fra en gammel halmryster - en simpel tørskemaskine. De havde ligget der, så længe jeg kunne huske, og var af fint slankt fyrretræ. Dem kunne jeg lige bruge. Det voldte lidt kvaler at få lov til at bruge dem; men det lykkedes dog. Tre af dem blev savet i længde og hængslet på en trekantet klods, som jeg med økse og hovl havde tildannet en stump bjælke fra den gamle staldlænge. Nu var stativet i orden; men det skulle jo forbindes med kikkerten, så den kunne bevæges både horisontalt og vertikalt. Det kostede mig godt nok noget besvær; men til

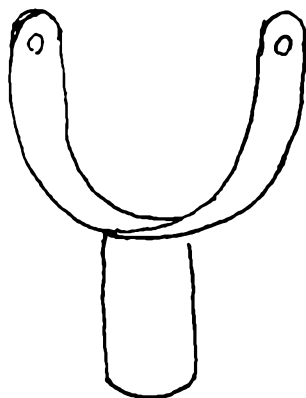

sidst fik jeg da lavet en anordning ved hjælp af et kasseret spadegreb, lidt hegnstråd og en stump af et hftyveskaft. For at give et lille indblik i mine vanskeligheder kan jeg bare nævne, at hullerne i spadeskafets sider var for store til den dimension af hegnstråd, som jeg rådede over. Derfor måtte jeg nitte dem fulde med et par firetommer-søm og senere bore dem op igen; men jeg havde ingen metalbor. Ved hjælp af slibestenen tildannede jeg nu et bor af en brækket roegreb-tand og anbragte den i et almindeligt borsving. Det kostede sved at få sådan et par huller boret i den rigtige dimension.

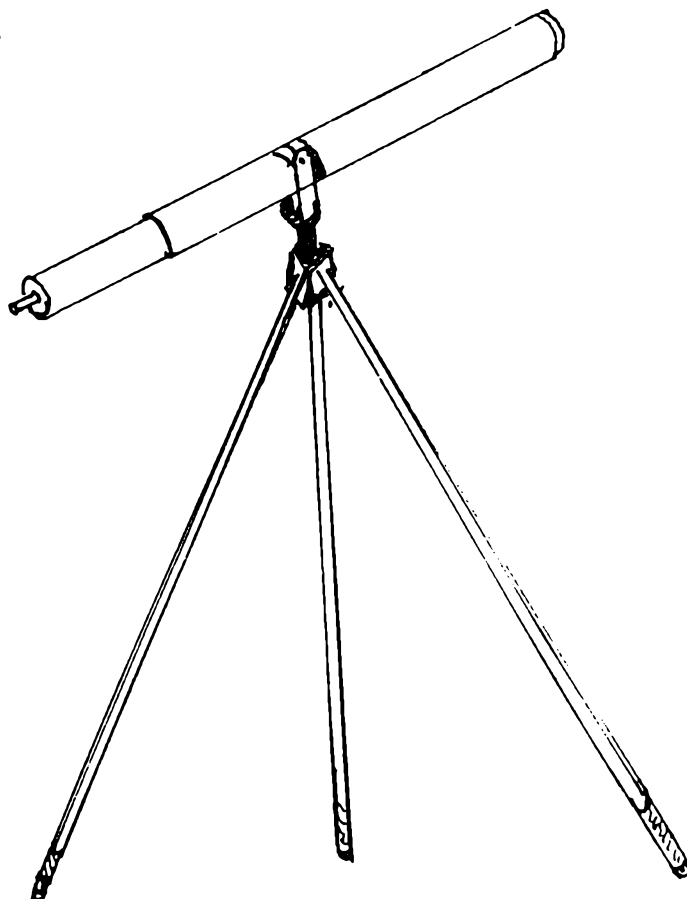

Beslaget til kikkerten var nogle vindinger hegnstråd, der tilsidst var bøjet vinkelret ud, så de passede ind i hullerne på spadehåndtaget. Det kunne bruges; men helt stabilt var det nu ikke. Jeg lavede da også senere adskillige andre forbindelser mellem kikkert og stativ. De blev efterhånden bedre.

Faderens eneste kommentar til dette store arbejde var et syrligt: "Et miskendt geni!" Det kunne jeg ikke tage mig af. Jeg var ræve stolt af, at jeg virkelig havde været i stand til lave dette instrument, og det endte da også med, at forældrene nedværdigede sig til at kikke i det.

Ved hjælp af et stjernekort og Universitetets "Skriv- og Rejsekalender" identificerede jeg en del fiksstjerner og fandt efterhånden også de fleste planeter. Med en anordning, som jeg satte på kikkerten fik jeg på et stykke tegnepapir dannet et billede af solen med en diameter på 25-30 cm. Man så tydeligt solpletterne.

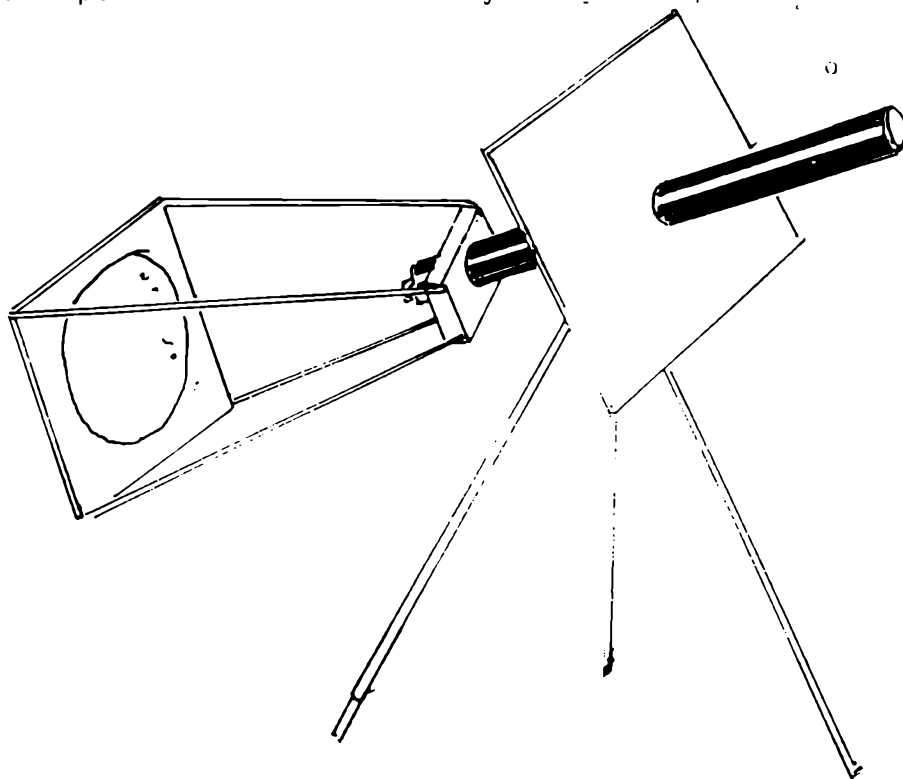

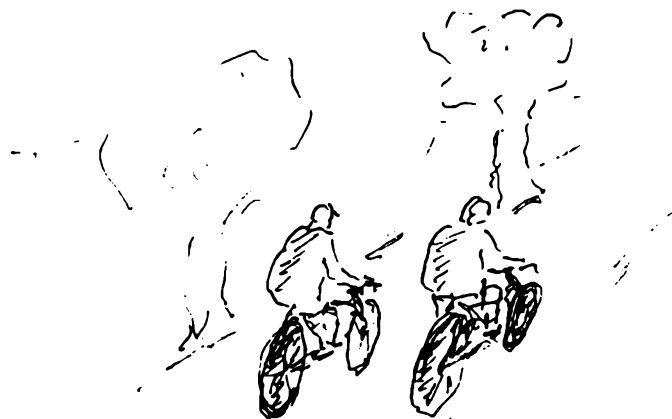

Men sommerengik på hæld. En dag hen i august blev min kiste med tøj og andre fornødenheder sendt med toget til Høng. Et par dage senere fulgte jeg efter på cykel. Vel sagtens gennem morbror havde vi fået at vide, at skolelærerens søn fra Alsted også skulle til Høng. Han gik i ældste klasse. Kursuset var toårigt.

Jeg trillede afsted til Alsted, hvor Frode ventede mig, og sammen kørte vi tværs over landet ad Høng til. Her blev vi hjerteligt modtaget af Johannes og Marie Jørgensen, forstanderparret, som jeg kun har gode minder om. Der var godt nok elevværelser for præliminarister på øverste etage af den bygning, der indeholdt Spisesal og forstanderbolig; men da det kneb med pladsen, var de fortrinsvis tildelt elever fra anden årgang. Vi andre måtte så søge værelse ude i byen. Foreløbig blev jeg dog indkvarteret på "Den udvidede Højskole", der først startede senere på året. Det var et lyst, bart værelse på 1. sal. Jeg husker det ikke ret tydeligt. Alt var jo så nyt og akavet for mig lille bondeknold.

Man kunne tage Præliminærexamen med 2 eller 3 sprog. Jeg var jo vant til at være klassens lyse hovede og meldte mig derfor til alle tre sprog. Det måtte jeg nemt kunne klare. Men jeg fik ellers noget andet at vide. Efter en måneds tid, hvor jeg oplevede, at skulle man bare følge med, måtte der slides, droppede jeg det franske. Der var som regel kun fire timer i klasseværelset om dagen. Resten var overladt til elevernes eget initiativ, og det var der nok de færreste af os, der var redne til. Det hed Præliminærkursus, og det var i høj grad kursusbetonet.

Det var nok især sprogene, der voldte mig vanskeligheder. Den abstrakte tænkning i matematik var vel heller ikke lige mit nummer. Naturhistorien gik det straks bedre med, selv om undervisningen efter Boas og V.A.Poulsen skulle blive utrolig tør og støvet. Dahlbergs geografi var just heller ikke til at dø af grin over. Den var ligesom Blochs verdenshistorie en opremsning af navne og tal, der skulle læres udenad.

Fru Dolleris, en mager, gold, glatkæmmet harpe, som vi havde til litteratur, kunne gøre den morsomste komedie dødt. Engang, da jeg kom til at grine højt over Løjtnant von Buddinges reaktion i "Genboerne", sagde hun spidst: "Ja, så morsomt var det nu heller ikke." En anden gang var jeg oppe i Jeppe på Bjergets bevågen på møddingen og citerede hans ord: "..... og så får man med tugt at sige en lort i hånden!" Da afbrød hun mig med: "Ja, du behøver jo ikke at gå i detaljer."

Nej så var der mere flugt over feltet i Fysik, selv om guderne skal vide, at Skjødt, som vi havde det første år, gjorde mere ud af sin smarte påklædning end af sin fysikundervisning. Det var først da vi i anden klasse fik Dolleris, at der virkelig skete noget. Jeg listede mig tit ned i Fysiksalen og gik og beundrede apparaterne, uden at jeg turde røre ved noget.

De kaldte mig "Fysikeren"; men der var også nogen, der gav mig et andet øgenavn. Jeg må først forklare, at i "Hjemmets" "Knold og Tot" forekom der en gammel enbenet sørøver med et enormt kroget 'bovsneyd', og han hed "Lurifax". Min næse var også noget ørneagtig. Det faldt derfor naive sjæle naturligt at kalde mig "Lurifax". Dog aldrig i tiltale. Øgenavne var for øvrigt almindelige der på skolen. Vi havde en lille tyk prop til engelsklæreren inde, der kaldtes "Bob".

Hun sad altid og svingede med benene, fordi hun ikke kunne nå gulvet fra katederstolen. Så var tysklærerinden frk. Warberg mere smart; men jeg fik et noget anstrengt forhold til hende, fordi jeg knipsede med fingrene, når jeg markerede. Det havde lærer Christensen lært os. Men det kunne hendes nerver ikke tage, og da jeg desuden aldrig blev særlig skrap til tysk grammatik, var jeg ikke rigtig i kridthuset.

Såvidt jeg husker havde vi Dolleris til naturhistorie i både 1. og 2. klasse. Han gjorde såmænd, hvad han kunde for at få noget interessant ud af de dødkedelige lærebøger.

Såvidt jeg erindrer havde vi de første par måneder også charmøren Skjødt til matematik. Han var ret nyudklækket og ikke alt for velfunderet. Han rejste da også ret hurtigt. Lærer Guld havde historie. Han var grundig, samvittighedsfuld og let kedelig. Hans søde kone, som vi havde til geografi var derimod livlig og inspirerende. Desværre rejste de efter knap et års forløb. Det så ud som noget af en gennemgangslejr.

Til matematik fik vi det sidste 1½ år en magister, der havde arbejdet på Københavns astronomiske Observatorium. Vi kaldte ham "Fænomenet". Han var naturligvis overkvalificeret rent fagligt; men undervise kunne han nu ikke. Ja det lyder jo altså ikke særligt rosenrødt; men det er jo set gennem øjnene på en bondedreng, der for første gang er blevet smidt på hovedet ud i noget, som er helt forskelligt fra det hjemlige miljø.

Det var nok ikke ideelt; men kors hvor man længtes hjem. Det var derfor som et stød for brystet, da faderen engang, hvor jeg en weekend havde taget toget hjem, sagde: "Hvad vil du? Kommer du allerede igen?"

En skønne dag måtte jeg rykke ud fra "Den udvidede" og blev installeret sammen med to andre i et værelse, der lå på 1. sal af en villa, nede i byen overfor kommuneskolen. Den ene var en lille rødhåret møllersøn fra Sdr. Jernløse. Navnet husker jeg ikke. Den anden en købmandssøn fra, jeg tror, det var Gentofte. Det var i hvert tilfælde på strandvejen. Han hed Poul Hvidt.

Overfor i et andet værelse boede Gustav. Han var søn af direktør Teglgård på Codan gummifabrik i Køge. Vi kom vældig godt ud af det sammen. Gustav gik ganske vist i 2. klasse, selv om han var kommet her samtidig med os, og det kom tilsyneladende af en sjov forveksling. De havde den skøre idé på Høng, at 1. klasse hed B-klassen og 2. klasse A-klassen. Og da nu fader Teglgård meldte poden ind, skete det naturligvis i A-klassen, der efter hans skøn var 1. klasse. Sådan fortæller Gustav.

Drengen opdager naturligvis hurtigt, at den er gal, ringer omgående hjem til den gamle og forklarer ham kalamiteten; men han svarer: "Ja, det er jo kedeligt; men en Teglgård gi'r ikke op. Er du begyndt i 2. klasse, så fortsætter du der. Basta!"

Jeg har nu den gamle filur mistænkt for, at han hele tiden vidste, hvad han gjorde og bare ville sørge for, at fyren fik ørene i maskinen. Hvorfor skulle han ellers tage ham ud af Roskilde Katedralskole, hvor han før havde gået, og eksportere ham hertil, langt fra hjemmet.

Såvidt jeg husker forsvandt både møllersønnen og Poul Hvidt i løbet af året, vel fordi det var for hårdt. Selv klarede jeg den første hurdle og kom i 2. klasse

Så kom sommerferien. Allerede en af de første dage blev jeg sendt ud med et "mejered" (hostle) for at være med til at høste rug, idet faderen mente, at når jeg havde siddet og slidt skolebænke hele året, havde jeg squ





godt af at komme ud og røre mig. Enhver kan regne resultatet ud: Da vi endelig nåede fyraften, måtte jeg gå i seng uden aftensmad, febersyg af overanstrengelse. Jeg husker ikke ret meget mere af den sommer; men efter ferien rykkede jeg ind i elevfløjen på skolen.

Det var det år, hvor "Den spanske Syge" brød ud, og den tog hårdt fat. Mange unge måtte bukke under for den. Der var næsten begravelse hver dag.

Jeg kom hjem på efterårsferie eller ..... måske man ville tømme skolen under epidemien. Hjemme havde mor travlt med at passe syge ude i byen. Også nogle af vore egne folk var angrebet, men overlevede dog. Far havde nok at se til med den daglige drift. Så blev jeg syg. Dr. Christoffersen blev tilkaldt. Han kunne blot konstatere, at jeg også var angrebet. Det gav en forrygende feber. Jeg blev lagt ind i mors seng ved siden af min far og var klar over, at det kunne ende med, hvad det skulle være. Ud på natten spurgte jeg far: "Tror du det går, dette her?" Og han svarede bare: "Det ved jeg ikke." Ingen tvivl om, at der var bud efter mig; men jeg var på det tidspunkt nærmest revnende lige glad. Jeg kom over det; men kunne den første uge ikke tale. Det kom da igen og endnu en uge efter blev jeg sendt tilbage til Høng. At de turde! Jeg skal villig indrømme, at jeg var noget slap i koderne. Her var forstanderen Johannes Jørgensen død og Marie førte skolen videre, hjulpet af svogeren Dolleris.

Af en eller anden grund, måske økonomisk, flyttede jeg fra nytår over på den anden side af hækken, op på loftet over Friskolen, der lå ud mod vejen. Det blev et meget tidligt forår. Jeg holdt op med at fyre c. 1. februar og husker ikke, at jeg fros, men sad dog og læste med overfrakken på.

Omkring 1. april slog lynet ned: Lærerrådet anså det ikke for tilrådeligt at indstille mig til eksamen. Jeg måtte rejse. Det var ikke særlig morsomt at komme hjem som dumpekandidat. Faderen hentede mig og mit habengut. Der var noget med, at jeg havde lavet en regning på ca. 10 kr. hos en dame, der handlede med papir, kladdehefter og blyanter - men desværre også med chokolade. Lyn og torden! Men betalt blev den da.

Da det særlig var matematikken, det kneb med, fik vi en aftale i stand med overlærer Mortensen, Ringsted. Hans stilling svarede til det, der nu hedder skoleinspektør. Han påtog sig for gode ord og betaling at banke noget matematik ind i hovedet på mig. Det forekommer mig i dag, at det blev en rar sommer, hvor mine forældre lod mig have fred til at samle nogen matematisk forståelse. Jeg fik overladt "Øvestuen" til studerekammer.

Den 20. august begyndte jeg på Dockers Kursus i København og skulle allerede op til eksamen i januar. Der var altså kun fire måneder. Det var ikke meget, når der anvendtes andre lærebøger, end dem jeg var vant til i så godt som alle fag, samt andre opgivelser i litteratur. Der skulle virkelig pukles.

På Rosengårdsvej lige ved Valby station blev jeg tinget i værelse og kost hos en fætter til tante Hanne, Peter Hansen og hans sønderjyske kone Kathrine, der bandede som en fuldbefaren matros. Det var et par elskelige mennesker, og jeg blev behandlet som hørende til familien. Peter var karetmager på Carlsberg og havde derfor en tildeling af forskellige ølsorter. Kathrine lavede oliebrød på porter, og der var altid en bajer, når jeg kom hjem fra skole og til aftenmaden, somme tider også en løbet af aftenen. Jo, jeg manglede ikke noget.



#### SØNDAG EFTERMIDDAG HOS PETER OG KATHRINE.

Siddende ved bordet fra venstre: Mig selv, Peter, svigersønnen, der var snedker, svigerdatteren, Kathrine. Stående bagved: Sønnen Carl, der vistnok var maskinarbejder, og endelig datteren, som jeg ikke husker navnet på.

Billedet er taget i efteråret 1919 med et boxcamera, som jeg udløste med et snoretræk, derefter kopieret på dagslyspapir, fotograferet om på en orthokromatisk film og kopieret gennem raster på dokumentpapir.

På den modsatte side af gaden løb jernbanesporene, og hinsides dem var der stadig landligt med den rødlængede "Lysgård", der havde marker beplantet med rødkål og andre frilands-gartneri-produkter. Ude i horisonten så man "Allers", hvor Familiejournalen blev til, og en kaffesurrogat-fabrik. Jeg husker ikke om det var "Danmark" eller "Richs". Når vinden bar på, kunne vi lugte den.

Mens jeg boede her, besøgte vi en søndag eftermiddag en familie i Husum, som stadig var en landsby med villaer, landsbyskole og en enlig købmand. Der er jo sket et og andet siden. Førstelæreren, der hed Nielsen, var også inviteret sammen med en meget ung andenlærer. Ved kaffebordet henvendte Peter, der var lettere tunghør, sig til den unge mand og sagde: "Nå, så er du altså svend oppe hos Nielsen." Det unge menneske svarede med selvfølelse: "Jeg er lærer!". "Nå," sagde Peter, "du er kun i

lære. Jeg troede sgu, du var svend." Peter havde sin egen egen måde at tørre sådan en størrelse på.

En del af de sporvogne, der passerede Rosengårdsvej var de frederiksbergske dobbeltdækkere. En "ligeud" kostede 10 øre og en "omstigning" 25; men så kunne man også køre det meste af København igennem. Nå, jeg brugte nu ikke sporvogn ret meget. Det kostede jo penge,



DØCKERS KURSUSEJENDOM PÅ MÜNSTERSTVEJ.

og jeg er altid blevet kørt i stramme tojler, hvad det angår. Ofte gik jeg ned gennem Søndermarken og ad Frederiksberg Allé til Münstersvej; for selv om skoven var temmelig friseret, dannede den dog et åndehul.

Døckers Kursus var på mange måder anderledes end Høng. Det havde til huse i en stor redstensbygning med en stump have foran. Af lærerne husker jeg bl.a. dr. Trier, som vi havde til Dansk. Han var en lille ilter jøde med fuldsæg. På højre pegefinger lignede doktorringen. Jo, jo, der var sgu stil over manden, og en habil underviser var han. Hans diametrale modsætning var regnelæreren Bertelsen, en lang ranglet stodder med lyst, sorgmodigt hængende overskæg. Han kom gerne ned og satte sig ved siden af os for at hjælpe os med regneopgaverne. Jeg var blevet advaret om, at han havde lidt "bossede" tilbøjeligh-

heder, så da han begyndte at pille ved mig, stak jeg ham en over fingrene med linealen. Det hjalp; men vi blev naturligvis ikke hjertevenner efter den episode.

Vor Tysk-og Historielærer Holbeck var utrolig nærsynet, noget tunghør og lettere bevægelses-handikappet. Det skete, at en elev i hans timer smuttede ud af vinduet, uden at han mærkede det; men så var der altså også lagt i kakkelovnen til vedkommende, hvis forstander Kindt-Jensen opdagede det. Hans hustru havde vi for resten til Engelsk. Hun var stor og svulmende, livlig og munter -- og for resten dygtig. En ung stud.polyt., som vi ikke havde megen respekt for, tog sig af matematikken, og umiddelbart efter at jeg var ankommet fik vi en ny lærer i Naturhistorie. Det kneb noget for ham at holde styr på klassen, og jeg må med skam melde, at jeg vistnok var en af hans vanskeligste elever. Han huskede mig i hvert fald fem år efter, da jeg traf ham på Roskilde station og hilste på ham. Han spurgte mig, hvad jeg lavede, og da jeg fortalte ham, at jeg læste til lærer, sagde han med en vis inderlighed: "Det har De fanneme godt af!"

Kammeratskabet på Münstersvej kunne naturligvis ikke sammenlignes med det i Høng. Vi var på meget forskellige alderstrin - fra 16 til 40, og så boede vi jo ude rundt omkring i byen, hvor vi hver for sig havde vor egen omgangskreds. Jeg kom f.eks. en del ud på Vennemindevej, hvor Fr.Vallentin derhjemme fra boede, mens hans kone Andrea blev behandlet på Rigshospitalet for et eller andet tuberkuløst. Deres yngste datter, syntes jeg var en yndig pige; men det blev nu kun til en mindre indskudt bemærkning. En enkelt aften var jeg dog i byen sammen med en kammerat fra Stenløse. Mortensen hed han; han kom senere på Landbohøjskolen og endte som landbrugskonsulent. Desuden var Sejersen med. Hans far var vingrosserer og ejede det

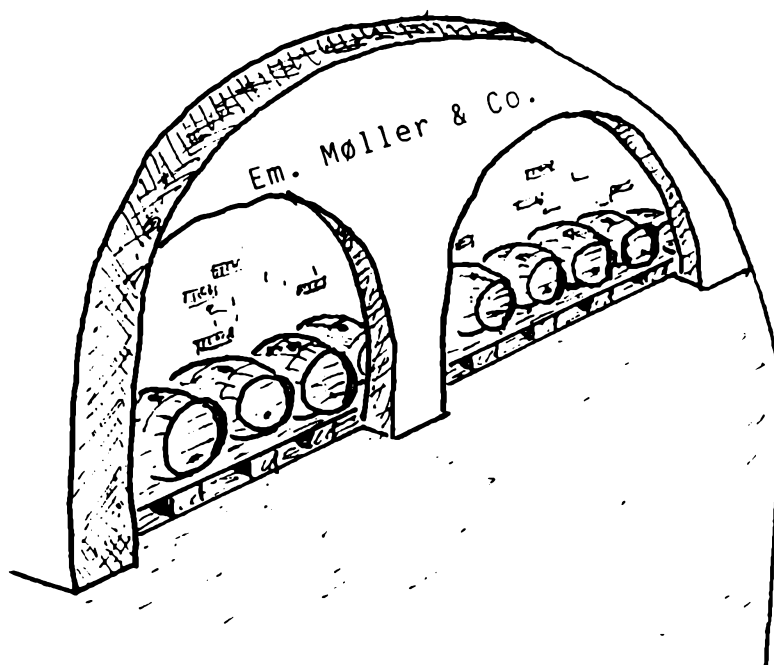

store firma Emanuel Møller & compagni og endelig "rode Kaj", der senere blev arkitekt. Vi inhalerede et par øller nede på "Sværd's Café" i Jernbanegade, mens vi lyttede til musikken fra en klaverboks, der også sang et par uartige sange og rev vittigheder af sig.

Nogen tid efter "organiserede" Sejersén sin fars nøgler til vindepotet. Det lå i nogle kældere i St. Petersstræde, og jeg syntes, det havde en enorm udstrækning med det ene økehoved vin efter det andet, og så var der hustelefon mellem de forskellige afdelinger. Det var virkelig store forhold. Vi smagte på en hel del forskellige mærker og årgange og var vist ikke helt appelsinfri, da vi endelig ud på aftenen gik derfra.

Men ellers forløb aftenene i familiens skole, hvor vi, når jeg var færdig med studierne, fik et slag Ludo over en enkelt øl eller en kop kaffe. Vi skulle nogenlunde tidlig i seng. Der kom jo en arbejdsdag efter.

Kun en gang skulkede jeg fra kursuset for at opleve en folketings-debat. Jeg udholdt det et par timer. Så listede jeg af og tilbragte resten af formiddagen på Glyptotheket.

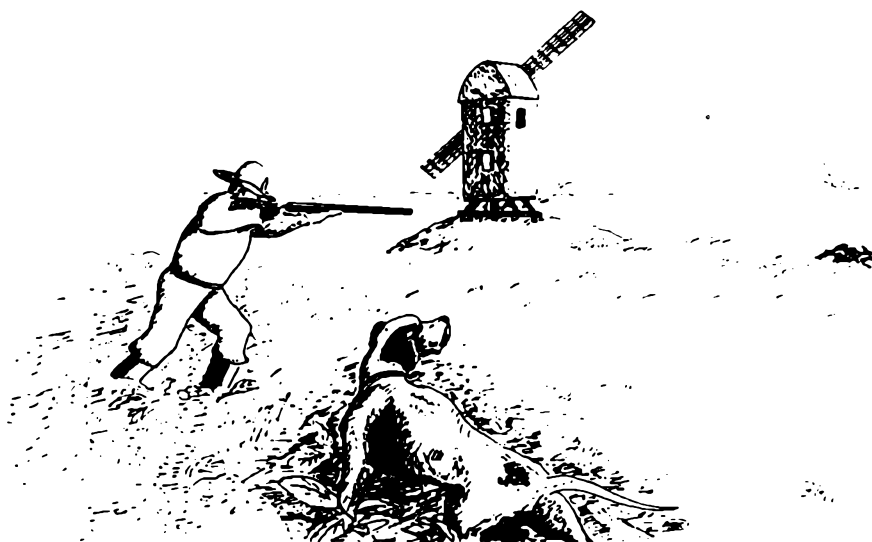

På et tidspunkt havde jeg forestillet mig, at jeg efter endt Præliminæreksamen skulle fortsætte med at tage en optagelsesprøve til Polyteknisk Lærestanstalt for at blive fabriks-ingeniør - altså det, der i dag kaldes kemisk ingeniør. Jeg havde allerede læst en del kemi, først Odin T. Christensen og senere den store uorganiske kemi, som de anvendte på Landbohøjskolen.

I kælderen hjemme i Sigersted havde jeg indrettet mig et mindre laboratorium. Der var ganske vist meget dårlige lysforhold; men det klarede jeg med hjemmelavede elementer og lommelampepærer.

Da jeg imidlertid havde opholdt mig i København et par måneder, havde jeg fået nok. Flere år endnu i denne heksekedel var ikke lige min livret, og bedre blev det ikke, da jeg rent tilfældig fik fat i Svend Fleurons bog "Haren, den grå". Da blev jeg klar over, at jeg hurtigst muligt, når eksamen var overstået, skulle søge ud på landet igen.

I efterårsferien strejfede jeg ud over markerne sammen med pointeren Basta, og på roestykket ved den gamle stubmølle skød jeg min første hare.

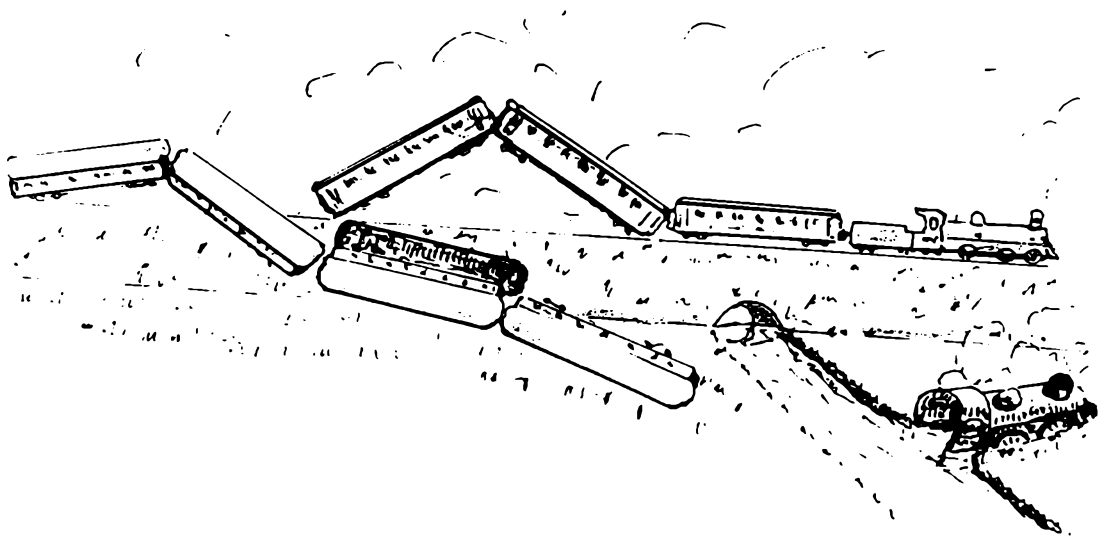

#### PÅ VIGERSLEVDÆMNINGEN VED HARRESTRUP Å 1919.

Om aftenen den første november sad jeg og svedte over min "engelske version". Jeg havde efterhånden lært at overhøre støjen fra togene, der ustandselig buldrede forbi. Så lød der et brag. Det kom ude fra Vigerslevkanten, og det rygtedes hurtigt, at der var sket en togulykke et sted ude vestpå. Det kunne ikke være langt væk, så jeg snappede cyklen og masede derudad.

Der var dengang endnu marker og enge på sydsiden af jernbanelinien. Der hvor Harrestrup Å løber gennem jernbanedæmningen lå to tog mere eller mindre indfildrede i hinanden. Det ene lokomotiv var kørt ned ad skrænten og lå nu og hvædede på den østlige bred. Lokomotivføreren var skoldet ihjel af dampen. Mange folk løb skrigende bort over markerne, og fra de væltede vogne, der lå spredt ned over dæmningen, lød der råb og stønnen. Jeg prøvede at komme op for at hjælpe til, men blev ret hurtigt viftet væk af gamle Falck, der stod på en væltet vogn med en projektør og dirigerede redningsarbejdet. Der var mange makabre syn: Et sted så jeg et dameben med en brun strømpe; men der var ikke andet. Resten var knust. Ret hurtigt forlod jeg stedet; men synet blagede mig lang tid efter i mine drømme.



Dagen efter blev togkatastrofen naturligvis diskuteret på skolen. Det var den største togulykke - indtil nu. Såvidt jeg husker blev der dræbt ca. 40 mennesker, og over 70 kom til skade. En af mine klassekammerater, jeg tror han hed Trier, stod på den bageste perron af det tog, der blev påkørt. Da han så lokomotivet komme imod sig, var han klar over, at der var noget galt. Hoppede af toget, rullede ned ad skrænten og undgik med nød og næppe at blive ramt af lokomotivet og de efterfølgende vogne. Han var naturligvis dagens mand.

Jeg har hørt, at han senere er blevet en kendt maler og billedhugger. Såvidt jeg ved er det ham, der har udsmykket foredragssal og andre lokaler på Gymnastikhøjskolen i Ollerup.

Tiden for eksamen nærmede sig. Det var ligesom det gav lidt mere alvor i timerne. Allerede en af de første dage i det nye år skulle vi begynde de skriftlige prøver. Men først kom juleferien. Jeg rejste hjem nogle dage. Det blev en stille jul. Farmor lå i sengen, og nytårsaften døde hun. Det var ligesom hun tog min barndom med sig, og jeg kunne ikke engang blive hjemme til hendes begravelse.



POULS FØRSTE ANDEJAGT.

En af dagene mellem jul og nytår fik jeg med megen møje listet Poul ned til åen for - om muligt - at skyde et par ænder. Han var ikke meget for det. Det var koldt, og der lå et godt lag sne. På lang afstand fik vi øje på en flok, der lå og snadrede. Jeg vidste, at der var meget årvågne på denne tid af sæsonen, så vi var nødt til at "pürsche" os til dem.

Ned på maven, og så gik det i snegetempo frem mod åen. I løbet af kort tid var både ærmer og støvler fyldt med sne. Vi havde vel 20 m tilbage, da flokken lettede. Der faldt to, den ene for Pouls skud. Han var naturligvis stolt som en pave.

Da vi ikke havde turdet tage hunden med på den ekspedition, måtte vi selv over på den anden side af åen og "apportere" ænderne.

Efter den dag har jeg aldrig haft nogen vanskelighed med at få Poul med på jagt.

En af de første dage efter Nytår startede vi i den gamle universitetsbygning på Frue Plads eksamenen med at skrive "Engelsk Version", dagene derefter med de øvrige skriftlige fag: Dansk, Regning, Aritmetik og Geometri. Jeg konstaterede at have løst opgaverne i de tre sidstnævnte fag uden fejl.

Og så gik det ellers slag i slag med mundtlig overhøring. Såvidt jeg ved, var det professorer og universitetslektorer, der var eksaminatorer og censorer. Naturfagene var stadig min stærkeste side. I Matematik gjorde jeg mig desværre for bemærket, mens jeg sad og ventede på tur. Min kammerat Sejersen var meget nervøs, og da jeg søgte at muntre ham op, pådrog jeg mig gamle professor Foldbergs opmærksomhed. Det hævnedes han under overhøringen. Han kunne jo med lethed køre sådan en knægt som mig ud i tovene, og han lagde ikke fingrene imellem. Så selv om jeg havde ug i det skriftlige, fik jeg kun g og g+ i det samlede resultat. D.v.s. at han ikke har givet mig ret meget over mådelig for det mundtlige. Men ellers forløb eksamen som den slags nu engang gør.

Dog havde det nær kikset til sidst. Jeg fik nemlig "fåresyge" før jeg skulle op i de to sidste fag, Engelsk og Historie. Men jeg havde sat mig i hovedet, at nu skulle jeg dølen dundremig have det overstået. Så jeg tog til eksamen med 39<sup>o</sup> feber, to dage i træk. Utroligt, at det gik godt. Historie-eksaminatoren spurgte ganske vist, om jeg ikke havde fåresyge; men jeg fortalte ham, at det bare var nogle hævede kirtler, hvad det jo også var. Hver gang kom jeg tilbage til Rosengårdsvej rystende af feber og krøb i seng. Ugen efter stod jeg inde ved Universitetets portner og fik udleveret mit eksamensbevis. Stor var eksamenen ikke; men jeg havde bestået. D. 20. august var vi startet 22 elever, 6 overlevede.

Med en vis lettelse forlod jeg hovedstaden, selv om de rare mennesker på Rosengårdsvej 4 havde gjort, hvad de kunne for at gøre mit københavner-ophold udholdeligt. Men det var nu godt at komme hjem til et miljø, der passede til en som hånd i handske.

Forældrene var naturligvis glade for, at jeg havde klaret mig. Skal man være lidt onskabsfuld, var der jo nok også nogen prestige med i spillet. Faderen pånødte mig oven i købet en 100-kroneseddel, som jeg værsgo havde at tage til København med og "slå på skallen". Det var jo ikke lige det, jeg pro tempore var indstillet på; men jeg tog da af sted, opsøgte min kammerat Mortensen (pokers, jeg ikke kan huske hans fornavn), og sammen begyndte vi så at besøge restauranterne fra "Grandeville" i det indre København til "Landsbyen" ude på Frederiksberg. Vi morede os egentlig ikke særligt. Vi blev ikke engang ordentlig fulde. Henad midnat skiltes vi, og så vidt jeg husker, tog jeg nattoget til Ringsted.

## Spredte erindringer III

### Sigersted

BARNDOMSÅR.



JØRGEN OG POUL. CA. 1909.

Efter denne tur rundt i sognet vender vi nu tilbage til min fødegård, nu kaldet Ny Løkkegård. Det er rivende galt. Som jeg allerede har omtalt stammer navnet fra de østligste agre, der fra Arilds tid har heddet "Lykkeagre".

Kun ganske få enkeltheder fra min tidligste barndom - ud over dem, jeg allerede har nævnt - dukker op i min erindring. Nu 80 år efter forekommer det mig, at dagene er gledet som en jævn strøm i trygge kår uden store krusninger. Poul og jeg legede med forhåndenværende materiale: Risbrændet ved risboden, sandet i grusbunken og stænglerne af den vilde Kørvel på Stakhavens gårde.

Og netop her havde vi to en ejendommelig oplevelse. Det må have været en aften i April-Maj i 1909, tror jeg, hvor vi var stærkt optaget af en leg på gærdet i Stakhavens østlige ende. Jeg husker, at der lå en begyndende skumring over landskabet. Pludselig får vi begge øje på en allerhulens stor hare, der "dannede mand" inde på marken op imod Karl Jacobsens gård. En hare, der satte sig op på bagbenene, havde vi set så tit; men denne var så stor, at den ragede op i himlen, og så var den underlig halvtgennemsigtig, så man kunne se horisonten igennem den.

Jeg vil ikke sige, at vi blev rædselsslagne; men vi pilede alligevel ind for en sikkerheds skyld. Vi sagde ingenting til nogen om det. Instinktivt var vi klar over, at det hørte hjemme på et plan, hvor de voksne ikke færdedes, og vi diskuterede det heller ikke indbyrdes.



DEN STORE HARE VISER SIG



En anden mærkelig ting var en følelse af profanation ved at omtale oplevelsen. Først ca.70 år efter, nogle år før Poul døde kom jeg til at nævne det. Meta overværede samtalen, og så viste det sig, at vi begge erindrede oplevelsen på nøjagtig samme måde.

Den eneste forklaring på denne sælsomme hændelse, jeg kan give, er, at vi er gået så stærkt op i vor leg, at vi er blevet yderst modtagelige, således at en hallucination, som en af os har haft, telepatisk har forplantet sig til den anden.

Men ellers var det yderst jordnære ting, vi i disse år var beskæftiget med: En pind, hugget skævt over var en fortrinlig plov. I sanddyngen, der altid kaldtes "Grusen", udlagde vi store agre på en hel alen i kvadrat. De skulle både pløjes og harves. En stump af et gammelt kosteskæft gjorde det ud for en tromle. Men ellers var der en slags ingenmandsland mellem Askemøddingen og Stuehusets vestgavl. Her plantede vi bl.a. blomme- og asketræer, som vi havde hevet op andre steder, og nogle af dem kom virkelig også til at gro.

På nordsiden af Ladelængen ud mod Stakhaven stod et par gamle foldharver. Deres tid var forlængst forbi, men de virkede stadig imponerende med deres egetræsramme og håndsmedede jerntænder. Og så kunne man bruge dem som stige, når man skulle op og se ud over landet. Ved deres side stod under tagdryppet resterne af gårdens

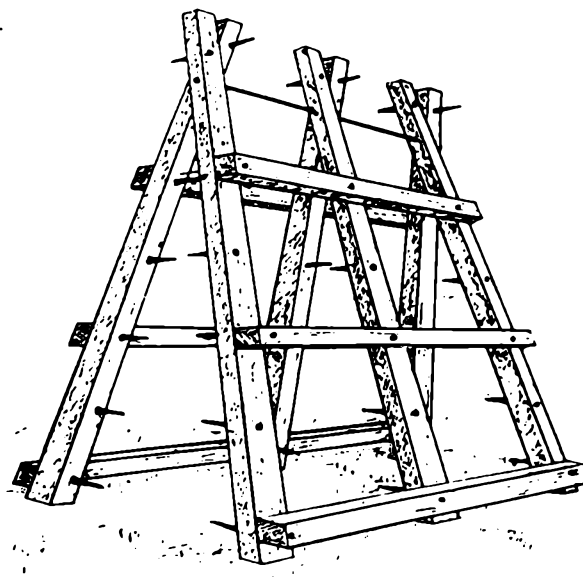

gamle kærne. Svinghjulet var afmonteret; men der var stadig et håndsving og en kamhjulsudveksling, som vi i vor fantasi kunne få en hel del ud af.

I de store dynger af marksten boede Lækat og Brud. Den første så man kun i korte glimt, mens Bruden jævnlig dukkede frem og lod sig beskue. Disse rovdyr gav sammen med de meterhøje skærplanter stedet en kildrende fornemmelse af vildmark, som vi knægte vidste at udnytte i vor leg, og som mange år efter gjorde os til jægere og naturelskere. Også de stævnede Popler på Stakhavens gårde indgik i legen. På et tidspunkt begyndte vi at bestige dem og indrette vor sommerbolig i deres kroner. Den farvestrålende Stillids rugede her, og mellem de noget højere Popler på det vestvendte gårde plukkede vi pibende sure umodne stikkelsbær. Her fandt vi også nogle stærkt retarderede planter af Korbær, der mindede svagt om Brombær, men med færre og mindre enkeltfrugter. Smagen var vel heller ikke helt i top; men hvad betød det? Vi følte, at vi her havde fundet noget, som var helt vores, og som ingen andre kendte til.

På og nær dette Vestgårde var opmagasineret gårdens arsenal af harver: Svenskharve, Sæddækker, Howardsharve, Kultivator, Ukrudtsharve, Knivharve og Fjeder-tandsharve. Enhver af dem havde sit ganske bestemte formål, som enhver karl med respekt for sig selv aldrig ville forveksle. De stod her i række og geled - rengjorte, men ellers i al slags vejr. Først meget senere fik man, hvad man kaldte et maskinhus.

Her fandt man også den store Trætromle og den noget mindre Cambridge-tromle, en slags ringtromle, der mellem ringene var forsynet med nogle svære tandhjul. Foruden de almindelige plove, Fraugde- og Oliverplovene fandt man blandt andre også en let, håndmedet plov, som man anvendte, når der skulle "forres op".



Når man skulle pløje en ager forløb det nemlig efter et nøje fastlagt ritual, som ingen fandt på at anfægte; Var ageren ikke for bred, startede man med at måle midten ud i begge ender. Det foregik med et Favne-mål, der spændte over en Favn, ca.2 m. Her anbragtes en stok, hvorefter man sigtede en tredje stok ind til at holde retning efter, når der skulle "forres op"? d.v.s. at man trak den første fure, "For".

Den skulle være ret og ikke for dyb. Man måtte nærmest "skrælle den, for at agerens "rø.g" ikke skulle blive for høj, og hertil krævedes en let par velafrettede heste samt en mand, der ker både på øje og hånd. Det var ikke gammel kælling, man kunne sætte til det arbejde. Havde man en dygtig forkarl, var hans job. Ellers måtte husbond selv i sving.

! måtte nær-  
! ikke skulle  
| plov, et  
| var sik-  
| enhver  
| stykke  
| det

Det var noget af det, naboerne let gedulgt skævede efter, når de kom på besøg. Var der "forret ordentligt op"? Var "forrerne" lige? Var der ikke for mange "haresæder"? Og så "rinderne" efter afpløjningen også hæderligt ud? Det havde ikke alene noget at gøre med pløjemandens styring, men også med plovens indstilling. Træktøjet kunne stilles både sidevis og i højde. Hjul og forskær skulle ligeledes reguleres meget nøjagtigt. Alt dette tog det år at lære til fuldkommenhed.



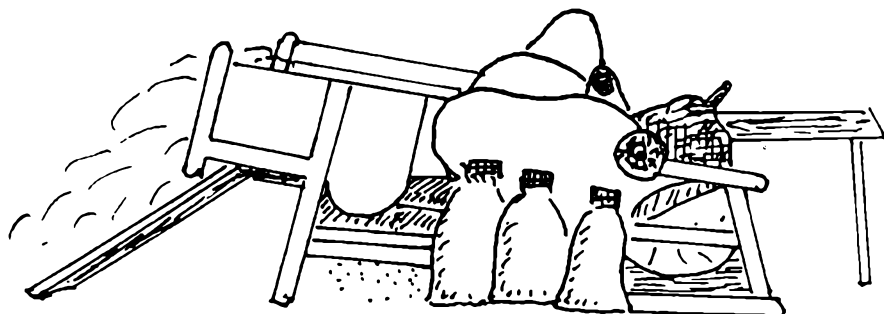

Når efterårspløjningen var overstået, foregik virksomheden på gården i lade og lo. Byg og hvede skulle gennem tærskemaskinen, der i de år blev trukket af en hesteomgang med to bomme i forlængelse af hinanden, forspændt med hh. en og to heste. Systemet var så snildt indrettet, at alle tre krikker kom til at trække lige meget. Det var lidt af en kunst at holde en passende kadece. Gik det for hurtigt, blæstes kornet bagud i halmen, og gik det for langsomt, kom der avner mellem det rensede korn. Det bliver for omstændeligt at komme ind på indretningen af tærskværket. Men ud for "Ilæggeren" (det var ham, der fodrede maskinen) var der en lem hvorigennem han kunne kommunikere med kusken. Det foregik ikke altid i høviske vendinger. Fra jeg var 8 til 14 år, var det min lod at vandre rundt efter krikkerne og indkassere diverse skideballer fra "Ilæggeren". Det var som regel min far. Gennem årene blev det til adskillige hundrede kilometer. Når alt gik som det skulle, havde fantasien frit spil, og der er bygget adskillige luftkasteller på den hesteomgang.

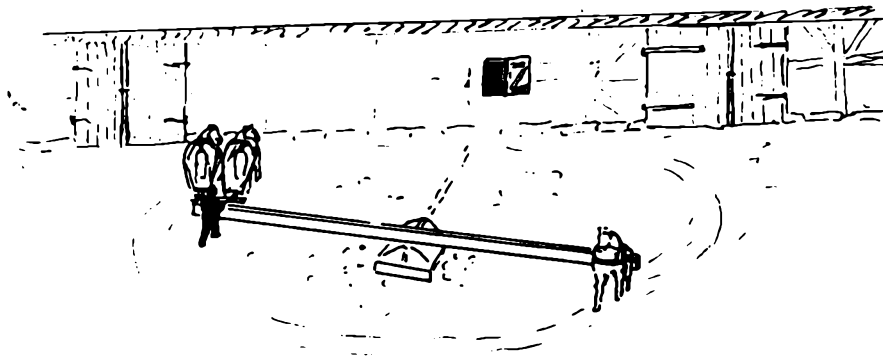

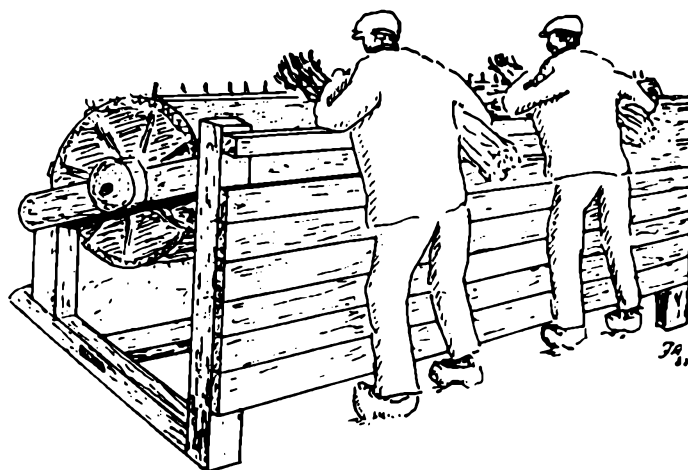

Rugen fik en særlig behandling. En stor del af den fik en tur på Langhalmriven, en stor roterende, 6- eller 8-kantet cylinder, besat med asketræs tænder. Man tog et rugneg under armen, vendte først "Vipperne" frem og bagefter rodenden. Derved fjernede man sammen med kærnerne de korteste strå. Tilbage blev et lille neg af de længste strå. Det blev "stødt op", forsynet med et nyt halmbånd og kaldtes nu en "Brådde". I Stakhaven satte man dem op i rektangulære stakke til senere brug for Tækkemanden. Alle tage var jo dengang stråtækkede, lune men brandfarlige.

Den del af Rugen, der ikke lavedes til Tækehalm, blev banket af med Plejl. På den måde fik man halm, der ikke var slået i stykker og krøllet, som den der gik igennem Tærskværket.

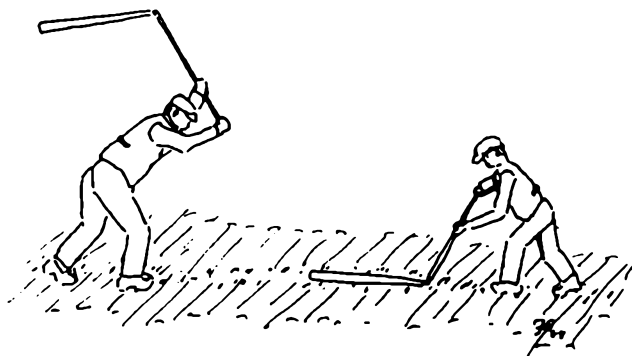

Man samlede den ligeledes i "Brådder", satte dem ikke i stak, men gemte dem i loen for senere at anvende dem til halmbånd. Det var forkarlens arbejde at binde halmen i knipper efter tærskemaskinen.

Nå ja, så må jeg ikke glemme, at en stor del af havren blev sat op over hestestalden og siden skåret i hakkelse til hestene.

Hakkelsemaskinen var et frygteligt instrument med de to skarpslebne knive, der roterede i farlig nærhed af ens lemmer. Tanken om hvad der kunne ske, når man kom dem for nær gav anledning til nogle gevaldige historier. De foregik i regelen ovre i "Det bredpandede Amt", altså i Præstø Amt, hinsides Susåen.

Følgende samtale udspandt sig en vinterdag ved maskinen mellem Rasmus Hansen (omtalt i forrige afsnit) og åndenkarlen Kaj:

Rasmus: 'Ja, nu ska du fanneme passe pue, a' du ikke kommer for nær te knivene. Elles ka du komme af sted lissom forka'len ovre hos Jens Pæsen i Vrangstrup.

Kaj: Hva skiete dæ mæ ham?

Rasmus: Ja, ha' fek jo skåret den iene røvballer a' i hakkelsemaskinen. Å ded væste vå jo, a ha' fik den skåret i skiver lisom en spegepølse, så de ikke ku' sy den pue igen; men så vå ded så heldigt, a' døres bedste ko lå å vå død den samme måren. Å så skår de ed styk a yvered å syed ded pue i stedet.

Kaj: 'Ka ded værkli la sæ gøre. Vodden har han ded så nu?

Rasmus: Han står nede i stalden å gier 40 pund mælk om daven!

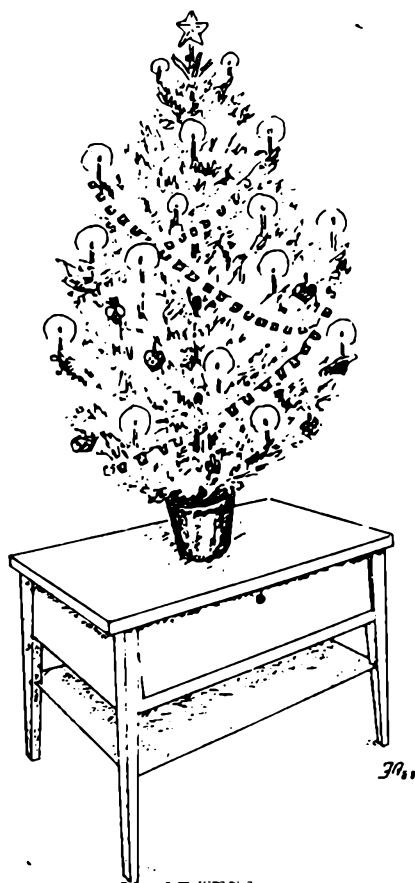

Vinteren 1909 gik sin gang "med alt' hvad en bonde må gøre". Vi havde endnu ikke fået Fodermester, så Mor og pigerne tog sig af malkningen, morgen, middag og aften. Far og karlene fødrede, muggede og striglæde. Der var dejligt lunt i kostalden.

Og så blev det Jul. Staldvinduerne blev vasket. Der blev ryddet op og fejet på gårdsplads, i lo og lade. Der var vist ingen sne det år.

Folkene kom ind. De havde "heiet sig", var nvvaskede og i søndaastøiet. Denne ene dag i året havde man lavet om på måltiderne: Kl. 12 var der blevet serveret svlte med varmt, sødt øl og derefter varme æbleskiver. Nu stod den på Risenrød + alt godt fra grisen; Flæskesteg, Ribbenssteg og Medisterpølse, dertil vistnok Øl og en enkelt Snaps. Så sad mandfolkene og sloq mave, mens pigerne vaskede op.

Det år oplevede jeg mit første juletræ. Ved siden af Mors seng stod et lille bord. Det tog hun ind i stuen. Oven på det stod i en stor urtepotte det yndigste juletræ "med lys som fugle på kviste" og med en stor guldstjerne i toppen, små glasfugle, flagguirlander, kræmmerhuse og alt, hvad der kunne få barneøjne til at skinne. Jeg husker ikke, at vi gik omkring træet; men vi sang i hvert fald "Glade jul, dejlige jul", "Julen har bragt velsignet bud", "Deilig er Jorden", og så ville Far altid have "Kimer I klokker", og den var der aldrig nogen, der kunne synge.

Bagefter fik vi drenge hver en pakke. Jeg fik et træ-penalhus; for jeg skulle jo snart i skole. Poul fik en sort æske. Når man løsnede den krog, som holdt låget, sprang det op, og en fæl trolld for skrigen de op. Jeg syntes nu nok, at den var mere spændende end penalhuset. Dog trolden gik efterhånden til: men penalhuset holdt hele min skoletid.

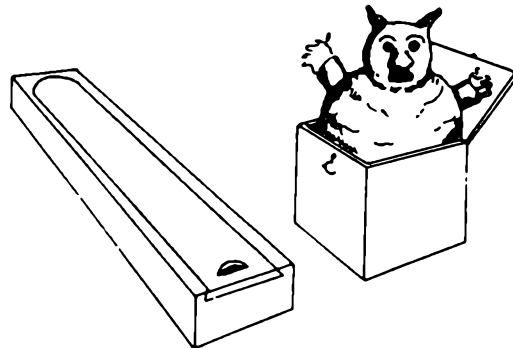

Måske var det også dette år, at vi Juleaften fik besøg af en russisk flygtning. Hvor han kom fra, ved jeg ikke; men pludselig stod han der, sortskægget, stum og vagtsom. Han blev budt ind, fik noget af julemaden og senere vel også et sted at sove. Jeg forstod nok ikke ret meget af, hvad der foregik; men jeg kan endnu se ham for mig, som han stod der i sin grove grågrønne vams.



Tiden mellem jul og nytår var en stille tid. Der blev kun lavet det nødvendigste arbejde. Folkene tog på familiebesøg - skiftevis. De nødvendige småsysler skulle jo passes. 2.Juledag var det fast tradition, at morbror Vilhelm kom til frokost, en tradition som - såvidt jeg ved - fætter Peter har fortsat, i hvert fald så længe min bror Poul levede.

4.Juledags aften var den store dag for alle børn i sognet. Da var der juletræ i forsamlingshuset "Friheden". Her mødte alle. I salen var pyntet et juletræ, der nåede til loftet. Børnene gik i ring - mange ringe - og alle, børn og voksne sang imens julesalmer af fuld hals. Degnen sang for. Han læste vist også en julehistorie. Når dette var overstået deltes der godteposer ud til alle børnene. Derefter blev træet væltet og slæbt udenfor. Gulvet fik en gang pulveriseret stearin, så det var passende glat før dansen. Børnene indtog nu gulvet og gav hinanden en "snørretur", d.v.s. at man gav hinanden krydsede hænder og hvirvlede sidelæns rundt. De voksne gik ind i de tilstødende for at få fugtet talentet lidt enten med en kop kaffe eller en øl. På det tidspunkt var der endnu korkpropper i bajerflaskerne, så værten Anthon havde en vældig maskine på hjørnet af disken. Den kunne i en arbejdsgang bore en proptrækker ned i proppen, trække den op og spytte propud i en kurv, der stod underne.

Imidlertid var "Musikken" ved at stille op på Tribunen. Det var Scheuermann på violin, Bülow på fløjte og Kristian Hansen, kaldet Kristian Bubu på tuba. Og så gik den aftenen igennem med Polka, Trippevals, Vals, Pærevals Rheinländer, Sekstur, Galop og en enkelt Lancier. "Der var rennok slav i frikadellerne!" Men henimod midnat var de fleste begyndt at sive ud.



Men hen på den anden side af nytår begyndte livets alvor for mig. Jeg skulle lære at læse, og til den ende havde farmor indkøbt en ABC med en hane på bindets forside. Og så begyndte min litterære opdragelse, først med alfabetet og siden med stavning. Hanen lagde af og til en femøre, når jeg havde været rigtig flittig. Hvorfor pokker man nu syntes, at det var god pædagogik at bilde børn sådan noget sludder ind, er aldrig gået op for mig; for alle - også barnet - var hele tiden klar over, at det var noget vrøvl.

Men resultatet var dog, at jeg læste ret sikkert, før jeg blev indmeldt på "Universitetet" hos frk. Schouw, en midaldrende, jysk havgasse, der ikke undså sig for at knibe ens knoer, når man med tungen i den ene mundvig prøvede at prente skrift på skifertavlen, mens griflen skreg gudsjammerligt.

Jeg tilgav hende heller aldrig, at hun overfusede min specielle veninde, Tækkemandens Ingeborg, fordi hendes mor en dag havde givet hende silkesløjfer i håret. "Sådan en lille pyntedukke!" Men hun så nu også bedre ud end frk. Schouw.

Hver morgen fulgtes jeg med Kristen Nielsens Ove, som jeg før har omtalt. Vi sad også ved siden af hinanden i skolen. Foran mig sad Ledvogterens Kristian. Han var sådan en rar dreng, selv om hans fise, som jeg måtte inhalere, lugtede udpræget af den lagrede ost, han havde på skolemaden. Efter min mening var der foruden frk. Schouw kun en slange i Paradiset, og det var Vagner, en

plejedreng hos en enke, der boede Vest for gadekæret. Han tævede mig så ofte, han kunne komme af sted med det. Til sidst opdagede mine forældre, hvorfor jeg var bange for at komme i skole, og min far gik op og gav ham et par øretæver. Det kostede ham vistnok et polititilhold; men jeg fik fred.

Men der var jo andre sider ved skolegangen: Morgensangen og de gevaldige skrøner fra Danmarks- og Bibelhistorien. De sidste kunne nu nok give anledning til eftertanke. Der var jo bl.a. den med Abraham, der skulle til at ofre Isak, og han skulle endda være en af de helt rigtige.

Man skulle nok til at tage sig lidt i agt, når en sådan Herrens mand kunne få sådan noget i sinde. Hvad så med Fatter derhjemme, der ikke var nær så gudhengiven. Jeg må indrømme, at jeg gik og skævede til ham efter den historie.

Og så blev jeg lidt uvenner med "jydinden", da jeg ville have at vide, hvem det var Kain giftede sig med, da han stak af hjemmefra efter den historie med Abel. Hun sagde jo, at han giftede sig ind i fremmede slægter. Men der var jo ikke andre, efter hvad hun lige havde fortalt. Det endte med, at hun foreslog, jeg spurgte min fader. Det gjorde jeg så, for nu havde jeg sat mig i hovedet at jeg ville have besked. Han mente, at Kain nok havde giftet sig med en avekat. Det måtte jeg så slå mig til tåls med; men der var "sået tvivl i min unge sjæl". Den blev ikke mindre, efterhånden som årene gik. Der var så mange ting, de voksne påstod, som nu dette med de små børn og storken. Storken var jo almindelig dengang. Den gik og spankulerede nede mellem køer på grønjorden. Karlene fortalte, at man kunne fange den ved at strø salt på halen af den; men det var nok også løgn.

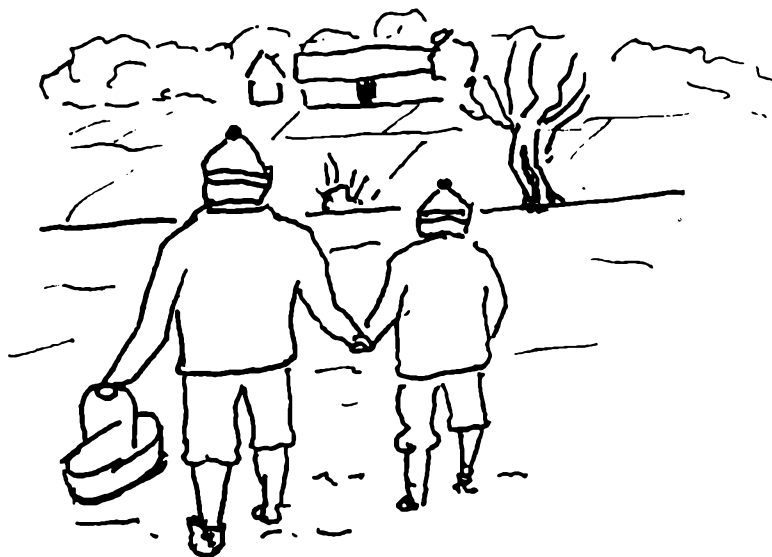

Året 1910 gik til ende. Jeg husker kun, at jeg i løbet af sommeren var ved at drukne i "Klausehullet" i Ringsted Å; men det har jeg vist nævnt.

Først d. 23. maj 1911 skete der pludselig en hel del. Mine forældre havde planlagt at bygge en ny staldlænge, og derfor var der denne dag folk, som gik og "satte af" til denne med målebånd og mange mærkelige instrumenter. Der var imidlertid også begyndt noget helt andet, men det opdagede vi unger først senere.

Resultatet af det sidste førte med sig, at Poul og jeg pludselig i huj og hast skulle over til Valentins og hente et par kattekillinger. Det undrede os lidt, for dem havde vi i forvejen en dyng af. Nå, men vi daskede af med en spånkurv til at have kræet i, selv om jeg hellere var blevet hjemme for at kigge på håndværkerne. Men der var noget febrilsk over den måde, vi blev gennet af sted på. Mor var tilsyneladende optaget andetsteds, for det var pigerne, der klædte os på og fik os afsted. Jeg husker, at vi blev trakteret med sodavand og småkager, da vi nåede frem. Det med killingerne hastede tilsyneladende ikke for Valentins. De gav sig vældig god tid, og det blev ligefrem over spisetid, før vi blev sendt retur med dyrene.

Da vi nåede hjem var mor gået i seng, og så lå der et lille rynket væsen ved siden af hende i vuggen, der var blevet hentet ned fra loftet.

Der skulle tilsyneladende gøres mere stads af ham(for det var altså en han) end af de sølle kattekillinger, som vi med møje og besvær havde slæbt hjem fra Valentins.

Det var jo noget af en omvæltning - og ikke just til det bedre - for Poul og mig. Det var utroligt så meget hensyn, der skulle tages til sådan en størrelse.

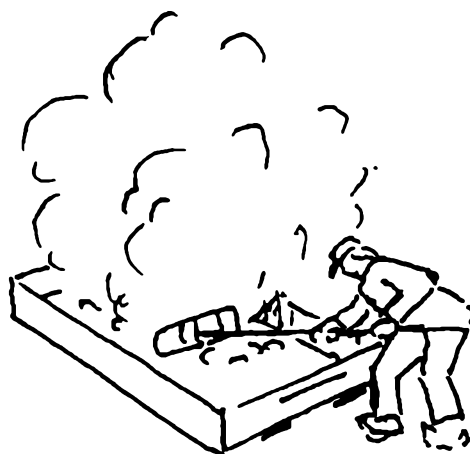

I løbet af forsommeren kom der gang i bygge-  
riet. Det begyndte med, at der blev læsket kalk i store  
mængder. Den lille kalkkule ved askemøddingen var for  
længst fyldt op. Der måtte graves et ekstra hul til re-  
sten. Kvæg og heste var sat på græs og møddingen tømt.  
NU blev den i stedet fyldt op med tækkehalm, bjælker og  
lægter fra den gamle længe. Jeg husker ikke, hvor man  
gjorde af alle de ubrændte sten. Muligvis er de gået i  
en af mergelgravene. Der skulle i hvert fald ryddes grun-  
digt op, inden man kunne begynde at grave ud for sokkelen,  
man sagde altid "grunden", til den nye længe. Den gamle  
"grund" var lavet af kampesten, som man bare havde sat  
oven på jorden. For den ny, der skulle støbes i beton,  
måtte man først udgrave en rende på ca. en alens dybde,  
og siden måtte man ved hjælp af forme få den til at rage  
lige så højt op over jorden. Marksten havde vi en velsig-  
nelse af, og støbesandet hentede vi på en gård ovre i Ø-  
marken.

"Hanslausen" nede fra "Sanden" forestod ud-  
gravningen. Gårdens karle måtte dog også tage en hånd med;  
men ellers var de stærkt optaget af at rydde op efter ne-  
rivningen og at køre sand, mursten og tømmer.



En "Bil".

Ja, tømmeret var et kapitel for sig. Det blev hentet som runde granstammer ovre i Alsted- eller Broby-skovene.

Tømmer-Henrik fra Vrangstrup huggede dem firkantet med en Bil eller Bredbil som den også kaldtes. Håndværkerne kom ikke sovende til deres penge dengang.

Når tømmeret var tilhugget, lagde man det ud på grønjorden for at snøre det op, så man fik de rigtige vinkler og længder. Det tog altsammen tid, og imens havde murer Bergstrøm fra Alsted fået murene i "rejshøjde". Nu skulle det vise sig, om murerens og tømmerens tomrestokke stemte sammen; men det gjorde de, som det viste sig, da Loftsbjælkerne

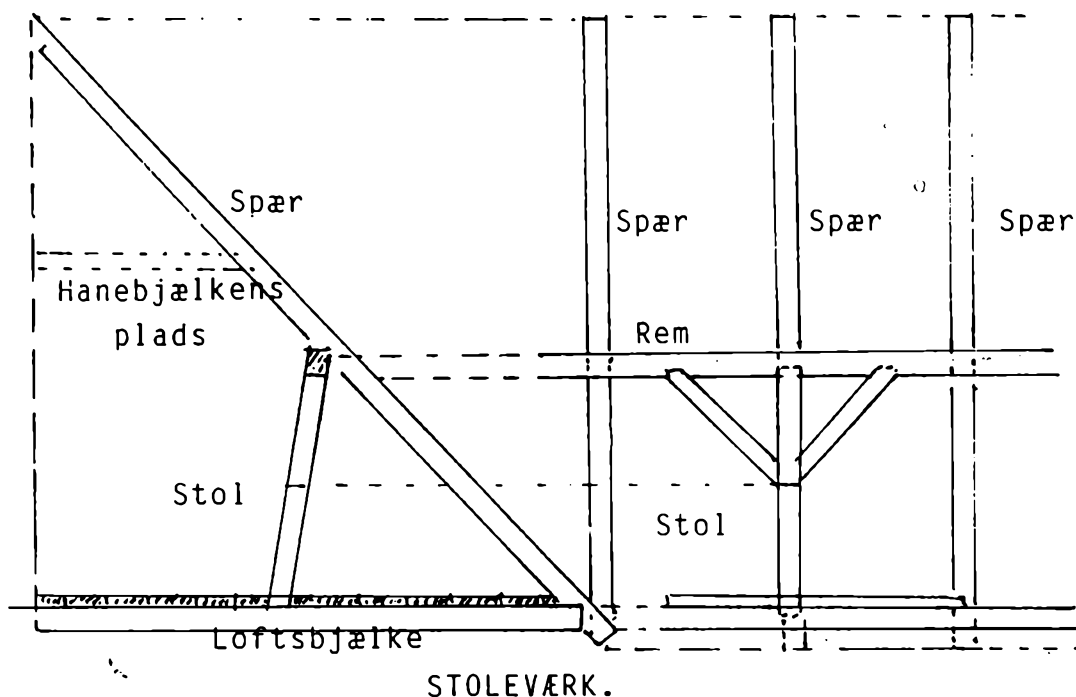

blev lagt op på de "udkragede" mure. Dermed passede også det øvrige Spær- og Stoleværk, der lå afkortet og tilrettet langs den østne længe.

Rejsningen var lavet med Stoleværk til at understøtte Spærene i stedet for de sædvanlige "Hanebånd" eller

Hanebjælker. Det var noget nyt og praktisk, når loftsrummet skulle udnyttes, og Rejsningen var forholdsvis lav, slap man for hele tiden at rende panden mod Hanebjælkerne.

På loftet ovenover Karlekammer og Hestestald stuede man Havren op, og her stod også Hakkelsemaskinen, så man meget praktisk havde råvare og maskine samlet. Foran maskinen var der et hul, så Hakkelsen drattede lige ned i Heste-Foderloen, hvor den skulle bruges.

Da man nu med byggeriet var nået så langt, at Spærene skulle rejses, blev der naturligvis holdt Rejsegilde efter alle kunstens regler med krans og flag over Spærene og øl i lange baner. Det eneste, jeg husker fra den lejlighed, var, at "Jensolen" havde fået en ordentlig pind i kakkelloven, og da et par Spær ikke ville falde i hak, entrede han i sin salige kæfert op ad den ene og samlede dem, mens hele det øvrige mandskab stod måbende underneden og ventede, at han skulle dratte ned. Det gjorde han ikke.

Som det fremgår af omstående tegning, var der i den nye staldlænge to portrum. I portrum I var loftet hævet ca.  $\frac{1}{2}$  alen, for at man kunne køre et nogenlunde højt kornlæs igennem. Der var også en lem, hvorigennem man kunne forke de havreneg op, som senere skulle skæres til hakkelse. Fra portrummet var der desuden adgang til Karlekammerets forstue, der havde betongulv. Det var beregnet til, at man her kunne sætte sit snavsede fodtøj. Selve kammeret havde trægulv. Her var tre senge til forkarl, andenkarl og fodermester. Opvarmningsmuligheder fandtes ikke, og alligevel blev det i et af dagbladene rost som noget ganske enestående. Det var da også et fremskridt fra det gamle, hvor der var lergulv og kun en enkeltstensmur ud til verdensrummet.



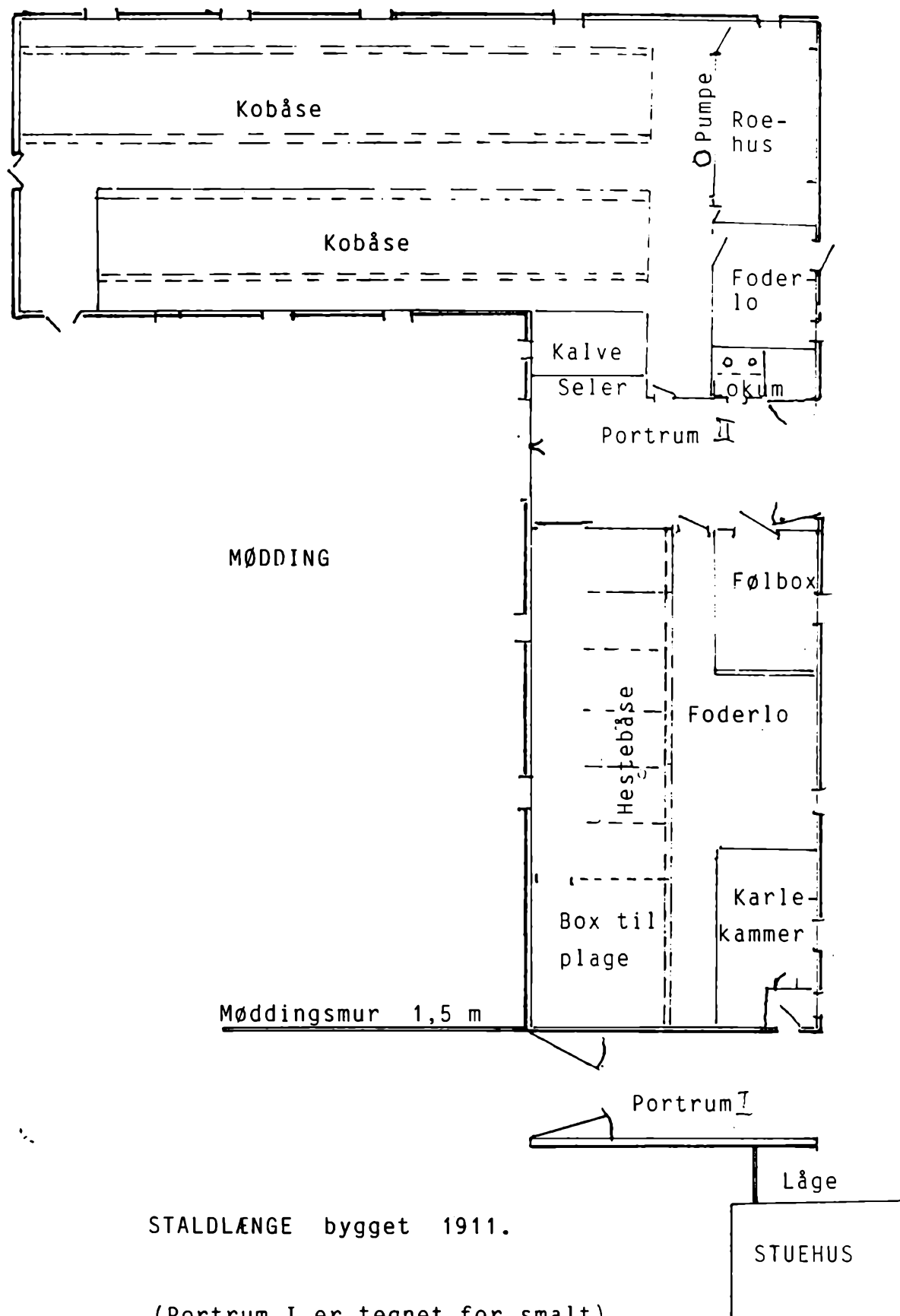



I førnævnte portrum blev jeg opdraget til ikke at tænde ild i avispapir. Jeg havde tidligere opdaget, at pigerne - når de benyttede det gamle lokum ude ved Askemøddingen - for hyggens skyld afbrændte nogle stumper gammelt avispapir. Det måtte jeg også prøve, og en aften antændte jeg da en lille papirstump ude i portrummet, helt ovre i det vestlige hjørne og glemte så for resten alt om det.

Den næste dag, da jeg kom hjem fra skole, blev jeg modtaget af mit faderlige ophav, der stod med et skaglereb i hånden. Ned med bukserne, bunden i vejret, og så dansede rebet Cancan i min bare ende. Det kom ærlig talt fuldstændig bag på mig. Det er da muligt at manden er blevet hys, da han så det forkullede papir; men der var da en mulighed for at forklare ungen, at den slags var farligt.

Nogle år efter skete noget lignende. En fredelig morgen, mens Poul og jeg lå i vor sødeste søvn, stillede faderen pludselig med et spanskrør i hånden, kommanderede mig op oven på dynen og om på maven. Derpå gennembånkede han mine rygstykker, der efter seancen ikke så særlig godt ud.



Min mor kom ind med klud og vandfad, vaskede mig af og bemærkede, at den omgang havde jeg godt af. Jeg glemmer det aldrig, og der er stadig spor af had tilbage i mit sind.

Årsagen til det hele postyr var følgende: På et eller andet tidspunkt havde jeg taget en cigar inde i fars kasse og prøvet at ryge den. Det bekom mig ikke ikke særlig godt, hvorfor jeg smed cigar og tændstikker ind under en langhalmstak, der var sat op på et par gamle loftsbjælker ude i Stakhaven. En morgen skulle stakken fjernes, og man fandt da mine efterladenskaber, og så rullede lavinen.

Jeg har aldrig tilgivet min fader den brutale mishandling. Der kom senere andre episoder, hvor han lod sin hidsighed løbe af med sig og brugte både kørepisk og høtyvestage på mig, indtil jeg i vinteren 1926 lod ham vide, at nu var det slut.

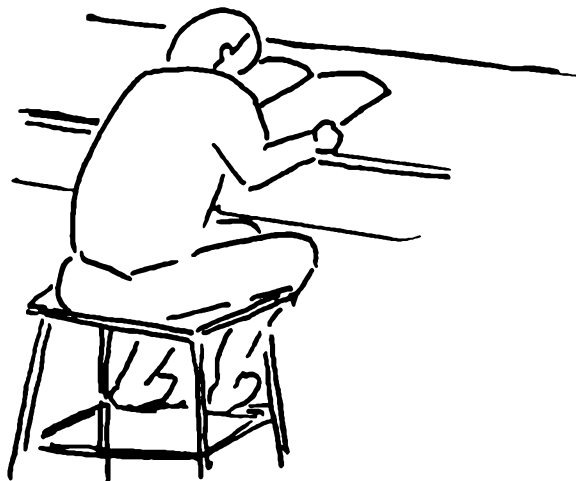

Nå, tiden gik. En skønne dag var mine år hos "Jydinden" overstået, og jeg blev lodset over til Degnen. Jeg har tidligere beskrevet denne transplantation. Nu blev vi placeret på en helt ny måde, så jeg fik en ny siddekammerat. Det var "Hansans" Åge; men allerede året efter kom han på Sorø Akademi, og Sven Åge nede fra Landevejen (61a), blev hans afløser og for resten min bedste ven. Omtrent samtidig fik jeg smag på bøgerne i det lille bibliotek, der stod nederst i klasseværelset.

Det begyndte meget forsigtigt; men lidt efter lidt steg min appetit på litteraturen. Først slugte jeg alle de skønlitterære børnebøger: "Pelsjægeren Bob", "Falkevinge" og mange andre, og da der efterhånden ikke var flere tilbage, tog jeg fat på faglitteraturen, der mest bestod af bøger fra "Folkeoplysningens Fremme". De gled også ned, og en skønne dag var jeg i den fatale situation, at der ikke fandtes noget i biblioteket, som jeg ikke havde pløjet igennem, og jeg var stadig sulten.

Nogen gudelig litteratur og "Sundhedsbladet", som farmor havde, udfyldte dog sammen med "Hjemmet" og "Ugens Nyheder" noget af tomrummet. Til alt held fik vi netop på denne tid en ny karl, der havde Kaptajn Maryats og Jules Vernes udvalgte romaner. Faderen så ikke alt for mildt til alt dette læseri. Alle andre end han selv skulle hele tiden hænge i med noget nyttigt.



Det har vel været i 1913, vil jeg tro, at jeg havde lært at cykle. Det foregik på mors gamle maskine. En skønne dag lånte jeg denne og begav mig ad Åsø til. Her boede farbror Anders, som jeg tidligere har omtalt. Han havde en mindre ejendom på en 20-30 td.ld. med et rødstens grundmuret stuehus og kampestens udlænger.

Det var længe siden, jeg havde set ham. Der var på dette tidspunkt kold luft mellem min fader og ham. Som mindreårig får man jo ikke besked om den slags; men jeg havde dog på en eller anden måde fået opsnuset, at de en dag, hvor de begge havde fået "en knot i kakkellovnen", var kommet op at toppes om hvem der havde fået mest efter farfar, og ved den lejlighed havde farbror vist udtalt, at han var blevet taget ved næsen. Det værste var, at ordvekslingen var sket på en en restauration, hvor en del udenforstående havde overværet det. Og nu gik der altså et par år, hvor de ikke så hinanden. Jeg kunne imidlertid godt lide farbror Anders og besluttede derfor at besøge ham.

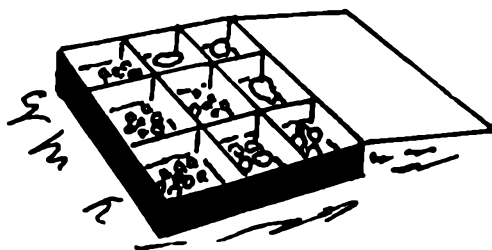

Han modtog mig med åbne arme. Han var meget naturinteresset, havde en antagelig insekt-samling og en samling af fugleæg, som han havde udpustet og nedlagt i vat, altsammen ordnet i kvadratiske cigarkasser, som han havde beklædt med sort glanspapir. Et par år senere forærede han dem til mig.

Dagen gik forøvrigt med en tur i den nærliggende skov, og bedre vejleder kunne man ikke ønske sig. Han kendte skoven ud og ind, viste mig dyrespor og reder, mens han fortalte om de forskellige arter og deres liv. Det var her, at grunden blev lagt til den naturinteresse, der aldrig siden har forladt mig.

Jeg kørte hjem med hovedet fuldt af de oplevelser, jeg havde haft. Bag på cyklen lå to bøger. Den ene var professor Arthur Feddersens: Anvisning på at indsamle og præparere Naturgjenstande. Den har jeg gennem årene gang på gang vendt tilbage til.

Den anden var en bloddryppende indianerhistorie: "Den grå Zacharias og hans sønner", som jeg slugte, da jeg kom hjem. Verden udenfor eksisterede ikke.

Farbror var naturligvis jæger. I gangen hang hans gamle bøsse. Det var en Pigfænger, en "Pig-tæsker" kaldte man den dengang. De var et sjak, der undertiden gik på jagt sammen, selv om han også mellem stunder drev den stille jagt, alene med sin hønsehund.

Utallige er de jagthistorier, han fortalte. De alene kunne fylde en bog. Jeg skal blot nævne en enkelt.

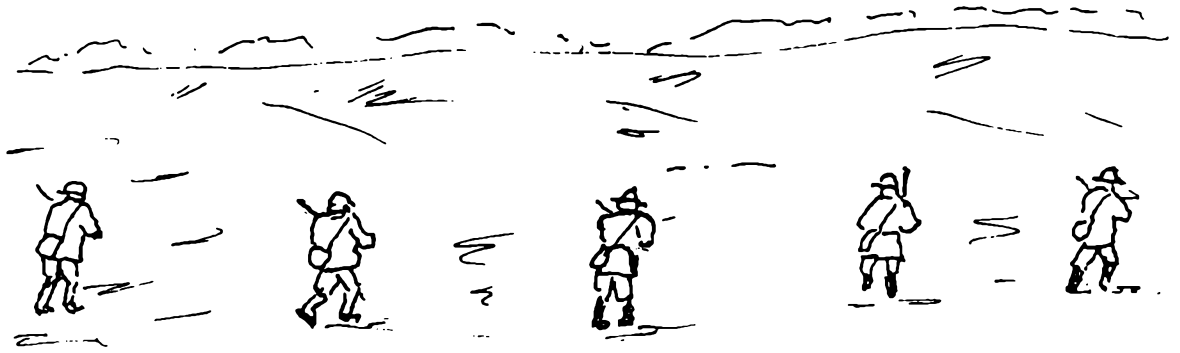

Engang havde slænget fra Glumsø fået en post-assistent fra Næstved med på Haretramp. Hans udstyr var i orden: Grøn habit, "Gemsefjer" i hatten og alt det der. Det kneb bare lidt med det mere jægermæssige, og det kunne de labaner naturligvis ikke lade være med at benytte sig af. De havde formeret kæde ud over terrænet. På den tid var der rigeligt med vildt, og der var da også faldet et par stykker. Postassistenten, som gik midt i kæden havde imidlertid ikke haft ild i bøssen. Så rejser der endelig en Morten lige for tærne af ham, og han får kanonen i anslag; men sidemanden råber: "Nej, nej, det er Theodor. Ham skyder vi aldrig på!" Assistenten tar forvirret bøssen ned igen. Lidt efter sker det igen, at der kommer en hare for. Bymennesket er jo blevet lidt forsigtig, og får ikke skudt, og sidemanden råber: "Hvorfor fanden skyder du ikke, mand. Det er jo Torvald. Ham skyder vi altid på!" Ja, det var da synd for manden; men .....

På det portræt, jeg har af Anders, ser han noget fortrædelig ud. Det var han nu ellers ikke. Folk på egnen kaldte ham "Den glade Annes". Boline derimod hang altid med næbbet og så ud som om hun i hvert fald ikke havde trukket det store lod i lotteriet. Nå, man ved naturligvis heller ikke, hvordan han til hverdag har været at danse aved om med. Når han var ude, var det ham, der gav tonen an, og bølgerne gik højt i hans kølvand. Hans replikker kunne være bidende, uden at han behøvede at gribe til platheder.



Da han nåede de tres, besluttede han, at han ville se Paris, inden han døde. Altså gik han om bord i Parisekspressen. Den første aften gik han en tur på Montmartre, men det blev en skuffelse. Der var lukket og slukket over alt. Det eneste menneske, han så, var en bager fra Næstved, der var kommet med flyveren den samme aften. Det viste sig, at de boede på samme hotel, og dermed var bekendtskabet gjort. I de følgende dage "gjorde de Paris" på kryds og tværs. Hvordan pokker de nu har klaret sig, for Fransk var der ingen af dem der kunne.

En dag kom de dog virkelig i knibe. Bagerens mave var på grund af den galliske føde blevet lidt livlig. "Det klarer vi nemt," sagde farbror, "vi går sgu bare ind i en gård og spørger efter lokummet". Det blev nu vanskeligere, end han havde tænkt sig. De kom godt nok ind i en gård, og der stod også et hunkønsvæsen og vaskede tøj. Farbror, der naturligvis førte ordet, lettede høfligt på hatten og sagde: "W.C." Damen stirrede ganske desorienteret på ham. Så prøvede han med "Toilet" og "Retirade". Samme resultat. Bageren kneb ballerne mere og mere sammen. I sin fortvivlelse måtte farbror så bruge naturmetoden. Han sagde: "Prrrrut - pssss!" Heller ikke dette blev forstået; men bageren kom sådan til at skrupgrine med begge ender, at de måtte tage en taxa hjem til hotellet og få trukket ham i et par rene bukser.



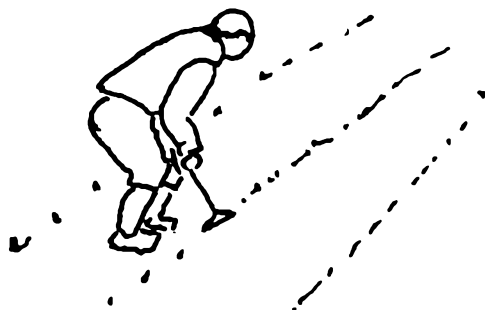

Jeg har flere historier om farbror; men lad mig gemme dem til senere og komme videre med min egen historie.

Efter besøget hos farbror begyndte jeg at samle sommerfugle, som jeg dræbte med æther og satte på spillebrætter. Senere kom de i dertil indrettede kasser på velordnede rækker med de fornødne etiketter. Net og insektnåle fik jeg inde fra "Børgesen" i København. Bestemmelserne foretog jeg efter tavler fra N.C.Rom, Som jeg for resten stadig har liggende. Også biller måtte lade livet og indgik i mine samlinger.

Pengene til disse videnskabelige udskejelser tjente jeg ved roelugning, række op og række ned. Man fik ondt i ryggen; men det gav altså penge i kassen.

Det var vel også på den tid, at der blev lagt Elektricitet ind på gården. Jeg måtte vide noget om teknikken, og det blev mig derfor magtpåliggende at få fat i en "Fysik". Den slags havde man jo ikke mulighed for at høre noget om i en fireklasset landsbyskole med hver- andendags undervisning, og i biblioteket var der heller ikke noget om den slags. Jeg måtte altså selv anskaffe noget litteratur om emnet. Det lå imidlertid lidt tungt med kapitalen. Det var jo før roetiden her i Marts, og hele min rørlige formue beløb sig til 98 øre; men så blev der eksamen i Sigersted skole. Ved den lejlighed var det skik, at man fik en 25-øre at solde for. Det rettede jo lidt på likviditeten.

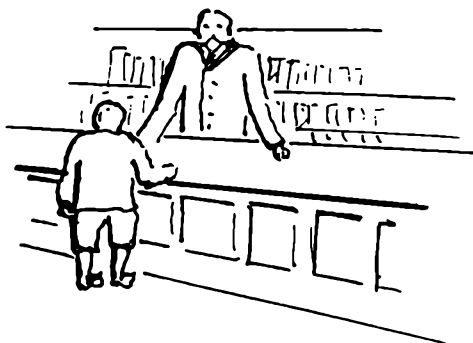

Da overhøringen var forbi, gik Skolekommissionen med Pastoren i spidsen ind til Degnen for at spise middag, og mens mine kammerater morede sig med rundlege og solderi hos Sofie, listede jeg de 6 km ad Ringsted til. Vel ankommen til staden trinede jeg for den store mand boghandler Ahrent Flensborg og fremsatte mit ønske om at købe en fysikbog. Han tog beredvillig en dyngge frem på disken. Men ak og ve, den billigste og tyndeste kostede 1 kr. og 25 øre, og jeg elendige manglede 2 øre i at nå mine ønskers mål.

Slukøret måtte jeg betro overmennesket på den anden side af disken, at jeg havde overvuderet værdien af min kapital og belavede mig på et hurtigt tilbagetog.

Og så skete det vidunderlige, at den store mand var så generøs eller så meget købmand, at han lod bogen gå for de penge, jeg havde. Større gave end de to øre, som Flensborg forærede mig, har jeg aldrig fået. For et halvt årstid siden havde boghandelen 100-års jubilæum. Jeg skrev da til hans søn, som nu har overladt forretningen til 3. generation, og fortalte ham historien om fysikbogen. Vi er gode bekendte gennem E.D.R. Han blev oprigtig glad for denne erindring om sin fader.

Men tilbage til historien: Jeg fik bogen pakket pænt ind, stoppede den ind under matrosblusen og skyndte mig tilbage, for at man ikke skulle blive urolige over, at jeg kom så sent hjem fra eksamen. Mine forældres reaktion over købet husker jeg ikke; dertil var jeg alt for optaget af min ny erhvervelse. Men den blev tyret igennem. Stol på det.

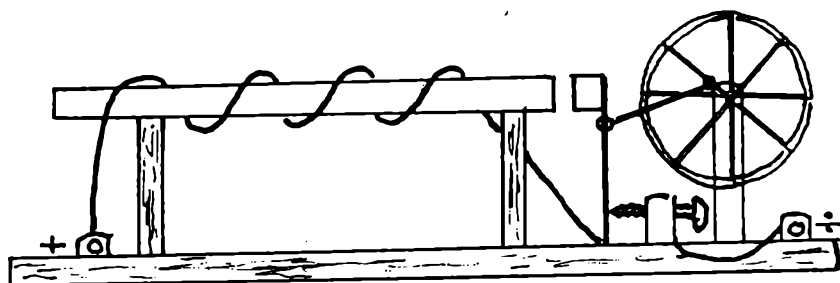

Der var dog visse problemer ved mit studium af Fysikkens love. Bogen var jo en skolebog, der forudsatte en habil fysiklærer og absolut ikke beregnet som vejledning i fysiske eksperimenter for en amatør som mig. Uden at kende en disse til Ohms lov og deslige kastede jeg mig ud i forsøg med elektromagneter. Af illustrationerne i bogen kunne jeg se, at man tog et stykke rundjern, vikledede isoleret tråd nogle gange om og forbandt det med et elektrisk batteri. Det virkede overhovedet ikke, og batteriet mistede omgående sin spænding. Sagen var, at de materialer, jeg havde til min rådighed, slet ikke svarede til dem man ville have anvendt i en fysiksal.

Rundjernet var muligvis godt nok; men tråden; som jeg vikledede nogle få gange om - som vist på tegningen i bogen - var almindelig installationsledning, som lå og flød efter elektrikerens. Modstanden var lig 0, hvorfor batteriet øjeblikkeligt kollapsede. Der var jo ingen til at fortælle mig, at jeg skulle have brugt tynd magnettråd, og at jeg skulle have mindst 100 viklinger på elektromagneten, før den virkede. Jeg havde ellers på papiret konstrueret en helt ny slags elektromotor ved at anvende primæren på et induktionsapparat og forbinde ankeret gennem en plejlstang til et hjul - se ovenstående tegning. Jeg kan da i dag godt se, at den aldrig ville have mulighed for at køre. Derimod konstruerede jeg en række andre apparater, der illustrerede stoffers udvidelse, lufttryksændring o.l. Og de virkede udmærket.

Men det gik nu ikke bare op i studeringer. Det gamle Huggehus havde også sin tiltrækning. Her var et forholdsvis rigt udvalg af værktøj, som for øvrigt var i en elendig forfatning. Dog båndknive og økser var vel i orden; men høvlene var hule i sålen og jernene var sløve og rustne. Af save var kun de egentlige brændesave i orden, og ingen var i stand til at oplære os i, hvordan man holdt sådan noget.



På et vist tidspunkt bestemte jeg mig dog for at lave nogle knager, så vi kunne hænge seletøjet op bag hestene. Jeg gjorde mig virkelig umage for at få dem pudset ordentlig af; men det var ikke let med de sløve høvle. Sandpapir fandtes ikke. Dog syntes jeg, at resultatet var hæderligt. Den eneste bemærkning, der kom fra mit faderlige ophav var et kortfattet: "Råt forarbejdet!". Så var gassen taget af ballonen.

Omkring ved denne tid besøgte jeg en dag Tømmer-Henrik ovre i Vrangstrup. Han havde et drejelad, og jeg fik lov til at dreje på et par fyrretræs-klodser. Særlig flot blev det nu ikke, men jeg havde prøvet at dreje. Det må have været på denne tid, at jeg havde fået Roms Håndgerningsbog, for mig et kosteligt klenodie.

Jeg har nok snakket en del om Henriks drejelad, og det endte med, at faderen lovede at skaffe en spindeldok, hvis jeg selv kunne lave vanger og endestykker. Af egebjælker fra den gamle længe tilhøvlede jeg nu "i mit ansigts sved" de nødvendige dele til drejebanken og købte også et par drejestål, som jeg for øvrigt har endnu. Den lovede spindeldok udeblev imidlertid, og da jeg stadig havde "drejesyge", tømrede jeg af forskallingsbrædder et vippelad, som jeg installerede i et tomt svi-nehus. Det var jo ikke lige det, det jeg havde tænkt mig; men jeg fik da lavet bl.a. en pren til min mor.

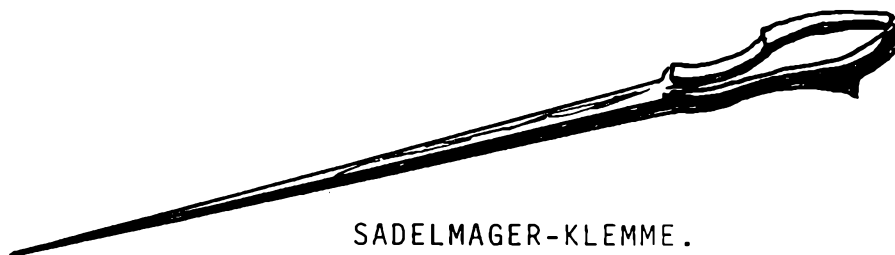

SADELMAGER-KLEMME.

Jeg vil tro, at jeg på dette tidspunkt var ca. 13 år. En dag blev jeg sendt til sadelmageren ovre i Veterslev med noget seletøj. Det var kun småreparationer, så jeg skulle vente og have det med hjem. Det førte med sig at jeg stod og lurede ham kunsten af. Da jeg kom hjem gav jeg mig omgående til at lave en sadelmager-klemme, så jeg fremover selv kunne foretage de nødvendige småreparationer på gårdens seletøj.

Man lægger klemmen over det ene lår, der hvor den nederste hulning findes, og med det andet lår lagt ind over den øverste hulning holder man klemmen sammen. Syningen foretages med to stumpe nåle, der krydser hinanden i huller, som man i forvejen har stukket med en flad sysyl. Der sys med beget hørtråd. Den er i forvejen tvundet af flere tråde ved hjælp af håndfladen mod låret.

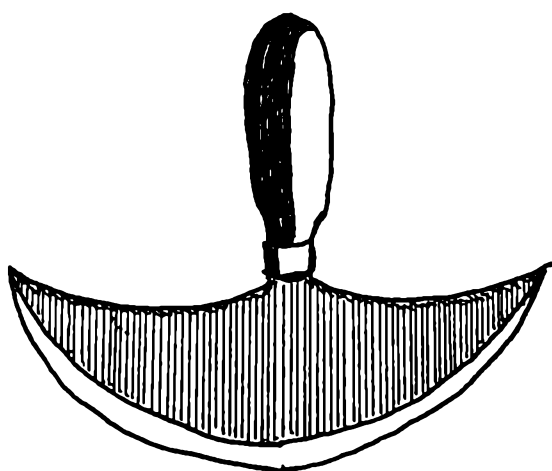

Sadelmagerens Læderkniv



Med dette apparat trækker man streger på remmene.

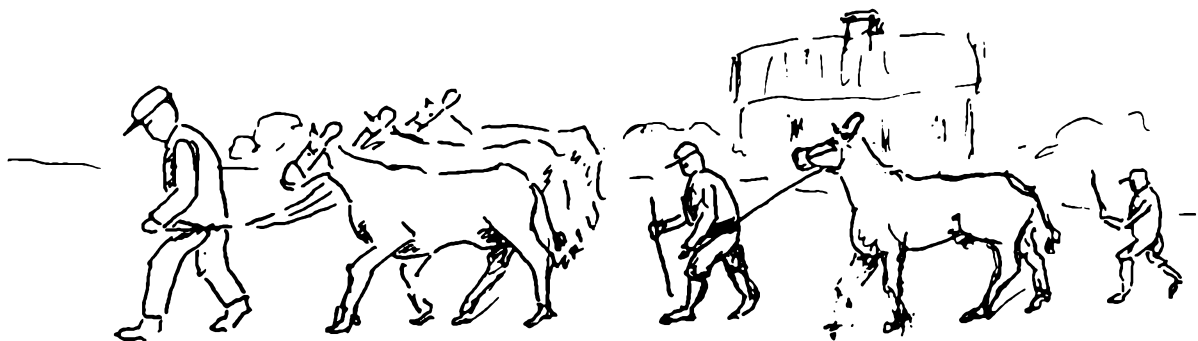

Nå, midt i al denne snak om forskellige håndværk m.m. har jeg helt glemt at fortælle om en begivenhed, der fandt sted d.første september 1913.

Da blev Poul og jeg atter sendt i byen; men denne gang var det på en fottur på 20 km. Vi skulle sammen med vor fodermester, Aksel - en søn af "Jensolen"; som jeg tidligere har omtalt - trække ud på mosen med nogle kvier. Det foregik ad landevejen. Men der var jo ikke videre motorkørsel dengang. Det forløb da også uden større problemer, dog 20 km er langt for et par småtrolde som Poul og mig. På vejen hjem tog Aksel os med ind hos sin bedstemor, der boede et sted mellem Fjenneslev og Sigersted - lige op ad Landevejen. Hun beværtede os med saftevand, og så bandede hun temmelig indædt. "Faen henteme", sagde hun. Man skulle næsten tro, at hun var i familie med min oldefar.

Vi nåede da omsider hjem igen, temmelig udsede, og blev så trukket ind i sovekammeret for at blive præsenteret for en søster. Jeg tror, mor forventede den helt store begejstring. Den udeblev. Trætte var vi, og jeg husker, at jeg udtalte, at det var der såmænd ikke noget sjov ved, og at det nok var noget, de selv havde lavet. Mor blev ked af det, og jeg har langt op i min voksne alder lidt af selvbekymringer over dette.

Nå, vi vænnede os naturligvis til "Tøsen" og kom oven i købet til at holde af hende, selv om Poul og jeg jo nok syntes, at de to små, som vi kaldte Niels og Else, blev noget forkælede.

Året efter udbrød den første Verdenskrig.

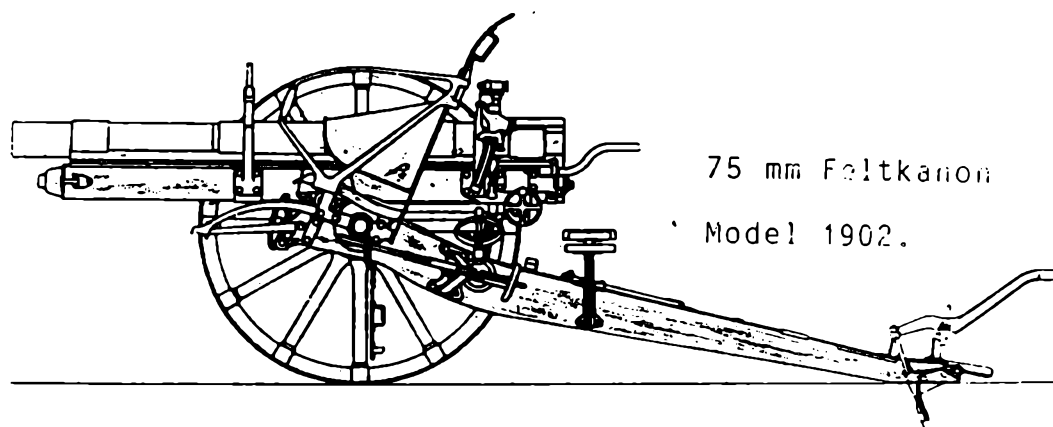

75 mm Feltkanon

Model 1902.

1914 Der skete så meget det år. Morbror købte Englerup. Far overtog ved den lejlighed en halv snes td.ld. østpå ud mod Møllevejen (Nu hedder den Englerupvej).

Den 14.august blev der pludselig mobilisering. Vor fodermester Hans Peder blev indkaldt. Det foregik meget dramatisk. Såvidt jeg husker kom der om aftenen et sent telefonisk besked om, at han skulle melde sig aldeles omgående. Han fik en ordentlig madpakke med. En af pigerne, som han vist var lidt kæreste med, gråd i stride strømme. Vi ventede vel alle - mere eller mindre - at han skulle i ildlinien med det samme. Så galt gik det nu ikke; men der var da forstærket beredskab under hele krigen - vel nok mest febrilsk i begyndelsen, senere mere afslappet. En meget lang tid - det forekom mig i år - havde vi indkvarteret to heste, en konstabel og en trækonstabel, begge folk i moden alder.

Jeg husker bedst konstablen, en lille lyshåret fynbo fra Jordløse. Han var fantastisk til at snakke med os børn. Manden fortalte på sit fynske; Han gik en bet' landpost. Så hjalp han sin far en bet', og om ettermiddagen bandt ha en bet' bøster mæ spejl bav i. Karl hed han og vistnok Andersen til "Etternavn". Alle gårde havde indkvartering, og ovre på trekanten ved Møllevejen stod 4.Artilleriafdelings feltkanoner opstillede. Nogle få gange rykkede man ud til øvelse; men oftest skulle man bare have tiden til at gå. At være soldat er som bekendt at vente.

Det var en aften i maj, sidst i maj. Mor og jeg havde været en tur i Alsted i et ærinde. Det må have været, før mormor flyttede. Og nu kom vi gående op over markerne nede fra "Sanden". Det var klart, ikke en sky på himlen. Alligevel rumlede det hele tiden som en fjern torden, og så lød det alligevel ikke rigtigt som torden, mere dumpt og hult. Vi blev med et klar over, at det var kanoner og undrede os over, så tydeligt det kunne høres. Senere blev vi klar over, at det vi hørte var drønet fra "Jyllandsslaget" mellem den britiske og tyske flåde. Der må have været nogle ganske specielle atmosfæriske forhold, der gjorde, at lyden havde forplantet over så store afstande. Det virkede ubehageligt.

Men ellers mærkede vi ikke meget til krigen bortset fra den omtalte indkvartering. Jo, og så steg priserne - også på landbrugsvarer. Der blev penge mellem hænderne på bønderne - som på alle andre.

Nå, det mærkede vi børn vel ikke meget til, eller måske gjorde vi. Jeg husker det ikke. Far solgte et par heste til store priser og tog vel lidt oftere til Ringsted. Ved en sådan lejlighed kørte han i ponyvognen, som vi havde arvet efter morfar, som regel forspændt med den langbenede Hannoveraner eller en lille nervøs, irsk hoppe. Ingen af Frederiksborgerne var specielt egnet til enspænderkørsel, og desuden skulle de anvendes i markarbejdet.

Ved en sådan lejlighed skulle han have en sæk hakkelse med til hesten, så den kunne klare sig, til han vendte næsen hjemad igen.

Jeg husker en morgen, hvor han skulle afsted. Jeg havde spændt for, men havde glemt fodersækken. Nu skulle jeg skynde mig at lave den til og tændte i min febrilskhed lyset i foderloen. Det passede ikke gårdejeren.



Han skældte ud. Resultatet var, at jeg glemte grimen til hesten. Da jeg afleverede denslog han mig ned over ryggen med den. Jeg så hadefuldt og trodsigt op på ham, hvorefter han trak kørepisken og slog mig ned over ansigtet.

Så fik hesten en over nakken, og han rullede ud af gården. Det var jo ikke den slags, der fik mig til at elske ham.

Jeg har aldrig oplevet, at nogen har trøstet mig, når den slags skete. Mor var utrolig solidarisk med sin koleriske ægtefælle, og farmor turde vel ikke sige noget. Tjenestefolkene skulle vel ikke have klinket noget. Jeg kan heller ikke huske, at Poul nogensinde har givet udtryk for medynk. Han - skulle man sige det på den måde - havde et mere medgørligt sind, og han var vel også bange.

Bortset fra alt dette kunne vi da også have hyggelige stunder, når vi f.eks. efter fyraften spillede "Pind" med Kresten Nielsen børn eller vore piger.

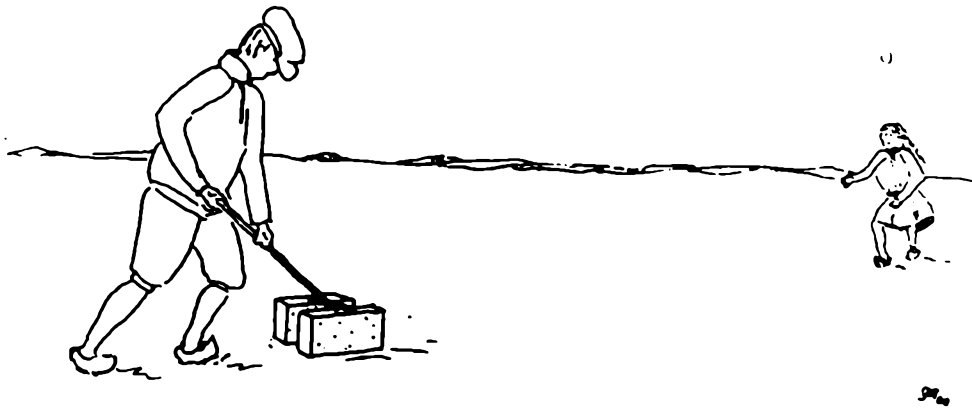

"PIND"

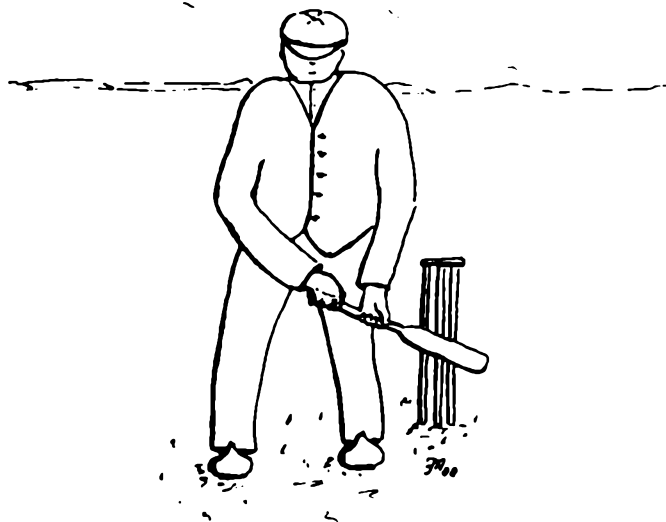

Med karlene spillede vi "Krik", en simpel form for Kriket, eller senere "Platøk". Man huggede en kraftig pind i jorden, og så gjaldt det for modstanderen med et tilsvarende slag at vælte den med sin egen, mens denne blev stående. Det var et meget kraftbetonet spil, som vi også kaldte "Hug i lort".

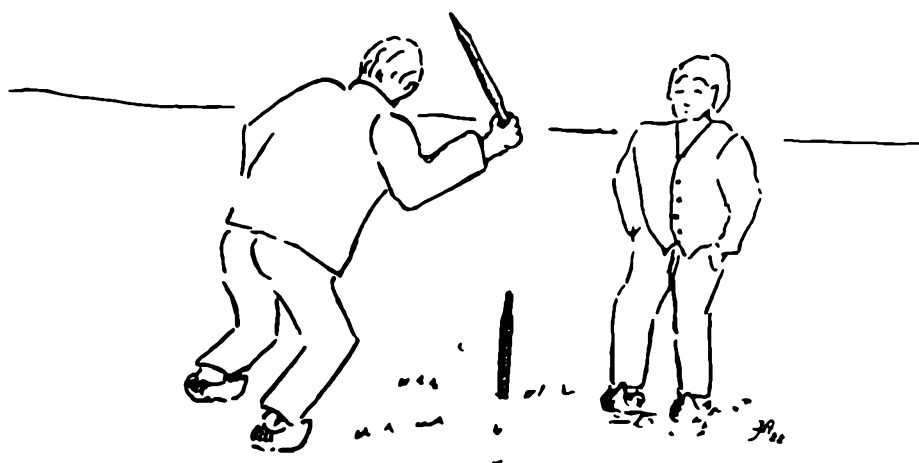

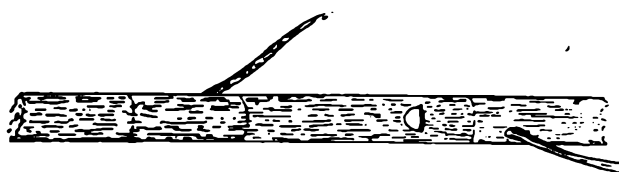

PILEFLØJTER.

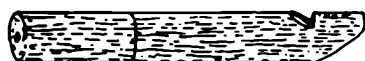

Barken bankes, indsnit.

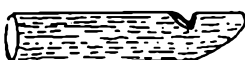

Barken fjernes

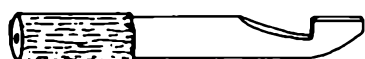

Hulrum skæres

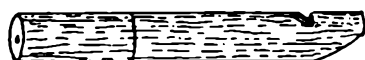

Barken påsættes.

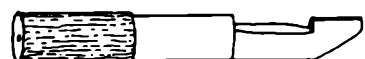

"Swanee"-fløjte.

Samme fremgangsmåde;  
men nederste del gen-  
nemskares ved x.



79

I forårstiden, når der var kommet "Os" i træerne, skar vi pilefløjter, både simple entonige og "Swamee"-fløjter, der kunne variere tonen. "På billedet man ser hvordan".

Det lød jo ret idyllisk, og bortset fra mine sammenstød med ophavet gik det vel også ret stilfærdigt. Forældrene spillede l'hombre med Vallentins og Peder Larsens. Undertiden var H.A. og H.P. gæster. Både folkene og vi børn hyggede os når herskabet var i byen, "borte", som man sagde. Det var såmænd ikke særligt løssluppet. Men vi fik da undertiden en ekstra kop aftenkaffe og kunne i det hele taget optræde lidt friere selv om farmors tilstedeværelse jo nok lagde en dæmper på gemytterne. Hvordan vi klarede det, husker jeg nu ikke.

# Spredte erindringer IV

## Årene i Engesvang

1927-38

I sommeren 1927 havde jeg skrevet et utal af ansøgninger. Vakancevikariatet i Hagested var slut med udgangen af juni, og jeg havde stadig ikke anciennitet nok til at få fast ansættelse. En enstemmig indstilling fra skolekommissionen var heller ikke denne gang tilstrækkelig. Imidlertid fik Karen, Stig og jeg husly hos min svoger Frode i Vielsted. Hans kone, Marie, var kommet på sygehuset, så Karen passede hus, og jeg arbejdede på møllen. Om aftenen skrev jeg ansøgninger. Et vakancevikariat i Holbæk syntes at gi' pote, men samtidig kom der bud fra Engesvang, en hedelandsby mellem Herning og Silkeborg, om at jeg blandt et par hundrede ansøgere var blevet udvalgt til at overtage et årsvikariat for en andenlærer, som skulle på årskursus, til den formidable løn af 150 kr om måneden. Det var lige hvad jeg havde brug for. Jeg accepterede omgående og fik sendt vort fattige bohav over til det vilde vesten, og d. 30. august om aftenen ankom vi til Engesvang station med barnevogn og håndbagage. Der var ingen modtagelseskomite, så vi masede af, det bedste vi havde lært, fra stationen og nordpå efter kirkebyen. Nøglen skulle vi hente hos "æ gammel købmands", hvor vi blev modtaget med megen venlighed og kaffe med gedefløde. Det var min første berøring med "de indfødte", og jeg trådte omgående i spinaten. Købmandskonen fru Christensen, en ældre dame i højhalset, grå stilkjole, spurgte: "Ve De æ'ha en anden ka'g." Og jeg tosk, der ikke forstod, at hun mente en kage mere, svarede: "Næ tak, denne her er skam ganske udmærket." Hun har tænkt: "Han er vist ikke rigtig vel forvaret."

Nå, vi fik nøglen og fandt "æ gammel skuel". Jeg husker ikke, hvordan vi sov den nat, sengetøj og møbler stod stadig på stationen. Det var, med en lille afbrydelse, begyndelsen til elleve år i lyst og nød i dette lille landsbysamfund. Jeg lærte efterhånden så meget jysk, at jeg kunne skelne mellem en rævegrav og et røvhul. Begge dele lyder for en sjællænder som "in ræv'hwol"

Jeg husker ikke ret meget fra mit årsvikariat. Af samtalen med købmandsfamilien forstod jeg, at børnene på stedet var ret harske, og at den lærer, som jeg skulle være vikar for, havde haft sine vanskeligheder med dem. Jeg besluttede mig derfor til at statuere et eksempel ved første givne lejlighed. Og lejligheden kom allerede i den første time. Da vedkommende i frikvarteret gik forbi vinduet hørte jeg ham forkynde for de andre: "Han slav sgi huåt." Og så var der altså ikke mere vrøvl med de unger. Jeg havde held til at interessere dem, og de arbejdede med liv og lyst og var i det hele taget nogle dejlige unger.

Det øvrige lærerpersonale bestod af forskolelærerinden frk. Leonora Nielsen, der havde de to yngste klasser, var musikinteresseret, spillede orgel i kirken og klaver hjemme. Hun var yderst sippennippet og hadede førstelæreren Jørgen Christian Nedergård af et godt hjerte. Nedergård underviste de to ældste klasser, femte og sjette, mens jeg var betroet tredje og fjerde. Noget egentlig samarbejde var der tilsyneladende ikke tale om.

Nedergård var stærkt indre missionsk og Blå Korsmand. På dette tidspunkt kendte jeg kun indre mission på afstand og gik derfor villigt med ham en aften, da han skulle til "samtalemøde". Han blev yderst forbavset over, at jeg nægtede at gå med ugen efter. Jeg forklarede ham imidlertid i let fattelige vendinger, at det ligesom ikke lå for min stemme, og dermed måtte han så indtil videre slå sig til tåls.

Sognets øvrige lærere, tre enelærere, skulle jeg først senere stifte bekendtskab med. Derimod kom naboer og andre bekendte til at spille en vis rolle. Her må jeg nævne min nabo mod sydøst, gårdejer og ungkarl Kristian Kidmose, kaldet "Kims" og hans husbestyrerinde frk. Petersen, men vel især familien på den næste gård, Anna og Karl Ernst samt deres to dejlige unger Rita og Hans. Karl havde nu sin egen måde at udtrykke sig på. Undertiden kunne han komme farende og råbe:

" Æ han hjemm, æ gjebuk?" Hans tale var krydret som en jysk bjesk og absolut ikke egnet for sarte øren. Til gengæld var der mere stil over Anna, hans kone. De blev vore venner. I deres selskab kunne man føle sig tryk. Senere kom der mange andre til, men i det første vanskelige år blev det dem, der hjalp os med råd og dåd.

Så var der naturligvis "æ gammel kjømands", der absolut var betydeligt mere stilige, men altid hjælpsomme. Jeg kunne nævne adskillige andre, men er bange for at jeg blander det sammen med de kommende år.

Jeg husker dog tydelig en enkelt episode fra dette år. Når man fra "æ gammel skuel" bevæger sig mod nordvest, passerer man først "æ nøj skuel", Nedergårds residens. Derefter kommer man - lige før kirken - til vejen mod Julianehede. Den slår et par knæk forbi kirkegården. Fortsætter man nu lige ud langs sydsiden af denne, havner man i et lille rødt hus, omgivet af en have, tilgroet med træer og buske. Her boede daværende ringer og graver Martin Madsen, hans kone "Ma Mads" og Jens bimand. Både Martin og Jens så noget tilgroede ud i hovedet og mindede stærkt om den jord, som vi efter Bibelens ord alle er kommet af.

Alle tre talte et uforfalsket jysk, som jeg arme sjællænder havde min yderste møje med at decifrere. Det blev jo ikke bedre af, at det meste forsvandt i fuldskægget, som begge mændene var forsynet med. Men også Ma Madses sprog var absolut ikke for begyndere.

Da jeg engang af nu længst forglemte årsager blev stedet for Ma Mads, som tronedede i sin lænestol - hun var plaget af ledegigt og rejste sig nødig - gav hun mig en la-a-ang redegørelse om nogle saltbade, som hun havde været i. Nå, tænkte jeg, det er nok på grund af hendes gigt, og jeg forestillede mig matronen svømmende rundt i disse saltbade i al sin 70-årige yndighed, indtil jeg senere blev belært om, at det, hun havde berettet, var om en tur til Silkeborg, som hun altså udtalte "Saltbar". Så blev jeg så klog.

Samme Ma Mads blev af en eller anden årsag behandlet med megen agtelse af præst og degn, og hun kroede sig som en skrukhøne, når hun ved præstens eller Martins arm gelejdedes op ad kirkegulvet, nådigt hilsende til højre og venstre, indtil hun blev bragt til sæde i en lænestol, anbragt under korrundingen. Når gudstjenesten var forbi, gik processionen den modsatte vej. Hun var den eneste, der tillod sig at hoste og harke højt under prædikenen. Pastor Steffensen gjorde af og til en pause, til Ma Mads fik harket færdig. Særligt opbyggeligt var det ikke. Men jeg så det hele ude fra. Hun har måske været i besiddelse af værdier, som jeg ikke har haft øje for.

Efter kirkegården svinger vejen atter 90<sup>0</sup> og går mod sydvest, passerer Bækken, der sammen med Bøllingsøkanalen danner begyndelsen til Karup Å, her kaldet Skygge Å. Ved præstegården svinger vejen atter mod nordvest. Da jeg første gang kom til Engesvang hed præsten Steffensen, en velvoksen blegfed mand, der på prædikestolen talte som et maskingevær. Folk skulle sandelig have noget for pengene. Han var indremissionsk af den bløde mellemvare. Ved juletid rejste han derfra til Hjerm, hvor han senere blev provst. Hans kone var lille og tyk med et forskræmt udtryk i øjnene. Datteren Kirsten Marie, en frisk pige med statur som moderen, kom en del i skolen. Hun elskede at køre med Stig, der på det tidspunkt var et halvt års tid.

Just dette efterår kom biskoppen på visitats. Det må have været Biskoppen over Århus Stift Victor Larsen Schøler, Kommandør af Dannebrog, Dannebrogsmænd. Sådan står der nemlig på den "kollats", som jeg året efter, da jeg var blevet andenlærer, modtog fra hans højærværdighed.

I anledning af visitatsen måtte pastor Steffensen give middag for biskoppen og samtlige lærere i sognet. Og der sad vi så "alle vi statsansatte kreaturer med ring i næsen og løftet hale" - for at citere amtslæge Kårsberg. Stemningen var noget trykket, for selv om det ikke var Vorherre, vi sad til bords med, så lugtede det dog af fugl. Og derfor sad disse gjæve missionsfolk med



sky blikke og fingrerede ved spisebestikket. De eneste to, der ikke var beklemt ved situationen, var biskoppen og jeg, der tilfældigvis var placeret lige overfor højærværdigheden. Der hvor jeg kom fra var man ikke vant til at tage sådan en størrelse højtideligt. Resultatet blev, at biskoppen og jeg - den lavest rangerede i flokken - fik en efter forholdene munter og afslappet konversation, mens flere af de andre tilkastede hinanden forskrækkede og let forargede blikke. Jeg så det godt.

Da sommerferien kom, var vikariatet slut. Lærer Hare Hansen vendte tilbage fra årskursus for at overtage sit embede. Vi stod atter uden arbejde og måtte vende næsen mod Sjælland, og Frode og Marie på Vielsted mølle gav os på ny husly og arbejde på møllen.

Ingen udsigt til skolearbejde. Der var stadig flere lærere end embeder, og nu var et nyt kuld seminarister ruget ud. Det så temmelig håbløst ud. Sommeren gik og det meste af efteråret, men så kom der brev en dag i oktober. Hare Hansen havde fået nyt embede, om jeg kunne tænke mig at overtage vakancevikariatet?

Om jeg kunne !!!

Den første november stod vi atter på Engesvang station med barnevogn og håndbagage, men denne gang var det som at komme hjem igen. Embedet blev opslået. Jeg søgte og fik det. Fra 1. februar 1929 var jeg fast ansat som andenlærer ved Engesvang skole med den formidable løn af 2100 kr. om året. Herfra skulle trækkes 1/12 for bolig, men vi havde fået fast grund under fødderne, og vore fornødenheder var ikke store. Vor første opgave - bortset fra skolearbejdet naturligvis - var at få sat skik på haven, der var en sammenhængende måtte af kvikgræs. Det kostede sved, men vi var jo ikke bønderbørn for ingenting, og haven gav os en tiltrængt hjælp til vore kostudgifter. Vi klarede os og faldt efterhånden til mellem jyderne i denne fattige egn.

Af et gammelt brev fra Niels kan jeg se, at jeg også i den sommer er begyndt med biavl ligesom han. Det fremgår heraf, at jeg bl.a. har fået en sværm fra Vinter Hansen i Pårup. Og her må det vist være det rigtige tidspunkt at præsentere de øvrige lærere i sognet. I Skygge sad der en ældre lærer, Iversen hed han vist. Ham fik jeg aldrig nogen nærmere kontakt med. Nogen lærereksamen havde han vist aldrig taget. Stejl og lidt skørhovedet var han vist også. Skolekommissionen, som bestod bl.a. af præsten og et par gårdmænd ved navn Jens Johansen, Skygge og Thomas Hedegård, Pårup var han i idelig strid med. En forklaring er muligvis, at de tre nævnte herrer var missionsmænd, hvad Iversen så vidt vides ikke var. Det gik så vidt, at han til en eksamen havde lært børnene følgende digt, som de reciterede:

Kom an du præstemand.

Kom an du Jens Johan.

Kom an du Thomas Hedegård  
med dine store fedefår.

Ret barnagtigt, men vakte vist ikke udelt begejstring. Nå, et års tid efter, at jeg var kommet, fik han sin afsked, og en lille selvsikker missionsmand ved navn Ingemand blev hans efterfølger. Vi kom lidt sammen, men jeg smådrillede ham vist lidt, og noget hjerteligt forhold blev der aldrig mellem os.

I Julianehede residerede en enelærer ved navn Andersen, en indædt missionsmand, ikke just overbega- vet, men med en umættelig disputérlyst og et altid for- bavset udtryk i ansigtet. Selv missionsfolkene må have fået nok af ham. Han fik i hvert fald sin afsked på gråt papir et par år efter, at jeg havde forladt Enges- vang, og levede siden i Silkeborg, til han var højt op- pe i halvfemserne. Han havde en lille mild kone, som han avlede en stor børneflokk på. De kom ud at tjene eller fik en håndværkeruddannelse.

Det sydligste enelærerembede blev betjent af Vinther Hansen, en noget mere smidig herre med overskæg á la Kipling. Han kunne udmærket synge med missionsfolkene, når det var opportunt, men dyrkede ellers sine interesser, biavl og husflid, uden at genere nogen. Han var nok den af kollegerne, der havde mest humoristisk sans, selv om det kun kom til udtryk, når der ikke var missionsfolk inden for hørevidde. Vi besøgte af og til ham og hans kone Steffine, uden at vi dog kom dem på nærmere hold. Det skal dog siges, at han var den kollega, jeg havde det mest afslappede forhold til, og så gik han også på jagt. Det var der ingen af de rigtige missionsfolk, der gjorde. Såvidt jeg husker havde han to døtre, Sigrun og Bodil, og en søn, der hed Jens Vinther. Han kom senere undertiden og legede med mine børn. De kaldte ham "Verdens største røvhul". Det var nemlig hans eget stående udtryk. Han blev for øvrigt senere dyrlæge og virkede nogle år i Afrika.

Gennem børnene kom jeg naturligvis efterhånden i kontakt med en del af forældrene. Største delen var beskæftiget ved de mange tørveværker der på egnen. Det betød arbejde om sommeren og arbejdsløshed om vinteren, og understøttelserne var små dengang, så der var smalhans de fleste steder. Hos en børnerig familie i Elbæk spurgte således børnene en søndag om de måtte spise alle de kartofler, de ville, da det jo var søndag. Der er vel ikke noget at sige til, at konen gav sig til at tude. Men også på de mindre landbrug, sad man småt i det. Jorden var mager, mange steder det røde sand. Oftest dyrkede man foruden kartofler kun turnips og "grå havre". Navnlig det sidste gav et elendigt afkast. I denne tid var en ny nøgen bygsort, kaldet "Inkahvede", kommet frem. Jeg fik fat i en tønne af denne og delte den ud i små portioner til husmændene,

så de kunne fremavle den og prøve den på den magre jord, og det viste sig at den gav adskillige flere fold end den elendige havre. Vinteren efter fik jeg for gode ord uden betaling nogle lærere og en forstander fra de nærmeste landbrugsskoler til at komme og fortælle noget om ajlebeholdere, sædskifte og gødning. Karen lavede kaffe og bagte en stor kringle. Pokker forstå, hvordan vi fik råd, men husmændene kom, drak kaffen og hørte på foredragene. Senere ville de have, at jeg skulle være formand for en husmandsforening, men der sagde jeg alligevel stop. Denne sommer (altså 1929) havde det i øvrigt været helt galt med tørken. Det var småt med kærne, men halm var der i hvert fald næsten intet af. I efterårsferien satte jeg mig derfor i forbindelse med morbror Vilhelm på Englerup og fik ham til at sende nogle jernbanevogne med halm til Engesvang station. Jeg regnede ud, hvor meget jeg skulle have pr knippe for at dække udgifterne og stod så nede på stationen efter skoletid og delte halm ud til husmændene. Sådan klarede vi den affære.

Da efteråret kom, startede vi en aftenskole. Det foregik ovre i Nedergårds lokaler. Der var ingen belysning i min skolestue. Ja, d.v.s. da vi skulle til at holde de ovenfor omtalte møder, måtte jeg jo bore et hul i loftet og trække en ledning igennem fra et værelse på loftet. Her anbragte jeg så en 100 watts pære og med den belysning klarede vi os i de næste 10 år. Klart ulovligt naturligtvis, men hvem spurgte om det.

I mellemtiden var der imidlertid sket det, at en murer Møller, en flot mand, fhv. sergent havde taget sig af en anden side af ungdomsarbejdet. Han havde i løbet af sommeren startet et fodboldhold, og nu

i efteråret fik han startet et par gymnastikhold, et for karle og et for piger. Karen gik med på pigeholdet. Desuden fik han vistnok udgjort, at en af de unge, Johannes Kidmose kom på Hadsten Delingsførerkursus. Efter ret kort tids forløb blev pigerne imidlertid utilfredse med Møllers lidt for militærprægede gymnastik og henvendte sig til mig om at overtage kvindegymnastikken. Jeg sagde først meget bestemt nej, men de blev ved at plage mig, og endelig gik jeg med til at overtage ledelsen mod, at jeg først fik et repetitionskursus på Ollerup Gymnastikhøjskole. Engang først i december dampede jeg så af til Fyn, og jeg må nok sige, at her fik jeg det spark i enden, som for det første fik mig til at lede gymnastik på en helt ny og levende måde, men som i anden række satte en hel del mere i gang. Niels Bukh, den lille tykke despot, var så fuld af liv og energi, at det formelig gnistrede, og hans lærerkræfter - ikke mindst Kristian Krogshede - var smittet af den samme begejstring. Dansk ungdom og dansk gymnastik skulle erobre verden, noget som til en vis grad jo også skete.

Men det, der især vakte min interesse og jeg kunne måske sige misundelse, var hans dejlige svømmehal. Nå, men det var jo ikke noget der lå inden for mulighederens grænse - og da slet ikke i denne fattige egn.

Året 1929 lakkede mod sin slutning. Vi skulle til Ørslevvester og holde Jul hos Karens forældre. Og her var det så, at jeg fik en skør idé. Det var 2. Juledag om morgenen. Jeg husker det tydeligt. Karen og den bette var stået op, og jeg lå og gassede mig i den store himmelseng og tænkte bl.a. på de dejlige timer i svømmehallen, og pludselig slår det ned i mig: Hvad med at grave et hul nede ved bækken og lade vandet løbe igennem - ind for oven og ud i en brønd for ned. Jeg skrev omgående til Niels Buck og forelagde ham planen. Han var nu ikke begejstret for et gennem-

løbsbassin, men foreslog i stedet, at jeg projekterede et bassin, hvor man filtrerede vandet, og det gjorde jeg så. Der var dog ting som jeg ikke var helt klar over med hensyn til filtrering o.l., men jeg havde dog fået så meget at vide ved at tale med den, der passede filtreringen på Ollerup, at der skulle fra 2 til 4 m vandtryk til for at få filteret til at fungere tilfredsstillende. Der var imidlertid adskilligt som jeg endnu ikke var klar over og skrev derfor i min naivitet til ingeniørfirmaet Knudsen i Odense, som havde projekteret filteranordningen i Ollerup. De gad naturligvis overhovedet ikke svare mig. Men fra Silkeborg Bibliotek fik jeg dog skrabet så megen litteratur sammen om "Schmutzwasser-reinigung", at jeg mente mig i stand til at gå i gang med opgaven.

Forsigtigt prøvede jeg at lufte ideen for eleverne i aftenskolen. De fleste syntes vist nok, at nu var den skøre sjællænder da blevet helt tosset, men nogle få stykker gik ind for sagen. Vi holdt et par møder henne i min skolestue uden at komme sagen ret meget nærmere. Imidlertid flikkedede jeg af gamle elektrikerør mm. et simpelt niveller-apparat sammen, fik udset mig en passende plads, talt med ejeren om at leje jorden i "99 år", og Fastelavns mandag gik Niels Sørensen og jeg i lag med at nivellere pladsen ud. Mejeriejer Kirkholm havde en overgang lovet, at vi måtte få "flødekølevandet" fra mejeriet til at spæde vandet op i bassinet med. Det løfte sprang han i sidste øjeblik fra, og det skal siges til hans ros, at han siden gjorde os alle de vanskeligheder, han formåede. Uden denne modstand tror jeg aldrig, det var lykkedes at få lavet bassinet. Nu skal dog bemærkes, at han i forvejen havde et horn i siden på mig. Jeg havde nemlig forklaret husmændene, at den måde, han afregnede mælken på, just ikke var til deres fordel, idet han afregnede efter vægt uden hensyn til fedtprocent.

Py 6-2-30.

Høi J. Andersen:

Tak for ient! Nemmed de 2 skel-  
dier og Bøgerne, som jeg lovede dem.  
Jeg haaber, at begge del maa give Gavn.

Mel. v. Kun emittum., jeg har saa stor  
lig Tid at skrive for Klaver.

Lykke med arbejdet blandt de unge. Godt,  
at nogen vil lægge sig i Pelen. Det trænger.

Venlige hilsener til dem og deres hustru  
og mange Tak for god Behandling.

Deres hengivne  
Peder Jakobsen.

Det skulde være morsomt med Lejlighed at  
have „Lommen“ fra Præst og Fortællers an-  
Offener d. 2. Febr.

Der skete ellers en hel del sidst på vinteren. Som det fremgår af vedlagte brev, havde jeg fået Peter Jakobsen, Ry Højskole til at komme en aften i skolen og spille norsk fele og læse noget op for os. Det blev en hyggelig aften. Først i marts havde jeg desuden været i Silkeborg med mit pigehold til amts-gymnastikopvisning, og det var gået godt. Vi fik skrevet en lejekontrakt med Marie Sørensen, som ejede jorden, hvorpå vi skulle lave bassinet, og fik den tinglyst. En indsamlingsliste, som jeg gik rundt med gav kun 250 kr. Det var jo ikke meget, men adskillige havde lovet os sten, grus og kørsel, og den 16. marts da frosten var gået af jorden begyndte vi så at grave. Mejeristen havde ellers trøstet os med, at nok ville folk snakke om bassin, men der var sgu ingen, der gad grave, når det kom til stykket. Det var der nu altså alligevel. Vi var ganske vist ikke mange, men 8 mand holdt alligevel ud sommeren igennem, 10 timers hårdt arbejde i tørvemosen for de flestes vedkommende, og derefter ikke mindre hårdt arbejde så længe vi kunne se. Deres navne følger her:

Niels Sørensen, arbejdsmand

Søren Sørensen, arbejdsmand, broder til Niels og kaldet Søren Blækhush til forskel fra

Søren Sørensen, gårdbestyrer, Søren under æ bak.

Johannes Kidmose, arbejdsmand og delingsfører.

Frederik Johansen, Karl og mergelarbejder, kaldet bette Frederik.

Vilhelm Andersen, murerlærling hos Møller, han kom året efter på Ollerup.

Otto Busack, snedker, havde også et job som kalkbrænder.

og så mig selv Jørgen Andersen, 2. lærer, kaldet æ bette degn.

Det skete naturligvis, at enkelte kom og tog et tag med, ligesom jeg må nævne Peter Jensens sønner fra Fihuset, der kørte sand og sten for os efter arbejdstid. Men for det meste var det tilskuere i søndagstøj, vi havde besøg af.



Vore koner kom jævnlig ned med kaffe og hjemmebag, om søndagene med smørrebrød og hjemmelavet øl. Nu er der kun Johannes og jeg tilbage af hele sjaaget. Han udtrykte det således forleden: "Ja, det var hårdt, men det var sgu sjovt."

Jeg skal ellers ikke komme nærmere ind på arbejdet. Det vil fremgå af den aftrykte artikel fra Olle-rup Gymnastikhøjskoles Årsskrift for 1930.

Dog kan jeg ikke lade være med at mindes en lille munter begivenhed, der viser lidt om måden man omgikkes på. Det var en søndag morgen, ret tidligt. Otto og jeg var gået ned til hullet for at lave noget støbearbejde færdigt. Så siger Otto pludselig på sit halvtyske: "Wo saten æ balsjerne henne." Vore to murerbaljer var sporløst forsvundet. Han grunder lidt så siger han: "Det æ Søren Marinus". Jeg: "Hva gør vi så?" Otto: "Det skal jaj si' daj. Vi låner en hest og en vogn. Jaj vet wo han arbejder." Som sagt så gjort. Vi hentede vore "balsjer", der ganske rigtig stod på Søren Marinus's arbejdsplads. Men der stod tillige hans stil-lads. Det tog vi også med. Der blev en dejlig vippe af det. Vi sagde ingenting, og Søren Marinus sagde heller ikke noget. Sådan ordnede man den slags, stilfærdigt, uden store armbevægelser.

Nu følger så min artikel fra årsskriftet.

## SVØMMEBASSINET I ENGESVANG

I December 1929 deltog jeg i et Repetitionskursus paa Ollerup Gymnastikhøjskole og fik her for første Gang Lejlighed til at se og prøve den prægtige Svømmehal. Under Paavirkning af de Indtryk, som jeg her modtog, fik jeg Ideen til det Svømmebassin, som vi unge har bygget her i Engesvang sidste Sommer. Faa andre Steder i Landet var det maaske mere paakrævet end her, idet vi har over 2 Mil til Steder, hvor der kan svømmes. Skulde her drives Svømning, maatte der ad kunstig Vej frembringes noget til at svømme i.

Da andre maaske kunde faa Lyst til at forsøge det samme, har Niels Bukh bedt mig skrive lidt om, hvorledes vi her har prøvet at løse denne Opgave.

Min første Betænkelse --- der kom mange senere --- var, at de unge, som jo nærmest skulde interesseres for Sagen, skulde være uvillige til at tage fat paa en saa stor og vanskelig Opgave som denne, der vilde kræve al deres Fritid Sommeren igennem. Men det gik her som stadig senere over Forventning. Vi lavede Tegninger, drøftede Størrelse, Beliggenhed o. s. v. Jeg skrev til Bukh og forelagde ham Sagen, og jeg tror nok, at hans Tiltro til, at den kunde gennemføres, var det, der til syvende sidst gjorde os blinde og døve for, hvad fornuftige Folk »trøstede« os med.

For nu at faa et vist økonomisk Grundlag at arbejde paa blev der lavet en Liste, som Byens Borgere kunde yde Bidrag til. Den mødte ikke lutter Velvilje, men nogle Bidrag blev dog tegnet, ialt ca. 250 Kr. (!)

Allerede i Februar, før Frostene var gaaet af Jorden, begyndte to af os at nivellere Pladsen ud med et hjemmelavet Nivelleringsapparat. Og saa Søndag Morgen den 16. Marts tog vi det første Spadestik. Vi var syv Mand (!), Sommeren igennem, næsten hver Aften og hver Søndag fortsattes Arbejdet, indtil vi den 24. Aug. var saa vidt færdige, at vi kunde holde Indvielsesfesten. Antallet

af dem, der deltog, var lidt vekslende – man kan jo have Forfald – men der har sjældent været over 10 og aldrig under 1.

Bassinet ligger paa en Skraaning. Derved reducerer man Gravearbejdet meget, idet man kan anvende den opgravede Jord til Opfyldning udenom den dybeste Del. Saaledes:



Fig. 1. Den punkterede Linie angiver den oprindelige Jordoverflade.

Pladsen er desuden valgt saaledes, at der delvis er Læ fra Nord og Vest af Granplantage. Denne Plads ligger ca. 6 m højere end den laveste Vandstand i Bækken, hvorfra Vandet til Bassinet tages. Derved har vi ogsaa undgaaet at blive generet af Grundvand under Grave- og Støbearbejdet. Undergrunden var Klægsand, der var saa fast og saa stenfrit, at vi kunde hugge Udgravningens Sider glatte med en Økse, saaledes at vi undgik at bruge Støbeforme paa den udvendige Side. Hvorledes Støbeformene sættes op, ses paa hosstaaende Billede. Selve Formene er Plader dannet af 5 Stk. 1" x 4" 6 Alens Forskallingsfjæl. De lodrette Afstivningsstolper rettes ind efter Snor foroven og for neden. Naar der er støbt til Jordoverfladen, boltes Formene sammen 2 og 2, een udvendig og een indvendig. Svag Afstivning indvendig. Saaledes fortsættes til den rette Højde er naaet. Se Fig. 3. Formene pakkes fulde af Sten, og en tynd Cementblanding (1:7) hældtes over. Muren er 23 cm tyk og holder svagt udad.

Som det ses af Billedet, er der kun gravet til den rette

Dybde ca.  $1\frac{1}{2}$  m fra Murene. Firkanten midt i brugtes dels til at udfylde Bassinets øverste Del, hvor vi fandt Støbe- og Pudsesand dels til at kaste op bag Muren, da denne var støbt færdig. En

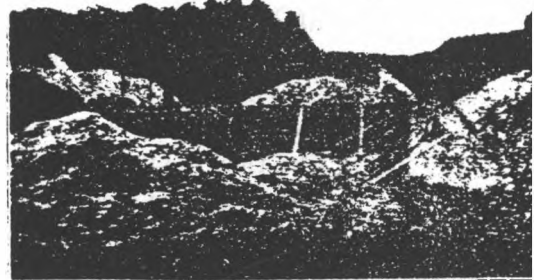

Fig. 2.

Murer her paa Stedet pudsede Bassinets Sider for os (gratis). Det var den eneste faglige Hjælp, vi havde.

Bunden er i Modsætning til Siderne lavet af Beton, der er



Fig. 3.

blandet færdigt af Sand, Cement, Singel og Vand. Denne Blanding bredtes ud og blev stampet med Bro-tæggerjomfru. Tykkelse 10 cm. I den øverste Ende, hvor Bunden var løs paa Grund af den allerede omtalte Sand-udgravning, gjordes Laget dog noget tyk-

kere. Ovenpaa dette lagde vi et 2—3 cm tykt Pudslag (1:3).

Samtidig med dette sidste Arbejde paabegyndtes Bygningen af Filteret. Da der kræves et vist Tryk (omkring ved 2 m) for at faa Vandet til nogenlunde hurtigt at passere Sandlagene i dette, byggede vi det som et rundt Taarn af ca. 4 m.s Højde. Udvendig Gennemsnit 170 cm. Oprindeligt var det Meningen, at Taarnet skulde støbes, men paa Grund af Vanskeligheden ved Tildannelsen af Formen, foretrak vi at mure det af Cementsten, halv Stens Mur. Grunden gravedes som en cirkelrund Rende og udfyldtes til Jordoverfladen med Kampesten og Cement.

Da det jo ikke er givet enhver Fuser at mure et rundt Taarn nøjagtigt cylindrisk og lodret paa sædvanlig Maade, klarede vi os paa den Maade, at vi rejste fire Brædder lodret

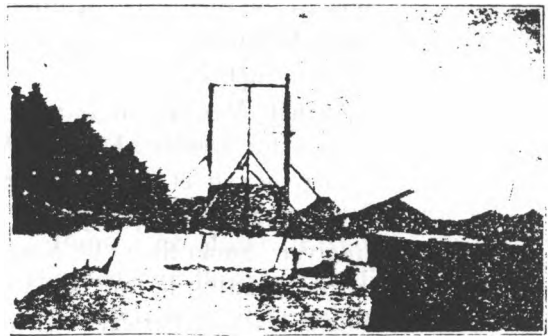

Fig. 4.

ved Grundeirkelens udvendige Kant, stivede dem af og forbandt dem foroven. Mellem disse fire Brædder murede saa efter en Skabelon af Form som en Kvarteirkel. Der afsluttedes med Gesims. Fig. 4 og 5.

For at gøre Taarnet mere modstandsdygtigt mod Trykket. Frostene m. m. blev der paa langs ad Siderne udvendig lagt nogle Længder Baandjern. Disse oversurredes med Hegnstraad paa tværs af Taarnet. Uden paa denne »Armering« lagdes et tykt Pudslag (Cementen maa være stærk, da hele Taarnet inddeles i smaa Firkanter af Hegnstraaden og Baandjernet). Ogsaa indvendigt pudsedes stærkt. Medens Taarnet byggedes, var det meste af Planeringsarbejdet tillige udført, saaledes at Jorden hele Vejen rundt om Bassinet var i Højde med Murens øverste Kant.

Saa skulde Røranlægget bringes i Orden. Fra et nedlagt Tørveværk i Omegnen fik vi de fleste af Rørene foræret af Ejeren. Ganske vist var nogle  $1\frac{1}{2}$  Tommer og andre 3 Tommer, men vi klarede os med Overgangsmuffer. For Resten anvendte vi de store Rør ved Ledningen fra Bassin-Filter, hvor Vandet skal cirkulere hurtigst, og de smaa til Vandfornyelsesledningen.

Fra Th. B. Thrige i Odense købte vi en  $1\frac{1}{2}$  Hestes Elektromotor med tilkoblet Centrifugalpumpe 2 Tommer. Det var absolut vor største Udgiftspost, idet selve Maskinen kostede 360 Kr. og medregnet Kraftledning og Installation 600 Kr. Denne Pumpe besørger baade Fyldningen af Bassinet og Filtreringen af Vandet, naar det er kommet i Bassinet. Men før alt kunde virke, som det skulde, maatte vi først have fyldt Sandet i Filteret. Ved Hjælp af Sæld i forskellige Finheder og ved et bruge forskellige Materiale, fik vi delt det i følgende Dele, som paafyldtes lagvis i den Orden, som Numrene angiver: Små Sten (1), Nøddegrus (2 og 12), Ærtegrus (3 og 11), rensat Granitgrus fra Skærvfabrik (4 og 10), dette kan dog godt udskydes, fint Perlegrus (5 og 9), groft Sand (6 og 8), fint Sand (7). Alle Delene maa naturligvis være fri for urene Bestanddele som Ler, klægt Sand o. l., der kan klatte Filtermassen sammen, ligesom man maa sørge for, at Sandet — ogsaa det fine — er skarpt, ikke lerholdigt eller klægt. Som man ser af Numrene, er »Filtermassen« finest midt i og bliver grovere opad og nedad.



Fig. 5.

hvad der ogsaa til Dels fremgaar af Fig. 2 paa Planen. -- Til sidst blev hele Bassinet omgivet med et lavt Plankeværk lavet af »Udskær« fra et Savskæreri. Det er et uhyre billigt Materiale og ser slet ikke saa ilde ud. Af samme Materiale byg-

Fig. I. 3:1000 0 5 10 15m

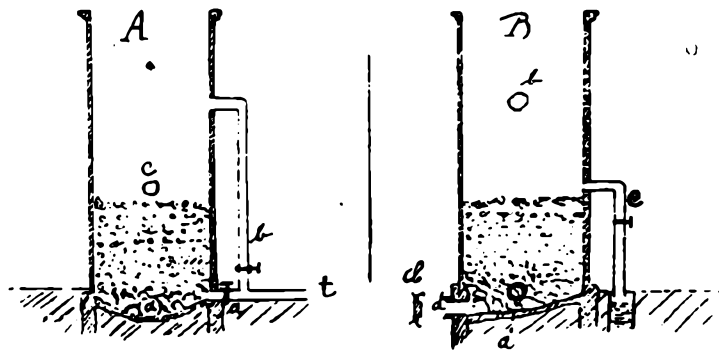
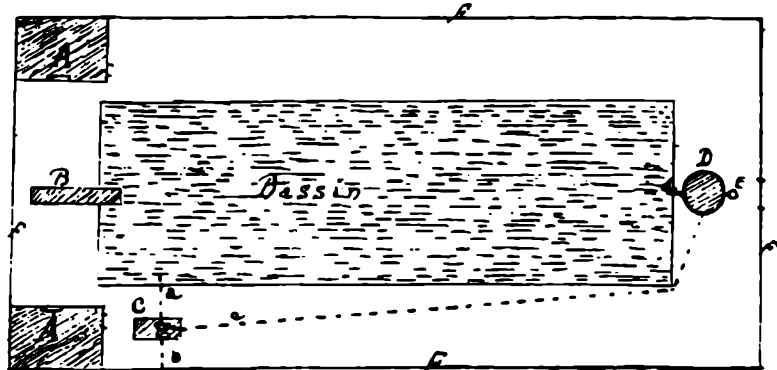

Fig. II. 1:100: Rørviddens er for Tydeligheds Skyld forholdsvis større end i Virkeligheden.

gedes to Omklædningsrum ved Bassinets dybe Ende. En foreløbig Vippe opstilledes. Til Pumpe og Motor gravedes og muredes en tirkantet Brønd. Hermed var Bassinet færdigt til Brug; men det kan blive smukkere, derfor vil der endnu være nogle Smaaarbejder at udføre.

Paa hosstaaende Figurer ser man, hvorledes Bassin, Filter og »Motorbrønd« er indrettet. Fig. I: Bassinet med Tilbehør. A. Omklædningsrum. B. Vippen. C. Motor- og Pumpebrønd. D. Filter.

E. Kloak til Brug ved Rensning af Filtret, F. Plankeværket. De punkterede Linier angiver, hvor Rørene ligger: a. Sugerør fra Bassinet til Pumpen (svarer til Sb paa Fig. III), b. Sugerør fra Bækken til Pumpen (svarer til Sa), c. Trykrør fra Pumpen til Filtret (svarer til U).



Fig. III.

Fig. II er 2 lodrette Gennemsnit af Filtret. A. set fra Enden af Bassinet og B set fra Siden: t. Trykrør fra Pumpen. Det deler sig i to Dele: a. som gaar under Filtermassen, og b.

som gaar over denne. Baade a og b er forsynet med Ventiler; c er et Afløbsrør over Filtermassen: det fører ned til en Kloak (Fig. I, E); d Afløbsrør under Filtermassen til Bassinet. Naar Vandet skal

filtreres, benyttes Røret b, hvorigennem Vandet pumpes ind i Taarnet og stiger, til det nødvendige Tryk er naaet (c og a er lukkede). Vandet passerer nu Filtermassen og løber gennem d ud i Bassinet. Skal Filtret renses, aabnes Hanerne a og c, b lukkes, og for d sættes en til-drejet Skive, som slutter tæt (dette er nemlig et 4 Tommer Cementrør). Vandet vil



Fig. 5

nu trykkes cement a op gennem Filtermassen og gennem c ned Kloak.

Fig. 13 viser «Motorbrønden»: p er Centrifugalpumpen, e Elek-

tromotoren. S er Sugerøret, t Trykrøret. Skal Bassinet fyldes, lukkes Ventilen paa Røret Sb (Sa er aaben). Der suges nu gennem Sa, og Vandet trykkes gennem t under Filtermasse (gennem a), gennem d ud i Bassinet. Benytter man derimod Pumpen til Filtrering, lukkes Sa, og Sb aabnes. Indstillingen ved



Fig. 7.

Filtret er allerede omtalt under Fig. II.

Henimod den Tid, da Bassinet skal tages i Brug i For-sommeren, fyldes Bassinet fra Bækken, som paa denne Tid er ret vandrig. Sommeren igennem, eller saa længe man synes, bruges dette Vand. Det tiltreres jævnlige for at borttage Urenheder. Man opnaar flere Fordele ved saaledes stadig at bruge det samme Vand i Stedet for, som man

maaske vilde synes var naturligare, stadig at forny det: 1) Det koster mere Kraft at forny Vandet end at filtrere det: 2) Vandet i et Bassin opvarmes hurtigere og til en højere Varmegrad end det rindende Vand. Man vilde derfor tabe en Mængde Varme ved at forny. 3) Vandet i et Bassin kan ved Hjælp af Kemikalier gøres klarere, altsaa mere tiltalende og mere bakteriefrit end rindende Vand. 4) Man behøver ikke at lægge Bassinet i Nærheden af større Vandløb el. lign.

Til Vejledning for dem, der kunde have Lyst at prøve at bygge et saadant Bassin, sætter jeg efterfølgende Materialeliste med omtrentlige Priser.

80 Sække Cement	.....	Kr	350,00
1800 Cementsten til Filter og Motorbrønd	.	-	56,00
Hegnstraad	.....	-	10,00
Brædder og Stolper til Forme og Stillads samt Søm	.	-	150,00



Udskær og Tømmer til Omklædningsrum samt Plan- keværk . . . . .	-	80.00
Rør og Muffer (foruden dem, der blev os foræret), herunder Ventiler . . . . .	-	140.00
Redskaber m. m. . . . .	-	100.00
Motor, Pumpe, Installation . . . . .	-	600.00
		<u>          </u>
	Ialt . . . . .	Kr. 1486.00

Alle de Kampesten, vi brugte, fik vi gratis tilkøbt paa Pladsen. Al anden Kørsel ligeledes gratis.

Som man ser, er Sagen slet ikke økonomisk uoverkommelig, og Arbejdet, ja, det er jo en Viljessag. Derfor vil jeg anbefale de Delingsførere, som interesserer sig for Svømning, at tage Sagen op til Overvejelse. Til Slut et Par Billeder af det færdige Bassin.

Engesvang i Januar. 31

JØRGEN ANDERSEN.

Til denne korte redegørelse må jeg dog føje nogle supplerende bemærkninger:

Nu havde vi fået hullet gravet, siderne i bassinet støbt, bunden lagt og filtertårnet gjort klart, men ..... der var ikke en dråbe vand i bækken, hvor vi skulle hente det til at fylde bassinet med. Nå, vi havde da heller ikke fået trukket de nødvendige elektriske ledninger, og overmontøren i Them var hverken til at hugge eller stikke i. Otto og jeg gik ned ved "hullet", som vi kaldte det i dagligt omtale. Det var en onsdag aften. Jeg erindrer det tydeligt. Humøret var ikke særligt højt. Og så skulle mejeristen naturligvis arrive. "I får sgu aldrig vand i det hul", sagde han, hvorpå Otto med stor overbevisning svarede: "Inden søntag er der vann i bassinen." Mejeristen grinede, og jeg tænkte: "Han er ikke rigtig klog." Men torsdag morgen øsede det ned. Jeg for i telefonen og brugte de store bogstaver overfor overmontøren. En time efter stillede han med tre mand. Luftledningerne blev trukket og et foreløbigt måler-skab sat op. Om aftenen var der stadig ikke vand i bækken, men vi fik i en fart bygget en dæmning tværs over løbet, så vi var klar, når vandet kom.

På det tidspunkt havde vi endnu ikke fået vor pumpe og motor fra Trige, så da den opdæmmede bæk lørdag eftermiddag var fuld af vand, måtte vi sporen streks have fat i noget til at pumpe vand med. Bette Frederik fik skaffet en gammel 4 tommer centrifugalpumpe, nogle rør og en 10 hestes elektromotor fra Rasmus Andersens mergelleje, men så begyndte vanskelighederne. Sugeledningen, som jo skulle være tæt, var kun ca. 15 m, og kablet til elektromotoren var kun 20 m. Når man nu havde en afstand mellem bæk og bassin på ca 65 m, kan man sige sig selv, at der mellem elektromotor og pumpe blev en distance på 30 m. Det måtte v altså klare med en meget lang drivrem, som slaskede

mellem motor og pumpe. Kun ved en meget nøjagtig indstilling af de to maskiner lykkedes det at få remmen til at blive på skiverne, men så kom der et vindstød, og remmen røg af igen. Det var meget underholdende. Så skulle der etableres en forbindelse mellem pumpe og bassin. Vi havde kun nogle stumper rør i forskellige dimensioner, som vi kobledede sammen med gamle automobilslanger og spændebånd, som vi i hast fik smeden til at lave. Det sidste stykke klarede vi med trærender, som vi lavede af vore gamle støbeforme og forede med tagpap. Det var mørkt, inden vi fik alt dette i orden, og regnen skyllede stadig ned. Men efter nogle forsøg fik vi da pumpen til at give vand, og sådan en 4" pumpe gi'r virkelig noget. De andre var gået, trætte og våde, men Otto og jeg måtte jo blive og passe maskineriet. Den gamle centrifugalpumpe havde det nemlig med, at den skulle smøres for hver 10 minutter, og remmen røg jævnlig af, når der kom et vindstød. Den lange rem mellem motor og pumpe slaskede ned på jorden og slyngede pladder rundt i luften. Så man kan tænke sig, hvordan vi to så ud, da vi hen på morgenstunden kunne stoppe maskineriet. Men bassinet var i hvert fald fyldt. Det var et par trætte og beskidte fyre, der listede hjem og kravlede i seng, men også stolte over, at det trods alt var lykkedes.

Henimod middag denne søndag mødtes Otto og jeg ved kanten af bassinet. Vandet var da sunket næsten en meter. Vi så på hinanden. Var bassinet utæt? Pumpen igang igen. Næste morgen tidlig var vi atter dernede. Nu var vandet sunket 20 cm. Det var tilsyneladende kun cementen, der skulle mættes, og det plumrede mosevand har vel også gjort sit til, at porerne blev fyldt. For bevares hvor vandet så ud. Det lignede nærmest kaffe eller ajle. Men det er en historie, som jeg vender tilbage til. Foreløbig svømmede vi i "kaffen".

Nogle dage efter disse lidt hektiske døgn kom pumpen og motoren fra Thrige, og vi fik travlt med at bygge motor- og pumpebrønden, men vi manglede stadig nogle længder rør og ventiler. Penge var der ingen af. Det er mig stadig en gåde, hvordan vi klarede den side af sagen. Vi må have haft en fantastisk kredit. "Gamle Ernst", en af egnens matadorer, havde et nedlagt tørveværk nede i Bøllingsø, godt en kilometer væk. Her lå netop de rør, vi kunne bruge. Jeg akslede derfor mit skind og tren for den store mand. Om vi ikke kunne få disse gamle rør. Ikke tale om. Så jeg belavede mig på at gå, lidt slukøret..... Men vi kunne låne dem! - - Altså gik vi en søndag formiddag ned og demonterede rørene, ca. 25 meter. Men vi kunne umuligt skille dem ad, så vi fire mand bar disse 3½ tomme rør i en længde, en kilometer fra Bøllingsø til bassinet. Jeg har den dag i dag endnu et mærke på min højre skulder, hvor det rustne rør har gnavet sig ind i huden. Rørene blev lagt på plads, og såvidt jeg ved, ligger de der endnu. Nu var vi således i stand til at filtrere vandet. Filtret virkede upåklageligt, men farven, kunne det ikke tage. Hvad pokker var det, der farvede det vand? Nu har jeg altid interesseret mig for kemi, men den analyse oversteg alligevel mine evner. På en eller anden måde fandt jeg alligevel ud af, at det måtte være okkermyresyre. Det kunne man fælde med eddikesyre, når det havde nået en vis varmegrad. Så det var nok ikke lige sagen. Så kom jeg i tanke om, at man på Ollerup undertiden tilsatte noget alun for at pynte lidt på vandets farve. Måske kunne det bruges her. Imellem mine barber-sager havde jeg en alunstift, som jeg brugte til at standse blod med, når jeg skar mig med barberkniven. Altså hentede jeg et par liter vand i bassinet og skræbde lidt af alunstiften ned i vandet. Omgående dannedes der nogle grå fnug, som lidt efter lidt sank tilbunds og efterlod vandet fuldstændigt klart. Her var tilsynelad-

dende løsningen. For en sikkerheds skyld købte jeg et brev alun til 10 øre og gentog forsøget med en større vandmængde. Samme resultat ! Jeg cyklede omgående ned til kbmd.Toksvig Kjær i stationsbyen og spurgte, om jeg kunne købe noget alun. Jo, han havde da breve til 10 øre. Ja, jeg skulle nu bruge 50 eller 100 kg. Det havde han skam ikke på lager, men han kunne skaffe det. Så snart det kom hjem, fyldte jeg en 10-15 kg i en sæk og slæbte den frem og tilbage i bassinet. Vandet klaredes omgående, efterhånden som jeg trak sækken gennem vandet, og de omtalte grå fnug dannedes og begyndte at synke mod bunden. Så var det bare at få startet filtreringen. I løbet af en times tid var filtret stoppet. Returskylning! og på den igen. Efterhånden kunne filtret køre betydelig længere mellem hver returskylning, og i løbet af et døgn var vandet dejligt blågrønt klart, så man kunne se en mønt på bunden i den dybe ende. Det var nu noget af en sejr. Senere fandt vi på at tilsætte lidt klorkalk, som man brugte det i svømmehallerne, for at hindre bakterie- og algeflora. Danmarks første friluftsbassin var en kendsgerning, og jeg kan kun mindes mine kammerater, der gjorde dette muligt, med den allerstørste respekt og taknemlighed. Også vore mange kreditorer, som måtte vente - undertiden i år - på at få deres tilgodehavende, må vi være tak skyldige. Gennem basarer, filmforevisninger og andre kunster fik vi efterhånden skrabet de sidste penge sammen, således at bassinet var gældfrit den dag, da jeg forlod Engesvang, og kommunen overtog driften. Indtil da havde det været Engesvang Gymnastikforening, der stod som ejer af bassinet, og mig, der stod for den daglige drift. Jeg havde den glæde, at undervisningsminister Borgbjerg, vistnok på gymnastikinspektør K.A.Knudsens tilskyndelse, henstillede til kommunen, at man på grund af mit store arbejde, som han udtrykte det, indførte skolesvømning ved Engesvang Skole.

Såvidt jeg husker var det også i 1930, at gymnaster og delingsførere blev indkaldt til et møde, hvor det blev vedtaget, at man meldte sig ud af Skytte- og Gymnastikforeningen for Gammel Skanderborg Amt og dannede en ny forening med navnet Gammel Skanderborg Amts Gymnastikforening under den nystiftede landsforening De Danske Gymnastikforeninger. En af årsagerne var vist nok, at største delen af det statstilskud, som den oprindelige forening fik, gik til ammunition og solvpræmier til skytterne, mens gymnasterne blev stedbørn. Men der var vel også andre årsager, både politiske og holdningsmæssige. Det sidste gjaldt ikke mindst pointbedømmelse og præmier ved amtsgymnastikopvisningerne. Dette syntes man ikke hørte hjemme indenfor den folkelige idræt.

Ved denne lejlighed blev jeg valgt ind i bestyrelsen for Amtsgymnastikforeningen. Da bestyrelsen konstituerede sig, blev gdr. Søren Petersen, Stenbrogård, Them formand og jeg blev forretningsfører. Det førte senere med sig, at jeg optog nogle 16 mm instruktionsfilm og fik overdraget hvervet som tilsynsførende og instruktør for gymnasterne i hele foreningens område. I de følgende år tog dette - sammen med foredrag forskellige steder Jylland angående bygning og drift af svømmebassiner - de fleste af mine aftener i vinterhalvåret. Dertil kom, at jeg efterhånden havde tre kvindelige gymnastikhold: Småpiger, ungpiger og motionsgymnaster. Selv gik jeg med på mandsholdet eller karleholdet, som man sagde. Hjemmeliv blev der ikke meget af.

Et lokalt annonceblad, som bogtrykker Bernhard Jensen, Ikast udgav blev jeg også tilknyttet. Jeg mindes i den forbindelse en munter historie.

Bernhard Jensen havde i et nummer af Ikastbladet skrevet en meget smuk nekrolog over Martin Birk, ejer af gården "Frisenborg" ved Ikast. Der må imidlertid være noget, som Bernhard havde misforstået. Martin Birk, som aldeles ikke var død, ringede den uheldige redaktør op og gav ham en ordentlig skylle. Den tyggede Bernhard

lidt på. Så søe han sinne: "Ja, onskyld, men æ huer ringer do fræ?"

I skolen skete der også noget i disse år. På Silkeborg Seminarium havde et par lærere, biologilæreren Bjerre og forstanderen for øvelsesskolen Frederik Lundgård udgivet en bog om noget, som de kaldte Emneundervisning. Her viste de, hvorledes man kunne tage enkelte emner op og lade børnene arbejde mere eller mindre selvstændigt med dem. Vi fik gratis skaffet et klassesæt af Statistisk Årbog, og på grundlag bl.a. af denne behandlede vi f.eks. "Danmarks fiskeri". Vi lavede søjlediagrammer og samlede billedstof. Af tarlatan, pinde og krydsfinér konstruerede vi modeller af de forskellige fiskegarn og vod. Børnene var ganske opslugt af det. Jeg husker en dag hvor jeg sagde: "Så holder vi middagsfrikvarter", og ungerne svarede: "Ja, du kan jo godt holde middag, men vi fortsætter altså."

Vi lavede malt og bryggede øl, byggede astronomiske kikkerter o.s.v., samtidig måtte vi naturligvis sørge for, at de nødvendige pensa ikke forsømtes.

Netop i denne tid kom der af og til besøg rundt om fra hele landet. Jeg kan blot nævne skoledirektør Arvin fra Frederiksberg, skoleinspektøren fra Brønderslev, flere højskoleforstandere og -lærere. Ja der kom så galt også folk fra Østrig, Jugoslavien og Grækenland, både svømmefolk og journalister for at se Svømmebassinet, og jeg forlod da min klasse og gik med de besøgende. Det kunne jeg roligt gøre. Børnene fortsatte deres arbejde imens, ligegyldigt om jeg var til stede eller ej. De havde bare noget arbejde, der skulle gøres, og det blev gjort.

En dag fik jeg besøg af skolekonsulenten. Villumshed han vist. Nu var det jo ikke mere provstevisitats. Han blev heldigvis vildt begejstret for den måde, vi greb tingen an på og benyttede for øvrigt enhver lejlighed til at stikke næsen indenfor. Det lignede naturligvis.

Det landbrugsmæssige blev imidlertid ikke forsømt. Undertiden undrer jeg mig over, hvordan jeg nåede det hele. På den tid fik jeg stabledet et avlscenter for "Hvid Dansk Landkanin" på benene. Kaninhusene byggede jeg af pakkasser, som jeg købte hos Kresten Rasmussen, Silkeborg Trikotagefabrik. Det var store kasser, som jeg vist gav 2 kr for stykket af. Kresten Rasmussen var en selfmade mand, havde begyndt at gå med uldpakken og var nu både ejer af en stor fabrik og en eller flere herregårde. Kræmmeren sad stadig i ham, og han ville selv sælge sine pakkasser. Jeg kan ikke bare mig for at fortælle et par af de historier, der verserede om ham. Han havde en bogholderske, der hed Marie, og som havde et vist frisporg overfor ham. Hende klagede han ofte sin nød for, når der var noget, der trykkede. Påholdende var han både overfor sig selv, sine nærmeste, men ikke mindst overfor sine folk. Da han engang var ved at se husholdningsregnskabet igennem for en af herregårdene, sagde han til Marie: "A tøvs de æder så manne woster Marie, æ det da æt alt for galt?" "Åh, det ve a nu æt," sagde Marie, "de foer val æt annet." Så blev der ikke snakket mere om det.

Det var da også Marie, han henvendte sig til, når andet gik ham på. Sådan kom han en dag ind og sagde: "Åh, a æ så syg Marie, a trour, a dør. Hudn stoer mi bankkonto?"

Senere blev han indlagt på Kjellerup Sygehus for en prostata-lidelse. En dag, mens han lå der, henvendte han sig til overlæge Dalsgård på følgende måde: "We do hwa Dalsgoer. Et minnesk æ en ring' ting. Jow, a ka bygg fabrikker, å a ka kjøw herreger, men a ka æt pes!"

Naturligvis var han, hvad man kalder påholdende. Engang henvendte man sig til ham fra svømmeklubben for at få ham til at blive passivt medlem. "Nej", sagde Kræn R., "a æ kuns mæ'erlem å jen fo-rening - - - æ kreditfo-rening."

Jo vist var han påholdende, men man skulle nu ikke rive ham det i næsen, hvad følgende episode illustrerer:

Til daglig gik han i blankpudsede træsko, grå jaket og en slags grå Derby-høj-hat. I denne mundering går han



en dag og fejer gårdspladsen foran fabriksbygningen, da en mundrap københavner-repræsentant stopper vognen foran ham, springer ud og siger: "Du der, ka du ikke sige mig, hvor jeg træffer den gamle fedterøv, som ejer biksen her?" "Jow", svarer Kræn R., "do ka bår' go op o æ kontor, så kommer han nok lige straks." - Københavneren storker op på kontoret, og et øjeblik efter triner Kræn R. ind ad døren. "Nå", siger københavneren, "fandt du ham?" "Jow", svarer Kræn R', "det æ mæ. - Fåwall - - - FÅWALL!!"

Han omtalte for øvrigt altid sig selv som "Kresten Rasmussen å mæ."

Efter dette lille sidespring vender vi tilbage til kaninerne. Jeg husker, at dr. Starcke engang under en politisk holmgang udtalte: "Alle skal have statstilskud. Om det så er kaninavlerforeningerne, skønt Gud og hvermand dog ved, at kaniner udmærket kan avle uden statshjælp!" Jeg ved ikke om Silkeborg Kaninavlerforening fik statstilskud, men formanden arriverede pligtskyldigst, hver gang der var født et kuld unger, og øremærkede dem, for stamtavlen skulle jo være i orden, og der gik adskillige stambogsførte avlsdyr ud fra mit lille avlscenter.

Ved denne tid fik jeg lejlighed til at vise de Engesvang husmænd, at man udmærket kunne avle runkel- eller barresroer, som de nu skulle hedde, på denne jord. Jeg skulle jo bruge roer til kaninerne og havde samtidig en passende lejlighed til at demonstrere mine teoriers rigtighed. Af Carl Ernst lånte jeg en plov og et spand heste. Med dette brækkede jeg et stykke jord op i kanten af mosen neden for æ dværgbak'. Her såede jeg så roer og passede dem med udtynding, rensning og en sjat kunstgødning. Den jomfruelige jord gav et udbytte, som fik bønderne til at spærre øjnene op.

Dette sammen med landbrugsforedragene bevirkede, at der var nogle, der begyndte at dyrke den karrige jord efter de retningslinjer, jeg havde foreslået: Hvid havre, som de kaldte det, rug, byg, kålrabi først og fremmest, og så et lille tilskud af kunstgødning. Mergel kendte de jo

i forvejen. I mosen var der masser af det såkaldte "hunde-kjø", der sammen med mergel, som der også var ret let adgang til og egnede sig udmærket til at forbedre havejorden med. Dette sidste blev for mange et langt vanskeligere problem, idet havearbejdet tidsmæssigt faldt sammen med med det hårde slid i mosen, men lidt efter lidt fik vi dog også stabledet en haveafdeling inden for Husmandsforeningen på benene.

For nylig sad jeg og snakkede lidt om gamle dage med Johannes Kidmose. Han fortalte da, at hans far på den lille ejendom kunne holde en ko og en kviekalv til afløsning, men at de om efteråret måtte ud at slå lyng, da der ikke kunne avles foder nok til de to høveder. Men så begyndte de at skifte den grå havre ud med "hvid havre" og byg samt at anvende lidt kunstgødning. Og nu havde de foder til fire køer foruden opdræt. Det er jo en form for anskuelsesundervisning, man kan forstå.

Tilbage til mit eget lille "landbrug". De omtalte kaninhuse havde jeg anbragt i læbæltet ud mod vejen. Her blev også bygget et hønsehus af forskallingsbrædder, tækket med græstørv, ihukommende det gamle ord: "Børh og høns trives bedst i rønner. Det passede.

Nytårsaften fik vi en søn mere. Det var Poul, kaldet brormand. De spørger stadig til brormand ude i Engesvang. Det var en skør aften at få børn på. Centralen var lukket, så jeg måtte sporenstregs op til stationsbyen og gøre centraldamen begribelig, at hun måtte sætte mig i forbindelse med jordmor og læge. Gamle Lars var vist ikke ganske nøgtern, da han kom, og jordmoren arriverede først, da det hele var ved at være overstået. Heldigvis havde jeg fået fat i fru Christensen, æ gammel kjømand si kuen, og den myndige dame skulle nok ordne det fornødne, selv om det jo var noget af en barsk historie. Varme var der ikke noget af i soveværelset. Udenfor skød de unge mennesker kanonslag af. Det fik jeg dem dog til at holde op med. De viste

sig meget forstående.

Anderledes så det ud ovre ved førstelærerens, hvor de havde væltet lokumsspanden ud over trappestenen og foretaget andre lignende practical jokes.

Det var vistnok en af "æ gammel sognefogeds" sønner fra Moselund, kaldet "Pæ Hat", der stod for løjerne. Samme "Pæ Hat" kunne være temmelig ustyrlig, når han fik lidt i hovedet, men slap som regel utroligt billigt fra det, bortset fra et mistet kørekort o.l. Det med kørekortet så han for øvrigt stort på, når situationen indbød til det.

Hans uniform var spidsnæsede træsko, gul støvfrakke og bowlerhat. En aften var han kommet ind på en restaurant ved skoletorvet, der kaldtes "Mutter Jernarm". Det var ikke den første beværtning, han havde besøgt bemeldte aften.

Nu var det så uheldigt, at netop da Peter ankommer, holder "Mosækken" en ølpause. Peter var imidlertid indstillet på, at der skulle spilles, og da musikerne havde en anden opfattelse, sparkede han den ene af sine spidsnæsede træsko gennem kontrabassen, som han selv i sit referat kaldte "en allerhovedes stor stradivarius". Der blev naturligvis ballade. Politiet blev tilkaldt, og Peter måtte bagefter i retten. Hvordan pokker han bar sig ad, ved jeg ikke, men resultatet blev i hvert fald, at han slap for videre tiltale. Det blev betragtet som "et håndeligt uheld".

En af de mere muntre episoder hændte efter en dillefantforestilling på afholdsrestaurationsen "Stjernen". Det med afholds- skulle man nu ikke tage alt for højtidelig. Var man meget tørstig, kunne man erholde en afholdsøl, der var "godt afkølet". Da man ikke havde køleskab, lagde man den i koldt vand, så gik etiketten ganske vist af, men det var der jo ikke noget at gøre ved.

Ved den nævnte forestilling spillede smeden på Moselundgård, Aksel Hesel en bedugget arrestforvarer. I den anledning var han blevet udstyret med en vældig rød næse, og desuden havde han fået lidt indenfor vesten, dels for at tage lampefeberen og dels for at kunne illudere bedre.

Nu var Aksel altså kommet lidt i stødet, og da forestillingen var forbi, kørte han og "Pæ Hat" omgående til Pårup kro for at få den spædet lidt op, Aksel stadig med

al sminken på. Men på de små timer vendte de hjem til Moselund.

En vis frk.Madsen,indehaverske af Moselund Købmandshandel,havde i sin have et nydeligt havebassin tilplantet med åkander. Da Pæ Hat nu i sin livsalige brændert får øje på dette, slår en lysende idé ned i ham. Han bringer den naturligvis straks til udførelse. Med råbet:"Nu ska a sate vi'es jer et udspring", sætter han af - falder pladask på maven i bassinet og forsvinder mellem åkanderne. Kun hatten flyder ensom på vandet.

Nå, de andre får ham bakeset på land igen og hjælper ham hjem i seng.

Der kunne fortælles mange andre historier om ham, men lad det nu være nok for denne gang.

I løbet af det næste par år fik vi anskaffet nogle rigtige vipper til bassinet. Mine dygtige gymnaster fra småpige- og ungpigeholdene blev efterhånden dygtige udspringersker. Jeg skal her blot nævne Mads Dahls Grethe, Klaus Rasmussens Anna, kaldet Anna Klaus, vel nok den dygtigste og Gerda "Knøs"; men der var mange andre.

Min egen dreng Stig var ikke mere end fire år, da han absolut ville springe fra tre-meteren. Han kunne endnu ikke svømme, så jeg måtte instruere ham i, at han blot skulle blive hængende i vandet og holde vejret. Så skulle jeg nok springe ud og fiske ham op, og det gjorde han. Det kan man vist godt kalde tillid.

Vi var imidlertid ved at være trætte af det brune mosevand, som vi hele tiden måtte spæde op med, og der gik jo også en hulens masse alun til. Så enden blev, at vi besluttede at grave en brønd. Fra et nærliggende cementstøberi fik vi leveret brøndringe og begyndte at grave os nedad. Men da vi var nået 14 m ned, og der stadig ikke viste sig vand, blev vi klar over, at vi blev nødt til at bore. Smeden på Moselundgård, Aksel Hesel hjalp os med at få fat i nogle brugte borerør fra godsbane-arealet i Århus og lånte os boregrej. Og så begyndte vi at arbejde os nedad.

Jeg syntes ikke, at jeg kunne blive ved at hænge på mine forslidte kammerater, så Karen og jeg tog et tag med boregrejet hver eftermiddag, når skolen var forbi. Om søndagen kom andre og hjalp til. Det blev en sej omgang. Fem lag brunkul gik vi igennem, inden vi i ca. 50 m's dybde stødte på en vandåre af antagelige dimensioner.

Så måtte vi atter ty til Aksel. Ved hans hjælp fik jeg lavet et filter og sat det på plads. Vi smedede en krumtapsaksel og en plejlstang. Jeg svingede forhammeren.

Af et gammelt tipvogns-chassis, nogle tærskemaskine-tandhjul plus fire indkapslede kuglelejer konstruerede vi drivværket til en dybvandspumpe, der ved hjælp af en rem kunne sættes i forbindelse med vor lille elektromotor. Cirkulationspumpen måtte vi imens koble fra.

Og så kunne vi begynde at fylde bassinet med helt klart vand. Men det tog nu sin tid. Pumpen gav ca. en liter i hvert slag, og når der kom et pumpeslag hvert andet sekund, kunne man regne ud, at det ville tage omtrent ni døgn at fylde det 400 m<sup>3</sup> store bassin. Og det kom til at passe.

Uden om pumpeværket byggede vi siden et hus af cementsten med et par komfortable lokummer i den anden ende.

På den jord, som vi først havde lejet og siden købt, blev der også plads til en lille idrætsplads, hvor vi kunne øve spyd- og diskoskast, kuglestød samt højde- længde- og stangsring.

Gennem plantningsforeningen fik vi skovfoged Rasmussen Hørbylunde til at plante et læhegn uden om hele pladsen.

På et tidspunkt, det må nok have været i 1933, blev der i Kompedal Plantage oprettet en lejr for militærnægtere. Det satte yderligere liv i de kulturelle aktiviteter, måske dog mest i "æ gammel skuel"

En af nægterne, Jeppe Aakjærs yngste søn Esben, havde tidligere været landvæsenselev hos morbror Vilhelm på Englerup. Han opsøgte os ret hurtigt og blev i den tid, han var på lejren en næsten daglig gæst i skolen.

Lidt efter lidt fulgte andre med, bl.a. to unge ingeniører: Demant kaldet "Demse" og Viggo Poulsen. "Demse" var søn af en jernbaneingeniør i Birkerød. Det fortaltes om ham, at han havde taget polyteknisk eksamen med den højeste karakter, der var givet i dette århundrede. Den anden var søn af den tidligere radikale kirkeminister. Jeg har fulgt deres senere aktiviteter. "Demse" besøgte jeg i Århus, da han var rådgivende ingeniør ved bygningen af det nye rådhus. Så kom der nogle år, hvor "Demse" og Viggo byggede jernbane for Shahen af Iran, og endelig besøgte jeg, sammen med Esben, Viggo, da han forestod bygningen af havnen i Næstved. Dengang var Esben journalist-elev på Østsjællands Folkeblad i Køge. Mine drenge vil erindre et besøg hos Viggos far. Det må have været i Lyngby, hvor han havde en meget stor villa med have ned mod søen. Det var ved den lejlighed, at Poul på sit bredeste engesvang-jyske nede i den store have råbte: "Huer æ do henn' Stiig? A ka æt finn' dæ!" Og den gamle kirkeminister, der lå syg oppe på første sal med åbne vinduer ud mod haven, bad om at komme til at hilse på de to drenge, der talte et så dejligt jysk.

Desuden må jeg nævne Hans Peter Jespersen, kaldet "H.P." Han var søn af Kresten Jespersen, der var brygger i Herning. Han var en højt begavet mand og et stort sproggeni. Jeg vender tilbage til ham senere.

Børge Outze, journalist på Fyns Venstreblad, senere stifter og redaktør af "Information" og en kendt skikkelse i modstandsbevægelsen 1940-45.

Svend Haugaard, senere forstander på husmandsskolen Store Restrup og blandt meget andet formand for det radikale Venstres folketingsgruppe.

Uffe Rasmussen, broder til Dagmar Andreasen, søn af maskinfabrikant Rasmus Rasmussen og Inger, Rynkeby. Overtog senere faderens maskinfabrik, mens Dagmar overtog moderens mosteri.

Viggo Petersen, kaldet "Silo", søn af en tømrer fra Arden, der byggede drivhuse. Startede senere en større virksomhed i Århus og byggede aluminiums-drivhuse. Han har taget navneforandring, husker ikke til hvad.

Dette var nogle af dem, jeg husker bedst. Jeg kunne nævne mange andre, som havde deres gang i skolen og - det må indrømmes - undertiden var nær ved at æde os ud af huset. Men de deltog også i de kulturelle aktiviteter i skolen og byen. Esben læste op og holdt foredrag, Svend ledte karleholdet til gymnastik (jeg gik selv med), "Demse" med flere ledte sangaftener og spillede, for blot at nævne et par eksempler.

Ja så må jeg da ikke glemme, at "H.P." underviste i Esperanto. Dette sidste førte med sig, at vi i skolen fik besøg af esperantister langvejs fra. Jeg kan blot nævne generalpostdirektøren fra Estland, Rikand - Pondi fra Hollandsk Ostindien - Weide fra Hamborg og senere, da situationen begyndte at tilspidse sig i Tyskland, professor Berendson vistnok fra Kiel med nordisk litteratur som speciale. Han havde skrevet en afhandling om Selma Lagerlöf og var blevet smidt på porten af Knut Hamsun. Og nu havde han som jøde følt jorden brænde under fødderne og havde derfor forladt Tyskland. Han boede hos os nogle dage under sin flugt til Sverige. Andre, som jeg ikke husker navne på passerede os på samme måde.

Desuden førte Esperanto en omfattende international korrespondance med sig. Ofte drejede det sig kun om at bytte nogle frimærker eller prospektkort, men jeg fik dog på den måde "pennevenner" i Finland, Canada, Japan, Australien og Rusland bl.a.



Hitler og Stalin fik ret hurtigt sat en kæp i hjulet her, og efter deres tid har Esperanto spillet en noget mere beskeden rolle for den internationale kommunikation.

Jeg husker en søndag eftermiddag, hvor vi havde et meget internationalt kaffeselskab. Der blev talt esperanto, tysk, engelsk og fransk. Poul må have været tre år. Han stod og hørte lidt på alt dette, som han ikke forstod et muk af. Så sagde han pludselig højt og tydeligt: "Hokus pokus fili hankat!" og smuttede ud i køkkenet til sin mor.

Men også alt dette fik en ende. En skønne dag var tjenestetiden for nogle af nægterne slut, og resten skulle overføres til en lejr i Nordsjælland. Der kom ganske vist nye hold, men vi fik kun kontakt med nogle få, og det blev aldrig det samme som med det første hold.

Det var ved denne tid, jeg begyndte at spekulere på bådbygning. Fra gården i Sigersted havde jeg fået en dejlig askeplanke. Man havde nemlig fældet de to store asketræer ved stuehusets vestgavl, og min bror Poul havde været så betænksom at lade dem skære i planker. Det var ideelt til spanter.

Nu var der jo ikke rigtig mulighed for at udøve sejladsher midt på heden. Jeg bestemte mig derfor til at bygge et mindre fartøj, der kunne transporteres på en last- eller rutebil og valgte en svensk konstrueret "paddelkano med hjælpsegel", altså en slags simpel sejlkajak ved navn "Bölja". Den var 4 m lang og 70 cm bred med 2 m<sup>2</sup> sejl. Byggemåde: "Dug på ribber", d.v.s. man byggede et skelet med asketræs spanter og dæksbjælker, skruede der på langsgående ribber af fyr og beklædte det hele med sejldug, der blev præpareret med rå linolie og siden malet flere gange med oliemaling, så den blev glat. Køl var der ikke noget videre af, så det var jo ingen bidevindsejler. Roret fik jeg konstrueret, så det kunne hæves og sænkes. Derved havde jeg den fordel, at jeg kunne løbe op på en flad sandstrand uden vanskelighed.

Tegningerne fik jeg fra Rasteds boghandel i Helle-  
rup. Jeg ridsede spanter og dæksbjælker, for- og agter-  
stavn op på askeplanken og fik Peter Lassens tømmerhandel  
til at save dem ud på båndsavnen, hvorpå jeg rettede dem  
til med høvl og sandpapir. Spanterne samledes foruden  
med et pånitted mellemstykke og foroven med dæksbjælkerne.  
Som nitter anvendtes firkantede kobbersøm med tilsvarende  
nitbrikker.

På skoleloftet var der plads til en bedding, der be-  
stod af to parallelt anbragte stykker grantømmer med på-  
sømmede lodrette lister, hvorpå de sammennittede spanter  
og dæksbjælker anbragtes efter en opridset konstruktions-  
vandlinie. På samme måde anbragtes for- og inderagterstavn  
samt de to skotter. Derefter kunne jeg ved hjælp af mes-  
singskruer fæste inderkøl, bordlister, mastefod samt knægte  
og sidedæk til cockpittet.

En skønne dag var skelettet færdigt. Gennem et vin-  
due i gavlen fik vi det transporteret ned på græsplænen.  
Her blev det beklædt med sejldug og malet, slebet med sand-  
papir og malet igen med oliemaling. Rælingslister, yder-  
køl og yderstævne mm. blev monteret og undermasten rejst.  
Sejlet syede Karen af lommetørklædestof. Det hedder vist  
kammerdug. Det blev underslået på overmast og bom, der  
begge var indrettet således, at man kunne dele dem i to  
stykker og stuve dem ned i cockpittet. Endvidere fik jeg  
konstrueret et dæksel til cockpittet. Det skulle hindre,  
at der kom vand ind - i hårdt vejr.

Siddepladsen havde en slags rist i bunden, lavet af  
af flade lister, desuden et løst rygstød af ask. Pagajen  
var til at samle på midten, så at den under sejlad kunne  
stuves ned i cockpittet.

For- og agterende var indrettet som vandtætte rum.  
Forrummet kunne lukkes med en vandtæt luge i cockpittets  
forskot, og agterrummet havde en luge på dækket. Begge

rum var desuden beregnet til, at jeg kunne stuve det grej ned i, som var nødvendig på en langtur: Primus, vanddunk, proviant og landgangstøj foruden telt, sovepose mm.

I mergelgraven neden for haven foretog jeg den første prøve, siden fik jeg den transporteret over til Skallerund, hvor sejlet blev sat. En søndag tog Rasmus Andersens og vor familie på skovtur til Hampen Sø med Rasmussens lastbil. Her fik jeg prøvet kajakkens sejlegenskaber under lidt større forhold. De svarede stort set til forventningerne.

Efter hvad jeg kan regne ud, må alt dette være foregået i året 1934, da den første langtur, Vejle-Næstved fandt sted i sommeren 35, og turen, jeg her skal berette om, må derfor have foregået før og altså i foråret 35.

Det var i Pinsen. Esben havde inviteret os til Jenle. Vi havde ingen bil, og det var temmelig langt at cykle med vore to knægte på denne årstid. Jeg besluttede mig derfor til at tage turen alene i kajak ad Karup Å, der som allerede nævnt begynder ved Klode Mølle. Det blev en fiasko. Vejret var koldt og blæsende. Åen var mange steder så lavvandet, at jeg måtte stå af og trække båden efter mig. Desuden var der et utal af opstemninger, som jeg måtte bære den over. Hver gang måtte jeg gå ind til brinken og møjsommeligt kravle fra båden og op.

Det værste var, at disse brinker ofte var undermineret af strømmen, så de bristede, når man trådte på dem. Følgen var, at man pludselig befandt sig i vand til livet, og det var ikke videre behageligt i den stride forårsblæst. En gang blev jeg så forkommen, at jeg måtte telte og tænde Primussen for at få lidt varme i kroppen.

Desuden snoede åen sig rent utroligt, så at man ofte fik set det samme landskab fra den modsatte side efter at have sejlet adskillige kilometer.

På grund af alle disse besværligheder nåede jeg først Karup hen imod aften, våd og forkommen. Jeg afleverede kajakken på godsekspeditionen og tog selv toget til-

bage til Engesvang, hvor jeg temmelig slukøret ankom med det sidste aftentog. Men gud, hvor var det dejligt at komme hjem i varmen, selv om et par damer, som Karen havde til kaffe, kom med nærgående bemærkninger om min udflugt.

På dette tidspunkt er jeg vist nødt til at omtale førstelæreren med familie lidt nærmere. Jørgen Christian Nedergaard stammede fra Mammen ved Viborg og var stærkt præget af den noget snævre form for indre mission, som udså sig der på egnen. Hans kone Marie tilhørte vel samme retning, men jeg havde på fornemmelsen, at hun så, om jeg så må sige, lidt mere praktisk på tilværelsen.

Som følge af vore divergerende opfattelser af tilværelsen slog det ofte gnister imellem Nedergaard og mig. Men som årene gik fandt vi dog en måde at omgås på, som, jeg tror, var til glæde for os begge. Enige blev vi ikke, og det må vel undertiden have været rystende for Nedergaard at se alt det nye, som jeg bragte med mig og som - det kan jo ikke nægtes - slog hul på den skal af indelukethed og fortid, der mere eller mindre er en forudsætning for det indre missionske livssyn.

Nedergaards børn kom meget om i "æ gammel skuel". Også det har han vel set på med en vis ængstelse. Såvidt jeg husker, gik Meta på Seminariet ved den tid, der her er tale om, og Johannes var vel begyndt at studere medicin. Herluf gik på Realskole eller Gymnasium og Else var min elev. Jeg har kun gode og lyse minder om disse børn.

Den sommer, jeg nu skal berette om, var Herluf begyndt at interessere sig lidt for kajaker. I Herning købte han en almindelig paddelkajak.

Jeg ved ikke, om det var mig, der satte ham griller i hovedet. Det var det nok. Resultatet blev i hvert fald, at vi blev enige om, at tage på en langtur sammen. Til den ende riggede vi sejl og ror på Herlufs kajak.

En skønne dag læssede vi begge bådene på Vejle-bilen

## KAJAKTUREN VEJLE - NÆSTVED. SOMMEREN 1935.

Tirsdag d.16. og onsdag d.17.juli

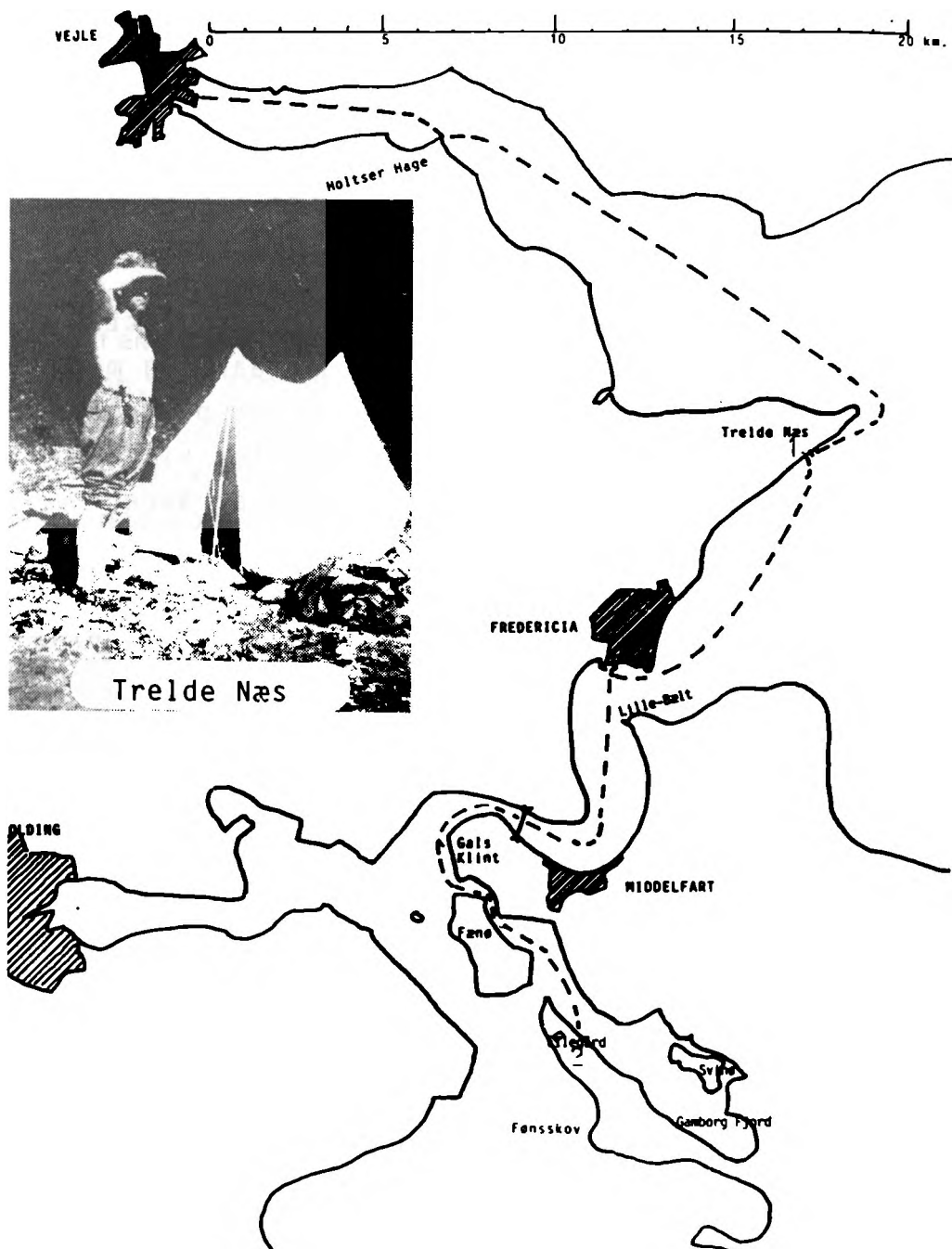

Lejrpladser angivet med fortløbende numre.

vinkede farvel til de efterladte og fik chaufføren lokket til at køre ned til Vejle havn. Vi forlod Engesvang tirsdag middag d.16.juli 1935 og satte bådene i vandet omkring kl.15.

Jeg citerer fra logbogen:

"Med Rutebil til Vejle Tirsdag Middag. Startede fra Vejle Kl. ca 3, m.Sejl,Vinden agter. Temmelig svær Sø. Herlufs Ror tog Skade midt i Fjorden. Reparerede, sejlede videre midt ad Fjorden,rundede Trelle Næs. Padlede ca.2 km mod SW. Traf en Familie fra Fredericia, som anviste en ideel Lejrplads med Kilde tæt ved Stranden."

"Onsdag d.17.Juli 1935.

Sov tåleligt. Startede Kl.9. Kurs SW. Brækkede en Pagaj ved Fredericia. Spiste Middag i Kajakklubbens hus. Gjorde Indkøb i Fredericia. Reparerede Pagajen. Padlede ned gennem Bæltet. Strømmen med. Kom ind i Idvande tæt før Broen på Grund af en Strømråse, som vi antog for en Strømvending. Satte Sejl syd for Galshoved Klint. Vinden svag (SW). Gik i Lejr ved Gamborg Fjord nord for Ellegaard på Fønsskov omkr. Kl. 6. Gaard på 150 Tdr.Ld. Bindingsværk."

Jeg husker, at vi var inde at købe smør på gården, at vi havde det hyggeligt med folkene der, som kom ind i teltet om aftenen. Mere end 40 år efter kom jeg til at nævne turen her for en rejsende svend, som vi af og til fik besøg af. Det viste sig, at han havde tjent som forkarl på Ellegård den sommer og huskede os. Han havde flere gange tænkt på, hvor han havde truffet mig tidligere. Nu blev det opklaret.

Logbogen:

"Torsdag d.18.Juli 1935.

Op et Kvarter i 4. Gik for Sejl, Kurs SSW med Vinden agten for tværs mod Wedelsborg Hoved. Ret kraftig Sø. Herluf strandede på "Hovedet". Gik i Land,

Torsdag d.18.juli

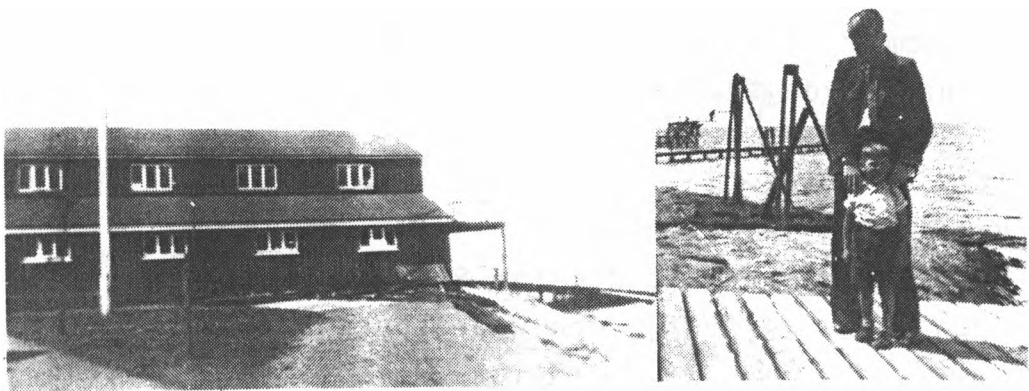
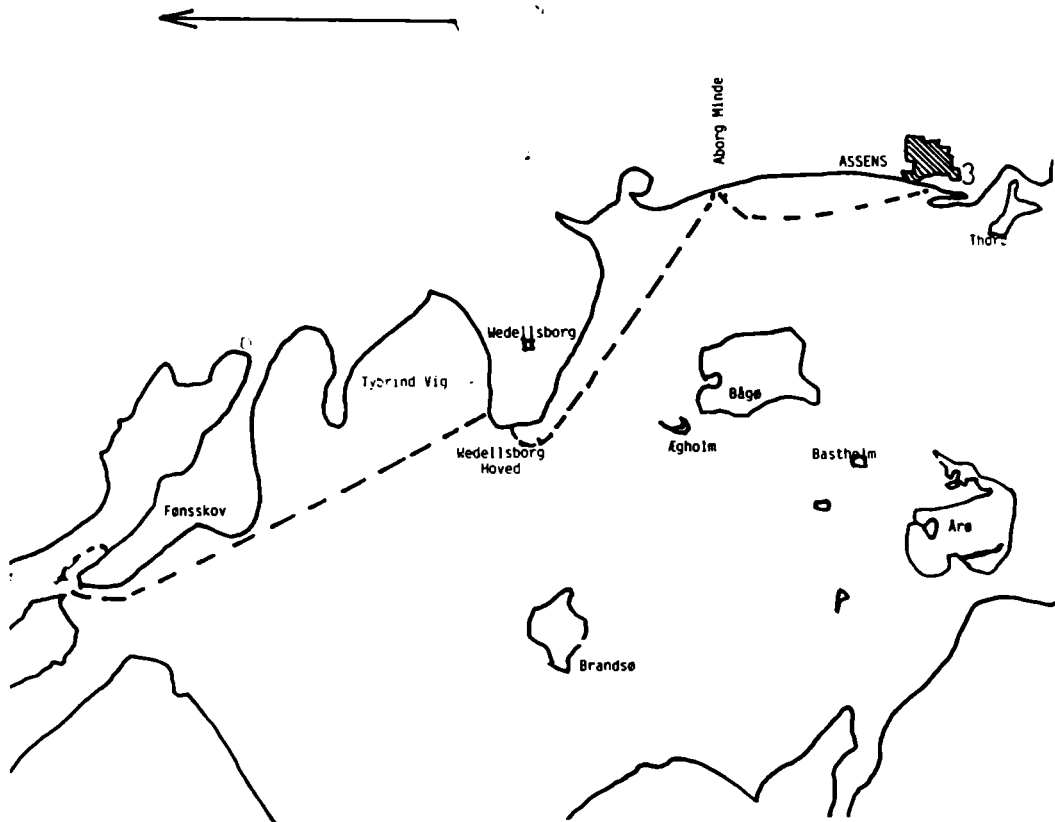

Roklubhuset i Assens. Formanden og den lille Tolder.

"spiste, tørrede Tøj."

Det var mens vi sad her, at vi fik besøg af Tito Wedel, den senere ejer af Frisenborg. Han var på dette tidspunkt forvalter hos sin far på Wedelsborg. Han var meget venlig og gav os sine tørre tændstikker i bytte for vores våde.

Logbog fortsat:

"Paa Grund af stærk Brænding måtte vi bære Bådene ca. 300 m rundt om Hovedet. Kurs SO. mod Aborreminde. Landgang. Øste bådene læns, tørrede tøj. Sludrede med nogle Fiskere. Aalefangst på Stedet. Maatte vente med at sejle derfra til Klokken var 5 1/2, da Baadene blev kastet tilbage af Brændingen. Kurs S: mod Assens. Vinden tværs, siden lidt foran for tværs. I Assens Klokken godt 6. Her fik vi en hjertelig Modtagelse i Roklubbens Hus. Fik Baadene i Hus, øste dem læns og tørrede Tøj. Sov i Roklubhuset om natten. Flinke Folk helt igennem. Traf sammen med en anden Kajakmand fra Middelfart."

Det var, da vi lagde til kaj her, at Herluf sig selv uafvendende lavede en meget fin manøvre med sin kajak, et ærbo-stik. Det vakte megen beundring blandt tilskuerne. Det skal da forøvrigt bemærkes, at roklubfolkene redte op for os med kapokredningsbælter. De var fantastisk dejlige at ligge på i modsætning til den hårde strandbred.

Logbog fortsat:

"Fredag d. 19. Juli 1935.

Vind SW: Torden. Gik en Tur i Assens, gjorde Indkøb, skrev hjem. Padlede sydpå gennem Thorø Vig og Thorø Sund. Da vi var kommet ud i åbent Farvand her øst for satte jeg Sejl på Søen; men Herlufs Stag var for kort til at han kunde hejse sit Sejl på Søen.

Da Vinden imidlertid friskede, mente jeg, vi burde gå i Land og ordne hans Sejl. Vi var netop ud for Sønderby Klint (44 m o.H.). Der var nogen Brænding.



Fredag d.19.juli.

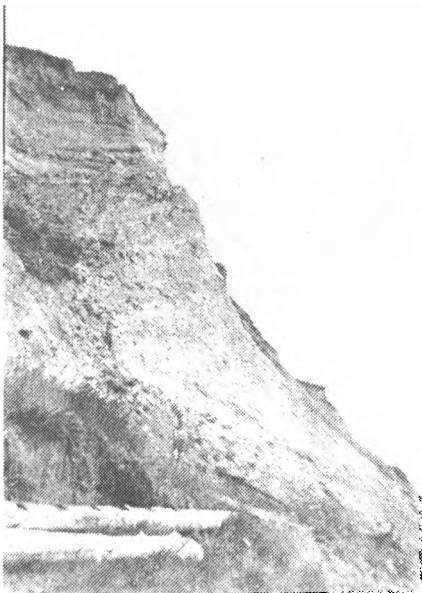
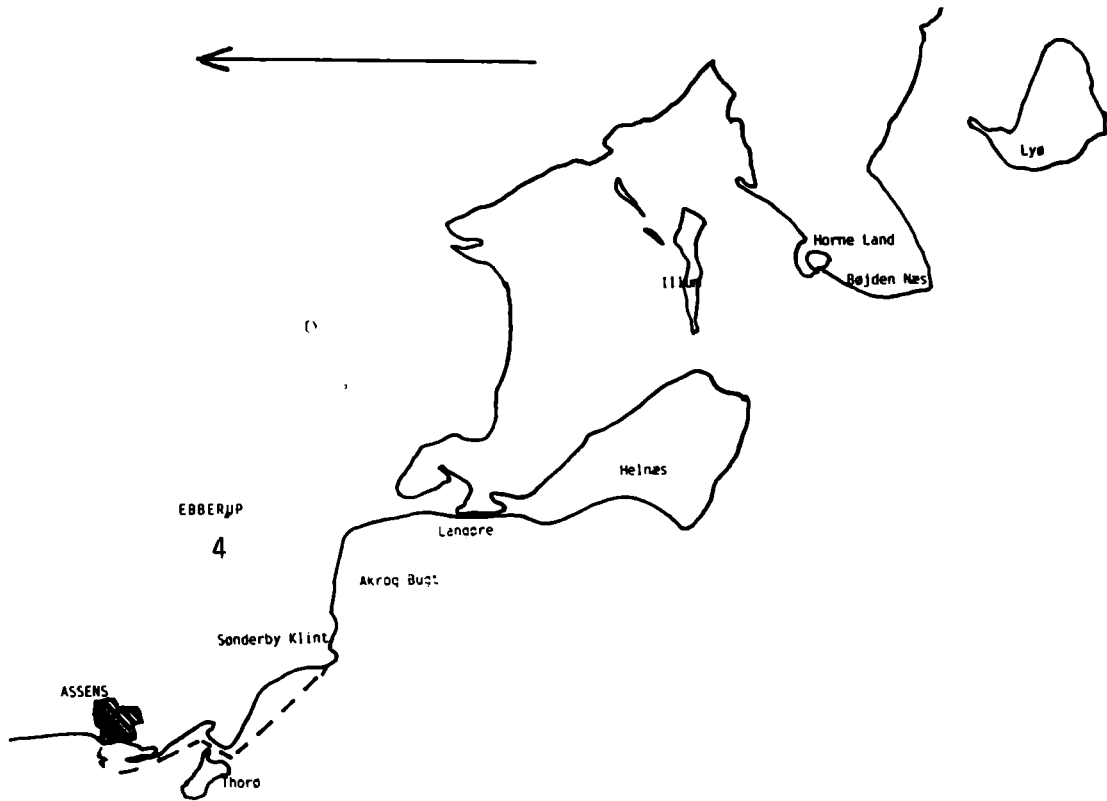

Højuf på Sonderby Klint

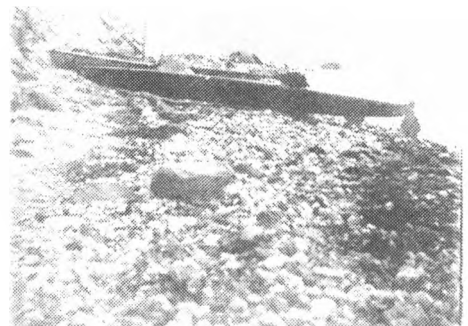

Båden på stranden

"Men inden vi var færdige voksede Søen. Vi prøvede at sætte Herlufs Baad ud. Det var saa meningen, at jeg selv skulde ordne min. Han kom ogsaa ud, men Roret tog Skade, hvorfor han maatte indigen. Jeg reparerede det. Søen voksede stadig, og da jeg kunde mærke, at Herluf helst ikke vilde ud, besluttedes det, at vi skulde vente til hen under Aften og se Tiden an. Medens jeg skriver dette brøler Brændingen stadig lige ved Fødderne af mig og Skummet sprøjter ca. 2 m i Vejret. Jeg tænker Klokken er ca. 6 nu, og det kunde se ud, som om Vinden var ved at løje af. For alle Tilfældes Skyld spiser vi nu, saa vi er klar til næste tårn, hvis det skulde stilne af. Har taget Billeder af Klinten mm. Overnattede hos Ellen og Vilhelm Andersen i St.Ebberup."

Her føler jeg trang til at komme med et par ekstra kommentarer. Da vejret stadig var temmelig barsk, gik jeg op til den nærmeste telefon og kom i forbindelse med Vilhelm, en af de gutter, der var med til at bygge Svømmebassinet i Engesvang. Nu var han murer, gift med Ellen, en af mine gamle gymnaster og bosat i St.Ebberup, hvor han var murer. Begge var mine nære venner. Vilhelm kom omgående, da han hørte, vi var i nærheden og tog os med hjem. Vi havde en hyggelig aften, hvor vi opfriskede gamle minder. Der var ikke tale om, at vi kunne tage tilbage til teltet. Vi skulle værsgo blive hos dem om natten. Megen plads havde de ikke, men hvor der er hjertum o.s.v. Herluf fik en divan og jeg blev anbragt i dobbeltsengen hos Vilhelm og Ellen, der vist var i syvende eller ottende måned. Sådant ordnede man den slags, når man var fra Engesvang og var gode venner. Næste morgen blev vi kørt ned til klinten, hvor bådene ventede.

Lørdag d.20.juli.



Søndag-morgen-barbering på Bøjden Næs.Tøjtørring.

Jeg fortsætter nu med logbogen:

"Ordnede til Morgen mit Fotografiapparat, som var kommet i Uorden den første Dag. Sand i Mekanismen. I det hele taget er her Sand alle Vegne, i Gryden, i Maden, i Tøjet, i Soveposen og i Båden."

"Lørdag d.20.Juli 1935.

Startede Kl.9. Gik tværs over Aakrog Bugt med Kurs mod Langøre. Vinden imod. Nogen Sø. Trak Baadene over Langøre. Ned gennem Helnæs Bugt. Teltede paa Østsiden af Helnæs paa Grund af Regn. En tur op til Byen."

Her må jeg igen bryde ind. midt i bugten var vi i tvivl om, hvor længe vi havde padlet. Der lå et mindre skib for anker midt i bugten og på dækket opholdt sig en stor knægt. Jeg råbte op til ham og spurgte hvad klokken var. Pokker tog ved ham under dæk. Et øjeblik efter kom - jeg tænker, det har været skipper op og spurgte i en brøsig tone på tysk, hvad vi ønskede. Det fik han at vide, men gad ikke svare, bad os bare om at forsvinde. Hvad vi senere oplevede den følgende nat, måtte vi uvilkårlig sætte i forbindelse med denne sorte skude. - - - Som omtalt i logbogen gik vi en tur op gennem Helnæs By, en lille pyntelig by med nogle yderst elskværdige mennesker. En fiskerkone, som vi kom i snak med kogte os en pot rejer og siden købte vi friskfangede rødspætter, som vi stegte over Primussen. Henad aften hørte regnen op, og vi bestemte os for at fortsætte turen. Jeg fortsætter med at citere loggen:

"Kl.godt 9 lørdag aften.

Kurs S en streq 0 efter Horne Land. Vinden imod, padlede. Naaede Horne Land ved Bøjden Næs ca. Midnat. For mørkt til at lande. Forsøgte at læse Søkortet ved Hjælp af Tændstikker, da Lommelampen var smadret. Helnæs Fyr agter, deuden saas to an-

"dre Fyr om Styrbord. Det viste sig senere at være Fynshav og Ærø Nordfyr. En Mand med en lygte råbte om vi vilde i Land. Han dirigerede os ind til en lille Baadebro. Vi trak Baadene paa Land, transporterede Telt og Grejer op ad en stige til en udmærket Lejrplads på Klintens Top (Bøjden Næs). Laa Søndag over paa Grund af Storm. Drak Kaffe og spiste til Aften hos omtalte Mand, der havde gravet Guld i Klondike paa Jack Londons Tid."

Men der er en del mere at sige om dette. Det begyndte me at Herluf en times tid efter, at vi var gået til ro, vågnede ved en svag støj nede på stranden. Han vækkede mig, men jeg var vist ikke videre forhandlingsvillig på den tid af natten. Han stod imidlertid op og kikkede ned. De kom tilsyneladende en del gods i land. Hvad det var kunn han vist ikke bedømme og kravlede i soveposen igen. Næst formiddag mens jeg var ved at barbere mig fik vi besøg a omtalte mands søn. Det var en knægt på en seks-syv år. Herluf fik en vældig snak med ham og spurgte bl.a. om hvad hans far lavede. Ja, sagde drengen, han levede af nogle patenter. Desuden boede de herude, fordi drengen havde svage lunger og helst skulle bo i nærheden af havet. I løbet af eftermiddagen kom der så bud til os, om vi ikke kunne have lyst til at komme og få en kop kaffe. Det havde vi naturligvis, og tilbragte en hyggelig eftermiddag hos disse rare mennesker. Det endte med, at vi skulle komme igen og spise til aften sammen med dem. Der manglede ingenting. Da måltidet var forbi gik manden som vi imidlertid havde fået oplyst hed Petersen, med drengen ind for at bede aftenbøn. Derefter fortsattes samtalen, hvorunder Petersen oplyste, at i sin tid havde været guldgraver i Klondyke på den tid, hvor Jack London, som han for resten ikke gav meget for, også opholdt sig deroppe. I hans vielsesring var der forøvrigt

indfældet en lille klump rå guld, som stammede fra hans guldgraverperiode. Vi kom desuden til at snakke våben. Det kom af, at jeg havde opbrugt min ammunition til min kal.320 tromlerevolver. Na, ja men jeg kunne da få en æske af ham. Den hentede han, og samtidig fik jeg set hans arsenal. Det var imponerende. Bl.a. havde han en utroligt langløbet pistol, som - sagde han - også stammede fra hans klondike-tid. Den var så langløbet, at man måtte lægge løbet ind over den venstre albue, når man skulle sigte med den. De brugte den, sagde han, som forsvar mod Grizlybjørne, da de ikke kunne slæbe rundt med en riffel ude ved feltet. Alt i alt var det en interessant aften. Jeg fik hans adresse, og det var meget godt, for jeg glemte min dolk hos ham og måtte senere skrive til ham om at sende den. Hvad han også gjorde. Vi skiltes i bedste forståelse og blev for resten forsynet med en del proviant, som de flinke mennesker pånødte os. Måske har de trukket vejret lettere, da vi dampede af. Jeg fik nemlig senere, da vi kom til Næstved at vide, vi her havde været på besøg hos en af Danmarks største spritsmuglere. Der kendte de ham udmærket. Et og andet begyndte at dæmre for os: Den sorte båd i Åkrogbugten, virksomheden på stranden om natten, den tomme bådebro og den tomme garage og mange andre småting. Nå, vi var i hvert fald blevet behandlet fint, lad ham så også have gjort det for at passificere os. Han skal i hvert fald have tak for en hyggelig eftermiddag og aften, samt al den proviant vi blev forsynet med.

Loggen på ny:

"Mandag d.22.juli 1935, kl. 6 morgen.

Kurs OSO, N' om Lyø, derefter SO. S om Avernakø.

Var i land på Avernakø, W. for Drejet for at købe æg."

Atter må jeg bryde ind. Langt til søs kunne vi høre hønsene kagle på Avernakø, og det fik os til at tænke på en beskrivelse om en gammel langtur i disse farvande,

Mandag d.22.juli.

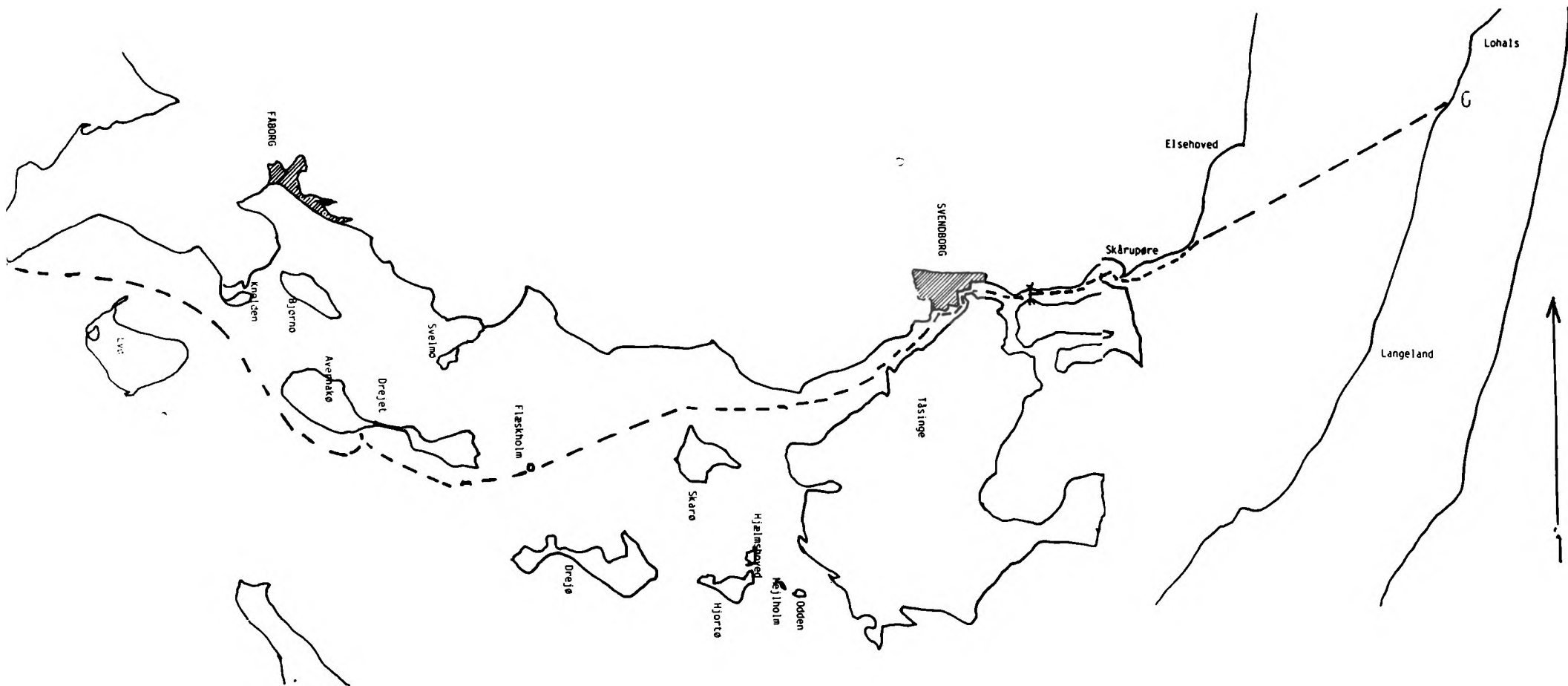

Jeg husker ikke mere hans navn, men han fortæller om, hvorledes han havde været i land og købe æg, som han senere spejlede, da han nåede til Flæskholm, en lille ø, der ikke var større, end at man kunne stå midt på den og pisse i vandet til alle sider. Det kan godt være, at han anvendte et andet ordforråd. Nå - - slet så lille var den nu heller ikke. Nok om det, men vi ville altså også have spejlæg på Flæskholm. Altså gik vi i land på Avernakø, lige vest for Drejet og opsøgte hønsenes ejerinde, en venlig ældre dame. Hun ville have halvanden krone for et pund æg. Jeg gav hende to med det resultat, at hun kom løbende efter os med endnu en portion. Verden er lille: Da jeg mange år efter fortalte den historie i min klasse, sagde en af pigerne: "Det var min bedstemor, hun har selv fortalt mig historien."

Tilbage til logbogen:

"Kurs O. mod Flæskholm for Sejl. Vind agten for tværs på bagbords side. Spiste til middag på Flæskholm. Traf to rejefiskere fra Skarø, som lå her med deres båd.

Eftermiddag. Kurs ONO mod Lensskov nord om Skarø. Vinden tværs."

Her indtraf også et par episoder, som jeg må fortælle. Jeg tror nok, at jeg havde det lidt med at skulle dupere Herluf med mine sømandsudtryk. Så da vi er på højde med Skarø Odde ville jeg ændre kursen til lidt mere østlig, så jeg fik vinden lidt mere agten ind, og siger derfor: "Jeg falder af." Til stor forskrækkelse for Herluf, som troede, at der var ved at ske noget forfærdeligt. Lidt efter opdagede jeg, at der kun var en kvart meter vand under kølen, idet landfoden fra Skarø her rager temmelig langt ud. Jeg syntes derfor, at det var en god vittighed at stå ud af båden og spadsere en tur ved siden af den. Vinden må imidlertid være drejet eller også er der nogle særlige forhold i det forholds snævre sund.



Jeg citerer logbogen:

"Gik gennem Svendborg Sund med vinden agten, var i land på Bukhs "Strandgården", provianterede i to timer i Svendborg!

Lettede Kl.6, gik for Sejl gennem Skårupør Sund mellem Fyn og Turø. Blev fulgt på vej af en Kajakroer fra Svendborg. Maatte løsne Stagen for at slippe under Broen fra Fyn til Turø. Rundede Fyns sydøstlige Hjørne og gik ca.1 km mod Nord. Satte Kurs mod Lohals. Haard nordgående Strøm, Kastevinde, haarde Byger. Vinden næsten agten, lidt bagbord. Ubehagelig krap Strømsø.

Landede halvanden til to kilometer syd for Lohals, Bådene halvt fulde af Vand. En del Mennesker på Stranden. Teltede straks og skiftede Kluns. Koldt."

Såvidt logbogen. Et par supplerende bemærkninger: Da vi forlod Svendborg, var vi godt klar over, at der var lidt usædvanlige vejrforhold. Der også en meter over daglig vande i Svendborg havn. Vi blev derfor enige om først at søge op langs Fyns østkyst og se vejret an. På en eller anden måde må Herluf have misforstået mig, for pludselig vendte han stævnen mod Langeland, og i det vejr var der kun en ting for mig at gøre, nemlig at følge efter. Jeg kunne jo ikke have ham til at ligge og fumle rundt ude i Bæltet alene. Det var virkelig hårdt vejr. Vi havde jo ingen mulighed for at mindske sejl, så det gik bare derud ad, alt hvad kludene kunne trække, og jeg må nok sige, det krævede koncentration at holde "træskoen" på ret køl. Det var mest de noget uberegnelige vindstød sammen med den meget krappe strømsø, der mildt sagt var lidt generende. På et vist tidspunkt passerede jeg Herluf. Det var vist ude midt i Bæltet. Jeg havde lidt større sejlareal end han, og der var jo ingen mulighed for at "bremse". Jeg kan huske, at han sad bleg med blikket rettet stift fremad. Jeg kunne jo ikke se, hvordan jeg selv så ud. Men jeg råbte over til ham i forbifarten: "Tror du det går, dette her?" - "Jeg ved det ikke," svarede han.

Tirsdag d.23.juli.

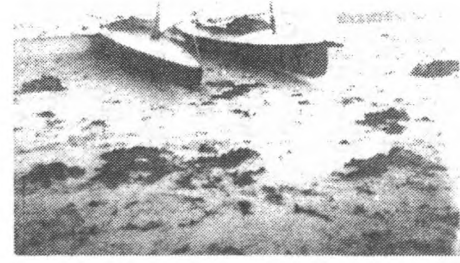
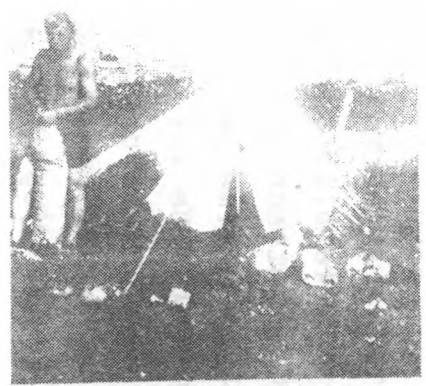
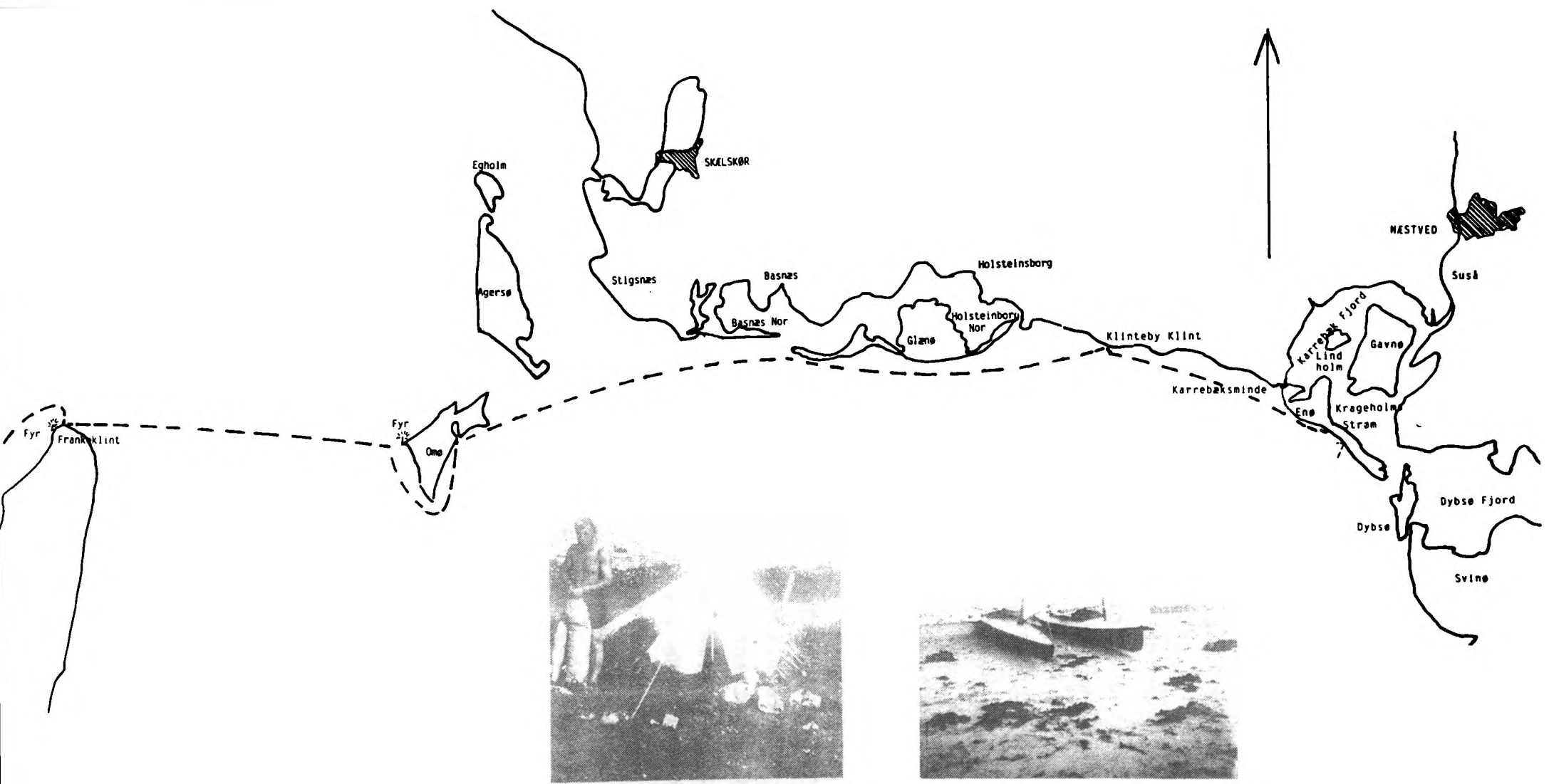

Lejren på Langeland.  
Der pakkes før det lange stræk.

Bådene på Langelands nordspids.

Nå, vi nåede da over, og bådene nærmest fløj op på strandbredden. Som nævnt i loggen var der samlet en flok mennesker på stranden. De havde med bekymring fulgt vor fart, og et par fiskere kom også med deres uforbeholdne meninger om den slags sejlads. De skulle i hvert fald ikke ud i den slags vejr. Et andet forhold, som jeg må bemærke, er at hvis de to længdeangivelser fra hh. Fyns- og Langelandskysten er rigtige, må vi være forsat en 6-8 km i nordlig retning af strømmen, og det er meget, når man tænker på, at vi havde vinden en smule ind på bagbords side. Vi havde som nævnt slået telt og skiftet det dyngvåde tøj ud med landgangsklunset. Tilskuerne havde efterhånden forladt stranden, og vi krøb i soveposerne. Men dramatikken var ikke forbi endnu. Ved midnatstid vågnede jeg ved en mærkelig skvulpende lyd, og da jeg fik tændt lommelampen, så jeg vand lige udenfor teltdøren. Vandet var steget yderligere i løbet af natten. Jeg lå og lurede lidt på, om det skulle blive nødvendigt at flytte teltet højere op, men besluttede mig til at lade være, og i løbet af den næste halve time begyndte vandet da også at falde, så vi kunne fortsætte vor afbrudte slummer.

Jeg fortsætter med logbogen:

"Tirsdag d.23.Juli 1935. Startede Kl.6.30 (det har jeg af en eller anden grund streget ud) Kurs NNO. Gik i Land paa Nordspidsen af Langeland. Lettede Kl. 2. Kurs stik Ost mod Omø Fyr. Kort Ophold paa Omø, videre syd om Sjælland. Kort Ophold i Klinteby, hvor vi fik Græs at sidde paa. Øm i Enden af den lange tur. Videre til Karrebæksminde, som vi naaede hen under Aften. Næste dag op ad Æen til Næstved.

Her slutter logbogen, men jeg må igen fylde lidt på: Da vi besluttede at gøre ophold på Franke Klint, Langelands nordspids, var det naturligvis både for at spise middag, men også for at se forholdene lidt an, inden vi

gav os i lag med den længste tur i åbent farvand. Ifølge andre langtursberetninger sendte man kajakken med færgen over Storebælt. Det ville vi sgu ikke.

Fra Langelands nordspids kunne man stik øst skimte noget, der lignede en lodret stoppenål ude i horisonten. Det, fandt vi ud, af måtte være spidsen af fyret på Omø. Altså bådene i vandet med sejlet sat, og så bare derudad. Vinden var jævn fra NW. og søen forholdsvis rolig. D.v.s. da vi først kom et stykke fra land, var der nu nogen kraftige dønninger. Af og til forsvandt bådene i hver sin bølgedal, så vi tabte hinanden af syne. Men det var nu magsvejrsejladts i forhold til det, vi havde været ude i dagen i forvejen, og bådene skød en ret god fart. Vi regnede ud, at de havde løbet ca. 4 knob i snit. Det må vist siges at være hæderligt for fartøjer af denne art. Men vi havde også vinden lidt agten for tværs, og det var den vind, der passede dem bedst. Det blev en herlig tur, for selv om vi sad lavt syntes vi alligevel, at vi havde en fin udsigt. Oppe mod nord gled færgerne som legetøjsskibe frem og tilbage i horisonten, og foran dukkede Omøs kyst lidt efter lidt op af havet. Vi nåede velbeholdent Omø og smuttede en tur ind i havnen, hvor vi traf en gammel fisker, der naturligvis spurgte, hvor vi kom fra. Ja, vi kom da fra Vejle og skulle til Næstved. Om det da var en "rekordsejladts". Næ, det var det nu ikke. Så skulle da pokker stikke ud i sådan et par træsko, og så spyttede han fedt og pladrende ud i vandet. Vi var vist ikke rigtigt hans nummer. Nå, det var vi nu lige glade med. Vi varpede ud af havnen og satte kurs mod den sjællandske kyst. Lidt efter lidt dukkede bundgarnspælene fra de hjemlige strande frem. På en af dem sad en Skarv. Det var første gang; jeg så sådan et kræ. Siden har jeg jo haft lejlighed til at se deres kolonier på nærmere hold. Men det var altså den første, og det var virkelig en oplevelse, vel ikke mindre fordi jeg kunne gøre Herluf opmærksom på den.

Onsdag d.24.juli.Turen slutter.



Men alt har som bekendt en bagside, og vores blev efterhånden noget øm af den lange sejlads. I en kajak skal man helst sidde hårdt for at kunne følge bådens bevægelser, og vi havde efterhånden siddet og balanceret bådene af i adskillige timer - fra klokken halv syv i morges, og nu var det sidst på eftermiddagen. Ikke sært, at vort balancepunkt var lidt overbelastet.

Nu var vi imidlertid kommet i smult vande. Vi nærmede os Klinteby - ja sådan hedder den nu. I gamle dage hed den Gumperup. Men det kunne man altså ikke have den til at hedde - med alle disse københavnske sommergæster. Så derfor søgte man det høje ministerium om at få et pænere navn, og det fik man. Nå, men da vi altså nåede Gumperup var vi så ømme i klinten, at vi måtte i land og plukke græs til at lægge i bunden på kajakkerne. Det linnede.

Der var endnu et godt stykke vand til Karrebæksminde. Og så skulle vi endda der forbi og helt ud til Enø sommerhusområde, hvor nogle af min fars kusiner ejede en mindre strandhytte. Kirsten, Marie og Margrethe modtog os med åbne arme og varm forloren skildpadde. Vi havde en hyggelig aften, hvor vi fik lejlighed til at skildre turen, for "wenn jemand eine Reise tut, dann kan er was erzählen." Og de tre var gode lyttere.

Det var vor syvende og sidste lejr. Et par madrasser, som vi fik ind i teltet, gjorde deres til, at denne lange dag fik en behagelige afslutning.

Ved middagstid dagen efter tog vi afsked med de rare søstre og hejste sejl "bound for Næstved."

Den sidste del af turen var ret triviell. Der var en ret tæt trafik af større fartøjer i det snævre åløb. Her var det vanskeligt at bruge sejlet, og strømmen var imod, men vi nåede da havnen, fik bådene op og sendt med toget

mod Ringsted. På et eller andet tidspunkt denne eftermiddag må vi have besøgt "Anders i Næstved", en fætter til min far. Han hed Anders Hansen og havde en skind og produkthandel i Østergade. Det var i hvert fald ham, som kendte Pedersen på Bøjden Næs, og som fortalte, at han var kendt som "Danmarks største spritsmugler". Det var muligvis også Anders, der fremskaffede et hestekøretøj til at transportere kajakkerne til banen med. Desværre husker jeg ikke ret meget fra denne turens sidste dag. Noget tyder på, at vi har været noget udkørte. Det eneste der står tydeligt for mig var, at vi sprang tværs over jernbanesporene for at nå toget, der var ved at sætte igang.

På dette tidspunkt var der endnu station i Englerup. Den sidste del af turen Silkeborg-Sigersted foregik til fods fra Englerup til Ny Løkkegård, hvor vi naturligvis atter fik en hjertelig modtagelse og atter kunne få lov til at fortælle om "Den lange rejse."

Vore tilhørere fra den gang er alle borte, Karen, far, mor, Niels og Poul. Kun mine egne to børn fra dengang er her stadig. Ikke mindst for deres skyld, men naturligvis også for min øvrige familie har jeg nedskrevet dette.

Hver gang Herluf og jeg ses, må vi mindes denne tur "med megen glæde".

KAJAKTUREN ÅRHUS - HELSINGØR 1936.

1.dag Århus- Vejro. 10.6 sømil.

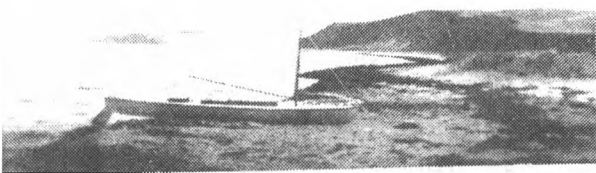
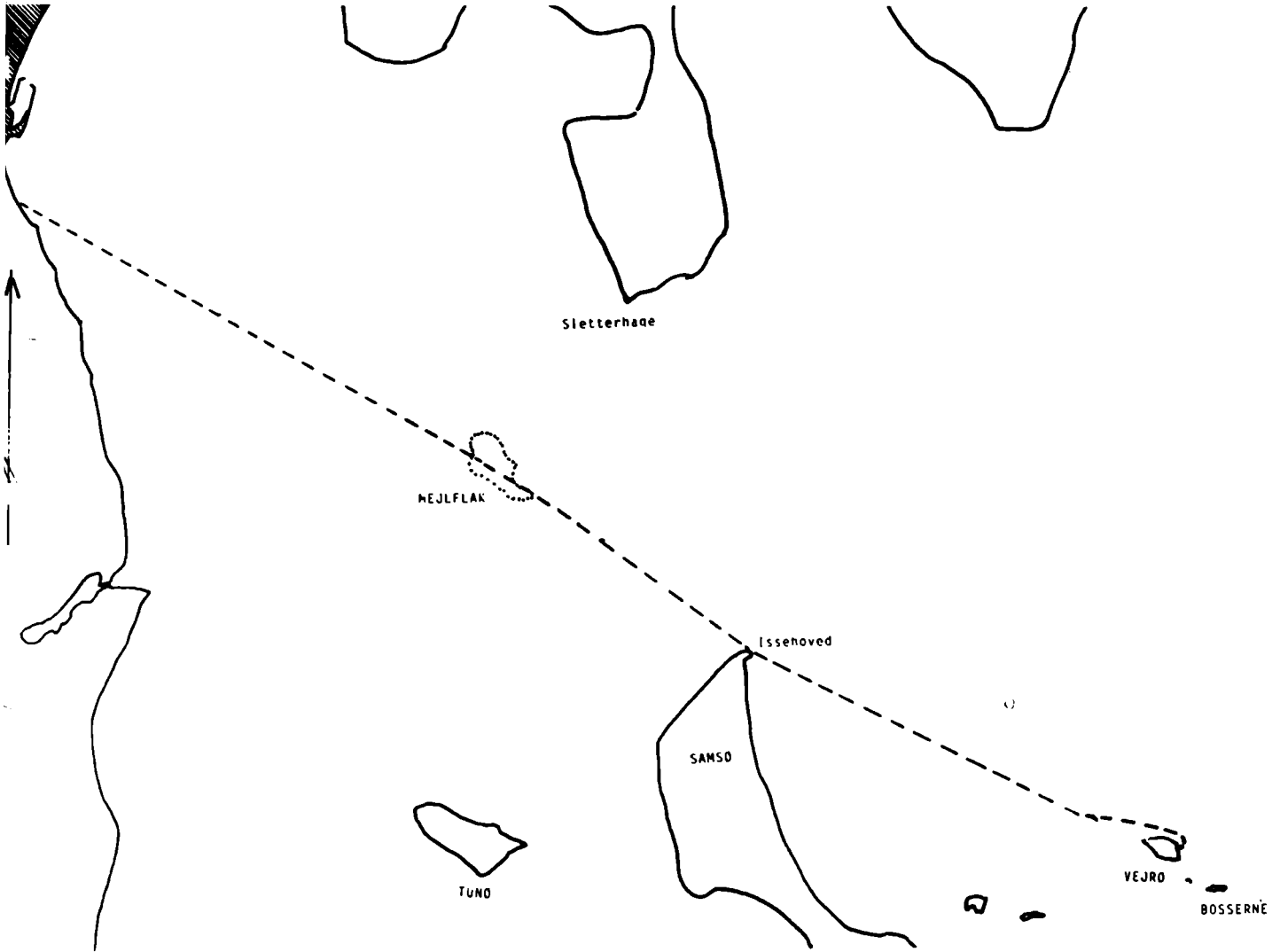

På Issehoved



Vejro NO-kyst.



## SOMMEREN 1936.

I de senere år havde jeg arbejdet en del med Fri Idræt, både personligt, diskoskast og spring, men også som instruktør, dels i Engesvang og dels på amtsplan.

Engang i juli eller august havde jeg arrangeret et amts-idrætsstævne kombineret med en sommerfest i Gravballe. Det havde været et slæb af den anden verden at få det til at klappe. Jeg havde forhandlet i øst og vest. Det hængte mig efterhånden ud af halsen. Nu kunne jeg ikke tåle at se mennesker mere.

Jeg besluttede derfor - som en slags rekreation at tage en tur med kajakken, og så kunne jeg lige så godt slå to fluer med et smæk og sejle til Sjælland igen, hvor vi skulle holde sommerferie som sædvanlig hjemme på gården. Stig var efterhånden selv blevet kørende. Formedelst 25 kr. havde jeg erholdt løse dele til en barncykel. Det var vist fra postordrefirmaet "Cyklekompagniet".

Med Poul foran på styret i barnestolen og Stig ved siden på sin egen cykel kørte Karen turen til Sigersted med en overnatning i Gribsvad. Det var barsk.

Samme dag som de startede, fik jeg Vilhelm Malmbak, som skulle til Århus med et læs tørv, til at tage kajakken og mig med. Det må have været lige over middag. Datoen husker jeg desværre ikke. Jeg førte ingen logbog det år. Det fortryder jeg nu.

Vi ankom til det område, hvor sporvognsremisserne dengang lå, og her satte jeg "Gine" i vandet, satte sejl og vinkede farvel til Vilhelm. Tanken var, at jeg skulle turen nord om Sjælland til Helsingør, hvorfra jeg kunne få sendt kajakken retur med toget.

Min første destination var Samsø nordspids, hvor jeg regnede med at slå telt, og dagen efter gå videre til Sejro. Sådan gik det imidlertid ikke. Da jeg ved sekstiden over Mejlflak - hvor der i parentes bemærket stod brænding, så jeg fik vand i bukserne - nåede Samsø, traf jeg en meget vrippen og arrogant herre, der absolut ikke ville have mig til at telte der. Så efter at jeg havde taget et billede af

båden, vendte jeg næsen mod Vejrø. Der, vidste jeg, var der i hvert fald ingen arrige sagførere, som kunne forhindre mig i at gå i land. Øen var ubeboet og hørte under Brattingsborg, og grev Danneskjold-Samsø boede jo helt nede på sydsiden af Samsø, så han kom nok ikke.

Det blev en rar tur. Jeg havde en let brise agter ind og båden gled næsten lydløst gennem vandet. Da jeg nærmede mig øen, vrimlede det med sæler, som øjensynlig slet ikke kunne tage dette lille fartøj alvorligt. En stor krabat kom mig så nær, at jeg blev nervøs for at den skulle "bestige" båden. Jeg gav et brøl fra mig, der fik hele flokken til at forsvinde. Senere så jeg nogle stykker, der lå og hvilede sig på de store sten langs kysten. Heller ikke disse syntes at interessere sig hverken for mig eller min skude.

Jeg var kommet ind langs øens nordside. Da jeg nu rundede den østlige pynt, opdagede jeg til min ærgrelse, at der lå et ketchrigget fartøj til ankers ud for nordkysten. "For pokker," tænkte jeg, "så er det nok alligevel greven, der ligger her. Du må hellere spørge om lov til at gå i land!"

Altså sejlede jeg hen og prajede båden. Et par unge mennesker dukkede op og spurgte på tysk, om jeg havde lyst til at komme om bord, og først nu fik jeg øje på hagekorsflaget. Nå, ja hvorfor ikke? De stak mig en line, så jeg kunne fortøje, og jeg entrede ketchen. Her måtte jeg tømme indtil flere velkomstbægre med de tyske sejlsportsfolk. De fortalte, at de var ingeniører fra Bremerhafen. Såvidt jeg kunne forstå, var de tilknyttet flådestationen der.

De var nu ikke mere søkyndige, fortalte fyrmesteren på Sejrø mig senere, end at de havde været oppe at hænge på Sejrø Rev den samme formiddag.

Jeg måtte oversætte den danske radio-vejrmedling for dem, og vi hyggede os, indtil jeg skulle i land og slå telt. På dette tidspunkt var jeg vistnok ikke helt appelsinfri. Jeg fik i hvert fald dyppet mit ur i Kattegat, så det nægtede at fungere mere på den tur, men jeg fik da rejst teltet

2.dag. Vejro-Sejro. 5.8 sømil.

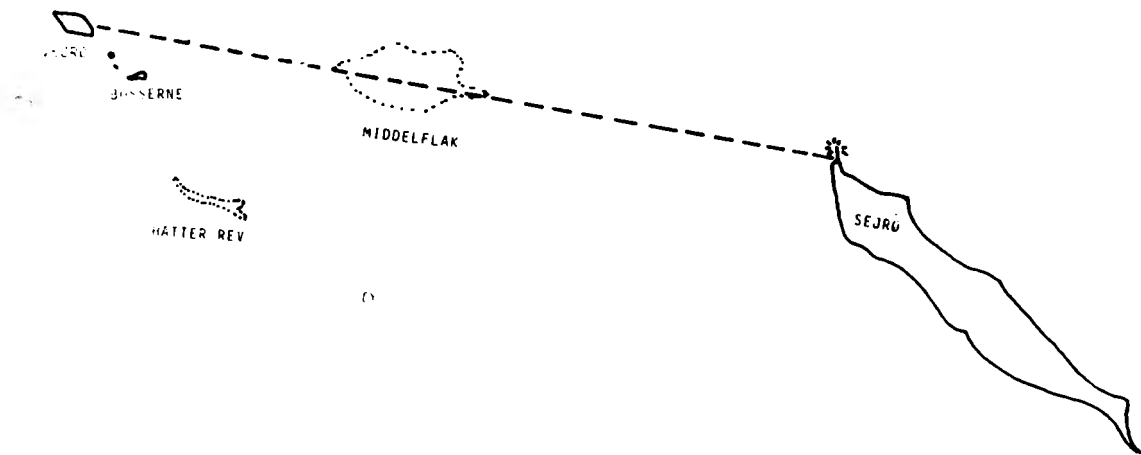

Sejrø Nordfyr.

og kom til køjs.

Næste morgen var tyskerne væk. Lidet anede jeg, at jeg få år efter skulle få mere at gøre med den slags herrer, end jeg brød mig om.

Nu var øen min. Ikke et menneske inden dor synskredsen. Jeg smed alt tøjet, tog mig en dukkert i den kølige morgen og gik på opdagelse. Der var dog en kolossal mængde harer, tænkte jeg. Ret hurtigt opdagede jeg dog, at det var kaniner, uanede mængder. En ruin oppe midt på øen viste, at her engang havde boet folk. Men ellers var det udbredte græsmarker og krat, hist og her rødtjørn, som kørerne havde gnavet af, så højt de kunne nå, således at de nærmest lignede Paddehatte. Enkelte steder dannede de ligefrem porte.

Ja, de forbandede høveder, og der var mange af dem. De havde fået smag på mit telt. Af og til måtte jeg hujende fare tilbage for at redde det. Det må have været et kosteligt syn: En splitternøgen mand, der bandende og skrigende forfulgte en flok bissende køer.

Dagen gik imidlertid på hæld, og jeg skulle videre. Et gammelt søkort viste, at kursen mod Sejro var SS0.<sup>2</sup> På vagere og koste kunne jeg se, at der var ret kraftig nordgående strøm. Så det var nok sikrest at lægge kursen en streg eller to mere østlig, især da vinden var stik vest, og det vil sige, at jeg skulle regne med en smule nordlig afdrift.

Jeg vil tro, at klokken må have været omkring ved 6, da jeg startede. Det gik fint de første par sømil, men pludselig kom tågen væltende og slettede alle mærker ud.

Før jeg tog af sted, havde jeg købt et lille billigt lommekompas for 1,25 kr. Det lagde jeg nu op på dækket og holdt kursen efter. Til alt held var der ingen anden trafik. Faren for at blive sejlet ned af et eller andet fartøj var jo absolut til stede.

Da jeg havde sejlet en rum tid - uret var jo gået i stå - littede tågen lidt igen, og forude så jeg noget hvidt, der kunne ligne sejlet på en mindre båd. Det lå lige på

## 3. dag. Sejro-Yderby Havn. 6 sømil.

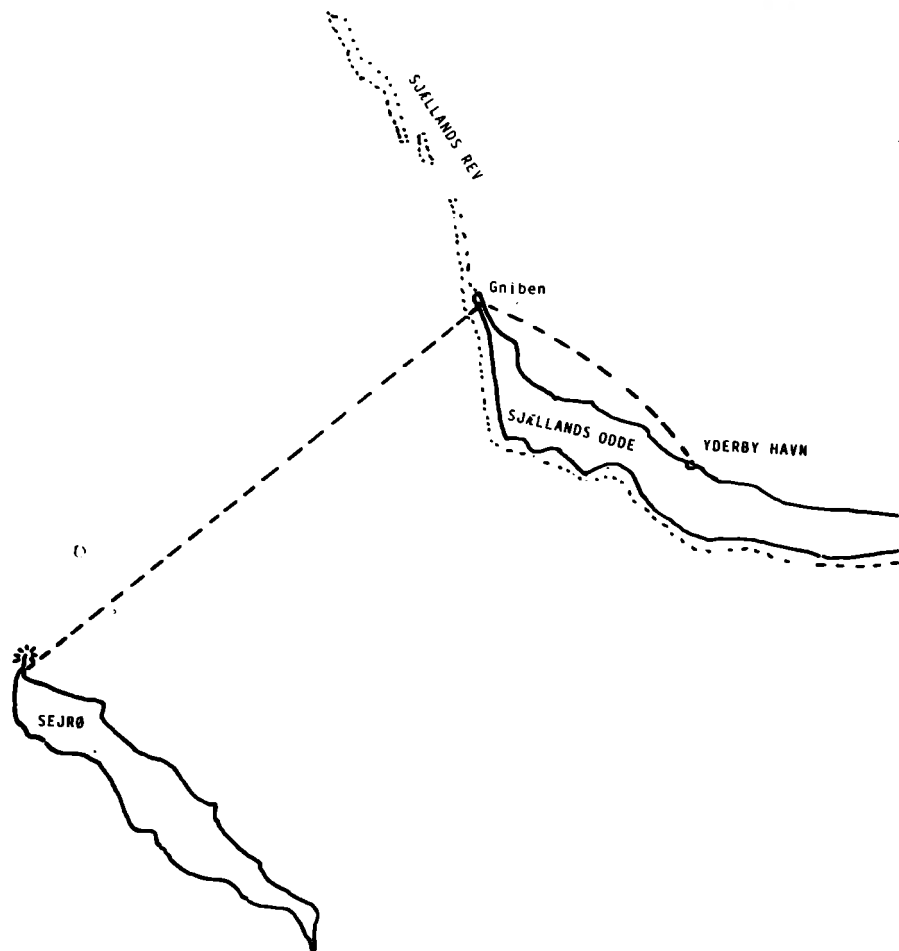

På Griben.

min kurs og holdt tilsyneladende samme kurs som jeg. Så det holdt jeg retning imod. Snart efter viste det sig ikke at være et sejl, men netop det fyr, som jeg havde lagt min kurs efter. Sådan gør man bare det!! Jeg var tilpas duperet af mig selv. Og så kan man - efter sigende - ikke nå højere i denne verden.

Efter at have fået fyrmesterens tilladelse slog jeg telt på stranden neden for fyret, ringede hjem til familien, lavede aftensmad og krøb til køjs. En time efter vågnede jeg ved et forrygende vejr, hårde vindstød, torden og øsende regn. Mit nye telt var utæt som en si. Det regnede lige igennem det. Jeg pakkede mig ind i det vandtætte underlag og sov fra det hele.

Næste morgen gik jeg for frisk søndenvind NO mod Gniben på Sjællands Odde med en ubehagelig krap sø, der krævede al min opmærksomhed. Det førte med sig, at jeg ramte Gniben for langt mod syd. Jeg ville derfor bomme over og gå langs land NNW for at komme rundt om pynten. Men på grund af det hårde vejr var det umuligt at bomme uden at kæntre.

Der var altså ikke andet at gøre end at rende båden op på stranden og bære den over på den anden side af odden. Som det vil fremgå af billederne, var det imidlertid en meget ubehagelig kyst med store sten. Med mit ene ben afbødte jeg de værste stød, men "Gine" fik alligevel et par skrammer. Jeg pakkede sejlet ned og belavede mig på at bære båden de par hundrede meter om på den anden side af odden.

Heldigvis dukkede der et par behjertede fiskere op, som gav mig et nap med. - Jeg kunne sætte "Gine" i vandet på den læ nordkyst og sætte sejl for Yderby Havn, min næste destination.

Egentlig ville jeg have fortsat til Klint, hvor min søster Else bestyrede et pensionat, men fiskerne på stedet rådede mig fra at gå ud. De skulle bare vide, hvad jeg havde været ude i, inden jeg nåede hertil.

Enden blev imidlertid, at jeg slog teltet op, gik hen på kroen og fik en kop kaffe. Det blev en meget hyggelig eftermiddag og aften. De mente nu allesammen, at jeg var gift med Else Andersen, kaldet "Smørrebrødsjomfruen", som året i forvejen vist havde svømmet over Kattegat, men det var jeg nu ikke, måtte jeg bedrøve dem med. Jeg traf en fabrikant, Lykkebo tror jeg han hed. Hans store hobby var tunfiskeri. I de år var der i efterårsmånederne store stimer af tun i dette farvand. Han var helt vild og blodig for at få mig med på tunfiskeri i løbet af efteråret. Jeg måtte bedrøve ham med, at jeg på dette tidspunkt var travlt beskæftiget med at proppe lærdom ind i hovedet på folks mere eller mindre kløgtige unger. I løbet af aftenen kom jeg i snak med en fisker, der hed Peter og vistnok Hansen til efternavn. Det var ham der lærte stedets unge op i almindeligt sømandsskab. Han og hans kone inviterede mig på kaffe i kahytten på deres fiskerbåd. De havde ingen børn, og jeg havde på fornemmelsen, at de boede på båden. De fiskede lidt til husbehov. Nu var de lige kommet hjem fra en tur Sjælland rundt. I det hele taget fartede de en del rundt. Når han skulle have nye træsko, f.eks, smuttede han lige til Sverrig og købte dem der. Jeg skulle for resten lige stikke til Hven, når jeg kom ned gennem Øresund, sagde han. Der lå en del gamle Kragejoller, som bare trængte til at ligge i vandet et par dage for at blive tætte. Sådant en var lige en båd for mig, mente han, og de var til at få for en slik. De kunne nemt overbygges. En gammel fordmotor kunne man få for en 100 kr-seddel, og han lavede en meget omhyggelig tegning med stævnrør og det hele, der viste, hvordan man monterede sådan et bæst. Hen på aftenen tog jeg afsked med Peter og hans rare kone og belavede mig på at krybe i soveposen. Men om forlædelse, så snart jeg viste mig ved teltet, blev jeg belejret af nogle unge mennesker, der absolut ville snakke. Og det blev de ved med til langt ud på natten. Flere af dem læste til Realeksamen. Det forlangte deres forældre. Men de var

4. dag. Yderby Havn - Klint. 3.8 sømil.

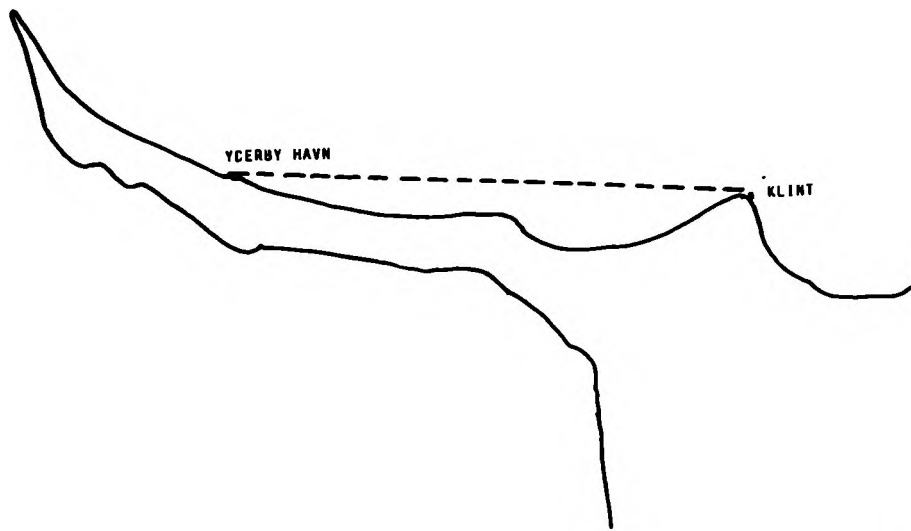

Klint.



5. dag. Klint - Melby Overdrev. 6.8 sømil.

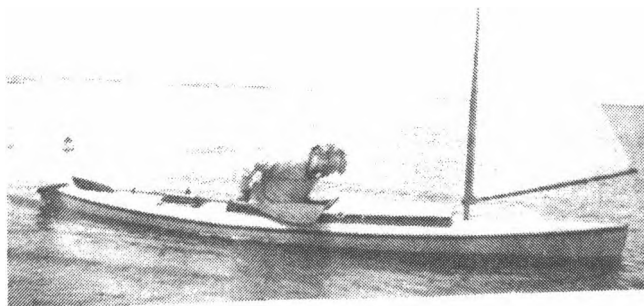
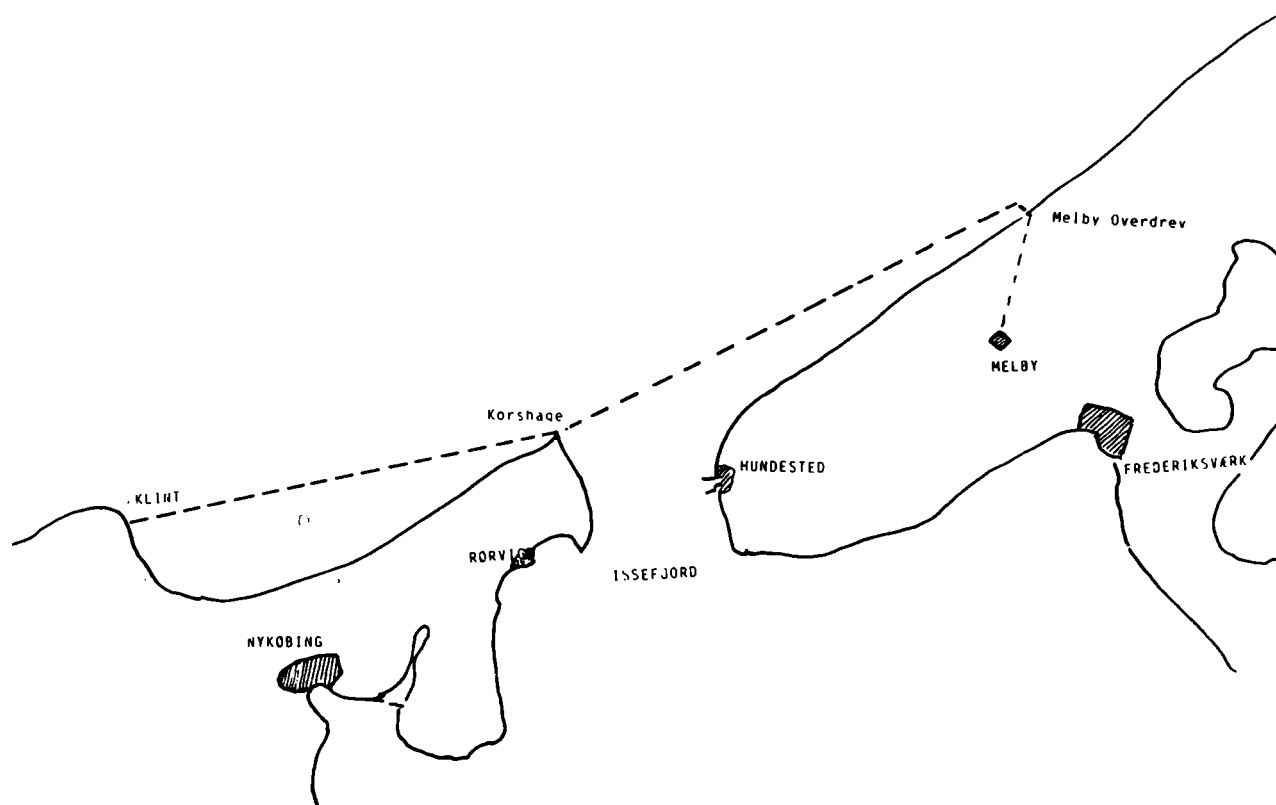

Start fra Klint.

ikke i tvivl om, at de ville ud med fiskerkutterne så snart eksamen var overstået. Det var nogle flinke unge mennesker, men til sidst måtte jeg genne dem ud. Jeg var træt efter en lang dag.

Næste formiddag var vinden knap så frisk, men stadig sydlig. Der var i hvert fald luft nok til, at jeg kunne nå Klint i løbet af eftermiddagen. Distance ca. 10 sømil. Jeg teltede på græsmarken i en passende afstand fra pensionatet. Else og hendes unge pige sørge i rigt mål for mine legemlige fornødenheder og underholdt mig i teltet til langt ud på aftenen.

For sydvesten brise gik jeg næste formiddag fra Klint, fulgt på vej af pensionatshunden og tilvinket af pigerne, over Nyrup Bugt til Korshage, hvor jeg faldt i snak med en ældre lærer, der absolut ville give en øl. Da jeg i øjeblikket ikke var i stand til at klemme sådan en ned, puttede han den i kajakken til senere afbenyttelse. Videre gik turen over indløbet til Issefjord, forbi Spodsbjerg fyr - Hundested i horisonten mod syd - og videre langs stranden forbi Liseleje, til jeg var ud for det militære skydeterræn på Melby Overdrev.

Her skete "katastrofen". Nogle unge mennesker svømmede ud imod mig, og mens jeg vendte mig for at få at vide, hvor langt jeg var kommet, tog jeg mig ikke i agt for en kraftig sø, der ramte mig på bagbords side og kæntrede kajakken. Jeg sad med piben i munden. Den tabte jeg naturligvis, da jeg gik på hovedet i vandet. Det var såmænd ikke det værste, at min Tuborg røg udenbords. Langt værre var det at mine teltpløkke gik samme vej. Dem fandt jeg ikke igen og var dermed afskåret fra at slå telt. Nå der var jo forholdsvis lavvandet, så jeg vadede lidt slukøret i land og trak i landgangstøjet. Kajakken, med alt hvad der var i den, lod jeg blive tilbage på stranden. Jeg havde jo ingen mulighed for at slå telt, så jeg vandrede op til Melby, hvor pastor Gissel, vor tidligere præst i Engesvang, boede. Hverken han eller fru var

6. dag. Melby Overdrev - Dronning Mølle. 8.1 sømil

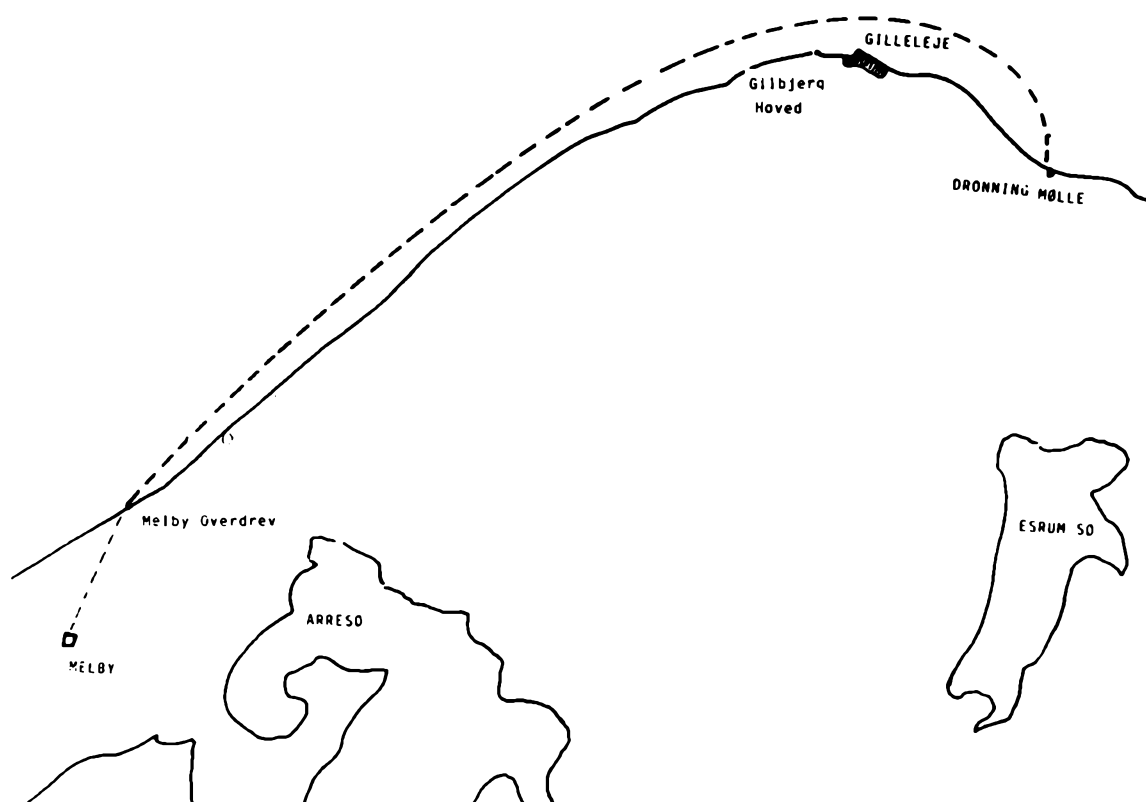

hjemme, men det var heldigvis deres datter Karen Margrethe, som i sin tid havde været min elev. Vi sad og hyggede os, til forældrene langt ud på aftenen kom hjem fra "helliggørelsesmøde". Der blev naturligvis en "Næ, se god-da" og alt det der. Jeg sov der om natten.

Næste morgen ville Gissel vise mig haven og prøvede endnu en gang at "omvende mig". Jeg foreslog ham dog, at han hellere måtte opgive det og i stedet køre mig ned til båden. Det gjorde han så, han har nu altid været sådan en rar mand.

Det blæste stadig fra syd, så med vinden agten for tværs startede jeg mod Gilbjerg Hoved, som jeg nåede ved middagstid. Herefter blev alt lidt mere besværligt. "Gine" var ikke konstrueret til at sejle med vinden foran for tværs, så jeg vandt kun langsomt frem mod Dronningmølle, mit næste mål. Jeg nåede hertil hen på eftermiddagen og opsøgte vandrerhjemmet. Teltet var jo stadig ubrugeligt. Ganske vist ejede jeg ikke et vandrerkort, men da jeg fik snakket lidt med værten, viste det sig, at vi i hvert fald havde en fælles bekendt, "H.P." fra Herning. Det gjorde udslaget. Jeg fik en køje og tilbragte en hyggelig aften der.

Næste dag regnede jeg med i det mindste at nå Helsingør og så eventuelt gå ned gennem Sundet.

Det gik meget godt, til jeg kom forbi Hornbæk. her drejer kysten mere syd på, og da vinden var gået lidt mere i SO, måtte jeg stryge sejlet og tage til pagajen. Det blev en hård tur med vind og strøm imod, og helt tosset blev det, da jeg nåede Kronborg. Jeg padlede på livet løs, uden at jeg tilsyneladende kom ud af stedet.

En stor havgående motorbåd gik ud på siden af mig, og skipperen råbte: "Vend om kammerat. Her kommer du sgu aldrig rundt!" "Jeg skal rundt," råbte jeg tilbage og lagde yderlig kræfterne i. Lidt efter lidt lykkedes det mig virkelig med udnyttelsen af mine sidste ressourcer at runde Kronborg og luske ind i Helsingør havn.

7. dag. Dronning Mølle - Helsingør Havn. 5.4 sømil.

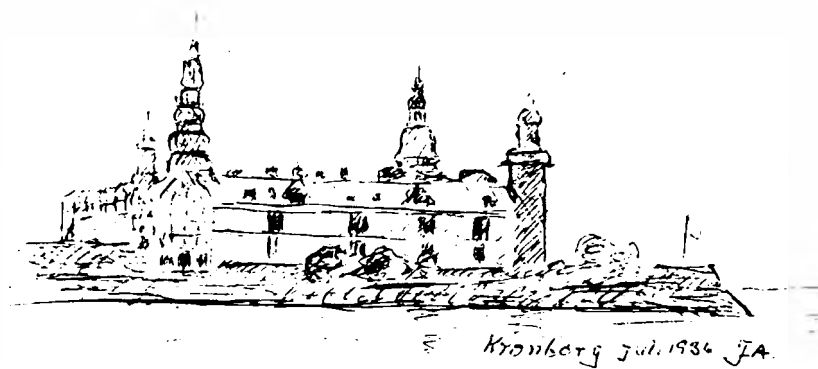
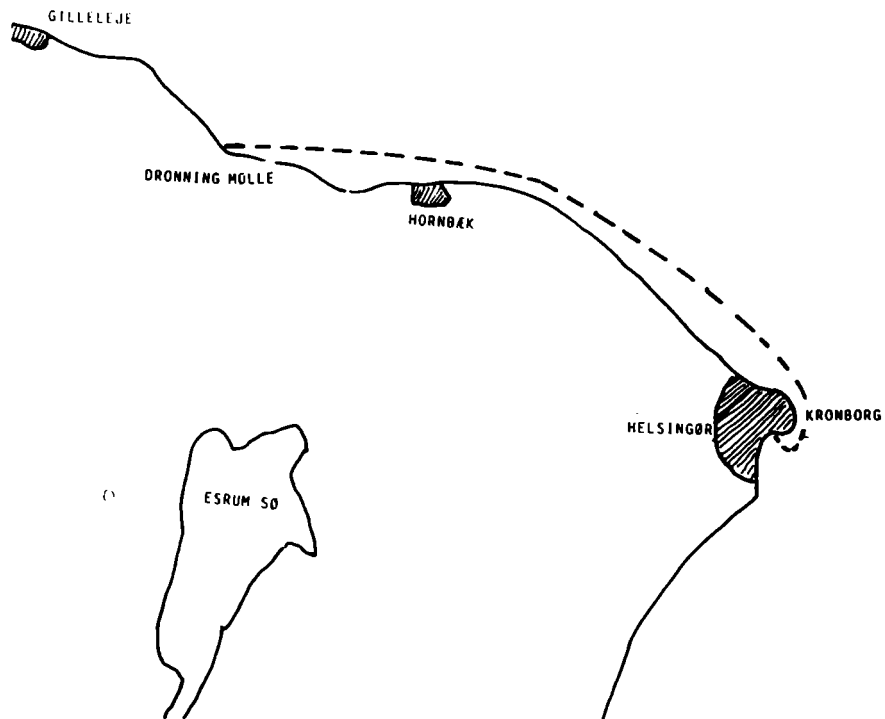

Kronborg.

På slæbestedet her trak jeg "Gine" i land. Nu havde jeg fået nok: Vind og strøm imod og ingen teltpløkke. Jeg hev mit landgangstøj og soveposen op af båden og sendte hele resten som fragtgods til Engesvang. På en af Statsbanernes lokummer klædte jeg om. Så tog jeg toget til København. Hen på aftenen nåede jeg Hovedbanegården. Det var min hensigt at opsøge H.P., Demse og Cramer, der boede i et sommerhus i en havekoloni ved Sydhavnen. Såvidt jeg husker, hed den "Frederiksholm".

En taxachauffør, som jeg prajede, så lidt op og ned af mig, men invilligede dog i at køre mig "did" mod at få pengene forud. Nu var det store spørgsmål, hvor pokker skulle jeg finde de unge mennesker i dette virvar af haver. og det var jo efterhånden blevet lidt sent. Men ved at spørge forskellige beboere, som endnu færdedes, om de ikke kendte tre unge mennesker med langt hår og korte bukser fandt jeg dog frem til nr.125, tror jeg det var.

Jeg mosede op ad havegangen. Døren stod åben. Der var mørkt overalt. Ud for døren stod en feltseng indeholdende 1 stk.bornholmer. Den faldt jeg over. Derved vågnede bornholmeren, som for resten også var ankommen den samme aften. Husets faste beboere så vi ikke noget til.

Bornholmeren lavede the og fandt lidt brød og smør i det lille køkken. Det var efterhånden blevet et godt stykke hen på aftenen. I den anden ende af huset var der slået nogle brede hylder op. De var beregnet til sovepladser. Der var nu ingen madrasser, kun de bare brætter. Jeg rullede min sovepose ud og faldt hurtigt i søvn på det hårde underlag.

Klokken kunne vel være henad tre, da jeg vågnede ved, at en lommelampe blev stukket hen i næsen på mig, og jeg hørte en råbe:"Det er fanneme den bette degn!"

Husets herrer var arriveret. De havde været henne og sende et hold skotter med skib hjem. H.P. havde naturligvis holdt tale på skotsk. Han kunne det hele. Det blev et stykke hen på morgenstunden, inden vi fik udvekslet vore oplevelser.

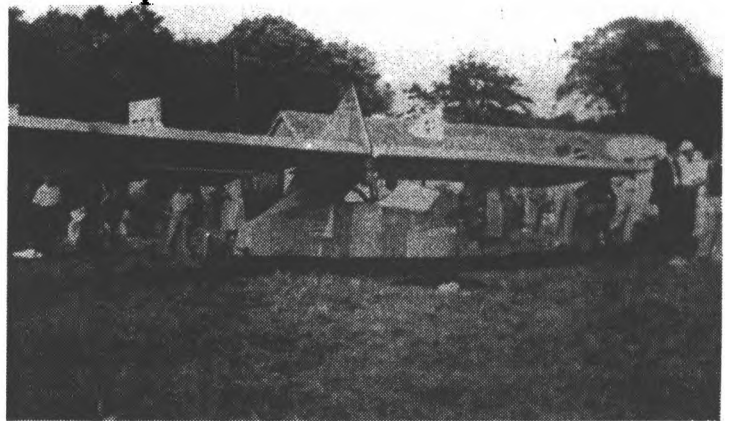
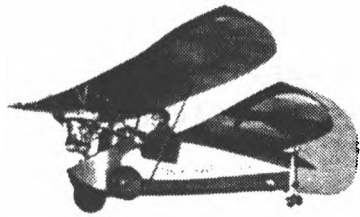

"Stameren" på jorden



Arvid prøvflyver "HIMMELLUSEN"

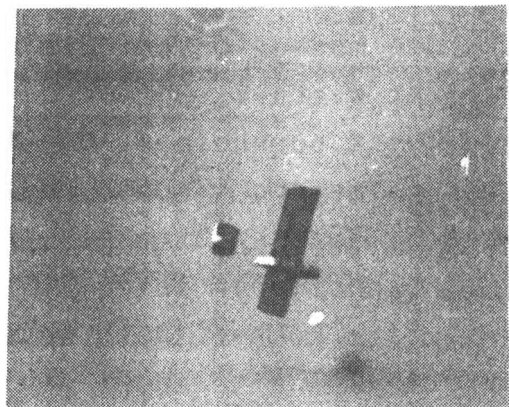

og i luften.

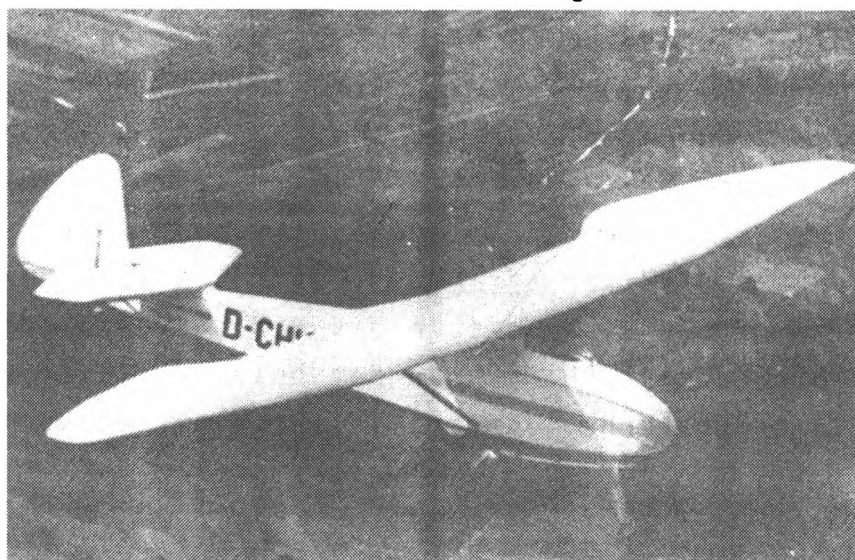

Vistnok "Grunau Babyen". Den anden type vi byggede.

Det var vist det samme år, jeg læste en artikel om, at en ganske almindelig arbejdsmand i Frankrig havde bygget en lille handy flyvemaskine med nogle ganske nye styringsprincipper og med en motorcykelmotor som drivkraft. Det lød forjættende. Han kaldte den "Himmellusen", Pou du ciel. Jeg skrev omgående ned til ham. Han kunne heldigvis Esperanto, og fik et langt brev fra ham.

For nu at være på den sikre side satte jeg mig i forbindelse med Arvid, som, jeg regnede med, måtte have forstand på de dele. Han rådede mig imidlertid kraftigt fra dette eksperiment. Jeg fik et julekort fra ham, der viser ham, mens han prøvflyver et eksemplar, der var bygget på Orlogsværftet. Den var direkte livsfarlig, sagde han, og desuden havde luftfartsdirektoratet bestemt, at alt i skruer, møtrikke, bolte o.l. skulle fremstilles på omtalte værft, så man var sikker på kvaliteten.

I stedet rådede han mig til at melde mig ind i Silkeborg Svæveflyveklub. Og det gjorde jeg så.

Nogen ørn til svæveflyvning blev jeg nu aldrig, men vi havde mange hyggelige timer både på flyvepladsen og på værkstedet. Alt materiellet var nemlig selvbygget på den tid. Så det var nok ikke helt ved siden af, når man påstod, at i flyveklubben havde man 99% arbejde og 1% flyvning. Jeg nåede da at lave en hård landing, der kostede mig en flænge i panden, men planet skete der ingenting med, og det var hovedsagen. Man spurgte sjældent til manden ved en skidhuslanding. Han kunne i de fleste tilfælde hele af sig selv, men planet var der jo arbejde ved at istandsætte.

Flyvetræning foregik i de dage i et ensædet skoleplan efter følgende mønster:

1. Planet stod på jorden med næsen mod vinden. Elevens opgave var - ved hjælp af pinden - at holde balancen sidevis.
2. Man fik ved hjælp af et gummitov nogle slæbeture for yderligere at træne sidestabiliteten.



3. Gummitovet, der var todelt, blev forspændt med 6-8 mand, planet fastgjort til jorden med en krog, der kunne udløses. Eleven blev instrueret i at holde pinden på en bestemt måde og sætte albuen godt ind mod siden. Så kommanderedes mandskabet ved tovet: "Gå!" og når tovet var strakt ud i sin fulde længde "Løb!". Samtidig udløstes krogen bag i planet. Resultatet var, at planet med eleven blev skudt i luften på samme måde, som når man affyrer en slangebøsse. Det gav et hulens ryk i hele kadavret. Det var derfor, man var nødt til at sætte albuen ind i siden. Ellers røg armen tilbage med det resultat, at højderoret påvirkedes, hvorved planet ville stige alt for stejlt og ende med at rutsje baglæns ned med havari til følge.
4. Efter en 4-5 ture af den slags fik man påny slæbeture. Denne gang efter en stålwire, der blev trukket af et hjemmelavet spil, monteret på en gammel Ford.
5. Og så kom endelig det store øjeblik, da man skulle i luften efter spillet. Man blev nøje instrueret om, hvordan man skulle holde pinden, for at planet ikke skulle stige for brat. Man måtte jo ikke komme så højt op de første gange, at man kunne nå at brase ind i spillet, men lande i tilbørlig afstand fra dette.  
Nu var der bare den kedelige ting ved "Stameren", vort skoleplan, at den ikke kunne trimmes. Det skete der ikke så meget ved, når det drejede sig om de unge mennesker, der vejede omtrent lige meget. Jeg derimod var i en noget tungere vægtklasse. Vi prøvede flere gange forgæves at få mig i luften efter spil.

Til sidst tænkte jeg: "Ja, op det skal du", og gav den lidt ekstra pind med det resultat, at planet virkelig kom i luften, men måske nok med en lidt for stejl stigningsvinkel. Knud P., der sad ved spillet, blev forfjamsket og gjorde det eneste, man ikke må gøre ved en sådan lejlighed. Han stoppede spillet, og jeg, der lå i et ret stejlt optræk, havde kun et at gøre, at give pind i bund for at få næsen nedad. Ellers var jeg gået baglæns ned på halepartiet. Det hele foregik i brøkdele af sekunder, men min fornemmelse var, at jeg i den tid fik næsen ned og derefter fladede ud, før maskinen ramte jorden.

Selen var rigelig lang, så jeg huggede panden frem mod en skarp kant på instrumentbrættet, men fik alligevel frigjort mig så hurtigt fra selen, at jeg fik hovedet ud over kanten, så der ikke kom blod i kabinen.. Med et stykke snavset aeroplanlærred om hovedet cyklede jeg hjem fra Kristianshøj, brugte en neglebørste og sæbe på såret, fik et par Albyl og gik til selskab hos Nedergårds om aftenen. Jeg havde nu nok fået en mindre hjernerystelse.

Knud sørgede for, at jeg fik en måneds karantæne, så skylden for uheldet var placeret det rigtige sted, og han havde ryggen fri. Det er da rigtigt, at jeg havde overskredet reglerne ved at give mere højderor end instrueret.

Rent pædagogisk var det skrupskørt med en måneds ventetid. Jeg skulle naturligvis hurtigst muligt været i luften igen. Følgen var, at jeg var et rystende nervebundet, da jeg en måned efter atter skulle op, indtil jeg var i luften. Så gik det over, men som sagt, nogen ørn til svæveflyvning blev jeg nu aldrig. Jeg trøster mig med, at jeg som sekretær gjorde et stykke arbejde for klubben, og at jeg fik nogle gode kammerater, selv om enkelte følte sig lidt på grund af deres større rutine.

Ved et stævne i Ålborg havde jeg den oplevelse at træffe den - på den tid - meget omtalte professor Picard, kort tid efter, at han havde foretaget sin ballonopstigning

Det var ellers en broget samling. Demse havde arbejde som ingeniør ved et eller andet projekt, som jeg ikke mere husker. Cramer, der var uddannet bager, men ikke kunne få arbejde ved faget, var nu begyndt på en maskinfabrik, og H.P., der havde den ide, at han ville være uafhængig af kapitalen, og hvad dertil hørte, solgte prospektkort på amerikabådene o.l.steder. Ind imellem tog han sig af flygtninge fra nazisterne, ja enkelte af kvinderne giftede han sig med, for at de kunne få opholdstilladelse.

På et eller andet tidspunkt tog jeg afsked med de flinke mennesker for at tage toget til Ringsted. Familien ventede mig. Det var den sidste sommer, far levede. Efter hans død blev efterhånden meget forandret. Endnu nogle år så længe mor levede, kom vi dog hjem på gården for at holde sommerferie. Det må have været denne sommer, hvor Else tog billedet af hele familien med mine forældre og svigerforældre på græsplænen i Sigersted. Såvidt jeg husker var det også sidste gang, at jeg traf farbror Anders.

til stratosfæren. Senere på året, sommeren 1937 fik jeg lejlighed til at flyve motorflyvning hos Arvid inde i Kastrup. Det skete mens jeg var i København for at tage svømmelærer-eksamen ved Statens Gymnastikinstitut. Det var forøvrigt et meget rart kursus. Lektor Larsen, kaldet bette Johannes, modtog mig ganske vist med ordene: "Hør, det er da vist lidt af en fejltagelse. Hvad i alverden vil De dog her. Jeg kan vist ikke lære Dem noget." Jeg blev naturligvis passende rød i hovedet og svarede, at det kunne han ganske givet, og for resten skulle jeg altså bruge det stykke papir, som man fik efter endt kursus. Såvidt jeg husker, fulgte der ikke noget stipendium med. Så jeg boede ude hos Demse og H.P. i havekolonien i de fire uger, kurset stod på, og cyklede hver morgen ud til "Helgoland-Øresund". Det var hundekoldt den sommer.

En morgen var det så barsk, at bette Johannes aflyste vandgangen og fik mig til at holde foredrag om svømmebassiner. På det tidspunkt havde jeg holdt så mange foredrag om dette emne, at jeg næsten kunne det i søvne. Så det gik.

Vandet, vi svømmede i var vist heller ikke særlig rent. En lille rift fra en rur (Balanus), som pælene var overgroet med, gav mig i hvert fald en ondartet blodforgiftning med tilhørende halsbetændelse. Det kostede mig en uge i sengen, som jeg tilbragte i Sigersted, pylret om af min mor. Jeg var noget slap i knæene, da jeg atter stillede inde på badeanstalten, men fik dog gennemført mine prøver. Mens jeg var på kursus opholdt Karen og børnene sig dels i Sigersted og dels i Ørslevvester. I maj havde vi fået en lille pige, Ellen Birgit, som naturligvis blev kaldt søster, ligesom alle andre piger i familien.

Dette år havde vi måttet tage med toget til Sjælland. Vi havde vel også lidt flere penge til rådighed nu, selv om det i dag lyder absurd, at 4-500 kr i de dage var en formue. - Jeg er nødt til at gå et par år tilbage i tiden og samle lidt op.

De 2100 om året, som jeg fik i løn, var jo i det lange løb ikke tilstrækkeligt til at holde en familie på 4-5 menne-

sker oven vande. Derfor søgte jeg i begyndelsen af tredive-erne nogle gange førstelærerembeder - altid på Sjælland, Fjenneslev, Glumsø, Frenderup og Kongsted. De to første steder ville de absolut ikke have mig. I Frenderup derimod lød det, som om jeg var favorit. Men da jeg fik førstelæreren i Hagested - missionsmanden - til at køre for mig, var det sket.

Da jeg skulle præsentere mig i Kongsted, lod jeg derfor min gamle skolekammerat "Kristen Niels Ove" køre for mig. Det gik også meget fint, indtil jeg besøgte den sidste af kommissionsmedlemmerne. Han harcellerede over, at jeg havde så mange gymnastikkurser. "Det var da noget værre pjat!".

Jeg oplyste ham om, at det skulle han aldeles ikke blande sig i. Jeg tog de kurser, der passede mig. Hvorpå jeg forlod ham, og lukkede døren fast efter mig.

Så sagde jeg til Ove: "Se så, nu er det løb kørt. Nu går vi hen på kroen og får os en pilsner og et slag billard. De bønder her er sgu ikke værd at spille vort krudt på."

Jeg fik naturligvis ikke embedet, men turen havde trods alt en virkning. Et par dage efter kom sognerådsformanden i Engesvang og spurgte, om ikke jeg kunne tænke mig at få sat min løn op fra 2100 til 2340 kr om året. Han blev meget forbavset, da jeg sagde: "Nej, tak." Det kunne han ikke forstå. Jeg forklarede ham da, at når embedet blev sat op til det nævnte beløb, steg samtidig boligydelsen fra 1/12 til 1/8. Resultatet blev da en merindtægt på 122 kr årligt, men samtidig steg min skat omtrent ligeså meget. Det var altså det, som jeg skulle bukke og sige tak for. Det ville jeg ikke, men de kunne jo sætte lønnen op til klasse a, 2640 kr. Så ville jeg sige tak. Det gjorde de.

For at supplere min indtægt som lærer begyndte jeg at skrive lidt til Silkeborg Avis. Det førte med sig, at jeg måtte overvære sognerådsmøderne.

Det jeg nu fortæller må være sket omkring 1936. Emil "fræ æ central" var blevet sognerådsformand. Mødet var ved at slutte. Emil læste tilsidst en skrivelse op fra "Landbrugsministe-riet", som han udtrykte sig og spurgte derefter om der var "spørgsmål eller forslag". Og så var det altså, at jeg, der jo bare var tilhører, oplod min røst og foreslog at vi fik lavet et sognebibliotek i stedet for den samling indremissions-litteratur, der stod i forstuen til Nedergårds skole, og hvor udlånet efterhånden var gået helt i stå.

Med en udgift på 400 kr. ville vi få et tilsvarende beløb fra amtet og det dobbelte fra staten. På det tidspunkt kunne vi med disse 1600 kr. få dannet en antagelig grundstamme for et bibliotek.

Forslaget vandt gehør. Jeg blev udpeget som formand for et lille udvalg, der skulle arbejde videre med sagen. Vi satte os i forbindelse med overbibliotekar Peder Nielsen i Silkeborg, der kom ud og for det høje råd forelagde en plan, der omgående blev vedtaget, og få uger efter stod der i sognerådslokalet et lille bibliotek med sognerådskasserer Peter Henriksen som bibliotekar.

Fra Centralbiblioteket i Silkeborg fik vi suppleret med et litteraturudvalg, der jævnlig udskiftedes. Befolkningen havde endelig fået mulighed for at stifte bekendtskab med en mere alsidig litteratur og ikke udelukkende til Lohses Forlag.

Dermed var den linie blevet ført videre, som Esben og jeg blandt andre havde lagt grunden til med vore litterære foredrag.

I foråret 1936 kom der bud fra skoleinspektøren - det der i dag svarer til skoledirektøren - for Silkeborg skolevæsen, om jeg ikke kunne tænke mig at søge ind til byen. Mit svar var nej tak. Jeg havde det ganske udmærket, hvor jeg var. Men i foråret 38 ringede han igen. Nu var der et gymnastiklærerembede ledigt, og - som han udtrykte sig - jeg kunne blive "forkarl" for al gymnastik ved skolevæsenet.

Denne gang lovede jeg at tænke over det. Drengene var imidlertid blevet så gamle, at de snart skulle på mellemkolen, og jeg havde set nok til de sølle unger, der hver dag rejste med toget frem og tilbage mellem Engesvang og Silkeborg. Så den sidste dag, før ansøgningsfristen var udløbet, sendte jeg min ansøgning.

Jeg ringede til inspektøren, Anton Jensen, og sagde, at nu havde jeg sendt min ansøgning, men at jeg ikke ønskede at tage rundt og hilse på skolekommissions-medlemmerne. Hvis de ville have mig, måtte de tage mig ubeset eller lade være.

Men gamle Jensen var diplomat. Da jeg var blevet indstillet, bad han mig komme til et møde hos sig privat, angående buskørsel til badeanstalten i svømmetimerne. Det kunne jeg naturligvis ikke sidde overhørig, og her, viste det sig, var hele skolekommissionen troppet op. Så fik de da dyret at se, uden at jeg behøvede at tabe ansigt.

Kort tid efter blev jeg kaldet til embedet ved Østre Skole, hvor A. Jensen var overlærer, som det hed dengang.

Det var med vemod, at jeg måtte tage afsked med det lille samfund, hvor jeg nu i elleve år havde haft mit virke.

Man holdt en storstilet afskedsfest for mig, hvor der var store gaver og mange - tror jeg - velmente ord, også fra den missionske side, hvad jeg absolut ikke havde ventet.

