

Dette værk er downloadet fra Danskernes Historie Online

Danskernes Historie Online er Danmarks største digitaliserings-projekt af litteratur inden for emner som personalhistorie, lokalhistorie og slægtsforskning. Biblioteket hører under den almennyttige forening Danske Slægtsforskere. Vi bevarer vores fælles kulturarv, digitaliserer den og stiller den til rådighed for alle interesserede.

Støt vores arbejde – Bliv sponsor

Som sponsor i biblioteket opnår du en række fordele. Læs mere om fordele og sponsorat her: <https://slaegtsbibliotek.dk/sponsorat>

Ophavsret

Biblioteket indeholder værker både med og uden ophavsret. For værker, som er omfattet af ophavsret, må PDF-filen kun benyttes til personligt brug.

Links

Slægtsforskeres Bibliotek: <https://slaegtsbibliotek.dk>

Danske Slægtsforskere: <https://slaegt.dk>

Carl Th. Jørgensen

og

Mads Stage

Slægten

SCHUR

hilser

HORSENS

1971

Carl Th. Jørgensen

og

Mads Stage

Slægten

SCHUR

hilser

HORSENS

1971



KILDEFORTEGNELSE

Ved arbejdet med udarbejdelsen af **SLÆGTEN SCHUR HILSER HORSENS** har bl.a. været benyttet:

UTRYKTE

Optegnelser indsamlet af afdøde overtrykker H. E. Petersen gennem hans otium-år

Aktieselskabet Hagen & Sievertsen, Odense 1851–1951

TRYKTE

Horsens-dagbladene fra 1846 til dato

Horsens-vejvisere fra 1861 og fremefter

Dansk Litografisk Forbund, Horsens afdeling 1896–1946 (1946)

Engeltoft, Poul: Dansk Biografisk Leksikon I til XXVII (1944)

Fabricius, O.: Horsens Kjøbstads Beskrivelse og Historie (1879)

Jansen, F. J. Billeskov: Naturen, menneskene og bøgerne (1951)

Jørgensen, J. Bønnelycke: Slægten Lindemann i Horsens (1969)

Jørgensen, Carl Th.: Horsens borgerlige Skyttelaug (1940)

Jørgensen, Carl Th.: Et Horsens-seculum og mennesker, der var (1950)

Litografien i Danmark, udgivet af Dansk Litografisk Principalforening (1922)

Scherfig, Hans: Om litografi (1947)



DID OG HID

ANNO 1846 drog JOHAN WILHELM SCHUR fra sin fødeby Flensborg til sin fremtidsby Horsens ...

Den hele folkemængde ansloges i den danske stats hovedland – omfattende kongeriget Danmark og hertugdømmerne Slesvig, Holsten og Lauenborg – til 2,35 millioner mennesker. Residensstaden København, der tegnede sig for 126.787 indvånere, var endnu bastionernes by med porte og stadsgrave, hvor andemaden lå tæt. Gadernes tal var 248 mod 186 et sekel tidligere. De militære skildvagter ved samtlige Københavns porte blev først inddraget 1856. Samtidig blev Nørreport nedrevet og året efter fulgte Amagerport, Vesterport og Østerport. Men først henved 15 år senere blev Københavns volde sløjfede. H. V. KAALUND inspireredes af hin begivenhed i hovedstadens historie, der så nogenlunde svarer til den store organisator GEORGES-EUGENE HAUSSMANNs dramatiske omformning af det gamle Paris under NAPOLEON III, hvor gadegennembruddene imidlertid skete i form af boulevarder på 30 meters bredde eller mere. Det var eneherkeren som byplanlægger i stor stil. Franske digtere og kunstnere protesterede. »Le vieux Paris n'est plus!« Den danske digter Kaalund, der havde gået i livets hårde skole – spændende fra huslærergerning til teglværksbestyrer ved Hellebæk, fra telegrafvæsen (ansat i Haderslev) til overlærer ved det nyoprettede »Vridsløselille Cellefængsel«, skrev i sin egen stil digtet »Da de rev Voldene ned«. Hans vederhæftige gammelmandsklogskab blev indtagende ved sin rørende lovprisning af Københavns grønne naturbælte, som måtte briste for stadens vækst. Men digtet tier ganske om, at netop voldene var årsag til, at hovedstadens boligforhold var katastrofale. Ikke blot lå boligerne meget sammentrængte, fordi voldene hindrede enhver udvidelse af København. De sanitære forhold var endnu værre. Åbne rendestene. Latringruber i mange huse. Klosetter ind under trapperne i andre, så at lugten kunne trænge op gennem hele huset. Mange boede i fugtige beboelseskældre, hvoraf nogle under regnskyl blev fyldt af vand, så at vugger og andet bohave sejlede rundt. En stor del af befolkningen levede i yderste fattigdom. Det var det – åh – så hyggelige gamle København inden for voldene! Men Kaalund nynnede i sin tro på det bestående, der dog ikke udelukkede lidt frihedssværmeri: Din Stadsgrav – og din Kirsebærgang, / hvor Violer vi plukked, / hvor den blomstrende Tjørn over Vandet hang, / og Sivene vugged, / hvor den vilde Drossel i Buskene sang, / mens Aftenen dugged, / og Fiskeren med sin Bambusstang / over Bredden sig bukked – / og de gamle Broer, som spejled sig smukt / dernede i Vandet – / og Udsigten lige til Kjøgebugt – / og Synet af Landet, / naar Solen gik ned, og i Aftenen sval /den første Stjerne / tændtes paa





Himlen – mens Hornsignal / lød i det Fjerne. / Det gjør mig ondt for de Skove af Siv, / som dernede suse, / det gjør mig ondt for det Fugleliv, / som Buskene huse, / for de grønne Skrænter, de prægtige Træer / og de stille Bænke / og de gammeldags Folk, som hvilede dér / og holdt af at tænke ... Jovist, et stykke stemningsfuldt landskabsmaleri i KØBKES blide, rolige stil. Men samtidig det første eksempel i dansk skønlitteratur på en bevidst kritik, en æstetisk og historisk bedømmelse af Kjøbenhavns arkitektoniske fysiognomi. Strofen om de nye pyntede facader af kontinentalt tilsnit, som skød op, hvor voldene havde stået: Disse brogede Prøver paa hver en Manér – / disse nypittoreske / forfløjne, forlorne Murstensideer – / italienske og græske – / normanniske Taarne – Rokokkopalæer – / affekterte – groteske!, var en ætsende kritik af den såkaldte Gründer-periodes byggesæt. – I 1846 suste vinden stadig i møllevingerne og træernes kroner på volden, hvor de satte og velbjergede borgere gik deres morgentur. Her begyndte man dagen. Vandringer på volden var for dem en indvielse til dagens gerning. Her memorerede præsten sin prædiken. Her spekulerede prokuratøren over sine indlæg. Og handelsmanden adderede over sin profit. Tranlamperne oste ved aften- og nattetide i de 248 gader, gyder og gange. Vægterne sang kjøbenhavnerne i søvn. Det vedblev de med til 1863. Det var den lykkelige a-politiske tid, før Februar-revolutionen i 1848, som 1840'ernes begyndelse er blevet karakteriseret.

I Horsens var der 5.827 indvånere – 2.814 mænd og 3.013 kvinder. I femåret 1845 til 1850 var indbyggertallet steget med 769, deraf repræsenterede overskudsindvandringen alene 644. De »faste Ejendommens Værdi er stegen og Huuslejlighed bleven saa knap, at man har maattet gjøre en Begyndelse med at bygge udenfor Portene«, hed det i borgmesterens beretning, da 1846 var seks dage gammel. Horsens havde hverken volde eller stadsgrave mere. Stadens grave har uden tvivl været befæstningsgrave. Men allerede i 1500-tallet var de »øde ock icke till andit brugis end sammesteds samblis ock hendliggis Odwell ock wrenlighed«. (Allerede dengang havde man forureningsproblemet inde på livet!) Horsens grav mod øst har ligget øst for det ældste »Stjernholm«, lensmandssædet, der gav navn til et amt. Stadens grav mod vest har strakt sig omtrent, hvor den nuværende gågade – Graven – ligger, og hvoraf gaden har taget navn. Den vestre stadsgrav har ført over Søndergade til Åen. Indenfor den østre og vestre grav har Horsens ældste bykærne hygget sig. Af porte har Horsens haft 5. Sønderport (Hospitalsport), Hestedamsport, Smedegades port, der tilmed var blevet flyttet »tvende Gange eftersom Gaden forlængedes mere og mere«, samt Borbergades port og Kattesunds port. Horsens var, som borgmesteren berettede, ved at rykke »uden ports«. Og portene »bleve alle nedbrudte ved Consumptionens Ophævelse«, hvilket skete i 1852. Den ældste bykærne

– fremstået mellem Åen, Søndergade og Nørregade, der dannede den forbilledlig fine, let overskuelige og tre-strengede byplan – var begyndt at sprænge sin skal. Medens Horsens i 1766 havde 16 gader, var tallet i 1846 mere end 30. Stadens grænser tegnedes, da JOHAN WILHELM SCHUR gjorde den til sin og sin slægts fremtidsby, af Engveien (nu Levysgade og Houmannsgade) mod vest. Nørretorv og Frederiksgade mod nord. Havneveien dannede grænsen mod øst, fordi det seneste »Stjernholm« til 1879, da Horsens kommune erhvervede ejendommen, spærrede for byens vækst østerud. Sydgrænsen var Åen – byens moder og egentlige livgiver. I Horsens oste som i København søvnige tranlamper ved aften- og nattetide – omkring 50 i tal. Trende vægttere vågede over ro og orden. En af dem var krøbling. Hans arme var så korte, at han med nød og næppe kunne



folde hænderne over brystet. Men i 1846 blev »forhenværende Underofficer i 3die Dragonregiment C. F. BIELENBERG beskikket til Politibetjent i Horsens«. Dermed blev den horsensianske politistyrke med ét pennestrøg fordoblet! Bielenberg var ikke ukendt med Horsens-borgerne. Han blev i 1826 trompeter ved Det Slesvigske Cuirasserregiment, der med tre eskadroner fra 1815 til 1842 havde haft standkvarter i Horsens efter at regimentet allerede siden 1720'erne – dog med afbrydelser – havde

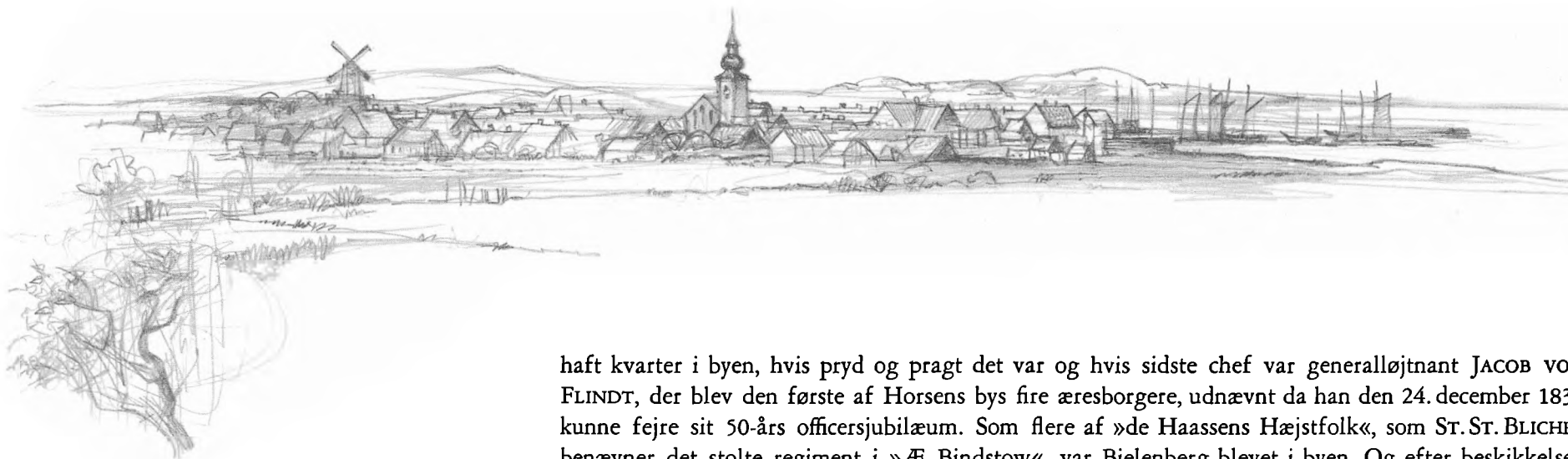

haft kvarter i byen, hvis pryd og pragt det var og hvis sidste chef var generalløjtnant JACOB VON FLINDT, der blev den første af Horsens bys fire æresborgere, udnævnt da han den 24. december 1838 kunne fejre sit 50-års officersjubilæum. Som flere af »de Haassens Hæjstfolk«, som ST. ST. BLICHER benævner det stolte regiment i »Æ Bindstow«, var Bielenberg blevet i byen. Og efter beskikkelsen til politibetjent blev han ikke mindst på markedsdage »dagens mand« iført kraprød frakke med grønne opslag, stor kasket og med en hvidknappet stok i en strop om håndledet parat, hvis forvorne ikke tog tilbørlig hensyn til halvdelen af byens politistyrke. Når »Bielenbloss«, som var hans Horsens-kendingsnavn, med sin schlesvig-holstener-røst – hans vugge havde stået i Kiel – brølede: Platz! Her ska' Fa'n ryst' mæ' vær' Platz!, så blev der plads, selv om både Nørregade og Smedegade stod fuldpakket med tunge, jyske heste. Horsens havde åbne rendestene med rendestensbrætter til omkring 1895. Samtidig forsvandt Søndergades måske mest karakteristiske »duft«, som hørte til byens hovedgade ved aftenstide. Da strømmede fra de store brændevins-brænderier, der havde til huse i flere af gadens bindingsværksgårde, den fede, varme udtømning fra brænderierne. Og rendestenshørmen blev i bogstaveligste forstand til en duft, der kunne hensætte Horsens-borgerne i en let salig tilstand. Selvsagt var det ikke alene Søndergade, der var forsynet med rendestensbrætter. Det havde alle de Horsens-gader. Efter stærke regnskyl kunne man altid finde den stejle Smedegades rendestensbrætter sejlene rundt enten i Graven eller på Søndergade. Over Horsens tegl og tag løftede byens ældste industrielle virksomhed – bygmester ANDERS KRUUSES gamle vindmølle fra 1787 – sit vingekors udenfor »Krogen«. Men den 18. september 1853 »omkr. Kl. 5 allarmedes vor By ved Brandraab. Den her ved Byen beliggende Veirmølle stod nemlig i lys Lue ... Mærkeligt er det, at Møllen netop idag ved tredie Aktion var bestemt til Bortsalg ...«

ANNO 1846 etablerede den endnu ikke 30-årige JOHAN WILHELM SCHUR sig i Horsens ...

Den danske konge var CHRISTIAN VIII, født 1786 og nu på 7. år regent. 1815 formæledes han i sit andet ægteskab med CAROLINE AMALIE af Augustenborg, født 1796 – en datterdatter af JEAN FREDERIC STRUENSEE, der på så mange felter havde den rette ideologi, men hvis manglende situationsfornemmelse tilsidst førte ham til skafottet. På tronen kunne Christian VIII trods hans menneskelige og fyrstelige elskværdighed og hans gode vilje ikke forsone den yngre slægt med hans ønske om at holde kongemagten ubeskåret og hans kun betingede godkendelse af de nationale krav. Bonde-

standens og de liberale kredses krav om fri forfatning forenedes i 1846 i dannelsen af Bondevennernes Selskab, der nåede et medlemstal på over 10.000, som gav navn til et rigsdagsparti og hvis gerning fortsattes af det egentlige Venstre. Fra omkring 1846 til kongens død foreligger en række kongelige afgørelser, som tilsyneladende indleder en ny politik. Om disse beslutninger – vedrørende arvefølgen i hertugdømmerne, bondecirkulærets ophævelse og drøftelserne om en forfatningsændring, som skulle give folkerepræsentationen både skattebevilgende og lovgivende myndighed – var enkeltvise indrømmelser over for kræfter, hvis styrke Christian VIII tidligere havde undervurderet eller følgerne af en ny, samlet erkendelse ligger i historikernes hænder at afgøre.



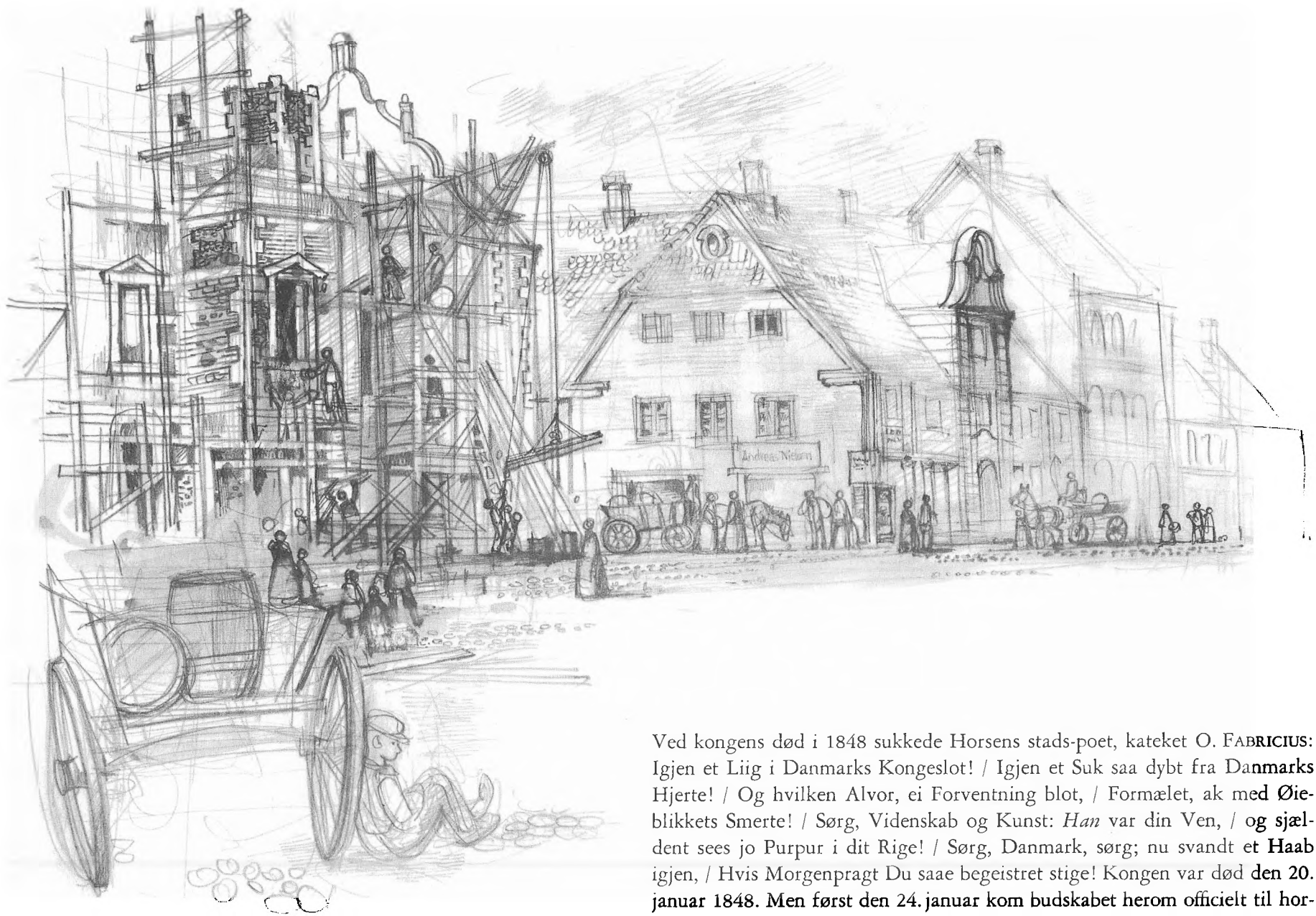

Ved kongens død i 1848 sukkede Horsens stads-poet, kateket O. FABRICIUS: Igjen et Liig i Danmarks Kongeslot! / Igjen et Suk saa dybt fra Danmarks Hjerter! / Og hvilken Alvor, ei Forventning blot, / Formælet, ak med Øieblikkets Smerte! / Sørg, Videnskab og Kunst: *Han* var din Ven, / og sjældent sees jo Purpur i dit Rige! / Sørg, Danmark, sørg; nu svandt et Haab igjen, / Hvis Morgenpragt Du saae begeistret stige! Kongen var død den 20. januar 1848. Men først den 24. januar kom budskabet herom officielt til horsensianernes kendskab, hvilket skete med en sørgerandet »Horsens Avis«. Der dog samtidig kunne oplyse, at »ikke alene Embedsmændene og deres Familier bære Sorg, men endog de fleste borgerlige Familier ser man Husmødrene og Døtrene sørgeklædte«. Ved et ekstrablad den 1. februar gav byens avis meddelelse om det allerhøjeste reskript vedrørende indførelsen

af en ny forfatning. Med kongeskiftet, der havde bragt FREDERIK VII, sønnen af den af horsensianerne så kendte prinsesse Charlotte Frederikke i sit ægteskab med daværende prins Christian Frederik, senere kong Christian VIII, havde politisk uro grebet landet. Den a-politiske indstilling strøg a'et. Forfatningsreskriptet begravede ganske vist enevælden, men folket var ikke tilfreds. Jordbunden var beredt. Februar-revolutionen i Frankrig havde sat sindene i bevægelse. Mangen gæv og ellers særdeles sat Horsens-borger blev revolutionær og tronstormer – i hvert fald i munden, når problemerne »frihed og ret« og »folkets vilje« kom under debat i klubben »Foreningen« på »Palæet« eller i »Borgerklubben«, hvor man gik som man var fin til. Eller i de 22 horsensianske værtshuse, hvor man gik – hvis man ikke var fin! Udenvælts problemer blev sat i relation til hjemlige forhold. Og så var det hele så dejligt langt borte.

I Horsens var regenten den norskfødte Borgemester og Byfoged samt By- og Raadstueskriver, daværende justitsråd NICOLAI DITLEV AMUND RÆDER, der i 1827 var blevet byens kongeligt udnævnte førstemand og som ved sin afsked fra embedet i 1858 blev udnævnt til Horsens bys anden æresborger. Under Ræders udprægede ordenssans og takket være hans udmærkede initiativ, der dog i nogle spørgsmål hæmmedes af hans sparsommelige forsigtighed, så en række gavnlige reformer lyset, ligesom de offentlige indretninger – for at tale tidens sprog – forbedredes. 1836 fik Horsens sin nye kirkegård, senere kaldet »den gamle kirkegård«, nu Nordre Kirkegård. »Dronning Caroline Amalies Lund« blev anlagt samtidig med, at byens alleer blev plantet. 1851 fandt udskiftningen af byens jorder sted. 1854–1855 byggedes byens rådhus, hvortil borgmester Ræder havde skænket en obligation på 1.000 rigsdaler som sikkerhed for et lån til rådhusets opførelse, hvortil også borgerne havde ydet deres rigsdalere omend i mere beskeden størrelse. 1858 opførtes det nye sygehus i Kildegade, ligesom havnen i Ræders borgmestertid blev forbedret. 1846, tirsdagen den 12. mai, samlede en kreds af Horsens-borgere hos Gjæstgiver JØRGENSEN til en »festlig arrangeret Diner (hvis kuvertpris for herrer var 9 mark, dog med vin, og hvor der til det efterfølgende bal skulle erlægges 3 mark for hver herre og 2 mark for hver dame, derunder indbefattet the) over 100 af Byens og Omegnens Embedsmænd, Indvaanere og Landbrugere, for ved en Glædens og Taknemlighedens Fest at mindes det Kongelige Ord, der havde frelst den herværende lærde Skole og derved bortjaget de Tvivlens og Uvishedens Skygger, som saa længe have hvilet over Hjerterne; men nu afløstes af et levende Haab, at Ole Worms forhen saa berømte Skole skulle atter reise sig og gjenvinde sin Glans ... Festens Natur og den glade Stemning over det lykkelige Udfald af den lange og alvorlige Kamp for Skolen, maatte fremkalde en Mængde Skaaler ...«. Borgmester Ræder hylledes



med rette. For han havde mere end nogen anden enkeltmand kæmpet for den lærde skoles fortsatte beståen i Horsens – endda ansigt til ansigt med enevældskongen. Som et bevis på borgmester Ræders popularitet kan nævnes, at der i 1854 hos steentrykker J. W. SCHUR blev fremstillet »et meget godt og veltruffet Portrait af vor anerkjendte, dygtige og retskafne Byes Borgmester Hr. Etatsraad Ræder. Dette Lithografi er foranstaltet udført ved en Paategning af mange af denne Byes Borgere, for at de kunde have den Glæde at komme til at eie et Portræt af den Mand, der havde virket saa meget Gavnligt for Horsens Bye«. En gade i Horsens bærer fortsat Ræders navn, som også er fastholdt i Den Rosing-Ræderske Aftenskole, der i 1829 begyndte som en søndagsskole, men som siden 1864 har været aftenskole – dermed landets ældste. Og er det fortsat.

ANNO 1846 fik JOHAN WILHELM SCHUR sit første Horsens-domicil hos Kjøbmand C. A. BRUUN på Torvet – nærmere betegnet Gaulgade, gård nr. 432, senere Torvet nr. 22.

Kong Christian VIII's første formæling skete i 1806, mens han var prins, med den unge mecklenborgske prinsesse CHARLOTTE FREDERIKKE, der i 1808 fødte sønnen FREDERIK CARL CHRISTIAN, den senere kong FREDERIK VII. Prinsessen var med sine kun 25 år livslysten og varmblodig. Hun kedede sig gebommerligt ved Frederik VI's ikke alt for muntre danske hof. Da hun havde set den fransk-schweiziske sanger, komponist, violinist og livjægerofficer EDOUARD DU PUY på Det kgl. Teater som Don Juan i MOZARTS opera af samme navn – skønt teatrets direktion længe havde vægret sig ved at opføre dette værk, »for ikke i den almindelige Bevidsthed at stimulere Troen paa Giengangere« – blev Charlotte Frederikke aldeles bjergtaget af den bedårende sanger. Ungdom og galskab fulgtes ad. Hun fik du Puy til sanglærer og modtog ham på alle døgnets tidspunkter. En mørk oktobernat 1809 blev prinsesse Charlotte Frederikke »surpreneret en flagrant délit« med du Puy. Skandalen var uundgåelig. Gemalen, prins Christian rystede overlegent på sit Apollo-hoved. Enevoldskongen Frederik VI skælvede med underbiddet – og sendte måske en tanke til sit eget fejltrin med fru FREDERIKKE DANNEMAND på Toldbodvejen i Kjøbenhavn – den sidste officielle mætresse i de danske kongers historie, hvis særlige »stilling« tilmed havde dronningen MARIE SOPHIE FREDERIKKES anerkendelse. Den ægte landsfader og den nådige, omsorgsfulde herre for alle sine mænd, stavnsbåndsløseren, hvis kiste bønder fra Nordsjælland bar det sidste stykke vej til Roskilde domkirke, lod omgående give ordre til du Puy om at forlade land og rige med to timers varsel. Prinsesse Charlotte Frederikke med de mørke og fængende øjne forvistes. Først til Altona og derpå til Horsens, hvor hun i 19 år til 1829 holdt sit muntre forvisningshof på »Palæet«. Hun bevarede efter Horsens-forvisningen sin rang som med-



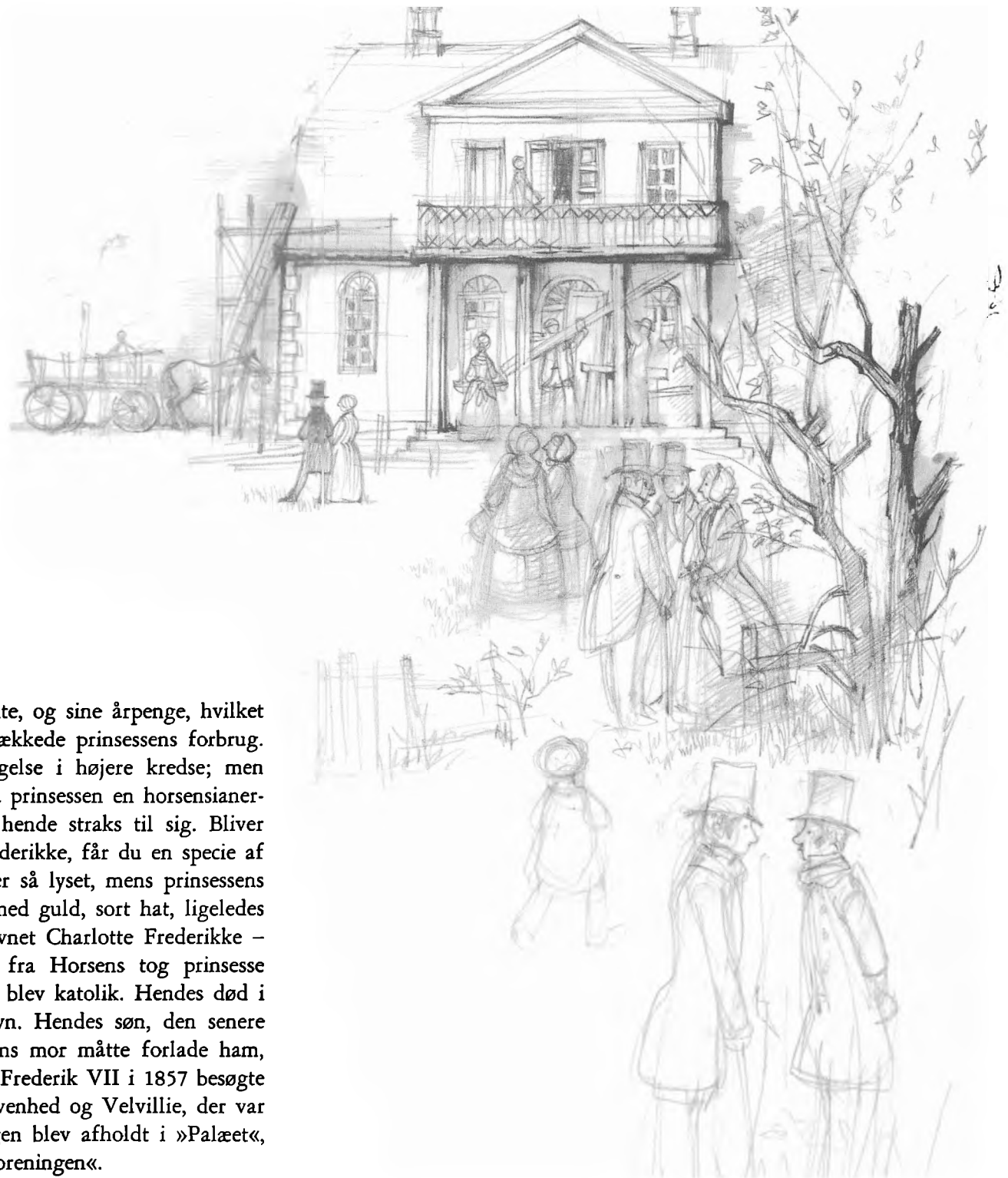

lem af kongehuset, hvad hun undertiden glemte, og sine årpenge, hvilket hun aldrig overså, men som dog vanskeligt dækkede prinsessens forbrug. Charlotte Frederikkes Horsens-år vakte forargelse i højere kredse; men hun vandt sig venner i Horsens borgerskab. Så prinsessen en horsensianerinde i lykkelige omstændigheder, kaldte hun hende straks til sig. Bliver det en pige, og kalder du hende Charlotte Frederikke, får du en specie af mig til dåben. Mange af de Horsens-piger, der så lyset, mens prinsessens »domestiquer med de smukke grønne livreer med guld, sort hat, ligeledes med guld«, hørte til Horsens hverdag, fik navnet Charlotte Frederikke – uden selv at kende grunden. Efter afrejsen fra Horsens tog prinsesse Charlotte Frederikke ophold i Rom, hvor hun blev katolik. Hendes død i 1840 betød en lettelse for hoffet i Kjøbenhavn. Hendes søn, den senere kong Frederik VII, der kun var ét år, da hans mor måtte forlade ham, viste hendes minde stor ærbødighed. Da kong Frederik VII i 1857 besøgte Horsens, takkede han officielt »for den Hengivenhed og Velvillie, der var vist hende«. Et tilfælde ville, at kongemiddagen blev afholdt i »Palæet«, som staten i 1852 havde solgt til klubben »Foreningen«.



Kong Christian VIII's anden gemalinde gav den 25. september 1844 under sit »allernaadigste Besøg i Horsens, der havde modtaget hende med Klokkeringning«, navn til »Dronning Caroline Amalies Lund«. Allerede i 1831 havde hendes gemal, dengang prins Christian, under en Horsens-visit givet ideen til en sådan lystskov eller promenade. Autoriteterne kunne ikke enes. Først efter at Horsens borgerlige Skyttelaug var blevet stiftet i 1840, blev den prinselige idé til virkelighed. Lauget erholdt nemlig den såkaldte »Papegøje« udenfor Kattesunds port til skydebane mod at beplante pladsen til en spadseregang. Udgifterne til denne beplantning blev dækket ved frivillige bidrag fra Horsens-borgerne. Den 21. juni 1841 fandt den første fugleskydning sted. 1840'erne var i det hele taget en rig tid for Horsens. Således blev følgende »nyttige og til Velgjørenhed og Goddægtighed sigtende Forslag ført ud i Livet«: 1840 stiftedes »Den borgerlige Liigkasseforening«, samme år åbnedes Horsens Børneasyl, ligesom altså »Horsens borgerlige Skyttelaug« indledte sine idrætter. Ved en enkelt mands bestræbelser var der dannet et aktieselskab, som i 1845 havde skaffet Horsens sit første egentlige teater. Enkeltmanden var gjæstgiver ANDERS JØRGENSEN i den Lichtenbergske gjæstgivergård, som i 1842 havde overtaget det kgl. privilegium og ejendommen. 1847 oprettedes Horsens første pengeinstitut »Spare- og Laanekassen for Horsens By og Omegn«. Borgmester Ræder kunne derfor på 1846's tærskel med rette udtale: – Jeg mindes endnu ret vel den Tid, da det i Horsens ansaaes for en mislig Sag at forelægge det forsamlede Borgerskab Forslag til selv de nyttigste Forbedringer, naar disse medførte nye Penge-Offere. Der maatte til den Tid anvendes baade Kraft og Klogskab, for at sætte et saadant Forslag igjennem. I hvilken grad har dette ikke forandret sig. Ikke blot ethvert Forslag, sigtende til Velgjøren-

hed og Goddædighed – thi et saadant har i Horsens altid kunnet gjøre Regning paa Bifald – men ethvert nyttigt Forslag finder nu en saa beredvillig Understøttelse, at Tilskyndelse og Opmuntring til Udførelsen er overflødig ... Meget har dagens Horsens at takke 1840'ernes Horsensborgere for. Og hvis man ikke tænker på Mammon – både før og efter døden – repræsenteret gennem Sparekassen og Liigkassen, tør det sikkert hævdes, at der er mest grund til at være taknemlig for lystanlægget »Dronning Caroline Amalies Lund«, af nemhedens børn nu benævnt »Lunden«, hvis første pavillon blev gengivet af steentrykker J.W. SCHUR, der i 1852 blev optaget som medlem af »Horsens borgerlige Skyttelaug«.

Der skrives immervæk ANNØ 1846 ...

Den 9. oktober 1846 fødtes en søn i daværende underlæge ved Søetatens Hospital A. G. DRACHMANNS hjem på Kjøbenhavns Amagertorv, som LUDVIG HOLBERG har gjort udødelig ved at lade Oldfux sige til Jacob von Thyboe, hvis nye frakke han betragter, de ofte sagte ord om, at herrens ryg er Vimmelskaftet, herrens rumpe er Amagertorv. Sønnen var HOLGER DRACHMANN, der for sin tidsalder blev, hvad Oehlenschläger havde været i højromantikens dage: Fornyerer af den poetiske stil i dansk lyrik. Både som digter og som menneske var Holger Drachmann først og fremmest lyriker. Helt i sine stemningers vold. Den hårdeste, måske for hårde dom over denne menneskelige holdningsløshed, er det bon mot, som blev valgt som vindende i en dagblads-konkurrence i 1892 om et kort vers, der karakteriserede en dalevende dansk. Verset lød: Levet, drevet, skrevet, / skiftet fra fjende til ven. / Forskrevet, fordrevet, forblevet / parat til at – skifte igen. Holger Drachmann blev dansk digtnings mest konsekvente individualist. Set fra én side syntes Drachmann at være en uheldbredelig gøg-





ler og fantast. Han vedkendte sig denne opfattelse. Efter Drachmanns mening begyndte kunsten på Dyrehavsbakken. Og dog er hans poesi, som fremhævet af professor, dr. phil. PAUL V. RUBOW, en af de lødigste skatte, vort land og folk ejer. Alt, hvad han frembragte, var gennemtrængt af sjæl. Holger Drachmanns urne blev efter hans død i 1908 højsat på Skagen.

I Horsens fødtes samme år, den 7. februar, i glarmester JØRGEN HAAS' hjem i Horsens gård nr. 36 i Søndergades rode, nuværende Søndergade nr. 4, en dreng, der i dåben fik navnet ANDREAS. Efter sin konfirmation sendtes Horsens-drengen, der var bestemt for handelen, til Kjøbenhavn, hvor han i 17 år var ansat på et handelskontor. Andreas Haas, der indføjede sin moders efternavn, BANG, i sit, var en ivrig sommerfuglesamler lige fra drengetiden i Horsens. I Kjøbenhavn traf han sammen med daltidens kendteste entomologer og var i 1868 med til at stifte den danske entomologiske forening. Som samler var BANG-HAAS kommet i livlig byttehandel med udenlandske samlere. Han skaffede sig herigennem et så stort kendskab til de europæiske sommerfugle, at dr. O. STAUDINGER i Blasewitz ved Dresden – en mand, der foruden sin videnskabelige virksomhed også drev en verdenskendt, højt anset grosserervirksomhed i sommerfugle – opfordrede Bang-Haas til at indtræde i firmaet som kompagnon. Med glæde modtog Bang-Haas tilbudet, rejste 1879 til Tyskland, blev parthaver i og siden dr. Staudingers død 1900 ejer til 1913, da han trak sig tilbage for at overlade firmaet til en søn. Som forfatter blev glarmestersønnen fra Horsens kendt for sin liste over danske sommerfugle og sin fortegnelse over Grønlands Sommerfugle. Andreas Bang-Haas døde 1925. Hans urne blev indsat på Crematoriums-Friedhof, Dresden – Tolkewitz. Hans far, glarmester Jørgen Haas, der døde som partikulier i Horsens i 1896, 81 år gammel, erindres af Horsens-borgere, der har kendt ham »som en af de fine gamle Horsens-borgere, der gik med høj hat til alle tider«.

Og så skrives der slutteligt ANNO 1846 ...

– Onsdagen den 28. januar holdt Horsens borgerlige Skyttelaug bal på rådhuset for skyttelaugets medlemmer, entreen var 4 mark.

– Tirsdagen den 24. februar meddeler »Horsens Avis«, der på den tid udkom trede gange ugentligt: Det Müllerske Skuespillerselskab sluttede i Aftes for denne Gang sine Forestillinger på herværende Theater, efter at have opholdt sig her i 9 Uger, og i denne Tid givet det for vor By ualmindelige Antal af 35 Forestillinger, som alle have, naar kun undtages 4 a 5 Aftener, været godt besøgte og flere endog for propfuldt Huus; et Beviis for, at Publicum har været vel tilfreds med dette vakkre Selskabs Præstationer. Selskabet afreiser herfra til Flensborg, og vil paa sin Gjennemreise give 4 Forestillinger i Veile. (At »Horsens Avis eller Skanderborg Amtstidende« også har været glad for JENS PEDER MÜLLER, der blev bedste-



fader til BETTY NANSEN, fremgår af den kendsgerning, at i størsteparten af de 9 ugers dage, var teateranmeldelserne det eneste Horsens-stof, som den lille avis i kvart-format kunne opvise under sin Horsens-rubrik!)

– Mandagen den 20. april blev det bekendt, at »ved et Actieselskab, der nylig har constitueret sig, vil den Tobaksfabrik her i Byen, der i nogle Aar i stor Stiiil er dreven af Hr. Kjøbmand LUDWIG HAGEMANN, endnu modtage en betydeligere Udvidelse, og til Directeurer for Actieselskabet ere, ved en Generalforsamling, der i disse Dage er afholdt i Kjøbenhavn, valgt Dhrr. Kjøbmand HAGEMANN (Fabrikens Eier), Kjøbmand C. W. HØYER og Oliemøller SCHYTTE.



– Løverdagen den 9. mai beviste avisens redaktør, at han læste bladets stof inden det gik i trykken. Hr. A. C. FOGH noterer nemlig sålunde: – Ved her i dette Nr. at læse en Beretning om en paatænkt Badeanstalt i Odense, bringes vi i Erindring, at en lignende Indretning i den senere Tid har været paatænkt her i Horsens, men efter en langt mindre Maalestok. Nogle agtede Mænd, der meget interesserede dem for Sagen, sammentraadte forrige Sommer, for at gjøre et Udkast eller Calcule over Sammes Indretning, og meente Badehuset indrettet som det i Fredericia, der skulde bestaae af 4 a 5 Kamre, hvis Bekostning ansloges til et Par Hundrede Rbd. Tegningen blev alt overdraget til en Mand, der meente at paatage sig Arbeidet. Da Savnet af det Badehus for vor By, hvor der gives den sletteste Leilighed til Badning, har været længe følt af Mangfoldige, er der aldeles ingen Tvivl om, at dette letteligen arrangeres, og om paa ingen anden Maade, saa ved Actier paa 5 Rbd. Stykket, der med Tiden godt vilde betale sig. Tanken blev omsat til handling. For i juli måned åbnedes badeanstalten, Horsens første, af hr. L. WISBYE, en forhenværende underofficer ved »de Haassens Højstfolk«, der var blevet i Horsens efter regimentets

opløsning i 1842. Han blev byens danselærer om vinteren og svømmelærer om sommeren. Særlig om Wiisbyes danseundervisning, som foregik i det lokale, der tidligere havde været kyrasserernes lidet hyggelige fægtesal, gik der frasagn. Wiisbye leverede selv musikken – ved at gnide voldsomt på en gyselig falsk violin. Med al den kælenhed, som han uden synderlig held forsøgte at lægge i den rustne kyrasserrøst, angav han takten sålunde: Jen, tow – Jen, tow – Jen, tow – Jen, tow – Trej, Hop om mi' lam!

– Mandagen den 25. mai indeholdt byens avis et avertissement, der placerede SCHUR-slægtens første generation i Horsens, hvor siden søn har fulgt far gennem 125 år. Schur-slægten blev hermed indlemmet i Horsens by- og erhvervshistorie og er i dag den familie, der længst af alle Horsens-slægter i nyere tid har drevet sin virksomhed i industribyen i det rige landbrugsland. Indtil nu har fire generationer af Schur-slægten – endda i flere led ved brødrepar – øvet Horsens-virke, hvis litografiske kunsthåndværk nu er blevet industriel masseproduktion, der på mange felter i bogstaveligste forstand har sat kulør på tilværelsen. Og ikke alene i Danmark.

Avertissementet fra mai-mandagen lød:

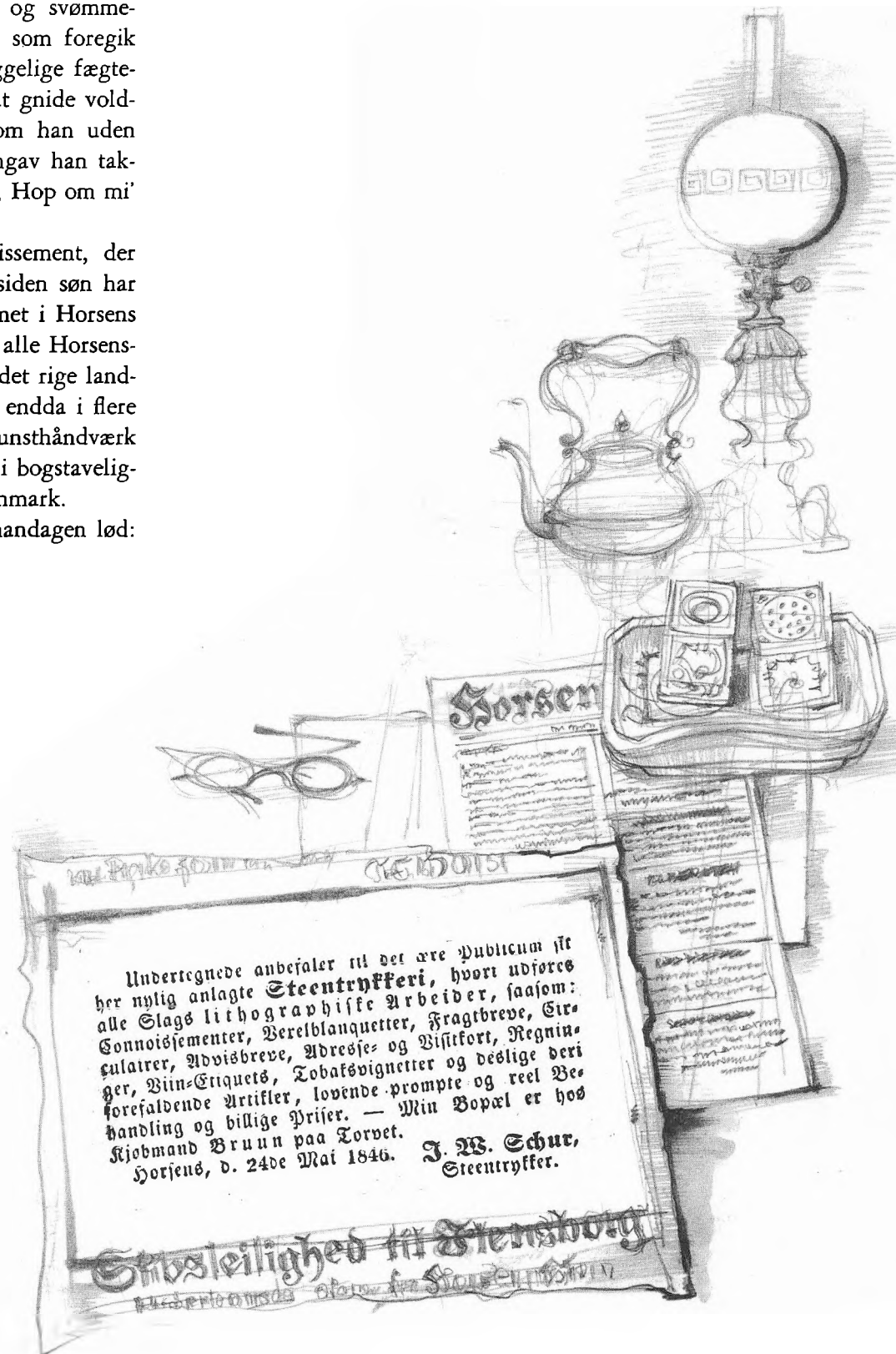

Undertegnede anbefaler til det ære Publicum sit her nylig anlagte **Steentrykkeri**, hvortil udføres alle Slags lithographiske Arbejder, saasom: Connoissementer, Beretblanquetter, Fragtbreve, Circulairer, Advisbreve, Adresse og Visittkort, Regninger, Binn-Enquetter, Tobaksvignetter og deelige deri forefaldende Artifler, lovende prompte og reel Behandling og billige Priser. — Min Bopæl er hos Kjøbmand Bruun paa Torvet. J. W. Schur, Steentrykker. Horsens, d. 24de Mai 1846.

Stadsleilighed til Stensborg



SLÆGTEN SCHUR

DEN, der i 1840'erne havde Horsens som rejsemål, kunne komme til købstaden enten til fods, pr. postvogn eller søværts. Gik det højt, og man havde tilstrækkelige rigsdalere, kunne der bestilles »ekstrapost«, hvorved man selv var herre over fartplanen, hvilken bagage man ville medtage på rejsen og kun fik det rejseselskab, man eventuelt ønskede og selv valgte.

Hvilken rejsemåde den næsten 30-årige lithograf og steentrykker JOHAN WILHELM SCHUR har benyttet, da han i forsommeren 1846 bød sin fødeby Flensborg farvel, for at drage til Horsens, vides desværre ikke. Men da han sikkerligen har haft adskillig »gepäck« omfattende sit fags værktøj, måske også ville have en håndpresse med sig, har han venteligen ladet sig befordre. På J. W. Schurs tid kørte en del holstenske fragtmænd fra Hamborg og op i Jylland. Deres sejldugsoverdækkede vogne, som var tungt læssede med varer, var så enorme, at en velvoksen mand næppe kunne række til overkanten af hjulene. Disse »mægtige maskiner« – datidens lastvognstog – blev trukket af op til ti heste, forspændt i jernlænker. Fragtmændene var sig deres betydning bevidst. De kunne finde på at standse og bytte forspand med modkørende postvogne, hvis forspand forekom dem mere udhvilede end fragtvognskrikkerne. Postkuskenes protester hjalp sjældent. Fragtvognskuskene var føre karle, hvis hænder var så store som handskemagerskilte og sad adskilligt løsere på skafterne. Om disse fragtvognskuske har »bedet« hos gastgeber JOHANN JOSEPH SCHUR og hans hustru JOHANNE KATHARINA, når de med deres vogne passerede Flensborg, er uvist. Sandsynligt er det således, at sønnen har ladet sig og sine pakkenelliker befordre med en af disse »mægtige maskiner« til Horsens.

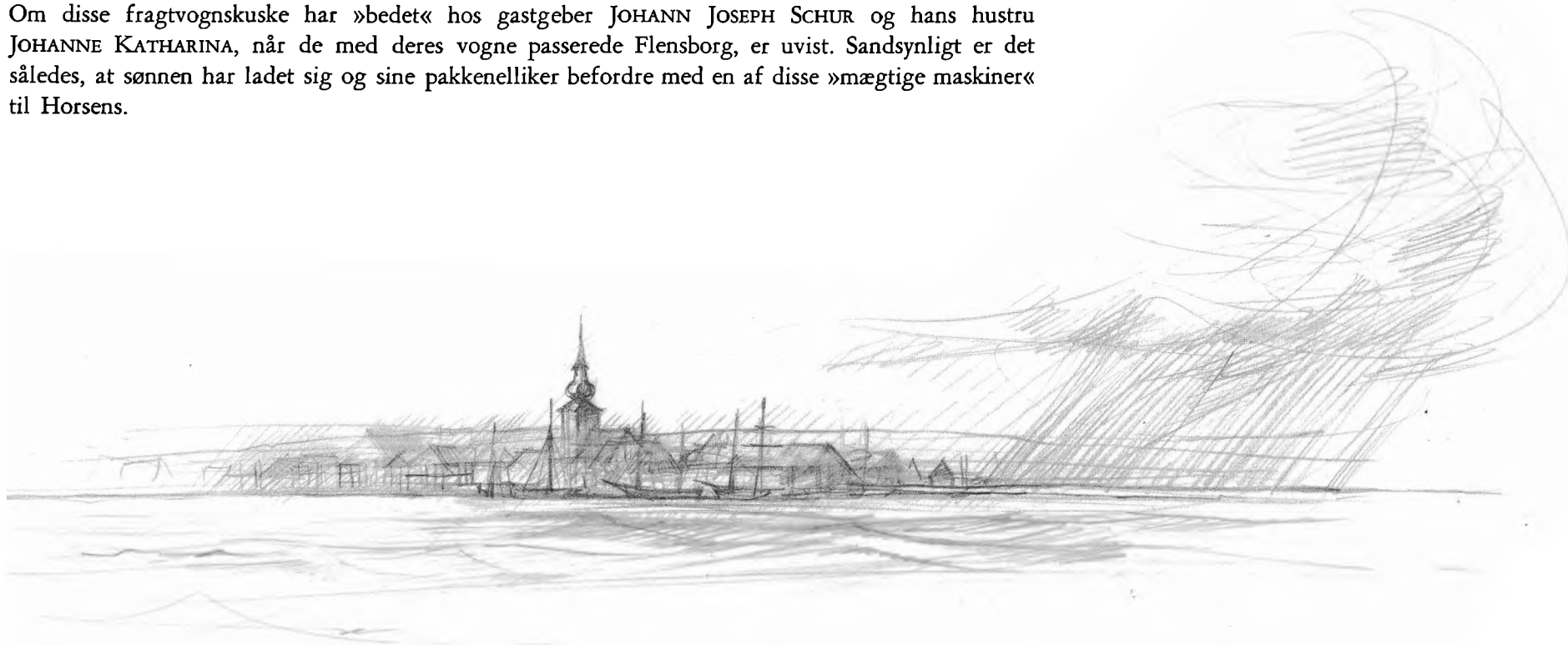

Mere tyder imidlertid på, at J.W. Schur er kommet til Horsens søværts. I 1840'erne – også i 1846 – besejlede nemlig »Skipper P. THOMSEN heraf Byen Flensborg med Stykgods og Passagerer«, som det hedder i en annonce. Skipper P. Thomsen boede som de fleste af datidens mange Horsens-skipperere i Ågade, nemlig i gård nr. 185, nu hjørnet af Åboulevarden og Badstuegyde. Og med ham som befordrer har J.W. Schur haft den fordel, at han under den mere end døgnlange sejlads, hvis altså vinden var med og føjelig, har kunnet erfare et og andet om den by, J.W. Schur havde valgt som bosted for sit fremtidige virke. Søreisen var ydermere den billigste af tidens transportveje.

Hvorfor valgte Flensborg-gastgeber Johann Joseph Schurs søn nu Horsens i stedet for »på faget« at drage sydpå til slægtens hjemsted og hjemland – det fjerne Langenau i Böhmen?

Herom kan kun gisnes og gættes. Formodningerne kan være flere.

En af dem kan læses gennem folketællingslisterne. Af dem fremgår, at der til staden på J.W. Schurs tid var indvandret 80 mænd og 42 kvinder til Horsens fra Sønderjylland. Fra Holsten og Lauenburg kom der henholdsvis 14 og 17, medens der fra selve Tyskland var 45 mænd og 6 kvinder, der havde søgt til byen ved den brede fjord. Betegnende for indbyggertallet i det Horsens, J.W. Schur havde valgt til fremtidsby, var det, at af stadens samtlige 5.827 indvånere var kun 2.760 født i Horsens, medens 3.067 var indvandret, heraf størsteparten dog fra selve kongeriget. Tallene viser, at Horsens dengang har virket endog særdeles dragende på både ud- og indland.

Andre formodninger om, hvorfor Horsens tiltrak J.W. Schur, kan være, at datidens håndværkerlaug – næringsfrihedens indførelse skete gennem loven af 29. december 1857, der ydermere først trådte i kraft i 1862 – havde en vis forbindelse med hverandre indenfor det Danmark, der endnu rakte fra Skagens Gren og til det Wandsbeck, der stadig lever i talemåden »det gælder til Wandsbeck«. Talemåden stammer fra tallotteriets dage. Det havde trækninger i København, i Altona og i Wandsbeck. Havde Horsens-borgerne en seddel i det sidste og præsenterede den for byens »Talle-Lotteri-Collecteur«, H. I. C. LAFFRENTZ i Kildegade nr. 360 (nuværende Kildegade nr. 7) for at hæve den gevinst, der var faldet på deres nummer, lød svaret fra hr. Laffrentz – i hvert fald indtil 1851, da tallotteriet, hvis tilblivelse skyldtes Struensee, som havde udstedt privilegiet i 1771, blev ophævet – altid: »Den gælder til Wandsbeck!« Man kunne i J.W. Schurs første Horsens-år ofte søge lykken i Kildegade. Der blev trukket i tallotteriet hver 10. dag! På trækningsdagene var tilstrømningen stor – altså efter Horsens-forhold. Ud af et vindue i sit kontor viste collecteur Laffrentz de udtrukne tal og råbte dem ud for de sammenstimlede interes-





serede, som med jubel gentog hans opmuntrende tilføjelser. Nemlig 1 (alene), 2 (et par), 8 (bagerskiltet), 11 (lysestøber-skiltet), 12 (apostle), 13 (Judas), 16 (den dejlige), 17 (hvem ka' nytt'en), 18 (fy for katten), 22 (vak-vak), 25 (Holmens ret), 40 (ørkenvandringen), 77 (brandmajorens stive støvler) og 90 (du gamle). Disse kuriøse tal-tilføjelser blev gennem mange, mange år brugt ved lotterispil i »Haandværker- og Sangforeningen«. Og der er næppe tvivl om, at netop J. W. Schur har hørt dem eller selv brugt dem. For han var ikke alene en af de gode håndværkere, som blev indvalgt i udvalget, der den 31. januar 1851 skulle udkaste en Lov til Sangforeningen, men foreningens første »Secretair« var også »Herre Steentrykker Schur«. Kun fem år efter sin bosættelse i Horsens havde J. W. Schur altså placeret sig smukt i den Horsens-forening, der hurtigt efter sin stiftelse i 1850 blev en vigtig og betydningsfuld del af Horsens by-liv, som den er det den dag i dag, men blev ydermere et tro og fuldgyldigt spejlbillede af staden og borgerskabet i gode såvel som i mindre gode dage. Oldefader Johan Wilhelm Schurs eksempel har været fulgt op af direktør AXEL SCHUR, der fra 1961 til 1965 var medlem af bestyrelsen for »Horsens Haandværker- og Industriforening«, som »Haandværker- og Sangforeningen« har heddet siden 1908.

Frimurerlogerne i Horsens, Odense og Rendsborg havde også et vist samarbejde netop i 1840'erne, og muligvis kan dette have medført, at J.W. Schur, hvis senere slægt har været frimurere, valgte Horsens.

Endelig kan Horsens ry som en by, hvor der var grotid og vendetid, have nået den unge flensborger. For hos gastgeber Johann Joseph Schur kom der kunder både fra syd og nord. Snakken over groggen kan have drejet sig om, at Horsens i 1831 havde fået indrettet Jyllands første jernstøberi, at man i byen havde genoptaget sit skibsbyggeri og endelig kan Horsens-omtalen – som samtiden selv formulerede det – have slået fast: »Vore Haandværkere staae nu i det Hele taget i ingen Henseende tilbage og leverer ligesaa smukke og billige Arbeider som Hovedstadens Haandværkere; vi vove at lægge til, at de i Almindelighed overgaae disse i Durabilitet«.

Da Johan Wilhelm Schur havde nedsat sig i Horsens, skulle han hurtigt evne at leve op til, at denne Horsens-dom også kom til at gælde for ham og hans stentrykkeri.

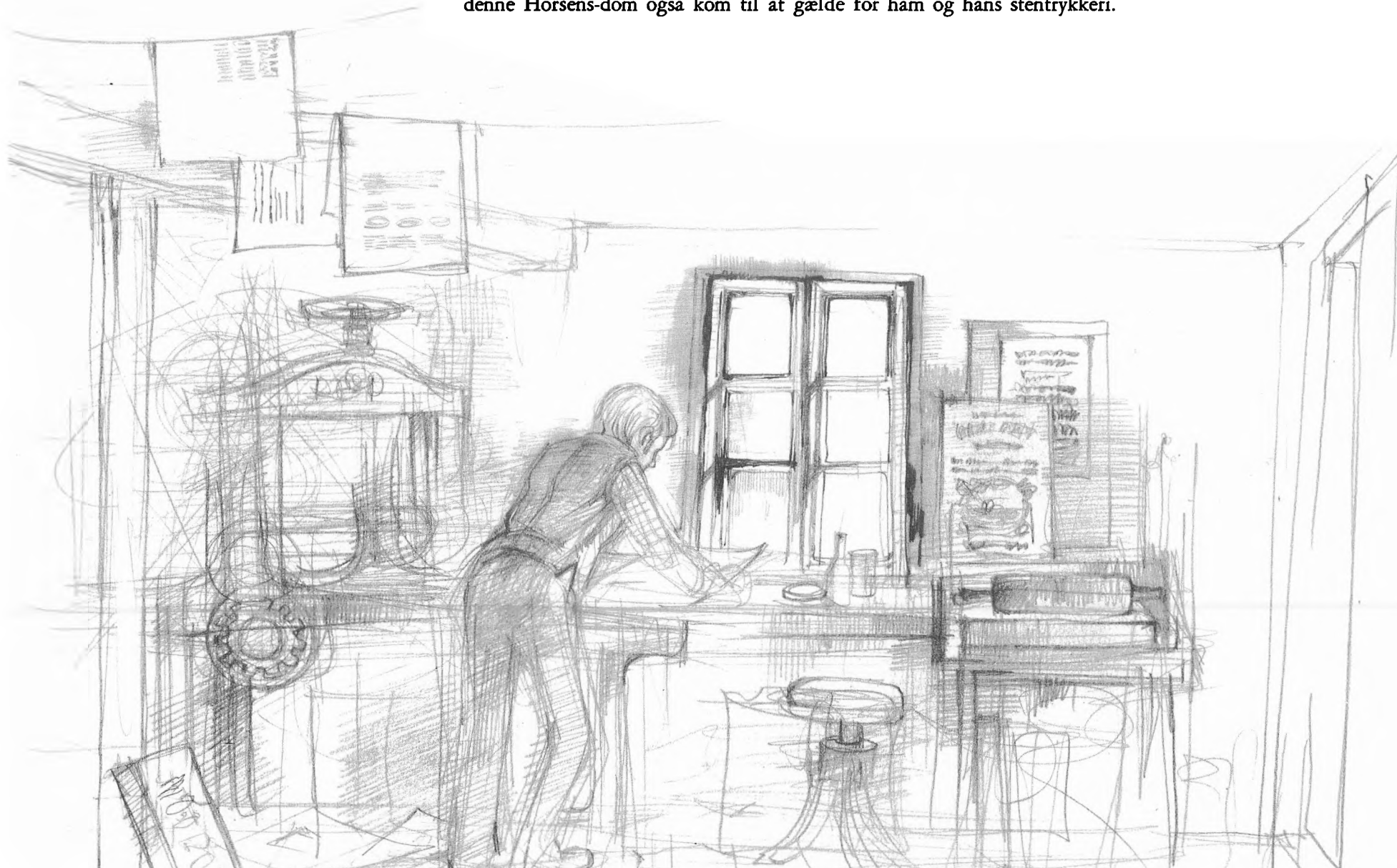

Flensborg-stentrykkeren J.W. Schur har været en dygtig fagmand med udtalte kunstneriske islæt. Han har dertil ejet det sunde initiativ og det friske vovemod, som gang på gang har givet sig udslag hos efterslægten. Det støt voksende personale og Horsens erhvervsliv til gavn og glæde.

Johan Wilhelm Schurs grundlæggelse af et stentrykkeri i Horsens i 1846 er så meget mere bemærkelsesværdigt, når man erindrer, at på den tid var den litografiske virksomhed næsten udelukkende begrænset til og forbeholdt residensstaden Kjøbenhavn. Her fandtes dengang ni litografiske institutter, der var grundlagt før 1850. Bl. a. så kendte firmaer som Em. Bærentzen & Comp. (grundlagt 1837), Bdr. Berlings lithografiske Institut (grundlagt 1842) samt I.W. Tegner og Kittendorf (oprettet 1850).

Udenfor Kjøbenhavn fandtes i 1840'erne kun to litografiske virksomheder. Selv om det for historiens skyld ikke bør forties, at der i Århus og Christiansfeld havde været litografiske tilløb, som imidlertid blev herved. De to provins-pionerer var MADS PAGH FOGH, der i 1845 grundlagde et stentrykkeri i Randers, men som først fik borgerskab ti år senere og Johan Wilhelm Schur, der i 1846 begyndte sit stentrykkeri i Horsens. Indenfor danske litografiske virksomheder er Horsens-virksomheden den eneste, der nu gennem 125 år har været i samme families – i Schur-slægtens – eje og stadig bærer det samme navn i sit firma-mærke.

At litografien i de kommende ti-år havde medvind i Danmark fremgår af, at litografiske anstalter skød frem i en række provinsbyer. Karakteristisk for dem – om ikke overraskende – er det, at mange blev grundlagt af indvandrede slesvigere eller af tyskere. HEINRICH WILHELM SEIP, der var født i Hamborg, åbnede omkring 1855 et stentrykkeri i Randers, men flyttede kort efter til Århus. 1855 oprettede den fra Magdeburg indvandrede litograf HERMANN SCHUMANN en litografisk virksomhed i Svendborg. 1856 begyndte JACOB CHR. JACOBSEN NEUHAUSEN, hvis vugge havde stået i Flensborg, et stentrykkeri i Haderslev, der imidlertid 10 år senere flyttedes til Kolding. Muligt skyldtes det, at i 1865 etablerede HERMANN CLAUSEN, født i Elmshorn i Holsten, sig som stentrykker i Haderslev. Endelig havde PETER JACOB HAGEN og CHRISTIAN SIEVERTSEN i 1851 grundlagt en litografisk anstalt og et stentrykkeri i Odense. Peter Jacob Hagen var født 1818 i Husum i Slesvig, medens Chr. Sievertsen havde set dagens lys for første gang i 1816 i Flensborg. Den første var udlært som litograf i Flensborg, og Chr. Sievertsen havde som stentrykker lært i samme by.

Efter hvad fag-overleveringen beretter, havde Chr. Sievertsen været lærling under J.W. Schur i begges fødeby. Og da J.W. Schurs søn, FRITZ THEODOR SCHUR, skulle lære faget fra bunden, skete det hos Hagen & Sievertsen, Nedergade 21 i Odense. 1960 overtog Brdr. Schur den odenseanske kartonnagefabrik, der allerede siden 1873 havde været et aktieselskab, og føjede med smuk veneration Hagen & Sievertsen-navnet til sit. Derved sikredes iøvrigt, at udenlandske koncerner, som havde forsøgt at erhverve aktiemajoriteten ikke fik held heraf, men at den da næsten 110 år gamle og ansete virksomhed blev bevaret på danske hænder.

Der foreligger kun få og uhyre spredte enkeltheder om J.W. Schurs Horsens-år. Billedet af den dygtige håndværker, der både selv – og siden hans slægt – formåede at bevise sandheden om håndværket som kunstens og teknikens moder, må derfor sammenstykkes og hentes mange steder fra og endda ofte ad indirekte vej.

J.W. Schur begyndte i maj 1846 sit »Stentrykkeri, hvori udføres alle Slags lithografiske Arbejder« i Horsens i gården til købmand C. A. BRUUNS ejendom, Gaulgade 432 (nu Torvet nr. 22). Hans

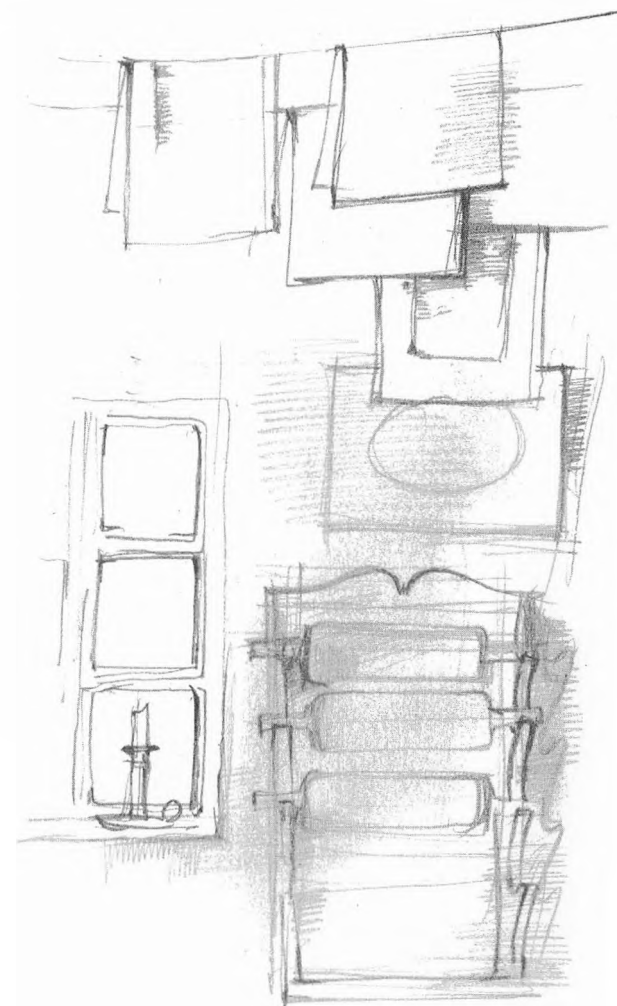

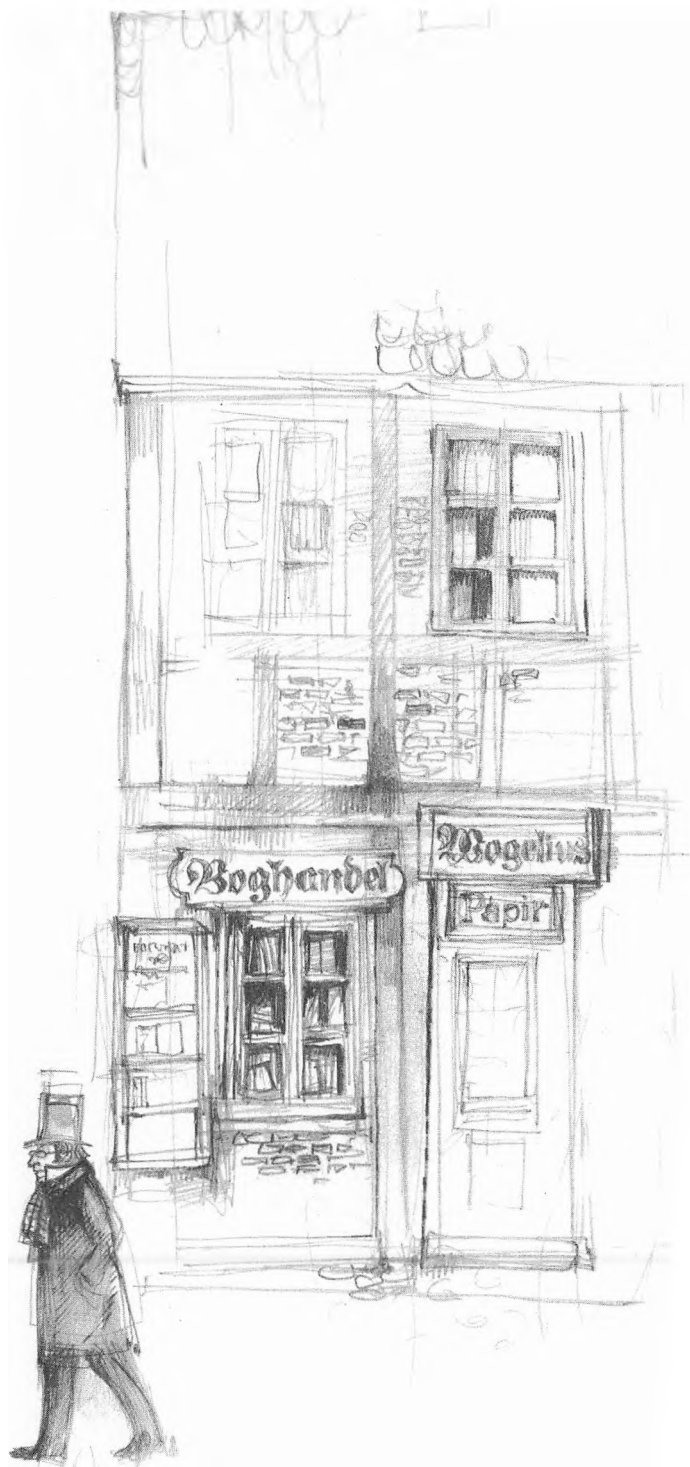

første avertissement stod at læse i »Horsens Avis« for mandagen den 25. mai 1846. Annoncen blev gentaget den 12. juni. Men allerede inden, nemlig den 2. juni, havde der vist sig konkurrence til den nyetablerede Horsens-virksomhed. Bog-, Papir- og Kunsthandler P. S. WOGELIUS, Nørregade 375 B (nuværende Nørregade nr. 4), og som sammen med CARL HOLM var byens tvende boghandlere, rykkede frem som konkurrent. Hr. Wogelius averterede nemlig, at »Fra en lithografisk Anstalt er mig tilsendt til Forhandling Vexel-, Anviisnings-, Connoissements- og Regnings-Blanqvetter, som udsælges meget billigt. Bestillinger paa Alt, hvad en saadan Anstalt er istand til at levere modtages og expederes hurtigt, smukt og billigt. Prøver af adskillige Gjenstande forevises hos P. S. Wogelius«.

Samme bog-, papir- og kunsthandler P. S. Wogelius, der først døde i 1890, erindres i Horsens personalhistorie som en lille sirlig herre med hvidt halsbind, store »fadermordere« og altid bærende høj hat, som han på grund af sit svigtende syn dog sjældent svang til hilsen. Hans boglade så i 1880'erne ud, som den havde set ud, da Wogelius i 1846 søgte at blive konkurrent til fagmanden J. W. Schur. Uhyre antikveret både i eks- og interiøret som den lå i det lille 2-etagers bindingsværkshus, der indtil 1905 var Nørregade nr. 4.

Johan Wilhelm Schur var imidlertid kommet til Horsens for at blive. Allerede den 13. november flyttede Schur sit stentrykkeri til større lokaler, og senere til Kippervig 242 (nuværende Kippervig nr. 1), hvor han drev sin virksomhed til sin død og stod som ejendommens ejer.

Omfanget af J. W. Schurs virksomhed i den første tid kan uden at anfægte sandheden karakteriseres som særdeles beskedne. Men til gengæld var hans faglige kunnen, hans ubestridte dygtighed og hans stærke tro på sit fags fremtid store. At stentrykker J. W. Schur tidligt har fattet og forstået at spille på lokalpatriotismens lokketoner fremgår af en annonce i »Horsens Avis« for 2. august 1848. Heri meddeles: »Hos Undertegnede er stedse at erholde Told-Angivelser og Horsens Prospekt paa Brev-Ark a 4 Skilling pr. Styk – – J. W. Schur, Stentrykker«.

Hvornår Johan Wilhelm Schur har anskaffet sin første hurtigpresse og fået den opstillet i det snævre og mørke gårdværksted i Kippervig vides ikke. Men i 1860'erne har han i hvert fald haft arbejde nok til en svend, W. Sørensen, der efter datidens sæd og skik boede og spiste hos mester. Og indenfor samme tidsrum averterer han tilmed efter en dreng »flink og af stabile forældre«. Stentrykkeriets oplag af de væsentligst merkantile tryksager, der fremstilledes, var meget beskedne. Største fabrikation var Viin-Etiqvetter. Når man betænker, at der i firmaets første år indførtes »381.335 Bouteiller Viin paa Foustager og 184.609 Stk. Bouteiller til det fælles Toldterritorium: Kongeriget Danmark, Hertugdømmerne Slesvig og

Holsten, med Undtagelse af Staden Altona og Flækken Wandsbeck m.m. samt Fyrstendømmet Lübeck«, forstår man, at der har været god afsætning af Viin-Etiqvetter fra Kippervig. Denne »vare« blev i årene fremefter stadig fremstillet i stort tal i Horsens, selv om det i nyere tid væsentligt blev lærlingearbejde. At denne »hovedleverance« senere kom Horsens-firmaet til gode, vidner firmaets 100-års jubilæum om. Det fejredes bl.a. ved en storstilet og strålende personalefest på Bygholm Parkhotel den 2. juni 1946. Den nazistiske besættelsestid var endt. Men der var fortsat stor knaphed på de »ædle mærker«. F. Schur & Co., som firma-navnet stadig var, havde forud for festen rettet henvendelse til sine mange Viin-Etiqvette-kunder landet over. Og ikke forgæves. Der indløb flaske-jubilæumshilsener – omend i små partier, således at festbordene udgjorde et helt Danmarks-billede. Det bedste var dog, at Viin-Etiqvetterne holdt, hvad de lovede. Indholdet var ikke den da gængse »Pullimut« eller »Lille fugl fald ned«, men ægte druer. Dertil kom en særlig jubilæumshilsen fra De danske Spritfabriker, som samme år fejrede deres 100-årsdag med jubilæumssnapsen. Schurs 100-årsdag fejredes derfor i samme gode Horsens-ånd, som i J. W. Schurs pionérår, hvor man sagde: Ædelse og vædelse samt kvædelse skaber glædelse!

J. W. Schur har tidligt forstået at skaffe sig gode og betydningsfulde venner. Da sønnen Fritz Theodor Schur den 20. december 1850 skulle døbes, var således papirhandler C. C. FISCHER (1821–1890) blandt sønnens faddere. Han var ligesom J. W. Schur en udefra kommende. Dog kun fra Kjøbenhavn. C. C. Fischer havde udsalg fra Drewsens papirfabrik i Silkeborg og var leverandør til de fleste af datidens jyske dagblade og bogtrykkerier. Da man senere gik over til at aftage papir direkte fra fabrikken, lod C. C. Fischer sig ikke slå ud. Han købte oliemøllen på Spedalsø, i hvis

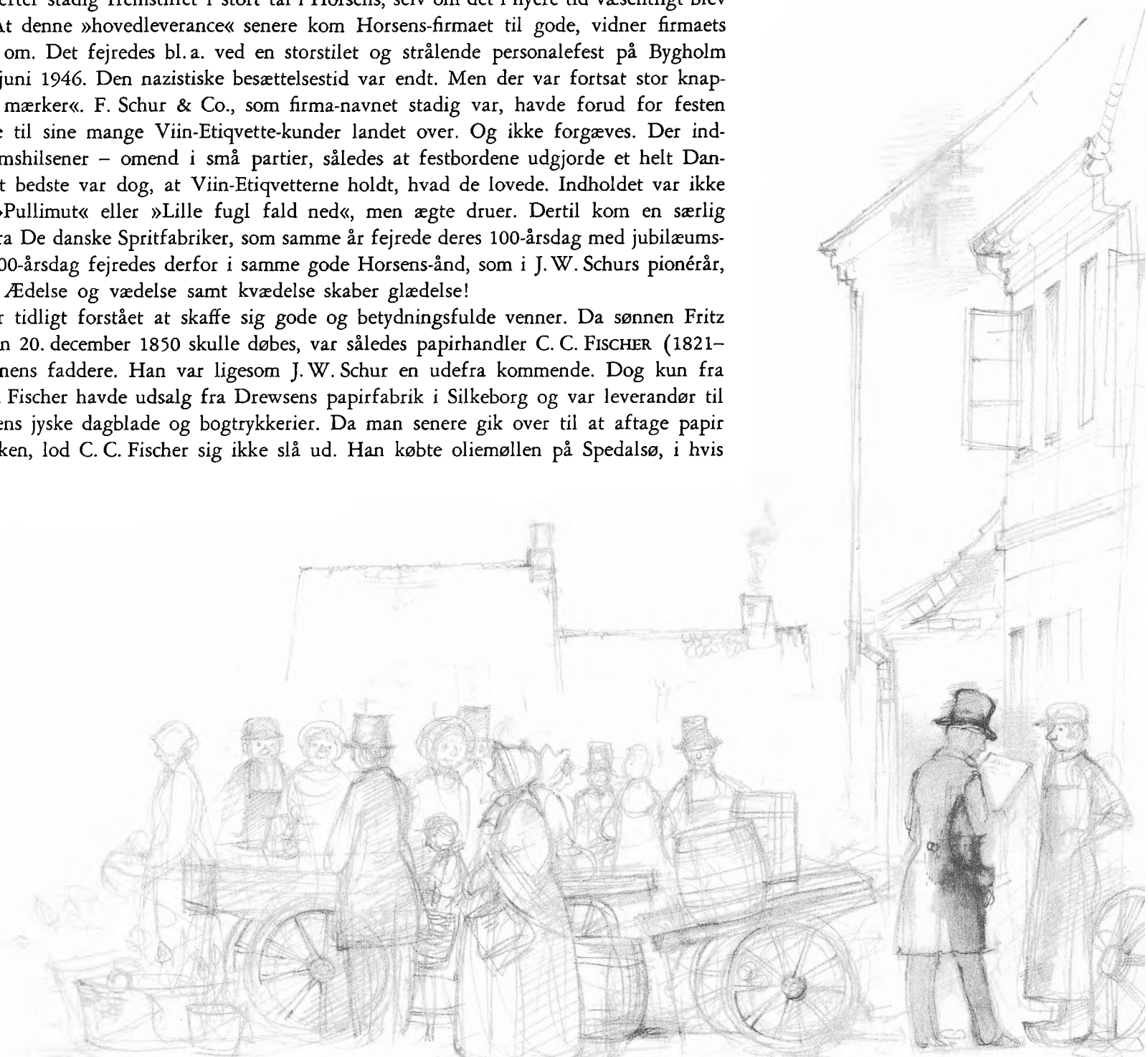



nærhed han opførte »Christiansholms fabrikker«, hvor der blev tilvirket sæbe og kunstuld. Med horsensiansk lokalpatriotisme noterede samtiden, at Fischer »udførte sit Fabrikat directe til England«. At J. W. Schur har været papir-kunde hos C. C. Fischer er givet, og at der også har rådet venskab mellem papirleverandøren og stentrykkeren i Kippervig er fadderskabsindtegningen det nydeligste vidnesbyrd om.

Sagnet siger, at J. W. Schur til at trække sine tunge presser brugte tugthusfanger fra Horsens Tugthus, som var taget i brug 20. maj 1853 efter at have været under opførelse fra 1847. Men det er et sagn. Ganske vist havde Crome & Goldschmidt fra 1860 fået en privat entreprise med tugthuset om at beskæftige et par hundrede af de ca. 400 fanger, som tugthuset da rummede, med væveri. Men fangerne var under dette arbejde, der solgtes gennem »tugthusudsalgene«, som C. & G.'s udsalg hed gennem mange år, så absolut »inden ports«. De medhjælpere, som J. W. Schur hentede sig, var fra Arbejdshuset, der lå i gård nr. 262 og 263, nuværende Nørregade nr. 14 og 16. På J. W. Schurs tid var her 40 alumner, der havde til huse i Nørregade indtil Horsens Fattig- og Forsørgelses-

hver person, der anbragtes her, var det indlysende, at beboerne i »Fattigforsørgelses- eller Arbejdsanstalten«, der var blevet taget i brug i 1823, måtte »lejes ud«. En af de Horsens-håndværkere, der gjorde brug heraf, var altså J. W. Schur. Og han havde den fordel, at Kippervig lå nær ved Nørregade-gårdene nr. 262 og 263, således at der ikke var mange muligheder for solo-numre på »glas-trompeten«, der var den eneste mulighed, datidens skæbner i skår havde for at glemme, hvad de var blevet. Håndpresserne var tunge at slæbe. Hurtigpressen ligeledes. Men trods alt primitivitet sammenlignet med vor tids elektronisk styrede mastodont-maskiner, udførtes der mange – og mange smukke – litografiske arbejder hos J. W. Schur, der endog havde en chromolitograf (farvelitograf) blandt sine svende.

I 1870'erne udgik også nodetryk fra J. W. Schurs officin. Nodetrykkene gik til et musik-forlag i Hamborg, men fandt tillige afsætning hos Horsens første musikdirektør efter at stadsmusikant-embedet var blevet ophævet, CARL FREDERIK MOLLERUP (1841–1916), der var grundlæggeren af Horsens musikalske guldalder-periode. Mollerups efterfølger, den endnu mere populære JUL. DEICHMANN (1854–1904), lod også sine musikere spille efter J. W. Schurs nodetryk. Hvorvidt J. W. Schurs nodetryk fortsat findes, vides desværre ikke. For det var yderst sjældent, at J. W. Schur signerede de arbejder, der udgik fra hans Kippervig-presser. Men de få ting, der endnu er bevaret, og som man ved skyldes J. W. Schur, viser opus af særdeles høj klasse, ja er så gedigne, at noget lignende næppe kan præsteres i dag. Til trods for den avancerede teknik.

J. W. Schur udgav i 1860'erne en række »Billeder af danske soldater«, der viste armeens forskellige, farverige uniformer. Tidspunktet var lidet gunstigt. Og hele planen blev opgivet, da 1864 endte med »brat af slaget rammet«. Men »hvad indad tabes, må udad vindes« for at citere et kendt bon mots forkert. Ad ukendte veje fik J. W. Schur forbindelse med den russiske kejserinde DAGMAR, kong Christian den IX's datter, der var gift med kejser ALEXANDER DEN III af Rusland. Meget tyder imidlertid på, at denne forbindelse er sket gennem »herren til Stjernholm«, læge JUST CHR. VALENTIN HAUROWITZ (1818–1899), der fra 1853 til 1855 var tugthus-læge. Lægens broder var nemlig livlæge hos den russiske storfyrst Constantin og chef for den russiske marines sundhedspleje og en personlighed, der stod i forbindelse med kejserinden qva landsmandskabet. Når der var russiske kejserbesøg hos kejserens svigerfader på Fredensborg, var livlægen gerne med. Og han benyttede da ofte lejligheden til at smutte en tur til Horsens, hvor hans besøg på »Stjernholm« altid førte til, at Horsens-borgerne i hobetal drog til »Stjernholm« for i dens store have at få et glimt af livlægen, når han motionerede sig og sine mange ordener. Hvorvidt J. W. Schur har søgt audiens hos livlægen eller muligvis har fået hans broder tugthuslægen til at lægge et godt ord ind for sin stentrykker-formåen vides ikke. Èt står i hvert fald fast, at J. W. Schur til czar-riget har lavet både ikoner og de små helgenbilleder, som dengang var industri i det hellige Rusland. Dygtige chromolitografer stod bag denne Horsens-eksport i en anden tid.

Schur-slægtens første Horsens-generation var foruden J. W. Schur repræsenteret ved FRITZ SCHUR, J. W. Schurs 7 år yngre broder. Lillebroderen var oprindelig fotograf og daguerretypist, hvilket ikke førte til noget særligt i Horsens, da der var flere fotografer om budet. Han gik derfor i lære hos storebroderen, købte et lille stentrykkeri og fik i 1864 meddelt »borgerskab som stentrykker heri staden«.





Ved nytårsskiftet i 1882 havde J.W. Schur (1816–1883) overdraget sin da 32-årige søn FRITZ THEODOR SCHUR – eller som han blev navngivet, Frits Teodor Schur – virksomheden.

F. Schur, som han kaldtes, bragte ved både faglig dygtighed og merkan-til dristighed firmaet op til at blive et af landets største i sin art. Men ved siden af at drive sin virksomhed fremad, tog han også del i Horsens offentlige liv. Da ligningskommissionen blev udvidet i 1903, valgtes F. Schur af de højstbeskattede til medlem af den. Og ved et suppleringsvalg i 1903 valgtes han til medlem af Horsens Byråd. I Haandværker- og Sangforeningens ledelse var F. Schur ligeledes et virksomt medlem – fædrearven røgtes smukt, for hans far var mellem foreningens grundlæggere i 1850. Ikke mindst som formand for forlystelsesudvalget udførte F. Schur et stort arbejde, og i april 1906 valgtes han til foreningens næstformand. Kun i to måneder blev det ham beskåret at beklæde denne tillidspost.

Stenrykker F. Schur erindres endnu som den gode Horsens-borger – flit-tig og fremadstræbende. I stilhed var han tillige en godgørende mand. Han havde et åbent og trofast hjerte og en åben hånd, lød det over hans kiste, hvor byens fane paraderede.

Indenfor faget huskes Fritz Theodor Schur stadig for sine eksperimenter med trykning på træ, som opnåede prisbelønning på verdensudstillingen i Chicago i 1893, men som senere er blevet forladt.

F. Schurs enke, CAROLINE SCHUR, født Jørgensen (1853–1926) stod nu med to unge sønner og skulle drive det voksende firma videre. Begge søn-ner stod moderen bi. Johan Wilhelm Schur blev få måneder efter faderens død meddelt prokura, og i 1909 blev han optaget i firmaet. 1913 udtrådte fru Caroline Schur, og den yngste søn, AXEL SCHUR (1886–1920), der var udlært som bogtrykker, indtræder i virksomheden, hvoraf Johan Wilhelm Schur ved broderens død i 1920 blev eneindehaver.

Livets råder – eller om man vil, skæbnen – har farede hårdt frem mod Schur-slægten. Det gjaldt anden generation, som det kom til at gælde for tredje slægtled. Kun 33 år gammel blev bogtrykker Axel Schur, der i flere år havde lidt af en snigende sukkersyge. Og den 21. august 1930 sattes der punktum for fabrikant Johan Wilhelm Schurs arbejdsdag. Han døde i sit smukke hjem på »Næsset« – kun 46 år gammel. Dermed måtte atter en enke, fru ANNA HANSINE SCHUR, født Sloth (1889–1938), træde til for at Schur-slægtens kæde kunne være ubrudt. Så også hendes sønner kunne nynne: Jeg husker min far, der har levet. / Engang har jeg holdt hans hånd. / Han husked', hans far havde levet. / Før ham havde hans far levet. / og far efter far var blevet / en kæde, et levende bånd. Den ældste søn, Fritz Schur, var ved faderens død 17 år. En af Schur-slægtens love lyder, at hver genera-tion må skabe sine egne midler og møde sine egne forudsætninger, så det



lykkedes alligevel fru Schur, selv i vanskelige tider, at holde både beskæftigelse og produktion i gang, hvilket var en bedrift, når man erindrer, at netop i de år – i 1932 – indtrådte den internationale krises lavpunkt, som også drog sine triste spor indenfor det danske arbejdsmarked og indenfor dansk produktion.

Det er ikke uden grund, at der på Johan Wilhelm Schurs gravplade på Østre Kirkegård står *fabrikanten*, altså stillingsbetegnelsen i bestemt form. For han var *fabrikanten* for sit stadigt voksende personale, som offsetproduktionen havde omstillet til massefabrikation, men han var også fabri-

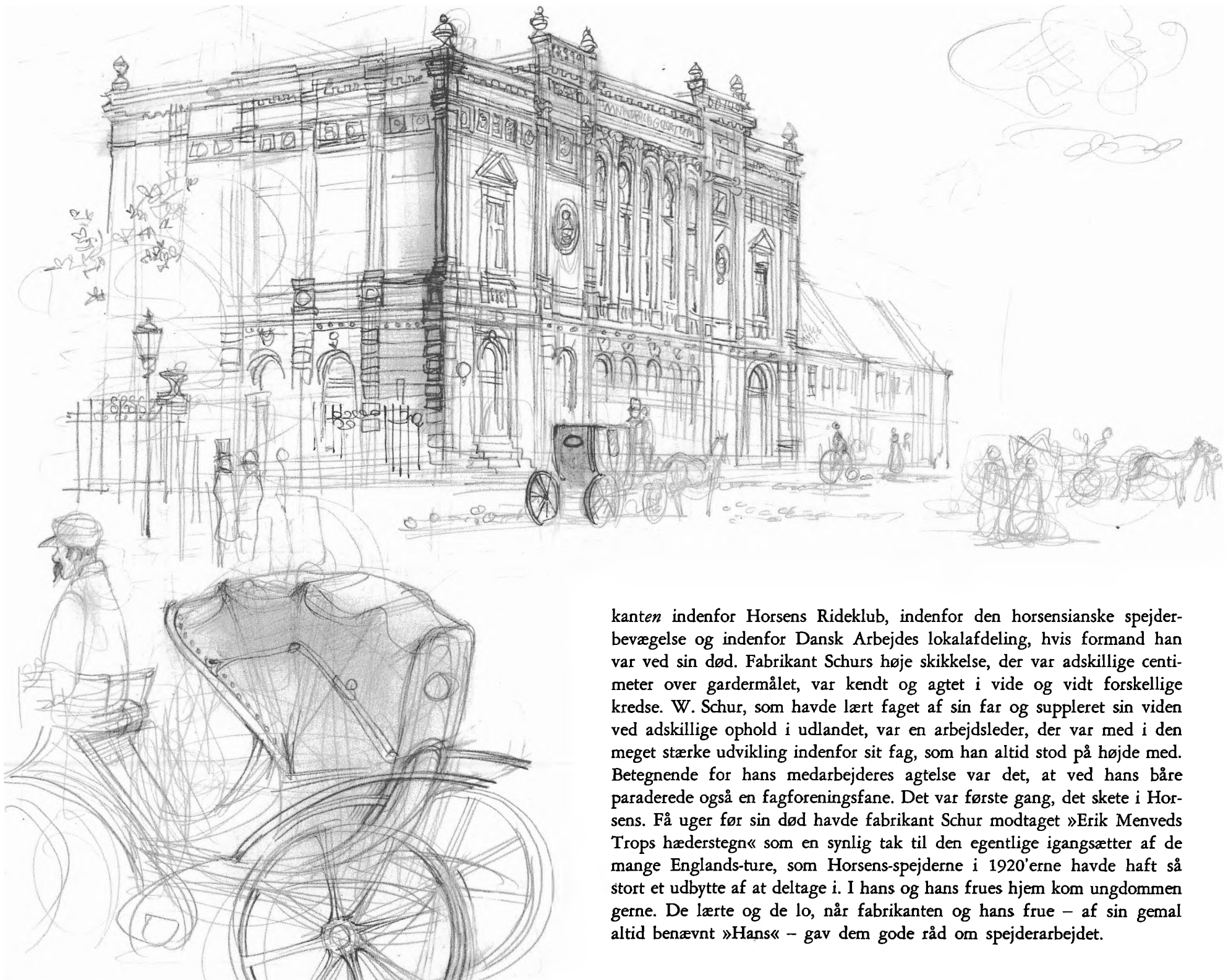

kanten indenfor Horsens Rideklub, indenfor den horsensianske spejderbevægelse og indenfor Dansk Arbejdes lokalafdeling, hvis formand han var ved sin død. Fabrikant Schurs høje skikkelse, der var adskillige centimeter over gardermålet, var kendt og agtet i vide og vidt forskellige kredse. W. Schur, som havde lært faget af sin far og suppleret sin viden ved adskillige ophold i udlandet, var en arbejdsleder, der var med i den meget stærke udvikling indenfor sit fag, som han altid stod på højde med. Betegnende for hans medarbejders agtelse var det, at ved hans bære paraderede også en fagforeningsfane. Det var første gang, det skete i Horsens. Få uger før sin død havde fabrikant Schur modtaget »Erik Menveds Trops hæderstegn« som en synlig tak til den egentlige igangsætter af de mange Englands-ture, som Horsens-spejderne i 1920'erne havde haft så stort et udbytte af at deltage i. I hans og hans frues hjem kom ungdommen gerne. De lærte og de lo, når fabrikanten og hans frue – af sin gemal altid benævnt »Hans« – gav dem gode råd om spejderarbejdet.

Den ældste søn indenfor 4. generation, Fritz Schur, der var uddannet indenfor den grafiske industri, blev i 1943 direktør for F. Schur & Co., der fra 1937 havde været et aktieselskab, hvori var indtrådt ELSE SMITH, født Schur, AXEL SCHUR, der i 1936 var begyndt sin litografiske uddannelse i virksomheden, samt TORBEN SCHUR. 1955 gjorde de fire søskende deres kapitalinteresser op. Og fra den dag står Brdr. Schur for Axel og Torben Schur.

125 år efter grundlæggelsen af J.W. Schurs stentrykkeri er Brdr. Schur, Hagen & Sievertsen, Grafisk Etablissement en koncern, der råder over adskillige virksomheder – ikke blot i Danmark. I 1956 havde Brdr. Schur en omsætning på 3,2 millioner kroner og beskæftigede mellem 50 og 60 mennesker. Budgettet for 1970 lød på 190 millioner kroner, og nu var de ansattes antal nået op til 1250. Denne 50-doblede omsætning indbragte koncernens knude- og kraftpunkt, direktør Axel Schur, der siden 1961 har været norsk vicekonsul i Horsens, Dansk Arbejdes initiativdiplom, der ydes for fremragende produktionsmæssig indsats og samfundsgavnligt virke.

En praktisk idealist – en landskendt slider har fået succes. En industrileder, der aldrig har glemt, da han skulle lære sit fag, og derfor selv kan tale og forstå arbejdspladsens sprog og taltidens tabeller med.





ETABLISSEMENTETS ETABLERINGER

SCHUR-SLÆGTEN har gennem alle sine 125 Horsens-år ved sine officiners etableringer i det horsensianske by-billede været et karakteristisk udtryk netop for denne bys erhvervsliv og den ekspansion, der i de seneste år har bevirket udflytning af flere af byens store industrivirksomheder fra den gamle bykærne til nordlige og vestlige industriarealer. Således også Brdr. Schur, Hagen & Sievertsen, Grafisk Etablissement.

I mere end fire femtedele af sin tilværelse har de schur'ske officiner haft skiftende adresser i Horsens ældste gader. 1915 rykkedes for første gang ind i et hus – en fire-etagers industribygning indrettet efter de særlige krav, som etablissementets mangestrengede produktion stillede. Men det var fortsat i det gamle Horsens, man havde til huse. Bygningerne rejstes på en af de store gårdspladser, som lå mellem Søndergade og Åen (fra 1904, da åen blev opfyldt, Åboulevarden), og hvor denne gårdsplads havde ligget i århundreder som et typisk udtryk for den horsensianske købmandsgård. Som alle sydlagte købmandsgårde var også denne gård – nr. 23 (nuværende Søndergade nr. 32) – et forbindende led mellem by og å. Her, som to andre steder ved åen, var de bindingsværksbygte magasinbygninger bygget ud over å-bryggen. Bolværk og pakhusgavl gik i ét. Fra gavllugerne foregik vareudvekslingen direkte mellem pakhuslofter og pramme og både på åen. En såre praktisk måde at lette arbejdet på, og som fortjener at side-stilles med langt senere tiders rationalisering af arbejdsgangen, som det er tilfældet ved det nyeste officin, Brdr. Schur, Hagen & Sievertsen har bygget.

Facadebygningen til Søndergade har en fornem plads i Horsens ældre bygningshistorie. Den blev tidsfæstet af KNUD SØRENSEN MONBERG (1714–1765) og hans hustru, KAREN MOURITZDATTER (1710–1772), hvis navne-initialer fortsat læses på det smukke port-træ af rokoko-typen, der nu i mere end 200 år har vidnet om, at »PAA DENNE GRUND FIK FØRST EN ÆRLIG MONBERGS DYDER / BELØNNINGER AF GUD MED RIIG VELSIGNESE«. Fra 1801 kom gård nr. 23, som dens placering var i Horsens tvende roder – Søndergades og Nørregades roder – i JENS GYLDINGS eje. Og fra en sønnesøn, der havde navnefællesskab med bedstefaderen, og som blev læge JOHAN SØRENSEN LINDEMANN'S svigerfader, fik svigersønnen både yndlingsdatteren BODIL MARGRETHE GYLDING (1838–1875) og den gamle gård, som dr. Lindemann, en af Horsens store personligheder – også udenfor sin lægegerning – ejede til sin død i 1909, 83 år gammel.

Den Gylding-Lindemann'ske gård, som Søndergade nr. 32 nu gerne kaldes, er placeret smukt i dansk memoire-litteratur. Bodil Margrethe og Johan Lindemanns eneste barn, datteren Anna – fra 1887 ANNA BLOCH, idet hun





det år blev viet i Væhr kirke til sceneinstruktøren ved Det kgl. Teater, senere professor WILLIAM BLOCH, Danmarks Stanislavsky – blev naturalismens ung-pige på Det kgl. Teaters scene. Hun har sat den gamle Horsensgård, hvor hun fødtes den 2. februar 1868, et enestående levende minde i erindringsbogen »Fra en anden Tid«, som hun udsendte i 1930.

Efter at læge Lindemanns førstesal, som i hans tid også gav plads til den »oldsal«, hvis samlinger senere overgik til Horsens Museum, som Schur-slægten har sin andel i blev rejst, har været rammen om både kontorer, reklamebureau, fodklinik og en del andre gøremål, har den siden 1951 været RUTH og AXEL SCHURS hyggelige og gæstfri hjem.

Før Schur fik domicil i den gamle købmandsgård, havde den i 1890'erne været en del af Horsens i fest og glæde. På markedsdage rykkede gøglerne ind i gården. Deriblandt PROFESSOR LABRI, hvis borgerlige navn var JOHANNES MARIUS DINES PETERSEN (1863–1935), og hvis professor-titel var lige så uholdbar som de strålende løfter han gav markedsgæsterne om, hvad de ville opleve af sjældne ting netop i *hans* telt. Han, der oprindeligt havde været skomager, ejede en veltalenhed, som vor tids »professor Tribini« fører videre i dansk gøgler-tradition. »Frikadellens flugt over det nytjærede plankeværk« er et af de mange udtryk, hvormed »professor Labri« gjorde sig landskendt. Sætningen var titel på et af de tryllekunstnumre, som professoren foregav at ville vise i sit telt. »Højhælede gummisokker« var et andet »Labri-ord«, ligesom han foregav at være udstyret med »en halmvisk bag øret« og derfor var i stand til at øve den højere magi, efter hvilken han »kunne rende en kat svedt i en trepæglflaske«. Disse Labri-vendinger har alle fået den fornemste placering. Nemlig i »Bevingede ord«, hvorved professoren er kommet i selskab med selveste Aristofanes, H. C. Andersen, Søren Kierkegaard, Churchill og andre store sprogkunstnere, der har forstået at skænke ordene vinger. En »havfrue« var også engang en af de andre, store markedssensationer i den gamle Søndergade-gård. »Havfruen« havde imidlertid den dag store vanskeligheder ved at iføre sig sit fornemme og absolut nødvendige »vedhæng«. Der var overgået »havfruen« noget særdeles menneskeligt – deraf den tiltagende livvidde. Dr. Lindemann blev tilkaldt. Han kunne straks fastslå det for en »havfrue« noget overraskende, at hun var på faldende fode med – et menneskebarn. Og kort efter var »havjomfruen« ikke jomfru mere. Men moder!

1964 havde Brdr. Schur, Hagen & Sievertsen, Grafisk Etablissement, som firmanavnet har været siden 1960, da den store Odense-virksomhed blev overtaget, sprængt rammerne for sit domicil i det gamle Horsens. Det år holdtes derfor rejsegilde på arkitekt ERIK LAURSENS grafiske industribygning ved Englandsvej i Horsens nye industrikvarter vest for byen. Industrielsen fandt sted i maj 1965.

125 år – fra en beskeden stue lejet hos købmand Bruun, Gavgaden 432 i det ældste Horsens til et 10 millioner kroners industrikompleks i storkommunen Horsens er de foreløbige polære punkter i firmaets horsensianske domiciler.

En af firmaets dygtige og trofaste medarbejdere, overtrykker H. E. PETERSEN (1888–1970) benyttede en del af sit otium til omhyggeligt at samle stof mangedes fra om Schur-slægtens Horsens-historie. I sin første tilkendegivelse overfor offentligheden – avertissementet i »Horsens Avis« mandagen den 25. mai 1846, hvor Steentrykker J. W. Schur anbefaler »det ærede Publikum sit her nylig anlagte Steentrykkerie« oplyses også: »Min Bopæl er hos Kjøbmand Bruun paa Torvet«. Heraf har H. E. Petersen fået den opfattelse, at J. W. Schur kun har haft privat bopæl her, medens selve stentrykkeriet skulle have ligget andetsteds – i gård nr. 242, nuværende Kippervig nr. 1 – eller rettere i gården til denne ejendom. Denne antagelse har grundlæggeren imidlertid selv dementeret. Det skete i »Horsens Avis« den 13. november 1846, hvor stentrykker J. W. Schur averterede følgende: »Jeg undlader ikke herved at bekendtgøre, at jeg har flyttet mit Steentrykkerie fra Hr. Kjøbmand Bruun paa Torvet til Hr. Bagermester Hjærnøe paa Nørregaden og anbefaler mig til det ærede Publikum med alle Slags lithografiske Arbeider«.

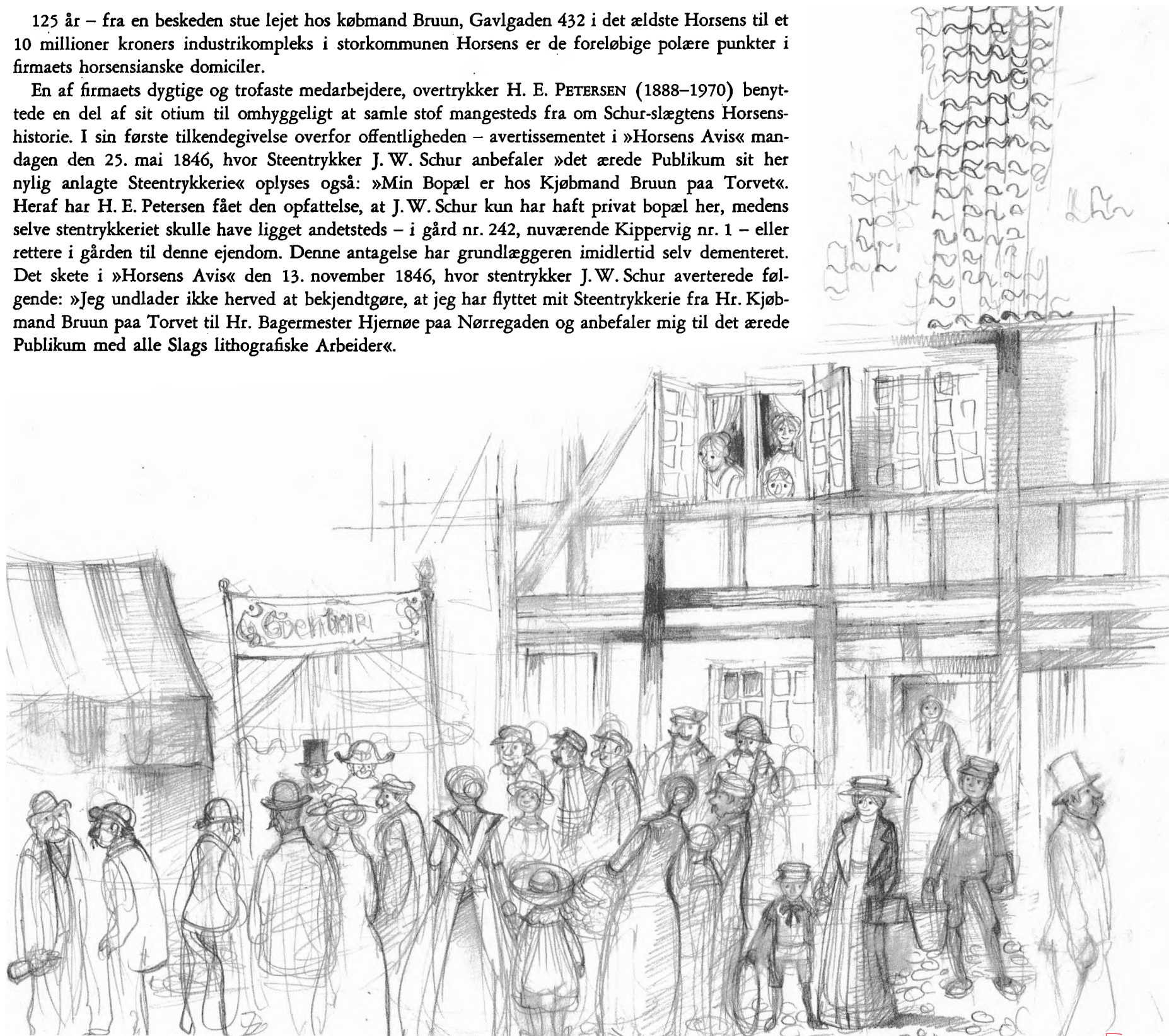

Dermed er fastslået og fastlagt J.W. Schurs første stentrykkeri-adresse i Horsens. Det var hos købmand C. A. Bruun, agent for J. Ovens Sønner, Gaulgade 432, hvilket i dag er Torvet nr. 22. Efter et kort over Horsens Kjøbstads Bygrunde, optegnet på grundlag af landinspektør SØTHS opmåling 1867 samt opmålinger af ingeniørkaptajn J. RAVN og ingeniørkaptajn E. DALGAS, havde netop denne gård en meget stor bagplads, hvor der lå flere bygninger. I en af dem rykkede J.W. Schur ind med sit stentrykkeri.

I »Historiske Notitser om Horsens samt Veiviser og Adressebog for 1865«, der var samlet og udgivet af Købmand HARTVIG ABRAHAM VON ESSEN (1803–1869) anføres imidlertid: SCHUR, J. W., Steentrykker, Kippervig 242 (nu nr. 1). Det viser, at J.W. Schur er flyttet fra den nordre hjørneejendom Nørregade–Kippervig i løbet af de tyve år, der nu var hængt siden firmaets grundlæggelse. Stentrykkeriet har uden tvivl haft sine særdeles beskedne lokaler i gården. J.W. Schur har boet privat i forhuset, der ligger vis-a-vis Vor Frelsers Kirkes vestportal, som historikere mener er de sidste rester af Horsens første stenkirke – indviet til »Vor Frue« og bygget ca. 1050–1100 i romansk stil. Medens J.W. Schurs forslægt har været katolikker, tyder alt på, at han har tilhørt den evangelisk-lutherske kirke. Og kunstneren i J.W. Schur har uden tvivl – som nærmeste genbo til Vor Frelsers Kirke, som har været kirkens navn siden 1794, efter tidligere at have været indviet til Sct. Ib – ofte ladet sine tanker drage opad. Har lyttet til »Jomfru-klokken«, når den ringede solen op, og dagværket i stentrykkeriet kaldte. Ligervis som andre gode Horsens-borgere havde gjort det siden kong FREDERIK II i 1564 havde skænket Horsens hin gamle klokke, der før den tid havde tonet fra Ring Jomfrukloster. På samme tid som klokken skænkedes Horsens stod PEDER CLAUSEN BORGSMED (ca. 1548–1572) – »Veltaler af et oprigtigt Væsen, en haard Fiende af den romerske Kirche og den lutherske Kirches utrættede Befordre« – og forkyndte evangeliet på modersmålet i denne kirke, som sognepræst PETER TETENS (1791–1876), en sønnesøn af Viborg-bispen PETER JACOBSEN TETENS, gjorde det i J.W. Schurs Horsens-tid. Ved sin død i 1883 ejede J.W. Schur ejendommen i Kippervig.

Broderen Fritz Schur begyndte sin Horsens-tilværelse som fotograf og daguerretypist. Men »1864 den 20. December mødte han for Borgerskabsprotokollen og begærede meddelt Borgerskab som Steentrykker heri Staden« og blev dermed konkurrent til sin ældre broder, der tilmed havde lært ham faget. Grundlæggeren J.W. Schur havde imidlertid sikret arvefølgen. Ved nytår 1882 overdrog han »det af mig i 35 Aar førte Steentrykkeri til min Søn og fleraarige Medhjælper Frits Teodor Schur«, som der står i overdragelses-annoncen.

Stifterens broder, Fritz Schur, etablerede sit stentrykkeri i gård nr. 249, nuværende Nørregade nr. 46, altså i nærheden af broderens officin.



Navnefællesskabet mellem Fritz Schur og brodersønnen Fritz Theodor Schur har givet anledning til, at nogle biografier – bl. a. det fornemme værk »Litografien i Danmark«, udgivet 1922 – har ladet J. W. Schurs firma drive af broderen Fritz Schur efter grundlæggerens død. Stifterens broder drev imidlertid sit eget stentrykkeri. Tilsidst havde det til huse i gården til Nørregade nr. 11, dengang gård nr. 380.

Og hermed indgår den tidligere fotograf og daguerretypist, nu stentrykker, i en familie, der ikke alene efter horsensianske forhold har eventyrskær over sig.

Gård nr. 380 er en af Horsens mest interessante ejendomme – i hvert fald hvad facadebygningen angår. Dens arkitekt var selveste den store horsensianske billedhugger JENS HIERNØE (1748–1801). Hin Hiernøe, der også havde æren for Horsens havns store uddybning i 1790'erne, og som var den direkte årsag til, at Horsens blomstrede op gennem 1800-tallet. Eller som »Harsdorffs Lærling – Ven af Wiedewelt« selv udtrykte det: »Vi skulle om faa Aar sejle dér, hvor vi nu ved Ebbe kunne tøfle uden at faa vaade Fødder«. Han og andre fremsynede Horsens-borgere ændrede dette, således at der i et mindedigt over Hiernøe med sandhedens ret kunne skri-





ves: »Hans Minde skal velsignet staae, saa længe Kiøl til Horsens gaae«. Med gård nr. 380 rejste Jens Hiernøe det første nyklassicistiske borgerhus i Jylland. Bygherren var sadelmageren CLAUS ANDERSEN, der lod det smukke hus bygge 1774. På ejendommen satte han sit sadelmagerskilt, en stor gotlandsk kalkstensblok, bærende billedet af en karet samt sadel og seletøj. Den smukke sten findes i dag på Horsens Museum. Siden 1835 ejedes gården af postmester H. H. WOLDER (1803–1843), og i hans tid var gården posthus. 1882 solgtes gården til lodskaptajn TH. LØWENSTEIN (1849–1913).

Når Th. Løwenstein kommer ind i Schur-billedet, skyldes det, at hans hustru var SABINE LØWENSTEIN, født Frandsen (1839–1911), hvis mor var blevet gift med Fritz Schur, stifterens broder. Denne slægtsforbindelse er i øvrigt særdeles indviklet. Sabines mor – OTTILIA SCHØNFELDT (1828–1898) – havde først været gift med skomager W. H. FRANDSEN. I dette ægteskab fødtes Sabine. Den gode skomager gik til sine fædre, og Fritz Schur indgik ægteskab med enken Ottilia og adopterede Sabine, hvis noget ualmindelige fornavn – efter jævne danske forhold – umiddelbart leder tanken hen på sabinerindernes rov. For at skaffe mændene i det nygrundede Rom hustruer, fortæller sagnet, at Romulus lod de nærboende sabinere indbyde til fest. Sabinerne fulgte budet. Men midt under festen bortførte romerne sabinerinderne. Roms fremtid var dermed sikret. Hvorvidt Theodor Løwenstein har gjort noget lignende overfor *sin* Sabine vides ikke. Deres fælles eventyrlige skæbne kunne tyde i den retning.

Løwenstein blev gift med sin Sabine i 1875. Før den tid havde Horsensdrengen skaffet sig selv et livsløb, der ikke hørte til de gængse. Som 14-årig gik Theodor Løwenstein til søs. I slutningen af 1850'erne tjente han i den engelske marine under krigen i Indien. Senere forsøgte han sig som guldgraver – men uden held. I 1860'erne blev han lods i Tientsin i Kina, hvor han erhvervede sig det guld, som guldgraveriet ikke havde levnet ham. Han tog sig stunder til en tur til fødebyen Horsens i 1875 og benyttede lejligheden til at gifte sig med Sabine, der sad i enkestand. De nygifte drog til det fjerne Kina, men vendte atter hjem til Horsens i 1880. Og for at blive. 1882 købtes ejendommen Nørregade nr. 11, hvortil også Ottilia Schur flyttede efter sin mand, Fritz Schurs død i 1885. En datter af fru Ottilia Schurs første ægteskab, FRANZISKA EMILIE GÆDE, der var født 1871, blev gift med den senere så kendte bankmand E. ØSTERGAARD (1875–1956), der var Horsens-havnefoged-søn og efter sit virke i Horsens blev direktør for Lollands Handels- og Landbrugsbank i Nakskov fra 1907 til 1947. Fra 1892 til 1895 boede lægen CHR. DITLEV TRAPPAUD SAUGMANN (1864–1923) i Nørregade nr. 11. Her formedes de planer, som resulterede i, at Saugmann, der selv havde haft tuberkulose, i 1899 kunne rejse sanatoriet ved Fakkegrav, som blev en løftestang for hele den danske sanatoriesag.



I Horsens, hvor man aldrig har været sene til at give sine bysbørn særlige »kendingsnavne«, hed Th. Løwenstein altid »Kineseren«.

Theodor Løwenstein og hans hustru satte sig det smukkeste minde. Den stoute lodskaptajn med det flotte skæg døde i 1913 – hans Sabine var død to år tidligere. Ved åbningen af deres testamente viste det sig, at ægteparret havde testamenteret fødebyen deres formue til et museum. En årelang næret drøm blev dermed til virkelighed, og allerede i 1915 kunne en museumsbygning opføres.

Efter Fritz Schurs død i 1885 ser det tilsyneladende ud til, at Fritz Theodor Schur har overtaget farbroderens officin i gården til Nørregade nr. 11, hvor man den dag i dag i en bagbygning tydeligt på loftsbjælkerne kan se, at de har måttet bære tunge stentrykpresser på ejendommens førstesal. I dag tilhører facadebygningen og de bagved liggende bygninger glarmesterfirmaet FRANTZ HØY. Og 1889 optager Fritz Theodor Schur, der var udlært hos Hagen & Sievertsen i Odense, kunstmaler C. J. BIBOW JENSEN (1853–1898) i firmaet, der samtidig ændrer navn til F. Schur & Co.

1890 ønskede 2. generation af slægten, Fritz Theodor Schur, påny forandring. Der flyttedes til Sønderbrogade 23, hvor man ikke alene fik meget bedre arbejdslokaler, men også »ansigt« til gaden. Ikke blot lager, men tilmed kontorer for »F. Schur & Co. – Litografi – Bog- & Stentrykkeri – Æskefabrik«, som tydeligt ses på et panorama, der i hvert fald vidner om en egen fornemmelse af størrelsesordenen hos den ukendte kunstner. Dette domicil lå imidlertid i vejen for fremskridtet. Schur måtte give op for Horsens–Odder Jernbanes gennemførelse, hvis første tog futede over Sønderbrogade 1. juni 1904 – uden at nogen dengang i deres vildeste fantasi kunne tro, at det sidste Odder-tog skulle rulle samme vej 31. marts 1967.

Ny flytning var dermed nødvendiggjort. Og denne gang rykkede F. Schur & Co. til Sønderbrogade nr. 4 og de nuværende ejendomme Løvenørns-gade nr. 1 og 3. Dermed var officinet placeret umiddelbart ud til byens livsnerve – åen – der også blev et offer for fremskridtet og blev fyldt op. Firmaets chef, Fritz Schur, havde sit kontor i Sønderbrogade nr. 4 – baglokalet hertil blev brugt til pakkeri. Her ordnede chefen selv og en enlig kontordame så-



vel regnskaberne som pakkeforsendelserne, ligesom hver enkelt af personalet i dette kontor fik deres løn udbetalt af chefens egen hånd. Forholdene i værkstederne, der lå ud til åen, var yderst primitive. Ved maskinerne, der stod meget tæt, brugtes således åbne gasblus til belysning, dog blev der i overtrykkeriet anvendt petroleumslamper. Omkring århundredskiftet talte det samlede personale en snes medarbejdere.

Stentrykker Fritz Schur døde pludselig af en hjertelammelse en junidag i 1906, kun 55 år gammel. Sønerne, den 22-årige JOHAN WILHELM SCHUR og den 20-årige AXEL SCHUR, var begge i udlandet for at uddanne sig i faget. De kaldtes hjem og bragte ungdom og udvidelse til den gamle virksomhed. Der byggedes til og op. Nye maskiner anskaffedes, bl. a. en ny stentryk-presse, der kunne præstere tryk i formatet 70 × 100, en rotationspresse med håndpålægning samt en stor bogtryk-presse. 1915 var virksomheden vokset så meget, at en ny flytning måtte til, hvis man skulle efterkomme kundernes og tidens stigende krav til litografiens og æskefabrikationens fremstillere.

1915 rykkedes, som nævnt indledningsvis, til Søndergade nr. 32. Bygningerne her, tegnet og projekteret af arkitekt CHR. FUSSING (1878–1930) blev, som en af Schur-veteranerne, kusen og alt-mulig-manden HENRIK PETERSEN, har sagt det, den bedst armerede bygning i Horsens, ligesom det var den første fabriksbygning i Horsens, hvori der anvendtes beton. Enhver



cement-skude, der kom til Horsens, mens dette byggeri stod på, var simpelthen bestemt til F. Schur & Co. 1964 overlodes bygningerne til Horsens tekniske Skoles værkstedsskole. Brdr. Schur, som firmanavnet nu lød, rykkede på Englandsvej til den vældige industribygning, mens en del af administrationen og nogle tegnestuer blev på stedet. Man slog hul i muren til Søndergade nr. 30 og rykkede ind i de lokaler, der tidligere havde været anvendt til K. Madsens tekstilvarefabrik. Oprindeligt havde her ligget Horsens berømt »Arbejderforening«, der i 1800-tallets sidste årtier forsøgte at forene arbejdere og arbejdsgivere i et fælles oplysnings- og kulturarbejde. Endnu spores der i bygningen levn fra »Arbejderforeningen«s teatersal, der indtil K. Madsen overtog lokaliteterne, havde været »Vitus Berings varieté«!

Firmaets foreløbig sidste flytning skete i 1965. Nordens største kartonagefabrik ligger i dag ved Englandsvej i Horsens. Sammenslutningen med den gamle Odense-virksomhed Hagen & Sievertsen medførte også en overflytning af en række af dette firmas medarbejdere til Horsens. Horsens havde ikke alene hjerterum. Husrum blev der også budt på. Brdr. Schur, Hagen & Sievertsen havde ladet bygge en række parcelhuse, som indflytterne, eller om man vil, udflytterne kunne overtage på særdeles gunstige vilkår.

125 års udvikling fra en beskeden virksomhed bygget på dygtigt håndværk strejft ofte af kunstens hånd til stordrift med kunder kloden over og bygget på tidens ypperste teknik var hermed fuldført.

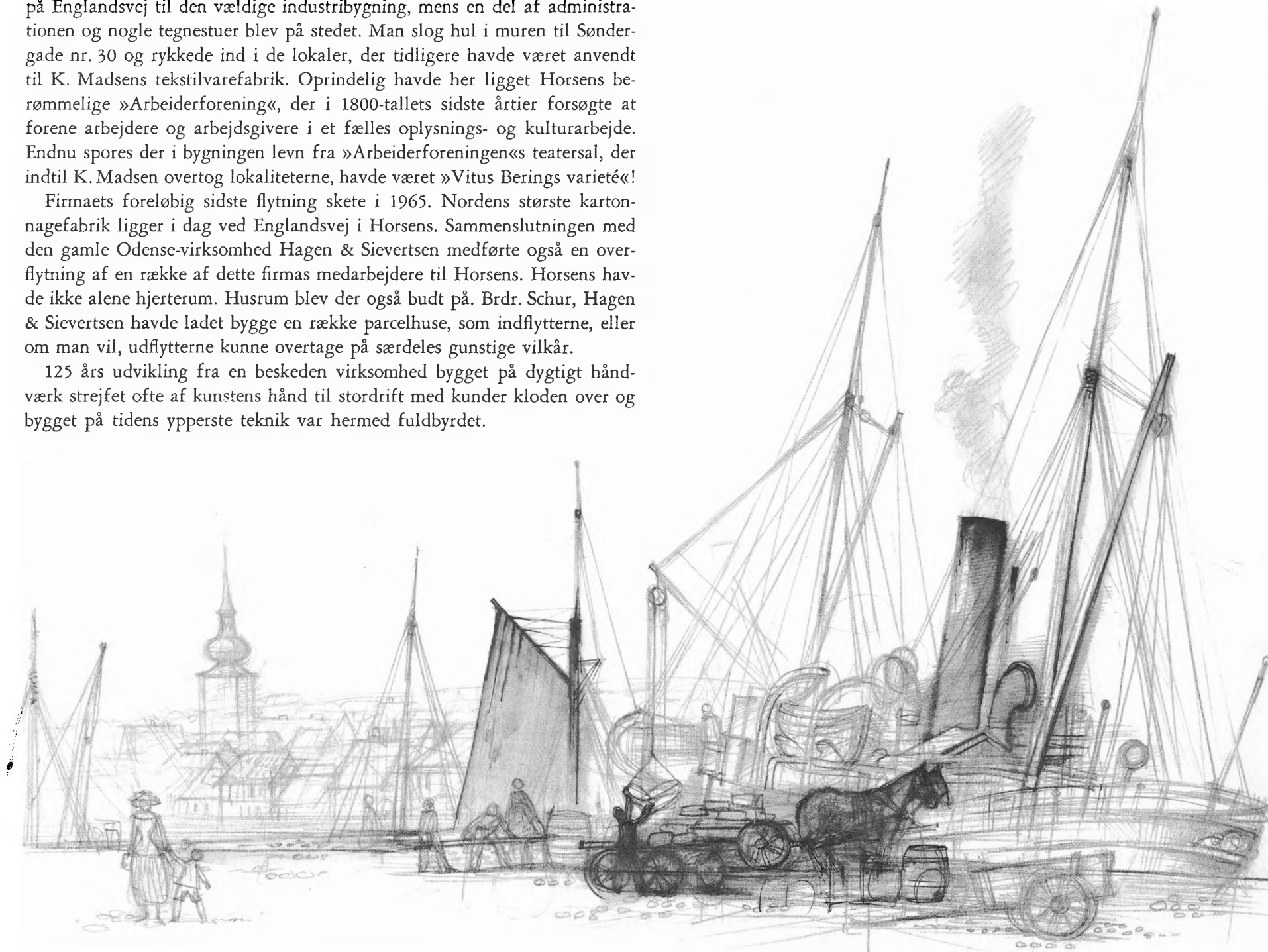



FORDUM stod den sikre stige: Mester – madmor – husets søn – svend og lærling – køkkenpige til at rokke den og vige fra dens vej mod himmerige hjælp ej bøn, ej løn ... Således tegnedes hverdagens »rangliste« sig i mange horsensianske håndværkermestres hjem for omkring 100 år siden. Også i J.W. Schurs i Kippervig. Hjemmet var en del af værkstedet. Og omvendt. Her rådede standsbevidsthed udadtil. Men så sandelig også indadtil. Stigens trin lå fast.

I 1870'erne og i 1880'erne begynder J.W. Schurs virksomhed at have brug for mere arbejdskraft. Derigennem kan fremgangen noteres.

Det var i de årtier, hvor man – hvis man havde lært et fag – var »håndværker for hele verden«. Det var i den nu så fjerne tid, hvor håndværkerne gjorde bekendtskab med støvet på Europas milelange veje. Men hvad bedre var. Fortidens håndværkere fik på deres ofte årelange rejsefærd vide udsyn, der ændrede sind og livsopfattelse; der gav ny viden både om fag og om medmennesker. Datidens håndværkere stod som medlemmer af »Zünften«. Var man ikke en »zünftige svend«, var man »geschimpt«. Og det ville sige



det samme som, at ingen rigtig svend kunne være i stue sammen med én eller på samme arbejdsplads. Datidens hilsen – »Grüssen« – kom fra hjertet, når en ny svend trådte ind hos J.W. Schur i Horsens. »Gud beskytte jer, mester og svende, og vort herlige håndværk«.

Men man kommer ikke alene *til* Horsens. Man drog også *ud* derfra.

Flere af Schurs lærlinge vinkede efter udstået læretid byen ved den brede fjord farvel. Drog »på valsens«. Ellers vidste de, at de ikke ville blive agtet indenfor faget fremtidigt. Blot vandrebogen var i orden, lå verden åben for en håndværker, der kunne sit fag. Helt op til 1. verdenskrig – pasvungen indførtes i 1917 – varede dette rige og berigende vandreliv ved indenfor håndværket. Flere af Schur-svendene blev ude i verden og brød sig vej dér. I overtrykker H. E. Petersens mange optegnelser berettes der om nogle af dem. KARL SEVERINSEN, der var født i Borgergade, kom således i 1894 til Sct. Petersborg (nuværende Leningrad) og var indtil sin død maskinfaktor i Aberlé & Co.'s litografiske anstalt. En anden, NIELS RASMUSSEN, mellem kolleger gerne kaldet »Røde Niels« – enten det nu skyldtes hans politiske indstilling eller hans hårfarve – stammede fra Søndenaagade. Niels Rasmussen døde fjernt fra fødebyen som cheffaktor i Budapest, hvor Donau sikkert gang på gang har fået ham til at drømme sig tilbage til den å i Horsens, hvis løb havde været lige udenfor barn-domshjemmets små ruder. En tredje, KARL THOMSEN, der var søn af en enke på Spedalsø, blev medindehaver af et trykkeri i Basel. Endelig kan også nævnes, at en fjerde Schur-lærling, A. P. NIELSEN, i mange år var chef for det store papirfirma Halvorsen & Larsens litografiske afdeling i Oslo. Så sent som i 1930 besøgte han det officin, hvor han havde lært faget.

Var J.W. Schurs beskedne værksteder i Kippervig ikke en nationernes rasteplads, så var der dog flere nationaliteter repræsenteret her end andetsteds i Horsens. Således i 1870'erne tyskerne GEORG KELLER og GUSTAV LENG, der var litografer, og trykkeren JOSEF GROTH. Fra Hamborg kom de fleste. Rejseruten for litografer, der ville »på valsens«, var helt op til efter århundredskiftet: Hamborg–Kolding–Horsens, hvor man sjældent gik forgæves for at få arbejde, når man drejede om i en af byens mindste gader – Kippervig. Når rejselysten så igen brød frem, gik turen via København til Finland for at afsluttes i Sct. Petersborg, hvor der altid i czarens store Rusland var mulighed for at tegne og trykke ikoner og helgenbilleder. Og tilsyneladende har de vandrende litografer haft et særligt håndslag for at skabe ikoner, disse urbilleder i den østromerske kirke. Når rastløsheden atter meldte sig, blev ranslen pakket, og man drog tilbage. Horsens blev aldrig sprunget over. Og nogle af de særligt udvé-ramte kunne man regne med at se år efter år. Tænk, om man havde haft et billede af disse »zünftige svende«, når de drog ind i Horsens. Påklædningen karakteriserede dem som litografer. Høj hat, grå benklæder (tilmed mest grå af landejevsstøvet), en art jaket eller livkjole, hvortil hørte vest. Manglede vesten, var den enten stampet for at skaffe rejsepenge eller sat i pant i en kro, hvor man havde »fugt det talentet«. Og sidst, men ikke mindst, enten stok med sølvknap eller den snoede vandringsstav. Deres sparsomme jordiske gods fandtes i »Berlinereren« – ranslen. Maleriske, ja ligefrem chromologiske har de været, disse fortidens kunsthåndværkere. Nogle af dem var i deres fristunder grublende filosoffer. Andre festmennesker, der med både glæde og gevalt deltog i Bacchus-toget i Norden, når det drog Torvet rundt, hvor man dengang med lidt held og megen tørst kunne drage fra kippe til kippe uden at blive fugtige udvendig. Disse fest-litografer ejede undertiden en kurage, der ind imellem gav dem vældige kræfter, men som også kunne gøre dem bløde om hjertet. Gang på gang oplevede man på de horsensianske beværtninger i 1880'erne eller 1890'



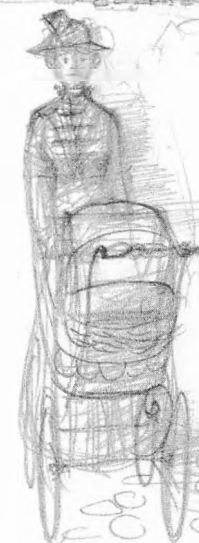

erne, at disse udenvælts Schur-folk bristede i gråd ved tanken om en forladt liebling eller, når de hørte den musik, der havde evighedspræg.

En af de Schur-medarbejdere, der havde eventyrets glorie-glans over sig, var ALEXANDER HUGO KØHLER, der muligvis har arbejdet i Horsens i to omgange. I 1890 boede han i hvert fald i Allé-gade nr. 16, som nu er forsvundet for det, der senere blev Haandværker- og Industriforeningens bibliotek, sammen med sin hustru, den svenskfødte CLARA JOSEFINE KØHLER og deres to døtre, den da 7-årige SIGRID JOSEFINE DORIS KØHLER, der var født i Malmø, og den 4-årige ALEXANDRA FLORA KØHLER, der havde Randers som fødeby. Køhler udgav sig – efter hvad H. E. Petersen beretter – for at være ærkehertug Johan Salvatore og søn af den østrigske ærkehertug FRANTS FERDINAND (1863–1914), der igen var søn af kejser FRANTS JOSEFS yngre broder ærkehertug KARL LUDWIG (1838–1896). Det var hin Frants Ferdinand, der den 28. juni 1914 under et besøg i Serajevo blev genstand for et bombeattentat og dernæst sammen med sin hustru blev skudt af serberen GABRIELO PRINCIP. 5 uger efter udbrød den 1. verdenskrig. Ak, Europa – et dyrt skud.

Alexander Hugo Køhler, der først havde antaget navnet Johan Orth, forlod Østrig som en skuffet mand, påstod altså sagnet om ham. Selv skulle han have hævdet, at intriger havde forhindret ham i at blive – konge af Bulgarien, hvilken trone forøvrigt i 1887 var blevet tilbudt den danske prins VALDEMAR. Han afslog, hvorefter prins Ferdinand af Sachsen-Koburg-Gotha blev Bulgariens konge.

Köhler var aristokratisk af ydre og kom efter sigende med årene til at ligne Habsburgerne mere og mere. Så fremtrædende var denne ydre lighed med fyrsteslægten, at østrigske officerer, der var i

Norge under den nazistiske besættelse af landet, gjorde Køhler, der i disse år opholdt sig i Oslo, deres ærbødige opvartning med al den hoffærdighed, en østriger kan lægge for dagen over for en ætling af dobbeltmonarkiets fyrstehus. Horsens-kolleger, der havde arbejdet sammen med Køhler hos Schur, var heller ikke i tvivl om Køhlers »blå blod«, og selv blev han til sine dages ende – han blev 93 år – ved med at tro på fyrsteoprindelsen.

Således siger sagnet. – Arkiverne beretter imidlertid en anden historie.

I Rigsarkivet opbevares bl. a. listerne for »Optælling af Befolkningen den 1. Februar 1890 i Horsens Kjøbstad«. Og her står der for Allégade nr. 16, at i stuen boede Alexander Hugo Køhler, 29 år gammel. Trossamfund: Folkekirken. Fødested: Eilenburg (Tysk). Beskæftigelse: Lithograf. Arbejdsgiver: F. Schur & Co. Efter Køhlers egne opgivelser er han altså født 1861. Og da hans påståede far, ærkehertug Frants Ferdinand først så lyset i 1863 er det simpelthen umuligt med dette faderskab. Køhler opgav endvidere selv sit fødested som Eilenburg, der ligger mellem Torgau og Dresden og

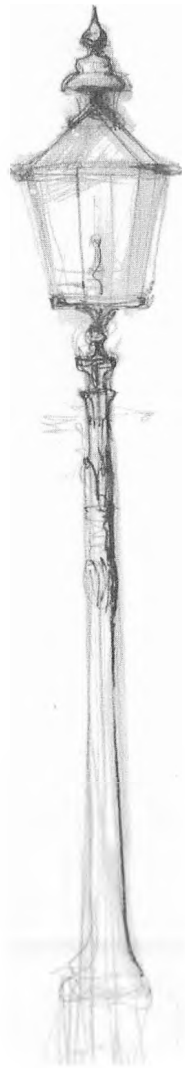

sin nationalitet som tysk. Selvfølgelig kan hans mor være rejst til Tyskland for at føde sit barn dér, men den østrigske herkomst må der altså også sættes et spørgsmålstegn ved. Ejendommeligt er det, at ingen af Køhlers samtidige har taget sig på at efterkontrollere Køhlers påstande om hans ærkehertugelige herkomst. Det kunne tyde på, at hans personlighed havde været så stærk og overbevisende, at ingen tvivlede på hans ord.

Selv om altså lidt af romantikken om ærkehertugen, der blev lithograf, hermed forsvinder, så er der imidlertid ingen tvivl om, at Køhler var en eminent dygtig tegner og chromolitograf. Ifølge overleveringen var det Alexander Hugo Køhler, der, mens han arbejdede for Schur, var mester for det fornemme broderbrev, som »De danske Forsvarsbrødre for Fredericia og Omegn« i 1889 lod fremstille hos F. Schur & Co. Det er den dag i dag et monumentalt og kraftfuldt vidnesbyrd om den litografiske kunst, når det var en mester som Køhler, der lagde hånd og talent til stenen.

Men det var ikke blot tyskere og østrigere, der kom til Horsens. J.W. Schurs første chromolitograf var således en ungarer ved navn KAROL BUDAY. Han var kommet til Schur efter forhandling med et Hamborg-firma og skulle være med til at skabe de illustrerede ark »Billeder af danske Soldater«, som grundlæggeren havde ventet sig så meget af, men som måtte opgives efter krigen 1864. Ungareren Karol Buday rystede derfor Kippervigs støv af sine støvler og rejste til Helsingfors.

En lang række andre, dygtige chromolitografer har gennem årene virket i Schurs officiner. Chromolitografien stillede uhyre store krav om nøjagtighed hos udøveren. Arbejdsresultaterne var til gengæld overordentligt smukke tryk. Endnu flere dygtige Schur-folk burde nævnes med honnør. Men taget under ét kan det siges, at selv om adskillige indenfor personalet var »enere« – enten som følge af herkomst eller affødt af rejselivets mange oplevelser – så har man lige fra de første år forstået, at et samarbejde i et litografisk officin bygger på kunnen, redelighed og tillid. Fagfolk er kommet og gået. Nogle svarede ikke til forventninger og forsvandt lige så pludselig, som de var kommet. Ikke



få blev Horsens-borgere for altid, hvad Schurs veteranklubs navne og billeder bærer åbenbare vidnesbyrd om. – I Berlin, Stettin, Budapest, Wien, Paris, Milano, Sct. Petersborg og Christiania (nu Oslo) har der arbejdet litografer og trykkere, der vedkendte sig og var stolte over deres Schur-tid i Horsens.

Men selv om mange af dem var »enere« og forskellige fra hjemmefødslerne, så kom også til dem tanken om at arbejde i fællig. 1. maj 1896 stiftedes Dansk Litografisk Forbunds Horsens-afdeling. Netop i år for 75 år siden blev den grundlagt med et medlemstal på – 5! Senere kom afdelingen til at omfatte litograferne i Vejle, Kolding, Christiansfeld og Esbjerg. Af navne, der endnu huskes fra dette arbejde med respekt, kan nævnes WILL. BORCH, der var afdelingens første formand, I. INGERDAHL, GUSTAV PETERSEN, A. LINDGREN, JUAN HANSEN, AUGUST LAURSEN og HAUPTMANN, for blot at nævne nogle af de navne, som tidens glemsel endnu ikke har ramt. Et af de mest bevægede

møder i Horsens-afdelingens første år fandt sted i 1908. Da havde firmaet Schur pure nægtet at give personalet fri kl. 12 den 1. maj. Tilmed var der stillet i udsigt, at alle, der udeblev fra arbejdet, ville blive »fyret«. På en gentagen henvendelse, fornyedes den triste udsigt, hvortil Hauptmann svarede med følgende, der gennem mange år levede som »bevinget ord« i litografkredse: – Vi kommer den Fanden rastme ikke! Litograferne holdt fri, gik i demonstration til »Folkets Lund«. Og ingen hørte noget fra firmaet næste dag i den anledning. Fru Caroline Schur var også i en sådan situation en overmåde klog kone.

At hygiejnen i de første Schur-officiner – som andetsteds – lod en del tilbage at ønske er utvivlsomt. Et statistisk materiale fra 1902 taler sit tydelige sprog, der vil ryste vore røg-, støj- og møg-bekæmpelsestider på det alvorligste. Således oplyses, at der i de 21 provins-trykkerier, der omfattes af materialet, var ét, hvor der vaskes gulv, når det ønskes. I to officiner hver uge, i ét hver 14. dag, i tre hvert halve år, i ét en gang om året, og i 10 blev der aldrig vasket gulv! Tre officiner svarede på spørgsmålet »vides ikke«. Med hvidtning af loft og vægge i officinerne stod det ikke bedre til. Syv trykkerier fik hvidtet hvert år, tre havde fået hvidtet for 2 år siden, ét for 3 år siden, og i ikke

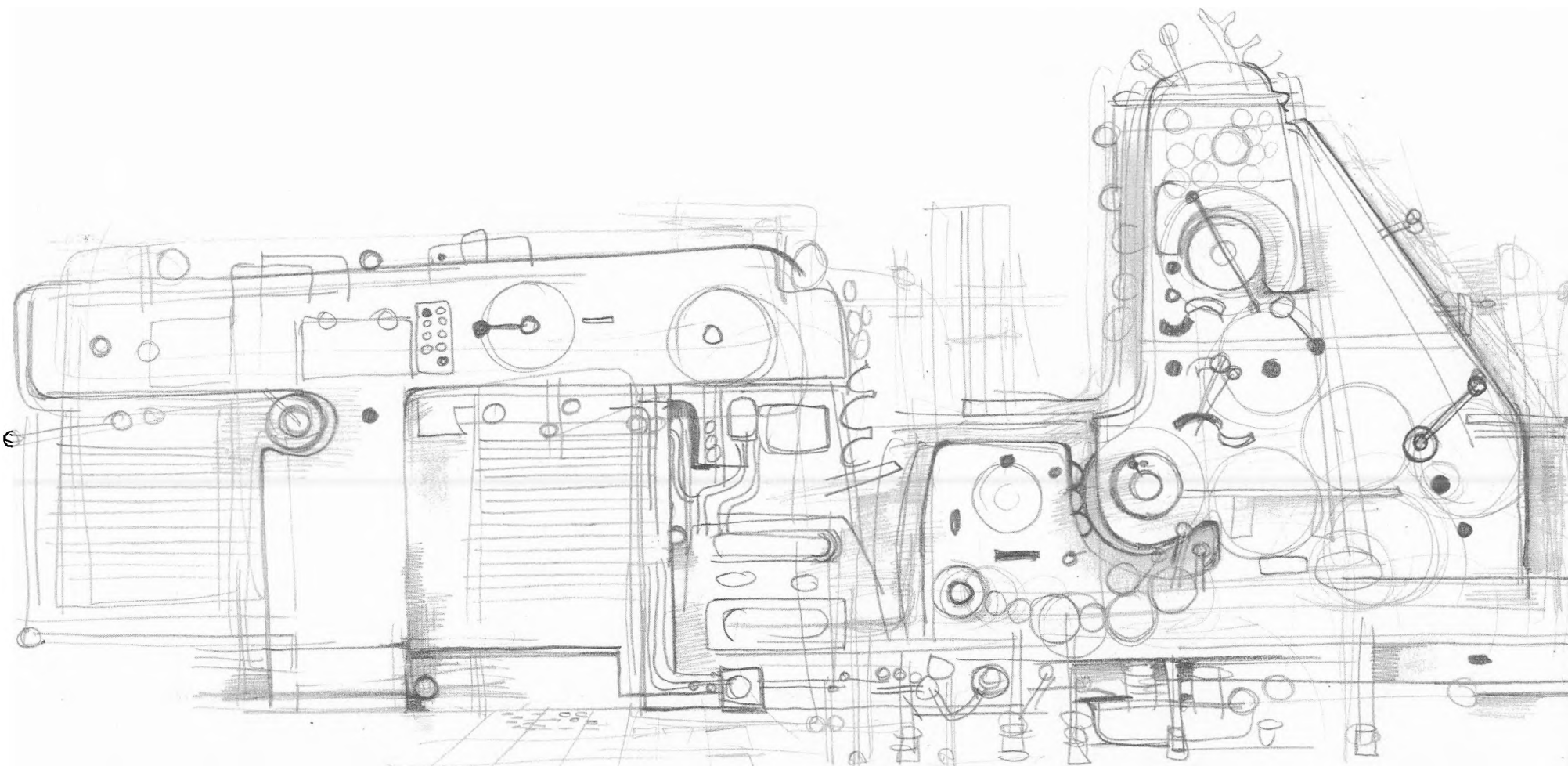

mindre end 10 trykkerier blev der aldrig hvidtet! Dog bør noteres, at efter denne statistik over renlighedsforholdene på stentrykkerier i provinsen (de københavnske trykkerier var ikke et hår bedre) fremkom arbejdsrådets regulativ for bogtrykkerier, der midlertidig kom til at gælde for stentrykkerier, og dermed ordnedes disse fortidige forhold endeligt.

I maj 1903 fremkom der fra Fællesrepræsentationen for dansk Haandværk og Industri forslag om, at litograf-fagets lærlinge skulle aflægge svendeprøve. Hertil svarede bestyrelsen for Dansk Litografisk Principalforening, af hvis bestyrelse både Fritz Schur og I. W. Schur har været medlemmer, at den ikke kunne indse, hvorledes en sådan prøve skulle arrangeres for at give et fyldestgørende bevis for lærlingens dygtighed, idet »de litografiske fag er meget forgrenede, hvorfor der til arbejdets færdiggørelse som oftest vil fordres medvirken af flere personer«. Men allerede tre år efter – i september 1906 – kunne der dog opstilles regler om obligatoriske svendeprøver. Fra disse regler kan således nævnes, at »trykkerlærlinge skal aflægge prøve såvel i maskintrykning som håndpressetrykning. Litografælrlingenes svendestykke skal bestå af et gravurearbejde med bunden skrift og tegning, eventuelt med asfaltætsning, et kridtarbejde på sten samt et mindre farvearbejde«. Netop

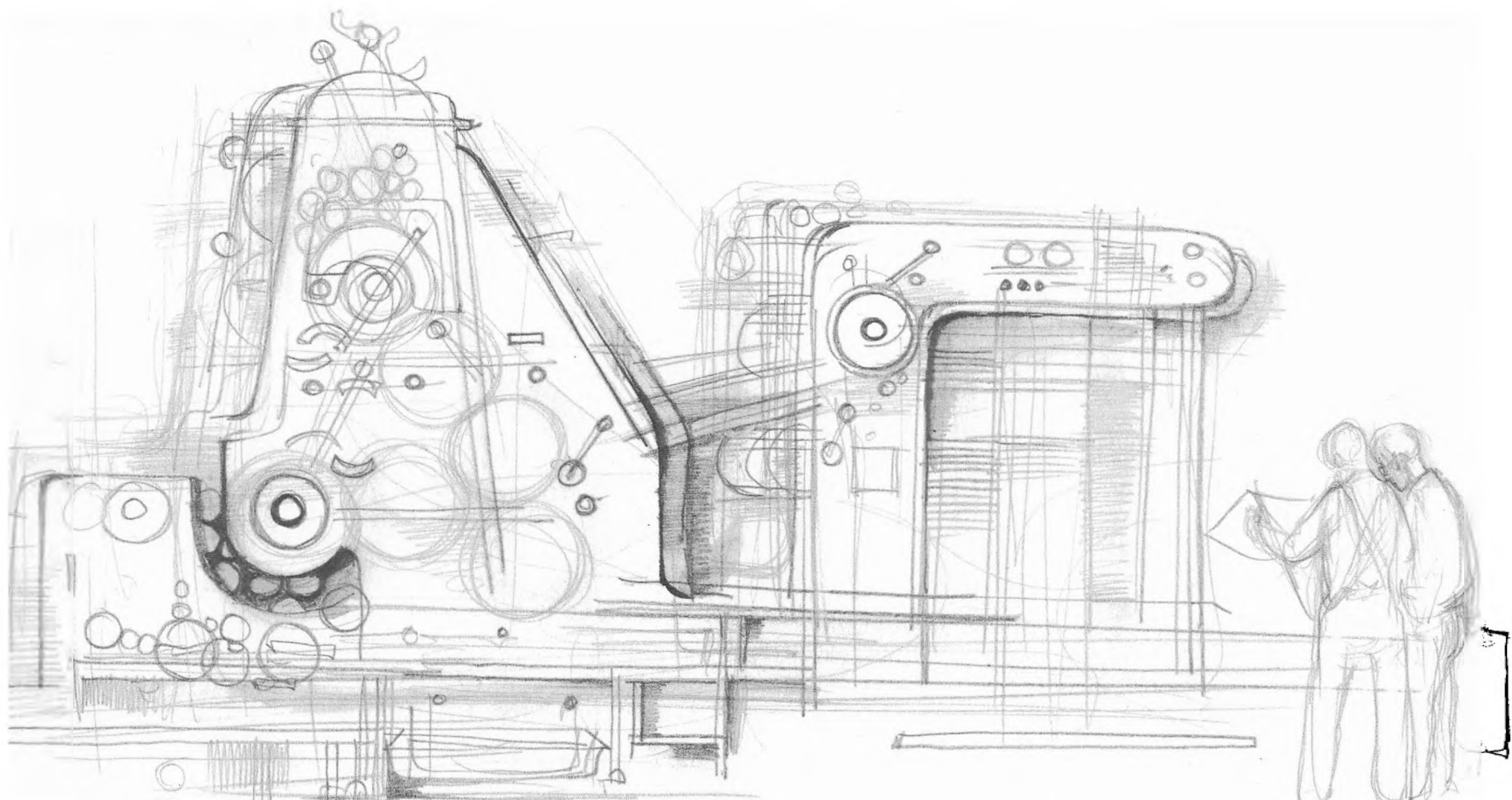

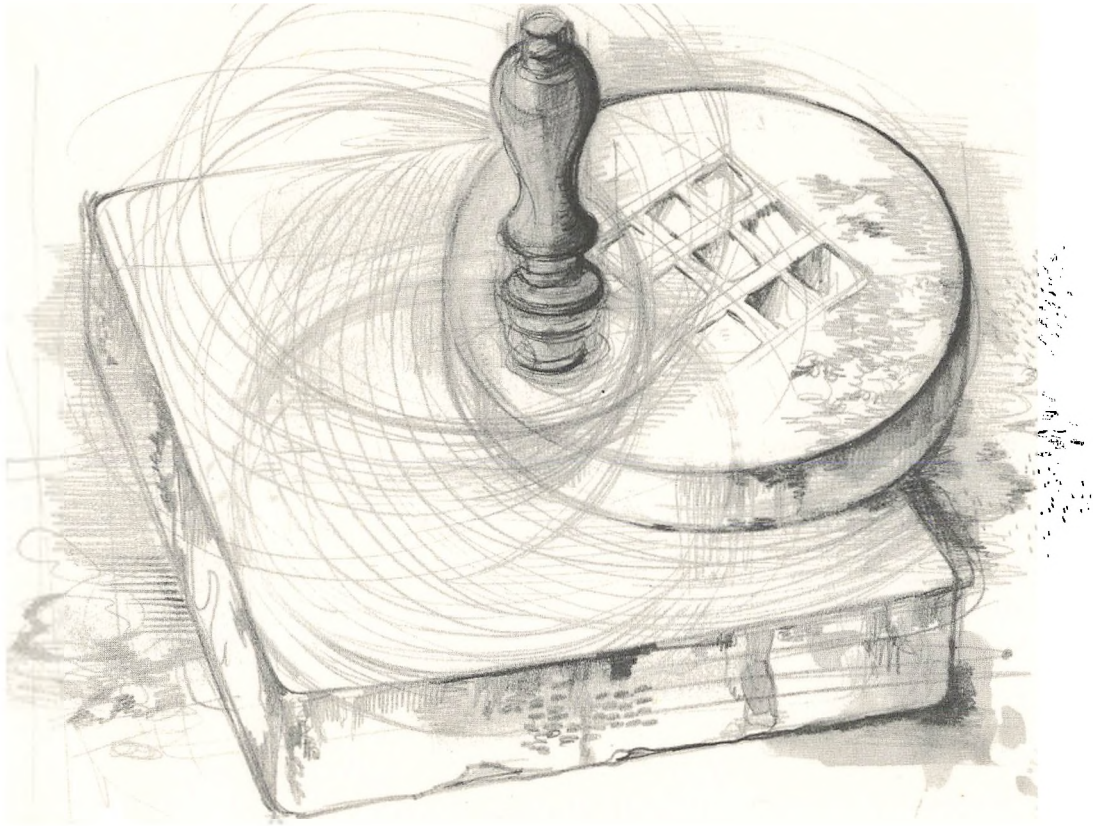

i år – i 1971 – har fagets lærlinge fået en bedre uddannelse, som har fået undervisningsministeriets blå stempel gennem et svendeprøveregulativ for kemigraf- og litograf-faget. De første lærlinge med denne bedre uddannelse bliver færdige i 1973. De begyndte 1969. Omkring halvdelen af fagets ca. 700 lærlinge lærer efter de nye regler. Tidligere havde faget 9 specialer. Nu kun 3: Reprofotografer, repropokister eller offsettrykkere. Alle uddannelser varer 4 år, er mere fleksible end den tidligere uddannelse og giver dermed større muligheder for den enkelte, der har valgt faget.

I den tid, hvor Schur-navnet har været knyttet til litografien, har dette smukke og meget krævende fag oplevet en blomstringstid, en nedgangsperiode og en genfødsel. Blomstringsårenes store trykpresser og håndpresser er udskiftet for tekniske mastodonter. Litografstenene med de nøjagtige og imponerende graverede skemaer og blanketter, med uendeligheden af flot litograferede etiketter er også borte. En del står rundt om i Horsens som kantsten eller er brugt som havefliser i kendte horsensianeres villa-haver. Fremskridtet bryder sig vej over lig og glemsel.

Og hvis de litografer, som øvede deres virke i de mørke værksteder ved Vor Frelses Kirkes fod, i dag kunne se de vældige arbejdshaller, der er rejst af fjerde generation af Schur-slægten, og som byder på masseproduktion og muliggør nye fabrikater, ville de ikke tro deres egne øjne.

FRA KUNST-LITOGRAFI TIL BILLED-INDUSTRI

I VOR teknokratiske tid skelnes der i dag i nogle kredse mellem håndens og åndens arbejdere. Hvorvidt en sådan adskillelse er korrekt eller tiltalende for dem, der bruger den, skal der ikke her tages stilling til. Et står imidlertid fast, at der både i J.W.Schurs pionérrår og sidenhen var ånd i det gamle håndværk. Og det gjaldt selvsagt ikke alene for stentryk eller litografi. Håndværkeren gjorde dengang sine ting selv. Fra arbejdets begyndelse til det færdige resultat forelå, stod han hos. Han vogtede fra time til time på sit værk og dermed på sit fags anseelse og dets standard. Den gamle håndværker kendte arbejds- og dermed festglæden, omend forholdene, hvorunder dette håndværk øvedes, var både pauvre, uhyre beskedne og lidet festskabende.



Før maskinerne var det meste håndværk at regne for kunsthåndværk. Der lå den kunnen, som skaber kunst, til grund for de fleste af de gamle håndværk. Det gjaldt ikke mindst det litografiske fag. Går man tilbage til middelalderen, var kunst og håndværk aldeles sammenflydende. Den største af alle skolastikere – filosofen og teologen, dominikanermunken THOMAS AQUINAS – skelnede til eksempel slet ikke. Han omfattede håndens skaberværk under den latinske betegnelse »ars«. Fællesskabet mellem hånd og ånd kan den dag i dag bemærkes i det skønne galliske tungemål. De franske ord for kunstner og håndværker er *artiste* og *artisan*.

Ånd og hånd er ikke alene gamle og gode danske rim. De er mere end det. De er sandhed for enhver nutidig, der ønsker at være aktiv. Her udlagt som ikke blot at producere, men at frembringe. At skabe med hånd og ånd.

Her skal ikke skrives litografiens historie. Det er sket udførligt andetsteds. Kun skal erindres om, at litograf er græsk i sin rod. Lithos står for sten. Graphein betyder at skrive. En litograf er altså en mand, der skriver på sten. Den litografiske sten er en tæt kalksten, der forefindes meget få steder. Litografiens udvikling blev imidlertid ikke hæmmet heraf. Tidligt blev man klar over, at man udmærket kunne anvende flere slags metaller, især aluminium og zink, til litografiens kunst. Litografiens opfinder er ALOIS SENEFFELDER – eller, som hans fulde navn lyder, Johann Nepomuk Frantz Alois Senefelder (1771–1834). Som bogtrykkunstens fader – GUTENBERG – var han tysker. Begge havde den skæbne, at man forsøgte at fratage dem æren for deres opfindelse og give den til andre. For Senefelders vedkommende var det en pastor Simon Schmid, man dengang ville gøre til litografiens egentlige opfinder. Senefelders lod blev som mange andre opfinderes. Hans opfindelse blev i rigt mål udnyttet af andre og gik verden over, medens han selv levede og døde som en fattig mand. I Frankrig blev litografien takket være fremragende kunstnere hurtigt en selvstændig kunstart, medens man f.eks. i Danmark holdt sig noget beskeden tilbage og til at begynde med holdt sig til etiketter, skemaer og forsigtige vuer over respektive byer. Dog blev populære kunstværker kopieret og reproduceret og fandt vej som »sofastykker« i klunketidens hjem. Men fra 1870'erne kan der også i Danmark tales med honnør om den litografiske kunst. Mange af de danske impressionistiske malere begyndte at bruge den franske teknik som Toulouse-Lautrec bl. a. mestrede, og med i skabelsen stod dygtige litografer.

Billedets format var imidlertid stadig begrænset af den litografiske stens størrelse. Men da offset-trykket omkring århundredskiftet så lyset, og hvor man ved anvendelse af metalplader i stedet for sten kunne trykke meterstore opus, begyndte den industrialisering af litografiens kunsthåndværk, som endnu ikke har fundet sin afslutning. Mens man tidligere i litografien



»holdt på etiketten« – og i mere end én forstand af udtrykket – er den industrielle litografi forlængst blevet en del af nutidens hverdag. Senefelders opfindelse – gjort 1797 – har fyldt tilværelsen med billeder af alle slags og i farver hele spektret rundt.

Dagens forhold til tingene er ændret. Blot indenfor de sidste to tiår er der sket en revolution, der fortsat revolterer. Tingenes levetid er på retur. Menneskets tilknytning til dem ligeledes. Ængangstingenes døgnflue-tilværelse er sat i højsædet. De »varige forbrugsgoders lange dage« er blevet særdeles korte. Møbler, biler, tøj og apparater af enhver art udskiftes hurtigere end nogen tidligere har kunnet tænke sig. At denne tid – hvad man nu end vil kalde den: Nemhedens, flygtighedens eller kortvarighedens år – også stiller sine store og særlige krav til den indpakning, som forbrugernes varer skal have, er åbenbar. Emballagen er i dag – ja undertiden mere end selve varen – varens sælger. Det har Brdr. Schur, Hagen & Sievertsen, Grafisk Etablissement indset og ladet sit virke præge af. Offsetpressens seks farveværker, stanseautomaternes nøjagtige takt, coatingsanlæg og fingernemme klæbemaskiner giver svaret. Og andre og mere avancerede former for emballage, f. eks. polyethylen, står parat til at vise sin særlige værdi for den moderne vare til fremtidens forbruger.

Vejen fra kunst-litografi til billed-industri, som den her er skildret i få linjer og i en så kort form, at der som altid, når noget skildres i forkortelse, må tages et vist forbehold, er imidlertid selv kort, men også mere farverig end i andre gamle håndværksfag, der er blevet industrialiseret. Tiden har haft hast netop indenfor billed-industrien.

Der hævdes, at litografien er en demokratisk kunstform. Dens forudsætning var liberalismen og pressefriheden. Men i endnu højere grad gælder det for den moderne billed-industri, at den er en demokratisk tilkendegivelse. Den mødes overalt, og den mødes af alle.



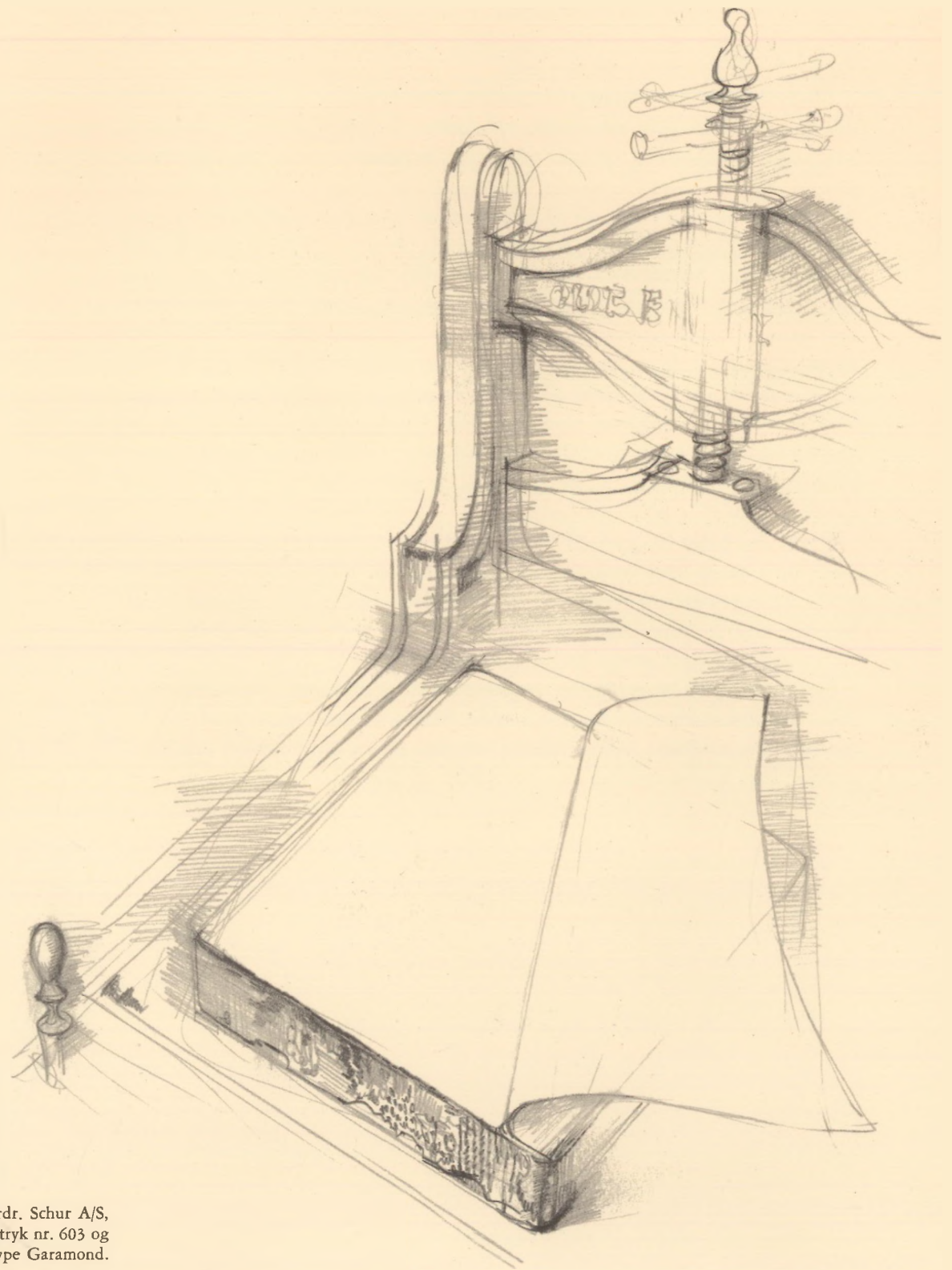

Carl Th. Jørgensen: SLÆGTEN SCHUR HILSER HORSENS er udsendt i anledning af Brdr. Schur A/S, Hagen & Sievertsens 125-års jubilæum den 2. juni 1971. Til bogen er anvendt specialtryk nr. 603 og hvid karton nr. 673 fra A/S De forenede Papirfabrikker. Satsen er 12 punkt Intertype Garamond. Mads Stage har tegnet illustrationerne.
Reproduceret og trykt i offset hos Brdr. Schur A/S, Hagen & Sievertsen, Horsens.