



Danskernes Historie Online

Danske Slægtsforskeres Bibliotek

Dette værk er downloadet fra Danskernes Historie Online

Danskernes Historie Online er Danmarks største digitaliseringsprojekt af litteratur inden for emner som personalhistorie, lokalhistorie og slægtsforskning. Biblioteket hører under den almennyttige forening Danske Slægtsforskere. Vi bevarer vores fælles kulturarv, digitaliserer den og stiller den til rådighed for alle interesserede.

Støt vores arbejde – Bliv sponsor

Som sponsor i biblioteket opnår du en række fordele. Læs mere om fordele og sponsorat her: <https://slaegtsbibliotek.dk/sponsorat>

Ophavsret

Biblioteket indeholder værker både med og uden ophavsret. For værker, som er omfattet af ophavsret, må PDF-filen kun benyttes til personligt brug.

Links

Slægtsforskeres Bibliotek: <https://slaegtsbibliotek.dk>

Danske Slægtsforskere: <https://slaegt.dk>



ÆTTEGRANSKING

V E D C A T O K R A G - R Ø N N E

G R Ø N D A H L

Æ T T E G R A N S K I N G

ÆTTEGRANSKING

MOMENTER TIL EN
FØRSTE ORIENTERING

VED

CATO KRAG-RØNNE



GRØNDAHL & SØNS FORLAG

OSLO 1943

*Vignetten på titelbladet
viser Loonaættens våpen*

TIL LIV
MIN HUSTRU OG MEDARBEIDER

INN H O L D

Det generelle:

	Side
I. Innledning	1
II. Litt historikk	4
III. Nordisk slektskap	12
IV. Europeiske forbindelser	22
V. Genealogiens grunnbegreper	24

Det spesielle:

VI. Introduksjon til de litterære kilder	35
VII. Tidsskrifter	38
VIII. Genealogiske samlinger	41
IX. Slektsmonografier	45
X. Personhistorisk litteratur	50
XI. Topografisk litteratur. — Manuskripter	53
XII. Trykte kildekrifter	55
XIII. Arkivalier	58
Norge 58, Danmark 60, Slesvig-Holsten 61, Sverige 63, Finland 65, England med Skottland og Irland 66, Nederland 71, Tyskland 71.	
XIV. Andre kilder	75

Det tekniske:

XV. Skjemaer og nomenklatur	80
XVI. Stamtavlen	82
XVII. Anetavlen	94
XVIII. Innsamling	102
Slektskretsen 102, litteraturen 103, arkivaliene 104, Norden 107, Europa og det øvrige utland 109.	
XIX. Ordning	110
XX. Gransking og kritikk	112
XXI. Avslutning	114

Hjelpedisipliner:

XXII. Heraldikk	118
XXIII. Paleografi	127
XXIV. Kronologi	133

Registratur:

	Side
XXV. Lærebøker og generelle orienteringer	135
Norge 135, Danmark 135, Sverige 135, Finland 136, England med Skottland, Wales og Irland 136, Frankrike 136, Italia 136, Polen 136, Tyskland 136, U. S. A. 136.	
XXVI. Bibliografier og registre	137
Norge 137, Danmark 137, Slesvig-Holsten 138, Sverige 138, Finland 139, Belgia 139, England med Skottland og Irland 139, Estland 139, Frankrike 139, Italia 139, Nederland 139, Spania 140, Tyskland 140.	
XXVII. Tidsskrifter	140
Norge 140, Danmark 141, Slesvig-Holsten 142, Sverige 142, Finland 142, Australia 142, Balticum 142, Belgia 142, England med Skottland og Irland 142, Frankrike 142, Italia 142, Nederland 142, Portugal 143, Schweiz 143, Spania 143, Tyskland 143, U. S. A. 143, Østerrike 143.	
XXVIII. Genealogiske samlinger	143
Norge 143, Danmark 144, Slesvig-Holsten 145, Sverige 145, Finland 145, Balticum 145, Belgia 145, Canada 145, England med Skottland og Irland 146, Frankrike 146, Italia 146, Nederland 147, Polen 147, Portugal 147, Schweiz 147, Spania 147, Tyskland 147, U. S. A. 148, Østerrike 148.	
XXIX. Slechtsmonografier m. v.	148
XXX. Personhistorisk litteratur	185
Norge 185, Danmark 190, Slesvig-Holsten 192, Sverige 192, Finland 194, Belgia 194, England 194, Frankrike 194, Nederland 194, Tyskland 194, U. S. A. 194, Østerrike 194.	
XXXI A. Topografisk litteratur	194
Norge 194, Danmark 196, Slesvig-Holsten 196, Sverige 196, Finland 196.	
B. Manuskripter	196
Norge 196, Danmark 197, Slesvig-Holsten 197, Sverige 197.	
XXXII. Trykte kildekrifter	198
XXXIII. Arkivalier	199
Norge 199, Danmark 203, Slesvig-Holsten 204, Sverige 205, Tyskland 206.	
XXXIV. Kirkebøker	206
Statsarkivet i Oslo 206, Hamar 209, Kristiansand 210, Bergen 211, Trondheim 214.	
XXXV. Portrettkataloger etc.	217
Norge 217, Danmark 218, Slesvig-Holsten 218, Sverige 218, England 218, Tyskland 218.	
XXXVI. Heraldisk litteratur	218
Norge 218, Danmark 218, Slesvig-Holsten 219, Sverige 219, Finland 219, England med Skottland og Irland 219, kontinentet 219.	
XXXVII. Foreninger og institusjoner	219
Norge 219, Danmark 219, Sverige 219, Finland 220, Australia 220, Balticum 220, England og Skottland 220, Frankrike 220, Italia 220, Nederland 220, Polen 220, Portugal 220, Schweiz 220, Tyskland 220, U. S. A. 221, Østerrike 221.	
Register	222

F O R O R D

De siste 2 år har Morgenbladet forståelsesfullt åpnet sine spalter for en serie «Genealogiske glimt. Ættegransking», som etter fleres opfordring herved fremlegges i noe omarbeidet og utvidet skikkelse.

Boken er kun å betrakte som en amatørs kompilasjon og et forsøk på orientering for andre amatører på et felt som har grepet ham i den grad at han har følt trang til å meddele sig til andre.

Opgavene over utenlandske forhold refererer sig til tiden før denne siste verdenskrig, men selv om de nevnte forhold skulde forandres under eller etter krigen vil oppgavene forhåpentlig allikevel kunne danne et grunnlag for videre orientering.

Fortegnelser og lister er i sin nuværende skikkelse alene uttrykk for amatørens begrensning og derfor ikke så fullstendige som vel mange kunde ønske.

Hensynet til bokens omfang og erkjennelsen av manglende evne har tvunget til utelatelse av det vektige kapitel om bondeslektenes valør og forbindelser samt av så interessante emner som f. eks. de norsk-amerikanske slektsforbindelser, Islands, Færøyenes og de gamle kronlandes genealogier og fransk arkivvesen som mønster for det kontinentale.

Til slutt en opriktig og hjertelig takk til alle som har opmuntret til dette arbeid og uegennyttig har ydet gode råd og verdifull bistand!

Hakadal, våren 1943.

CATO KRAG-RØNNE

I. INNLEDNING

Alt djupare har jag upplevat denna gåtfulla visshet och verklighet, att det mesta av en människas liv och öde är bestämt och bestämmas av våra rötter i det förflutnas jord — av det hemlighetsfulla blodsarv, som bäras vidare från föräldrar till barn genom århundraden och årtusanden.

Sven Lidman i «Blodsarv».

I vår oprevne tid med alle sine motsetninger burde det genealogiske studium som en avbalanserende og forklarende faktor kunne vinne mange tilhengere. Den store utbredelse av de siste årtiers tallrike og detaljerike slektsromaner skulde for øvrig tyde på at jordbunnen for en slik interesse er til stede.

Man skal derfor fremkomme med en del refleksjoner over dette emne og efter hvert gi en introduserende veiledning for den novise som søker mot genealogiens tusen skattkammer.

Det er utgiverens ønske at mange må finne den fylde og utvikling som gjemmer sig i studiet av slektene, av mennesket selv som individ, som samfundsfaktor og som bærer av en arvemasse på godt og ondt. Det er nu allikevel slik at «the proper study of mankind is man, . . . the glory, jest and riddle of the world». (Pope's Essays on man).

•

Ættegransking omfatter først og fremst studiet av menneskeslektene i deres indre og innbyrdes sammenheng, og granskingsens mål er å erkjenne og klarlegge denne sammenheng og å vise slektens vesen, virke og vandring gjennom land og tid.

Man gransker altså først og fremst mennesket — i dets individuelle, biologiske og samfundsmessige utfoldelse. Men samtidig henter man kunnskap fra alle de mangeartede livsområder som mennesket kommer i berøring med.

Ættegranskingen kan på denne måte bli en nøkkeldisiplin som leder til innblikk i menneskets individuelle vesen og verd og i de samfundets forhold og naturens fenomener som utgjør menneskets miljø.

Den viderekomne genealog studerer derfor — foruten alt som angår den engere slektskunnskap — også den almindelige historie, kulturhistorie, topografi, biologi og samfundslære samt de spesielle forhold hvormed hans genealogiske objekt kommer i berøring. Han samler, noterer, registrerer

og bearbejder stoffet slik at der av alt dette stiger frem et avklaret billede av slektens sinn og skjebne, av individets kår og kamp og karakter, av dets plass i tilværelsen og av tilværelsens stempel på det hele.

Genealogien har for øvrig betydning ikke bare for forståelsen av de enkelte slekter og individer, den kan også belyse spørsmål av almenhistorisk interesse, f. eks. de fyrstelige slektsforbindelser og de derav følgende konsekvenser for stat og samfund. De européiske arvefølgekriger og forholdet Slesvig-Holsten til Danmark har jo sitt utspring nettop i disse forbindelser. Middelalderen med sitt feudalesen vil heller neppe kunne forstås og forklares uten kjennskap til de førende slekter. Og hvilket innblikk i Norges indre historie gir ikke f. eks. Sollieds og Stenes artikler om de norske middelalderætter i Norsk slekthistorisk tidsskrift!

Også kulturhistorien kan berikes ved den belysning som ættegranskingen gjennom gamle brev og dagbøker, ved skifteutdrag, portretter og presiosa kaster over hjem og kulturformer, over livet, ja, over selve sjelen i de forskjellige tidsepoker. Disse interiører blir byggesten i kulturhistoriens byggverk, slik som det bl. a. kommer til uttrykk i Schnitlers «Slægten fra 1814».

Genealogien vil også etterhånden i større eller mindre grad kunne bidra til forklaring av sosiale foretelser, om bølgegangen i slektenes liv og om deres forhold til miljøet, om innvandrede slekters innsats i nytt fedreland og deres relasjon til innfødte ætter, om bondeslektenes bevegelser i nyere tid og deres overgang til andre sosiale lag, om forholdet mellom klassene, om adelens tilbakegang og arbeiderstandens reisning — disse og andre sosiale forskyvinger som nutiden spørrende iakttar.

De siste årtier har også bragt genealogien i nær forbindelse med biologien. Her vil de genealogiske ascendens- og descendenstavler, eller vel helst deres kombinasjon, konsanguinitetstavlene, med data også om fysiske og psykiske forhold, etterhånden kunne danne et brukbart grunnlag for den del av biologisk forskning som befatter sig med mepneskeheten.

Genealogiens betydning for biologien vil vel i det hele øke etter hvert som genealogene tilegner sig biologisk innsikt og lærer å supplere sine personalia med opplysninger av biologisk interesse.

Der foreligger dog allerede nu flere interessante redegjørelser for arvelighetsforhold belyst ved undersøkelser av slekter som gjennom flere generasjoner har fremvist arvelige fellestrekk av meget forskjellig art. Biologien har herved kastet lys over en rekke problemer: Slektenes fruktbarhet, degenerasjon og utdøen, blødersykens, farveblindhetens og nervesykdommens arvegang, problemet om inngifte og konsekvensen derav m. v.

Det er imidlertid ennå få almindelige slekter som har nådd en så gammel og biologisk fundert historie at de kan danne et pålitelig grunnlag for biologiske slutninger. Anderledes stiller det sig med en rekke urgamle fyrstelige og adelige slekter, hvis annaler samvittighetsfullt er nedskrevet og gransket gjennom århundrer. Det hannoveranske kongehus, Hohenzollerne, Wittelsbacherne, Bourbonnerne og kanskje særlig Habsburgerne danner alle en viss basis for arveforskerne, fordi hver av disse slekter har ett eller flere arvelige felles-trekk som kan påvises gjennom generasjoner.

Den habsburgske slektstype: Underbittet, den fremskutte hake og store underlebe, de fremstående øine og det sammentrykte hode, kan helt utviklet følges tilbake til keiser Fredrik III, 1415—93. Enkeltvis kan disse slekts-trekk spores enda tidligere hos de burgundiske hertuger og kastilianske konger. Av dyp betydning er påvisningen av at de habsburgske slektstrekk nedarves i slekten helt overensstemmende med Mendels lov.

Habsburgerne og bl. a. også Rothschildernes slektshistorie bekrefter også den opfatning at faren ved inngifte ikke ligger i selve det nære slektskap, men i en arvestoffophopning som like godt kan finne sted mellom fjernt beslektede.

Klassiske biogenealogiske verker er H. H. Goddards om familien «Kallikak» i New Jersey, U. S. A. (tysk utgave ved K. Wilker, Langensalza 1914) og den svenske nervelæge, professor H. Lundborg «Medizinisch-biologische Familienforschungen innerhalb eines 2232 köpfigen Bauerngeschlechts in Schweden», (Jena 1913), hvori han bl. a. ved hjelp av slektstavler påviser nervesykdommers opptreden og følger i en bondeslekt fra Blekinge.

Av nyere dato er antropologen, dr. Søren Hansens artikler i Personalhistorisk tidsskrift for 1917 og 1938 og i Politiken for 16 oktober 1938 og 23 januar 1939, alle avpasset for amatørgenealoger — for ikke å glemme vår egen professor Kristine Bonnevis avhandlinger om dette interessante emne.

Den biologiske videnskap er dog ennå så ny og de sikre holdepunkter så få at amatørgenealogen inntil videre vel helst bør stille seg mer iakttagende enn deltagende — men oppmerksomt iakttagende.

Alt i alt kan altså ættegranskingen føre frem til fordypelse i individet, innføring i slekten, gi forklaring til historien, supplerer til kulturhistorien, bli et bidrag til biologien og et lys over samfunnsproblemer. Og i tillegg avlagres i genealogens eget sinn en stille glede, en anelse om de grunnlover som behersker mennesket og samfundet, en gryende erkjennelse av samhörigheten blandt menneskene og av alle tings enhet.

Litteratur, se kapitel XXV.

II. LITT HISTORIKK

Menneskets aller første bevisste og bevarte uttrykk for historisk perspektiv synes å være av genealogisk natur. Man finner dem som slektsrekker i faraonenes graver og ellers på Orientens minnesmerker, på flate benstykker i China fra år 2000 f. Kr. og i den Hellige skrift.

Innenfor den européiske historie forekommer de første genealogier i den greske kulturverden 4 à 500 år f. Kr., og en del av dem skal være benyttet av selve Herodot, «historiens far».

Sammen med de øvrige greske kulturmasser overførtes den genealogiske erkjennelse til romerne, som etter sin mentalitet skapte den første basis for genealogisk systematikk. Grunnlagct for stamtavlene har vi f. eks. fra dem, likeså beregningen av det innbyrdes slektskap.

De store folkevandringer omkring 200—400 år e. Kr. bevirket den genealogiske trangs undergang i tidens trengsel, all tradisjon blev brutt, og der opstod også i genealogisk henseende et svelg, over hvilket eftertiden ennå ikke har kunnet bygge sikker bro.

Omkring 600 år e. Kr. våknet igjen den genealogiske interesse i de førende samfundslag. I Frankrike fremstod bl. a. biskop *Gregor av Tours* († 594) og *Paulus Diaconus* († 797), som begge vel må betraktes som Vest-Europas første genealogiske forfattere. Allerede i denne periode blev Burgundernes, Merovingernes og Karolingernes slekter behandlet.

I renessansetiden på 14—1500 tallet pregedes genealogien av den fordyppelse i antikkens kultur og gudeverden som var typisk for denne epokes åndelige liv. Genealogiene viste slektenes nedstamning fra guder og apokryfe vesener. Habsburgerne således fra Venus — nesten en parallell til vår tids slektsrekker fra Odin, slik som man f. eks. finner dem i amerikanske genealogier.

Blandt de førende genealoger i denne ukritiske periode var den svenske erkebiskop *Johannes Magnus* († 1544) som utgav et stort verk om de «svea og göta konunger».

I Tyskland, hvor genealogien alltid synes å ha vært på høide med tidens krav, utkom en rekke stamtavler av *Reiner Reineck* († 1595) og en anetavle-

samling av *Michael Eizinger* († ca. 1593). På samme tid utkom også den i litteraturen dårlig omtalte *Rüxners Turnierbuch*.

I denne periode fremtrer dessuten Bergensbispen *Anders Foss* († 1607) med sin «Genealogia regium Daniæ et Norvegiæ», likesom der i Danmark offentliggjøres genealogier bl. a. om ættene Bille og Hvide.

I det 17. århundre oprant en ny tid for genealogien. Troen på det overlevertes ufeilbarhet svant etterhånden, og man begynte å søke hen til de opprinnelige kilder som aktstykker, gravskrifter etc. Den kritiske sans var dog ennå lite utviklet. Frankrike var fremdeles førende med Ludvig XIII's historioграф *Andreas Duchesne* († 1640) i spissen. Ellers kan nevnes *William Dugdale* († 1686) og *Franz Sandford* († 1694) i England samt *Nicolaus Rittershausen* († 1670) og pietismens far, *Philip Jacob Spener* († 1705) i Tyskland. Alle disse har frembragt ennå delvis brukbare genealogier over adel- og fyrsteslekter.

Fra denne periode er oss også etterlatt en rekke slekts- og våpenbøker, sammenskrevet av adelen selv, kanskje mest av dens damer. (Se bl. a. *Personalhistorisk tidsskrift*, København 1919, 1929, 1931, 1932 og 1934).

Bonden *Peder Laursen Dyrskjøt* († 1707), den lærde jyde, fremtrer også i denne tid som slektsforsker. Den dag idag kan vi f. eks. gjennom C. Klitgaards «Kjærulfske Studier» merke sporene av hans genealogiske aktivitet.

Periodens teknikk og gryende kritiske sans gjennomgikk en stadig videre utvikling, og pregedes etter hvert av den franske augustiner munk *Anselme* (*Pierre de Guibours*, † 1694) og den tyske rektor *Johann Hübner* d. e. († 1731). Denne siste utgav bl. a. i årene 1708—33 «Genealogische Tabellen» i 4 bind, hvilket verk i 1756 blev supplert av tyskeren *Lenz* og i 1822 av den danske dronning *Marie Sophie Frederikke* († 1852, g. m. Frederik VI).

I 1763 utkom den ennå eksisterende *Almanach de Gotha* for første gang, én av de verdifulleste kilder til fyrsteslektenes og høiadelens historie.

I denne periode utsendte også den danske kantor og personhistoriker *Christopher Giessing* († 1791) sitt 4-binds verk om «Jubellærere». Som ett av de første verker om borgerlige, særlig lærde, slekter kjennes det for øvrig av alle våre amatørgenealoger.

Et stort fremskritt skjedde 1788, da historikeren *Johann Christopher Gatterer* († 1799) i Göttingen utgav sin «Abrisz der Genealogie» og derved skapte den første basis for vitenskapelig behandling av genealogiske problemer. Han oppfattet genealogien rent historisk og gav på dette grunnlag klare og treffende regler for kritikk og teknikk.

Den franske revolusjon i 1790-årene virket oppløsende på den genealogiske gransking, som igjen for en tid blev drevet som kritikkløst liebhaveri — mest av adelen.

Fra midten av det 19. århundre begynte igjen opgangen. Tyskerne syntes nu å ta ledelsen. *Leopold v. Ranke* († 1886) dannet skole for den historiske forskning, og ut fra denne skoles incitament og prinsipper blev der i de følgende decennier utgitt genealogiske verker av blivende verd. Blandt disse kan merkes *Kamill von Behrs* grunnleggende «Genealogie der in Europa regierenden Fürstenhäuser» (1854, suppl. 1890) og historikeren *L. A. Cobns* († 1871) grundige «Stammtafeln zur Geschichte der deutschen Staaten und der Niederlande» (1871).

Frankrike, genealogiens klassiske land, fulgte også med i utviklingens bølgegang inntil *École des chartes* i det 19. århundre bygde op et fast grunnlag for historisk kritikk med påfølgende genealogisk blomstring.

I England utgav *Thomas Moule* († 1851) en genealogisk bibliografi og *John Burke* († 1848) en av de første borgerlige stamtavlesamlinger.

Stort sett var det dog kun fyrstenes og de adeliges genealogier som hittil var blitt behandlet. De almindelige borgerslekter blev betraktet nærmest som verdiløse i genealogisk henseende. En betraktning som forresten ennå gjør sig gjeldende på enkelte hold. — I den for øvrig interessante og helstøpte bok av *B. M. von Willebrand*: «Den svenska adeln» (1932) hevdes uttrykkelig at «den nu så populära folkliga genealogien är djupare sett så resultatlös . . . ty först då har i djupare mening en släkt uppstått, när den svingat sig upp till en högre social tillvaro». En av vår tids mer fremtredende genealoger *O. Forst Battaglia* mener imidlertid ved sine studier å kunne fastslå at «die doktrinäre Ansicht: Proletariat, Bürgertum, Adel seien genealogisch streng von einander geschieden, ist Unsinn. Es giebt keinen Proletarier, der nicht Könige, keinen König, der nicht Proletarier zu Ahnen hätte». (Geheimnisz des Blutes, 1932).

Med den forandrede samfundsstruktur trådte imidlertid de borgerlige genealogier og slektsmonografier efter hvert mer frem i lyset og hevdet sin verdi. Et av de mektigste verker er «*Deutsches Geschlechterbuch*» som begynte med første bind i 1889, til d. d. er utkommet med ca. 115 bind og utkommer fremdeles.

Også på annen måte var denne periode nyskapende for genealogien, som hittil utelukkende var oppfattet som historisk disiplin.

Efter darwinismens frembrudd i siste halvdel av forrige århundre og ved dens preg på tidens mentalitet begynte en naturvidenskapelig opfatning

å gjøre sig gjeldende også hos genealogene. En dypere erkjennelse av de mangfoldige indre faktorer som utgjør forutsetningene for menneskehetens liv og lodd fikk plass i førende genealogers sinn og skapte muligheter for dyperegående arbeider.

En ungarsk genealog, *Moriz Wertner*, skal ha vært den første som gjorde oppmerksom på naturvidenskapens og genealogiens gjensidige betydning. Men den som la den første, faste basis for denne opfatning var den tyske historiker *Ottokar Lorenz* († 1905). Han utgav 1898 sin kjente «Lehrbuch der gesammten wissenschaftlichen Genealogie». Denne bok blev banebrytende og grunnleggende for den moderne genealogis teser og metoder. Idet den menneskelige arvelære inndroges i genealogien plaserte Lorenz ættegranskingen som en selvstendig disiplin mellom de humanitære og naturvidenskapelige, som en bro mellom humaniora og realia.

Fra nu av utvikler genealogien sig mer og mer i empirisk retning og får etter hvert betydning for biologi og lægevidenskap og etterhånden også for studiet av rettslige og sosiale forhold.

De mer kjente européiske genealoger i denne periode var franskmennene *Courteaux*, *O. de Poli* og vicomte *Albert de Réverend* samt englenderne Sir *Bernard Burke* med sine mektige «Landed gentry», *C. E. Cockayne* med irske og Sir *J. B. Paul* med skotske genealogier. Tyskland kunde fremvise navn som teoretikeren dr. *Kekule von Stradonitz*, systematikerne dr. *Ernot Devrient* og professor dr. *Eduard Heydenreich* († 1915). Denne siste utgav i 1913 den ennu ettertraktede og nyttige «Handbuch der gesammten Genealogie» i 2 bind. Videre kan nevnes schweizeren *O. Hager* samt den tidligere omtalte østerriker *Otto Forst de Battaglia* med sin krystallklare «Genealogie» (1913) og det også før nevnte skrift «Das Geheimnisz des Blutes», som viser nutidseuropeeres nedstamning fra så forskjellige utspring som Muhamed, Djengis-khan, den hellige Birgitta og pave Alexander VI.

Norden gjorde sig — med de nevnte undtagelser — lite og sent gjeldende i européiske genealogier.

De store trekk i nabolandenes genealogiske forhold fremgår for øvrig av Hennings: «Slægtsforskning», Kbhvn. 1933, og av Fabritius og Hatt: «Haandbog i Slægtsforskning», Kbhvn. 1943, videre av originalavhandlinger, årsoversikter og resensjoner i landenes personhistoriske tidsskrifter samt av de efterfølgende kapitler om felleslitteraturen.

Genealogien i *Norge* fra 1820-årene til 1920 er skildret i «Norsk historisk videnskap i femti år», en særpublikasjon av Historisk tidsskrift for 1920.

Man skal derfor her kun antyde at denne tid mest er preget av samarbeidet med danske genealogiske kretser, av den jevne vekst i fremstillingsevnen og i forståelsen av genealogiens vesen og betydning.

De førende navn gjennom disse hundre år var bl. a. *Bernt Moe* med sitt «Tidsskrift for den norske personalhistorie» i 1840-årene, og *Wilhelmine Brandt*, hvis verker fra de ganske små stamtavler over slektene Lossius og Brandt i 1863 til den rikholdige «Slægten Benkestok» i 1904 tydelig viser utviklingen. Det var videre byråsjef *Wilhelm Lassen* med de verdifulle samlinger, riksarkivar *Huitfeldt-Kaas* med adelsgenealogiene, og ingeniør *Delgobe* med sine samlingers mangfoldighet. I 1870 fremtrådte arkivar *E. A. Thomle* som den første videnskapelig skolerte genealog, fulgt av kapasiteter som oberst *Hartvig Munthe* og hans sønn, byråsjef *C. M. Munthe*, ekspedisjonssjef *Alf Collett* med sine verker om den colletske og justissekretær *Axel Kielland* med sitt store arbeid om den kiellandske slektskrets. Fra 1890-årene har vi den yngste i denne autorative krets, arkivar *S. H. Finne-Grønn*, som ved sine spesielle evner og omfattende viden skulde overta førerskapet innen norsk genealogi helt op til våre dager. Det var bl. a. enn videre *Emilie Bernhoft*, forstmester *Gløersen* og overrettssakfører *Bergwitz*, og det var *Aagaat Daae* med de gedigne «Familien Daae» og «Presteslegten Lund fra Stod»; samt sogneprest *O. Olafsen* og *Johannes Sundvor* med sine vestlandsgenealogier. Blandt genealogene må enn videre nevnes arkivar *Krog Steffens*, som i 1912 og 1915 med sine «Norske slægter» I og II, gjorde de første bemerkelsesverdige forsøk på å skape en «Norsk ættebok».

Den umiddelbare bakgrunn for vårt eget genealogiske liv dannes dog av de siste 20 år, hvis forhold her skal berøres i korthet, forsåvidt dette spesielle emne angår.

Utviklingen ledes fremdeles av de førende genealoger, arkivarene Thomle og Finne-Grønn, byråsjef Munthe m. fl., men tok først fart da Norsk slekthistorisk forening blev stiftet i Oslo 22 oktober 1926 under ledelse av direktør S. S. Meidell og med arkivar Finne-Grønn som formann.

Foreningens formål er å vekke og fremme interessen for ættegransking og personhistorie, og dette formål synes å være nådd i utstrakt grad. Foreningen fikk hurtig et medlemstall på over 700 medlemmer i forskjellige samfundslag og spredt over det ganske land, et medlemstall som har holdt sig gjennom alle vanskeligheter for nu endog å vise økende tendens.

Formålet forutsattes nådd særlig ved utgivelse av Norsk slekthistorisk tidsskrift. Foreningen fikk derfor straks et fast preg som en abonnent-sammenlutning, ikke som en korporasjon med aktive og ansvarlige medlemmer. Det

blev da også særlig gjennom tidsskriftet at foreningen fostret og fremmet det genealogiske liv her i Norge, først ved de faggenealogiske avhandlinger, men også ved de kortere innlegg og annalistiske meddelelser, for ikke å glemme alle de verdifulle svar som arkivar Finne-Grønn i sin redaktørtid utrettelig gav de spørrende medlems-abonnenter.

De første år bestod redaksjonen av arkivar Finne-Grønn, direktør Meidell og byråsjef Munthe, en kortere tid også av arkivar Jansen, men fra 1929 blev Finne-Grønn eneredaktør. Med sin overlegne genealogiske kyndighet blev det ham som mer enn noen annen gav tidsskriftet sitt preg og den høie standard som foreningens og tidsskriftets ledelse stadig arbeider på å holde. Fra 1937 fortsetter ingeniør P. R. Sollied i samme spor som redaktør.

Foreningens virksomhet og tidsskriftets ansporende innflytelse kan vel også for en stor del tas til inntekt for den genealogiske blomstring som bl. a. har gitt sig utslag i dannelsen av de tre lokale foreninger:

Romerike ætthistorielag, Oslo, stiftet 1935, Hedmark slektshistorielag, Hamar, stiftet 1939, Rogaland ættesogelag, Stavanger, stiftet 1940, og ellers i en litteratur lødigere og allsidigere enn noensinne.

Litteraturen omtales for øvrig i de følgende kapitler, hvorfor man her kun skal nevne noen av de navn som bar og ledet denne lykkelige utvikling.

Det var da først og fremdeles de tre store fra forrige periode, arkivar Thomle († 1936), genealogiens nestor her i Norge, og arkivar Finne-Grønn samt byråsjef Munthe († 1939), som med sine artikler om norske slektsmerker, om «Vore fælles ahner» og sitt ennu særdeles nyttige kilderegister vel mer enn noen tidligere enkeltperson forstod å vekke den genealogiske interesse i videre kretser.

De følges av faggenealoger som *P. R. Sollied* og *Henning Sollied*, far og sønn, som begge, både i *Norsk slektshistorisk tidsskrift* og ellers har gitt autorative og banebrytende bidrag til slekts- og personhistorien.

På mer begrensede områder har dessuten en rekke flittige forskere og amatører ydet ting av verdi, mens andre arbeider viser større ujevnhet. Under den første gruppe finner man bl. a. navn som dr. *Anton Espeland*, *N. Stene*, *Leif Tjerstrand* og adskillig flere.

Særlig ved sine genealogier over lavadelen og de yngre middelalderætter har de her nevnte åpnet vårt blikk på en ny måte for tidens historie og latt oss se dens mennesker stige levende frem fra gamle dokumenter i genealogisk sammenheng både innbyrdes og med slekter i vår egen tid, selv om noe er hypoteser.

Ellers synes periodens hovedpreg å være ekspansjonen, både kvalitativt, kvantitativt — og sosialt, idet bondeættene med sin trauste tyngde nu trekkes inn i forskingen.

Ved dr. phil. *Lars Reintons* studier over Hallingdalsætter og hans doktor-disputas i 1939 om «Villandane» har genealogien og dens problemstillinger i denne periode endelig oppnådd den videnskapelige anerkjennelse som den i sin høieste form burde ha krav på.

Større genealogiske grupper i vårt land er, dels populært, dels grundigere bearbeidet av *Amund Bu* og *Tbs. Haukenes* med sine Hardangergenealogier, av *Ola Aurenes* med Rogaland-slekter, *Lars Kindem* med Vossa-ætter, *Andreas Lagesen* med Ringerik-slekter, *Olaus Schmidt* med sine avhandlinger om den slesvig-holstenske innvandring, *A. M. Wiesener* med de bergenske borgeres genealogier og *Martha Østensvig* med sine slekthistorier fra Østfold, for bare å nevne noen få.

En lignende, om enn ofte snevrere, genealogisk gruppebehandling forekommer også i stigende grad i periodens bygdebøker og lokalhistoriske litteratur for øvrig.

I de siste 20 år har en økende skare aktive amatørgenealoger sluttet op om foreningen og gjort sig gjeldende ved innlegg i tidsskriftet eller ved selvstendige publikasjoner som i flere tilfelle står fullt på høyde med faggenealogenes.

Også fra nabolandene er der kommet verdifulle tilskudd til periodens genealogier, bl. a. fra de danske personhistorikere *C. Klitgaard* og *H. Ostermann* og den svenske *J. A. Nordstrøm* m. fl.

Hos de fleste her hjemme synes imidlertid interessen mer å gå mot det spesielle, mot den snevre slektskrets eller mot den enkelte, egne slekt — enn mot genealogiens store linjer, mot syntesen eller mot dens sosiale valør og betydning. Aller minst synes interessen å være virksom for utgivelse av verker av almen betydning som f. eks. Norsk ættebok, av demografiske avhandlinger eller av orienteringer som kan vekke og samle den store almenhet.

Blandt dem som imidlertid har ment at genealogien ikke er en *l'art pour l'art*, en i sig selv hvilende verden, men et bærende og bevarende livselement for den enkelte og de mange, er direktør *S. S. Meidell*, Norsk slekthistorisk forenings nuværende formann. En opfatning som han har gjort gjeldende ved sin virksomhet i og for foreningen og ved tallrike genealogiske utsyn i dagspressen. Ved anmeldelser og resensjoner har han bygd bro til latente interesser i folket, ikke minst i bondeslektene, og ellers arbeidet for øket tilslutning til foreningen og for å heve genealogien i den almene bevissthet.

Og når alt kommer til alt er det jo også bare en tallrik og virksom opslutning om Norsk slektshistorisk forening, om dens publikasjonsarbeid og om genealogien i det hele tatt som kan skape et varig eksistensgrunnlag for det faglig fullbårne, det der viser genealogiens raison d'être. I øvrig synes formannen her å være i overensstemmelse med flere av de slektshistoriske foreninger i andre land.

Uttrykk for den samme tankegang var også de interessante skildringer som Meidell i 30-årene hadde i Aftenposten og Morgenbladet om streiftog inn i de gamle nasjonale ætters historie eller ut til de svenske og danske herresæter og deres slekters allianser og ofte forunderlige saga. På grunn av deres forgjengelige forum i pressen burde disse artikler bearbejdes og utgis som genealogiske essays for atter å vekke og varme den genealogiske interesse.

Foreløbig preger nutiden med sine kamper og motsetninger genealogiens lodd og løp. Den individuelle trang til samhörighet og fastere fotfeste i tilværelsen, den utviklede forståelse av genealogiens betydning for livserkjennelse og videnskap vil dog forhåpentlig også i fremtiden frembringe resultater som kan vise genealogien som en egenverdi, et incitament, ja, som et kraftreservoar!

III. NORDISK SLEKTSKAP

Vår biologiske, historiske og kulturelle samhörighet med Danmark er uavviselig, — likeså fellesskapet med store deler av svensk land og de nære genealogiske forbindelser med Slesvig-Holsten.

Forholdet synes tydelig å fremgå av de antropologiske manifestasjoner og klarlegges av nasjonenes saga. Det fornemmes ved den personlige kontakt, merkes i livsformene, åpenbares i de arkivalske kilder og pointeres til eminens ved slektenes konsistens.

Stadig preger samhörigheten slekt og samfund, og umiddelbart setter den sitt merke i kropp og karakter og komplekser, i sprog og sinn og småstrid her i landet.

A D E L

De første spor av *slekt* i Norden finnes i sagn og saga om Skjoldunger, Folkunger og Ynglinger. Sagnene meldte om selsom opprinnelse fra en urolig gudeverden eller fra folkevandringstidens kaos, men historien fant etter hvert deres skjebnes drag og skikkelses konturer, og gjorde de yngre ledd til realiteter i bevisstheten og til grunnlag for genealogisk erkjennelse.

Ynglingene var selve gudenes yngel, men slektens første menneskelige skikkelse, der merkes som i en tåke, var *Mannus*, stamfar og høvding for germanene langs Østersjøens kyster. Hans sønn var *Yngve*, konge i Uppsala, død år 10 f. Kr., og i 21 ledd satt hans ætlinger som herrer og herskere over Svearne helt frem til *Ingjalð Illråde*, konge i Sverige. Hans sønnesønn var *Halvdan Hvidben*, konge i Danmark, og gift med *Aœ*, datter av fylkeskongen *Øystein Hårdråde* på Oplandene. Deres sønnesønns sønnesønn var *Halvdan Svarte*, konge i Norge og gift med *Magnbilð Sigurðsdatter*, bl. a. ættet fra Eddakvadets helteskikkelse, *Sigurð Favnesbane*.

Halvdan Svartes sønn var *Haralð Hårfagre*, hvis ætling, *Olav den Hellige*, var gift med *Astrið*, datter av *Olof Skjötkonung* av Sverige, død 1021, og hvis nulevende norske avkom, bl. a. gjennom fru Johanne Andersdatter til Asdal, delvis er registrert i C. M. Munthe «Vore fælles ahner».

Sagnet sier at *Skjold* i Lejre var første far for *Skjoldungene*, Danmarks første dynasti. Saxo har lange kongerekker for denne slekt som føres frem til *Rolf Krake*, på 600-tallet, og videre til *Harald Hildetand*, som gav slekten noe av en historisk basis. Haralds søstersønn var *Sigurd Ring*, konge i Danmark og Sverige, død 750 e. Kr., og hans ætlinger — gjennom *Ragnar Lodbrok* av Danmark, *Olof Skötkonung* av Sverige og *Olav den Hellige* av Norge med tallrike ekteskapelige interallianser — bar blodsarv fra de trende riker frem til ennå eksisterende norske slekter. Kfr. bl. a. Bugge: Våre forfedre.

Folkungene, høvdingætten fra Östergötland, trer på 1100-tallet frem fra historiens demringslys med *Folke Digre*, gift med *Ingrid*, datter av *Knud den Hellige* av Danmark.

Folke Digres sønnesønn, *Birger Brosa*, død 1202, var gift med *Birgitta*, datter av *Harald Gille*, hvis hustru var *Ingrid*, datter av den svenske kongesønn *Ragnvald Ingeesson*, muligens en ætling av Eivind Skaldaspillers bror, *Njal Finssön*, død 1011.

Folkes ætlinger satt gjennom generasjoner som jarler og konger i Sverige, og ved ekteskap med nabolandenes kongeslekter fikk de på 1300-tallet — under *Magnus Eriksson*, sønn av hertug *Erik* og *Håkon V's* datter, *Ingeborg* — plass på Norges trone, og — under *Olav*, sønn av *Håkon VI* og *Valdemar Atterdags* datter *Margaretha* — også for noen år plass på Danmarks.

Men ikke bare i fyrsteættene, også i stormannsættene for øvrig har man disse gjensidige slektsforbindelser, som vel bl. a. også finner sin begrunnelse i Norges forening med Sverige og Danmark i denne periode.

Dette forhold fremkommer klart ved studiet av f. eks. *Sudrheimslekten*s genealogier. Den kjente *Haftor Jonsson* på Sudrheim var gift med *Håkon V's* naturlige datter *Agnes*. Fra dette ektepar stammer hele Sudrheimslekten, som blev alliert med flere svenske adelsætter, bl. a. *Bonde* og *Tre Roser*. Haftor Jonssøns sønn, *Jon Haftorsson*, død 1597, var gift med *Birgitta*, datter av ridderen *Knud Magnusson Lejon*, lagmann i Värmland og Östergötland, som igjen var sønnesønns sønnesønn av den ovenfor nevnte *Birger Brosa* av *Folkungætten*.

En annen av Haftor Jonssøns sønner, *Sigurd Haftorsson* til Giske, hadde bl. a. datteren *Agnes*, som blev gift med *Jon Martinsson* fra Östergötland. Ved dette ekteskap blev sistnevnte herre til Sudrheim og av kongen slått til norsk ridder. Hans datter, *Catharina*, blev gift med *Alf Haraldsson Bolt* til Tronstad, og efterlot en stor, ennå levende efterslekt.

En del av de veldige avkomsrekker etter *Agnes Håkonsdatter* og *Haftor Jonsson* er for øvrig registrert helt frem til nutiden av riksarkivar Huitfeldt-Kaas på en kolossal stamtavle, som medfulgte Personalhistorisk tidsskrift, VI, 1885.

Av den ovennevnte svenske slekt *Lejon* var også *Knut Algotsson*, hvis datter *Ramborg*, blev gift med *Garð Toresson* av *Talgøyætten*, nevnt 1408, og som gjennom *Sebjørn* på *Talgøys* sønn, *Knut Sebjørnsson*, muligens fikk hele den store efterslekt i *Hardanger* og *Sunnhordland* som bl. a. registreres i *Amund Bu: Ættarbok for Kinsarvik, 1931*, og for *Udlesvang, 1936*.

Efter hvert gled også nye, mindre storættede slekter inn i historien, fikk preg av feste, fremgang og forfall — og sådde sin sæd til godt eller ondt. Men mektige var de, disse norske adelsætter som gjennom middelalderen satt med gods og slekt utover det ganske land fra *Vesterålen* til *Båhuslen*, fra *Raumarike* til øiene ute i *Norskehavet*. De blandet blod med hverandre, men også med likebyrdige ætter i nabolandene — til konsolidering av egen makt og rikdom, men vel også til skade, for ved dette forhold, blandt andre, blev de fremmede senere hen de mektigste her i landet.

Av den eldste adel på 1300-tallet var det bl. a. *Bjarkøyætten* fra *Trondenes* og *Giskeætten* på *Sunnmøre*, som gjennom *Harald Hårfagres* ætt fikk *Ynglingenes* blå blod i sine årer, og *Stovreimætten* på *Sunnmøre* som sammen med *Hestbø-* og *Talgøyætten* i *Ryfylke* bar på arvestoff fra *Folkungene*. Videre var det blandt mange andre *Tornbergætten* på *Ringerike*, som gjennom birkebeineren *Bård Guttormsson* på *Reine* og *Skule Kongsfostre* nedstammet både fra de svenske *Folkunger* og de danske *Hvider*.

På 1400-tallet trenger nye ætter frem i adelsrekkene, bl. a. ætten *Rømer* med *Inger Ottesdatter* til *Austråt*, som hadde aner i en rekke av *Nordens* hersker- og høvdingætter. Hennes fem døtre blev som kjent gift med danske adelsmenn, som nettop derved opnådde makt, jordegods og innflytelse her i *Norge*. En av dem, *Jens Tillufsson Bjelke*, død 1559, blev stamfar for den nu utdødde adelslekt *Bjelke*.

Om flere av disse gamle ætters nære slektsforbindelser med nabolandene har bl. a. den dessverre altfor tidlig avdøde genealog, byråsjef *C. M. Munthe*, en klar og vidtskuende oversikt i serien «*Norske slegtsmerker*», og *Henning Sollied* gode orienteringer i de bemerkelsesverdige «*Kildekritiske undersøkelser vedrørende noen middelalderslekter*». Begge disse artikkelrekker finnes i *Norsk slektshistorisk tidsskrift*, henholdsvis i bind I, 1928, og i bind VI flg., 1938 flg. I *Bugge*: «*Våre forfedre*», i *Munthe*: «*Vore fælles ahner*» og i en rekke nulevende nordmenns anetavler kan man forresten også følge disse forbindelser i deres utfoldelse og slyngninger.

Da den norske adel visnet i tiden 1300—1500, blev dens plass og posisjon overtatt av fremmede, hovedsakelig av danske adelslekter, men også av slesvig-holstenske eller tyske, som via *Danmark* kom til *Norge*, hvor de gjen-

nem de følgende 300 år fikk stor biologisk, kulturell og politisk innflytelse. Blandt de første i denne periode var vel *Bjelkene* med Austråt som det centrale i sin historie, derefter adelsættene *Bille* og *Brockenhuus*, *Jernskjæg*, *Huitfeldt* og *Krummedike* og videre ættene *Lunge*, *Munk*, *Ulfstand* og *Urne*. Fra nyere tid har man slektene *Abrensfeldt*, *Kaas*, *Løvenskiöld*, *Orning*, *Rytter*, *Scheel*, *Treschow* og *Wedel-Jarlsberg* m. fl.

De kom inn i landet som kongens representanter eller som hans yndlinger — eller som lykkeriddere. Og de fleste nådde noe. De fikk len eller embeder og satt som ledere for livsviktige civile og militære organer eller som mektige godseiere med særprivilegier. Få av slektene blev lenge i landet, men alle blandet blod med folkets høiere lag, og vel også med de lavere, satte sine navn i slektenes annaler og sine egenskaper inn i deres organisme.

Den svenske adel har vel i mindre grad enn den fra Danmark kommende adel preget norsk slekts- og kulturliv, men forbindelsene med Sverige var allikevel de første og nesten enerådende helt frem til 1500-tallet. Men også for de efterfølgende århundrer vil man stadig i eldre og yngre norske genealogier finne allianser med svensk adel.

Kjent er jo de svenske ætter *Grip*, *Natt och Dag* og *Tre Rosers* forbindelser med *Hestbø*- og *Sudrbeimsætten*, og omvendt adelsætten *Roos* av *Hjelmsäters* agnatiske avstamning fra *Sudrheimalekten*, eller ætten *Bratt* med grener på begge sider av Kjølen, og *Skankene* fra Jämtland, som med sin lite utredede ættlegg stadig beskjefriger genealogene. Fra nyeste tid har man bl. a. ætten *Rebbinders* allianse med den norske slekt *Gade*, o.s.v.

En særdeles interessant og betydningsfull forbindelse, ikke bare i genealogisk, men også i almen historisk henseende, er slekten *Tre Roser* med medlemmer både i Norge og Sverige. En av ættingene var *Alv Knutsson*, norsk ridder og riksråd og far til *Knut Alvsson*, lensherren på Akershus. Enhver vet jo hvordan han blev fordrevet, men atter gjenerobret sine len og svikaktig myrdedes av Erik Krummedike i 1502. Dermed var Norges skjebne beseglet for lange tider. «Hugget i Knut Alvssøns panne var et hugg i Norges hjerte.»

B O R G E R E

Under adelsvelde og sosiale vedtekters trykk førte borgerne i Danmark, Sverige og Slesvig-Holsten gjennom middelalderen en tilbaketrukken, nesten forborgten tilværelse. De gjorde sig lite gjeldende i det sosiale liv, enda mindre i samfunnsledende kretser, og i slektenes historie merkes de neppe. Borgerne var der, men genealogiene kjenner dem ikke.

Så kom den nyere tid fra 14—1500-tallet og fremover med enevælde og adelens svekkelse, med handelsprivilegier og med byenes rettigheter. Det frigjorde borgerne, aktiviserte dem og gav dem feste i egen, i samfundets og i eftertidens bevissthet. Fra 1600-tallet gjorde de sig mer og mer sosialt og administrativt gjeldende, blev mer markerte som personligheter og blev etterhånden bevisste bærere av sluttede slekters liv og form. Forholdene lagdelte dem, grupperte dem i patrisiat og negosianter i håndverkere, skipperborgere og kremmere, i embeds- og bestillingsmenn — og i deres alles tjenerskap.

Slik er de aller ytterste konturer i disse slekters første historie, som blandt tusen andre ting også etter hvert viser deres krefters ekspansjon — også mot Norge. Og her trengte de inn som en stadig strøm, skiftende i styrke og volum, fra det neppe merkbare til det nesten flommende, alltid strømmende, like frem til vår tid.

Strømpregat kan være svakt som en flyktnings spor i sanden — mer en anelse enn en visshet, slik som f. eks. Martha Østensvig i «Gamle slekter i Marker» meddeler tradisjonen i slekten Strøm om den begavede Nils Johnsen Hoffs eventuelle svenske far og fedre.

Men strømmens preg kan også være dyptgående og varig som den *slesvig-holstenske* innvandringsstrøm, der brøt frem på 1600-tallet og fortsatte sitt løp helt op mot 1840-årene. Denne innvandring gav oss noe av vårt verdifulleste folketilskudd. Som eksempel skal bare nevnes slekten *Sverdrup*, som både i forrige og i dette århundre spilte en fremtredende rolle i vårt land, vel først og fremst i politikken, men også i næringsliv, videnskap og arktisk forskning. Som slekt vel en av de allsidigst aktive og utviklede vårt land eier. En annen er slekten *Angell* i Trondheim med milliondonasjonen, og en tredje slekten *Schøller* med selve Tordenskiold som kognatisk ætling. Videre slekten *Lund* i Farsund med sin aktivitet og ekspansjonstrang mot så forskjellige felter som ishavsfangst og hummereksport på 1700-tallet, hjembyens utfoldelse på 1800-tallet og det gylne snitts arkitektoniske konsekvenser i vår egen tid. Og slekten *Gude* med lyset over sig fra Hans Gudes frigjorte friluftsyn i malerkunsten. Og enn videre slekten *Abel*, med Niels Henrik Abel, matematikeren, herjet av tuberkulosen, men hevdende og høit hevende sin slekt og sitt fedreland ved sitt verdenskjente geni.

På Østlandet var det vel særlig slektene *Mecklenburg*, *Stockfleth* og *Toller*, som i innvandringens første periode gjorde sig gjeldende som handelsherrer, rådmenn og borgermestre, og senere som ledende krefter i administrasjonen, kirken og misjonen.

Fra nyere tid har man slekten *Lysholm* med sin kjente preses i Kgl. Norske Videnskabers Selskab i Trondheim og sin enda mer kjente linjeakevitt; slekten *Knuðtson* med sin kultur, klippfisk og arvesølsamling; den stille trønderslekt *Schmidt* med sin slekts- og lokalhistoriker, og som den kanskje mest lysende slekten *Nansen* — der forresten som flere slesvig-holstenske slekter kom hit via Danmark — med sin kjente borgermester i København som en virkningsfull bakgrunn og med *Fridtjof Nansen*, en førerskikkelse i folket og et forbillede for oss alle, mot slutten av sitt liv personifikasjonen av selve gentle-mansbegrepet, the strong man gentle!

Det er jo også de mange andre slekter med navn som *Astrup* og *Diriks*, den siste med fyrdirektøren og maleren; det er *Dorenfeldt* og det er *Dreyer* med trønderrådmannen, Griffenfeldts samtidige, med «Dreyer på stubben» og med *Dreyer* fra Nordsjø-dåden 1937; det er videre *Eckhoff*, *Garman*, *Horneman*, *Irgens*, *Sibbern* og mange flere som ennå finnes enten i full og frodig utfoldelse eller som verdibærende pillarer i nutidens kulturgrunnlag og ascendensrekker. Selv almindelige navn som *Andresen* (Oslo), *Hansen* (Tromsø), *Jenssen* (Trondheim), *Peterson* (Moss) og *Pettersen* (Oslo) gjemmer innvandrede slekter som bidrog og bidrar til vår kommersielle og kulturelle utvikling.

Gode introduserende oversikter over dette interessante emne finnes bl. a. i Koht: Slesvig-holstensk innvandring til Norge, i Norsk slektshistorisk tidskrift II, 1930, og i Schmidt: Den slesvigske indflytning til Trondhjem på 1600—1700-tallet, s. st. III, 1932.

Man savner dog ennå en fullstendigere genealogisk-demografisk utredning av dette nær beslektede fremmedelements vekt og vekst i vår folkeorganisme.

Den *danske* innvandring dannet for øvrig hovedtyngden av fremmedinnslaget her i Norge. Denne immigrasjon fra Danmark, det lille men sterke samfund, der alt i historiens gry stod som en tømret enhet, et fullbyrdet kongerike — den formet sig som et jevnt, ubrutt og stillferdig tilsig gjennom århundrene.

Bevegelsens årsak var vel fellesadministrasjonens forføininger, kommersielle krav og den enkeltes behov. Forløpet var til å begynne med stort sett det vanlige. Den enkelte trakk sin krets til sig, og de blev bofaste og gifte her i landet, blev rotfaste, blev *slekter* som krysset spor og vekslet sine verdier med landets egne. Men forløpets videre gang synes å vise en utvikling med sterkere konsekvenser for Norge enn for andre samfund med større motstandsmasse i folkelegemet. De danske slekter fikk vekst innover i fol-

ket, blev intimt alliert med norske slekter og dannet i fellesskap med disse ledende grupper i landet. Studier i denne periodes slekts-historie viser i påfallende grad hvordan innvandrede danske menn fant frem til de beste innfødte slekters kvinner. Disse forbindelser gav muligheter for en øieblikkelig topp-posisjon eller for en stigning mot høiere samfundstrin. På den annen side viser et smertefullt faktum en tilbaketrengen og sosial synkning for mange av de norske slekters agnater i denne periode. Dette sosiologiske forhold, som vel for øvrig særlig angår adelsættene, vil forhåpentlig en gang bli op-tatt til nærmere studium og klarleggelse.

De ovennevnte dansk-norske slektsgrupper blev imidlertid en stadig fastere enhet, en totalitet, hvori norske og danske verdier fant frem til en frodig og fruktbringende livsform. De blev også på grunn av sin indre valør og vel også ved sosiale prerogativer kanskje mer enn noen annen slektsgruppe basis og verktøi for de utslag av ekspansjon og høiere kulturliv som var og er felles-åndens resultat i drøm og dikt og dåd gjennom disse 300 år. Et betagende tema med verdier neppe fullt erkjent og ennå ikke objektivt bearbeidet og vurdert i sin vidde og dybde!

Rent periferisk kan som eksempel bl. a. nevnes slekten *Aall* fra Jyl-land med Eidsvollsmannen Jacob Aall på Nes jernverk, brukseieren Niels Aall på Ulefoss, medlem av regjeringen 1814, Jørgen Aall, amtmann og stor-tingspresident, og den ennå levende og ledende Hans Aall, som først deltok i organisasjonen av det fint avstemte Nordenfjeldske Kunstindustrimuseum i Trondheim og senere skapte det storslagne Norsk Folkemuseum på Bygdøy. Enn videre kan nevnes slekten *Falsen* fra Sjælland med statsmannen Christian Magnus Falsen, Eidsvollsforsamlingens president og den ene av grunnlovens fedre. En tredje er slekten *Bøgh* med Johan Bøgh, grunnleggeren av det rikholdige Vestlandske Kunstindustrimuseum i Bergen. Og det er videre slekten *Thaulow* med sitt handelshus i Trondheim, med maleren Frits Thaulow, denne europeer og epikureer i norsk malerkunst, og med sin fine, stillferdige slekts-kultur, som bl. a. også kommer til uttrykk ved Thaulowmuseet på Bygdøy.

Det er enn videre trelastdynastiene *Egeberg* med sine donasjoner og *Wiel* på Halden, selve moderstammen for Saugbrugsforeningen, og med sin utløper i slekten Nygaard, for øvrig også fra Danmark, med forleggeren William Nygaard, en av dem som førte norsk dikterevnes materialiserte utfol-delse tilbake til hjemlig jord. Det er videre blandt hundre andre handels-husene *Gerner* på Moss, *Mathiesen* på Linderud og *Smith* i Tvedestrand, og det er den storindustrielle slekt *Schou* med sine bryggerier og veverier.

Og som et siste, mer personlig preget eksempel på nær forbindelse kan



EN ANESAMLING

Tilhører utgiveren og viser representanter for slektene Andersen, Angell, Bergh, Bernhoft, Beyer, Blackstad, Blix, Dons, Faber, Faye, Gjerdrum, Gørrisen, Hofgaard, Horneman, Irgens, Karre, Krag, Lumholtz, Maartmann, Mathiesen, Moltzau, Pay, Rønne, Schwencke, Stockfleth, Stranger, Stub, Thorne, Throne, Trumphy, Tønder, Winsnes, Ziegler samt lagmann Jacob Pedersen, † 1633 og rådmann Peder Pedersen Müller, † 1714.

nevnes at den i vår avdøde frk. Marie Louise Konow, datter av stortingsmann, dr. phil. Wollert Konow i Fana, var en datterdatter av dikteren Oehlenschläger. En norsk slekts representant for en høidansk kulturepoke blev borte med henne, og samtidig svant vel også ett av de siste umiddelbare streif fra dansk gullalderglans i Norge! Oehlenschlägers descendens eksisterer nu forøvrig kun i Norge, hvor den kognatisk føres videre gjennom slektene Konow og Heiberg.

Men mest av alt er det vel de tallrike embedsslekter som gjennom generasjoner stille øvde sin ledende og veiledende gjerning, overvåket samfundets organer og var med å sette stempel på nasjonens ansikt og preg på dens indre liv. Det er dessverre umulig her å opregne og karakterisere disse slekter, men deres innsats står skrevet i all Norges historie for de siste 300 år og er til en viss grad gjengitt bl. a. i «Norsk kunsthistorie», i «Slægten fra 1814» samt i de mange kulturelle spesialavhandlinger. Slektenes egen historie kan man lese om i slektsmonografiene som vel for denne slektsgruppe er tallrikere enn for noen annen.

Og det er videre alle disse umerkelige innsig av enkeltindivider i vår egen tid, videnskapsmenn og forretningsfolk, ektefeller for de norske dyrlæger og andre som fant sine hustruer i danske kretser, like fra konseils-presidentens til almuens.

Med hensyn til litteratur om dette interessante spesialtema så kjennes for nærværende kun Klitgaard: «Nord-Jylland og det norske Sørland» i Dansk historisk tidsskrift for 1941.

Det *svenske* borgerskaps innvandring gjennom tiden er foregått forholdsvis ubemerket og uten å sette slike spor i norske annaler eller genealogier som den danske eller den slesvig-holstenske.

Tilknytningen til det norske borgerskap er imidlertid gammel som historien. Alt på 1200-tallet lå gotlandske handelskugger på Bergens våg, og omtrent fra samme tid bosatte gotlenderne sig også i byen, hvor de drev sine handelsfaktorier helt frem til 1400-tallet.

På 1600-tallet fant også en innvandring sted, bl. a. av bohuslanske kjøbmenn, sjøfolk og fiskere som av politiske og økonomiske grunner søkte nye eksistensmuligheter. Fra denne periode er bl. a. slekten *Marstrand*, om hvilken Norsk slekthistorisk tidsskrift II, 1930, bringer et interessant slektsinteriør.

Ellers er jo også tilsiget fra de andre gamle norske land Härjedalen og Jämtland merkbart i norske genealogier. Her støter man bl. a. oftere på slek-

tene *Blix* og *Herdal*. Den første, med de adelige slektsgrener *Blixencrone* og *Blixenskiold*, har en større agnatisk og kognatisk efterslekt her i landet og er utførlig behandlet i Norsk slektshistorisk tidsskrift, III, 1932.

Parallelt med innvandringen fra Danmark fant også en innflytning sted fra de gamle danske land Skåne og Halland. Herfra hitrører bl. a. slektene *Blehr* og *Pihl* og ikke å forglemme slekten *Stub* med Kjeld Stub, presten og obersten, som med samme glød og nidkjærhet var sjelenes hyrde og landegrensenes verner og vokter i truende tider.

I nyere tid har man også fra Sverige dette jevne tilsig av forretningsfolk, håndverkere og andre, men særlig må man vel feste sig ved den strøm av «trädgårdsmästare», som fra omkring 1800-tallet og like til for ganske få år siden gled inn over landet. Mange av disse blev pionérer i sin næringsgren, fikk fremtredende samfundsstillinger og gav grunnlag for en rekke solide norske slekter og slektsforbindelser.

ANDRE SAMFUNDSLAG

Utenfor borgerskapet gled to sterke folkestrømmer fra Sverige inn i Norge.

Den ene var strømmen av *rallare*, denne skare av arbeidere til jernbaneanleggene i siste halvdel av forrige århundre. De ferreste av disse farende karer blev vel faste her i landet, men satte nok sine spor også i det norske folkelegemes undergrunn. Denne sosiale undergrunn er imidlertid ennå ikke genealogisk behandlet, når da undtas de vel i sitt slag enestående stamtavler som Eilert Sundt leverte i sine beretninger fra 1850- og 60-årene.

En annen strøm var *finnene*, som gjennom Värmland trengte inn i de norske skogbygder langs svenskegrensen. Alt på 1500-tallet bosatte finnene sig ved Store Røgden i Grue Finnskog. Her dannet de hele bygdslag, hvor finsk sprog ennå tales, og herfra spredte de sig over Trysil, Hedmark og Romerike, opover mot Land og helt utover til Lier og Modum. Et merkelig og ennå merkbart finsk-ugrisk innslag i selve det norske folks urelement! En almen introduksjon til dette forhold gis i Finsk fornminnesförenings skrift av Olaf Lindtorp: Finnskogens folk, Forssa 1940. Det vilde for øvrig være av interesse å få en oversikt, f. eks. i Norsk slektshistorisk tidsskrift, over de finske slekter her i Norge og deres innslag i de norske!

IV. EUROPEISKE FORBINDELSER

Der er en verden utenfor Verona — også i genealogien! En verden mer nær og nærende for amatørgenealogen enn mange ser og skjønner! Den formes ved fremmede slekters innslag i nordiske slekter og den bæres av slektsrøttenes festgrunn i det fremmede, av miljøet og slektene der ute.

De kom med forskjellige forutsetninger, de fremmede, farende representanter for disse slekter. Typene var varierende som deres indre krefter, og karakteren bestemte deres kår og skjebne. Mange kom med overskudds kraft for generasjoner og *blev* i landet, gav av sitt vesens egenart, øket og ødet i slekt og samfund, og preget dem begge til godt og ondt. De dannet slekter som *ennu lever*, enten håndgripelig i utfoldelsens styrke og svakhet eller som skikkelser i historiens annaler og anerekkenes manifestasjoner.

Mange og mangfoldige kom de, alle vegne fra, mest fra landene om Norskehavet, Nordsjøen og Østersjøen, men også fra kystene av det blå Middelhav, fra dalene under Alpenes tinder, fra Frankrikes kulturmettede jord, fra grube-strøkene i Sachsenland, fra Hannover, Mecklenburg og Preussen og andre deler av Tyskland, ja, endog fra det store, genealogisk nesten ukjente folkehav over Øst-Europas vide vidder kom én og annen og sluttet sig nær.

Historien om disse slekters liv og lagnad der ute er en vesentlig del av vår egen forhistorie og gir lys over forutsetningene for våre egne slekters skjebne. Kunnskapen om disse utenlandske slekter med deres europeiske forbindelser er like nødvendig for en autorativ forståelse av norske slekters grunnleggende forhold som kjennskapet til europeisk historie er for forståelsen av den almene norske samfundsutvikling.

Et samlet utsyn over disse slekter gir også en billedrik kavalkade over europeerens skjebne i rummet og tiden, over åndsstrømninger og sosiale bevegelse som bærer og bæres av det europeiske menneske.

Her må man imidlertid nøie sig med å antyde noen av de norske slekter, hvis første historie åpner mot dette europeiske utsyn.

Det er bl. a. slekten *Dundas* fra Skottland med den mektige Petter Dass, og slekten *Christie* som har Eidsvollsmannen Wilhelm Frimann Koren Christie,

og det er slekten *Grieg* med vår store komponist Edvard Grieg, han som bragte det karakteristisk norske, selve folketonen, inn i kulturmusikken. Fra Skottland kom også slekten *Archer* med Frams byggmester, og slektene *Campbell*, *Crawford*, *Sinclair* og mange flere; fra Yorkshire *Fearnley*, *Parr* og *Sommerschield* og spredt fra det øvrige England bl. a. slektene *Collett*, *Leigh*, *Wallace*, *Witbe* og *Wright*.

Fra Nederland og Belgia har vi kjente slekter som f. eks. *de Besche*, som i decenniener var Morgenbladets eier, *Boeck* med sine professorer og sin boksamler, *Borchgrevink*, *van Erpecom* og *Geelmuyden*. Denne siste med verdensfiolinisten Ole Bull som kognatisk ætling, der for øvrig som agnat tilhørte den trønderske slekt Bull. Hans eventyrskikkelse og krefters vide varianter vil vel delvis finne sin forklaring i vekselvirkningen mellom arvestoff fra de norske forfedre og fra det europeiske slektskompleks for øvrig. Videre er det bl. a. slekten *Munthe* med sine førende genealoger og sine kulturpersonligheter, slekten *Roll* med embedsmenn i de høiere charger og *Wessel* med både Peter og Johan Herman, begge suverene i sin verden.

Fra Tyskland kom de i skarer og mange blev verdifulle tillegg til vårt folkelegeme. De kom fra de nordtyske fristeder og distriktene deromkring — som *Harmens*, *Maschmann* og vel også musikerslekten *Lindemann* fra Hamburg, *Brunchorst*, *Busch*, *Cappelen*, v. *Krogh*, v. *∂. Lippe*, *Magelsen* og *Vedeler* fra Bremen og omegn — eller fra Rostock som *Mohn* og *Welhaven*. De kom også fra Hannover som *Fasting*, *Gade*, *Holtermann*, *Segelcke*, v. *Tangen* og *Wiese*, fra Braunschweig som *Mobr*, fra Pommern som *Moltzau* og *Scharffenberg*, fra Preussen som *Fleischer*, fra Schwarzwald som slekten *Getz* og fra Harzen som *Ræder*. Eller det var bergmannsætter fra Sachsen som *Barth*, *Böckman*, *Gleditsch*, *Lossius* og *Preus*, eller slekter fra det vendisk pregede Mecklenburg som v. *Ditten*, *Konow*, *Lowzow*, *Rubach* og *Rieck*. Fra Schlesien har vi adelsætten *Kaltenborn*, og helt nede fra Wien slekten *Fürst* og fra Steyermarck slekten *Unger*.

Fra Luxembourg kom slekten *Cicignon* og fra Frankrike kom slekter med navn som *Aubert*, *Bretteville*, *Coucheron*, *Lorange*, *Michelet* og *de Seue*, for ikke å glemme slektene *Bonnevie* og *Vauvert* helt nede fra de franske middelhavstrakter.

Fra Schweiz har vi slektene *Cloëtta*, *Heftye*, *L'Orsa*, *Trumpy* og *Tschudi*, og fra Polen *Mustikeit* og *Raabe*. Dette siste navn kjent blandt slekthistorikere ved bibliografien over norske stamtavler og ved forbindelsen med genealogisk litteratur i det hele tatt.

Fra Balticum, slettelandene langs Østersjøen, kom bl. a. slektene *Rummelhoff* og formodentlig *Meidell* med agnatiske og kognatiske linjer, og for øvrig kjent ved Norsk slekthistorisk forenings aktive og vidsynte formann, direktør S. S. Meidell.

V. GENEALOGIENS GRUNNBEGREPER

I begynnelsen var genealogien bare en rekke navn i suksessjon, men gjennom århundrene fikk den fylde, form og formler. Den fikk karakter og etter hvert bestemte begreper som festnet sig, avstivet den utøvende virksomhet og blev gjenstand for refleksjon og tolkning.

Den franske heraldiker, jesuitten *Claude François Ménestrier* († 1705) skal her ha vært foregangsmannen, idet han i fortalen til historiografen *Jean le Labreur's* († 1675) «*Tableaux généalogiques*», Paris 1683, søkte å definere begrepet genealogi. Ellers blev det tyskerne som særlig interesserte sig for dette forhold. Helt fra *Gatterer* i 1788 til *von Isenburg* i 1940 har de fremsatt flere definisjoner, som imidlertid alle ligner og er avledet av hverandre. De munner ut i at genealogi er videnskapen om utforskningen av slekten og individet i historisk, sosial og biologisk henseende.

For amatørgenealogen vil dog genealogien i snever og umiddelbar betydning være *læren om slektenes opprinnelse og om deres indre og innbyrdes sammenheng*.

Innenfor genealogien faller igjen en rekke begrep som dekker bestemte idéer og funksjoner, og hvis valør her skal søkes klarlagt.

Genealogisk skilles, eller bør skilles, mellom *familien* og *slekten* (*ætten*).

Familien er den snevre enhet, bestående av far, mor og barn, mens *slekten* (*ætten*) er en samling biologisk forbundne familier.

Ættens første kjente mann er *stamfaren*. Hans etterkommere kalles *descendenter*, som igjen deles i *agnater* og *kognater*.

Agnater er etterkommere av kun mannlige ledd, f. eks. en sønnesønns sønn eller datter og *kognater* er etterkommere av ett eller flere kvinneledd, f. eks. en sønnefatters sønn(datter) eller en datterdatters datter(sønn). *Agnater* og *kognater* kan følgelig være både menn og kvinner.

Man taler også om *agnatisk descendens*, d. e. avstamning kun gjennom mannsledd, og om *kognatisk descendens*, d. e. avstamning gjennom ett eller flere kvinneledd.

♂ = mann.
♀ = kvinne.

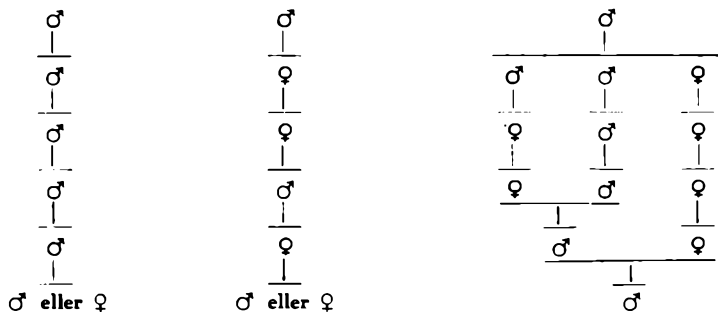

Skjematisk fremstilling av

agnatisk descendens (ascendens).

Også uttrykk for descent.

Se side 30.

kognatisk descendens (ascendens).

descentorium (ascensorium).
Se side 28.

Som eksempel på agnatisk descendens kan nevnes Olav den helliges avstamning fra Harald Hårfagre, mens fru Johanne Andersdatter til Asdals avstamning fra Olav den hellige viser kognatisk descendens.

Et menneskes forfedre både på fars og mors side kalles *aner* eller *ascendenter*, og ætlingen som nedstammer fra disse kalles *probant*, d. e. her den som avstamningen prøves på. Ordets bruk i genealogien hitrører fra feudaltiden med sine aneprøver som skulde vise en person, probantens, avstamning fra et visst antall adelige aner. Anene eller ascendentene deles også i *agnater* og *kognater* og bevirker *agnatisk* eller *kognatisk ascendens*.

Forskingens resultat fremstilles på *efterlekts*(*descendens*-) *tavler* og på *anetavler* (*ascendestavler*).

Med *tavler* menes her ikke bare de store skjemaer, men enhver genealogisk riktig bygd form som viser ascendens og descendens. *Tavlene* kan således fremstilles i listeform, som f. eks. C. M. Munthe: «Vore fælles ahner», eller mer utførlig i bokform, som f. eks. Cato Holmsen: «Slekten Gløersen med sidelinjer», og M. Bugge: «Våre forfedre».

Efterlekts- og *anetavlen* utgjør selve det primære grunnlag for den genealogiske forskning. De er begge like viktige og uundværlige, idet all genealogisk tenkning beveger sig omkring disse *tavleformer*, og all genealogisk

produksjon må tilpasses dem. De har beholdt samme form i århundrer, og denne form gir det klareste bilde av slektskapsforhold i forskjellige retninger.

Disse to vesensforskjellige grunnformer forveksles ofte, og benevnelsene *stamtavler* og *anetavler* brukes om hinannen, endog av mennesker som burde vite bedre.

Forståelse av forskjellen og et inngående kjennskap til disse tavler overhodet er imidlertid en absolutt forutsetning for i det hele tatt å kunne arbeide med genealogiske forhold.

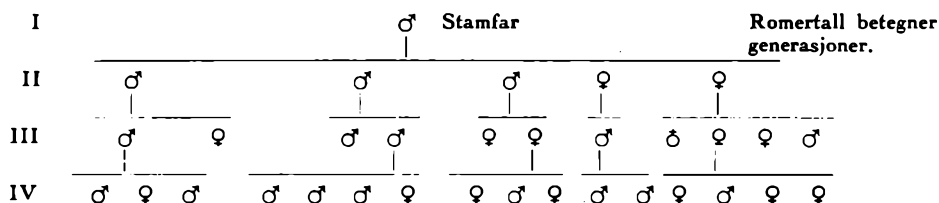

Efterslektstavle, skjematisk fremstillet.

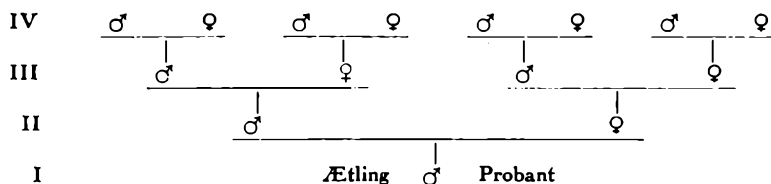

Anetavle, skjematisk fremstillet.

Efterslektstavlen (*descendenstavlen*) viser et menneskes avkom (Holmsen: Slekten Gløersen) og *anetavlen* viser et menneskes forfedre (Bugge: Våre forfedre).

Efterslektstavlen viser hvordan arvestoff fra et enkelt menneske forplanter sig til etterkommerne, mens *anetavlen* viser hvordan arvestoff fra forfedrene samles i ett enkelt menneske (eller i en helsøken-gruppe).

På *efterslektstavlen* opføres alle stamfarens etterkommere, både mannlige og kvinnelige. Stamfaren plasseres øverst og derfra forgrener alle ledd av avkommet sig generasjonsvis *nedover* skjemaet. På grunn av avkommets uregelmessige fordeling gir *efterslektstavlen*, i motsetning til *anetavlen*, et uregelmessig og for hver slekt forskjellig bilde.

Mest kjent og benyttet er imidlertid *det utsnitt av efterslektstavlen som kalles stamtavlen*.

Den omfatter bare *agnater*, og i almindelighet har alle her, i hvert fall i nyere tid, samme slektsnavn. Gifte døtres avkom betraktes som tilhørende sin fars slekt.

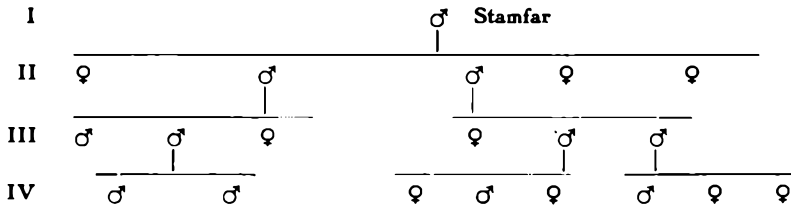

Stamtavle, skjematisk fremstillet.

Stamtavlens sterke posisjon i den genealogiske verden skyldes vel den gjeldende opfatning av mannen som bærer av selve slektsbegrepet og foregående generasjoner tro på hans større betydning i samfunds- og arvemessig henseende.

I praksis har *stamtavlen* den fordel fremfor *efterslektstavlen* at den på en lettvinnt og overskuelig måte inndeler og grupperer de talløse i hverandre innfiltrede slekter, gir hver enkelt av dem en sluttet form og plasserer *slekten* som en helstøpt og avklaret enhet i bevisstheten.

En tredje, mindre benyttet form av *efterslektstavlen* er *tavlen med kognater*, altså ledende fra *stammor* til døtre og disses døtre o. s. v., hvilket bl. a. bevirker nye slektsnavn for hver generasjon.

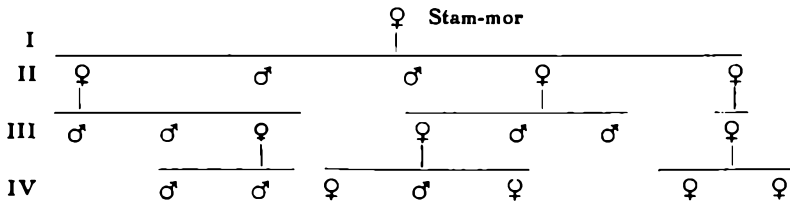

Tavle med kognater, skjematisk fremstillet.

Denne tavle, som bedre enn *stamtavlen* viser den sikre avstamning, har også betydning for studiet av patologiske forhold, f. eks. av blødersyken, som optrer hos menn, men nedarves kun gjennom kvinner. Nærmere om denne tavle bl. a. i juristen Otto Freiherr v. Dungern: *Mutterstämme. Neue Wege für Vererbungs- und Familienforschung*, Graz 1924.

En fjerde form, dekorativ og interessevekkende er *stamtreet*, der oftest som stamtavlen omfatter mannslinjene eller utsnitt av disse.

Slekten betraktes her som et tre i vekst. Stamfaren plasseres nederst, er roten, og hans etterkommere danner stammen, grenene og kvistene.

På de mer utviklede *efterslektstavler* og deres varianter kan der påvises *efterslektstap* og *generasjonsforskyvning*.

Efterslektstapet oppstår ved ekteskap mellom ætlinger av samme stamfar, f. eks. mellom fetter og kusine, hvorved ætlingene og deres descendenter opptrer gjentatte ganger på samme tavle.

Generasjonsforskyvning fremkommer bl. a. ved kvinnens hurtigere modning, hvorved hun kan inngå ekteskap tidligere enn mannen. Derved skjer kvinnelinjens generasjonsveksel i almindelighet hurtigere enn mannslinjens. Aldersforskjell i en større søskengruppe eller høi alder ved inntreden i ekteskap kan også bevirke generasjonsforskyvning.

Et interessant eksempel på dette forhold er rektor Håkon Wergeland, f. 1878, som er firmenning av dikteren Henrik Wergeland, 1808—45.

I utgiverens slekt forekommer også et sjeldent tilfelle, idet en far var født 1794, hans sønn 1852 og dennes sønn igjen 1903, altså kun tre generasjoner på tre forskjellige århundrer.

Personalhistorisk tidsskrift, 7, VI, 1921, nevner blandt en del ekstreme tilfelle at jarlen av Ilchester som døde 1858, hadde en oldefar født 1627, og at marinekaptein Francis Maudi, 1798—1886, hadde en far født 1729 og en farfar født 1673. I første tilfelle blir det 4 generasjoner på 231 år og i siste bare 3 generasjoner på 213 år!

På *anetavlen* oppføres *alle* kjente forfedre til ætlingen eller probanten, som plasseres nederst på skjemaet. Fra denne føres så generasjonsvis *opover* de 2 foreldre, 4 besteforeldre, 8 oldeforeldre o.s.v., hver generasjon så fulltallig som mulig. Hver enkelt ane plasseres på sin bestemte plass som kalles kvarter. Se skjema side 94, 95 og 96.

Da forfedrene på alle anetavler opptrer i samme forhold til probanten og i samme progressjon, viser anetavlene, som nevnt, i motsetning til *efterslektstavlene*, alltid et regelmessig og ensartet bilde.

Et utsnitt av anetavlen som viser ætlingens avstamning fra en enkelt ane gjennom flere linjer kalles et *descentorium*. Se skjema side 25.

En av utgiverens forbindelser kan f. eks. føre sin avstamning fra admiral Christopher Rustung († 1565), «skottefruens» far, gjennom 24 forskjellige linjer. En annen forbindelse kan føre sin descendens fra Harald Hårfagre

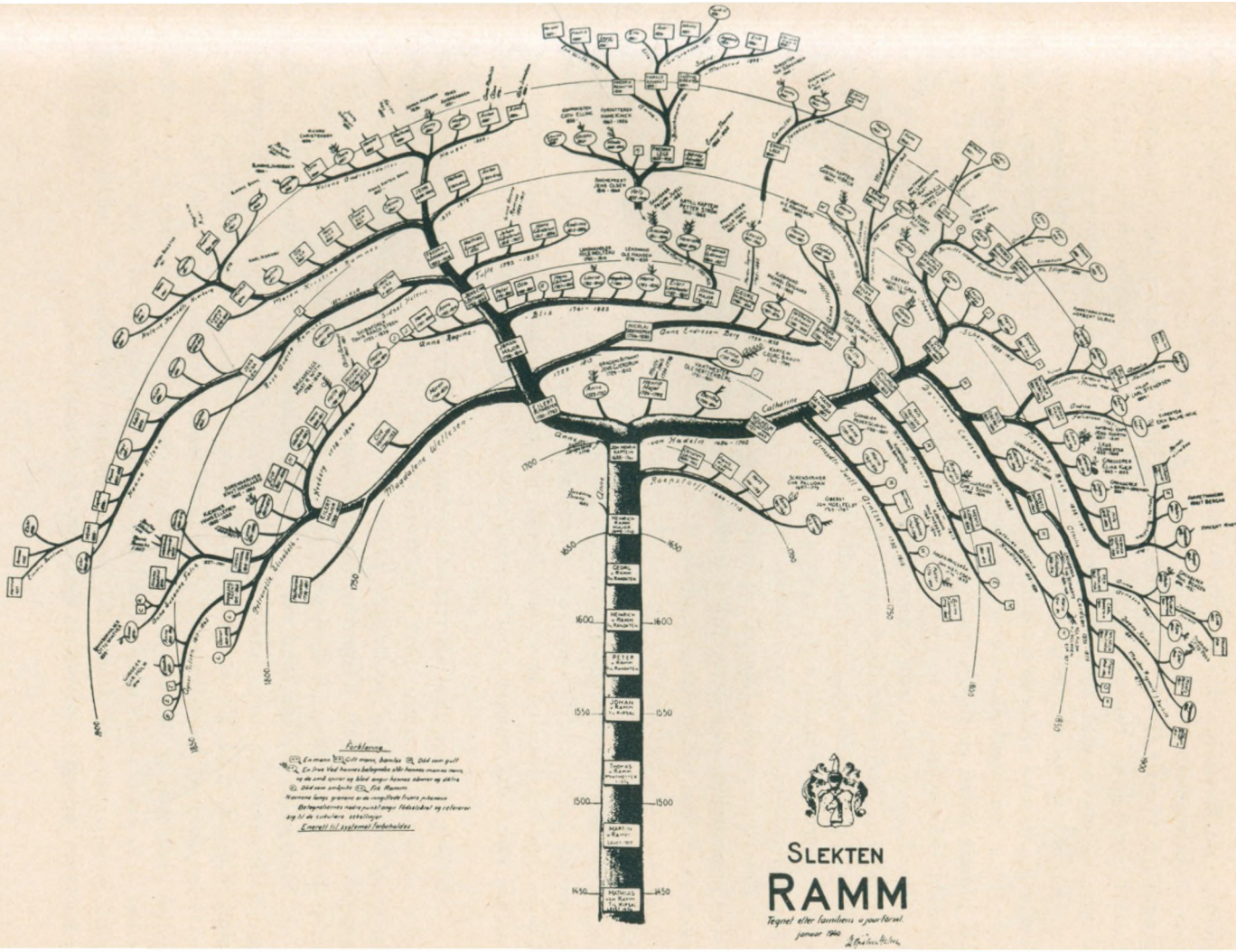

Ingenior Krohn Holms stamtre over slekten Ramm.

gjennem ca. 80 linjer. I *The Genealogists' Magazine*, september 1939, nevnes som et bemerkelsesverdig tilfelle at Mr. Raymond Berthon nedstammer 700 ganger fra Henry II († 1189). Det store, klassiske eksempel er vel storhertug Karl Friedrich av Baden († 1811), som gjennom 97 487 forskjellige mer eller mindre divergerende linjer skal nedstamme fra keiser Karl den store.

Et utdrag av descentoriet, kalt *descent*, angir en eneste avstammingslinje fra probanten til en bestemt ane. Se skjema, side 25. Dette utdrag er meget benyttet i den angelsaksiske verden for å vise «royal descent». Et kjent eksempel blandt tusen er linjen fra fru Johanne Andersdatter til Asdal bakover til Harald Hårfagre.

På de mer utviklede anetavler kan der påvises *anetap* og som på etter-slektstavlene *generasjonsforskyvning*. *Anetapet*, også kalt *ane-implex* (ane-inn-fletning) opstår ved inngifte blandt et menneskes forfedre. De samme aner vil da opptre flere ganger på samme tavle, hvilket merkes i stigende grad for hver generasjon bakover i tiden.

Hvert menneske har jo 2 foreldre, og da antallet av aner fordobles for hver generasjon, når dette tall i forholdsvis kort tid slike høider at det langt overgår tallet på jordens samlede befolkning. Et nulevende menneske vil i 10. generasjon, omkring år 1700, ha 512 aner, i 15. generasjon på 1500-tallet ha 16 384 aner og i 31. generasjon omkring år 1000 e. Kr. ha 2 milliarder aner, ja, på de første faraoners tid, omkring år 4000 f. Kr., vilde hvert nulevende menneske ha et antall aner som måtte skrives med et ett-tall og 200 nuller. Da jorden den gang på langt nær hadde tilstrekkelig folkemengde for alle disse talløse aner, må inngifte mellom slektninger ha funnet sted ganske anderledes hyppig og nærbeslektet enn nu.

Undersøkelser skal ha vist at anetapet er aller størst hos faraonene med sine søskenekteskaper, stort i fyrsteslekter og den høiere adel, blandt sted-bundne bønder og i avstengte samfund, mindre i borgerstanden og minst i arbeiderklassen. For borgerstanden kan man dog i våre dagers anetavler ofte finne felles aner for et i almindelig forstand ubeslektet ektepar.

Den genealogiske litteratur har mange eksempler på anetap. Ett av de mest illustrerende er vel kong Antiokos X av Syrias ascendens. I 8. generasjon skulde han ha 256 aner, men kan bare opvise 24 aner på grunn av søskenekteskap blandt forfedrene. Se for øvrig anetavlen side 32. Et kjent europeisk eksempel er den i 1914 myrdede erkehertug Franz Ferdinand av Østerrike. I 8. generasjon kunde han bare opvise 101 aner av 256, og i 17. generasjon bare 42 000 av de 65 536 han burde ha. De under descentoriet nevnte eksempler er også opplysende hvad anetapet angår.

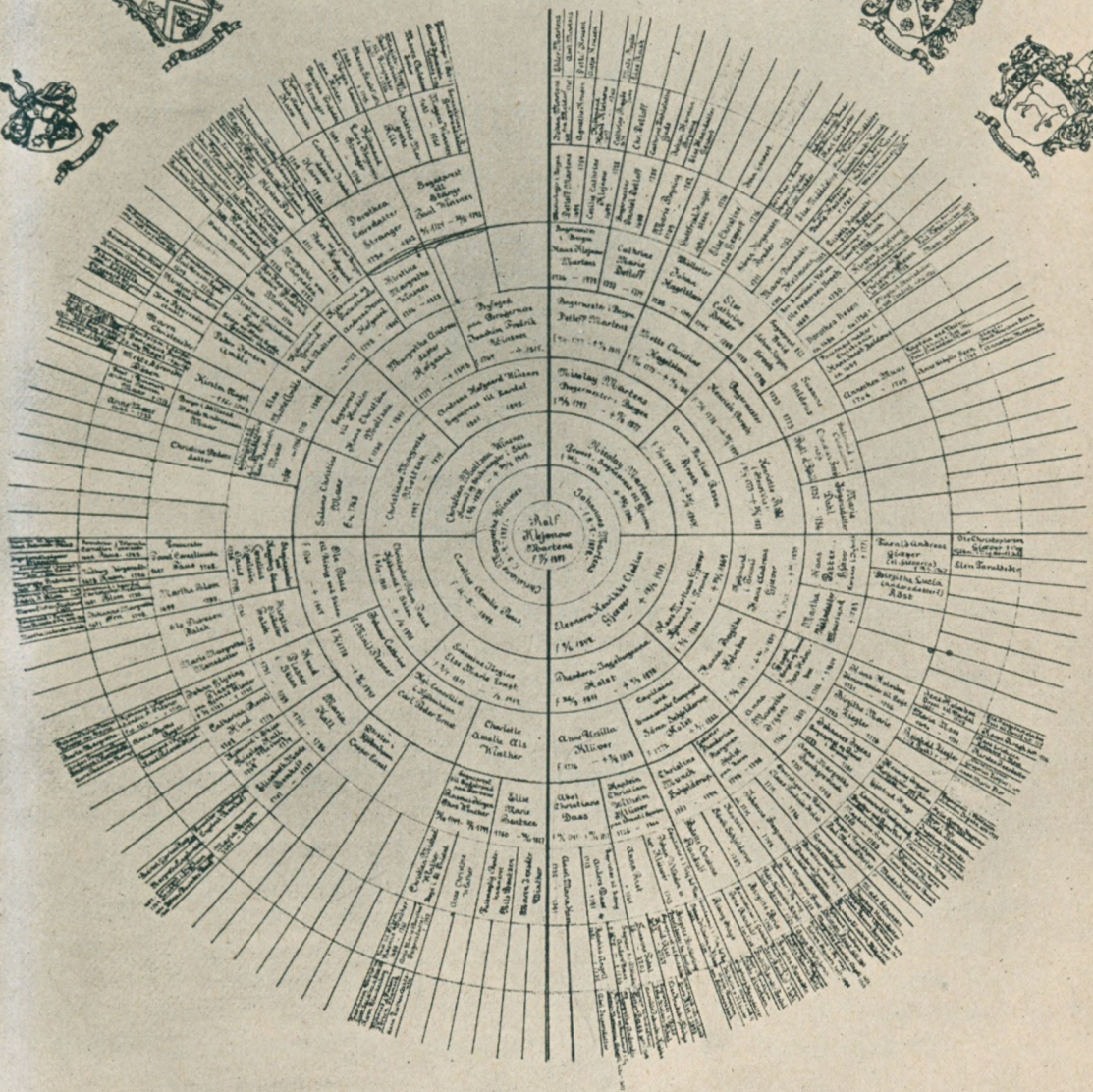

Anetavle for byveterinær Rolf Klejenow Martens. Ufarbejdet av cand. oecon. Odd Tillier, Blommenholm. Slektsmerker for slektene Paus, Hofgaard, Stockfleth, Winsnes, Martens, Holmboe, Irgens, Borchgrevink.

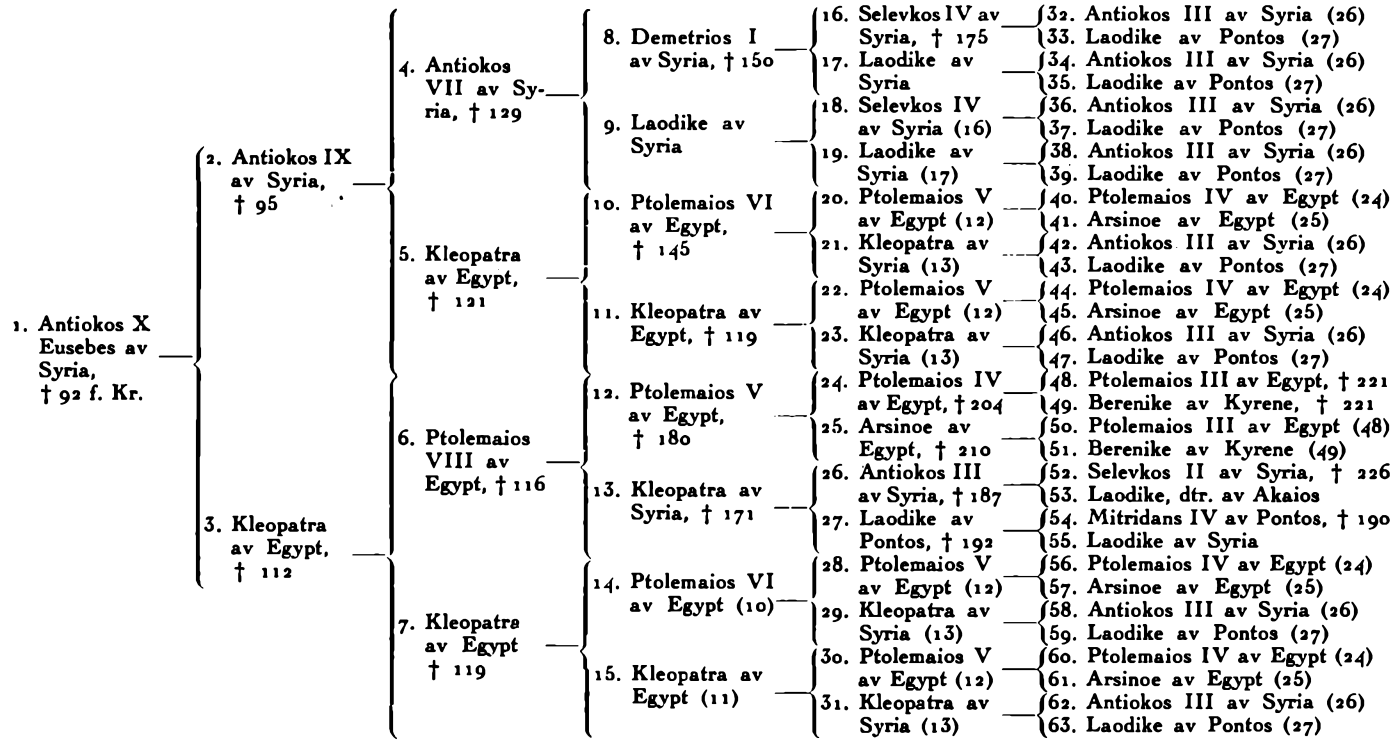

Anetavle fra oldtiden. Viser søskenekteskap og anetap. Efter Forst-Battaglia: Das Geheimnis des Blutes.

Når det nevnes at et menneske har et bestemt antall aner, menes *antall aner i eldste komplette generasjonsrekke* på vedkommendes anetavle. Genealogisk benyttes nemlig ikke tallet på alle et menneskes kjente forfedre som oppgave over vedkommendes anetall. Nevnes f. eks. at en person har sine 32 aner menes at den anerekke som inneholder 32 aner, altså alle tipp-tipp-oldeforeldre, er vedkommendes eldste komplette generasjonsrekke på anetavlen.

I feudaltiden spilte denne tavle en stor rolle ved de før omtalte anepøver, som skulde klarlegge probantens avstamning fra et visst antall adelige aner for å bekrefte vedkommendes adgang til forskjellige privilegier. Disse anepøver viser forresten middelalderens praktiske bruk av genealogien og tillike forgangne slekters helt riktige tankegang at et menneskes verd ikke bare er avhengig av navn, posisjon og rikdom, men kanskje mest av egenskaper arvet fra fedre og mødre.

En kombinasjon av efterslekts- og anetavler er *konsanguinitetstavlen* eller slektskapstavlen. Den viser et menneskes nærmeste forfedre med avkom, og gir et klart bilde av vedkommendes slektsmiljø. Denne tavle benyttes særlig ved biologisk forskning, men har ennå ikke vunnet utbredelse blandt amatørgenealoger på grunn av sin kompliserte form.

Et godt fundert og velordnet, moderne eksempel har man i Albert Fabritius: Kong Christian X og hans slægtninge, København 1937. En skjematisk fremstilling av en konsanguinitetstavle er vist side 34.

I alle tavler skilles mellom *slektolinjer* og *slektorekker*.

Slektolinjen følger tavlen på langs fra stamfar til ætling eller vice versa. Kfr. descent og descentorium, side 30 og 28.

Slektorekken følger tavlen på tvers, gjennom de forskjellige søskenkull, og er uttrykk for det man i daglig tale kaller *generasjon*.

For å kunne bevise riktigheten av de på tavlene nevnte personers slektskapsforhold må der fremskaffes *filiasjonsbevis*, d. e. bevis for at slektskapet er som anført. Hvem moren er vil jo i almindelighet kunne bevises ved vidneprov, mens farskapet unddrar sig den umiddelbare erkjennelse. Selv de moderne blodprøver er jo ikke absolutt avgjørende. Man regner dog som regel med at ektemannen er far til de i hans ekteskap fødte barn. Dette er klart uttrykt i romerrettens ord om at «pater est quem nuptiæ demonstrant», d. e. far er den som ekteskapet utpeker. Oppgavene i de offisielle ekteskaps- og fødselsregistre blir derfor i almindelighet tilkjent beviskraft. — Urkrefte-nes spill i mennesket forårsaker dog undertiden motsetninger mellom den biologiske og den rettslige filiasjon. Det kan enhver bl. a. lese sig til i litteraturens chroniques scandaleuses og i offentliggjorte memoarer, dagbøker og brev. —

Romertall = generasjoner.

Vinkelben mot ætlingen angir søsken.

Vinkelben fra ætlingen angir ektefeller.

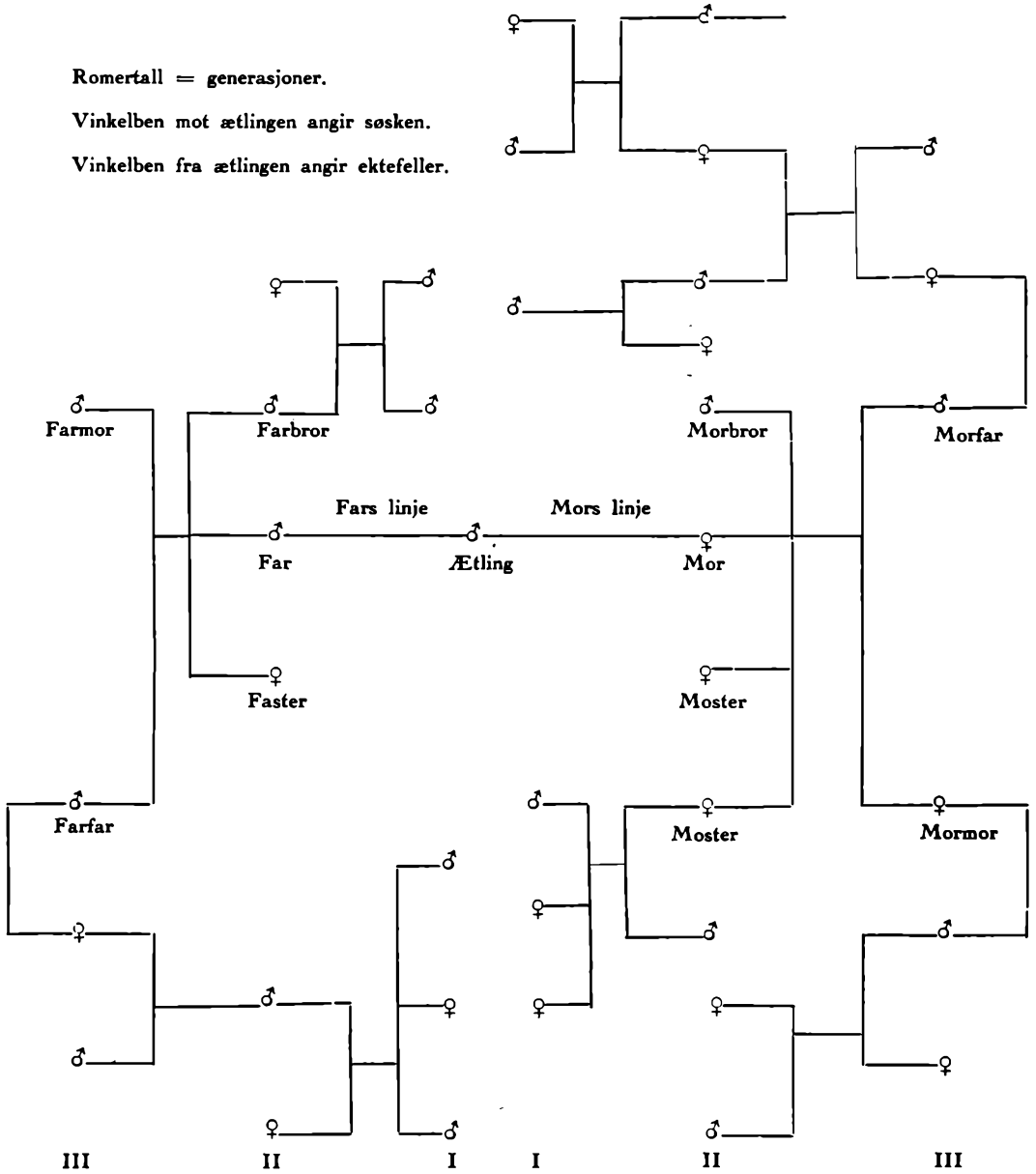

Konsanguinitetstavle, skjematisk fremstillet. Delvis etter von Isenburg: Einführung in die Familienkunde.

VI. INTRODUKSJON TIL DE LITTERÆRE KILDER

There was a library in Coketown to which general access was easy. Mr. Gradgrind greatly tormented his mind about what people read in this library. It was a disheartening circumstance, but melancholy fact, that even these readers persisted in wondering. They wondered about human nature, human passions, human hopes and fears, the struggles, triumphs, and defeats, the cares and joys and sorrows, the lives and deaths, of commonmen and women. Dickens: Hard Times.

Gjennom århundrer har den samlede genealogiske verdenslitteratur antatt et uhyre omfang, og den nær forbundne personhistoriske er blitt helt overveldende.

Få behersker den ene kategori bare for sitt eget land, færre dem begge, enda færre har viden om andre lands og neppe noen om alle, men oversikten og et første innblikk kan enhver erverve ved bibliografier og bibliotekers bistand.

En samlet bibliografi for hele den genealogiske og personhistoriske verdenslitteratur eksisterer for øvrig ikke. Den allsidigste er vel ennå avdelingene «Genealogy», «Biography» og «Heraldry» i British Museums hovedkatalog. Et utsnitt finnes for øvrig i Forst-Battaglias «Genealogie», 1913, mens et lite utdrag av den europeiske bibliografi forekommer i kilderegistret til M. Bugge: «Våre forfedre», 1939.

Med hensyn til bibliografier i sin almindelighet henvises bl. a. til Georg Schneider: «Handbuch der Bibliographie», 1930—36, som har spesielle lister for hvert enkelt land, mens en del bibliografier etc. med relasjon til den «historiske» genealogi finnes i nærværende bok, side 137.

Det vilde for øvrig være av interesse hvis f. eks. en biologisk eller medisinsk utdannet genealog kunde gi en orientering i Norsk slektshistorisk tidsskrift om litteratur, genealogier og studieresultater i eugenikkens verden.

I nær tilslutning til bibliografiene står tidsskriftindeksene og bibliotekenes kartoteker.

Tidsskriftindeksene registrerer innholdet i en rekke av et lands tidsskrifter og har stort sett samme gruppeordning som bibliografiene. For amatørgeneologen vil der vel særlig bli tale om tidsskriftindeksene i Norge og Danmark,

da Sverige ennå ikke eier en sådan publikasjon. Dette ypperlige hjelpemiddel synes lite kjent ute i almenheten, men anbefales til nøie gjennomgang.

Bibliotekenes kartotek er særdeles nyttige for amatørgenealogen. Alle større og flere mindre bibliotek har spesialkartotek for slekts- og personhistorie. De største er vel i Oslo, nemlig Universitetsbibliotekets kartotek med oppgave bl. a. over en samling personalia i avisutklipp fra 1920 og fremover, samt Deichmans biblioteks kartotek for slekts historie. Sistnevnte er meget rikholdig, ca. 8000 sedler, og synes å utvikle sig til en hel gullgrube for amatørgenealogen.

Dette kartotek supplerer også C. M. Munthes kjente «Kilderegister til norsk slegtshistorie», 1923, særtrykk av Norsk tidsskrift for genealogi. Med sine 670 forskjellige litterære kilder for ca. 3000 slekter er dette register for øvrig fremdeles av den største verd og interesse.

Veien som her vises til genealogisk og personhistorisk litteratur i Norge, nabolandene og utlandet går da hovedsakelig gjennom veiledende håndbøker, bibliografier, registre, indekser og kartotek. De følgende kapitler vil da behandle selve litteraturen som her deles i *tidsskrifter*, *samlinger* og *enkeltsverker*. Disse siste utgjør den egentlige kjerne.

Den *topografiske litteratur* med sine by- og bygdebøker, tidsskrifter og avhandlinger avgir også stoff av umiddelbar interesse for slekts historikeren. Miljøskildringene med lokal- og gårdshistorie bringer hyppig hele slektsrekker og utførligere personalia.

Den første orientering i denne litteratur skjer også gjennom veiledninger, bibliografier etc. som for den slekts historiske litteraturs vedkommende. Se for øvrig side 194.

Før man imidlertid går over til den spesielle litteratur må uttrykkelig pointeres at litteraturen her er å betrakte bare som en sekundær kilde. Faggenealoger hevder endog at den på grunn av sin subsidiære karakter ikke bør oppfattes som kilde i det hele tatt, men bare som et hjelpemiddel som viser hen til de egentlige kilder, d. e. arkivaliene.

Der må også advares mot overdreven tillit til data og slutninger i denne spesielle litteratur og mot kritikkløs utnyttelse av samme.

Et eksempel på usikkerheten i de litterære oppgaver selv fra anerkjente autoriteter er fremkommet bl. a. ved en meddelelse i Norsk slekts historisk tidsskrift for november 1941 om at den i C. M. Munthes «Vore fælles ahner» nevnte efterslekt fra Sven Galde til Tom († efter 1577) ikke kan være riktig.

Herved berøves eventuelt flere norske slekter de anerekker som de i tillit til oppgavene i Munthes bok hadde oppbygd.

De kildekritiske undersøkelser vedrørende noen middelalderslekter ved Henning Sollied i samme tidsskrift, VI—VIII, 1938—42, viser også hvor forsiktig man bør være for umiddelbart å akseptere selv kjente historikers genealogiske hypoteser og konklusjoner.

Samme artikkelserie belærer dessuten om nødvendigheten av en absolutt sondring mellom realoplysninger og hypoteser i ethvert genealogisk litterært produkt.

Kritikken over denne spesielle litteratur bør dog skje i forståelse av de særlige forhold innen genealogien.

Alle genealoger er autodidakter. De aller fleste kommer ikke utover amatørstadiet, arbeider som oftest isolert og savner derved det indre og ytre korrektiv. Dette preger både skribentene, skriftene og de studerendes utnyttelse av litteraturen. — Bevisstheten herom bør imidlertid skjerpe den kritiske sans og øke trangen til verifisering av den genealogiske litteraturs oppgaver.

I denne forbindelse skal for øvrig nevnes et lærerikt lite skrift av den danske riksarkivar Kr. Erslev († 1930): «Historisk teknik», København 1926. Det er av stor opdragende verdi og har bl. a. endog et kapittel om slutninger til sjeloliv!

Litteraturen vil dog alltid være det letteste og nærmest foreliggende verk-tøi for amatørgenealogen, ja, for mange nesten det eneste. Benyttet med kritikk er den da også et særdeles brukbart hjelpemiddel med et veld av opplysninger, forbillede og impulser.

Dette gjelder da først og fremst genealogiens form og innhold, men også i videre betydning vil denne spesielle litteratur kunne berike amatørgenealogen.

Det åpne sinn vil gjennom denne kunne finnes stien op til det stede, hvorfra man i et klarsyn ser mangfoldige grupper løse sig ut av en kaotisk menneskevrimmel, igjen kjede sig sammen i sluttete rekker, i ordnede forbindelser, i *slekter* med form og formål i tilværelsen og med stigende og vigende krefters preg.

I den personhistoriske litteratur vil man kanskje også finne en liten sti inn til personlighetens eget vesen, til dens makt og avmakt, dens høsinn og avsinn. Og man fylles av undren over de utallige variasjoner i individenes faseterte vesen og utfoldelse!

VII. TIDSSKRIFTER

Sammenlignet med selve genealogiens elde er dens tidsskrifter fra igår. Denne spesielle gren av den genealogiske litteratur begynte heller ikke som selvstendige tidsskrifter, men som bidrag til historisk og alment betonte periodica.

Noen av de tidligste artikler av denne art finnes i «Magnæ Britannæ Notitia», London 1705—55, i «Gentleman's Magazine», London 1731—1868, med sitt 5 binds store register, og videre i «London Magazine», som utkom med 50 bind i tiden 1732—86. Først fra 1849 utkom det eldste, ennu eksisterende historisk-genealogiske tidsskrift «Notes and Queries». Dets uhyre stoffmengde er registrert bl. a. i en 13 binds innholdsfortegnelse.

Tyskerne synes dog å ha vært de egentlige foregangsmenn med hensyn til spesielle genealogiske periodica.

Allerede 1771 utkom «Magazin für die neueste Literatur . . . Genealogie etc.», etterfulgt av «Historisch-genealogisches Adelsarchiv» fra 1780 og et par andre, som alle dog opnådde bare noen ganske få års levetid. Disse var imidlertid forløperne for en rekke slektshistoriske tidsskrifter, stadig økende i tall og fylde, hvorav vel det eldste, ennu løpende er «Der deutsche Herold», Berlin 1870 flg., fra 1935 dog som en del av «Familiengeschichtliche Blätter», Leipzig 1903 flg.

Så vidt vites utkom det første genealogiske tidsskrift i Frankrike 1841, U. S. A. 1864, Italia 1874, Nederland 1878 og Schweiz 1887. De øvrige land utenfor Norden har visstnok først i dette århundre utviklet, i større eller mindre grad, en litteratur av denne art.

Av de nordiske land synes Danmark å ha vært tidligst ute, idet «Danske magazin» og «Nye danske magazin» helt fra 1745 frem til våre dager har inneholdt artikler av genealogisk interesse. Alt i 1840 fikk Danmark sitt første genealogiske tidsskrift i «Genealogisk-biographisk archiv» som gikk i 9 år. På dette spesielle område er landet for øvrig fremdeles blandt de førende med flere genealogiske periodica, hvorav skal fremheves kvartalskriftet «Personalhistorisk tidsskrift». Dette begynte i 1880 og fortsetter stadig like levende og lovende.

Sveriges første tidsskrift i denne klasse var «Svenska Autografsällskapets tidskrift», 1879—97, som fortsattes med det vektige «Personhistorisk tidskrift» fra 1898.

Norge har hittil hatt 7 slektshistoriske tidsskrifter, hvorav 1 felles med Danmark og 3 med lokal begrensning.

Takket være genealogen Bernt Moe var Norge like tidlig ute med sitt spesialtidsskrift som noe land i Europa, undtatt Tyskland, idet han allerede 1840 startet «Tidsskrift for den norske Personalhistorie». Det utkom med 15 hefter og inneholdt bl. a. artikler om de da eksisterende adelslekter i Norge.

I 1879 blev «Samfundet for dansk-norsk genealogi og personalhistorie» stiftet i København. Det utgav i felles redaksjon med norske genealoger det ovennevnte kvartalskrift «Personalhistorisk tidsskrift», 1880—1927. Det fortsetter dog som før nevnt fremdeles, men fra 1928 som tidsskrift utelukkende for Danmark.

På grunn av det nære fellesskap mellom norske og danske slekter for tjener for øvrig dette tidsskrift fremdeles norske slektshistorikerens usvekkede interesse.

Det felles tidsskrift med Danmark var for øvrig ikke helt tilfredsstillende for utfoldelsen av norske slektshistoriske interesser. En krets energiske genealoger med de kjente slektshistorikere Finne-Grønn, Munthe og Thomle i spissen, begynte derfor i 1906 utgivelsen av «Norsk tidsskrift for genealogi, personalhistorie, biografi og literærhistorie, Kr.a/Oslo 1906—26.

Det utkom med 16 uregelmessig utsendte hefter, som utgjorde i alt 3 bind, alle med vektige og ennå på sitt område betydningsfulle artikler. Blandt disse kan nevnes byråsjef Munthes artikkelserie om våre felles aner, utgitt særskilt 1941, og hans nyttige kilderegister til norsk slektshistorie; videre byråsjef Lassens utdrag av Eidsvoll kirkebøker 1698—1856 samt Finne-Grønns utredning om Oslobispen mag. Jens Niensens slekt, dessuten en rekke avhandlinger om norske slekters opprinnelse og eldste historie.

Denne utmerkede publikasjon var forløperen for «Norsk slektshistorisk tidsskrift» som begynte i 1927 og utkommer med 2 hefter årlig. 4 hefter utgjør 1 bind, hvorav altså det første var komplett 1928. Til og med 1942 er utkommet i alt 7 bind med lødige spesialartikler konsentrert om norsk slekts-historie. De generelle genealogiske problemer, resensjoner og orienteringer har dog ennå ikke i dette tidsskrift fått en sådan plass som i tilsvarende publikasjoner i nabolandene og utlandet. Ellers er bidragene i og for sig av den mest umiddelbare og grunnleggende betydning for norsk ættegransking. Eksempelvis skal her nevnes:

C. M. Munthe: «Norske slegtsmerker.» Ved forfatterens død blev denne artikkelserie stående som en torso, som dog med sine glimt over de gamle ætters forbindelser gir meget mer enn titelen antyder. En fortsettelse er særdeles ønskelig.

Sammenhengen mellem middelalderætter i og utenfor Norge, og diverse middelaldergenealogier for øvrig.

Gamle slekter i Sogn.

Diverse utredninger om slektsforbindelser i Slesvig-Holsten, Bohuslän, Jämtland m. v.

Christiania magistrats-embedsmenns slektskapsforhold.

Lektor Brodahls opplysninger om portretter og inskripsjoner i Trøndelag og Møre kirker.

Utredninger om en rekke norske ætter, særlig om deres eldste historie.

Da Norsk slektshistorisk tidsskrift imidlertid ikke syntes å kunne tilgodese alle de lokale slektshistoriske krav er der i de seneste år utkommet noen spesial-tidsskrifter for ættegranskingen i de enkelte landsdeler. De oppregnes i fortegnelsen side 140, og amatør-genealoger, hvis interesser tangerer disse områder bør alltid holde sig i nær kontakt også med de nevnte tidsskrifter.

De *lokalhistoriske tidsskrifter* er også av betydelig interesse for den enkelte amatør-genealog, da de stadig inneholder slektsrekker, personalia, gårds-historie etc.

Det tidligste av disse tidsskrifter var Bergens historiske forenings skrifter, der begynte 1895, etterfulgt av «Trondhjemske samlinger» fra 1901 og av «Hardanger» fra 1908, mens de fleste først begynte å utkomme i tiden efter 1914. Utsendelsen skjer i almindelighet én gang årlig, men er ofte uregelmessig, undertiden med års mellomrum. Se for øvrig fortegnelsen side 140, hvor der også oppregnes en del andre tidsskrifter med slektshistoriske bidrag. Kfr. også opgaven over trykte kilde-skrifter, side 198.

VIII. GENEALOGISKE SAMLINGER

Med genealogiske samlinger menes her den litteratur som innenfor en nærmere oppgitt ramme inneholder genealogier over en gruppe forskjellige slekter.

I de fleste samlinger innledes genealogiene med en slektsoversikt og fortsetter med kontinuerlige descendens- eller ascendensrekker. Genealogiene kan dog også bestå av presenslister, d. e. slektsrekker hovedsakelig med de ved verkets fremkomst levende personer, som f. eks. i adelsårbøkene.

Disse genealogiske samlinger viser livets selsomme, skiftende spill i sterk forenkling. Hele deres livsbelysende verdi kan dog bare gripes ved intim kontakt og fordypelse. Men da gir samlingene også utsyn over komplekser av ætter med ansikt, struktur og kontinuitet, da aksentuerer de linjene i slektenes løp gjennom tiden og påviser paralleller, avvikelser, interne fangeringspunkter og kryssende allianser. Da gir de genealogiske samlinger idé om slektens stratum i samfundsorganismen langs slektenes elvedrag, og da fortøner de sig som lengdesnitt gjennom de skiftende korrelasjoner mellom slekters kraft og samfundets krefter i tusen år.

Tilnærmede synteser i genealogiens mosaikkliknende verden!

Og som helhet et mektig panorama over menneskeslektens pilgrimsgang mellom tilblivelsens og tilintetgjørelsens evighetsdyp!

De genealogiske samlinger tilhører den tidligste av all trykt genealogisk litteratur. Alt 60—70 år efter boktrykkerkunstens oppfinnelse skal den tyske rektor Franz Irenicus († ca. 1559) ha utsendt sine stamtavlesamlinger over de eldste tyske kongeslekter etc., snart efterfulgt av andres samlinger over adelige og regjerende ætter. Blandt disse samlinger kan merkes superintendenten Andreas Engel's († 1598) «Hollsteinische Chronica oder von den adlichen Geschlechtern in Hollenstein», 1597.

Disse og de fleste andre eldre samlinger har dog nu bare kuriositetsverdi.

Som ovenfor nevnt er samlingenes basis og innhold alltid ensartet, nemlig slektstavlene, men rammen omkring dem kan være av høist forskjellig art.

Den kan være *almen* og ville omfatte mange av den ganske verdens slekter i fortid og samtid som planen var for de dessverre inkomplette Richters «Geschlechertafeln zur Erläuterung der allgemeinen Geschichte», 1853—56, også med genealogier over antikkens slekter i Egypt, Hellas og Roma — eller med noe snevrere ramme som Burke: «A genealogical history of the . . . peerages of the British Empire», 1883.

Den er ofte *geografisk*, omfatter én eller flere verdensdeler som dansken Hiort-Lorenzens «Livre d'or des souverains», 1895, 1908 og 1912, med oppgaver også over morganatiske og naturlige forbindelser — eller et enkelt land som kjempeverket «Deutsches Geschlechterbuch», 1889 flg., hittil ca. 115 bind — en enkelt landsdel som «Northamptonshire Families», 1906, for øvrig første ledd i en ennu ufullendt serie engelske grevskapsgenealogier på ca. 40 bind — eller en enkelt by som Mushard: «Monumenta nobilitatis Bremensis», 1720, optrykt 1905 — eller bare en ganske liten lokalitet som Amund Bu's «Ættarbok for Udlesvang», 1936.

Rammen kan bestemmes av *rasen* som f. eks. i Wüstenfeld: «Genealogische Tabelle der arabischen Stämme und Familien», I—II, 1853 — eller av en *folkegruppe* som f. eks. den franske i Canada, der behandles bl. a. i «Dictionaire genealogique des familles Canadiennes», I—VII, 1871—90.

Rammen kan omgi *eksotiske forhold* som i Lethbridge: «The golden book of India», 1893, eller endog være av *etnografisk* natur som det lille skrift av Bjørn Elle: «Kongeslektene på Syd- og Vest-Madagaskar», 1930.

Ofte er rammen *sosial* og kan omfatte adelen som i Saint-Allais: «Nobilaire de la France», I—XXV, 1872—95, eller patrisiatet som i Burke: «Genealogical history of the Colonial Gentry», I—II, 1891—95, eller bondestanden som i «Die Ahnen deutscher Bauernführer», 1935 flg.

Rammen kan også omfatte en *tidsepoke* som f. eks. i Brømmels «Genealogische Tabellen zur Geschichte des Mittelalters bis 1273», 1848, og i Farnham: «Leicestershire Medieval Pedigrees», 1925, eller være begrunnet i *religiøse forhold* som hos Lart: «Huguenot Pedigrees», I—II, 1924—28.

Selv en enkelt *hendelse* kan skape rammen om en stor genealogisk samling som «The Mayflower Descendants», I—XXVII, 1899—1925.

Redaksjonen av de genealogiske samlinger blev den første tid forestått av polyhistorikere og lærde i forskjellige samfunnsstillinger, men gikk etterhånden over til historikere og genealoger av fag.

Til å begynne med utsendtes de genealogiske samlinger som avsluttede verker, men fra 1700-tallet fremstod parallelt med disse også genealogiske leksika som Gauhe: «Adelslexikon des heiligen Römischen Reichs», I—II, 1719, Kneschke: «Neues allgemeines deutsches Adelslexikon», I—IV, 1859—70, optrykt 1929—30, eller «Historisch-biographisches Lexikon der Schweiz», I—VIII, 1921—34. Videre utsendtes årbøker som «Almanach de Gotha», 1763 flg. og «Nederlands Patriziaat», 1910 flg., eller i nyere tid kontinuerlige slektssamlinger som «The Compendium of American Genealogy», der utkom med 1. bind 1924, 6. bind 1938 og er videre planlagt med ett bind hvert annet år.

Det er naturligvis først og fremst de større kultursamfund som besidder de strukturelle og pekuniære forutsetninger for disse spesialverker, men også de nordiske stater, og da især Danmark og Sverige, har med heder deltatt i denne litteraturs utvikling.

Allerede 1787 utkom «Lexicon over adelige Familier i Danmark, Norge og Hertugdømmerne». Og av moderne verker kan nevnes de fornemme danske samlinger «Patriciske slægter», I—IV, 1891—1930, som sammen med Hauch-Fausbøll «Slægthaandbogen», 1900 flg., er typiske uttrykk for dansk sinn og samfund.

Videre kan fremheves de storslagne «Svenska adelns ättartavlor» i 14 bind fra 1858 under forskjellige redaksjoner til 1936 og Elgenstierna: «Svenska släktkalendern», I flg. 1911 flg. Med brede penslers drag gir disse samlinger malende bilder av skjebne-strømmens gang i svenske slekter, og med fast og enkel linjeføring gir de klare skisser av vekselvirkningen mellom Sveriges historie og de sterke svenske slekter.

De norske genealogiske samlinger er både få og små og av ganske ny dato, men de forankrer i bevisstheten et syn av vårt fedreland med de stille slekters saft og sevj; disse slekter hvis bramfri trofasthet mot livets oppgaver og hvis utholdenhet i livets strid stillferdig bygde det umiddelbare grunnlag for norsk vesen og karakter og for livsformene her i Norge.

Biografiske leksika både her hjemme, i nabolandene og i utlandet bringer også ofte slektsoversikter i forbindelse med de biograferte personer. Her skal særlig nevnes «Dansk biografisk leksikon» I—XIX flg., 1933 flg., med sine korte, mønstergyldige slektsoversikter med utførlige kildehenvisninger.

Aschehøugs konversasjonsleksikon, I—VI flg., 1939 flg., har også en rekke slektskonturer, likesom de store encyklopedier, like fra Morère: «Le

grand dictionaire historique», 1673, til våre dagers Brockhaus og Encyclopædia Britannica bringer genealogier og slektsoversikter angående dynastiske og andre fremtredende slekter.

Også slektsmonografier og personhistorier kan inneholde samlinger av genealogier. Eksempelvis kan nevnes

Emilie Bernhoft: Slægten Bernhoft, 1885.

Finne-Grønn: Arendals geistlighed, 1897.

Wilhelmine Brandt: Slegten Benkestok, 1904.

Se dessuten de genealogiske samlinger i bygdebøkene, hvorom nærmere i kapitel XI.

IX. SLEKTSMONOGRAFIER

Vom Vater hab' ich die Statur
des Lebens ernstes Führen,
vom Mütterchen die Frohnatur
und Lust zu fabulieren.

Urahn herr war der Schönsten hold,
das spukt so hin und wieder;
Urahn frau liebte Schmuck und Gold,
das zuckt wohl durch die Glieder.

Goethe: Zahme Xenien.

Disse linjer, som fører oss like inn i slektsmonografiens innhold og atmosfære, gir uttrykk for refleksjoner over fedres forhold fra foreldre og helt tilbake til slektens eldste ledd. En slik refleksjon over slekt og forfedre og egenskapers arv synes forresten å ha vært levende lenge og hos de mange. Egentlig synes den alltid å ha vært levende, helt fra den første antydning av historisk perspektiv krysset den menneskelige bevissthet, inntil den idag lever ikke bare i den individuelle, men endog i en statsdannende bevissthet.

Forholdets utvikling og utslag frem til nutiden er imidlertid i store trekk søkt belyst i kapitel II: Litt historikk. Her skal bare påpekes at gjennom oldtiden og den tidligere middelalder bragte slektsmonografiene i det vesentlige bare navn og oppgaver over de tre alt overskyggende hendelser: fødsel, ekteskap og død. De egentlige slekthistorier, monografier med biografiske og miljøbetonte data, fremstod først på 1400-tallet.

Merkelig nok synes en av de tidligste slekthistorier å ha vært av utpreget borgerlig natur, nemlig den i genealogisk litteratur oftere omtalte «Püchel von meim geschlechet und von abendtewr», av Nürnbergerkjøpmannen, rådmann Ulman Stromer († 1407), optrykt i «Chroniken der deutschen Städte», 1862.

Ellers var det jo også for slektsmonografienes vedkommende særlig adelens og de regjerende slekters historie som blev studert og beskrevet gjennom middelalderen og den nyere tid til langt frem i nutiden.

Blandt de tidligste var slektsmonografiene over huset Brabant som første gang blev samlet av Edmund van Dynten († 1448) og så vidt vites siste gang av C. Knetsch i hans store verk «Das Haus Brabant», I—III, 1917—31.

Skjebnens sekellange grep om Habsburgernes forunderlige herskerslekt i dens overmakt og avmakt er etter hvert klarlagt gjennom monografier og

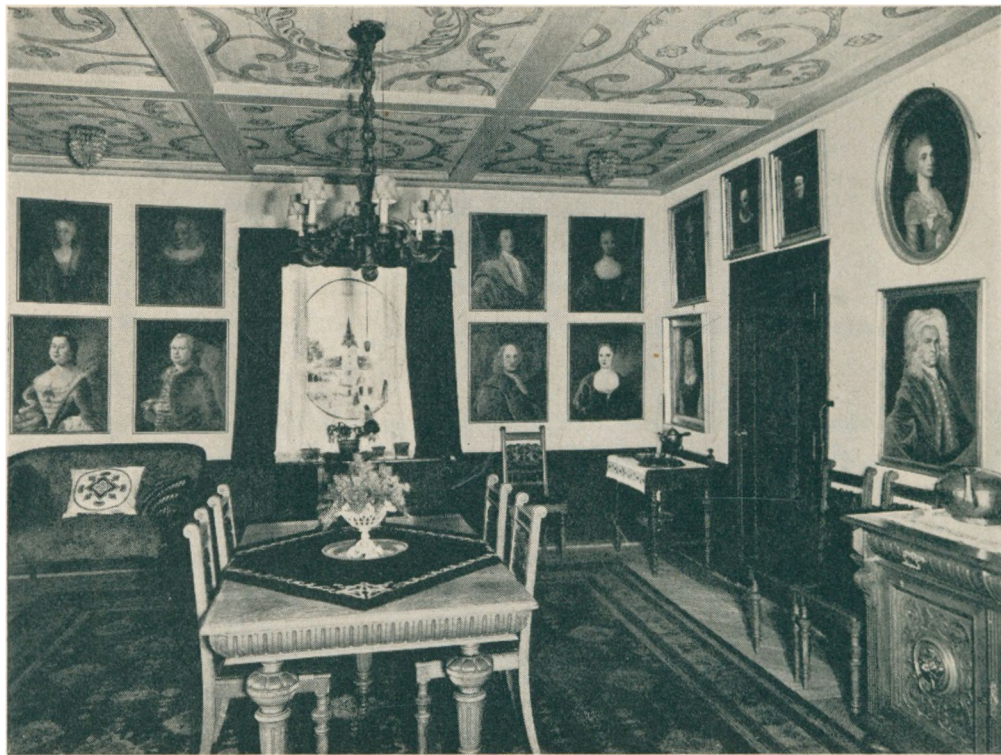

ET SLEKTS-

Tilhører fru Margrethe Martens, f. Winsnes, Blommenholm. Følgende slekter er representert: Angell, Blom, Borchgrevink,

spesialavhandlinger, først av historiografen Ladislaus Suntheim († 1519) og senere i en rekke verker, hvorav ett av de nyeste er v. Kahler: «Das Geschlecht Habsburg», 1919. Et nyere verk av Rapp: «Die Habsburger» skal for øvrig være utkommet i 1936.¹

De førende slekters monografier ruller i det hele tatt teppet op for scener av inntrengende virkning. Scener der fylles av drama og spenning som i Grant R. Francis: «The tragic house of Stuart», 1928, — av gyllen glans og tragedie som i Doering: «Das Haus Wittelsbach», 1924, — av spirituell og materiell ekspansjonstrang som i Waylen: «The House of Cromwell», 1897, og i Jenkins: «The family of William Penn etc», 1899, — eller av fred og strid og skolastikk i lærde slekters dag og dont som f. eks. i Iacobæus:

¹ Kfr. Johann Kertész: Bibliographie der Habsburgerliteratur, Budapest 1934.



GALLERI

Brun, Cappelen, Darjes, Dass, Giæver, Hofgaard, Holmboe, Irgens, Kragh, Martens, Paus, Winsnes, Ziegler og Ørn.

«En lærd families liv og livsvilkaar», 1931, — eller de lukker op for hverdagslivets handel og hendelser i vår egen krets, slik vi ser dem i B. Wesenberg: «Slegten Wesenberg», 1909 og 1929, og i Thora Sollied: «Familien von Erpecom», 1932.

De skotske slektshistorier, kanskje særlig angående the highland clans, gir også innblikk i en eiendommelig verden like utenfor vår egen dør, eiendommelig ikke bare i slektshistorisk, men også i individuell og sosial henseende.

Grenselandenes slekters saga viser klart den daglige sinnets kamp mot skiftende maktens overgrep og inngrep eftersom grensene flyttes og den sprøglige, religiøse og sosiale utforming presses inn i nye baner. Man kan her bl. a. henvise til de slesvig-holstenske og svensk-finske slektsmonografier.

Hovedtyngden av denne spesielle litteratur finnes selvfølgelig i det store

utland. Kvalitetsmessig står dog de nordiske slektsmonografier fullt på høide med de større nasjoners, om enn kildebelegningen stort sett ennå ikke har nådd de minutiøse tyske verkers standard.

Utviklingens gang her hjemme fulgte ellers de samme linjer som i utlandet. Helt frem til 1890-årene var de fleste monografier uten nevneverdig biografisk eller historisk stoff og for øvrig meget beskjedne i sitt utstyr. Flere av dem er dog ennå nyttige og viser som f. eks. Th. Ellingsen: «Familien Berghs slægtsregister», 1875, slektslinjer og allianser av interesse. Enkelte verker raget også ved sin metode og lodighet op over flertallet. Blandt periodens betydeligste verker er vel justissekretær Axel Kiellands «Familien Kielland», 1878 og 1897, oberst Hartvig Munthes «Efterretninger om familien Munthe», 1883—88, og Emilie Bernhofts «Slægten Bernhoft», 1885. Dessuten må fremheves ekspedisjonssjef Alf Collets «En gammel Christianiaslægt. Optegnelser om familien Collett og Christianias fortid», 1883. Et illustrert verk som levendegjør slekt, individ og miljø, og former det hele til et interessant og innlagende livsbillede. Ny øket utgave 1915.

Det var imidlertid først fra 1890-årene, eller helst etter 1900, at den slektsmonografiens blomstring tok fart, som gav verker hvis indre kvalitet, ytre utstyr og hele faglige anlegg nærmer sig det genealogisk fullbårne.

Bemerkelsesverdige er imidlertid ikke bare den høie standard og gjennomførte systematikk i mange av de moderne norske slektsmonografier, men også allsidigheten i anleggspreget og variasjonene i innhold og form.

De kan være uttrykk for arkivarens skrupuløse nøiaktighet og vise et samvittighetsfullt sammenføid byggverk som E. A. Thomles «Familien Hofgaard», 1911, og «Familien Thomle», 1913, eller være som en klassisk bygning i sin enkle, klare linjeføring som S. H. Finne-Grønns «Abel, den store matematikers slægt», 1899, og «Den vestlandske slægt Sundt», 1916, — eller en subjektiv utladning, levende og fornøielig, som J. B. F. Mohns «Slegtsbok Mohn», 1928.

Monografiene kan være personlighetspregede livsanalyser som Th. Bulls «Johan Nordahl Brun og hans slekt», 1938, eller lette journalistiske penne-tegninger som Ludvig Saxes «Slekten Saxe», 1940.

De kan vise en stabil klerikal livsførsel som Aagaat Daae: «Familien Daae», 1911, eller en slekt i energisk utfoldelse som Finne-Grønn: «Slegten Sverdrup», 1923, omfatte utpregede embeds- og kulturslekter som Thrap-Bonnevie: «Familien Bonnevie», 1931, Jens Bull: «Den trønderske slekt Bull», 1938, og A. St. Castberg: «Slekten Castberg», 1938, — en åndselite som G. F. Heiberg: «Familien Heiberg», 1907 og 1942, — et stillferdig handels-

patrisiat som Arthur Skjelderup: «Familien Mørch», 1918, — eller de nesten statiske bondeætter som O. Olafsen: «Erdalsslegten», 1932—33, og Martha Østensvig: «Gamle slekter i Marker», 1935 og 1938.

Slektsmonografiene kan være en formående slektshistorikers resultat av arkivstudier også i utlandet som G. W. Bruenech: «Slægten Bruenech», 1927, og «Konow», 1937, eller være uttrykk for fantasifull tradisjon som Fredrik Grønvolds «Slægtskrøniker», 1924—25.

De kan også være små og ganske enkle, men levende og givende, som Ingebret Aas: «Roald Amundsens stamfedre», 1941, eller de kan være monumentale og overlegne i enhver god betydning som Finne-Grønns «Slegten Michelet», 1919, og Gudrun Johnsons «Slekten Koren», 1941.

Det kan ikke nok anbefales amatørgenealogen å studere disse monografier for der å hente impulser, belæring og berikelse. Ikke fordi hver enkelt av dem er hevet over kritikk, men fordi de, sammen med en rekke unevnte, men like verdifulle monografier, er uttrykk for tidens evne, krav og standard i genealogisk henseende.

I sin almindelighet utgjør også slektsmonografiene, disse interiører av store og små slekter, noe av den mest åpenbarende og tiltrekkende litteratur. De bringer jo alle mer eller mindre inntrengende beretninger om mennesker i den håndgripelige virkelighets verden, og lar oss ane noe av linjen, ja, av selve livets lov i skjebnespillet!

X. PERSONHISTORISK LITTERATUR

Biography is the only true history.
Carlyle i «Journal» 13. januar 1832.

Den personhistoriske litteratur er alt i alt en samling bevisste forsøk på klarleggelse av faktorene i selve individets ytre og indre liv.

Samlet er denne litteratur rik og mangfoldig og synes omfattende som menneskeskarene, men egentlig er den vel eksklusiv og snever. Den skiller jo den ene enkelte ut av menneskehavet, stiller ham i relieff og gjenspeiler livsstrømmens løp gjennom denne ene.

I sin uttrykksform strekker den sig helt fra avisnotisene som f. eks. de tallrike om Lisa Kristoffersen i Oslo, † 1924, hestens venn og verner i vanskelighetene, gjennom de tusen håndbøker som biografiske leksika og «Hvem er hvem», videre gjennom de utallige biografier, essays og analyser, dagbøker, brevsamlinger, m. m. frem til mesterverk som James Boswell: «Life of Samuel Johnson», 1791, og sublimeres op mot det nær guddommelige som i Bibelens bok om Ruth. Denne storsinnede kvinne som kom til fremmed slekt og land, og gjorde sig ett dermed, og ennå er oss nær og levende i de bemerkelsesverdige ord om at «Ditt folk skal være mitt folk, og din Gud skal være min Gud!»

Denne idé var det vel som bevisst eller ubevisst bodde hos de norske stamfedre for de innvandrede slekter, så de i klok erkjennelse stillferdig innordnet sig det norske samfund og med overlegent sinn innpasset sig i den særegne norske organisme slik den forelå efter tusen års vekst og bevisst utvikling. Nettop derved tilførte de samfundet insiterende impulser og aktive verdier med ennå levende og stigende lødighet.

Den personhistoriske litteratur er intimt knyttet til den slektshistoriske. Slektsmonografiene er jo vesentlig opbygd av mer eller mindre uttømmende biografier som samlet viser slektens og dens medlemmers særpreg og fellespreg. Hvilket avklaret billede gir ikke f. eks. de korte, nøkterne biografier i Erik Gløersen Selmer: «Selmer-slægten gjennom 4 aarhundreder», 1923, av en allsidig og evnerik slekt med kunstnerisk innslag og livsnære personligheter!

Denne spesielle litteraturs historie har sin rot i selve antikkens litteratur. Utviklingsgangen og formenes skiften gjennom tidene er et særdeles interes-

sant studieobjekt, men alt for vidløftig til at man her kan gå inn på en nærmere redegjørelse. En klarleggende introduksjon finnes forresten bl. a. under «Biography» i siste utgave av «Encyclopædia Britannica», 1929 flg.

Amatørgenealogen vil dog først og fremst søke hen til den mer almene litteratur som biografiske opslagsbøker, leksika m. v. Denne litteratur fremstod på 1600-tallet med Pierre Bayle's († 1706) kjente «Dictionnaire historique et antique», I—II, 1695—97. Angående den videre utvikling henvises til den ovenfor nevnte artikkel i «Encyclopædia Britannica».

Norden stod og står fremdeles høit på dette spesielle område, og da kanskje særlig Danmark, både med hensyn til systematikk, datering og biografisk lødighet. Sikrere kan vel ikke et sprengt sinn og en spjæret skjebne samles og skildres enn i skissen om biskop Ditlev Gothard Monrad (1811—87) i «Dansk biografisk haandleksikon», II, 1933, eller i den mer omfattende biografi i «Dansk biografisk leksikon», XVI, 1939!

Som helhet er vel den personhistoriske litteratur i Danmark, Sverige og Slesvig-Holsten mektigere i mengde og mangfoldigere i innhold enn den tilsvarende norske og vel ennu mer innfølede i sin belysning av mennesket. Ved slektsforbindelsene og de åndelige bånd står denne litteratur oss særlig nær, men synes for mange så fjern. Plassen tillater dessverre ikke en generell orientering av noen verdi, så man må nøies med en oppgave over de viktigste introduserende verker til studiet av forfedrenes historie og historier i disse land til opimot århundreskiftet. Denne oppgave finnes i kapitel XXX.

Amatørgenealoger som ønsker en utvidet oversikt over denne tiltrekkende litteratur henvises til Hennings: «Slægtsforskning», Fabritius og Hatt: «Haandbog i slægtsforskning» og til bibliografier etc. nevnt i kapitel XXVI. De her opregnede bibliografier etc. registrerer også litteraturen omfattende den nyeste tid. Hvor interessant denne litteratur enn er i og for sig nevnes den dog ikke i nærværende bok, da den vel sjeldnere vil være av betydning for amatørgenealogens slektshistoriske studier.

Den spesifikk norske litteratur av denne art er ganske ny, knapt hundre år gammel, og dens egentlige utfoldelse skjedde stort sett først i dette århundre.

Den deles i *samlinger, monografier, jubileums- og festskrift, likprekener og leilighetsvers* samt i *avis- og tidsskriftsartikler*.

Samlingene deles i *almene og spesialbetonte verker*, hvorav en del angis i kapitel XXX.

Monografiene utgjør alt i alt en mangfoldighet av individuelle biografier, selvbiografier, memoarer, dagbøker og vel også brevsamlinger. Her er stoff nok for den søkende slektshistoriker! Memoarer som Conradine Duncker: «Gamle dage», 1911, disse glimt fra livslang, skarp iakttagelse i sladrespeilet, gir utallige små nærbilleder av tidsmiljø og individer, for bare å nevne et eneste eksempel.

Monografienes masser, motiver og anleggspreg er imidlertid så mange og heterogene at de her ikke lar sig karakterisere eller registrere. Det henvises derfor først og fremst til Sissen Hoel: «Norsk memoarlitteratur etc.», 1937, supplement 1941, og for øvrig til kapitel XXVI.

Jubileums- og festskrifter for foreninger, forretninger og institusjoner bringer i almindelighet også personhistorisk og annet stoff av verdi for en fylligere slektshistorie. Se for øvrig bibliografier etc. i kapitel XXVI.

En lite kjent, men egenartet og charmerende form for personhistorisk litteratur er *likprekener og leilighetsvers* fra tiden omkring 1650—1800. Midt i høistemt panegyrikk og blomstrende fraseologi kan de bringe personalia og miljøbilleder av verdi.

I nabolandene og utlandet, særlig i Tyskland, var de tallrike, men også Norge kan opvise en del. Deichmanske bibliotek, Oslo, har en liten samling «Bergenske personalia 1759—1764» med register over de ca. 150 slekter som samlingen omfatter, likesom en del er registrert i Hjalmar Pettersen: «Norsk boglexikon 1643—1813» under «Leilighetsvers», side 397—548 og 611—621. Ellers finnes de under de geistlige forfattere i de dansk-norske forfatterleksika, nevnt i kapitel XXX. En hel del er for øvrig angitt i «Bibliotheca Danica», III bind og supplementsbind, samt i Personalhistorisk tidsskrift, 1927, med ytterligere henvisninger.

Aviser og tidsskrifter inneholder ofte ved jubileer og andre merkesdager artikler og notiser av personhistorisk natur, i nyere tid også ofte portretter.

Angående Universitetsbibliotekets kartotek for avisutklipp samt tidsskriftindekser etc. se kapitel VI. Med hensyn til tidsskrifter henvises også til kapitel VII.

XI. TOPOGRAFISK LITTERATUR — MANUSKRIPTE R

Slekten preger og preges av byen, bygden eller den landsdel hvorfra den har sin opprinnelse eller hvor dens medlemmer har virket.

Den topografiske litteratur gir nærmere opplysninger om disse steder og dermed om slektenes miljø. Nyere topografisk litteratur bringer dessuten ofte korte biografier og personhistoriske enkeltdata og, kanskje især i Norge, også genealogier. Denne litteratur er for øvrig også mangfoldig og mangeartet, men for slektshistorikeren er vel by- og bygdebeskrivelsene de viktigste, og derfor de som her skal behandles, og av disse igjen kun de norske.

En spesiell norsk topografisk litteratur begynte egentlig først etter 1814, og var helt op til 1870-årene temmelig mager både i tall og innhold. I de følgende årtier blev litteraturen fyldigere, bedre underbygd og bragte efterhånden også en del personalia, særlig om geistligheten.

Århundreskiftet innledet en ny epoke både kvalitativt og kvantitativt. Gårds- og ættehistorien fikk plass efter hvert, likesom hele preget blev mer faglig og innholdet bedre kildemessig fundert.

Epoken åpnedes med Osc. Alb. Johnsen: «Hurum», 1903, Lorenz Berg: «Andebu», 1905, og O. Olafsen: «Ullensvang», 1907.

Fra nu av merkes en stadig økende pålitelighet og kildebelysning og et bredere innslag av slekts-, person- og gårdshistorie. Ett av de mest fremtredende verker er Finne-Grønns «Elverum», I—II, 1909 og 1922.

Den eldste og eldre topografiske litteratur søkes først og fremst i Schweigaard: «Norges topografi» (til og med 1916), 1918, og i «Norges topografi 1917—27», 1930. Begge bibliografier har meget detaljerte oppgaver og nevner også billedverker. En særdeles ønskelig fortsettelse for tiden inntil 1937 skal foreligge i manuskript, utarbeidet av førstebibliotekar W. P. Sommerfeldt.

Den nyere litteratur må derfor ennu søkes under «lokalhistorie» o. l., i bibliografier og tidsskriftindekser, samt i tidsskriftet «Heimen», 1916 flg., og i bibliotekenes kartoteker.

Kfr. for øvrig fortegnelsen i kapitel XXXI.

Alle litterære kilder utnyttes først og fremst gjennom bibliotekene, som dessuten opbevarer *manuskripter* av genealogisk, personhistorisk og topografisk natur.

Eksempelvis kan nevnes Fred. Bing Buck: «Spredte familje notater eller personalia. — Paabegyndt 1819—1887» i Videnskapsselskapets bibliotek, Trondheim, med sine trønderske ellers vanskelig erholdelige genealogier og personalia.

Videre Bastian Svendsen († 1865): «Christiania stifts præstehistorie» på Universitetsbiblioteket, Oslo, som nok har sine unøiaktigheter og lakuner, men er meget veiledende for amatørgenealogen både i genealogisk og personhistorisk henseende. På Statsarkivet, Oslo, opbevares også et eksemplar av dette verk, som her har andre rettelser og tilføielser enn Universitetsbibliotekets eksemplar.

En del manuskripter er angitt i Gustav Raabe: «Norske stamtavler», 1941, likesom de fleste av de norske bibliotekers manuskripter vel er registrert i deres dog undertiden noe mangelfulle spesialkataloger.

Kfr. for øvrig kapitel XXXI.

XII. TRYKTE KILDESKRIFTER

Overgangen fra den betydelige slektshistoriske litteratur til de betydningsfulle arkivalier dannes av de *trykte kilde skrifter*, som derfor anføres her. Arbeidsteknisk sett kommer de dog etter de yngre arkivalier som kirkebøker, folketellingslister, skifteprotokoller, tingbøker o.s.v., som for øvrig også kan forekomme i de trykte kildeskrifter.

Til disse regnes først og fremst de store bindsterke verk omfattende tiden fra 822 og frem til ca. 1700: «Diplomatarium Norvegicum», «Norske riksregistranter», lensregnskaper, jordebøker, matrikler og herredagsdombøker. De trykte kildeskrifter kan dessuten omfatte de ovennevnte yngre arkivalier samt videre borger-, visitas- og dagbøker, studentermatrikler, eksamensregistre, ekstrakter av dokumentsamlinger og diverse andre kilder til Norges historie.

Diplomatarium Norvegicum, «Oldbreve til kundskab om Norges indre og ydre forhold, sprog, *slægter*, sæder, lovgivning og rettergang i middelalderen» er vårt lands viktigste og viktigste kildepublikasjon og av den største betydning for ættegranskeren. Diplomatariet skal med tiden gjengi — praktisk talt ordrett — alle offisielle skrivelser eller «brev» angående norske forhold, bl. a. regnskaper, jordebøker, dokumenter angående odelsvesen, jordleie, eieendomsoverdragelse m. v. fra 800- til 1700-tallet, og bringer dessuten en rekke privatbrev fra 1300-tallet m. m. m. Over hvert gjengitt brev er en kort orientering om innhold og datering. Denne orientering har dog i enkelte tilfelle vært utsatt for kritikk. Diplomatariet begynte å utkomme 1847 og er ennå på langt nær avsluttet. Brevene blev fra først av gjengitt i kronologisk orden, men senere forekommer de også i samhörige grupper som f. eks. de romerske oldbrev 822—1622 i 17. samling, brev angående Norges forbindelse med de Britiske øier i 19. og brev angående Fyresdal i 20. samling.

For amatørgenealogen vil blandt meget annet diplomatiets skjøter, pantebøker, rettsavgjørelser og testamenter være av betydning. Personregistrene letter eftersøkningen, likesom Rygh: «Norske gaardnavne», I—XVIII, 1897—1924, med registre i hvert bind over alle eldre gårder, også har henvisninger til diplomatariet ved hvert gårdsnavn.

Grunnlaget for diplomatariet er for en vesentlig del diplomsamlingen i Riksarkivet, Oslo, som også eier en seddelkatalog over diplomene registrert etter fylke og prestegjeld.

Norske riksregistrarer omfatter de såkalte «kongebrev», d. e. resolusjoner, forleninger, kanselliskrivelser etc. som finnes i det danske kansellis norske kopibøker, kalt «Registre» og «Tegnelser», samt brev angående norske forhold, kopiert i de sjællandske og jyske registre og tegnelser, alt i tiden 1523—1660. For perioden etter 1660, se Wessel-Berg: «Kgl. Rescripter, resolutioner og collegialbreve for Norge 1660—1813», I—IV, 1841—47.

Riksregistratorne utkom med 12 bind i årene 1861—91 omfattende de norske kopibøker, mens et supplement med gjengivelser fra sjællandske og jyske kopibøker skal være under forberedelse. Brevene anføres i kronologisk orden og til dels kun i utdrag. Fullstendig avskrift av alle brev i Riksarkivet, Oslo.

Lensregnskapene er regnskaper avlagt i tiden 1300-tallet til 1663 av lensherren, kongens øverste embedsmann i et len. De er bevart fra 1514 og de trykte regnskaper behandler foreløbig tiden fra dette år til 1570. De første 4 bind ved Huitfeldt-Kaas anfører regnskapene samlet for alle len i kronologisk orden, mens utgaven av 1937 flg. tar hvert len for sig.

Lensregnskapene omfatter regnskap over lenenes inntekter, oppgaver over inventar, lister over toll og bøter (sakefall), jordebøker og skattemannntall. De utgjør det viktigste grunnlag for studiet av Norges økonomiske historie i det 16. århundre, og detaljene gir mangfoldige opplysninger til ættehistorien.

Originalene opbevares i Riksarkivet, Oslo, som har kataloger over regnskapene for hvert enkelt len.

Jordebøkene er en fortegnelse over jord og eiendom tilhørende klostrene, kirken, kronen og adelen. De bevarte norske jordebøker omfatter tiden fra senmiddelalderen til 1800-tallet, og de forekommer enten som særskilte registre eller som ledd i lensregnskapene. Det er særlig oppgavene over de spesifiserte eiendommer, ofte med brukernes navn, samt oppgavene over eiendomsoverdragelser med navneangivelser som vil kunne lede amatørgenealogen frem til personhistoriske data og slutninger om slektskap, men ellers er jordebøkene viktige kilder for studiet av selve eiendomshistorien, bygsel, skatteforhold m. v., altså for slektenes miljø.

Jordebøker forekommer, som nevnt, også i *Diplomatarium Norvegicum*, likesom Riksarkivet, Oslo, har en samling utrykte jordebøker over adels-gods. Om disse siste se neste kapitel angående arkivalier.

Matriklene fra 1665 og utover er fortegnelser over landets gårder og bruk,

ordnet topografisk efter fogderier, tinglag og prestegjeld og med opgave over skyld, ofte også over eier, bruker, besetning etc.

Betegnelse jordebøker og matrikler brukes undertiden om hinannen. Kfr. også neste kapitel om arkivalier.

Herredag-dombøkene gjengir doms- og andre protokoller fra de norske herredagers retting, datidens høiesterett, i tiden 1578—1664. Foreløbig er de trykt til 1646.

Herredagene var møter av rikets dignitærer, holdt i Norge med ca. 5 års mellomrum, under Christian IV dog omtrent hvert 3. år. Møtene avgjorde administrative forhold, traff beslutninger med lovs kraft og utøvet, som sagt, høieste domsmyndighet.

De trykte dombøker bringer selve domsslutningene (avsiktene) og for de fleste års vedkommende supplikker, stevninger og referat av doms-sakene, alt i kronologisk rekkefølge, med navn og stoff av stor interesse for ættegranskeren.

Ellers gjengir de trykte kildeskrifter også en rekke aktstykker av forskjellig art og omfang.

Nærmere fortegnelse i kapitel XXXII. Kfr. også kapitel XXXI, hvori en del lokale kildeskrifter.

XIII. ARKIVALIER

«Det det kommer an på, er å søke menneskene bak dokumentene, gjøre sig fortrolig med dem som levende vesener, bli samtidig med dem og godta dem som de er».

Dr. phil. Paulus Svendsen i «Kirke og kultur», 1941.

Genealogien i sin fylde er meget mer enn en arkivalsk dokumentasjon, men denne dokumentasjon er en uavviselig forutsetning for genealogiens verdi og vederheftighet, den er beviset for filiasjon, koisjon og data.

Beviset anses i almindelighet absolutt når det bygger på primære kilder, d. e. pålitelige offentlig bekreftede arkivalier, og presumtivt sikkert i den grad de sekundære arkivaliers indre og ytre kriterier taler derfor. Til de primære kilder regnes f. eks. kirkebøker, skifteprotokoller og mange av diplomene. Blandt sekundære kilder kan f. eks. nevnes Lassens samlinger i Riksarkivet, Oslo.

Basis er altså de beviskraftige arkivalier som i høi grad angår amatør-genealogen. Den alt overveiende del av de eldre arkivalier oppbevares i de offentlige arkiver, mens de yngre arkivalier i de aller fleste tilfelle ennu finner sig ved angjeldende embeder eller institusjoner. For amatør-genealogen vil det hovedsakelig bli tale om de eldre arkivalier, og man skal derfor her gi en oversikt over arkivene og deres bestand.

Den første antydning til *norsk* arkivvesen finnes i levningene fra kongens kanselliarkiv i Trondheim på 1200-tallet og fra arkivet i Bergen og på Akershus fra 1300-tallet. Det egentlige grunnlag for det nuværende *Riksarkiv* er imidlertid det arkiv på Akershus som blev anlagt ved stattholderskapets opprettelse 1572. Et riksarkiv i moderne forstand blev dog ikke opprettet før 1817, og ikke før 1840 ansattes den første riksarkivar, dikteren Henrik Arnold Wergeland. Den første tid var Riksarkivet bare en avdeling under et departement, sist Kirkedepartementet, men 1875 blev Riksarkivet med underordnede instanser en selvstendig institusjon.

De underordnede instanser er:

Statsarkivet i Trondheim, opprettet 1851, omfatter Møre og Romsdal, Sør-Trøndelag, Nord-Trøndelag, Nordland, Troms og Finnmark fylker.

Statsarkivet i Bergen, opprettet 1883, omfatter Bergen, Rogaland, Hordaland samt Sogn og Fjordane fylker.

Statsarkivet i Oslo, opprettet 1914, omfatter Oslo, Østfold, Akershus, Buskerud, Telemark og Vestfold fylker.

Statsarkivet i Hamar, opprettet 1917, omfatter Hedmark og Opland fylker. Arkivet utskiltes fra Statsarkivet i Oslo, som på grunn av den tidligere administrasjonsordning har noen arkivalier felles for begge arkivers interesseområder.

Statsarkivet i Kristiansand S, opprettet 1934, omfatter Øst- og Vest-Agder fylker. Også utskilt fra Statsarkivet i Oslo.

Arkivenes ordning og bestand fremgår delvis av «Kort oversigt over de i det norske Rigsarkiv samt Stiftsarkiverne i Trondhjem og Bergen beroende arkivalier», 1907. Skjønt arkivenes håndeksemplarer av dette skrift er delvis supplert er det dog i det store og hele foreldet, og man skal derfor i dette og i kapitel XXXIII forsøke en orientering med amatørgenealogens behov for øie.

Blandt arkivaliene vil for øvrig amatørgenealogen til å begynne med særlig feste sig ved *kirkebøker, folketellingslister, skifteprotokoller, borgerkaplister, skattemanntall, tingbøker, panteregistre, lensregnskaper og jordbøker* samt *diplomer trykt i «Diplomatarium Norvegicum»*, og det i noenlunde samme rekkefølge som her anført.

De i kapitel XXXIII nevnte kataloger og registraturer er i almindelighet hånd- og maskinskrevne, egentlig bestemt for arkivenes tjenestemenn, men utlånes til bruk på arkivenes lesesaler.

Arkivaliene i Norge, som for øvrig i nabolandene og i mange av utlandets arkiver, er ordnet efter proveniens- eller samhörighetsprinsippet, d.v.s. at dokumenter og protokoller oppstilles og holdes i samme orden som i vedkommende departement eller institusjon før avleveringen til arkivene. De offentlige arkivalier ordnes altså efter den til enhver tid gjeldende administrative inndeling og forretningsordning, mens de private arkivalier ordnes efter den oprinnelige gruppedeling i vedkommende institusjon eller privatsamling. Bilagene ledsager f. eks. alltid protokollene og aktene følger bøkene.

Det er derfor nødvendig for amatørgenealogen å ha et visst kjennskap til de offentlige administrasjonsformer gjennom tiden, til de forskjellige embeders og jurisdiksjoners skiftende navn og områder. Så vidt vites eksisterer der i Norge ingen litteratur om dette forhold. På Riksarkivet, Oslo, finnes en protokoll, O. Ryghs oppgave over jurisdiksjonsforandringer inntil 1880-årene, likesom Statsarkivet i Oslo har arkivar Hartmanns «stamtavler» over embedsdelinger, gjeldende for sorenskriverier i Smålenene, Lister og Mandals

amter. Avskrift i Riksarkivet. Kirkebokfortegnelsen på side 206 gir også til en viss grad opplysning om sognekallsforandringer. Ellers viser «Kgl. hof- og statskalender», København 1734—1814, og den norske «Statskalender», 1815 flg. de forskjellige faser og forandringer i det indre og ytre embedsverk. Opgavene i de tidligste årganger av «Kgl. hof- og statskalender» vil også stort sett gjelde for den foregående periode.

Også på mange av de gamle gårder finnes spesielle gårdsarkiv, opbevart i mer eller mindre fullstendig stand. Disse arkiv inneholder bl. a. skjøter, pantebrev, utskrifter av rettsprotokoller, kontrakter m. v. De vil ofte være av betydning for ættens historie og bør evt. gjennomgås nøiaktig. Kfr. bl. a. Kolsrud: «Nokre ord um gårdsarkiv» i «Heimen» I, 1924—25.

Angående privates skriftlige etterlatenskaper utenfor arkivene, se kapitel XI og XXXI om manuskripter og XIV om andre kilder.

Den umiddelbare samhörighet med *nabolandenes* slekter vil som en selvfølge fremtvinge mer eller mindre inngående arkivundersøkelser i disse land, enten ved personlig nærvær eller pr. korrespondanse. Man skal derfor her og i kapitel XXXIII gi en oversikt over arkivene og det arkivalske kildestoff i disse land forsåvidt det kan tenkes å berøre amatørgenealogens interessefære.

D A N M A R K

Det danske arkivvesen ligner stort sett det norske med et riksarkiv og underordnede landsarkiv. Arkivbestanden ligner også den norske, med hvilken den for øvrig på grunn av den århundrer lange fellesadministrasjon er sterkt lieret. Den har dog et mer kontinuerlig preg, synes rikholdigere, mer gjennomregistrert og har dessuten et større tilskudd av privates samlinger og av hjelpemidler for øvrig.

Rigsarkivet, vis a vis Rigsdags-trappen på Christiansborg, København, er som i Norge først og fremst centraladministrasjonens arkiv. Under Rigsarkivet sorterer følgende 4 *Landsarkiv* i

København, Jagtvej 10, for Sjælland, Bornholm og Lolland-Falster.
 Odense, for Fyen.
 Viborg, for Nørre Jylland, og i
 Aabenraa, for de sønderjyske landsdeler.

Landsarkivene tilsvarende de norske Statsarkiv og gjemmer det meste av lokalforvaltningens arkivalier. En del eldre offentlige arkivalier oppbevares dog utenfor disse arkiver.

Arkivenes ordning og bestand i det hele fremgår på en klar og oversiktlig måte av Paul Hennings: «Slægtsforskning», 1933, og av Fabritius og Hatt: «Haandbog i slægtsforskning», 1943, hvilke bøker atter anbefales amatør-genealoger med danske slektsforbindelser.

Rigsarkivet har dessuten sin spesielle veiledende litteratur. Først og fremst Kr. Erslev: «Rigsarkivet og hjælpemidlerne til dets Benyttelse», 1923, og de mer detaljerte «Veiledende arkivregistraturer», I: Danske kanselli 1513—1848, 1886, II: Rentekammeret, generaltoldkammeret og kommerselkollegiet 1660—1848, 1892, III: Finansarkiverne 1660—1848 og generalpostdireksjonens arkiv 1711—1848, 1900, IV: De i Rigsarkivet deponerede privatarkiver fra det 19. aarhundrede, 1923.

Landsarkivene har så vidt vites ingen trykte registraturer, når undtas den nedennevnte Nygård: «Danmarks kirkebøger», 1933. Veiledende for et enkelt arkiv er dog Hofman-Bang: «Jens Sørensen og Maren Nielsdatter. Haandbog til brug ved slægtshistoriske undersøgelser ved det jyske arkiv», Viborg 1927, og W. Norwin: «Kilder og hjælpemidler til Lolland-Falsters historie», II, 1919. «Fortid og nutid», 1914 flg., har forresten en rekke orienteringer om forskjellige arkivgrupper, likesom arkivene selv er vel forsynt med seddelregistre.

Om jurisdiksjonsforandringer se bl. a. Kgl. hof- og statskalender, 1734 flg. og om sognekallsforandringer Nygård: Danmarks kirkebøger, 1933.

SLESVIG - HOLSTEN

For norske amatør-genealoger er de slesvig-holstenske arkivalier vanskeligere tilgjengelig enn de danske. For det første er de splittet mellom danske, tyske og lokale arkiver, for det annet synes de ikke så gjennomregistrert som de danske, for det tredje er de i meget preget av former og forhold fremmede for oss nordmenn, og for det fjerde så spiller patronymika (navn på — sen) her en ennu større rolle enn i nordiske arkivalier for øvrig.

Innledende orientering finnes i de ovenfor omtalte bøker av Hennings samt Fabritius og Hatt og i H. Kochendørffer: «Das Archiv-wesen Schleswig-Holsteins», Kiel 1924. Dette siste skrift gir også i innledningen et fortettet bilde av de forunderlig skiftende statsrettslige og administrative forhold i

Slesvig-Holsten. Se også «Zeitschrift für niedersächsische Familiengeschichte», XI, Hamburg 1929.

Ellers er de slesvig-holstenske arkivalier for en vesentlig dels vedkommende spredt på følgende arkiv:

Rigsarkivet, København, (se side 60 flg.), om hvis slesvig-holstenske bestand «Fortid og nutid», III, 1916, bringer en utførlig oversikt.

Landsarkivet, Aabenraa, (se side 60 flg.), har bl. a. alle eksisterende *kirkebøker* for den nuværende danske del av Slesvig. Se for øvrig Nygård: Danmarks kirkebøger, 1933.

Staatsarchiv, Kiel, (tidligere Schleswig), hvis bestand tilsvarende våre statsarkivers, har foreløbig, så vidt vites, lite av umiddelbar interesse for amatørgenealogen.

Skifter eksisterer praktisk talt ikke, skjøter- og pantebøker heller ikke—men disse siste er erstattet av Schuld- und Pfandprotokollen og Nebenbücher, som for øvrig alle visstnok ennå beror hos dommerne.

Kirkebøker mangler også i arkivene. På grunn av de særlige forhold vedrørende kirkebøkene i Slesvig-Holsten skal man imidlertid her behandle dem nærmere.

Originalene opbevares stadig i menighetene som betraktes som eiere, mens avskrifter er samlet prostivis i spesielle Kirchenbuch- og Sippenämter. Her utarbeides etter hvert alfabetiske registre og anlegges utførligere kartotek for de i kirkebøkene nevnte personer.

De slesvig-holstenske kirkebøker er ofte utførligere enn de norske. Ved dødsfall f. eks. finner man ofte opplysninger om avdødes opprinnelse, ektefelle og barn. Utskrifter av disse kirkebøker kan således gi godt utbytte i genealogisk henseende, hvorfor man her, etter «Personhistorisk tidsskrift», 1939, skal oppgi nærmere adresse på de ovenfor nevnte Kirchenbuch- og Sippenämter.

Under Landeskirchenamt, Kiel, sorterer følgende Kirchenbuchämter:

1. Probstei Eiderstedt, Markt 5, Garding.
2. — Flensburg, Groszestr. 58, Flensburg.
3. — Hütten, Langebrückstr. 13, Eckernförde.
4. — Nordangeln, Sørup.
5. — Schleswig, Norderdomstr., Schleswig.
6. — Südangeln, Kappeln.
7. — Altona, Museumstr. 29, Altona.
8. — Kiel, Flämische Str. 20, Kiel.

9. Probstei Münsterdorf, Kirchenstr. 10, Itzehoe.
10. — Neumünster, Am alten Kirchhof 6, Neumünster.
11. — Oldenburg, Schönwalde.
12. — Pinneberg, Blankenese Bahnhofstr. 46, Altona-Blankenese.
13. — Pløn, Markt 25, Pløn.
14. — Rantzau, Kirchplatz 2, Glückstadt.
15. — Rendsburg, Materialhofstr. 1 a, Rendsburg.
16. — Segeberg, Klaus Grothstr. 6, Bad Oldesloe.
17. — Stormarn, Wandsbeck.

Under Reichssippenamt, Berlin, sorterer:

Probstei Südtondern und Husum, St. Jürgen Hospital, Osterende, Husum.
 — Norder- und Süderdithmarschen, Heide in Holstein.

Dessuten opbevares følgende kirkebøger således:

Nordfriesland i Sippenkanzlei, Bredstedt, Schleswig.

Landesteil Lübeck (tidl. fyrstendømmet) i Landeskirchenamt, Schwartau.

Byen Lübeck med omegn i Staatsarchiv, Lübeck.

Byen Bremen i Staatsarchiv, Bremen.

— Hamburg med omegn i Staatsarchiv, Hamburg.

Se for øvrig Wilhelm Jensen: «Die Kirchenbücher Schleswig-Holsteins, des Landesteils Lübeck und der Hansestädte», Neumünster 1936. En oversikt over de katolske kirkebøger i Slesvig-Holsten finnes bl. a. i Zeitschrift des historischen Vereins für Niedersachsen, Hannover 1896. Se også Hauch-Fausbøll: Slesvigske kirkebogsuddrag, København 1908.

En del lokale arkiver har også samlinger av interesse for amatørgenealogien, således:

Stadtarchiv, Flensburg,

Staatsarchiv, Altona;

Museum, Meldorf,

Staatsarchiv, Hamburg,

Staatsarchiv, Bremen.

Angående nærmere opplysninger om arkivbestanden, se kapitel XXXIII.

SVERIGE

Det svenske arkivvesen er også delt i et riksarkiv og underordnede landsarkiv, länsarkiv og arkivdepot. Betegnelsen av disse underordnede arkiv retter sig efter deres embedsområde.

Riksarkivet, Arkivgatan 3, Stockholm, opbevarer som i Norge regjeringens og centralforvaltningens arkivalier, men sitter også inne med store genealogiske samlinger og en rekke deponerte adelige og borgerlige arkivalier.

Under Riksarkivet sorterer:

Landsarkivet i Gøteborg for Gøteborgs og Bohuslän, Älvsborgs, Skaraborgs og Värmlands län, (landskapene Värmland, Dalsland, Bohuslän og Västergötland).

Landsarkivet i Lund for Blekinge, Kristianstads, Malmöhus og Hallands län, (landskapene Halland, Skåne og Blekinge).

Landsarkivet i Vadstena for Östergötlands, Jönköpings, Kronobergs og Kalmar län, (landskapene Östergötland og Småland samt Öland).

Arkivdepån i Visby, for Gotlands län.

Landsarkivet i Uppsala for Stockholms, Uppsala, Södermanlands, Örebro, Västmanlands og Kopparbergs län, (landskapene Dalarne, Västmanland, Uppland, Närke og Södermanland).

Landsarkivet i Härnösand for hele Norrland undtagen Jämtlands län. (Lappland, Norrbotten, Västerbotten, Ångermanland, Medelpad, Hälsingland, Gästrikland).

Länsarkivet i Östersund for Jämtlands län (landskapene Jämtland og Härjedalen).

Arkivbestanden i disse lokalarkiv er stort sett som de norske statsarkivs med embedsarkivalier og private samlinger.

En del eldre offentlige arkivalier opbevares for øvrig som i Danmark utenfor de nevnte arkiver. Krigsarkivet f. eks. sorterer under Generalstaben. Stockholms stad har som København sitt eget arkivvesen, likesom en del by- og landsmenigheter opbevarer sine kirkebøker i egne, såkalte «dispenserade arkiv». Blandt disse siste kan særlig merkes Jönköping, Kristinehamn, Leksand, Malmö, Mora, Rättvik og Strängnäs, altså for de 4 sydligste landsarkiv. Noen av de utenfor statsarkivene opbevarte arkivalier nevnes også i kapitel XXXIII.

En del veiledning med hensyn til *Riksarkivet* finnes i Clason och Naumann: «Anteckningar rörande Kammararkivets historia och nuvarande innehåll», 1919. (Kammararkivet blev 1922 tilsluttet Riksarkivet). Videre i Bring: «Bibliografisk handbok til Sveriges historia», 1934, Bruhn: «Tillkomsten av riksarkivets biographicasamling» i «Meddelanden från svenska riksarkivet», 1935, og Lindén: «Handledning över riksarkivet för Dalslandsforskare» i «Dalia», nr. 7, 1938. Ellers finnes i Riksarkivet et kartotek over brevskrivere i «Enskilda samlingar» og i «Diplomatica».

De svenske *lands-* og *länsarkiv etc.* har så vidt vites ingen andre trykte veiledninger enn Weibull: «Vägledande förteckning vid person- och släktsforskning i Landsarkivet i Lund», 1916.

Angående arkivbestanden, se kapitel XXXIII.

FINNLAND

Det finske arkivvesen er ordnet som det nordiske for øvrig. *Riksarkivet*, Helsingfors, er hovedarkivet, hvorunder sorterer de 5 *landsarkiv* i Tavastehus, Uleåborg, Vasa, Viborg og Åbo.

Riksarkivet eier en del genealogiske og biografiske samlinger, hvorav skal antydes: Alcenius', Cajanders (slekter i Nystad), Colliander (geistlighet), Fornminnesforeningens, Wilskmans og Winters samt en spesiell samling *Biographica*.

I *Riksarkivet* opbevares dessuten utskrifter av kirkebøkene angående fødsel, vielse, død og utflytning fra tiden før 1850. Utskrifter er nu foretatt av kirkebøkene for ca. 470 av Finnlands 508 församlingar.

Riksarkivet opbevarer også et påbegynt generalregister over Finnlands befolkning, ordnet efter sogn og familier. Grunnlaget for dette register er kirkearkivalier, mantalslängder og rettsprotokoller. Foreløbig er bare noen sogn i Satakunta og Tavasteland ferdig registrert.

Genealogien i og for sig kjenner ikke landegrenser eller en divergerende betonet innstilling like over for noe av fremmed rot. Med utgangspunkt i relasjonen, den nære eller fjernere, relasjonen som realitet eller som presumpsjon, søker genealogien ufortrødent slektenes spor hvor de enn går, avmerker, samler og gransker dem, og prøver tillike å fornemme *deres* vesen og virke som satte dem.

Markerte spor finnes ofte i den genealogiske og personhistoriske litteratur, men de mindre merkbare må opspores i arkivenes akter og annaler.

For å vise hvor søkelyset bør rettes skal her gis en kort orientering om en del arkivalier i noen av de nære utenlandske stater, opført i alfabetisk orden, og basert på forholdene før krigen.

Mer detaljerte oppgaver over arkivbestanden og veiledning med hensyn til benyttelsen finnes i lærebøker og veiledninger nevnt i kapitel XXV, i den nedenstående litteratur og ved henvendelse til foreninger anført i kapitel XXXVII.

ENGLAND MED SKOTTLAND OG IRLAND

Englands arkivsystem er, som så meget annet, anderledes enn det kontinentale, idet alle offentlige administrative og juridiske arkivalier opbevares i ett eneste arkiv, nemlig The Public Record Office, London, opprettet 1838. Før denne tid arkiverte de forskjellige offentlige institusjoner sine arkivalier så å si etter forgodtbefinnende. Helt inntil 1800-tallet var det endog almindelig for en engelsk minister å medta sin korrespondanse ved demisjon. Derfor spiller også herregårdsarkivene her en forholdsvis stor rolle.

Lokalarkiv i kontinental forstand kjennes ikke. Derimot er der de senere år, som en begynnelse til disse lokalarkiv, i hvert grevskap opprettet ett eller flere «Repositories» for det lokale forvaltnings- og rettsvesens arkivalier, men ennå beror en vesentlig del av disse i herresætenes og de lokale institusjoners arkiver. De fleste repositories er tilknyttet the Public libraries i grevskapenes hovedsteder og viktigste byer.

De klerikale forvaltningsarkivalier beror hos de høiere kirkelige dignitærer, og kirkebøkene hos sogneprestene, mens det civile register over fødsel, vielse og død fra og med 1837 er samlet i et spesialarkiv i London.

The Public Record Office, (forkortet P. R. O.), Chancery Lane, London, deles for de eldre arkivaliers vedkommende i 3 avdelinger: The Chancery (kanselliet), the Exchequer (rentekammeret) og the Legal Courts (rettsvesenet). Under disse avdelinger sorterer da forskjellige arkivgrupper, hvorav skal nevnes:

Chancery Proceedings, helt fra 1386, hvis arkivalier bl. a. og til en viss grad tilsvare våre tingbøker med bilagspakker, utgjør en viktig genealogisk kildesamling. Det var bl. a. gjennom disse proceedings at slekten Sommerschields engelske avstamning blev bekreftet. Kfr. Norsk slektshistorisk tidskrift, VI, 1938. En rekke fortegnelser og registre til disse arkivalier foreligger trykt.

Patent Rolls, fra 1201, tilsvare nærmest våre diplomer. Trykte fortegnelser inntil 1553, derefter skrevne, med navnerregister og kortfattet resymé over innholdet.

Close Rolls, fra 1204, «lukkede brev». Inneholder fra 1573 og fremover også skjøter og privatdokumenter. Trykte registre for tiden 1204—1399, derefter håndskrevne.

Pipe Rolls, skattekammerlister, med forpaktningkontrakter og andre arkivalier av genealogisk interesse.

Hearth Taxes, 1660—74, ildsted-skatten, gir opgave over alle huseiere og et innblikk i deres økonomiske status. Disse arkivalier suppleres til en viss grad ved the

Muster Rolls, ca. 1490—1625, mønstringsruller med opgaver over våpenføre menn.

Feet of Fines, 1190—1833, med akter angående titler, arvegods, enkers rettigheter, overdragelse av fast eiendom etc. Foreligger trykt for flere grevskapers vedkommende.

Manor Court Rolls inneholder dokumenter fra herresetenes jurisdiksjoner. Vanskelige for amatørgenealogen ved sitt latinske sprog og sine fagtekniske uttrykk. Skal inneholde en mengde genealogiske opplysninger, der ofte gjør det mulig for en Yeoman-slekt å finne forfedre fra tiden lenge før kirkebøkene. En rekke av disse Court Rolls finnes for øvrig i de ovenfor omtalte «Repositories».

Census Returns, 1841 og 1851, er folketellingslister med aldersangivelser, for 1851 også med fødselssted. Eldre folketellingslister eksisterer ikke.

Admiralty Records med loggbøker, journaler, mønstrings- og lønningslister.

War Office Records med mønstrings- og lønningslister samt regimentenes månedsrapporter.

Almindelig tilgjengelige arkivalier utlånes inntil 1885, de ovennevnte lister i Admiralty og War Office dog frem til vår egen tid.

Den beste veiledning er visstnok ennå den offisielle Giuseppi: «A Guide to the Manuscripts preserved in the Public Record Office», I—II, London 1923—24. Den inneholder spesialregistre for de forskjellige emner, bl. a. for «Genealogy». For øvrig er Galbraith: «The Use of the Public Records», London, 2. utgave, 1935, utmerket for amatørgenealogen. På lesesalen i P. R. O. er også opstilt en rekke registre og trykte kildekrifter, som letter granskingen i høi grad.

The Registrar General, Somersset House, London, tilsvarende de tyske Standesämter fra 1875, og har praktisk talt fullstendige opgaver over alle fødsler, vielser og dødsfall i England og Wales fra 1 juli 1837. Institusjonen er også i besiddelse av en rekke eldre registre, bl. a. for en del dissentermenigheter fra 1642, for hæren delvis fra 1761 og for legasjoner, konsulater etc. utenfor England fra 1627.

Disse registre danner overgangen til de klerikale arkivalier: The Parish Registers (kirkebøkene), the Marriage licenses (vielsesbrev), the Wills (testamenter) og the administrations, ofte forkortet til «admons» (skifter).

Parish Registers opbevares hos sogneprestene, ligner de kontinentale i innhold, men synes stort sett å begynne tidligere. Enkelte begynner alt 1538, de fleste dog på 1600-tallet. Under Cromwell, 1645—59, er de temmelig mangelfulle.

Som supplement til kirkebøkene kan bl. a. nevnes the *Bishops' Transcripts*, d. e. årsrapporter fra sogneprestene til erkediakonen. De opbevares hos the Diocesan Registrar for hvert bispedømme. Ellers foreligger der en rekke trykte utdrag av kirkebøkene. Ca. 3000 utdrag finnes i The Society of Genealogists, London, som også har en Marriage Index på ca. 4 millioner navn.

Wills og administrations forefinnes helt fra 1383 og opbevares i almindelighet i de kirkelige rettscentra, d. v. s. ved the Archdeaconry, — Diocesan — eller Peculiar Courts i det distrikt avdøde hadde eiendom. Var denne eiendom spredt over flere jurisdiksjoner blev forholdet behandlet ved the Prerogative Court of Canterbury eller York. Arkivalier fra Canterbury og flere av de underordnede Courts opbevares nu ved the Principal Prerogative Court, Somerset House, London, altså i samme bygning som the Register General. En rekke fortegnelser og utdrag av disse testamenter og skifter foreligger i trykt tilstand og finnes bl. a. i The Society of Genealogists, London. Kfr. for øvrig Bouwens: «Wills and their whereabouts», London 1939.

Heralds Visitations er betegnelsen for den samling akter som foreligger efter riksheraldikerens besøk hos de engelske adelsætter på 15- og 1600-tallet, siste gang 1687. Disse optegnelser med sine rike genealogier utgjør et viktig grunnlag for de høierestående slekters historie, og er opbevart i the Heralds College of Arms, Queen Victoria Street, London. Denne institusjon er imidlertid ikke tilgjengelig for det almindelige publikum på samme måte som arkivene, men henvendelse må skje til en Officer of Arms, Heralds College, London.

En rekke av visitasjonene er trykt og en fortegnelse herover finnes i The Genealogists' Magazine, VI, 1935. Blandt de trykte henvises særlig til «Heralds Visitations in County Salop, 1623», hvori en generell utredning om dette interessante forhold.

Heralds College eier dessuten nyere adelsgenealogier fra år 1700 og fremover til vår tid, peers pedigrees fra 1767, baronets pedigrees fra 1783, royal descents etc. etc.

Grevskapenes og byenes arkivalier er også av interesse for amatørgenealogen. Blandt disse kan merkes the

Freemen Rolls, nærmest borgerskapslister, som også angir vedkommende borgers foreldre.

Quarter Session Records er arkivalier fra grevskapenes kvartalsting. Inneholder meget stoff av genealogisk interesse og foreligger også trykt i ganske stor utstrekning.

The County Records for øvrig utgjør en broket mangfoldighet, og flere grevskaper har gode trykte registre over disse arkivalier.

Store samlinger av genealogier finnes også i British Museum, i de provinsielle biblioteker, hvorav mange, som tidligere nevnt, fungerer som «Repositories», og dessuten i The Society of Genealogists.

Ved disse centra kan man også få fortegnelse over, evt. gjennomgå de trykte kildekrifter og arkivalia-registre som England er så rik på.

I *Skottland* er arkivaliene ennå mer koncentrert opbevart enn i England, idet de aller fleste av de arkivalier amatørgeneologen kan tenkes å skulle bruke er samlet hos H. M. Registrar General, Register House, Edinburgh.

De viktigste av disse arkivalier er da

The Parish Registers. Noen få av disse, som f. eks. kirkebøkene for Edinburgh og Aberdeen går tilbake til reformasjonen, flere til 1600-tallet, men de aller fleste kun til 1700-tallet. De er ofte mangelfulle med årelange lakuner. Adskillige utdrag foreligger trykt.

The General Registry over alle fødsler, vielser og dødsfall fra 1855 til nutiden.

Wills blev forelagt de lokale Commissariat Courts, hvis protokoller inneholder verdifulle genealogiske data. Enkelte av disse protokoller går temmelig langt tilbake i tiden, som f. eks. Edinburgh til 1514 og Glasgow til 1547. For Orkney and Zetland begynner de 1644 men for Aberdeen først med 1715. En rekke trykte registre foreligger, bl. a. for Orkney og Aberdeen.

Census Records går tilbake til 1841, og fortsetter hvert 10. år fremover.

Register of Sasines registrerer overdragelse av land og fast eiendom og anfører data for eiere og brukere. Skal være den største av alle arkivgrupper med over 40 000 protokoller. En del registre foreligger trykt.

Alle ovennevnte arkivalier opbevares i the Register House, Edinburgh, mens *Kirk Session Records* opbevares hos sogneprestene og opplyser om hvem der fraflyttet menigheten og grunnen til fraflytningen.

Adelsgenealogier og dokumenter i forbindelse hermed opbevares i The Lyon King of Arms, the Court of the Lord Lyon, Register House, Edinburgh. Denne institusjon tilsvare Herald's College i London. Den mangler «visitations», men eier store og særdeles interessante samlinger, både trykte og i manuskript. Adgang for enhver bona fide genealog. Skriftlige henvendelser adresseres til The Lyon Clerk, Register House, Edinburgh.

Kfr. for øvrig Margaret Stuart: «Scottish Family History», Edinburgh 1930, med mer inngående oversikt over skotske arkivalier, mens H. M'Kechnie: «The Pursuit of Pedigree», Edinburgh 1928, påviser de juridiske arkivaliers betydning for genealogien. Nærmere orientering også gjennom The Society of Genealogists, London, og The Scottish Record Society, 3 Coates Crescent, Edinburgh.

I Irland opbevares de viktigste arkivalier i The Public Record Office, Four Courts, Dublin, men de fleste arkivalier blev ødelagt ved urolighetene 1922. En del er dog reddet og en oppgave herom finnes i den 55de Report of the Deputy Keeper of Public Records etc., Dublin 1928.

Parish Registers blev også for en stor del ødelagt 1922. De ennu eksisterende finnes hovedsakelig hos sogneprestene. Få er eldre enn 1800, dog går noen av de katolske i Dublin til ca. 1750. Fødsler, vielser og død notertes for øvrig ofte i irske aviser, hvorav enkelte går tilbake til 1731.

Registers of Births, Marriages and Deaths begynner 1864, og opbevares i The Registrar-General's Office, Customs House, Dublin. Her finnes for øvrig også registre over alle protestantiske vielser fra 1845.

Wills opbevares i The Public Record Office. De fleste blev ødelagt 1922. En del protokoller med gjengivelser av testamenter helt fra 1664 er dog ennu bevart, likeså en rekke utdrag, hvorav flere trykt. Flere trykte registre foreligger også og finnes sammen med de fleste trykte kildekrifter i The Society of Genealogists, London. Kfr. for øvrig Rev. Wallace Clare: «A Guide to Copies and Abstracts of Irish Wills», 1930.

The Registry of Deeds, Henrietta Street, Dublin, registrerer alle slags forpakkingskontrakter og skjøter. Registrene går tilbake til 1708, er ordnet etter grevskaper og registrert både på navn og sted.

The Ulster King of Arms, Dublin Castle, Dublin, tilsvare Herald's College, London, og The Lyon King of Arms, Edinburgh. Blandt de rike samlinger kan merkes: Herald's visitations for Dublin 1568 og 1610 samt

for Wexford 1618, våpenbrev fra 1550, 26 bind adelige genealogier, Benham's 34 binds register til Prerogative Wills samt en rekke stamtavler for irske peers.

Angående irske arkivalier konferer for øvrig The Genealogists' Magazine, VI, London 1935, og VIII, 1939.

N E D E R L A N D

Arkivvesenets ordning er den vanlige kontinentale. Centralarkivet er Algemeen Rijksarchief, Blejenburg 7, Haag, med underarkiv, der for øvrig også kalles Rijksarchief, i hver av de 10 provinsers hovedsteder.

Amatørgenealogen bør dog først undersøke ved Archief van Het genealogisch-heraldisch Genootschap «de Nederlandsche Leeuw», Blejenburg 5, Haag.

T Y S K L A N D

De for amatørgenealogen viktigste arkiv i Tyskland deles i Staats-, Stadt- og Gemeindearchive (stats-, by- og sognearkiv).

Et *Reichsarchiv* for det samlede tyske rike opprettedes 1919 i Potsdam. Det inneholder hovedsakelig akter for tiden etter 1870, men har ellers underavdelinger, hvorav merkes arkivene i Dresden og Stuttgart for militære akter.

Ellers har de forskjellige landsdeler sine hoved- og lokalarkiv, hvorav kan merkes følgende:

Baden:

General-Landesarchiv, Karlsruhe.

Bayern:

Hauptstaatsarchiv, München, i 4 avdelinger og med hovedavdeling i Ludwigstr. 23. Dessuten 10 lokalarkiv for de forskjellige regjeringskretser.

Mecklenburg:

Geheimes- und Hauptarchiv, Schwerin.

Oldenburg:

Landesarchiv, Oldenburg.

Preuszen:

Geheimes Staatsarchiv, Archivstrasse 14/16, Berlin-Dahlem, tillike Provinzialarchiv for Brandenburg og Posen-Westpreuszen.

Staatsarchiv, Aurich, for Ostfriesland.

— Hannover, for Hannover.

— Stettin, for Pommern.

— Magdeburg, for Provinz Sachsen.

— Kiel, for Schleswig-Holstein. Se foran.

— Münster, for Westfalen.

Sachsen:

Hauptstaatsarchiv, Dresden.

Thüringen:

Staatsarchive i Altenburg, Gera, Gotha, Greisz, Meiningen, Rudolstadt, Sonderhausen og Weimar.

Württemberg:

Geheimes Staatsarchiv, Stuttgart.

Skifter og folketellingolister eksisterer praktisk talt ikke i de tyske arkiver. Ellers ligner den for amatørgenealogen betydningsfulle arkivbestand meget den nordiske: Lensakter, skatteregistre, militære arkivalier med ruller og ranglister, personalia angående embeds- og tjenestemenn. Videre de såkalte Grundbücher med diverse bilag som testamenter og dokumenter angående arv, overdragelse, kjøp og salg. Enn videre jordebøker (Urbare) og domsbøker.

De regjerende slekters arkivalier opbevares også for en stor del i disse arkiver.

De såkalte *Stadt- eller Gemeindearchive* inneholder den profane lokalforvaltnings arkivalier. Blandt disse er da først og fremst å merke borgerskapsprotokollene som kan gå meget langt ned i tiden, i Hamburg f. eks. helt tilbake til 1278 og i Frankfurt a/M. til 1312. Videre manntallsfortegnelser, samt skattelister, som ofte opregner hele husstanden.

De *geistlige arkivalier* beror ennu for største delen hos sogneprestene, idet menighetene betrakter sig som de egentlige eiere. Der arbeides for øvrig sterkt for en centralisasjon. I Slesvig-Holsten og tilgrensende strøk opbe-

vares jo, som tidligere nevnt, kirkebøkene i Kirchenbuch- eller Sippenämter, likeså i Lüneburg og delvis i Hannover, mens Standesämter og borgermesterkontorer i Vest-Tyskland samler kirkebøker fra før 1800. Flere byer som Augsburg, München, Nürnberg og Stettin samler sine kirkebøker i spesielle Centralarchiv.

De viktigste av de geistlige arkivalier er naturligvis *kirkebøkene*, hvorav de fleste er fra tiden etter 30-års krigen. Ellers er det de supplerende *Glockenbücher* eller *Läutebücher* angående klokkeringning ved begravelser, videre *kommunikantlister*, ofte med hele familiegrupper, *regnåkap over understøttelse* og almisser til omstreifende flyktninger, brandlidte etc., *protokoller over kirketukt*, *skilomisser* etc. etc.

De slektshistoriske foreninger, nevnt i kapitel XXXVII, vil for øvrig kunne gi nærmere opplysninger om sogn og kirkebokbestand innenfor sitt område. Til nærmere orientering anføres dessuten nedenfor en del fortegnelser over kirkebøker etc.:

Baden:

Frantz: Alter und Bestand der Kirchenbücher in Baden, Heidelberg 1912.

Bayern:

Generalregister under forberedelse.

Mecklenburg:

Endler und Albrecht: Mecklenburgs familiengeschichtliche Quellen, Hamburg 1936. De fleste eldre kirkebøker oppbevares i Staatsarchiv, Schwerin, undtagen kirkebøkene for Rostock og Wismar, som befinner sig i de respektive byers Ratsarchiven. De nyere samles etter hvert i Mecklenburgs Sippenkanzlei, Schwerin, som for øvrig gir opplysninger om alle kirkebøker i Mecklenburg.

Oldenburg:

Koch: Die kirchlichen familienkundlichen Quellen des Herzogtums Oldenburg, Leipzig 1929.

Preussen:

Hannover: Zeitung der Gesellschaft für niedersächsische Kirchengeschichte, XLI, Braunschweig 1936.

Pommern: Baltische Studien, XLII, Greifswald 1892.

Provinz Sachsen: Macholz: Die Kirchenbücher der evangelischen Kirchen in Provinz Sachsen, Leipzig 1925. De katolske kirkebøker er registrert i Familiengeschichtliche Blätter, XXIV, Leipzig 1926.

Westfalen: se tidsskriftet Westfalen, XV, Münster 1930, samt Familiengeschichtliche Blätter, XXIV, Leipzig 1926.

Westpreußen: Bär: Die Kirchenbücher der Provinz Westpreußen, Danzig 1908.

Sachsen:

Beiträge zur sächsischen Kirchengeschichte XV, Leipzig 1901.

Thüringen:

Archiv für Zippenforschung etc., VIII, Görlitz 1931.

Württemberg:

Duncker: Verzeichnis der württembergischen Kirchenbücher, Stuttgart 1912.

Angående tyske arkivalier i almindelighet, se også bl. a. Arnswaldt und Schlüter: Familiengeschichtliche Quellen in den Archiven und ihre Benutzung, Leipzig 1925.

XIV. ANDRE KILDER

Med andre kilder menes her de muntlige kilder, privates skriftlige etterlatenskaper utenfor de offentlige samlinger og de såkalte monumentale kilder.

De *muntlige kilder* er de opprinnelige, de absolutt primære og de hvortil genealogen først må søke hvis han på bar bakke skal begynne sin ættegransking.

Alle muntlige kilder hviler på ættradisjonen, den eldste av all tradisjon, og disse kilder kunde i middelalderen vise en forbløffende pålitelighet som i et hvert fall savnes i nutidens europeisk pregede kultursamfund. Professor Liestøl berettet i et foredrag i Norsk slekthistorisk forening, april 1937, at ved et tingsvidne i Härjedalen på 1200-tallet blev der regnet op 16 slektsledd som rakk ca. 500 år tilbake til Halvdan Svartes tid, og hvis riktighet til en viss grad kunde kontrolleres ad annen vei. De muntlig bevarte ættesagaer, innsamlet i Hardanger, Telemark og Setesdal i siste halvdel av 1800-tallet, går inntil 350 år tilbake og viser en forbausende korrekt gjengivelse av fakta, hvilket forholdsvis lett skal kunne påvises ved arkivalier.

Om tradisjonens forhold til ættesagaen kan man finne interessante utredninger bl. a. i Daae: «Norsk bygdesaga», I—II, 1870—72, delvis ny samling 1881, i Liestøl: «Norske ættesogor», 1922, Nordbø: «Ættesogar fra Telemark», (Videnskapsakademiets skrifter 1928), og i Reinton: «Ættesoge og historie» («Syn og segn», 1940), samt enn videre i overbibliotekar Munthes «En norsk slektskrønike» («Litterære falskmerier», 1942).

Om tradisjonens forhold til det utøvende arbeid, se bl. a. Erslew: «Historisk teknik», København 1926.

Skjønt nutidens overleveringer, som ovenfor nevnt, ikke på langt nær har samme verdi som fortidens, er de dog ennå amatørgenealogens aller første kilder, og hovedkilden når det gjelder andre data enn de rent ytre for mennesker fra de lavere samfundslag. En viss rolle vil tradisjonen alltid spille, og en aprioristisk forkastelse av denne er like uberettiget som en kritikkløs akseptering. Beretninger fra de gamle i slekten, fra dens vennekrets og tjenerskap vil ofte ha en egenverdi, en kjerne av sannhet, gi en utfyllende karakteristikk

og danne grunnlag for videre gransking. Et enkelt menneske oplever jo i almindelighet 5, ja, kanskje 6 generasjoners eksistens, nemlig egen, barn, barnebarn, foreldre, besteforeldre og undertiden én eller et par av oldeforeldrenes. Om de nærmest bakenforliggende generasjoner vil man også ofte høre utsagn som med sitt preg av selvoplevelse og umiddelbar tilknytning kan gi gode points for den opmerksomme tilhører. Selv Tordenskiold er ikke lengere borte enn at hans niese, Maren Sabine Støren, f. Wessel, 1725—1809, er oldemor til den nylig avdøde, 90-årige distriktslæge Støren i Brandbul. Selv om man imidlertid bare regner 3 à 4 generasjoner som grunnlag for tradisjon, er dette forhold, riktig utnyttet, av stor betydning for slekts-historikeren. Smertefulle erfaringer for upåliteligheten av enkeltheter i muntlige utsagn, endog angående beretterens egen person, maner dog til forsiktighet når det gjelder bruk av muntlige utsagn som kilde. De bør i et hvert fall så vidt mulig verifiseres og uttrykkelig anføres som muntlige. Angående dette spesielle forhold se bl. a. Goll: «Af vidneudsagnets psykologi» (Gads danske magasin, København 1913—14), Erslew: «Historisk teknik», Kbh. 1926, Kjerschow: «Hvilken tillit kan man ha til de menneskelige utsagn?», 1931, og Bahnsen: «Vidneudsagnets upaalidelighed», København 1936.

Foruten de i forrige kapitel nevnte arkivalier vil der også i slektene og hos den enkelte oppbevares *skriftlige optegnelser* av genealogisk verd og betydning.

Blandt disse er *bibler, dagbøker og annaler* med oppgaver over egne og slektens forhold. Norsk slekts-historisk tidsskrift har i alle utkomne bind interessante gjengivelser av slike optegnelser. Videre kan det være hele *slekts-historier* som foreligger mer eller mindre komplette eller kun som dokumentsamlinger. Disse kilder må også utnyttes med kritikk og helst sammenholdes med andre. De er jo skrevet med et bestemt, muligens mer subjektivt enn objektivt preget formål for øie.

Enn videre er det de enkelte forskeres større *samlinger*, omfattende flere slekter. Som eksempel kan her nevnes statsarkivar Thomles i Norsk slekts-historisk forenings besiddelse, byråsjef Munthes i slektens eie, samt de mange mindre, hvorav noen er nevnt i Norsk slekts-historisk tidsskrift, VIII, 1942.

Til disse private samlinger hører også ingeniør Jørgen Gløersens kartotek med ekstrakter av dødsdata og andre genealogisk-biografiske opplysninger i «Norske intelligentssedler» 1763—1825, «Drammens tidende» 1816—25, «Christianssandske ugeblade» 1780—88, «Kristianssands adressekontors etterretninger» 1790—1825, samt en del spredte årganger av «Den norske rigstidende» og «Trondhjems Adressekontors etterretninger» fra tiden før

1825, i alt mellom 8 og 9000 sedler. Kartoteket omtales i Norsk slektshistorisk tidsskrift, VIII, 1942, er først og fremst beregnet på privat bruk, men eieren, hvis adresse er Drammensveien 97 b, Oslo, besvarer elskverdiggst forespørsler fra Norsk slektshistorisk forenings medlemmer. (Frankert svarkonvolutt bør vedlegges en evt. forespørsel).

Selvbiografier, memoarer og brev samt *dagbøker* inntok helt og mot vårt eget århundre en fremtredende plass som personlig uttrykksmiddel. De avgir interessante, men ofte subjektivt betonte bidrag til slektenes historie og må behandles derefter. Der finnes ikke så lite av denne slags manuskripter spredt også omkring i privat eie.

Brevsamlinger, som jo enhver slekt eier eller burde eie, er ofte særdeles givende til belysning av brevskriveren selv, av genealogiske forbindelser og av mangehånde forhold i nær relasjon til slekten og dens medlemmer. Som så meget av verdifull arv fra forfedrene ødelegges dog brevene alt for ofte — av plasshensyn, av en forståelig sjelens bluferdighet eller av en uforståelig uforstand, eller av andre mer og mindre plausible grunner. Også brevene bør på grunn av sitt subjektive preg og personlige interessegrunnlag benyttes med kritikk og varsomhet.

Angående *gårdsarkiv*, se kapitel XIII.

Monumentale kilder er alle slags mobiler og immobilier som ved innskrifter, våpen eller på annen måte gir genealogiske henvisninger. Til disse kilder må da først og fremst regnes epitafiene, ofte med utførligere inskripsjoner og portretter, hyppig av hele familiegrupper, videre gravmeler og gravplater, kirkeinventar, sølvtoi og løsøre for øvrig. Kirker, museer og lokalsamlinger inneholder mengder av slike kilder og henvises i den anledning bl. a. til katalogene nevnt i kapitel XXXV. De norske slekter har lite av denne slags kilder sammenlignet med slektene i utlandet. Sølvskatten etter unionsopløsningen med Danmark ødela meget, embedsslektenes ambulering tilværelse og dårlige økonomi ennu mer. Bemerkelsesverdige undtagelser er de Heibergske samlinger i Ambla, Sogn, og Thaulowmuseet på Bygdøy.

Nærmere orienteringer finnes bl. a. i Fortidsminnesmerkesforeningens tallrike årbøker, i museumskataloger og -årsskrifter, videre i Huitfeldt-Kaas' og andres artikler om gravskrifter etc. i diverse årganger av Personalhistorisk tidsskrift, Brodahl: Inskripsjoner fra ornamenter i kirker i Trøndelag og Møre i Norsk slektshistorisk tidsskrift VII og VIII, 1940 og 1942, samt i litteraturen nevnt i kapitel XXXV. Den lokalhistoriske litteratur påviser også ofte kilder av denne art.

Portretter, malte eller trykte, tegninger, fotografier, silhouetter og byster, er også kilder kun i forbindelse med evt. anførte data.

I biologisk og almen slektshistorisk henseende er de dog i og for sig av største interesse, likesom det vel neppe er noe der gir amatørgenealogen mer umiddelbar glede enn et fyldig anegalleri.

Det er gjennom årene utkommet en del skrifter om portrettkunsten her i Norge, og henvises i den anledning til kapitel XXXV.

Ellers inneholder Nasjonalgalleriet, Oslo, og landets øvrige malerisamlinger samt museer og institusjoner større eller mindre kolleksjoner. Særlig vil man feste oppmerksomheten på Norsk Folkemuseums samlinger, kanskje særlig av silhouetter, Riksarkivets og Universitetsbibliotekets portrettsamlinger samt Riksantikvariatets samlinger av gjengivelser av epitafier og portretter. Fra alle disse institusjoner kan kopier fås til billig pris. Fotograf O. Væring, Oslo, og fotograf Schrøder, Trondheim, eier også store platesamlinger. Kfr. for øvrig kapitel XXXV.

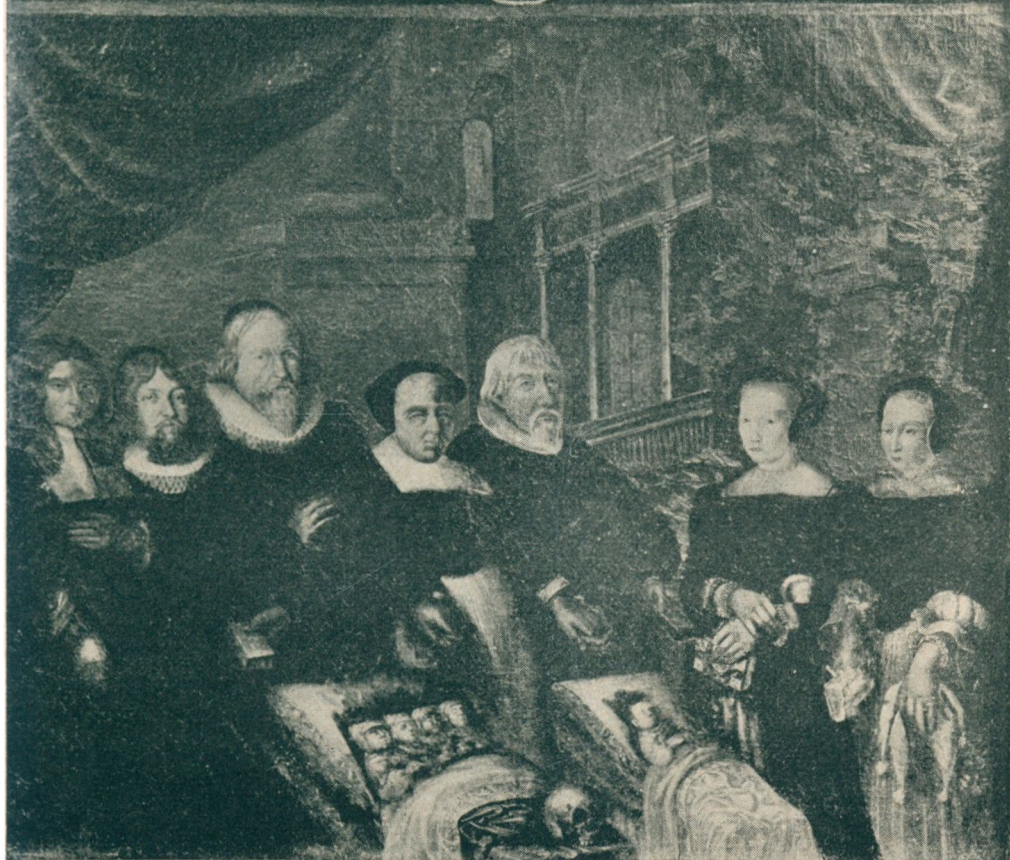

EPITAFIUM I LØTEN KIRKE

Even Baardsen, 1607—1668, prost, Loten, og hustru Magnille Lauritsdatter, (søster av Kjeld Stub) og hennes første mann, Peder Svendsen, † 1639, sogneprest, Loten, med levende og døde barn.

XV. SKJEMAER OG NOMENKLATUR

Grunnlaget for det genealogiske arbeid er:

1. *efterslektstavlen* med sitt betydningsfulle utsnitt *stamtavlen*,
2. *anetavlen* og
3. *konsanguinitetstavlen*.

Alle tre er nevnt og til en viss grad karakterisert i kapitel V, men i dette og de nærmest følgende kapitler skal gis en orientering med hensyn til de tekniske forhold i forbindelse med disse tavler.

De forekommer alle både skjematisk i tavleform og som lister.

Enten de oppettes i den ene eller den annen form bør de imidlertid inneholde følgende genealogiske data:

1. *Navn*. Slektsnavn og alle døpenavn. Vanlig brukt døpenavn fremheves. Agnaters slektsnavn kan for øvrig sløifes på stamtavler.
2. *Født, evt. døpt*. Dato, år og sogn.
3. *Død, evt. begravet*. Dato, år og sogn, for byene evt. kirkegård. Hvor begravelse annet sted enn dødsfall bør dette alltid anføres.
4. *Yrke, stilling*. Arbeidssted og evt. titler.
5. *Bosted*.
6. *Gift*. Dato, år, kirke eller evt. annet vielsessted. Her anføres også *ektefelle* med data ifl. 1—3, evt. 1—5. Inngiftet kvinne anføres med pikenavn. Ved omgifte opføres hver ny ektefelle med fullstendige genealogiske data og således at avkommets hjemhørighet klarlegges.
7. *Skilømisser* med tidsangivelse.

Oversiktstavler der benyttes som bilag til en utførligere tekst, forsynes dog kun med navn og data nødvendige for identifikasjon samt med evt. henvisninger.

I slektsbøker, som jo egentlig er utvidede lister, opføres de inngiftedes foreldre ofte kun med navn, Fødsels- og dødsår, yrke og bosted bør dog anføres og dessuten kildehenvisninger eller andre oppgaver som kan lette evt. videre forskning. Enkelte slektsbøker bringer dog større eller mindre anetavler for inngiftede, hvilket anbefales hvor mulig.

De genealogiske betegnelser uttrykkes ofte ved forkortelser eller tegn:
f. = født, dpt. = døpt, g. = gift, d. = død, bgr. = begravet.

Det anbefales dog å bruke følgende tegn der søkes innarbeidet som en felles nomenklatur for kontinentale genealogier.

* = født	(*) = født utenfor ekteskap,
~ = døpt	o = forlovet
∞ = gift	o—o = forbindelse utenfor ekteskap
o o = skilt	(†) = selvmord
† = død	† ✕ = død som såret i krig
□ = begravet	✕ = falt i krigen
◻ = kremert	†† = slekten utdødd.

Undertiden vil man se * benyttet for *gift*, mens dette tegn bør benyttes for *født* av hensyn til en evt. internasjonal nomenklatur.

Ved skjematiske tavler som opsettes uten navn og data, f. eks. i den medisinske litteratur med skjemaer som viser patologiske forholds arvegang benyttes tegnene ♂ for mannkjønn, ♀ for kvinnekjønn og o for ukjent kjønn. Da disse tegn alt har vunnet internasjonal anerkjennelse bør de også benyttes i genealogien. Kfr. side 25—27.

Man ser for øvrig også følgende tegn i bruk: □ = mannkjønn, ○ = kvinnekjønn, △ = ukjent kjønn.

Med hensyn til selve tavlene så vil der for amatørgenealogen særlig bli tale om *stamtavlen* og *anetavlen*, som begge behandles i de følgende kapitler.

Prinsippene for disse tavler gjelder også for *efterslektstavlen*, som har større personmasse, men ellers samme karakter som stamtavlen, samt for *konsanguinitetstavlen*, som jo er en kombinasjon av stamtavlen og anetavlen.

XVI. STAMTAVLEN

Som et fast og bindende Næt ligger Slægten
over hele det menneskelige Samfund.

Fr. Lange i «Slægter».

Stamtavlen opsatt skjematisk i tavleform er det enkle konsise uttrykk for *Slekten*, det viktigste begrep i all genealogi, begrepet som aldri må tapes av syne, hvis den genealogiske bevissthet skal bevare sitt tak på den innfiltrede menneskevrimmel.

Skjemaets form og innhold fremgår av hosstående bilag, av eksemplene i den genealogiske litteratur og kjennes for øvrig som oversiktstavler i de historiske lærebøker.

På grunn av slektenes varierende barnetall og differensierte struktur er stamtavlens oppbygging forskjellig for hver enkelt slekt. Alle bygges dog opp hovedsakelig etter nedenstående regler:

Stamfaren, evt. med hustru(er) settes *øverst* og forsynes med de tilgjengelige genealogiske data, nevnt side 80. Ned fra dette første ledd felles en kort vertikal linje forbundet med en underliggende horisontal linje under hvilken hele den neste generasjon plasseres. Hver enkelt person i denne søsken-gruppe, evt. halvsøsken-gruppe, plasseres ved siden av hverandre på samme linje og forsynes med genealogiske data. Fra de av generasjonens sønner som har avkom, (på efterslektstavlen også fra døtre), føres igjen for hver enkelt vedkommende en vertikal og en horisontal linje, under hvilken tredje generasjon plasseres, hvert kull med samtlige barn under sitt foreldrepars horisontallinje. Neste generasjon fortsetter på samme måte, og således videre *nedover* arket helt frem til nutiden.

Alle kull i samme generasjon bør helst føres på *samme linje*, da stamtavlen ellers lett mister den tilsiktede klarhet.

Stamtavlen medtar prinsipielt ikke døtres avkom, som henregnes til farens slekt, skjønt enkelte stamtavler dog undertiden medtar døtres avkom i første generasjon.

Hvor ikke særlige hensyn gjør sig gjeldende bør illegitimt avkom opføres, evt. med moren. Se de spesielle tegn, side 81. Biologisk har dette avkom samme betydning som det legitime, sosialt kan det ha større, i rettslig hen-

STAMTAVLE OPSATT SKJEMATISK I TAVLEFORM

Utdrag av E. A. Thomle: Familien Hofgaard i Norge, Kristiania 1911.
 Av plasshensyn opføres ikke alle barn i hver generasjon, heller ikke alle genealogiske data.
 De genealogiske data opført forskjellig for å vise varierende fremgangsmåter.

Cbristen Pedersøon Skoflikker,
 levst 1637, Brageraes, † før 1675.
 ∞ *Margrete Andersdatter,* levde 1675.

Peder Cbristensøon (Hofgaard),
 1638—1697, skredder, Brageraes,
 ∞ I. *Martha Sørensdatter,* † ca. 1670, 3 barn.
 ∞ II. *Jøran Sørensdatter,* ca. 1645—1674, 2 barn.
 ∞ III. *Lisbeth Jacobsdatter,* levde 1706, 7 barn.

Maren Cbristensdatter,
 8—10—1642, Brageraes, □ 3—8—1708, Brageraes.
 ∞ *Jens Sørensen Tinstøber,* □ 21—11—1695, Brageraes,
 8 barn.

Anders Pedersøon,
 * ca. 1663. 1698
 bosatt i Stierasund
 i Halså pr.gjeld
 ved Mandal.

Bodil Pedersdatter,
 * ca. 1665.
 ∞ 1692, *Hans
 Bentson,* † 1708?,
 Skredder, Strømsø.

Anna Pedersdatter,
 * ca. 1667.
 † efter 1715.
 ∞ *Johannes Larsson,*
 † 1715, Torstrand
 ved Larvik.
 Uten barn.

Marthe Pedersdatter,
 * ca. 1670.
 Tjente 1698 øster-
 på i Norgeø.

Karen Pedersdatter,
 * ca. 1671, □ 5—7
 —1728, Kongsberg.
 ∞ 1710,
Ole Simonson,
 † 1741, Skomaker,
 Kongsberg.
 2 sønner.

Jacob Hofgaard,
 ca. 1675—1737,
 Skredder, Brageraes
 ∞ 1703, *Annicben
 Jensdatter,* * 1672,
 † 1729.

Cbristen Pedersøon,
 * ca. 1678. 1697
 i København.
 Skjebne ukjent.

Pål Hofgaard,
 * ca. 1680,
 □ 23—5—1715,
 Skien. Skredder,
 Skien. ∞ *Johanne
 Marcuødr.,* † efter
 mannen.

Ole Hofgaard,
 17—5—1682,
 † ? København.
 Skredder, Køben-
 havn. ∞ *Maren
 Olødatter,* * ?, † ?.

Karen Pedersdatter,
 26—6—1683,
 Brageraes.

*Margrete Peders-
 datter,* 24—7—
 1685, Brageraes,
 □ 23—2—1743,
 Kongsberg.
 ∞ 20—8—1720,
 Kongsberg, *Lorentz
 Friderich Eisemich,*
 † 1737.

*Andreas Pedersøon
 Hofgaard,*
 13—8—1690,
 Brageraes. □ 1—8
 —1752, Brageraes.
 Skredder Brager-
 nes. ∞ 5—8—
 1721, Brageraes,
*Maren Hansdatter
 Høyby,* 18—10
 1696, † 28—2—
 1743?

Jacob Hofgaard,
 17—7—1704,
 Brageraes,
 □ 8—4—1706,
 Brageraes.

Elisabeth Hofgaard,
 1705—1747,
 ∞ *Peder Jonassøn,*
 ca. 1700—1755,
 Skredder,
 Brageraes.
 2 barn.

Dødfødt barn,
 □ 16—6—1708,
 Brageraes.

*Magdalena Hof-
 gaard,* 1709—1750.
 ∞ 23—6—1740,
Peder Jacobsøn.
 Skredder, Kongs-
 berg.

Peder Hofgaard,
 * 26—2—1713,
 † 27—4—1795,
 Skredder, Strømsø.
 ∞ 1746 *Karen
 Pedersødr. Løss,*
 1724—1779.

Fredrik Hofgaard,
 8—9—1715,
 Brageraes, † ?.

Kari Hofgaard,
 * ca. 1710, † ?.
 ∞ 22—11—1735,
 Strømsø, *Peder
 Nilsson,* □ 13—11
 —1739, Matros.
 2 barn.

*Anne Lisbeth Hof-
 gaard,* 27—10
 —1716, København.
 † ?.

*Berthe Kristine
 Hofgaard,* 14—
 10—1718, Køben-
 havn, † ?.

*Anne Elisabeth
 Hofgaard,* 1722—
 1748. ∞ 1739
Jens Munch,
 1704—1789,
 Brageraes.

Berthe Hofgaard,
 1724—1748.
 ∞ 1742,
Paul Sørensen
 1715—1778.

Jacob Hofgaard,
 23—3—1747,
 Strømsø,
 □ 13—4—1747,
 Strømsø.

Jacob Hofgaard,
 9—4—1749,
 Strømsø.

Annicben Hofgaard,
 6—5—1751,
 Strømsø.

*Peter Fredrik Hof-
 gaard,* 1753—1799,
 Skredder, Strømsø.
 ∞ *Helle Olødatter,*
 * ?, † ?.

Bodil Hofgaard,
 19—9—1756,
 Strømsø, † 1—3—
 1823, Kongsvinger?

Michol Hofgaard,
 1758—1837.
 ∞ 1805, *Niels Eilert
 Braun,* 1776—1822,
 Skipper, høker ?,
 Larvik.
 Hun 1 sønn.

Jørgen Hofgaard,
 20—6—1765,
 Strømsø. □ 4—5—
 1766, Tangen.

seende er det anerkjent som likeverdig, personlig kan det være av mere verdi, og i slektens historie er det i alle fall illustrerende.

Når adoptivbarn medtas bør de uttrykkelig anføres som adopterte.

Ved barnerike slekter får stamtavlen lett en upraktisk størrelse, hvilket undgås ved opdeling i flere tavler som nummereres. De første 4, 5 eller 6 generasjoner føres da på ett ark. Hver av sist opførte generasjons sønner med avkom overføres igjen på hvert sitt ark, hvorfra igjen, hvis påkrevd, overføring kan finne sted til nye ark. Forbindelsen mellom arkene skjer ved henvisninger ved angjeldende person.

Under arbeidet med oppbyggingen av stamtavlen bør man ikke spare på papiret, men beregne særdeles god plass for evt. tilføielser som *kan* anta uanede dimensjoner. Mens arbeidet pågår bør man også regne med å måtte omskrive stamtavlen noen ganger.

Det anbefales å opklebe den avsluttede tavle på lerret og å folde den som et kartblad.

På grunn av tavleformens mindre praktiske format brukes ofte *listeformen*.

Denne form skal behandles nærmere, da den er basis for den slekts-historiske litteratur, også for *slektoboken*, der som før nevnt egentlig er en liste med biografier, illustrasjoner etc.

Listene kan oppstilles etter forskjellige systemer, hvorav de viktigste er:

Innrykningssystemet, den generasjonsvise opstilling og den tabellariske form.

Innrykningssystemet, se eksempel side 84—85, som på tysk treffende kalles «die fortlaufende Liste», forbinder ifølge primogeniturordenen, d. e. den orden som følger av regelen om eldste sønns forrett, hver enkelt person med sitt avkom helt frem til nutiden. Først oppstilles stamfaren, derefter følger eldste sønn og hele hans agnatiske efterslekt frem til yngste ledd, med en innrykning til høire i listen for hver ny generasjon. Derav systemets navn. Etter eldste sønns agnatiske descendens følger på samme måte nest eldste sønn, som plasseres like langt ut på siden som sin eldre bror, og derunder, med innrykning, nest eldste sønns avkom, hvorefter kommer de yngre sønner med sine agnatiske efterkommere i tur og orden, den hele tid med en trekning til høire for hver ny generasjon.

STAMTAVLE I LISTEFORM EFTER INNRYKNINGSSYSTEMET

Forkortet udrag bl. a. av Louis Bobé: «Borgmester Hans Nansens efterslægt» i Personalthistorisk Tidsskrift, 3, I, 1892. (Av plasshensyn medtas kun de vesentligste genealogiske data).

I. *Evert Nansen*, † 1613. Borger og kjøpmann, Flensburg.

∞ *Maren Pedersdatter*.

1 sønn kjennes: II.

II *Hans Nansen*, * 1598, † 1667. Borgmester og president, København.

∞ 1626, *Sophie Hansdatter*, * 1602, † 1674. (Datter av Hans Pedersen, borgermester, Slangstrup, og Maren Surbæk).

5 barn III 1—5:

III 1. *Mikkel Nansen*, * ca. 1630, † 1659. Islandsk kjøpmann, København.

∞ *Karen Rasmusdatter Helkand*, † 1673. (Datter av Rasmus Jensen Helkand, kjøpmann, København, og Karen Pedersdatter, og ∞ II Mathæus Rudolf Rheinfranck til Fæveilegaard ved Grenaa, † 1680, sekretær ved Tyske kanselli 1656—63).

3 barn IV 1—3:

IV 1. N. N. □ 24—4—1655.

IV 2. *Catbrine Nansen*, * 1—3—1656, København, † 17—5—1672, København (Helliggeist). ∞ 2—11—1670, København, *Peder Schumacher Griffensfeldt*, * 24—8—1635, København, † 12—3—1699, Trondhjem. Rikskansler, greve, statsfange. (Sønn av Joachim Schumacher, 1604—50, vinhandler, København, og Maria Motzfeldt, 1613—93).

IV 3. *Sopbia Nansen*, * 1657, † 1704.

∞ 1672, *Christian v. Gersdorff* til Isgaard, * 1644, † 1725. Amtmann, Kalø amt. (Sønn av Joachim v. Gersdorff, 1611—61. Riksdrost og rikshovmester, og Øllegaard Huitfeldt, 1622—1655).

III 2. *Dortbe Nansen*, * 1633, † 1675.

∞ I 1654, *Finn Nielsen*, * 1594, † 1663. Borgmester, København.

∞ II 1665, *Peder Pedersen Lerche* til Rydgaard, * 1614, † 1683, rådmann, Odense. Adlet 1679.

III 3. *Hans Nansen*, * 13—8—1635, † 9—7—1713. President, København.

∞ 21—11—1665, *Elisabeth Pedersdatter*, * 24—8—1648, † 23—2—1694. (Datter av Peder Pedersen, borgermester, assessor i Høiesterett, København, og Margrethe Hansdatter).

10 barn IV 1—10:

— — — — —

IV 10. *Mikkel Nansen*, * 9—9—1687, □ 14—3—1747. Landsdommer, Svaneke, Bornholm.

∞ I 1747, *Agnete Elisabeth Müller*, * 1695, □ 1723. (Datter av Ancher Antoni Müller d. æ. og Magdalene Margrethe Heseler).

∞ II 14—7—1725, *Karen Wolfsen*, † 1738. (Datter av Didrik Wolfsen, stads-løitnant og kjøpmann, Svaneke, og Barbara Bohn).

4 barn V 1—4:

— — — — —

- V 4. *Ancher Antoni Nansen*, * 1729, † 13—5—1765. Sorenskriver, Kyrkjebø, Sogn.
 ∞ 19—9—1763, *Petrikke Jobanne Leierdabl*, ∞ 1—2—1745, Lærdal, † ?
 (Datter av Hans Jonassen Leyrdahl, 1713—1744, pers.kapellan, Lærdal,
 og Alida Catharina Geelmuyden, 1715—).

1 barn VI 1:

- VI 1. *Hans Leierdabl Nansen*, * 17—9—1764, Kyrkjebø, † 15—5—1821,
 Kristiania. Sorenskriver, Egersund.

∞ I 1796 Albertine Christine Hassler, * 17—9—1778, separert
 1808, † som priorinne for Estvadsgaards kloster 11—3—1862,
 Hillerød. ∞ II 6—7—1810, København (Frue), *Vendelia Christiane
 Louise Møller*, * 2—5—1790, København, † 7—3—1868, Kristiania.
 (Datter av Ernst Andreas Møller, 1759—1835, hoff-boktrykker,
 København, og).

11 barn VII 1—11:

— — — — —

- VII 10. *Baldur Fridtjof Nansen* * 30—12—1817, Egersund, † 2—
 4—1885, Kristiania. Overrettssakfører, Kristiania.

∞ I 1854, Antoinette Vilhelmine Védastine Aimée Malthe
 Sørensen, † 1854.

∞ II 2—3—1858, *Adelaide Jobanne Tbekla Isidore Wedel-
 Jarlsberg*, * 26—12—1821, † 31—7—1877. (Datter av
 Christian Fredrik Wedel-Jarlsberg til Fornebo, 1788—
 1854, kammerherre, major, og Hedevig Frederikke von
 Witzleben, 1788—1850).

5 barn VIII 1—5:

— — — — —

- VIII 4. *Fridtjof Nansen*, * 10—10—1861, Store Frøen,
 Vestre Aker, † 13—5—1930, Polhogda, Lys-
 aker, Ø. Bærum. Polarforsker, zoolog, oseano-
 graf, diplomat.

Innrykningssystemet brukes praktisk talt i hele den norske litteratur og i den overveiende del av den utenlandske, bl. a. også i Gothakalenderen.

Av hensyn til orienteringen forsynes hver descendent med en betegnelse, en signatur, som angir vedkommendes organiske plass i slektssammenhengen.

Den enkleste betegnelse er den som f. eks. brukes av Finne-Grønn, i hvis mønstergyldige slektsbøker det alltid heter «Tallene betegner generasjonene og bokstavene generasjonenes medlemmer». Etter dette viser f. eks. signaturen g b at vedkommende tilhører 9de generasjon og er annet barn av den nærmest foran nevnte person i 8de generasjon. Andre bruker med samme virkning romertall og arabiske tall, f. eks. IX 2, som viser det samme som g b.

En mangel ved denne betegnelse er at flere personer i samme generasjon lett får samme signatur. Dette kan undgås ved å nummerere fortløpende

alle personer innen samme generasjon. Under foreldrene til første kull settes da f. eks. «3 barn IX 1—3», til annet kull evt. «5 barn IX 4—8», til tredje kull «4 barn IX 9—12» o.s.v.

Der finnes en rekke andre nummereringssystemer med vekslende store og små bokstaver, med tall, brøker, klammer og parenteser. Disse signaturer forklares på sine steder i litteraturen, men benyttes lite hos oss og berøres derfor ikke her.

Innrykningssystemet har hittil vært det mest benyttede og synes også det naturlige. Det følger slektens løp på langs, pointerer slektenes *linjer* — viktige begrep i genealogisk tenkning! — viser forbindelse så vidt mulig i ubrudt rekkefølge både opover og nedover, og plasserer hvert medlem av slekten i sin organiske sammenheng og i overensstemmelse i et hvert fall med nordisk opfatning av arvefølgen. Finne-Grønns slektsbøker og Henning Sollieds bok om slekten Heyerdahl, en av Norges mest tallrike slekter, viser hvor enkelt systemet er og hvor greit det virker. Holmsen: «Slekten Gløersen», som egentlig er en efterslektstavle med stor personmasse, viser det kanskje ennu bedre.

Det innvendes mot systemet at det, når undtas de yngste generasjoner, i almindelighet splitter den mindre genealogiske enhet, familiegruppen, bestående av far, mor og barn; videre at det skiller søskenflokken, idet især de yngste av kullene i de eldste generasjoner kommer langt bort fra sine eldre søsken, samt at slektsforbindelsen til siden ikke klargjøres tilstrekkelig, og endelig at de yngre generasjoner som er trukket lengst til høire ikke utnytter papiret, hvilket kan spille inn i økonomisk henseende.

Den generasjonsvise opstilling, se eksemplet neste side, behandler hver generasjon for sig, og innenfor hver generasjon igjen hvert enkelt søskenkull samlet. Disse søskenkull nummereres fortløpende innenfor hver generasjon fra eldste til yngste kull. Her nummereres altså som regel ikke hvert enkelt slektsmedlem. Over hvert søskenkull anføres foreldres navn og under hvert fruktbart ektepar i kullet barneflokkens signatur, men ikke de enkelte barns navn og data, som tilhører neste generasjon.

Dette system brukes bl. a. av genealogiske autoriteter som dr. Louis Bobé og Albert Fabritius bl. a. i Danmarks Adels Aarvog fra og med 1913, videre i de siste årganger av Personalhistorisk tidsskrift, i Collett: Familien Collett, 1915, og i Skjelderup: Familien Mørch, 1918.

Fordelen ved den generasjonsvise opstilling er at en samtidig slektskrets behandles så å si under ett, og at slektsmiljøet og dermed også slektens forhold til det almindelige miljø fremtrer klarere enn ved innrykningssystemet,

at den pointerer de tverrgående slektsrekker og deres indre konsanguinitet, og — som et økonomisk moment — at teksten fylder siden helt ut. Denne siste fordel reduseres dog en del ved de mange overskrifter, henvisninger og mellomrum mellom generasjonene.

STAMTAVLE I LISTEFORM EFTER DEN GENERASJONSVISE OPSTILLING

Forkortet utdrag av von Eyben: Slægten Stockfleth, København 1929.

Første slektledd.

Eggert Stockfleth, □ 27—3—1638, Bragernes. Formuende skipper og handelsmann i Haderslev. 4 barn:

Annet slektledd.

Hans Eggertsen, † 18—2—1664, □ 3—3—1664, Kristiania. Trelasteksportør, borgermester og president, Kristiania.

Var 1633 ∞ *Margrethe Mecklenburg*, *, Haderslev, □ 21—6—1660, Kristiania. Datter av rådmann Carsten Mecklenburg, Haderslev, og Margrethe Johansdatter Schnell.

Henning Stockfleth, *, Haderslev, † 5—2—1664, Kristiania. Biskop, Kristiania.

∞ *Magdalene Johannesdatter Schnell*, □ 18—10—1674, Kristiania.

2 barn, tredje slektledd I.

Jacob Eggertsen Stockfleth, * 1607, Haderslev, □ 23—9—1652, Kristiania. Rådmann, Kristiania.

∞ *Anne Bendtsdatter*, □ 16—4—1704, Bragernes. (Hun ∞ II 1656, Jørgen Philipsen, † ca. 1693, jernverkseier, godseier, gårdeier m. m., Kristiania).

5 barn, tredje slektledd II.

Catrine Stockfleth, * Haderslev?, † 22—9—1654 av pest.

∞ *Christen Mogensøn*, □ 16—1—1654, Kristiania. Foged i Gudbrandsdal.

(Far side ...)

Tredje slektledd.

I.

Henning Stockfleths barn med Magdalene Schnell.

Christian Stockfleth, * 1639 (40), Kristiania, † 31—3—1704, Aker. Diplomat, stiftamtman, Kristiania og Bergen.

∞ 14—4—1670, Kristiania, *Isabella Margrethe Mecklenburg*, * 21—3—1650, Kristiania, † 1727, Aker. Datter av Assistentråd Wilhelm Mecklenburg.

6 barn, fjerde slektledd I.

Margrethe Stockfleth, * 1642, † 6—12—1685, Skien.

∞ 15—1—1665, *Marcus Barnbolt*, * 28—6—1637, Skien, † 29—11—1695, Skien.

(Foreldre side ...)

II.

Jacob Eggertsens barn med Anna Bendtsdatter.

Christopher Jacobson Stockfleth, * 1639, † 29—12—1679. Sogneprest, Stange.

∞ 11—6—1665, *Margrethe Oldatter Mecklenburg*, * 1646, † 23—7—1706. Formentlig datter av Oluf Mecklenburg, tollskriver, Flekkerøy ved Kristiansand S. Hun ∞ II 1682 med sin første manns etterfølger, Niels Pedersen Møller, † 1711.

5 barn, fjerde slektledd II.

- Hannibal Stockfleth*, ~ 4—2—1649, Kristiania, † 25—12—1721, Bragernes. Lagmann, Kristiania.
 ∞ I *Catrine Margrethe Schonberg*, † før 29—8—1704.
 4 barn, fjerde slektledd III.
- Eggert Stockfleth*, □ 30—5—1698, Bragernes. Rådman i Kristiania med residens på Bragernes.
 ∞ *Annicen Huus*, ~ 23—4—1660, † 25—8—1714.
 8 barn, fjerde slektledd IV.
- Sophie*, * ? † ? ∞ 1663, *Hans Rosentorn*, rådman, Fredrikstad.
- Maren Stockfleth*, □ 1705, ∞ *Anders Pedersen*, rådman, Kristiania.
 (Foreldre side ...)

Fjerde slektledd.

I.

Christian Stockfleths barn med Isabella Margrethe Mecklenburg.

- Henning Stockfleth*, 1692 fenrikk i den danske gardebataljon i engelsk sold i Flandern, 1696 kaptein i bataljon «Sjælland».
- Wilhelm Stockfleth*, * 22—12—1671, † 15—3—1725. Kaptein i Hausmanns geworb. infanteriregiment.
 ∞ *Maria Dorothea Carisius*, * 1600, † 1722.
 3 barn, femte slektledd I.
- Magdalene Stockfleth*, * 1675, † 1751. ∞ *Hasse*.
- Isabella Elisabeth Stockfleth*, * 1676, † 1711. ∞ *Schøller*.
- Isabella Margrethe Stockfleth*, * 1683, † 1757. ∞ *Vossgraff*.
- Katrine Stockfleth*, * ?, † ?, ∞ *Leffelman*, 1682—1730.
 (Foreldre side ...)

II.

Christopher Jacobson Stockfleths barn med Margrethe Olsdatter Mecklenburg.

- Ole Stockfleth*, * 1674?, □ 5—6—1727, Gausdal. Sogneprest, Gausdal.
 ∞ *Maren Brededatter Hammer*, □ 16—3—1734, Kristiania.
 10 barn, femte slektledd II.
- Karen Stockfleth*, * 1672, † 1734, ∞ *Boyesen*.
- Jacob Stockfleth*, * 1673, Stange, † 28—10—1717, Sandar. Sogneprest, Sandar.
 ∞ *Ulrikke Antoinette Hawmann*, * 1682, † 1714.
 8 barn, femte slektledd III.
- Anna Margrethe Stockfleth*, * ?, † ?, ∞ *Hoff*.
- Maren Stockfleth*, † 1748, ∞ *Riis*.
 (Foreldre side ...)

III.

Hannibal Stockfleths barn med Cathrine Margrethe Schonberg.

- Anne Stockfleth*, * 1688, † 1753, ∞ *Brüggemann*.
- Catrine Margrethe Stockfleth*, ~ 1697.
- Sophie Maria Stockfleth*, ~ 1699.
- Frederik Stockfleth*, ~ 26—4—1701, Bragernes, † 24—1—1748. Assessor i Overhoff-retten.
 ∞ *Anna Cathrine Walker*, □ 1745.
 5 barn, femte slektledd IV.
 (Foreldre side ...)

IV.

Eggert Stockfleths barn med Annichen Huus.

Georg Jørgen Stockfletb, 1680, † 1681.

Jacob Stockfletb, 1682—1740, sogneprest, Al.
2 barn, femte slektledd V.

Jørgen Stockfletb, 1683—1733, major.

Willekinø Stockfletb, † 1685, 3 mnd. gl.

Anna Cbristine Stockfletb, 1690—1730, ∞ Sehested.

Cbristian Stockfletb, 1691 — før 1735, kaptein.

Annecken Sopbie Stockfletb, 1693—?, ∞ Duus.

Willekinø Marie Stockfletb, 1695—1756, ∞ Gerner.

(Foreldre side ...)

Femte slektledd.

I.

Wilhelm Stockfleths barn med Maria Dorothea Carisius.

Anna Cbristiane Stockfletb, * 1714, levett 1747.

Cbristian Stockfletb, * 1715, † 1750. Stiftamtman, Trondhjem, senere høiesterettsassessor, København.

∞ I 1739, *Adolphine Cbristine Rostgaard*, * 1706, † 1740. Datter av oversekretær, konferensråd Rostgaard og Conradina Refensfelt.

∞ II 1749, *Margrelbe von Heinen*, * 1730, † 1805, Dame de l'union parfaite. Datter av major Ulrik Frederik von Heinen og Karen Brüggemann. (Hun ∞ II, stiftamtman Casper Herman Storm, 1718—1777. Fridtjof Nansens tipp-oldefar i ekteskap med Ida Sophie Magelsen).

(Foreldre side ...)

II.

— — — — —

Det mindre heldige er at denne opstilling går på tvers av slektsløpet, at slektslinjene, uttrykk for kontinuiteten, kommer i bakgrunnen og at bare søskengrupperne holdes samlet, mens slekten som helhet splintres i stykker i stedet for å deles i linjer.

Den tabellariske form, se eksemplet side 90—92, på tysk illustrerende kalt «die unterbrechende Liste», behandler i tabeller hver familiegruppe, far, mor og barn for sig. Tabellene nummereres fortløpende og som oftest med romertall. I tabell I opføres stamfaren, hans hustru og barn med genealogiske data for alle, undtagen for de barn som efterlater descendens. Disse barn opføres i denne tabell kun med navn, mens den genealogiske beskrivelse avbrytes for deres vedkommende. Derav systemets tyske navn. De fruktbare sønner opføres da atter hver for sig i nye tabeller *efter primogeniturordenen*, (eldste sønns forrett), og da med genealogiske data og familie. I tabell II anføres således stamfarens eldste fruktbare sønn med hustru, barn og data

som i tabell I. Tabell III bringer igjen annen generasjons eldste fruktbare sønn med hustru, barn og behørige anførsler, og således videre for hver generasjon, med familiegruppene i naturlig rekkefølge efter primogeniturordenen.

STAMTAVLE I LISTEFORM. TABELLARISK OPSTILLING

Efter Deutsches Geschlechterbuch, L, Görlitz 1926.

Slekten Lutber.

Fra Möhra i Henneberg, Schmalkalden.

Oversikt A.

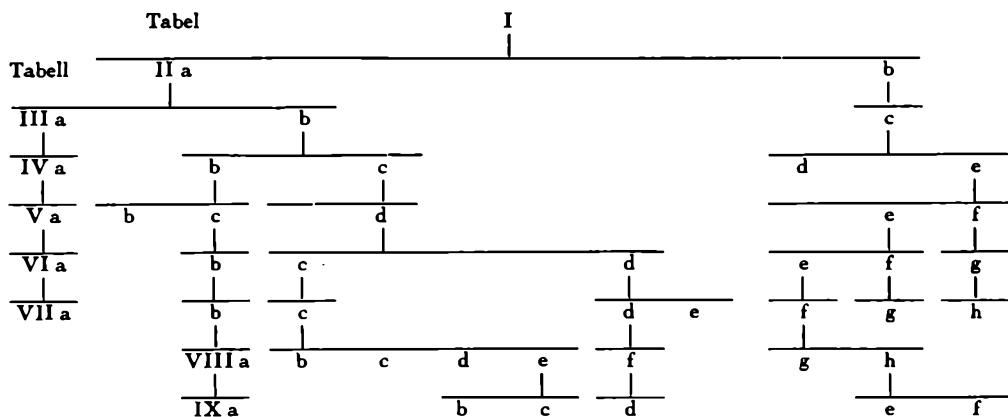

Oversikt B.

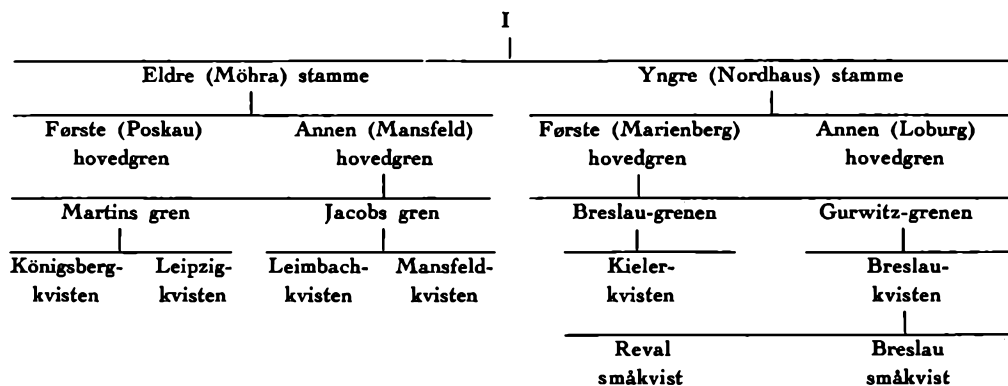

Tabell

I. . . . *Luder*, landmann, Möhra.

Sønner:

1. Heine, se II a, eldre (Möhra)stamme.
2. N. N., se II b, yngre (Nordhaus)stamme.

A. Eldre (Möhra)stammen.

II a. *Heine Luder* (Luther), bonde i Möhra.

∞ N. N., † 21—9—1521, Möhra.

Sønner:

1. Heintz, se III a, første (Poskau) hovedgren.
2. Hans, se III b, annen (Mansfeld) hovedgren.
- ? 3. Veit.
4. Hans, den lille.

I. Første (Poskau) hovedgren.

III a. *Heintz Luter*, † 1521, Möhra.

∞ ?

Barn:

- ? 1. Maria, ∞ Liborius Ulrici, prest i Rembda, Thüringen.
2. Johann, se IV a.

IV a. *Jobann Luter*, borger i Eisleben.

∞

Sønn:

V a. *Gabriel Luter*, † ?, 24 år gammel, prest i Poskau ved Schmeidnitz, Schlesien.
∞ *Barbara Tilesius (Tilisch)*, * . . . Hirschberg, av en kjent slekt Tilisch.

Sønn:

VI a. *Heinrich Luter*, † ?, 34 år gammel, prest i Poskau.

∞ *Hedwig Hübner*, datter av Severenus Hübner, prest i Ingramsdorf, Schlesien.

Sønn:

VII a. *Gabriel Luter*, * 6—9—1612, Poskau, † 14—4—1672, Bayreuth, rettslærd, Appellations-Gerichtsrat, Berlin.

∞ 1655, Berlin, *Anna Rosina Weise*, * 1639, Berlin, † 1724, Berlin. Datter av Martin Weise, 1605—1693, livlege og dekanus, Berlin, og Katharina Berchelmann, 1612—1671, «Patrizierinn, Erbfrau von Pankow» ved Berlin, se Deutsches Geschlechterbuch, XI, side 18.

Barn:

1. Katharina.
2. Anna Hedwig.
3. Maria Elisabeth.
4. Martin Heinrich.
5. Gabriel Gottfried.
6. Dorothea Sophie.

— — — — —

II. Annen (Mansfeld) hovedgren.

III b. *Hans Luter*, * 1459, Möhra, † 29—5—1530, Mansfeld. Nevnes 1483 som fattig skifferarbeider i Möhra, reiste 1483 til Eisleben og 1504 til Mansfeld, hvor rådsherre 1520, eier av hus, 2 smelteovner og 1000 Taler.

∞ ca. 1479, *Margaretha Lindemann*, * ?, Neustadt a. d. Saale, † 30—6—1531, Eisleben.
Datter av . . . Lindemann, teglbrenner, Neustadt a. d. Saale.

Barn:

1. Martin, se IV b, Martins gren.
- 2 og 3. Sønner, † før 1517.
4. Barbara, † før 1520.
5. Dorothea, † 1520, ∞ Paul (Balthasar) Mackenrodt, fyrstelig betjent, Ober-Roszla ved Apolda.
6. Datter, † før 1534, ∞ Georg Kauffmann, † før 1534, borger i Mansfeld.
7. Jacob, se IV c, Jacobs gren.

Tabell

1. *Martins gren.*

IV b. *Martin Lutber*, * 10—11—1483, noen minutter over kl. 23, under sin mors markedsreise, † 18—2—1545, Eisleben, □ 20—2—1545, Wittenberg (Slotskirken). Dr. theol., professor i teologi ved Universitetet, Wittenberg, reformator. Eiet godsene Zeulsdorf og Wachsdorf. ∞ 13—6—1525, Wittenberg, *Katbarina von Bora*, * 29—1—1499, Lippendorf bei Kieritzsch, † 20—12—1552, Torgau, hvor hun opholdt sig på grunn av pesten. Inntil 4—4—1523 nonne i cistercienserklostret Gottes Thron, Nimbschen ved Grimma. Datter av Hans von Bora i hans første ekteskap. Han ∞ II 1506.

Barn, født i Wittenberg ved Elben:

1. Johannes (Hans), se V b, Königsberg-kvisten.
2. Elisabeth (Elschen), * 10—12—1527, † 3—8—1528, Wittenberg.
3. Magdalena, * 4—5—1529, † 20—9—1542.
4. Marthinus, * 7—11—1531, † 3—3—1565, Wittenberg. Rentier.
∞ 1560 Anna Heiliger (Heilinger). Datter av Johann Heiliger, borgermester, Wittenberg. Barnløs.
5. Paulus, se V c, Leipzig-kvisten.
6. Margaretha, * 17—12—1534, † 1570, Mühlhausen, Ostpreußen.
∞ I 5—8—1555, Wittenberg, Georg von Kunheim, * —7—1532, Wehlau, † 8—11—1611. Landråd, kaptein, godseier, Bartenstein i Ostpreußen. Sønn av Georg von Kunheim, Amtshauptmann, Wehlau, og Margaretha Truchsesz von Wetzhausen.
∞ II 1573, Dorothea von Ölsnitz.
5 barn.

— — — — —

Den tabellariske form brukes bl. a. i Elgenstierna: Svenska adelns ättartavlor og i Deutsches Geschlechterbuch.

Det gode ved denne fremstillingsform er at den fremhever den lille genealogiske enhet, familieguppen, og at den er i overensstemmelse med primogeniturordenen.

Ulempen er at den i likhet med den generasjonsvise opstilling slår den store enhet, *slekten*, i stykker og splintrer den i små enheter, hvis sammenheng kun klargjøres ved ekstra oversiktstabeller.

De forskjellige systemers pro og kontra er for øvrig drøftet bl. a. i Paul Hennings: Slægtsforskning, 1933, i Personhistorisk tidsskrift, 1933 og 1934, i Personhistorisk tidsskrift, 1933, og i Fabritius og Hatt: Haandbog i slægtsforskning, 1943. I Norge har disse forhold, som genealogiens teorier og systematikk for øvrig over hodet ikke vært drøftet.

Et forsøk på en praktisk skjemativering for stamtavler med nærmere oppgaver er gjort med Thune-Larsen: Min slekt. Skjema for slektshistoriske optegnelser, 1941.¹

Stamtavlen som *stamtre* eller som *slektsbok* må betraktes som sluttresultatet av amatørgenealogens arbeid og behandles derfor i kapitel XXI om avslutning.

¹) Cammermeyers Boghandel, Oslo. 25 skjemaer kr. 3,36, 50 skjemaer i ringbok kr. 9,24.

XVII. ANETAVLEN

Se på det fjell som I er hugget ut av, og på
den brønn som I er gravet ut av.

Es. 51. 1.

Anetavlen opsatt skjematisk i tavleform gir, som allerede nevnt, det klareste bilde av et menneskes og hans helsøskens agnatiske og kognatiske ascendens, preludiet til den enkeltes livssymfoni!

Den mest almindelige form fremgår av anetavleskjemaet til side 96. En annen og hendig form, egnet for boktrykk, gjengis i anetavlen, side 32. Den siste form er utbredt i U. S. A. og benyttes bl. a. også i «Ahnenreihen aus allen deutschen Gauen», tillegg til «Archiv für Sippenforschung etc», Görlitz, her for øvrig i forbindelse med den nedenfor nevnte listeform.

Andre former er de cirkulære, hvorav en cirkelformet i utfylt stand vises side 31 og et par varianter, skjematisk fremstilt, ses her:

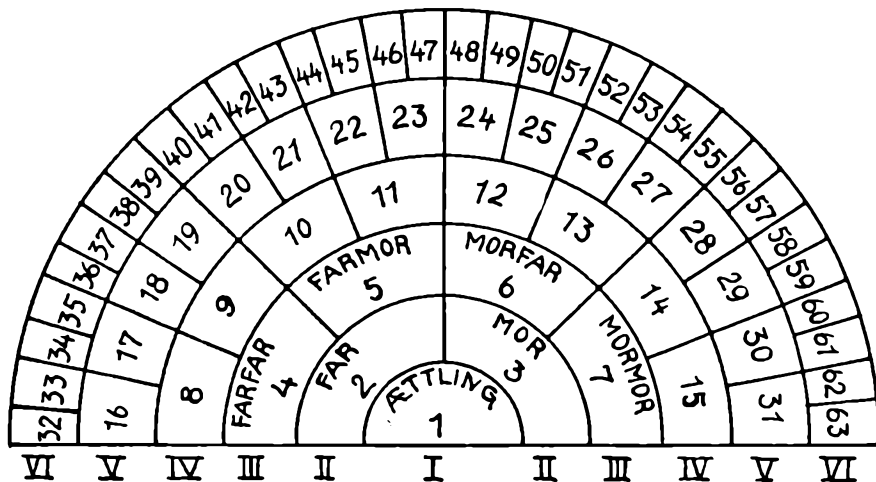

Kvarterene er nummerert etter Kekule von Stradonitz's system.

Romertallene betegner generasjonene.

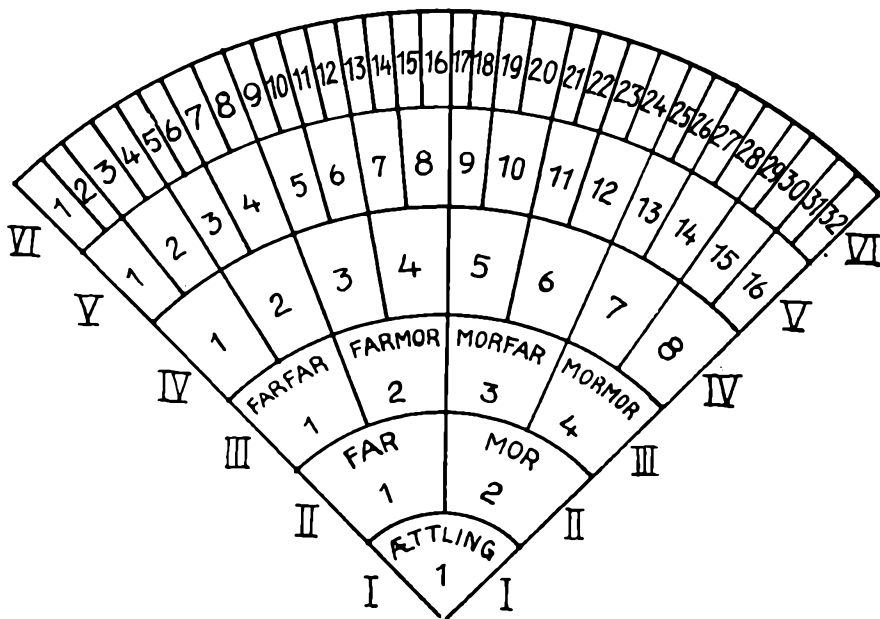

Kvarterene er nummerert efter Hagers system. Romertallene betegner generasjonene.

Når man ikke fyller disse former med for mange data kan de være meget oversiktlige, likesom man her lettere kan få flere generasjoner på ett enkelt ark enn ved de øvrige former. Ulempene ved de cirkulære former er at de gir liten plass for de eldre generasjoner, at arket må vendes og dreies under lesningen, og at de ikke egner sig for overføring til trykk.

På grunn av anetavlens ensartede opbygging kan man hos bokhandlerne kjøpe ferdigtrykte skjemaer. Disse skjemaer koster bare noen få øre, men kan ellers lages av enhver amatørgenealog ¹.

Man kan også få anetavler i bokform. De er særlig utbredt i Tyskland, men blev i 1939 publisert også her i Norge ².

Anetavlens opbygging skjer, med Grøndahl & Søns skjema for øie, således: Ætlingen, eller probanten, plasseres i nederste kvarter og forsynes med de genealogiske data, nevnt side 80 og for øvrig angitt på skjemaet. I de to

¹ Bl. a. har Grøndahl & Søns Bokhandel, Oslo, utgitt et skjema med forklarende tekst. Forøvrig gjengitt på bilaget til side 96.

² Elisabeth Devold: Anetavle i bokform. En oversiktlig opslagsbok med navnregister. Fabritius og Sønners Forlag, Oslo. Minste utgave kr. 15,00, største utgave kr. 25,00.

kvarterer over probanten plasseres fra venstre vedkommendes far og mor med genealogiske data. De fire ovenfor liggende kvarterer fylles med data angående besteforeldrene, idet de fedrene ledd alltid settes til venstre for de mødrene.

I stedet for avmerkede kvarterer kan benyttes vertikale og horisontale linjer som på stamtavlen, bare at horisontallinjen på anetavlen står over vertikallinjen, og at generasjonene igjen plasseres over horisontallinjene.

Evt. ugifte foreldre og deres ascendens bør medtas hvis mulig og hvis ikke spesielle forhold taler derimot.

Anetavlene kan bli temmelig store, hvilket fremgår bl. a. av følgende tabell, som viser antall aner i de 20 første generasjoner:

I generasjon	1 person, nulevende.	XI generasjon	1024 personer
II	2 personer.	XII	2048 " ca. 1500.
III	4 "	XIII	4096 "
IV	8 " ca. 1800.	XIV	8192 "
V	16 "	XV	16384 "
VI	32 "	XVI	32768 " ca. 1400.
VII	64 " ca. 1700.	XVII	65536 "
VIII	128 "	XVIII	131072 "
IX	256 "	XIX	262144 " ca. 1300.
X	512 " ca. 1600.	XX	524288 "

I praksis blir det dog bare enkelte ascendensrekker som fører så langt tilbake.

Større anetavler må fordeles på flere ark som nummereres. Hver ane i øverste kvarter med kjent ascendens overføres da til ætlingens kvarter på det nye ark, og ascendentene plasseres i sine behørigte kvarterer opover arket. Henvisninger påføres de eventuelle øverste og nederste kvarterer.

Liksom stamtavlen kan anetavlen opsettes i *listeform*.

Listene begynner alltid med ætlingen, evt. også med hans søsken, mens anene for øvrig kan ordnes etter to systemer. Det ene, som kan kalles *det generasjonsvise system*, opfører anene i den orden de forekommer fra venstre til høire i de fra nutid til fortid suksederende generasjonsrekker. Det annet, som kan kalles *det lineære system*, opfører anene i den orden de forekommer fra nutid til fortid i de fra venstre til høire suksederende ascendenslinjer.

Efter *det generasjonsvise system*, se eksemplet side 97—99, settes altså probanten som nr. 1, derefter følger far og mor umiddelbart under hinannen, derefter farfar og farmor, morfar og mormor, hvorefter anene i de øvrige

Anetavle for riksadvokat Johan Blackstad, 1832-1904

<p>Navn Ole Jansen Lade Yrke Bønder, Leilending, Sykkylver Født ca. 1652, Ørskog Død ca. 1733, Sykkylver Sted Sykkylver</p>		<p>Navn Lars Olsen Lade Yrke Leilending, Sykkylver Født ca. 1652, Sykkylver Død ca. 1733, Sykkylver Sted Sykkylver</p>		<p>Navn Anders Pedersen Lavald Yrke Bønder, Jernhugger Født ca. 1615, Ørskog Død ca. 1705, Ørskog</p>		<p>Navn Knut Tallaksen Røkk Yrke Bønder, Ørskog Født ca. 1634, Ørskog Død ca. 1720, Ørskog</p>		<p>Navn Lars Pedersen Blackstad Yrke Leilending, Sykkylver Født ca. 1651, Sykkylver Død 4-12-1715, Sykkylver Sted Sykkylver Gift Marie Ingebrigtsen Blakstad Dato ca. 1695, Blakstad Sted ca. 1695, Sykkylver</p>		<p>Navn Knut Hansen Lade Yrke Leilending, Sykkylver Født ca. 1651, Sykkylver Død ca. 1690, Sykkylver Sted Sykkylver Gift Ingeborg Østanger Dato ca. 1683, Ørskog Sted ca. 1683, Sykkylver</p>		<p>Navn Sverre Davidsen Vætemyr Yrke Leilending, Sykkylver Født ca. 1688, Sykkylver Død ca. 1738, Sykkylver Sted Blåe Oisdatter</p>		<p>Navn Knut Olsen Korlebrake Yrke Bønder, Sunningvæn Født ca. 1668, Sykkylver Død ca. 1730, Sunningvæn</p>		<p>Navn Caspar Trumpy Yrke Røstler, Bønder, Jernhugger, Schwanden Født 16-11-1677, Schwanden Død 2-8-1725, Schwanden Sted Schwanden Gift Katharina Pfändler Dato ca. 1711, Ørskog Sted ca. 1711, Schwanden</p>		<p>Navn Heinrich Holtermann Yrke Børgerkap, Jernhugger Født 9-11-1676, Bergen Død 11-5-1650, Rothenburg, Hann. Sted ca. 1730, Schwanden Gift Anna Carstenstatter Agge Dato ca. 1715, Ørskog, Lavald, var. Kollfack Sted ca. 1715, 1748</p>		<p>Navn Carlsson Holtermann Yrke Børgerkap, Bergen Født 19-2-1680, Bergen Død 7-10-1727, Bergen Sted Berg Gift Jern Davidsstatter Agge Dato ca. 1730</p>							
<p>Farfars farfar Navn Jon Svensen Lade Yrke Leilending, Sykkylver Født ca. 1627, Sykkylver Død 1-8-1745, Sykkylver Sted Sykkylver Gift b. 11-1721, Sykkylver</p>		<p>Farfars farmor Navn Marte Larsdatter Født ca. 1701, Sykkylver Død 24-1-1733, Sykkylver</p>		<p>Farfars morfar Navn Ole Andersen Lavald Yrke Bønder, Ørskog Født ca. 1655, Ørskog Død 1-1-1743, Ørskog</p>		<p>Farfars mormor Navn Rigt Knutsdtr. Blakstad Født ca. 1675, Ørskog Død 19-7-1767, Ørskog</p>		<p>Farmors farfar Navn Ingebrigt Larsen Blakstad Yrke Leilending, Sykkylver Født ca. 1681, Sykkylver Død 3-10-1736, Sykkylver</p>		<p>Farmors farmor Navn Ragnhild Knutsdatter Født ca. 1681, Sykkylver Død 2-5-1741, Sykkylver</p>		<p>Farmors morfar Navn Paul Svendsen Vætemyr Yrke Leilending, Sykkylver Født ca. 1703, Nernes, 1756 Død † Ikke i kirkeb. † Ikke i kirkeb. Sted Sykkylver Gift ca. 1-1-1736, Sykkylver</p>		<p>Farmors mormor Navn Marte Knutsdatter Født ca. 1703, Schwanden Død † 5-2-1766, Engi Sted Schwanden Gift ca. 3-12-1700, Schwanden</p>		<p>Morfars farfar Navn Hans Trumpy Yrke Schwanden Født ca. 11-11-1677, Schwanden Død † 5-2-1766, Engi Sted Schwanden Gift ca. 3-12-1700, Schwanden</p>		<p>Morfars farmor Navn Magdalena Zoppi Født ca. 28-5-1683, Schwanden Død † 7-1-1759, Engi Sted Schwanden Gift ca. 10-3-1728</p>		<p>Morfars morfar Navn Christen Hansen Maartmann Yrke Skomaker, Stadskaptein, Bergen Født ca. 1701, Bergen Død † 12-10-1787, Bergen Sted Bergen Gift ca. 10-3-1728</p>		<p>Morfars mormor Navn Anna Holtermann Født ca. 1701, Bergen Død † 1791, Bergen Sted Bergen Gift ca. 10-3-1728</p>		<p>Mormors farfar Navn David Holtermann Født ca. 1714, Bergen Død † 12-10-1787, Bergen Sted Bergen Gift ca. 10-3-1728</p>		<p>Mormors farmor Navn Guritke Knutsdatter Født ca. 1748, Bergen Død † 1748, Bergen Sted Bergen Gift ca. 10-3-1728</p>	
<p>Farfars far Navn Ole Jansen Blakstad Yrke Leilending, Sykkylver Født ca. 19-7-1732, Sykkylver Død ca. 27-4-1803, Sykkylver Sted Sykkylver Gift 27-10-1754, Sykkylver</p>		<p>Farfars mor Navn Birte Olsdatter Født ca. 1716, Ørskog Død ca. 17-7-1784, Sykkylver Sted Sykkylver</p>		<p>Farmors far Navn Lars Ingebrigtsen Vætemyr Yrke Bønder, Sykkylver Født ca. 6-8-1724, Ørskog Død ca. 4-4-1763, Sykkylver Sted Sykkylver Gift ca. 17-4-1759, Sykkylver</p>		<p>Farmors mor Navn Eli Paulsdatter Født ca. 18-3-1736, Vætemyr, † 1807 Død ca. 15-10-1821, Sykkylver Sted Sykkylver Gift ca. 17-4-1759, Sykkylver</p>		<p>Morfars far Navn Hans Jakob Trumpy Yrke Kjøpmann, Bergen Født ca. 30-12-1724, Schwanden, Kanten, Glarus Død † 3-1792, Bergen Sted Bergen Gift ca. II 1773, Bergen</p>		<p>Morfars mor Navn Helena Valentinsen Født ca. 1750, Bergen Død ca. 4-12-1798, Bergen Sted Bergen Gift ca. II 1773, Bergen</p>		<p>Mormors far Navn Hans Maartmann Yrke Skipsfører, Bergen Født ca. 2-1-1733, Bergen Død † 18-3-1803, Bergen Sted Bergen Gift ca. 1767, Bergen</p>		<p>Mormors mor Navn Nutta Boletta Holtermann Født ca. 29-11-1748, Bergen Død † 25-1-1822, Bergen Sted Bergen Gift ca. 1767, Bergen</p>													
<p>Farfar Fullt navn Jon Olsen Blakstad Yrke, bosted Leilending, Sykkylver Født ca. 17-8-1753, Sykkylver Død ca. 18-5-1822, Sykkylver Sted Sykkylver Gift dato, år, sted II 28-6-1789, Sykkylver</p>		<p>Farmor Fullt pikenavn Marte Larsdatter Født ca. 5-7-1759, Ørskog Død ca. 3-3-1832, Sykkylver Sted Sykkylver Gift dato, år, sted II 28-6-1789, Sykkylver</p>		<p>Morfars far Fullt navn Caspar Trumpy Født ca. 6-10-1775, Bergen Død ca. 20-2-1823, Bergen Sted Bergen Gift dato, år, sted ca. 13-3-1802, Bergen</p>		<p>Mormors far Fullt navn Davida Maartmann Født ca. 18-1-1783, Bergen Død ca. 4-7-1868, Bergen Sted Bergen Gift dato, år, sted ca. 13-3-1802, Bergen</p>																					
<p>Far Fullt navn Rasmus Martinus Blackstad Yrke, bosted Særeskriver, Ulstein Født ca. 9-4-1792, Sykkylver Død ca. 4-5-1845, Harald Sted Harald Gift dato, år, sted 4-6-1830, Bergen</p>		<p>Mor Fullt pikenavn Emmiche Christine Trumpy Født ca. 29-4-1809, Bergen Død ca. 26-1-1861, Valde Sted Valde Gift dato, år, sted 4-6-1830, Bergen</p>																									
<p>Proband Fullt navn Johan Blackstad Yrke, bosted Riksadvokat, Kristiania Født dato, år, sted 16-11-1832, Bergen Død dato, år, sted 8-11-1904, Kristiania</p>																											

* = født
 ~ = døpt
 ∞ = gift
 † = død
 □ = begravet

Grunnet omstendighetene er de eldste ledi ennå ikke komplette.

generasjoner under hverandre, alle fra først til sist i den nummerorden som er gitt av skjemaet, side 94. For å markere generasjonene settes ofte en tydelig strek mellom dem.

Dette system minner om stamtavlens generasjonsvise oppstilling og er meget utbredt.

ANETAVLE I LISTEFORM EFTER DET GENERASJONSVISE SYSTEM

Efter opgave bl. a. fra lektor L. E. Strømme, Bergen.

Kfr. hosfœiede skjematisk anetavle.

1. *Joban Blackstad*, * 16—11—1832, Bergen, † 8—11—1904, Kristiania. Riksadvokat, Kristiania.

2. *Rasmus Martinus Blackstad*, ~ 9—4—1792, Sykkylven, † 4—5—1845, Hareid. Sorenskriver Ullstein.
 ∞ 4—6—1830, Bergen,
3. *Emmie Christine Trumpy*, * 29—4—1809, Bergen, † 26—1—1861, Volda.

4. *Jon Olsen Blakstad*, ~ 17—8—1755, Sykkylven, □ 18—5—1822, Sykkylven. Leilending, Sykkylven.
 ∞ II 28—6—1789, Sykkylven,
5. *Marte Larødatter*, ~ 5—7—1759, Ørskog, † 3—3—1832, Sykkylven.
6. *Caspar Trumpy*, * 6—10—1775, Bergen, † 20—2—1823, Bergen. Skipsfører, Bergen.
 ∞ 23—3—1802, Bergen,
7. *Davida Maartmann*, * 18—1—1783, Bergen, † 4—3—1868, Bergen.

8. *Ole Jonsen Blakstad*, ~ 19—7—1732, Sykkylven, □ 24—4—1803, Sykkylven. Leilending, Sykkylven.
 ∞ 27—10—1754, Sykkylven,
9. *Birte Olødatter*, * ca. 1716 Ørskog, □ 11—7—1784, Sykkylven.
10. *Lars Ingebrigtsen Vålemyr*, ~ 6—8—1724, Stranda, □ 4—4—1763, Sykkylven. Bonde, Sykkylven.
 ∞ 17—4—1759 Sykkylven,
11. *Eli Paulødatter*, ~ 18—3—1736, Ørskog, † 15—10—1821, Sykkylven.
12. *Hans Jakob Trumpy*, * 30—12—1724, Schwanden, Kanton Glarus, † —3—1792 Bergen. Kjøpmann, Bergen.
 ∞ II 1773,
13. *Helena Valentinsen*, * ca. 1750, □ 4—12—1798 Bergen.
14. *Hans Maartmann*, * 2—1—1733, † 18—3—1803. Skipsfører, Bergen.
 ∞ 1767.
15. *Nutta Boletta Holtermann*, * 29—11—1748, † 25—1—1822.

16. *Jon Sjusen Lade*, * ca. 1697, Sykkylven, □ 1—8—1745, Sykkylven. Leilending, Sykkylven.
 ∞ 6—11—1721 Sykkylven,
17. *Marte Larødatter*, * ca. 1701, □ 24—1—1773, Sykkylven.
18. *Ole Andersen Løvold*, * ca. 1655, □ 1—1—1743, Ørskog. Bonde, Ørskog.
 ∞
19. *Agot Knusdatter*, * ca. 1675, □ 19—7—1767, Ørskog.
20. *Ingebrigt Larsen Blakstad*, * ca. 1681, □ 3—10—1736, Sykkylven. Leilending, Sykkylven.
 ∞

21. *Ragnbild Knutsdatter*, * ca. 1681, Sykkylven, □ 2—5—1741, Sykkylven.
22. *Paul Svendsen Våtemyr*, * ca. 1709 †, ikke i kirkeboken. Leilending, Sykkylven.
∞ 1—1—1736, Sykkylven,
23. *Marte Knutsdatter*, * ca. 1703? †, ikke i kirkeboken.
24. *Hans Trümpy*, * 11—11—1677, Schwanden, † 5—2—1766, Engi. Yrke ukjent.
∞ 3—12—1706, Schwanden,
25. *Magdalena Zopfi*, * 28—5—1683, Schwanden, † 7—1—1759, Engi.
26. Under efterforsking.
27. Under efterforsking.
28. *Christen Hansen Maartmann*, * † Skomaker, stadskaptein, Bergen.
∞ 10—3—1728
29. *Anna Holtermann*, * 1701 † 1793.
30. *David Holtermann*, * 1714 † 12—10—1787.
31. *Guritbe Knutsdatter*, * † 1748.
-
32. *Sjur Jonsen Lade*, * ca. 1653, Ørskog, □ 5—12—1733, Sykkylven. Leilending, Sykkylven.
∞
33. *Ingeborg Oladatter*, enke, * ca. 1653 □ 7—6—1733, Sykkylven.
34. ? *Lars Olsen Lade*, * ca. 1652, Sykkylven, □ 7—2—1722, Sykkylven. Leilending, Sykkylven.
∞
35. *Kari Oladatter*, * ca. 1663, Sykkylven, □ 17—1—1740, Sykkylven.
36. *Anders Pedersen Løvd*, * ca. 1615, Ørskog, † ca. 1705, Ørskog. Bonde, Ørskog.
∞
- 37.
38. *Knut Tollefsen Klokk*, * ca. 1634, Ørskog, † ca. 1720, Ørskog. Bonde, Ørskog.
∞
- 39.
40. *Lars Pedersen Blakstad*, * ca. 1651 skifte 4—12—1715, Sykkylven. Leilending, Sykkylven.
∞
41. *Marie Ingebrigtadatter*, * ca. 1645. □ 19—4—1739, Sykkylven.
42. ? *Knut Hansen Lade*, * ca. 1654, Sykkylven, † ca. 1691, Sykkylven. Leilending, Sykkylven.
∞
43. *Ingeborg Oladatter*, * ca. 1653 □ 7—6—1733, Sykkylven.
44. *Svend Paulsen Våtemyr*, * ca. 1688 □ 2—8—1738, Sykkylven. Leilending, Sykkylven.
∞
45. *Brite Oladatter*, * † etter 1738. Ikke i kirkeboken.
46. ? *Knut Olsen Korsbrekke*, * ca. 1668 † ca. 1730, Sunnlyven. Bonde, Sunnlyven.
∞
- 47.
48. *Kaspar Trümpy*, * 16—11—1642, Schwanden, † 28—2—1725, Schwanden. Ratsherr, Bannervorträger, Schwanden.
∞ 11—6—1667 Schwanden,
49. *Katharina Pfändler*, * 2—11—1647, Glarus, † 3—7—1687, Schwanden.
50. *Hilarius Zopfi*, * 26—10—1656, Schwanden, † 17—7—1700, Schwanden. Meister, Spennvogt, Schwanden.
∞ 12—3—1678, Schwanden,

51. Katharina Fluri, * 30—11—1651, Schwanden, †
 52.
 53.
 54.
 55.
 56.
 57.
 58. *Heinrich Holtermann*, * 12—3—1650, Rothenburg, Hannover, † 20—8—1730 Borger-
 skap 9—11—1676, Bergen.
 ∞ 8—1—1677,
 59. *Anna Carstensdatter Bagge*, * 21—5—1660, Low ved Rostock, □ 11—5—1748.
 60. *Carsten Holtermann*, * 19—2—1680, □ 7—10—1757 Kjøpmann, Bergen.
 ∞ 23—11—1712
 61. *Sara Davidsdatter Faye*, *, † 1730.
 62.
 63.
 64. — — — — —

Som descendentene forsynes ascendentene med en signatur, et nummer, der angir deres organiske plass og deres forhold til probanten.

Den eldste kjente metode for nummerering skal være tyskeren Michael Erzingers fra 1590, senere benyttet av spanieren Hieronymus de Sosa i 1676. Dette system gikk efter hvert i glemmeboken, men blev gjenopdaget og satt ut i livet 1898 av den kjente tyske genealog Kekule von Stradonitz, efter hvem metoden nu kalles. Den benyttes likesom den ovennevnte listeform i utstrakt grad, og er ganske enkel og lett å behandle. Probanten gis nr. 1, hans far nr. 2, hans mor nr. 3, besteforeldrene fra venstre til høire nr. 4—7, oldeforeldrene i samme rekkefølge nr. 8—15 o.s.v. efter følgende tabell:

V generasjon nr.	16—31	XIII generasjon nr.	4096—8191
VI	32—63	XIV	8192—16383
VII	64—127	XV	16384—32767
VIII	128—255	XVI	32768—65535
IX	256—511	XVII	65536—131071
X	512—1023	XVIII	131072—262143
XI	1024—2047	XIX	262144—524287
XII	2048—4095	XX	524288—1048575

Denne nummerering brukes også i U. S. A., hvor den for øvrig er forbedret ved at generasjonsnummeret settes foran det individuelle, f. eks. V 16 eller XVIII 262143. Den regnes for øvrig for å ha følgende tekniske fordeler:

Alle mannlige forfedre får like tall, alle kvinnelige ulike.

Farens anetall er alltid det dobbelte av barnets, morens det dobbelte + 1. Det første tall i hver generasjon viser også antallet av aner i generasjonene. En ulempe ved systemet er dog de mangesifrede tall i de eldre generasjoner.

Det lineære system, se eksemplet nedenfor, benyttes f. eks. i Mogens Bugge: «Våre forfedre», hvor hver ascendenslinje følges helt ut før en ny påbegynnes. Opstillingen minner i sitt anlegg om stamtavlens innrykningsssystem.

Hos Bugge nummereres anene fortløpende. I en parentes efter løpenummeret henvises til hver enkeltts barn, far og mor, f. eks. således: (828—785, 830). Her betegner tallet foran bindestreken barnet, første tall efter bindestreken faren og annet tall moren. Bugge medtar også ektefelle i hvert kvarter.

En opdeling i linjer synes for øvrig til en viss grad å være i strid med anetavlens opprinnelige idé, da det fra alders tid kun er de fulle anerekker som teller og som gir et avrundet bilde av et menneskes forhistorie. Men ellers er en enkelt eller noen få spredte anelinjer, også langt tilbake til fjerne tider, av stor interesse som glimt inn i individets så å si arkeologiske forhold, som historiske lengdesnitt og som en manifestasjon av den umiddelbare kontinuitet i menneskeslektens løp gjennom tider og skiftende forhold.

ANETAVLE I LISTEFORM EFTER DET LINEÆRE SYSTEM

Forkortet utdrag av Mogens Bugge: Våre forfedre.

457. (456, 536, 574, 709, 795—458, 473) *Harald Hårfagre*, ca. 850—933. Norges første konge. ∞ I *Asa*, senere *Svanbild Øysteinsdatter* (nr. 474), *Gyða Erikadatter* (nr. 537), *Asbild Dagsdatter* (nr. 575) m. fl.
458. (457—459, 471) *Halvdan Svarte*, c. 820—860. Konge, Vestfold, Romerike, Land, Hadeland. Grunnla Eidsivating. ∞ *Ragnbild Sigurðsdatter* (nr. 473).
459. (458—460, 469) *Gudrød Halvdansson «Veidekonge»*, † 821. Konge, Vestfold og Romerike. ∞ I *Alvhild*. ∞ II *Asa Haraldsdatter* (nr. 471).
460. (459—461, 467) *Halvdan Øysteinsson*. Konge, Vestfold ca. 780. ∞ *Liv Dagsdatter* (nr. 469).
461. (460—462, 465) *Øystein Halvdansson*, levet omkring 710—80. Konge, Vestfold og Romerike ca. 730. ∞ *Hild Eiriksdatter* (nr. 467).
462. (461—463,) *Halfdan Hvidben*, ca. 710. Konge, Danmark, også på Solør. ∞ *Asa Øysteinsdatter* (nr. 465).
463. (462—464,) *Olav Tretelja*, † 640. Konge i Sverige 623—640. ∞ *Solveig*, datter av *Halvdan Gulltann*, konge, Solør.
464. (463— ,) *Ingjalð Illråde*. Konge i Sverige 565—623.
465. (461—466,) *Asa Øysteinsdatter*. ∞ *Halfdan Hvidben* (nr. 462).
466. (465— ,) *Øystein Hådråde*. Synes å ha vært en historisk person der levet i begynnelsen av det 8. århundre som konge over flere fylker på Opland.
467. (460—468,) *Hild Eiriksdatter*. ∞ *Øystein Halvdansson* (nr. 461).
468. (467—) *Eirik Agnarsson*, † før 680. Konge i Vestfold.
469. (459—470,) *Liv Dagsdatter*. ∞ *Halvdan Øysteinsson* (nr. 460).

470. (469—) *Dag*. En av Bråvallaheltene 730. Konge på Vestmære, Aust-Agder-kysten.
 471. (458—472,) *Asa Haraldsdatter*. * efter 821. ∞ *Gudrød Halvdanssøn* (nr. 459).
 472. (471—) *Harald Grandraude*. Konge på Agder.
 473. (457—) *Ragnbild Sigurdsdatter*. Datter av *Sigurð Hjort*, konge på Romerike, muligens sønn av *Helge den Hvæse* og *Aolaug*, datter av *Sigurð Orm-i-øie*, hvis far var *Ragnar Lodbrok*. ∞ *Halvdan Svarte* (nr. 458).
 474. (456, 709—475,) *Svanbild Øysteinsdatter*. ∞ *Harald Hårfagre* (nr. 457).
 475. (474—) *Øystein Jarl*. Jarl på Oplandene og i Viken.
 — — — — —

Med hensyn til anenes nummerering så har den kjente tyske genealog Ottokar Lorentz, et system med brøker, hvor telleren angir antall aner i vedkommende generasjon og nevneren anens nummer i generasjonsrekken. Etter dette system betyr f. eks. $\frac{10}{4}$ ane nr. 4 i de 16 aners eller 5te ascendensrekke, d.v.s. tipp-oldeforeldrenes generasjon.

Enkelt og klart er schweizeren O. Hagers system etter hvilket generasjonene betegnes med romertall og generasjonenes medlemmer med arabertall, altså på samme måte som ved innrykningssystemet på stamtavlen. Se for øvrig skjemaet, side 95.

Anetavlens generelle forhold er også til en viss grad behandlet i den genealogiske litteratur, bl. a. i von Isenburg: «Über Ahnentafelforschung», Leipzig 1926, og i Albert Fabritius: «Ahnetavlen med særlig henblik paa dansk litteratur», København 1941.

For fullstendighets skyld skal til slutt tilføies at der også eksisterer andre former, som f. eks. den Bergwitz benytter i sin bok «Henrik Ibsen i sin avstamning etc.», 1916, hvor den skjematiske anetavle har probanten øverst på arket og anene fordelt nedover som på en stamtavle.

Blandt eldre, især adelige genealogier, forekommer også mer ulogiske former, nemlig anetavler formet som trær med probanten ved roten, hvorfra stammen vokser op med grener og kvister og med forfedrene gruppert som i anetavlens kvarterer.

XVIII. INNSAMLING

Det utøvende arbeid kan deles i 4 faser: *innsamling, ordning, gransking og avslutning*. Teoretisk bør de følge etter hverandre, men i praksis vil de i almindelighet løpe parallelt og også etterhånden gli inn i hverandre.

Da fremgangsmåten generelt sett er ens for anetavler og stamtavler behandles de her under ett.

Innsamlingen av de genealogiske data, biografica og miljømomenter skjer stort sett i følgende orden: fra slektskretsen, fra litteraturen og fra arkivene.

Den begynner med opnotering av data om en selv og *nærmeste familie*, samtidig som en gjennomgår privatpapirer, fotografialbums etc. for derav å uttrekke stoff av interesse. Derefter søker man til de *fjernere slektninger*, fortrinnsvis de eldre og eldste. Enten henvendelsen er muntlig eller skriftlig bør spørsmålene være konsise og ikke mange for hver gang. Ellers kan det også lønne sig å la de gamle fortelle eftersom erindringen dukker op i dem, og så notere ned det der synes vesentlig. Krev dog ikke for meget hver gang, og husk at de gamle lett går trett! Takt og tålmod bidrar også til et godt resultat! Ved skriftlige henvendelser kan spørsmålsskjemaer undertiden være praktiske.¹ Undersøk om der i slektskretsen også finnes andre kilder, gamle brev, dagbøker, dokumenter, slektsoptegnelser, beretninger om jubileer og hedersbevisninger samt avisutklipp, eller også sølv og inventar som ved initialer og innskrifter kan belyse slektens historie. Forsøk å få det til opbevaring i en slektssamling eller å skape forståelse for forsvarlig opbevaring på stedet. Med hensyn til slektstradisjon og muntlige beretninger henvises for øvrig til kapitel XIV: Andre kilder.

Slektsens egne oppgaver angående fødsel, vielse, død etc. bør bekreftes ved utskrifter fra kirkebøkene. De eldre kirkebøker fra tiden før 1850-årene opbevares i almindelighet i statsarkivene, se kapitel XIII, mens de yngre beror hos sogneprestene. Gebyr for hver attest, kr. 1,00, vedlegges henvendel-

¹) Utkast til 6 slike skjemaer, utarbeidet av Norsk slektshistorisk forenings sekretær fås for ca. kr. 1 i Cammermeyers boghandel, Oslo.

sen sammen med returporto. Anmod om fullstendig utskrift med faddere for dåp etc., da slike opplysninger kan peke hen til allianser av interesse. Prestenes postadresser finnes lettest i Statskalenderen. Kfr. for øvrig kirkebokfortegnelsen i kapitel XXXIV.

De genealogiske data samles og ordnes i overensstemmelse med de tre foregående kapitler om skjema, stamtavle og anetavle, og de øvrige data samles og grupperes således som fremholdt i det efterfølgende kapitel angående ordningen.

Her kan det passende tilføies at man, hvis mulig, bør avlegge besøk på de steder og i de trakter hvor slekten eller forfedrene har levd og virket. En del av slektshistorien får derved litt av selvolevelsens preg. I ethvert fall kommer man den personlig nærmere. Og ellers kan man ved kirkegårdens gravstener, kirkenes epitafier og inventar, på slektsgårdene og i byenes forretninger og institusjoner finne personlige etterlatenskaper og allehånde bidrag til slekts- og personbilleder av stor verdi. Konferer for øvrig kapitel XI om topografisk litteratur.

Efter gjennomgang av slektskretsens egne kilder søker man til *litteraturen*.

Her er byboerne heldigere stilt enn landsfolk, idet nesten hver by har i ethvert fall et folkebibliotek med leseværelse og en større eller mindre samling slektshistorisk litteratur. Flere bygder eier dog også offentlige bibliotek med topografisk, undertiden slektshistorisk bestand. Orientering om sistnevnte bibliotek skjer vel best gjennom lærerøe, som for øvrig ofte er lokalhistorisk interessert og undertiden også kan være veiledende i slektshistorisk henseende. Universitetsbiblioteket, Drammensveien, Oslo, utlåner for øvrig bøker over det hele land mot kausjon fra godkjent norsk skatteborger, gjeldende for ett år. Søknad- og garantiskjema samt betingelser ved skriftlig henvendelse. Slektsmonografier hjemlånes dog kun i undtagelsestilfelle, da de meget vanskelig, om overhodet, lar sig erstatte. Universitetsbiblioteket får for øvrig nu en stor, utvidet lesesal, og, takket være formående bistand fra overbibliotekar *Wm. Munthe*, styremedlem i Norsk slektshistorisk forening, også begynnelsen til en egen avdeling for foreningen, dens bibliotek og samlinger. Ellers må fremheves den rikholdige samling slektshistorisk litteratur i Deichmans bibliotek, Oslo, hvor bibliotekar *Chr. U. Nitter*, ved det før omtalte kartotek og sin spesielle kyndighet for øvrig yter genealogisk gransking utmerket bistand. Foruten bibliotekene må også nevnes at Riksarkivet, statsarkivene og videnskapelige institusjoner som Bergens Museum og Videnskapsselskapet i Trondheim m. fl. også har lesesaler og boksamlinger tilgjengelig for besøkende.

De første bibliotekbesøk bør nybegynneren benytte til å undersøke om der finnes noe trykt stoff om den eller de slekter, evt. personer, som han interesserer sig for. Dette konstateres bl. a. ved Munthes kilderegister, Raabes «Norske stamtavler», Deichmanskes kartotek og maskinskrevne spesial-katalog, Universitetsbibliotekets kartotek over avisutklipp, ved evt. kartotek i andre bibliotek, samt ved Personalhistorisk tidsskrifts 50-års innholdsfortegnelse og de løpende genealogiske, evt. lokalhistoriske tidsskrifters personregistre. Dessuten ved bibliografier, tidsskriftindekser, bokkataloger m. v. Man bør også om mulig gjennomgå innholdsfortegnelse og personregistre til de trykte genealogiske samlinger og kilde skrifter samt til den tilgjengelige utenlandske litteratur som kan tenkes å dekke interesseområdet.

Finner man så frem til den forønskede litteratur vil den — og da i særlig grad slektsmonografiene — hjelpe langt på vei, umiddelbart ved sine data og evt. kildeoppgaver og ellers til belæring. Kfr. bl. a. kapitel IX og XXIX om slektsmonografier.

Systematikken tilsier at man først søker den genealogiske litteratur, derefter den personhistoriske og til slutt den miljøbetonte, men amatørgenealogens umiddelbare behov vil jo undertiden forrykke rekkefølgen.

Husk alltid tidsskriftindeksene, som for øvrig registrerer også en del aviser. Les bøkens forord og studer registre, rettelser og tilføielser! Følg stadig med i den slektshistoriske litteratur, i original, anmeldelser og resensjoner, og legg også merke til personalianotiser i de store aviser, evt. i lokalblad samt i forenings- og fagtidsskrifter.

Men glem ikke litteraturens sekundære verdi og det uheldige ved kritikk-løs akseptering av dens data og påstander!

Ved besøk på biblioteker og tilsvarende steder bør man huske samtidig å undersøke hvad der finnes av manuskripter og portretter.

Til slutt skal bemerkes at man fra enkelte bibliotek, deriblandt Universitetsbiblioteket, Oslo, kan få billige fotostatiske kopier av tekst og illustrasjoner, likesom man gjennom disse og lignende institusjoner kan bestille almindelige fotografier av dokumenter, segl og andre gjenstander i samlingene.

Efter en foreløbig orientering i litteraturen går man over til *arkivaliene*, og da hovedsakelig til arkivaliene i de offentlige arkiver.

Før man nærmere berører dette emne vil man imidlertid forutskikke den bemerkning at Riksarkivet og Statsarkivene egentlig er opprettet for å tilgodese offentlige behov. Når ættegranskeren og andre med private interesser i den senere tid har fått forholdsvis gode arbeidsvilkår i arkivene, skyldes det mer

en elskverdighet og en sildig erkjennelse av denne private interessens mulige betydning for det almene enn noen umiddelbar forpliktelse fra arkivmyndighetenes side. Dette bør alltid erindres ved besøk og henvendelser.

Arkivaliene bør behandles særdeles forsiktig! Undgå mest mulig å bla frem og tilbake i de gamle kirkebøker og protokoller! Det sprø papir i bladene og innbindingens dårlige tråder tåler liten påkjenning!

Til en begynnelse vil man søke de arkivalier som er felles for praktisk talt alle nulevende norske slekter, nemlig kirkebøker, folketellingslister og skifter. Ved videre arkivarbeid vil man imidlertid finne at arkivgruppene blir noe forskjellig for de forskjellige slektskategorier.

Stort sett kan nemlig slektene deles i kategorier, hvis grenser dog som i livet ellers flyter over i hverandre. Først og fremst er det by- og bondeslekter. Byslektene kan deles i kjøpmanns- og håndverkerslekter, i geistlige, civile og militære embeds- og bestillingsmannsslekter, og bondeættene kan deles i odels-, leilendings- og husmannsætter.

Kjøpmannsslekter søkes, foruten i de ovennevnte felleskilder, i rådstueprotokoller med borgerskapslister og i skattemanntall; håndverksslektene dessuten i de få bevarte laugsarkiv, embedsmannsslekter o. l. også i vedkommende departements eller institusjons arkivalier, og bondeættene søkes i lensregnskaper, pantebøker og matrikler. De såkalte «kondisjonerte» efterspores også i Lassens, Delgobes, Hornemans, Collins og andre genealogiske samlinger, militære også i Hielms samlinger og Ovenstads plansjeverk o.s.v.

Før arkivstudier innledes bør man således gjøre sig klart hvilken samfunnsgruppe slekten eller dens grener hovedsakelig tilhører og derefter gjennomgå nøiaktig kapitlene XIII og XXXIII.

Arkivundersøkelser bør helst skje ved personlige besøk, men oppgaver og utskrifter kan også innen rimelighetens grenser erholdes ved skriftlig henvendelse og mot honorar.¹⁾ Henvendelsen må da være belagt med slike data at arkivet evt. kan fremskaffe opplysningene uten særlig tidsspille.

Den gotiske skrift og de gamle tidsangivelser vil ofte volde vanskeligheter for nybegynneren. Studer derfor kapitlene XXIII og XXIV.

Selve undersøkelsen begynner med arkivenes genealogiske, evt. personhistoriske samlinger, med kirkebøkene og de topografiske samlinger. Har slekten bodd lengere tid i et bestemt distrikt, bør distriktets kirkebøker studeres blad for blad og alt om slekten noteres. Så gjennomgår man evt. folke-

¹⁾ P. t. er taksten kr. 1,00 pr. håndskreven og kr. 1,80 pr. maskinskreven standardside à 24 linjer. Minstetakst kr. 1,00 pr. utskrift. Gjennomslag $\frac{1}{4}$ av alm. takst, dog minst kr. 0,50. Alt under forutsetning av at utskrift kan fremskaffes uten ekstra arbeid for arkivet.

tellingene 1875, 1865 og 1801. Det kan for øvrig i mange tilfelle være heldig å ta folketellingene før kirkebøkene for oversiktens skyld. Derefter gjennomgås skifter, borgerskapslister, panteprotokoller, folketellinger 1701 og 1664—66, videre rådstueprotokoller og fogedregnskaper som på landet er gode kilder for tiden mellom kirkebøker og lensregnskap. Derefter kommer amts- og lensregnskap med skattelister, manntall og jordebøker, og først når alt dette er gjennomgått griper man til de vanskelige tingbøker — den hele tid med et øie til evt. trykte kildekrifter med personregistre. Efter hvert undersøker man også de mer spesielle arkivalier for de forskjellige slektskategorier. Kfr. for øvrig kapitel XXXIII.

Har man mulighet for forbindelse lengere bakover i tiden gjennomgår man de trykte kildekrifter som *Diplomatarium Norvegicum* etc., men er man nådd så langt og skal ennu videre, da har man forlatt amatørstadiet og er kommet utenfor rammen av denne veiledning.

Ellers bør man ved gransking av ætter fra 1500-tallet og tidligere ta lærdom bl. a. av Munthes, Sollieds og Stenes artikler om middelaldergenealogier i de forskjellige årganger av *Norsk slektshistorisk tidsskrift*. Se ellers kapitel XII og XXXII om de trykte kildekrifter.

Gårdsarkiv, lokale embedsarkiv og andre tilgjengelige arkivalske samlinger bør heller ikke glemmes. Se herom bl. a. kapitel XIII.

Ved efterforskning av ukjente data må man prøve å beregne dem eller søke å finne dem ad omveier.

Med hensyn til *fødselsdata* så er aldersangivelser f. eks. i folketellingslister og ved dødsfall ofte veiledende, men de er hyppig meget omtrentlige. Også kirkebøkernes konfirmasjonslister kan gi opplysninger, da de undertiden anfører både når og hvor vedkommende er døpt. I tilfelle kun navnet er angitt kan i almindelighet fødselen beregnes 14 à 16 år før konfirmasjonen. En første fødsel kan også, især for eldre tiders vedkommende, beregnes til 180 à 210 dager efter vielsen, mens der mellom hver senere fødsel vil gå minst 10 måneder. Kvinnen kan få barn op til 50-års alderen, mens mannen kan bli far helt op i 70-årene.

Vielsen, som oftest skjer på brudens hjemsted, kan evt. beregnes efter eldste barns fødsel eller også til en viss grad efter den lovbestedte alder for ekteskap. Man må imidlertid regne med muligheten av for tidlig koisjon, av barnefødsler før angivelig eldste barns fødsel og av barneekteskap i adelskretser. Tilfeldige oppgaver angående vielser kan også finnes i leilighetsvers eller f. eks. ved meddelelser i annen forbindelse om brudgommens opphold på brudens hjemsted o.s.v.

Dødsfall kan undertiden beregnes ut fra siste dato angjeldende nevnes i offentlige dokumenter, ut fra datoen for evt. nybesettelser i vedkommendes siste stilling eller verdighet, fra notiser om vedkommendes helbred eller ut fra meddelelser om epidemier og katastrofer på vedkommendes opholdssted. I enkelte tilfelle kan dødsfall også finnes i kirkebøkene ved å lete fremover blad for blad fra tiden omkring yngste barns fødsel.

Ved eftersporning på grunnlag av beregnede data bør man søke minst 5 à 10 år før og etter disse.

Det hender ikke sjelden at efterforskningen stopper helt opp tross inngående gransking av tilgjengelige kilder. Det kan bare være én enkelt angivelse innen et for øvrig kjent forhold, en missing link f. eks. mellom slekter av samme navn eller også mellom generasjoner innen samme slekt, men som oftest vil det vel være at de eldste ledds opprinnelse ikke lar sig konstatere.

Man må da samle alle de små detaljer angående vedkommende forhold eller person og hans nærmeste krets og forsøke derav å skape et arbeidsgrunnlag. Det *kan* føre frem å konstruere en hypotese på grunnlag av arveforhold eller av navneskikken på angjeldende tid og sted, ved å konstatere f. eks. faddernes hjemsted, å forfølge en annen slektslinjes spor mot utgangspunktet, eller ved å opspore de steder hvor slektsnavnet evt. måtte forekomme i angjeldende tidsperiode. Yrkeshistorien og et distrikts innvandringshistorie vil også kunne vise mulige veier for granskingen. Når alle alternativer er undersøkt og resultatet allikevel er negativt kan det anbefales å innrykke spørsmålet i Norsk slektshistorisk tidsskrift, som optar disse gratis for medlemmer. Hvordan spørsmålene i tilfelle bør formes fremgår av eksemplene i tidsskriftet.

Innsamlingen av stoff fra *Danmark* og *Sverige* skjer langs de samme linjer som for Norge. Man henvender sig først til *slekten*, hvis oppgaver bekreftes ved kirkebokutskrifter fra sogneprestene eller for tiden før 1890 fra lokalarkivene. Sogneprestenes adresser finnes i de respektive lands statskalendre. Gebyr omtrent som i Norge. Husk å få fullstendige utskrifter!

De større norske bibliotek eier ikke så lite dansk og svensk slektshistorisk *litteratur*, dog mest dansk. Universitetsbiblioteket, Oslo, formidler dessuten hitlån av utenlandske verker, som imidlertid må studeres på Universitetsbibliotekets lesesal. Ellers eier de nærliggende Kgl. Bibliotek, København, og Göteborgs Stadsbibliotek rikholdige samlinger, hvortil enhver amatør med anledning evt. bør søke. Glem ikke de danske tidsskriftindekser! Se kapitel VI flg. og XXVI flg.

Med hensyn til *arkivalier* så blir det også her som i Norge først tale om arkivenes genealogiske og personhistoriske samlinger, kirkebøker, folketellinger (i Sverige husförhörslängder) og skifter (boupptäckningar). Det videre arbeid i *Danmark* lettes betydelig ved de gode registre i Hennings: *Slægtsforskning*, 1933, og i Fabritius og Hatt: *Haandbog i slægtsforskning*, 1943. For nærværende boks vedkommende henvises til kapitlene XIII og XXXIII.

I *Sverige* er videreforskningen vanskeligere, da registre, avpasset for amatørgenealogens behov, ikke er så lett tilgjengelige. Man henviser for øvrig til kapitel XIII og XXXIII og skal ellers antyde at arkivalske data om:

Adelen også finnes i riddarhusgenealogier og jordebøker, *statens embeds- og tjenestemenn* i etatsfortegnelser og pensjonskassearkivalier, *akademikere i alm.* i universitets- og høgskolematrikler og i fakultetsprotokoller, *prester* i domkapitlers og pensjonskassers arkivalier, *militære* i ruller, regimentsregnskaper og pensjonskassearkivalier, *byfolk*, som kjøpmenn, håndverkere og kommunale tjenestemenn i borgerbøker, magistratsprotokoller og etatslister, *bønder, godseiere* og andre landsens folk i jordebøker, tinglysningsprotokoller og rettsbøker.

Lett tilgjengelige opplysninger fås i almindelighet ved direkte henvendelse til arkivene. Angående spørsmål av mer svevende natur eller om mer omstendelige undersøkelser bør man forhøre sig om vedkommende arkiv kan anbefale noen til det nødvendige arkivarbeid. Det er da hensiktsmessig første gang å nevne at man foreløbig kun ønsker en innledende orientering med opplysning om eventuelle muligheter, og at utgiftene hertil ikke må overstige f. eks. 10, 20 à 30 kr., og samtidig anmode om et omtrentlig overslag ang. evt. videre omkostninger. Henvendelsen må være ledsaget av flest mulige data som grunnlag for arbeidet i vedkommende arkiv.

Vedlegg internasjonalt svarbevis!

Med hensyn til *Slesvig-Holsten* så blir det her nærmest tale om *litteraturen* og *arkivaliene*, idet en umiddelbar forbindelse nu kun rent undtagelsesvis eksisterer mellom norske og slesvig-holstenske slekter.

Litteraturen er nevnt i kapitel VI flg. og XXVI flg., og for øvrig henvises til ovenstående bemerkninger om dansk og svensk litteratur.

Hvad *arkivaliene* angår så oppbevares de yngre kirkebøker i pastoratsarkivene, hvis adresser bl. a. finnes i «*Gemeindelexikon für Preussen*», IX,

Berlin 1930, og de eldre kirkebøker i de såkalte Kirchenbuchämter, nevnt side 62-63. Da de eldre kirkebøker i Slesvig-Holsten for en stor del er registrert og kartotekført kan man lett opnå utskrifter, i heldige tilfelle endog for flere sammenhengende generasjoner. Gebyr før krigen 60 Pf. pr. kirkebok-utskrift. Mollers samlinger i Flensburg Stadtarchiv er meget givende og bør evt. ikke forsømmes. Angående de øvrige arkivalier så henvises til kapitlene XIII og XXXIII, og med hensyn til skriftlige henvendelser så gjør de samme forhold sig gjeldende som for Danmark og Sverige.

Hvad angår *Europa og det øvrige utland* ellers så bør man først orientere sig i den tilgjengelige litteratur for derefter å gjøre direkte henvendelser. Kjenner man slektens hjemsted og oprinnelige trosbekjennelse gir det ofte utbytte å henvende sig til vedkommende pastorat, som foruten de direkte omspurte data også undertiden kan meddele hele slektsrekker og gi råd angående den videre efterforskning. Ellers kan det være heldig å begynne med en henvendelse til en slektshistorisk forening i angjeldende land eller distrikt. Disse foreninger eier ofte selv samlinger, hvorfra ettertraktet stoff kan hentes, likesom de er behjelpelig ved utstikning av retningslinjer for videre undersøkelser. Kfr. for øvrig kapitel XIII, XXXIII og XXXVII.

Man bør også her så nøiaktig som mulig meddele data og opgaver som kan lette efterforskningen i utlandet, likesom man bør antyde et bestemt beløp for de preliminære utgifter og anmode om evt. omkostningsoverslag for de videre. Glem ikke det internasjonale svarbevis!

Under førkrigsforhold kunde personlige undersøkelser i utenlandske arkiver kun skje ved formidling av den norske legasjon i vedkommende land. Da en lignende ordning vel må forutsettes efter krigen bør evt. interesserte så snart normale forhold inntre orientere sig gjennom Utenriksdepartementet, Oslo.

XIX. ORDNING

Efter hvert som stoffet innsamles må det *ordnes*, d.v.s. nedskrives, grupperes og arkiveres på en systematisk måte.

De almindelige genealogiske data for fødsel, vielse, død, evt. yrke etc., opføres straks på stamtavlen, evt. anetavlen. Samtidig anlegges et *personalia-ark*, i kvart- eller folioformat¹⁾ eller et større kartotek-kort — for hver enkelt person (hustruer dog i alm. på mannens kort) hvorpå både de genealogiske og alle de øvrige ønskelige data, *alltid med kildeangivelser*, anføres efter hvert som de innløper.

Selve utskriften føres på egne sedler eller ark efter utskriftens omfang, herefter benevnt *utskriftsedler*. Sedlene, én særskilt seddel for hver hovedperson og -sak, bør være i format som et fjerdedels kvartark¹⁾ for kirkebokutskrifter og lignende korte ekstrakter eller hele kvart-, evt. folioark,¹⁾ for lengere utskrifter. Bruk helst kun to størrelser.

De moderne ringbøker i kvartformat er forresten også hendige til begge formål, idet man efter behov kan henlegge og betryggende medta både *personalia-ark* og *utskriftsedler*.

De nevnte ark og sedler forsynes med angjeldendes navn og identifikasjonsdata øverst i høire hjørne. Langs høire side settes en marg for evt. anmerkninger. Derefter kommer selve teksten, på utskriftsedlene oftest en utskrift i sin helhet og på *personalia-arkene* en ekstrakt eller kun de vesentligste data.

Selve utskriften bør være *ordrett og uttømmende*. Ta heller med for meget enn for lite!

Kildeangivelsene må være så utførlige at kildene, enten de er litterære eller arkivalske, kan oppspores uten vanskelighet. Disse kildeangivelser anføres i parentes efter teksten eller også i marginen.

Bruk ikke for sterke forkortninger, men skriv slik at andre lett kan tyde anførselene. Selv blir man jo borte en dag!

¹⁾ Evt. i standardformat A. 4.

Personalia-arkene samles i brevordnere av den sort som brukes på kontorene, og innsettes i den orden personene forekommer i stamtavlen. Herved fremkommer straks en *slektsbok*, om enn i ubearbeidet stand. Preget av slektsbok forsterkes for øvrig hvis man fester portretter og andre illustrasjoner til *personalia-arkene*.

Alle *utskriftædler* — og dessuten evt. alle *originaldokumenter* — omfattende en enkelt person samles og legges i kronologisk orden i foldere, helst i folioformat.¹⁾ Dette format velges for mest mulig å undgå bretteing av papirene. Utenpå folderne skrives vedkommendes navn, plaseringsnummer, fødsels- evt. dødsår samt evt. yrke. På folderens første innvendige side kan festes et ark for registrering av innholdet. Man kan også ha et generalregister for hele arkivet i f. eks. en ringbok med særskilt blad for hver folder.

Akter angående hustruer legges i almindelighet i mannens folder, og akter angående mindreårige i foreldrenes.

Utskrifter eller dokumenter vedrørende flere personer legges i hovedpersonens folder med henvisninger i de andre personers. Vær ikke sparsom med cross references!

Aktstykker av mer generell eller upersonlig natur kan legges i egen folder.

Folderne samles i et *arkiv*, helst i en moderne vertikalordner, gjerne med to skuffer, én for slekten og én for inngiftede og andre. En kasse med folio-bredde, passende lengde og dybde og helst med lokk kan også gjøre tjeneste i lang tid.

I stedet for løse ark og sedler i foldere brukes også, som foran antydnet, kartotek-kort i forskjellig format. Kortene samles i grupper, én for slekten selv, én for de inngiftede og én for andre personer som har hatt betydning for slekten. Innenfor gruppene ordnes kortene alfabetisk etter personnavn.

Det tør være heldig å bruke kortene bare for de genealogiske og vesentligste biografiske data, hvorved kartoteket samtidig vil kunne tjene som personregister. Arkivet benyttes da til originaldokumenter og fyldigere utskrifter.

Ellers er der jo andre måter å innrette sig på, men den ovennevnte er i store trekk prøvet gjennom årtier, og kan også være heldig for andre amatør-genealoger inntil noe bedre er funnet.

I Tyskland er utarbeidet omstendelige systemer for ordning og registrering av slektsarkiv. Interesserte kan bl. a. henvises til Spohr: Familienkartei und Familienarchiv, Leipzig 1938, og til den utførligere Engemann: Das Sippenarchiv, System Bölsche, Görlitz 1936.

¹⁾ Evt. i standardformat A. 4.

XX. GRANSKING OG KRITIKK

Parallelt med de foran nevnte faser i arbeidets gang må gå en viss *gransking* av kildene i og for sig og en *kritikk* av deres utsagn. Den høieste form for denne gransking er utviklet i *diplomatikken*, som søker å bedømme de kilde-messige aktstykkers ekthet ved å studere deres opprinnelse, materiale, stoff-ordning, tekst, sprogform og datering, samt disse faktorerers overensstemmelse med angjeldende tid, forhold og utsagn.

Amatørgenealogen vil dog ytterst sjelden, om noensinne, komme i berøring med uekte aktstykker, hvorfor man her ikke skal komme nærmere inn på dette forhold.

Sammen med diplomatikken går også *den historiske kritikk* som bedømmer selve utsagnenes valør og forhold til indre og ytre kriterier.

Da denne historiske kritikkens retningslinjer også kan være orienterende for amatørgenealogen skal her anføres følgende:

Kilden er påliteligere jo nærmere den står det omhandlede faktum. Kirkebøkenes antegnelser oppfattes således som autentiske, bl. a. fordi de i regelen er nedskrevet samtidig med hendelsen.

Offisielle kilder anses i almindelighet påliteligere enn private, som kan være avhengig av særinteresser. I de høiere og høieste samfundslag kan dog også de offisielle kilder være preget av personlige ønsker og hensyn.

De såkalte «ubevisste» kilder regnes for bedre enn de «bevisste». «Ubevisst» er kildene, når de uten å ha genealogiske formål, bringer genealogiske data.

Av denne siste sats følger at kilder opsatt i spesiell genealogisk hensikt kan være av mindre verdi enn andre kilder med genealogiske data.

For øvrig bedømmer den historiske kritikk kildeutsagnene, som ovenfor antydnet, ut fra biologiske, historiske, sosiale og rettslige kriterier.

Selv om amatørgenealogen ikke på samme måte som faggenealogen eller den skolerte historiker kan innlate sig på bedømmelse av kilder og utsagn, er der dog enkelte momenter han stadig bør ha for øie.

Bedømmelsen av de muntlige kilder, om hvilke der for øvrig er gjort be-

merkninger i kapitel XIV, må hovedsakelig konsentrere sig om tradisjonens sannsynlighet, meddelerens personlige forutsetninger og utsagnenes valør i og for sig.

Privates skriftlige kilder må bedømmes som de muntlige, hvortil kommer ytterligere bedømmelse på grunnlag av de ovennevnte retningslinjer for historisk kritikk. Er privates samlinger kommet inn i arkivene vil for øvrig de derværende tjenestemenn kunne opplyse om i hvilken grad man kan stole på vedkommende kilde.

De vanlige offentlige arkivalier og deres utsagn vil amatørgenealogen i almindelighet kunne akseptere som de foreligger, men de bør dog alltid sammenholdes med andre kriterier, således som nevnt like ovenfor under historisk kritikk.

Den genealogiske litteraturs angivelser bør, som allerede nevnt i kapitel VI, møtes med våken kritikk på grunn av forfatterens varierende forutsetninger samt litteraturens særegne karakter og detaljrikdom. De oppgitte data må så vidt mulig søkes verifisert.

Amatørgenealogen vil ellers kunne lære meget om historisk kritikk ved å studere refleksjoner, hypoteser og bevisføring, f. eks. i artiklene om middelalderslekter i forskjellige årganger av Norsk slekthistorisk tidsskrift eller for en nyere tids vedkommende f. eks. i Finne-Grønn: «Slekten Prydz», som så å si hviler på en kildemessig deduksjon.

Kfr. for øvrig Agerholt: Gamal brevskipnad I, 1929, og Erslev: Historisk teknik, Kbh. 1926, samt Bull: Dokumentforfalskning — i Heimen I, 1925.

XXI. AVSLUTNING

Så rinner årene, ja, kanskje decenniene, og man samler endelig så meget stoff at arbeidet tross strømpreget kan bringes til en foreløbig avslutning, og der kan fremlegges et arbeidsresultat.

Dette kan gi sig uttrykk i en enkelt skjematisk stamtavle eller anetavle, men et *stamtre* eller helst en *slektsbok* er mer tilfredsstillende.

Stamtreet inntok i tidligere tider en sterkere posisjon enn nu som uttrykk for slektsbevisstheten. Her i Norge synes det dog for tiden å gjenopleve en fortjent renessanse og stamtreet på side 29 vil vise det naturlige heri.

Selve konstruksjonsprinsippet er ganske enkelt. Slekten betraktes som et tre i vekst. Stamfaren plasseres ved roten, hvorfra stammen vokser opp med forgreninger, grener og kvister og med navn gruppert i overensstemmelse med stamtavlen. I almindelighet medtar stamtreet likesom stamtavlen bare det agnatiske avkom. Da slektsnavnet er gitt anføres ofte kun det almindelig brukte fornavn, dessuten fødsels- og dødsår eller bare det siste, samt eventuelt vedkommendes plaseringsnummer eller signatur i stamtavlen eller slektsboken. Hvis plassen ellers tillater det kan yrke, eventuelt bosted også anføres. Treet bør dog ikke overlesses med data og ellers mest mulig beholde karakteren av et tre i vekst. Ved barnerike slekter kan man eventuelt la stamtreet gjelde for én eller et par slektsgrener.

Et stamtre kan være en prydding i et hjem, men krever en kombinasjon av genealogisk forståelse, estetisk sans og formende evne som er sjelden. Det anbefales derfor å gjøre en henvendelse til spesialister på dette område, og når en del medlemmer av slekten slår sig sammen om utgiftene blir de heller ikke uoverkommelige.¹

Kronen på det hele er imidlertid *slektsboken*. Alle amatørgenealoger kommer dog ikke så langt at de kan få utgitt en slektsbok, men alle bør strebe efter det, i et hvert fall efter å samle resultatet i et velordnet manuskript

¹) En av de meget få er ingeniør D. Krohn Holm, Oscars gate 13, Oslo. Efter opgaver fra slekten konstruerer han sine trær efter en egen patentert metode, i en klar, oversiktlig form og i et format der gjør dem skikket som veggpryd. Se for øvrig illustrasjonen side 29.

som gir kvintessensen av det hele, en genealogisk manifestasjon, et slektsperspektiv og om mulig interieurs intimes av individuelle sinn og skjebner, alt på en bakgrunn av miljøfaktorer i sterkt forenklet linjeføring.

Som hver slekt har sin personmasse, sitt spesielle livsinnhold, vil hver slektsbok få sin egen særpregede struktur, slik at ett for alle forhold gjeldende skjema ikke kan opsettes. Man skal dog her søke å vise noen tekniske felleslinjer.

Slektsboken, eventuelt manuskriptet, bør i fullendt form inneholde følgende hovedavsnitt:

Forord.

Innholdsfortegnelse.

Kilder.

Forkortelser og tegn.

Innledning.

Oversiktstavler.

Selve slektshistorien.

Eventuell statistikk.

Eventuelle tillegg:

Dokumenter og slektspapirer.

Allierte slekter.

Register.

Rettelser og tilføielser.

Forordet opplyser om eventuelle tidligere arbeider om slekten, orienterer om angjeldende arbeides foranledning, forløp og eventuelle fordeling mellom medarbeiderne, nevner disse og eventuelle større bidragsydere.

Innholdsfortegnelsen bringer overskriften over de forskjellige kapitler, eventuelt også deres viktigste avsnitt, og pagina-angivelse.

Kildene, de trykte og utrykte, nummereres fortløpende for referansens skyld og oppregnes hver for sig med henholdsvis tittel og signatur samt oppbevaringssted, i alle tilfelle så utførlig at hvem som helst kan opspore dem. De trykte kilder ordnes i kronologisk orden og de utrykte i grupper etter ophav. Kildene kan også plasseres i slutten av boken eller som fotnoter til teksten, hvor det for øvrig i alle tilfelle anbringes henvisningsnummer til kildene.

Forkortelsene ordnes alfabetisk og de *genealogiske tegn* kronologisk etter livsløpet.

Innledningen gir de store linjer i slektens saga, viser eiendommeligheter og særpreg, opplyser om slektsnavnets bruk og eventuelt skiftende skrivemåte,

gjengir, beskriver og behandler et eventuelt slektsvåpen eller slektsmerke og orienterer i store trekk om slektens hjemsted.

Oversiktstavlene er her stamtavler som fremstiller slekten i klar, konsentrert form. De forsynes i dette tilfelle bare med de aller nødvendigeste data og signaturer for identifikasjon, da alt det øvrige finnes i teksten. I flere slektsmonografier settes for øvrig disse stamtavler til slutt.

Selve slektshistorien er hovedsaken og hovedkapitlet som opptar den største del av boken. Den bringer mer eller mindre fyldige biografier over slektens medlemmer, som oppstilles og nummereres etter et av de foran nevnte listesystemer. — Biografiene må først og fremst inneholde alle hoveddata i vedkommendes livsløp med nøiaktige tids- og stedsangivelser, bilagt med kildehenvisninger. Dessuten bør biografiene gi et så vidt mulig pregnant og virkelighetsnært helhetsbillede av vedkommendes ytre og indre forhold. Stil og utforming kan jo være høist forskjellig, helt fra den enkle lapidarstil i «Hvem er hvem?» op til en fyldig og vurderende livsskildring som f. eks. i Th. Bulls «Biskop Johan Nordahl Brun og hans slekt». Amatørgenealogen vil for øvrig lære adskillig ved å studere denne og andre slektsmonografier, samt ved å legge merke til anlegg og metode i vår tids biografiske håndbøker og leksika.

Inngiftedes personalia bør så vidt mulig ledsages av anetavler og ellers av data som muliggjør videre genealogisk gransking.

Et verdifullt men kostbart tillegg til teksten er illustrasjonene, og da først og fremst slektsportretter og silhouetter, men også bilder av slektsgårder, forretninger og anlegg, gjengivelser av håndskrifter og navnetrekk, prospekter av slektstraktene samt eventuelle kart over slektens opprinnelige hjemstavn, da helst fra angjeldende periode, og kart som viser slektens vandring og skiftende bosted.

Statistikk er hittil nesten ikke forekommet i norsk genealogisk litteratur. Av hensyn til fremtidige demografiske studier kunde dog en del statistikk være ønskelig. Denne burde bl. a. inneholde

antall medlemmer, gifte, ugifte, antall ekteskap med og uten barn, og antall barn i hvert kull,

alder ved vielse og død,

fordeling på yrker, samt på innland og utland,

alt i absolutte og i gjennomsnittlige tall for menn og kvinner særskilt og som samlet sum for hver generasjon og for slekten som helhet.

Registret. Her opføres personene alfabetisk etter slektsnavn, eventuelt etter fornavn. Bønder o. l. uten fast slektsnavn opføres under gårdsnavn.

Gifte kvinner opføres under egne slektsnavn (pikenavn), resp. fornavn. — For tydelighets skyld føies ofte en titel eller et årstall til personnavnet, for kvinner ofte ektefellens navn. Kfr. for øvrig registrene i Norsk slektshistorisk tidsskrift samt Harbou: Om personregistre — i Personalhistorisk tidsskrift, 7. III, 1918.

Rettelser og tilføielser settes aller sist.

Skal man forsøke å få en slektsbok ut i trykken bør man først skaffe sig en oversikt over bokens omtrentlige størrelse og utstyr med illustrasjoner etc., og derefter hos en boktrykker få et omkostningsoverslag basert på et rimelig oplag, som oftest bare noen hundre. Boktrykkeren vil også kunne gi råd med hensyn til en nærmere avpassing etter de økonomiske resurser.

Er omkostningene anslagsvis bragt på det rene, forsøker man med en innsamling i slektskretsen, som for øvrig på forhånd bør være gjort interessert i foretagendet. Man kan også prøve med abonnementstegning eller med dannelselse av en slektsforening med umiddelbart formål å skaffe de nødvendige midler. Denne siste metode er på en særdeles vellykket måte bragt i anvendelse ved utgivelsen av det store verk «Slekten Koren» i 1942.

XXII. HERALDIK

Heraldikk i almindelig, moderne forstand er læren om slektsmerkene, både de adeliges våpenskjold og de borgerliges mer eller mindre kontinuerlige slektsmerker, og den er et umiddelbart og betydningsfullt hjelpemiddel for genealogen ved identifikasjon av individer og slekter.

Helt fra 1200-tallet har disse våpenmerker spilt en rolle for slektsbevisstheten, og det var merket som skilte den enkelte slekt ut fra andre, manifesterte samhörigheten innen slekten og pointerte dens sosiale posisjon. Som symbol det mest konsentrerte og vel det vakreste uttrykk for begrepet slekt!

Efter hvert som slektsvåpnene ble en faktor i det sosiale liv ble heraldikken systematisert, dens regler ble detaljerte og omstendelige, dens terminologi fast og konsis, og selve konstruksjonen av slektsvåpnene undergitt bestemte tekniske direktiver. Det hele utviklet sig til en streng og stringent videnskap, til en harmonisk og formfullendt kunst, som blev dyrket, ja, som dyrkes fremdeles av entusiastiske tilhengere — og som avfødte en mangfoldig litteratur.

For å kunne utnytte heraldikken på en fruktbringende måte og for å kunne trekke de riktige genealogiske slutninger av det heraldiske kildemateriale er det nødvendig å eie et visst kjennskap til slektsmerkene samt til heraldikkens lover og terminologi, som derfor her skal antydes i korte drag.

Heraldiske våpenmerker eksisterte alt i den grå oldtid. Alexander den store førte en ørn i sitt skjold, faraonene benyttet den hellige lotusblomst og Alkibiades forarget sine omgivelser også ved å anbringe en Eros i skjoldet i stedet for det nedarvede fedrenemerke.

Slektsvåpen i vesteuropeisk forstand opstod imidlertid først på 11—1200-tallet, i riddertiden med sine korstog og turneringer. De panserklædde riddere kjempet da med lukket visir, hvorfor det blev nødvendig å gi dem et synlig kjennetegn, som i almindelighet plasertes på hjelm og skjold.

De første kjente merker av denne kategori er fra årene omkring 1150 og var personlige. Det eldste kjente merke i Norge er hertug Skules fra 1225. Disse personlige våpenmerker blev senere arvelige, og fra 1200-tallet i al-

mindelighet gjeldende for hele slekten, som også derved manifesterte sig som adel. Fra midten av 1300-tallet kunde for øvrig slektsvåpen ikke antas uten videre, men måtte forlenes ved diplomer eller våpenbrev av landets fyrste eller dennes stedfortreder. Herved opstod brevadelen i motsetning til uradelen.

Efter hvert utviklet det sig konsise og strenge regler om slektsvåpenenes sammensetning og farve, figurenes fremstilling og innbyrdes ordning, skjoldets opdeling m. v., og heraldikken blev en hel videnskap, en kunst som nådde full blomstring på 1400-tallet.

Bruken av slektsmerker begynte hos den franske og tyske adel, hvorfra den spredde sig til England og Syd-Europa. Men ellers deles slektsvåpenene efter sin art i en vestlig gruppe, hvortil hører Frankrike, England, Nederland og Spania, og en østlig gruppe med Tyskland, Norden, Bøhmen og Ungarn. Overgangen mellom disse grupper dannes av Rhinlandene og Schweiz. Italia har en mer selvstendig heraldikk, og de polske slektsvåpen, som for en stor del er bygd på runer og bumerker, inntar en særstilling.

Frankrike blir for øvrig betraktet som våpenkunstens klassiske land med de edleste slektsvåpen og en mønstergyldig terminologi, mens den heraldiske interesse i nutiden synes mest levende i Tyskland.

Borgerlige slektsvåpen forekommer også, idet høierestående borger-slekter i nyere tid også anla egne våpen. Disse spiller dog ikke samme rolle som de adeliges, utformingen er ofte uheraldisk og de brukes sjelden kontinuerlig gjennom flere generasjoner. De er likesom bumerker og gullsmedenes stempler mer individuelle enn slektsbetonte, og behandles derfor ikke særskilt her.

Oprinnelig blev slektenes våpenmerker som nevnt festet på skjold og hjelm, men da disse for største delen er forsvunnet, må man nu søke dem på våpenbrev og i de gamle dokumenters segl, på malerier, monumenter og ex libris, i middelalderens våpenruller og i nutidens heraldiske samlinger.

De eldste våpenruller er vel de engelske fra 1200-tallet i British Museum, hvorav flere skal være publisert. En annen er Züricher Wappenrolle fra begynnelsen av 1300-tallet, utgitt av Merz og Hegi, Zürich 1927—30, videre er det den flamske Codex Gelre, utformet i Hainaut ca. 1369, nu opbevart i Det kgl. bibliotek i Bruxelles og utgitt av V. Bouton, I—IV, Paris 1881 flg. I det svenske riksarkiv skal det finnes en verdifull våpenrulle «Berghammers vapenbok» fra 1429. Den mest kjente tyske våpenrulle er Johann Sibmachers († 1611) Wappenbuch, som utkom i Nürnberg 1596—1609. Den er senere utkommet i flere utgaver. Dens efterfølger er «Der neue Siebmacher», som begynte å utkomme i Nürnberg 1854, men ennå ikke er avsluttet. — Dette

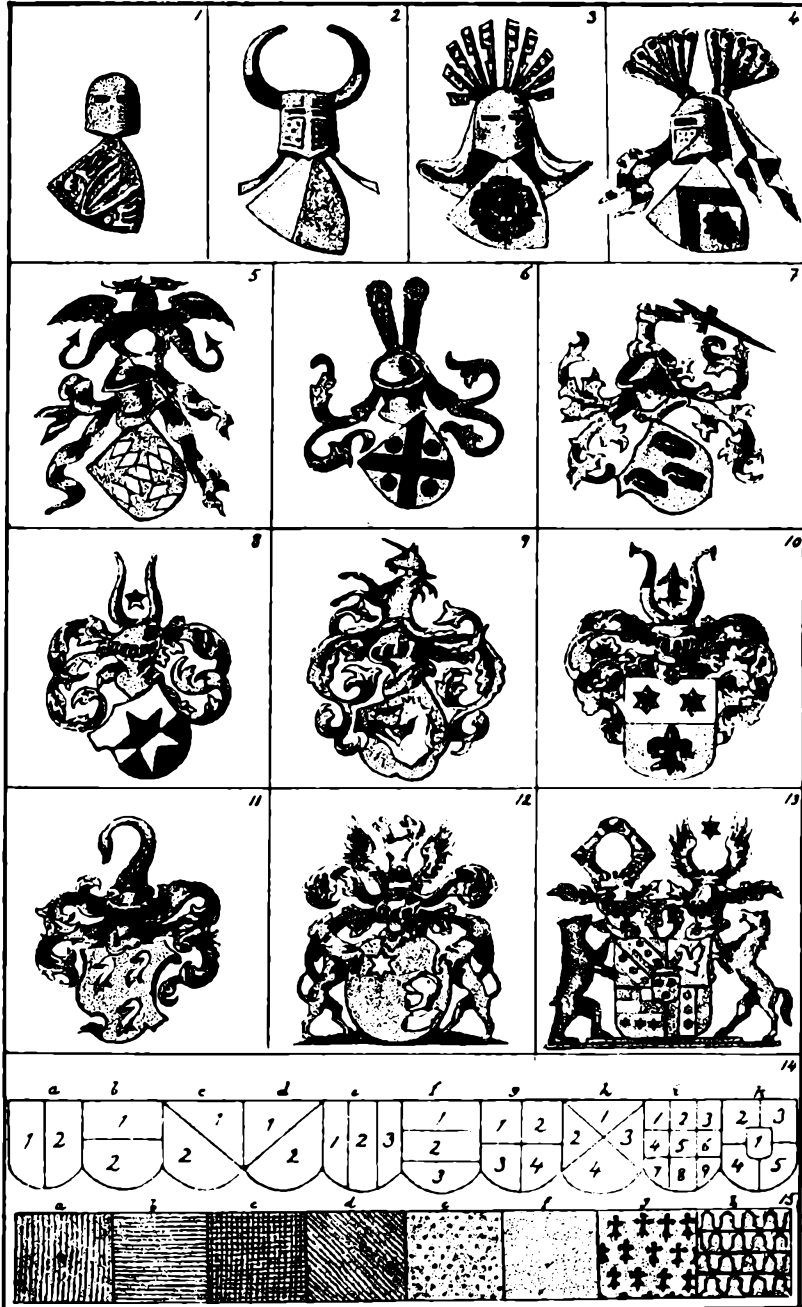

Fig. 1.

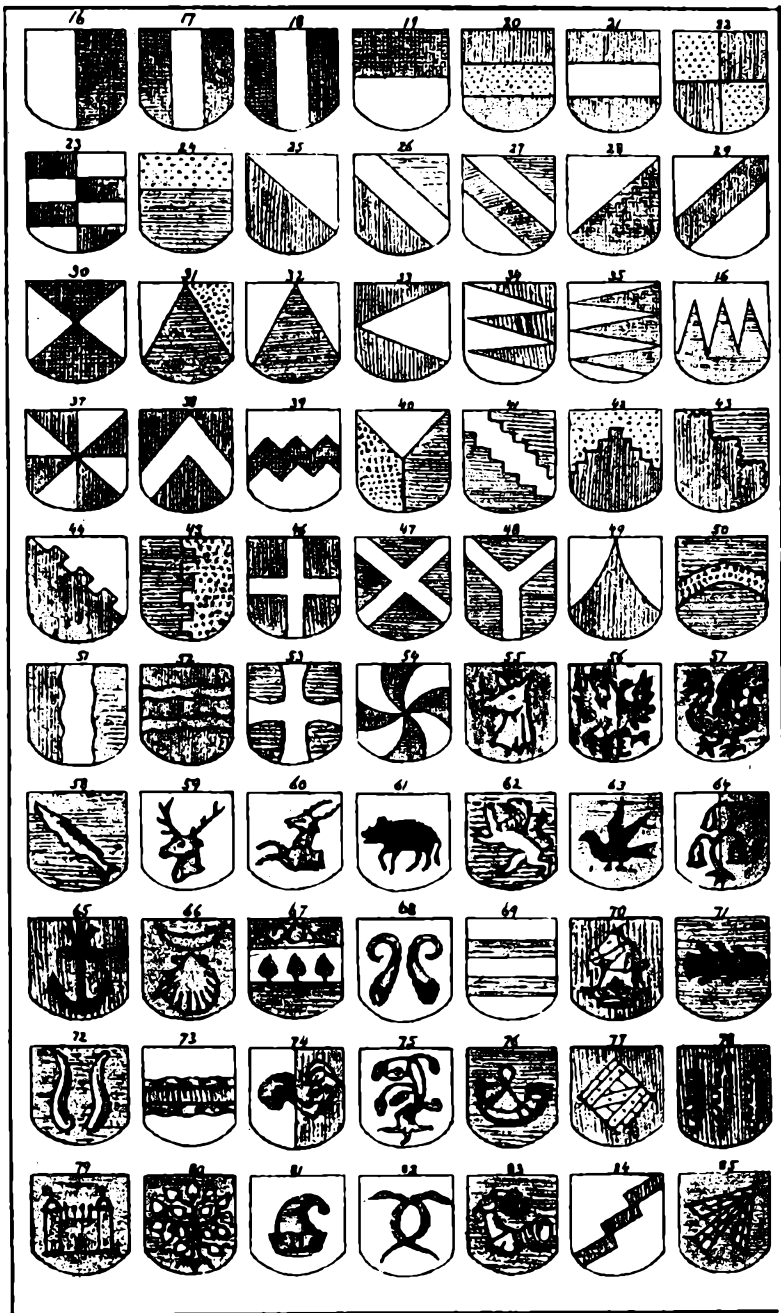

Fig. 2.

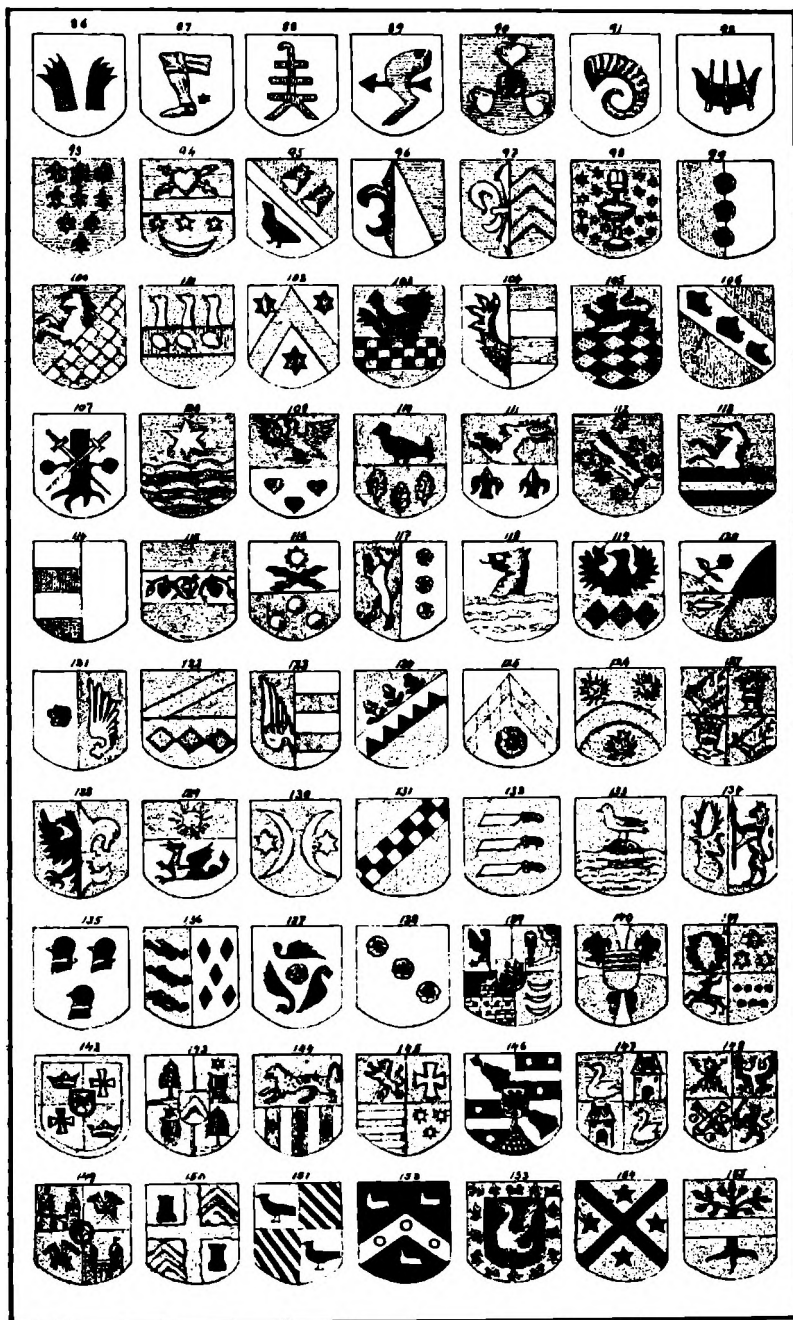

Fig. 3.

FORTEGNELSE OVER DE GJENGITTE VÅPEN

- | | | |
|---------------------------|-------------------------------------|-----------------------------------|
| 1. Hestbø | 54. Lendermann | 105. Gyldenløve (Austråt) |
| 2. Rømer d. y. | hr. Amund Erlendssøn | 106. Gyntelberg |
| 3. Sudrheim | 55. von Ahnen | 107. Handingmand, Rosensverd |
| 4. Smør d. æ. | 56. Arenfeldt | 108. Harbou |
| 5. Losna | 57. Bagge (Tune) | 109. Hauch |
| 6. Kane | 58. Giedde, Gedde | 110. Hørby (Pros Lauritzsøn) |
| 7. Skak d. y. | 59. Green (Båhus) | 111. Kalips |
| 8. Lystrup, Tordenstjerne | 60. Lowzow | 112. Knagenhielm |
| 9. Norbagge | 61. Galtung | 113. Kruckow (Kroken) |
| 10. Lillienkiold | 62. Løvenskiold | 114. Lunow, Rød |
| 11. Cicignon | 63. Svale | 115. Munk |
| 12. Stockfleth | 64. Akeleye | 116. Morgenstjerne |
| 13. Hoff-Rosencrone | 65. Anker | 117. Nettelhorst |
| 14. Skjoldflatens felter | 66. Baden (Jernskjæg) | 118. Oldeland |
| 15. Skraveringsmetoden | 67. Bagge (Steigen) | 119. Paslick |
| 16. } Herolds- | 68. Basse, Little | 120. Rosengiedde |
| 17. } figurer | 69. Bielke (Austråt) | 121. Rosenvinge |
| 18. Brahe | 70. Blixencrone | 122. Rostvig |
| 19. Linstow | 71. Staur | 123. Rumohr |
| 20. Heroldsfigur | 72. Dyre, Lunge | 124. Rustung |
| 21. Krabbe | 73. Ely | 125. Rytter |
| 22. Thott | 74. Falsen | 126. Rømeling |
| 23. Bille | 75. Friis (Landvik) | 127. Roepstorff |
| 24. Heroldsfigur | 76. Gyldenhorn | 128. Bryske, Scheel |
| 25. Høegh, Banner | 77. Haxthausen | 129. Schouboe |
| 26. Baad | 78. von Hadeln | 130. Engelbrekt Staffanssøn |
| 27. Galt | 79. von Krogh | 131. Skaktavl |
| 28. Rømer d. æ. | 80. Krummedike | 132. Staffeldt |
| 29. Huitfeldt | 81. Kruse | 133. Teiste d. æ. |
| 30. Hak | 82. Orm | 134. Trampe |
| 31. } Herolds- | 83. Reichwein | 135. Treschow |
| 32. } figurer | 84. Rodsteen | 136. Wackenitz |
| 33. Green | 85. Scharffenberg | 137. Walkendorff |
| 34. Grubbe | 86. Schleppegrell | 138. Tre Roser |
| 35. Ulfstand | 87. Skanke | 139. Adeler |
| 36. Marschalck | 88. Skram, Spliid | 140. Botner |
| 37. Mansbach | 89. Stampe | 141. Gyldenkrantz (av Geelmuyden) |
| 38. Norman de la Navité | 90. Sehested | 142. Gyldenpalm (av Hagerup) |
| 39. } | 91. Urup | 143. Holberg |
| 40. } Herolds- | 92. Baad | 144. Lillienpalm |
| 41. } figurer | 93. Smør d. y. | 145. Mowat |
| 42. } | 94. Aubert | 146. Schmettau |
| 43. Daa, Daac | 95. Bagge (riksråd) | 147. Svanenhielm (av Seehusen) |
| 44. Kaas | 96. Benkestok | 148. Tordenskiold |
| 45. } | 97. Bolt, Holk | 149. Wedel-Jarlsberg |
| 46. } Herolds- | 98. Bornemann | 150. Werenskiold |
| 47. } figurer | 99. Brockenhuus | 151. Vibe, Wibe |
| 48. } | 100. Budde | 152. Collett |
| 49. v. d. Kuhla | 101. Gaas | 153. Aall |
| 50. Heroldsfigur | 102. Galde | 154. Christie |
| 51. Sundt | 103. Grabow | 155. Motzfeldt |
| 52. Orning | 104. Griis (høvedsmann
Peder G.) | |
| 53. Heroldsfigur | | |

verk inneholder et veld av våpen, som er inndelt i grupper, omfattende stats-, fyrste- og korporasjonsvåpen, den høyere adels våpen, videre våpen for levende og utdødd adel i Tyskland, Luxembourg, Østerrik-Ungarn og de baltiske stater, samt borgerlige slektsmerker. —

Med hensyn til Norge så eier Kommisjonen for Diplomatarium Norvegicum en stor samling utrykte middelalderlige våpentegninger, som opbevares i Riksarkivet.

Slektsvåpnet består av følgende hoveddeler: *Skjoldet* med *skjoldfigurene*, *hjelmen*, *hjelmtegnet* og *hjelmlædet* eller *løverket*.

Skjoldfigurene, hjelmtegnet og deres farver er uforanderlige og avgjørende ved enhver identifikasjon, mens form og stil på skjold, hjelm og hjelmlæde kan være foranderlig.

Skjoldets eldste form, *trekantskjoldet*, hithører fra 11—1200-tallets strids-skjold. Se fig. 1, nr. 1—4. På 1300-tallet opstod det *spanske skjold*, med halvrund underkant, fig. 1, nr. 5—6. Fra nogenlunde samme tid har vi også *turnérskjoldet* med et utsnitt for lansens. Denne skjoldtype kalles også *stikk-skjoldet*, *targeskjoldet* eller det *tyske skjold*, og var så å si enerådende på kontinentet i det 16. og 17. århundre. Se fig. 1, nr. 7—9. Ut av disse skjoldformer fremstod *renessanseskjoldet*, fig. 1, nr. 10, og *rokokkoskjoldet* med sine varianter, fig. 1, nr. 11—12, og derefter det *franske skjold*, som var nesten rektangulært og bedre enn de tidligere skjoldformer gav plass for sammensatte våpen. Se fig. 1, nr. 13. Disse skjoldformer gjenfinnes også i norsk heraldikk, om enn i noe senere tidsperioder enn de ovennevnte.

I England forekommer for øvrig skjoldformer av mer kantet type, like som det i Italia undertiden benyttes en langstrakt hestehodeformet skjoldform.

Skjoldflaten kan deles i forskjellige *felter*, der nummereres og beskrives i en bestemt orden som vist fig. 1, nr. 14.

Ved sammensatte våpenmerker, som oftest fremkommer ved ekteskap og forleninger, plasseres stamvåpnet enten øverst i heraldisk høire hjørne eller i midtfeltet, og kalles i siste tilfelle *bjerteskjoldet*. Se fig. 1, nr. 13.

Uttrykket «heraldisk høire» refererer sig til skjoldbæreren, og blir således venstre for den som betrakter våpnet. Dette bør alltid erindres ved arbeide med heraldiske forhold.

I skjoldet plasseres *skjoldfigurene*, som deles i *alminnelige figurer* og i *beroldsfigurer*.

De alminnelige figurer hentes fra fantasiens, naturens eller menneskelivets mangfoldige verden, og forekommer stilisert eller i naturlig skikkelse.

Heroldøfigurene fremkommer ved skjoldets deling fra kant til kant av rette, krumme eller knekkede linjer. Se fig. 2, nr. 16—54.

Enkeltstående figurer plasseres i almindelighet fritt og midt i våpenfeltet, mens sammensatte figurer plasseres i harmonisk, regelbundet forhold til hverandre.

Skjoldets felt og figurer er alltid farvelagt, og farvene kalles i heraldikken for *tinkture*. Disse tinkturer består av 2 metaller, gull og sølv, og 5 farver, rødt, blått, sort og grønt, foruten naturfarven, f. eks. en brun bjørn.

Farvene har bare én valør som ikke må varieres, og de blev fra først av betegnet ved bokstaver, som ved illustrasjoner også plassertes i vedkommende felt eller figur. I Norge benyttet nu følgende bokstaver: g = gull, sø = sølv, (dansk h = hvitt), r = rødt, b = blått, s = sort, gr = grønt, n = naturfarvet. I 1639 opfant imidlertid Marcus Vulson de la Colombière skraveringemetoden, som nu er den fremherskende ved våpentegninger, og som vises på fig. 1, nr. 14. Her betegner a rødt, b blått, c sort, d grønt, e gull, f sølv, g hermelin og h gråverk.

Farve må alltid legges på metall og omvendt. En farvet figur må således ikke ligge i et farvet felt; dette siste må i tilfelle være sølv eller gull.

Hjelmen over skjoldet var først helt lukket, en såkalt *grytehjelm*, fig. 1, nr. 1, men fikk senere andre former i *tønnehjelmen*, fig. 1, nr. 2—4, og *stikk-hjelmen*, fig. 1, nr. 5—7. I Tyskland betraktes fra 1500-tallet denne siste hjelmform som den mest passende for borgerlige slektsvåpen. På 1400-tallet fremstod den mer åpne type, *trallehjelm* eller *turnérhjelm*, fig. 1, nr. 8—13.

Hjelmen fortsetter i *hjelmtegnet* eller *klenodiet*, en figurkomposisjon, som kunde være f. eks. en løve, et vingepar, noen påfuglfjær etc., og som plassertes oppå hjelmen og ofte viste tilbake på skjoldfiguren. Se fig. 1, nr. 2—13.

Hjelmklædet manglet fra først av, blev senere to bånd, som flagret ut fra hjelmen, men var alt fra 1300-tallet utviklet til et ordentlig klæde som etterhånden blev rikere i utstyr. Fra 1500-tallet gikk det over til å bli en stadig fantasifullere ornamentering som kalles *løvverk*. Utviklingen fremgår for øvrig av fig. 1, nr. 1—11.

Slektsvåpnet var også ofte forsynt med deviser og de såkalte *beraldiske praktstykker* som skjoldbærere (fig. 1, nr. 12—13), rangkroner etc., men disse spiller liten rolle som identifikasjonsmiddel.

Beskrivelsen av slektenes våpenmerker kalles *blasonering*, og er bygd på en fast, kortfattet og regelbundet uttrykksform, med en spesiell heraldisk terminologi som gjør det mulig å beskrive våpnet på en sådan måte at det av heraldisk kyndige kan opfattes og identifiseres uten nærmere illustrasjon. Blasoneringen beskriver da slektsvåpnet i følgende orden:

Først nevnes skjoldets farve, eventuelt dets felter med farver. Derefter nevnes skjoldets, eventuelt feltenes innhold, d. e. figurene, deres stilling, utseende og farve. Til slutt beskrives hjelmen og hjelmtegnene.

For øvrig henvises til litteraturfortegnelsen i kapitel XXXVI, som gir åpning for et dyperegående studium.

Til slutt skal bemerkes at dette kapitel for en del er bygd på C. M. Munthes grunnleggende, men dessverre avbrutte artikkelrekke i Norsk slekts-historisk tidsskrift I, 1928. Ved elskverdig imøtekommenhet av styret i Norsk slekts-historisk forening er også illustrasjonene til denne avhandling tillatt benyttet her. —

Nær knyttet til heraldikken er *sfragistikken*, læren om seglene.

Basis for denne disiplin er også de adelige og borgerlige slektsvåpen, og dessuten alle de individuelle merker, slik som de finnes preget i voks- og lakksegl på de gamle dokumenter.

Sfragistikkens umiddelbare nytte ligger i dens bidrag til identifisering av unavngitte personer, likesom seglene er et vesentlig kriterium på et dokument eller en underskrifts ekthet. For middelalderens heraldikk vil seglene ofte være den eneste kilde.

Oprinnelig hadde bare keiseren og paven rett til å benytte segl. Senere bruktes det også av adel, geistlighet, klostre etc. og fra 1200-tallet også av almindelige borgere. Seglene som blev vedheftet eller påtrykt dokumentet, kunde være runde, ovale eller undertiden skjoldformet. I middelalderen var de av voks, men fra det 17. århundre bruktes lakk eller oblat med papir- overtrekk.

Seglets tekst kalles «legende», og angir som oftest bare eierens navn. Bare i sjeldnere tilfelle finnes årstall.

Med hensyn til nærmere orientering så henvises til kapitel XXXVI.

XXIII. PALEOGRAFI

Paleografi, læren om skriftartene, er vel den hjelpedisiplin som mest umiddelbart berører amatørgenealogen, da allerede lesning i kirkebøker, folketellingslister og skifter forutsetter forståelse av gammel skrift.

For amatørgenealogen vil denne være ensbetydende med den *gotiske* skrift, og det er da den som i korthet skal behandles her.

Forløperen for den gotiske skrift er den klare, karolingiske minuskelskrift med avrundede, oprett- og enkeltstående bokstaver.

På 1100-tallet begynte denne skrift i enkelte kretser å gjennomgå en forandring, idet bokstavene ble mer kantet og spissbuet, og i løpet av 1200-tallet dannedes da de skriftformer som etter hvert utviklet sig til den skrift som nu kalles den gotiske skrift eller *frakturskriften*.

Denne skrift utgikk egentlig fra Nord-Frankrike, men spredte sig særlig i Tyskland med omliggende land og i Norden, hvor den etter hvert ble enerådende i leg og administrativ skriftveksel helt op mot 1850-årene. I Frankrike, England og det øvrige Europa, fikk denne skriftform ikke særlig betydning eller utbredelse.

Lærde kretser fortsatte å benytte en skrift mer direkte avledet av den opprinnelige majuskelskrift med avrundede bokstaver, hvilken skriftart for øvrig også ble benyttet i gotisk skrift ved latinske ord eller ord av latinsk opprinnelse.

Denne skrift kalles den *latinske* eller *antikva*, og er nu enerådende i alle vesteuropeisk pregede land undtagen Tyskland.

Skriftens historiske utvikling kan for øvrig studeres i sine hovedtrekk bl. a. i Johs. Steenstrup: *Skriftartenes historie etc.*, København 1930, og mer inngående f. eks. i Hans Jensen: *Die Schrift der Vergangenheit und Gegenwart*, Glückstadt 1935.

Skriftegnene varierer i ikke liten utstrekning både med hensyn til tidsbetonet som til individuell skrivemåte. Flere av bokstavene vil for øvrig ofte komme til å ligne hverandre i håndskriften, således f. eks. h. og s. eller e. n. r. u. og v. Det bør også bemerkes at det er først i nyere tid at man skiller mellom u. og v. og mellom i. og j.

Normalformen for de gotiske bokstaver er som følger:

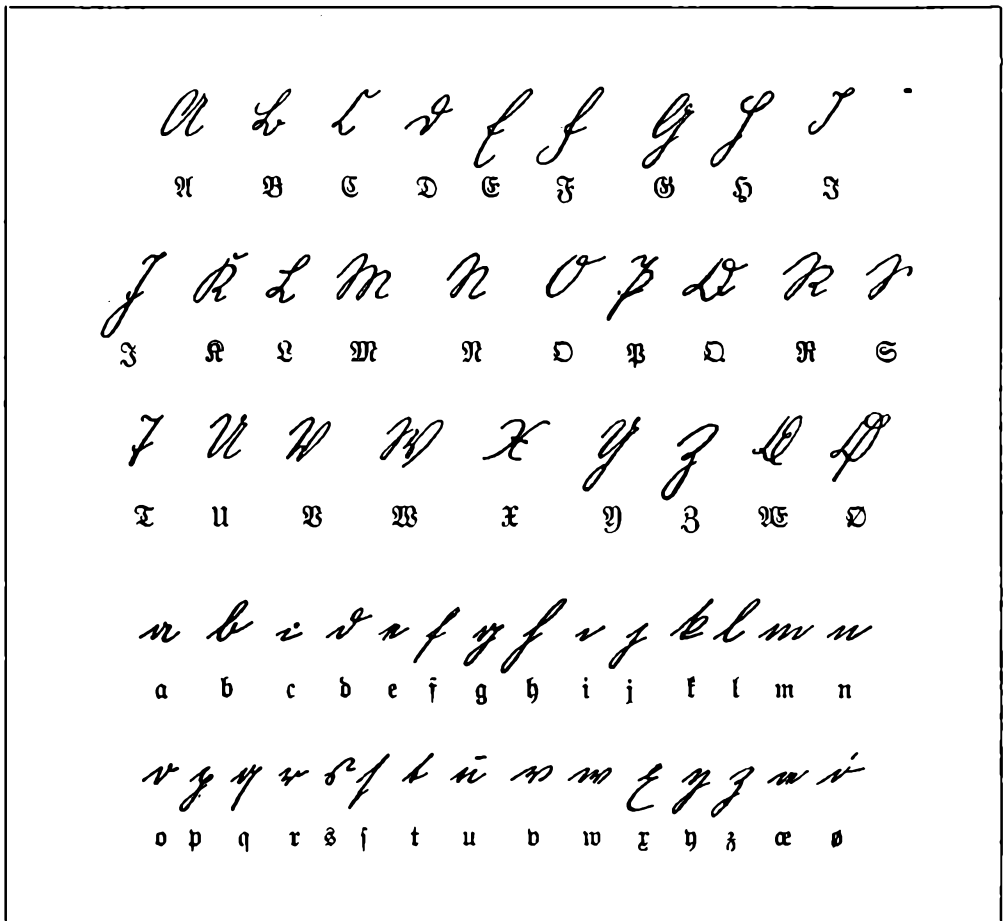

Det gotiske alfabet.

Ved siden av de ofte innviklede bokstavformer benytter den gotiske skrift sig i utstrakt grad av forkortelser, enten ved simpel sløifning av bokstaver eller ved spesielle tegn.

Fordobling av m. og n. skjer ofte ved en vannrett strek over den enkelte bokstav.

Utslettelse av skrevne ord skjer nu ved overstrykning, mens det tidligere ofte skjedde ved understrekning.

I kirkebøker og andre steder forkortes undertiden navnene f. eks.

xus eller x ρ = Christus

xian, xiang = Christian, Christianus,

idet et 9-tall-lignende tegn betyr den latinske endelse us.

Gjennem middelalderen og langt op mot nyere tid blev romertall benyttet i stor utstrekning, bl. a. i kirkebøker. Da disse tall for tydelighets skyld også bør brukes i moderne genealogier skulde enhver amatørgenealog kunne behandle dem på samme måte som arabiske tall.

I = 1	VI = 6	L = 50
II = 2	VII = 7	C = 100
III = 3	VIII = 8	D = 500
IIII eller	IX = 9	M = 1000
IV = 4	X = 10	
V = 5		

Ved romertall regnes alltid med tversummen av de opstilte tall, f. eks. MDLXIII = 1563. Settes et mindre tall foran et større trekkes dog det mindre tall fra det større, f. eks. IX = 9.

Ved gransking av aktstykker med vanskelig lesbare ord og setninger gjennomgår man først dokumentets lesbare deler for å få en idé om innholdet, derpå leser man det atter én à to ganger idet man forsøker ved sammenligning med kjente ord og bokstaver å tyde de uløste ord. Derefter gjentas lesningen, og idet man etterhånden blir mer fortrolig med den spesielle håndskrift kommer man løsningen stadig nærmere. Undertiden hjelper det å avskrive enkelte ord trekk for trekk. Arkivenes funksjonærer bistår også ved tydingen av enkelte ord eller setninger, når forholdene tillater det, men man bør bare undtagelsesvis trassere på deres elskverdighet. — Det kan også undertiden være formålstjenlig å få et fotografi av angjeldende vanskelige dokument for senere å kunne studere det i ro eller å forelegge det for mer øvede.

For øvrig bør man alltid benytte lupe under lesningen, likesom det er en selvfølge at nybegynneren først setter sig inn i den gotiske skrift ved å anskaffe en skrivebok med gotiske forskrifter, og å øve sig på denne spesielle skrift. En slik skrivebok fås i enhver bokhandel for noen få øre.

En av de beste lærebøker i dette spesielle emne er: Anna Elise Møldrup: Gotisk skrift. Vejledning i læsning av kilder til slægtsforskning, København 1940, med skriftprøver avpasset for amatørgenealoger.

ger sagt dig, lykkelig, og guldrosen, der søger Lykken i drømmen, uendeligt du bærer jans
sjan. Min yndelige Religion er, at følge Helligens og den hvide Elens Læn, at sige Helligens
jeg foragter dig, og færdigmanden, jeg er dig! - Man taaler det ikke, mit Liv er
Man jeg siger, man skal taale det - man nødtes herover - et bier! - det har jeg
dit. Den hvide Broder! og saa duur min Længsel og maade betraget sig til min
Lykke - thi forer jeg mig ned ikke, som Gorned for at faar, saa forer jeg mig, som
Gorned for mig selv, og det er mig selv. - Anden, som kunde andretaler med jeg,
Længsel og godt omgaaet, jeg yndede i dig min Religion - jeg er nu Længsel
et Profelyt-Magant - men faller ikke maan nogen taaler at yndede mig her
er - den stans ikke for sigtelse allan, i mit Dignit, fat benevint, qui bene sapit - det kan
du, fordi det er fordi det er Grundfærdig for mig, og i nu Variant færdig du, felix.
er, qui vult esse felix. - Gud jeg suant maan laf nu Længsel Lortalling, om
dig og dit hvide - jeg glæder mig i faar om, at ogsaa thi nylig kan. nu Læng
Læng, og at din Lykke er grundet i dig selv - Duant Broder! forfærdig mig herom.
Giv mig da tillige Andretaling om alle fule Billig, som Maud, som Læder, som Læng
Andretaling, som Broder, som Havn, og som Gær af de Havnaling, vi bærer til at bære
mede her. - Giv alle Læng Læng - men jeg suant iulal om, at jeg far at bære
tilgode for færdig; thi jeg vil aldrig yndede mig - Min Læng selv for færdig og dig.

totus tuus
H. H. H.

— — — har sagt Dig, lykkelig, og ynker den, der søger Lykken udenfor, medens den boer i hans Hjem. Min politiske Religion er, at følge Pligtens og den sande Æres Fane, at sige Skurken jeg foragter Dig, og Hædersmanden, jeg ærer Dig! — Man taaler det ikke, vil Du sige. Men jeg siger, man skal taale det — man vredes derover — eh bien! — det leer jeg til. See beste Broder! ogsaa denne min Fremgangsmaade bidrager sit til min Lykke — thi føler jeg mig end ikke, som Hoved for et Parti, saa føler jeg mig, som Hoved for mig selv, og det er mig nok. — Andre, som tænke anderledes end jeg, kan jeg ret godt omgaaes, jeg paanøder ingen min Religion — jeg er en Fiende af Proselyt-Mageriet — men heller ikke maae nogen tænke at paanøde mig deres Tro — der staaer ikke for Prydelse allene, i mit Signet, *sat bene vivit, qui bene sapit* — det staaer der, fordi det er fordi det er Grundsætning hos mig, og i en Variant hedder den *felix est, qui vult esse felix*. — Gid jeg snart maae læse en lignende Fortælling, om Dig og Dit Huus, — jeg glæder mig i Haab om, at ogsaa Du elskede Ven! er lykkelig, og at Din Lykke er grundet i Dig selv. — Snart Broder! forsikre mig derom. Giv mig da tillige Underretning om Din hele Stilling, som Mand, som Fader, som Embedsmand, som Borger, som Ven, og som Ejer af de Smaating, vi behøve til et bekvemmere Liv. — Hils Din kjære Kone — men siig hende intet om, at jeg har et Brev tilgode hos hende; thi jeg vil aldrig paanøde mig. — Min Kone hilser baade hende og Dig.

totus tuus H. Rønne

Brev dateret 11. nov. 1811 fra prost Hans Nicolai Rønne, Stadsbygd, til hans bror, brigadelege Marcus Clod Rønne, Kristiansand S.

Foruten denne og de side 127 nevnte bøker av Steenstrup og Hans Jensen kan nevnes:

K. Loeffler: *Einführung in die Handschriftenkunde*, Leipzig 1929.

Swedlund och Svenonius: *Svenska skriftprov 1464—1828*, Stockholm 1938.

Holger Hjelholt: *Skriftprøver fra tiden efter reformationen til midten af 19. aarh. med tekstlæsninger*, København 1940.

Dessuten bør fremheves:

Capelli: *Lexicon Abbreviatarum*, tysk utgave, 2. oplag, Leipzig 1928, med forklaringer og gjengivelser av ca. 14 000 tegn og forkortelser.

På norsk foreligger så vidt vites ingen spesiell litteratur om dette emne.

XXIV. KRONOLOGI

Kronologi er læren om tidsregningen. Det første umiddelbare grunnlag for vår tidsregning er den julienske kalender, innført år 46 f. Kr. av Julius Cæsar, og utarbeidet av astronomen Sosigenes fra Alexandria.

Kalenderen, som blev benyttet helt op til nyere tid, var imidlertid ikke overensstemmende med de astronomiske forhold, idet kalenderåret var ca. 11 min. 12 sek. lengere enn det astronomiske, et forhold som gjorde sig stadig mer gjeldende.

Efter initiativ av pave Gregor XIII innførtes derfor den mer korrekte gregorianske kalender 1582, efter hvilken man i nevnte år sprang over 11 dager, og umiddelbart efter 4 oktober skrev 15 oktober.

Denne kalender innførtes straks i katolske områder, således i Italia, Frankrike, Spania, Portugal og Polen, 1583 i det katolske Tyskland og Holland og 1587 i Ungarn.

I året 1700 blev den gregorianske kalender forbedret og innført i det protestantiske Tyskland samt i Danmark-Norge, hvor det blev bestemt at 18 februar skulde umiddelbart efterfølges av 1 mars. I Sverige innførtes den nye tidsregning under Karl XII smått om senn ved å utelukke en dag nu og da, hvilket medførte megen ugreie. Først 1753 kom den gregorianske kalender fullstendig i bruk i Sverige, da de siste 14 dager av februar blev utskilt. (Kfr. bl. a. Hildebrand: Den svenska tideräkningen 1700—1712, 1882).

Fra 7 juni 1776 trådte den ytterligere korrigerede kalender i kraft, og denne kom da efter hvert i almindelig bruk, således 1812 i Schweiz, 1873 i Japan og 1912 i Kina. De resterende europeiske land fulgte nu efter, Bulgaria 1915, Tyrkia og Russland 1917, Jugoslavia og Romania 1919 og Grekland 1923.

Den franske republikk innførte en ny kalender med år 1 den 22 september 1792, men denne ophørte allerede 1 januar 1806. Kalenderen har for øvrig en viss betydning ved efterforskning i Rhindistriktene og Frankrike.

Disse kalenderforandringer bør amatørgenealogen alltid ha for øie. Omregning skjer lettest ved hjelp av den nedennevnte Grotefends Taschenbuch.

De kristne nasjoner teller årene efter Kristi fødsel. Det borgerlige år begynner nu overalt 1 januar, og kirkeåret 1. søndag i advent, d. e. 4. søndag før juleaften, altså på varierende dato.

I middelalderen begynte også det borgerlige år fortrinsvis 1 januar, undertiden dog 25 mars (Maria bebudelse) eller 1 desember, hvilket også bør tas i betraktning.

Månedenes navn stammer fra romerne, og er oprinnelig en periode gjeldende fra nymåne til nymåne. Månedene betegnes ofte med sitt nummer i rekken, f. eks. januar med 1, august med 8 og desember med 12. Romertallene, hvorfra for øvrig flere av månedene har sitt navn, bruktes også i de gamle dokumenter, men da på filologisk grunnlag, nemlig:

VIIber = september,	av latinsk septem = syv
VIIIber = oktober	» » okto = otte
IXber = november	» » novem = ni
Xber = desember	» » decem = ti,

og man må være forsiktig for ikke å tyde disse tallangivelser efter nutidens nummerering.

Dagene blev også tidligere betegnet ved tegn eller latinske navn:

søndag	☉, (dies) dominica, dies Solis, feria prima
mandag	☾, dies Lunae, feria secunda
tirsdag	♂, » Martis, » tertia.
onsdag	☿, » Mercurii, » quarta
torsdag	♃, » Jovis » quinta
fredag	♁, » Veneris » sexta
lørdag	♄, » Saturni, » septima, dog oftest sabbatum.

I eldre tider blev også dagene betegnet efter sitt forhold til påsken eller annen kirkelig minnedag. 29 august 1284 f. eks. kaltes således tirsdag efter Bartholomæus 1284, og 22 april 1433 kaltes onsdag efter Trinitatis 1433. For øvrig hadde mange kalenderdager spesielle betegnelser, som henspilte på kirkelige fester, helgener m. m.

En av de beste håndbøker i kronologi er:

Grotefend: Taschenbuch der Zeitrechnung, 6. oplag, Hannover og Leipzig 1928.

Dessuten kan anbefales:

Lietzmann: Zeitrechnung der römischen Kaiserzeit, des Mittelalters und der Neuzeit für die Jahre 1—2000 nach Christus, Sammlung Göschen, nr. 1085, Berlin 1934.

På norsk har man den store

J. F. Schroeter: Haandbog i kronologi, I—II, 1923—26.

REGISTRATUR

Efterfølgende lister er på langt nær fullstendige, men ujevne og bare hvad en enkelt amatør har kunnet overkomme. For den norske litteraturs vedkommende er dog enkelte grupper supplert ved elskverdig bistand av hr. bibliotekar Nitter, Deichmanske bibliotek, Oslo, o. fl. a.

Landene utenfor Norden opføres i alfabetisk orden, og benevnelse refererer sig til førkrigsforhold.

Titlene er i almindelighet sterkt forkortet. Fullstendige bibliografiske opgaver finnes i bibliografier, bokkataloger etc. nevnt i kapitel XXVI.

Utgivelsessted anføres kun i spesielle tilfelle, da det i almindelighet er landets hovedstad, for Tysklands vedkommende dog ofte Leipzig.

Forkortelsene fremgår av teksten.

XXV. LÆREBØKER OG GENERELLE ORIENTERINGER

Norge.

- Den norske historiske forening: Norsk historisk videnskap i femti år 1869—1919, 1919.
Edvard Bull: Innledning til bygdehistorisk studium, 1924.
Lorenz Berg: Arbeidsveiledning i lokalhistoriske undersøkelser, 2. oplag, 1925.
Lars Reinton: Ættegransking — i Heimbygdekunnskap, Norsk rikskringkasting, serieforedrag 1935.
G. Egeland: Eitt og anna om ættegransking — i Rogaland ættesogelag, 1941.
Halfdan Endresen: Ætteboka — i Sunnhordland, 1941.

Danmark.

- J. C. L. Lengnick: Om genealogiske undersøgelser etc., 1842.
Imm. Barfod: Genealogen og hans arbeide — i Personalhistorisk tidskrift, I, 1880.
Ejler Nystrom: Om personalhistorie — i Meddelelser fra Dansk historisk fællesforening, I, 1909—13.
S. Nygård: Anvisning til at drive historisk topografiske studier, 1928. Særtrykk av Fortid og nutid, VII, 1928—29.
Aakjær og Bokkenheuser: Sognet og byen. En studievejledning i lokalhistorie, Viborg 1931.
Louis Bobé: Om slægts- og personforskning — i Fortid og nutid, IX, 1931—32.
Paul Hennings: Slægtsforskning, 1933. Også angående Slesvig-Holsten.

- Albert Fabritius: Genealogi og historie — i Personalhistorisk tidskrift 10, IV, 1937.
Vilhelm Marstrand: Metoder for genealogisk forskning. De angelsaksiske kongestamtrær. Laboratorieundervisning — i Personalhistorisk tidskrift, 10 V, 1938. Også i særtrykk.
Ragnar Knudsen: Haandbog i hjemstavnsforskning og hjemstavnskultur, 1939.
Albert Fabritius: Ahnetavlen med særlig henblik paa dansk literatur, 1941. Særtrykk av Berner Schilden Holsten og Fabritius: Lehnbaron Hans Berner Schilden Holstens slægtbog, I 1, 1940—41.
Fabritius og Hatt: Haandbog i slægtsforskning, 1942. Det største verk i Norden om ættegransking og genealogisk systematikk. Behandler bl. a. også Slesvig-Holsten.

Sverige.

- H. Rosman: Rasmus Ludvigsson som genealog, 1897. Ang. svensk slektsforskning til beg. av 18. århundre.
K. H. Karlsson: Om medeltidsgenealogier — Personhistorisk tidskrift, 1909.
Johan Wretman: Släktvetenskapen, 1924. Bibliografi for tiden 1905—22.
Emanuel Bergman: Släktsforskning och hembygdsrörelse — i Tidskrift för hembygdsvärd, 1930.
Jordbrukare-ungdomens förbund: Gården och släkten. Anvisningar för beskrivning av hemgården och uppteckning av släkttradition, 1936.

Sven A. Rydberg: Handledning i släktforskning, Samfundet för hembygdsvård, småskrift nr. 1, 1938.

Ella Heckscher: Sex kapitel om släktforskning, kort handledning för amatörer, 1939.

Nils Holmberg: Hembygdsvård i landsarkiven, Samfundet för hembygdsvård, småskrift nr. 8, 1940.

Bengt Hildebrand: Biografisk historiografi och Svenskt biografiskt lexikon — i Personhistorisk tidskrift, XL, 1941.

Finnland.

Atle Wilskman: Släktforskning, 1916. Særtrykk av Handbok i hembygdsforskning, II, 1916.

Osmo Durchman: Familiengeschichtsforschung in Finnland — i Kultur und Leben, 4. årg., Schorndorf, Württemberg, 1927.

A. R. Cederberg: Några drag ur den genealogiska forskningens historia i Finnland — i Skrifter utgivna av Svenska genealogiska föreningen, Gävle 1938.

England

med Skottland, Wales og Irland.

W. P. W. Phillimore: How to write the history of a family, 1888. Supplement 1900.

Walter Rye: Records and record searching, 2. utgave, 253 sider, 1897. Ennu den beste veiledning i engelsk genealogi.

J. H. Lea: Genealogical research in England, Scotland and Ireland, 1906.

C. A. Bernau: Genealogy of the submerged, 1908.

J. Chas. Cox: How to write the history of a parish, 1909. Også ang. genealogi.

P. Lucas: Seize Quarters and ascending pedigrees, 1909.

J. H. Round: Peerage and pedigrees. Studies in peerage law and family history, I—II 1910. Kritisk analyse av genealogiske metoder.

H. A. Crofton: How to trace a pedigree in the British Isles, 1925.

Hector McKechnie: The pursuit of pedigree, 1928. Særlig på grunnlag av rettsdokumenter.

J. H. Round: Family origins and other studies 1930. Med bibliografi. Lærerikl

Margaret Stuart: Scottish family history, Edinburgh 1930. En lærebok og en detaljert bibliografi ang. praktisk talt alle skotske slekter av betydning.

V. H. Galbraith: An introduction to the use of the public records, 1934, nytrykk 1935. Med et kapitel ang. the approach to research samt oppgave over registre og indexer.

Genealogists' handbook, 1935. Et lite hefte utgitt av The Society of Genealogists, London, beregnet på nybegynnere og antyder retningslinjer for undersøkelser i England, Wales, Scotland og Ireland.

W. P. W. Phillimore: Pedigree work, 3. utg., 1936. Et lite hefte for nybegynnere.

Frankrike.

Oscar de Poli: Essai d'introduction à l'histoire généalogique, 1887.

J. Séré: Traité de généalogie, 1911.

Italia.

F. A. Ferri-Mancini: Manuale di genealogia par la storia del medio evo e moderna, 1883.

Polen.

Alfred Lattenmann: Einführung in die deutsche Sippenforschung in Polen, Posen 1937.

Tyskland.

Johann Christoph Gatterer: Abrisz der Genealogie, 1788.

Ottokar Lorenz: Lehrbuch der gesamten wissenschaftlichen Genealogie, 1898.

Stephan Kekulé von Stradonitz: Ausgewählte Aufsätze aus dem Gebiete des Staatsrechts und der Genealogie, I—II, 1905—07.

Otto Forst-Battaglia: Genealogie, 1913.

Eduard Heydenreich: Handbuch der praktischen Genealogie I—II, 2. oplag, 1913.

Ernst Devrient: Familienforschung, 2. oplag, 1919.

Robert Sommer: Familienforschung. Vererbungs- und Rassenlehre, 3. oplag, 1927.

Erich Weissenborn: Quellen und Hilfsmittel der Familiengeschichte, 3. oplag ved v. Kutschenbach, Gotha 1930.

Wilhelm Karl Prinz von Isenburg: Über Ahnentafelforschung, 1926.

— Genealogie als Lehrfach, 1928.

— Einführung in die Familienkunde, 1934.

Erich Wentscher: Einführung in die praktische Genealogie, 2. oplag, Görlitz 1936.

Wilhelm Karl Prinz von Isenburg: Historische Genealogie, 1940.

U. S. A.

W. S. Mills: Foundations of genealogy, with suggestions on the art of preparing records of ancestry, New York 1899.

- G. Fothergill: Some special studies in genealogy: American emigrants, London 1908.
 Young Gates: Lessons in genealogy, Salt Lake City 1912.
 Pierson W. Banning: Motives for ancestral

- study — i The Utah Genealogical and Historical Magazine, XI, 1920.
 — Relation of history to genealogy, s. st. Oscar Frank Stetson: The art of ancestor hunting, Brattleboro, Vermont 1936.

XXVI. BIBLIOGRAFIER OG REGISTRE

Norge.

- A. Thuesen: Bibliografi over bibliografier, 1927. Norsk bibliografisk bibliotek, 1936 fg.

Hjalmar Pettersen: Bibliotheca Norvegica 1643—1813, I—IV, 1899—1924. Også Norge og nordmenn i utenlandsk litteratur.

Norsk bokfortegnelse 1814—1935, I—XI og 2 registre, 1848—1938.

Anton Aure: Nynorsk boklista 1646—1925, I—III, 1916—26.

Gallis: Nynorsk bokliste 1926—1935, 1943.

Årskatalog over norsk litteratur 1903 fg., 1904 fg.

Kvartalsfortegnelse over do., 1893 fg., 1893 fg.

Universitetsbiblioteket, Oslo: Norske aviser 1763—1920, 1924.

— Norske tidsskrifter inntil 1920, 1940.

Innholdet er i almindelighet ordnet i grupper betegnet «Slektshistorie og stamtavler», «Biografi», «Lokalhistorie» etc. Uøvede anbefales å lese innledningene og å studere både person- og realregistrene.

Almindelige historiske bibliografier etc. også i: Historisk tidsskrift, 1871 fg., efter 1916.

Heimen, tidsskrift for bygde- og byhistorielag, 1922 fg.

Osc. Alb. Johnsen: Innføring i kildene til Norges historie inntil det 19. århundre, 1919.

Gustav E. Raabe: Norske stamtavler, 1941.

Sisken Skjelderup Hoel: Norsk memoirlitteratur og norske selvbiografier — i Norsk bibliografisk bibliotek, 1937. Supplement 1941.

Norsk tidsskriftindex, årlig f. o. m. 1918. Gruppeordning som i bibliografiene. Anbefales til nøie gjennomgang, da de gir verdifulle fingerpek. Registrerer også innholdet i en del aviser.

Deichmans bibliotek, Oslo: Register til norske tidsskrifter inntil 31—12—1909: Biografi, 1911.

W. P. Sommerfeldt: Biografiske artikler i norske tidsskrifter 1931—35, 1938.

C. M. Munthe: Kilderegister til norsk slektshistorie — i Norsk tidsskrift for genealogi etc., III 1920—26. Særtrykk 1922. Angir ca. 670

forskjellige litterære kilder for ca. 3000 slekter. Suppleres efter hvert ved nedennævnte kartotek på Deichmans bibliotek, Oslo.

Deichmans bibliotek: Genealogisk litteratur, 1942. Maskinskrevet manuskript med ca. 1600 boktitler + ca. 250 henvisninger. Utlånes på lesesalen.

Bibliotekenes kartotek, bl. a.:

Universitetsbiblioteket, Oslo: Kartotek over samling personalia i avisutklipp, 1920 fg.

Deichmans bibliotek, Oslo: Spesialkartotek for slektshistorie. Synes å utvikle sig til en gullgrube for amatørgenealoger. P. t. ca. 8000 sedler.

Johan Schweigaard: Norges topografi. Bibliografisk fortegnelse over topografisk- og lokalhistorisk litteratur, 1918. Også anvisninger på topografiske prospekter.

W. P. Sommerfeldt: Supplement til do. 1917—27, 1930.

— Norges topografi. Litteratur om Oslo — i Norsk bibliografisk bibliotek, 1941 fg.

Just: Litteraturen om Oslo 1651—1942, 1943.

Avisenes registre. Morgenbladet f. eks. har i årrekker frem til 1932 hatt månedlige registre, for 1930 og 1931 også i særskilte hefter.

Danmark.

Bibliotheca Danica, I—IV, 1877—1902. Bind II: topografisk og bind III: genealogisk og personhistorisk litteratur 1482—1830. Supplementsbind 1914. Registerbind 1931. — Perioden 1830—40 under arbeide.

Dahl: Bibliotheca Danica 1876—1906, 1910.

Ehrencron-Müller: Forfatterleksikon for Danmark, Norge og Island, I—IX, 1924—32. Gode henvisninger.

Dansk bogfortegnelse, 1841 fg. Fem-årlig. Siste bind omfatter perioden 1935—39. Se derefter Dansk bogfortegnelse, Årskatalog.

Wiberg: Register til alm. dansk præstehistorie, 1873.

Erichsen og Krarup: Dansk historisk bibliografi, I—III, 1917, nytrykk 1927—29. Bind I: Alm. historie og kongene med familie. Bind II: Topografi og hertugdømmenes historie. Bind III:

Genealogier og personhistorie utenom kongehusene. Registrerer dansk og utenlandsk litteratur, inkl. tidsskrifter, til 1912, hertugdømmenes litteratur til 1864. En mengde angivelser om norske forhold 1380—1814.

Thomsen: Danske blandede tidsskrifter 1855—1912, I—II, 1928—29.

Historisk tidsskrift, 1840 fig. Bibliografier fra 1875. Utfyller bl. a. lakunen mellem Erichsen og Krarups bibliografi og nedennævnte Dansk tidsskriftsindex.

Personalhistorisk tidsskrift, 1880 fig. Årslister over genealogisk litteratur fra 1911.

Baumgarten: Navnefortegnelse over 2000 familier, nevnt i Arkiv for genealogi og heraldik, 1911.

Fortid og nutid, 1914 fig. Årslister over topografisk litteratur.

Dansk tidsskriftsindex, 1915 fig. Registrerer årlig innholdet av ca. 200 danske tidsskrifter. Anbefales også til gjennemgang.

Norvin: Kilder og hjelpemidler til studiet af Lollands og Falsters historie, 1915—19.

Heilskov: Dansk provinstopografi, 1920.

Krarup: Katalog over Universitetsbibliotekets haandskrifter. Personalhistorie, 1929 og 1935.

Behrend: Katalog over det Kgl. biblioteks haandskrifter vedr. dansk personalhistorie, I—II, 1925—27.

Kofoed og Gøtzsche: Bøger om Bornholm, 1928.

Severinsen: Series pastorum — i Menighedsraadenes blad, 1928. Prestehistorisk bibliografi.

Bock: Personalfortegnelse over officerer etc. ved Jydske reg. til fods, Fyenske inf.reg. og 12. bataillon 1679—1829, 1931.

Nygård: Danmarks kirkebøger indtil 1891, 1933.

Seidelin: Fortegnelse over litteratur vedrørende Aalborg amt 1656—1935, Aalborg 1939.

Fabritius: Dansk genealogisk litteratur indtil 1830 — i Personalhistorisk tidsskrift, 11, II, 1941.

Personregistrene i Trap: Danmark, flere utgaver, sist 1929—30; i Rist og Clausen: Memoirer og breve I—L, 1905—27 m. fl.

Register over bryllupsviser — i Personalh. tidsskr. 6, V, 1914.

— over bryllupsviser og likvers i norske bibliotek — i Personalh. tidsskr. 8, II, 1923.

— over personalhist. viser i Kgl. bibl., Kbhvn. — i Personalh. tidsskr. 8, VI, 1927.

Registrene i Kgl. bibl. Kbhvn., til diverse personh. verker — i Personalh. tidsskr. 7, IV, 1919.

Westergaard: Det 17. aarb. adelige ligpræker og deres kobberstik — i Personalh. tidsskr. 10 V, 1938.

Slesvig-Holsten.

Quellensammlung der Gesellschaft für schleswig-holsteinische Geschichte, I—VII, 1862—1912. Katalog der schlesw.-holst. Landesbibliothek, Kiel 1896—98. Tillegg 1907.

Gundlach: Bibliotheca familiarum nobilium, I—II, Neustrelitz 1897. Også ikke-adelige slekter.

Schleswig-holsteinische Kunstkalender, Flensburg 1911 fig.

Quellen und Forschungen zur Geschichte Schleswig-Holsteins, 1914 fig.

Erichsen og Krarup: Dansk historisk bibliografi, II, København 1917, optrykk 1929.

Bruhn: Bibliographie zur Dithmarschen Personal- und Familiengeschichte, 1925.

Studd: Familiengeschichtliche Bibliographie Schleswig-Holsteins, 1925.

Knoop: Abrisz einer familiengesch. Quellenkunde Schleswig-Holsteins — i Zeitschrift der Zentralstelle für niedersächsische Familiengeschichte, Hamburg 1929.

Zentralstelle für deutsche Personen- und Familiengeschichte: Familiengeschichtliche Bibliographie 1897—1937, I—VI + 1 supplementsbind, Leipzig 1928—38. Register i bindet for 1936—37, 1930.

Oberländer: Einführung in die Benutzung der Universitätsbibliothek, Kiel, 3. oplag, 1930.

Jensen: Kirchenbücher Schleswig-Holsteins etc., Neumünster 1936.

Achelis: Slektshistorisk forskning i Slesvig-Holsten efter 1914 — i Norsk slektshistorisk tidsskrift IV, 1934.

— Arbeider vedr. slesvigske studenter, elever, præster m. m. — i Personalhistorisk tidsskrift, 11, III, 1942.

Se også Danmark og Tyskland samt tidsskrifter.

Sverige.

Årskatalog för svenska bokhandeln, 1861 fig. Svensk bokkatalog fra 1830 fig., 1883 fig.

Historisk tidsskrift, 1881 fig. Årlige bibliografier.

Linnström: Svensk boklexikon for 1830—65, I—III, 1883—84.

Registret til Anrep: Svenska adelns ättartafvor, 1888.

Lundstedt: Sveriges periodiske litteratur, I—III, 1895—1902.

Personhistorisk tidsskrift, 1898 fig. Årlige bibliografier fra 1918.

Almqvist: Svensk genealogisk litteratur [til og med 1904], 1905. Fortsettes til 1922 i Wretman: Släktvetenskapen, 1924.

Setterwall: Svensk historisk bibliografi 1771—1875, 1937.

— — 1875—1900, 1907.

- Setterval: Svensk historisk bibliografi 1901—1920, 1923.
Derefter årlig i Historisk tidskrift.
- Cappelin: Var finnes Skåne beskrivet, 1910.
- Hasselberg: Bibliografiska anteckningar rörande Jämtland och Härjedalen, 1920.
- Bjerk och Berjesson: Svensk topografi, 1924.
- Collijn: Sveriges bibliografi 1478—1599, I—III, 1927—38. Fortsettes for 1600-tallet fra 1942.
- Ågren: Svensk biografisk uppslagslitteratur, 1929. Supplement under arbeide.
- Bring: Bibliografisk handbok til Sveriges historia, 1934. Leseverdig.
- Registret til Elgenstierna: Svenska adelns ättartavlor — i bind IX, 1936. Ca. 80 000 navn.
- Svenska porträttarkivet. Index över svenska porträtt 1500—1850, I—II, 1935—39.
- Clemmenson: Personregister til Örnberg: Svenska slätkalender og Svenska ättartal, 1939. Meget rikholdig.
- Sverige eier ingen tidsskriftindex således som Norge og Danmark.
- Finland.*
- Maliniemi og Kivikoski: Finsk historisk bibliografi 1901—1925, 1940.
- Durchman: Församlingarnas i Finland kyrkböcker — i Personhistorisk tidskrift, XL, 1941.
Se for øvrig svenske bibliografier, særlig Almquist: Svensk genealogisk litteratur, 1905.
- Under trykning: Sivén: Repertorium över genealogier och genealogiska fragment — i Genealogiska Samfundets i Finland skrifter.
- Belgia.*
- Perenne: Bibliographie de l'histoire de Belgique, 1931.
- Potter: Vlaamsche Bibliografie, 1893 flg.
- England*
med Skottland og Irland.
- Gatfield: Guide to printed books and MSS relating to English and Foreign genealogy, 1892.
- Marshall: Genealogist's guide to printed pedigrees, 4. utg., 880 sider, 1903. Et standardverk som gjør tidligere bibliografier overflødige.
- Bernau: International genealogical directory, I—IV, 1909—11.
- Annual bulletin of historical litterature, 1912 flg. Uundværlig ved eftersporing av den nyeste litteratur.
- Humphreys: Handbook of county bibliography, 1917.
- The «Times» Handbook of newspapers, 1920. Komplette fortegnelse 1620—1920.
- International bibliography of historical sciences, 1926 flg.
- Crane and Kaye: Census of British newspapers and periodicals 1620—1800, 1927.
- Thomson: Short bibliography of local history, 1928.
- Nicholson: Genealogical value of the early English newspapers, 1934.
- Riches: Analytical bibliography of universal collected biography, 1934.
- Thomson: Catalogue of British family histories, 2. utg., 1935.
- Harrison: Select bibliography of English genealogy, 1937. En god innføring for amatør-genealoger.
- Bouwens: Wills and their whereabouts, 1939.
- Ordinance Gazetteer of Scotland, I—III, 1903. Bibliografier ang. skotske byer.
- Livingstone: Guide to the public records of Scotland, 1905 og 1935.
- Terry: Catalogue of the publications of Scottish historical and kindred clubs and societies 1708—1908, 1909.
- Matheson: Do. 1908—27, 1928.
- Index to genealogies in Lyons Office (Scottish Record Society), 1908.
- Thomson: The Public records of Scotland, Glasgow 1922.
- Clare: Sources of Irish genealogy — i Genealogists' Magazine, VI, London 1934—35.
- Estland.*
- v. Dehn und Greiffenhagen: Quellen zur familiengeschichtlichen Forschung in Estland — i Beiträge zur Kunde Estlands, XIV, Reval 1928.
- Frankrike.*
- Guigard: Bibliothèque héraldique de la France, 1861.
- Lorenz: Catalogue de la librairie française, I—XIX, 1840—1911, kapitlene Généalogie og Noblesse.
- Nyere bibliografier i Bulletin de la Société héraldique et généalogique de France, 1912 flg.
- Italia.*
- Colaneri: Bibliografia araldica e genealogica, 1904.
- Bibliografia italiana, 1867 flg.
- Nederland.*
- de Jong und Brinkmann: Alphabetische Naamregister van Boeken, I—IV, 1835—78.

Nederlandsche Bibliographie, 1875.

Nyere bibliografer i

De Nederlandsche Leeuw, 1883 flg.

van Beresteyn: Repertorium van gedruckte genealogieen etc., Haarlem 1933.

Spania.

Vigil: Apuntos heraldicos, 1892.

Bolentin de la academia de la historia, 1877 flg.

Tyskland.

Gundlach: Bibliotheca familiarum, I—II, Neustrelitz 1897. Også ikke-adelige slekter.

Linke: Niedersächsische Familienkunde, Hannover 1912. Hovedsakelig fortegnelse over likprekener og leilighetsdikt.

Deutsche Nationalbibliographie, 1913 flg. Ukentlige utgaver. Deles i 2 rekker; A: Neuerscheinungen des Buchhandels, B: Neuerscheinungen ausserhalb des Buchhandels, omhandlende også trykksaker ikke bestemt for offentlig salg.

Schramm und Lutteroth: Verzeichnis gedruckter Quellen zur Geschichte hamburgische Familien, Hamburg 1921.

Dimpfel: Biographische Nachschlagewerke, 1922. Zentralstelle für deutsche Personen-Familiengeschichte: Familiengeschichtliche Bibliographie, 1897—1937, I—VI + 1 supplementsbind, 1928—38.

Dahlmann-Waitz: Quellenkunde der deutschen Geschichte, 9. oplag, 1931—32.

Preusz-Tantzen: Familiengeschichtliche Bibliographie 1897—99, 1936.

Endler und Albrecht: Mecklenburgs familiengeschichtliche Quellen, Hamburg 1936.

Minerva, Jahrbuch der gelehrten Welt, Berlin 1904 flg. Opgaver over innen- og uten-europæiske videnskapelige institusjoner, også arkiver og biblioteker.

— Handbücher, 1929 flg. Deles i 2 grupper: 1. biblioteker og 2. arkiver. Gruppe 1, bind I: Tyskland, 1929, bind II: Østerrike, 1932, bind III: Schweiz, 1934. Gruppe 2, bind I: Arkiver i Danmark, Estland, Finland, Lettland, Litauen, Luxembourg, Nederland, Norge, Schweiz, Sverige, Tyskland, Østerrike, 1932. Wasmansdorff: Verzeichnis deutscher Familienforscher und Familienverbände, 3. utg. 1938.

XXVII. TIDSSKRIFTER

Norge.

Slektshistorie:

Tidsskrift for den norske personalhistorie, 1840—1850.

Personalhistorisk tidsskrift, Kbh. 1880—1927. Fortsetter fra 1928 som utelukkende dansk tidsskrift. Register til årg. I—L for 1880—1929 i årg. LI, 1930.

Norsk tidsskrift for genealogi, personalhistorie, biografi og literærhistorie, I—III, 1906—26.

Norsk slekthistorisk tidsskrift, 1927 flg.

Romerike ættehistorielags årbok, Oslo 1935 flg.

Hedmark slekthistorielags tidsskrift, Hamar 1939 flg.

Rogaland ættehistorielags årsskrift, Stavanger 1940 flg.

Lokalhistorie:

Heimen, utgitt av Landslaget for bygde- og byhistorie, 1922 flg.

Hedmark:

Bygd og bonde, 1919—28.

Opland:

Tidsskrift for Valdres historielag, 1916 flg.

Bygd og bonde, 1919—28.

Gudbrandsdals historielag, skrifter, 1922 flg.

Årbok for Gudbrandsdal, 1933 flg.

Buskerud:

Numedal, 1915—17.

Dølaminne, 1919—27.

Telemark:

Historielaget for Telemark og Grenland, årsskrift, 1918 flg.

Vestfold:

Vestfoldminne, 1924 flg.

Aust-Agder:

Bidrag til Aust-Agders historie, 1921 flg.

Eide sognelag, 1933 flg.

Vest-Agder:

Grannen, 1915 flg.

Bidrag til Agders historie, 1914 flg.

Rogaland:

Rogaland historielag, årshäfte, 1914 flg.

Hordaland:

Hardanger, 1908 flg.

Vossebygdene, 1910 flg.

Sunnhordland, 1914 flg.

Nord- og Midthordland, årsskrift, 1918—24.

Sogn og Fjordane:

- Tidsskrift utgitt av historielaget for Sogn, 1910 flg.
Sunnfjord, 1919—22.
Sogndal sogelag, årbok, 1921—26.

Møre og Romsdal:

- Tidsskrift for Sunnmøre historielag, 1910 flg.
Volda sogelag, 1917, 1924 flg.
Romsdal sogelag, årsskrift, 1921 flg.
Nordmør historielag, årsskrift, 1921 flg.

Trøndelag:

- Orkdølafylket, 1921—32.
Nord-Trøndelag historielag, årbok, 1921 flg.
Gauldalsminne, 1926 flg.

Nordland og Troms:

- Håloygminne, 1920 flg.

Oslo:

- St. Hallvard, 1915 flg.

Bergen:

- Bergens historiske forening, skrifter, 1895 flg.

Trondheim:

- Trondhjemske samlinger, 1901—17, 1925.

Følgende tidsskrifter inneholder også en rekke slektshistoriske bidrag:

- Samlinger til det norske folks sprog og historie, 1833—39.
Historisk tidsskrift, 1870 flg. Register til bind I—XXX, 1937.
Folkebladet, særlig årg. 1916—21.

Danmark.

- Danske magazin (Nye danske magazin) 1745 flg.
Innholdsfortegnelse 1745—1885 i årg. 1886.
Genealogisk-biographisk archiv, 1840—49.
Historisk tidsskrift, 1840 flg. Register for foregående årganger i årg. 1929.
Kirkehistoriske samlinger, 1849 flg.
Danske samlinger for historie, topografi, personalhistorie etc. 1865—79. Alfabetisk innholdsfortegnelse i man. på Kgl. bibliotek, Kbhvn.
Personalhistorisk tidsskrift, 1880 flg. Se Norge.
Personalhistoriske samlinger (Genealogisk tidsskrift), 1900—14.
Arkiv for genealogi og heraldik, 1908—15. I årg. 1911 register over ca. 2000 slekter nevnt i tidsskriftet.
Dansk adelsblad, 1911—25.
Fortid og nutid, 1914 flg. Tilsvarende det norske «Heimen».

Dansk Adel og borgerstand, 1916—17.

- Præstehistoriske samlinger, 1929 flg. I hefte 13, 1938, begynner en ny utgave av Danmarks præstehistorie fra eldste tider til 1936, beregnet på 10 bind à 400 sider. Alle embeder på A. B. C. og K., hele Københavns og Fyens stift samt sønderjydske deler av Haderslev og Ribe stift skal være utarbeidet til nutiden; dessuten Roskilde og Lolland-Falsters stift samt alle byer til 1700.

Av lokalbetonte tidsskrifter merkes:

- Samlinger til jydsk historie og topografi (Jydske samlinger), 1866 flg.
Samlinger til Fyens historie og topografi (Fyenske samlinger), 1861—90. Navn og sakregister i man. på Kgl. bibliotek, København.
Sønderjydske aarbøger, 1889 flg., samt en rekke historiske amts(stifts)tidsskrifter av omtrent samme karakter som de norske lokalhistoriske. De er her ordnet alfabetisk efter amter (stifter):
Fra Himmerland og Kær herred (Aalborg amt), 1912 flg.
Aarbøger for Hist. samf. for Aarhus stift, 1908 flg.
Bornholmske samlinger, 1906 flg. Se også Hist. Tidskr. for Skåneland.
Fra Frederiksborg amt, 1906 flg.
Vendsyssels folk og land (Hjørring amt), 1908—32.
Vendsysselske aarbøger, 1915 flg.
Fra Holbæk amt, 1907 flg.
Aarbøger for Københavns amt med gamle Roskilde amt, 1910 flg. Nu: Fra Københavns amt.
Lolland-Falsters hist. samfunds aarvog, 1913 flg.
Aarvog for hist. Samf. for Odense og Assens amter, 1913—38. Fortsatt i Fynske aarbøger, 1939 flg.
Aarvog for hist. Samf. for Præstø amt, 1912 flg.
Fra Randers amt, 1907 flg.
Fra Ribe amt, 1903 flg.
Hardsyssels aarvog (Ringkøbing amt), 1907 flg.
Aarvog for Sorø amt, 1912 flg.
Svendborg amts aarsskrift, 1908—37. Fortsatt i Fynske aarbøger, 1939 flg.
Historisk aarvog for Thisted amt, 1906 flg.
Vejele amts aarbøger, 1905 flg.
Skivebogen (Viborg amt), 1909 flg.
Fra Viborg amt, 1935 flg.
Dessuten noen få med sterkt lokal begrensning: Aarvog for Lysgaard, Hids m. fl. herreder [i Viborg amt], 1918—26.
Historisk aarvog for Mors, 1919—30.
Meddelelser fra Hist.-top. selskab for Gentoft, 1924 flg.
Lyngbybogen, 1933 flg.

Slesvig-Holsten.

Nordelbingen I—IV, 1823—25.
 Nordalbingische Studien, 1844—54, 1858.
 Zeitschrift der Gesellschaft für schleswig-holsteinische Geschichte, 1870 flg. Årlige bibliografer fra 1897.
 Sønderjydske aarbøger, 1889 flg. Bibliografier.
 Zeitschrift der Zentralstelle für niedersächsische Familiengeschichte, 1919—31. I årg. 1929 slektshistoriske kilder for Slesvig-Holsten.
 Zeitschrift für niedersächsische Familienkunde, Hamburg, 1932 flg.
 Die Sippe der Nordmark, 1938 flg.

Dessuten en del eldre tidsskrifter, hvis slekts-historiske innhold for en stor del er registrert i kildesamlingene nevnt i kapitel XXVI. En rekke av de under Danmark opførte tidsskrifter inneholder også stoff i relasjon til slesvig-holstens slekts- og personhistorie.

Se dessuten Danmark og Tyskland.

Sverige.

Svenska autografsällskapets tidskrift, 1879—97.
 Forløper for Personhistorisk tidskrift.
 Historisk tidskrift, 1881 flg.
 Personhistorisk tidskrift, 1898 flg.
 Arte et marte. Årsskrift för ridderskapet och adeln, 1905 flg.
 Fataburen, 1906 flg. Tilsvarende til en viss grad Heimen.
 Genealogiska föreningen. Medlemsblad, 1933 flg.

De forskjellige län og landskaper har også sine lokalhistoriske tidsskrifter, hvorav her nevnes noen for grensestrøkene mot Norge:

Jämtlands läns fornminnesförenings tidskrift, 1887—1921.
 Jämten, 1906 flg.
 Fornvårdaren, 1929 flg. Begge disse kalles med felles-tittel
 Hembygdas tidskrift, 1923 flg.
 Skrifter utg. av Jämtlands läns fornskriftsällskap, 1930 flg.

Alle ovennevnte tidsskrifter omfatter også Härjedalen.
 Västergötlands fornminnesförenings tidskrift, 1869, 1871, 1888—90.
 Värmland förr och nu, 1905 flg.
 Hembygden (Dalsland), 1921 flg. I årg. 1936: Dalslandsk slektsforskning og litteratur.
 Bidrag til kjennedom av Göteborgs och Bohusläns fornminne och historia, 1874—1914.
 Göteborgs och Bohusläns fornminnesförenings tidskrift, 1915 flg.
 Vår bygd (Halland), 1916 flg.

Skånska samlingar, 1876—80, 1894—97.
 Historisk tidskrift för Skåneland (Skåne, Halland, Blekinge, Bornholm), 1901—18.

Finland.

Genealogiska samfundets i Finland årsskrift, 1917 flg.
 Genealogica, 1918—21.
 Genos, 1930 flg.

Australia.

Australian genealogist, 1937 flg.

Balticum.

Jahrbuch für Genealogie, Heraldik und Sphragistik, Mitau 1893—1914.

Belgia.

Le Parchemin, 1936 flg.

*England.**med Skottland og Irland.*

Collectanea topographica et genealogica, 1834—43.
 The topographer and genealogist, 1846—58.
 Notes and queries, 1849 flg.
 The herald and genealogist, 1863—74.
 Miscellanea genealogica et heraldica, 1866 flg.
 The genealogist, 1877—1922.
 Transactions and registers of the Huguenot Society, 1887 flg.
 Fragmenta genealogica, I—XIV, 1889—1910.
 The Northern genealogist, York 1895—1903.
 Genealogical queries I—XVII, 1896—1900.
 Genealogical magazine, 1897—1904.
 The ancestor, I—XII, 1902—05.
 The pedigree register, I—III, 1907—16.
 The genealogists' magazine, 1917 flg.
 Genealogist's reference journal, Leicester 1935 flg.

Scottish notes and queries, 1887 flg.

The Irish genealogist, 1938 flg.

Frankrike.

Bulletin de la Société héraldique et généalogique de France, 1912 flg., hvori en del eldre tidsskrifter inkorporert.

Italia.

Rivista de Collegio Araldico, 1902 flg.

Nederland.

De nederlandsche Leeuw, 1883 flg.
 De Wapenheraut, 1897—1920.

Portugal.

Tombo historico genealogico de Portugal, 1912 flg.

Schweiz.

Archives héraldiques Suisse - Schweizer Archiv für Heraldik, Zürich 1866 flg.

Spania.

Rivista de historia y genealogia española, 1911 flg.

Tyskland.

Der deutsche Herold, Berlin, 1870—1934. Register for årg. 1870—95 i årg. 1899. Fra 1935 forenet med Familiengeschichtliche Blätter.

Vierteljahrschrift für Wappen, Siegel und Familienkunde, Berlin, 1873—1931. Innholdsfortegnelse 1873—1925 i årg. 1926.

Familiengeschichtliche Blätter, Leipzig, 1903 flg. 1923 blev *Roland* og 1935 *Der deutsche Herold* inkorporert. I årg. 1919 fortegnelse over likprekvensamlinger i Tyskland. Hohlfeld: Gesamtinhaltsverzeichnis zu den Jgn. 1—25, 1928.

Der deutsche Roland, Görlitz 1913 flg. Mitteilungen des Roland, Dresden 1916 flg.

Mitteilungen der westdeutschen Gesellschaft für Familienkunde, Köln 1913 flg. Bilag: Deutsche Ahnenreihen, 1925 flg.

Blätter für württembergische Familienkunde, Stuttgart 1921 flg. Bilag: Schwabische Ahnentafeln, 1931 flg.

Blätter des bayrischen Landesverein für Familienkunde, München 1923 flg. Bilag: Bayrische Geschlechtertafeln, 1932 flg.

Blätter für frankische Familienkunde, Nürnberg 1926 flg.

Blätter der Maus, Bremen 1925 flg. Kildelister i nr. 3 for 1927.

Familiengeschichtliche Quellen, Leipzig 1925 flg. Archiv für Sippenforschung etc., Görlitz 1928 flg. (Fortsettelse av Kultur und Leben, 1923—27). Bilag: Ahnenreihen aus allen deutschen Gauen og Lexikon deutscher Familien.

U. S. A.

New-England historical and genealogical register, Boston 1847 flg.

New-York genealogical and biographical record, New York 1870 flg.

Mayflower descendants, 1899 flg.

Magazine of American genealogy, 1929 flg. Planlagt som et genealogical source library på over 70 bind à 500 sider med register bl. a. over genealogier omfattende praktisk talt hver eneste gammel amerikansk slekt, også sydstatenes; videre over amerikanske og engelske genealogier, manuskripter og slektsvåpen, immigranter før 1750 m. v.

Østerrike.

Heraldisch-genealogische Zeitschrift, 1871—73. Jahrbuch der heraldisch-genealogischen Gesellschaft Adler, 1874 flg.

Monatsblatt der Adler, 1881 flg.

XXVIII. GENEALOGISKE SAMLINGER

*Norge.**Generalia:*

Lassen: Norske stamtavler, 1868. Kun ett bind. Rasch: Stamtavle som viser flere familiers afstamning fra Harald Haarfagre, 1894.

Krog Steffens: Norske slægter I—II, 1912; 1915. Ca. 170 slekter.

Munthe: Vore fælles ahner, 1923. Optrykt 1941. Sæter: Adelen i Norge, 1928.

Bugge: Våre forfedre, 1939. Johanne Andersdtr. til Asdals forfedre.

Wiesener: Nogen vestlandske embedsslekter fra 1600-tallet, 1940.

Østfold:

Østensvig: Gamle slekter i Marker, I—II, 1935, 1938.

Akershus:

Støren: Biogr. efferr. om nogen Romeriksslekter, 1932.

Hedmark:

Nysæter: Trysilslegter, 1908.

Ringnæs: Bondeslegter i Stange, 1908.

Finstad: Gammelt skyldfolk i Østerdalen, 1914. Skirbekk: Ætt og odel (Elverum), 1927.

Bull: Øvre Rendalen. Gårds- og slekts-hist., 1940.

Oppland:

Kraabøl: Slegter og gaarder i Gausdal 1820—24, 1922.

Aasmundstad: Ovanum Helgafell. Ættesogur frá Skábu; 1924.

Norske gårder og slekter, 1926.

Buskerud:

Aasmundstad: Hemsedals slekts-hist. 1693—1923, 1925.

Norske gårder og slekter, 1926.

Lagesen: Ringerikske slekter, I—III, 1927—35. Reinton: Folk og fortid i Hol, 1938.

Telemark:

Stranna: Lundeherad med Flaabygd. Gard og ættetavlor, 1921.

Flatin: Ættir fraa Selgjord, 1923.

Nordbø: Ættesogur frá Telemark, 1928.

Coch: Brevik, slekter etc., 1929.

Holta: Gårds- og slektshist. for Sauberad og Vestherad før 1700, 1938.

Lid: Gårds- og slektshist. for sydøstl. del av Gjerpen, u. å.

- Gårds- og slektshist. for ytre Gjerpen 1600—1900, 1942.

Vestfold:

Jacobsen: Gamle slekter i Vestfold, 1930.

Sogningane og fjordingane i Vestfold, 1940.

Aust-Agder:

Lindstøl: Stamtavler, vesentl. fra østre Nedenæs, 1882.

Landgraff: Grimstadslægter, 1892, 1901.

Finne-Grønn: Risør-slægter, 1894—1901.

Aavitsland: Slægtregister fra Evje og Vegusdal, 1914.

Løvland: Gårds- og ættebok for Lauvland, Hornnes og Faret, 1936.

Rogaland:

Aurenes: Kjente rogalendingers ætt, 1936.

Skeftun: Hjelmeland, gard og ætt, 1939.

Arneson: Gårds- og ættesoga for Gjestal, 1939.

Våge: Ryfylkeætter — i Rogaland historielag, 1942.

Hordaland:

Aga: Slægtstavler vedk. Ullensvang, 1878.

Kindem: Vossa-ætter, I—IV, 1928—31.

Bu: Ættarbok for Kinsarvik, 1931.

- Ættarbok for Udlevang, 1936.

- Ættarbok for Odda, 1942.

Ulvik, Eidfjord og Granvin under arbeid.

Sogn og Fjordane:

Sogningane og fjordingane i Vestfold, 1940.

Trøndelag:

Aas: Slægtshistorie fra Selbu og Tydal, 1906.

Ystad: Ættetavlor fraa Innherad, 1911.

Lasseasen: Gamle Merakerslegter, 1921.

Selbygboken. Selbyggenes slekt i Amerika. Minneapolis, Min. 1921.

Moe: Ættararv. (Opsittere i Rindal), 1927.

Gevik: Slechtsbeskr. (Bondeætter, N. Trøndelag), 1928.

Mørkved: Namdal-slekter, 1935.

Nordland:

Robertson-Strømme: Slektskap og anna i Ba (Vesterålen), 1926.

Ottesen: Slektsgreiner fra Kulstad i Vefsn og Innerdal i Korgen, 1938.

Danmark.

Gotha-kalenderen, se Tyskland.

Hofman: Hist. efterretn. om danske adelsmænd, I—III, 1777—79.

Lexicon over adelige familier i Danmark, Norge og hertugdømmerne, I—II, 1787.

Magazin til den danske adels historie, 1824.

Lengnick: Genealogier over 460 adelige og borgerlige familier, 3 samlinger, 1844—64.

v. Krogh: Høiere danske adel, 1866.

- Danske majorater, 1868.

- Dansk adelskalender, 1878.

Bricka, Gjellerup og Thiset: Dansk adel i 16. og 17. aarb., I, 1875, II, 1913.

Danmarks adels aarbog, 1884 fig. Siste årg. registrerer tidligere behandlede slekter.

Hiort-Lorenzen: Livre d'or des souverains, 1895, 1908, 1912. Anfører morganatiske og naturlige forbindelser. Se Höflinger under Østerrike.

Bobé: Efterladte papirer fra den Reventlowske familiekreds, I—X, 1895—1932. Adel og lærde slekter i Danmark og Slesvig-Holsten.

- Slægten Ahlefeldts historie I—VI, 1897—1912. Også adel og lærde slekter i Danmark og Slesvig-Holsten.

Thiset og Wittrup: Nyt dansk adelslexikon, 1904.

Hauch-Fausbøll: Den ikke naturaliserede danske adel, 1917, ny udgave 1933.

Bobé: Fremmedadel i Danmark — i Personalhist. tidskr., 7, II, 1917.

Danske herregaarde ved 1920, I—II, 1922—23.

Giessing: Nye samling af danske, norske og islandske jubellærere, 4 deler, 1779—86.

Vahl: Slægtbog over afkommet af Christjern Nielsen, borgmester i Varde o. 1500, 1879—97.

Ludwig: Slægter i den franske reformerte coloni i Fredericia, 1896. Tysk utg. I—II, Basel 1910.

Danske patriciske slægter, I—V, 1891—1931. Ca. 70 slekter.

Hellemann: Gen. og personalhist. meddelelser, 1893, 2. udgave 1925.

Baumgarten: Borgerlige familier, 1910—12.

Hauch-Fausbøll: Slægthaandbogen, 1900—Ca. 300 slekter.

Bobé: Deutsche St. Petri Gemeinde zu Kopenhagen, 1925.

Personalhistorisk bureau: Slægttavlesamlingen I—III, 1931—33.

Le Danemark dans ses rapports avec la France, 1935.

Se forevrig Fabritius og Hatt: Haandbog i slægtsforskning med opgaver over genealogiske samlinger i manuskript m. v.

Slesvig-Holsten.

Slesvig-holstensk adel er i høj grad infiltreret i dansk og tysk adel. Der henvises derfor til disse landes adelsgenealogier.

Deutsches Geschlechterbuch, se Tyskland.

Halling: Meine Vorfahren, I—II, 1905.

Gravert: Die Bauernhöfe zwischen Elbe, Stör und Krükau mit den Familien ihrer Besitzer in den letzten Jahrhunderten, 1929.

Se også Fabritius og Hatt: Haandbog i slægtsforskning, med opgaver over genealogiske samlinger i manuskript. Se også dansk og tysk genealogisk litteratur.

Sverige.

Gotha-kalenderen, se Tyskland.

Sveriges ridderskaps och adels kalender, 1854 fig. Årlig fra 1898.

Anrep: Svenska adelns ättar-taflor, I—IV, 1858—64. Register til do. 1888.

Wrangel og Bergström: Supplement til Anreps ättartaflor for 1857—1900, I—II, 1894—1900.

Schlegel og Klingspor: Den ej . . . introducerede adeln, 1875.

Tersmeden: Kalender över . . . ointroducerad adel, 1886 og 1899.

Lejonhuvud: Svenska adelskalendern, 1899—1906.

Stenbock: Ny svensk adelskalender, 1910.

v. Gerber: Sveriges ointroducerade adels kalender, 1912 fig.

Elgenstierna: Svenska adelns ättartaflor, I—IX, 1925—36. Ca. 80 000 personer. Et standardverk av høj kvalitet og interesse.

Kleberg: Kalender över ointroducerad adels förning, 1939 fig.

Anrep: Svenska släktsboken I—III, 1871—75. Ca. 100 slekter.

Örnberg: Svenska slägtkalendern I—IV og Svenska ättartal V—XIV, 1884—1908. Ca. 1550 slekter.

Clemmenson: Register til do, 1939.

Lejonhuvud: Ny svensk släktsbok, 10 hefter, 1901—06. Ca. 160 slekter.

Uggla och Ljungfors: Svenska släkter, 4 hefter, 1908—15.

Elgenstierna: Svenska släktkalendern, 1911 fig. Hittil ca. 1300 slekter.

Granquist: Gustaf Vasas avkomlingar inom och utom Sverige, 1924.

Nyberg: Gotländsk släktbok, 1938.

Se dessuten Wretman: Släktvetenskapen, samt Heckscher: Sex kapitler om släktforskning, begge med opgaver over genealogiske samlinger i manuskript.

Finnland.

Finlands ridderskaps och adels kalender, 1858, 1872, 1883, 1890, 1897, 1900, 1906, 1912, 1917, 1923, derefter hvert 3dje år.

Ramsay: Frälseläkter i Finland intill stora ofreden, 1900—16.

Wasastjerna: Ättar-taflor öfver den . . . introducerade adeln I—II, 1879—80, suppl. 1883.

Carpelan: Ättartaflor för de . . . efter 1809 adlade, naturaliserade eller adopterade ätterna, 1942.

Ikke introdusert adel behandles i Genealogiska Samfundets i Finland Årsskrift, III—XIII, 1920—30.

Landgren: Finländsk släktkalender, 1920.

Wilskman: Släktbok I—II, 1912—33.

Lindh: Släktbok. Ny följd I, 1941.

Se også svensk genealogisk litteratur samt Fabritius og Hatt: Haandbog i slægtsforskning, ang. genealogiske samlinger i manuskript og ang. lokale genealogier.

Balticum.

Genealogisches Handbuch der Öselschen Ritterschaft, Görlitz, Tyskland, 1938.

Genealogisches Handbuch der baltischen Ritterschaften, Görlitz 1929 fig. Deles i tre deler: Livland, Estland, Kurland.

Belgia.

Annuaire de la noblesse de Belgique, 1847 fig. Poplimont: La Belgique héraldique, I—X, 1863—67.

Annuaire des familles nobles et patriciennes de Belgique, 1900 fig.

Canada.

Tanguay: Dictionnaire généalogique des familles Canadiennes, I—VII, 1871—90. Ny udgave under arbeide.

Chadwick: Ontario families I—II, 1894—98. Behandler protestantiske slekter, hvis kilder flytter sparsommere enn de katolske slekters.

*England
med Skottland og Irland.*

- Burke: Peerage, baronetage and knightage, 1840 fig. Fra 1847 årlig.
- History of the commoners of Great Britain and Ireland, 1833—38.
- Cochayne: Complete peerage of England, Scotland and Ireland, extant, extinct and dormant, I—VIII, 1887—98. Ny udgave beregnet på 14 bind, hittil kjennes I—IX (A.—N.), 1910—37.
- Searle: Anglo Saxon bishops, kings and nobles, 1899. Stamtavler for tiden før Wilhelm Erobreren.
- de Ruvigny: The blood royal of Britain, 1903. De da levende descendenter av Edward IV, † 1483, Henry VII, † 1509, og James III, † 1488.
- The Plantagenet roll of the blood royal, containing descendants of Anne (Plantagenet), Duches of Exeter, I—III, 1905—08.
- Turton: The Plantagenet ancestry, 1928. Over 7000 aner for Elisabeth, Henry VII's dronning.
- Lodge: Baronetage, knightage and companionage of the British empire, 1932.
- Berry: County genealogies. Pedigrees of Berks, Bucks, Hants, Kent, Surrey and Sussex families, I—IV, 1830—37.
- Sussex genealogies, I—III, 1831—33.
- Foster: Pedigrees of the county families of Lancashire, 1873.
- Pedigrees of the county families of York, I—III, 1874.
- Muskett: Suffolk Manorial families, I—II, 1894—1908.
- Barron: Northamptonshire families, 1906.
- Warrand: Hertfordshire families, 1907.
- Hall: Sheffield pedigrees, I—II, Sheffield 1909—15.
- Phillimore: Nottinghamshire pedigrees, 1910.
- Rye: Norfolk manories, I—II, 1913.
- Griffith: Pedigrees of Anglesay and Carnavonshire families etc., 1914.
- Williams: Ancient Westcountry families (Devonshire and Cornwall), 1916.
- Farnham: Leicestershire medieval pedigrees, Leicester 1925.
- Lincolnshire pedigrees — i Harleian Society, 1869 fig., bind L—LIII.
- Staffordshire pedigrees s. st. LXIII.
- Middlesex pedigrees, s. st. LXV.
- Merk også Victoria history of the counties of England, 1906 fig. Et kjempeverk beregnet på 40 bind hvori adskillige slektshistorie, undertiden i egne bind. Hittil kjennes følgende bind:

- Buckingham, Cambridge og Isle of Ely, Durham, Hertford, Huntingdon, Kent, Northamptonshire, Rutland og Sussex.
- Lart: Huguenot pedigrees, I—II, 1924—28.
- Paul: The Scot's peerage I—IX, 1909—14.
- Anderson: The Scottish nation or the surnames, families etc. of Scotland, I—III, 1860.

- Lodge: Peerage of Ireland, I—VII, 1789.
- Burke: Genealogical and heraldic history of the landed gentry of Ireland, 1912.

- O'Hart: Irish pedigrees or the origin and stem of the Irish nation, I—II, Dublin 1892. Ny udgave med 480 slektsvåpen i farver, I—II, New York, 1923.

Frankrike.

- Anselme: Histoire généalogique de la maison de France, 1674.
- Histoire généalogique de la maison de France, 1674. I—IX, 1726—33, X ved Courcy, 1881.
- Annuaire de la noblesse de France, 1843 fig.
- Aubert de la Chenaye-Debois: Dictionnaire de la noblesse, I—XV, 1863—76.
- Saint Allais: Nobiliaire universel, I—XXI, 1872—77.
- Nobiliaire de la France, I—XXV, 1872—95.
- Reverend: Armorial du premier empire I—IV, 1894—97.
- Dayre de Maihol: Dictionnaire de la noblesse française, I—III, 1895—98.
- Dictionnaire des familles françaises a la fin du XIV siecle, I fig, 1908 fig.
- Annuaire généalogique et historique française Rex, 1909 fig.
- Simon: Les études généalogiques en Normandie, depuis le XVIIe siècle, suivie d'un essai de bibliographique nobiliaire Normand, Caen 1926.

- Haag: La France protestante, I—X, 1846—58. Gen. og biogr. oplysn. ang. flere hundre slekter. Ny udgave I fig., 1877 fig. Visstnok stanset ved bind VI, (Ga).
- Douen: La Revocation de l'Edit de Nantes I—III, 1894. Rike kildeangivelser.

Italia.

- Litta: Famiglie celebri italiane, I—XVI, Milano 1819—99.
- Annuario de la nobiltà italiana, 1878 fig.
- L'Araldo, 1890 fig.
- Manno: Il patriziato subalpino, I fig., 1906 fig. Beregnet på ca. 20 bind.

Libro d'Oro della nobiltà italiana, 1910 fig.
 Uregelmessig utkommende årbok.
 Manucci: Nobiliario e blassinario del regno d'Italia, 1927.
 Spreti: Enciclopedia storico-nobiliare italiana, I—IV, Milano 1928—31.

Nederland.

Jaarboek van den nederlandschen Adel, 1888 fig.
 Nederlands Patriziaat, 1910 fig.

Polen.

v. Zernicki-Szeliga: Der polnische Adel, I—II, Hamburg 1900.

Portugal.

Silveira-Pinto: Resenha das familias titulares e grandes de Portugal, I—II, 1877—91.
 Il libro d'oro del Campidoglio, 1892 fig.
 Il patriziato cattolico, 1898 fig.

Schweiz.

Deutsches Geschlechterbuch, se Tyskland.
 Genealogisches Handbuch für schweizer Geschichte, I fig., 1908 fig. Fra 1900 som bilag til Archives héraldiques Suisse - Schweizer Archiv für Heraldik.
 Merz: Oberrheinische Stammtafeln, 1912.
 Historisch-biographisches Lexikon der Schweiz, I—VII, 1921—34, supplement 1934.
 Schweizerisches Geschlechterbuch, 1928 fig.

Spania.

Piferrer: Nobiliario de España, I—VI, 1857—60.
 Béthencourt: Historia genealogica de la monarquía española, I—IX, 1897—1912.

Tyskland.

Gothaische genealogische Taschenbücher, Gotha, 1763 fig. Hittil behandlet ca. 8000 slekter, som for en vesentlig del er registrert i utgaven 1936. Utkommer i 5 deler:
 Hofkalender, 1763 fig. Praktisk talt alle innen- og uteneuropeiske regjerende og avsatte regentslekter, hertug- og fyrsteslekter.
 Gräfliche Häuser (tyske og østerik-ungarske), 1825 fig., undtagen 1830, 32 og 34. Fra 1923 inneholder de like årg. Uradel, og de ulike årg. Alter Adel und Brief adel.
 Freiherrliche Häuser (tyske og østerik-ungarske), 1848 fig., dog ikke 1850, 51 og 52. Fra 1888 inneholder like årg. Uradel, ulike årg. Alter Adel und Briefadel.
 Adelige Häuser. A. Deutscher Uradel, 1900 fig., ikke 1925 og 27. Behandler tyske slek-

ter som før 1350 tilhørte adelen. Kalenderen kaltes 1900—06 Taschenbuch der adeligen Häuser, 1907—19 Taschenbuch der uradeligen Häuser. Forløpere var nedennævnte Gen. Taschenbuch des Uradels og Jahrb. des deutschen Adels.

Adelige Häuser. B. Alter Adel und Reichs-Briefadel, 1907 fig., ikke 1924 og 26. Behandler dessuten officers- og embedsadel uten særskilt diplom samt fremmed adel i Tyskland. Like årg. behandler Alter Adel, d. e. slekter som etter 1350 fremtrådte som adel. Ulike årg. behandler slekter nobilitert etter 1806. Forløpere var de nedennævnte Gen. Taschenbücher der adeligen Häuser og Handbuch des preussischen Adels.

Kneschke: Neues allg. deutsches Adelslexikon I—IX, 1859—70, nytrykk 1929—30.

Genealogische Taschenbücher der adeligen Häuser, I—XIX, 1870—94. Også østerriksk adel.

v. Behr: Genealogie der in Europa regierenden Fürstenhäuser, 2. oplag 1870, supplement 1890. Genealogische Taschenbücher des Uradels I—II, 1891—93. Også østerriksk adel.

Handbuch des preussischen Adels I—II, 1891—93.

Jahrbuch des deutschen Adels I—III, 1896—99. Kekulé von Stradonitz: Ahnentafelatl. Ahnentafeln... der Regenten Europas und ihre Gemahlinnen, 1898—1904. Til 32 aner.

v. Isenburg: Meine Ahnen, 1925.

Brandenburg: Nachkommen Karls des Groszen (til 14. generasjon), 1935. Supplement bl. a i Familiengeschichtliche Blätter, 1935.

v. Isenburg: Stammtafeln zur Geschichte der europäischen Staaten, I—II, 1935 fig.

Muret: Geschichte der französische Kolonie in Brandenburg—Preussen, 1885.

Bérenquier: Stammtafeln der französischen Kolonie in Berlin, 1887.

Deutsches Geschlechterbuch, Görlitz 1889 fig. Hittil 115 bind, hvorav en rekke spesialbind omfattende slekter i bestemte land eller lokaliteter. Intet land kan ennu opvise et lignende verk, som hittil utførlig har behandlet ca. 3000 slekter.

De utkomne bind fordeles slik:

Hele Tyskland: 1—17,	Brandenburg: 111.
20, 22, 25, 28—30,	Eiffel: 99.
36, 37, 45, 50, 60,	Harz: 106.
70, 80, 85, 92, 100,	Hessen: 32, 47, 52,
104 og 109.	54, 64, 66, 84, 94,
Baden: 81 og 101.	98 og 107. Se også
Balticum: 79.	Darmstadt.
Berg: 24, 35 og 83.	Kurpfalz: 58 og 86.

Lippe: 72.
 Mecklenburg: 57, 74, 88 og 105.
 Nassau: 49.
 Neumark: 93.
 Niedersachsen: 46, 76, 89, 102 og 113.
 Obersachsen: 33.
 Ostfriesland: 26, 31, 59, 103.
 Ostpreuzen: 61 og 68.
 Pommern: 40, 67, 90 og 115.
 Posen: 62 og 78.
 Ravensberg: 82.
 Sauerland: 38, 53 og 97.
 Schlesien: 73 og 112.
 Schleswig-Holstein: 91.
 Schwaben: 34, 41, 43, 55, 71, 75 og 110. Se også Reutlingen.
 Schweiz (Deutsch-): 42, 48, 56, 65 og 77.
 Siegerland: 95.
 Thüringen 87, 114.
 Westfalen: 108.
 B y e r :
 Darmstadt: 69, 96.
 Hamburg: 18, 19, 21, 23, 27, 44, 51 og 63.

Følgende 41 bind er planlagt og delvis under arbejde:

Posen i bind 116, Ostpreuzen i 117, hele Tyskland i 118, Hessen i 119; videre: Baden, Balticum, Bayern, Berg, Berlin, Brandenburg, Böhmen, Darmstadt, Eiffel, Elsass, Hamburg, Harz, Kurpfalz, Lippe, Lübeck, Mähren, Mecklenburg, Mosel-Franken, Nassau, Neumark, Nieder Rhein, Niedersachsen, Obersachsen, Ostfriesland, Pommern, Ravensberg, Reutlingen, Saar, Sauerland, Schlesien, Schleswig-Holstein, Schwaben, Schweiz, Siegerland, Thüringen, Westfalen, Westpreuzen.
 Knetsch: Goethes Ahnen, 1908.
 Ahnentafeln berühmter Deutschen, I fig., 1932 fig.
 Se også Østerrike.

U. S. A.

Daughters of the American revolution. Lineage book, I—XL, 1891—1916.
 The Compendium of American genealogy, I fig., Chicago 1924 fig. Hittil utkommet 6 bind med ca. 37 000 slektslinjer og ca. 250 000 navn.
 Fothergill: Some special studies in genealogy. American emigrants, London 1908.

Østerrike.

Österreichisches genealogisches Handbuch, 1784 fig.
 Tyroff: Wappenbuch der österreichischen Monarchie, I—XXXVII, 1831—70.
 v. Dachenhausen: Genealogisches Taschenbuch der adeligen Häuser, I—XIX., Brunn 1870—94.
 — Genealogisches Taschenbuch des Uradels I—II, Brunn 1891—93.
 Disse to verker benevnes ofte die Brüner Taschenbücher, og behandler også tysk adel.
 Genealogisches Taschenbuch der adeligen Häuser Österreichs, I—V, 1905—13.
 Wiener Genealogisches Taschenbuch, I—II, 1926—28. Særlig lavadelen.
 Höfflinger: Lexicon illegitimum Europaeum etc., I fig., 1929 fig. Sml. Hiort-Lorenzen, under Danmark.
 Se også Tyskland.

For øvrig henvises til de genealogiske samlinger nevnt i kapitel VIII samt under tidsskriftene i kapitel XXVII.

XXIX. SLEKTSMONOGRAFIER M. V.

Foreløbig også supplement til Munthes kilderegister, Personalhistorisk tidsskrifts 50-års register, Raabes fortegnelse over norske stamtavler samt til de trykte genealogiske samlinger.

Anført i påvente av det veldige og verdifulle register over slektshistorie i norsk litteratur, som for tiden er under arbejde av bibliotekar Nitter, Deichmanske bibliotek, Oslo.

N.T.G. = Norsk Tidsskr. for genealogi etc.
 N.S-T = Norsk slekthistorisk tidsskrift.
 P.T. = Personalhistorisk tidsskrift.
 T.N.P. = Tidsskr. for den norske personalhist.
 Kbh. = København.
 Sl. = Slekt.
 Sth. = Stockholm.

Abel.
 Finne-Grønn: Abel, 1900.
 P.T. 4. I, 1898.
 Abelsted.
 Finne-Grønn: Fam. Abelsted, 1933.

Abildgaard.
 P.T. 10. 1, 1934.
 Adeler.
 Lassen: Norske stamtavler, 1868.
 Aga.

Aga: Slægttavler vedk. Ullensvang, 1878.
 Aurenes: Byre-ætta, 1942.
 Agnor.
 Agnor: Slægtskap fra Christian Agnor, 1927.

- Ablefeldt.*
 Bobé: Sl. Ablefeldts hist.
 I—VI, Kbh. 1897—1912.
- Abnfjell.*
 Svensk personhist. tidskr. 1905.
- Aksdal.*
 Næss: Slegten paa Sundnes etc.
 1914.
- Alaing.*
 P.T. 8. II, 1923.
- Ambders.*
 Moller: Vorfahren Johan
 Ambders, Flensburg 1777.
- Ameln.*
 Brandt: Fam. Ameln, von Tan-
 gen, Flood, Sundt, 1884.
- Ammitzball.*
 Ammitzbøll: Fam. Ammitz-
 bøll, Ystad 1902. Suppl.
 Glostrup 1922.
- Amnéus.*
 Amnéus: Sl. Amnéus, Arboga
 1924.
- Amundsen.*
 Aas: Roald Amundsens stam-
 fedre, 1941.
- Anda.*
 Grude: Jædersl. Grude, Klep-
 pe, Anda, 1909.
 Rogaland hist.lag. 1940.
- Andersen.*
 Jerve: Johs. Andersens efter-
 slekt. (Sandaker, Ø. Toten),
 1936, 2. utg. 1937.
- Bredahl: Familien Jacob An-
 dersens, Stvgr. 1942.
- Andreasen.*
 Aurenes: Lars A's ætt. Stvgr.
 1939.
- Bugge: Fam. Nyman, 1915.
- Langberg: Gunder Langbergs
 efterk., 1923.
- Rogaland hist.lag, 1932, 33,
 37, 40.
- Andresen.*
 Eger: Sl. Andresen og Reich-
 born, 1916.
- Angell.*
 Collin: Peter Albrigt Angells
 efterk., 1869.
- Brandt/Erichsen: Fam. An-
 gell, 1873.
- Brandt: Fam. Falch og Angell,
 1899.
- Slægten Benkestok, 1904.
- Busch: Sl. Fuglesang etc.,
 1921.
- Horneman: Fam. Angell og
 Hammond, I—II, T.hjem
 1886. Man. i riksarkivet.
 N.S.T. III, 1932.
- Anjou.*
 Anjou: Vallonska släkten An-
 jou, Sth. 1902.
- Anker.*
 Lassen: Norske stamtavler,
 1868.
- Anker: Fam. Anker, 1889.
 — Sl. Anker, 1936.
 N.T.G. III, 1926.
 T.N.P. 1840—46.
 P.T. 7. II, 1917.
- Anne Lauritids. slekt:*
 Hedmark slekts-hist.lag, I, hef-
 te 5, 1942.
- Anonsen.*
 Qværnstrøm: Fredrikshalds-
 fam. Anonsen, 1890.
- Ansbach.*
 N.T.G., I, 1910.
- Antbonisen*
 Rogaland ættesogelag, 1942.
- Arbo(e).*
 Lassen: Norske stamtavler,
 1868.
- Bidstrup: Fam. Hauberg og
 Arboe, Kbh. 1911.
- Arctander.*
 Arnesen: Fam. Breder etc.
 1876.
 N.S.T., V, 1936.
- Arentz.*
 Lassen: Norske stamtavler,
 1868.
- Armand.*
 Grandjean: Fra Dauphine til
 Fredericia, Slagelse 1941.
- Armauer.*
 Bergen hist. foren. 1942.
- Armjell.*
 Rydstrom: Armfelterne på
 Hunnerstad etc., Sth.
 1916.
- Arneberg.*
 Lassen: Norske stamtavler
 1868.
 N.S.T. VIII, 1942, IX, 1. hefte,
 1943.
- Aurenes: Bergesen-ætten,
 1943.
- Arnesen (Holst).*
 Bugge: Våre forfedre, 1939.
- Arneson.*
 Rogaland hist.lag, 1942.
- Arnet.*
 Arnet: Sl. Arnet, 1914.
- Arntzen.*
 Lassen: Norske stamtavler,
 1868.
- Nøkleby: Tillegg til do. 1938.
 N.S.T. IX, 1. hefte, 1943.
- Ashjornsen (Eventyr).*
 N.T.G. III.
- Asche, se Aske.*
- Ascheboug.*
 Statsøkon.tidsskr., 1910.
- Aschenberg.*
 Magelsen: Fam. Aschenberg,
 1927.
- Asdal.*
 Krohn Holm: Slegtstavle for
 Johanne Andersdtr. Asdal,
 1934.
- Bugge: Våre forfedre, 1939.
- Asheim.*
 Rogaland hist.lag, 1941.
- Aske, Asche.*
 Rogaland hist.lag, 1923, 1940.
- Kielland: Stvgr. borgerbog,
 1935.
- Rogaland ættesogelag 1942.
- Aurenes: Byrætta 1942.
- Askevold.*
 Askevold: Askevold-slægten,
 Jersey, N. Y. 1915.
- Aslakstrøm.*
 Østensvig: Slekt i Marker II,
 1938.
- Aspelin.*
 Indebetou: Släkterna Aspelin
 från Småland, Sth. 1904.
- Aspen-ætten.*
 Nordmør hist.lag 1926, 1929.
- Aspøy.*
 Rogaland ættesogelag 1942.
- Asserson.*
 Rogaland hist.lag, 1930, 37.
- Astrup.*
 Sommer og Bobé: Sl. Astrup
 fra Nordslesvig, Kbh. 1905.
- Aubert.*
 P.T. 2. VI, 1891.
- Aubert Lindbæk: Landflyk-
 tige, 1910.
- Hjemmet paa fæstningen,
 1912.
- Hjemmet paa Akershus,
 1939.
- Augustenborg.*
 Barfod: Prinsen af Augusten-
 borgs 254 aner, Kbh. 1846.

- Aukland.*
Rogaland hist.lag, 1929.
Hardanger, 1924, 32.
Aurenes: Byre-ætta, 1942.
— Bergesen-ætten, 1943.
- Auklend.*
Salveson: Trond Lauperak, 1922.
Rogaland historielag, 1921, 42.
- Aurenes.*
Rogaland historielag, 1939.
- Austad.*
Børresen: Lensm. Austad og hans slekt — i Grannen, 1929.
- Auslen.*
Tennøe: Torsten-ætten i Vatne, 1933.
- Austrumdal.*
Austrumdal: Bjerkreim skipreida, 1932.
- Austraal.*
Rogaland historielag, 1928.
- Bachke.*
Koren: Anthon Sophus Bachke, 1836—1896, 1896.
- Backer.*
Backer: Fam. Backer, 1898.
Krohn Holm: Stamtre, 1934.
- Baden.*
Becker: Fam. Baden, Kbh. 1875.
- Badar.*
Brøgger: Sl. Brøgger, 1931.
- Bagge.*
P.T. 7. VI, 1921.
Sunnhordland 1940.
N.S.T. VIII, 1942.
Hardanger, 1942.
Aurenes: Byre-ætta, 1942.
— Bergesen-ætten, 1943.
- Babr.*
Langberg: G. A. Langbergs efterk., 1923.
- Bakke.*
Aurenes: Bakke-ætten i Sokndal, 1930.
Rogaland hist.lag, 1942.
- Bakkene.*
Kittilsen: H. A. H. Bakkene og efterslekt 1834—1894, 1940.
- Bakkevig.*
Rogaland hist.lag 1942.
- BakkevoId.*
Rogaland hist.lag, 1942.
- Balle.*
Balle: Fam. Balle, Kbh. 1893.
Grandjean: Biskop N. E. Balles slægt, Kbh. 1922.
- Balslev.*
Balslev: Fam. Balslev, Odense 1901.
— Haarslevgrenen af fam. Balslev, Kbh. 1917, suppl. 1926.
- Balslv.*
Kragballe: Sl. Lemvigh, Kbh. 1875.
- Bang.*
Hundrup: Oluf Bangs efterk., Kbh. 1875.
Bang: Erindringer, 1909. (Bang fra Mo, Helgeland.)
Hellervik: Bangslegstens første kjente fremtreden i Mo, 1912.
Fougner: Mægler Thos. Bangs efterk., 1932.
Hansen: Raadm. i Assens Jørgen fra († 1579) efterk., Esbjerg 1940.
Krohn Holm: Stamtrær, 1935, 36, 40.
- Banner.*
P.T. 9. V, 1932.
- Barclay.*
Barclay: Barclay family 1066—1924, I—II, St. Catherine 1925.
Martens: Sl. Martens, 1898.
Glaersen: Sl. Meidell, 1900.
- Barfoed, Barfod.*
Barfod: Sl. Barfod (Faxelinjen), Kbh. 1898.
la Cour: Barfod og la Cour slægternes hist. I, Kbh. 1909.
Birkedal-Barfod: Sl. Barfod-Barfod-Barfoed, Kbh. 1925.
Madsen: Sognepr. H. C. Barfods efterk., Oslo 1928.
Barfoed: Kjøbm. i Larvik C. W. Barfoeds efterk., Oslo 1933.
- Barkeland.*
Aurenes: Byre-ætta 1942.
- Barnekow.*
Barnekow: Sl. Barnekow, Sth. 1908.
- Barner.*
Gesch. d. Fam. v. Barner, I—II, 1910—11.
- Barth.*
Sundt: Fam. Barth, 1891.
- Bartholin.*
Petersen: Bartholinerne etc., Kbh. 1898.
- Basse.*
P.T. 10. V, 1938.
- Bassøe.*
Bassøe: Fam. Bassøe samt opl. om fam. Aalborg, Haslund, Hiort, Holst, Nørbech, Ofte-dahl og Smith, 1899. Tillegg 1937.
- Bast.*
P.T. 11. II, 1941 og 11, III, 1942.
- Baumann.*
Kielland: Fam. Kielland, 1897.
- Bay.*
Bay: Fam. Bay, Aarhus 1908—09.
Sl. Bay (Langeland), Kbh. 1925.
Delphin Amundsen: Slægter Bay, 1943.
- Beck.*
M. J.: Ætten Bech, 1918.
- Beck.*
Nystrøm: Chr. Fr. v. Beck og hans slægt, Kbh. 1907.
- Becker.*
Becker: Geschlechtsreg. der Familie Becker, Kbh. 1875.
— Familie Becker, Bialystock 1898.
- Beer.*
Beer: Fam. Beer, 1912.
Ætti Beer i Flekkefjord — i Grannen, 1924.
- Begtrup.*
Caroc: Sl. Begtrup, Kbh. 1932.
- Bebrens.*
1821—1921, Hundreaarsdag for Andreas Thomsen Behrens, 1921.
- Bellman.*
Ørnberg: Sv. ättartal, Sth. 1893.
- Bendz.*
Hundrup: Fam. Bendz, Roskilde 1854.
Kielland: Fam. Kielland, 1897.
- Benkestok.*
Brandt: Sl. Benkestok, 1904.
Kindem: Vossætter I—II, 1928—29.
N.S.T. III, 1932, IV, 1934.
P.T. 2. IV. 1889, 3. V. 1896, 9. I. 1928, 9. III. 1930, 9. V. 1932.

- Benneche.*
Brandt: Fam. Hammer og Benneche, 1901.
- Bennell.*
E. M. Hance: Chesire family of Bennett, 1899.
- Bentzen.*
Grandjean: Raadm. Paul Bentzens efterk., Kbh. 1911.
- Bentzon.*
N.T.G. II, 1920.
- Benzon.*
Benzon: Slægten efter Niels Benzon, Kbh. 1897.
Hauch-Fausbøll: Adelige slægt Benzon, Kbh. 1914.
- Berdinesen.*
Rogaland historielag, 1935.
- Berentsen.*
Aurenes: Berentsen-ætten. Ætterne Høiland, Undheim og Fosse, 1932.
Rogaland hist.lag, 1923, 1935.
- Berentzen.*
Heber: Arendal-Oslo-slekten Berentzen, 1941.
- Berg,* se også *Bergh.*
Finne-Grøn: Elverum I, 1909.
- Berg:* Slechtsbeskrivelse, Levanger 1935.
Slektshist. Blyberg-Berg, Ringesø, 1933.
Busch: Sl. Fuglesang, 1921.
N.S.T. IV 1934, VI 1938.
Aurenes: Chr. Bjelland og hans ætt, 1938.
Rogaland hist.lag, 1940.
Grannen, 1931.
- Berge.*
Berge: Bergeslegten 1681—1915, Sandnes 1915.
- Aurenes: Berge-ætten i Helleland, 1927.
Salveson: Trond Lauperak, 1922.
Rogaland hist.lag 1930, 1937, 1939.
Rogaland ættesogelag 1942.
Sunnhordland 1942.
Hardanger 1942.
- Bergeland.*
Rogaland hist.lag, 1934.
- Berger.*
Burull: Sl. Opsahl og Berger, 1936.
- Bergesen.*
Erichsen: Heksen Johanne Pedersdr. og hendes efterk., 1917.
[Hansen]: Fam. Bergesen, Stvg. 1924.
Aurenes: Bergesen-ætten, Stvg. 1943.
- Bergst.*
Sunnhordland 1942.
- Bergh.*
Bergh: Fam. Bergh, 1875.
Krohn-Holm: stamt, 1934.
N.T.G. II, 1920.
Slægtsoversigtstavle. H.r. advokat Johs. Berghs ascender, 1890.
- Bergmann.*
N.S.T. IV, 1934.
- Bergbolm.*
Rogaland ættesogelag 1942.
- Bergsjø.*
Romerike ættechist.lag, hefte 3 og 4, 1939—40.
- Bergwitz.*
Bergwitz: Fam. Bergwitz med fam. Borgen, Semb og Kielland, 1891.
- Bering.*
Vahl: Afkommet af pastor Vitus Bering, Kbh. 1893.
P.T.10. III, 1936.
- Berle.*
Andersen: Fam. Thomsen og Berle, 1928.
Nordahl Olsen: Fam. Mejer, Nordahl, Berle etc., 1895.
- Bernadotte.*
Almén: Ætten Bernadotte, Sth. 1896.
- Berner.*
Berner: Fam. Berner, 1910.
Kielland: Fam. Kielland, 1897.
— Stvgr. borgerbog, 1935.
- Bernbardt.*
Berner: Fam. Berner, 1910.
- Bernhoff.*
Bernhoff: Sl. Bernhoff, 1885.
Conradi: Stamtræ over sl. Bernhoff, 1910.
- Bernstorff.*
Bobé: Reventlowske papirer, II, 1896, VIII, 1917.
Friis: Bernstorffske papirer, I—III, 1904—13.
- Bertelsen.*
N.T.G. III, 1926.
Rogaland hist.lag, 1921, 1931, 1941.
- de Besche.*
de Besche: Sl. de Besche, 1938.
Krohn Holm: Stamtre, 1936.
- Beyer.*
Møller: Vorfahren des Otto Beyer, Flensburg 1774.
Beyer: Sl. Beyer og Høst, Kbh. 1862.
Grandjean: Till. til stamt. over V. H. Beyers efterk., Kbh. 1904.
Kielland: Fam. Kielland, 1897.
Rogaland hist.lag, 1923, 1934, 1935.
N.S.T. III, 1930.
- Bie.*
Kielland: Fam. Kielland, 1897.
- Biebl.*
P. T. 10, V, 1938.
- Bielenberg.*
Kielland: Fam. Kielland, 1897.
- Biering.*
Kielland: Fam. Kielland, 1897.
- Bierregaard,* se *Bjerregaard.*
- Bille.*
Møllerup og Meidell: Bille-ætten I—II, 1887—93.
- Birkeland.*
Rogaland hist.lag, 1942.
— ættesogelag. 1942.
- Bistrup.*
P.T. 10, III, 1936.
- Biørn.*
P.T. 8, I, 1922.
- Bjelke.*
Johansen: Norge i 17. årh. og sl. slekten Bjelke, 1928.
- Bjelland.*
Aurenes: Chr. Bjelland og hans ætt, 1938.
- Bjerck.*
Bjerck-ætten fra Eidsvoll, stamt, 1941.
- Bjerk.*
Rogaland hist.lag, 1939.
- Bjerke.*
Bjerke: Wegger-Bjerkeslekten med sidegren Brevig-Retvedt, 1930.
- Bjerknes.*
Gran: Sandsværffam. Bjerknes, 1923.
- Bjerkreim.*
Salveson: Trond Lauperak, 1922.
- Bjerne.*
N.S.T. VII, 1940.

- Bjerregaard.*
P.T. 3, II, 1893.
- Bjerring.*
Brøgger: Sl. Brøgger, 1931.
- Bjølata.*
N.S.T. IV, 1934, V, 1936.
- Bjønness.*
Krohn Holm: Bjønness fra Våle. Stamtre, 1941.
- Bjøseim.*
Aurenes: Byre-ætta, 1942.
— Bergesen-ætten, 1943.
Rogaland hist.lag, 1942.
- Bjørge.*
Flatin: Ei selgjordsætt, 1924.
- Bjørnaon.*
N.S.T. I, 1928.
Filseth: Bjørnson og Aulestad, 1907.
- Blackstad.*
Blackstad: Fam. Blakstad (Blackstad), 1924.
- Blad.*
Kragballe: Sl. Lemvigh, Kbh. 1875.
- Blebr.*
Wessel: Fam. Blehr, 1911.
N.S.T. VI, 1938.
- Blischfeldt.*
N.T.G. II, 1920.
- Bliz.*
N.S.T. III, 1932.
- Bloch.*
Bloch: Søren Blochs descendenter. Kbh. 1903, tillegg 1904.
P.T. 8, VI, 1927.
N.S.T. VIII, 1942, IX, 1. hefte, 1943.
Rogaland historielag 1923, 1940.
- Blom.*
Blom: Sl. Blom fra Hurum, Kbh. 1902.
Blom: Sl. Blom fra Tønsberg, 1906.
Kielland: Fam. Kielland, 1897.
Berge: Ole Blom og ætti hans, 1924.
- Blomberg.*
Schmidt: Fam. Tangen-Lykke, 1925.
- Blyberg.*
Slekthistorie Blyberg-Berg, 1933.
- Blücher.*
Wigger: Geschichte der Familie von Blücher, I—II, 1870—79.
- Blædel.*
Nielsen: Fam. Blædel, Kbh. 1901.
- Boalth.*
Wiesener: Sl. Boalth, 1911.
- Boeck.*
Daae: Thorvald Olaf Boeck 1835—1901, 1921.
- Boesen.*
Bidstrup: Fam. Boesen, Kbh. 1887.
Hauch-Fausbøll: Sl. Boesen, Kbh. 1931.
- Bogen.*
Aarøe: Sl. Olsen Bogen fra Stokke, 1933.
- Bojesen.*
Bojesen: Sl. Bojesen, Kbh. 1911.
- Bollmann.*
Bollmann: Sl. Bollmann, 1926.
Tillegg 1930.
- Boll.*
N.S.T. VII, 1940. VIII, 1942.
Hist. tidsskr. I, 1871. XVIII, 1905.
- Bonnevie.*
Thrap: Fam. Bonnevie, 1863.
— Fam. Bonnevie, 1886.
— Fam. Bonnevie, 1900.
Bonnevie: Falkenstenske gren af fam. Bonnevie, 1915.
Thrap-Bonnevie: Fam. Bonnevie, 1931.
P.T. 4, III, 1900.
Medd. fra slægtsforeningen Bonnevie, Kbh. 1927.
- Bonnier.*
Bonnier: Bonniers, I—IV, Sth. 1930—31.
- Bonsack.*
N.T.G. II, 1920.
- Borch.*
Hundrup: Roskilde familier Borch, Bruun, Brønneiche og Kornerup, Roskilde 1851. Tillegg, Kbh. 1886.
Borch: Jydske sl. Borch. Ole Borchs slægt, Aarhus 1905.
Borch: Simon Sørensen efter-slægt Borch, Nørre Horne herred, Ringkøbing amt. Skive 1907.
Fabritius: Anders Andersen Borchs descend, Kbh. 1933.
P.T. 8, VI, 1927.
- Borchgrevink.*
Borchgrevink: Sl. Borchgrevink, 1911.
- Kragballe: Sl. Lemvigh, Kbh. 1875.
Hedmark slektshist.lag, I, hefte 5, 1942.
- Bore.*
Rogaland hist.lag, 1923, 1931, 1934.
Rogaland ættesogelag, 1942.
- Borgen.*
Hundrup: Sl. Borgen, Kbh. 1877.
Borgen: Borgens, 1925.
Bergwitz: Fam. Bergwitz, 1891.
- Bortben.*
Kielland: Fam. Kielland, 1897.
- Botner.*
T.N.P. 1840—46.
Hist. tidsskr. I, 1871.
- Bournonville.*
P.T. 10, II, 1935.
- Bowitz.*
Rogaland hist.lag, 1937.
- Boye.*
Ofteidal: Sognepr. i Ø. Moland og Tromøy Jens Boye og descendenter, 1937.
- Boyeaen.*
Finne-Grønn: Sl. Riis etc., 1935.
- Brandt.*
Kjær: Fam. Brandt, Kbh. 1858.
Brandt: Fam. Lossius og Brandt, 1863.
— Fam. Brandt, Lossius, v. Munthe og Sigholt, 1872.
Omejer: Sl. Brandt (Valdres), 1922.
Busch: Sl. Brandt (Froen), 1934, Mask.skr.
N.S.T. II, 1930.
Rogaland hist.lag, 1923.
Lomen: Genealogies of Lomen (Ringstad), Brandt and Joys fam. Northfield, Minn. 1929.
- Brandvik.*
Sunnhordland, 1939.
- Bratt.*
N.S.T. I 1928, II 1930, VI 1938.
- Brattabo.*
Hardanger, 1929, 1931, 1939.
- Bratteli.*
Rogaland ættesogelag, 1942.
- Breda.*
Storm: Sl. Storm og Breda, 1889.
Brøgger: Sl. Brøgger, 1931.

- Breder.*
Arnesen og Breder: Fam. Breder med Preus og Arctander, 1876.
- Bredsdorff.*
Købbe: Fam. Bredsdorff, Kbh. 1888.
- Breien.*
Breien: Oplandssl. Breien, 1933.
- Breinbolt.*
Groshennig: Sl. Breinholt, Kbh. 1907.
- Bremer.*
Bergen hist. foren., 1929. N.S.T. IV, 1934.
- Brendstrup.*
Brenner: Sl. Brendstrup og Thrige, Kbh. 1930.
- Bretteville.*
Kielland: Fam. Kielland, 1897.
- Breum.*
Kjølbye: Fam. Breum, Kbh. 1913.
- Brevig.*
Bjerke: Wegger-Bjerkeslegten med sidegr. Brevig-Retvedt, 1930.
- Brix.*
Klitgaard: Slægtens saga, Kbh. 1898.
- Broch.*
Finne-Grønn: Legatslegten Broch (Ole Jacob B.), 1927.
- Jacobsen: Fam. Meer m. fl., 1907.
- Brochmann.*
P.T. 3. IV, 1895.
- Brochmann: Sogneprestene Brochmann, 1933.
- Brock.*
Schmidt: Niels Brock og hustru f. Bredals slægt. (Legat). Kbh. 1891.
- Brockenhuus.*
Engelstoft: Sl. Brockenhuus, I—II, 1873—77.
- Lowzow: Sl. Brockenhuus, Kbh. 1882.
- Brodtkorb.*
(Gram): Fam. Brodtkorb, 1904.
- Brown.*
Hauch-Fausbøll: Sl. Browns hist., Kbh. 1918.
— Records of the Browns of Colstoun house, Kbh. 1930.
- Bru.*
Rogaland hist.lag, 1921, 1940.
- Bruenech.*
Brandt: Fam. Bruenech og Stabell, 1872.
- Bruenech: Sl. Bruenech, 1927.
- Brubn.*
Bruhn: Over-parforcejæger Heinrich Bruhns eftersl., Kbh. 1933.
- Brun.*
Brun: Militærsl. Brun, 1887.
- Nystrøm: Peder Munthe Bruns og Ane Munchs sl., Kbh. 1910.
- Bull: Johan Nordahl Brun og hans slekt, 1938.
- P.T. 1. III 1882, 9. VI 1933.
- Bruraak.*
Flønæs: Slægtshist. over fam. fra Brættem etc., 1915.
- Bruun.*
Schmidt: Fam. Bruun, 1926.
- Bruun: En gren av sl. Bruun, 1930.
- Rogaland hist.lag, 1934.
- Bruun: Jens Bertelsen Bruuns efterk., Kbh. 1909.
- Danske patriciske slægter III, Kbh. 1915.
- P.T. 7. IV. 1920.
- Bryggeffjelddal.*
Ottesen: Slektsgreiner fra Vefsn og Korgen, 1938.
- Bryn.*
Krohn Holm: Fam. Bryn, stamtre, 1934.
- Brünnich.*
Brönniche: Fam. Brünnich m. fl., Kbh. 1910.
- Brøgger.*
Brøgger: Sl. Brøgger med fam. Bader, Bjerring, Breda, Lem, Lie, Siewers, Ursin, 1931.
- Brøttem.*
Flønæs: Slægtshist. over fam. fra Brættem og Bruraakfam., 1915.
- Braaøland.*
Rogaland hist.lag 1934.
- Braanaas.*
Braanaas: Optegn. ang. en bondesl. paa Romerike, 1924.
- Braasten.*
Rogaland hist.lag, 1940.
- Buch.*
P.T. 8. IV, 1925.
- Kielland: Fam. Kielland, 1897.
- Buchbold.*
Grannen, 1935.
- Buck.*
Bing Buck: Sl. Buck, 1927.
- Buðde.*
P.T. 1. V, 1884. 10. I, 1934.
- Bugge.*
Bondesen: Sl. Bugge, Odense 1891. Ny utg. Nyborg 1909.
- Aurenes: Buggeslekten i Stavanger, 1930.
- Bugge: Våre forfedre, 1939.
- Wiesener: Nogen vestfl. embedslekter fra 1600-tallet, 1940.
- Bugge: Schjervem i Lardal, 1942.
- Bull.*
Bull: Trønderske sl. Bull, 1886.
— Trøndersl. Bull, stamtræ, 1887.
— Østlands- eller Tønsbergsl. Bull, 1917.
- Ingstad: Hans Kaurin Bulls slekt, 1924.
- Bull: Østlandssl. Bull, 1933.
— Trønderske sl. Bull, 1938.
- N.T.G. I, 1910.
- Flood: Skiensfam. Flood m. fl., 1884.
- Kielland: Fam. Kielland, 1897.
- Bull, J. C.: Miscell. notes, pedigrees etc. . . . surname of Bull, St. Catherine, 1911—13.
- Buntzen.*
Hennings: Fam. Buntzen, Kbh. 1897.
- Jürgensen og Hennings: Fam. Sangaard, Buntzen m. fl., Kbh. 1910.
- Burman.*
Becker: Geschlecht Burman, Kbh. 1831.
— La familie Burman, Kbh. 1873.
- Burull.*
Burull: Sl. Burull, 1938.
- Busch.*
N.S.T. III, 1932.
- Buabnell.*
Bugge: Stvgr. og Haugesunds-fam. Nyman, 1915.
- Bulleedal.*
N.S.T. VII, 1940.
- Buur.*
Buur: Fam. Buur 1728—1911, Aarhus 1912.
- By.*
Statsark., Tr.heim.: By gård og slekt, Byneset herred, 1927.

- Byberg.*
Aurenes: Gullsmød J. J. Bybergs og Lene Høyers ætt, 1928.
Rogaland hist.lag, 1924.
- Bülow.*
Bülow: Bülowisches Familienbuch, I—II, Schwerin 1911—14.
Taschenbuch des Geschlechts Bülow, Stettin 1889.
- Byre.*
Aurenes: Byre-ætta, 1942.
Grannen, 1924.
- Byrkjeland.*
Rogaland ættesogelag, 1942.
- Bærentz.*
Nicolaisen: Jørgen Dishingtons efterk. etc., Tromsø 1894.
- Bø.*
Hauge og Kongshavn: Jon Jon- sen Haalands slekt, Stvg. 1933.
Kielland: Fam. Kielland, 1897.
- Böckmann.*
P.T. 5. I, 1904.
- Böckman.*
Dietrichson: Norske Bockman- slekt 1629—1929, 1929.
- Løwold: Fra Jæderen, 1888.*
- Bœn.*
Østensvig: Slekter i Marker, II, 1938.
- Bøgwald.*
Grannen, 1920, 1923, 1924.
- Bøhn.*
Bøhn: Fam. Wardrum og Bøhn, 1905.
- Børghlum.*
P.T. 10. V, 1938.
- Børialsen.*
P.T. 11. I, 1940.
- Børke.*
Børke: Børke-ætten, 1935.
- Børresen.*
Grannen, 1929.
Rogaland historielag, 1937.
- Baaøe.*
Rogaland hist.lag, 1932.
- Salvesen: Trond Lauperak, 1922.*
- Bdt.*
Lundberg: Skånska Båt-släkten, 1905.
- Callisen.*
Halling: Geschlecht Callisen (Calixt), 1898.
- Calmeyer.*
Calmeyer: Geschlecht Call- meyer oder Calmeyer, Ber- lin 1926—27.
N.S.T. II, 1930.
- Campbell.*
Campbell: Fam. Campbell i Norge samt sl. Megeland, Sebben, Harrje, Haltaus og Kling m. fl., 1877.
E. D. Login: The Campbells of Kinloch, Murray 1924.
- Cappelen.*
Bergh: Grene av fam. Dorph og Drammensgrenen av fam. Cappelen, 1875.:
Thomle: Fam. Cappelen, 1896.
Krohn Holm: Cappelen, stam- tre, 1936.
- Carlsen.*
Rogaland hist.lag, 1941.
- Caroc.*
Kaas: Fam. Caroc, Kbh. 1926.
- Carstens.*
N.S.T. III, 1932.
- Carstensen.*
Finne-Grønn: Risørslegter, thor Straten og Carstensen- ske legatfam., 1894—1901.
Se thor Straten.
- Castberg.*
Castberg: Sl. Castberg, 1938.
N.S.T. III, 1932.
- Castenskiöld.*
Hundrup: Adelige fam. Casten- skiöld, Kbh. 1860.
- Cavallin.*
Cavallin: Släkten Cavallin från Håldala, 1919.
- Christiani.*
P.T. 11. II, 1941.
- Christiansen.*
Hauge og Kongshavn: Jon Jon- sen Haalands slekt, 1933.
Rogaland ættesogelag, 1942.
- Christie.*
Christie: Sl. Christie 1650— 1890, 1909.
- Chas. Rogers: Scottish house of Christie, London 1878.*
- Juell: Thaulowske families slægtsreg., 1876.*
Flood: Skiensfam. Flood, 1884.
Kielland: Fam. Kielland, 1897.
- Christmas.*
P.T. 11. II, 1941.
- Christofersen.*
Rogaland hist.lag, 1934.
- Christophersen.*
Koppang: Fam. Christophersen fra Lyngør, 1942.
- Cicignon.*
P.T. 7. V, 1920.
- Claason.*
Flood: Skiensfam. Flood, 1884.
- Clausen.*
Gad: Fam. Clausen, Kbh. 1870 og 1896.
Bugge: Fam. Nyman, 1915.
- Clauson.*
Skjelderup: Fam. Skjelderup og Clauson etc., 1915.
— Fam. Clauson i Norge og England, 1936.
N.T.G. III, 1926.
- Clément.*
Clément: Famille Vaudoise Clé- ment de Valcluson, Kbh. 1914.
- Clementsen.*
Bugge: Fam. Nyman, 1915.
- Colban.*
K. B.: Direktør Erik Colban og hans slægt, 1926.
- Colbjørnsen.*
Arnesen: Oberst Hans Col- bjørnsens efterk., 1880.
Bull: Sl. Colbjørnsen i Sørum, 1941.
P.T. 9. III, 1930.
N.S.T. VIII, 1942, IX, 1. hefte 1943.
Flood: Skiensfam. Flood, 1884.
- Cold.*
Cold: Sl. Cold (fra Norge), Kbh. 1930.
Krohn Holm: Cold, stamtret, 1934.
Se Kold.
- Colding.*
Volf: Anders Coldings slægt fra Skrave, Kbh. 1930.
- Collett.*
Collett: Fam. Collett, 1872.
— En gml. Chra.slægt. Fam. Collet etc., 1883.
— Fam. Collett og Chra.liv, 1915.
P.T. 7. II, 1917.
- Collstrop.*
Elvius: En slesvigsk slægt. An- dreas Collstrop, Jens P. Maag, Johan Petersen, Hans Pay, Søren Chr. Sundorph og deres efterk., Kbh. 1911.

- Coninck.*
Good: La famille de Coninck, Kbh. 1861.
- Conradi.*
Backer: Fam. Conradi, 1912.
la Cour.
La Cour: Barfod og la Cour sl.hist. I, Kbh. 1909.
La Cour: Sl. la Cour, Kbh. 1917.
- Cramer.*
Bergen hist. foren., 1942.
de Crequi.
N.S.T. IV, 1934.
Crujiá.
Hist. tidsskr. XXXI, 1937.
P.T. 2. V, 1890.
Czernichow, se Zernichow.
- Dagestad.*
Kindem: Dagestadætti og Rateætti, 1930.
Dabl.
Horn: Mindeblade II, Hamar 1912. Se Horn.
N.S.T. V, 1936.
Rogaland hist.lag 1931, 1941.
Løwold: Fra Jæderen, 1888.
Kielland: Fam. Kielland, 1897.
Aurenes: Kjente rogalendingers ætt, 1936.
- Dable.*
Aurenes: Ættene Dahle og Lie, Stvgr. 1939.
- Dablerup.*
Fam. Dahlerup, Kbh. 1913.
- Dabll.*
Dabll: Fam. Dahll, 1885.
- Dabltrøm.*
Rogaland ættesogelag, 1942.
- Dabnsen.*
Bugge: Fam. Nyman, 1915.
- Dal.*
N.S.T. I, 1928, III, 1932.
Kielland: Fam. Kielland, 1897.
Kindem: Vossætter I, 1928, II, 1929.
Aurenes: Berentsenættten, m. fl. 1932.
- Daldorpb.*
Rogaland hist.lag, 1942.
- Dalgas.*
Dalgas: Fam. Dalgas 1685—1891, Kbh. 1891.
- Dam.*
Dam-Hansen: Fam. Dam, Kbh. 1907.
- Dancbertsen.*
Bergens hist. foren. 1934.
- Danke.*
Salveson: Trond Lauperak, 1922.
Danckwardt.
Tangwall: Danckwardsättlingar, I—II, Sth. 1912—13.
- Danielsen.*
Danielsen (Danbolt): Garver L. J. Danielsens nedstamning fra Harald Hårfagre, Bergen 1918.
- Darre.*
T.N.P. 1840—46.
P.T., I 1880, II 1881, III 1882, 7 VI, 1921.
N.S.T. VII, 1940.
- Dass.*
Erichsen: Petter Dass' saml. skr. I, 1874.
Brandt: Sl. Benkestok, 1904.
Schmidt: Fam. Bruun, 1926.
- Dedekam.*
Ihlen: Fam. Ellefsen og Dedekam, 1898.
Krohn Holm: Dedekam, stamtre, 1936.
- Dedichen.*
N.S.T. IV, 1934.
- Deetjen.*
Deetjen: Bremer-Familie Deetjen, Bergen 1908.
- Deichman.*
Grandjean: Peder Jacobsen Deichmans efterk., Kbh. 1905.
- Deramm.*
P.T. 4. VI 1903, 5. IV 1907.
- Diesen.*
Diesen: Vagtmester Søren Diesens slegt, 1916.
— Sl. Diesen fra Odalen 1550—1930, 1931.
Busch: Sl. Fuglesang m. fl., 1921.
- Dietrichs.*
Dietrichs: Fam. Dietrichs, 1892.
Dietrichson.
Dietrichson: Sl. Dietrichson, 1882.
— Sl. Dietrichson, 1923.
Angell Petersen: Fam. Petersen og Dietrichson, 1919.
P.T. 2. VI, 1891.
- Dinesen.*
Hauch-Fausbøll: Sl. Dinesen, Kbh. 1934.
- Dingstad.*
Sølvberg: Ramstad-Dingstadslekten (Spydeberg), 1925.
- Disbington.*
Nicolaissen: Jørgen Dishingtons efterk. etc., Tromsø 1894.
von Ditten.
Faye: Fam. von Ditten, 1881.
Finne-Grønn: Mecklenburgskuradelige æt von Ditten, 1911.
- Diurbuus.*
Wiesener: Vestlandske embedslekter fra 1600-tallet, 1940.
- Djørup.*
Fasting: Lægen F. C. Djørups slægt, Kbh. 1913.
- Dons.*
Dons: Sl. Dons, 1902.
P.T. II, 1881.
- Dop.*
N.T.G. II, 1920.
- Dorpb.*
Hundrup: Fam. Dorph, Kbh. 1871.
Berg: Fam. Dorph samt Drammingsgren af fam. Cappelen, 1875.
- Drarvik.*
Rogaland hist.lag, 1942.
- Dreyer.*
Riedewaldt-Schatt: Sl. Dreyer, Kbh. 1930.
Rogaland hist.lag, 1940.
- Due.*
Due: Fam. Due, T.hjem 1881.
Due og Finne-Grønn: Sl. Due fra T.hjem, Aremark etc. 1897.
Fangø: Fam. Due i Aremark, 1930.
N.S.T. II, 1930.
(Slakten Taube, Sth. 1913.)
- Dybwad.*
Dybwads Familie-almanak, 1885 og 1893.
Dybwad: Fam. Dybwad, 1911.
Tillegg 1912.
— Kjøbm. Erasmus Dybwad 1792—1854, 1922.
— Fam. Dybwad etc., 1934.
- Dykesten.*
Bugge: Fam. Nyman, 1915.
- Døderlein.*
Døderlein: Fam. Døderlein 1493—1934, 1934.
- Døblen.*
Engelstad: Fam. Døhlen, Engelstad m. fl., 1905.

- Daae.*
Lampe: Fam. Daae, 1862.
Daae: Fam. Daae, 1917.
- Ebbell.*
P.T. III, 1882.
- Ebne.*
Hardanger, 1930.
- Eckhoff.*
Eckhoff: Fam. Eckhoff, 1935.
Krohn Holm: Eckhoff, stamt-
tre, 1935.
Heiberg: Sl. Heiberg, 1942.
Løwold: Fra Jæderen, 1888.
- Eðinger.*
P.T. 9. III, 1930.
- Eöland.*
Aurenes: Kjente rogalendingers
ætt, 1936.
- Eg.*
Rogaland hist.lag 1921, 1923,
1933, 1937, 1939.
- Egvaag.*
Rogaland hist.lag, 1941.
- Egeberg.*
Thomle: Westye Egebergs slægt,
1910.
- Egede.*
P.T. 3. III, 1894.
N.S.T. IV, 1934.
- Egeland.*
Langberg: G. A. Langbergs
efterk., 1923.
- Eger.*
Eger: Sl. Eger, 1916.
Krohn Holm: Eger, stamt-
tre, 1939.
- Eggers.*
Eggers: Gesch. des Geschlechts
Eggers, I—III, 1879—1907.
- Eiane.*
Rogaland ættesogelag, 1942.
- Eichel.*
Fischer: Stamtavlen Eichel,
Kbh. 1904.
- v. Eickstedt.*
v. Eickstedt: Familienbuch v.
Eickstedt, 1860 og 1887.
- Eie.*
Grannen, 1927.
Salveson: Trond Lauperak, 1922.
- Eik.*
Rogaland historielag, 1942.
- Eike.*
Rogaland hist.lag, 1936.
- Eilertsen.*
Rogaland hist.lag, 1939.
- Eilakov.*
Eilskov: Sl. Eilskov, Kbh. 1869.
- Eitzen.*
Busch: Sl. Fuglesang m. fl. 1921.
- Ekker.*
J. O. Ekker og P. O. Ekker, en
slektshist. oversikt, T.hjem
1928.
- Ekrol.*
Tennøe: Ekrol-slekten, Ålesund,
1932.
- Eliaasen.*
Møller-Nielsen: Dansk-norsk
slegt Mygind-Møller-Nielsen,
Askim 1925.
- Elieson.*
Collett: Fam. Elieson, 1881.
Tillegg 1896.
P.T. 7. II, 1917.
(Elieson): Sl. Kamp (Smør),
1907.
- Ellefsen.*
Ihlen: Fam. Ellefsen og Dede-
kam, 1898. Tillegg ved Dede-
kam 1933.
- Kielland: Fam. Kielland, 1897.
- Ellerhusen.*
Brandt: Fam. Ellerhusen og
Gorbitz, 1866.
- Ellingsen.*
Anders Ellingsens og Marie
Stjehornsdtres. slægtreg., Åle-
sund, 1872.
- Brandt: Sl. Benkestok, 1904.
Rogaland hist.lag 1937.
Rogaland ættesogelag, 1942.
- Elmberg.*
Møller-Nielsen: Dansk-norsk
slegt Mygind-Møller-Nielsen,
Askim 1925.
- Engelbart.*
Engelhart: Släkten Engelhart
från Norge, Sth. 1886.
- Flood: Skiensfam. Flood m. fl.,
1884.
- Engelstad.*
Engelstad: Fam. Dahlen, Engel-
stad m. fl., 1905.
— Fam. Engelstad (Nannestad),
1935.
- Engb.*
Engh: Sl. Engh, Vik i Sogn,
1918.
- Enocboen.*
Bugge: Fam. Nyman, 1915.
- Enoksen.*
Rogaland hist.lag, 1937.
- v. Eppingen.*
Schøller: Oberst Fabian v. Ep-
pingen og efterslegt, Kbh.
1895.
- Erdal.*
Olafsen: Erdallslegten, Nor-
heimsund, 1932—34.
- Eriksen.*
Rogaland hist.lag, 1935, 1937.
- Erlandson.*
Hoelstad: Ættebok for Hans
Erlandsen, Høland etc., Ski
1940.
- Erlendsson.*
Philippus Erlendasons efterk.,
Bergen 1909.
- van. Erpecom.*
Sollied: Sl. von Erpecom, 1932.
- Eschildsen.*
Finne-Grønn: Sl. Klaveness,
1902—03.
- Eskeland.*
Rogaland ættesogelag, 1942.
Estik erkebiakops slekt.
N.S.T. V, 1936.
- Esman.*
Rogaland ættesogelag 1941,
1942.
- Esmarch, Esmark.*
Esmarch: Das Esmarch'sche
Geschlecht, 1875.
- Fleischer: Slektene Wiborg,
Schreiner, Esmark m. fl.,
1925.
- Espeidal.*
Rogaland ættesogelag, 1942.
- Espeland.*
Østensvig: Sl. i Marker I, 1935.
- Essendrop.*
N.T.G. I, 1910.
Aurenes: Bergesen-ætten, 1943.
- Estenstad.*
Krogstad: Arne Jensen Esten-
stads efterk. Hefte 1, T.hjem
1930.
- Estrup.*
Bang, J. B. S. Estrups forfædre,
Kbh. 1885.
- Evensen.*
Dybwad: Fam. Dybwad, 1934.
- Ewald.*
Ewald: En slægts hist. I—II,
Kbh. 1905.
P.T. 9. V 1932, 9. VI 1933.
- Eyberg.*
Langberg: Presten Peder
Eyberg og efterk., 1926.

- Eyde.*
Finne-Grønn: Sl. Eyde av Arendal, 1916.
- Fabricius, Fabritius.*
Fabricius: Sl. Fabricius fra Faaborg, Kbh. 1913.
- Danske slægter Fabricius I—VI, Kbh. 1929—40.
- Falch, Falck.*
Brandt: Fam. Falch og Angell, 1899.
- Sl. Benkestok, 1904.
Thaulow: Dansk-norsk sl. Falck, Kbh. 1931.
P.T. 4. IV 1901, 5. I 1904, 7. II 1917.
N.S.T. II. 1930.
Falkenberg.
Falkenberg: Falkenbergska släktboken, Sth. 1937.
- Falsen.*
Falsen: Sl. Falsen, 1915.
Krohn Holm: Falsen, stamtre, 1934.
T.N.P. 1840.
- Falster.*
P.T. 5. IV 1907.
- Fangen.*
Fangen: Sl. Fangen, 1927.
- Farup.*
Busch: Sl. Farup, 1925.
- Fasting.*
Fasting: Sl. Fasting i Danmark, Kbh. 1929.
P.T. 3. I, 1892.
- Fatland.*
Næss: Sl. paa Sundnes etc., 1914.
- Faye.*
Patriciske slægter II, Kbh. 1911.
Stamtre, Kra. 1910.
- Feddersen.*
Møller: Vorfahren und Nachkommen des . . . Peter Feddersen und . . . Frau Lucia Sülings, Flensburg 1774.
- Fede.*
Grannen, 1921.
- Feilberg.*
Schmidt: Sl. Feilberg, Kbh. 1890.
- Femmer.*
Lengnicks genealogier, Kbh. 1844—48.
- Fenstad.*
Romerike ætthist.lag, hefte 2, 1938.
- Ferslew.*
Levin: Ferslewslægten fra Skagen, Kbh. 1927.
- Feezy.*
Hauge: Jon Jonsen Haalands slekt, 1933.
- Fibiger.*
Fibiger: Fam. Fibiger, Kbh. 1916.
- Figved.*
Bugge: Fam. Nyman, 1915.
Rogaland hist.lag, 1932.
- Filianus.*
Hagemann: Talvigpræsten, Anders Larsen Filianus og hans slægt, 1893.
- de Fine.*
Olivarius: Sl. Olivarius og de Fine, Kbh. 1894. Tillæg, Nykøbing 1934.
P.T. II, 1881.
- Finsen.*
Finsen: Fam. Finsen, Kbh. 1935.
- Fischer.*
Olsen: Sl. Fischer, Kbh. 1907.
Arends: Sl. Fischer fra Byrup, Kbh. 1934.
- Fister.*
Aurenes: Byre-ætta, 1942.
- Bergesen-ætten, 1943.
- Fjeldstad.*
Fjeldstad: Fjeldstadslekten fra Gjerdrum, 1939.
- Fjogstad.*
Rogaland hist.lag, 1935.
- Fleischer.*
Fleischer: Ratsherr Philipp Fleischer, agnatisk descendents, 1937.
N.S.T. IV, 1934.
Vossebladet, 1884.
- Flensburg.*
Stamt. over fam. Flensburg, Kbh. 1906.
- Flifset.*
N.S.T. IV, 1934.
- Flinthoug (Flintoe).*
N.S.T. IV, 1934.
- Flood.*
Flood: Skiensfam. Flood og . . . fam. Bull, Christie, Clason, Colbjørnsen, Engelhart, Hald, Hansen, Helsing, Mathiesen, Mortensen, Petersen, Rønning, Schanche, Thomsen, Wamberg, Vetlesen, Wessel, 1884.
- Brandt: Legatfam. Ameln m. fl. 1884.
P.T. 3. II 1893, 4. II 1899.
- Flor.*
P.T. 3. II, 1893.
Romerike ætthist.lag, hefte 5, 1941.
Finne-Grøn: Elverum I, 1909.
- Flaatukken.*
Romerike ætthist.lag, hefte 3, 1939.
- Fog.*
Hiort-Lorenzen: Sl. Fog, Kbh. 1906.
Kragballe: Sl. Lemvig m. fl., Kbh. 1875.
P.T. II, 1881.
- Foldøy.*
Rogaland hist.lag, 1942.
- Fordabl.*
Finne-Grønn: Legatfam. Steenshorn og . . . chr.sandske fam. Fordahl, 1908.
- Forgaard.*
Bugge: Fam. Nyman, 1915.
- Forman.*
Wiesener og Finsen: Sl. Forman, Bergen 1917.
- Foros.*
Foros: Fam. Foros 1625—1925, Røros 1925.
- Forseth.*
Forseth: Lars Larsen, klokker. Afskeedsord etc., ved Soelberg og Refsaas, T.hjem 1923.
- Forus.*
Rogaland hist.lag, 1937.
- Foss.*
Hundrup: Lauritz Foss' descendenter, Kbh. 1871.
Rogaland hist.lag, 1940.
- Fossanlandet.*
Rogaland ættesogelag, 1942.
- Fosse.*
Aurenes: Fosseætten, Stvg. 1932.
Rogaland hist.lag, 1923, 1934.
- Fossmark.*
Rogaland ættesogelag 1942.
- Fotland.*
Salveson: TrondLauperak, 1922.
- Fougner.*
Fougner: Nordre Fougner, Follebu, 1943.
- Foyn.*
Stamtavle for fam. Foyn (Foyen, Føyen, Føen) med stamtavle

- for Magdalene Foyn, f. Bull, og . . . for fam. Holst og Ager, 1915.
- Frak.*
N.S.T. I, 1928.
- Frøvik.*
Hardanger 1930, 1934, 1937.
- Frelheim.*
Hildeteigen: N. G. Hildeteigens slægtsbog etc., 1904.
- Friele.*
Wiesener: Sl. Friele, 1934.
- Friestad.*
Rogaland hist.lag 1923, 1924, 1941.
- Friis.*
Stamtavle over fam. Friis, Kbh. 1865.
- Nordahl-Olsen: Norske præsteslægter Friis, 1898.
- (Hauch-Fausbøll): Mouritz Trap Friis' forfædre og efterlægter 1549—1911. Fam. Friis fra Marslev og Kjølstrup, Kbh. 1911. Tillegg 1917.
- Bugge: Våre forfedre, 1939.
P.T. 3. I 1892, 7. I 1916.
N.S.T. VI, 1938.
- Rogaland hist.lag 1923, 1940.
- Frimann.*
Neergaard: Frimannske slægtsregister, 1866.
— Hans Frimanns efterk., 1913.
— Peder Harboe Frimanns efterk., 1914.
- Frisch.*
Stamt. over fam. Frisch med linjer af fam. Lange, Søderberg og Nørgaard, Kbh. 1872.
- Froel.*
Løwold: Fra Jæderen, 1888.
- Aurenes: Det eldste Sandnes, 1935.
- Frøchen.*
Delgobe: Fam. Frøchen fra Bremen, 1899.
- Frølich.*
Frølich: En indvandring, 1927. Supplement 1929.
- Fleischer: Slektene Wiborg . . . Schreiner . . . Frølich, 1925.
- Frørup.*
Løwold: Fra Jæderen, 1888.
- Froyland.*
Aurenes: Chr. Bjelland og hans ætt, 1938.
- Fugelli.*
Heiberg: Sl. Heiberg, 1942.
- Fuglesang.*
Busch: Sl. Fuglesang fra Moss, med cognatiske grener Angell, Diesen, Eitzen, Fuglesang (yngre sl.), Heiss, Parr, Schøyen, 1921.
- Funtin.*
N.T.G. II, 1920.
- Furre.*
Rogaland hist.lag, 1927.
- Fürst.*
(Fürst): Stamtavle fam. Fürst, Arendal 1869.
- Krohn Holm: Fürst, stamt., 1934.
- Færøe.*
Grannen, 1923, 1935.
Rogaland hist.lag, 1942.
- Gabrielsen.*
Rogaland hist.lag, 1923, 1939, 1940, 1941.
- Kielland: Stavanger borgerbog, 1935.
- Aurenes: Det eldste Sandnes, 1935.
- Gad.*
Gad: Fam. Gad, efterk. af provst J. Gad i Vejby, Kbh. 1882.
— Præsteslægten Gad, Kbh. 1930.
- Bergens hist. foren., 1937.
- Gade.*
Gade: Sl. Gade og Wallem, 1921.
- Sollied: Sl. Gade og Wallem, 1934.
- Gadebusch.*
Møller: Vorfahren und Nachkommen von Gabriel Peder Gadebusch, Flensburg 1775.
N.S.T. III, 1932.
- Galde, Galle.*
Bugge: Våre forfedre, 1939.
Rogaland hist.lag, 1937.
- N.S.T. I, 1928.
- Galtung.*
Hjeltnæs: Sognepr. A. A. Ridders stamtavle etc., 1885.
- Kielland: Fam. Kielland, 1897.
P.T. 5. IV, 1901.
- Hardanger 1910, 1929, 1930, 1933, 1941.
- Næss: Slekten paa Sundnes, 1914.
- Kindem: Vossætter II, 1929.
N.S.T. II, 1930.
- Aurenes: Berentsen-ætten, 1932.
— Fosse-ætten, 1932.
- Sunnhordland, 1939, 1940.
- Garborg.*
Aurenes: Kjente rogalandingers ætt, 1936.
- Rogaland hist.lag, 1925, 1933, 1935, 1941.
- de la Gardie.*
Svensk hist. tidsskr., 1890.
- Lewenhaupt: Stamtavlor, Sth. 1908.
- Garmann.*
Hopstock: Fam. Garmann, Schanche, Krohn og Hopstock, 1876.
- P.T. 3. III, 1894.
- Garpestad.*
Rogaland hist.lag, 1933, 1934.
- Gausel.*
Rogaland hist.lag, 1939.
Rogaland ættesogelag, 1942.
- Gausland.*
Rogaland hist.lag, 1940.
- Gautset.*
Rogaland hist.lag, 1924, 1939.
- Gedalia.*
Werner: Gedalia og hans forfædre, Kbh. 1933.
- Geelmuyden.*
Geelmuyden: Geelmuydernes og von der Lippernes familie, 1821.
- de Geer.*
Dahlgren: Ätten de Geer, Sth. 1920.
- Geijer.*
Dahlgren: Hos kamrerens. En Geijersk familjekrets, Sth. 1926.
- Genuschau.*
P.T. 4. I, 1898.
- Gerner.*
Sundt: Fam. Gerner, 1886.
- Geruldsen.*
Bugge: Fam. Nyman, 1915.
- Gevik.*
Gevik: Slektsbeskrivelse, Steinkjer 1928.
- Gewerdt.*
Bergens hist. foren., 1937.
- Gidske, Giske.*
Fylling: Borgund præstegjæld samt Gidskeætten, 1859.
— Giskeætten, 1883.

- Gietzmann.*
Sunnhordland, 1941.
- Gilje.*
Landmark: Sl. Landmark, 1924.
- Gill.*
Rogaland hist.lag, 1939.
- Gimre.*
Kielland: Stavanger borgerbog, 1935.
- Gismervik.*
Rogaland hist.lag, 1942.
- Gitlesen.*
Rogaland hist.lag, 1925, 1934, 1935.
- Gjedamann.*
P.T. 10. II, 1935.
- Gjeilane.*
Rogaland hist.lag, 1934.
- Gjeldaker.*
Hildeteigen: N. G. Hildeteigens slægtsbog, 1904.
- Gjeldt.*
Svendsen: O. A. Gjeldts legat, 1939.
- Gjemre.*
Berners: Fam. Berner, 1910.
Rogaland hist.lag, 1921, 1940.
- Gjerde.*
Hardanger, 1929.
Sunnhordland, 1941.
- Gjerdrum.*
Mørch: Fam. Ramm m. fl., 1927.
Mørch: Sl. Mørch Fam. Gjerdrum i Drøbak etc., 1923.
N.T.G. III, 1926.
- Gjerløff.*
Hjort: Sl. Gjerløff, Odense 1904.
- Gjør.*
Engelstad: Mag. Salomon Gjør og eftk., 1936.
- Gjøsa.*
N.S.T. III, 1932.
- Gjøysa.*
Rogaland ættesogelag, 1942.
- Glad.*
Munthe: En gammel militærslægt i Elverum (Glad), 1905.
N.T.G. I 1910, III 1926.
- Glahn.*
Schmidt: Sl. Glahn, Kbh. 1885.
Grandjean: Fam. Glahn, Kbh. 1907. Tillegg I, 1917.
Glahn-samfundet. Medlemsblad, Kbh. 1917 fig.
- Gleditsch.*
Gleditsch: Sl. Gleditsch, 1939.
- Gleerup.*
Lengnick: Gleerupske legatstamt., Kbh. 1839.
- Glimme.*
Glimme: Fam. Glimme, 1912.
Kindem: Vossaætter I, 1928.
- Glud.*
Konradsen: Fam. Glud gennem 400 aar, Randers 1933.
- Glückstad.*
Krohn Holm: Glückstad, stamt., 1934.
- Gløersen.*
Gløersen: Sl. Gløersen, 1897.
Holmsen og Gløersen: Sl. Gløersen med sidelinjer, 1929.
- Godtzen.*
Kielland: Fam. Kielland, 1897.
Løwold: Fra Jæderen, 1888.
v. J. Goltz.
- Die Familie der Grafen und Freiherren v. d. Goltz, 1885.*
- Gottwaldt.*
Lengnick: Genealogier, 1. saml., Kbh. 1844—48.
- Gram.*
Friis-Petersen: Provst, professor L. N. Gram og efterk., Kbh. 1932.
P.T. 2. II 1887, 2. III 1888, 7. VI 1921, 10. I 1934.
Holtermann: Sl. Parelius og Gram, 1909.
- Næss: Slegten paa Sundnes og Hammersland, 1914.*
- Grandjean.*
Grandjean og Fabritius: Fam. Grandjean, Kbh. 1934.
- Grape.*
Irgens: Fam. Grape, Tavle, Bergen ca. 1919.
- Green.*
N.S.T. VI, 1938.
- Greve.*
Bergens hist. foren., 1942.
- Griis.*
N.S.T. V, 1936.
- Grimlandt.*
Bernt: Grimslandslekten, Risør 1931.
- Grosch.*
Arkitekten Chr. H. Grosch, hans slekt etc., 1926.
- Grotb.*
P.T. 10. VI, 1939.
- Grove.*
Møller: Fam. Grove, Kbh. 1875.
- Nissen: J. W. Prebensen og Wenche Grove, 1920.*
N.S.T. VIII, 1942.
P.T. 9. IV, 1931.
- Kielland: Fam. Kielland, 1897.*
- Grubbe.*
P.T. 10. III, 1936.
- Grude.*
Grude: Jædersl. Grude, Kleppe, Anda, 1909. Tillegg 1911.
- Waldeland: Waldeland-slægten, Minneapolis, Min. 1912.*
Rogaland hist.lag 1923, 1941.
Øksnevad: Min slekt, 1933.
Eckhoff: Fam. Eckhoff, 1935.
Aurenes: Kjente rogalandingers ætt, 1936.
- Grue.*
Grue: Klokkervang 1822—1922, Røros 1922.
- Grundt.*
Krohn Holm: Sl. Grundt, 1937.
— Grundt, stamt., 1937.
- Grundtvig.*
Rønning: Den grundtvigske slægt, Kbh. 1904.
- Grydeland.*
Slekten Grydeland (Kråkstad), 1939.
- Grüner.*
Grüner: Fam. Grüner, 1867.
— Myntmester P. Grüner og hans efterk., 1936.
- Grødeland.*
Aurenes: Chr. Bjelland og hans ætt, 1938.
Rogaland hist.lag 1931, 1940, 1941.
- Grødem.*
Rogaland hist.lag 1921, 1933, 1934, 1935.
Rogaland ættesogelag, 1942.
- Grøn.*
Grøn: Sl. Grøn-Müller-Klein, Kbh. 1905.
Finne-Grønn: Sl. Klaveness, 1902—03.
- Grønbech.*
P.T. 3. II 1893, 3. III 1894.
Grønbech: Bornholmske slægt Grønbech, Kbh. 1938.
- Grøndabl.*
Sommerfeldt: Boktrykker Christopher Grøndahls efterk., 1916.
- Grønnestad.*
Rogaland hist.lag, 1924.

- Grønvold*.
Grønvold: Slægtskroniker
I—II, 1924—25.
P.T. 8. IV, 1925.
Munthe: Litterære falsknerier,
1942.
Graae.
Barfod: Svendborgske fam.
Graae, Kbh. 1882.
Schmidt: Fam. Tangen-Lykke
m. fl., 1925.
Gude.
Gude: Sl. Gude, 1935.
Jansen: Sl. Gude, 1940.
P.T. 4. VI, 1903.
Gudmundsen.
Rogaland hist.lag, 1937.
Gulbranson.
Rasch: Grosserer P. E. S.
Gulbransons og hustru Julie
C. E. Stenersens fædrene og
mødrene slægt, 1902.
Gulliksen.
Rogaland hist.lag, 1923, 1932.
Gundersen.
Bugge: Skibsf. Gunder Madsens
descendenter etc., 1906.
Gyland.
Grannen, 1933.
Gylændal.
Grandjean: Jens M. Gylændals
efterk., Kbh. 1905.
Gyløenkrantz.
P.T. 2. III, 1888.
T.N.P., 1840.
Janson: Damsgaards hist., 1890.
Gyløenløve.
N.S.T. VI, 1938.
Gyløenpalm.
T.N.P., 1840.
Gyløenaar.
N.T.G. II 1920, III 1926.
Gørbitz.
Brandt: Fam. Ellerhausen og
Gørbitz, 1866.
von Gøring.
P.T. 10. IV, 1937.
Gørvell.
Krohn Holm: Stamtre Jervell,
Gørvell, 1938.
Getzsche.
Langkilde: Fam. Gøtzsche,
Kbh. 1886.
Gaarder.
Grindal: Øvergaardslægtens
Gaardergren, Lillehammer
1908.
Øvergaard: Øvergaardslægtens
Gaardergren, Halden 1929.
Von Hadeln.
N.S.T. I, 1928.
Mørch: Fam. Ramm . . . von
Hadeln m. fl., 1927.
Hafstad-Halbrend.
Haugen: Sl. Hafstad-Halbrend,
Bergen 1927.
Haga.
Rogaland hist.lag, 1924, 1928,
1941.
Hagali.
Aurenes: Hagali-ætten, 1940.
Maskinskr.
Hagemann.
Hagemann: Militærfam. Hage-
mann, 1901.
— Militærfam. Hagemann, 1922.
Hauch-Fausbøll: Hagemannske
Slægtetog, Kbh. 1905.
Hagen.
Gierring: Efterk. af Bernhard
Hagen og Ane Margrethe
Cøllner, Kbh. 1884.
Hagerup.
Elvius: Fam. Hagerup i Dan-
mark og Norge, Kbh. 1902.
N.T.G. III, 1926.
N.S.T. I, 1928.
Fam. Riis og Hagerup, Bergen
1912.
Schmidt: Fam. Tangen-Lykke
m. fl., 1925.
Janson: Damsgaards hist., 1890.
Løwold: Fra Jæderen, 1888.
Hahn.
Lisch: Geschichte und Urkun-
den des Geschlechts Hahn,
I—IV, 1844—56.
Halbrend.
Haugen: Sl. Hafstad-Halbrend,
1927.
Hald.
Krarup: Fam. Hald og Olrog,
Kbh. 1839.
Hundrup: Fam. Hald, Viborg
1875.
Flood: Skiensfam. Flood m. fl.,
1884.
Halling.
Halling: Geschichte des Ge-
schlechts Halling, 1896.
Hals.
Lassen og Rasch: Fam. Hals,
1902.
N.S.T. III, 1932.
P.T. 9. I, 1928.
Halse.
Midtthaug: Dyre Halses mors-
slækt, Hamar 1931.
Haltaus.
Campbell: Fam. Campbell m. fl.
1877.
Halvorsen.
Rogaland hist.lag, 1927, 1942.
Hambro.
Bull: Kjøbm. . . . E. J. Ham-
bro og hans efterk., 1933.
N.S.T. III, 1932.
Hamilton.
P.T. 10. VI, 1939.
Hammeken.
Bergens hist. foren., 1942.
Hammer.
Brandt: Fam. Hammer og Ben-
neche, 1901.
Kragballe: Sl. Lemvigh m. fl.,
Kbh. 1875.
Grannen, 1929.
Romerike ætthist.lag, hefte 2,
1938.
Hammerbø.
Rogaland ættesogelag, 1942.
Hammersland.
Næss: Sl. paa Sundnes
og Hammersland, Bergen
1914.
Hammond.
N.S.T. V 1936, VI 1938.
Hamre.
Rogaland hist.lag, 1942.
Handingmand.
N.S.T. VI, 1936.
Hist. tidsskr. XVIII, 1905.
Haneborg.
Heyerdahl: Haneborg-fam.,
1871.
Haneborg: Haneborg-fam.,
1914.
Hangeland.
Feda: Hangeland i Fede, Flek-
kefjord 1921.
Hannover.
Hannover: Adolph Hannovers
fædrene og mødrene slægt,
Kbh. 1914.
Hansen, Hanssen.
Perleff og Hansen: Slektreg.
(Hansen) fra Eidbø i Dyp-
våg, T.hjem 1921.
Hansen, Agnes: Familieopteg-
nelser, Bergen 1904.

- Elvius: Prof., rektor Hans Jørgen Hansen og hans slægt, Kbh. 1909.
- Schwabe-Hansen: Familie Hansen zu Timmerholm, Oslo 1929.
- Bugge: Fam. Nyman, 1915.
- Rogaland hist.lag., 1928, 1939, 1941.
- Salveson: Trond Lauperak, 1922.
- Hansson.*
- Finne-Grønn: Sl. Hansson, 1939.
- Harboe, Harbou.*
- Harboe: Harboeske slegtsbiografier, 1922.
- Rogaland hist.lag, 1937, 1942.
- P.T. 2. II 1887, 2. III 1888, 3. II 1893.
- Hardenberg.*
- Friis: Adelsfam. Hardenberg, Kbh. 1884.
- Harestad.*
- Rogaland hist.lag, 1940.
- Harmens.*
- Harmens: Fam. Harmens, 1892.
- Harris.*
- Kielland: Fam. Kielland, 1897.
- Harrje.*
- Campbell: Fam. Campbell, 1877.
- Harstad.*
- Harstad: History of Valle, Saetersdal, and of some families von there, Portland, Wash. 1930.
- Harstad: Slektsbok, Berg i Østfold 1930.
- Hartmann.*
- Bjerre: Hartmannske slægt, Kbh. 1899.
- Hartmann: Fam. Hartmann, 1895.
- Haslund.*
- Bassøe: Fam. Bassøe m. fl., 1900.
- Grandjean: Fam. Haslund, Kbh. 1902.
- Haselbalch.*
- Hauch-Fausbøll: Sl. Hasselbalch, Kbh. 1930.
- Hatteland.*
- Rogaland hist.lag, 1926, 1942.
- Haugberg.*
- Bidstrup: Fam. Hauberg og Arboe, Kbh. 1911.
- Hauch.*
- T.N.P., 1840.
- Hauff.*
- Bergwitz: Sl. Hauff, 1908.
- Haugali.*
- Rogaland ættesogelag, 1942.
- Hauge.*
- Bergwitz: Hvem er i slækt med Hans Nielsen Hauge, 1909.
- Hauge: Jon Jonsen Haalands slækt, 1933.
- Rogaland hist.lag, 1930.
- Haugen.*
- Haugen: Sl. Haugen, Bergen 1919.
- Hauger.*
- Mack: Sl. Haugeri Vestby, 1936.
- Haugsted.*
- Grandjean: Fam. Haugsted, Kbh. 1906.
- Haugvaldstad.*
- Aurenes: Kjente rogalandingers ætt, 1936.
- Haugaard.*
- P.T. 10. IV, 1937.
- Haukenæs.*
- Haukenæs: Haukenæslegdens saga, Granvin 1907.
- Haxtbausen.*
- Møller: Geschlecht von Haxtbausen, Schleswig 1784.
- Heber.*
- Heber: Sl. Heber I, 1930.
- v. Hedemann.*
- v. Hedemann-Heespen: Familie von Hedemann I—III, Deutsch-Niendorf, 1917—19.
- Heegaard.*
- Heegaard: Udtog af en slægtsbog, Kbh. 1908.
- Heering.*
- Sommer og Bobé: Sl. Heering, Kbh. 1900.
- Heering: Familiebogen, Kbh. 1912.
- Hegel.*
- Nielsen: Fr. V. Hegel, I, Kbh. 1909.
- Hegli.*
- Hegli: Hegliætta, Steinkjer 1930.
- Heiberg.*
- Heiberg: Sl. Heiberg, 1864.
- Sl. Heiberg, 1907.
- Sl. Heiberg, 1942.
- Saml. til en slægtebog, (Heiberg), Kbh. 1905—07.
- Kindem: Vossætter I—II, 1928—29.
- Heide.*
- Aas: Sl. Heide, 1935.
- Heidemark.*
- Finne-Grønn: Sl. Klaveness, 1902—03.
- Heidenreich.*
- Rogaland hist.lag, 1923.
- Heilmann.*
- Heilmann: Sl. Heilmann, Kbh. 1893—95.
- Heintze.*
- Heintze: Chronik des Geschlechts Heintze, 1926.
- Heiso.*
- Busch: Sl. Fuglesang, 1921.
- Heitmann.*
- N.S.T. V, 1936.
- Helland.*
- Sommerfeldt: Kjøbm. Amund Hellands efterk., 1905.
- Helland: Violinmaker-slekten Helland, Notodden 1922.
- Rogaland hist.lag, 1940, 1942.
- Hellemann.*
- Hellemann: Gen. og personal-hist. medd., Kbh. 1925.
- Hellmundt.*
- Brandt: Legatfam. Meyer, 1871.
- Hellesen.*
- N.T.G. III, 1926.
- Helliesen.*
- Rogaland hist.lag, 1921, 1939.
- Kielland: Stavanger borgerbog, 1935.
- Helmigstøl.*
- Rogaland ættesogelag, 1942.
- Helms.*
- Helms: Fam. Helms, Kbh. 1929.
- Helseth.*
- Jansen: Hovel Helseths selvbiografi, 1924.
- Helsted.*
- P.T. 11. II, 1941.
- Helweg.*
- Møller: Fam. Helweg, Kbh. 1883.
- Helweg: Sl. Helweg, Kbh. 1934.
- Hemsen.*
- P.T. 9. I, 1928.
- Hemsen: Fam. Hemsen, Oslo 1928. Mask.skr.
- Henne.*
- Arnesen: Sl. Henne, 1879.

- Hennings.*
Hennings: Anetavle over fire søskende Hennings, Kbh. 1917.
- Henriques.*
Hauch-Fausbøll: Stamtavle Henriques, Kbh. 1903.
- Herdal.*
N.S.T. VII 1940, VIII 1942.
- Herlofsen.*
N.S.T. IV, 1934.
- Herlofson.*
Legatstifteren Hans Herlofsons og hustru Mette Margrethe, fædt Steens barnebarns barn og barnebarn, Arendal 1930.
- Herold.*
Herold og Petersen: Fam. Herold, Kbh. 1891.
- Heralb.*
Theologisk tidsskr. VIII, 1865.
- Hertel.*
Hertel: Fam. Hertel, Kbh. 1886.
— Oberst H. C. Hertel og hans slægt, Kbh. 1934.
- Hertz.*
Hertz: En bogtrykkerslægt, Kbh. 1928.
- Hertzberg.*
(Hertzberg): Sl. Hertzberg, 1882.
Hertzberg: Fam. Hertzberg, 1932.
- Krohn Holm: Hertzberg, stamtreet, 1940.
- Hebbe.*
N.S.T. I 1928, VIII 1942.
- Hesstvedt.*
Krohn Holm: Hesstvedt, Scharnhorstgrenen, stamtreet, 1937.
- Helland.*
Rogaland ættesogelag, 1942.
- Helleskog.*
Rogaland ættesogelag, 1942.
- Heum.*
Heum: Heum, gaarden og slekten, 1925.
- Heyerdahl.*
Faye: Fam. Heyerdahl, 1857.
Heyerdahl: Heyerdahlslægten, 1873.
— Sl. Heyerdahl, 1890.
Fam. Heyerdahls forb. med . . . norske kongeaetter, 1928.
Heyerdahlske fam., 1936.
Sollied: Sl. Heyerdahl, 1940.
- Hielm.*
Hielm: Sl. Hielm etc., 1889.
P.T. 5. IV, 1907.
Aurenes: Byre-ætta, 1942.
— Bergesen-ætten, 1943.
Skiffun: Hjelmeland, 1938.
Thorbjørnsen: Thorbjørnsen-ætta, 1942.
- Hiermand.*
N.S.T. IV, 1934.
- Hildeteigen.*
Hildeteigen: N. G. Hildeteigens slægtsbog, Bergen 1904.
- Hille.*
Heiberg: Sognesl. Hille, 1915.
- Hindal.*
Rogaland hist.lag, 1934.
- Hinderaker.*
Rogaland hist.lag, 1942.
- Hiina.*
Rogaland hist.lag, 1937, 1940.
— ættesogelag, 1942.
- Hiorth.*
Hiorth: Sl. Hiorth, Egersundske linje, 1879.
Kielland: Fam. Kielland, 1897.
Bassøe: Fam. Bassøe, 1900.
- Hirsch.*
Hirsch: Sl. von Hirschen, von Hirsch, Hirsch, Skøvde 1927.
N.S.T. VI, 1938.
P.T. 10. II 1935, 10. IV 1937.
- Hjeltnes.*
(Lindebrække): Kristoffer Sjurdsen og Martha Sjurdsdtr. Hjeltnes's slægt, Bergen 1915.
- Hjersing.*
Hjersing: Fam. Hjersing, Moss 1904.
- Hjort.*
Hundrup: Fam. Hjort, Roskilde 1866.
Hjort: Fam. Hjort, Kbh. 1904.
— Norsk fam. Hjort etc., 1912.
Hjort og Gabrielsen: Lekumfam. Hjort, 1916.
Krohn Holm: Hjort, stamtreet, 1934.
N.S.T. IV, 1934.
- Hjukse.*
Holta: Margit Hjukse, gårdens og slektens hist., Skien 1937.
- Hoë.*
N.S.T. III, 1932.
- Hoel.*
Hoel: Optegn. om Hovindsholm. Sl. Hoel, 1920.
- Hoelstad.*
Spydevold: Hoelstad-ætten (Ås), Drøbak 1936. Tillegg 1939.
- Hoen.*
Gundelach: Sl. Loe-Hoen, Eker 1914.
- Hoff.*
Hoff: Præsten C. F. E. Hoffs foreldre, søsk. og efterk., Kbh. 1938.
- Hofgaard.*
Thomle: Fam. Hofgaard, 1911.
- Hoff-Roosencrone.*
T.N.P., 1840.
- Hognestad.*
Aurenes: Ætti åt Hans Eivindson Hognestad og Tabithe Pedersdtr. Herikstad, Stvgr. 1929.
Aurenes: Kjente rogalandingers ætt, 1936.
Rogaland hist.lag, 1924, 1932—35.
- Hokvold.*
Olafsen: Gudbrandsdalsætter, Ullensvang 1918.
- Holberg.*
Delgobe: Fam. Holberg, 1884.
P.T. 10. 4, 1937.
N.S.T. VII, 1940.
- Hole.*
Flutuen: Torger Olsen Holes efterk., Lillehammer 1927.
- Holfeldt.*
Skjelderup: Fam. Skjelderup og Clauson etc., 1915.
P.T. 4. I 1898, 7. V 1920.
- Holk.*
N.S.T. I, 1928.
Hist. Tidsskr. XVIII, 1905.
- Holm.*
Holm: Fam. Holm, Kbh. 1888.
— Jakob Holms efterk., Kbh. 1916.
Knudsen: Fam. Holm til Eskjær, Kbh. 1921.
Krohn Holm: Fam. Holm, stamtreet, 1932.
— Nordmørslekten Holm, stamtreet, 1939.
- Holmboe.*
Holmboe: Holmboerne, 1868.
— Foged Jens Holmboes efterk., 1890. Tillegg 1892.

- Delgobe: Foged Jens Holmboes efterk. J. A. Holmboes stamtavle, 1908.
- Foged Jens Holmboes efterk. Stamtavle 1912, 1912.
- Holmboe: Tilføielser til do., 1929.
- Fra Jens Olsson Hersholmen til Jens Anton Holmboe, 1932.
- Holmsen.*
- Holmsen: Fam. Holmsen, 1885.
- Jølsen: Sl. Holmsen, 1909.
- Sl. Holmsen, 1934.
- Holst.*
- Holst: Fam. Holst, Holmestr. 1887.
- Holst: En Holsteslæggt. (Helgeland), 1915.
- Krohn Holm: Helgelandsl. Holst, stamtre, 1934.
- Bassø: Fam. Bassøe, 1899.
- Skjelderup: Fam. Skjelderup og Clauson, 1915.
- Bugge: Våre forfedre, 1939.
- v. *Holstein.*
- P.T. 11. II, 1941.
- Hollends.*
- Heber: Hurumsl. Holtenås-Tofte m. fl., 1942.
- Holter.*
- Steenstrup: Fam. Holter (Bragernes), 1905.
- N.T.G. III, 1926 (Hurum).
- Romerike ættehist.lag I, hefte 2 og 3, 1938—39 (Skedsmo).
- Holtermann.*
- (Holst): Fam. Holtermann, 1881.
- Holtermann: Fam. Holtermann, 1902.
- P.T. 4. III, 1900.
- Hollbe.*
- Rogaland hist.lag, 1931.
- Homan (Houman).*
- Baumgarten: Horsensfam. Houmann (Homan) og Lauritzen, Kbh. 1916.
- Homan: Stamtavle for Henrik Biørn Homan, 1931.
- Hommeland.*
- Rogaland hist.lag, 1940.
- Hoppe.*
- Kragballe: Sl. Lemvigh, Kbh. 1875.
- Hopstock.*
- Hopstock: Fam. Garmann Schanche, Krohn og Hopstock, 1876.
- Horn.*
- Horn: Mindeblade om dem fra hvem jeg stammer, 1913.
- Se Dahl.
- Horneman(n).*
- Hornemann: Efterk. eft. Hans Hornemann, Næstved, o. a. sl. Kbh. 1894.
- Sl. Horneman, T.hjem 1908.
- N.S.T. III, 1932.
- Hornes.*
- N.S.T. IV, 1934. V, 1936.
- Horrebow.*
- Grandjean, Sl. Horrebow, Kbh. 1881.
- Hostrup.*
- Hostrup: Hostrupske slægt, Kbh. 1923.
- Houe.*
- Rogaland hist.lag, 1941.
- Houge.*
- N.S.T. II, 1930. VII, 1940.
- Rogaland hist.lag, 1926.
- Hougen.*
- Hougen: Sl. Hougen i Sell, 1916.
- Houken.*
- Rogaland hist.lag, 1923, 1940.
- Hoversholm.*
- Hoversholm: Slekt og erindringer, Oslo 1934.
- Huitfeldt.*
- Huitfeldt-Kaas: Fam. Huitfeldt, 1908. (Torso.)
- Ronander: Trondhjemske fam. Huitfeldts ahnetavle, 1918.
- P.T. IV, 1883, VI, 1885.
- Historisk tidsskr. IX, 1886.
- Humble.*
- N.S.T. V, 1936.
- Hunsager.*
- Hunsager: Hunsagerslægten m. fl., 1918.
- Husebe.*
- Rogaland hist.lag, 1923, 1937.
- ættesogelag, 1942.
- Hustvedt.*
- Rogaland hist.lag, 1934.
- Huus.*
- Olsen: Anders Huus og efterk., 1931.
- Hvam.*
- Romerike ættehist.lag I, 2. hefte, 1938.
- Hvass.*
- Hvass: Fam. af navnet Hvass, I—V, Kbh. 1861—90.
- Hvid.*
- Hvid: Fam. Hvid, Holbæk, 1938.
- Janson: Damsgaards hist. etc., 1890.
- Hviding.*
- Rogaland hist.lag, 1942.
- Hvidt.*
- Grandjean: Fam. Hvidt, Kbh. 1926.
- Hvoslef.*
- Johansen: Fam. Hvoslef, 1890.
- Hydleli.*
- Rogaland ættesogelag, 1942.
- Hynnemør.*
- Sunnhordland, 1942.
- Hærem.*
- Rogaland hist.lag, 1942.
- Hæstad.*
- Salveson: Trond Lauperak, 1922.
- Høeg.*
- Høeg: Fam. Høeg fra Drammen, 1940.
- Høegb.*
- P.T. 7. IV, 1919, 7. VI, 1921.
- Fleischer: Slektene Wiborg m. fl., 1925.
- Høg.*
- Rogaland hist.lag, 1928.
- Høgenæs.*
- Rogaland hist.lag, 1921.
- Høie.*
- Rogaland hist.lag, 1942.
- Høiland.*
- Rogaland, hist.lag, 1927.
- Aurenes: Berentsen-ætten, 1932.
- Høle.*
- Rogaland ættesogelag, 1942.
- Hørsdal.*
- Stray: En gml. slekt i Froland [Hørsdal], 1927.
- Høydal.*
- Sundvor: Høydalsætten, Bergen 1912.
- Høye.*
- Rogaland ættesogelag, 1941.
- Haagenen.*
- Møller-Nielsen: Sl. Mygind-Møller-Nielsen, Askim 1925.
- Haaland.*
- Hauge: Jon Jonsen Haalands slekt, Stvgr. 1933.
- Aurenes: Byre-ætta, 1942.
- Bergesen-ætten, 1943.
- Rogaland hist.lag, 1921, 1934, 1942.

- Haansbus.*
Haanshus: Sl. Haanshus-Solberg, 1913.
- Haar.*
N.S.T. III, 1932.
- Haarr.*
Kielland: Stavanger borgerbog, 1935.
Rogaland ættesogelag, 1942.
Haavardabølm.
Se Hoversholm.
- Jacobæus.*
Jacobæus: En lærd Familie Kbh. 1931.
- Ibsen.*
Bergwitz: Henrik Ibsen i sin avstamning, 1916.
Morgenbladet nr. 198, 1936.
Plesner: Skienssl. Plesner, Myhre, Stub, Ibsen etc., 1917.
- Iglanð.*
Iglanð: Iglanðsætten (Landvik), Grimstad 1898.
- Ile.*
Rogaland hist.lag, 1934, 1939.
- Illotað.*
Rogaland hist.lag, 1942.
- Imsalia.*
Rogaland ættesogelag, 1942.
- Imsland.*
Campbell: Fam. Campbell, 1877.
- Ingemann.*
Stamt. over fam. Ingemann, Kbh. 1885.
- Ingerslev.*
Ingerslev: Fam. Ingerslev, Kbh. 1895.
- Ingjer.*
Romerike ættehist. lag I, hefte 2, 1938.
Krog Steffens: Hvitebjørn og Stubljan, 1898.
- Irgens.*
Langberg: Sl. Irgens, 1927.
- Isaacbsen.*
N.T.G. III, 1926.
- Jacobsen.*
Jacobsen: Fam. Meer, Petersen, Jacobsen m. fl., Stvgr. 1907.
Rogaland ættesogelag, 1942.
- Janson.*
Janson: Fam. Janson og Sem, 1909.
- Damsgaards hist., 1890.
- Jantzen.*
Jantzen: Fam. Jantzen fra Drendrupgaard, Kbh. 1911.
- Jarmann.*
Bergwitz: Fam. Jarmann, 1892.
- Jelaa.*
Aurenes: Kjente rogalandingers ætt, 1936.
Rogaland hist.lag, 1929.
- Jelstrup.*
Krohn Holm: Jelstrup, stamtre, 1935.
- Jensen.*
N.T.G. I, 1910 (Skien).
Kra. menighetspleiers fællesutvalg 1917—18. (Biskop Otto J.)
- Jensenius.*
Hauch-Fausbøll: Sl. Jensenius, Kbh. 1933.
- Jenssen.*
Prytz: Efterk. av Lasse Jenssen og Berit Audunsdtr., Røros 1910.
N.S.T. III, 1932. (Fra Haderslev.)
- Jensson.*
P.T. 5. V, 1908. (Hamarbispen Karl Jensson.)
- Jernskjæg.*
Hist. tidsskr. IV, 1877.
- Jersin.*
(Jersin): Fam. Jersin, Nykøbing. F. 1875.
- Jervell-Gorvell.*
Krohn Holm: Jervell, stamtre, 1937.
- Jespersen.*
Jespersen: Bornholmske fam. Jespersen, Kbh. 1909. Ny utgave 1941.
Rogaland hist.lag, 1941.
- Jessen (v. Jessen).*
Jessen: Sl. Jessen (Nakskov), Kbh. 1885.
v. Jessen: En slesvigsk statsmand, I—III, Kbh. 1930—41.
- Johansen.*
Brandt: Frammanden Hjalmar Johansens slægt, 1900.
Rogaland hist.lag, 1934.
- Johanssen.*
Peterson: Karen Restads slægt (Johanssen), Oslo 1930.
- Jobnsen.*
Rogaland hist.lag, 1923, 1934, 1935, 1937, 1940.
- Møller-Nielsen: Dansk-norsk slegt Mygind-Møller-Nielsen, Askim 1925.
- Johnson.*
Johnson: Fam. Johnson, 1908.
- Islandsk sysselmann Jon Jacobsens efterk., 1935.
- Sl. Johnson gjennem 2000 år. Tavle, 1941.
- Johnssen.*
Dietrichson: Fru Charlotte Amalie Johnssens forfædre og efterk., Kra. 1883.
- Johnstrup.*
Johnstrup: Fam. Petri, Kbh. 1883, 2. utg. 1893.
- Jonaesen.*
Kielland: Stavanger borgerbog, 1935.
Rogaland hist.lag, 1923, 1932, 1940, 1942.
- Jondaabl.*
Langberg: G. A. Langbergs efterk., 1923.
- Jordan.*
Brandt: Legatfam. Meyer, 1871.
- Joys.*
Lomen: Genealogies of Lomen, Brandt and Joys families, Northfield, Minn. 1929.
- Juel-Juell.*
Juell: Fam. Juell, Moss 1879.
Berge: Fam. Juell og Mangor, 1918.
Juel: Fam. Juel fra Skoger og Drammen, 1937.
N.T.G. I, 1920.
N.S.T. IV, 1934.
- Junge.*
Grandjean: Fam. Junge, Kbh. 1913.
- Juul.*
Thaulow: Lillie-Juulernes slægtbog, Kbh. 1925.
Juul: Fam. Juul (Bornholm), Aakirkeby 1938—40.
- Jæger.*
Jæger: Fam. Jæger, 1917.
- Jødestad.*
Rogaland ættesogelag, 1942.
- Jølsen.*
Romerike ættehist. lag I, hefte 2, 1938.
- Jørgensen.*
Suhr: Forpagter Lars Jørgensens efterk., Næstved 1915.

- Sundvor: Fam. Jørgensen. En gren av Kjosaas-ætten i Hardanger, 1916.
- Jørgensen: Sl. Jørgensen fra Følle, Kbh. 1918.
- Bergens hist. foren., 1941. (Gullsmedslekten,)
- Jaaatad.*
Hardanger, 1924.
- Jåtten.*
Rogaland hist.lag, 1935.
- Jaatun.*
Rogaland hist.lag, 1921.
- ættehist.lag, 1942.
- Kabra.*
Sollied: Fam. Kahrs, 1923.
N.T.G. II, 1920.
- Kalberg.*
Rogaland hist.lag, 1931.
- Kalips.*
N.S.T. VI, 1938.
- Kalkar.*
Fischer: S. I. Kalkar og hans slægt, Kbh. 1917.
- Kallevig.*
Ihlen: Fam. Kallevig, 1897.
- Kamp.*
(Elieson): Sl. Kamp (Smør), Kra. 1907.
- Kampmann.*
Kampmann: Sl. Kampmann, Kbh. 1884.
- Kampstrup.*
N.S.T. VI, 1938.
- Kane.*
N.S.T. IV, 1934.
- Kartevold.*
Aurenes: Kjente rogalendingers ætt, 1936.
- Kaurin.*
Kaurin: Hans H. Kaurin . . . med eldste søns efterk., 1930.
- van Kervel.*
N.T.G. III, 1926.
- Kielland.*
Kielland: Fam. Kielland samt . . . fam. Bendz, Berner, von Fyren, Godtzen, Kirsebom, Lindall, v. d. Lippe, Magnus, Petersen, Prahl, Saxe, Schanche, Sømme, Trane, Zetlitz, 1878.
- Fam. Kielland med kogn. ascendents, 1897.
- Skoppummatet 1923, T.bjem.
- 1924.
- Bergwitz: Fam. Bergwitz, 1891.
- Busch: Sl. Fuglesang, 1921.
- Aurenes: Kjente rogalendingers ætt, 1936.
- Løwold: Fra Jæderen, 1888.
- Kielland: Stvgr. borgerbog, 1935.
- v. *Kielmansegg.*
v. Kielmansegg. Familien-Chronik der Herren, Freiherren und Grafen von Kielmansegg, 2. opl., 1910.
- Kierkegaard.*
Ammundsen: Søren Kierkegaard . . . hans slægt, Kbh. 1912.
- Personhist. tidsskr., XXXIV, Sth. 1934.
- Hardsyssels aarboeg, Holstebro 1935.
- Kierulf.*
Se Kjærulf.
- Kildal.*
Kildal: Sl. Kildal, 1942.
- Kindem.*
Kindem: Ættebok aat Lars og Guro Kindem (f. Dagestad), 1925.
- ættetavle aat do., Voss 1925.
- Kirkebye.*
Østensvig: Årnæs-slekten i Øymark m. fl., 1942.
- Kirsebom.*
Kielland: Fam. Kielland, 1897.
- Stvgr. borgerbog, 1935.
- P.T. 3. VI, 1897.
- Kiönig.*
Finne-Grønn: Sl. Kiönig, 1919.
P.T. 7. II, 1917.
- Kiørboe.*
Kiørboe: Fam. Kiørboe, Kbh. 1910.
- Juel: Fam. Kiøsterud, Simers, Omsted, Muus og Lyche, 1926.
- Kjelland.*
Kielland: Fam. Kielland, 1897.
- Kjelstrup.*
Nordahl Olsen: Fam. Mejer, Nordahl m. fl., 1920.
- Kjerschow (Kjærskov).*
Tandberg: Fam. Kjerschow, 1940.
- P.T. 10. VI, 1939.
- Kjosaas.*
Sundvor: Norsk-am. gren av Kjosaas-ætten, Bergen 1910.
- Kjærskov.*
Se Kjerschow.
- Kjærulf (Kierulf).*
Klitgaard: Kjærulfske studier, Aalborg 1914—18.
P.T. 10. II, 1935.
- Kierulf: En gren af fam. Kierulf, Tansberg 1900.
- Klaveness.*
Finne-Grønn: Sl. Klaveness af Sandeherrad samt fam. Eschildsen, Grøn, Heidemark, Müller, 1902.
- Berg: Gaarden Klaveness og Klaveness-ætten, 1937.
- Kleiberg.*
Rogaland hist.lag, 1937.
- Klem.*
Klem: Fam. Klem, 1874.
- Fam. Klem, 1889.
- Fam. Klem, 1933.
- Kielland: Fam. Kielland, 1897.
- Klepp.*
Rogaland hist.lag, 1935.
- Kleppa.*
Rogaland ættehist.lag, 1942.
- Kleppe.*
Grude: Jæderslægtene Grude, Kleppe m. fl., 1909.
- Rogaland hist.lag, 1921, 1923, 1926, 1931, 1932, 1940.
- Kling.*
Campbell: Fam. Campbell, 1877.
- Klinkenberg.*
Rogaland hist.lag, 1934.
- Kloster.*
Rogaland hist.lag, 1941.
- Kloumann.*
N.T.G. I, 1910.
- Kluge.*
Rogaland hist.lag 1939.
- Klæboe.*
Klæboe: Sl. Klæboe fra Glein, 1930.
- Kløcker.*
Fam. Kløcker, Arendal 1862.
T.N.P., 1840—46.
- Knagenbielm.*
Rasch: Sl. Knagenhielm, 1910.
T.N.P. 1840—46.
- Knap.*
Knap: Fam. Knap, 1911.
- Krohn Holm: Knap, stamtre, 1938.
- Kragballe: Sl. Lemvig m. fl., Kbh. 1875.

- Knoph.*
Knoph Røhr: Sl. Knoph og Poppe samt Solner, 1895.
- Knudsen.*
Wessel og Knudsen: Guro og Christen Knudsens barn og barnebarn, Oslo 1929.
Knudsen: Vore forfædre, Porsgrunn 1934.
Rogaland hist.lag, 1930, 1935, 1939.
Rogaland ætthist.lag, 1941, 1942.
- Løwold: Fra Jæderen, 1888.
- Knudtzon.*
(Due): Nic. Henr. Knudtzon og Janicke Fastings efterslægt, T.hjem 1878.
- Kjøbm. N. Knudtzon og Magdalene Clausens efterslægt, T.hjem 1884.
Høitomt: Fam. Knudtzon, T.hjem 1904.
Knudtzon: Sørenskriver Knudtzon og hustrus børns ascender, T.hjem 1918.
N.S.T. III, 1932, VIII, 1942.
- Knutzen.*
Jacobsen: Fam. Meer etc., 1907.
- Kobro.*
Kobro: Sl. Kobro, 1921.
- Koch.*
Kielland: Fam. Kielland, 1897.
Koefoed, Kofoed, Køfoed.
Bidstrup: Fam. Koefoed, Kbh. 1886.
- Fam. Koefoed fra Koefoedgaard, Bornholm, Kbh. 1887.
- Kold, Koll.*
Krohn Holm: Kold, stamt, 1934.
Steinnes: Koll-ætti i Ryfylke, 1925.
N.T.G. III, 1926.
Aurenes: Byre-ætta, 1942.
- Bergesen-ætten, 1943.
Rogaland hist.lag, 1936.
- Se Cold.
- Kolnes.*
Rogaland hist.lag, 1923, 1924, 1940.
- Kolstad.*
Aaser: En gml. slekt fra Askim (Kolstad), 1932.
- Kolsto.*
Rogaland hist.lag, 1942.
- Kommedal.*
Rogaland ættesogelag, 1942.
- Kongsbaug.*
Erichsen: Kongshaugætten, 1869.
- Konow.*
Bruenech: Konow, 1937.
- Kopp.*
Kielland: Fam. Kielland, 1897.
- Koppang.*
Koppang: Sl. Koppang, 1942.
- Koren.*
Koren: Fam. Koren, 1903.
Johnson: Sl. Koren, 1941.
N.S.T. VI, 1938.
- Kornelius.*
Rogaland hist.lag, 1935.
- Kornerup.*
Christensen: Købm. i Roskilde Peder Kornerups efterk., Kbh. 1913.
- Koss.*
(Finne-Grønn): Ætten von Koss, 1938.
- Krabbe.*
Thiset: Sl. Krabbe, Kbh. 1883.
P.T. 8. VI, 1927.
N.S.T. I, 1928.
- Krag, Kragb.*
Klevenfeldt: Fam. Krag, Kbh. 1868.
Krag: De af navnet Krag som nedst. fra Rasmus Krag i T.hjem stift, 1936.
N.S.T. I, 1928. II, 1930. VI, 1938.
Kielland: Fam. Kielland, 1897.
P.T. 10. VI, 1939.
- Kragballe.*
Stamt. over slægterne Kragballe m. fl., Kbh. 1870.
Kragballe: Sl. Lemvig, Kbh. 1875.
- Krarup.*
Meddelelser om fam. Krarup, Kbh. 1915—33.
Krarup: Efterk. af Chr. Krarup til Drejbjerglund, Sorø 1933.
- Kraus.*
Rogaland ættesogelag, 1941.
- Kreber.*
P.T. 10. III, 1936.
- Krebs.*
Krebs: Slægter af navnet Krebs, Kbh. 1935.
- Krefting.*
Krefting: Sl. Krefting I, 1924.
P.T. 3. V, 1896.
- Kristoffersen.*
Aurenes: Fam. Kristoffersen, Stvgr. 1940.
- Krog.*
Lengnick: Fam. Krog, nedst. fra prost i Værdalen, Peder Offesen Krog, Kbh. 1856.
Bergwitz: Trulselægten Krog, 1897—1902.
Heiberg: Sl. Heiberg, 1907, 1942.
Kielland: Fam. Kielland, 1897.
- Krogb.*
Krogh: En nordslesvigsk bondeslægts hist. Sl. Krogh, Viborg 1933.
- v. *Krogb.*
v. Krogh: Die Descendenz Fredr. Ferd. von Krogh etc., 1892.
- Gert v. Kroghs efterslekt, 1917.
T.N.P., 1840—46.
Rogaland hist.lag, 1929.
Kielland: Fam. Kielland, 1897.
- Krogh.*
Krogh: Kroghske fam., T.hjem 1875.
- Biogr. skitser til do., T.hjem 1876.
- Krohn.*
Holst: Sl. Krohn fra Kronborg og Ringerike, 1931.
Hopstock: Fam. Garmann, Schancke, Krohn etc., 1876.
Janson: Damsgaards hist., 1890.
- Kruckow.*
N.S.T. III, 1932.
Hardanger, 1941.
Kindem: Vossaætter I—II, 1928—29.
- Krum.*
Krum-Hjersing: Fam. Krum, 1914.
- Kruise.*
N.S.T. V, 1936.
Kielland: Fam. Kielland, 1897.
- Kruise.*
Hansen: Sl. Kruise af Højelse, Kbh. 1918.
- Kraabel.*
Gunnensen: Hans Kraabøls optegn. om sl. og gaarder i Gausdal, 1922.

- Kråkedal.*
Aurenes: Chr. Bjelland og hans ætt, 1938.
- Kvame.*
Aurenes: Byre-ætta, 1942.
- Kvassheim.*
Rogaland hist.lag, 1928.
- Kverneland.*
Aurenes: Nils Martinson Kverneland's ætt, 1939.
- Kjente rogalendingers ætt, 1936.
Rogaland hist.lag, 1923, 1931, 1934, 1935, 1940, 1941.
- Kvia.*
Rogaland hist.lag, 1935.
- Kvilbaug.*
Rogaland ættesogelag, 1942.
- Kydland.*
Aurenes: Kydlands-ætti, 1925.
- Kühle.*
Kühle: Sl. Kühle, Kbh. 1919.
- Kyllingotað.*
Rogaland ættesogelag, 1942.
Øksnevad: Min slekt, 1933.
- Købler.*
Bergens hist.forene, 1942.
- Købke.*
Købke: Borgermester P. B. Købkes efterk., Kbh. 1888.
- Købler.*
Holst: Sl. Sommerfeldt, 1923.
- Kølle.*
Koren: Sl. Kølle, 1938.
- Kaarbo.*
P.T. II, 1881, III, 1883.
- Kaas.*
P.T. V, 1884, 2. IV, 1889.
- Lacoppidan.*
Stamt. over fam. Lacoppidan, Kbh. 1914.
- Lahn.*
Lahn: Fam. Lahn, 1915.
- Lakjer.*
P.T. 8. IV, 1925.
- Laland.*
Rogaland hist.lag, 1921, 1923, 1930, 1931, 1935.
Kielland: Stvgr. borgerbog, 1935.
- Lammers.*
Lammers: Stammbaum der Fam. Lammers, Hoheluff 1929.
- Nachrichten über die Fam. Lammers, Eckernförde 1930.
- Lande.*
Næss: Sl. paa Sundnes og Hammersland, Bergen 1914.
- Lander.*
Sl. Lander, Kbh. 1915.
- Landmark.*
Landmark: Sl. Landmark, 1924.
- Landstad.*
Berge: M. B. Landstad, Risør 1920.
- Langberg.*
Langberg: Gunder Andersen Langbergs efterk., 1923.
- Lange.*
Lange: Sl. Lange (Holsten), 1888.
- Sl. Lange (Holsten), 1917.
Krohn Holm: Sl. Lange (Holsten), stamt., 1934.
Delphin Amundsen: Sl. Lange (Jevnaker), 1921.
Mørch: Fam. Ramm m. fl., 1927.
- Fam. Mørch m. fl., 1923.
P.T. 4. II 1899, 7. III, 1918.
Rogaland hist.lag, 1928.
Colding: Legatfam. Lange, Kbh. 1926.
Lange: Sl. Lange frå Faaborg, 1923.
- de Lange.*
Bergens hist. foren., 1932.
- Langkilde.*
Langkilde: Fam. Langkilde, Kbh. 1889.
- Large.*
Krbhn Holm: Large, stamt., 1936.
- Larsen.*
Rogaland hist.lag, 1932, 1939, 1940.
- Larssen.*
Larssen: Fam. Larssen (Mærdø), Arendal 1915.
Rogaland hist.lag, 1921, 1932.
- Larsson.*
Larssen: Fam. Larsson, Arendal 1878.
- Forts. av do., Arendal 1915.
- Lassen.*
Bisgaard: Sl. Lassen, Kbh. 1906.
Lassen: Fam. Lassen, Kbh. 1907.
Kielland: Stvgr. borgerbog, 1935.
- Lasson.*
Finne-Grønn: Sl. Lasson, 1939.
- de Lasson.*
P.T. II, 1881.
- Lauersen.*
Krog Steffens: 1763—1913. Jens Lauersens legat, 1913.
- Laugeaen.*
N.T.G. III, 1926.
- Lauperak.*
Austrumdal: Bjerkreim, 1932.
Salveson: Trond Lauperak, 1922.
- Laurentin.*
P.T. 11. I, 1940.
- Lauritzen (Ugle).*
N.T.G. II, 1926.
- Lauvanes.*
Rogaland hist.lag, 1914.
- Lazarus.*
Fischer: Simon Lazarus og efterk., Kbh. 1911.
- Lea.*
Rogaland ættesogelag, 1942.
- hist.lag, 1923, 1931, 1932, 1940, 1941.
- Ledaal.*
Rogaland hist.lag, 1923, 1935, 1941.
- Leegaard.*
Harbo: Sl. Leegaard fra Maa-bjerg ved Holstebro, Kolding 1919.
Leegaard: Sl. Leegaard i Norge, 1933.
N.T.G. III, 1926.
- Leene.*
Spangen: Leene-ætten (Ringsaker) 1939.
- Leganger.*
P.T. 6. V, 1914.
- Legland.*
Sundvor: Leglands- og Littleviks-ætten, Bergen 1918.
- Lehmann.*
Lehmann: Johs. Gottlieb Lehmanns efterk., Kbh. 1937.
- Leigh.*
Munthe: Aabel, Leigh og Paveles, 1903.
- Lem.*
Brøgger: Sl. Brøgger, 1931.
Løwold: Fra Jæderen, 1888.
- Lemvig.*
Historielaget for Sogn I, 1910.
- Lemvigb.*
Kragballe: Sl. Lemvig med sl. Balsløv, Blad, Borchgrevink, Fog, Hammer, Hoppe, Knap,

- Kragballe, Prætorius, Schumacher, Tybring, Westengaard, Kbh. 1875.
- Lende.*
Rogaland hist.lag, 1934, 1939, 1940.
- Lerang.*
Rogaland ætthist.lag, 1942.
- Leschly.*
Schøller: Fam. Leschly, Aarhus, 1899.
- Leth.*
Leth Danielsen: Sl. Leth, Aarhus, 1928.
- Filtenborg: Sognedegn S. O. Leth . . . for- og efterslægt, Kbh. 1938.
N.S.T. II, 1930.
- Leuch.*
Finne-Grønn: Fam. Abelsted, 1933.
N.S.T. III, 1932.
- Levig.*
Rogaland ættesogelag, 1942.
- Levin.*
Fischer: Sl. Levin-Fredericia, Kbh. 1916.
- Lid.*
Tennøe: Lidætti i Skodje og Vatne, Aalesund 1932.
Kindem: Vossætter II, 1929.
- Lida.*
Olafsen: Gudbrandsdalsætter, Ullensvang 1918.
- Lidman.*
Lidman: Blodsarv, Sth. 1937.
- Lie.*
Adler Vogt: Sl. Lie. Lars Pedersen Lies descendens, Drammen 1914.
Aurenes: Ættene Dahle og Lie, Stvgr. 1939. Msk.skr.
Nordlands trompet, 1890 (Jonas Lie).
Bugge: Fam. Nyman, 1915.
Brøgger: Sl. Brøgger, 1931.
Østensvig: Gml. slekter i Marker, I 1935.
P.T. 6. III, 1912.
- Lied.*
Lied: Sl. Lied, 1929.
- Lien.*
Lien: Brief history of the Lien family (Rukkedal, Nes, Hallingdal), Portland, N. D. 1930.
- Lieungh.*
Finne-Grønn: Fam. Lieungh, 1925.
Lillienskiold.
N.S.T. III, 1932.
P.T. VI, 1885.
- Lilloe.*
Lilloe: Lilloeslægten i Aker og Kristiania, 1920.
- Lima.*
Rogaland ættesogelag, 1942.
- hist.lag, 1930.
- Lind.*
Lind: Fam. Lind, Kbh. 1905.
N.S.T. III, 1932.
Hardanger, 1932.
Rogaland hist.lag, 1921, 1928.
Nordbøe: Ættesogor fra Telemark, 1928.
- Lindabl-Lindall.*
Riddervold-Olsen: Fam. Riddervold m. fl., 1936.
Kielland: Fam. Kielland, 1897.
- Lindberg.*
P.T. 10. II, 1935.
- Lindboe.*
Harstad: Slektsbok, Berg i Østfold 1930.
- Lindeman.*
Bergwitz: Musiksl. Lindeman, 1917.
Lindeman: Fam. Lindeman, 1924.
Se Luther.
- Lindnes-Linnes.*
Huitfeldt-Kaas: Slægtsoptegn. fra Lier (Lindnes), 1903. Særtrykk av Medd. fra det norske riksarkiv.
- Lindstøl.*
Risø: Nedre Lindstøl-fam., Kbh. 1902.
- Lindtner.*
Kielland: Stvgr. borgerbog, 1935.
Rogaland hist.lag, 1940.
- Lindvold.*
Rogaland hist.lag, 1942.
- Lindøen.*
Rogaland hist.lag, 1942.
- Linga.*
Hardanger, 1940.
Kielland: Fam. Kielland, 1897.
- Linnemann.*
Linnemann og Smith: Personer besl. med Mads Johan Buch Linnemann, Kbh. 1890.
- Linaae.*
Slægten Linaae, fra Linaae, annekts til Silkeborg landsogn, Kra. 1910.
v. d. Lippe.
v.d. Lippe: Fam. v. d. Lippe, 1883.
Geelmuyden: Geelmuydernes og von der Lippernes fam., 1821.
Kielland: Fam. Kielland, 1897.
P.T. 3. III, 1894.
Løwold: Fra Jæderen, 1888.
- Little.*
Historisk tidsskr. I, 1870.
- Litlevik.*
Sundvor: Leglands- og Litleviksætten, Bergen 1918.
- Lodberg.*
Nielsen: Fam. Lodberg, Kbh. 1876.
Lodberg: Slægterne Lodberg. Særtrykk av Hardsyssels aarbog 1940.
- Lode.*
Bugge: Fam. Nyman, 1915.
- Loe.*
Gundelach: Sl. Loe-Hoen, 1914.
N.S.T. VII, 1940.
- Lomeland.*
Aurenes: Chr. Bjelland og hans ætt, 1938.
Rogaland hist.lag, 1930.
- Lomen.*
Lomen: Genealogies of the Lomen (Ringstad), Brandt and Joys families, Northfield, Minn. 1929.
- Lombolt.*
Lomholt: Sl. Lomholt, Viborg, 1897.
P.T. 9. III, 1930.
Lomholt: Tolstruprenen af fam. Lomholt, Kbh. 1925.
- Se Lumboltz.
- Lorange, L'orange.*
L'orange: Sl. Lorange, L'orange, L'Orange, 1942.
- Lorange, stamtre, 1942.
Røhr: Lorange, stamtre, 1920.
- Lorck.*
Slægtebog for fam. Lorck, Kbh. 1881.
N.S.T. III, 1932.
Zeitschr. d. Gesellsch. f. schleswig-holst. Geschichte, LX, 1. hefte, Neumünster 1930.

- Lorentzen, Lorenzen.*
Lorentzen: Holmestrandfam.
Lorentzen, 1913.
Hiort-Lorenzen: Sl. Lorenzen
fra Rinkenæs, Roskilde 1903.
- Losna.*
Espeland: Losna-ætten, 1921.
Kindem: Losnaætti m. fl., 1926.
N.S.T. I, 1928, III, 1932.
Hardanger, 1924, 1934, 1939.
Kindem: Vossætter II,
1929.
Aurenes: Bergesen-ætten,
1943.
Hist. tidsskr. VI, 1880.
- Loss.*
Rogaland hist.lag, 1930.
- Lossius.*
Brandt: Fam. Lossius og Brandt
m. fl., 1863.
- Fam. Brandt, Lossius m. fl.,
1872.
- Lous.*
Fam. Lous, 1872.
- Lovre.*
Rogaland hist.lag, 1942.
- Lowson.*
P.T. 11. I, 1940.
- Lowzow.*
Lowzow: Slægttavle Lowzow,
Kbh. 1887.
von Lowzow: Familie von Low-
zow, Hamburg 1890.
- Ludl.*
N. S. T. VI, 1938.
Se Luth.
- Ludvigsen.*
Ludvigsen: Fam. Ludvigsen
1697—1936 (fra Slesvig-
Holsten), 1936.
Rogaland hist.lag, 1942.
- Lumboltz.*
P.T. 8. III, 1924, 9. III, 1930.
Se Lomholt.
- Lund.*
Daae: Prestesl. Lund fra Stod,
1918.
Vedeler: Presten Jens Michael
Lund. Slektfortegnelse,
1934.
Lassen: Biskop i Lund, Mats
Jenssen Midelfarsagn. descen-
denter, 1901.
P.T. 3. II, 1893.
Campbell: Fam. Campbell, 1877.
Løwold: Fra Jæderen, 1888.
Rogaland hist.lag, 1933.
- Lunde.*
Lunde: Lundeætten fra Aada-
len, 1907.
Lundeslekten fra Torpen, tidl.
Ringeby, 1938.
Aurenes: Det eldste Sandnes,
1935.
Rogaland hist.lag, 1939.
- Lundegård.*
Salvesen: Teis Lundegård og
hans efterslekt, Farsund
1925.
- Lundemann.*
Rogaland hist.lag, 1925, 1941.
- Lunn.*
Stamt. for fam. Lunn, Kbh. 1901.
- Lundsgaard.*
Understrup: Sl. Lundsgaard
I—II, Kbh. 1913—15.
- Lura.*
Rogaland ættesogelag, 1942.
- hist.lag, 1937.
- Lussand.*
Sundvor: Fam. Thorpe, en gren
af Lussandætten i Hardanger,
1914.
- Lutb.*
P.T. 8. V, 1926.
Rogaland hist.lag, 1923, 1940.
Se Ludt.
- Lutber.*
Otto Sartorius: Die Nachkom-
men Dr. Martin Luthers, Ver-
lag der Luther Nachkommen,
1926.
Jessen, Enkellister Margarethe
Luther, 1682—1730, Enkelin
des Breklumer Pastors Dani-
el Luther, Husum 1924.
- Jørgensen: Det formentlige
slægtskab mellem Dr. Martin
Luther og stamfaderen til den
lindemanske slægt i Dan-
mark, Kbh. 1827.
- Lutten.*
Moller: Geschlecht derer von
Lutten und Vorfahren
und Nachkommen des
Hilmar Meincke Kauf-
mann in Drontheim, Flens-
burg 1775.
Zeitschr. d. Gesellsch. für
schlesw.-holst. Geschichte,
LX, 1. hefte, Neumünster
1930.
- Luitkis.*
P. T. 7 II, 1917.
- Lyche.*
Wessel: Fam. Lyche, Fr.hald
1877.
Lyche: Lyche-slægtens festlige
sammenkomst 10/2 1906,
Drammen 1907.
- Lykke.*
Schmidt: Fam. Tangen-Lykke
m. fl., 1925.
- Lym.*
Friis-Petersen: Kannik i Ribe,
Nils Torkelsen Lym's efterk.,
Aarhus 1932.
- Lysbolm.*
N.S.T. III, 1932.
- Lystrup.*
N.S.T. I, 1928.
P.T. 4. VI, 1903.
- Lütcherath.*
Rogaland hist.lag, 1937.
- Lütken.*
Lengnick: Fam. Lütken, Kbh.
1857.
- Lüttichau.*
Lengnick: Fam. Lüttichau, Kbh.
1844.
- Lützböftl.*
Lützhöft: Sl. Lützhöft, Kbh.
1936.
- Løge.*
Rogaland hist.lag, 1933, 1935,
1940.
- Løken.*
Nedre Løken, Elverum, ættetav-
le, 1927.
Løken: Minne om Christen og
Marie Løken, 1932.
Østby: Løken i Fet, 1935.
Lunke: Løkenslekten i 12 ledd
(Elverum), 1942.
Løkenslekten, organ for efterk.
av Amund Løken, f. 1560 (El-
verum) nr. 1 flg., Oslo 1942 flg.
- Kielland: Fam. Kielland, 1897.
- Løland.*
Rogaland hist.lag, 1942.
- Lønning.*
Sunnhordland, 1934.
- Løvenbalk.*
P.T. 11. I, 1940.
- Løvenskiöld.*
(Holst): Den norske linie af æt-
ten Løvenskiöld, 1880.
Løvenskiöld: Løvenskiöldske
slægtetog, Kbh. 1882.
- Løvaas.*
Kielland: Stvgr. borgerbog, 1935.

- Maccabæus.*
P.T. 10. III, 1936.
- Mack.*
Sl. Mack, Norge. Tavle, ca. 1925.
- Mackeprang.*
Mackeprang: Danske fam. Mackeprang, Kbh. 1929.
- Madsen.*
Bugge: Skibsfører Gunder Madsens descendenter, nogle Nøtterøslægter, 1906.
- Olsen: Anders Madsen og hustrus legat, Kra. 1921.
- Magelssen.*
Magelssen: Fam. Magelssen, I, 1910. II, 1922. III, 1928.
- Magnesen.*
Rogaland hist.lag, 1937.
- Magnus.*
(Magnus): Sl. Magnus, 1909. Rogaland hist.lag, 1931.
- Heiberg: Sl. Heiberg, 1942.
- Kielland: Fam. Kielland, 1897.
- Landmark: Sl. Landmark, 1924.
- Major.*
Weidemann: Sl. Weidemann m. fl., 1892.
- Malling.*
Giersing: Efterk. af Peder Pedersen Malling og Charlotte Hylleborg Storm, Kbh. 1884.
- Bull: Rasmus Søffrensen Malling og hans agn. descendenter, 1916.
- Malm.*
Aurenes: Kjente rogalendingers ætt, 1936.
- Malmo.*
Kleven: Malmoslekten, Steinkjær 1929.
- Mamen.*
Dahl: Fam. Mamen, 1895.
- Mamen: Sl. Mamen, 1923.
- Mangor.*
Berge: Fam. Juell og Mangor, 1918.
- Marnburg.*
Rogaland hist.lag, 1935.
- Marstrand.*
Marstrand: Sl. Marstrand, Kbh. 1915.
- Marstrand.*
N.S.T. II, 1930.
- Martens.*
Martens: Sl. Martens, 1898.
— Tillæg til do., 1915.
- Sl. Martens 200 aars jubilæum i Bergen 20 mai 1920, 1920.
- Maschmann.*
Huifheldt-Kaas: Karen sal. Maschmanns optegn., 1894.
- Matbeson.*
MacKenzie: History of the Mathesons, 2. ed., Stirling og London 1900.
- Matbiesen, Matbiesen.*
Mathiesen: Fam. Mathiesen, stamtret, 1927.
- Krog Steffens: Linderud og sl. Mogens og Mathiesen, 1899.
- N.S.T. IV, 1934.
- Flood: Skiensfam. Flood, 1884.
- Matthiesen: Ahnentafel für Peder Matthiesen, Hadersleben 1934.
- Matland.*
Rogaland hist.lag, 1942.
- Matniadal.*
Aurenes: Sandve- og Matniadalssætten i Ognå, 1927.
- Matsønnene.*
N.S.T. VIII, 1942.
- Maudal.*
Aurenes: Chr. Bjelland og hans ætt, 1938.
- Mauland.*
Aurenes: Kjente rogalendingers ætt, 1936.
- Mauritzen.*
Aurenes: Chr. Bjelland og hans ætt, 1938.
- Maurud.*
Spangen: Leene-ætten, 1939.
- Maxwell.*
Hardanger, 1939.
- Mechlenburg.*
P.T. 2. V, 1890.
- Meer.*
Jacobsen: Fam. Meer, Petersen m. fl., 1907.
- Megeland.*
Campbell: Fam. Campbell, 1877.
- Meidell.*
Dehly: Sl. Meidell, 1883.
- Gløersen: Sl. Meidell, 1900—03.
- Meidell: Sl. Meidell, Flesjelinjen, 1943.
- Meincke.*
Møller: Vorfahren und Nachkommen des Hilmar Meincke, Kaufmann in Drontheim, Flensburg 1773.
- N.S.T. III, 1932.
- Se Lutten.
- Meinich.*
Meinich: Meinich 1787—1901, stamtret, 1902.
- Amtmann Hans Thomas Meinich 1819—1919, 1918.
- Fam. Meinich 1600—1925, 1926.
- Meisterlin.*
N.S.T. III, 1932.
- Nordahl Olsen: Fam. Mejer, Nordahl, Berle, Kjelstrup og Olsen, 1895.
- Melbye.*
Melbye: Fam. Melbye, Kbh. 1882.
- Se Melbye.
- Melchior.*
Heckscher og Fischer: Stamtafelen Melchior, Kbh. 1920.
- Meldal.*
P.T. 3. I 1892, 5. III, 1906.
- Melbagen.*
Alme: Slægtshist. fra Aamot, 1907.
- Meling.*
Rogaland hist.lag, 1921, 1931, 1941.
- Mellbye.*
Krohn Holm: Mellbye, stamtret, 1936.
- Se Mellbye.
- Meltveit.*
Aurenes: Ætteopl. om Kristen Gudmundson Meltveit og Anna Torfinnsdtr. Vaula, Stvgr. 1939.
- Meltzer.*
Optegn. af fam. Meltzers stamfader i Norge Clamer Eberhard Meltzer og hustru Anna Hameken, Kra. 1889.
- Mentz.*
Rogaland hist.lag, 1931.
- Meyer, Mejer.*
Brandt: Legatfam. Meyer og sl. Hellemundt og Jordan, 1871.
- Skjelderup: Chra. fam. Meyer, 1920.
- Ingeborg Barth Meyer f. Muus og hendes descendenter, 1923. Se Muus.
- Heum: Slekten Meyer. Jens Hansen Meyers sl., 1925.
- Meyer: Dansk-norsk sl. Meyer-Mejer, Krog-Meyer, Kbh. 1926.

- Kiær: Thorvald Meyer og Thea Meyer, efterslegt, 1931.
P.T. 3. IV og V, 1895—96.
- Michelet.*
Finne-Grønn: Sl. Michelet, 1919.
Micbeloen (Statsminister).
N.S.T. VI, 1938.
Rogaland hist.lag, 1937.
Vor tid, 1908.
- Micbelson.*
Rogaland hist.lag, 1925.
- Midtbo.*
Bugge: Fam. Nyman, 1915.
- Middeltbon.*
Aurenæs: Kjente rogalendingers ætt, 1936.
- Campbell: Fam. Campbell, 1877.
Rogaland hist.lag, 1923.
- Møller-Nielsen: Sl. Mygind-Møller-Nielsen, 1925.
- Kielland: Stvgr. borgerbog, 1935.
- Midelboe.*
Midelboe: Sl. Midelboe, Kbh. 1913.
- Mikkelsen.*
Rogaland ættesogelag, 1942.
- Miltzow.*
Finne: Miltzow-ætti, 1926.
- Kindem: Vossa-ætt I—II, 1928—29.
- Mjølbus.*
Rogaland ættesogelag, 1942.
- Mjølnes.*
Rogaland hist.lag, 1914.
- Mogensen.*
Krog Steffens: Linderud og sl. Mogensen og Mathiesen, 1899.
- Mohn.*
Mohn: Fam. Mohn, 1881.
Stamt. over legatfam. Mohn, 1893.
- Giersten: Stamt. for Albert Henrik Mohn og Cathrine Mohn f. Flottmanns legat, 1907.
- Mohn: Chr. Joach. Mohn, hans forfædre, liv og efterk., 1928.
— Suppl. til do., 1942.
- Mohr.*
Wiesener: Sl. Mohr, 1909.
- Molau.*
Rogaland ættesogelag, 1942.
- Moldenit.*
P.T. 2. IV, 1889.
- Molata.*
Midthaug: Molstad i Brandbu, 1932.
- Monrad.*
Mazar de la Garde: Conferentsraad David Monrads descendenter, Kbh. 1896.
- Monrad: Sl. Monrad, Kbh. 1929.
Giessing: Jubellærere III, Kbh. 1786.
- Slægtstavlesamlingen, Kbh. 1931.
- Monsen.*
Rogaland hist.lag, 1923, 1940.
- Kielland: Stvgr. borgerbog, 1935.
- Morbach.*
Østensvig: Årnæs-slekten, 1942.
- Morgenalterne.*
P.T. 6. VI, 1915.
N.T.G. III, 1926.
T.N.P., 1840—46.
- Moring.*
N.T.G. II, 1920.
- Mortensen.*
Flood: Skiensfam. Flood, 1884.
- Moses.*
N.S.T. IV, 1934.
- Mosgren.*
Rogaland hist.lag, 1942.
- Mossige.*
Aurenæs: Kjente rogalendingers ætt, 1936.
- Rogaland hist.lag, 1934, 1941.
- Moth.*
Bremer: Fam. Moth, Kbh. 1929.
Msk.skr.
N.S.T. IV, 1934.
- Mottand.*
Løwold: Fra Jæderen 1888.
- Motzfeldt.*
Motzfeldt: Fam. Motzfeldt, 1883.
- Mourier: Sl. Mourier, Kbh. 1928.
- Mowat.*
Bergens hist. foren., 1930.
Sunnhordland, 1939.
- Mowinckel.*
Wiesener: Sl. Mowinckel, 1914.
- Mule.*
N.T.G. II, 1920.
- Munch.*
N.T.G. I, 1910 (P. A. Munch).
Thiis: Edv. Munch, . . . slekten etc., 1933.
Kielland: Fam. Kielland, 1897.
- Munchegaard.*
Brodahl: Adelsl. Staur, Schønebøl og Munchegaard, 1915.
- Munck.*
Gen. og biogr. Archiv, nr. 1, Kbh. 1840.
- Mund.*
P.T. 7. I, 1916, 9. V, 1932.
Se Munthe.
- Munk.*
N.S.T. I, 1910.
Plesner: Skienssl. Plesner, Myhre, Stub, Ibsen, Munk, 1917.
- Munkejord.*
Rogaland ættesogelag, 1942.
- Munthe.*
Munthe: Fam. Munthe, 1871.
— Fam. Munthe, 1883—88.
— Munthe-slægten, Helsingborg 1883.
- Brandt: Fam. Brandt, Lossius, v. Munthe, 1872.
— Munthe-slægten, 1902.
- Lengnick: Gen. over provst Otto Munthes descendenter, fam. v. Munthe af Morgenstjerne, Kbh. 1854.
Kunst og kultur, 1929.
T.N.P. 1840—46.
Se Mund.
- Mustad.*
Krohn Holm: Mustad, stamt., 1938.
Stamtavle over sl. Mustad m. fl., 1930.
- Muus.*
Hiort-Lorenzen: Kjøbm. i Kjertermind Lars Muus' descendens, Kbh. 1878.
Muus: Niels Muus's ætt I, Chicago 1890, II, Decorah, Iowa, 1897.
- Skjelderup: Ingeborg Barth Meyer, f. Muus og hendes ascender, 1923. Se Meyer.
Juel: Fam. Kiøsterud, Simers, Omsted, Muus og Lyche, 1926.
N.T.G. I, 1910, III, 1926.
- Mygind.*
Fam. Mygind, Kbh. 1901.
Møller-Nielsen: Sl. Mygind-Møller-Nielsen, Askim 1925.
- Mühlenpfort.*
Collett: Fam. Mühlenpfort, 1884.
- Mybr.*
Spangen: Leene-ætten, 1939.

- Myhre.*
Plesner: Skiensl. Plesner, Myhre m. fl., 1917.
- Heiberg: Sl. Heiberg, 1942.
- Myklebust.*
Slektsstevnet på Myklebust, Stvgr. 1928.
- Rogaland ættesogelag, 1942.
- Mülertz.*
Hauch-Fausbøll. Sl. Mülertz, Kbh. 1914.
- Müller.*
Collett: Raadm. Peder Pedersen Müllers efterk., 1881.
- Bidstrup: Bornholmske fam. Müller, Madvig, Sode, Kbh. 1884.
- Møller: Andr. Müller og Birgithe Wallunds samt Jørgen Hjorth og Dorothea Ørslands descend., Kbh. 1916.
- Heiberg: Adam Walther Müllers eftersl., 1929.
- Castberg: Sl. Müller (T.hjem), 1940.
- Finne-Gronn: Sl. Klaveness, 1902—03.
- N.S.T. IV, 1934, VI, 1938.
- P.T. 11. II, 1941.
- Münster, Mynster.*
Münster: Justitsraad Thos. Georg Münster og hans sl., 1858.
- Münster: Fam. Münster, Kbh. 1901.
- Arnesen: Sl. Münster (Bergen), 1923.
- Slægtsblad, utg. av Slægtsforen. Mynster, Kbh. 1929 fig.
- Mæble.*
Rogaland hist.lag, 1923, 1940, 1942.
- Kielland: Stvgr. borgerbog, 1935.
- Möinichen.*
Jørgensen: Fam. v. Möinichen, Kbh. 1881.
- Moe: Sl. Möinichen, Stvgr. 1906.
- Möinichen, stamt., Bergen 1914.
- Molbach.*
Löwold: Fra Dalene, Stvgr. 1895.
- Buck: Sl. Buck, Stvgr. 1927.
- Møllendal.*
Aurenes: Bergesen-ætten, 1943.
- Møller.*
Lange: Fam. Møller (Biskop Rasm. M.'s eftersl.), Kbh. 1880.
- Møller: Apotheker Jacob Møller og hans slægt. Med forkort. stamt. over fam. Albeck, Bagge, Berling, Crone, Hansen (fra Thisted), Heiberg, Heilmann, MacDougall, Münster, Schytz, Skibsted og Storm, Kbh. 1889.
- Brandt: Caspara von Rachtitz's fædrensl. (Møller), Kra. 1902.
- Møller: Fam. Møller, Randers 1907.
- Møller-Nielsen: Sl. Mygind-Møller-Nielsen, Askim 1925.
- Bugge: Fam. Nyman, 1915.
- Møllerup.*
Møllerup: Møllerup-ætti i Fana, 1922.
- Møllmann.*
N.S.T. III, 1932, IV, 1934.
- Mørch, Mork.*
Hundrup: Fam. Mørch i Skoleprogram, Randers 1872.
- Mørch: Sandefjords-, Larviks-, Melsomviks- og Smaalehns-Mørchefam., Kra. 1922.
- Fam. Mørch fra Melsomvik og Smaalenene, Kra. 1923.
- Sl. Mørch i Sandefjord og Larvik, fam. Bochlum i Larvikkollen, fam. Gjerdrum i Drøbak samt Drøbaksfam. Lange, Kra. 1923.
- Mørch: Fam. Ramm, . . . , Mørch i Sandefjord og Larvik m. fl., Kra. 1927.
- Skjelderup: Fam. Mørch (fra Chr.sand), Kra. 1918.
- P.T. 4. VI, 1903, 5. I 1904, 8 V, 1926.
- Mørk: Sl. Mørk (Blaker), 1940.
- Mørland.*
Weierholdt: Mørlandfam., Arendal 1931.
- Maaen.*
Rogaland hist.lag, 1930.
- Maar.*
Hatt: Jacob Maars og Louise Aagaards eftersl., Kbh. 1928.
- Nadderud.*
Fischer-Cronsteen: Øverlandslægten m. fl. (Bærum og Aker), 1913.
- Nagell.*
Bergens hist. foren. 1932.
- Nannestad.*
Nannestad: Fam. Nannestad, 1881, 1883.
- Sl. Nannestad, 1904.
- Løwold: Fra Jæderen, 1888.
- Nansen.*
P.T. 3. I, 1892.
- Hauch-Fausbøll: Slægthaandbogen, 1900.
- Krog Steffens: Norske slægter, 1912.
- Politiken, Kbh. 21. og 23. feb. 1943.
- Nap.*
Rogaland hist.lag, 1942.
- Narud.*
Midthaug: Sl. Sveen og Narud fra Veldre, 1938.
- Nedrebo.*
Rogaland ættesogelag, 1942.
- Nelson.*
Sundvor: Ættarbok aat guvernør Knute Nelson, Bergen 1925.
- Nergaard (Neergaard).*
Nergaard: Stamt. Nergaard, 1902.
- Nerikstad.*
Aurenes: Ætti åt Hans E. Hognestad etc., 1929.
- Nes.*
Hardanger 1942 (Varaldsøy).
- Nesbeim.*
Rogaland hist.lag, 1927, 1941, 1942.
- Nessa.*
Rogaland hist.lag, 1936. (Nedstrand.)
- Nesler.*
Rogaland hist.lag, 1942.
- Nestbus.*
Berge: Ætti på Nesthus (Kvam, Hard.), Stvgr. 1938.
- Nelland.*
Grannen, 1927 (Gyland).
- Rogaland hist.lag, 1940.
- Neumann.*
Neumann: Fam. Neumann, 1903.
- Nickelsen.*
Nickelsen: Sl. Nickelsen, 1912.
- Nielsen, Nilsen, Nilsson.*
Vahl: Afkommet af Christjern Nielsen, Borgmester i Varde o. 1500, Kbh. 1879—86.
- Nielsen: Efterk. af Christian

- Nielsen i Hjøring etc., Aalborg 1908.
- Braanaas: En bondesl. paa Romerike, eftersl. efter Anders Nilsen (1796—), Lillestrøm 1924.
- Møller-Nielsen: Sl. Mygind-Møller-Nielsen, 1925.
- Weidemann: Sl. Weidemann, 1892.
- Bugge: Fam. Nyman, 1915.
- N.T.G. I. 1910 (Mag. Jens Nilssøns sl.).
- P.T. 3. I, 1892 og 4. V, 1902. (Do.).
- P.T. 3. I, 1892 og 4. V, 1902 (Mag. Anders Nilsson Spydebergs barn).
- Rogaland hist.lag, 1935, 1939, 1940, 1941.
- Nilson.*
- Hals: Fam. Nilson, Kra. 1896.
- Nissen.*
- Nissen: Nils Hansen Nissens efterk., 1893.
- Koren: Hans Nissen og hustrus stiftelse, T.hjem 1907.
- N.S.T. III, 1932.
- Nitter.*
- N.S.T. I, 1928.
- Nitter: Nitterslekta i Sunnfjord, 1943.
- Njaa.*
- Rogaland hist.lag, 1933.
- Noack.*
- Noack: Fam. Noack, Ringe 1928.
- Nobel.*
- Grandjean: Nobelske slægtbøger, Kbh. 1913.
- Nodland.*
- Salveson: Trond Lauperak, 1922.
- Noodt.*
- Noodt: Familie Noodt 1540—1920. Altona 1921.
- Norbye.*
- Flønes: Norbye-fam., T.hjem 1906.
- Heber: Sl. Norbye fra Asak, 1934.
- Norda(b)l.*
- Olsen: Fam. Mejer, Nordahl etc. 1895.
- P.T. 6. VI, 1915.
- Nordbo.*
- Aurenes: Byre-ætta, 1942.
- Hauge: Jon Jonsen Haalands slækt, 1933.
- Nordbu(u)s.*
- Kielland: Stvgr. borgerbog 1935.
- Rogaland hist.lag, 1924.
- Olafsen: Gudbrandsdalsætter, 1918.
- Norem.*
- Hardanger 1938.
- Sunnhordland, 1940.
- Norgrenn.*
- Weidemann: Sl. Weidemann, 1892.
- Norheim.*
- Aurenes: Sandve- og Matnisdalsætten i Ogna, 1927.
- Hardanger, 1933.
- Rogaland hist.lag, 1941.
- Norman.*
- Norman Eng: Sl. Norman, Vik i Sogn 1918.
- Nygaard.*
- Aurenes: Det eldste Sandnes, 1935.
- Rogaland hist.lag, 1921, 1939, 1941.
- Nyman.*
- Bugge: Stavanger- og Hauge-sunds-fam. Nyman med forgreninger, 1915.
- Nyquist.*
- Nyquist: Sl. Nyquist, 1903.
- Sl. Nyquist fra Oluf Nyquist og Anna Sofie f. Kjertner, 1930.
- Nyrop.*
- Nyrop: Sl. Nyrop, Kbh. 1908.
- Sl. Nyrop fra Holland? Nierorp-Nierop-Nyrop, Kbh. 1910.
- P.T. VI, 1885.
- Løwold: Fra Jæderen, 1888.
- Nærbeim.*
- Rogaland hist.lag, 1941.
- Næsbeim.*
- Rogaland hist.lag, 1927.
- Nørbech.*
- Bassøe: Fam. Bassøe etc., 1899.
- Nørgaard.*
- Jespersen: Sl. fra Nørgaard i Bølling, Bramminge 1932.
- Nøttestad.*
- Veflingstad: Nøttestadslekten fra Stange, 1941.
- Oaland.*
- Rogaland ættesogelag, 1942.
- Obrestad.*
- Rogaland hist.lag, 1928, 1940.
- Odland.*
- Rogaland hist.lag, 1942.
- Oeding.*
- Carstens: Fam. Weisser-Oeding, 1868, ny utg. 1883.
- Oehlenschläger, se Ö.
- Ofteda(b)l.*
- Aurenes: Kjente rogalandingers ætt, 1936.
- Bassøe: Fam. Bassøe, 1899.
- Bugge: Fam. Nyman, 1915.
- Rogaland hist.lag, 1923, 1924, 1939.
- Rogaland ættesogelag, 1942.
- Obm.*
- Rogaland hist.lag, 1942.
- Obmeyer:* Se Omejer.
- Oksaaas.*
- Hatlinghus: Oksaasslekten, Steinkjer 1928.
- Olivarius.*
- Olivarius: Sl. Olivarius og de Fine, Kbh. 1894. Tillæg, Nykøbing 1934.
- Olrik.*
- Olrik: Fam. Olrik, Kbh. 1901.
- Olsen.*
- Danielsen: En bergensk borger-slegt, Jan Ludv. Olsen, forfædre og efterk., 1918.
- Olsen: Slekthist. meddelelser, 1927. Msk.skr.
- Nordahl Olsen: Fam. Mejer, Nordahl, Berle, Kjelstrup og Olsen, Bergen 1895.
- Bugge: Fam. Nyman, 1915.
- Rogaland hist.lag, 1923, 1932, 1934, 1935, 1939.
- Oltewig.*
- Rogaland ættesogelag, 1942.
- Olufsen.*
- N.T.G. III, 1926 (Hr. Niels Olufsen til Oslo domk. 1570).
- Omejer, Obmeyer.*
- Engelstad: Fam. Schaft og Omejer, 1938.
- Omejer: Norse families Schaft and Omejer, 1923 u. st.
- Ohmeyer: Sl. Ohmeyer, Kbh. 1914.
- Oma.*
- Aurenes: Sandve- og Matnisdals-ætten i Ogna, 1927.
- Omdal.*
- Krohn Holm: Omdalslekten fra

- Solum, samt ascend. for fam. Aanderud-Larsen, 1941.
- Ommundsen.*
Rogaland hist.lag, 1921, 1932.
- Omsted.*
Wessel: Omsted, 1908.
Juel: Fam. Kiøsterud, Simers, Omsted m. fl., 1926.
- Opffer.*
Opffer: Fam. Opffer, Kbh. 1899.
- Oppegaard.*
Hals: Sl. Oppegaard fra Enebak, 1925.
- Oppermann.*
Oppermann: Fam. Oppermann, Kbh. 1902. Suppl. 1935.
- Opsahl:*
Burull: Sl. Opsahl og Berger fra Elverum, 1936.
N.S.T. II, 1930.
- Orm.*
Kielland: Fam. Kielland, 1897.
Sundvor: Kjosaaes-ætten, 1910.
Næss: Slegten paa Sundnes, 1914.
Aurenæs: Berentsen-ætten, 1932.
- Fosse-ætten, 1932.
Sunnhordland 1939.
- Orning.*
Grønvald: Adelsl. Orning, Kbh. 1886.
- Orre.*
Rogaland hist.lag, 1935.
- Os.*
Tennøe: Os-ætten i Vatne med Ulvestad-ætten, Ålesund 1928.
- Osland.*
Se Aasland.
- Osmundsen.*
Rogaland hist.lag, 1937, 1939, 1941.
- Ostenfeld.*
Ostenfeld: Slægten med de røde roser, Kbh. 1931.
- Osterhaus.*
Skjelderup: Fam. Skjelderup og Clauson, 1915.
- Otto.*
Otto: Fam. Otto, 1917.
- Ouren.*
Ouren: Omkring Røine, T.hjem 1926.
- Oweaen.*
N.S.T. III, 1932.
- Pallesen.*
Kielland: Stvgr. borgerbog, 1935.
Rogaland hist.lag, 1923, 1928, 1940, 1941.
- Paludan.*
la Cour: Sl. Paludan, Sorø 1935.
Skjelderup: Fam. Skjelderup og Clauson, 1915.
N.S.T. V, 1936.
Paludan-Müller.
Stamt. over sl. Paludan-Müller, Kbh. 1895.
- Parelius.*
Holtermann: Sl. Parelius og Gram, T.hjem 1909.
Parelius: Sl. Parelius, 1924.
Løwold: Fra Jæderen, 1888.
- Parr.*
Busch: Sl. Fuglesang, 1921.
- Parson.*
Skjelderup: Fam. Skjelderup og Clauson, 1915.
- Paulli.*
Paulli: Fam. Paulli, Kbh. 1925.
- Paulsen.*
Bidstrup: Fam. Paulsen, Kbh. 1888.
Rogaland hist.lag, 1932.
- ættesogelag, 1942.
- Paus.*
Qvisling: Fam. Paus og Post i Telemarken, Skien 1893.
N.T.G. I, 1910.
N.S.T. IX, 1. hefte 1943.
- Pavels.*
Munthe: Aabel, Leigh og Pavels, 1903.
- Pay.*
Schmidt: Fam. Pay, 1937.
- Pedersen.*
Rogaland hist.lag, 1934. (ættegren fra sogneprest Pederson i Vikedal), 1923, 1935, 1937, 1939, 1940.
Rogaland ættesogelag, 1942.
- Perleff.*
Perleff og Hansen: Slægtreg. (Hansen) fra Eidbø i Dypvåg, T.hjem 1921.
- Permin.*
Sl. Permin i Danmark, Kbh. 1925.
- Petersen.*
Petersen: Sigv. Blumenthal Petersens slægt, 1890.
- Sigv. Blumenthal Petersens slægt, 1922.
- Fam. Petersen fra Aventoft, Kbh. 1907.
- Fam. Petersen og Dietrichson, 1919.
Flood: Skiensfam. Flood, 1884.
Kielland: Fam. Kielland, 1897.
Jacobsen: Fam. Meer, Petersen m. fl., 1907.
Petersen von Fyren.
Kielland: Fam. Kielland, 1897.
- Peterson.*
Kittilsen: Firmaet og fam. Peterson (Moss), 1935.
N.S.T. III, 1932.
- Petri.*
Johnstrup: Fam. Petri, Kbh. 1883, ny utg. 1893.
- Petræus.*
Hardanger, 1934.
- Petzholdt.*
Johann Jacob Petzholdts eftersl., Kbh. 1937.
- Pbar(e).*
P.T. 4. II, 1899, 8. IV, 1925.
Hist. tidsskr. XIII, 1895.
- Pbelp.*
Skjelderup: Fam. Skjelderup og Clauson, 1915.
- Philipsen.*
Fischer og Hauch-Fausbøll: Fam. Philipsen, Kbh. 1920.
- Pihl.*
Pihl: Fam. Pihl, 1939.
- du Plat.*
P.T. 11. III, 1942.
- Platou.*
Finne-Grønn: Sl. Platou, 1912.
Sl. Platou, stamt. 1919.
Krohn Holm: Platou, stamt. 1937.
Hedmark slekts-hist.lag I, hefte 5, 1942.
- Plesner.*
Plesner: Skiensl. Plesner, Myhre, Stub, Ibsen, Munk, 1917.
- Plessen.*
Naumann: Die Plessen, Gørlitz 1940.
- Ploug.*
Kielland: Stvgr. borgerbog, 1935.
- Plum.*
Grove: Sl. Plum, Kbh. 1903.
- Pontoppidan.*
(Holland): Fam. Pontoppidan, Bergen 1852.
Pontoppidan: Sl. Pontoppidan

- samt Aagaard, Hofman Bang og Møller, Nykøbing F. 1905.
 - Yngre sl. Pontoppidan, Kbh. 1931. Rettelser 1935.
- Poppe.*
 Knoph Røhr: Sl. Knoph og Poppe, 1895.
- Posselt.*
 Posselt: Sl. Posselt, 2. hovedlinje, Kbh. 1939.
- Post.*
 Qvisling: Fam. Paus og Post, 1893.
 N.T.G. III, 1926.
- Poulsen.*
 P.T. 8. II, 1923 (Kragere).
- Poulsen.*
 Friis: Fam. Poulsen, 1908.
- Prabl.*
 Kielland: Fam. Kielland, 1897.
 Prebensen.
- Nissen: J. W. Prebensen og Wenche Grove, 1920. Tillegg 1933.
 - Familiefesten 8. des. 1920. Til minde om J. W. Prebensen og Wenche Grove, 1921.
- Preisler.*
 Preisler: Die Fam. Preisler 1460—1929, 1929.
- Preus.*
 Arnesen og Breder: Fam. Breder, Preus og Arctander, 1876.
 Preus: Fam. Preus, 1930.
- Pritzler.*
 P.T. 3. III, 1892.
- Promus.*
 Hostrup Schultz: Matz Jensen Promus og hans descendenter, Kbh. 1900.
- Prydz.*
 Prydz: Prydz 1405—1917, 1917.
 Finne-Grønn: Sl. Prydz, 1942.
 N.S.T. VIII, 1942.
- Prytz.*
 Prytz og Gjelsvik: Rørossl. Prytz, 1912.
- Prætorius.*
 Fischer-Cronsten: Øverlandslægten, 1913. (Bærum.)
- Prætorius.*
 Kragballe: Sl. Lemvig, Kbh. 1875.
- Preys.*
 N.S.T. VIII, 1942.
- Puntervold.*
 Landmark: Sl. Landmark, 1924.
- Pust.*
 Hardanger, 1929, 1931.
- Putten.*
 Gran: Dragon Paul Pedersen Putten og sl., Hønefoss 1906.
- Pyck.*
 Hardanger 1918.
- Pyling.*
 N.S.T. VI, 1938.
- Pætges.*
 P.T. 10. VI, 1939.
- Paaake.*
 N.S.T. I, 1928.
- Qvale.*
 Qvale: Sl. Qvale (Herod, Lista) 1936.
 Rogaland hist.lag, 1934.
- Qvie.*
 Aurenes: Qvieætten i Stavanger, 1930.
 Rogaland hist.lag, 1925.
- Qvistgaard.*
 Qvistgaard: Sl. Qvistgaard fra Vejrum, 2. utg., Kbh. 1927.
- Raabe.*
 Raabe: Evenrud 1819—1919, 1919.
- Rabbe.*
 Rogaland hist.lag, 1942.
- Rachnitz.*
 Brandt: Baronesse Kaspara v. Rachnitz's fædrenesl. etc., Chra. 1902.
- Rabbek.*
 Danielsen: Den Rahbekske slægt, Kbh. 1916.
 P.T. 10. III, 1936.
- Rambeck.*
 Bugge: Fam. Rambeck, 1907.
- Rambusch.*
 Hennings: Sl. Rambusch, Kbh. 1926.
- Ramm.*
 Mørch: Fam. Ramm m. fl., 1927.
 P.T. 8. VI, 1927.
- Krohn Holm: Ramm, stamtred, 1940. Se side 29.
- Ramland.*
 Rogaland hist. lag, 1923, 1940.
- Ramstad.*
 Sølberg: Ramstad-Dingstadslægten (Spydeberg), 1925.
- Randulff.*
 Hauge: Jon Jonsen Haalands slækt, 1933.
- N.S.T. III, 1932.
 Rogaland hist.lag, 1939, 1940.
- Rasmussen.*
 Rasmussen: Kra.slegten Rasmussen (Østrup), 1923.
 Knudsen: Minnedikt for brukseier Erik Rasmussen, Porsgrunn, 1933.
 Aurenes: Kjente rogalandingers ætt, 1936.
 Rogaland hist.lag, 1935, 1940, 1941.
 Rogaland ættesogelag, 1942.
- Ratbje.*
 Rogaland hist.lag, 1934.
- Ratken.*
 Bergens hist. foren., 1930.
- Ravn.*
 Harbo: Sl. Ravn, Kbh. 1918.
 Ravn: Sl. Ravn til Nørgaard, Kbh. 1933.
 Brenner: Sl. Ravn fra Dreslette, Kbh. 1939.
- Friis-Petersen: Kirurg og parykm. Ole Hansen Ravn og efterk., Aarhus 1928.
- Ravndal.*
 Øksnevad: Min slekt, 1933.
- von Rechen.*
 N.S.T. VI, 1938.
- v. d. Recke.*
 Lengnick: Fam. v. d. Recke, Kbh. 1855.
- Ree.*
 Fischer: Hartvig Philip Ree og hans slægt, Kbh. 1912.
 Rogaland hist.lag, 1931, 1933, 1935.
- Reenberg.*
 P.T. 10. VI, 1939.
- Refsum.*
 Refsum og Aasgaard: Ætten Refsum fra Romerike, 1922.
 Innes: Tillegg til do., 1939.
 Refsum: Ættetavle. (Sigvald Bernhard Refsum og Karen Elisabeth Jahnsen), 1941.
- Rebbinder.*
 Rebbinder: Åtten Rebbinder, Oslo 1925.
- Reichborn.*
 (Eger): Sl. Andresen og Reichborn, 1916.
- Reichwein.*
 P.T. 4 III—IV, 1900—01.

- Reiersen.*
Den Reiersenske fam., Kbh. 1877.
Rogaland hist.lag, 1937.
- Reimers.*
Fam. Reimers, Bergen 1924.
Bergens hist. foren. 1941.
Rogaland hist.lag, 1924.
- Rein.*
Daae: Reins-ættens sidste fyrstelige medlemmer, 1896.
- Rendlter.*
P.T. 2. VI, 1891.
- Resch.*
Anker: Karen Resch til Thorsø og hendes efterk., 1941.
- Restad.*
Petersen: Min mor Karen Restads slegt (Johanssen), Oslo 1930.
- Rettedal.*
Rogaland ættesogelag, 1942.
Aurenes: Kjente rogalendingers ætt, 1936.
- Revedt.*
Bjerke: Wegger-Bjerkesl., 1930.
- Reutz.*
Tang: Moe gaard i Hafslo. Eftk. av Adam Hansen Reutz og Karen Munthe Rumohr, Bergen 1924. — Også i Hist.-laget for Sogn, nr. 6.
- Reventlow.*
Bobé: Papirer fra den Reventlowske familiekreds 1770—1827, I—X, Kbh. 1895—1931.
- Rbuus.*
P.T. 11. I, 1940.
- Riber.*
Hjeltnæs: Sognepr. Anders Andersens Ribers stamtavle med Galtung fam. etc., 1885.
- Se Rieber.
- Richelieu.*
Hauch-Fausbøll: Admiral Richelieus anetavle, Kbh. 1931.
P.T. 2. V, 1890.
- Richter.*
Richter: Sl. Richter, 1910.
N.S.T. III, 1932.
- Riddervold-Olsen: Fam. Riddervold, Lindahl og Samsing, 1936.
- Ridley.*
N.S.T. VI, 1938.
- Rieber.*
Rieber: Fam. Rieber i Bergen I—II, 1927—29.
Se Riber.
- Riegels.*
Riegels: Sl. Riegels, Kbh. 1933.
- Riis.*
En del opl. om fam. Riis og Hagerup af privat interesse, Bergen 1912.
Finne-Gronn: En østl. slegt Riis, 1935.
- Riisbrich.*
P.T. 4. I, 1898.
- Rike.*
Aurenes: Byre-ætta, 1942.
- Rimestad.*
Aurenes: Sl. Rimestads norske forfedre med kogn. linjer, Stvgr. 1942.
Rogaland hist.lag, 1920, 1925.
- Ring.*
Elmquist og Bjerregaard: Sl. Ring fra Aabosyssel, Skive 1933.
- Ringnes.*
N.S.T. I, 1928.
- Ringstad.*
Ringstad: En Ringstadætt (Stranda, Sunnmøre), 1933.
- Risberg.*
Skirbekk: Ætt og odel, Elverum 1927.
- Risdal.*
Rogaland hist.lag, 1931.
— ættesogelag, 1942.
- Riska.*
Aurenes: Chr. Bjelland og hans ætt, 1938.
Rogaland ættesogelag, 1942.
- Riskeidal.*
Rogaland hist.lag, 1942.
- Ritzau.*
Ritzau: Sl. Ritzau, 2. utg. v. Hauch-Fausbøll, Kbh. 1907.
- Robsahm.*
Sl. Robsahm, Kra. 1920.
- Robstad.*
Hægh Omdal: Robstadslegtene, Kr.sand 1923.
- de la Rocbe.*
Flatin: «Rokkerova», ei ættesogu fraa Telemarki, 1917.
N.S.T. IV, 1934.
- de Roelenge.*
Gløersen: Sl. Meidell, 1900.
- Rockertøen.*
N.T.G. III, 1926.
- Rode.*
Rode: Familie Rode, Hamburg 1909.
— Ahnentafel Rode, Hamburg 1937.
- Roersøen.*
N.S.T. I, 1928.
- Rogne.*
Rudi: Ætti på sørre Rogne i Øystre Slidre, 1940.
- Rolsted.*
Rolsted: Sl. Rolsted, Kbh. 1905.
- Ronander.*
P.T. 9. III, 1930.
- Rosen.*
Pontoppidan og Gregersen: Sl. Rosen, Hobro 1916.
- Rosenberg.*
P.T. 9. III og IV, 1930—31.
- Rosenkilde.*
Rosenkilde: Fam. Rosenkilde, Randers, 1883.
Løwold: Fra Jæderen, 1888.
- Rosenkrantz.*
Barner og Heise: Fam. Rosenkrantz I—II, Kbh. 1874—82.
Heise: Fam. Rosenkrantz i 16. aarh., 1885—87.
P.T. 11. II, 1941.
- Rosenqvist.*
Rosenqvist: Sl. Rosenqvist, 1943.
- Rosenvinge.*
Løwold: Fra Jæderen, 1888.
T.N.P., 1840—46.
- Rosenvold.*
Bugge: Fam. Nyman, 1915.
- Rosing.*
N.T.G. II, 1920.
- Rossavig.*
Rogaland ættesogelag, 1942.
- Rostrup.*
Barfod: Lålandske fam. Rostrup, Kbh. 1883.
- Rotb.*
Rogaland hist.lag, 1921, 1923, 1934, 1939, 1940.
- Rue.*
Wiesener: Vestlandske embeds-sl. fra 1600 tallet, 1940. Også i Bergens hist. foren. 1940.
P.T. II, 1881.
- Rugaard.*
Rugaard: Slægtsoptegnelser, Frederiksborg 1909.

- Rummelboff.**
N.S.T. II, 1930.
- Rustad.**
Rustad: Rustad øvre i Østre Toten og slekten derfra, 1942.
- Rustung.**
Kindem: Losna-ætti, 1926.
— Vossætter II, 1929.
Sunnhordland, 1939.
N.S.T. VIII, 1942.
Hardanger, 1942.
Scheen: Christoffer Rustung, 1942.
- Ruuu.**
N.T.G. III, 1926.
- Rye.**
(Barfod): Fam. Rye (Rennebu), Kbh. 1882.
Gran: Fam. Rye; Særtrykk av «Norderhov», 1898.
Rye: Fam. Rye (Hodalen), Røros 1929.
- Ryge.**
Christensen: Fam. Ryge, Kbh. 1915.
- Rynning.**
Waaler: Sl. Rynning, 1918.
- Rytterager.**
Rytterager: Rytterager paa Ringerike, 1905.
- Ræder.**
Hist. tidsskr. XXI, 1910.
Krohn Holm: Ræder, stamtre, 1936.
- Ræe.**
Ræe: Lys i mørket. Beretn. om mine forfædre etc., Molde 1925.
- Røepstorff.**
T.N.P. 1840—46.
- Røer-Røbr.**
Knoph Røhr: Sl. Røer, 1895.
— Røer-Røhr, 1920.
- Rømcke.**
(Skattebøl): Otto Knoph Rømcke og Maren Mathea Rømcke f. Tandberg, deres efterk., 1920.
- Rømeling.**
Rømeling: Sl. (von) Rømeling 1420—1920, Kbh. 1921. Tillegg 1939.
- Rømer.**
N.S.T. VI, 1938.
- Rønne.**
Rønne: Sl. Rønne (Fredericia), Slagelse 1905.
- Rønneberg.**
Kielland: Fam. Kielland, 1897.
— Stvgr. borgerbog, 1935.
Rogaland hist.lag, 1921, 1924.
— ættesogelag, 1942.
- Rønning.**
Flood: Skiensfam. Flood, 1884.
- Rørbye.**
Struer: Sognepr. John Rørbyes og Martha Simonsdtr. Wedselttofts slægt, Kbh. 1918.
- Rørdam.**
Rørdam: En gml. præsteslægts hist. (Rørdam) I—II, Kbh. 1877—78.
- Røsæg.**
Spydevold: Røsæg- og Torkildrudfolkets ættetræ, Drøbak 1932.
- Røte.**
Kindem: Vossætter III, 1930.
- Røtting.**
Rogaland hist.lag, 1937.
— ættesogelag, 1942.
- Røyr.**
Ringstad: En Ringstadætt, 1933.
- Raabe.**
Raabe: Evenrud 1819—1919, 1919.
- Raaen.**
Hildeteigen: N. G. Hildeteigens slægtsbog, 1904.
- Sadolin.**
Sadolin: Sl. Sadolin, Kbh. 1924.
- Salomonsen.**
Fischer: Sl. Salomonsen (Nyborg), Kbh. 1927.
- Salvesen.**
Salvesen: Sl. Salvesen gjennom 200 år, Oslo 1930.
Fem slektled av lensmænd i Lund, særtr. av Stavanger Aftenblad, Stvgr. 1918.
- Salveson.**
Salveson: Trond Lauperak, Stvgr. 1922.
- Samsing.**
Riddervold-Olsen: Fam. Riddervold, 1936.
- Samuelson.**
Krohn Holm: Kapersl. Samuelson fra Lista, stamtre, 1942.
Rogaland hist.lag, 1924, 1939.
- Sand.**
N.S.T. III, 1932 (Hurum).
- Sandberg.**
Hals: Fam. Sandberg (fra Fr.hald), 1921.
Løvdal: Fra Jæderen, 1888.
- Sande.**
Hedmark slektshist.lag I, hefte 4, 1941.
- Sandstaa.**
Vigen: Sandstad-Worumske slægt, Levanger 1902.
- Sandve.**
Aurenes: Sandve-Matnisdalsæften i Oгна, 1927.
Hardanger, 1923, 1924, 1940.
- Sandvæd.**
Rogaland hist.lag, 1939.
— ættesogelag, 1942.
- Sandvik.**
Rogaland ættesogelag 1941 (Tysvær).
- Sass.**
Næss: Slegten paa Sundnes, Bergen 1914.
- Sangaard.**
Jürgensen og Hennings: Fam. Sangaard, Buntzen, Koch og Jürgensen samt fam. Kellermann, Bugge, Hertz, Biering m. fl., Kbh. 1910.
- Sars.**
Nordgaard: Michael og Ossian Sars, 1916.
- Saxe.**
Saxe: Sl. Saxe, 1940.
- Kielland.**
Kielland, 1897.
P.T. 11. III, 1942.
- Saxlund.**
Saxlund og Fyhn: Fam. Saxlund (fra Vang), 1908.
- Saxtorpb.**
Hundrup: Chr. Saxtorphs descendenter, Roskilde 1859.
- Schaft.**
Engelstad: Fam. Schafft og Omejer, 1938.
Omejer: Norse families Schafft and Omejer, 1923, u. st.
- Schancke, Schancke.**
Hopstock: Fam. Garmann, Schanche m. fl., 1876.
Kielland: Fam. Kielland, 1897.
Flood: Skiensfam. Flood, 1884.
P.T. 8. IV, 1925.
Se Skancke, Skanke.
- Scharffenberg.**
P.T. 6. V, 1914.

- Scharling.*
Scharling: Sl. Scharling-Lund, Kbh. 1894.
- Scharnhorst.*
Krohn Holm: Hesstvedt, Scharnhorstgrenen, 1937.
- Scheel.*
Scheel: En fam. Scheel, Kbh. 1870.
- Scheye.*
Rogaland hist.lag, 1923, 1934.
- Schiefflo.*
Schieffloslægten, Årbok I, 1916, II, 1932 (Steinkjer).
- Se Skjeflo.*
Schilling.
N.S.T. V, 1936.
- Schirmer.*
Weidemann: Sl. Weidemann, 1892.
- Schive.*
Schmidt: Fam. Schive (Trondhjem), 1917.
- Løwold: Fra Jæderen, 1888.*
- Schiodte.*
Schiodte: Ætten Schiodte, Kbh. 1880.
- Schiørn.*
Schiørn: Fam. Schiørn, 1935.
- Schiøtz.*
Krohn Holm: Schiøtz, stamtre, 1941.
- Schjelderup.*
P.T. II, 1881. 3. IV, 1895.
N.S.T. III, 1932.
Se Skjelderup.
- Schjerven.*
Bugge: Schjerven i Lardal, 1942.
- Schlanbusch.*
Salicath: Fam. v. Schlanbusch, 1892.
- Schlytter.*
Kielland: Fam. Kielland, 1897.
- Schmidt.*
Schmidt-Nielsen: Fam. Schmidt, T.hjem 1901 (Flensburg).
Schmidt: Fam. Schmidt i billeder, T.hjem 1916 (Flensburg).
N.S.T. III, 1932.
- Krarup: Lauritz Schmidts slægtebog. Slagelse 1926.*
- Schnitler.*
Delgobe: Adg.berettigede til T. B. Schnitlers og fru Normandine Thesens legat, 1902.
Krohn Holm: Schnitler, stamtre, 1940.
- Schouboe.*
T.N.P. 1840—46.
- Schouw.*
Rogaland hist.lag, 1937.
- Schram.*
Schram: Sl. Schram, Kbh. 1924.
Bergens hist. foren. 1942.
- Schreiner.*
Fleischer: Sl. Wiborg, Scheiner m. fl. 1925.
- Schroeter.*
Hiorth-Lorenzen: Byskr. i Rudkøbing Joh. Fr. Schroeters saml. descendens, Haderslev 1878.
- Schröder.*
Schröder: Schröder-slægten, Kolding 1937.
Schröder: Familie Schröder, Leipzig 1929.
- Schull.*
P.T. 2. III, 1888.
- Schultz.*
Rogaland hist.lag, 1928.
- Schulze.*
P.T. 2. V, 1890.
- Schumacher.*
Kraghølle: Sl. Lemvigh, Kbh. 1875.
- Schurman.*
Rogaland hist.lag, 1928, 1939.
- Schweigaard.*
Aubert: Anton Martin Schweigaard, 1883.
- Schwensen.*
Fabritius: Sl. Schwensen fra Aabenraa, Kbh. 1934.
- Schøller.*
P.T. 2. V, 1890.
- Schønning.*
Schønning: Sl. Schønning, 1899.
— Nordlandssl. Schønning, 1928.
- Schønnebel.*
Brodahl: Adelssl. Staur, Schønnebel etc., Bodø 1915.
- Schøyen.*
Busch: Sl. Fuglesang, 1921.
N.S.T. IV, 1934 (Odal.)
- Sebbelow.*
Baumgarten: Fam. Sebbelow, Aarhus 1877.
- Seben.*
Campbell: Fam. Campbell, 1877.
- Secher.*
Secher: Sl. Secher, Kbh. 1885, 2. ufg. 1939.
- Seðberg.*
Rogaland ættesogelag, 1942.
— hist.lag, 1942.
- Seebusen.*
N.S.T. V, 1936.
- Segelcke.*
Segelcke: Sl. Segelcke, 1928.
- Seidelin.*
Seidelin: Fam. Seidelin, Aarhus 1877.
- Seip.*
Seip: Sl. Seip, 1927.
- Sejersted.*
Sejersted: Sejersted, en norsk militærsl, 1905.
- Seland.*
Grannen, 1916.
- Selemork.*
Rogaland ættesogelag, 1942.
- Selmer.*
Selmer: Sl. Selmer, Kbh. 1864.
— Sl. Selmer, Kbh. 1868.
— Sl. Selmer, Skien 1923.
Stamtavle over Johanna D. M. Selmer f. Vibes forfædre, Drøbak 1922.
- Selvig.*
Krog-Steffens: Selvig i Hurum, 1902.
- Selvåg.*
Aurennes: Selvåg-ætta, Stvgr. 1937.
- Sem.*
Janson: Fam. Janson og Sem, 1909.
— Damsgaards hist., 1890.
- Semb.*
Bergwitz: Fam. Bergwitz, 1891.
- Kielland: Fam. Kielland, 1897.*
- Semeleng.*
Se Similengjar.
- Semmingen.*
Stensaas: Lærer John Semmingen og hustru Marit Engbrigtsdtr.'s slegtsreg., Røros 1924.
- Serck.*
Serck: Geschichte des Geschl. Serck, Bergen 1934.
Bergens hist. foren., 1942.
- de Seue.*
de Seue: Levnedsløb og tidshist., 1811.
- Sevaldsen.* (Dyre Sevaldsen).
N.T.G. II, 1926.
N.S.T. VIII, 1942.

- Sibbern.*
Huitfeldt-Kaas: Fam. Sibbern, 1890.
- Siem.*
Olafsen: Gudbrandsdalsætter, 1918.
- Siewers.*
Brøgger: Sl. Brøgger, 1931.
- Sigboll.*
Brandt: Fam. Brandt etc., 1872.
- Sigmond.*
Nordmannsforb., 1926.
- Sigvolland.*
Kielland: Stvgr. borgerbog, 1935.
- Simers.*
Juel: Fam. Kiøsterud, 1926.
- Similengjar.*
Semeleng: Similengjar, 1926.
- Simonsen.*
N.T.G. III, 1926 (Assessor Anders S.).
- Hauge: Jon Jonsen Haalands sl., Stvgr. 1933.
- Sinding.*
Slægt og efterk. af apoteker og postm. i Fr.stad U. R. Sinding og hustru Mette Marie Bang, 1887.
- Sjur.*
Tennøe: Sjurætten (Skodje) 1928.
- Sjurdsen.*
Lindebrekke: Kristoffer Sjurdsen og Marta Sjursdr. Hjelt-nes's sl., Ulvik, 1915.
- Skak.*
N.S.T. I, 1928.
- Skaktavl.*
N.S.T. V, 1936.
- Skancke, Skanke.*
Prytz: Rørosfam. Skancke, 1898.
- Kielland: Fam. Kielland, 1897.
- Skancke: Skancke-slægten, Kbh. 1917.
- N.S.T. VII 1940, VIII 1942.
- Se Schanche, Schanche.
- Skappel.*
Hedmark slektshist.lag, I, hefte 5, 1942.
- Skarholt.*
Skarholt: Skarholt, Orkanger 1939.
- Skavlan.*
Krohn Holm: Skavlan, stamt. 1936.
- Skavlem.*
Skavlem: The Skavlem and Ødegaarden families, Madison, Wis. 1915.
- Skei.*
Rogaland hist.lag, 1921, 1923, 1924.
- Skeie.*
Rogaland hist.lag, 1942.
- Skibeli.*
Grannen, 1926.
- Skirbekk.*
Skirbekk: Ætt og odel, Elverum 1927.
- Skjalg* (Erling Skjalgsson).
Hist. tidsskr. XXIII, 1914.
- Rogaland hist.lag, 1930, 1939. — ættesogelag, 1942.
- Skjeflo.*
Skjeflo: Skjefloslegten, T.hjem 1910.
- Se Schiefloe.
- Skjelderup.*
Skjelderup: Fam. Skjelderup og Clauson og grene af fam. Holst, Holfeldt, Paludan, Osterhaus, Parson and Phelps, 1915.
- Se Schjelderup.
- Skjørestad.*
Aurenes: Skjørestad-ætten fra Riska, Stvgr. 1939.
- Slagvold.*
Hedmark slektsb.lag I, hefte 4, 1941.
- Slede-Slee.*
Aurenes: Ætten Slee i Ryfylke, Stvgr. 1930. Msk.skr.
- Sunnhordland, 1940, 1941.
- Slette.*
Hildeteigen: N. G. Hildeteigens slægtsbog, 1904.
- Smedal.*
Berge: Smedal-ætti (Seljord), 1930.
- Smedøen.*
Romerike ættehist.lag, hefte 5, 1941.
- Smith, Smidt.*
Smith: Andrew Lawrence-son Smith etc. og efterk., 1943. — Fam. Smith fra Tvedestrand, 1893.
- Juel: Drammensfam. Smith, 1934.
- N.S.T. VIII, 1942 (Froland).
Grannen, 1934. (Hans Jacobsen Smith.)
- Kielland: Fam. Kielland, 1897.
- Bassøe: Fam. Bassøe, 1899.
- Smør.*
Elieson: Sl. Kamp (Smør), 1907.
- Næs: Slekten paa Sundnes, 1914.
- Kindem: Vossaætter I—II, 1928—29.
- N.S.T. I og II, 1928—30.
- Aurenes: Fosseætten, 1932.
- Sunnhordland, 1939.
- Sødemann.*
N.S.T. III, 1932.
- Solberg.*
Haanshus: Sl. Haanshus-Solberg, 1913.
- Solbjør.*
Øksnevad: Min slekt, 1933.
- Sollerud.*
Torgersen: Torger Erichsen Sol-lerud (Lysager) og hans efterk., Sandvika 1934.
- Solner.*
Røhr: Sl. Knoph og Poppe samt Solner, 1895.
- Soma.*
Aurenes: Chr. Bjelland og hans ætt, 1938.
- Rogaland hist.lag, 1930, 1935.
- Sommerfeldt.*
Sommerfeldt: Sl. Sommerfeldt, 1873.
- Holst: Tillegg til do., 1923.
- Sommerfeldt: Sl. Sommerfeldt, stamt. 1908.
- Weidemann: Sl. Weidemann m. fl., 1892.
- Sommerschild.*
Sommerschild: Den gren af fam. Sommerschild, der nedst. fra Stjørdal, 1879. — Fam. Sommerschild, 1908.
- N.S.T. VI, 1938.
- Songesand.*
Rogaland ættesogelag, 1942.
- Soop.*
N.S.T. I 1928, II, 1930.
- Soot.*
Haneborg: Engebret Soot og hans efterk., 1909.
- Spangen.*
Spangen: Leene-ætten fra Ringsaker, 1939.
- Sparre.*
Rasch: Sl. Sparre, 1925.
- Spillum.*
Mørkved: Namdal-slekter, 1933.
- Splett.*
P.T. 10. I, 1934.

- Stabel, Stabell.*
Brandt: Fam. Bruenech og Stabell, 1872.
N.S.T. V, 1936.
- Stalberg.*
Romerike ættehist.lag I, hefte 3, 1939.
N.S.T. V, 1936.
- Stampe.*
Møller: Sl. Stampe og Thestrup, Brønderslev 1910.
- Stang.*
Arnesen: Sl. Stang, 1879.
Krog Steffens: Sl. Stang, 1906.
Krohn Holm: Stang, stamtre, 1935.
- Stange.*
Buck: Sl. Buck, Stvgr. 1927.
Hauge: Jon Jonsen Haalands sl., Stvgr. 1933.
- Stangeland.*
Rogaland hist.lag, 1921, 1923, 1930, 1935, 1937, 1940, 1941.
Rogaland ættesogelag, 1942.
- Staur.*
Brodahl: Adelssl. Staur, Schønnebøl og Munchegaard, 1915.
- Stavnem.*
Aurenes: Stavnemfamilien, Stvgr. 1938. Stensil.
Rogaland hist.lag, 1921.
- Steen.*
Steen: A family Steen in Norway, Denmark and U. S. A., New Jersey, 1896.
- Steenbuch.*
Løwold: Fra Jæderen, 1888.
- Steenborn.*
Finne-Grønn: Legatfam. Steenshorn samt Chr.sand fam. Fordahl, 1908.
- Steine.*
Hardanger 1928 (Eiriksætten)
- Steinkopf.*
Bredahl: Ætteliste for fam. Bernh. Steinkopf, Stvgr. 1942.
- Steinnes.*
Aurenes: Kjente rogalendingers ætt, 1936.
Rogaland hist.lag, 1942.
- Steinskog.*
Rogaland ættesogelag, 1942.
- Stenersen.*
Hansen Birch: Stenersenske familie, 1828.
Gunnensen: Sl. Stenersen, 1924.
Rasch: Grosserer P. E. S. Gulbranson og hustru f. Stenersens fædrene og mødrene slægt, 1902.
Engelstad: Fam. Døhlen, Engelstad m. fl., 1905.
- Stenarud.*
Spangen: Leene-ætten fra Ringsaker, 1939.
- Stillesen.*
P.T. VI 1885, 2. VI 1891.
- Stockfleth.*
von Eyben: Sl. Stockfleth.
Kielland: Fam. Kielland, 1897.
- Stoltenberg.*
Kielland: Fam. Kielland, 1897.
- Stoltz.*
Stoltz: Fam. Stoltz, 1911.
- Storch, Storck.*
Wiborg: Fam. Storch, Faaborg 1863.
Grannen, 1934.
- Storesund.*
Hauge: Jon Jonsen Haalands slekt, 1933.
- Starbaug.*
Bugge: Fam. Nyman, 1915.
- Storm.*
Storm: Sl. Storm og Breda, 1889.
- Strand.*
Mørkved: Namdal-slekter. Spillum-Strandslekten, 1935.
- thor Straten.*
Finne-Grønn: Risør-slegter I, 1894—1901.
Zeitschr. d. Geselsch. f. schleswig-holst. Geschichte, LX, 1. hefte, Neumünster 1930.
- Strugstad.*
Strugstad: Strugstadslekten . . . samt Fli-, Øver-Lø- og Holanslektene, Stenkjær 1924.
- Struve.*
Henop: Gymnasialdirektor Jacob Struve und die Seinen, Altona 1931.
Krohn Holm: Struve, stamtre, 1942.
- Strøm.*
Østensvig: Gml. slekter i Marker, II, 1938.
Romerike ættehist.lag, I, hefte 4, 1940 (Hakadal).
Finne-Grønn: Sl. Riis samt borgerm. Sivert Strøms fam., 1935.
N.S.T. V, 1936.
- Strømmevold.*
Strømmevold: Strømmeeiendommene, Røros 1934.
- Stub.*
Plesner: Skienssl. Plesner, Myhre, Stub m. fl., 1917.
- Stubler.*
Kielland: Fam. Kielland, 1897
- Støren.*
Støren: Sl. Støren, 1902.
- Storkerøen.*
Rogaland ættesogelag, 1942.
- Sudrbeim.*
N.S.T. VIII, 1942.
- Subm.*
Møller: Adel. Geschlecht derer von Zaum oder Suhm, Flensburg 1775.
P.T. 3. II, 1893.
- Subr.*
P.T. 11. I, 1940.
- Sunde.*
Rogaland hist.lag, 1921, 1927, 1937, 1939, 1940.
- Sundfør.*
Hauge: Jon Jonsen Haalands slekt, 1933.
- Sundnes.*
Næss: Slegten paa Sundnes og Hammersland i Søndhordland, 1914.
- Sundt.*
Brandt: Fam. Sundt, 1867.
— Fam. Sundt, 1876.
Sundt: Østlandske fam. Sundt, 1895.
Finne-Grønn: Vestlandske slegt Sundt, 1916.
P.T. 2. IV, 1889. (Østl.)
N.S.T. VIII, 1942. (Vestl.)
Brandt: Legatfam. Ameln, m. fl., 1884.
Kielland: Stvgr. borgerbog, 1935.
- Sundvor.*
Sundvor: Åt Eirik, Olav, Johannes og Gudrun Sundvor. Ættesoga deira, Bergen 1911.
— Ættartavle, 1911.
- Svane.*
N.S.T. II, 1930.
de Svanenbielm.
N.S.T. V, 1936.
- Svanholm.*
Blum-Hansen: Fam. Svanholm, Kbh. 1936.

- Sveen.*
Midthaug: Sl. Sveen og Narud fra Veldre, 1938.
- Sveistrup.*
Sveistrup: Geschlecht Sveistrup (Svejstrup, Dover sogn), Berlin 1936.
- Svendøen.*
Svendson: Fam. Svendsen (Holtålen og Tydal), T.hjem 1912.
- Rogaland hist.lag, 1923, 1932, 1939.
- Svenkerud.*
Spangen: Leene-ætten, 1939.
- Sverdrup.*
Arnesen og Sverdrup: Fam. Sverdrup, 1885.
- Finne-Grønn: Sl. Sverdrup, 1923.
- P.T. 4. II, 1899.
- Sviland.*
Aurenes: Chr. Bjelland og hans ætt, 1938.
- Rogaland ættesogelag, 1942.
- Sølvberg.*
Rogaland hist.lag, 1923, 1935.
- Somme.*
Rogaland hist.lag, 1921, 1924, 1926, 1934, 1940.
- Kielland: Fam. Kielland, 1897.
- Sørbo.*
Rogaland hist.lag, 1937.
- Sørensen(a)en.*
Aalholm: Sørensen fra Brattekleiv. Gjervoll- og Songs-ætten (Tromøy, Arendal), 1942.
- Weidemann: Sl. Weidemann, T.hjem 1892.
- Kielland: Stvgr. borgerbog, 1935.
- Rogaland hist.lag, 1940.
- Søyland.*
Rogaland hist.lag, 1921.
- Tack.*
Huitfeldt-Kåas: Karen sal. Maschmanns optegn., 1894.
- Takla.*
Kindem: Takla-ætti, Vossevangen 1932. Msk.skr.
- Tan(ð)berg.*
Tandberg: Tanberg-Tandberg, 1909.
- Tanberg-Tandberg, 1938.
- Tandberg fra Ringerike, 1921.
- Tangen.*
Schmidt: Fam. Tangen-Lykke med kogn.asc. i slektene Blomberg, Graae, Hagerup, Waning m. fl., 1925.
- von Tangen.*
Brandt: Legatfam. Ameln. Fam. von Tangen etc., 1884.
- Kielland: Fam. Kielland, 1897.
- Tasta.*
Aurenes: Ivar Sivertson Tastas ætt, Stvgr. 1939. Msk.skr.
- Teilman(n).*
Teilman: Sl. Teilman(n), Kbh. 1928.
- Munthe: Pavels cognater, 1903.
- Teiste.*
P.T. 4. VI 1903, 5. I 1904, 6. V 1914.
- Tengs.*
Aurenes: Ættene på Tengs, Stvgr. 1939. Msk.skr.
- Thams.*
Lundh: Ætten Thams, 1860.
- Thaning.*
Christensen: Fam. Thaning, Kbh. 1877.
- Thaulow.*
Juell: Thaulowske familie, 1876.
- Aubert: En gml. juristslægt (Thaulow), 1891. Særtr. av Norsk retstid. 1891.
- Thaulow: Sl. Thaulow, Kbh. 1922. Msk.skr.
- Personahist. for Trondhjem, 1919.
- P.T. 8. I, 1922.
- Theisen.*
Munthe: Fam. Theisen, 1903.
- Thesen.*
Delgobe: Adgangsberett. til T. B. Schnitler og fru Normandine Thesens legat, 1902.
- Heiberg: Sl. Heiberg, 1942.
- Thestrup.*
Krohn Holm: Thestrup, stamtre, 1941.
- Tbiis.*
N.S.T. IV, 1934.
- Tbilo.*
Rogaland hist.lag, 1924, 1934.
- Tbisteda(b)l.*
Kolsrud: Bibeloversætteren Chr. Thistedahl, 1913.
- Thome.*
P.T. 3. IV, 1895.
- Thom(m)esen.*
Flood: Skiensfam. Flood, 1884.
- Hedmark slektsbist.lag, I, hefte 4, 1941.
- Thomle.*
Thomle: Fam. Thomle, 1913.
- Thomsen.*
Andersen: Fam. Thomsen og Berle, 1928.
- Thorbjørnsen.*
Thorbjørnsen: Thorbjørnsen-etta fra Telemark, Pavels Hielm og barn, 1942.
- Thorne.*
(Thorne): Fam. Thorne, 1881.
- Arnesen: Sl. Thorne, 1885.
- N.T.G. III, 1926.
- Thorpe.*
Sundvor: Fam. Thorpe. En gren af Lussandsl. i Hardanger, 1914.
- Thorsen.*
Bugge: Fam. Nyman, 1915.
- Rogaland hist.lag, 1928, 1934, 1940, 1941.
- Thorvaldsen.*
P.T. 10. III, 1936 (Bertel).
- Thrane-Trane.*
Løwold: Fra Jæderen, 1888.
- Kielland: Fam. Kielland, 1897.
- N.T.G. II, 1920.
- Rogaland hist.lag, 1930.
- Aurenes: Berentsen-ætten, 1932.
- Thue.*
N.T.G. I, 1910.
- N.S.T. II, 1930.
- Thune.*
Thune: Fam. Thune, 1895.
- Thura.*
Hjort: Sl. Thura, Odense 1894. Ny utg. Otterup 1925.
- Thurmann.*
Thurmann: Fam. Thurmann, 1866.
- Thygesen.*
Thygesen: Fam. Thygesen, Kolding 1938.
- Tidemand.*
Anker: N. Tidemand's optegnelser 1766—1828, 1881.
- Tillisch.*
Tillisch: Sl. Tillisch, Kbh. 1918.
- Tingholm.*
Rogaland ættesogelag, 1942.
- Tjøtta.*
Rogaland hist.lag, 1937.
- To.*
Busch: Gaarden To i Nordby og dens slekt, 1929.

- Tobiesen.*
P.T. 5. VI 1909, 8. I 1922.
- Toðnem.*
Møller-Nielsen: Sl. Mygind-Møller-Nielsen, 1925.
- Rogaland hist.lag, 1932, 1939.
- Tokstad.*
Hedmark slektshist.lag I, 1. hefte 1940.
- Tolga.*
N.S.T. I. 1928, VIII. 1942.
Rogaland hist.lag, 1935.
- Toller.*
Huitfeldt-Kaas: Karen sal. Maschmanns optegn. Nils Tollers efterk., 1894.
- Tolsbye.*
Østensvig: Gml. slekter i Marker, II, 1938.
- Tønning.*
Rogaland hist.lag, 1940.
- de Tonsberg.*
P.T. 2. III, 1888.
- Tordenskiold.*
(Thomle): En gren af Tordenskioldfam. (Møinichen), 1913.
T.N.P., 1840—46.
Se Wessel.
- Tordensljerne.*
Hist.tidsskr., 1871.
- Bugge: Schjerven i Lardal, 1942.
- Torgersen.*
Krohn Holm: Tjamesl. Torgersen, stamtæ, 1937.
- (Torgersen): Torger Erichsen Sollerud (Torger Lysager) og efterk., Sandvika 1934.
Rogaland hist.lag, 1934.
- Aurenes: En Aaslands-ætt. Ole Torgersen og Berta Ingebretsdtr.s ætt, Stvgr. 1934.
- Torkelrud.*
Spydevold: Røsæg- og Torkildrudfolkets ættetræ, Drøbak 1932.
- Tormodsen.*
Aurenes: Tycho Tormodsens ætt, Stvgr. 1939.
- Tornøe.*
Borch: Sl. Tornøe, 1911.
- Torstet(n).*
Tennøe: Torsten-ætten i Vatne. Delvis Austenætt, Ålesund 1933.
- Hardanger, 1942 (Varaldsøy).
- Tostrup.*
Rogaland hist.lag, 1942.
- Tostrup.*
Finne-Grønn: Fam. Tostrup fra Lister, 1897.
N.S.T. III, 1932.
- Toxværd.*
Grandjean: Fam. Toxværd, Kbh. 1898.
- Trampe.*
T.N.P. 1840—46.
- Trane.*
Se Thrane.
- Trap-Tbrap.*
P.T. 4. III, 1900.
- Trapaud.*
Trapaud-Rønne: Adelsl. Trapaud i Danm., Kbh. 1924.
- Treschow.*
N.T.G. I, 1910.
- v. Tritzschler.*
P.T. 2. III, 1888.
- Trumpy.*
Morgenbladet nr. 190, Oslo 1941.
- Tryde.*
Fam. Tryde, Kbh. 1878.
- Tue.*
Rogaland hist.lag, 1932.
- Tuft.*
Hildeteigen: N. G. Hildeteigens slægtsbog, 1904.
- Tulle.*
N.T.G. III, 1926.
- Tullin.*
N.T.G. III, 1926.
- Tuxen.*
Tuxen: Sl. Tuxen, Kbh. 1888.
- Tveter.*
Tveter: Et hundreaars-minde, Kra. 1907.
- Tveteraa.*
Rogaland hist.lag, 1930, 1931.
- Tvilde.*
Kindem: Vossætter IV, 1931.
- Tværd.*
Tværd: Tværråslekten, Steinkjer 1926.
- Tybring.*
Kragballe: Sl. Lemvig, Kbh. 1875.
- Tynnøl.*
Olafsen: Gudbrandsdalsætter, 1918.
- Tyrholm.*
N.T.G. II 1920, III 1926.
Hedmark slektshist.lag I, hefte 6, 1942.
- Tyllandøvik.*
Slektsstevnet på Myklebust 3. juni 1928, Stvgr. 1928.
- Tønder.*
N.S.T. III, 1932.
- Tørrisdatter.*
P.T. 8. II, 1923. (Hustru Magdalene Tørrisdtr. og hennes to sønner.)
- Tørsleff.*
Baumgarten: Fam. Tørsleff, Kbh. 1913.
- Taarland.*
Rogaland hist.lag, 1924, 1925, 1935.
- Ube.*
Hardanger, 1940.
Rogaland hist.lag, 1942.
N.S.T. VIII, 1942. (Matssønne.)
- Ueland.*
Aurenes: Kjente rogalandingers ætt, 1936.
- Ulrichsdal.*
T.N.P. 1840—46.
P.T. 6. IV, 1913.
- Ulrik.*
Carstensen: Efterk. af Georg Fredr. Ulrik og Anna Magdalene Herbst, Kbh. 1927.
- Undal-Undabl-Undall.*
Thomle: Fam. Undal i Norge, Kbh. 1906. Også i P.T. 5. I—III, 1904—06.
P.T. 5. V, 1908.
Slekten Undall i Danm., Kbh. 1932.
- Undem-Undheim.*
Aurenes: Berentsen-ætten, Stvgr. 1932.
Rogaland hist.lag, 1939.
- Unger.*
P.T. 10. IV, 1937.
- Urðal.*
Grannen, 1932.
N.S.T. VII, 1940.
- Ursin.*
Brøgger: Sl. Brøgger, 1931.
- Usken.*
Rogaland hist.lag, 1937.
— ættesogelag, 1942.
- Utheim.*
Utheim: Fam. Utheim, 1899.
— John og Kari Utheim, deres liv og slegts hist., 1899.

- Vagler.*
 Kielland: Stvgr. borgerbog, 1935.
Vabl.
 P.T. 6. III, 1912.
 Se Wahl
Valentinsen.
 Rogaland hist.lag, 1928.
 Sunnhordland, 1940.
 Kielland: Stvgr. borgerbog, 1935.
Valeur-Valor.
 Valeur: Fam. Valeur, Viborg 1860.
 Fausbøll: Sl. Valeur, Kbh. 1911.
 Grandjean: Lærredskræmmer Herman Valer . . . og statsraad Johs. Valeur, Kbh. 1915.
 N.T.G. II, 1920.
Valvatne.
 Hiortaa: Fabrikeier Valvatnes stamt., Bergen 1910.
Vangensteen-Wangensten.
 Steilo: Sl. Wangensten, 1912.
 - Sl. Wangensten, 1920.
 P.T. 5. IV, 1907.
Vasbus.
 Rogaland hist.lag, 1916.
Vatland.
 Kielland: Fam. Kielland, 1897.
Valne.
 Rogaland hist.lag, 1930, 1937, 1939, 1940.
Vedeler.
 Vedeler: Sl. Vedeler, 1925.
Velde.
 Sunnhordland, 1938.
 Rogaland hist.lag, 1939.
 N.S.T. VII, 1940.
Venjum.
 N.S.T. I, 1928.
Vestbytangen (Skedsmo).
 Romerike ættehist.lag I, 1. hefte 1937.
Vestbye.
 Rogaland, hist.lag, 1931, 1934, 1935.
 Bergens hist. foren., 1940.
Vetlesen.
 Se Wetlesen.
Vibe.
 Thaarup: Fam. Vibe, 1890.
 Johanna D. M. Selmer f. Vibes forfædre, Drøbak 1922.
 Se Vibe.
Viga.
 Rogaland ættesogelag, 1942.
- Villand-Willand.*
 Hildeteigen: N. G. Hildeteigens slægtsbog, 1904.
 Olafsen og Berge: Villandsætten i Hallingdal, 1916.
 Reinton: Villandane, 1939.
Vinju.
 Midthaug: Sl. Vinju i Ringsaker, 1933.
Vleugel- Wleugel.
 P.T. 9. V, 1932.
Vogt.
 Vogt: Sl. Vogt i gml. dage, 1881.
 Bergwitz: Sl. Vogt, 1904.
 Vogt: Byfoged David Vogt og hustrus efterk., 1919.
 - Byfoged David Vogt og hustru Marie Magdalene Vogt, f. Juhl, 1819—1919, 1919.
 - Optegn. om oberst Carl Jacob Vogt og hustru Marie f. Aabel, I—II, 1927—28.
 - Vogts i Tvedestrand, 1929.
 Minneskrift. 100 årsdagen for Johan og Jørgen Herman Vogts fødsel 23. juli 1836, 1936.
 Kielland: Fam. Kielland, 1897.
Voll.
 Voll: Voll i Støren, 1939. Tillegg 1942.
- Wagner.*
 Wagner: Fam. Wagner, Kolding 1883.
Wabl.
 N.S.T. V, 1936.
 Se Wahl.
Waldeland.
 Waldeland: Waldeland-slægten og en del af Grude-fam. Minneapolis, Minn. 1912.
Wallem.
 Sollied: Sl. Gade og Wallem, 1934.
Wallendahl.
 Wallendahl: Anders Ellingsens og Maren Stjehornsdtr. slægtsreg., 1872.
 Rogaland hist.lag, 1939.
Walter.
 P.T. 8. V 1926, 9. I 1928.
Wamberg.
 Flood: Skiensfam. Flood, 1884.
Wanvig.
 Schmidt: Fam. Tangen-Lykke, 1925.
- Wardrum.*
 Bøhn: Fam. Wardrum og Bøhn, 1905.
Watbne.
 Rogaland hist.lag, 1935.
Wedege.
 Borbjerg: Sl. Wedege, Kbh. 1919.
 P.T. III, 1882.
Wedel, Wedel-Jarlsberg.
 Huitfeldt: Den Wedel-Jarlsbergske fam., 1858.
 Wedel-Jarlsberg: Linien der Freiherren von Wedel, 1400—1700, und Abstammung in Dänemark, Norwegen und Ostfriesland etc., 1870.
 (Holst): Greve Herman Wedel-Jarlsberg, slægttavle 1779—1879, 1881.
 Tank: Jarlsberg hovedgaard etc., 1930.
Wegger.
 Bjerke: Wegger-Bjerkeslekten med sidegrenen Brevig-Retvedt, 1930.
Weidemann:
 Weidemann: Sl. Weidemann med sl. Major og Schirmer samt grene af sl. Sommerfelt, Norgrenn, Sørensen, Nielsen m. fl., 1892.
Weisser.
 Carstens: Fam. Weisser-Oeding, 1868. Ny utg. 1883.
 N.S.T. III, 1932.
Weldingb.
 Lange: Sl. Weldingb, Kbh. 1906.
Wellmann.
 Fabritius: Fam. Wellmann og tre søskende Wellmanns ahnetavle, Kbh. 1927.
Wendt.
 Skånska släkten Wendt 1719—1914, Malmø 1914. Supplement, Aalborg 1940.
Wensel.
 P.T. 6. V, 1914.
Werenakiöld.
 T.N.P. 1840—46.
 P.T. 6. III 1912, 8. I 1922.
 N.S.T. II, 1930.
Wergeland.
 N.S.T. III. 1932, V. 1936.
Werring.
 Werring: Distr.læge Martin Tuxen Werring og hustru

- Anne K. E. f. Møllers efterk. 1915.
- Wesenberg.*
Wesenberg: Wesenberg, stamtre, 1908.
- Sl. Wesenberg, 1909. Tillegg 1929.
- Wessel.*
Wessel: Fam. Wessel, 1898. N.T.G. III, 1926.
Bergesen: Viceadmiral Tordenskiold, 1925. P.T. 7. V, 1920, 8. V, 1926, 9. I 1928.
Flood: Skiensfam. Flood, 1884.
Thomle: En gren av Tordenskiold-(Wessel)-fam., 1913.
- Wesselfoft.*
Høegh: Fam. Wesselfoft, 1893.
Aurenes: Bergesen-ætten, 1943.
- Westengaard.*
Kragballe: Sl. Lemvigh, Kbh. 1875.
- Westergaard.*
Rogaland hist.lag, 1940.
- Wetlesen-Vetlesen.*
Vetlesen: Sl. Wetlesen I, 1927.
Flood: Skiensfam. Flood, 1884.
- Wexels-Wexelsen.*
Sundt: Fam. Wexelsen-Wexels, 1910.
P.T. 5. VI, 1909.
- Weydabl.*
N.S.T. II, 1930.
- Weyer.*
Løwold: Fra Dalene, 1895.
- Wibe.*
Lassen: Biskop i Lund, Dr. Mats Jensson Medelfars agn. descend. af navn Wibe og Lund, 1901.
Se Vibe.
- Wiborg.*
Fleischer: Sl. Wiborg, Schreiner, Esmark, Høegh samt Frølich, 1925.
Landmark: Sl. Landmark, 1924.
von *Wida.*
N.S.T. VI, 1938.
- Widekiær.*
N.S.T. I, 1928.
- Widers.*
Landmark: Sl. Landmark, 1924.
- Wiel.*
Krog Steffens: Sl. Wiel og Glückstad, 1903.
Norløff: Fam. Wiel, 1942.
- P.T. 4. VI, 1903.
N.T.G. I, 1910.
- Wielse.*
Delphin Amundsen: Fam. Wielse, 1927.
- Wilobagen.*
N.S.T. III, 1932.
- Willand.*
Se Villand.
- Willumsen.*
Willumsen: Fam. Willumsen, 1934.
Wilobech.
P.T. 10. III, 1936.
- Wilse.*
Bakke: Jacob Nicolaj Wilse, 1912.
- Wincke.*
N.T.G. II, 1920.
Hedmark slekthist.lag I, hefte 3, 1941.
- Winanes.*
Schjøtt Revers: Sl. Winanes, 1931.
Romerike ættehist.lag I, hefte 2, 1938, hefte 5, 1941.
- Wintber.*
N.T.G. I, 1910.
- Wirring.*
P.T. 8. VI, 1927.
- Witb, Witbe.*
With: Sl. With 1730—1930, 1930.
N.S.T. III, 1932.
Grandjean: Fam. With fra Romø, Kbh. 1906.
Hundrup: Lærerstanden i Nakskov, Nysted og Rønne, Roskilde 1866.
- Wittrup.*
Wiesener: Nogen vestl. embedslekter fra 1600-tallet, 1940. Også i Bergens hist. forening 1940.
N.S.T. I, 1928.
- Wium.*
Wium: Fam. Wium, 1905.
- Wleugel.* Se Vleugel.
- Wolf(f).*
Bøthiger: Sl. Wolf, Kbh. 1912. Suppl. Kbh. 1919.
Faber: Fam. Wolff. Se Faber: Danske og norske i London, Kbh. 1915.
- Worum.*
Vigen: Sandstad-Worumske slægt, Levanger 1902.
- Woxen.*
Torgersen: Sl. Woxen, 1892.
Fischer-Cronsteen: Suppl. til do., 1913. Se Øverland.
- Wulfsberg.*
Wulfsberg og Bergwitz: Sl. Wulfsberg, 1900, 2. utg. 1940.
N.T.G. III, 1926.
- Wullum.*
Tandberg: Trondhjems kjøpm. Erik Olsen Wullum og hans slækt, 1940.
- Wærn.*
Pettersen: Slakten Wærn, Sth. 1901.
Dahlgren: En svensk herregårdsslækt [Wærn], Sth. 1912.
- Ytteborg.*
Hedmark slekthist.lag I, hefte 4, 1941. 5, 1942.
- v. Zernicbow.*
P.T. III, 1882.
- Zellitz.*
Kielland: Fam. Kielland, 1897.
Rogaland hist.lag, 1932, 1940.
Løwold: Fra Jæderen, 1888.
- Zimmer.*
Fam. Zimmer, Nykøbing F. 1894. Suppl. 1895.
- Ænes.*
N.S.T. II, 1930.
- Ødemark.*
Romerike ættehist.lag I, hefte 2, 1928.
- Øglend.*
Rogaland hist.lag 1939.
- Oeblenacbläger.*
Bobé: Reventlowske Papirer V, Kbh. 1902.
Reumert: En race-slægt, Kbh. 1917.
Nationaltidende, Kbh. 9. 1. 1930. Også særtrykk.
P.T. 9. II, 1929.
- Øksnevad.*
Skjæveland: Slakten efter Lars Larsen Øksnevad og hustru Stine Samueladtr., 1918.
Øksnevad: Min slækt, 1933.
Kielland: Stvgr. borgerbog, 1935.
Rogaland hist.lag, 1923, 1934, 1940.

- Øksne.*
Skirbekk: Ætt og Odel, 1927.
Ørbeck.
N.S.T. I, 1928.
Aurenes: Bergesen-ætten, 1943.
Østenes.
N.S.T. VIII, 1942. (Torsten Povelsen).
Østerds.
Strugstad: Østeråslekten, 1934.
Østrup.
Rasmussen: Kristianiasl. Rasmussen (Østrup), 1923.
Østrdt.
Rogaland hist.lag, 1921, 1928, 1937, 1940.
Øvergaard.
Grindal: Øvergaardslegten Gaardergren, 1908.
Øvergaard: Øvergaards-slegten Gaarder-gren, 1929.
Øverland.
Fischer-Cronsteen: Øverlandslægten i Bærum m. fl. Suppl. til «Slægten Woxen», 1913.
- Aabel.*
Munthe: Aabel, Leigh og Pavelevs, 1903.
- Provst P. Aabel og hustru f. Leigh og efterk., 1906.
- Provst P. Aabel og hustru f. Leigh og efterk., 1921.
Lassen: Norske stamtavler, I, 1868.
Ådland.
Sunnhordland, 1940.
- Aagaard.*
von Krogh: Nordenfjeldske Aagaardslegt, 1919.
Kielland: Fam. Kielland, 1897.
Rogaland hist.lag, 1932.
Aaker.
(Muus): Minde av Knud Saave-sen Aaker og hustru Marie Larsdtr. Hægtvedt, Minneapolis, Minn. 1892.
Aalborg.
Bassøe: Fam. Bassøe, 1900.
Aalgaard.
Groshennig: Legatfam. Aalgaard fra Jestrup, Kbh. 1905.
Aalholm.
Finne-Grønn: Slotsfoged paa Aalholm, Jens Madsens descendents, 1905.
Aalholm og Finne-Grønn: Toldskr. Niels Aalholms optegn., 1907.
Aalholm: Chirurg Mathias Aalholm, skjæder og dokum., 1912.
- Om sl. Aalholm, 1914.
- Kjøpm. og skibsreder Jens Nielsen Aalholm og hans slegt, 1923.
- Tolder Niels Aalholms barn, 1926.
Aall.
Krog Steffens: Sl. Aall, 1908.
Tillegg I ved Finne-Grønn, 1927.
Krohn Holm: Aall, stamt., 1936.
Lassen: Norske stamtavler I, 1868.
- Aalvik.*
Jansen: Sl. Gude, 1940.
Aanenæen.
Bugge: Fam. Nyman, 1915.
Annerud.
Marstrander: Annerudslekten fra Vardal, 1942.
Areskjold.
Aurenes: Chr. Bjelland og hans ætt, 1938.
Arestrup.
Grandjean: Fam. Aarestrup, Kbh. 1897.
Arnæs.
Østensvig: Arnæs-slekten i Øymark, med slektene Kirkebye og Morbach, 1942.
Aarre.
Kielland: Fam. Kielland, 1897.
Aars.
Lassen: Norske stamtavler I, 1868.
Aarsland.
Kielland: Stvgr. borgerbog, 1935.
Aas.
Rogaland hist.lag, 1926, 1942 (Sand, Ryfylke).
Aasen.
Prytz: Opdageren af Røros kobberverk Hans Olsen Aasens efterk., 1901.
Aasland.
Grude: Personreg. over sl. Aasland, Stvgr. 1911.
Aurenes: En Aaslands-ætt, Stvgr. 1934.
Rogaland hist.lag, 1934.
Aurenes: Aasland-ætten, Stvgr. 1943.

XXX. PERSONHISTORISK LITTERATUR

Norge.

- Almene.*
Statskalenderen, 1815 flg.
Portrætter af mærkelige nordmænd, I—II, 1852—53.
Tønsberg: Berømte nordmænd, 1855—56.
- Norsk portrætgalleri, 1877.
Hvem er hvem, 1912, 1930, 1934, 1938.
Gran: Nordmænd i 19. årh., I—III, 1914—15.
Kohf: Våre høvdinger, 1914, I—II, 1929.
With: Ill. biogr. leksikon, 1920.
Norsk biogr. leksikon I—IX flg., 1923—41 flg. (Til og med Nansen.)
- Apotekere, farmasøiter.*
Læge- og pharmaceutkalender, 3. utg. 1864.
Apotheker- og pharmaceutkalender, 1888, 96, 98—99.
Jordening og Seehusen: Pharmaceutisk etat 1770—1879, Kbh. 1879.
Flood: Norges apotekere, 1889, 2. utg. 1908.
- Norges farmaceuter 1815—90, 1890.
Norsk pharmaceutisk etat, 1897 flg.
Flood: Norges apotekere og provisorer, 1915.
Apoteker-eksamenskullet fra 1892, 1917.
Brendel og Schei: Norges apotek og deres indeh. 1926 flg.
v. d. Lagen: Norges apotekere og farm. kand. 1933.

Spæren: Norges reelle apotekprivil. og deres eiere 1595—1937, 1938.

Biblioteks- og pressefolk, bokhandlere.

Lange: Boghandlercommissær, 1876.

Holen: Norske bladfolk, 1895.

Drolsum: Universitetsbibliotekets Chefer, 1911.

Raabe: Norsk bokhandlerforen. Formænd 1851—1926, 1926.

Norsk presseforbund. Pressefolk, 1931 og 1939.

Landmark: Bibliotekarer etc. ved Vidensk.selsk. bibl., T.hjem, 1766—1858 — i Univ.bibl. festskr., 1932.

Prytz: Univ.bibl. personale 1813—1932 — i Univ.bibl. Norvegica, 1933.

Norske bladmenn og blad, 1938.

Borgerbøker.

Se kapitel XXXII: Trykte kildekrifter.

Embeds- og tjenestemenn.

Statskalenderen, 1815 ff.

Grüner: Norges riges toldetat, 1823.

Låstbom: Norges stathållare, stiftamtman, amtman och commendant sedan 1814, Uppsala 1843.

Moe: Eidsvoldsrepr. og stortingsmænd 1814—45, 1845.

Norsk jernbanekalender, 1902, 04, 06, 08, 10, 26, 29, 41.

Poststyret: Tjenestemenn i postverket, 1909, 22, 27, 34, 41.

Bergwitz: Norske embedsmænd efter 1814, I—II, 1904—05.

Utenriksdept. kalender 1908—13, 15, 17, 21, 23, 32, 35, 37, 39.

Schöning, Berg: Norske posttjenestemænd 1814—1902, 1903.

Norske toldtjenestemænd 1909, 1909.

Krog Steffens: Centraladm. historie 1814—1914, 1914.

Leganger: Norges lensmenn i Norsk portrettgalleri, 1923.

Mauland: Lensmenn i Rogaland, 1924—25.

Lindhjem: Norges statskirkes instr. og organister, 1914—24, 1926. Se nedenf. under kunstnere.

Norges embedsfunksjonærer, 1930.

Olafsen: Våre lensmenn, 1930.

Strømsæter: Norges lensmenn, 1933.

Norske utskiftn.funksj.: 1859—1934, 1934.

Olafsen: Våre sorenkrivere (1591—1814), 1940.

Friis: Stiftamtmen i Kr.sand S. før 1814, 1941.

Filologer, mineraloger og realister.

Schmidt: Filologisk stat 1864, 1864.

Koren: Filologer, realister og mineraloger fra universitetet 1813—1884, 1885.

Eikrheim: Norges filologer og realister, 1933.

Forfattere.

Nyerup og Kraft: Litteraturlexicon, Kbh. 1820.

Kraft og Lange: Forfatterlexikon 1814—56, 1863.

Halvorsen: Forfatterleksikon 1814—80, I—VI, 1885—1908.

Collin: Anonymer og pseudonymer, 1869.

Ehrencron-Müller: Forfatterleksikon, indtil 1814,

I—XII + suppl., Kbh. 1924—39.

Pettersen: Anonym- og pseudonymleks., 1924.

Amundsen: Norsk anonym- og pseudonymleks., 1925.

Raabe: Anonymer og pseudonymer 1926—30, 1942.

Forretningsfolk.

Oslo handelsgym.: Handelsgym. fra 1878, 1905.

Selmer: Handelens, industriens og sjøfartens mænd, 1919.

Oslo handelsgym.: Festskrift, 50-års jubileet, 1925.

— Kursus for kvinner 1879—1928, 1928.

Jørgensen: Nordmænd med borgerskap i Kbhvn. 1683—1800 — i N.S.T. I—II, 1928—30.

Hoffstad: Merkantilt biogr.leks., 1935.

Sønstevoid og Tveterås: Norsk bokhandels hist. 1936 ff.

Bugge: Otto Treiders handelssk. 1912—37, 1937.

Oslo handelsgym.: Elever fra 2-årig avd. 25-års jub. 1937 og 1938.

Oslo erhvervsliv 1838—1938, 1938.

Hoffstad: Hvem er hvem i næringslivet, 1939.

Kiil: Nordlandshandelen i 17. årh., 1940.

Ytreberg: Nordlandske handelssteder, 1941.

Ill. norsk næringsleksikon, 1941.

Ytreberg: Handelssteder i Finmark, 1942.

Geistlighet etc.

Dannemarks og Norges geistlige staat, 1750.

Giessing: Jubellærere, se Danmark.

Geistlig kalender, 1843, 63, 68, 69, 74, 85 (opl. om geistligheten siden 1814), 97.

Erlandsen: Geistl. i T.hjem stift, 1844—55.

Lengnick: Danmarks og Norges geistlighed, I, II, 1847—58.

Hansen: Fortegnelse over geistl. og theol. kand., 1851 og 1856.

Erlandsen: Geistl. i Tromsø stift, 1857.

Register til Erlandsens Geistl. i T.hjem og Tromsø stift, 1860.

Daae: T.hjem stifts geistl. hist. fra reform. til 1814, 1863.

Faye: Chr.sand stifts bispe- og stiftshist., 1867, — Gjerestad præstegjæld og præster, 1869.

Löwold: Præster i Høyland med fam. og descendenser, Stvgr. 1883.

Thrap: Norske kirkes hist. i 19. aarb. I—II, 1884—90.

- Daas og Huitfeldt-Kaas: Niels Glostrups visitaser i Oslo og Hamar stift 1617—37, 1895.
- Lampe-Thrap: Bergens stifts bisk. og prester, I—II, 1895—96.
- Bang: Norske geistlighed 1536—1600, 1897.
- Kubberud: Sognepræstene i det samlede Totens kald, 1897.
- Finne-Grønn: Arendals geistlighed, 1897—98.
- Thrap: Chr.sand stifts præster i 17. aarh., 1899.
- Kubberud: Østre Totens præster 1825—1900, 1904.
- Bergwitz: Embedsm. efter 1814. Biskoper, 1905.
- Lange: Norges geistlighed — i Norges portræt-galleri, 1906.
- Kvam: Norske kirkes biskoper efter reform., 1909.
- Mauland: Soga um Jelsaprestarne, 1910—11.
- Aurenes: Personreg. til do., 1929.
- Lange: Norges geistlighet i 1914, 1915.
- Finne-Grønn: Geistl. edsprot. for Oslo og Hamar stifter 1601—1730, 1918.
- Kirkelig kalender, 1920.
- Beronka: Kaldsbok for Vadsø, 1922.
- Aure: Prestar som talar nynorsk, 1924.
- Leganger: Norges geistl. og theol. kand., 1925.
- Norges geistlighed i Norges portræt-galleri, 1925 og 1930.
- Ostermann: Nordm. ordinert i Kbhvn. 1728—1814 — i N.S.T. IV, 1934.
- Nordm. ord. på Fyn og Jylland — i N.S.T. V, 1936.
- Handeland: Kongens budbærere, 1937, 38, 40.
- Ostermann: Norske theol. kand. ca. 1690—1754 — i N.S.T. VI, 1938, VII, 1940 og VIII, 1942.
- Gård-, skog- og bagebrukere.*
- Norske landbrukskand. årbok, 1905 flg.
- Hveding: Elevene ved Norges landbr.høiskoles 1. kursus, 1907.
- Nilssen: Aas høiere landbr.skoles 3 første kurser 1859—1865, 1914.
- Thunæs: Norske utskiftningsfunksjonærer 1915, 1915.
- Skappel: Eiendomsbesiddere i Norges landdistr. 1918.
- Norske førstmenn 1853—1928, 1931.
- Karlgaard: Norske landbrukskand. 1871—1931, 1932.
- Thunæs: Norske utskiftningsfunksj. gjennom 75 år, 1934.
- Gartneræringen i Norge, 1935.
- Andersen: Norges hagebruksfunksj. og kand., 1936.
- Håndverkere.*
- Bang: Ældre norske urmagere, 1910.
- Norges urmakerforb. Medlemsfortegn., 1921, 1935.
- Brodahl: Trondhjems gullsmeder, I 1923, II 1943, III under arbeid.
- Grevenor og Kielland: Guldsmedhaandverket i Oslo og Kristiania, 1924.
- Amundsen: Boktrykkere 1643—54, 1925.
- Prytz m. fl.: Gullsmedmestre i Oslo siste 100 år, 1934.
- Det norske håndverks historie, 1936.
- Prytz m. fl.: Norges håndverkere I—II, 1938.
- Idrettsmenn.*
- Norske idrettsmenn, 1931.
- Ingeniører og teknikere.*
- T.hjems tekn. læreanst., festskrift, 1895.
- Kra. tekn. skole, festskrift, 1898.
- Bergens tekn. skole, festskrift, 1900.
- Norges tekn. kalender, 1905/6, 1907/8, 1909/10, 1912/13, 1914/15, 1916/17.
- Hortens tekn. skole 1855—1905, 1906.
- Fougner: Norske ingeniører og arkitekter, 1916.
- Norske ingeniørforen. Årbok, 1915 flg.
- Alstad: Trondhjemsteknikernes matrikel 1870—1915, 1916. Suppl., 1932.
- Norske ing. forening: Skjønnsmannsfortegnelse, 1923, 1928, 1939.
- Bøckman: Kommunaltekn. kalender for 1928, 1928.
- Bodman: Chalmers tekn. inst., matrikel 1829—1929, Göteborg 1929.
- Kra. tekn. skole: Biografier over ing. fra 1905, 1906, 1910, I—III, 1930—35.
- Fortegn. over dem som har tatt norsk bergesaksamen — i Tidsskr. f. kjemi og bergv., 1932.
- Gløersen: Biogr. opl. om kand. 1786—1803 fra bergseminariet Kongsberg, 1932.
- Brochmann: Vi fra N. T. H. 1910—1919, 1934.
- Norske ing. forening: Ing. fra Norges tekn. høi-skole 1914—1935, 1935.
- 25-års jubileumsberetn. 1912—37, Bergens, Oslo og Trondhjems tekn. skole, 1937. Alf. reg. over uteksaminerte 1914—36.
- Jurister og statsøkonomer.*
- Juridisk kalender, 1843, 1846. Sistnevnte med kandidater 1835—45.
- Juridisk stat og kalender, 1853.
- Richter: Jur. og statsvidensk. stat, Kbh. 1881. Kandidater siden 1736.
- Hallager: Norges høiesterett I—II, 1915—16.
- Finne-Grønn: Norges prokuratorer 1660—1905 I—III, 1926—41. I: Prokuratorer 1660—1814. II: Advokater 1814—60, prokuratorer 1814—48. III: Advokater 1861—1905.
- Halbo: Norges advokater og sakførere 1932, 1933.
- Statsøkonom. kand. 1908—32, 1933.
- Ostermann: Examinati juris 1736—1814, — i N. S. T., V, 1936 og VI, 1938.

Kunstnere.

Weinwich: Dansk, norsk og svensk kunstnerlex., Kbh. 1829.

Lindbjem: Norges orgler og organister til 1914, 1916. (Se ovenf. under Embedsmenn.)

Sandvik og Schjelderup: Norges musikhistorie, 1921.

Wiers-Jenssen: Nationaltheatret gjennom 25 år, 1924.

Schnitler: Norskfødte kunstnere i Danmark i 17. og 18. aarb. — i Festskr. til Karl Madsen, Kbh. 1924.

Lindhjøm: Kvindelige komponister etc., 1931.

Nasjonalgalleriet: Norsk malerkunst i N.galleriet, 1934.

Se Tyskland og Østerrike.

Kvinner.

Norske kvinner, 1924—25.

Læger, tannlæger, veterinærer.

Læge- og pharm. kalender, 1864.

Hansen og Hoff: Kalender over læger, tandlæger, dyrlæger og apothekere, 1866.

Kiær: Norges læger 1800—71, 1873.

— Norges læger 1800—86, 1888—90.

Kobro: Norges læger 1800—1908, I—II, 1908—15.

— Norges læger 1909—15, 1916.

— Norges læger 1909—25, 1927.

— Norges læger 1926—36, 1938.

Fortegn. over aut. læger, tandlæger og veterinærer, 1883, 97, 1906, 09—11, 15—17, 23, 25, 27, 29—31, 33 ff.

Benzen: Norske dyrlæger 1770—1890, 1890.

Seel: Norges tandlæger, 1892.

Hodne: Norsk medicinalkalender, 1895.

Scharffenberg: Norske lægestillingers hist. før 1800 — i Norsk mag. f. lægevidensk., 1904—05.

Horne: Norges dyrlæger, 1916.

Bjerke: Norges tannlæger, I—II, 1929—34.

Norske militærlæger 1882—1932, 1932.

Militære, Officerer:

Kierulf: Danske og norske officerer og betjenter etc., Kbh. 1809—12.

Militærkalender 1837, 39, 49, 51, 54, 56, 59, 63, 65, 67, 70, 72, 76, 79, 81, 84—1900, 1905, 07—40.

Kalender over marinens, indrulleringsvæsenets og fyrvæsenets embedsm. og functionairer, 1865.

Anker: 330 generalspersoner 1628—1885, 1885.

— Konduitelister fra 1764 (1ste Trondhjemske inf. reg.) — i N. mil. tidsskr. 1885.

— Stammroulle etc., ober-officerer af smaalehnske inf. reg. 1764, s. st.

Anker: Norske frivillige i danske forsvarskrige 1848—50 og 1864, 1887.

— Nordm. i udenl. krige efter 1814, I—II, 1888—89.

Ødegaard: Jægerkorpset 1768—1888, 1890. Personalialia over alle officerer.

Ovenstad: Norske hær 1628—1900. Kron. ordnet plansjeverk over officerer. Hittil 49 blad til 1808. Bl. a. i Riksarkivet, Oslo.

Sinding-Larsen: Krigsskolens hist., 1900.

Haffner: Personel i generalstaben, — i Generalstaben 1814—1914, 1914.

Norske hær og flaaete I—II, 1914—17.

Askim: Rulle over kadettene 1817—1916 — Beretn. om sjøkrigsskolens virksomh. 1817—1917, 1917.

Wesenberg: Norske hærs intendantur 1825—1925, 1925.

Norby: Officerskullet 1919, 1929.

Barth: Militære embedsmenn 1929, 1930.

Kalender for kystforsvaret, 1931—39. (1931—35 titel Marinekalender).

Norske militærlæger 1882—1932, 1932.

Sjømilitære samfunds marinekalender 1814—1934, 1934.

Borck: Frivillige offiserer og læger 1848—50 og 1864, — i P.T. 10, II, 1935 og 10, VI, 1939.

Beutlich: Norges sjøvæbning 1750—1809, 1935. 1810—14, 1940.

Petersen: Vernepliktige officerer, 1936.

Norges vernepliktige sjøofficerer, 1938.

Beutlich: Månedsofficerer ved sjøvæbningen 1807—14, — i Norsk tidsskr. f. sjøvæsen, 1941.

— Underofficerer. Biografier.

Festningsartilleriet 1888—1930.

Ingeniørvåpnet 1887—1925.

Hærens sanitet 1888—1930.

Jægerkorpset 1902—29.

Feltartillerireg. nr. 2 1764—1930.

Østfold reg. 1884—1939.

Østre Akershus reg. 1911—30.

Østplandenes reg. 1911—30.

Vestoplandenes reg. 1911—30.

Telemark reg. 1911—35.

Rogaland reg. 1889—1934.

Søndre Bergenhus reg. 1911—30.

Nordre Bergenhus reg. 1910—30.

Sør-Trøndelag reg. 1911—30.

Nordre Hålogaland reg. 1911—30.

Troms reg. 1911—30.

Ordener.

Leganger: Kgl. St. Olavs orden, 1913.

Blom: Kgl. St. Olavs orden, 1934.

Sjøfartens menn.

Norsk styrmandsforen. Medlemsliste med biografier, 1918—19.

Selmer: Handelens, industriens og sjøfartens menn, 1919.

Norges styrmænd 1910—20 — i Norsk styrmandsblad, jubileumsnr., 1920.

Sjøfartens historie I flg., 1923 flg. En mengde personhistoriske data. Gjennemgå registrene!

Martens: Bergenske skibsmæglere etc., 1924.

Norges skibsførere 1933—35, 1935.

Skolefolk.

Evensen: Seminarister fra Asker. Holt, Storøen og Klæbo seminarier, 1858.

Pedersen: Lærerkalender, 1894.

Avtrykk av lærerskolens eksamensprotokoller vedk. lærerprøven året 1896 flg. (1930—33 og 1937 ingen prøve).

Sundt: Lærere og lærerinner ved Kr.a. borger og realskole 1806—1906, 1906.

Holst: Kr.a. borgerskole i gamle dager, 1913.

Espeland: Norske skolefolk, 1934.

Hvem er hvem i skolen? 1933—35. Bilag til Den nye skole, fra 1935 til Pædagogisk revy.

Stortingsmenn, ordførere, politikere.

Wiese: Ideer om 4. overord. stortingsmedlemmer, 1839.

Dahl: Ellevte storting. Karakterkildringer. Jvfr. Hjelm Hansen: Stortinget 1845.

Furø: Eidsvoldsmændene samt stortingsrep. 1814—1884, 1884.

Lindstøl: Stortingsrepr. og suppl. 1814—91, 1892.

Haffner: Stortinget 1895/97—1937/39, 1894—1936.

Rinde: Stortingsmænd fra stortinget 1894, 1894.

Lindstøl: Stortinget og statsraadet 1814—1914. I—II, 1914—15.

Andersen: Norges ordførere 1929—31, 1931.

Norske Arbeiderpartis historie 1887—1937, 1937.

Bull: Trønderne i norsk arbeiderbevegelse før 1914, 1939.

Studenter samt universitetsbetalen.

Norske universitets- og skoleannaler, I flg. 1834/35—75 og 1886 flg. Bind II: Studerende 1813—32 med karakterer samt stilling 1835.

Kgl. Frederiks universitetsmatricul, 1834—64, 72, 76, 80, 84, 91—93, 1900—12 flg.

Hunderup: Candidater som ved Kbhvns. univ. have underkastet sig philologisk embedsex. I—II, Roskilde 1849—51.

Universitetet. Aarsberetning, 1852, 66, 73, 75, 78, 81, 84—85 flg.

Lange: Norske studerende ved Rostock univ. 1419—1690 — i Norske samlinger I, 1852.

Hunderup: Biogr. efterr. om dem der ved Kbh. univ. have erholdt de høieste akad. værdigheder. Roskilde 1854—59.

Smith: Akademiske borgere 1813—62, 1867.

Hansen: Studenter-katalog 1871, 1871.

Daae. Nordiske stud. ved universitetet, Köln, 16. årh. — i Hist. tidsskr. 1. III, 1873.

Erichsen: Norske stud., baccalaurei og magistre, Kbhvn. univ. 1611—35, 1881.

Tellefsen: Akademiske borgere 1813—80 samt universitetets lærere i samme tidsrum, 1881.

Daae: Matrikler over nordiske stud. ved fremmede universiteter. (Prag, Erfurt, Rostock), 1885.

Koren: Studerende høstsemestret 1885.

Botten-Hansen: Studenter 1813—94, 1893—95.

Ebbel: Kvindelige studenter 1882—1907, 1907.

Fortegn. over universitetets professorer 1813—1911 — i Kgl. Fredriks universitet 1811—1911, I, 1911.

Isaksen og Wallem: Norges universitet, professorer ... samt øvrige tjenestemænd 1911, 1911.

Thormodsæter: Nordmænd ved Wittenbergs univ. i reform.aarh. — i Norsk theol. tidsskr., 1912.

— Norske magistre i Wittenberg — i Kra. vidensk.selsk. Forhandl. 1., 1917.

Hognestad: Studenterhjemmets beboere 1875—1925, 1925.

Norske kvinnelige akademikerens landsforb.: Kv. studenter 1882—1932, 1932.

Deichmans bibliotek: Norske studenter 1895—1914, 1940. Mask.skr. register til studenterbøkene. Også på Universitetsbiblioteket.

Bricka: Danske og norske ved Leydens univ. 1575—1674 — i P.T. 1. II, 1881.

— Nordboer ved univ. i Genf. 1559—1800 — i P.T. 1. IV, 1883.

Wad: Danske og norske ved Leydens univ. 1675—1800 — i P.T. 1. V, 1884.

Høyer: Danske og norske ved Kölns Univ. 1389—1466 — i P.T. 3. III, 1894.

Wrangell: Danske og norske stud. ved univ. i Orleans — i P.T. 4. I, 1898.

Karlsson og Schøller: Danske, norske og holstenske stud. ved univ. i Siena — i P.T. 4. III, 1900.

Hiort-Lorenzen: Danske og norske ved univ. i Harderwijk — i P.T. 5. III, 1906.

Carøe: Danske og norske ved univ. i Groningen 1615—1762 — i P.T. 5. VI, 1909.

Carøe og Schøller: Danske, norske og holstenske stud. ved univ. i Strassburg — i P.T. 5. VI, 1909.

- Schøller: Danske, nordmænd og holstenere ved højskolen og pædagogiet i Herborn — i P.T. 6. II, 1911.
- Thrap: Norske stud. fra Kbh. univ. 1811 — i P.T. 6. II, 1911.
- Carøe: Danske og norske i Padua 1559—1615 — i P.T. 6. IV, 1913.
- Danske og norske ved univ. i Königsberg 1544—1829 — i P.T. 7. III, 1918.
- Fortegnelse over universitetsmatrangler — i P.T. 7. II, 1917.
- Jørgensen: Danske og norske ved univ. i Cølln, 1476—1559 — i P.T. 8. II, 1923.
- Nordiske stud. i Louvain — i P.T. 8. V, 1926.
- Glarbo: Danske og norske i Padua — i P.T. 9. I, 1928.
- Danske og norske ved univ. i Franeker 1592—1803 — i P.T. 9. V, 1932.
- Danske og norske ved univ. i Utrecht 1640—1856 — i P.T. 9. V, 1932.
- Danske og norske i Oxford 1602—1783 — i P.T. 10. II, 1935.
- og Achelis: Danske og norske stud. i Helmstedt 1574—1810 — i P.T. 10. III, 1936.
- Who's who among pastors in all the Norwegian Lutheran synods of America 1843—1927, Minn. 1928.
- Rene: Hist. om udvand. fra Voss og vossingerne i Amerika, Madison, Wis. 1930.
- Hofstead: American educators of Norwegian origin, Minn. 1931.
- Quale: Norwegian settlements in U. S. A., 1938.
- Blegen: Norwegian migration to America, 1931, 1940.
- Semmingsen: Veien mot vest 1825—65, Oslo 1941.

Nordmenn på Grønland.

Ostermann: Nordmænd paa Grønland 1721—1814, I—II, Oslo 1940.

Kfr. tilgrensende grupper. Gennemgå også litteraturen om de evt. etaters, institusjoners og næringsgruppers historie.

Kfr. også nabolandenes, særlig Danmarks, litteratur.

Danmark.

Almene.

- Kgl. hof- og statskalender, 1734 flg. Norge til 1814.
- Hofman: Portraits historiques I—VI, 1746. Genealogier.
- Danske adelsmænd I—III, 1777—79. Genealogier.
- Samlinger af ... Stiftelser, fundationer og gavebreve, I—XI, 1755—80. Stamtavler I—II.
- Schack: Revision og fortsættelse af Hofmans Fundationer I—VI, 1832—44.
- Bricka: Dansk biogr. lexikon I—XIX, 1887—1905. Nordmenn 1537—1814. Personreg. i man., 140 000 navn i 4 bind på Kgl. bibliotek, Kbhvn.
- Dahl & Engelstoff: Dansk biogr. haandlex. I—III, 1920—26. 6000 biografier med kildeangivelser og portretter. Fellestidens nordmenn.
- Dansk biogr. leksikon I—XX flg., 1933—41 flg., foreløbig til Schacht. Slektsoversikter, kilde- og portretthenviisninger. Har ikke alle Bricka's personer, men biograferer en række andre.
- Lehmann: Mænd i Norden 1938.

Diversae.

- Schönau: Danske lærde fruentimmer I—II, 1753.
- Bircherod: Dagbøger 1658—1708, ved Molbech, 1846. Også i P.T. 1883, 1894—96, 1925—31.
- Stolpe: Dagspressen i Danmark indtil midten af 18. aarh. I—IV, 1878—82. Personhist. oplysn.

Studenterbøkene:

- 25-års studenter, alle kull 1868—1917.
- 30-års studenter, kullet 1886.
- 40-års studenter, kullene 1872, 73, 79, 85, 86, 93, 94.
- 50-års studenter, kullene 1831, 51, 54—64, 66—90.
- Fra 1868 finnes portretter.

Dødsfall.

- Lund: Dødsfald i Norge, uddragne af norske blade 1865, 66, 70—73, 1866—74.
- Dødsfald i Norge 1881—1923 — i P.T. 1882—1924.
- Dødsfall i Norge 1924—25 — i N.S.T. I—II, 1928—30.
- Wiesener: Dødsfald i Bergen 1465—1850, 1925.

Nordmenn i U. S. A.

- Scandinavian jubilee album, Salt Lake City 1900.
- Nelson: History of the Scandinavians etc. in U. S. A., I—II, Minn. 1901.
- Ulvestad: Nordmændene i Amerika I—II, Minn. 1907—13.
- Norlie: Norsk-luth. prester i Amerika 1843—1913, Minn. 1914.
- Evsen: Scandinavian immigrants in New York 1630—1674, Minn. 1916.
- Jervell: Nordmænd og norske hjem i Amerika, Fargo, N. D., 1916.
- Guttersen: Norse American women 1825—1925, Minn. 1926.

- Clausen og Rist: Memoirer og breve I—L, 1905—27. Personreg. i hvert bind. Kildeverk for 17. og 18. årh.
- Nystrøm: Luxdorfs dagbøger I—II, 1915—30. 18. årh. person- og kulturhist.
- Marquard: Københavns borgere 1659, 1920.
- Bobé: Deutsche St. Petri Gemeinde zu Kopenhagen 1575—1925, 1925.
- Nielsen og Berg: Danmarks bogbindere gennem 400 aar, 1926.
- Bobé: L'immigration des Français en Danemark, i Alliance Française's jubilæums-skrift, 1935.
- Apotekere.*
- Gjerulff og Jordening: Danske apotekerstand 1770—1870, 1870. Tillegg 1872.
- Dam og Schæffer: Danske apotekers hist. til 1922, I—II flg., 1925 flg.
- Embeds- og bestillingmenn.*
- Erslew: Danmarks len og lensmænd 1513—1596, 1879, 1596—1660, 1880. Også ang. Norge.
- Kringelbach: Civile centraladministrations embedsetat 1660—1848, 1889.
- Direktioner, kommissioner samt overord. myndigheder under enevælden, 1899.
- Hostrup-Schultz: Helsingør embeds- og bestillingsmænd, 1906.
- Richter: Danske postembedsmænd 1750—1906, 1907.
- Bruun: Danmarks amsforvaltere 1660—1848, 1919.
- Olsen: Danske postetat 1624—1927. Man. i Rigsarkivet, Landsarkivet og Kgl. bibliotek, Kbhvn.
- Rigsarkivet: Appélinstansernes embedsetat 1660—1919, 1928.
- Forfattere.*
- Worm: Lexicon over danske, norske og islandske mænd I—III, 1771—84. Ofte skrevne rettelser og tilføielser i bibliotekenes eksemplarer.
- Erslew: Forfatterlexicon 1814—40, I—III, 1843—53. Supplement 1840—53, I—III, 1858—68. En gullgrube med opgaver over slektsforbindelser, portretter, åndsverker og anmeldelser. Register på 40 000 navn samt supplements til 1870 på Kgl. bibliotek, og ytterligere ukomplette suppl. til 1880 på Universitetsbiblioteket, Kbhvn.
- Ehrencron-Müller: Forfatterlexikon indtil 1814, I—XII, 1924—35. Suppl. og rettelser, 1930. En vrimmel av oplysninger og henvisninger.
- Anonym- og pseudonymlexikon, 1940. Går til 1929 og erstatter Collins leksikon av 1869.
- Forstmenn.*
- Roepstorff: Danske forstkandidater 1798—1897, 1898.
- Gandil: Danske forstkandidater 1786—1936, I flg., 1936 flg.
- Geistligheten.*
- Geistlig stat, 1750 flg.
- Zwergius: Siællandske cleresie, 1754. Også genealogiske oversikter.
- Giessing: Danske, norske og islandske jubellærere. 3 deler i 4 bind, 1779—86. 104 stamtafler. Må benyttes med kritikk.
- Block og Næraae: Fyenske geistligheds historie, I—II, 1787—90. En torso, men med slektsforbindelser for de fleste behandlede hovedpersoner.
- Lengnick: Danmarks og Norges geistlighed I, II, 1847—58.
- Barfod: Falsterske geistligheds personalhistorie, I—II, 1851—54.
- Wiberg: Alm. dansk præstehistorie I—III, 1870—71. Register 1873. Supplement 1879. Et meget søkt og givende sentralverk i dansk personhistorisk litteratur, skapt av en dansk landsbyprest med beundringsverdig energi og kapasitet. Ny utgave begynt i Præstehistoriske samlinger, 1929 flg. Se Tidsskrifter i kapitel XXVII.
- Elvius: Danmarks præstehistorie 1869—1884, 1885—87.
- Groshennig og Hauch Fausbøll: Danmarks præstehistorie 1884—1911, I—II, 1912—32.
- Qvistgaard: Præstehustruer, der . . . mangler hos Wiberg, 1935. Tillegg 1936.
- Petersen: Sjællands stifts degnehistorie, 1899.
- Jurister.*
- Richter: Examinati juris 1824—94, 1903.
- Hjort-Nielsen: Prokuratorstanden 1660—1869, 1935. Rik kildebelegning.
- Roede: Kand. med «slesvigsk juridisk» examen 1796—1863, — i P.T. 6. I, 1911.
- Kunstnere.*
- Overskou: Danske skueplads etc. I—V, 1854—64. Fortsatt av:
- Collin: Danske skueplads I—II, 1876.
- Hammerich: Musiken ved Christian IV's hof, 1892.
- Weilbach: Nyt dansk Kunstnerlex. I—II, 1896—97.
- Thrane: Fra Hofviolonernes tid 1648—1848, 1908.
- Samlerens Kunstnerleks. I—II, 1929—32.

Læger og dyrlæger.

- Den danske lægestand, 1850. Senere diverse utg. i likhet med Kiær og Kobros Norges læger. Ingerslev: Danmarks læger fra ældste tider til 1800, I—II, 1873.
 Krabbe: Fortegnelse over dyrlæger 1779—1883, 1883.
 Carøe: Den danske lægestand 1479—1900, I—V, 1905—22.

Militære.

- Garde: Danske og norske sømagt. I—IV, 1832—35.
 - Danske og norske sømagts hist. 1535—1814, 1852 og 1861.
 Vaupell: Dansk-norske hærs historie I—II, 1872—76.
 Lind: Christian IV og hans mænd paa Bremerholm, 1889.
 Tychsen: Fortifikationsetaterne og ingeniærkorpset 1684—1893, 1893.
 Richter: Danske landmilitæretat 1801—94, 1896—97.
 Generalstaben: Store nordiske krigshist., I—IX, 1899—1932.
 Topsøe-Jensen og Marquard: Officerer i den dansk-norske søetat 1660—1814 etc., I—II, 1935. Korrigeringer i Personalhist. tidsskr., 1936.
 Hirsch: Danske og norske officerer 1648—1814. Manuskript i 2 bind på Kgl. bibliotek, Kbhvn. For Norges vedk. delvis erstattet av det ovenfor nevnte Ovenstads plansjeverk, som dog foreløbig ikke bringer biografiske data.

Studenter.

- Birket-Smith: Københavns universitets matrikel 1611—1829, I—III, 1890—1912. Universitetet grunnlagt 1479. H. Schous manuskript i Rigarkivet, Kbhvn., biografierer ca. 80 % av studentene 1611—1739.
 Lengnick: Danske, norske og islandske studenter, der 1649—1814 ere jordede i Kbhvn., 1847.
 Jubileumsbøkene ved 25 og 50 års etc. studenterjubileum. Begynner med kullet 1812, derefter 1820, 1847, senere årlig.
 Studenter ved fremmede læreanstalter, se Personalhist. tidsskr. årg. 1881—1941.

Dødsfall.

- Bartholin: Dødsfald i Kbhvns. adressecomptoirs etterretninger 1807—24, 1825.
 Uldall: Håndskr. personreg. til gravskrifter, nekrologer og leilighetsdikt i Adresseavisen 1759—1800 — på Kgl. bibliotek, Kbhvn.
 - Seddelreg. til Adresseavisen 1759—61, 1763, 1778, 1787 — på Kgl. bibliotek, Kbhvn.

- Thaarup: Fædrenelandsk nekrolog 1821—26, 1835—44. Ny rekke for årene 1827 og 1843, 1844—45.
 Selmer: Nekrologiske samlinger I—II, 1849—52.
 Richter: Dødsfald i Danmark 1760—1790, 1907. — 100 aars dødsfald 1791—1890, 1901—05.
 Årlige dødsfall i Personalhist. tidsskr. 1881—1923, i Avisaarbogen, 1924 fg. samt i Statskalenderen og i Danmarks adels aarbog.

Kfr. for øvrig Fabritius og Hatt: Haandbog i slægtsforskning, 1943.

Slesvig-Holsten.

- Se først og fremst den tilsvarende danske og tyske litteratur.
 Moller: Cimbria litterata I—III, 1744. På latin.
 Kordes: Lexicon der .. Schriftsteller, 1797.
 Lübker und Schroder: Lexicon der ... Schriftsteller 1796—1825, I—III, 1829—31.
 Alberti: Lexicon der ... Schriftsteller 1829—1882, I—IV, 1867—86.
 Møller: Offiziers etc. des schlesw.-holst. Armee und Marine, 1885.
 Rosenkranz: Historische Landeshalle für Schleswig-Holstein, 1903, Portretter og biografier.
 Gundlach: Album der Christian Albrecht Universität zu Kiel 1665—1865, 1915. Matrikkel, også med nordmenn.
 En monografi som
 v. Hedemann-Heespen: Geschichte der Familie von Hedemann-Heespen, I—III, 1917—19, bringer også, en rekke personhistoriske opplysninger og miljøbilleder.
 Ahrends: Geistlichkeit in Slesvig-Holsten, I—III, 1932.

*Sverige.**Almene.*

- Sveriges statskalender 1738 fg. Norge 1816—76.
 Biographiskt lexicon I—XXIII, 1835—57.
 Svenskt biogr. lexikon I—X, 1857—1907.
 Hofberg: Svenskt biogr. handlex. I—II, 1906.
 Svenskt biografiskt lexikon I—X årg., 1918—31 fg.
 Foreløbig til de la Gardie. Et mektig anlagt verk med slektsoversikter, portretter og kildeopgaver. Kfr. Personalhist. tidsskr. XL, 1941.
 Sjöström: Vem är vem i Norden, 1941.

Diverse.

- Sveriges läkare-historia I—II, 1822—24, suppl. 1835 og 53. I—II, 1872—76. I—IV, 1886—1901. I—V, 1930—35. Denne siste utgave omfatter ca. 400 år.

- Levertin m. fl.: Sveriges apotekare historia I—IV, 1910—27.
- Hafström: De bildande konsternas utöfvare 1600—1884, 1884.
- Bygdén: Svensk anonym- och pseudonymlexikon, I—II, 1898—1915.
- Schück och Levertin: Svenska memoarer och bref, I—X, 1900—06. Særlig høiere klasser.
- Schöldström: Svenskarne under Dannebrogen 1848—50, 1903. Kfr. Personahist. tidsskr., Kbhvn., 10. II, 1935 og 10. VI, 1939.
- Samzelius: Jägeristaten, 1915. Supplement 1916. Ca. 3000 navn i tiden ca. 1540—1900. Litteratur- og portretthenvisninger.
- Lewenhaupt: Karl XII's officerare, I—II, 1920—21. Ca. 20 000 officerer.
- Thomæus och Wrangell: Almänt konstnerlex. I—II, 1926.
- Svenska folkrörelser I—II, 1936—37. Biograferer mere fremtredende deltagere i arbeider- og avholdsbevægelsen, i de kooperative, kirkelige og frikirkelige bevægelser m. fl.
- Geistligheden.*
Da titlene er gitt (N. N. stifts herdaminne) anføres kun forfatternavn og år.
- Göteborgs stift: Bexell I—II, 1835. — Pettersson och Litzén 1872—76. — Skarstedt, 1885.
- Härnösands stift, omfattende Luleå stift til 1904: Biberg I—III, 1876—79 (torso). — Bygdén I—IV, 1923—26. Se også Handberg: Til Jämtlands och Härjedalens herdaminne — i Fornvärdaren IV, 1931.
- Kalmar stift: Löfgren och Ahlqvist, 1836—41.
- Karlstad stift: Hammarin I—III, 1846—49.
- Linköping stift: Håhl I—III, 1846—53. — Westerlund, Setterdahl, Meurling I—IV fig., 1915 fig. Bind V under utgivelse. Se også Personahist. tidsskr. XXXI, 1930.
- Luleå stift, se Härnösands stift.
- Lunds stift: Cavallin I—V, 1854—58. Ny utgave ved Carlquist, 1943 fig.
- Skara stift: Warholm I—II, 1871—74. — Hjorth, 1904. — Cederholm och Friberg I—II, 1928—30.
- Strängnäs stift: Aurelius och Follén I—II, 1785—1817. — Hagström I—IV, 1896—1901. Rettelser og tillegg i Personahist. tidsskr. XXXI, 1930.
- Uppsala ärkestift: Fant og Låstbom I—III, 1842—45. — Nyström, 1893. Rettelser og tillegg i Personahist. tidsskr. XXXI, 1930.
- Visby stift: Lemke, 1868, 1892.
- Västerås stift: Munktell I—III, 1843—46. — Ljungberg I—II, 1880—81. — Ekström, 1939 fig.
- Växjö stift: Arcadius m. fl. I—VIII, 1921—34.
- Studenter.*
- Anderson och Carlsson: Uppsala universitetsmatrikel, I—II fig., 1900—23 fig. Omfatter årene 1595—1750. III. bind under utgivelse, foreløbig utkommet for årene 1750—88. — Universitetet grunnlagt 1477.
- Wilner: Album academiae Carolinae [Lund universitet], I—IV, 1926—32. Omfatter årene 1667—1732. — Universitetet grunnlagt 1667. Istedet for norske og danske studenters jubileumsbøker utkommer i Sverige de såkalte «nationer», d. e. biografiske samlinger, ofte med genealogier, over medlemmer av nasjonsforeninger ved Uppsala og Lund universitet. Disse foreninger skriver sig helt fra 1695, med tvunget medlemskap fra 1696, og omfatter studenter fra samme landskap (stift) eller by.
- Uppsala universitet:
- Hackzell: Adelsnationen 1768—1779, 1922.
- Scheele: Gestrrike og Helsing nationen till 1811, 1877.
- Palmgren: Gestrrike og Helsing nationen 1811—1912, 1913.
- Gustafson: Gotlands nation 1646—1877, 1877.
- Warburg: Göteborgs nation till 1830, 1877.
- Jacobowsky: Göteborgare 1622—1670 — i Göteborgs nations skrifter IV, 1926.
- Edelstam: Kalmar nation 1663—1903, 1904.
- Modin och Söderberg: Norrlänningar 1595—1889, 1889—90.
- Westrand: Smålands nation 1637—1844, I, 1894. Torso.
- Stockholms nation 1649—1718 — i Nytt och nöje, 1. hefte 1793.
- Åberg: Stockholms nation i äldre och nyare tid, 1877.
- Blackstadius: Stockholms nation 1800—1881, 1882.
- Hamnström: Södermanland—Nerikes nation 1663—1905, I, 1905.
- Lewenhaupt: Upplands nation före 1830, 1877.
- Carlsson: Upplands nation 1800—1914, 1915.
- Eneström och Swederus: Uppsala nation 1595—1800, 1877.
- Larsson: Wärmlandsnation 1595—1640, I, 1928.
- Odén: Östgötars minne 1595—1900, 1902.
- Lund universitet:
- Sjöström: Blekingska nationen 1697—1900, 1901. Se også Skånska nationen.
- Göteborgs nation 1699—1906, 1907.
- Kalmar nation 1670—1914, 1915.
- Norrlands nation 1757—1842, 1902. Omfatter også studenter fra landskap uten egen nationsforening.
- Skånska nationen 1682—1832, 1897. Omfatter delvis Blekingska nationen.

Sjöström: Skånska nationen 1833—1889, 1904.
 Carlsson och Johnson: Smålands nation 1668
 —1918, 1918.
 Sjöström: Smålands nation 1668—1921, 1922.
 — Värmlands nation 1682—1907, 1908.
 — Västgöta nation 1683—1910, 1911.
 Setterdahl: Östgöta nation 1668—1913, 1913.

*Finnland.**Almene.*

Carpelan: Finsk biogr. handbok I—II, 1895—
 1903.

Geistligbeten.

Strandberg: Åbo stifts herdaminne, I—II, 1832
 —34.

Akiander: Herdaminne för fordna Wiborgs och
 nuvarande Borgå stift I—II, 1868—69.

Leinberg: Odelade finska biskopstiftets herda-
 minne, 1895.

Akiander: Åbo stifts herdaminne 1554—1640,
 1903.

Belgia.

Biographie nationale I—XXI, 1866—1911.

England.

Camden Society: List of Foreign protestants and
 alliens resident in England 1618—88, 1882.

Dictionary of national biography I—LXIII,
 1885—1900, supplement I—III, 1900 og
 I—III, 1912. Ca. 30 000 biografier og ca.
 650 medarbeidere. Nytrykk I—XXVI, 1908
 —37.

Shaw: Letters of Denization and Acts of Na-
 turalization for alliens in England and Ireland
 1509—1800, 1893—1923. Supplement 1709
 —11, 1932.

Frankrike.

Michaud: Biographie universelle I—XLV, 1842
 —65.

Hoefler: Nouvelle biographie générale I—XLVI,
 1857—66.

Douen: La revocation de l'edit de Nantes, I—III,
 1894. Rike kildeangivelser.

Dictionnaire biographie française I—II flg. 1933
 —36 flg. Foreløbig til Antlup.

Nederland.

Biographisch Woordenboek der Nederlanden,
 I—XX 1852—79.

Nieuw biographisch Woordenboek der Nederlan-
 den I—X, 1911—37. Ca. 11 000 biografier.

Tyskland.

Algemeine deutsche Biographie I—LV, 1875—
 1910. Register 1912. Ca. 23 000 biografier.
 Genealogier.

Thieme und Becker: Allg. Lexikon der bildenden
 Künstler. I flg., 1907 flg. Også *nordiske kunst-*
nerne. Hittil utkommet 34 bind til Vzal.

Piper: Altona und die Fremden, insbesondere die
 Emigranten vor hundert Jahren, Altona 1914.
 Liste med ca. 6 000 navn på emigranter
 Altona, hvorav mange kom til Danmark.

U. S. A.

Dictionary of American biography I—XX, 1928
 —36. Index 1937.

Österrike.

Nageler: Neues allg. Künstlerlexikon I—XXII,
 1835—52. Ny utgave I—XXV, 1924. Også
nordiske kunstnerne.

v. Wurzbach: Biographisches Lexikon des Kai-
 serthums Österreich I—LX, 1856—1901. Ca.
 23 000 biografier og over 300 stamtavler for
 praktisk talt alle østerriske slekter av betyd-
 ning.

XXXI. A. TOPOGRAFISK LITTERATUR. B. MANUSKRIFTER

A. Topografisk litteratur.

*Almene.**Norge.*

Berntsen: Danmarks og Norges frugtbare herlig-
 hed, 1656. Inneholder bl. a. landskyldtakster.
 Kraft: Beskrivelse over kongeriget Norge I—IV,
 1820—35. Tallrike historiske oplysninger.
 — Haandbog over kongeriget Norge I—III,
 1838—42.

Munch: Historisk-geografisk beskr. over Norge
 i middelalderen, 1849. Oppgave over gårdene

i de forskj. herreder, med eiere, areal, utsed,
 kreaturhold etc.

Norges land og folk, 1885—1918. Ett til fire
 bind pr. fylke, i alt 28 bind. Ujevnt, men
 bringer mangfoldige enkeltoplysninger, også per-
 sonhistoriske.

Rygh: Norske gaardnavne I—XVIII, 1897—
 1924. Ett bind for hvert fylke. Veiledende
 bl. a. ved eftersøking av en oprinnelig bonde-
 slekts utspning, og nyttig ved sine henvisninger
 til trykte kildekrifter.

- By- og bygdehøker.*
 Arendal 1923.
 Bergen 1914.
 Bodø 1937.
 Brevik 1929.
 Drammen 1912—21.
 Eigersund 1937.
 Flekkefjord 1942.
 Grimstad 1913, 1916,
 1927.
 Halden, 1906, 1915.
 Holmestrand 1906—
 29.
 Kongsberg 1924.
 Kragerø 1916, 1936
 flg.
 Kristiansand 1941.
 Kristiansund 1943 flg.
 Larvik 1923 flg.
 Levanger 1926—33,
 1936.
 Lillehammer 1917.
 Mandal 1924.
 Molde 1905.
 Moss 1901, 1926.
 Oslo 1909, 1922—24
 flg.
 Porsgrunn 1907, 1932.
 Risør 1923.
 Røros 1937 flg., 1942
 flg.
 Sarpsborg 1901.
 Sandefjord 1928—32.
 Sandnes 1910, 1935.
 Skien 1914—24, 1934.
 Tromsø 1936.
 Trondhjem 1919, 1935,
 1936, 1939.
 Tvedestrand 1903,
 1935.
 Tønsberg 1929—34.
 Vadsø 1933.
 Ålesund 1923.
- Østfold:**
 Norske gaardsbruk,
 Østfold 1942.
 Berg 1915.
 Idd 1915.
 Onsøy 1914.
 Rakkestad 1914.
- Akershus:**
 Norske gaardsbruk,
 Akershus 1941.
 Aker 1918—40.
 Asker 1917, 1941.
- Bærum 1920—24.
 Eidsvoll 1940 flg.
 Enebakk 1927.
 Kråkstad 1929—34.
 Nesodden 1924.
 Nordstrand 1942.
 Oslo Vestfjord 1942.
 Skedsmo 1929 flg.
 Sørum 1943 flg.
 Ullensaker 1927 flg.
 Ås 1916.
- Hedmark:**
 Hedmark 1925 flg.
 Elverum 1909—22.
 Foldal 1920.
 Furnes 1942 flg.
 Rendal 1916—19,
 1940.
 Sollia 1921.
 Stor-Elvdal 1936—37.
 Tolga 1908.
 Tynset 1925.
 Vang 1914.
 Våler 1936.
- Opland:**
 Biri 1933 flg.
 Dovre 1923.
 Etnadal 1914.
 Fron 1930.
 Gausdal 1926.
 Gudbrandsdal 1926.
 Land 1926 flg.
 Lesja 1923.
 Lom 1915.
 Ringebu 1928.
 Skjåk 1915.
 Slidre 1916.
 Snertingdal 1933 flg.
 Sør-Aurdal 1914.
 Toten 1937 flg.
 Valdres 1911—32.
 Vang 1916.
 Vardal 1943 flg.
 Vågå 1908.
- Buskerud:**
 Eggedal 1914.
 Flesberg 1917—32.
 Flå 1920.
 Hallingdal 1928—34,
 1935.
 Hemsedal 1914.
 Hol 1938 flg.
- Hole 1915.
 Hurum 1903.
 Krødsherad 1914.
 Nes 1914.
 Norderhov 1914.
 Numedal 1932, 1939.
 Røyken 1928.
 Sandsvør 1909—13.
 Sigdal 1914.
 Skoger 1931.
- Vestfold:**
 Vestfold 1924 flg.
 Andebu 1905.
 Brunlanes 1911.
 Hedrum 1913.
 Nøtterøy 1922.
 Sandar 1918.
 Sande 1939.
 Stavern 1926.
 Stokke 1928.
 Tjølling 1915.
 Tjøme 1920.
- Telemark:**
 Telemark 1908, 1937.
 Øvre Telemark 1906.
 Drangedal 1924.
 Flåbygd 1921—25.
 Fyresdal 1910, 1912.
 Gjerpen 1905, 1917
 —19.
 Heddal 1926.
 Holla 1925.
 Lunde 1921—25.
 Rauland 1940 flg.
 Solum 1934.
 Tinn 1926, 1942.
 Tørdal 1924.
 Vinje 1940 flg.
- Aust-Agder:**
 Bygland 1941.
 Gjerstad 1922.
 Holt 1940.
- Vest-Agder:**
 Kvinesdal 1927.
 Lista 1926.
- Rogaland:**
 Bjerkreim 1932.
 Eigersund 1937.
 Hjelmeland 1938.
 Randaberg 1928.
 Sand 1927.
- Hordaland:**
 Fana 1933.
 Fitjar 1933.
 Granvinn 1904—15,
 1923.
 Haus 1937 flg.
 Kvam 1921.
 Kvinherad 1924.
 Masfjord 1924.
 Os 1932—41.
 Samnanger 1930.
 Ullensvang 1907.
 Ulvik 1925.
 Voss 1933—38.
- Sogn og Fjordane:**
 Balestrand 1934.
 Borgund 1938.
 Breim 1915.
 Davik 1939.
 Eid 1909.
 Gloppen 1915.
 Hafslo 1928.
 Hornindal 1909.
 Innvik 1932.
 Luster 1926.
 Lærdal 1938.
 Selja 1939.
 Stryn 1932.
 Swaney 1912.
 Årdal 1932.
- Møre og Romsdal:**
 Romsdal 1905, 1928
 flg.
 Sunnmøre 1924—25,
 1928—33.
 Aure 1902.
 Bolsøy 1941.
 Rovde 1935 flg.
 Sande 1935 flg.
 Stranda 1914.
 Surendal 1902.
 Tingvoll 1905.
 Veøy 1926.
 Øksendal 1927.
 Ørsta 1933.
- Trøndelag:**
 Egge 1932.
 Frol 1926—33.
 Frosta 1918.
 Inderøy 1937 flg.

- | | | | |
|---|------------------------------|----------------------|-----------------------|
| Kvam 1932. | Verdal 1908, 1930 flg. | Bø, Vesterålen 1900. | Balsfjord 1925. |
| Meldal 1902—08. | Ålen 1936. | Hattfjelldal 1923. | Bardu 1924. |
| Rera 1937 flg. | | Mo i Rana 1907. | Målselv 1926. |
| Sandvollan 1937 flg. | Nordland: | Ofoten 1906. | Øvrebogd 1926. |
| Skogn 1926—33. | Nordnorske saml. | Røst 1916. | |
| Snåsa 1906, 1907. | 1932 flg. | Værøy 1916. | Finnmark: |
| Stjørdal (Fra en svunnen tid) 1928, 1933. | Nordland (handelsst.) | | Nordnorske saml. |
| Stod 1932. | 1941. | Troms: | 1932 flg. |
| Strinda 1941 flg. | Alstahaug kannik-gjeld 1922. | Nordnorske saml. | Finnmark (handelsst.) |
| | | 1932 flg. | 1942. |

En del av de ovennevnte bøker har dobbelt-titler som f. eks. «Biri og Snerthingdal», «Sande og Rovde» eller «Skogns historie (omfattende Frol og Levanger)», hvilket bør erindres ved eftersporing i bibliografier og bokkataloger.

Stedsnavnes forandringer bør også erindres.

De *lokalhistoriske tidsskrifter*, nevnt i kapitel XXVII, inneholder også en mengde stoff av umiddelbar interesse.

Forsøm ikke, hvis mulig, å gjennomgå kartoteket og katalogen på Deichmans biblioteks lesesal I, Oslo, med detaljerte oppgaver over lokalhistorisk stoff.

Kfr. også Norsk tidsskriftindex, 1918 flg.

Danmark.

- Berntsen: Danmarks og Norges frugtbare herlighed, 1650—56.
- Pontoppidan (og Hofman): Danske atlas I—VIII, 1763—81. Særdeles interessant med kart og prospekter.
- Landhusholdningsselskabets amtsbeskrivelser, utkommet 1826—44. Varierende i verdi.
- Trap: Danmark. 1ste utgave I—V, 1858—60. 4de utgave I—X, 1929—30. Personreg. 1932. Gode orienteringer ang. danske lokaliteter. Litteraturhenvisninger. Det historiske stoff mere utviklet i de eldre utgaver. Et verk som enhver amatørgenealog med interesser i Danmark bør gjøre sig kjent med.
- Krøyer og Tuxen: Beskrivelse af landbrugets udvikling fra 1835 til nutiden, I—VI, 1895—1912. Kildeskrift ang. godser og gårder.
- la Cour: Danske gaarde. Tre samlinger à fire bind, 1906—18.
- Jespersen: Danske gaarde, I—III, 1923—27.
- Danmarks kirker, 1933 flg. Utkommet Præstø, Sorø og Thisted amt. En rekke personhistoriske data.
- Den rike lokalhistoriske litteratur eftersøkes for øvrig i bibliografier og tidsskriftindexer, i «Fortid og nutid» og i tidsskriftene nevnt i kapitel XXVII.

Slesvig-Holsten.

- Pontoppidan (og Hofman): Danske Atlas VII, 1781.
- Trap: Slesvig, 1864. Synonym med Trap: Danmark, 1. utg., 1858—60.
- Oldekop: Schleswig, 1906.
- Holstein, 1908.
- Gemeindelex. für Preussen IX, 1930.

Sverige.

- Ahlenius och Kempe: Sverige I—VI, 1908—24.
- Sjöström: Sverige, I—V, 1929—35.

Finnland.

- Finland, land, folk, rike, I—III, 1923—25.

B. Manuskripter.

Norge.

- Universitetsbiblioteket, Oslo.
- Manuskriptsamlinger bl. a. ang. slektene Bjørnson, Charisius, Debes, Deichman, Dorph, Holck, Monrad, Munthe, Pollson (Kolding), Tischendorf, Vaagaard, Wexels.
- Klokker Svendsens store manuskript ang. geistligheten i Christiania og Hamar stift. Også på Statsarkivet, Oslo.
- Kfr. for øvrig manuskript-kartoteket på lesesalen.
- Stavanger kommunebibliotek.
- En rekke utskrift av rogalandske kirkebøker, manntall, skifter etc. fra 16- og 1700 tallet.
- Bergens museums bibliotek:
- Manuskriptsamlinger bl. a. ang. slektene Anthonsen, Balchen, Biørnsen, Blich, Bredal, Brodtkorb, Brown, Brun (Johan Nordahl), Brunchorst, Bødtker, Christie, Chrystie, Cramer, Dahl, Dedichen, Dishingthun, Döcher, Ellertsen, Erichsen (Kr. sand S), Fleischer, Frimann, Færden, Gade, Geelmuyden, Greve, Hamilton, Heiberg, Heide, Holck, Holst (Båstad), Ibsen, Janson, Jürgensen, Krohn, Kølle, Lammers, Lie, Lind, Lorange, Losna, Lossius, Meltzer,

Meyer, Mohn, Mohr, Monrad, Monradi, Nicolaysen, Paasche, Ravn, Ross, Schjelderup, Schnelle, Smør, Stoltz, Stub, Sverdrup, Thrap-Meyer, Vahl, Vedeler, Wallem, Wisbech.
Sundvors deponerte genealogiske samlinger, vesentlig ang. vesflandsslekter.

Avskrifter av arkivalier i Riksarkivet, Oslo:

1. Taxering paa Bergens indwohneris huse og formue 1657.
2. Kop og kvæg skatmandtal for Bergen 1683.
3. Blich: Extract af Bergens byes registreringsprotokoller (skifteprot.) 1695—1785, med register.

Bergens offentlige bibliotek.

Manuskriptsamlinger bl. a. ang. slektene Bolth, Bull, Feilberg, Jepsen, Lande i Opdal, Ludvigsen (Slesvig-Holsten), Martens, Meyer (Mejer), Nilsen (Søndre Gjellestad), Reimers, Rønne, Schram, Seehusen, Steenbuch.

Videnskapselskabet's bibliotek, Trondheim:

Bing Buck: Spredte familie notater eller personalia. Paabegynt 18—9—1887.

Danmark.

Ang. de svære manuskriptsamlinger i Kgl. bibliotek og Universitetsbiblioteket, København, henvises til Behrends og Krarups kataloger, nevnt i kapitel XXVI.

Slesvig-Holsten.

Kieler Universitets Bibliotek har en større samling håndskrifter av betydning for genealogisk granskning. Kfr. Ratjen: Verzeichnis der Handschriften der Kieler Universität, I—III, 1858—66. Suppl. i Zeitschr. der Gesellsch. f. schl.-holst.-lauenb. Geschichte, V, 1874.

Manuskriptsamlinger i tilgrensende distrikter kan også være av betydning, her skal derfor bl. a. nevnes:

Stadtbibliotek, Lübeck:

Samlingen von Melle, G. P. Schmidt og Schnobel. Se Familiengesch. Blätter, XXVIII, Leipzig 1930.

Sverige.

Kungliga biblioteket, Stockholm:

Ahlströms personhist. optegnelser.
Anreps samlinger til Svenska släktboken. Også utrykte stamtavler.

Bergströms optegn. til Stockholms personhistorie.
Bromans Glysisvallr. Norrlands-slekter. — samlinger om Bure-ætten.

Butendorphs saml. om Gotlands-slekter.

Eichhorns saml. om utøvende kunstnere.

Engeströms brevsamling.

Frigelianske samlinger.

Fryxells samlinger om Värmlandsslekter.

Gjörwells brevsamling.

Hildebrands saml. til Stockholms prestehistorie.
Jungbecks samlinger ang. et stort antall slekter samt ang. tjenestemenn ved kammerkollegiet, kammerretten og landsstaten.

Klercker-Mattssons samling med register på 10 600 slektsnavn.

Kugelbergs samling. Ca. 100 bind avisutklipp, slektsoptegnelser og personalia ang. off. tjenestemenn.

Lagergrens saml. om Smålands slekter og Växjö stifts prestehistorie.

Lagerheims personhist. leks. Utdrag av Posttidningen 1760—1800.

Mandelgrens samlinger om svenske kunstnere.

Universitetsbiblioteket, Uppsala:

Katalog over håndskriftsamlingens brev.

En samling diverse svenske genealogier og biografier.

Annerstedts samlinger om middelalderens adelsætter. 8 bind. Stamtavler.

— samlinger om middelalderens biskoper, 1 bind. Stamtavler.

— biogr. saml. om universitetets embeds- og tjenestemenn.

Fryxell: Värmlandiske slekter.

Gahn-Pehrsson: Smålänningar.

Gahn-Pehrsson's samlinger om historikere, assessorer, kunstnere etc.

Lagerheims personhist. leksikon. Utdrag av Posttidningen 1760—1800.

Palmiskiöld: Genealogica.

Säve: Samlinger om Gotlands-slekter.

Westins almindelige samling.

— samling om diverse yrker.

Universitetsbiblioteket, Lund.

Genealogica minora.

Kyrkoherde Lundbergs gen. håndskriftsamling.

Stadtbiblioteket, Göteborg.

Berg: Gamle slekter i Bohuslän.

— Gen. optegn. om Göteborgs-slekter.

Dessuten endel mindre bibliotek, ordnet alfabetsk efter stedsnavn:

Läroverksbiblioteket, Gävle.

Sehlberg-Selggrens optegnelser om Gävle-slekter på 16—1700-tallet. Avskrift i Stadtbiblioteket, Gävle. Se Personhist. tidsskr. 11. årg.

Stiftsbiblioteket, Härnösand.

Thunæus og Jonssons prestelekronike.

Fornminnesföreningen, Kalmar.
Westrinske samling.

Stiftsbiblioteket, Karlstad.
Fernow: Philipstadslekter.
Fryxell: Värmlandske slekter.

Läroverksbiblioteket, Kristinehamn.
Larsson-Alsterlunds slektsamlinger.

Stiftsbiblioteket, Linköping.
Fröst: Kirkebok- og slektsopptegetninger fra Linköping.
Wiedes samlinger om Östgötaslekter.

Stiftsbiblioteket, Skara.
Sundbohm: Presteslekter i Skara stift.
Wilskman: Västgöthska ätteflockar.

Stiftsbiblioteket, Växjö.
Forssanders samlinger ang. Smålands presteslekter.

Läroverksbiblioteket, Västerås.
Hülphers gen. samlinger med 3178 slektsnavn.
Trykt register ved W. Molér.

Jämtlands bibliotek, Östersund.
Ahlström: Norrlandske slekter.

Arkivenes genealogiske og personhistoriske manuskriptsamlinger bringes også i erindring.
Kfr. kapitel XXXIII.

XXXII. TRYKTE KILDESKRIFTER.

Diplomatium Norvegicum, I—XX. samling fig., 1847—1919 fig. Hver samling består i alm. 2 halvbind. XX. samling endnu ukomplett. Navn- og sakregister for hver samling.
Norske rikeregistranter, I—XII, 1861—91. Supplement forberedes.

Lenaregnskaper.
Norske regnskaper og jordebøker fra det 16. årh. ved Huitfeldt-Kaas, I—IV, 1887—1906. Mest levninger av regnskaper fra tiden 1514—70. Navneregister.

Norske lensrekneskapsbøker 1548—67 ved Riksarkivet, 1937 fig. Utkommet bind I ang. Akershus 1557—58, bind III ang. Bergenhus med skatten 1563 og bind VI ang. Trondhjems len 1548—49 og 1557—59. Register først ved verkets avslutning.

Jordebøker.
Bergens Kalvskind ved Munch, 1843. Kirkegods i Bergens bispedømme omkr. 1360.
Munkelivs jordebok ved Munch, 1845.
Aslak Bolts jordebok ved Munch, 1852. Fra tiden 1430—40.
Biskop Eysteins jordebok (Røde bog) ved Huitfeldt-Kaas, 1879. Geistlig gods i Oslo bispedømme.
Norske regnskaper og jordebøker fra det 16. årh. ved Huitfeldt-Kaas, I—IV, 1887—1906. Kronens gods ifl. lensregnskaper 1514—70.
Hartvig Krummedikes gods i Norge, ved Kjær, 1908. Fra 1456 og utover.
Erkebiskop Olav Engelbrektssøns jordebok ved Brinchmann og Agerholt, 1926. Fra ca. 1530.
Oslo og Hamar bispedømmes jordebok 1574—77, (Pouel Huitfeldts Stiftsbog), ved Kolsrud, 1929.

Brock Utne: Finmark omkr. 1700. 2 jordebøker fra 1694, 1932. Særtrykk av Nordnorske Samlinger, utgitt av Etnografisk Museum, Oslo.
Diplomatium Norvegicum og lensregnskapene nevnt ovenfor samt Akershusregistret nevnt nedenfor inneholder også flere mindre jordebøker, likesom Riksarkivet, Oslo, har en del utrykte jordebøker fra 1500 tallet.

Matrikler.

Rygh: Norske gaardnavne, I—XVIII, 1897—1924, gjengir matriklen av 1665—70 og den ugyldige av 1723.
Norges matrikel 1836, I—VII.
— matrikel 1838, I—VI.
— matrikel 1886, I—XVII.
— matrikel 1903, I—XVII.

Norske berredagsdombøker, 1578—1664, 1893 fig. Utgitt i 4 rekker:

1. rekke, I—VI, 1893—1903. Dombøker 1578—1604. Navneregister 1903.
2. rekke, I—VII, 1904—26. Dombøker 1607—23. Navneregister 1929.
3. rekke, I—VIII, 1929—32. Avsikts- og stevnebøker. Navneregister 1934.
4. rekke, I fig., 1941 fig. Bind I bringer stevningsbøker fra herredagene 1656, 1661 og 1664 samt avsiktsbøkene (domsslutninger uten referat av sakene) for 1652 og de 3 ovennevnte år. Bind II skal inneholde dombok for herredagen 1661.

Kfr. Koht: Spredte notiser til Norske herredagsdombøker i Norsk historisk tidsskrift, 1905, s. 397. Se også nedennævnte Norske samlinger.

Miscellanea:

- Samlinger til det norske folks historie I—VI, 1833—39. Bl. a. opplysninger om riksrådene ved valgakten 1319; videre opl. om en rekke adelsmenn omkr. 1585, Oslo-bispene før reformasjonen samt heraldisk historiske optegnelser om gamle norske slekter.
- Norske samlinger, I—II, 1852—60. Inneholder bl. a. 2 herredagsdommer 1577 og 1580, hvori nevnes flere norske, danske og svenske slekter med stamtavler, dessuten optegnelser om Nordlandene 1581—1639 med supplement til Erlandsen: Geistligheden i Tromsø stift, samt matrikler over norske studenter i Rostock 1419—1690, m. m.
- Norske Magazin, I—III, 1858—70. Skrifter og optegnelser om Norge, forfattet etter reformasjonen.
- Libri Capituli Bergensis, ved Nicolaysen, 1860. Absalon Pedersens dagbok om bergenske hendelser 1552—72.
- Meddelelser fra det norske riksarkiv, I 1870, II 1907, III 1933. Utrykte kilder til Norges historie og en del slektshistoriske bidrag.
- Petersen: Af Christiania ministerialbøger (1700-tallet).
- Bergens borgerbog 1550—1751, ved Nicolaysen, 1878.
- 1752—1865, ved Wiesener, 1917—23.
- Christiania borgerbok 1698—1799 ved Finne-Grønn, 1921.
- Stavanger borgerbok 1436—1850, ved Kielland, 1936. Et personhistorisk samleverk langt utover titelens ramme.
- Biskop Jens Nielsens visitasbøker og reiseoptegnelser 1574—97, ved Yngvar Nielsen, 1885. Omfatter Oslo og Hamar stift.
- Hagemanns kirkebokutdrag, se kap. XXXIV, Alta, Skjervøy og Vadsø.
- Lassens do., se kap. XXXIV, Eidsvoll.
- N.T.G. II, 1920, do., se kap. XXXIV, Gloppen.
- Storm: Hist.-top. skrifter om Norge og norske landsdele, forf. i Norge i 16. aarh., 1895.
- Inneholder bl. a. Absalon Pedersens beskr. av Norges rike, hvori en mengde personalia fra 1500 tallet og tidligere.
- Biskop Glostrups visitaser i Oslo og Hamar stifter 1617—37, ved Ludv. Daae, 1895.
- Niels Stubs optegnelser fra Oslo lagting 1572—80, ved Huitfeldt-Kaas, 1895.
- Stattholderskapets ekstraktprotokoller 1642—69, I—V, 1896 flg. I—II omfatter tiden 1642—50. III—V tiden 1662—69. Godt navnerregister. Supplikene angår mest Østlandet og Agder, men også det øvrige Norge.
- Oslo kapitels kopibok 1606—18, ved Kolsrud, 1913.
- Akershusregistret av 1622, ved Tank, 1916. Fortegnelse over 2375 brev fra tiden 12. til 16. årh. med kort oppgave over innholdet. Angår hovedsakelig Østlandets klostergods, men også adelsætter og gårder for øvrig.
- Aktstykker til de norske stendermøters historie, ved Osk. Alb. Johnsen, I flg., 1929 flg. Omfatter tiden 1536—1661.
- Geistlig edsprotokol for Oslo og Hamar stifter 1601—1730, ved Finne-Grønn, 1918. Data ang. prestenes innvielser.
- Rentekammerets norske bestallinger, ved Finne-Grønn. Bilag til N. S. T. II, 1930 og III, 1932.
- Erkebiskop Olav Engelbrektssøns regnskapsbøker 1532—38, 1936. Vesentlig bidrag til den almindelige samfundshistorie.

XXXIII. ARKIVALIER

*Norge.**Riksarkivet.*

er først og fremst opprettet for regjeringens og centraladministrasjonens arkivalier, men inne-

holder også en rekke andre av betydning for amatørgenealogen.

Arkivbestanden er de senere år omgruppert i følgende 41 hovedgrupper:

- | | | |
|--|--|-----------------------------------|
| 1. Diplomsamlingen. | 11. Overhoffretten. | 17. Provideringskommissjonen. |
| 2. Kanselliet. | 12. Generalforstamtet. | 18. Overprovideringskommissjonen. |
| 3. Universitetsdireksjonen. | 13. Overbergamtet. | 19. Sunnhetskollegiet. |
| 4. Generalkirkeinspeksjonen. | 14. Generalveiintendant P. Ankers arkiv. | 20. Overadmiralitetsretten. |
| 5. Misjonskollegiet. | 15. Stattholderen. (Slottsloven). | 21. Overkriminalretten. |
| 6. Rentekammeret. | | 22. Statssekretariatet. |
| 7. Kommersekollegiet. | | 23. Statsrådsavd. i Stockholm. |
| 8. Generalpostdireksjonen. | | 24. Departementene etter 1814: |
| 9. Admiralitets- og kommissariatskollegiet. | Kriseinstitusjonen 1810— | 1, 2, 3, 4 og 5. |
| 10. Generalitets- og kommissariatskollegiet. | 14: | Opplysningskomitéen. |
| | 16. Stattholderen. | Sjøkrigskollegiet. |

- | | | |
|---|--|---|
| 25. Departementene 1814—18:
1, 2, 3, 4, 5, 6 og 7. | 27. Kommanderende general:
I, 1700—67.
II, 1767—1814.
III, 1814— | 33. Riksbanken. |
| 26. Departementene 1819—
Kirkedepartementet.
Justisdepartementet.
Finansdepartementet.
Indredepartementet.
Armédepartementet.
Marinedepartementet.
Revisjonsdepartementet. | 28. Feltmarskalk grev Wedel
Jarlsbergs arkiv.
29. Generalauditøren.
30. Generalkrigskommissæren.
31. Sønnenfjellske general-
kommando.
32. Marinekommandoen. | 34. Brünnichs samlinger.
35. Personalialia.
36. Localia.
37. Privatarkiv.
38. Deposita.
39. Kartsamlingen.
40. Manuskriptsamlingen.
41. Riksarkivets husarkiv. |

På grunn av forholdene er det ikke blitt anledning til mere inngående orientering i denne nye gruppeordning, hvorfor de nedennevnte oppgaver baseres på den gamle.

Alm. samlinger, også kalt den realistisk ordnede avdeling. Div. arkivalier ang. adel, geistlighet, bergverk, skolevesen, topografi etc. Katalog.

Diplomsamlingen. Brev (diplomer) og jordebøker mere og mindre komplett fra 1196. Ordnet i to samlinger: Den eldre med diplomer etc. inn til ca. 1570, og for en stor del trykt i *Diplomatarium Norvegicum*, samt en yngre samling med utrykte dokumenter til ca. 1700, for enkelte dokumenters vedkommende til 1823. Hele diplomsamlingen omspenner altså et tidsrum på over 600 år. Ang. jordebøker se også blandt nedennevnte arkivalier samt i kapitel XXXII ang. trykte kildekrifter. — Alfabetisk og topografisk ordnet seddelkatalog.

Embedskalendrer over verdslige embedsmenn. Ordnet efter distrikter. Ukomplett. I kildekriftfondets samlinger på Universitetsbiblioteket, Oslo, finnes fortegnelse også over geistlige embedsmenn. Kfr. for øvrig stats- og militærkalendrer. Ang. embedsforandringer, se kapitel XIII.

Historisk-kronologisk samling. Særlig ang. forholdene omkr. 1814. Seddelkatalog.

Karter og tegninger. Bl. a. landmålerforretninger 1745—1800. Katalog over eldre kart og tegninger, ordnet efter amter og fogderier. Fortegnelse over håndtegnede norske kart i København.

Kongebrev- og andre brev 1572—1813. Kanselli-protokoller med supplikker. — Rentekammerets protokoller og dokumenter med missiver (brev) og supplikker. — Bestallingsprotokoll 1720—44. — Personalialia. — Skattkammerets protokoller og dokumenter med bl. a. krigskollegie- og bergverkssaker.

Localia. Samling av gårdsarkiv, offentlige arkiv-saker ang. adels-, odels- og eiendomsrett. Katalog ordnet efter sorenskriverier. — En

annen samling localia er visstnok ennu ikke katalogisert, men bestilles efter lokalitetens navn.

Manuskripter. Katalog med både navn- og stedsregister. Bl. a. ang. slektene Castberg, Darre, Geelmuyden, Hartwig, Konow, von Krogh, Leigh, March, Pavels, Ramm, Rosenvinge, Segelcke, Thaulow, Winther, With.

Personalialia. Deles i 4 samlinger. — 1. samling på ca. 155 pakker, ordnet efter slektsnavn fra Aabel til Øxendorph. Inneholder også 1 pakke med Akershus presters oppgaver over familie-skatten 1677 og 1 pakke med statsarkivar Thomles Eidsvolls- og stortingsmenn 1814—69. — 2. samling inneholder opplysninger om Enkekassens innskyttere og nærmeste pårørende. Seddelkatalog. — 3. Håndskriftsamlingen med skriftprøver og navnetrekk. — 4. Seglsamlingen. Katalog ordnet efter slektsnavn.

Privatpublike samlinger. Arkivalier ang. foretninger, foreninger, laug etc. Katalog.

Stiftelser og gavebrev.

Privates samlinger. Efter:

Carsten Anker, † 1824.

Stiftsarkivar D. N. Bech, † 1853.

Justitiarius Chr. Berg, † 1852.

General Paul Hansen Birch, † 1863.

Wilhelmine Brandt, † 1915. Div. slekter, utdrag av bergenske kirkebøker.

Advokat Bernhard Dunker, † 1870.

Sognepr. Andreas Faye, † 1869. Geistligheten særlig i Christiansand stift og personhist. for øvrig.

Sognepr. Baltazar Fleischer, † 1910. Vesentlig avisutklipp.

Sognepr. Thorbjørn Frølich, † 1927.

Forstmester Gløersen, † 1900.

Kammerherre Chr. Holst, † 1890.

Kiellandske papirer. Et helt arkiv for Stavanger- og vestlandsslekter.

Dr. Frantz Kiær, † 1893. Norges læger.

Major L. D. Klüwer, † 1825.

Riksantikvar Chr. Lange, † 1861.

Byråsjef Wilhelm Lassen, † 1907. 85 bind, særlig byenes slekts- og personhist. En del kirkebokutdrag etc.
 Professor G. F. Lundh.
 Løvenskiolds samling.
 Postmester Ludv. Maltbe, † 1896.
 Arkivassistent Bernt Moe, † 1850. Bl. a. utdrag av likprekener. Autografsaml.
 Sognepr. A. Mørch, † 1834.
 Trine Ottensens genealogier.
 Amanuensis A. W. Rasch, † 1930.
 Prost Schiørns saml. ang. norske presteskap 1700—1900.
 Cand. phil. M. Sundt, † 1912.
 Katalog med navneliste til de fleste samlinger.

Kanolliet 1559—1813. Forestillinger etc. 1681—1799. Nærmere orientering i Wessel-Berg: Kgl. rescripter, resolutioner etc.; I—IV, 1841—47. — Saker ordnet efter innhold: Adel, embedsmenns forhold, gestligheten, bispenes visitasmeldinger, toll-, vei- og matrikkelvesen, bergverk, stiftelser, hospitaler etc. — Personlige og private arkiver.

Universitetet og de lærde skoler 1805—14.

Missionkollegiet 1714—1811. Bl. a. ang. gestligheten i det nuv. Hålogaland bispedømme. — Finnemisjonen.

Rentekammeret. Matrikulering. Katalog. — Lensregnskaper 1557—1660 og amtsregnskaper 1660—70. Registratur over lensregnskaper ordnet efter len: Akershus, Smålenene, Bratsberg, Tønsberg, Nedenes, Lister, Stavanger, Bergenhus, Trondhjem, Nordland og Vardøhus. Avskrift av registraturrene også i Statsarkivene. I regnskapet for 1645 finnes koppskatten med husbonde, hustru, barn og tjenerskap over 15 år, og for 1657 kvegskatten med oppgave over brukere og husdyrhold. — Fogedregnskaper 1661—1814 og de tilsvarende regnskaper for byene. — Både lens- og fogedregnskaper inneholder odels-skattemannntall og jordebøker 1624, 1661, 1665, 1675, 1695 og matrikkelen av 1665—70. Denne siste lite personhistorisk oplysende, men var gyldig helt til 1838. I 1723 opsattes ny matrikkel som aldri kom i bruk, men inneholder gode opplysninger om gårdene, ordnet efter fogderier og prestegjeld. — Om trykte lensregnskaper, se kapitel XXXII. — Amatørgeneologen bør feste sig ved disse lens- og amtsregnskaper med bilag, da de for tiden før 1660 utgjør den viktigste kilde til bygdeslektenes historie. De inneholder også skattemannntall for de fleste år mellom 1602 og 1660, sakefallslistor (bøter), inventarier, oppgaver ang. byksel, lensherrer og embedsmenn. — Berg-

verksregnskaper 1623—1813. — Diverse saker, ordnet efter innhold. Katalog. — Adels- og embedsetat 1630—1798. — Folketellinger 1663—66 i 2 serier, på mannkjønn over 12 år, undertiden på over 1 år; omtrent komplett. — Folketelling 1701; mangler for Østlandet, når undtas Rygge, Odal, de 6 prestegjeld på Romerike og delvis Larvik grevskap. — Folketelling 1801, for hele landet, med navn, alder og yrke. (De efterfølgende folketellinger er for 1865, 1875 og 1890. Alle tre er så å si komplett for hele landet, og de to siste har fødselsdag, -år og -sted.) Alle folketellingslister ordnet efter prestegjeld. — Registratur over manntallene 1663—66 og 1701; inneholder bl. a. en leseverdige orientering. — Katalog over Titus Bülches folketelling 1665.

Localia. Adelige setegårder. Privilegier. Skattevesen 1664—1813 med katalog. Jordebøker. *General-tollkammeret.* — Kopibøker, journaler og konsepter 1684—1813. Diverse regnskaper. Registratur.

Landetatens arkiv. Regnskaper. Kriminelle justissaker 1722—65. Journaler. Kopibøker. Innkomne brev 1710—67. Katalog.

Sjøetatens arkiv. — Bl. a. brev 1683—1820. Katalog.

Stattbolderskapets arkiv 1594—1814. — Bl. a. supplikasjonsprotokoller fra 1642. Trykt for tiden 1642—69, se kapitel XXXII. — Kopibøker ang. embedsbesettelser, bevillinger, skattesaker etc. — Adelsens jordebøker 1619—1767.

Regjeringskommisjonens arkiv 1807—14. Innkomne saker, deliberasjons- (betenkings-) og korrespondanseprotokoller. Vanskelige for den uøvd. Worm-Müller: Norge gjennom nødsårene, 1918, er basert på disse arkivalier.

General-postamtet 1651—1771. Katalog.

Overhoffrettens arkiv. Bl. a. domsbøker 1661—1717, justisprotokoller 1761—98 og lagtingsakter ang. eiendomsretter. Aktene ordnet efter eiendommenes navn. — Registratur over Overhoffrettens arkiv til 1793.

Overkriminalrettens arkiv 1807—17 med domsbøker, innlegg etc.

Kirkedepartementets arkiv. Bl. a. embedsansøkninger 1814—50, jordebøker etc. Katalog. — Registratur over bispenes visitasmeldinger 1815—50. Disse meldinger er av både person- og kulturhistorisk interesse.

Justidepartementets arkiv 1814—50. Bl. a. overformynderiets regnskaper. — Summarisk register over stiftsdesignasjonene 1815—40, ordnet efter jurisdiksjoner. — Tollvesen. — Matrikulering. — Katalog.

Finansdepartementet: Fra 1846 delt i Finans- og Indredepartementet. — Journaler med registre for hvert amt. — Kfr. Krog Steffens: Centraladministrationen 1815—50, på Riksarkivets lesesal.

Militære arkivalier.

Kaptein N. Peters' alfabetiske register med personalia over officerer.

Militærkalender 1680 fig. Håndskrevet til 1818, senere trykt. Nu erstattet av Ovenstads plansjeverk.

Militære ruller 1643—1832, ang. både befall og menige. Ukomplette. Seddelkatalog over rullene før 1768 og for perioden 1767—1814.

Lister, brev etc. fra festninger og militære enheter til høiere militære myndigheter. Ordnet efter avsender for årene ca. 1718—1824, senere efter journalnummer.

Konduitelister, særlig fra 1760-årene.

Ekteskapsbevillinger, ansøkninger og innstillinger, delvis med gjenpart og bilag.

Generallauditørens arkiv ca. 1700—1873. Bl. a. justisprotokoller samt en del skifter ca. 1700—1850, alfabetisk ordnet.

Generalkrigskommissærens arkiv ca. 1694—1859.

Kvæsthuskassens arkiv ca. 1679—1819.

Krigsskolens arkiv fra ca. 1750.

(Ovenstående avsnitt vesentlig efter kaptein L. Kjærlands oppgaver i Norsk slektshist. tidsskr. VII, 1940.)

Foruten de i teksten nevnte kataloger har Riksarkivet også en del andre av umiddelbar interesse for amatørgenealogen:

Katalog over Brännichs samling ang. den over- og underordnede bergetat inntil 1813.

Katalog over deposita og andre saker. Ca. 90 forskjellige samlinger, både tilgjengelige og utilgjengelige.

Norges lærerlags skolehistorienevnds register over realia og personalia, vesentlig ang. den lavere skole fra ca. 1600 til tiden omkr. 1814. Også i *statsarkivene*.

2 kataloger over de fra Danmark leverte saker 1937.

Katalog over Riksarkivets *portrettksamling*.

Statsarkivene

er opprettet for de lokale myndigheters arkivalier og ordnet i 2 å 3 avdelinger med underavdelinger.

1. *avdeling. Almindelig samling.*

Statsarkivet i Trondheim:

Forstander Hornemans († 1886) samlinger omf. ca. 1100 nordnorske slekter. Kfr. Trondhjems Adresseavis 3. juni 1917.

Postmester Collins († 1912) genealogisk-topografiske samlinger. Landsdelen fra Romsdal til Finnmark.

Diverse Privatarkiver: Hoë, Horneman, Lorck etc. Kartsamling.

Statsarkivet i Bergen:

Lensmann Chr. Løvigs samlinger over Sunnhordland-slekter.

Sogneprest O. Olafsens samlinger ang. vestlandsk slekts- og lokalhistorie.

Sorenskriver Steens samlinger til lokalhistorie for Førde.

Manuskripter og brev i original eller avskrift. Utdrag for tiden 1550—1750.

Matrikler i manuskript.

Statsarkivet i Oslo:

Ingeniør Charles Delgobe's († 1916) samlinger. Katalog.

Klæbo's samlinger. Nordlandsslekter.

Kaptein B. Hiels samlinger til den norske militæretat i 4 kassetter, og personhistoriske samlinger i 6 kassetter.

Manuskripter, bl. a. ang. slekten Deichman.

Klokker Bastian Svendsen: Efterretninger om geistligheden i Kristiania og Hamar stifter, 2 bind. Har andre tilføielser og rettelser enn manuskriptet på Universitetsbiblioteket, Oslo.

Postmester Klitgaards kartotek på 170 sedler ang. 150 familier, fra Arendrup til Øzendorph, innvandret fra Vendsyssel og Thy, ca. 1650—1800.

Statsarkivet i Hamar:

Diverse manuskripter, bl. a. ang. slektene Braaten (Odal) og Rogneby.

Statsarkivet i Kristiansand S.:

Diverse manuskripter, bl. a. ang. slekten Langfeldt.

Klitgaards kartotek, se Statsarkivet i Oslo.

2. *avdeling. Geistlige arkiver.*

Kirkebøker. De viktigste av alle genealogiske kilder. Gir i sin fullstendige form ønskelige data med tids- og stedsangivelser, foreldre og faddere. De eldre kirkebøker kan dog være magre, men viser alltid genealogiske data og relasjoner. — Kirkebøkene blev egentlig innført ved forordning av 1645, men var da alt i bruk enkelte steder. Andebu har således kirkebok fra 1623 og Bragerne fra 1634. De fleste begynner omkring 1700. Mange kirkebøker er ødelagt ved brand eller på annen måte. — På 1800-tallet blev der opprettet ikke

få nye menigheter, likesom en del nye på 1900-tallet. — Kfr. O. Olafsen: Kirkebøgerne i den norske kirke — i Norsk theologisk tidskr., 1905, samt Finne-Grønn: Fortegnelse over kirkebøger i Stiftsarkiverne i Kristiania, 1915, med detaljeopgaver over kirkebøger i de nuværende Oslo, Hamar og Kristiansand statsarkiv samt Rogaland bispedømmes kirkebøger i Bergens statsarkiv. Arkivenes håndeksemplarer er i alm. forsynt med tilføielser efter hvert som kirkebøkene innsendes.

Se den foreløbige liste over kirkebøger i kapitel XXXIV.

Geistlige justis- og skifteprotokoller.

Geistlige byksel- og jordebøger.

Embedsprotokoller.

Kirkestol- og andre regnskaper. Kirkestolregnskaper angår egentlig kirkenes jordegods og inventar.

Prestearkiv for øvrig, bl. a. forlikssaker og kallsbøger. Kan være verdifulle med opplysninger om prester, lærere, menigheter og bygdeforhold.

Prostearkiv. Ofte defekte og synes kun delvis innsendt til arkivene.

Bispearkiv. Visitasprotokoller, kallsbrev, ekte-skapsbevillinger, journaler, kopibøker, kirke-regnskaper, jordebøker, innstillinger om kongebrev, embedsbrev til bispene etc.

Geistlige innberetninger om benefisert gods, inn-tekter m. m.

Stiftsdireksjonens arkiv. Bl. a. ang. prester, klok-kere og lærere. Også en del kirkeregnskaper 1640—1722.

Rettsaker for enkelte prestegjeld.

3. avdeling. Civile arkiver.

Stifts- og amtsarkiver med journaler, protokoller og undertiden mannskaps- og sesjonsruller. Innberetninger fra distriktenes embedsmenn o. a., ordnet i pakker for hvert år og hver embedskategori. For Kristians amt (Opland fylke) et godt register i Hamar statsarkiv. For øvrig en påbegynt, men ennå ufullstendig registrering.

Sorenskriver- og birkedommerarkiver; for byene byskriver- og byfogedarkiver. Justisproto-koller (tingbøker) med bilagspakker. Tingbø-kene går tilbake til 1600-tallet, og var til å begynne med sorenskriveriets eneste protokoll. Ofte vanskelige å finne rede i, men av stor slekthistorisk interesse. Belyser skyldskap og ellers personlige, rettslige og moralske forhold, men disse siste forhold ofte fra den mindre for-delaktige side. Registrering påbegynt.

Skifteprotokoller, undertiden med bilagspakker. De begynner omkring 1670 og bringer oppgaver over arvinger, deres alder, slektskapsforhold og ofte opholdssted. Frem til midten av 1800-

tallet inneholdt skiftene fortegnelse over av-dødes eiendom og løsøre, og belyser således hjemmets miljø. Delvis registrert. — I Ber-gens statsarkiv er bl. a. 9 pakker militære skif-ter fra 18. Århundre, innkommet fra Auditor-embedets arkiv. Utdrag ved Olaf Sollied i Norsk slektshist. tidskr., VIII, 1942.

Skjøte- og pantebøker fra ca. 1700. Gode kilder for slektenes, men især for eiendommenes hi-storie. Registrering påbegynt.

Forlikssaker.

Overformynderiets protokoller, ofte med doku-mentpakker.

Bergamtsarkivet.

Providingskommisjonens arkiv 1810—21.

Manntallsoppgaver. — Odelsmanntall 1617 og 1624 i Bergen statsarkiv. Militærmanntall 1718 for Rogaland i Bergen og Kristiansand statsarkiv, med navn og alder på mannkjønn mellom 12 og 60 år samt årstall på bondens byksel- og skjøtebrev.

Fogedarkiv. Matrikler. Eksekusjonsprotokoller.

Opgaver over innbetalte bøter m. m. Kassa-bøker bl. a. med oppgaver over faste eiendom-mer.

Statsarkivene har også kataloger over enkelte av sine samlinger. Som eksempel skal nevnes en del kataloger i Oslo statsarkiv:

Katalog over personalia.

— over localia. Begge ordnet etter tinglag og byer.

Katalog over geistlige arkiver.

Katalog over folketellingen 1875. Selve listene er i Riksarkivet.

Katalog over skifteprotokollenes skifter.

— over rettsprotokoller.

— over amtsarkivene.

Statsarkivet i Bergen har katalog over sine sorenskriverarkivalier, hvorav avskrift i Riks-arkivet og de øvrige statsarkiver.

Danmark.

Rigsarkivet

eier en rekke registre og samlinger av verdi for amatørgenealogen, hvorav følgende skal fremheves: Lengnicks utdrag av danske kirkebøker før 1814, hvorav enkelte senere forsvunnet. I alt 77 bind, omfattende personer med fast slektsnavn og fremtredende personer med navn på -sen. Alfabetiske registre.

Kgl. genealogisk-heraldisk selskaps samlinger. Kfr. katalog i Historisk Museum I, 1819.

Hundrups samlinger. Stamtavler og notater til borgerslekters og den lærde stands person-historie.

Klevenfeldts Genealogiæ familiarum in Dania illu-

- strium. 5 bind med stamtavler over danske adelsætter.
- W. Benzon: Stamtavler over danske adelsslægter 1660—1820. 5 bind. For den største del erstattet av Thisets og Bobés arbeider.
- Thisets samlinger til dansk adels historie. I alt over 60 kasser, pakker og kapsler med stamtavler, slektsvåpen, personalia m. v. Ordnet gruppevis og alfabetisk. Kfr. Personalhist. tidsskr. 7. III. 1919.
- Mynsters samlinger. 10 kasser bl. a. examinati juris, leger og apotekere samt register til inkskripsjonsprotokollen for Livrentesocietetene av 1747 og 1757.
- Barners register over ansatte i tollvesenet 1801—1875. 2 pakker.
- P. H. J. Petersens samlinger ang. danske ridefogder.
- H. Engelhardt: Fortegnelse over likprekener fra 16. og 17. århundre.
- C. F. Wilster: Dødsfall 1823—45.
- A. G. Lowzow: Personhistoriske samlinger ang. adelige og borgerlige slekter.
- Kartotek over embedsutnevnelser. Praktisk talt alle utnevnelser 1660—1848. Sedlene har kildehenvisninger og er ordnet alfabetisk innenfor de forskjellige embedsgrupper.
- Fortegnelse over magistrater og rettsbetjenter, ordnet efter embeder. 7 bind. Også i landsarkivene.
- Danske kansellis protokoller over «Adskillige bestillinger», nr. 1, 1730—1848, er ordnet topografisk, nr. 2, 1730—1835, er ordnet efter bestillinger. Også ang. næringsprivilegier.
- Utnevnelser under rentekammeret 1660—1848. 3 bind.
- Fortegnelse over månedsløitnanter 1807—14. 2 bind.
- T. R. Stampe: Utenriksministeriets høiere embedsmenn 1771—1890 og danske gesandter samt legasjonssekretærer 1699—1890, ordnet efter embeder. 1 bind.
- Rentekammerets kgl. resolusjoner 1660—1719. Ca. 25 000 resolusjoner. Person- og stedsregister.
- Rentekammeret. Embedsansøkninger og Partikulære personer. To grupper alfabetisk ordnede saker.
- Seddelregister til Enkekassens arkiv, til Københavns skattemanntall 1743 og ekstraskattemanntallet 1762, over testamenter innført i «registre» og «tegnelser», over brevskrivere i privatarkivene, før og efter 1660, o. s. v.
- Ytterligere opgaver i Fabritius og Hatt: Haandbog i slægtsforskning, Kbhvn 1943, hvori ca. 120 sider detaljerte opgaver over danske arkivalier og kirkebokutdrag.

Slesvig-Holsten.

- Rigsarkivet, København, har også for denne landsdel en del håndskrevne hjelpemidler, bl. a.:
- Bobé: Utdrag av kirkebøker for Eckernförde, Glückstadt, Gottorp, Rendsborg, Slesvig og Kiel. Vesentlig adel og høiere embedsmenn i tiden 1629—1845.
- Voss's Exerpter til slesvig-holstensk adelshistorie. 73 bind. I siste bind topografisk register. Se Historisk Museum I, 1819.
- Embedsmenn i Slesvig-Holsten under Rentekammeret ca. 1750—1830. 1 bind.
- Fortid og nutid, III, 1921, bringer en utførlig oversikt over slesvig-holstenske arkivalier, likeså Zeitschr. d. Zentralstelle für niedersächsische Familiengeschichte, XIII, 1931, hvorfor man her bare skal antyde noen få:
- Fra det såkalte *Tyøke kanælli* har Rigsarkivet bl. a. forestillingsprotokoller 1770—1849, hvorav er tatt en kronologisk utskrift med navnerregister, i alt 8 bind.
- Fra *Rentekammeret* en alfabetisk ordnet samling embedsansøkninger 1700—1848, ansøkninger om orlov 1795—1848, innkomne brev fra embedsmenn o. s. v.
- Fra *Rentekammerets sekretariat* en rekke embedsansøkninger 1700—1848, ekstraskatt-taksasjonen 1710—21 og 1743—44 samt krigsskattekommissionens skattemanntall 1789, hvilken siste til en viss grad erstatter en folketelling. Seddelregister. — Den første bevarte folketelling er fra 1803, derefter 1835, 1840, 1845, 1855 og 1860. Listene er ordnet i gruppene byer, amter og adelsgods, men har alle store lakuner. Se Fortid og nutid, III, 1921.
- Landsarkivet i Aabenraa* har alle eksisterende kirkebøker for den nuværende danske del av Slesvig. Kfr. Nygård: Danske Kirkebøger, 1933.
- Stadsarchiv, Flensburg.*
- Rektor O. H. Mollers († 1796) Genealogische Tabellen. Da de er av umiddelbar betydning for en vesentlig del av norsk slekthistorie, skal man her, efter Fabritius og Hatt: Slægtsforskning, regne op slektene som disse tabeller omfatter:
- Aller, Ambders, Ambrosius, v. Ancken, Andersen, Axen, Baumeister, Bendixen, Bennick, v. Bergen, Bertelsen og v. Cederfeld, Beyer, Bischoff, v. Blome, Boethii (Boetii) eller Boisen, Boie (Boje, Boye), Boyssen, Bolten (Bolte), Braack, Braker, Brandt, Breckling, Brodersen eller Brorsen, Bucholtz, Burchard, Büttner, Bøtger, Calixtus, Callisen, Carnarius, Carstens, Caspergaard, Christiani, Claeden, Claudius, Clausen (Clausen), Clautoft, Cræmer, Dame, Dirksen, Dithmari, Dreyer,

Elmenhorst, Esmarch og Meybusch, Faber, Fabricius, Feddersen, Flor, Frelsen, Friccus eller Frick, Gaugeloff, Gether, Gude, Göttig, Hallensen, Hammerich, Hansen, Hansen-Fries, Henning eller Hennings, Henningsen, Herr, Hoe, Hollander, Holst, Hoyer, Hudemann, Jacobsen, Jansen, Jebens, Jensen eller Jessen, v. Jessen, Johansen (Johannsen), Jordening, Kall, Knuth, Krebs, Langreuter, Lass, Lassen, Laurup, Lembke, Lesser, Lorck, Lorentzen (Lorenzen), Lundt eller Lundius, Luther, Lüders, Lysius (Luis), Lysholm, Mackeprang, Mecklenburg, Meier, Meincke, Moller eller Møller, Morck, Moritzen, Müller, Møllmann, Nasser, Nielsen, Nummensen, Nyssen (Bøhne), v. Oesede, Oest, Overbeck, Pape, Pauli (Paulli), Paulsen, Petersen, Prehn, Quistorp, Rachwitz, Ranzau, Reimer, Rickertsen, Riese, Rivesell, Romberg, Rønnenkamp, v. Saldern, Sass, Schmidt (Fabricius-Jacobi), Schreiber og Schriver, Schumacher, Selcken, Sivers, Sommer, Stemann, Stockmann, thor Straten, Stresow (Stressow), Stuhr, Süling, Thiessen, Thomsen, Tychsen, Timm, Valentin, Vent, Vette, Vieth, Vosskamp, Walther, Wardenburg, Weis, v. Westen, v. d. Wettering, Wiggers, Wilkens, Willers, Woldsen, Wøldike, Zeise, Zoëga, Zoffmann, Zwerg.

Museet, Meldorf.

Stamtavlesamling. En rekke avskrifter av Mollers stamtavler i Flensburg, dessuten angående slektene Bremer, Bruhn, Claudius, Dankwerth, Eggers, Loyt og Warnitz, Heimreich på Pellworm, Mohr, Paulsen i Ditmarsken, Postel i Ditmarsken, Reimers eller Reimer fra Itzehoe og Mehlbeck, Rolfs, Schultze-Heldt, Wesselhöft i Meldorf, Woltzen fra Husum.

Kfr. forøvrig Fabritius og Hatt: Slægtsforskning.

Sverige.

Riksarkivet

eier en rekke privatsamlinger omfattende fremtredende slekter som Bannér, Bille, Bonde, Brahe, de la Gardie, Grip, von Liewen, Lilliehöök, Oxenstierna, Posse, Steenbock, Wrangel m. fl. Dessuten skal merkes:

Karlssons Biografiska anteckningar, i 2 serier, ordnet alfabetisk efter navn. Angår personer av adels- eller kjente ætter.

Låstboms samlinger til embedsmanns-matrikler. Settergrens slektsbok og samlinger ang. Västgötaslekter.

Silverstolpes samlinger ang. Riksbankens tjenestemenn.

Tila's genealogiske samlinger.

Kancellikollegiet. Meritlister 1724 flg., omfattende lister også fra andre kollegier, häradshövdinger, länsstyrelser m. fl. — 8 bind alfabetisk ordnede ansøkninger.

Svea hovrätts arkiv. Boupptäckningar (skifter) 1737—1916. Se også under kirkearkiv. — Matrikler 1738. — Meritfortegnelser og lister 1737, 1740, 1757—65. — 42 bind alfabetisk ordnede ansøkninger. Se også Riksgjeldskontoret.

Riksgjeldskontoret. Fortegnelse over befordringer i Svea hovrätt, domkapitel, tollvesen og regimenter 1719—40.

Militärarkiv med meritlister og ansøkninger for hær og flåte.

Under Riksarkivet sorterer også fra 1922:

Kammararkivet med de offentlige regnskaper. — Jordebøker med opgaver over eiere, brukere og skattebeløp. — Mantalslängder for hvert 3. år med samtlige innbyggere mellom 15 og 60 år. — Sandbergs personhistoriske samlinger.

Lands- og länsarkiv.

Kirkearkiv. Ministerialbøkene med dåp, vielse og død. De fleste går tilbake til omkring 1650, men noen er dog ennå eldre. Svenske kirkebøker ofte utførligere enn norske. Se Tidkr. for det svenska folkbildningsarbeite, 1922.

Husförhörslängder. Opprinnelig skriftebøker med opgaver over nattverdsgjester, men senere, især fra 1750-årene, utviklet til en fortegnelse over menighetslemmer, ofte med opplysninger om fødsels- og dødsår samt -sted, flytninger etc. Disse husförhörslängder blev optatt med forskjellige mellomrum, fra 1 til 10 år, men dannet under enhver omstendighet et ypperlig supplement til kirkebøkene. — Flytningslängder.

Boupptäckningar er våre skifter. Ikke alle oppbevares i landsarkivene. Adelskifter 1737—1916 finnes i Svea hovrätts arkiv i Riksarkivet, videre i Göta hovrätts arkiv, Jönköping og i Skånska hovrättsarkivet, Malmö. *Mantalslängder* i 2 eksemplarer, hvorav det ene i vedkommende landsarkiv, det annet i kammararkivet. Se der.

Dombøkene fra häradsrätten, rådhusrätten og hovrätten. Tilsvarende stort sett de norske tingbøker.

Göteborgs landsarkiv

eier dessuten følgende samlinger: Erlandus Gudmundis avkomlingar (Värmland). Olsson: Månesköldska släkten (Bohuslän). — Rörvikssläkten (Bohuslän).

Krigsarkivet

sorterer under Generalstaben og eier en større biografisk samling ang. officerer og civilmilitære embedsmenn.

Stockholms stadsarkiv.

Boupptäckningar fra 1667 i ubrutte, vel registrerte rekker frem til vår tid. — Mantalslängder 1652, 1676, 1711, 1721, 1760, 1770 og hvert 10. år til 1830. — Se tidsskriftet St. Erik, Stockholm 1903.

Riddarhusarkivet,

Stockholm, gjemmer riddarhusgenealogiene, som stadig suppleres. De er for en stor del korrigeret og gjengitt i Anreps og Elgenstiernas foran nevnte genealogiske verker. — Friherre Djurklous samlinger med ættetavler.

*Tyskland.**Staatsarchiv, Hamburg.*

Sammlungen Berenberg und Gerhard Schröder. — Borgerskapslister fra 1278 fig. Se Familien-geschichtliche Blätter, XXVIII, Leipzig 1930.

Stadtarchiv, Allena.

Se nærmere herom i Zeitschrift der Zentralstelle für niedersächsische Familiengeschichte, X, Hamburg 1929.

Staatsarchiv, Bremen.

Stemmata familiarum Bremensium. Se Blätter der Maus, nr. 3, Bremen 1927, samt Familien-geschichtliche Blätter, XXVIII, 1930.

XXXIV. KIRKEBØKER

En foreløbig oversikt i påvente av Riksarkivets landsregister.

Det har under de rådende forhold ikke kunnet undgås at opplysningene er blitt både ujevne og ufullstendige samt uensartet for de forskjellige arkivområder.

Kirkebøkene er ordnet alfabetisk i grupper etter landsarkivenes embedsdistrikter, som for kirkebøkernes vedkommende stiller sig således:

Statsarkivet i Oslo: Oslo bispedømme samt Telemark fylke av Agder bispedømme.

Statsarkivet i Hamar: Hamar bispedømme.

Statsarkivet i Kristiansand: Agder bispedømme undtagen Telemark fylke.

Statsarkivet i Bergen: Stavanger bispedømme. Bjørgvin bispedømme undtagen Sunnmøre av Møre og Romsdal fylke.

Statsarkivet i Trondheim: Nidaros bispedømme samt Sunnmøre av Møre og Romsdal fylke. Hålogaland bispedømme.

Forkortelser: Kb. = Kirkebøker.

Klokkerb. = Klokkerbøker.

Utsk. = Utskilt som eget kall.

Omf. = Omfatter.

Pgj. = Prestegjeld.

Sp. = Sogneprest.

Ang. de eldste kirkebøker for de utskilte kall undersøkes kirkebokbestanden i arkivene og hos sogneprestene for de opprinnelige kall.

Undertiden har sogneprestene eldre kirkebøker, resp. klokkerbøker, enn arkivene.

Statsarkivet i Oslo.

Vestre Aker. Utgjorde med Ø. Aker det samlede Aker pgj. til 1861. Omf. Ullern til 1906,

Grefsen og Riis til 1937. Kb. fra 1859. — Aker var forenet med Akershus slottskall til 1823 og med Oslo menighet 1823—61. Kb. for Aker fra 1656.

Østre Aker. Utskilt fra Aker 1861. Omf. Nordstrand til 1906. Kb. fra 1861. Se foregående.

Andebu, Højjord og Kodal. Kb. fra 1623. Ant. landets eldste.

Aremark og Øymark. Kb. fra 1735.

Asker. Kb. fra 1726.

Askim. Kb. fra 1733.

Aurskog (Urskog) og Blaker. Kb. fra 1707.

Bamble med Statbelle. Omf. Kragerø med Sannidal og Skåtøy til 1739 og Langesund til 1915. Kb. fra 1702.

Bekkelaget. Utsk. fra Nordstrand 1937.

Berg, Rokke og Asak. Omf. Nordre Fredrikshald som 1721 blev hovedsogn. Utsk. derfra 1769. Kb. fra 1770.

Borge og Torsnes. Kb. fra 1723.

Borre med Asgårdsstrand og Nykirke. Omf. Horten til 1865. Kb. fra 1710.

Botne og Hilsted. Omf. Holmestrand til 1866. Kb. fra 1707.

Bragernes menighet i Drammen. Omf. Strømsgodset sogn av Skoger kall til 1843. Kb. fra 1634.

Brevik. Utsk. fra Eidanger 1861. Kb. fra 1706. *Brunlanes* eller Tanum, Berg og Kjose. Omf. Stavern til 1799. Kb. fra 1766.

Vestre Bærum. Utsk. fra Asker 1894. Kb. fra 1856.

Østre Bærum. Utsk. fra Asker 1894. Kb. fra 1879 hos sp.

- Bø*, Telemark. Omf. Lunde med Ytre Flåbygd til 1866. Ytre Flåbygd sogn fraskilt Kviteseid 1845. Kb. fra 1689. Lakuner.
- Drammen*, se Bragernes samt Strømsø.
- Drangedal* og *Tørdal*. Kb. fra 1697.
- Drøbak* og *Frogn*. Utsk. fra Ås 1823. Kb. fra 1816. Lakuner.
- Eidanger*. Omf. Ø. Porsgrunn til 1763, Siljan til 1847 og Brevik til 1861. Kb. fra 1695.
- Eidøberg*, *Hærland* og *Trømborg*. Kb. fra 1710.
- Eidvøll* og *Langset*. Omf. Hurdal til 1777. Kb. fra 1877. Klokkerb. fra 1861 hos sp. Eldre kb. brent. Utdrag av kb. 1698—1856 i N.T.G. I. 1910.
- Eiker* eller *Haug* og *Bakke*. Omf. Nedre Eiker til 1879 og *Fiskum* til 1883. Kb. fra 1683.
- Nedre Eiker*. Utsk. fra Eiker 1879. Kb. fra 1873. Kb. fra 1853 hos sp.
- Enebakk*. Kb. fra 1719.
- Fet* og *Rælingen*. Kb. fra 1716.
- Fiskum*. Utsk. fra Eiker 1883. Kb. fra 1851. Klokkerb. fra 1794 hos sp.
- Flesberg*, *Svene* og *Lyngdal*. Kb. fra 1688.
- Fredrikshald*, se *Halden*.
- Vestre Fredrikstad*. Utsk. fra *Fredrikstad* 1884. Kb. fra 1871 hos sp. Se neste.
- Østre Fredrikstad*. Utgjorde med *V. Fredrikstad* og *Glemmen* det samlede *Fredrikstad* kall til 1884. Kb. for *Fredrikstad* pgj. fra 1717.
- Fredriksvern*, se *Stavern*.
- Fyriødal* eller *Moland* og *Veum*. Omf. Mo med *Skafså* til 1769. Kb. fra 1724.
- Gjerdrum* og *Heni*. Kb. fra 1689.
- Gjerpen*. Omf. *Siljan* 1847—1856. Kb. fra 1681.
- Glemmen* (*Glemminge*). Utsk. fra det samlede *Fredrikstad* kall 1883. Kb. fra 1733. Se Ø. *Fredrikstad*.
- Gol* og *Hemsedal*. Utskilt fra *Nes* 1836. Klokkerb. fra 1821.
- Gransherød* og *Hovin*. *Gransherød* er utsk. fra *Hjartdal* og *Hovin* fra *Tinn* 1859. Kb. fra 1815.
- Grefsen*. Utsk. fra *V. Aker* 1937.
- Halden* (*Fredrikshald*). Til 1769 hørte *N. Fr.hald* sammen med *Berg* mens *S. Fr.hald* hørte til *Idd*. Kb. fra 1758.
- Heddal* (*Hitterdal*) og *Lisleherød*. Omf. *Notodden* til 1914. Kb. fra 1648.
- Hedrum*, *Kvelde* og *Hvarnes*. Omf. *Larvik* til 1741. Kb. fra 1751.
- Hjartdal*, *Sauland* og *Tuddal*. Omf. *Gransherød*, sogn til 1859. Kb. fra 1685.
- Høbel* og *Tomter*. Kb. fra 1733.
- Hoff* og *Vassås* (*Jarlsberg*). Kb. fra 1704.
- Hol*. Utsk. fra *Ål* 1870. Kb. fra 1850 hos sp.
- Hole* og *Tyristrand*. Kb. fra 1716.
- Holla* (*Hollen*) og *Helgen*. Kb. fra 1717.
- Holmestrand*. Utsk. fra *Botne* 1866. Kb. fra 1814.
- Horten*. Utsk. fra *Borre* 1865. Kb. fra 1855.
- Hurdal* og *Feiring*. Utsk. fra *Eidsvoll* 1777. Kb. fra 1777.
- Hurum* med *Holmsbu*. Omf. *Strømm* med *Svelvik* til 1861. Kb. fra 1715.
- Hvaler*. Kb. fra 1654.
- Høland* eller *Løken*, *Hemnes* og *Setskog*. Kb. fra 1719.
- Hønefoss*. Utsk. fra *Norderhov* 1913. Kb. hos sp.
- Idd* og *Enningdal*. Omf. *Søndre Fredrikshald* til 1769. Kb. fra 1720.
- Kongsberg*. med *Jondal* Kb. fra 1696.
- Kragerø*. Utsk. fra *Bamble* 1739. Omf. *Sannidal* med *Skåtøy* til 1868. Kb. fra 1702.
- Krakerøy*. Utsk. fra *Glemmen* 1909. Kb. hos sp.
- Krkstad* og *Ski*. Kb. fra 1736.
- Kviteseid*, *Brunkeberg* og *Vrådal*. Omf. *Nissedal* med *Teungen* til 1810 og *Ytre Flåbygd* sogn av *Lunde* kall til 1845. Kb. fra 1754.
- Langesund*. Utsk. fra *Bamble* 1915. Kb. hos sp.
- Lardal* eller *Svarstad*, *Hem* og *Styrvoll*. Kb. fra 1704.
- Larvik* og *Langestrand*. Utsk. fra *Hedrum* 1741. Kb. fra 1785.
- Lier* eller *Frogner*, *Syilling* og *Tranby*. Omf. *Strømsø* til 1723. Kb. fra 1672.
- Lillestrøm*. Utsk. fra *Skedsmo* 1937.
- Lunde* og *Ytre Flåbygd*. Utsk. fra *Bø* 1866. Kb. fra 1866 hos sp. For *Ytre Flåbygd* fra 1845 hos sp.
- Ldrødal*, *Eidsborg* og *Høidalmo*. Omf. *Øyfjell* sogn av *Rauland* kall til 1859. Kb. fra 1721.
- Mo* og *Skafså* (*Telemark*). Utsk. fra *Fyresdal* 1769. Kb. fra 1724.
- Modum* eller *Heggen*, *Nykirke* og *Snarum*. Kb. fra 1712.
- Moss*. Utsk. fra *Rygge* 1790. Kb. fra 1725.
- Nannestad*, *Bjørke* og *Holter*. Kb. fra 1689.
- Nes* og *Flå* (*Hallingdal*). Omf. *Gol* med *Hemsedal* til 1836. Kb. fra 1693.
- Nes*, *Udenes* og *Fenstad* (*Romerike*). Kb. fra 1689.
- Nesødden*. Omf. *Oppegård* til 1937. Kb. fra 1709.
- Nissedal* og *Treungen*. Utsk. fra *Kviteseid* 1810. Kb. fra 1811.
- Nittedal* og *Hakadal*. Utsk. fra *Skedsmo* 1774. Kb. fra 1775.
- Norderhov*, *Haug* og *Lunder*. Omf. *Adal* (*Viker*) til 1857 og *Hønefoss* til 1913. Kb. fra 1704.
- Nordstrand*. Utsk. fra Ø. *Aker* 1906. Omf. *Bekkelaget* til 1937.
- Nore*, *Uvdal* (*Opdal*) og *Dagali*. Utsk. fra *Rol-lag* 1856. Kb. fra 1696 for *Uvdal*, fra 1871 for *Nore* og fra 1878 for *Dagali*. Kb. for *Nore* sogn fra 1836 hos sp.
- Notodden*. Utsk. fra *Heddal* 1914.
- Nøtterøy*. Omf. *Tjøme* til 1879. Kb. fra 1686.
- Onsøy*. Kb. fra 1733.

- Oppegård*. Utsk. fra Nesodden 1937.
- Oslo*. (Kristiania):
*Vår Frelser*s menighet. Den egentlige bymenighet. Kb. fra 1648. Kb. nr. 12 har menighetens skatteborgere 1849.
- Akerhus slott*menighet. Utsk. fra Aker og forenet med Kra. tukthusmenighet til Kra. Garnisonsmenighet. Kb. fra 1820.
- Oslo hospital*menighet. 1663—1801 egen menighet, 1801—23 forenet med Kra. tukthusmenighet, 1823—61 forenet med Aker. 1861 delt i Gamle Akers menighet samt Grønland (og Oslo) menighet. Kb. fra 1734.
- Kristiania tukthus*menighet. Kb. fra 1758.
- Kristiania garnison*menighet. Opprettet 1823 av Slottsmenigheten og Tukthusmenigheten. Kb. fra 1823.
- Trefoldighet*s menighet. Utsk. fra Vår Frelser's menighet 1858. Kb. fra 1858 hos sp.
- Grønlands (og Oslo)* menighet. Utsk. fra Hospitalsmenigheten og Aker 1861. Kb. fra 1859 hos sp.
- Gamle Akers* menighet. Utsk. fra Hospitalsmenigheten og Aker 1861. Kb. fra 1861.
- Paulus* menighet. Utsk. fra Gamle Akers menighet 1875. Kb. fra 1875.
- Johannes* menighet. Utsk. fra Trefoldighet menighet 1875. Kb. fra 1875 hos sp.
- Jacobs* menighet. Utsk. fra Vår Frelser's menighet 1875. Kb. fra 1875 hos sp.
- Uranienborg, Sagene, Petrus, Kampen og Oslo* menigheter opprettet 1877.
- Fagerborg og Frogner* menigheter opprettet 1898.
- Vålerengen* menighet opprettet 1899.
- Porsgrunn*. Utsk. fra Solum og Eidanger 1763. Kb. fra 1764.
- Rakkestad*, Degernes og Os. Kb. fra 1722.
- Ramnes*, Fon og Vivestad. Kb. fra 1732.
- Rauland*, Øyfjell og Møsstrand. Rauland sogn er utsk. fra Vinje og Øyfjell sogn fra Lårdal 1859. Kb. fra 1815.
- Riis* utsk. fra Vestre Aker 1937.
- Rollag og Veggli*. Omf. Nore med Uvdal og Dagali til 1856. Kb. fra 1708.
- Rolvøy*. Utsk. fra Tune 1911.
- Rygge*. Omf. Moss til 1790. Kb. fra 1725.
- Rødnes* og Rømskog. Kb. fra 1721.
- Røyken*. Kb. fra 1701.
- Råde* med Tom kapell. Kb. fra 1707.
- Sandar* (Sandeherred). Omf. Sandefjord til 1877. Kb. fra 1709.
- Sandø*. Omf. Skoger sogn samt Tangen sogn av Strømsø kall til 1752. Kb. fra 1753.
- Sandefjord*. Utskilt fra Sandar 1877. Kb. fra 1873 hos sp.
- Sandvær* eller Efteløt, Tuft, Komnes og Hedenstad. Kb. fra 1665.
- Sannidal* (Sannikedal). Utsk. fra Kragerø 1868. Omf. Skåtøy til 1877. Kb. fra 1702.
- Sarpsborg*. Utsk. fra Tune 1859. Kb. fra 1859 hos sp.
- Sauberød*. (Saude) og Nes. Kb. fra 1649.
- Seljord*, Flatdal og Amotsdal. Kb. fra 1655. Lakuner.
- Sem, Slagen og Valøy*. Utsk. fra Tønsberg 1739. Kb. fra 1702.
- Sigdal*, Eggedal og Krødsherad. Kb. fra 1722.
- Siljan* (Slemdal). Sognet fraskilt Eidanger og lagt til Gjerpen 1847. Utsk. 1856. Kb. fra 1827.
- Skedamo* og Lørenskog. Omf. Nittedal med Hakedal til 1774 og Lillestrøm til 1937. Kb. fra 1706.
- Skien*. Omf. Solum med Mælum til 1738. Kb. fra 1659.
- Skjerve*. Kb. fra 1715.
- Skjeberg*, Ingedal og Ullero. Kb. fra 1702.
- Skoger*, Strømsgodset og Konnerud. Skoger og Tangen sogn blev utsk. fra Sande 1752. Omf. Tangen sogn av Strømsø kall 1752—1843. Omf. Strømsgodset av Bragernes fra 1843. Kb. fra 1725.
- Skdtøy*. Utsk. fra Sannidal 1877. Kb. fra 1874.
- Solum*, Mælum og Kilebygd. Utsk. fra Skien 1738. Omf. V. Porsgrunn til 1763. Kb. fra 1701.
- Spydeberg*, Hovin og Heli. Kb. fra 1696.
- Stavern* (Fredriksvern). Fredriksvern er utsk. fra Brunlanes 1751, og fikk 1799 tillagt strandstedet Stavern, også fraskilt Brunlanes. Kb. fra 1756.
- Stokke*, Skjee og Arendal (Vestfold). Kb. fra 1719.
- Strømm* (Strømmen) med *Svelvik*. Utsk. fra Hurum 1861. Kb. fra 1815.
- Strømsø* og Tangen menighet i Drammen. Strømsø sogn utsk. fra Lier 1723 og Tangen sogn fra Skoger 1843. Kb. fra 1724.
- Sorum* og Frogner. Kb. fra 1710.
- Tinn* eller Atrå, Austbygdi, Mæl og *Rjukan* med Dal. Omf. Hovin sogn av Gransherad kall til 1859. Kb. fra 1717.
- Tjølling*. Kb. fra 1670. Kb. nr. 5 folketell. 1801 og 1814.
- Tjøme*. Utsk. fra Nøtterøy 1879. Kb. fra 1856. hos sp.
- Trogstad* og Båstad. Kb. fra 1645.
- Tune*. Omf. Sarpsborg til 1859, Varteig til 1861 og Rolvsøy til 1911. Kb. fra 1720.
- Tønsberg*. Omf. Sem med Slagen til 1739. Kb. fra 1688 for Vår Frue sogn og fra 1690 for St. Laurentii sogn.
- Ullensaker* og Hovin. Kb. fra 1689.
- Ullern*. Utsk. fra V. Aker 1906.
- Urskog*, se Aurskog.
- Varteig*. Utsk. fra Tune 1861. Kb. fra 1861. hos sp.

Vestby (med *Hvitsten*), Sæner (med *Son* og *Hølen*) og Garder. Kb. fra 1714.
Vinje, Nesland og Grungedal. Omf. Rauland sogn til 1859. Kb. fra 1717.
Våle og Undrumsdal. Kb. fra 1693.
Våler og Svindal. Kb. fra 1718, samt for 1715.
Ådal eller *Viker*. Nes og *Ytre Ådal*. Utsk. fra *Norderhov* 1857. Kb. fra 1832.
Ål og *Torpo*. Omf. *Hol* til 1870. Kb. fra 1744.
Ås, *Nordby* og *Kroer*. Omf. *Drebak* med *Frogn* til 1823. Kb. fra 1742.

Ang. nærmere spesifikasjoner kfr. *Finne-Grønn*: Fortegnelse over kirkebøker, 1915.

Statsarkivet i Hamar.

Alvdal (Lille-Elvedal) og *Folldal*. Utsk. fra *Tynset* og *Dovre* 1863. Kb. fra 1761.
Nord-Aurdal eller *Aurdal*, *Svenes*, *Ulnes* og *Skrautvål*. Utgjorde med *Sør-Aurdal* det samlede *Aurdal* pgj. til 1805. Kb. fra 1692.
Sør-Aurdal eller *Bagn*, *Reinli*, *Begndal* og *Hedal*. Utsk. fra *Aurdal* 1805. Kb. fra 1807. Se foreg.
Balke. Utsk. fra *Ø. Toten* 1931.
Biri og *Snertingdal*. Kb. fra 1730.
Brandbu og *Tingelstad*. Utsk. fra *Gran* 1897. Kb. fra 1880 hos sp.
Brandvål. Utsk. fra *Grue* 1863. Kb. fra 1814. hos sp.
Brøttum. Utsk. fra *Ringsaker* 1925.
Dovre. Utsk. fra *Lesja* 1860. Omf. *Øvre Foll-dal* til 1863. Kb. fra 1861. Kb. fra 1842 hos sp.
Eidakog og *Vestmarka*. Utsk. fra *Vinger* 1859. Kb. fra 1766.
Elverum. Kb. fra 1751.
Engerdal med *Drevsjø*. Utsk. fra *Rendal* 1911.
Etnedal eller *Bruflat* og *Nordre Etnedal*. Utsk. fra *N.* og *S. Aurdal* 1894. Kb. fra 1866. Kb. fra 1849 hos sp.
Nord-Fron eller *Sødorp*, *Kvam* og *Kvikne*. Utsk. fra *Fron* 1850. Kb. fra 1851. Se neste.
Sør-Fron. Utgjorde med *Nord-Fron* det samlede *Fron* pgj. til 1850. Kb. for *Fron* fra 1799. Eldre kb. brent.
Furne. Utsk. fra *Vang* 1908.
Fåberg med *Saksumdal* og *Mesna*. Omf. *Lillehammer* til 1903. Kb. fra 1730. Døpte fra 1727.
Vestre Gausdal eller *Nykirke* og *Svatsum*. Utsk. fra *Gausdal* 1878. Kb. fra 1867. Se neste.
Østre Gausdal eller *Gausdal* og *Follebu*. Utgjorde med *Vestre Gausdal* det samlede *Gausdal* pgj. til 1878. Kb. for *Gausdal* pgj. fra 1693.
Gran. Omf. *Brandbu* med *Tingelstad* til 1897. Kb. fra 1707.

Grue. Omf. *Brandvål* til 1863. Kb. fra 1712.
Hamar. Utsk. fra *Vang* 1908. Kb. fra 1852 hos sp.
Hof med *Arneberg kapell*. Omf. *Åsnes* med *Våler* til 1848. Kb. fra 1701. I kb. nr. 1 fortegn. over finner.
Jevnaker. Omf. *Lunner* til 1906. Kb. fra 1718.
Kolbu og *Eina*. Utsk. fra *Vestre Toten* 1915.
Kvikne og *Inset*. Utsk. fra *Tynset* 1735. Kb. fra 1739.
Nordre Land eller *Østsinni*, *Nordsinni* og *Torpa*. Utsk. fra *Land* 1865. Kb. fra 1834 hos sp. Se neste.
Søndre Land eller *Fluberg* og *Hov* med *Enger*. Utgjorde med *Nordre Land* det samlede *Land* pgj. til 1865. Kb. for *Land* fra 1708.
Lesja og *Lesjaskog*. Omf. *Dovre* til 1860. Kb. fra 1724.
Lille-Elvedalen, se *Alvdal*.
Lillehammer. Utsk. fra *Fåberg* 1903. Kb. hos sp.
Lom eller *Garmo* og *Bøverdøl*. Omf. *Skjåk* med *Nordberg* til 1863. Kb. fra 1733.
Lunner. Utsk. fra *Jevnaker* 1906. Kb. fra 1891 hos sp.
Løten. Kb. fra 1694.
Nes, *Helgøy* og *Stavsjø* (*Ballishol*). Kb. fra 1802. Døpte fra 1663. Arkivet brent 1802.
Nord-Odal eller *Sand* og *Mo*. Utsk. fra *Strøm* 1819. Kb. fra 1819. Se neste.
Sør-Odal eller *Strøm*, *Ulleren* og *Opstad*. Utgjorde med *Nord-Odal* *Strøm* pgj. til 1819. Kb. for *Strøm* pgj. fra 1689.
Rendal eller *Øvre Rendal* og *Ytre Rendal*. Omf. *Øvre Engerdal* med *Drevsjø* til 1911. Utsk. fra *Åmot* 1741. Kb. fra 1661.
Ringeby, *Fåvang* og *Venabygd*. Omf. *Sollia* til 1861. Kb. fra 1696.
Ringsaker. Omf. *Brøttum* samt *Veldre* til 1925. Kb. fra 1734.
Romedal og *Vallset* (*Tomter*). Kb. fra 1762.
Sel og *Heidal* (*Hedalen*). Utsk. fra *Vågå* 1910.
Skjåk (*Skiåker*) og *Nordberg*. Utsk. fra *Lom* 1863. Kb. fra 1866. Kb. fra 1815 hos klokkeren.
Vestre Slidre eller *Slidre*, *Lomen* og *Røn*. Utgjorde med *Østre Slidre* det samlede *Slidre* pgj. til 1848. Kb. for *Slidre* pgj. fra 1724.
Østre Slidre eller *Hegge*, *Volbu* og *Rogne*. Utsk. fra *Slidre* 1848. Kb. fra 1865. Se foreg.
Sollia. Utsk. fra *Ringeby* 1861. Kb. fra 1856 hos sp.
Stange, *Ottestad* og *Tangen*. Kb. fra 1714.
Stor-Elvdal med *Strand*. Utsk. fra *Åmot* 1868. Kb. fra 1860.
Strøm, se *Odal*.
Tolga, *Vingelen* og *Os*. Utsk. fra *Tynset* 1735. Kb. fra 1733.

- Vestre Toten* eller *As*. Utsk. fra Toten 1825. Omf. Kolbu med Eina til 1915. Kb. fra 1831. Se neste.
- Østre Toten* eller *Hof*. Utgjorde med Vestre Toten det samlede Toten pgj. til 1825. Omf. Balke til 1931. Kb. for Toten pgj. fra 1695.
- Trysil* med *Ljørdal*, *Pladsen* og *Søndre Osen*. Utsk. fra Elverum 1780. Omf. hele Osen sogn 1787—1880, da Nordre Osen blev lagt til *Åmot*. Kb. fra 1730.
- Tynset* og *Tyldal*. Omf. *Kvikne* og *Tolga* til 1739. Omf. *Lille-Elvedal* (*Alvdal*) med *Nedre Foll-dal* til 1862. Kb. fra 1722.
- Vang*. Omf. *Hamar* og *Furnes* til 1908. Kb. fra 1683.
- Vang*, *Øye* og *Hurum* (*Valdres*). Kb. fra 1730.
- Vardal* og *Hunn* med *Gjøvik*. Kb. fra 1706.
- Veldre*. Utsk. fra *Ringsaker* 1925.
- Vinger* med *Kongvinger* og *Austmarka*. Omf. *Eidskog* og *Vestmarka* til 1859. Kb. fra 1689.
- Vågd*. Omf. *Sel* og *Heidal* til 1910. Kb. fra 1739.
- Våler* (*Hedmark*). Utsk. fra *Åsnes* 1854. Kb. fra 1849 hos sp.
- Øyer* og *Tretten*. Kb. fra 1671.
- Åmot* og *Nordre Osen*. Omf. *Rendal* til 1741, hele *Osen* til 1787, da det blev lagt til *Trysil*, samt *Stor-Elvdal* til 1868. Omf. igjen *Nordre Osen* fra 1880. Kb. fra 1734.
- Åsnes*, *Gjesås* og *Finnskog*. Utsk. fra *Hof* 1848. Omf. *Våler* til 1854. Kb. fra 1890. Fra 1849 hos sp.
- Utførligere detaljer i *Finne-Grønn*: Fortegnelse over kirkebøker, 1915.
- Statsarkivet i Kristiansand.*
- Arendal*. Trefoldighet menighet. Utsk. fra *Holt* 1705. Kb. fra 1703. Se *Barbu*.
- Nord-Audnedal* (*Undal*) eller *Vigmostad* og *Konsmo*. Utsk. fra *Undal* 1844. Kb. fra 1815. Se neste.
- Sør-Audnedal* (*Undal*) eller *Valle* og *Spangereid*. Utgjorde med *Nord-Audnedal* det samlede *Undal* pgj. til 1844. Kb. for *Undal* fra 1726.
- Bakke* og *Gyland*. Utskilt fra det samlede *Lund* pgj. 1741. Omf. *Sirdal* til 1854. Kb. fra 1741. Ang. *Lund*, se listen for *Statsarkivet* i *Bergen*.
- Barbu* menighet i *Arendal*. Utsk. fra *Østre Moland* 1877. Innlemmet *Arendal* 1902. Kb. fra 1878.
- Birkenes*. Utsk. fra *Tveit* 1905. Kb. fra 1829 hos sp.
- Bjelland*, *Grindheim* (*Grindum*) og *Finsland*. Omf. *Åseral* til 1858. Kb. fra 1727.
- Byglanø*, *Sandnes*, *Austad* og *Årdal*. Kb. fra 1725.
- Dypvåg* og *Flosta*. Utsk. fra *Holt* 1812. Kb. fra 1699.
- Evje*, *Hornes* og *Iveland*. Omf. *Vegusdal* sogn av *Herefoss* pgj. til 1874. Kb. fra 1705.
- Fjotland*. Utsk. fra *Nedre Kvinesdal* 1858. Kb. fra 1841. Kb. fra 1816 hos sp. Se *Hægebostad*.
- Fjære*. Utsk. fra *Øyestad* 1845. Omf. *Grimstad* til 1885. Kb. fra 1732.
- Flekkefjord* eller *Nes* (med kjøpstaden *Flekkefjord*) og *Hidra* (*Hitterø*). *Flekkefjord* er utskilt fra *Lund* og *Hidra* fra *Sokndal* 1820. Ang. *Lund* og *Sokndal*, se listen for *Statsarkivet* i *Bergen*. Kb. for *Flekkefjord* fra 1773 og for *Hidra* fra 1750.
- Froland*. Utsk. fra *Øyestad* 1849. Kb. fra 1747.
- Gjerstad* og *Vegårdshei*. Omf. *Risør* med *Søndeled* til 1745. Kb. fra 1695.
- Grimstad*. Utsk. fra *Fjære* 1885. Kb. fra 1850 hos sp.
- Herad* og *Spind*. Utsk. fra *Vanse* (*Lista*) 1828. Kb. fra 1767.
- Herefoss*, *Vegusdal* og *Mykland*. *Herefoss* er utsk. fra *Hommedal*, *Vegusdal* fra *Evje* og *Mykland* fra *Åmli* 1875. Kb. for *Herefoss* fra 1816, *Vegusdal* 1849 og *Mykland* 1816. Alle hos sp.
- Hisey*. Utsk. fra *Øyestad* 1871. Kb. fra 1849.
- Holt*. Omf. *Østre Moland* med *Tromøy* og *Barbu* til 1747, *Dypvåg* med *Flosta* til 1812 og *Tvedestrand* til 1902. Kb. fra 1690.
- Holum* (*Holme*), *Øyslebø* og *Laudal*. Omf. *Halse* med *Mandal* og *Hørkmark* til 1788. Kb. fra 1750.
- Hommedal* eller *Landvik* og *Eide*. Omf. *Herefoss* sogn til 1875. Kb. fra 1690.
- Hægebostad* og *Eiken*. Utsk. fra det samlede *Kvinesdal* pgj. 1753, og til 1841 kalt *Øvre Kvinesdal*. Omf. *Fjotland* sogn fra 1753 og til det 1841 blev lagt under *Kvinesdal*. Kb. fra 1760.
- Høvdg*. Utsk. fra *Vestre Moland* 1860. Kb. fra 1817.
- Kristiansand*. Domkirken menighet. Omf. *Oddernes* til 1704 og 1805—25. Kb. fra 1734. Tidligere kb. brent.
- Kvinesdal* og *Feda*. Det samlede *Kvinesdal* pgj. blev 1753 delt i 1. *Nedre Kvinesdal* (det nuv. *Kvinesdal*) og 2. *Øvre Kvinesdal* med sognene *Hægebostad*, *Fjotland* og *Eiken*. *Fjotland* sogn blev 1841 lagt til *Nedre Kvinesdal*, og *Øvre Kvinesdal* fikk da navnet *Hægebostad*. Kb. fra 1710.
- Lista* eller *Vanse* med *Farsund*. Omf. *Herad* med *Spind* til 1828. Kb. fra 1693.
- Lund*, se under *Statsarkivet* i *Bergen*.
- Iyngdal* eller *Å*, *Austad* og *Kvås*. Kb. fra 1727.
- Mandal* eller *Halse* (med byen *Mandal*) og *Hørkmark*. Utsk. fra *Holum* 1788. Kb. 1729.

Vestre Moland med *Lillesand*. Omf. Høvåg til 1860. Kb. fra 1687.
Østre Moland. Utsk. fra Holt 1747. Omf. Tromøy og Barbu til 1877. Kb. fra 1747.
Oddernes og *Randesund*. Utsk. fra Kr.sand 1704, innlemmet igjen 1805 og utsk. 1825. Omf. Øvrebø (Vennesla) til 1805. Kb. fra 1692.
Risor. Utsk. fra Gjerstad 1745. Omf. Søndeled til 1877. Kb. fra 1716.
Sirdal eller *Tonstad* og *Lunde*. Utsk. fra Bakke 1854. Kb. fra 1815.
Søgne og *Greipstad*. Kb. fra 1716.
Søndeled. Utsk. fra Risor 1877. Kb. fra 1746.
Tromøy. Utsk. fra Ø. Moland 1877. Kb. fra 1747. Kb. for Tromøy hovedsogn fra 1825 hos sp. i Barbu.
Tvedestrand. Utsk. fra Holt 1902. Kb. fra 1885 hos sp.
Tveit. Omf. Birkenes til 1905. Kb. fra 1794. Kb. nr.1 manntall 1819. flg.
Undal, se *Audnedal*.
Valle, *Bykle* og *Hylestad*. Kb. fra 1714.
Vanse, se *Lista*.
Vennesla, *Øvrebø* og *Hægeland*. Utsk. fra Kr.sand 1704 og tillagt *Oddernes*, hvorfra utsk. 1805. Kb. fra 1743.
Øvrebø, se *Vennesla*.
Øyestad. Omf. Fjære til 1845, *Froland* til 1849 og *Hisøy* til 1871. Kb. fra 1683.
Åmli, *Gjøvdal* og *Tovdal* (*Topdal*). Omf. *Mykland* sogn av *Herefoss* pgj. til 1875. Kb. fra 1711.
Åseral. Utsk. fra *Bjelland* 1858. Kb. fra 1857. Fra 1815 hos sp.

Nærmere detaljer i *Finne-Grønn*: Fortegnelse over kirkebøker, 1915.

Statsarkivet i Bergen.

* tilhører *Stavanger* bispedømme, tidligere en del av *Kristiansand* stift, hvis kirkebøker er nærmere registrert i *Finne-Grønn*: Fortegnelse over kirkebøker, 1915.

Hvor intet annet meddelt finnes kirke- og klokkebøkene for de anførte perioder i *Statsarkivet*. For den etterfølgende periode beror de hos sp.

Alversund, *Meland* og *Seim*. *Alversund* sogn og *Meland* utsk. fra *Hamre* og *Seim* fra *Hosanger* 1884. Kb. fra 1882 hos sp.

Askvoll og *Vilnes*.} Omf. *Hyllestad* og *Øn* til 1861. Kb. 1706—1844. Klokkerb. til 1885 for *Askvoll*.

Askøy med *Ask* kapell. Utsk. fra *Sund* 1741. — 1812 tillagt *Fjell* pgj., som oppløstes 1819.

Askøy blev lagt under *Hospitalet* (*Bergen*) inntil det 1841 sammen med *Laksevåg* blev anneks til det gjenoprettede *Fjell* pgj. Utsk. fra *Fjell* 1871. — Omf. *Laksevåg* til 1915. Kb. 1742—1840. Klokkerb. til 1857.

Aurland eller *Vangen*, *Flåm*, *Nærøy* (*Nereim*) og *Undredal*. Kb. 1716—1867.

Austevoll og *Møkster*. Utsk. fra *Sund* 1910. Kb. hos sp.

* *Avaldnes* og *Førdesfjord*. Omf. *Kopervik* til 1888. Kb. fra 1711.

Balestrand eller *Tjugum*, *Vangsnes* og *Fjærland*. Utsk. fra *Leikanger* 1849. Klokkerb. 1853—1879. Kb. fra 1847 hos sp.

Bergen.

Domkirken. Omf. *Nykirken* sogn til 1648 og *Johanneskirken* til 1885. Kb. 1663—1840.

Korskirken. Omf. *Sandviken* sogn til 1874. Kb. 1674—1848. Klokkerb. til 1886.

Mariakirken. Presten kaldet av *Lübeck* handelssocietet 1546—1766, av kongen 1766—1868, siden sognekirke. Lov om den tyske menighet 1839. Kb. 1740—1846. Klokkerb. til 1877.

Nykirken. Utsk. fra *Domkirken* 1648. Kb. 1668—1844. Klokkerb. til 1886. Alf. reg. over døpte 1750—1869.

Bergens hospitaler, stiftelser og kretsfengsel. Omf. *Årstad* 1749—1886 og *Askøy* 1819—1841. Kb. fra 1859 og klokkerb. fra 1843 hos sp.

Årstad (og *Hospitalsmenigheten*). Henlagt til *St. Jørgens kirke* 1749. Utsk. fra *Hospitalsembedet* 1886. Kb. 1744—1843. Klokkerb. til 1922.

Sandvikskirken. Utsk. fra *Korskirken* 1875. Kb. 1867—1893. Kb. for *Korskirken* landsogn og *Sandviken* 1867—77 hos sp.

Jobaneskirken. Utsk. fra *Domkirken* 1885. Kb. fra 1885 hos sp.

St. Jacobs småkirke. Opprettet 1917.

St. Olavs menighet. Utsk. fra *Sandviken* 1927.

St. Markus menighet (*Gyldenpris*). Utsk. fra *Årstad* 1928.

Bremanger. *Bremangerpollen* og *Midtgulen*. Utsk. fra *Kinn* 1863. Klokkerb. 1866—1908 for *Bremanger* og 1908—19 for *Bremangerpollen*. Kb. fra 1864 hos sp.

Bruvik med *Vaksdal* kapell, *Dale* og *Stamnes*. Utsk. fra *Haus* 1868. Kb. 1821—41.

Davik, *Rugsund* med *Totland* kapell og *Ålfoten*. Utsk. fra *Eid* 1740. Kb. 1742—1830. Klokkerb. til 1889.

* *Egersund* og *Ogna*. Kb. 1664—1881. For *Ogna* sogn 1847—1889.

Eid og *Stårheim* (*Nordfjord*). Omf. *Davik* til

- 1740 og Hornindal til 1865. Kb. 1722—1843. Klokkerb. til 1886.
- Eivindvik* (Evenvik), se Gulen.
- Elne* eller *Støle*, Grindheim og Gjerde. Kb. 1715—1847. Klokkerb. til 1924.
- Evanger* med *Nesheim* kapell. Utsk. fra *Voss* 1891. Klokkerb. 1879—1887.
- Fana* og *Birkeland* med *Fantoft* kapell. Hørte i middelalderen under *Apostelkirken*, *Bergen*. Kb. 1712—1816. Klokkerb. til 1875.
- **Finnøy* eller *Hesby* og *Talgøy*. Kb. 1672—1878. For *Talgøy* sogn 1879—92.
- Finns* eller *Moster*, *Bremnes* med *Lykling* kapell og *Bømlo*. Omf. *Sveio* sogn av *Sveio* kall til 1861 og *Øklandsgrenden* av *Moster* til 1870. Kb. 1718—1850. Klokkerb. til 1920.
- Filtjar* med *Bekkjær* kapell. Utsk. fra *Stord* 1862. Kb. 1862—1881. Klokkerb. til 1928.
- Fjaler* (*Ytre Holmedal*) eller *Dale*, *Holmedal* og *Guddal*. Utgjorde med *Indre Holmedal* (*Gaular*) det samlede *Holmedal* pgj. til 1755. Kb. 1755—1835. Klokkerb. til 1928.
- Fjelberg*, *Bjoestrånd*, *Ølen* og *Eid*. Kb. 1739—1866. Klokkerb. til 1888.
- Fjell*. *Strudshavn* og *Fjell* annekser utsk. fra *Sund* 1803 og forenet til *Fjell* pgj. Omf. *Askøy* 1812—19. Opløst 1819 og lagt til *Sund*. Atter opprettet 1841. Omf. *Askøy* med *Laksevåg* til 1871. Kb. 1835—50. Klokkerb. til 1899. *Sunds* kb. nr. 11 inneholder døypte for *Fjell* 1814—19.
- Fusa*, *Hålandsdal* og *Strandvik* med *Sundvor* kapell. Utsk. fra *Os* 1855. Klokkerb. 1861—1926. Kb. fra 1855 hos sp.
- Førde*, *Naustdal*, *Holsen* med *Haukedal* kapell og *Vevring*. Kb. 1720—1821. Klokkerb. til 1924.
- Gaular* (*Indre Holmedal*) eller *Sande*, *Bygstad* og *Vik* med *Hæstad* kapell. Utgjorde med *Ytre Holmedal* (*Fjaler*) det samlede *Holmedal* pgj. til 1755. Kb. 1764—1840. Til 1785 delvis uleselig. Klokkerb. til 1920.
- **Gjæstal*. Utsk. fra *Time* (*Lye*) 1927. Kb. 1725—1886.
- Gløppen* eller *Vereid*, *Gjemmestad*, *Hyen* og *Breim*. Kb. 1686—1837. Utdrag av *Gløppen* kb. 1686—1784 i *Norsk tidsskr. for genealogi* II, 1920. Klokkerb. til 1888.
- Gulen* og *Mjømna*. Det gamle *Evenvik* (*Eivindvik*) blev fra 1890 kalt *Gulen*. Omf. *Lavik* sogn og *Bø* sogn av *Lavik* pgj. til 1807 og *Brekke* sogn av samme pgj. til 1858, samt sognene *Sulen* og *Husø* av *Solund* pgj. til 1887. Kb. 1680—1847. (1682—1727 mangler).
- Hafslø*, *Fet*, *Joranger* og *Solvorn*. Kb. 1717—1852.
- Hamre* (*Hammer*) og *Åsane* med *Salhus* kapell. Omf. *Hosanger* til 1749 samt *Alversund* og *Mælend* sogn av *Alversund* pgj. til 1884. Kb. 1677—1845.
- **Haugesund* og *Skåre*. Utsk. fra *Torvastad* 1879. Kb. 1850—94. Kb. fra 1836 hos sp.
- Haus*, *Arna* med *Arna* kapell og *Gjerstad*. Omf. *Bruvik* til 1868. Kb. 1691—1838.
- **Helleland* og *Bjerkreim*. Omf. *Heskestad* sogn av *Lund* pgj. til 1820. Kb. 1713—1817. For *Helleland* sogn 1815—1886. For *Bjerkreim* sogn 1847—86.
- Herdla* og *Hjelme*. Utsk. fra *Manger* 1868. Klokkerb. 1859—99. Kb. fra 1855 hos sp.
- **Hettland* eller *Frue*, *Riska* (*Riskekverven*) og *Randaberg*. Utsk. fra *Stavanger* 1849. Kb. 1850—1878. For *Frue* sogn 1869—77, for *Riska* 1863—77 og for *Randaberg* 1856—85. Kb. fra 1816 hos sp.
- **Hjelmeland*, *Fister* og *Årdal*. Kb. 1760—1816. For *Hjelmeland* sogn 1817—83, for *Fister* 1816—41 og for *Årdal* 1816—41.
- Holmedal*, se *Fjaler* og *Gaular*.
- Hornindal*. Utsk. fra *Eid* 1865. Klokkerb. 1876—94. Kb. fra 1867 hos sp.
- Hosanger* med *Vike* kapell, *Mo* og *Eksingedal*. Utsk. fra *Hamre* 1749. Omf. *Seim* sogn av *Alversund* pgj. fra det 1749 blev utskilt fra *Hamre* og til 1884. Kb. 1750—1848.
- Hyllestad*, *Øn* og *Bø*. *Hyllestad* og *Øn* sogn er utsk. fra *Askvoll* og *Bø* sogn fra *Lavik* 1861. Klokkerb. 1853—87. Kb. fra 1861 hos sp.
- **Høgefjord* eller *Høle* og *Forsand* (*Hossan*). Utsk. fra *Strand* 1864. Kb. 1855—1905 for *Høle* sogn og 1855—82 for *Forsand* sogn. Kb. fra 1816 hos sp.
- **Høyland*. Omf. *Sandnes* til 1914. Kb. 1691—1883.
- **Hå* eller *Nærbø* og *Varhaug*. Kb. 1787—1817. Eldre kb. brent. For *Nærbø* 1854—94. Kb. fra 1818 hos sp.
- **Håland* eller *Sola* og *Madla* (*Malle*). Kb. 1671—1815. For *Sola* 1873—98. Kb. fra 1815 hos sp.
- Innvik*, *Olden* og *Utvika* med *Randabygd* kapell. Omf. *Stryn* til 1842. Kb. 1750—1846. Klokkerb. til 1912.
- **Jelsa* og *Erfjord*. Omf. *Sand* sogn av *Sand* og *Sauda* pgj. til 1858. Kb. 1695—1816. For *Jelsa* hovedsogn 1852—90. Kb. fra 1816 hos sp.
- Jostedal*. *Sannsynligvis* annekst til *Hafslø* inn-til 17. årh. Kb. 1734—1848.
- Jølster*. Kb. 1696—1848. Klokkerb. 1853—1919.
- Kinn* med hovedkirke i ladestedet *Florø* og kapell på øen *Kinn*, *Bru* med *Norddalsfjord* kapell og *Eikefjord*. Omf. *Bremanger* til 1863. Kb. 1691—1840. Klokkerb. 1854—98.
- **Klepp*, *Orre* og *Bore*. Kb. 1793—1819. Kb. fra 1816 hos sp. Eldre kb. brent.

- * *Kopervik* og Åkra. Kopervik sogn er utsk. fra Avaldsnes og Åkra fra Skudenes 1888. Kb. 1861—91 for Kopervik hovedsogn og 1848—81 for Åkra.
- Kvam* eller Vikøy og Øystese. (Tidligere Vikør.) Kb. 1690—1832.
- Kvinneberød* med Uskedal kapell, Hatlestrand, Ænes, Ølve og Husnes. Kb. 1669—1835. Klokkerb. til 1905.
- Laksevåg* og Loddefjord. Utsk. fra Askøy 1915. Klokkerb. 1875—87.
- Lavik*, Brekke og Kyrkjebø med Bjordal og Ortnevik kapell. Lavik sogn utsk. fra Eivindvik (Gulen) og Kyrkjebø sogn fra Vik 1807, samt Brekke sogn fra Eivindvik 1858. Omf. Bø sogn av Hyllestad pgj. fra det 1807 blev fraskilt Eivindvik og til 1861. Kb. 1809—42.
- Leikanger*, Fresvik og Rinde (Feios). Omf. Balestrand til 1849. Kb. 1690—1838.
- Lindås*, Austrheim, Lygra, Myking og Fedje. Omf. Masfjorden til 1875. Kb. 1699—1841.
- * *Lund* og Heskestad. Utgjorde sammen med Bakke, Gyland og Sirdal det gamle Lund pgj. til 1741. Omf. Flekkefjord til 1820. Heskestad sogn blev 1820 henlagt fra Helleland til Lund. Ang. Bakke med Gyland og Sirdal samt Flekkefjord se listen for Statsarkivet i Kristiansand. Kb. 1724—1889.
- Luster* eller Dale, Gaupne, Nes og Fortun. Kb. 1731—1841.
- * *Lye*, se Time.
- Lærdal* eller Tønjum, Hauge og Borgund. Omf. Ardal til 1862. Kb. 1711—1853.
- Manger*, Hordabø og Sæbø. Omf. Herdla til 1868. Kb. 1759—1924. Arkivet brent 1759. Folketelling 1825 i Manger prestearkiv.
- Masfjorden*, Frøyset og Solheim. Utsk. fra Lindås 1875. Klokkerb. for Masfjorden hovedsogn 1876—91.
- * *Nedstrand* og Sjernerøy. Kb. 1724—1847.
- Odda* med Skare kapell. Utsk. fra Ullensvang 1915.
- Os* med Lysekloster kapell og Samnanger. Kb. 1669—1838. Klokkerb. til 1914.
- * *Rennesøy* eller Hauske, Sørbo, Mosterøy med Uteain kloster og Kvitsøy. Kb. 1668—1816. Kb. fra 1816 hos sp.
- Roldal*. Anneks til Suldal 1848. Henlagt fra Kristiansands til Bergens stift 1862. Utsk. fra Suldal 1885. Kb. 1780—1856.
- * *Sand* og Sauda. Sand er utskilt fra Jelsa og Sauda fra Suldal 1858. Kb. 1780—1865 for Sauda sogn. 1851—71 for Sand sogn. Kb. fra 1816 hos sp.
- * *Sandnes*. Utsk. fra Høyland 1914. Kb. fra 1878 hos sp.
- Selje* med Leikanger kapell, Nord-Vågsøy og Sør-Vågsøy. Kb. 1668—1828.
- * *Skjold* og Vats. Omf. Tysvær til 1848. Kb. 1786—1815. For Skjold hovedsogn 1815—84. For Vats og Tysvær 1815—30, for Vats 1852—80.
- * *Skudenes* eller Falnes med *Skudenesbavn* og Ferkingstad. Omf. Bokn sogn av Tysvær pgj. til 1848 og Åkra sogn av Kopervik pgj. til 1888. Kb. 1848—99 for Falnes hovedsogn. For Ferkingstad 1848—73. Kb. fra 1841 hos sp. Eldre kb. brent.
- Skånevik*, Holmedal og Åkre med Fjære kapell. Kb. 1745—1848. Klokkerb. 1860—1920.
- Sogndal* eller Stedje, Norum og Kaupanger. Kb. 1689—1846.
- * *Sokndal*. Omf. Hidra (Hitterø) sogn av Flekkefjord kall til 1820 (se listen for Statsark. i Kr.sand). Kb. fra 1729.
- Solund* (Sulen), Hersvik og Husøy. Sulen og Husøy sogn er utsk. fra Eivindvik sammen med 8 gårder fra Askvoll og 1 fra Hyllestad 1887. Kb. fra 1881 hos sp., fra 1860 hos klokkeren.
- * *Stavanger*. Stavanger pgj. omf. Hetland med Randaberg til 1849. Kb. fra 1688. *Domkirken* menighet. Utsk. fra det samlede Stvgr. pgj. 1860. Kb. 1860—76. Kb. fra 1816 hos sp. *St. Petri* menighet. Utsk. fra det samlede Stvgr. pgj. 1860. Kb. 1865—95. Kb. fra 1861 hos sp. *St. Johannes* menighet. Oprettet 1885. Kb. fra 1885 hos sp.
- Stord*. Omf. Fitjar til 1862 og Valestrand sogn av Sveio pgj. til 1870. Kb. 1725—1840. Klokkerb. 1854—78.
- * *Strand*. Omf. Høgsfjord til 1864. Kb. 1702—1903.
- Strandebarm*, Varaldsøy og Jondal. Kb. 1670—1843. (1680—1689 mangler).
- Stryn* eller Nedstryn, Opstryn og Loen. Utsk. fra Innvik 1842. Kb. 1832—45. Klokkerb. til 1934.
- * *Suldal* med Nesflaten kapell. Omf. Sauda sogn av Sand og Sauda pgj. til 1858. Kb. 1778—1885. Eldre kb. brent.
- Sulen*, se Solund.
- Sund* med Kausland kapell. Omf. Askøy til 1741, Fjell til 1803 og 1819—42, samt Austevoll og Møkster til 1910. Kb. 1729—1835. Klokkerb. 1852—88.
- Sveio* (Sveen), Vikebygd og Valestrand. Sveio utsk. fra Finnås og Vikebygd fra Fjellberg 1861, Valestrand fra Stord og Øklandsgrenden av Moster fra Finnås 1870. Kb. fra 1861 hos sp.

- °Time (Lye). Omf. Gjestal til 1927. Kb. 1725—1878.
- °*Torvastad* og Utsira. Omf. Haugesund og Skåre til 1879. Kb. 1753—1900.
- Tyones*, Uggdal (Opdal) og Onarheim. Kb. 1723—1837. Klokkerb. til 1913.
- °*Tysvær* og Bokn (Bukken). Tysvær sogn utsk. fra Skjold og Bokn fra Skudenes 1848. Kb. 1852—96 for Tysvær hovedsogn, 1850—87 for Bokn. Kb. fra 1831 for Tysvær og fra 1857 for Bokn hos sp.
- Ullensvang* og Kinsarvik med Utne kapell. Ullensvang blev hovedsogn 1869. Omf. Odda til 1915. Kb. 1669—1804.
- Ulvik*, Granvin og Eidfjord. Eidfjord var eget kall til 1688. Kb. 1664—1838. Klokkerb. til 1871.
- Vik*, Arnafjord og Kvamsøy. Omf. Kyrkjebo sogn av Lavik pgj. til 1807. Kb. 1727—1831.
- °*Vikedal*, Sandeid og Imsland. Kb. 1737—1888 for Vikedal, 1816—63 for Sandeid og 1816—90 for Imsland.
- Vikar*, se Kvam.
- Voss* eller Vangen med Raundal kapell. Omf. Vossestrand til 1865 og Evanger til 1891. Kb. 1711—1855.
- Vossestrand* eller Upheim og Vinje. Utsk. fra Voss 1865. Klokkerb. 1856—79.
- Årdal*. Utsk. fra Lærdal 1863. Klokkerb. 1887—98. Kb. fra 1863 hos sp.
- Statsarkivet i Trondbeim.*
- Hvor intet annet meddelt finnes kirke- og klokkebøker for de anførte perioder i Statsarkivet. For den efterfølgende periode beror de hos sp.
- Alotabaug* eller Stamnes, Alstahaug og Leirfjord. Omf. Tjøtta til 1861 og Herøy til 1862. Kb. 1714—1830.
- Alta* med Kåfjord kapell. Utgjorde med Talvik det samlede Alten—Talvik pgj. Utsk. 1862. Kb. for Alten—Talvik 1705—1847. Kb. for Alta fra 1858 og for Kåfjord fra 1847 hos sp. Kfr. Hagemann: Uddrag af Altens kirkebøger 1705—1814, 1892.
- Aukra* (Akerø) eller Nord-Aukra, Sør-Aukra og Sandøy med Harøy kapell. Omf. Fræna (Vågøy annek) til 1859. Kb. 1785—1856.
- Aure*, Stemshaug og Valsøyfjord. Kb. 1772—1836.
- Balsfjord* og Malangen. Utsk. fra Tromsø (Tromsøysund) 1856. Kb. fra 1856 hos sp.
- Beiarne*. Utsk. fra Gildeskål 1856. Kb. fra 1837 hos sp.
- Beitstad*, Malm med Sela kapell og Namdalseid. Kb. 1722—1836.
- Berg* og Torsken. Kb. 1783—1811.
- Bindal* eller Vassås med Tosen kapell og Solstaft. Utsk. fra Brønnøy 1815. Kb. 1820—40.
- Bjarkey* og Sandseu. Kb. 1758—1820.
- Bjugn*, Nes og Stjerna. Utsk. fra Ørland 1852. Alle kb. brente 1924. Klokkerduplikater fra 1866. I kb. for Ørland finnes Bjugn ut året 1856.
- Bjørner* eller Roan, Osen og Stoksaund. Kb. 1732—1845.
- Bodin* med Helligvær kapell og Straumen. Utsk. fra Bodø 1896. Kb. hos sp.
- Bodø*. Omf. Bodin til 1896. Kb. 1664—1845.
- Bolsøy*, Røvik og Kleive. Omf. Molde til 1858. Kb. 1759—1843.
- Borge* og Valberg. Kb. 1750—1843.
- Borgund* med Havnsund kapell og Giske. Omf. Ålesund og Skodje til 1858. Kb. 1698—1839.
- Brønnøy* med *Brønnøysund*. Omf. Bindal til 1815, Velfjord til 1875 og Vik til 1901. Kb. 1669—1833.
- Bud* og Hustad. Kb. 1739—1841.
- Buksnes* og Hol med Stamsund kapell. Kb. hos sp.
- Byneset* og Buvik. Omf. Børsa sogn av Børsa pgj. til 1814. Kb. 1667—1845 (lakuner).
- Bø* og Malnes. Kb. 1741—1840.
- Børsa*, Geitstrand og Skaun (Børseskogn). Børsa sogn er utsk. fra Byneset og Skaun fra Orkdal 1814. Kb. 1817—29.
- Dverberg*, Bjørnskinn og Andenes. Kb. 1715—1841 (lakuner).
- Eday*, Bratvær og Hopen. Omf. Halså og Tustna til 1877. Kb. 1751—1836.
- Eid* og Voll med Innfjorden kapell. Utsk. fra Grytten 1862. Kb. fra 1852 hos sp.
- Fauske* med Sulitjelma kapell og Valnesfjord. Utsk. fra Skjerstad 1902. Kb. fra 1878 hos sp.
- Flakstad* og Moskenes med Reine kapell. Kb. 1728—1896 (lakuner).
- Flatanger* (Halmøy) eller Sørflatanger og Nordflatanger. Utsk. fra Fosnes 1870. Kb. fra 1840 hos sp.
- Folda* (Folden) eller Sørfold med Rørstad kapell og Nordfold. Omf. Kjerringøy til 1887. Kb. 1664—1845.
- Fosnes* eller Otterøy og Fosnes med Salen kapell. Omf. Flatanger (Halmøy) til 1870. Kb. 1689—1830.
- Frosta* og Åsen. Kb. 1750—1838.
- Fræna* (Vågøy) eller Indre Fræna og Ytre Fræna. Utsk. fra Aukra 1859. Kb. hos sp.
- Froya* eller Nord-Froya med Froan kapell og Sør-Froya. Utsk. fra Hitra 1877. Kb. hos sp.
- Gildeakål* med Saura kapell. Omf. Beiarne til 1856. Kb. 1747—1837.
- Gimøy*. Utsk. fra Vågan 1899. Kb. hos sp.
- Grong*, Høylandet, Harran, Namsskogan og Røyrvik. Utsk. fra Overhalla 1820. Kb. 1821—40.

- Grytten*, Hen og Kors med Øverdal kapell. Omf. Eid til 1862. Kb. 1725—1853.
- Haduel* med Melbo kapell og Eidsfjord. Omf. Sortland til 1852. Kb. 1693—1848.
- Halaa* og Tustna (Tusteren). Utsk. fra Edøy 1877. Kb. hos sp.
- Hamarøy* med Sagfjord kapell. Kb. 1766—1839.
- Hammerfest* og Kvalsund. Omf. Måsøy 1813—56. Kb. 1743—1842.
- Haram* (Harham) med Hildestranda kapell, Fjørtoft og Vigra. Kb. 1689—1840.
- Hattfjelldal*. Utsk. fra Vefsn 1860. Kb. fra 1860 hos sp.
- Hemne*, Vinje, Snilfjord og Heim. Kb. 1717—1840.
- Hemnes*, Elsfjord og Korgen. Utsk. fra det samlede pgi. Ranen eller Mo og Hemnes 1843. Kb. 1704—1841.
- Herøy* med Indre Herøy kapell og Leikanger. Omf. Sande til 1869. Kb. 1731—1861.
- Herøy* og Nordvika med Hæstad kapell. Utsk. fra Alstahaug 1862. Kb. hos sp.
- Hitra* (Hitteren), Kvenvær, Fillan med Nordbotn kapell og Sandstad. Omf. Frøya til 1877. Kb. 1736—1842.
- Hjørundfjord* og Storfjorden. Kb. 1733—1829.
- Holtålen* (Holtålen), Alen og Singås. Kb. 1748—1845.
- Ibestad*, Anderja, Gratangbotn og Astafjord. Omf. Bardu sogn av Målselv pgi. til 1853, og Salangen til 1907. Kb. 1751—1850.
- Inderøy*, Røra og Sandvolla. Kb. 1733—1839.
- Karajok* med Bøyvasjgiedde og Valjok kapell. Utsk. fra Kistrand—Kautokeino 1851. Se Kautokeino. Kb. hos sp.
- Karløy* og Helgøy. Kb. 1709—1842 (lakuner).
- Kautokeino* med Masi kapell. Utsk. fra Torne lappmark, Härnösand bispestol, Sverige, 1673. Blev norsk territorium 1751. Sp. var derefter inntil 1797 også misjonær for lappene i Porsanger. 1813 blev Kautokeino forenet med Porsanger til ett kall, Kistrand—Kautokeino, fra 1818 bestyrt av sp. i Vadsø. Utsk. fra Kistrand—Kautokeino 1851. Kb. fra 1843 hos sp. Kb. for Kistrand—Kautokeino 1723—1849 (lakuner). Kautokeino kirkes regnskapsbok 1703—1792 må nevnes som et historisk verdifullt dokument.
- Kistrand* med Lakselv og Børselv kapell. Utsk. fra Kistrand—Kautokeino 1851. Se Kautokeino.
- Kjelvik*. Kb. 1764—1842.
- Kjerringøy*. Utsk. fra Folda 1887. Kb. fra 1845 hos sp.
- Klæbu* og Tiller. Kb. 1741—1842.
- Kolvereid* med Opleyfjord kapell og Foldereid. Utsk. fra Nærøy 1797. Omf. Leka til 1863. Kb. 1815—44.
- Kristiansund*, Frei og Grip. Utsk. fra Kvernes 1827. Kb. 1828—42.
- Kvernes*, Bremsnes, Kornstad og Eide. Omf. Kristiansund til 1827, og Gjemnes sogn av Øre pgi. til 1893. Kb. 1731—1871, for Kristiansund til 1832.
- Kvæfjord*. Kb. 1751—1857.
- Lebeby* og Kjøllefjord. Omf. Tana inntil sognet 1846 blev anneks til Nessøby. Kb. 1833—52. For det tidl. pgi. Kjøllefjord kb. 1751—1833/41.
- Leka* og Gravvik. Utsk. fra Kolvereid 1863. Kb. fra 1863 hos sp.
- Lekvik* og Stranda. Kb. 1717—1841 (lakuner).
- Lenvik* med Rossfjord kapell og Hillesøy. Omf. Målselv sogn til 1853. Kb. 1753—1844.
- Levanger* med Okkenhaug kapell. Utsk. fra Skogn 1855. Består av Levanger by og Levanger landsogn (Frol kommune). Kb. fra 1836 hos sp.
- Lierne* eller Nordli med Tunnsjø kapell og Sørlie. Utsk. fra Snåsa 1860. Kb. fra 1817 hos sp.
- Loppa*, Øksfjord og Hasvik med Galten kapell. Kb. 1753—1848.
- Lurøy* og Træna. Kb. 1767—1824.
- Lyngen*, Kåfjord, Storfjord og Sørfjord. Kb. 1756—1838.
- Lødingen* med Vestbygd kapell og Tjellsund. Omf. Vågan til 1735 og Tysfjord til 1867. Kb. 1691—1840 (lakuner).
- Malvik* med Hommelvik kap. Utsk. fra Strinda 1897. Kb. fra 1848 hos sp.
- Melådal*. Omf. Rennebu til 1862. Kb. 1682—1900.
- Melhus*, Flå, Hølanda og Leinstrand. Kb. 1740—1894 (lakuner).
- Meløy* med Fore kapell. Utsk. fra Rødøy 1903. Kb. fra 1833 hos sp.
- Mo* eller Nord-Rana (omf. ladestedet *Mo*) med Nevernes kapell. Utsk. fra det samlede pgi. Ranen eller Mo og Hemnes 1843. Kb. 1704—1841.
- Molde* med Reknes san. kapell. Utsk. fra Bolsøy 1858. Kb. 1861—86 (for Reknes san.).
- Målselv*, Bardu og Øverbygd. Målselv sogn er utsk. fra Lenvik, og Bardu sogn fra Ibestad 1853. Kb. hos sp.
- Måsøy* med Ingøy og Slotten kapell. Kb. 1806—51.
- Namsos*, Vemundvik og Klinga. Utsk. fra Overhalla 1865. Kb. fra 1865 hos sp.
- Narvik*. Utsk. fra Ofoten 1929. Kb. fra 1902 hos sp.
- Nesna* med Bardal kapell og Dønnes med Husby kapell. Kb. 1704—1839.
- Nessøby* og Polmak. Utsk. fra Vadsø 1846. Omf.

- Tana med Polmak fra sognet 1846 blev fraskilt Lebesby og til 1861. Polmak blev da fraskilt Tana og lagt til Nesseby. Kb. fra 1856 hos sp. Kb. for Vadse omf. Nesseby sogn til 1855.
- Neset*, Vistdal og Eresfjord med Eikesdal kapell. Kb. 1757—1845.
- Norddal* med Sylte kapell. Omf. Sunnylvn til 1861. Kb. 1736—1833.
- Nærøy* med Steine kapell. Omf. Kolvereid til 1797 og Vikna til 1914. Kb. 1660—1829.
- Ofoten* eller Evenes, Ballangen og Ankenes med Skjomen kapell. Omf. Narvik til 1929. Kb. 1699—1850 (lakuner).
- Opdal* med Lønset kapell. Kb. 1739—1847.
- Orkdal*, Orkanger og Orkland. Omf. Skaun (Børseskogn) sogn av Børsa pgj. til 1814. Kb. 1695—1845 (for Børseskogn til 1816).
- Overballa* eller Ranem og Skage. Omf. Grong til 1820 og Namsos til 1865. Kb. 1706—1823.
- Rennebu* med Berkåk kapell. Utsk. fra Meldal 1862. Kb. fra 1830 hos sp.
- Rindal* med Øvre Rindal kapell. Utsk. fra Surnadal 1857. Kb. fra 1858 hos sp.
- Rødøy* med Ullsfjord kapell. Omf. Meløy til 1903. Kb. 1739—1863 (lakuner).
- Røros*, Røros landsogn, Glåmos og Brekken. Kb. 1691—1844 (lakuner).
- Salangen* og Lavangen. Utsk. fra Ibestad 1907. Kb. for Salangen fra 1865 og for Lavangen fra 1893 hos sp.
- Saltdal* med Øvre Saltdal kapell. Kb. 1708—1841 (lakuner).
- Sandø*, Gursken, Åram og Rovde. Utsk. fra Herøy 1869. Kb. hos sp.
- Selbu* med Selbustrand og Floren kapell og Tydal. Kb. 1699—1842 (lakuner).
- Skjerstad* med Misvær kapell. Omf. Fauske til 1902. Kb. 1672—1848 (lakuner).
- Skjervøy*, Nordreisa og Kvænangen. Kb. 1748—1838. Kfr. Hagemann: Uddrag av Skjervø kirkebøger 1748—1814, 1892.
- Skodje* og Vatne. Utsk. fra Borgund 1858. Kb. fra 1848 hos sp.
- Skogn* eller Alstadhaug, Markabygd og Ekne. Omf. Levanger til 1855. Kb. 1747—1836.
- Sndsa*. Omf. Lierne til 1860. Kb. 1733—1856.
- Sortland* med Sigerfjord kapell. Utsk. fra Hadsel 1852. Kb. fra 1852 hos sp.
- Sparhu* eller Mære, Ogdal med Bodom kapell og Henning. Omf. en del av Steinkjer (Skei sogn) til 1868. Kb. 1746—1835.
- Stadbygd*, Rissa med Rein og Hasselvik kapell og Lensvik. Kb. 1723—1838.
- Stangvik*, Todal og Åsskard (Åsgård). Kb. 1784—1849.
- Steigen* med Bogen kapell og Leiranger. Kb. 1686—1835.
- Steinkjer* og Egge. Utsk. fra Skei sogn av Sparbu pgj. og fra Egge sogn av Stod pgj. 1868. Kb. fra 1868 hos sp.
- Nedre Stjørdal*, eller Stjørdal, Lånke med Elvran kapell og Skatval. Utgjorde med Øvre Stjørdal det samlede Stjørdalens pgj. til 1849. Kb. for det gamle Stjørdalens pgj. 1714—1844. Kb. fra 1845 hos sp.
- Øvre Stjørdal* eller Hegra med Flora og Okkelberg kapell og Meråker med Stordal og Kopparå kapell. Utsk. fra Stjørdalens pgj. 1849. Kb. fra 1850 hos sp. Se foregående.
- Stod*, Kvam og Felling. Omf. en del av Steinkjer (Egge Sogn) til 1868. Kb. 1688—1846.
- Stranda* med Liabygd kap. og Stordal. Kb. 1759—1843.
- Strinda* eller Lade med Lade og Ranheim kapell, Byåsen og Bratsberg. Omf. Bakklandet til 1846 og Malvik til 1897. Kb. 1727—1850. Lysning til vielse til 1935.
- Støren*, Horg, Soknedal og Budal. Kb. 1690—1842.
- Sunnidal* eller Hof og Romfo. Omf. Øksendal til 1853. Kb. 1752—1846.
- Sunnylvn* (Sunnelven) og Geiranger. Utsk. fra Norddal 1861. Kb. fra 1827 hos sp.
- Surnadal* eller Øye, Ranes og Mo. Omf. Rindal til 1857. Kb. 1750—1843.
- Talvik* med Komagfjord, Langfjord og Leirbotn kapell. Utsk. fra det samlede Alta—Talvik pgj. 1862. Kb. hos sp. Se Alta.
- Tana*, Berlevåg og Gamvik. Tana sogn blev fraskilt Lebesby og lagt til Nesseby 1846. — Omf. Polmak sogn av Nesseby pgj. til 1861. Utsk. fra Nesseby 1862. Kb. fra 1846 hos sp.
- Tingvoll* og Straumsnes. Omf. Øre sogn til 1893. Kb. 1645—1843.
- Tjøtta* med Skålvær kapell og Vevelstad. Utsk. fra Alstahaug 1861. Kb. hos sp.
- Tranøy*, Stonglandet, Dyroy og Sørreisa. Kb. 1744—1844.
- Tromsø*. Omf. Balsfjord til 1856 og Tromsøysund til 1860. Kb. 1753—1837.
- Tromsøysund*. Utsk. fra Tromsø 1860. Kb. fra 1846 hos sp.
- Trondenes* (med *Harstad*), Skånland og Sandtorg. Kb. 1744—1835/41 (lakuner).
- Trondheim*:
- Domkirken*. Kb. 1679—1883.
- Vår Frue*. Omf. Ilen sogn til 1879. Kb. 1732—1917.
- Ilen*. Utsk. fra Vår Frue 1879. Kb. fra 1879 hos sp.
- Bakklandet*. Utsk. fra Strinda 1846. Omf. Lademoen til 1908. Kb. 1851—65.

- Lademoen*. Utsk. fra Bakklandet 1908. Kb. fra 1908 hos sp.
- Hospitalet*. Kb. 1815—25.
- Tysfjord*. Utsk. fra Ladingen 1867. Kb. fra 1864 hos sp.
- Ulslein* og *Hareid*. Kb. 1754—1832. Fortegnelse over dæpte.
- Vadsø*. Omf. Nesseby sogn til 1846 og Sør-Varanger til 1863. Kb. 1764—1855.
- Vanylven* (Vannelven) og Syvde. Kb. 1742—1831.
- Sør-Varanger* med Oscar II's samt Neiden og Svanvik kapell. Utsk. fra Vadsø (Nord-Varanger) 1863. Kb. fra 1863 hos sp.
- Vardø*. Kb. 1747—1842. Kfr. Hagemann: Uddrag af Vardø kirkebøger 1693—1814, 1893.
- Vefsn* med *Mosjøen*, *Drevja* og *Grane*. Omf. Hatfjelldal til 1860. Kb. 1690—1845 (lakuner).
- Vega*. Kb. 1725—1845.
- Velfjord*. Utsk. fra Brønnøy 1875. Kb. fra 1834 hos sp.
- Verdal* eller *Stiklestad*, *Vuku* med *Væren* kapell og *Vinne*. Kb. 1705—1821.
- Vestnes*, *Tresfjord* og *Fiksdal*. Utsk. fra *Veøy* 1846. Kb. fra 1848 hos sp.
- Veøy* med *Sekken* kapell, *Holm* med *Rødven* kapell og *Vågstranna*. Omf. *Vestnes* til 1846. Kb. 1721—1847.
- Vik*. Utsk. fra Brønnøy 1901. Kb. fra 1901 hos sp.
- Vikna* (Vikten) med *Rørvik* kapell. Utsk. fra *Nærøy* 1914. Kb. fra 1880 hos sp.
- Volda* (Volden) med *Austefjord* kapell og *Dalsfjord*. Omf. Ørsta til 1900. Kb. 1714—1850.
- Væøy* og *Røst*. Kb. 1750—1848 (lakuner).
- Vågan* med *Henningsvær* kap. og *Svolvær*. Utsk. fra *Ladingen* 1735. Omf. *Gimsøy* til 1899. Kb. 1853—1876.
- Ytterøy*, *Verran* med *Finnes* og *Selen* kapell og *Mosvik*. Kb. 1692—1842.
- Øksendal* og *Ålvundeid*. Utsk. fra *Sunddal* 1853. Kb. fra 1854 hos sp.
- Øknes* og *Langenes*. Kb. 1718—1840.
- Øre* og *Gjemnes*. Øre sogn er utsk. fra *Tingvoll* og *Gjemnes* fra *Kvernes* 1893. Kb. for *Øre* sogn fra 1857, for *Gjemnes* fra 1893 hos sp.
- Ørland* med *Storfosna* kapell og *Agdenes*. Omf. *Bjugn* til 1852. Kb. 1709—1841 (lakuner).
- Ørakog* og *Sykkylven* (*Søkkelven*). Kb. 1720—1842.
- Ørsta* og *Vartdal*. Utsk. fra *Volda* 1900. Kb. fra 1832 hos sp.
- Afjord* og *Jæssund*. Kb. 1750—1830.
- Alesund*. Utsk. fra *Borgund* 1858. Kb. fra 1855 hos sp.

Til slutt en forbindtlig takk til de sogneprester og andre som ved elskverdig og forståelsesfull bistand har gjort det mulig å opsette denne foreløbige liste under de nuværende forhold!

XXXV. PORTRETTKATALOGER ETC.

Norge.

- Anker og Huitfeldt-Kaas: Malede portrætter, 1886.
- Arendals kommunes portrætsamling, 1892.
- Chra. kunstforening: Udstilling af ældre portrætter, med tillæg, 1892.
- Koren og Thiis: Kulturhist. udstilling i Trondhjem, 1897.
- Katalog over portrætsamlingen paa Karljohansværn, 1900.
- Kulturhistorisk udstilling i Christiania, 1901.
- Krog Steffens: Medlemsfortegn. for Norske selskab. Portrætter, 1909, 1929—30, 1931—32, samt 1934 ved Gierløv Meyer.
- Schnitler og Wiesener: Bergenske malte portrætter 1600—1850, 1912. Særtrykk av Bergens museums årbok, nr. 2, 1912.
- Schnitler: Werenskiolds portrætkunst — i Kunst og kultur, 1915.
- Bugge: Norske portrætter, I, 1918. II, 1919. III, 1920.
- Norske billeder og portrætter, IV, 1921. V, 1922. VI, 1925.
- Nygård-Nilssen: Restaurerte portrætter og billeder, VII, 1926. VIII, 1929.
- Restaurerte malerier og kirkesaker, IX, 1930.
- Bugge og Nygård-Nilssens skrifter også i Fortidsminnforeningens årsberetninger angjeldende år.
- Grevenor: Silhouetter, 1922.
- Stavanger museums utstilling av malte portrætter 1600—1850. Katalog ved Johs. Bjerkan, 1922.
- Brodahl: Pastelmaler Mathias Mathisen, Trondhjem 1923.
- Grevenor: Østlandsk portrettkunst 1675—1700, 1925.
- Brodahl: Prestevalget i Støren — i *Norvegia sacra*, 1925.
- Nygård-Nilssen og Sommerfeldt: Norske portrettkunster, 1930. Særtrykk av Fortidsminnforen. årsberetn. 1930.
- Nygård-Nilssen: Bispegalleriet i Nidarosdomen, 1931. Også i Fortidsminnforen. årsberetn.
- Østby: Norske portrætter, 1935.

Hals: Tre portrettsamlinger. Særtrykk av Rogaland historielag, 1936.

Hauglid: Den realistiske linje i norsk portrett-kunst, 1940.

Brodahl: Inskripsjoner etc. i kirker i Trøndelag og på Møre — i Norsk slekthist. tidsskr., VII, 1940. VIII, 1942, fortsettes.

Portrettutstilling i Kunstnernes bus, katalog nr. 76, 1940.

Hauglid: Petter Lüders Dyckmann — i Kunst og kultur, 1941.

Schnitler: Bispegalleriet i Vor Frelzers kirke, u. å.

Portretter af svenske og norske frivillige, der som officerer har gjort tjeneste i den danske hær og flaaede i krigene 1848—50 og 1864. Samlingerne paa Sønderborg slot, Kbhvn, 1931.

Danmark:

Strunk: Catalog over portraiter, I—II, 1865—82.

Lund: Danske malede portræter I—X, 1895—1912. En torso.

Grosserer Vilhelm Borgens samling af portrætter, 1904.

Madsen og Andrup: To hundrede af baroniet Gaunæs malerier, 1914.

Andrup: Malerierne paa Vemmetofte adelige jomfrukloster, 1918.

— Malerierne paa Gisselsfeld kloster, 1918.

— Udstillede portrætter og genstande paa Frederiksborg, 1919.

Clementsens: Chrétien's portrættstik af kendte danske, 1921.

— Flints portrættstik, 1924.

Lehmann: Kgl. garnisonsbiblioteks officersportrætsamling, 1929.

Danmarks adels aarvog LX, 1943. Fortegnelse over alle portrætter i I—LX.

Dansk biografisk leksikon har portretthenvi-ninger ved de biograferte personer.

Medisinhistorisk museum samt Dansk post- og telegrafmuseum, begge København, eier store portrettsamlinger.

Ang. billed- og kartsamlinger, se Fortid og nutid, VI, 1927.

Slesvig-Holsten.

(Rosenkrantz): Historische Landeshalle für Schleswig-Holstein. Porträttsammlung, 1903.

Sverige.

Sjöberg: Svenska porträtt i offentliga samlingar, I—II, 1905—07.

Register til Personhistoriska Samfundets porträtt-förteckningar, 1910. Omfatter 3 å 4000 personer.

Strömbom: Svenska porträtt från tiden 1700—1850 etc., 1919.

Svenska porträttarkivet. Index över svenska porträtt 1500—1850 i Svenska porträttarkivets samlingar, I—II, 1935—39. Selve arkivet er i Nationalmuseum, Stockholm.

Björkbom og von Malmberg: Svensk porträtt-litteratur, 1941.

England.

O'Donoghue: Catalogue of engraved British portraits in British museum, I—VI, 1908—25.

Tyskland.

Weidler: Wie gelangt man zur Kenntnis von Familienbildnissen, Leipzig 1925. Fortegnelse over samlinger og kataloger.

Singer: Allgemeiner Bildniskatalog, I—XIV, 1930—36. Henviser til 20 tyske samlinger med ca. 100 000 portrætter på over 35 000 personer.

Allgemeiner Porträt-Katalog, Hamburg 1930. Fortegnelse over 30 000 portrætter tilhørende Hamburger Kunstantiquariat v. Diepenbroick-Grüter und Schulz.

Historische Bildkunde, I fig., Hamburg 1933 fig. Utgitt av Deutscher Ikonographischer Ausschuss.

Steinberg: Bibliographie zur Geschichte des deutschen Porträts, Hamburg 1934.

Benkard: Das ewige Antlitz, 19 opl., Berlin 1935.

XXXVI. HERALDISK LITTERATUR

Norge.

Munthe: Norske slektsmerker — i Norsk slekthist. tidsskr. I, 1928. En torso, men meget leseverdige.

Huitfeldt-Kaas: Norske sigiller fra middelalderen, 1899—1902.

Harry Fett: Studier over middelalderens norske sigiller — i Fortidsminn. foren. årsberetn. 1903. Også særtrykk.

Krag: Heraldisk mønstring 1699—1730 1942 fig. Se forøvrig Danmark.

Danmark.

Storck: Dansk vaabenbog, 1910. 114 plansjer med gengivelser av slektavåpen.

Grandjean: Dansk heraldik, 1919. — Fransk heraldisk terminologi — i Personalhist. tidsskr. 8. I. 1922.

v. d. Recke: Heraldik — i Salmonsens konversationsleksikon, 2. utg. XI, 1921.

Danmarks adels aarvog og de forskjellige adelsleksika gjengir et betydelig antall slektsvåpen, ofte i farver.

Slesvig-Holsten.

Max og Werner: Wappen der alten Bauernfamilien in den holsteinischen Elbmarschen 1920.

Thomsen: Wappenbuch der alten dithmarscher Geschlechter, 2. oplag, 1932.

— Wappenbuch der neuen dithmarscher Geschlechter, 1939.

Se for øvrig Danmark og Tyskland.

Sverige

Fleetwood: Handbok i svensk heraldik, 1917.

Kleeberg: Heraldiskt lexikon över å riddarhuset introducerade ätter, 1919.

Finnland.

Granfelt: Finlands ridderskaps och adels vapenbok, 1889, suppl. 1893.

Hellström: Kort handledning i heraldik, 1941.

England med Skottland og Irland.

Burke: General armory of England, Scotland and Ireland, 1884.

Fairbairn: Book of crests of the families of Great Britain and Ireland, I—II, Edinburgh 1905.

Berry: Encyclopædia heraldica, I—III, 1928.

Fox-Davies: Complete guide to heraldry, 600 sider, 1929.

Stevenson: Heraldry in Scotland I—II, Glasgow 1914.

Grant: A manual of heraldry, 1929. 350 illustrasjoner.

Kontinentet.

J. Siebmachers groszes und allgemeines Wappenbuch, Nürnberg 1854 fig. Ennu på langt nær avsluttet. Kalles Der neue Siebmacher, og deles i 7 deler. 1. del: stater, suverener, høyere adel, byer, institusjoner etc. 2. og 3. del: adel i Tyskland, Luxembourg og Balticum. 4. del: adelen i Østerrik-Ungarn. 5. del: borgerlige våpen. Hittil over 20 000. 6. del: utdød adel. 7. del: supplements.

Rietstap: Armorial général, 2. oplag, I—II Gouda 1884—87. Supplement ved Rolland, I, Paris 1904—14, II, Haag 1921—26. Forbedret nytrykk ved Neubecker, I—II, Berlin 1935. I alt 116 000 våpenbeskrivelser. Selve våpenteftingene er gjengitt i

Rolland: Planches de l'armorial général de Rietstap, I—VI, Haag 1927. 112 600 våpenteftingelser. Forbedret nytrykk ved Neubecker, I—II, Berlin 1934.

de Renesse: Dictionnaire des figures heraldiques, I—VII, Bruxelles 1894—1903. Ordnet etter våpenbilleder, og muligjgjø oppløring av våpenenes proveniens.

Gritzner: Heraldik, 2. oplag, 1912.

Lorenz: Hamburgische Wappenrolle, 1912.

v. Sacken: Katechismus der Heraldik, 8. oplag, 1920.

Neubecker: Deutsch und französisch für Heraldiker, 1934.

v. Berchem: Heraldische Bibliographie, 1937.

XXXVII. FORENINGER OG INSTITUSJONER

Norge.

Norsk slekthistorisk forening, Oslo. Stiftet 22 oktober 1926. Over 900 medlemmer. Leseplass og spesialsamling på Universitetsbiblioteket, Oslo. Utgir Norsk slekthistorisk tidsskrift. Sekretærens adresse: Øvre Slottsgate 17, Oslo.

Romerike ættestorielag, Oslo. Stiftet 1935. Ca. 250 medlemmer. Utgir årbok. Kassererens adresse: Raderer Krf. Eriksens atelier, Wilhelms gate 1, Oslo.

Hedmark slekthistorielag, Hamar. Stiftet 1939. Ca. 250 medlemmer. Utgir tidsskrift.

Rogaland ættesogelag, Stavanger. Stiftet 1940. Ca. 300 medlemmer. Utgir årshäfte.

Danmark.

Samsfundet for dansk genealogi og personalhistorie,

København. Stiftet 1879. Ca. 350 medlemmer. Utgir Personalhistorisk tidsskrift. Sekretærens adresse: Høstrups have 50, København V.

Dansk genealogisk institut, Dosseringen 26 B, København N. Grunnlagt 1909. Overtar slektsundersøkelser.

Sverige.

Personhistoriska samsfundet, Vasagatan 7, Stockholm. Stiftet 1876 som Svenska autografsällskapet, men endret senere navn. Ca. 350 medlemmer.

Genealogiska föreningen, Stockholm. Samsfundet för bembyggnadsår, Stockholm. Befatter sig også med bondeættens historie.

Svenska släkt institutet, Kungsgatan 37, Stockholm. Overtar slektsundersøkelser.

Finnland.

Genealogiska samsundet i Finland, Helsingfors. Stiftet 1917. Utgir diverse publikasjoner og formidler genealogiske undersøkelser.

Australia.

Society of Australian Genealogists, 91 Phillip Street, Sydney. Utgir *The Australian Genealogist*.

Balticum.

Eotländische literarische Gesellschaft, Sektion für Genealogie, Domgerichtsstrasse 6, Reval.

Zentralstelle für baltische Personen- und Familiengeschichte, Museum, Riga.

Genealogische Gesellschaft Letlands (tidl. Gen. Gesch. der Ostseeprovinzen), Mühlenstrasse 3. Mitau. Utgir Jahrbuch.

Livländische genealogische Gesellschaft, Marienstrasse 63, Riga.

England og Skottland.

The Genealogical and Biographical Society, Conduit Street 38, London W. 1. Stiftet 1902.

The Society of Genealogists, Chaucer House Malet Place, London W. C. 1. Stiftet 1911. Anlagt for the Common man. Med kun ca. 1000 medlemmer har det et bibliotek på over 12 000 bind, inneholdende bl. a. praktisk talt alle engelske trykte kildeskrifter, samt ca. 20 000 manuskripter. Store samlinger av registre, deriblandt et vielsesregister på over 4 millioner navn. Kartotek med henimot 3 millioner henvisninger. Også ikke medlemmer kan mot et mindre honorar foreta undersøkelser i foreningens samlinger. Utgir *The Genealogists' Magazine*.

The Scottish Record Society, 3 Coates Crescent, Edinburgh.

Dessuten en rekke mere lokale Record og Parish Register Societies.

Frankrike.

Société héraldique et généalogique de France, Paris. Utgir Bulletin de la

Conceil des héraldistes de France, Rue Bournes 11, Lyon.

Italia.

Collegio Araldico, Corso Vittorio-Emanuele 101, Roma XV. Utgir Rivista di

Nederland.

Nederlands Genootschap voor Geneblacht- und Wapenkunde, Blyenberg 5, Haag. Stiftet 1883. Utgir Maandblad. *De Nederlandsche Leeuw*.

Polen.

Historische Gesellschaft für Posen, Aleja Marszałska Pilsudskiego 16, Poznan (Posen), som i sine publikasjoner for den annen verdenskrig tilbød bistand ved slektsundersøkelser også i Polen.

Polnische heraldische Gesellschaft, Ul. Zamoj-skiego 11, Lwow (Lemberg).

Portugal.

Academia Nacional de Heraldica e Genealogica, R. Candido das Reis 18, Oporto.

Schweiz.

Schweizerische heraldische Gesellschaft-Société suisse d'heraldique, Kantons- und Universitätsbibliothek, Freiburg. Stiftet 1891.

Schweizerische Gesellschaft für Familienforschung, Landesbibliothek, Bern. Stiftet 1934.

Tyskland.

Herold, Verein für Wappen, Siegel und Familienkunde, Kronenstrasse 4—5, Berlin W. 8. Stiftet 1869. Rikholdig bibliotek i Marstallgebäude, Breite Strasse 36 (Aufgang 4, IV). Omfatter særlig adel og patrisiat. Tidsskrifter: *Der deutsche Herold* og *Vierteljahrschrift für Wappen-, Siegel- und Familienkunde*.

Zentralstelle für deutsche Personen- und Familiengeschichte, Haus der deutschen Bücherei, Deutscher Platz, Leipzig C. 1. Stiftet 1904. Nært samarbeide med Deutsche Bücherei som samler all tysk innen- og utenlandsk litteratur utkommet etter 1 januar 1913. Die Zentralstelle eier kartotek på tilsammen ca. 2¹/₂ million sedler, dessuten ca. 6 000 anetavler, ca. 80 000 våpenopgaver m. m., foruten den betydeligste samling slektshistorisk litteratur i Tyskland. Utgir *Familiengesch. Blätter* og *Mitteilungen der Zentralstelle*

Deutscher Roland, Friedrichsruhe Strasse 31, Berlin—Grünewald. Stiftet 1913. Dyrker særlig de midlere og lavere samfundslags genealogier. Utgir *Der deutsche Roland*.

Roland, Verein für Sippenforschung und Wapenkunde, Taschenberg 3 (Treppe 6), Dresden A. 1. Stiftet 1902. En forening av samme karakter som ovenstående. Var fra først av som alle de ovennevnte foreninger uten lokal begrensning, men omfatter nu særlig Kursachsen. Utgir *Mitteilungen des Roland*.

Sächsische Stiftung für Familienforschung, Taschenberg 3, Dresden A. 1. Stiftet 1911. Utveksler personalia for anetavler.

Westdeutsche Gesellschaft für Familienkunde, Schlieszfach 55, Köln. Stiftet 1913. Utgir: *Mitteilungen der* ...

Zentralstelle für Niedersächsische Familienkunde,

Museum für Hamburgische Geschichte, Holsteinswall, Hamburg 3. Stiftet 1918. Omfatter en rekke lokalhistoriske foreninger, bl. a. i Flensburg. Utgir Zeitschrift für Niedersächsische Familienkunde.

Gesellschaft für Schleswig-Holsteinische Familienkunde, Kiel.

Verein für Württembergische Familienkunde, Alexanderplatz 13, Stuttgart. Stiftet 1920. Utgir Blätter für Württemb. Familienkunde.

Bayrisches Landesverein für Familienkunde, Herzogspitalstrasse 1, München. Stiftet 1922. Utgir Blätter des . . .

De tre ovennevnte foreninger har også en rekke lokale underavdelinger.

Gesellschaft für Familienforschung in Franken, Kressenstrasse 55, Nürnberg. Stiftet 1925. Utgir Blätter für Frankische Familienkunde.

Die Maus, Gesellschaft für Familienforschung in Bremen. Utgir Blätter der Maus.

Verein für Familienforschung in Ost- und Westpreußen, Königsberg. Utgir Altpreußische Geschlechterkunde.

U. S. A.

The National Genealogical Society, 905 Massachusetts Avenue N. W., Washington D. C. Utgir National Gen. Soc. Quarterly.

Institute of American Genealogy, 440 S. Dearborn Street, Chicago, Ill. En av de største genealogiske foreninger i U. S. A., omfattende alle stater. Stort spesialbibliotek og en svær registersamling med bl. a. over 150 000 slektslinjer. Formidler undersøkelse ved trenet stab. Har publisert «Handbook of American Genealogy», I—III, 1932—37, med veiledninger, litteratur- og kilderegistre, opplysning om Who is who in genealogy, o. s. v. Utgir The Compendium of American Genealogy.

Østerrike.

Heraldisch-genealogische Gesellschaft Adler, Lerchenfelderstrasse 3, Wien VII. Stiftet 1870. Utgir Herald.-gen. Zeitschrift samt Jahrbuch og Monatsblatt.

Arbeitsbund für Österreichische Familienkunde, Rehbauerstrasse 6, Graz.



Amtsfysikus Ernst Fredrik Eckhoff, 1745—1825, med hustru Hedeveg, f. Bergh, og deres 2 sønner.

REGISTER

	Side		Side		Side
Adelsetat	201	Bibliografier	35, 137	Dyrlæger, Norge 188, Danmark	192
— kalendre etc., se Genealogiske samlinger ..	41, 143	Bibliotekarer o. l.	186	Dødsfall, Norge 190, Danmark	192
Adoptivbarn	83	Bing Bucks optegnelser	54, 197		
Advokater	187	Biografica, se Personhistorisk litteratur	50, 185	Efterslektstap	28
Agnater	24, 27	Birkedommerarkiv	203	— tavle	25, 26
Agnatisk ascendens	25	Biskoper, se Geistflighet...	186	Eidsvollsmenn ..	186, 189, 200
— — descendens	24, 25	Bladfolk, se Pressefolk...	186	Eiendomsbesiddere	187
Akademikere, se Studenter	189	Blasonering	125	Ekteskapsbevillinger	202
Amtmenn	186	Bokbindere, Danmark	191	Embedsansøkninger	201
Amtsforvaltere, Danmark.	191	— handlere	186	— funksjonærer 186, 189, 200	
— arkivalier	201, 203	— trykkere	187	— menn, Norge 186, 200, 201, Danmark	191
Ane-implex	30	Borgerbøker, Norge 199, Danmark	191	Enkekasse-innskytere	200
— prøver	25, 33	Bryllupsviser	52, 138	Examinati juris, Norge 187, Danmark og Slesvig-Holsten	191
Aner	30	Brünnichs samling, katalog	202		
Anetap	30	By- og bygdebøker....	52, 195		
— — tavle 25, 26, 28, 31, 32, 94		Byfoged og byskriverarkiv	203		
— — systemer, det generasjonsvise 96, det lineære	100				
Anonymy, Norge 186, Danmark 191, Sverige	193	Centraladministrasjonens stab, Norge 186, Danmark	191	Farmasøiter	185
Apotekere, Norge 185, Danmark 191, Sverige	192	Collins samlinger	202	Farver, heraldiske	125
Arkitekter, se Ingeniører ..	187			Filiasjonsbevis	33
Arkiv og arkivalier, Norge 58, 199, Danmark 60, 203, Slesvig-Holsten 61, 204, Sverige 63, 205, Finnland 65, England med Skottland og Irland 66, Nederland 71, Tyskland	71, 206	Dagsbetegnelser	134	Filologer 186, se Studenter	189
Ascendens	25, 30	Degne, Danmark	191	Finansdepartementet	202
Ascentorium	25	Deichmans bibl., slekts-hist. kartotek	36	Fogedarkivalier	201, 203
Avisutklipp	36, 52, 200	Delgobes samlinger	202	Folketellinger	201
		Descendens	24, 25	Folkerørelser, Sverige ...	193
		— — — — — tavle, se Efterslekt-tavle	25, 26	Foreninger, slekts-hist.	219
		Descent	25, 30	Forfattere, Norge 186, Danmark 191, Slesvig-Holsten	192
		Descentorium	25, 28	Forlikssaker	203
		Diplomatarium Norvegicum	55, 198	Forretningsfolk	186
		Diplomater, se Utenriks-dept., kalender	186	Forstmenn, Norge se Skogbrukere 187, Danmark 191, Sverige	193
		Diplomatikk	112	Fotostatiske kopier	104
		Diplomer	200	Fremmede i Danmark 191, England 146, 194, Frankrike 146, 194, Tyskland	147, 194
		Dombøker	57, 198, 201	Fyr-etaten	188
		Dommere, se Jurister....	187		
Bergmenn (mineraloger) 186, 187, 202					
Bergverksaker	201, 203				
Bestallinger	199, 200				
Bestillingsmenn, se Embedsmenn etc.	186				

Side		Side		Side	
	Gartnere, se Hagebrukere	187	Indredepartementet se Fi-		Kunstnere, Norge 188, 194,
	Geistlighet, Norge	186,	nansdepartementet	202	Danmark 191, 194, Sve-
	Danmark 191, Slesvig-		Industridrivende, se Forret-		rige 193, 194, Tyskland
	Holsten 192, Sverige 193,		ningsfolk	186	etc. 194, Østerrike etc. 194
	Finland	194	Ingeniører	187	Kvarter 28
	Geistlige arkivalier 201, 202, 203		Innberetninger fra embeds-		Kvinner, Norge 186, 188,
	Genealogi, definisjon	24	menn	203	se Studenter og evt. yr-
	Genealogiske grunnbegreper	24	Innrulleringsetaten	188	kesgrupper, Danmark.. 190
	— foreninger og institu-		Institusjoner, slektshist. . .	219	Kvæsthuskassens arkiv . . 202
	sjoner	219			
	— trykte samlinger 41, 143		Jernbaneanetaten	186	Landbrukskandidater 187
	Generalauditørens arkiv . .	202	Jordebøker . . 56, 198, 201, 203		Landmenn, se Gårdbrukere 187
	— krigskommissærens arkiv	202	Jurisdiksjonsforandringer . .	59	Landetatens arkiv 201
	— postamtet	201	Jurister, Norge 187, Dan-		Lassens samlinger 201
	— tollkammeret	201	mark	191	Laug 200
	Generasjonsforskyvning 28, 30		Justisdepartementet	201	Legende 126
	— vis oppstilling	86, 93	Justisprotokoller	201, 203	Leilighetsvers 52, 138
	Gothaische gen. Taschen-		Jägeristaten, Sverige	193	Lektorer, se Skolefolk 189
	bücher	147			Lensmenn 186, 191
	Gotisk skrift	127	Kadetter, se Militære	188	Lensregnskap 56, 198, 201
	Grunnbegreper, genealog-		Kalendre	133	Likprekener 52, 138, 201
	iske	24	Kanselliet	200, 201	Lineære system 100
	Gullsmeder	187	Kart og tegninger	200	Listeform for stamtavler 83,
	Gårdbrukere	187	Kekule von Stradonitz's		anetavler 96
	Gårdnavn	194, 198	system	94 99	Localia i Riksarkivet 200,
	Gårdsarkiv	60, 200	Kildekritikk	112	201, statsarkivene 203
			Kilder, slektens 102, munt-		Lokalhistorie, se Topografi
	Hagebrukere	187	lige 75, litterære 35, 41,		53, 140, 141, 142, 194
	Hagers system	95, 101	45, 50, 53, 55, 137, 140,		Lorenz's system 101
	Handelsgymnasiaster	186	143, 148, 185, 194, 198,		Læger, Norge 188, Dan-
	— skoleelever	186	skriftlige 54, 58, 60, 76,		mark 192, Sverige 192
	— standen, se Forret-		196, 199, monumentale	77	Lærde skolars arkiv 201
	ningsfolk	186	Kildeskrifter, trykte . . 55, 198		Lærebøker og orienteringer 135
	Herdammen, Sverige 193,		Kildeskriftfondets samlin-		Lærere, se Skolefolk . . 189, 202
	Finland	194	ger	200	Løvigs samlinger 202
	Heraldikk	118	Kirkebøker, Norge 102,		
	Heraldisk litteratur	218	202, 206, Danmark 61,		Magistre, se Studenter 189
	Heroldsfigurer	125	138, Slesvig-Holsten 62,		Manntall 201, 203. Se Fol-
	Herredagsdombøker . . 57, 198		138, Sverige 64, Finland		kettellinger 201 samt Møn-
	Hielms samlinger	202	65, 139, England 68,		stringsruller 202
	Hirsch's manuskript	192	Skottland 69, Irland 70,		Manuskripter 54, 196, 200, 202
	Historikk	4	Tyskland	72	Marinen, se Militære.
	Hjelm	125	Kirkedepartementet	201	Matrikler 56, 198, 201, 202, 203
	Hornemans samlinger	202	Klitgaards kartotek	202	Medisinere, se Læger 188
	Huguenotter, England 146,		Klæboes samlinger	202	Meldorf Museum 205
	194, Frankrike	146, 194	Kognater	24, 25, 27	Memoarer, Norge 137,
	Hæren, se Militære.		Kognatisk ascendens	25	Danmark 191, Sverige. 193
	Håndverkere	187	— descendens	24, 25	Militære, Norge 188, 202,
	Håndskriftsamling	200	Komponister	188	Danmark 192, Slesvig-
			Konduitelister	202	Holsten 192, Sverige . . . 193
			Kongebrev	200, 203	— arkivalier 202, 203
	Idrettsmenn	187	Konsanguinitetsstavle . . 33, 34		Mineraloger (Bergmenn) 186, 187
	Illegetime forbindelser 33,		Krigsskolens arkiv	202	Minerva 140
	82, 96, 144, 148		Kronologi	133	Ministerialbøker, se Kirke-
					bøker.

Side		Side		Side
	Misjonærer, se Geistlighet.		vig-Holsten 218, Sverige	
	Mollers genealogier 204		218, England 218, Tysk-	
	Monumentale kilder 77		land 218	
	Morganatiske forbindelser		Postetaten, Norge 186,	
	144, 148		Danmark 191	
	Morgenbladets månedsre-		— arkivalier 201	
	gister 137		Pressefolk 186	
	Munthes kilderegister . . . 137		Presteskabet, se Geistlighet.	
	Muntlige kilder 75		Privates samlinger i Riks-	
	Musikere, se Kunstnere.		arkivet 200, statsarkivene	
	Mønstringsruller, se Mili-		Privatpublike samlinger . . 200	
	tære arkivalier 202		Probant 25	
	Månedsbetegnelser 134		Profesorer, se Universi-	
	— offiserer 188		tetsetaten 189	
	Nationer, se Studenter,		Prokuratorer, se Jurister,	
	Sverige 193		Norge 187, Danmark . . 191	
	Nomenklatur 81		Prostearkiv 203	
	Nordmenn i U. S. A. 190		Provenienssprinsippet 59	
	— på Grønland 190		Provideringskommisjonens	
	Norges lærerlags skolehi-		arkiv 203	
	storienemnds kartotek . . . 202		Provisorer, se Apotekere,	
	Norske riksregistrarer 56, 198		Norge 185, Danmark 191,	
	Nummering av personer,		Sverige 192	
	i stamtavler 85		Pseudonymer, Norge 186,	
	i anetavler 94, 95, 99, 101		Danmark 191, Sverige. 193	
	Næringsdrivende, se For-		Realister 186	
	retningsfolk 186		Registre, se Bibliografier . . 137	
	Odelsmannfall 201, 203		Regjeringskommisjonens ar-	
	— saker 200		kiv 201	
	Offiserer, se Militære.		Rentekammeret 200, 201	
	O. Olafsens samlinger 202		Riksregistrarer 56, 198	
	Ordener 188		Riksarkiv, se Arkiv.	
	Ordførere 189		Romertall 129	
	Organister 186, 188		Ruller, militære 202, 203	
	Ovenstads plansjeverk . . . 188		Sakførere, se Jurister,	
	Overformynderiets proto-		Norge 187, Danmark . . . 191	
	koller 203		Segl, se Sfragistik 126	
	Overhoffrettens arkiv 201		Seglsamling 200	
	— kriminalrettens arkiv . . . 201		Seminarister, se Skolefolk 189	
	Overrettssakførere, se Ju-		Setegårder 201	
	ristere, Norge 187, Dan-		Sfragistik 126	
	mark 191		Sigiller 218	
	Paleografi 127		Sjøetatens arkiv 201	
	Panteprotokoller 203		Sjøfartens menn 189	
	•Pater est regelen 33		— offiserer, se Militære.	
	Personhistorisk litteratur 50, 185		Skattemanntall 201	
	Personalia i Riksarkivet		Skattkammeret 200	
	200, statsarkivene 202		Skibsførere 189	
	Personalia-ark 110		— meglere 189	
	Politikere 189		Skifteprotokoller 203	
	Portretter 78, Norge 202,		Skjemaer for anetavler 26,	
	217, Danmark 218, Sles-		31, 32, 94, 95, 96	
			Skjemaer for konsanguini-	
			tetstavler 34	
			— — stamtavler 27, 82	
			Skjold, heraldiske 124	
			— figurer 124	
			Skjønnsmenn 187	
			Skjøte- og panteprotokoller 203	
			Skogbrukere 187	
			Se Forstmenn.	
			Skolearkivalier 201, 202	
			— folk 189, 202	
			Skrift, se Paleografi 127	
			— lesning 129	
			Skuespillere, Norge 188,	
			Danmark 191	
			Se Kunstnere.	
			Slektsboken, anlegg og ut-	
			arbeidelse 114	
			— foreninger 219	
			— historisk kartotek på	
			Deichmans bibliotek 36	
			— kalendre, se Genealo-	
			giske samlinger 41, 143	
			— linje 33	
			— merker, se Heraldikk	
			118, 120—23	
			og Heraldisk littera-	
			tur 218	
			— monografier 45, 148	
			— rekke 33	
			— våpen 120—23	
			Sognekallsforandringer 59, 60, 61	
			Sorenskrivere 186	
			— arkivalier 203	
			Stamtavler 26, 27, 83	
			— — systemer, innryk-	
			ningssystemet 83,	
			generasjonsvis op-	
			stilling 86, tabell-	
			arisk form 89	
			— trær 28, 29, 114	
			Statistikk 116	
			Statsarkiv, se Arkiv.	
			Statskalendre, Norge 185,	
			Danmark 190, Sverige 192	
			Statstjenestemenn, se Em-	
			bedsmenn, Norge 186,	
			200, 201, Danmark . . . 191	
			Statsøkonomer, se Jurister 187	
			Stattholdere 186	
			Stattholderskapets arkiv	
			199, 201	
			Stiftamtmenn 186	
			Stiftsdireksjonens arkiv . . 203	
			St. Olav 188	

	Side		Side		Side
Stortingsmenn ..	186, 189, 200	Tingbøker, se Justisproto-		Underoffiserer, se Militære.	
Studenter, Norge 189, Dan-		koller	203	Universitets-arkivalier ...	201
mark 192, Sverige (natio-		Tinkturer, heraldiske ...	125	— -etaten	189
ner)	193	Tjenestemenn, se Embeds-		Urmakere	187
Styrmenn	189	menn etc.	186	Utenriksetaten	186
Svendens (klokker) manu-		Toldere	186	Utskiftningsetaten ..	186, 187
skript	196, 202	Tollarkivalier	201	Utskriftsedler	110
Søskenekteskap	30, 32	Topografisk litteratur .	53, 194	Utvandrere, se Nordmenn	
		Tradisjon	75	i U. S. A., samt Grøn-	
Tabellarisk form	89	Trykte kildeskrifter ..	55, 198	land	190
Tannleger	188				
Tegninger og kart	200	Uekte barn, se Illegitime		Veterinærer, se Dyrleger	188
Teknikere	187	forbindelser 33, 82, 96,		Visitaseretninger 187, 199, 201	
Teologiske kandidater ...	187	144, 148		Våpen, heraldiske	118
Tidsregning, se Kronologi	133	Ugifte foreldre, se Illegi-		— beskrivelse	125
Tidsskrifter	38, 140	time forbindelser 33, 82,		— gjengivelser	120—23
Tidsskriftindekser, Norge		96, 144, 148			
137, Danmark	138				

RETTELSE

Side 190, 1. spalte, 15. linje nedenfra står 1465—1850,
skal være 1765—1850.