



Danskernes Historie Online

Danske Slægtsforskeres Bibliotek

Dette værk er downloadet fra Danskernes Historie Online

Danskernes Historie Online er Danmarks største digitaliseringsprojekt af litteratur inden for emner som personalhistorie, lokalhistorie og slægtsforskning. Biblioteket hører under den almennyttige forening Danske Slægtsforskere. Vi bevarer vores fælles kulturarv, digitaliserer den og stiller den til rådighed for alle interesserede.

Støt vores arbejde – Bliv sponsor

Som sponsor i biblioteket opnår du en række fordele. Læs mere om fordele og sponsorat her: <https://slaegtsbibliotek.dk/sponsorat>

Ophavsret

Biblioteket indeholder værker både med og uden ophavsret. For værker, som er omfattet af ophavsret, må PDF-filen kun benyttes til personligt brug.

Links

Slægtsforskernes Bibliotek: <https://slaegtsbibliotek.dk>

Danske Slægtsforskere: <https://slaegt.dk>

RIBE SKT. KATHARINÆ KLOSTER

Sognekirke og Hospital



RIBE
SKT. KATHARINÆ KLOSTER
Sognekirke og Hospital

AF HENRIK GRÆBE

UDGIVET AF
RIBE KLOSTER OG SKT. KATHARINÆ KIRKE
I KOMMISSION HOS
HISTORISK SAMFUND FOR RIBE AMT

Sat, trykt og indbundet i 1978 hos K. Rosendahls Bogtrykkeri Akts., Esbjerg
Reproduktionsarbejde F. Henriksen Eftf., København
Typografisk tilrettelægning Bent Rohde

ISBN 87-87490-32-3

INDHOLD

FORORD	7
Prædikebrødrene	9
Konventet i Ribe	14
Hospitalsstiftelsen	20
Klosterbygningerne	37
Hospitalsbygningerne	70
Ribe Kloster 1978	101
<i>Ved forstander Erik Kondrup</i>	
Kirke og kloster 1978	102
billedgengivelser	
<i>Under medvirken af</i>	
<i>Bodil Bencard</i>	
<i>Fotografier: Claus Riber</i>	
NOTER	119
KILDER	123
LITTERATUR	124

FORORD

Denne bog er udgivet til 750-året for Skt. Katharinæ klostres stiftelse.

Som tiggerkloster, og efter reformationen som sognekirke i Skt. Katharinæ sogn og lemmestiftelse, der i dag rummer pensionistboliger, har institutionen til alle tider været en del af dagligdagens Ribe. De store begivenheder har ikke været knyttet til dette sted hverken i middelalderen eller senere, og i historisk belysning indtager klostret en naturlig beskeden plads. I det 20. århundrede har de simple klosterbygninger dog nydt en interesse, der strækker sig langt uden for byens grænser, fordi klostret er et af de bedst bevarede i Norden.

Ribe kloster er nævnt mange steder i litteraturen, dog fortrinsvis i J. Kinchs arbejder, medens bygningshistorien tidligere er behandlet af Vilh. Lorenzen. Et omfattende, upubliceret materiale fra den store klosterrestaurering 1918–32 opbevares i Nationalmuseets arkiv sammen med C. M. Smidts bygningsarkæologiske undersøgelsesnotater.

Det har været et varmt ønske at præsentere en samlet historisk fremstilling, især med vægten lagt på bygningshistorien. Museumsinspektør Henrik Græbe, Nationalmuseets 2. afdeling, har påtaget sig at sammenstille materialet og gennemgå bygningshistorien op til vor tid, set i sammenhæng med de bevarede historiske oplysninger. Arkivgennemgangen af hospitalets regnskaber er foretaget af stud. mag. Lykke Rasmussen. Forstander Erik Kondrup har skrevet om Ribe klostres situation i dag, og bogen afsluttes med en fotografisk rundvandring, hvortil antikvar Bodil Bencard har skrevet teksterne til inventar og interiører. Fotograf er arkitekt m.a.a. Claus Riber.

For økonomisk støtte, der har muliggjort publikationen, bringer kloster og kirke en tak til:

Den Hielmstjerne – Rosencroneske Stiftelse.
Etatsråd Georg Bestle og Hustrus Mindelegat.
Historisk Samfund for Ribe Amt.
Ribe Amtsråd.
Ribe Byråd.
Sparekassen »Bikuben«s Fond, Ribe.

Oktober 1978

DIREKTIONEN FOR RIBE KLOSTER og INSPEKTIONEN FOR RIBE KLOSTER

Prædikebrødrene

Til Danmark kom de første prædikebrødre 1222. De tilhørte officielt prædikeordenen, men kaldtes for dominikanere efter ordensstifteren Dominikus, eller siden hen mere populært for sortebrødre på grund af klædedragten. På den måde var det muligt i daglig tale at skelne dem fra de gråklædte franciskanerbrødre.

Da de første dominikanere kom hertil, var der næppe nogen, der havde kendskab til denne særlige orden, undtagen måske ærkebiskoppen i Lund, men selv det er ikke helt sikkert. Sidste gang han var i Italien og Rom 1215, eksisterede ordenen endnu ikke. I årene lige før brødrenes ankomst havde vel enkelte danskere med ophold i udlandet hørt om dominikanerne ved de sydlige universiteter i Paris og Bologna, men ingen havde bedt dem om at komme herop, og de var heller ikke ventet. De stod her ganske alene, uden midler til at klare sig for, fordi deres ordensregel påbød total fattigdom. De ønskede at leve som apostle og sprede evangelisk kendskab gennem prædiken, og selv om de var lærde folk og præsteviede, måtte de tigge sig frem også til den daglige føde. Prædiken var nok nyttig, men der var i forvejen mange præster i landet, som tog sig af denne virksomhed, og i den kirkelige organisation lod en selvstændig orden sig ikke indpasse. Dominikanerne kunne heller ikke gerne etablere sig, som de bestående klostre havde gjort det, når de intet skulle eje, og som tiggere kunne de ikke slå sig frem, dem var der altfor mange af i forvejen. Ret beset hørte disse udefra kommende prædikebrødre ingen steder hjemme i samfundet, og hvorfor havde de da valgt at komme her til landet for at optræde på en hidtil uhørt og uset måde som prædikanter og tiggere på samme tid.

Spørgsmålet blev vist aldrig rejst, og ankomsten vakte ingen opsigt, fordi man ikke vidste, hvad den indebar, og fordi den passerede aldeles u dramatisk, ved at der kun kom to mand, en regulær ordensbroder og hans medhjælper. Der blev heller aldrig, som det var tilfældet ved det fornemme universitet i Paris, givet lejlighed til at gøre nar af disse sortklædte kirkeaktivister, eller hvordan de nu skulle opfattes. Deres antal flerdobledes på kort tid, og på trods af de tilsyneladende dårlige præmisser de kom under, opførtes det følgende år passende bygninger til brødrene i Lund, på en af de bedste grunde i byen, lige bag domkirken. I 1228 foretog man herfra den første indenlandske ekspansion og oprettede Skt. Katharinæ kloster i Ribe. Derefter stod Trondhjem og Visby for tur, og sådan fortsatte det i god takt, indtil der i middelalderens Danmark, ja i hele Norden, var et dominikanerkloster i de fleste byer af betydning.

Fra begyndelsen hørte ordenen hjemme i Middelhavslandene, og året før introduktionen skete i Danmark, var lederne samlet i Bologna, beskæftiget med at trække grænselinier op på et Europakort og inddele de allerede besatte områder

i ordensdistrikter, provinserne Spanien, Frankrig, Provence, Lombardiet og Midtitalien. Opdelingen i provinser var af ren administrativ betydning, fordi der efterhånden var blevet så mange ordensmedlemmer, at kravet om en organisering trængte sig på. Den gang Dominikus i 1200'ernes begyndelse var gået ind i bekæmpelsen af kætteriet i Sydfrankrig ved, ligesom pavens særlige udsendinge i distriktet, at vandre omkring ude blandt folket, disputere med kætterne og sprede evangelisk oplysning, var der kun nogle få, der følte sig opildnede eller kompetente til at følge ham. Da var der ingen tanker om organisation, end sige ordensdannelse, kun om den apostolske gerning. I Sydfrankrig, hvor de store klostre lå tæt, omgivne af deres gods og med betragtelige rigdomme bag de lukkede mure, trivedes på landet mellem klostre og kirker og i havnebyerne især den opfattelse eller tro, at der var to guder til, en god og en ond. Østerlandske tanker havde vundet indpas hos handelsfolkene, og trostilhængerne – fortrinsvis de såkaldte albigenere – havde i det vidstrakte Toulouseområde fundet et fristed, hvor selv greverne i Toulouse støttede dem.

Prædikevirksomheden var langt fra tilstrækkelig i denne kamp, men paven forberedte et korstog mod kætterne, og da kirken brød ind med magtmidler, fortrak greverne snart fra deres residensby, således at kirken kunne retablere sine forhold der. I Toulouse fik Dominikus og hans fæller overladt et hus at bo i og virke fra. Selv kunne de ikke bygge, fordi de ingen midler havde at bygge for, og fordi de helst ikke beskæftigede sig med nogen form for håndværk. De skulle studere og ellers prædike. For den nyindsatte biskop i Toulouse var dette meget belejligt. De nød hans fulde bevågenhed, og han udstedte et brev til dem med ret til at prædike frit i hele hans bispeområde og til selv at optage nye medlemmer¹. Det lod sig gøre i dette religionsmæssigt opløste distrikt, men det skulle senere vise sig, at tilladelsen til fri prædiken ikke kunne passere uden videre, nemlig da brødrene begyndte at sprede sig uden for Toulousebispens område. Det var ikke Dominikus' hensigt, at brødrene udelukkende skulle virke her, men det var hans vilje, at de skulle »sendes ud over hele verden«. En biskops tilladelse var da ikke fyldestgørende, men pavens tilladelse måtte indhentes. Huset i Toulouse og et kapel Saint-Romain, der måtte benyttes ved dette, var, hvad der skulle til. Brødrene havde hidtil levet uorganiseret og spredt, men kunne nu samles ét sted, og snart var tanken om at stifte en orden modnet, og pavens bekræftelse af denne opnåedes 1216. Dominikanernes ældste krønike oplyser, at ordenen dette år talte ca. 16 brødre².

Året før var Dominikus dukket op i Rom i forbindelse med det IV. Laterankoncil og ville her forelægge sit ærinde, men i mødets 13. kanon bekendtgjordes det, at enhver form for nye ordensregler fremtidig var forbudt for dermed at forhindre, at den overdrevne mængde nye religiøse sammenslutninger skulle føre til den rene forvirring; nye ordenssamfund måtte tilslutte sig en allerede eksisterende ordensregel. Det var en streg i regningen, fordi prædikebrødrenes virksomhed jo på sin vis var en opposition mod de bestående klostresamfund, men beslutningen kom næppe bag på nogen, da paven allerede i lang tid havde hævdet denne indstilling. At franciskanerne ved samme lejlighed fik deres ordens-



FIG. 1
 Dominikus prædiker og disputerer med de mistroiske. Han blev helgenerklæret 1234 og bærer glorie. Her fremstillet i renæssance-kunstneren Simone Martinis (d. 1344) idealiserede fortolkning. I forgrunden et symbolsk billede på dominikanernes virke med at frelse mennesker fra kætterske tanker og fortabelsen: vilde ulve (= mistroen) angriber uskyldige spædlam (= menneskesjælen), der reddes fra den visse undergang af Herrens Hunde (= latin: Domini Canes). Frescomaleri. S:a Maria Novella, Firenze. Efter fot., Vicaire-von Matt.

regel antaget, skyldtes et gammelt løfte fra paven³. Dominikus havde taget en chance, og den var ikke lykkedes, men for fællesskabet var intet uovervindeligt, og i Toulouse enedes man om at antage augustinerregelen. I sine yngre dage var Dominikus selv tilsluttet augustinerkorherreerne, da han blev optaget i domkapitlet i Osma i sin hjemstavns Nordspanien, men vigtigere var nu, at denne ordensregels dispensmuligheder var rummelige nok til at tillade brødrene at drive studier og sjælesorg i den udstrækning, man havde til hensigt med den ny orden⁴.

Efter at augustinerregelen således var antaget, gik andragendet igennem i Rom, og sidst på året 1216 stadfæstede paven ordenen, tog Saint-Romain kirken i Toulouse under sin direkte beskyttelse og bekræftede den ved kirken oprettede observans, sikrede den frie ret til at hverve nye medlemmer og at optage disse i ordenen. Ordenen skulle være og hedde en prædikeorden med det latinske navn Ordo Fratrum Praedicatorum. Den sorterede direkte og uden noget

mellemlid under paven, og med støtte i en lang række pavebulla spredte ordenen sig hurtigt ud i Middelhavslandene.

I Bologna, hvor Dominikus selv foretrak at opholde sig, holdtes det første generalkapitel under hans ledelse 1220, og ved dette udformedes konstitutionerne. De blev i princippet en fortsættelse af de rådende forhold, hvor hver ordensbroder selvstændigt hengav sig til studier og prædiken, og ligesom i Toulouse tilhørte et fælles hus, hvor fællesskabet dannede et konvent. Lederen af et konvent benævntes prior, men den, som alle rettede sig efter, var ordensstifteren Dominikus selv. Sådan var fællesskabet vokset frem, og da det nu efterhånden var blevet så omfattende, at overblikket svækkedes, og lederens kræfter vel også begyndte at aftage, lykkedes det med konstitutionerne at overføre Dominikus' selvfølgelige lederskab på generalkapitlet. I denne faste organisation, med de forandringer den senere gennemgik, har man set en ikke uvæsentlig grund til dominikanernes overvældende fremgang i den første tid.

Ved det andet generalkapitel, 1221, der ligeledes blev afholdt i Bologna under Dominikus' ledelse, det var lige før han døde, inddeltes ikke alene de før nævnte områder i Middelhavslandene i fem provinser, hvor ordenen allerede var repræsenteret, men det gjaldt tillige at organisere den videre vækst til nye områder, og som provinser oprettedes yderligere de tre: Ungarn, Tyskland og England, hvortil konventsgrupper straks sendtes af sted. Norden – og dermed Danmark – kom ikke med i denne omgang, men muligheden for en provins Dacia blev drøftet. Man forholdt sig endnu afventende på dette usikre punkt. Året før var to brødre sendt af sted til Sverige, men det blev et forsøg, der ganske mislykkedes. Ved dette andet generalkapitel beskikkedes en broder til at gøre forsøget i Danmark, og han sendtes af sted med breve fra paven og Dominikus til kong Valdemar og ærkebiskop Andreas Sunesen. Hvordan denne ekspedition forløb, er kendt gennem en kort fortælling, bevaret til vor tid via et ukendt antal afskrifter under titlen »Historia Ordinis Praedicatorum de Tolosa in Dania 1216–46«⁵. I denne tekst fortælles om broder Salomon, født i Århus og optaget i dominikanerordenen 1220 i Verona, at han valgtes på generalkapitlet til at føre brevene til Danmark og introducere ordenen. Dette kunne vel betragtes som en ærefuld beskikkelse, men æresbegrebet var de dominikanske pionerer helt ukendt, og Salomon vidste da også udmærket, hvorfor han blev sendt til Danmark, han kunne jo tale dansk. Det var selvfølgelig nytteløst at sende en italiener eller spanier ud at prædike i de danske byer, og ej heller ville han vinde mange tilhørere på gadehjørnet med en prædiken på latin, det måtte være på landets eget sprog.

Fra Bologna gik turen først til Køln sammen med det konvent, der var afsendt til Tyskland, og her kan han have deltaget i oprettelsen af det første dominikanerhus i kejserriget. Herfra vandrede han videre til nærmeste konvent, det var i Paris, hvor han fik en ledsager med på den fortsatte tur, der gik over Flandern, hvor man indskibede sig til Danmark. Det blev en ubehagelig sørejse med uvejr og noget nær forlis, før sejladsen endte i nærheden af Trondhjem langt op ad den norske kyst. Med nordmændenes velvillige assistance kom udsendinge-

ne så omsider til Danmark, hvor Salomon opsøgte kongen og ærkebiskoppen og overbragte de breve, han hele tiden havde ført med sig fra Italien.

I al deres usle fattigdom havde de første dominikanere altså alligevel noget med, og de i 1221 udstedte breve åbnede vejen for dem. Til Valdemar Sejr skrev paven⁶ en anbefaling af de for den hellige kirke uundværlige prædikebrødre, samt at det ville skaffe kongen en uforlignelig løn hos Gud at tage sig af dem. »... Derfor, da Vore elskede børn fra prædikeordenen kommer til Eders land, optændt af den glød, som Gud har vakt i dem, for at forkynde Vor Herre Jesu Christi navn og give de troende næring af Guds ord, har Vi ment det rigtig at anbefale dem på det varmeste til Eders Nåde, idet Vi særlig anmoder om og opfordrer til, at I støtter dem og får Eders undersætter til at bistå dem med råd, dåd og velvilje i det omfang, deres mission måtte kræve det...«. Hvordan kongen har reageret på dette er ikke kendt, men om ærkebiskoppen fortæller »Historia«, at han tog imod med åbne arme og udbød »Velkommen! Gid vi dog havde blot ét hus af en sådan orden i vor kirkeprovins«. Ordlyden i Dominikus' brev til Andreas Sunesen er ikke kendt, men det kan formodes, at det ikke var helt upersonligt. Dominikus kendte sikkert en del til den oplyste gamle ærkebiskop, der var så vel anskrevet ved pavehoffet, og han kendte især danskernes korstog til Estland, hvilke måske ligefrem havde befordret prædikeordenens hang til hedningemission. Det er nemlig overvejende sandsynligt, at Dominikus som ung provst ved domkapitlet i Osma havde været med sin biskop i Danmark på friertogt for Kastiliens konge Alfons VIII's søn og arving, den unge Don Ferdinand. Den seneste forskning⁷ har fundet frem til, at det måtte dreje sig om en datter af Valdemar Sejrs ældste søster, der var gift med grev Siegfred af Orlamünde⁸. Dette passerede i 1204 og igen 1205, hvor man på det bedste forberedte det store Estlandstogt, der fandt sted året efter.

Om broder Salomons videre færd fortæller »Historia«, at han 1222 ledsagede en pavelig legat, der visiterede de danske stifter, og som senere på året præsiderede ved et kirkemøde i Slesvig, hvor man behandlede det vigtige spørgsmål om præsternes cølibat. Ved samme lejlighed skænkede ærkebiskoppen – måske på legatens tilskyndelse – byggegrunden til prædikebrødrene i Lund, hvor han det følgende år lod opføre passende bygninger til dem. Her sluttede de to brødre, der engang var sendt til Sverige, sig til, medens andre kom udefra, fra Bologna og Paris.

Konventet i Ribe

Efter at dominikanerne i nogle år havde samlet styrke i Lund og var vokset i antal, havde taget del i oprettelsen af et dominikanerhus i Reval og var kommet godt igang med virksomheden herhjemme, ansås tiden inde til at sende den første konventsgruppe afsted fra Lund til Ribe⁹. Med Trondhjem og Visby nærmest på programmet er ekspansionsstrategien allerede afsløret: man tog sigte på de store handelsbyer, hvor man nåede ud til det størst mulige publikum og gerne de søfarende købmænd, og hvor der desuden på grund af domkapitlet var en vis grobund for skole- og uddannelsesarbejde. Planlægningen har været grundig før disse udflytninger, der krævede mange brødre, og det stod da også nu i 1228 klart, at prædikebrødrene havde fået fast fodfæste i Danmark. Norden oprettedes dette år som en selvstændig provins med navn efter Danmark som Provincia Dacia. Ved samme lejlighed oprettedes som nye provinser tillige Jerusalem, Grækenland og Polen. Dominikus' ønske om, at brødrene skulle sendes ud over hele verden, begyndte at blive en realitet.

I Ribe fik brødrene anvist en grund i den østlige udkant af byen, tæt ved åen og inden for bygraven. Hvem, der har skænket grund og bygninger, er ikke kendt, men det ligger nærmest for at tænke på biskop Tue og domkapitlet. Da franciskanerne ankom til Ribe, som det første sted i Danmark, fire år senere, skænkede en kannik grunden til at opføre klostret på, medens en anden kannik bekostede bygningerne. Forholdet må have været lignende, da dominikanerne ankom, fordi ingen andre end de gejstlige kunne have noget kendskab til disse tiggerbrødre. Det kan undre, at dominikanerne fik en grund i udkanten af byen, medens franciskanerne fire år senere placeredes midt i borgerkvartererne i byens centrum, men det er et billede, som de seneste arkæologiske fund måske kan ændre, idet byens ældre centrum har vist sig at ligge østligere end det nuværende. Dette åbner mulighed for, at den gade, der går tæt forbi dominikanerklostrets nordside, Badstuegade, oprindeligt kan have været et hovedstrøg ind til byen¹⁰.

I ly af den store domkirke installerede dominikanerne sig i mere beskedne bygninger, og anlægget benævntes efter traditionen i Toulouse blot for hus, på latin domus. Klosterbetegnelsen kom først til senere, efterhånden som det fir-længede anlæg blev regelen også hos tiggerbrødrene, men dermed holder lighederne med munkeklostrene også op, og munke har de aldrig været eller kaldt sig. Konventets virksomhed var udadventt, og blev som allerede nævnt ledet af prioren, der ikke som i munkeklostrene var en slags pater familias, men stod på lige fod med brødrene, levede sammen med dem uden særlige rettigheder, var klædt som de andre, spiste sammen med dem, deltog i gudstjenesten og over-

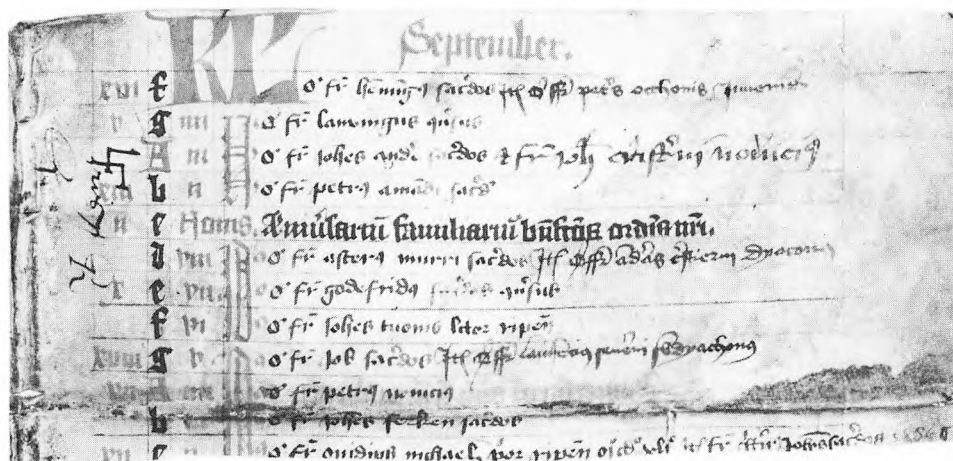

FIG. 2
Skt. Katharinæ klostres
Nekrologium.
Efter reformationen brugt i
indbindingen af en rådstueprotokol.
Dødsfaldene er indført i
en romersk kalender,
på billedet september måned.
Landsarkivet i Viborg.

værede prædikenerne og forelæsningerne. Hans opgave var den praktiske, at lede konventets virksomhed og repræsentere det udadtil og over for de overordnede, hvilket skulle ske i forståelse med konventet, hvis votering han oprindeligt var undergivet hvert år. Han deltog – sammen med en repræsentant fra konventet – i et overordnet kapitel for hele provinsen, ved hvilket man valgte repræsentanter til generalkapitlet, der oprindeligt holdtes hvert år i skiftevis Bologna og Paris og fra 1245 ved forskellige konventer, dog aldrig i provinsen Dacia. Generalkapitlet var ordenens højeste lovgivende og dømmende myndighed.

Provincialkapitlet blev på samme måde holdt i provinsens forskellige konventer, og 1246 var det i Ribe¹¹. Ved dette møde traf man den vigtige beslutning at sende et konvent til fornyelse af huset i Reval, der påny var kommet under den danske krone efter et mellem spil af de tyske korsriddere. Dengang huset her blev oprettet, er det tvivlsomt, hvor mange der deltog i ekspeditionen, men i mellemtiden var der indført en bestemmelse om, at mindst tolv brødre skulle til for at oprette et konvent, og at det ikke altid havde været tilfældet tidligere, ses af et påbud om, at der også i de ældre konventer skulle være mindst tolv brødre. Til styrkelse af dette påbud sattes tallet som en betingelse for, at et konvent havde stemmeret ved provincialkapitlet. Til Reval udvalgte således ved mødet i Ribe omhyggeligt tolv mand, rekrutteret fra konventerne i Lund, Viborg, Århus og Roskilde, der hver bidrog med to mand, medens fire mand hentes i Sigtuna, Västerås, Skänninge og Visby i Sverige. En prior blev udvalgt i Visby, men ingen deltog fra konventet i Ribe.

Ribekonventet bestod fra begyndelsen af tolv mand og var altså fuldtalligt, og man kender lidt til besætningen længere frem i tiden, idet der i indbindingen af Ribe bys rådstuebøger for 1596 og følgende år er fundet nogle afsnit af Ribeklostrets dødebog eller Nekrologium¹². Navnene på de i klostret afdøde er indskrevet i en kalender, men da bladernes højde og bredde var større end nødvendig ved indbindingen, blev over halvdelen af de enkelte måneder skåret fra, og teksten er beskåret skiftevis i den forreste og bageste del, således at kun knap en

triediel er tilbage. Nekrologiet er påbegyndt som en afskrift efter et ældre nekrologium, formentlig fra den første del af 1300-tallet, og i denne ældre og største del af optegnelserne, der er skrevet med en og samme hånd, forekommer to gange årstallet 1441. Meget senere anses udskriften efter sit udseende ikke at være, og derefter er de senere dødsfald tilføjet efterhånden lige indtil reformationen. Det sidste årstal, der forekommer, er 1528. I en notits, der angår den ældre tid og senere er føjet til, nævnes klostrets første »opbygger«, en broder »bero sacer primus huius domus constructor«. Navnet Bero er en latinisering af det nordiske navn Bjørn, og idet han er nævnt som husets eller klostrets første »constructor«, må han være den, der har forestået opførelsen af de første bygninger, snarere end konventets første prior. Det må da antages, at han fra begyndelsen har været en lægmand, der senere blev indtaget i klostret, siden han nævnes som sacer(dos?).

Nekrologiet menes at dække over omtrent 200 år, og da der i den bevarede triediel af dette nævnes 64 brødre, skulle det fulde antal dødsfald være ca. 200 i et omtrent lignende antal år. Det er selvfølgelig en løs beregning, men den kan dog give et indtryk af, at brødrenes antal i Ribeklostret ikke har været ubetydeligt. Man skelnede mellem de regulære, præsteviede brødre eller klerke – *fratres sacerdotes* – og lægbrødrene – *conversi* – der tog sig af de praktiske gøremål. I nekrologiet nævnes syv converser, hvoraf de tre fra den ældre tid, og af de senere tilføjede nævnes én som kok og to som skræddere. Den ene var tillige dispensator eller en slags hushovmester. Ordensbrødrene bar en hvid fodsid klædning med hætte og skapular (halskrave), og over dette blev udendørs eller til prædiken båret en sort kappe med sort hætte. Lægbrødrene derimod bar sort skapular og hætte til den hvide tunika. I nekrologiet nævnes desuden syv lektorer – *lectores* – og blandt disse nævnes Mathias, der er kendt, fordi han skrev prædikensamlinger, hvoraf en del er bevaret i afskrifter. Han virkede i tiden omkring 1300¹³. Det var påbudt i dominikanernes ældste konstitutioner, at et konvent ikke måtte sendes ud uden en lærer eller lektor, og fra bevarede akter fra hele provinsen Dacia er det kendt, at lektorerne her har holdt forelæsninger i den hellige skrift, i logik og dogmatik. Hvert konvent har således haft sin interne skole for teologi. Dermed blev brødrenes intellekt holdt oppe selv langt fra alle universiteter, og på den måde lettedes forberedelserne til prædikegerningen. Alle brødre, prioren inklusive, var pligtige at følge forelæsningerne, og undervisningen stod i øvrigt åben for udenforstående, for verdensgejstligheden og for andre ordener. Men lektorernes gerning tog også sigte på at uddanne og rekruttere nye medlemmer, det vil sige, at man trak de studerende til sig, og for den, der aflagde løftet og blev optaget i ordenen, åbnede der sig vide muligheder for en videre uddannelse.

Denne skoleuddannelse blev kraftig udvidet i den senere middelalder, hvor der indrettedes særlige konventer for novicerne¹⁴. De fik her den grundlæggende uddannelse på et år i ordenens regel, konstitutioner og i liturgi, hvilket afsluttedes med løfteafleggelsen og optagelsen i ordenen efter prøve med særlige eksaminatorer. Provincialkapitlet fastsatte den videre toårige studieplan og for-

delte kurserne på de forskellige konventers lektorer alt efter deres særlige kompetence, og studenterne måtte efter tur gennemgå disse kurser i de forskellige byer. De var nu befordret til et særligt studiekonvent og benævntes *fratres clerici*. Efter to år i studiekonventet bestemte provincialkapitlet, hvem der passede til videre studier, og disse sendtes afsted udenlands til ordenens egne ordenshøjskoler, *stidia generalia*, hvor den teologiske undervisning var koncentreret til de større konventer, almindeligvis i tilknytning til et universitet, som nu i den senere middelalder fandtes snart mange steder. Tidligere i middelalderen benyttedes fra Norden generalstudiehusene i Paris, Køln, Oxford, Montpellier og Bologna. Her kunne de studerende erhverve lektor kompetence (i regelen 4 år) eller højere teologisk grad efter en tredelt plan med logik eller filosofi i to år, naturvidenskab to år og teologi tre til fire år. Det var altsammen gratis. Dominikanerne fik aldrig en ordenshøjskole i Norden, således som det lykkedes for franciskanerne. Interesse for boglig lærdom havde ellers været helt fremmed for ordensstifteren Frans af Assisi, men senere organiserede franciskanerordenen studier efter dominikanernes mønster, og i 1438 oprettedes i Lund en franciskansk ordenshøjskole¹⁵.

Skolevirksomheden har selvfølgelig medført, at der ved konventerne var biblioteker, og der skulle være plads til bibelske studier og forelæsninger, foruden til novicekonvent og studiekonvent, og når dertil kommer den faste stab af klerke og konverser, så er det forklaringen på de meget store tiggerklostre i den senere middelalder. Ved reformationen tømtes klostrene, og hvad de nordiske dominikanske arkiver og biblioteker angår, har blot en ringe del undgået ødelæggelsen. Kun enkelte stykker er genfundet som f.eks. Ribenekrologiet i indbindingen af en rådstueprotokol.

Katharinæ kloster i Ribe har sikkert været et af de større dominikanerkonventer i provinsen Dacia, men billedet af dets funktioner adskiller sig ikke fra, hvordan det var i de andre byer. Det daglige liv var generelt for ordenshusene på samme måde som brødrenes strengt asketiske liv var det, med natlige matutingudstjenester, afholdenhed fra kødretter og iagttagelse af faste fra korsmessens den 14. september til påske. De store konventer på kontinentet har haft større faciliteter i studiehenseende og større søgning, men i princippet fungerede de på samme måde. Der var ingen forskel, bortset fra at der i Norden var givet visse dispensationer på grund af den strenge vinterkulde, eller fordi folk ikke gav dem ordentlig mad at spise.

Den ro, der skulle hvile over disse institutioner, forstyrredes af både indre og ydre faktorer. Det for ordenslivet fundamentale fattigdomsideal blev vel opretholdt, selv om der var givet tilladelse til at besidde ejendom, fortrinsvis til havebrug, men konventernes stadig voksende funktioner gjorde det nødvendigt med større indtægter, end hvad havebrug og betleri kunne give. Efter at rettighederne til at prædike frit, at høre skrifte og at foretage begravelser var blevet indskrænket ved en bulle (*Super cathedram*) år 1300, måtte der findes nye udveje, og brødrene ses nu at modtage testamentariske gaver og søge opnåelse af høje kirkelige embeder. Med dette truedes ordenen af en indre opløsning. Endnu en

trussel mod den tilsigtede ro var de mere håndgribelige voldelige angreb på klostrene, og det er for Ribeklostrets vedkommende kendt gennem et pavebrev af 25. marts 1392, at dette også overgik dominikanerne her¹⁶. »... Da derfor den kirke, der hører til dominikanernes hus i Ribe, for ca. 20 år siden af nogle ugeringsmænd er udplyndret for bøger, kalke, kors, ornamenten og paramenter, og da samme sted erkendes at trænge til en ikke ringe istandsættelse...«. Og i et nyt afladsbrev den 30. maj samme år¹⁷ siges, at murene truer med at styrte sammen. Endnu et paveligt afladsbrev¹⁸ til hjælp for det brøstfældige kloster er udstedt den 1. juli 1401, hvori der gives samme aflad til dem, der besøger Skt. Katharinæ i Ribe, som til dem, der besøger S. Marcuskirken i Venedig på nærmere angivne dage.

Endelig er der en skrivelse, der går den modsatte vej, udstedt den 17. februar 1433 til paven på priorens og brødrenes vegne i Ribe¹⁹. Det siges heri, at prioren og brødrene tre gange tidligere er blevet flyttet fra et sted til et andet, og i Ribe, hvor de sidst er blevet overført til, der er konvent og kirke sammen med klokke-tårn og andre prydelser ved et tilfælde brændt og gået op i luer, og så fuldstændig lagt øde i sine bygninger, at brødrene i samme konvent i regnvejr ikke har noget sted, hvor de roligt kan hvile deres hoved. Og flere gange er det af forskellige personer og til forskellige tider blevet plyndret for sine kostbarheder i kirke og konvent. Hvis der ikke hjælpes med nogen reparationer, så styrter bygningerne sammen i bund og grund. Brødrene tvinges til at forlade klostret og til at forsømme gudstjenesten nu. Der anmodes endelig om, at paven ville være så nådig at skænke alle, der angrer og skrifter og hjælper med reparationen, nærmere angiven aflad, og at dette måtte stå ved magt, indtil kirke og bygninger er repareret i passende omfang.

Der er ikke sparet på kraften i dette sidste andragende, hvor det forneden er noteret »Bevilliget i pavens nærværelse«. Der er vel for samtlige disse breve en vis risiko for, at formuleringerne kan være overdrevne, for at kunne bevæge sindene og fremmane de hjælpende hænder, og af teksterne tør kun udledes, at klostret var udsat for et voldeligt angreb i tiden omkring 1370, at det ikke levede i velmagt i de nærmest følgende årtier, samt at der har været en ødelæggende ildebrand i tiden op imod 1433. Rigtig er selvfølgelig også oplysningen til paven 1433 om, at prioren og brødrene tre gange tidligere er blevet flyttet fra et sted til et andet, for nu sidst at være blevet overført til Ribe. Dette må tolkes sådan, at et brødrekonvent er blevet husvild og har flyttet rundt for endelig at få fast station i Ribe, hvor det tidligere konvent må være gået i opløsning. Forholdene tyder på urostider, og kan måske sættes i sammenhæng med krigen om Slesvig i årene omkring 1430. Ildebranden ved Skt. Katharinæ kloster har dog ingen sammenhæng med holstenernes hærgen, da det udtrykkelig siges, at den er sket »tilfældigvis«, af en hændelse. Snart synes også hjælpen at være kommet, så vidt det kan udlæses af klosterbygningerne, og der udfoldede sig en stor bygningsaktivitet.

Der er ikke overleveret mange oplysninger om gaver, donationer eller testamenter, der tilførte klostret ejendomme eller jordområder²⁰, og hvad der kom

ind ad denne vej blev formentlig ret omgående omsat i penge eller mageskiftet til jord i klostrets umiddelbare nærhed, der kunne bruges til klosterhaven. Klosters humlehave strakte sig fra bygningerne mod syd, omtrent hvor klosterhaven nu er, og området kunne efterhånden udvides med Skt. Hans Holms østre del i humlehavens fortsættelse. Disse områder, som klostret endnu delvis er i besiddelse af, erhvervedes 1467 og 1514²¹. Selv Christian I bidrog til denne erhvervelse af Skt. Hans Holm, da han i brev 1480 skænkede den del og ret, som kronen havde i Holmen. Det skete udtrykkeligt som belønning for, at klostret nu havde antaget sin rette ordensregel og observans²².

Som det var tilfældet inden for flere klosterordener, var der også inden for dominikanerordenen opstået reformbevægelser, der havde til hensigt at føre ordenslivet tilbage til de strenge former, som oprindeligt var gældende, men var gået i opløsning under de store kriseår. Dominikanerordenen gennemgik ikke samme splittelse som franciskanerordenen ved disse reformbevægelser, og det er tvivlsomt, hvor omfattende og hvor effektiv reformeringen egentlig var. Det er kendt fra den Hollandske reformkongregations kapitelsakter, at Ribe Skt. Katharinæ kloster var tilsluttet denne reformbevægelse, der vist nok efterhånden omfattede adskillige af klostrene i provinsen Dacia²³, men det synes ikke at have været den store omvæltning, der indtraf 1480, og i bevarede akter er overgangen kun kendt fra Christian I's gavebrev.

Hospitalsstiftelsen

Ved reformationen inddrog Skt. Katharinæ kloster til kronen, indtil der blev fundet en løsning på spørgsmålet om grundens og bygningernes videre benyttelse. Byens borgmestre og råd var for deres vedkommende ikke længe om at fremkomme med en plan, der allerede ved årsskiftet 1536/37 forelagdes kongen, og som i al korthed gik ud på at bevare Katharinæ kirke som sognekirke i byen foruden domkirken, og benytte klosterfløjene til hospital for fattige, såre (af udslet lidende) og syge. Kongen var ikke nær så hurtig i sin afgørelse og omgikkes andre tanker for kirkens vedkommende, medens der tilsyneladende fra begyndelsen var forståelse for oprettelsen af et hospital²⁴. Den 12. oktober 1543 udstedte han endelig et åbent brev, der i alt væsentligt gik bystyret i møde. Da var hospitalet allerede en realitet, og forstandere var kanniken Niels Thorkildsen og borgeren Peder Tornum²⁵.

I fundatsbrevet bestemmer Christian III, at sortebrødreklostret med alle bygninger, gårde, huse, abildgård, have og gårdsrum til evig tid skal være et almindeligt hospital, blot undtagen kirkegården og kirken, der skal være en sognekirke. Allerede 1537 havde kongen bestemt, at de syge i staden skulle have 24 mk årlig af toldboden²⁶, men nu fik selve stiftelsen sine egne bevillinger: i naturallier blev fra kongens og kronens tiende i Skast herred hvert år tildelt tre læster korn, to byg og en rug, samt 50 lam; der tilfaldt stiftelsen et par enge ved Ribe og Helligåndsgården med tilliggende samt Skt. Jørgens hospital i Kolding og vikariatet Vorbasse Nebel. Hospitalsbestyrelsen skulle bestå af lensmanden, superintendenten (biskoppen) og kapitlet, byens to borgmestre og rådet. Disse skulle i forening beskikke to mand fra kapitlet til hospitalsforstandere, hvilke hvert år skulle aflægge regnskab for hospitalets indtægter og udgifter.

Det er et langt fundatsbrev. Intet under at skriveren i det kongelige kancelli ved udskrivningen har tabt Skt. Jørgensgården i Ribe, hvilken også tilfaldt hospitalet. I kongens egen kopibog var den ikke glemt, men der er til gengæld gråbrødre og sortebrødre blandet sammen²⁷.

De i stiftelsesbrevet nævnte to enge ved Ribe var Munkeeng (tidl. Gråbrødreeng) og Tueeng i Farup udenge, ansat til 24 resp. 5 dages slæt. Helligåndsgården i Ribe var før reformationen allerede bortforlenet til domprovsten, M. Iver Juel, der nu pålagdes at yde hospitalet et årligt bidrag til de syge, og først efter hans død 1556 overførtes gårdens betydelige gods og indtægter til hospitalet. Der er ikke bevaret sikre oplysninger om godsets beliggenhed eller størrelse, men efter en optegnelse 1669 har det været ganske betydeligt, da indtægterne anslås til 4½ læster korn og 55½ mk i penge. Selve gården og grunden fik hospitalet stadigvæk ikke. Kongen forbeholdt sig dette, der grænsede til Riberhus, og i stedet



for fik hospitalet den gamle bispegård i Bispegade. Grunden med særdeles brøstfældige bygninger solgtes 1598 til højstbydende²⁸. Af stiftelsesbrevet fremgår det blot indirekte, at hospitalet foruden Skt. Jørgensgården i Kolding også kom i besiddelse af Skt. Jørgensgården i Ribe, idet der tales om »gårdene«, og til denne hørte Klostermarken nord for byen med eng og ager samt muligvis noget bøndergods. Selve gården overgik her 1547 til byen, der af afkastningen årlig betalte hospitalet 8 mk 10 sk²⁹.

Allerede 1545 blev Skt. Jørgensgården i Kolding taget tilbage, da de 16 tilhørende gårde på Koldingegnen bedre ansås at sortere under Koldinghus, og lensmand Klaus Sehested på Riberhus fik besked om at godtgøre hospitalet med nyt gods, dog sådan at det ikke kom slottet til skade. Det varede til 1552, før dette fandt sted, og hospitalet fik da sammenlagt 21 gårde og 4 bol³⁰, hvoraf 11 gårde

FIG. 3
Ribe Hospitals stiftelsesbrev
af 12. oktober 1543.
Rigsarkivet.

lå samlet i Emmerlev sogn ned mod Tønder, medens de øvrige lå spredt med stor afstand imellem.

Endnu to år senere henlagdes latinskolen Puggårds gods under Ribe hospital. Til skolen, der eksisterede allerede i 1100-tallet, var sidst i 1200-tallet oprettet en godsstiftelse til fri bolig og bespisning af 20 fattige disciple, og stiftelsen stadfæstedes 1303 af paven³¹. Med tiden blev det praksis, at domkapitlet satte en af sine egne som forstander for stiftelsen, og det betragtedes vel mere som en slags forlening, således at forholdene ved reformationen just ikke var, som de burde være. I umindelige tider havde da blot et fåtal af elever nydt godt af stiftelsen, og sagen blev bragt for kongen personlig ved et besøg i Ribe 1537. Han henviste til pavens stadfæstelsesbrev og lovede i øvrigt at tage sig af sagen ved lejlighed.

Der blev nedsat et udvalg i byen, og den 11. januar 1554 underskrev kongen det brev³², hvorved det med rigsrådets samtykke bestemtes, at Puggårds gods skulle høre under hospitalet og dets forstander, der af renten skulle holde 12 peblinge på kost, til to måltider om dagen, samt give 5 lokater (lærere) hver 8 dr årligt. Overskuddet tilfaldt hospitalet, der dog svarede for vedligeholdelsen af Puggårds bygninger. Indtægten af godset blev 1552 opgjort til 100 mk i penge foruden naturalier³³.

Ud over de nævnte indtægtskilder tilfaldt der hospitalet vikariegoods, som før reformationen havde været henlagt til underhold af gejstlige. Allerede i stiftelsesbrevet overlodes vikariatet i Vorbasse Nebel, der formentlig havde hørt til et alter i Helligåndsgårdens kirke, og i 1547 blev et vakant vikarie til Helligkors alter i Vejle tillagt hospitalet. Med Puggård fik man vikariatet til Marie Bebudelses alter i domkirken, hvor man efter Jordebogen 1669 yderligere havde Nicolai og Annæ vikarier³⁴. Kongetiender tilfaldt hospitalet fra Henne og Gaverslund sogne³⁵. Dertil ejede hospitalet en del ejendomme i Ribe³⁶.

Det økonomiske grundlag for hospitalsstiftelsen kunne vel betegnes som godt i betragtning af, at der på udgiftssiden hovedsagelig var lemmernes underhold og Puggårdelevernes bespisning samt vedligeholdelsen af hospitalets og Puggårds bygninger. Men den økonomiske opbygning var skrøbelig og sårbar. Indtægtsposterne var mange og i de fleste tilfælde relativt små, og de var dertil placeret på vidt spredte lokaliteter og institutioner, der for en stor del unddrog sig hospitalets direkte kontrol. Det kneb med at inddrive tiender og landgilde. Det kneb med at overholde terminerne, og det må have været en lettelse, da de i stiftelsesbrevet nævnte 50 lam fra slottet – som Frederik II havde fordoblet – langt om længe afløstes af kontant betaling. Også driften af de mange gårde, som hospitalet ejede forskellige steder, voldte kvaler, hvilket allerede 1569 havde foranlediget kongen til at pålægge de menige bønder og tjenere at opføre sig ordentligt og udføre, hvad forstanderne beordrede dem til, men de tilsigtede planer blev alligevel forplumret³⁷. Ved mageskifter og salg bestræbte man sig på bedre at samle gods og indtægtskilder, og af samme grund istandsattes efter den store ildebrand i Ribe 1580 kun de gårde og huse, der var mest fordelagtige for hospitalet, medens andre blev ladet mere eller mindre øde hen og solgtes, hvor efter pengene sattes på rente³⁸.



FORSTANDERE

I henhold til fundatsen ledes hospitalet af to forstandere, der hovedsagelig kom til at forestå regnskaberne og dertil repræsenterede stiftelsen dels for domstolene og dels for regeringen. Det var bestemt, at de to skulle vælges og hentes i kapitlet, men det blev fra begyndelsen kun gældende for den enes vedkommende, medens den anden tilhørte borgerskabet eller rådsherrerne. For den daglige ledelse stod en præst, som tillige var husholder, og denne kombination varede 1500-tallet ud og blev mere og mere kompliceret i sin sammensætning. Omsider knyttedes også spisemesterens funktion til denne mand, og han kaldtes til tider forståeligt nok for forstander. I 1597 indsattes således Christen Poulsen som præst og husholder og spisemester for hospitalets fattige og syge samt disciplene fra Puggård. Til hjælp havde han en foged, der førte tilsyn med bøndergodset, og en skriverdreng. Ved sin tiltræden indgik han på den mærkelige aftale ikke at gifte sig, formentlig for at spare. Det gik ikke godt, og da først spisningen var kommet i vanskeligheder, måtte både han og fogeden afskrives. Derefter ansattes Søren Christensen Friis som forstander, husholder og foged, medens lærerne fra Puggård og Katharinæ kirkes kapellan varetog præstens funktioner. Han besværede sig imidlertid snart, og man prøvede for sidste gang kombinationen præst og husholder 1607 med ansættelsen af Peder Michelsen Havervad, der ganske vist havde kone og tre børn, men det søgtes reguleret med lønnen. Den var 15 dl – ligesom den havde været for Christen Poulsen uden kone og børn – men tog han blot to børn med, ville lønnen forhøjes til 20 dl, plus at konen fik 6 dl »for besværet«. Hun fik tre kvinder under sig i køkkenet, således at spisningen kunne drives ordentligt, men de hårde tider satte alligevel stop for dette gode forsæt³⁹.

Derefter blev hospitalspræstens embede forenet med froprædikenembedet ved domkirken. Den daglige leder, Niels Frandsen, kaldtes nu alene spisemester, og forstanderne var to borgere.

FIG. 4

Ribes profil set fra nord
omkr. år 1600.

Domkirken i midten behersker billedet, til højre Riberhus og til venstre Skt. Katharinæ kirke med tagrytter over koret. Kobberstik.

Braun-Hogenberg,
Civitates Orbis Terrarum,
1565ff.

De tærende krige i 1600'erne var for hospitalet som for det ganske land skæbnesvangre, og da indtægterne under svenskekrigen udeblev, måtte bestyrelsens medlemmer låne penge på deres egne navne, – men det blev en kortfristet løsning, og bespisningen af Puggårds disciple og lærere måtte 1658 ophøre for en tid. Bedre blev forholdene ikke fremefter. Forstanderen, som den daglige leder nu fast benævntes, Frederik Rolandt, var 1672 ganske forarmet og kunne ikke længere forestå spisningen, hvorfor han sattes fra bestillingen, og i hans sted indsattes Mathias Hansen Lütze, men 1682 måtte spisningen påny høre op for længere tid. Det siges, at hospitalets eneste indtægt nu var korn, hvilket der på grund af landets slette tilstand ikke kom meget af. Der var mange munde at mætte: 5 lærere, 11 disciple og 31 lemmer – i den nævnte orden, selv om hovedformålet var en lemmestiftelse. Men det var givet, at lemmerne kom sidst på rangskalaen, og det blev da også vedtaget, at nye lemmer ikke måtte optages, efterhånden som de gamle døde. Økonomien søgtes bedret ved i stedet for bespisning at udbetale kostpenge til dem, hospitalet skulle sørge for: 1 lærer daglig 7 sk, 1 discipel 5 sk og 1 lem 3 sk⁴⁰.

Hospitalets regnskaber var på det nærmeste kaotiske. Roland blev jo forarmet og sat fra bestillingen, medens tidligere forstanderne Morten Lassen og Hans Friis, der senere tillige blev borgmester, havde skyldt hospitalet 3.000 sldl ved deres afgang. Lütze havde derimod mod slutningen af sin periode et tilgodehavende i hospitalet på 3.880 sldl 3 mk 14 sk, men han måtte til sidst sætte sig i stor gæld, eftersom direktionen nægtede at efterkomme hans krav. Han døde 1687 og efterfulgtes af Morten Hinrichsen Evendorph, i hvis 30-årige embedsperiode regnskabsføringen gik helt i opløsning. Situationen blev ikke nemmere ved, at Evendorph giftede sig med forgængerens Lützes enke, der krævede en opgørelse over sin tidligere mands tilgodehavender. Hospitalet var jo i hans tid i meget slet tilstand og stor pengemangel, og der blev sendt flere bønkrifter om skattefrihed for jordegods, men Evendorph gik bare i gang med at reparere på elendigheden og satte hospitalet i stor gæld. I 1712 stævnedes forstanderen for domstolen på grund af rod i regnskaberne – men han frikendtes. Dommen sattes senere midlertidigt ud af kraft, idet man igen forsøgte at komme til bunds med regnskaberne, fordi man ikke vidste, hvad hvem skyldte hvem; forstanderen døde 1718, enken var vrangvillig og nægtede at deltage i undersøgelserne, og 1721 afsluttedes sagen med, at hospitalet skulle betale boet 1.000 sldl = 666 rd, som det viste sig, at Evendorph havde haft til gode⁴¹.

Midt i miseren var der ankommet en kgl. befaling af 29. juli 1709 om indretning af 1–2 værelser til vanvittige og sindssyge ved hospitalet. På dette havde Evendorph svaret direktionen, at der hverken var inventarium eller nogen beholdning af penge, og at spisningen var ophævet allerede under hans forgænger. Han anmodedes da om at retablere spiseordningen, der i sin tid kun var hørt op midlertidig, hvilket ikke var blevet konfirmeret af kongen. Man mente, at det havde virket hæmmende på skolen, og hospitalets økonomi var ikke blevet bedre⁴². Det blev den heller ikke fremefter. I det mindste var der en stadig nedgang

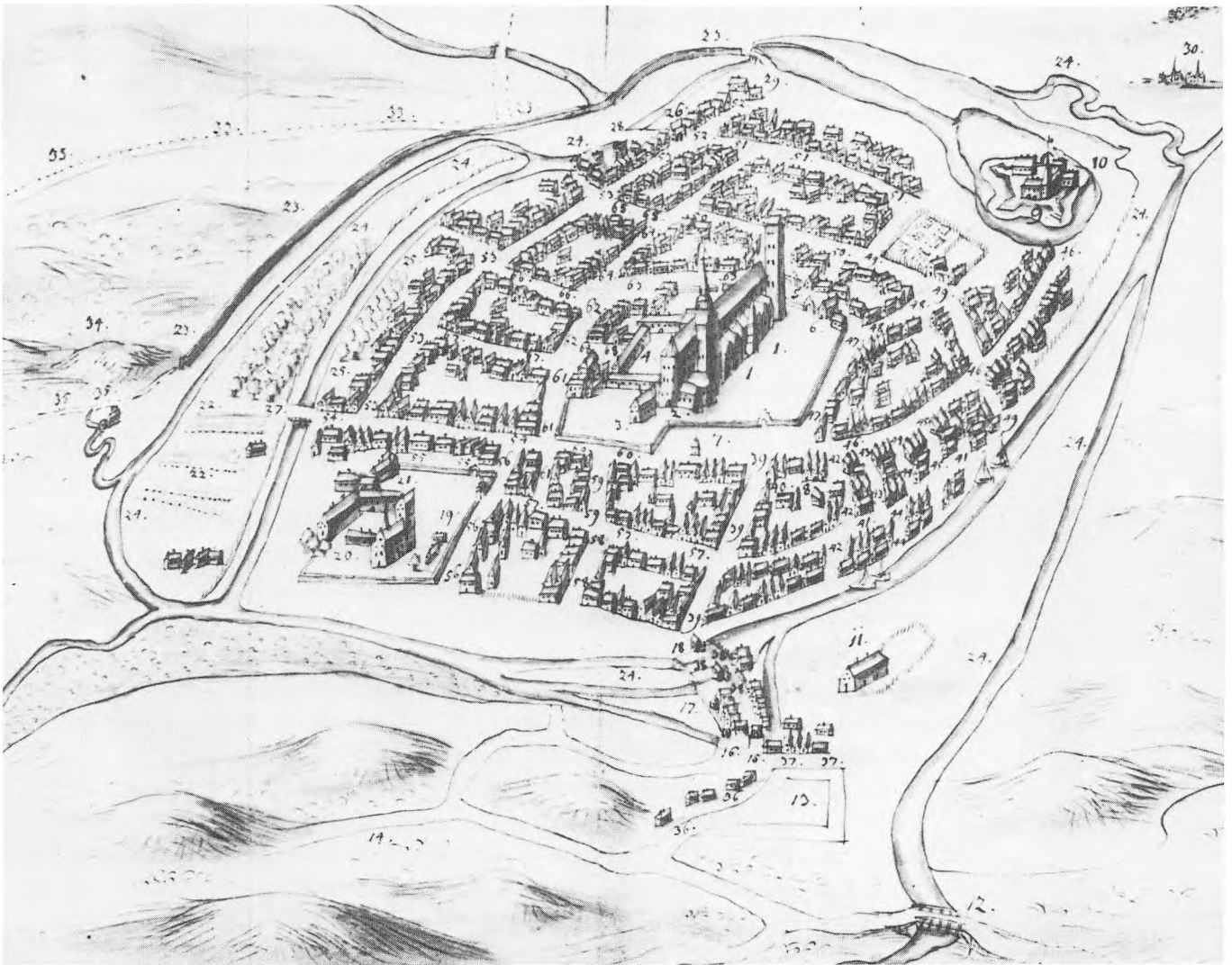

i lemmetallet i Evendorphs tid: 1708 var der 32 lemmer, 1715 var der 19, og 1716 var det helt nede på $15\frac{1}{2}$ portion.

Der var økonomisk nedgang i hele landet, og det kunne se ud til, at hospitalets ressourcer var ved at være udtømte, men forholdet var snarere det, at mulighederne ikke blev udnyttet. Heri indtraf der en markant forandring i 1719, da hospitalets ny forstander, Chr. Therkel Hansen, tog fat med nye kræfter. Hans embedsperiode, der strakte sig til hans død 1737, var en opgangsperiode. Dette ses allerede af stigningen i antallet af portioner fra $15\frac{1}{2}$ - 50. Han inspicerede straks klostrets gods⁴⁸ og fandt en del ødelagt på grund af krigen, en del enge ødelagt af sand og havvand, en del gårde på vej til at blive ødelagt, fordi skatten af de allerede øde gårde pålignedes dem oven i deres egen. Til afhjælpning af dette foreslog han omligning og eftergivelse af gammel gæld. Endnu 10 år sene-

FIG. 5
Ribe set fra nordøst ca. 1670.
Skt. Katharinæ kirke og Hospital
ses nederst i venstre hjørne.
Nord for kirken
(t.h. på billedet nr. 19)
ligger Gammel Mønt,
og syd for hospitalet
(t.v. på billedet nr. 22)
er Skt. Hans Holm med den
tidligere klosterhave.
Pennetegning til Resens Atlas.
Kgl. Bibliotek.

re opgaves hospitalets tilliggende til 737 td 3 skp 3 pd og 2 album hartkorn bøndergods, hvoraf 90 td 4 skp 3 pd lå imod Lemvig. En del var øde, en del var over 20 og andet over 50 mil fra Ribe, og man kunne ikke have det nødvendige opsyn med sådant gods, der undertiden var mere til skade end til gavn. Efter indstilling herom tillod Frederik IV, at det, der lå længst borte og var sandflugten undergivet, bortsolgte ved auktion. Dette synes gennemført med stor fremgang, og en jordebog fra 1792 viser en klar koncentration af godset omkring Ribe sammenlignet med forholdene omkring 1708. En række huse i Ribe fandtes pligtige at svare hospitalet jordskyld, men havde ikke gjort det i årevis, og nu ville Chr. T. Hansen forfølge sagen. Han undersøgte også hospitalets ældgamle privilegier og fandt frem til, at de, der fiskede på List, Sdr. Roume, Mandø, Fanø, Langle og Nymynde, en dag om året, mellem Phillippi Jacobi og pinsedag, skulle fiske for de fattige og syge på hospitalet, men der kom ingen fisk⁴⁴. Ja, endda toldkammeret havde ikke betalt de 24 mk, Christian III havde bestemt til de fattige i byen.

Gennemgangen viste sig nyttig, og efterhånden kom både penge og fisk, som de skulle, og en proces om inddrivelse af jordskylden på ejendommene i Ribe faldt ud til hospitalets fordel. At hospitalets forhold forbedredes i den grad, ligger således ikke udelukkende i tidens økonomiske opgang, Chr. T. Hansen var utvivlsomt den administrator, man så længe havde savnet. Intet under, at direktionen for hospitalet i Varde ønskede Ribeforstanderen konstitueret som forstander også dér; da forstanderen var død 1734, viste det sig, at hans embedsforrelse ikke havde været helt forsvarlig, hvorfor man lod Chr. T. Hansen efterforske godsets tilstand. Men kongen afslog ønsket om at konstituere Hansen også i Varde: »de to forstanderier bør ikke med hinanden combineres«. Ved forstander Chr. T. Hansens død 1737 ansøgte direktionen, biskoppen og stiftamtmanden om, at hans enke, Karen Jacobsdatter, måtte beholde forstanderiet indtil videre og drive det med en edsvoren fuldmægtig, hvilket hun fik lov til⁴⁵.

Da senere forstander Hjort i 1775 søgte om afsked på grund af alder, sørgede han godt for sin og sin hustrus pension. Han ville overlade tjenesten til sin svigersøn, forstanderen på Vejle hospital, Niels Ussing, der også fratrådte i Vejle og tiltrådte i Ribe d. 14. december 1775. Det skete på den betingelse, at han, så længe Hjort levede, skulle betale ham en årlig pension på 200 rd i to terminer, græsse 3 køer for ham og fodre dem om vinteren, samt levere ham 20 læs klyne. Og efter hans død skulle enken årlig have 100 rd samt 2 køers fodring og 20 læs klyne⁴⁶.

Forholdene har åbenbart nu været gode nok ved hospitalet til sådanne krav. Det ses også af, at Ussings første gerning var en grundig ombygning af forstanderboligen, men det skete på hospitalets regning. I det hele taget falder Ussings embedsperiode hovedsagelig inden for det bygningshistoriske afsnit, men en passus skal nævnes her af hans virksomhed. Fra 1780 aflagdes regnskaberne ikke, direktionen rykkede, og Ussing svarede med ydmygst undskyldning, at regnskaber og papirer var bagefter på grund af hans egne particulære forretninger. Han havde startet en tobaksplantage og -fabrik. Da der også var problemer med

den kaution, han skulle stille som forstander, skrev han, at han af hensyn til sin handel og betydelige store anlæg, dårlig kunne begynde at søge om lån nogen steder, især »hvis samme mig et eller andet sted blev nægtet«. Imidlertid havde han jo selv jord til en værdi af 3 à 4.000 rd uden for byen foruden sin tobaksfabrik og dens lager – det kunne stå som sikkerhed. Men i 90'erne måtte han tilstå, at hans »adskillige, almennyttige, økonomiske anlæg«, hvorpå han havde anvendt betydeligt, var mislykkedes. Nu bad han om bedre løn. Han havde i sin tid taget embedet, fordi han regnede med, at han sagtens kunne leve af det, men ak. Uden at føle brøde stod han i fare for at miste den betydeligste del af sine indtægter. Og hvad med hans 11 børn⁴⁷. Ikke blot var fabrikken gået ned, men efter udskiftningen var der sket et drastisk fald i hospitalets indtægter. I vederlag tilkendtes Ussing fri bolig med have og toft samt dertil af kongens mildhed »og i betragtning af hans meget talrige familie og andre lidte betydelige tab« en årlig løn på 800 rd af hospitalet⁴⁸.

Tidligere i 1500- og 1600-tallet havde det været således, at en forstander ved sin tiltræden førte alt sit gods med og overlod det til hospitalet, og hvis konen levede længere end han, kunne hun enten optages blandt lemmerne eller få halvdelen af arven udbetalt⁴⁹. Som det første ved en forstanders tiltræden skulle der udarbejdes et inventarium over alt hospitalet tilhørende korn, kreaturer m.v., og indtægten fra hospitalsbønderne gik til forstanderen, der skulle aflægge regnskab. For denne indtægt skulle han bespise og underholde de fattige i hospitalet, indbefattet skolepersonerne fra Puggård og hospitalets tjenestefolk. Der lagdes særlig vægt på, at de bespiste skulle have god og tilstrækkelig mad. Forstanderen skulle tillige lønne alle tjenestefolkene, så hospitalet ikke selv havde nogle lønudgifter – hospitalspræsten indbefattet, samt en skoleperson til hans assistance. Ved kongelig forordning var også skolens rektor bevilget fri kost i klostret, men hvis han foretrak at spise i byen, skulle der af forstanderens indtægt betales ham ugentlig 1 courantdaler.

Med Niels Ussings tiltrædelse ændredes i praksis den gamle ordning med, at alt gods førtes med til hospitalet, fordi forstanderskabet nu en lang tid forblev i familien⁵⁰. Niels Ussing var svigersøn til forgængeren Johs. Hjort, og på Ussings gamle dage, hvor han var for svag til at bestyre sit embede, beskikkedes hans svigersøn, gæstgiver Ramsing, til forstander 1820. Ved hans død 1832 overtog hans svoger, Theodosius Ussing, forstanderskabet, og det var altså en søn af Niels Ussing. Derefter gik forstanderskabet over på amtets og Stiftsøvrighedens embedsmænd 1845 med amtsfuldmægtig Jacob Thorup.

Morten Iversen, senere præst i Meolden, d. 1561

1546–1557 Niels Jensen

1569–1583 Kristen Jørgensen, præst i Seem 1583

1583–1595† Hans Mikkelsen Kolding

1597–1605 Kristen Poulsen

1605–1607 Søren Kristensen Friis

1607–1635 Peder Mikkelsen Havervad

1635–1659 Niels Frandsen
 1661–1669 Peder Eriksen
 1669–1672 Frederik Rolandt
 1672–1687† Matthias Hansen Lütze
 1687–1718† Morten Hinrichsen Evendorph
 1718–1719† Johan Christofer Steenstrup
 1719–1737† Christian Therkel Hansen
 1737–1740 enkefru Chr. T. Hansen
 1740–1775 Johs. Kragh Hjort
 1775–1823† Niels Ussing
 (1818–1819) beskikket sagf. Schiøtz
 (1820–1823) beskikket gæstg. P. Ramsing
 1823–1832† Peder Ramsing
 1832–1845† Theodosius Ussing
 1845–1848 Jakob Thorup
 1848–1857 Peter Hansen Tvede
 1858–1862† Anders Andersen
 1863–1910† Frederik Vilhelm Rosenvinge
 1911–1924 Holger Jensen
 1924–1956 Poul Lerche-Thomsen
 1956– Erik Flemming Kondrup

LEMMER

Den daglige leders første funktion var givetvis at sørge for lemmernes vel, så de ikke med rette havde noget at klage over. Til gengæld skulle disse forholde sig efter den til enhver tid gældende forordning, hvoraf den ældst kendte er fra tiden 1686–1698. Denne »Anordning For Lemmerne i Hospitalet, hvorefter de Dennem skal rette og forholde«, er delt i to afsnit, hvoraf det første berører gudstjenestens overværelse, det andet »Hvorledes de Dennem daglig Imod hverandre og ellers udi deris øfrige Omgang skal forholde«. I det sidste afsnit forbeholdes det i hovedsagen lemmernes ikke at tigge i byen eller opholde sig der udover det strengt nødvendige. Tonen i denne forordning er vel så myndig, som den burde være, og vel melder bevarede notater om både slagsmål og trætte, men sandelig også om det modsatte, når lemmer forlader stiftelsen på grund af giftermål, eller om én, der er blevet dansk skoleholder i byen⁵¹.

Klientellet blev efterhånden blandet, men da der i stiftelsesbrevet særlig nævnes syge mennesker, må det forstås som syge eller svage af alderdom, senile og mentalt syge. Det sidst nævnte må der være tale om, da et fruentimmer, Marine Enevoldsdatter, som led af en langvarig sygdom, i 1587 blev optaget på hospitalet. Det skete først efter opfordring på bytinget, og da ingen anden ville tage sig af hende for den arv, der kunne tilfalde hende, tog hospitalsforstanderen hende

til hospitalet, imod at familien betalte 10 dr, og naturligvis imod at arven til sin tid tilfaldt hospitalet. I 1603 lod Jens Remsniders datter bekendtgøre på tinge, at hun med alt sit arvegods begav sig ind i hospitalet, hvor bestyrelsen havde bevilget hende en plads. Hun skulle have kost, klæder og underhold for livstid, hvis hun skikkede sig vel. Med hende fulgte 100 dr, formentlig fra værgeren. I 1653 bekendtgjordes der ligeledes på tinge, at et fruentimmer indsattes i hospitalet med al sin arv, 50 dr⁵². Alle lemmers formue og ejendele tilfaldt ved deres død hospitalet på samme måde, som det havde været ved lignende stiftelser i middelalderen, og det er vel derfor, der i hospitalets kopiebog er genfundet en afskrift af et brev udstedt af Christian I 1479, hvori det bestemtes, at gods og penge, hvormed gode folk gav sig ind i Helligåndsgården i Ribe, efter deres død uhindret måtte tilfalde stiftelsen⁵³.

Foruden gamle og syge fandt endnu en kategori optagelse som lemmer, nemlig enlige, især enker, der selv eller gennem en ægtefælle havde været tilknyttet hospitalet, altså en slags pensionsordning. Klientellet har været blandet på mange måder, og som nævnt omtales der både slagsmål og trætte i de bevarede akter, men det afsluttedes tilsyneladende gennemgående med det gode, og der meldes kun om få straffe udløst med inddragelse af portionen. Men da det gamle lem Chr. Rosenberg⁵⁴ i 1726 gik tæt på hr. amanuensis Bøtcher, flåede parykken af ham og puklede løs med sin stok, sattes han i arresten i fire uger, medens to gejlkvinder, som han havde ført løs tale med, idømtes 6 uger på ½ ration.

Spisningen var selvfølgelig det ømme punkt, som nød den samme interesse og årvågenhed fra alle sider, og så snart der var noget at anke over, kunne det høres. Til tider var der vanskeligheder, især i det senere 1600-tal, hvor forstander Rolandt blev afsat efter klage fra Puggårds rektor, Chr. Blimester⁵⁵. Der blev taget meget alvorligt på sagen, og klagen gik helt til kongen. »Maden er nu så ringe, mente rektoren, at man går derfra lige så sulten, som man kom«. Andetsteds fra angives madseddelen omkring denne tid at være: til middag søndag, tirsdag og torsdag kål og flæsk, de øvrige dage kød og fisk, – om aftenen hver dag grød, og dertil kom hver lørdag et lod smør. Rektors klage indtraf 1672, samme år som Mads Pedersen Rostoch (1655–1713) blev student fra Ribe latinskole. Han var født i Katharinæ sogn, døbt i kirken, og i mange år spiste han i klostret som discipel. Han blev senere præst i Middelfart og havde et kendt navn som forfatter af andagtsskrifter, og erindrede på sine gamle dage ungdomstiden i Ribe med spisningen i klostret⁵⁶, helt uanfægtet af de nævnte klager fra rektor:

*Fra Kirken sig min gang til Klosteret henvænder
Jeg mine Barne-fiæd og foode-Spor med kiender
Som jeg i ungdoms tid der til og fra har giord,
Der jeg blev spiiset ved det gavmild Konge-Bord.
Hielp Gud! Hvor mangen gang har ieg Vel her nedtrinet
Med Vaad og frossen food? naar Kuld i næsen huinet,
Dog gik ieg glædelig, for Bordet det stood bred
Og Kakelovnen var med Varme vel tilred.*

*Da uforføden Var mig appetit at giøre
Med Apoteker Kost: Jeg fuld Vel Kunde røre
Min Kloster Kniv og Skee og Vel fornøyet Var,
Saa Vel som andre, med huis mand for os frembar.
Jeg motte tie, til ieg Lærde her at tale
Latin, som det nu var, thi ingen motte prale
Her med en Danske mund, her fik ieg første Smag
Paa Skrifften og paa meer, som gavner denne Dag.
I Kongens Rundheds Huus, hvor arme Lemmer spiisis
Uddeelis rigelig og Guds ords brød, der priisis
Hans Navn med Bøn og tak; der har ieg Herrens Ord
End I min Skolegang Ved Guds Aands Hielp Kundgiord.*

DÅREKISTE

Hensigten med Ribe hospital var fra begyndelsen en fattiggård og et alderdomshjem. Et egentligt sygehus var det ikke, og man benyttede byens læge i påkommende tilfælde. I løbet af 1700-tallet tog dette en noget anden drejning, da der indrettedes dårekiste ved hospitalet. Årsagen til dette var som tidligere nævnt Frederik IV's befaling af 29. juli 1709 om indretning af nogle værelser i alle stifters hovedhospitalet, hvori de fattige folk, som af vanvid eller sindssyge hjemsøges, kunne indsættes og velforvares, »så de ej letteligen skal kunne udbryde«; desuden skulle de nyde kosten der⁵⁷.

I størst muligt omfang søgte de pårørende til en sindssyg selv at klare situationen, ja de var ligefrem pligtige til det; såfremt der var midler til det. Ellers måtte øvrigheden træde til, og hvis der på tinge ikke var nogen, som tilbød sin hjælp, var der ikke andre muligheder tilbage end at spærre de »gale og rasende« inde, hvor det var muligt, og det blev i rådhusets stenkælder eller i arresten⁵⁸. Her optog de afsindige efterhånden pladsen for tyve og andre, som det også var risikabelt at lade gå løse omkring, og heraf kom kongens påbud. De mindre farlige var i forvejen henvist til anbringelse i fattiggården, og i Ribe var det i hospitalet, hvor de opholdt sig blandt de raske lemmer.

Langt om længe, dog før mange andre steder, reagerede man på kongens skrivelse, og et særligt lille bindingsværkshus opførtes 1727 ved hospitalet »vesten porten«, d.v.s. ud mod Klostergade, til de sindssyge. Det blev en lille bygning på fem fag, ca. 7½ × 7 m, som der ikke ofredes meget på, og i en indberetning 1794 nævnes det, at dette hus, dårekisten, var så forfalden, at der måtte opføres en helt ny. I 1799 indrettedes en række nye dårekamre i østre og nordre korsgang, både i stueetagen og i overetagen. I mellemtiden havde hospitalsforstander Niels Ussing arbejdet med planer om et helt nyt hospital, hvori han tænkte sig følgende indretning til de afsindige⁵⁹.

»Til ulægeligt syge 2 rummelige stuer, en til hvert køn. For de lægeligt syge ønsker jeg, at hver sygestue ikke bliver på mere end 2 senge, til hvert køn nok 2 sådanne stuer. Husk, at de skal være forsynede med vinduer. – Dårekisterne må være forskellige efter graden af afsindighed. Til ganske rasende må der være aflukker eller loger af fast mur eller bindingsværk, indiv. beklædt med stærke brædder; mellem 2 lukker må der være et 3., hvor man kan anbringe den afsindige, når hans aflukke bliver gjort i stand. I dørene skal der være en lem til mad og drikke og såpas lille, at den vanvittige ikke kan komme ud. – I stedet for vinduer skal der være åbninger ud til gangen, helst oppe under loftet, forsynet med jernstænger. I gangen skal der så være vinduer til at åbne. – 6 sådanne aflukker må være nok. De afsindige, som ej er aldeles rasende, men dog er lumske, melancholiske eller ved at få fornuften tilbage – immervæk det største antal – de »maatte og have hver sit Kammer og nyde saamegen Bequemelighed og saameget af Livets Glæder, som de efter deres Omstændigheder kan faae«. Deres loger skal have vinduer for lys, luft og adspredelse, »helst til en med tiden beplantet grøn plads«. (Der skal dog være tremmer). – Bedst er det, om reconvalescenterne under opsyn kan arbejde lidt ude på denne plads og derved genvinde deres helbred. Dog må pladsen være indhegnet, så ingen kan undløbe. – 5–6 aflukker skal være nok. »De tossede mener ieg kunde bedst være blandt Hospitalslemmerne.«

Forstander Niels Ussings forhåbning om et nyt hospital gik ikke i opfyldelse, og i stedet for indrettedes den ny dårekiste i de gamle korsgange (side 81). Dette var – om ikke et særlig stort – så dog et skridt imod bedre forhold for de afsindige sammenlignet med det lille faldefærdige bindingsværkshus, de tidligere havde været henvist til. Men godt var det ikke, og i en afhandling fra 1914 om sindssygevesenets udvikling i Danmark⁶⁰ hedder det, at »i Ribe fandtes i ældre Tid ved det til Hospital omdannede Cathrine Kloster nogle usle Daarekamre. De var anbragt i Kælderen (det er korsgangene), og de ulykkelige sindssyge kom aldrig ud af deres Rum, ja, maatte endogsaa forrette deres Nødtørft i en Kasse, som man skubbede ind til dem. I nogle af Kamrene var der Vinduer, i andre ikke«.

Forholdene ved dårekisten forbedredes væsentligt i 1825, da forstander Ram-sing efter en studierejse til anstalten i Slesvig lod indrette hele vestfløjen til de sindssyge, med mandfolkene i stueetagen og kvindestuerne på 1. sal.

Endnu en funktion var blevet pålagt hospitalet, da der »Fra Mikkelsdag af 1802 er givet Indretning i Hospitalet til Amtets Veneriske Syge m.fl. paa den Maade, at Hospitalet derfor skulde tilkomme Aarlig Leie i Forhold til hvad Værelsernes Indretning og Kakkelovnene med alt Nagelfast har kostet og i Vedligeholdelse vil koste«⁶¹. Alt dette medførte efterhånden nogen opløsning af den oprindelige hospitalsstiftelse i den henseende, at et stigende antal lemmer logerede ude i byen, men var tillagt hele eller halve portioner i hospitalet. I 1836 opgives fordelingen til 16 dårelemmer, 19 pensionærer i og 73 uden for hospitalet⁶². Dåreanstalten blev ophævet, da Justitsministeriet den 29. september 1857 gav ordre om, at når anstalten for uhelbredeligt sindslidende i Århus var fær-

dig, skulle lemmerne fra Ribe overflyttes dertil⁶³. I 1862 blev dårekisten i Ribe nedlagt, og de sindssyge rejste derfra den 1. oktober.

Pr. d. 2. april 1836 havde stiftet etableret Ribe hospitals inspektion, og der udfærdigedes detaljerede instrukser for personalet⁶⁴. Hospitalet skulle have 3 afdelinger: et egentligt hospital, en indretning for afsindige og en badeanstalt. Hver afdeling havde sin egen kasse og særskilte regnskaber, således at de to sidstnævntes fulgte som bilag til hospitalets regnskab. Dårekisten var vel på dette tidspunkt den bedste, der fandtes i Jylland, og udgifterne refunderedes dels af Kolding hospital og dels af de andre distrikter, der havde sendt afsindige til Ribe. Forstanderen skulle aflægge regnskab til hvert distrikt for, hvad de skyldte for deres afsindige. Der skulle altid være ansat 2 oppassere hos de afsindige, hvoraf den ene fik fri bolig og brændsel mod også at være oppasser ved badeanstalten. Tilsvarende for de kvindelige lemmer ansattes en opvarterske eller gangkone.

Reglement for de 2 oppassere, den 10. september 1836:

1. møder kl. 5 sommer og kl. 7 vinter og skal være til stede hele tiden, om det ønskes af forstander eller læge.
2. skal sørge for opvarmning.
3. skal servere og lukke de afsindige ind.
4. skal sørge for frisk luft og renholdelse (dgl.) af kamre, latriner og lemmer.
5. skal holde hospitalsgården og haven for de vanvittige.
6. skal hjælpe med påklædning af lemmer samt bære vand. Den i Ribe hospital boende oppasser og hans kone skal desuden opvarte gæster til badeanstalten og renholde skjorter, lagner og håndklæder der, samt værelserne.
7. skal omgås de vanvittige mildt, men ikke inladende; må ikke more sig over dem; må ikke inlade nogen uden deres foresattes tilladelse.
8. må ikke tugte eller straffe de vanvittige.
9. skal lystre forstander og læge.
10. hvis de behøver hjælp, må de gå til forstanderen.
11. tvangstrøjen er hos oppasserne; der skal de ligeledes melde, hvis noget skal repareres eller fornys.

For en oeconomus, der lavede mad til dårekistelekkerne og disponerede over en del lokaler i hospitalet, opstilledes et reglement 1843:

Om sommeren skal dårelemmerne have mad kl. 7, kl. 12 og kl. 18. Om vinteren flyttes morgenmaden til kl. 8.

Pr. dårelem får oeconomus dgl. 16 rbsk.

Serveringen skal oppasseren sørge for – levnet mad skal afleveres i køkkenet.

Alm. hospitalslemmer kan også bede om spisning; de skal så betale 8 rbsk dgl., som forstanderen indeholder af deres ugepenge.

Ønsker oekonomus ikke disse lemmer i køkkenet, kan gangkonen hente deres mad.
 Oekonomus skal lave og føre en inventarliste for dåreanstalten.
 Han skal sørge for, at hans tjenestefolk ikke indlader sig i uorden med div. lemmer eller benytter disses dårskab til morskab.
 Når et nyt lem indkommer i dårekisten, skal oekonomus lave en fortegnelse over klæder m.v., og han skal sørge for renholdelse af lemmerne og deres tøj.
 De dårelemmer, som kan udrette noget, må han bruge, dog kun i Ribe hospital.
 Hverken vogne, heste eller småkreaturer må holdes i gården mellem hospitalsbyggn. og udhusene.
 Han må holde sig selv med brændsel.
 Han må ikke uden dir.s tilladelse drive noget andet erhverv i Ribe hospital eller ændre noget ved de ham tilstillede lokaler.

Maden, der serveredes for dårelemmerne:

1. Frokost: Hver person gives dgl. $\frac{1}{2}$ potte afskummet, men ublandet kogt mælk, og $\frac{1}{2}$ pd velbagt rugbrød. Brødet skæres i 2 eller 3 skiver og belægges med smør, således at der til skønnes at være anvendt 1 lod smør.

2. Middagsmad: a. om søndagen: 1 potte kødsuppe, kogt for hver person på i det mindste $\frac{1}{4}$ pd oksekød foruden benene, med de fornødne rødder, samt enten melboller, tillavede med mælk eller hvidkål. Til eftermad $\frac{1}{4}$ pd skært oksekød, $\frac{1}{4}$ pd brød og 1 pægel øl.
 – b. om mandagen: 1 pot vælling af byggryn eller af velrensede boghvedegryn, $\frac{1}{8}$ pd stegt røget flæsk og $\frac{1}{2}$ pot kartofler samt det ved flæskets stegning afsmeltede fedt; $\frac{1}{4}$ pd brød og 1 pægel øl.
 – c. om tirsdagen: 1 pot grøn eller hvid søbekål kogt på $\frac{1}{4}$ pd oksekød, med havregryn og mel, samt kartofler udi, desuden $\frac{1}{4}$ pd brød og 1 pægel øl.
 – d. om onsdagen: 1 pot grød af byg eller boghvedegryn kogte i mælk; $\frac{1}{4}$ pd god klipfisk med smør og sennep til, samt $\frac{1}{2}$ pot kartofler, $\frac{1}{4}$ pd brød og 1 pægel øl.
 – e. om torsdagen: 1 pot ærter, kogt på $\frac{1}{8}$ pd flæsk. Til eftermad flæsket med $\frac{1}{4}$ pd brød og 1 pægel øl.
 – f. om fredagen: ligesom foran er anført om tirsdagen.
 – g. om lørdagen: 1 pot vandgrød af byggryn med $\frac{1}{4}$ pot mælk; $\frac{1}{2}$ pot finker tillavede med eddike. Salt leveres dagligt frit på bordet.

3. Aftensmad: Hver person gives dgl. $\frac{1}{2}$ pd brød med smør som om morgenen og desuden kød eller ost på, samt $\frac{1}{2}$ pot øl. 2 aftener om ugen kan gives, i stedet for smør med kød eller ost, veltillavet svinefedt på brødet, således smurt at der skønnes at være anvendt 2 lod fedt til brødet. Det øl, som leveres, må være af den sort, som koster en skilling pr. 2 potter (kande).

Søbemaden gives i tinskåler og bægere, som holde det bestemte mål – disse skåler og bægere anskaffes på dåreanstaltens regning ligesom en skålvægt med lodder, der altid skal være til stede i forstanderens køkken.

Afskrifter af dette reglement opslås i køkkenet, i forsamlingsstuen og i gangen.

FIG. 6

Klosterhaven med kirketårnet
og vestre klosterfløj.
Oliemaleri.
Vald. Thomsen omkr. 1910.
Efter fotografi.



Badeanstalten indrettedes 1836 som noget for sin tid meget avanceret, og fra begyndelsen tænkt som en udvidelse og forbedring af dåreanstalten, men den blev vist nok fra begyndelsen også tilgængelig for udenforstående. Badeanstalten fandt sin placering i nordre korsgangs vestre del, hvor tre hvælvinger måtte fjernes, da her indrettedes et dampbad med »dryppe- og styrtebad«. Anstalten bestod af den ordinære badestue, den 2. badestue (?), dampbadet, forstuen og den forreste stue. Indretningen etableredes i forbindelse med en del andre forbedringer, foretaget på borgerrepræsentant Fr. Bernboms initiativ efter en studierejse til dåreanstalten i Odense⁶⁵. Den 19. juni blev det bekendtgjort, at badeanstalten nu kunne benyttes, og to måneder senere indfandt den første gæst sig. Selv om regnskabet ikke kunne løbe rundt, bl.a. på grund af det store forbrug af brændsel, udvidedes faciliteterne ikke desto mindre, og den 26. juni 1843 indrykkede hospitalsinspektionen følgende annonce i Ribe Stifts Avis:

Da de badeanstalten i Ribe Hospital tilhørende rekvisitter ere blevne forbedret og svare i enhver henseende til øjemedet, så bekendtgøres det herved: at denne anstalt nu er til fremdeles afbenyttelse. – Betalingen er bestemt således:

1. Kolde bade. Hertil hører

- | | |
|---|--------|
| a. Iskolde bade indtil 5 gr Reaumur | 4 Hsk |
| b. Kolde bade fra 5 til 15 gr R | 4 Hsk |
| c. Kølige bade fra 15 til 23 gr R | 10 Hsk |
| d. Styrtebade, douche, dryppebade og fr. | 10 Hsk |

2. *Varme bade. Hertil hører*
- a. *Lunkne bade fra 23 til 26 gr R* 14 Hsk
 - b. *Varmt bad fra 26 til 30 gr R* 14 Hsk
 - c. *Hedt bad fra 30 gr og derover* 14 Hsk
 - d. *Kunstige Tør- og mineralbade betales efter
Ingredientserne, som bruges.*
3. *Dampbade fra 35 indtil 40 gr R og derover* 24 Hsk

For badegæsterne vil det nødvendige af tæpper, kaputkjoler m.m. til deres konservation under og efter badningen findes i badeværelserne og de ved hospitalet ansatte oppassere assistere badegæsterne. – Hos den const. hospitalsforstander Andersen måtte badet behøveligen bestilles 3 à 4 timer forud.

Efter at de afsindige 1862 var overflyttet til Århus, blev dårekisten lavet om til enkeltværelser for flere lemmer i henhold til Justitsministeriets ordre »nærmest beregnet på trængende af den mere dannede klasse«. Foruden fri brændsel, læge og medicin skulle de »tillægges en nogenlunde rundelig pengehjælp«, og dette skulle opnås ved, at pensionerne uden for hospitalet med den naturlige afgang blev skåret ned til 30 portioner. En opstilling af antallet af lemmer fra 1791 vi-



FIG. 7
*Indgangen fra klosterhaven
 til vestre korsgang,
 nærmest sydfløjen.
 Oliemaleri.
 Vald. Thomsen omkr. 1910.
 Efter fotografi.*

ser med ti-års intervaller således: 1791: 111 lemmer, hvoraf 23 i, og 88 uden for hospitalet – 1801: 113½ portioner – 1811: 114 portioner – 1821: kun 12 – 1831: 26 – 1841: 23 – 1851: 3 mandlige og 25 fruentimmer – 1861: som 1851.

Vakante pladser skulle annonceres i stiftets aviser og besættes efter indstilling fra direktionen, hvilken fra den 8. juli 1836 bestod af borgmester, stiftsfysikus og sognepræsten til Skt. Katharinæ kirke. Den 19. august 1865 resolveres, at lemmetallet for hver fællestue nedsættes til 5. Der indrettes bolig for 6 personer af den dannede middelstand, og hver af disse får en dagligstue med tilhørende sovekammer⁶⁶. De benævnes pensionærer, og optages skal især piger, enker eller koner, forladte uden egen skyld. De optages efter ansøgning til stiftøvrigheden og skal selv have bohøve med.

Klosterbygningerne

ANLÆGGET

Med Christian III's brev 1543 skiltes kirken og den øvrige del af klosteranlægget ad i administrativ henseende. Kirken blev da en sognekirke, og de øvrige bygninger et almindeligt hospital. I det ydre har dette ikke givet sig udtryk på anden måde, end at der til kirken er bygget et vesttårn, som det anstår sig for en bykirke, og klostrets hovedfløj i syd har fået en klassicistisk facade, som det tilkommer et øvrighedens hus i Ribe. I det totale billede er det dog middelalderen, der taler stærkest.

Klostret består af fire fløje bygget omkring en i det nærmeste kvadratisk fratergård, men anlæggets omrids er ikke fuldt så fast bundet i den geometriske form. Kirkebygningen, der danner nordfløjen, er betydelig bredere end de øvrige klosterfløje og dertil forlænget uden for den egentlige klosterfirkant med de to østligste hvælvingsfag. I det modsatte hjørne af klostret er sydfløjen på lignende måde forlænget mod vest og strækker sig her godt en halv snes meter uden for klosterfirkanten. Vestfløjen atter, stikker på den ved tiggerklostre sædvanlige måde frem foran kirkens vestgavl – i Ribe med fløjens hele bredde – sådan at kirkens og vestfløjens gavlmure støder sammen i en vinkel. Den lille plads, der på den måde har været foran kirkens hovedindgang i vest, optages nu på det nærmeste fuldstændig af det 1617–18 opførte vesttårn til kirken. I klosteranlægget omgives den regelmæssige fratergård i midten af toetages korsgange til alle sider, hvor de hvælvede gange i underetagen i hvert hvælvingsfag åbner sig ud mod gården med en stor og kraftfuldt profileret bueåbning, medens der i overetagen er en række små vinduer. Disse toetagers korsgange er først tilkommet i klostrets velmagtsdage, og vil i den følgende bygningsbeskrivelse blive nævnt under ét som »korsgange«, selv om begrebet ret beset kun dækker for underetagens vedkommende.

Mod øst begrænses fratergården af østre korsgang alene, idet den østre klosterbygning faldt sammen i det 17. århundrede, og dertil har der fra sydfløjen været en udløberfløj mod syd, som blev brudt ned i det 19. århundrede.

En lille efterreformatorisk kirkegård nord og vest for kirken blev nedlagt 1807 og omdannet til et anlæg. Dette anlæg og pladsen nord for, hen til Badstuegade, der løber parallelt med kirken, blev på en meget uskøn måde diagonalt overskåret af Dagmarsgade, der anlagdes efter banegårdens opførelse 1874. Til denne side vender kirkens nordside med nordre sideskibs seks høje, spidsbuede vinduer, adskilte af retkantede stræbepiller, og herover rejser sig det mægtige tegltag, hvor fladen kun er brudt af midtskibets mur, der stikker knap en meter op.

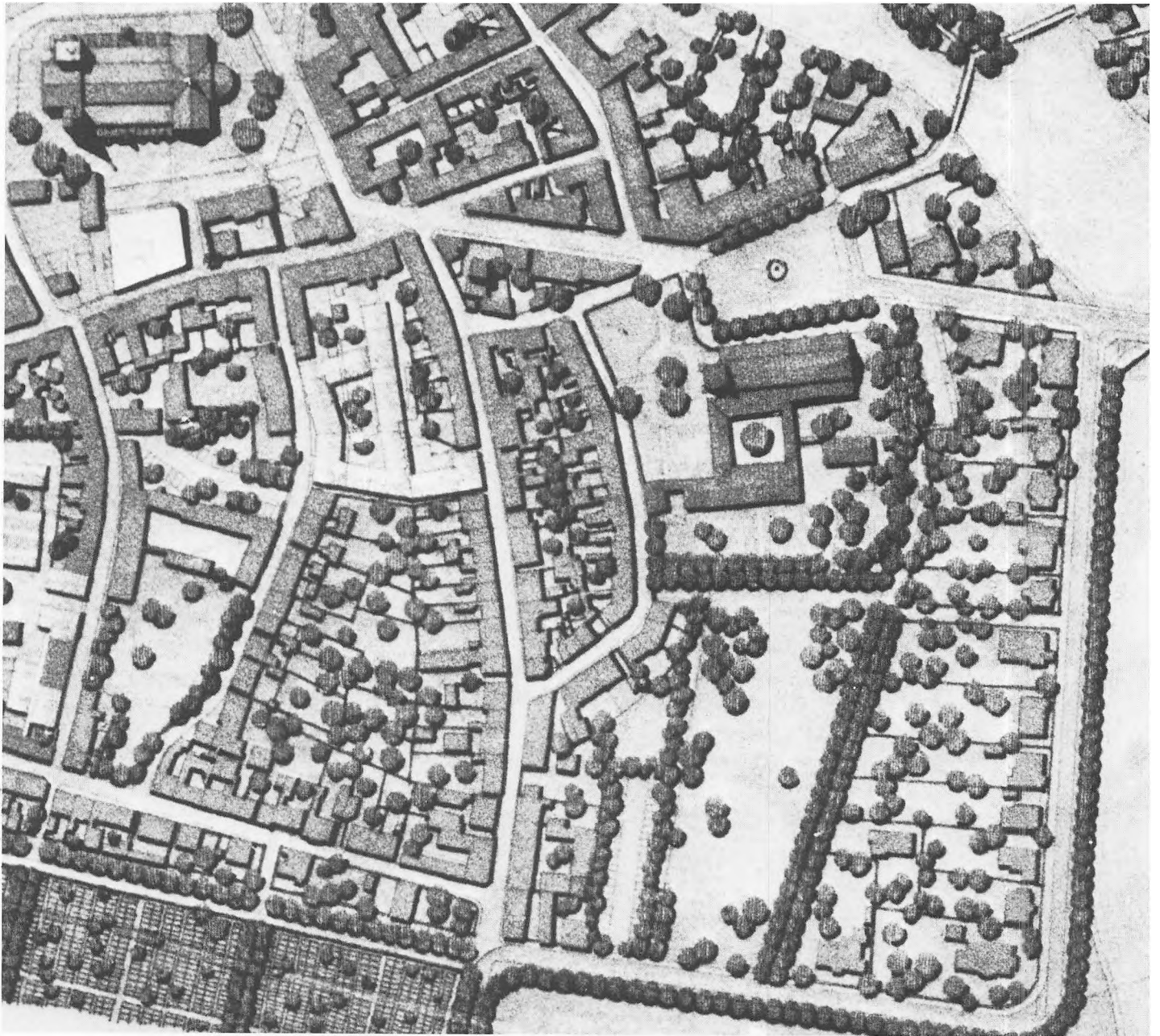
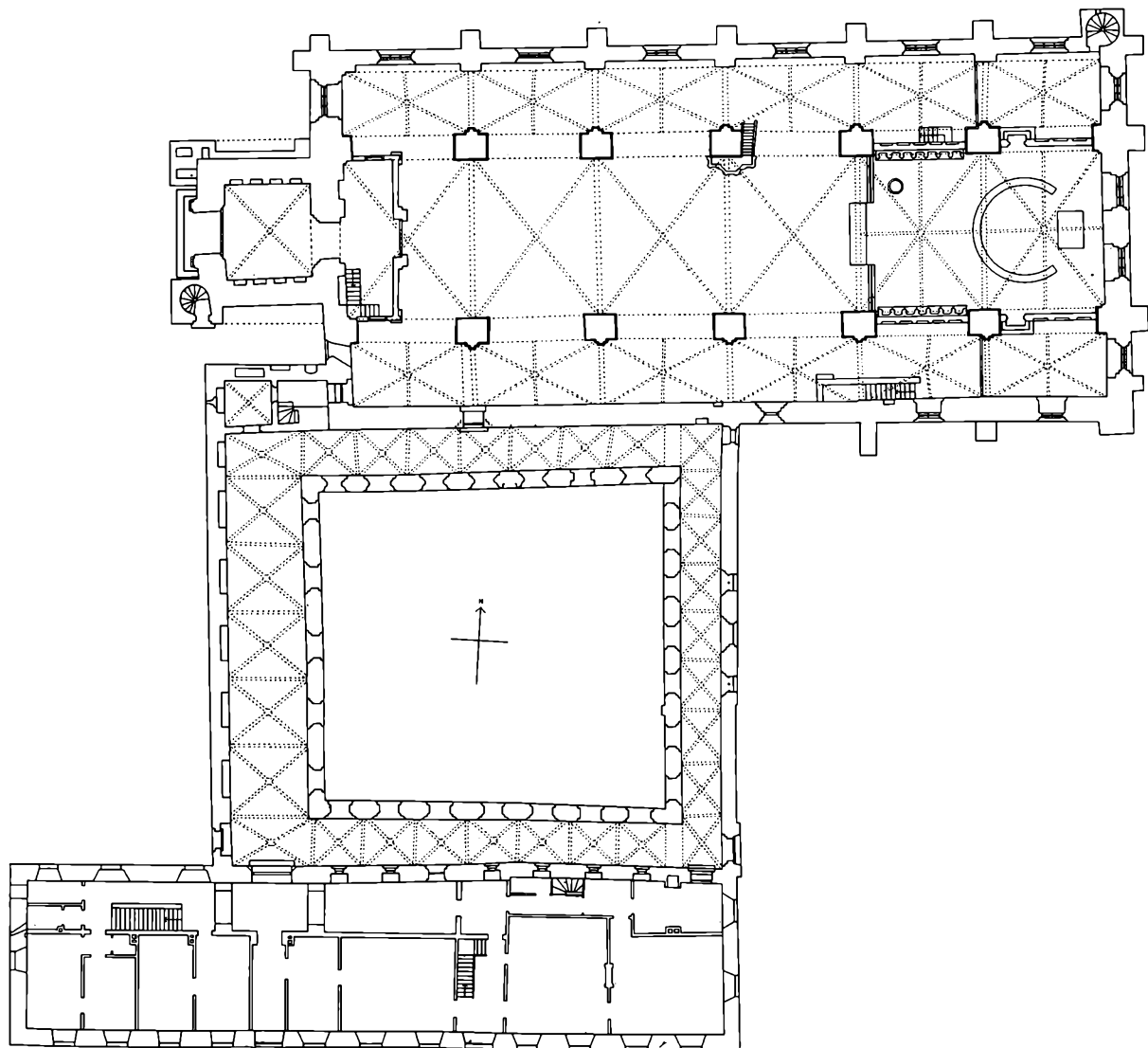

FIG. 8
*Katharinæ kloster og
klostergrunden i den
moderne stadsplan.
Tegning, C. Riber 1973.*

På en for en bykirke ret usædvanlig måde fremtræder bygningen da her i hele sin længde til frit skue fra torvet, en stor murstensbygning med vældige tagflader, der i al sin enkelhed formår at hævde sig i de opløste omgivelser. Anderledes præsenterer hele klosteranlægget sig set fra klosterhaven i syd og fra Klostergade, vest for klostret. Her hæver klosterkirken sig tungt over klosterfløjene, og herfra giver de mange facade- og tagflader et anderledes varieret indtryk af komplekset.



Den byggegrund, klosterbrødrene fik anvist og overladt ved ankomsten til Ribe 1228, var utvivlsomt smukt beliggende ud mod åen, men det er vist også den dårligste grund, hvorpå et kloster er opført. Ribe har en ejendommelig undergrund, hvor der på hedeslettens jævne flade er indlandsklitter, der rager op, og uddøde ålejer eller tørvemoser, der skærer ned. Boringer har vist, at domkirken er opført på en indlandsklit. Denne skræner ned mod øst og åen, hvor dominikanerklostret er opført på et uddødt åleje, fyldt op med indtil seks meter høje af-

FIG. 9
 Skt. Katharinæ kloster.
 Grundplan. 1:400.
 Målt af Axel Hansen 1918,
 suppleret af H. Græbe 1976,
 tegnet af L. Rathje 1976.

faldsdynger⁶⁷. Dette har selvfølgelig voldt de største kvaler, især for kirkebygningens vedkommende, da der ikke har været funderet tilstrækkelig dybt til at nå fast sandbund. De tykke dyndlag har ikke kunnet bære trykket fra den overhængende kirke, og heri ligger en ikke uvæsentlig årsag til, at der har været flere klosterkirker efter hinanden. Den nuværende kirke er den tredje på stedet, og den blev ved storstilede funderingsarbejder i begyndelsen af det 20. århundrede sikret mod en faretruende hældning, der vestligst i hovedskibet var på 60 cm. Kirkens nordmur fornyedes i det 18. århundrede, men de nederste skifter af den middelalderlige kirkebygning bevarede, og ved kirkens nordvestre hjørne ses det, hvor kraftigt muren har sat sig.

Derimod har kirkens sydmur holdt stand helt fra den første klostertid, hvilket skyldes, at den er opført på en sandopfyldt grav. Boringer foretaget i murens fortsættelse mod øst uden for kirken viser, at denne grav fortsætter øst for bygningen, og graven er da ikke anlagt med henblik på kirkens stabilitet, men må være en naturlig dannelse, der er blevet opfyldt med sand⁶⁸, der indeholder tegl. Dybden til ren sandbund er ca. 5 meter.

DEN NUVÆRENDE KIRKE (nr. 3)

Den nuværende kirkebygning⁶⁹ er den tredje klosterkirke på samme sted, og den er væsentlig større end de tidligere.

Det er et treskibet langhus, hvor midtskibet er lidt højere end sideskibene, opført over en rektangulær plan uden ydre markering af koret og med sideskibene ført helt frem til østmuren. Koret er indvendig adskilt fra det øvrige kirkerum ved mure i midtskibets to østligste arkadeåbninger, og det optager dermed i henhold til prædikebrødrenes ønsker et minimum af plads i kirken, således at den størst mulige del er overladt til menigheden. Med de indvendige mål 43 × 19 m er kirken ikke domkirken meget underlegen. Midtskibet åbner sig ind til sideskibene med seks rundbuede eller svagt spidsbuede arkader i hver side uden profilerede hjørner. Disse buer bæres af svære firkantede piller med skråkant-sokkel og profileret vederlagsbånd. Profilen gentages i en gesims, der løber langs hele nord- og sydmuren i midtskibet over arkadebuerne, og direkte på denne er en triforieetage med seks halvstens dybe blændinger til hver side, svarende til arkadeåbningerne nedenunder. I hver af de spidsbuede blændinger er tre lige høje rundbuede eller svagt tilspidsede og tilmurede triforieåbninger mellem små rektantede piller. Direkte fra gesimsen udgår også hvælvingernes ribber og buer – ganske brat uden nogen forberedelse i murene nedenfor. Hvælvingerne er i deres nuværende form rekonstruktioner fra sidste restaurering i midtskib og nordre sideskib, hvor der indtil da var fladt, gipset træloft, medens hvælvingerne i søndre sideskib er bevaret fra middelalderen. Midtskibets hvælvinger blev knust ved ildebranden i Ribe 1580, medens hvælvingerne i nordre sideskib fandtes



FIG. 10
 Skt. Katharinæ kirke.
 Indre set mod øst.
 Fot. Nationalmuseet.

indtil 1745, da de tillige med størstedelen af kirkens nordre mur, som var sunket, blev nedtaget men ikke genopført med den.

Som følge af midtskibets ringe højde i forhold til sideskibene er der ingen vinduer i midtskibets sidemure og direkte lys kommer kun ind i skibet gennem to høje, spidsbuede vinduer i den østre gavlmur. På samme måde har sideskibene et højt, smalt vindue i øst og ellers langs siderne ét i hvert fag, hvor der ikke er en klosterbygning udenfor. Også i vestgavlen har der været store vinduer før tårnets tilkomst.

Hovedindgangen var som tidligere nævnt oprindelig i kirkens vestgavl. I samme mur er der tillige en dør som forbindelse mellem kirkens søndre sideskib og den vestre klosterfløj. Ulige mere interesse knytter sig til den simple dørforbindelse, der er vestligt i søndre sideskibs sydmur, og som fra kirken fører ud til korskgangen og klostergården. Det var engang en prægtig portal, der vil blive nærmere omtalt længere fremme. Yderligere er der her i søndre sideskib, i fjerde hvælvingsfag fra vest, en bred, rundbuet portal, der har ført ind til den nu nedbrudte østre klosterfløj, medens en dørforbindelse skråt oven over denne, øverst i en nybygget trappe, har givet adgang til østfløjens overetage. Endelig er der i søndre sideskibs andet hvælvingsfag fra øst en døråbning ud til det fri, og en tilsvarende dør har været placeret vestligst i nordre sideskib.

Kirkens dekorative udsmykning er minimal og indskrænker sig til små kristushoveder i brændt ler (fig. s. 112), der indgår i murværkes over arkadepillerne i midtskibet, undtagen over de to østligste. Her er der i stedet højt oppe på væggen og lige under den gennemløbende gesims en lille niche med en muret halv-

søjle på sydsiden og en tilsvarende flad søjle på nordsiden. I triforiegalleriet er indmuret en slags konsolsten, der gengiver en skikkelse med korslagte arme, men muligvis har disse figursten ikke altid siddet på deres nuværende pladser. Denne beskedne udsmykning er en følge af dominikanernes fattigideal, og udtryksformen er så underordnet helheden, at den ikke i egentlig forstand kan ses som udsmykning, men snarere har en symbolsk værdi.

Det er et mærkeligt kirkerum, der i al sin gennemførte enkelhed og med de store hvidkalkede murstensflader virker meget stærkt og særegent med den markerede etageinddeling i midtskibet, hvor de kraftige, firkantede murpiller og robuste arkadebuer kan lede tankerne hen på den romanske tid. Kirken tilhører dog 1400-tallet, og den svære romanske karakter skal vel til dels ses som et udslag af de statiske problemer, som den svage undergrund har skabt. Den er også søgt forklaret med, at domkirken har været forbilledet, uden at dens arkitektur er blevet gennemført, hverken som den oprindelig var eller blev efter hvælvningernes tilkomst omkr. 1225⁷⁰. Det er, som om man i Skt. Katharinæ kirke er begyndt at tøve efter triforieetagen og så har besluttet at holde ved den højde, man nu var nået op til.

DEN ÆLDSTE KIRKE (nr. 1)

Den første klosterkirke, dominikanerbrødrene tog i brug, var en enkel, rektangulær bygning på fire hvælvingsfag. Hovedparten af den er brudt ned, men tilbage står dens sydmur, der er kommet til anvendelse både i den anden og den tredje, den nuværende, kirke, hvor den står som ydermur i søndre sideskib nærmest klosterbygningerne. Inde i sideskibet aftegner sporene efter de oprindelige hvælvinger og vinduer sig tydeligt i væggen. Som det ses på planen, fig. 11, er denne sydmur fra den ældste kirke bevaret helt frem til bygningens forsvundne østmur, og brudfladen efter denne ses nu øverst i den lange trappe i søndre side-

FIG. 11
Skt. Katharinæ kirke. Plan.
Med stiplede linie er indtegnet
den ældste kirke (nr. 1),
med skravering er angivet
bevaret murværk fra denne.
Tegnet af Aa. Roussell(?).
Trap V. udg. 1965.

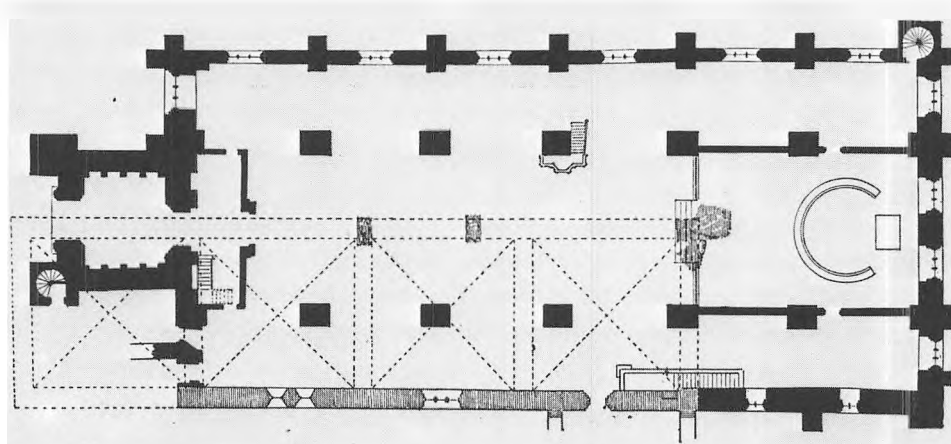

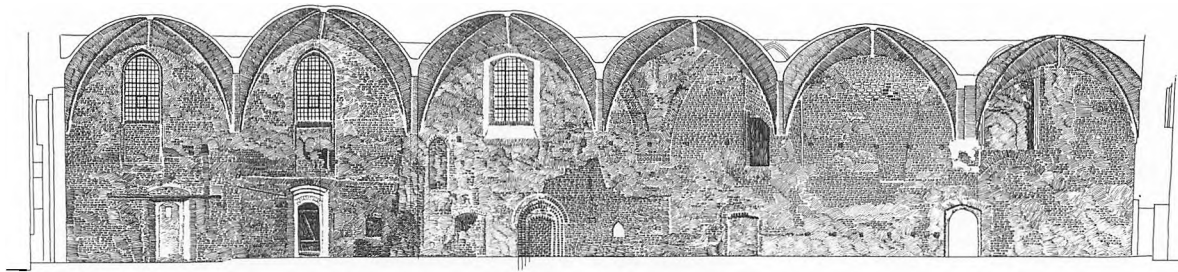

skib, der førte til overetagen i østre klosterfløj. Østmuren har været 1,25 m bred, og det bemærkes, at de benyttede mursten blot er 7½ cm tykke. Det er et meget lille format, man har brugt i den første tid, og disse tynde mursten vil vise sig igen andre steder i klosteranlægget.

Op imod den første kirkes østmur har der lige ved hjørnet været en stræbepille, vinkelret på østmuren og i forbandt med denne. Stræbepillen har sprunget 63 cm frem mod øst, og den ses i dag i en udsparet niche øverst i trappen. At den første kirke er opført med stræbepiller stemmer godt overens med hvælvsprene indvendig. Endnu en stræbepille af samme slags har afsat spor over nordre korsgangs hvælvinger, og nede i korsgangen røber denne afhuggede stræbepille sig med en lodret fuge i murværket, lige øst for døren ind til kirken. Denne stræbepille har været placeret midt på den ældste kirkes sydfacade.

På sydmurens inderside, inde i sideskibet, aftegner hvælvingsbuerne sig efter tre hvælvinger, der har været større end de nuværende i sideskibet. De har dækket over den ældste kirkes fulde bredde, som var mere end det dobbelte af det nuværende sideskibs. De tre oprindelige hvælvinger har på den måde strakt sig over samme længde som de nuværende fire vestligste hvælvinger. Men denne ældste kirke har haft endnu et hvælvingfag i vest, således at vestmuren har stået lige foran det nuværende tårn. Her er der fundet kraftige fundamenter til stræbepiller stillet skråt mod vestgavlens hjørner, hvilket ikke tyder på, at de er indgået i arkitekturen på samme måde som de tidligere nævnte. Uden tvivl er disse stræbepiller ved den ældste kirkes vesthjørner en nødforanstaltning for at forhindre vestmuren i at skride ud.

Bygningssporene i den gamle sydmur viser, at buerne hver har strakt sig over ca. 9 m, og går man ud fra, at hvælvingerne har været kvadratiske, må den ældste kirkes bredde have haft samme mål. På planen, fig. 11 er de ved udgravning fundne spor efter den ældste kirkes nordmur markeret. I overensstemmelse med dominikanernes oprindelige byggeskik havde den ældste kirke blot ét skib, og den enkle rektangulære bygning med fire hvælvingfag har da indvendig målt ca. 39 × 9 m. Højden har på det nærmeste svaret til det nuværende sideskibs højde på små 13 m⁷¹. Dagslyset er kommet ind i dette kirkerum gennem højt-siddende, smalle og parvis anbragte vinduer, der senere sløjfedes og erstattedes med større vinduer på samme plads, men noget højere oppe. Den nedre del af et oprindeligt vinduespar er på den måde bevaret, vestligt i sideskibet, hvor det blev fremdraget under den sidste restaurering og tildækket bag to trælemme

FIG. 12
Skt. Katharinæ kirke.
Søndre sideskibs mur,
set inde fra kirken.
1 : 300.
Målt af Axel Hansen
1918–20.

FIG. 13
Skt. Katharinæ kirke.
Søndre sideskib.
Portal til østre klosterfløj.
1 : 50.
Målt af Axel Hansen.
1918-20.

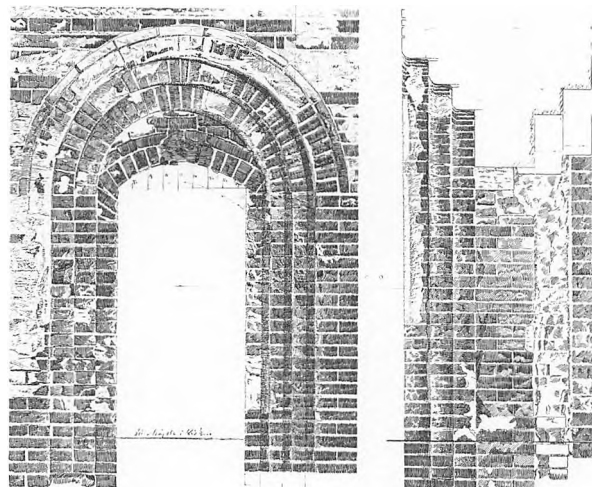

(der altid står åbne). Et tilsvarende vinduespar konstateredes også i næste fag mod øst, men naturligt nok ikke i det østligste, hvor klosterfløjen lå, eller i hvert fald var forberedt, på den anden side af muren.

Til gengæld er der som nævnt i dette fag en portal ind til østre klosterfløj, rundbuet og bred, med tredobbelt falsede vanger. Den har haft fire rundbuer, men buestykket over selve døråbningen er brudt bort og erstattet med en fladbue. Den største rundbue ind mod skibet har både et halvtstens buestik og udenom dette et fladskifte. Portalen er mærkelig koparret, hvilket vist ikke er sket med hensigt, men kan være følge af en kraftig opvarmning i forbindelse med ildbrand. Portalen er kun bevaret ind mod kirkerummet, hvor den er hvidkalket som væggene, medens den udvendig er helt nymuret. Denne kirkebygnings (nr. 1) parvis anbragte vinduer og den romanske portal til østfløjen tyder på en opførelsestid, der ligger tæt på prædikebrødrenes ankomst til Ribe 1228.

DEN OMBYGGEDE KIRKE (nr. 2)

Den ældste klosterkirke blev engang i det følgende århundrede underkastet en ganske radikal forandring, der på ét punkt så afgjort har været prædikebrødrene imod: kirken blev nu kortere, og bestod fremefter kun af tre hvælvingsfag, idet det vestligste i den gamle kirke måtte sløjfes. Det er sikkert den svage og bløde grund, som har været årsag til dette, og som end ikke de kraftige stræbpiller ved vesthjørnerne har været i stand til at modvirke i det lange løb. Kirkens nye vestgavl opførtes samme sted som den nuværende, og et mindre parti af den indgår endnu i den nuværende vestgavl nærmest sydmuren.

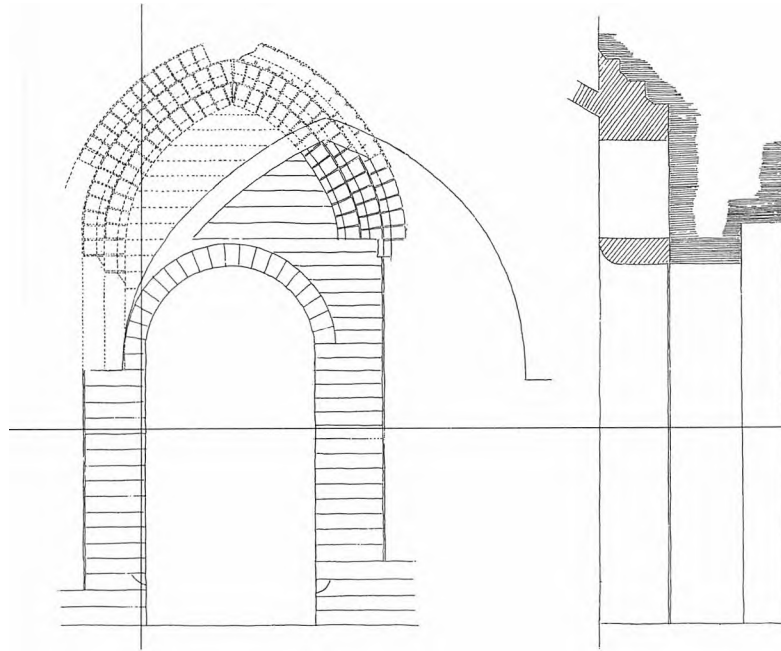

FIG. 14
 Skt. Katharinæ kirke.
 Søndre sideskibs mur.
 Portal fra nordre korsgang.
 1:50.
 Målt af Axel Hansen 1921.

Skjult bag klosterfløjen og dens tag er to spidsbuede og lige høje blændinger højt oppe i denne vestmur, og de har formentlig, som de yderste mod syd, indgået i en dekorativ række blændinger tværs over gavlmuren i den ombyggede kirke (nr. 2). Blændingerne er ca. to meter høje med toppunktet omkring ti skifter under gesimsen på kirkens sidemure. De har dobbeltfalsede sider og buer, hvor inderleddet er formet med en hulkel, medens yderhjørnet i facaden er afrundet. Blændingerne sidder tæt, således at det ydre afrundede hjørne møder naboblændingens afrundede yderhjørne, og på den måde dannes en én sten bred, halvrund vulst mellem blændingerne. Udover disse profilerede blændinger har man pyntet på arkitekturen og bygningens ydre fremtræden ved at indsætte grønglaserede sten i de profilerede sider. Det var den fuldt udviklede gotik, der nu prægede bygningskunsten.

Disse blændinger må formodes at have strakt sig som en frise tværs over kirkens vestre gavlmur – men under gavltrekanten. Det er bemærkelsesværdigt. Det er et motiv, der meget nærbeslægtet genfindes på de murede borgerhuse med trappegavl mod gaden. I Lübeck, hvor husgavlne stod side om side, ses et smukt eksempel på, hvordan motivet har påvirket kirkearkitekturen, i vest- og gadefacaden til franciskanernes Skt. Katharinæ kirke, hvor langhuset og dermed vestgavlen⁷² blev opført i tiden 1335–55. I Danmark genfindes denne blændingsfrise sjældent under gavltrekanten på kirkerne, og skønt enkelte eksempler som Løgumkloster, Dalum kloster, Skt. Andreas kapellet ved Roskilde domkirke kan nævnes, står Skt. Katharinæ kirke i Ribe dog som det mest markante eksempel på dette motiv i vestfacaden.

Tydelig kommer den fuldt udviklede gotik endvidere til syne i den ombyggede kirkes brede stavværksvinduer, som afløste de tidligere smalle vinduespar i den ældste kirke. Det murede stavværk delte lysåbningerne i tre lige brede dele,

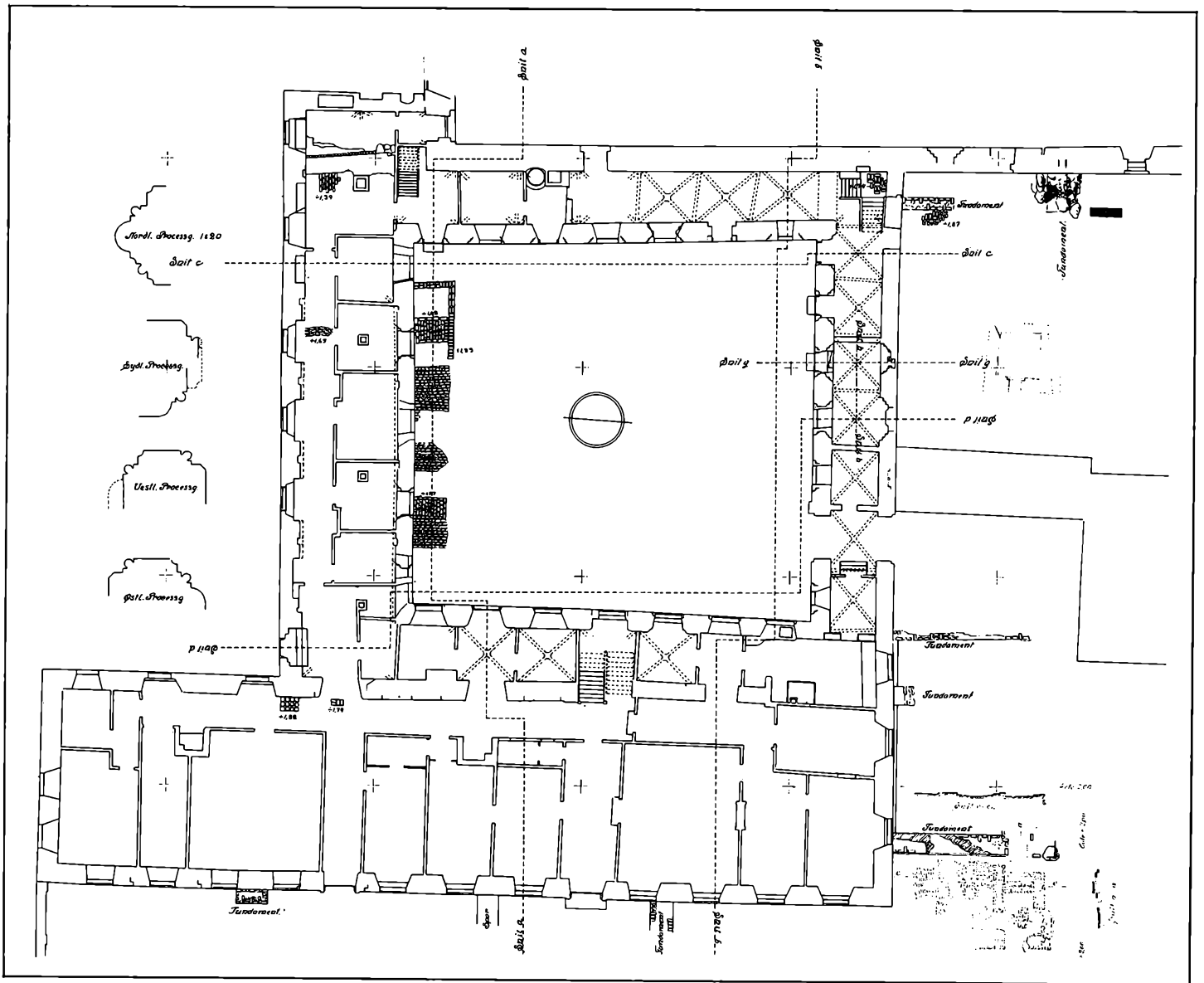
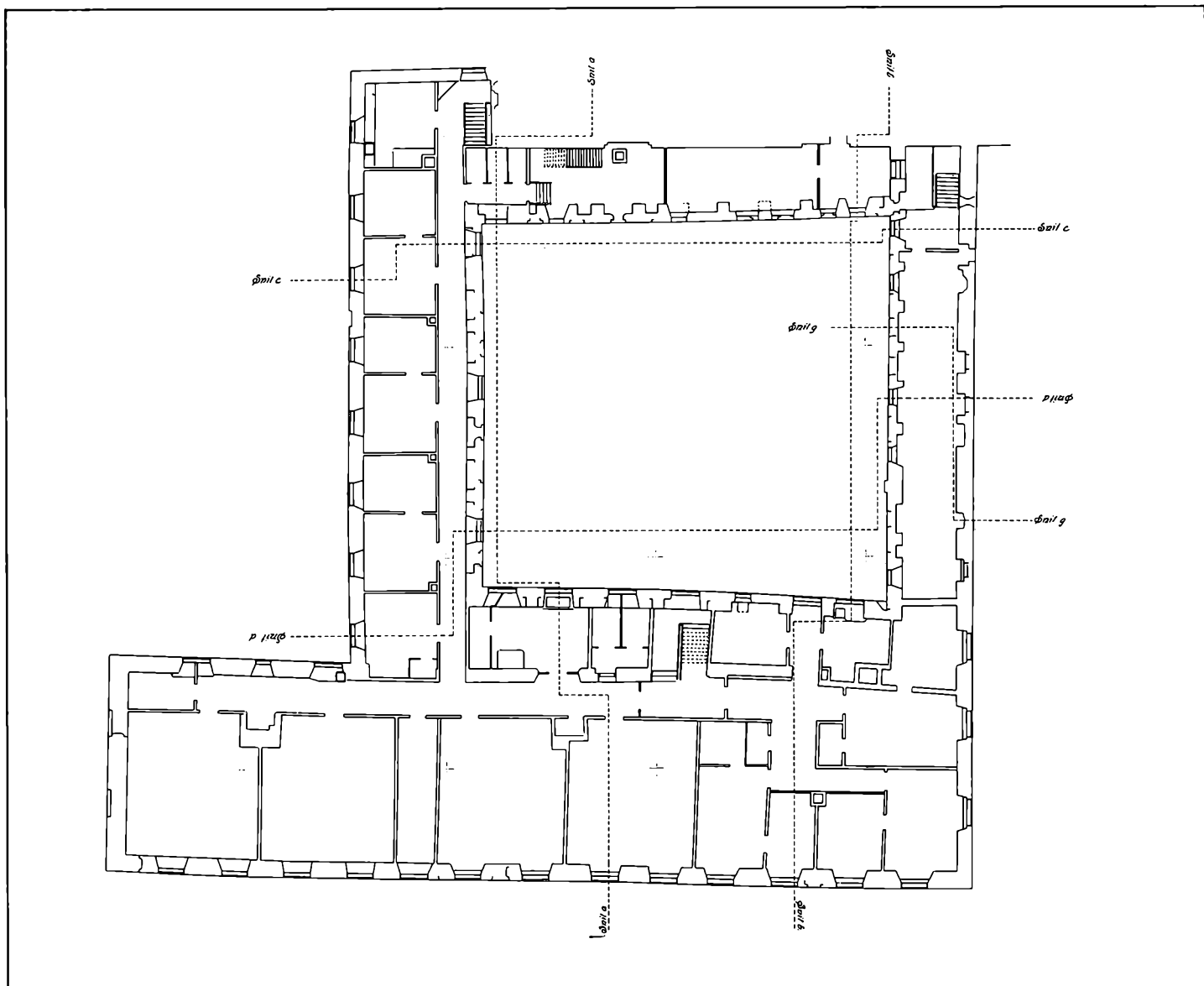

FIG. 15
 Skt. Katharinæ kloster.
 Grundplan. 1:300.
 Målt af Axel Hansen 1918.

men stavværkets øvre afslutning er ikke kendt. Vinduernes karme er dobbeltfalsede både i facaden og ind mod kirkerummet, igen med den simple behandling af leddene, der er affasede eller har en hulkel. Det ville være naturligt, at disse store gotiske vinduer var samtidige med blændingerne i den ombyggede kirkes (nr. 2) vestgavl, og da disse gotiske vinduer er placeret højere oppe end de tidligere vinduer, kunne det se ud til, at der nu skulle være plads til en korsgang udenfor, men en korsgang i blot én etages højde (side 59). Imidlertid er der endnu en faktor at regne med. Neden under det vestlige gotiske vindue er dørforbindelsen fra kirken og ud til nordre korsgang og klostergården. Det har oprindeligt været en stor portal, men er nu blot en enkelt døråbning. I korsgangen er



en niche udsparet, hvor et afsnit af den trefaldede portalbue kan ses. Det er atter de enkle profiler som i vinduernes karme og i blændingerne, med et affaset hjørne nærmest facaden, derefter en hulkel og inderst igen et affaset hjørne. Kun buen har været profileret (fig. 14). Denne høje, spidsbuede portalomfatning har ikke været forenelig med nordre korsgang, fordi hvælvingerne i korsgangen skærer over portalbuen. Portalen er altså ældre end nordre korsgang, og dermed formentlig også ældre end de store gotiske vinduer, nemlig hvis disse er placeret højere oppe af hensyn til korsgangen. Den ombyggede kirkes (nr. 2) historie spaltes dermed op i to afsnit, hvor portalen er tilkommet i det første afsnit, og derefter er nordre korsgang forberedt og formodentlig de gotiske vinduer til-

FIG. 16
 Plan. 1. sal. 1:300.
 Målt af Axel Hansen 1918.

kommet i det andet afsnit. Blændingerne i vestgavlen kan stamme fra både det første og det andet afsnit, men stenstørrelserne stemmer bedst overens med stenformatet i portalen⁷³.

Skt. Katharinæ klostres bygningshistorie er tidligere publiceret af Vilhelm Lorenzen i det store samlingsværk over de danske klostres bygningshistorie, hvor bind III om dominikanerklostrene udkom 1920, da den store restaurering af klosteranlægget lige var påbegyndt. Af en fodnote fremgår det, at forundersøgelserne fandt sted 1915. Den 3. juni 1918 begyndte arkitekt C. M. Smidt, Nationalmuseet, at føre en notesbog⁷⁴ over sine undersøgelser i forbindelse med restaureringen, som han fulgte til ende, og den sidste optegnelse er dateret den 14. maj 1929. Notaterne er udførlige, men der var desværre lange pauser mellem besøgene i Ribe. C. M. Smidt har publiceret resultaterne i mindre artikler i *Trap IV*. udgave og i *Ribe Stiftstidende* den 27. november 1932, da kirken blev genåbnet efter restaureringen. I dag, hvor både kirke og korsgange står hvidkalkede indvendig, og den søndre og vestre klosterfløj er indrettet med moderne beboelser, er Lorenzens og især C. M. Smidts iagttagelser en uvurderlig kilde til kendskabet om mange detaljer, der nu enten er vanskeligt tilgængelige, overkalkede eller helt borte. Endnu en tredje kilde bør nævnes her, nemlig det bind af Lorenzens publikation, der står i Nationalmuseets bibliotek, og hvor C. M. Smidt har skrevet sine kommentarer i marginen. Der er bestemt ikke enighed på alle punkter.

Manglen på daterende karakteristika i profilformerne medførte, at Vilh. Lorenzen søgte at datere de tre kirker efter pavens afladsbreve (side 18). Af disse breve vedrørende Skt. Katharinæ i Ribe er to udfærdiget i 1392, ét i 1401 og endelig ét i 1433. De tre første afladsbreve, hvori det bl.a. nævnes, at kloster og kirke trængte til en ikke ringe istandsættelse, har Lorenzen kædet sammen med den ældste kirkes (nr. 1) tilstand, og de skulle da have resulteret i den ombyggede kirke (nr. 2), hvilken således dateres til tiden mellem 1392 og de første år af 1400-tallet. Afladsbrevet fra 1433, hvori det siges, at kirken tillige med klokketårn og andre prydelser er brændt, må derfor vedrøre den ombyggede kirke (nr. 2), og ved denne tid skulle den nuværende kirke (nr. 3) være opført. Med nogen reservation henfører Lorenzen klostergårdens korsgange til omkr. 1400-tallets midte⁷⁵ og dermed altså som helt tilhørende den nuværende kirke (nr. 3).

Hverken i sine kritiske håndskrevne kommentarer i Lorenzens bog eller andetsteds opponerer C. M. Smidt mod de fremsatte dateringer af kirkebygningerne, men han mener bestemt, at klostergårdens korsgange er påbegyndt omkring 1400 eller noget før, således samtidig med den ombyggede kirke (nr. 2). Der er mange gode grunde til at følge den af Smidt opstillede kronologi for korsgangenes tilkomst, men da de ikke kan være samtidige med den ombyggede kirkes sydportal, må der være sket forandringer ved kirken tidligere og formentlig omkring 1350. I årene ca. 1370–90 lå kirken ifølge pavebrevene nærmest øde hen, og den blev derefter igen istandsat i årene op imod 1400, før den nuværende kirke (nr. 3) opførtes. To byggetaper er således skjult i rubrikken »Den om-

byggede kirke (nr. 2)«, hvilke kunne betegnes som nr. 2a omkring midten af 1300-tallet og nr. 2b omkring år 1400. Der ses dog ikke at være grund til at indføre en ny hovednummerering af kirkerne, da inddelingen nr. 1, 2 og 3 nu engang er vedtaget og allerede benyttet af både Smidt og Lorenzen, vist nok før sydportalen var kendt i sin fulde udstrækning.

ØSTFLØJEN

Klostrets østfløj udgøres i dag alene af den østre korsgang, men tidligere har denne været bygget op imod en ældre bygning, som var klostrets oprindelige østfløj. Den eksisterer ikke længere. I 1652 nævnes det, at den manglede seks fag og ved en storm noget senere, formentlig 1685, faldt den gamle bygning sammen, men tilbage står endnu det stykke facademur, som korsgangen er bygget op imod. Ved udgravninger foretaget før den store istandsættelse af klostret i begyndelsen af det 20. århundrede blev det konstateret, at det har været en udvendig godt ni meter bred bygning, opført ud for den ældste kirkes (nr. 1) kor, og med den østre langmur i lige fortsættelse af samme kirkes østgavl. Ved restaureringen var der planer om at genopføre denne klosterbygning, men det blev kun til et par meter af østmuren, hvor den har sluttet sig til kirkemuren, og ansatsen står i dag noget kummerlig, som var det en kraftig stræbepille men med forandring mod syd, hvorfra man skulle kunne fortsætte murens opførelse, når penge gaves. Det blev ikke til noget.

Mod øst har klosteranlægget da fra første færd præsenteret sig med en sammenhængende murlinie via kirkegavlen og videre i østfløjens østre langmur. På den modsatte side af klosterbygningen, mod vest, opførtes senere i middelalderen den korsgang i to etager, som står endnu, og med den står tillige de nedre partier af den gamle klosterfløjs vestre facademur. Det gælder hele strækningen i korsgangen frem til klostrets sydfløj, men det er et blandet foretagende efter mere end 700 års bygningsaktiviteter. Den nordre trediedel af murstrækningen er ommuret i den senere middelalder, og i den søndre trediedel er kun murskallen bevaret længst mod syd tilsammen med de yderste led af en portal. I murstrækningens midtparti står den oprindelige mur tilbage, opført af de tynde mursten på 7½ cm, som også er brugt i kirkens oprindelige murpartier. Det er et af hele klosteranlæggets væsentligste partier, med en centralt placeret og rigt udformet portal med et søjledelt vindue til hver side. Bag dette, i den forsvundne bygning, har utvivlsomt klostrets kapitelsal været, hvor brødrekonventet trådte sammen og fattede sine beslutninger. Dette er tillige det smukkeste og bedst bevarede parti fra det ældste klosteranlæg, et parti, som man har værnet om i klostertiden, og det kan nu give et godt indtryk af de oprindelige tilstande, når der blot for at komme helt tilbage i tiden ses bort fra den senere tilbyggede korsgang, hvor gulvplanet yderligere efterhånden er hævet ca. 70 cm over det oprindelige niveau.

FIG. 17

Østre klosterfløj.
 Portal til kapitelsalen og
 søjledelt vindue til kapitelsalen.
 Før restaurering. 1 : 50.
 Målt af Axel Hansen
 1918–20.

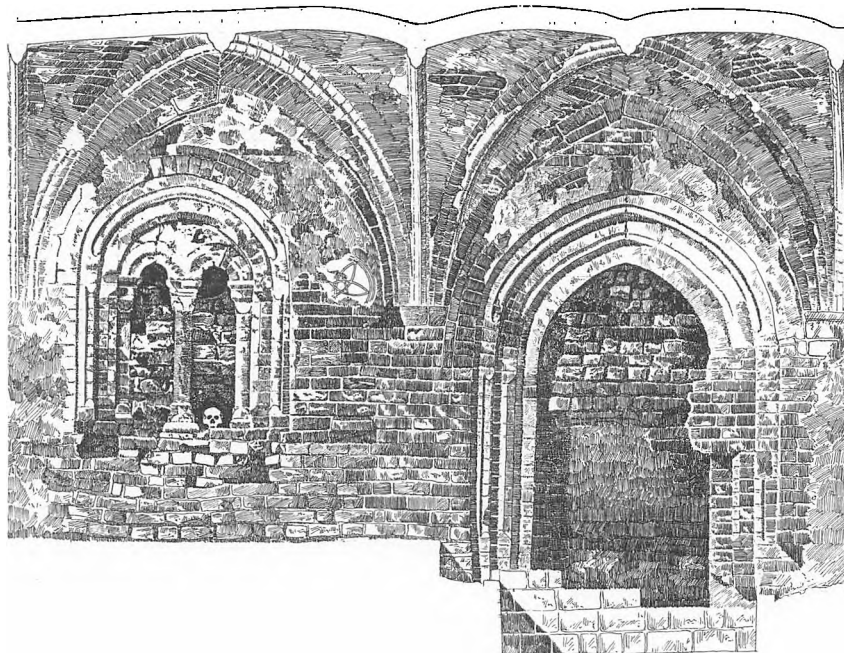

Det er ikke de tynde mursten alene, der fortæller, at indgangspartiet til kapitelsalen stammer fra klostrets allerførste tid, men også, og især, portalens og vinduernes udformning. De er udtryk for en udviklet teglstensarkitektur, hvor den varierede behandling af karme og buer bidrager til et livligt og pynteligt præg i den arkitektonisk ellers så stramme opbygning. Det ser enkelt ud, men en beskrivelse bliver indviklet: Portalen i midten har tre dobbeltfalsede karme og buer, hvoraf den yderste bue er en anelse tilspidset, og den spidse form tiltager ved hvert spring indefter i portalen. Hjørnet i facaden er retvinklet, og buen har et halvtstens buestik ledsaget af et fladskifte. Det næste led er i vangerne formet som en hjørnesøjle med fod og hoved, hvor foden er et omvendt terningkapitæl og hovedet et retvendt; over dette kommer tre retkantede skifter før den lille hjørnesøjle fortsættes buen rundt. Det tredje led er affaset i vangerne og har i vederlagshøjde samme udformning som det foregående med tre retkantede skifter, der dog her både begynder og afsluttes med en sten med affaset hjørne, og fører over til en hulkel i buen. Leddet, som danner døråbningen, er retkantet og i selve buen rundt. De to søjledelte vinduer er rundbuede med dobbeltfalsede vanger og buer efter samme skema som i portalen. I lysåbningen er indsat tre små murede søjler, hvilke nærmest karmen er halvsøjler med terningkapitæl og et tilsvarende omvendt terningkapitæl som base, medens den fritstående søjle i midten har en lavere base med ring over, og i nordvinduet også hjørneblade. I begge vinduer har den fritstående søjle et kapitæl med udhuggede palmetteranker. Baser og kapitæler er af kalksten.

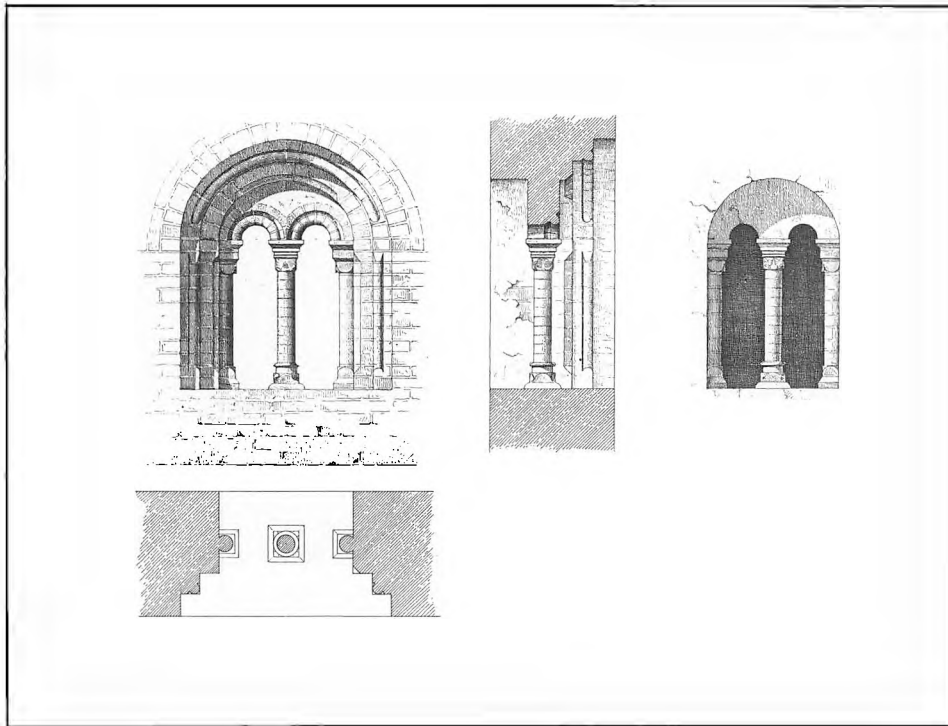

FIG. 18
 Østre klosterfløj.
 Søjledelt vindue,
 samme som fig. 17.
 Rekonstruktion,
 tegnet af H. B. Storch
 1876.

Portalen sydligst i denne mur begynder nærmest facaden efter samme skema som i kapitelsalsdøren, men kun de to første led er bevaret. Her er ligesom i kapitelsalsafsnittet brugt den tynde mursten, 7½ cm.

Kapitelsalsportalen og vinduerne er helt igennem dansk teglstensarkitektur, udviklet på dansk grund fra den romanske tid. De er kommet til på et tidspunkt, hvor den romanske tradition var grundfæstet, og gotikken begyndte at komme frem, men det sidste har kun sat spor i Ribeportalens spidsbuer. Det er en slags overgangsstil, der hviler i det forgangne, hvilket er ganske typisk for et tidligt dominikanerkloster, hvor man normalt benyttede lokale håndværkere. De bedste sammenligningsobjekter genfindes i Århus dominikanerkirke og i Skt. Nikolaj kirke i Svendborg⁷⁶, og sammenholdt med dateringerne disse steder skulle kapitelsalspartiet og den sydlige portal i Ribe dateres til 1240'rne.

Den bevarede murstrækning af østre klosterfløj holder op i og med den søndre portal nærmest sydfløjen, men bygningen har strakt sig endnu seks til syv meter mod syd. Ved en udgravning 1918 i forbindelse med klostrets restaurering blev endemuren til den lange østfløj frilagt ud for sydfløjens gavlmur, blot 2½ m fra dennes yderhjørne. Den står der endnu under jorden med helt op til tolv skifter nærmest sydfløjen, hvilket skyldes, at både øst- og sydfløj i dette hjørne af klosteranlægget blev dybere funderet end ellers på grund af kældre. Disse er stadig tilgængelige under sydfløjen. Ved udgravningen kunne det fastslås⁷⁷, at der også i østfløjens sydlige del har været en kælder i hele bygningens bredde med indgang eller nedgang lige ved sydøsthjørnet. Kælderen fandt man opdelt i

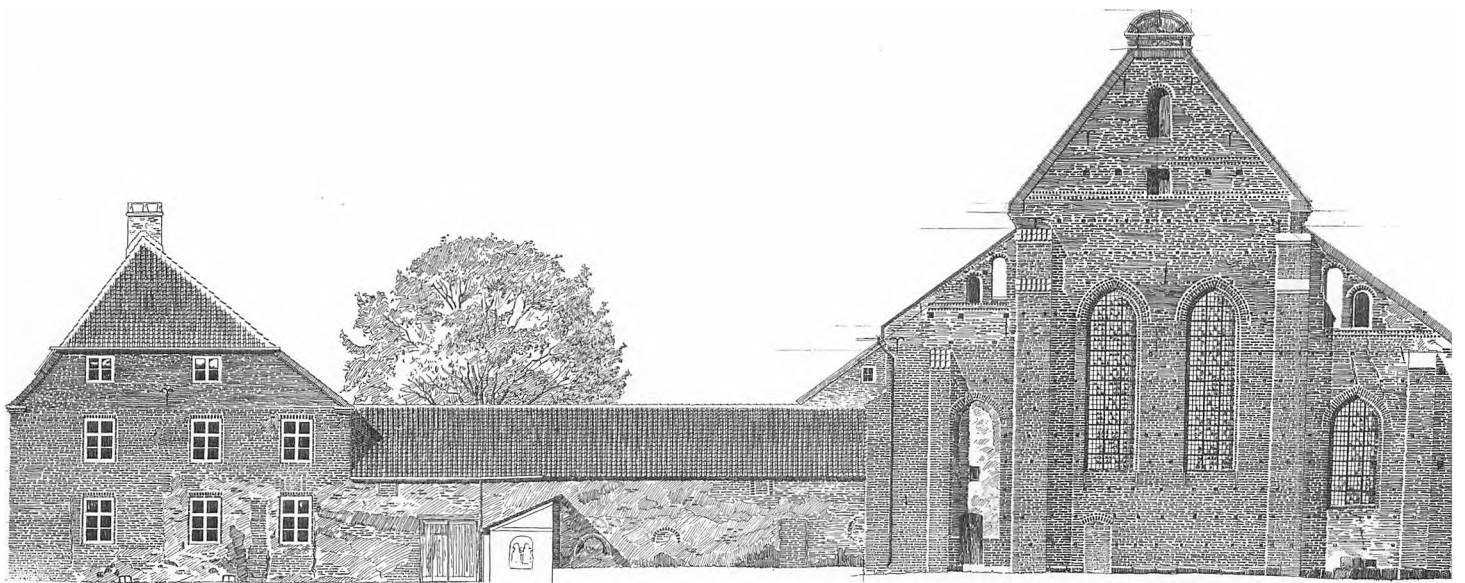

FIG. 19
 Klosters front mod øst.
 1:300.
 Målt af Axel Hansen
 1918–20.

to rum med en skillemur i øst-vestlig retning, og den inderste (nordligste) mur var opført direkte mod jorden. Skillemuren beskrives som ca. 80 cm bred, og den var i lighed med den inderste mur bygget af genanvendt materiale i en senere fase af klostrets bygningshistorie. Det blev dog også noteret, at de fire nederste skifter i skillemuren var anderledes velmurede og – i modsætning til murens øvre del – syntes at løbe ind i sydfløjen.

Dette er en interessant iagttagelse, som ikke blev fulgt op dengang, men som antyder, at den sydligste del af østfløjen har strakt sig »om hjørnet« mod vest. I forbindelse med fundamentsforstærkninger i 1976 kom et stykke af den anden mur, østfløjens endemur, igen for dagen nærmest sydfløjen⁷⁸. Det er ligeledes en 80 cm bred mur, opført på en enkelt række grundsten, meget smukt og regelmæssigt muret i munkeskifte. Stenstørrelserne er kraftigere end i den første tid, og stenene er nu 8–9½ cm tykke. Murens sokkel er på ydersiden mod syd markeret med en skrånkant otte skifter op over grunden, medens indersiden mod nord er glat. Ved de tidligere undersøgelser, hvor muren var afdækket i sin fulde længde, noteredes flere riffelhuggede sten, hvilket tyder på romansk tid eller 1200-tallet, og det noteredes også dengang, at muren fortsætter ind i den eksisterende sydfløj, men ikke hvor langt eller om det var på begge sider af muren. Det afgørende må være indersiden eller nordsiden, hvor der skulle være et inderhjørne, forudsat østfløjen i hele sin længde har haft samme bredde. Det kunne nu ved de seneste undersøgelser fastslås, at murfladen på indersiden fortsætter ind i sydfløjen, og selv om murlinien ikke kunne følges længere end godt 40 cm, fordi der i sydfløjens kælder er blevet indbygget en tøndehvælving, så er dette tilstrækkeligt bevis for, at østfløjen har fået en tilføjelse i syd, der måske har været tænkt som begyndelsen til en sydfløj. Der kan næppe være tvivl om, at den nævnte »skillemur« i østfløjens kælder, der »syntes« at fortsætte ind i den eksisterende sydfløj, rent faktisk gør det, og at dette har været tilbygningens

nordmur. Fra denne og sydpå til muren med skråkant er seks meter, og det har været tilbygningens indvendige bredde.

Ved østfløjens sydende har der således været en tilbygning, så at sige på tværs af østfløjen, og den har mod vest strakt sig fire meter frem foran østfløjen. Sammenstilles en plantegning over sydfløjens eksisterende kælderlokaler med en plan over de fremgravede partier i østfløjen, ses det, hvordan tilbygningens syd-mur fortsætter ind i sydfløjens kælder (fig. 20). I de stærkt ommurede kælder- rum kommer imidlertid hverken den smukke murflade eller skråkanten til syne nogen steder. Men selve murhjørnet, d.v.s. tilbygningens sydvesthjørne, står endnu tilbage med tre skifter over det nuværende gulvplan, hvor der senere er indhugget en fals i forbindelse med kælderopgangens tilkomst i det store kælderrum. Under gulvplanet er murhjørnet intakt med fem skifter muret op fra en større hjørnegrundsten. Tilsammen er da otte skifter bevaret, og det var netop her, skråkanten var indsat som markering af tilbygningens sokkel. Ved en eller anden lejlighed er østfløjens tilbygning således brudt ned til omkring skråkan- tens niveau.

Når der i det foregående er talt om en tilbygning til østfløjen, skyldes det, at det murstykke med skråkant, der står tilbage under jorden, er særdeles smukt muret i regelmæssige skifter og med et kraftigere murstensmateriale end ellers i østfløjens ældste partier. En forskel i forhold til den øvrige del af østfløjen er også kælderen. Udbygningen må da betragtes som en selvstændig bygning i den forstand, at den ikke er opført i umiddelbar sammenhæng med østfløjen, men dog hurtigt efter, idet der er benyttet riffelhuggede sten. Når fremspringet på fire

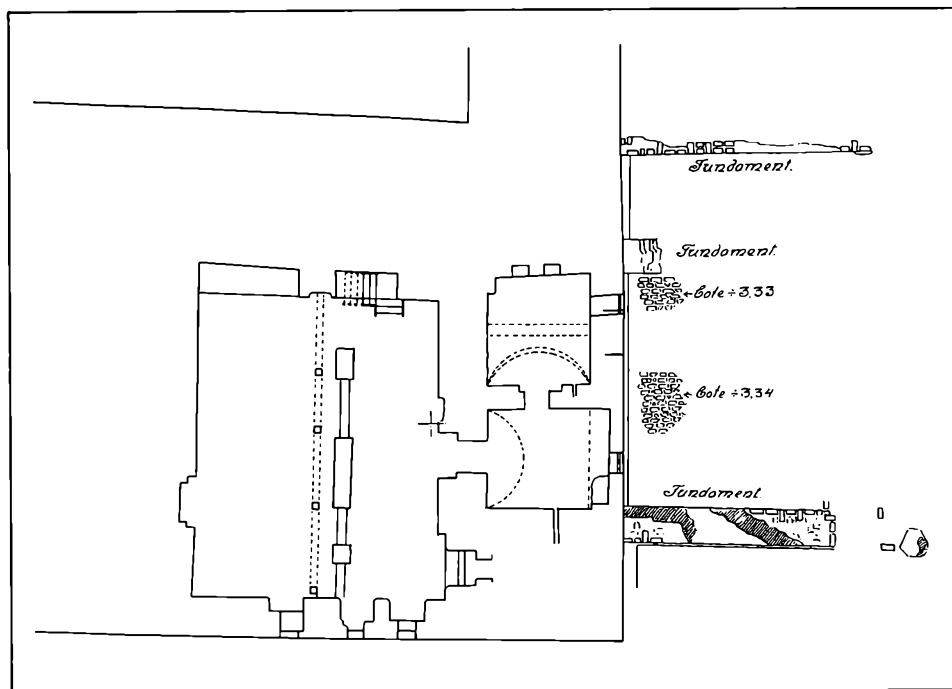

FIG. 20
Søndre klosterfløj.
Kælderplan samt
udgravede murrester efter
østre klosterfløjs tilbygning.
1:200.
Målt af Axel Hansen
1918-20.
Jfr. fig. 15 og 26 a.

meter mod vest svarer til østre korsgangs bredde, er det måske udtryk for, at denne allerede var planlagt, eller – hvad nok er en teoretisk mulighed – at der allerede i 1200-tallet fandtes en overdækket gang i en let konstruktion.

Østfløjen har da udvendig målt $25\frac{1}{2} \times 9$ m, og udbygningen i syd 7×13 m. Det er anselige mål på murede huse i 1200-tallet, og dertil har den lange østfløj i hele længden været opført i to etager. Dette kan ses på den tilbagestående murs bagside mod øst. Knap en meter af overetagens mur er bevaret, men på aftegninger i kirkemuren er det aflæst, at overetagen har været ca. tre meter høj med fladt loft⁷⁹. Hvorvidt udbygningen i syd har haft samme højde kan derimod ikke afgøres. Det er heller ikke de store ting, der kan oplyses om østfløjens indre indretning, men dog noget. Ved udgravninger har en murstrækning været frilagt tæt ved kirken, blot 1,2 meter syd for kirkemuren og parallelt med denne. Der er ikke nedfældet nogen notater om denne mur, men af opmålingen fremgår det, at den kun er 60 cm bred og bygget i munkeskifte. Det ligger vel her nærmest for at tænke på et smalt sakristi til kirken, men det forekommer meget smalt, især i sammenligning med den store portal, der endnu er bevaret i kirkemuren, og som har ført ud til det nordligste rum i østfløjen. En anden mulighed er, at den tynde skillemur blot angiver en byggeetape, sådan at østfløjen var planlagt allerede da kirken opførtes og derfor muredes op nærmest denne, men i øvrigt måtte vente indtil kirken var under tag. Den tunge, rundbuede portal til sakristiet og den lettere portal til kapitelsalen længere nede i østfløjen kunne tyde på nogen tidsforskel.

Kapitelsalen er et rum eller en sal, der giver sig til kende gennem indgangspartiet. På bagsiden af dette er den yderste murskal hugget af, og ingen detaljer er bevaret, men sporene efter tre hvælvinger aftegner sig endnu klart. Kapitelsalsportalen med et vindue til hver side har således set indefra salen været placeret i hver sit hvælvingsfag, der har været ca. $2\frac{1}{2}$ m bredt, hvilket, når buerne mellem hvælvingerne lægges til, giver en samlet længde på kapitelsalen på ca. ni meter. Sikkert har salen strakt sig gennem hele bygningens bredde på syv meter, og der må da have været to rækker hvælvinger og to fritstående søjler i midten. Fra en udgravning i østfløjen 1889 er noteret, at der her fandtes »nogle Sten af Hvælvingsribber, der vare af rhinsk Tuf. Hvis disse Sten have været Dele af den omhandlede Bygning, maa den have stammet omtrent fra den Tid, da Ribe Domkirke forsynedes med Hvælvinger af samme Materiale, som efter Helms antages at have fundet Sted efter den første Fjerdedel af det 13^{de} Aarhundrede...«⁸⁰. Der er ikke kendt mere om disse ribbesten, men på en opmålingstejning langt senere er noteret, at fundet blev gjort i østfløjens sydende. Endnu ses enkelte tufsten i muren, så der er ingen grund til at betvivle, at dette materiale er blevet brugt, og at ribbestenene har tilhørt østfløjens oprindelige hvælvinger.

Om østfløjens disposition i øvrigt kan kun gisnes. Der er mellem kapitelsalen og sakristiet(?) en afstand på ca. fem meter, hvor der kan have været bl.a. et bibliotek, og en afstand på ca. otte meter mod syd til og med den søndre portal, hvor der kan tænkes en vinterstue og forelæsningsal. Overetagen har vel i sin fulde udstrækning udgjort det egentlige boligareal, hvor der må tænkes en ræk-

ke små celler med bord og sovebriks, da prædikebrødrene ikke brugte fælles sovesal eller dormitorium. I østfløjens tilbygning i syd kunne endelig tænkes køkken med kælder og spisesal.

SYDFLØJEN

Klostrets sydfløj viser ingen tegn på at være så gammel som østfløjen, og klosteranlægget må i nogen tid have stået med kirken (nr. 1) og østfløjen samt dennes tilbygning ved sydenden. Efter alt at dømme har det været et godt stykke tid ind i 1300-tallet, før man gav sig i lag med en regulær sydfløj, eller ihvertfald med dennes østre ende i fortsættelse af den fint murede tilbygning ved østfløjens sydende. Den nuværende sydfløj hører 1400-tallet til, men en del murpartier af en ældre sydfløj er bevaret nede i fløjens kælder, og denne ældre bygning anes tillige i korgangen, hvor der er et markant knæk på gangens indermur, i fjerde fag regnet fra øst.

I klostrets ældste bygningstid, i kirken (nr. 1) og østfløjen med tilbygningen fra 1200-tallet, er der benyttet munkeskifte (to løbere, en kop), medens derimod det polske skifte (en løber, en kop) er benyttet til de nye murpartier i den ombyggede kirke (nr. 2) i 1300-tallet, og samme skiftetype er for en overvejende del kommet til anvendelse i den nuværende kirke (nr. 3) i 1400-tallets første halvdel. Denne kirke (nr. 3) er i østenden afsluttet med brug af munkeskifte. Det polske skifte har da i Katharinæ kloster afløst munkeskiftet og synes at have været det foretrukne gennem 1300-tallet til langt ind i 1400-tallet, hvor munkeskiftet igen blev det fremherskende. I den senere middelalder benyttedes begge disse skiftetyper alment, og skiftegangen er i sig selv ikke noget dateringsmiddel, men i et sluttet bygningskompleks, som der her er tale om, kan det give et fingerpeg om de tidsmæssige forhold, og der vil i det fortsatte ofte blive taget hensyn til skiftegangen, om det er munkeskifte eller polsk skifte, jfr. fig. 21.

Det har betydning ikke mindst for sydfløjens vedkommende. Den nuværende bygning er opført i munkeskifte, men i kælderen østligst i fløjen er der i det store kælderrum overvejende polsk skifte, og dette skulle da stå som den eneste rest af klostrets første sydfløj. Forholdene i dette hjørne af klosteranlægget er særdeles rodede, fordi der er foregået en slags kamp mellem østfløjen og sydfløjen. Snart hørte kældrene til den ene fløj, snart til den anden. Kælderen i sydfløjen omfatter i dag det store kælderrum med bræddeloft og to små rum ud mod gavlen, hvilke på et meget sent tidspunkt er tøndehvælvede. Tidligere har de stået i forbindelse med andre kældre mod øst. Der er foregået en del inden for rammerne af tilbygningen for enden af østfløjen, hvilken på et tidspunkt blev brudt ned til omkring skråkantens niveau, og derefter er de tilbagestående mure brøstfældigt murede op og benyttet i et nyt kældersystem. Den nuværende sydfløjs østgavl er imidlertid for en stor del opført i polsk skifte, men i hvilken udstrækning dette skal ses i sammenhæng med den første sydfløj er ikke til at sige.

I sydfløjens store kælderrum med bræddeloftet står endnu nordvæggen fra den første sydfløj. Den er afbrudt foroven og kommer ikke til syne i klostergangen, hvor muren er nyopført ved Lønborg Jensens restaurering. Også det store kælderrums vestvæg hører den første fløj til. Kælderrummets sydvæg er gennembrudt af mange dør- og vinduesåbninger, og den er på ydersiden i sydfacaden opført i munkeskifte. De spinkle levn i kælderen af den ældste sydfløj bliver først mere håndfaste set i sammenhæng med det markante knæk på muren oppe i søndre korsgang, hvilket indtræffer omtrent i lige fortsættelse af det store kælderrums vestre mur. Det skyldes, at fløjen fik en gal retning, og ikke blev bygget helt parallelt med kirken, hvilket rettedes op, da den nuværende sydfløj byggedes. I skellet opstod dermed det markante knæk, der genfindes på indermuren i korsgangens fjerde fag, regnet fra øst. Hvorvidt den første sydfløj har strakt sig længere mod vest end til dette punkt, er ikke kendt.

Klostrets sydfløj har efter reformationen været hospitalets hovedbygning, og der er fra tid til anden etableret forbindelser fra selve bygningen ud til korsgangen, således at det ved restaureringen i begyndelsen af det 20. århundrede var nødvendigt at nymure det meste af strækningen i søndre korsgang. Omtrent lige så ilde er det gået ud over korsgangens oprindelig ni hvælvinger, hvoraf kun de tre var bevaret, regnet fra øst i 4., 6. og 7. fag. I 4. og 6. fag var det dog så heldigt, at også muren til bygningen var bevaret, heldigt fordi disse to murstumper rummer væsentlige stykker af sydfløjens historie. Om murskellet i 4. fag er allerede fortalt, og i 6. fag genfindes en portal (tilmuret), der i sin form viser, at 1300-tallet nu ligger et godt stykke tilbage i tiden. Den svarer i sin udformning ganske vel til korsgangens bueåbninger, og må høre tiden til op imod 1400-tallets midte. Det er en høj og elegant portal med dobbeltfalsede vanger, der uden kragbånd fortsættes op i omfatningens spidsbue. Hjørnet i facaden er affaset, og i de to false er en $\frac{3}{4}$ rundstav, der ligeledes uden kragbånd fortsættes op i spidsbuen. På indersiden omgives den spidsbuede døråbning af en fladbuget niche.

Mod vest har sydfløjen oprindelig ikke strakt sig længere, end søndre korsgang nu gør det. Bygningen var her afsluttet med en gavlmur, hvor der mod nord afsattes en fortandning til den kommende vestfløjs vestmur, og da denne til sin tid ikke blev så bred som forberedt med fortandningen, fremstår den endnu i det øvre stokværk på indersiden af yderhjørnet mellem søndre og vestre klosterfløj (fig. 16). Da fortandningen genfindes på 1. sal, står det klart, at 1400'ernes sydfløj opførtes i to etager fra begyndelsen. På ydersiden i facaden er vestfløjens murværk fint indpasset i fortandningen, og der var da oprindelig ikke noget synligt skel mellem sydfløjens gavlmur og vestfløjen⁸¹. Dette var før udløberfløjen var tilkommet i sydfløjens forlængelse mod vest.

I sydfløjens sydfacade, hospitalets hovedfacade, kan bygningsaktiviteterne op gennem tiden nogenlunde klart aflæses i murværket, hvor ældre og nu tilmurede vinduer, døre, tilbygninger m.m. giver sig til kende mellem de nuværende store vinduer. Det må derfor undre, at den nævnte vestgavl i sydfløjen ikke giver sig til kende her, hvor yderhjørnet mod sydvest burde kunne ses, eller i det mindste en skellinie efter det i murværket, hvorfra udløberfløjen er bygget mod

vest. Men ingen forandringer og ingen forstyrrelser forekommer på dette sted i facadens regelmæssige murværk, der viser en jævn skiftegang med gennemgående, vandrette fuger fra det nuværende vesthjørne, altså udløberfløjens vesthjørne, og ca. $\frac{5}{6}$ af facaden henimod sydfløjens østhjørne. Dette må tolkes derhen, at størstedelen af sydfacaden, som den nu præsenterer sig, er opført på et senere tidspunkt i klostrets bygningshistorie.

Måske ville det her være gavnligt med en lille repetition af forholdene indtil nu, d.v.s. op imod 1400-tallets midte. Længst i øst er spor i kælderen efter en første sydfløj, opført i polsk skifte i 1300-tallet, og denne bygning kan anes frem til knækket på sydfløjens nordmur i klostergangen. En ny sydfløj er i 1400'erne opført så langt mod vest, som korsgangen i dag strækker sig, og her var bygningen afsluttet med en vestgavl. Tilbage af denne bygning står det stykke af nordmuren, hvor den spidsbuede portal er, med en skønnet datering til op imod 1400-tallets midte, og tillige står den fortanding endnu, der afsattes til vestfløjen. Vestgavlen kommer ikke til syne i den nuværende sydfacade.

Derimod synes partiet over kældrene østligst i fløjen at tilhøre 1400-talsbygningen. Dette afsnit genfindes i den nuværende sydfacade omkring 2. og 3. vinduesakse, regnet fra øst. Det er opført i munkeskifte, og her er nederst bevaret de gamle kældervinduers og en kælderdørs fladbuede stik, hvilke på grund af opfyldning kun lige stikker op over jordoverfladen. Herover er i stueetagen på omtrent de nuværende vinduers niveau to tilmurede vinduesåbninger, dækket af fladbue med halvstensstik og fladskifte. Vinduerne, hvoraf det ene er undersøgt⁸², har ikke haft fals. Endelig er der på 1. sal tre ret små og tætsiddende vinduer, hvilke ved udhugning har vist sig at have fals uden profilering. Også her er afdækningen fladbuget med halvstensstik og fladskifte. Denne østlige del af sydfløjen, hvor kældrene er nedenunder, har frem til fløjens ombygning i 1825 haft en anden etageinddeling end den øvrige del af bygningen (fig. 27), og måske nok så vigtigt er det, at skiftehøjderne i facaden ikke svarer til hele den øvrige del af sydfacaden, hvilket betyder, at denne ikke er opført i en sammenhæng. Det afbrud, der er sket, indfalder det sted, hvor en udløberfløj er gået ud mod syd, og da de resterende $\frac{5}{6}$ af sydfløjens facade synes at hænge sammen med denne udløberfløj, vil dette afsnit blive behandlet længere fremme i teksten for ikke helt at tabe den kronologiske tidsfølge i bygningshistorien af sigte.

KLOSTERGÅRDEN OG KORSGANGENE

Ingen steder i nutidens Danmark kan vel det middelalderlige kloster opleves så ægte som i Skt. Katharinæ klostergård. Det er en lille gårdsplads, der kun måler 19 m i øst-vestlig retning og 17½ m i nord-sydlig retning, og indkranset af de to etager høje korsgange, forekommer stedet totalt afsondret fra denne verden. Det har selvfølgelig også været hensigten, og man har bestræbt sig på at følge den én gang givne udformning af korsgangene, så at uventede forandringer i bygnings-

værket ikke skulle komme til at forstyrre roen og tankerne. Søger man nu ligefrem bygningsdetaljer, viser disse imidlertid villigt, at der på trods af det ensartede helhedsindtryk er mange spring i bygningsprogrammet, og at korsgangene er kommet til én efter én i en tidsperiode, hvor skiftende betingelser har gjort sig gældende.

På tre sider i klostergården er korsgangene bygget op imod en allerede eksisterende bygning, i nord mod kirken, i øst mod østre klosterbygning og i syd mod den søndre klosterbygning. I vest udgør derimod korsgangen i sig selv klostrets vestfløj. Korsgangene er ca. 2½ m brede indvendig, den vestre dog 4½ m bred. Alle korsgangene er i stueetagen overhvælvede og åbner sig i hvert fag ud mod klostergården med en stor og kraftfuldt profileret bueåbning. Disse begynder i brystningshøjde, og da gulvene er hævet ca. 70 cm, har de hvælvede gange oprindelig virket højere og mere lukkede, end det nu er tilfældet. Der er syv bueåbninger i de tre sider, men kun fem i den bredere vestgang, fordi også hvælvingerne er bredere her. Der er fra korsgangene adgang til gården fra nord- og sydside, hvor den næstøstligste bueåbning er erstattet med en dørforbindelse.

Af stueetagens, den egentlige korsgangs, sammenlagt 30 hvælvinger er godt halvdelen nyopført ved den sidste restaurering, således bl.a. samtlige i vestre korsgang og begge hjørnehvælvinger i østre korsgang. De bevarede oprindelige hvælvinger er meget ens konstrueret over spidse buer med rundbuede diagonalribber. Skjoldbuerne er muret direkte sammen med væggen uden særlig markering, medens der til jordbuerne tværs over gangen ligesom til diagonalribberne er benyttet næseprofilerede og svagt leddelte formsten. Hvor diagonalribberne mødes øverst i hvælvingen, er der en rund slutsten, undtagen i østgangen.

I facaderne mod klostergården løber en kløverbladsfrise – undtagen i øst –, og på 1. sal er der en række små vinduer hele vejen rundt, som ikke er placeret midt over de store bueåbninger nedenunder eller efter noget system i forhold til disse. Endelig er alle fire facader afsluttet med en kraftig taggesims, der særlig kommer til syne på østre korsgang, hvor der ikke er noget tagudhæng. Dette skyldes, at korsgangen i dag står alene tilbage og er dækket med et skråtag med fald mod øst. På dette særlige punkt er det mere en tilfældighed, at østsiden i klostergården adskiller sig fra de øvrige, men som nævnt er der andre forskelle, som slutstenen, der mangler i hvælvingerne, ligesom kløverbladsfrisen mangler i facaden. Men der er endnu mange forskelle i forholdet til de andre korsgange, så mange, at østre korsgang nærmest fremstår som en selvstændig bygning: de profilerede bueåbninger i den overhvælvede gang er placeret tre til fire skifter lavere end i de andre korsgange, og det samme gælder vinduerne i overetagen, som tillige er spidsbuede, medens de øvrige er både større og fladbuede; taggesimsen er højere og rigere udformet med, set nedefra og opefter: to savskifter, et fremspringende led, igen et savskifte og øverst to fremspringende led, sammenlagt ti skifter høj, medens der til de andre sider er et enkelt savskifte og to til tre fremspringende led. Det er allerede med disse forskelle åbenbart, at korsgangene ikke er tilkommet samtidig, og det fremgår da også klart af, at det yderste vindue til hver side i østfacadens overetage er blevet delvis skjult af de tilstødende kors-

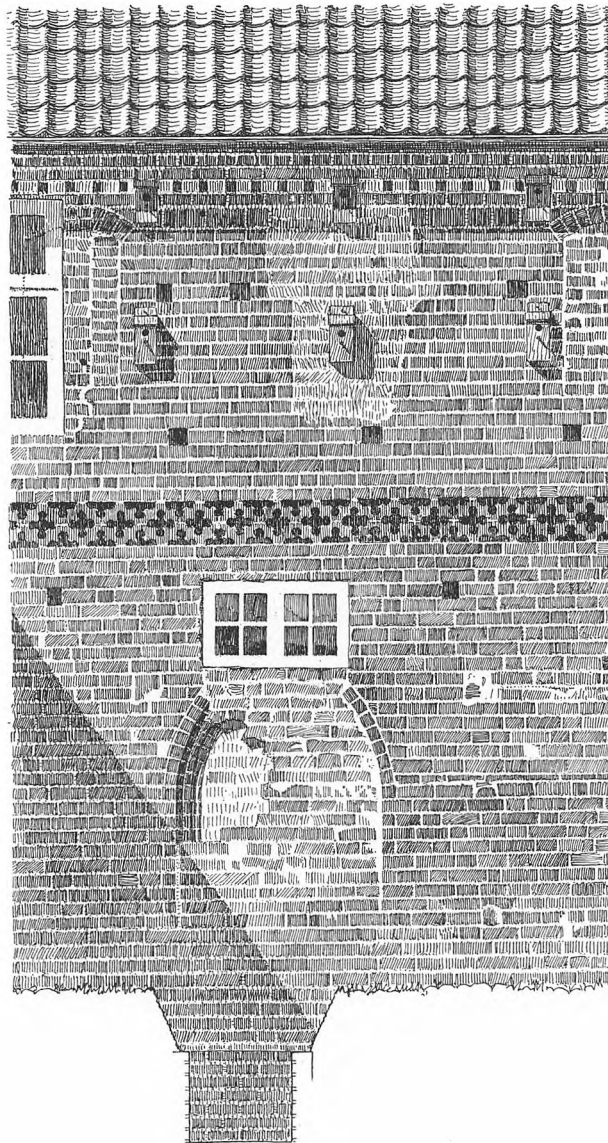

FIG. 21
 Klostergården.
 Før restaureringen.
 Parti af vestfløjen
 med munkeskifte.
 Penne-tegning af
 Ch. Christensen
 1915.

gange. Østre korsgang er således ældst, og der var ikke regnet med de andre ved placeringen af de små vinduer i overetagen.

Det var derimod oprindeligt hensigten, at der til den østre korsgang i to etager skulle slutte sig en nordre og en søndre korsgang med blot én etage hver. Ved restaureringen af klostergården og korsgangene lykkedes det at påvise fortandinger, som er afsat i østre korsgangs facademur, én i nord som forberedelse til nordre korsgang og én i syd til søndre korsgang⁸³. Da disse korsgange mod alle beregninger opførtes i to etager hver, gjordes også murene mod klostergården tykkere end beregnet, og fortandingerne står dermed inde i de nuværende mure.

Østre og nordre korsgangs gårdfacade har alle forskelle til trods to fælles ting. De er begge opført i polsk skifte, de andre i munkeskifte, og der er en stræbepille ved hver. På østfacaden er den mellem 2. og 3. bueåbning regnet fra syd. Den

er lille og skyder ikke mere end $\frac{1}{2}$ sten frem fra facadelinien, men da den ikke angiver noget skel eller ophold i bygningsaktiviteten kan den, så lille den er, vanskelig forklares som andet end en stræbepille. Hvad nytte har den egentlig gjort. Den står ud for det sted, hvor kapitelsalens sydvæg må antages at have været og skal vel have støttet denne så at sige indirekte, da korsgangen nu var imellem. Det samme må have været tilfældet med den ligeledes oprindelige stræbepille mod nordre korsgangs facade mellem 3. og 4. bueåbning, regnet fra øst. Den har været 80 cm bred og er nu borthugget, men arret efter den står tydeligt op gennem kløverbladsfrisen, der er afbrudt på dette sted. Har denne stræbepille også virket indirekte? Den står ud for det sted, hvor der er spor i kirkemuren efter en bortbrudt stræbepille (side 43). Denne var placeret ud for den midterste gjordbue i den ældste kirke, og det kunne da se ud til, at den ny i korsgangs facade skal ses som en afløser af den tidligere. Er dette tilfældet, må den gamle kirke (nr. 2) have stået endnu med den gamle hvælvingsinddeling, da nordre korsgang byggedes til kirkemuren.

I lighed med den ældste korsgang – den østre – er nordre korsgang opført i polsk skifte, og den må dermed komme ind på plads nummer to i dannelsen af klostergården, men som nævnt, er programmet ændret i forhold til østre korsgang på væsentlige punkter. Et af disse er den højere fundering, der resulterede i bueåbningernes fire skifter højere placering, og et andet af betydning for tidsforholdene er overetagens fladbuede vinduer. Der må være medgået nogen tid mellem østre og nordre korsgangs tilkomst, og man er nu fast besluttet på at gennemføre det store program for klostergården med korsgange hele vejen rundt i to etager. Samtidig med nordre korsgang opførtes nemlig også første fag af vestre korsgang mod klostergården og denne bygnings forlængelse mod nord foran kirkens vestfacade. Det er som helhed betragtet et både nyt og mere radikalt greb om opgaven, der nu kommer til udtryk, og det er en anderledes fast beslutning om klostergårdens tilblivelse og udseende. Nu skulle det være, og bortset fra østre korsgang må alt tidsmæssigt knyttes sammen med den radikale nybygning af kirken (nr. 3). Det falder naturligt at se nordre korsgang og begyndelsen af den vestre i sammenhæng med det nye kirkebyggeri, medens den søndre og vestre korsgang derimod synes fuldført senere med munkeskifte og tilhører vel nærmest tiden omkring den nuværende kirkes afslutning.

Korsgangenes og klostergårdens tilkomst kan sammenfatningsvis opstilles således: I. *østre korsgang* opføres med polsk skifte i to etager mellem kirkebygningen (nr. 2) i nord og søndre klosterbygning i syd; der afsættes fortandinger til en korsgang i nord og en i syd på én etage hver. Herefter indtræffer et ophold i bygningsaktiviteten, hvorunder planerne ændres, idet nordre og søndre korsgang mod tidligere beregning opføres i to etager hver og derved delvis skjuler to vinduer i østfløjens overetage. II. *nordre korsgang* opføres med polsk skifte i to etager med kløverbladsfrise mellem etagerne, og da står endnu den gamle kirkebygning (nr. 2), eftersom stræbepillen til dens hvælvinger flyttes ud i korsgangs facade; nordre korsgangs tilkomst medfører, at den store portal vestligst i

kirkens sydmur delvis må tilmures; mod vest opføres samtidig den nordre del af vestre korsgang (= vestfløjen), i klostergården til og med den første bueåbning, og der benyttes ligeledes polsk skifte. III. *søndre korsgang* opføres med munkeskifte i to etager med kløverbladsfrise, og endelig IV. *vestre korsgang* opføres med munkskifte i to etager med kløverbladsfrise, og det sker i direkte fortsættelse af eller samtidig med søndre korsgang.

Denne udvikling eller tidsfølge må ligge temmelig fast, og set i relation til kirkebygningen kan nordre korsgang med rimelighed sættes i forbindelse med den nuværende kirkes (nr. 3) tilkomst, søndre og vestre korsgang med samme kirkes afslutning eller op imod 1400-tallets midte. Østre korsgang endelig, er tilkommet nogen tid før den nordre, og det var her måske naturligt at erindre om pavens afladsbreve 1392 og 1401 (side 18) og datere østre korsgang til denne tid. Den ombyggede kirke (nr. 2) kan da ikke så godt dateres til samme tidsrum, fordi den store søndre portal vestligst i kirken ikke kan forenes med nordre korsgang, der var forberedt med østre korsgang, og det ville passe bedre med en datering af den ombyggede kirke (nr. 2) til omkring 1350.

VESTFLØJEN

Klostrets vestfløj er nævnt i det foregående afsnit som klostergårdens vestre korsgang. Det er en og samme bygning. Mod klostergården er fløjen en korsgang som de øvrige, opført i to etager, hvor underetagen i hele bredden optages af den hvælvede gang med en stor bueåbning i hvert fag ud mod gården, og med en række små vinduer foroven. Men bygningen er bredere end de øvrige korsgange og er dertil forlænget mod nord uden for klostergårdens firkant, og i det totale klosteranlæg udgør bygningen klostrets vestfløj.

Mod nord skyder fløjen sig knap fire meter frem foran kirkens vestgavl. Dette bygningsafsnit er efterhånden blevet stærkt om- eller skalmuret på grund af sætninger i grunden, og det blev ved den sidste restaurering delvis rekonstrueret indvendig med to rum bag gavlmuren, hvilket lod sig gøre ud fra bevarede hvælvingsspor. Derimod ledte man forgæves efter klostrets hovedindgang og måtte konstatere, at der intet spor er bevaret efter denne. Det må skyldes, at dørhullet er gjort bredere, da der i hospitalstiden indrettedes et ligrum i fløjens nordende. Der kan nemlig ikke være tvivl om, at klostrets hovedindgang har været her i vestfløjens nordgavl, fordi det var det sædvanlige mønster ved tiggerklostrene, at klostrets hovedindgang var ved siden af kirkens hovedindgang i kirkens vestgavl. Det er vanskeligt i dag at danne sig et indtryk om dette i Ribe, hvor forholdene er helt forandrede efter kirketårnets tilkomst, hvilket tilsammen med sin kraftige afstivning næsten helt optager den lille kirkeplads, der var i vinklen mellem vestre klosterfløj og kirken.

Det nordlige bygningsafsnit af vestfløjen har tjent som vestibule til klostret, sådan at der fra hovedindgangen ikke var direkte adgang til den hvælvede gang omkring klostergården. Som nævnt er de to rum nordligst i fløjen rekonstruere-

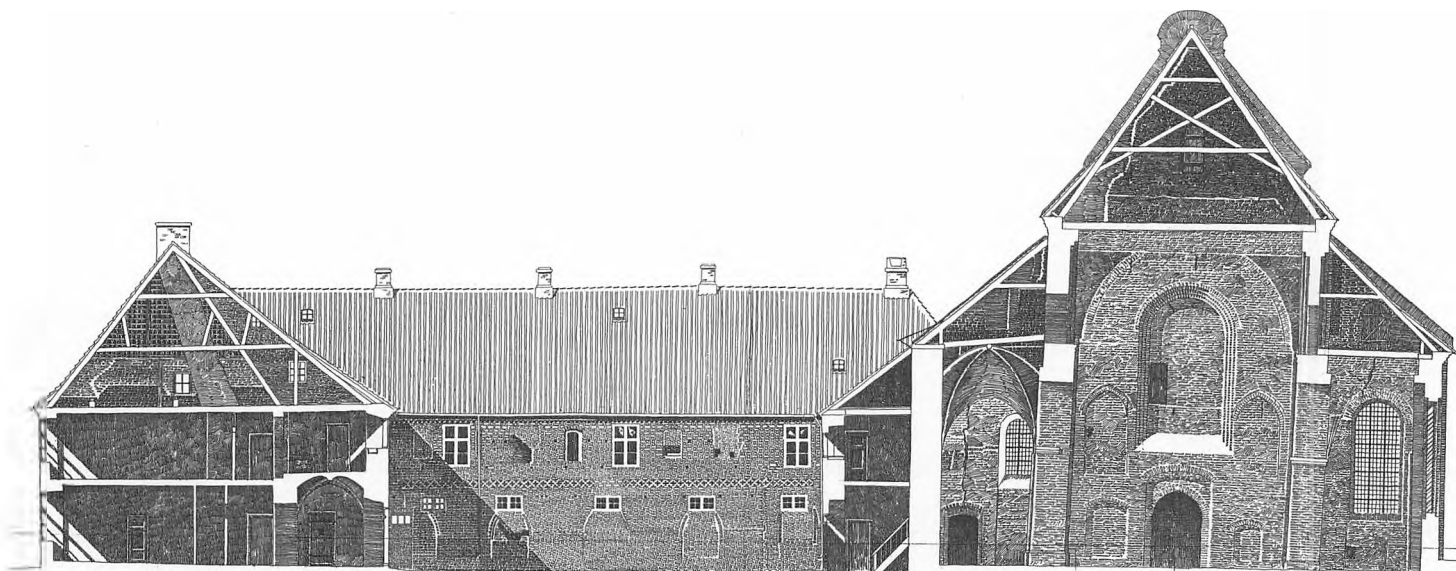
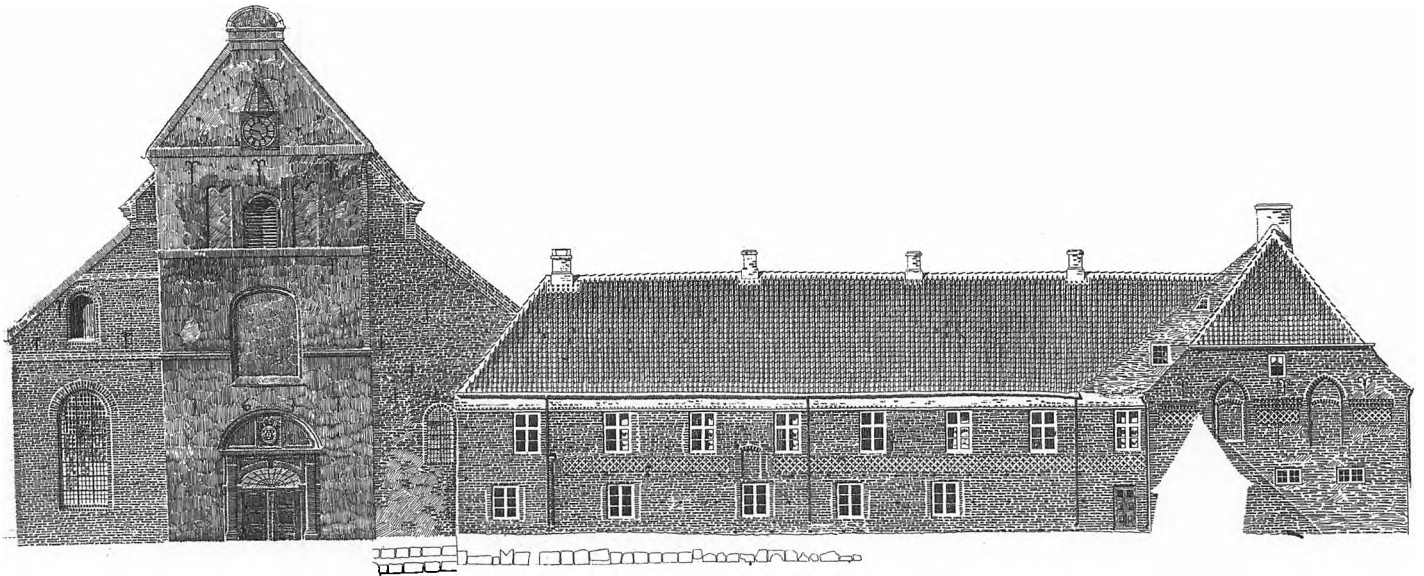

FIG. 22
 Vestfløjens gårdfacade
 med snit gennem sydfløjen
 og kirken. 1 : 300.
 Målt af Axel Hansen
 1918–20.

de efter fundne hvælvingsspor, hvilke udgøres af ribbesten, bevarede i murene, som det fremgår af planopmålingen fig. 15. Efter placeringen af disse og efter deres retning er der rekonstrueret et kvadratisk rum i fløjens nordvesthjørne tillige med hvælvingen, og ved siden af dette mod øst og ind mod kirkemuren et aflangt korridoragtigt rum, hvor hvælvingen dog ikke er genopbygget. Denne ruminddeling må såvidt det i dag kan bedømmes være rigtig, og den viser da, at dengang de oprindelige hvælvninger opførtes, stod endnu et stykke af den ældste kirkes (nr. 1) sydmur, nemlig et stykke fra denne kirkes nedbrudte vestligste fag. Murens tykkelse har bevirket, at det ene af vestfløjens to rum blev smalt og korridoragtigt, medens det andet blev kvadratisk. De bevarede hvælvingsspor viser tillige, at der mellem det kvadratiske rum og den hvælvede gang ud mod klostergården blot har været en tynd mur, og i denne må da forbindelsen ind til gangen have været – netop sådan som det er blevet rekonstrueret. Fra klostrets hovedindgang er man da kommet ind i det overhvælvede kvadratiske forrum, og kunne fortsætte tværs igennem dette til en dør, der førte ind til klostergangen, medens der gennem det korridoragtige og ligeledes hvælvede rum, var en forbindelse ind til kirken. Hvor vidt det ved de bygningsarkæologiske undersøgelser er påvist, at der som nu har været en trappe i dette rum vides ikke, men det forekommer højst sandsynligt, at der også oprindeligt har været en trappeforbindelse dette sted op til 1. sal.

Mere tvivl knytter sig til det vindue, der er blevet rekonstrueret i det kvadratiske hjørnerum, hvor blot den nederste del af en indvendig niche var bevaret i vestvæggen og ikke noget af en lysåbning. Ikke desto mindre er dette vindue af stor interesse, fordi det er udført sådan, som C. M. Smidt ved sine undersøgelser i vestfløjen⁸⁴ kunne rekonstruere det oprindelige udseende af nogle vinduer i overetagen, hvor de til gengæld ikke blev ført tilbage til oprindeligt udseende. Det rekonstruerede vindue ved hovedindgangen er nærmest blot en lyssprække, 54 cm høj og 20 cm bred, med indvendig afrundede karmsider og lige afslut-



ning, og det sidder i en niche i væggen med retvinklede karmsider og fladbue. Udvendig i facaden er åbningen ikke særlig markeret, knap mærkbar, og den påkalder sig heller ikke nogen større opmærksomhed. Det er i øvrigt den eneste lysåbning mod vest i fløjens stueetage.

Vestfløjens vestfacade gik oprindeligt direkte videre i sydfløjens vestgavl. En kløverbladsfrise af samme slags som i klostergården, men dobbelt, er indsat hele facaden igennem i $\frac{2}{3}$ højde fra jordoverflade til taggesims, og dertil er der en enkelt frise langs taggesimsen. Begge friser ender længst i syd stumt mod sydfløjens vestforlængelse. I fløjens overetage har der her mod vest oprindeligt været fem lysprækker i nogenlunde lige afstand fra hinanden, og udformede som det fremgår af C. M. Smidts rekonstruktionsskitse fig. 24. Tre af lysåbningerne er på et senere tidspunkt, og formentlig endnu i middelalderen, udvidet til et rektangulært vindue med fladbue og fals i facaden, hvor de nu fremtræder som små blændinger mellem de moderne hvidmalede trævinduer. Med udvidelsen blev vinduesåbningerne mere jævnbrydige med fløjens vinduer til den anden side mod øst og ind mod klostergården. Til denne side er de som i de øvrige korsganges overetage anbragt i en indvendig niche, der går helt ned til gulvet, med retkantede hjørner i siderne og en hulkel i fladbuen, medens selve lysåbningen har afrundet karmside og fladbue.

I overetagens loft i vestfløjen er en del oprindelige egetræsbjælker bevaret, og på disse er der på den østre ca. $2\frac{1}{2}$ m lange del malet rankeslyng både på undersiden og på siderne. Dette har ikke været tilfældet på den resterende ca. 2,40 m lange vestre del af bjælkerne. Vestfløjen har da tilsyneladende her i 1. stovværk været delt på langs med en skillevæg med en knap $2\frac{1}{2}$ m bred gang mod øst ud mod klostergården. Dette svarer til bredden i de øvrige korsganges overetage, og det må da formodes, at gangen i overetagen strakte sig hele klostergården rundt som kommunikationsled mellem de forskellige rum. I vestfløjens overetage bliver tilbage vest for skillevæggen et knap 2,40 m bredt rum, som be-

FIG. 23
Klostrets front
mod vest. 1 : 300.
Målt af Axel Hansen
1918–20.

dømt ud fra de oprindelig fem lysprækker formentlig har været opdelt i tilsvarende fem rum efter hinanden i hele fløjens længde. Det kan ligeledes antages, at disse har været soverum for klostrets lægbrødre, der tog sig af de praktiske gøremål, og som generelt i klostrene var henvist til den vestre klosterfløj.

Fra disse sparsomt oplyste rum, der har målt ca. 4,40 × 2,40 m og sagtens har givet plads til fire brikse, må det have været en fornøjelse at komme ud i den rummelige gang mod klostergården, med de høje og brede vinduesnicher og med regulære vinduer mod øst og morgensolen. Yderligere var loftsbjælkerne i gangen dekoreret med malet rankeværk, og ikke nok med det. På ydermuren og i vinduesnicherne var, og er tildels endnu, kalkmalerier. Røde rankeslyng ledsaget af grønne linier, har dækket de kalkede pudsflader, og hist og her var der indsat små gule frugter, nogle gange med skraveret flade⁸⁵, et motiv, der var meget almindeligt i den senere middelalder.

FIG. 24
Vestre klosterfløj.
Rekonstruktion af vindues-
åbning på 1. sal mod vest.
Skitseopmåling af
C. M. Smidt 1921.

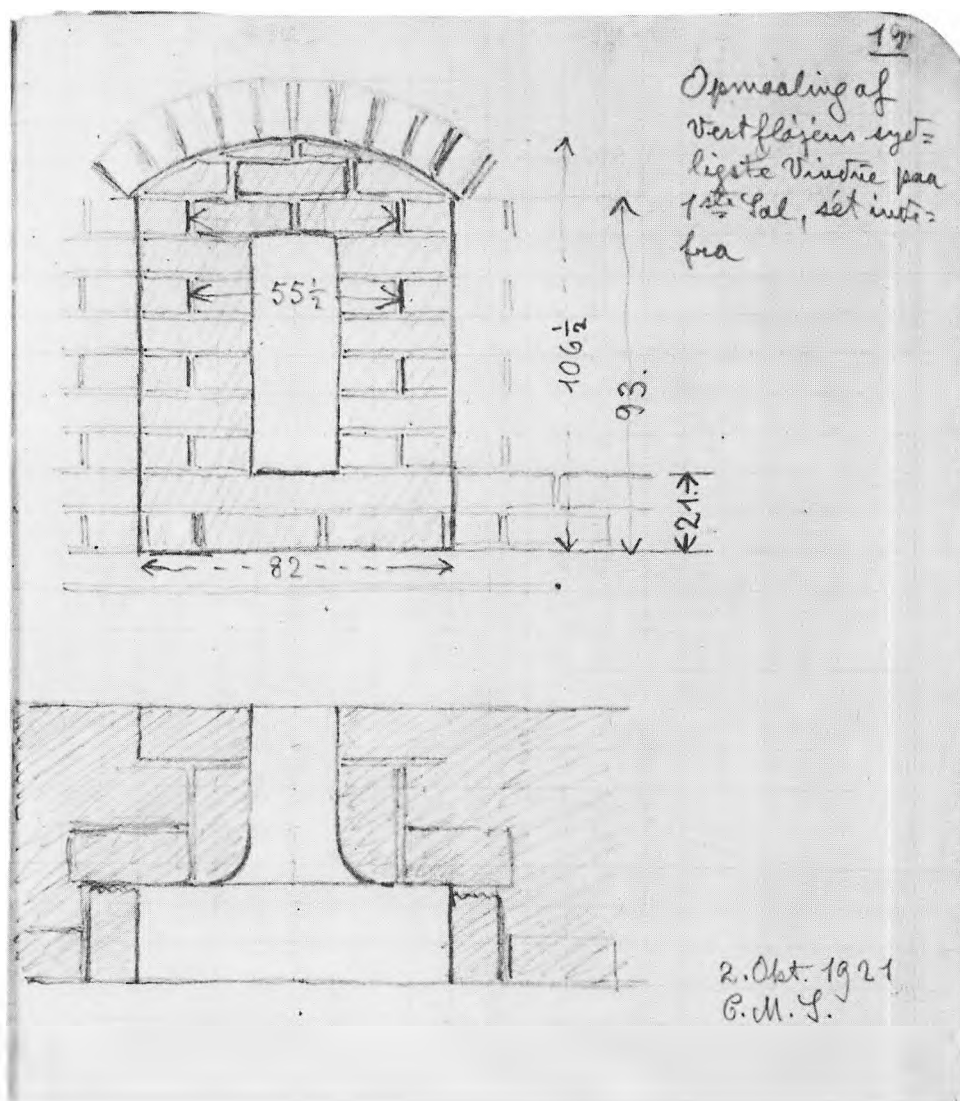

UDLØBERFLØJENE

Efter vestfløjens tilkomst var klostergården og det firlængede klosteranlæg færdig, og det ser ud til, at man nu snart skred til at forlænge sydfløjen mod vest med 11½ meter. Dermed strakte den sig uden for klosterfirkanten og uden for vestfløjen, sådan som klosterplanen nu er. Endnu står denne vestforlængelses nordfacade og vestgavl, medens sydfacaden kan være tilkommet i en endnu senere bygningsfase. I nordfacaden har været en kløverbladsfrise lige under taggesimsen, men den er engang blevet fjernet og er nu blot markeret med fordybede felter i muren. I modsætning til vestfløjen har der ikke været kløverbladsfrise i $\frac{2}{3}$ af facadens højde, og ingen spor tyder på, at der har været nogen lysåbninger.

I forlængelsens vestgavl findes derimod på 1. sal to oprindelige, høje og spidsbuede blændinger, hvor der i hver har været et fladbuet vindue med afrundet karmside⁸⁶. Tværs over gavlmuren løber lige under taggesimsens niveau to savskifter og derunder igen kløverbladsfrisen. Den er her dog udformet på en anden måde, idet to kløverbladsforme er sat lige over hinanden, hvilket giver en tungere form end i de øvrige facader. Både savfrisen og kløverbladsfrisen er afbrudt ved vinduesblændingerne, der har spidsbuen et stykke op i gavltrekanten. Der ses ikke at have været andre vinduesåbninger i denne gavlfacade i middelalderen end de to højtsiddende, og det er givet, at den er monumentalt anlagt, for at give et agtværdigt og smukt indtryk ind mod byen. Til denne gavl er i 1800-tallet føjet et lille bindingsværkshus, der ikke så lidt forstyrrer billedet af de oprindelige tilstande, og endnu værre er det foroven, hvor gavlspidsen er skåret af, da sydfløjen fik et afvalmet tag. Den er gået helt op til tagryggen, og siderne har dertil været smykkede med kamtakker, der blev nedtaget efter et syn 1794 (side 81).

Rundt om hjørnet er øverst i sydfacaden et lille felt, tilmuret med munkesten, der vender fladen udad. Dette har man alment set som spor efter en kløverbladsfrise også i sydfacaden (jfr. fig. 32), men det er et spørgsmål, om murbrudet ikke snarere skyldes vestgavlens nederste kamtak, og i hvert fald er der i hele den lange nuværende sydfacade ingen andre spor efter en kløverbladsfrise. Den kan teoretisk set være påbegyndt længst i vest, men mere kan det ikke være blevet til, fordi små vinduer har været tæt placeret her på 1. sal. Indtil murbrudet ved vesthjørnet er et af disse små vinduer, nu tilmuret, men ved udhugning⁸⁷ har det vist sig at have en enkelt fals i siderne og i fladbuen, og med begge hjørner affaset hele vejen rundt. Et andet lille vindue på 1. sal i sydfacaden er tidligere beskrevet i afsnittet om sydfløjen, nemlig længst mod øst over kældrene. Her er tre små vinduer, også med en enkelt fals, men uden affasning, og over fladbuernes halvbuestik er et buestik af bindere. Forskellen mellem vinduerne længst imod øst og det ene længst imod vest er lille, men bør noteres. I henhold til klostrets udviklingsplan skulle vinduerne ikke være samtidige, da det vestre tilhører sydfløjens vestforlængelse.

Endnu en udløberfløj føjedes til sydfløjen i middelalderen, og strakte sig fra sydfacaden og ret imod syd. Denne søndre udløberfløj blev brudt ned 1825, og den spores i dag bedst i sydfacadens midte, hvor der er en udjævnet fortanding fra jordoverfladen til taggesimsen efter udløberfløjens vestre langmur. Der er ikke foretaget nogen udgravninger på dette sted, men det er så heldigt, at nogle opmålingstegninger fra tiden før nedrivningen findes bevaret, og af disse kendes udløberfløjens udstrækning og facadernes udseende (fig. 27, 28). Fra sydfløjen strakte den sig ca. 19 m mod syd, og den var ca. 9½ m bred, udvendige mål. Indvendig har der ved udløberfløjens østre langmur været brudt igennem ind til sydfløjen, og dette parti, der murede til i forbindelse med udløberfløjens nedbrydning, fremtræder ret tydeligt, fra midterlinien af, og umiddelbart til højre for den østre af sydfløjens to indgangsdøre. I modsætning til de middelalderlige murfladers munkeskifte er der i tilmuringen 1825 brugt krydsskifte, d.v.s. med hvert andet skifte lagt af løbere, hvert andet af kopper. Udløberfløjens facader fremstår på opmålingstegningerne som meget enkle, med fire brede, fladbuede vinduer forneden, ca. 2 × 2 m store, og en række på tolv små vinduer foroven. I gavlen mod syd er ikke markeret nogen oprindelige lysåbninger. Udløberfløjens facader er ens mod vest og øst, og de store vinduer forneden tyder på tiden omkring 1500.

Det bemærkelsesværdige er, at den nu stående sydfløjs facade i hele afsnittet fra søndre udløberfløj frem til vesthjørnet, altså inklusive vestforlængelsen har haft samme udformning som søndre udløberfløj. Her spores endnu forneden i muren de fire brede vinduer, og foroven nogle af de 12 små vinduer, der er angivet på opmålingstegningen. I midten mellem de brede vinduer forneden har der været et bislag omkring en indgangsdør, og dette har tillige sat sig tydelige spor i den nuværende facade. Tilsyneladende er hele dette afsnit af sydfacaden tilkommet i forbindelse med søndre udløberfløj. Når denne dateres til omkring 1500, og sydfløjen til tiden op imod 1400-tallets midte, må således sydfløjens facade være fornyet, da søndre udløberfløj tilkom. Dette må være forklaringen på, at sydfløjens oprindelige vestgavl ikke kommer til syne i murværket.

En sammenfatning af klostrets bygningshistorie må nødvendigvis være usikker på mange punkter, men den følgende opstilling skulle vel nogenlunde angive hovedlinierne.

Kirken (nr. 1) synes opført i forbindelse med brødrenes ankomst til Ribe 1228, og straks derefter blev østre klosterfløj opført, så langt som østre korsgang strækker sig. For enden af østfløjen byggedes endnu i 1200-tallet en lille »sydfløj«. Hvorvidt der har eksisteret nogle træbygninger, vides ikke.

Omkring midten af 1300-tallet byggedes kirken om (nr. 2), idet det vestligste hvælvingsfag fjernedes. Den ny vestgavl udsmykkedes med en række blændinger, og i sydmuren indsattes sydportalen. Formentlig tilkom tillige en sydfløj i fortsættelse af bygningen for enden af østfløjen. En gang i årene omkring 1370 blev klostret i henhold til pavebrevene plyndret, og det lå derefter på det nærmeste øde hen i de følgende årtier.

FIG 25
Søndre klosterfløj.
Sydfacade. 1:300.
Målt af Axel Hansen
1918-20.

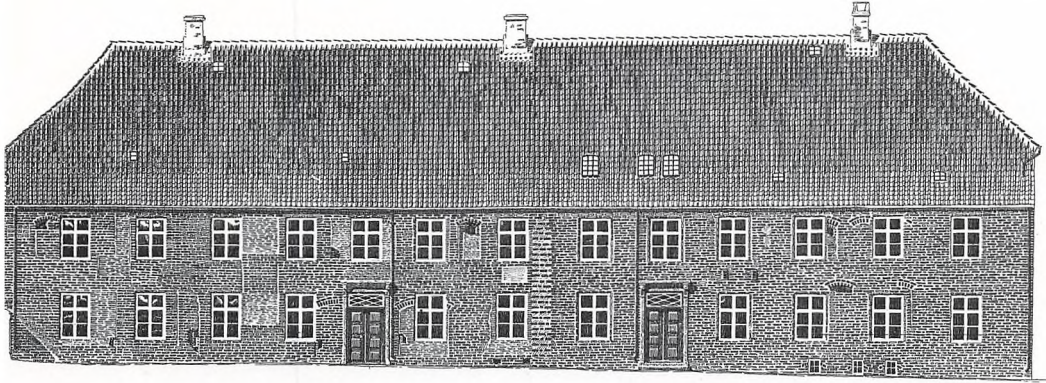

a. nuværende udseende fra 1825.



b. middelalderen,
sort farve = 1400-tallets
første halvdel,
rød farve = 1400-tallets
senere halvdel.



c. forandret vinduesinddeling
i 1770'erne og år 1800.

I 1390'erne gjordes der i henhold til pavebrevene forsøg på at genrejse institutionen. Kirkens tre hvælvninger er blevet nyopført ved denne tid, og måske har kirken været forlænget mod øst, men derom vides intet. I kirken afløste de store vinduer de oprindelige vinduespar. Klosterbygningerne blev sat i stand og korsgangsmotivet påbegyndt med østre korsgang i to etager, og med denne forbedredes en nordre og en søndre korsgang i blot én etage hver. Muligvis blev allerede nu den lille tilbygning for enden af østfløjen brudt ned, hvorefter kun kælderetagen har været benyttet.

I første halvdel af 1400-tallet er det nuværende store klosteranlæg kommet til. Samtidig med den nuværende kirke (nr. 3) opførtes nordre korsgang i to etager, og det må fortsat være et åbent spørgsmål, om dette indtraf før eller efter 1433. Pavebrevet dette år siger, at kirken er brændt, og at der forinden var ankommet et nyt brødrekonvent. Det tidligere brødrekonvent var altså opløst, og det må være sket på grund af urostider, eftersom Ribe var en blomstrende handelsby og det bedst tænkelige sted for prædikebrødrenes virksomhed. Den mulighed kan ikke udelukkes, at den nuværende kirke (nr. 3) blev påbegyndt allerede i det tidligere brødrekonvents tid, når det erindres, at den, såvel som nordre korsgang er opført i polsk skifte, medens partier i kirkens østende og hele det resterende klosteranlæg er opført i munkeskifte. Vedrørende klosteranlægget i øvrigt opførtes endvidere i 1400-tallets anden fjerdedel den ny sydfløj, hvoraf spredte partier endnu er bevaret i søndre korsgang og i sydfacadens østligste del. Derefter eller i samme forbindelse opførtes søndre korsgang i to etager, samtidig med at vestre korsgang byggedes færdig fra det påbegyndte afsnit længst i nord og frem til søndre korsgang. Omkring 1400-tallets midte skulle da klosteranlægget være komplet med fire sammenbyggede fløje omkring klostergården i midten.

I anden halvdel af 1400-tallet forlængedes sydfløjen mod vest uden for klosterfirkanten og afsluttedes med en dekorativ vestgavl. Herefter er det igen vanskeligt at følge udviklingen, fordi vestforlængelsens sydfacade, største parten af sydfløjens sydfacade og søndre udløberfløj har samme udformning og må betragtes som samtidige. Sandsynligheden taler her for, at vestforlængelsen og den søndre udløberfløj blev planlagt samtidig, og at den eksisterende sydfløj i denne forbindelse forandredes på den måde, at vestgavlen sløjfedes og en stor del af sydfacaden fornyedes. De store vinduer i stueetagen viser hen på tiden omkring 1500. Muligvis kan disse sidste forandringer og udvidelser ses som en følge af klostrets overgang til Den hollandske Reformkongregation 1480.

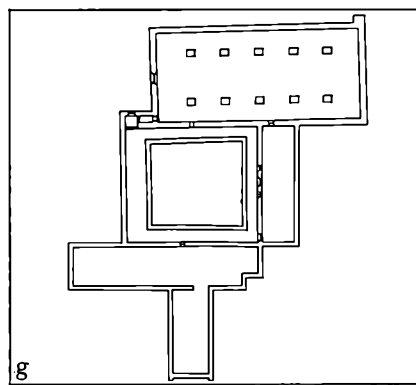
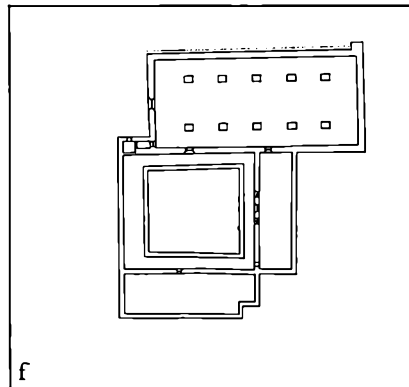
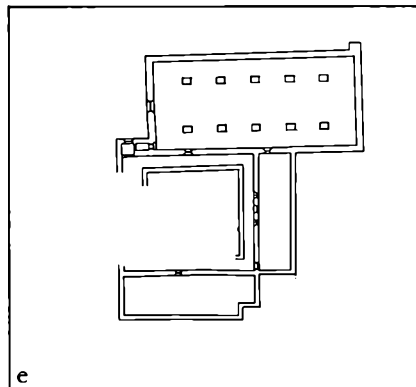
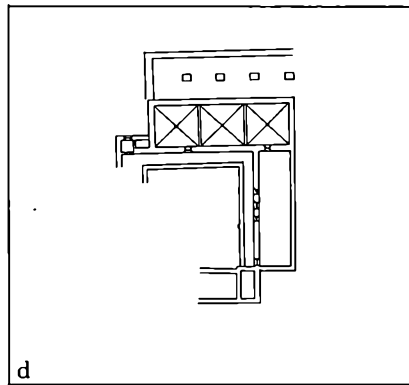
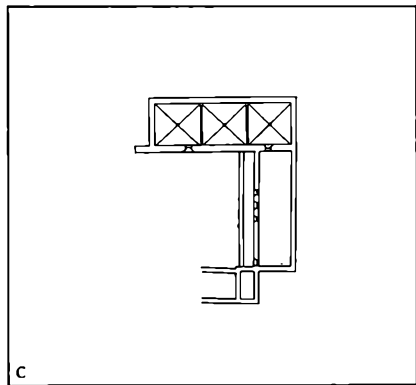
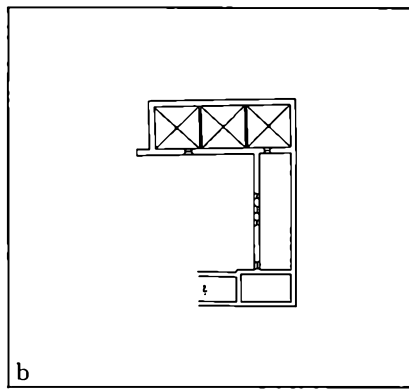
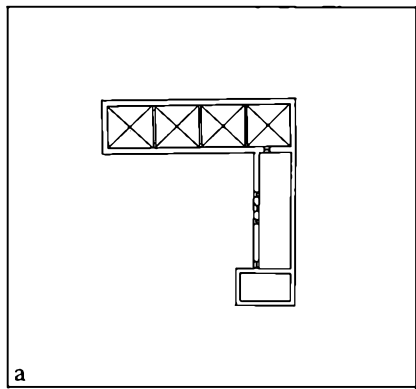

FIG. 26
Skt. Katharinæ kloster.
Principskitser over
klostrets udvikling.
a. 1200-tallet,
b. ca. 1350,
c. ca. 1400,
d.-f. ca. 1430-50,
g. ca. 1480-1500.
Tegnet af H. Græbe 1978.

Hospitalsbygningerne

Den store bygningsaktivitet ved Skt. Katharinæ kloster i middelalderens slutning fik man ikke megen glæde af i den katolske tid, men bygningerne har måttet stå deres prøve igennem i hospitalstiden, og den har været hård. Førhen var der blevet arbejdet myreflittigt med de mange mursten, og nu koncentreredes hele interessen om hospitalsfunktionen, om de mennesker, der var blevet indtaget som lemmer, og om bespisningen af Puggårds skolepersoner. Bygningerne kunne man ikke tage sig af som før, og det var ikke udelukkende på grund af manglende ansvarsfølelse over for de overleverede klosterbygninger, det var en følge af de økonomiske vilkår, for penge var der ikke.

Den tid måtte jo komme, da man ikke længere kunne sidde vedligeholdelseskravet overhørig, og mod slutningen af 1600-tallet kom i hvert fald klagerne tæt, men styrelsen gav ikke noget ud. Synsforretninger førte ikke til noget, og i det økonomiske lavvande i 1680'erne, hvor man måtte beslutte ikke at optage nye lemmer, kunne der selvfølgelig heller ikke bruges penge til bygningerne. Men korn- og høhus var faldet sammen tillige med tørvehuset. En kraftig storm rasede natten mellem den 24.-25. november 1685 og ødelagde tagene så meget, at kornet ikke længere kunne ligge på lofterne. Tagsten var ikke til at opdrive i Ribe efter dette uvejr, og der måtte brydes af ét sted og lægges på et andet, hvor det var mest nødvendigt. Det var formentlig ved samme lejlighed, at den resterende del af klostrets østfløj faldt sammen og blev liggende som ruin.

Allerede nogle år tidligere var 6 fag af bygningen helt borte. Efter en gammel optegnelse foregik bespisningen af Puggårds skolefolk i »et ældgammelt grundmuret hus, der mod øst stødte op til Omgangen«. Heri var der 2 kamre. I det inderste med 2 hvælvinger – i daglig tale kaldet Degnekammeret – fik hørerne og disciplene deres kost, og i det yderste, der blot var forsynet med én hvælving, ventede ekspektanterne, d.v.s. dem, der ikke var plads til i første hold. »Omgangen«, som her nævnes, er ganske sikkert søndre korsgang, der hørte med til hospitalets hovedbygning, og formentlig er spisningen foregået i østre korsgang, hvor hjørnefaget mellem østre og søndre korsgang på et senere tidspunkt blev inddraget i forstanderboligen som degnekammer og skriverstue. Det er ikke sandsynligt, at der har været nogle brugbare rum i selve østbygningen, endnu før spisningen holdt op 1682, men set ud fra billedet fig. 5, er det muligt, at den nordre ende af østbygningen stod endnu og da formodentlig er blevet brugt som korn- og høhus. Resterne af østbygningen blev først ryddet helt af vejen 1718 i forstander Steenstrups tid⁸⁸.

Et par år efter stormen tiltrådte Evendorph som forstander, og endnu nogle år senere begyndte reparationsarbejderne. 1692 og fremefter istandsattes 12 fag på

taget over de fattiges stuer og andre steder, en skorsten opbyggedes, og en maltkølle, huse og kålhaver sattes i stand, ladehuset blev rettet op, bryggerhuset repareret – men med hvad, og hvordan, undrede bestyrelsen sig over og udbad sig tilladelser og kvitteringer vedlagt den regning. Evendorph sendte ind. Den beløb sig til over 1.000 rd. Forstanderen havde handlet egenmægtigt og sat hospitalet i stor gæld. Så måtte det også være hans sag at betale renterne⁸⁹. I det hele taget måtte han selv vedgå udgifterne til de bygninger, han alene nød godt af – hestestald, kohus og hønsehus var hans, og boligen i søndre udløberfløj, ja, sågar skorstensfejeren til boligens skorstene blev det besluttet, at han selv skulle betale. Denne vrede var forstærket af, at man mente, tilsynet havde svigtet, der var brugt for dyre materialer, og håndværkerne havde været for mange og for langsomme.

Forstander og bestyrelse har derefter tilsyneladende været enige i, at nu skulle der ikke gøres mere ved de bygninger, og først da Evendorph var ude af billedet, kom en lille bedring af forholdene i stand med oprensning efter østfløjen, alle gulvene i korsgangene omlagdes med nye sten og forhøjedes en smule, der blev lagt stenbro langs murene, fordi vandet ellers blev stående. De endeløse tagreparationer øgedes uafslutteligt i antal, og efter omtrent hver storm måtte der tages fat med nye reparationer. Det blev for det meste et arbejde på overfladen, og hvor galt, det reelt var med tagstolen under de lappede tagflader, viste sig med al tydelighed 1748, da sydfløjens østre gavl var ved at falde ud og måtte tages ned⁹⁰. Indenfor på loftet over storstuen, d.v.s. på 1.sal i sydfløjens østende, opbevarede hospitalets landgilde-byg, hvilket bevirkede, at østgavlen, der var af bindingsværk, bulede ud og gav sig. Da gavlen blev nedtaget i august s.å., viste brøstfældighederne sig først for alvor, idet adskillige af de godt 13 m lange bjælker i tagstolens spærværk var så rådne og beskadigede, at de måtte forstærkes et godt stykke op med nye savede bjælker. Længst ud mod øst var lægterne, der bar tegtaget, helt rådnet op og måtte aftages med »Lifs Fare«. De samme brøstfældigheder kom til syne ved det lille halvtag over »hvælvingen, som hængte ved den brøstfældige gavl«. Formentlig menes hermed den nærmeste hvælving i østre korsgang.

Endnu et forhold måtte udbedres i hovedbygningens store tagstol, idet tømmemanden under reparationen blev opmærksom på, at spærværket hældede mod nord, fordi 5 bjælker var blevet savet af for nogle år siden, vel for at bruges andetsteds i hospitalet. Her måtte indsættes 3 nye 11 m lange bjælker, og ved den nye østgavl indlagdes bjælker med jernbolte igennem for at holde sammen på huset.

Om hospitalets indretning i denne tid giver en tegning, her gengivet i fig. 27, et godt indtryk, og den skal efter en påtegning sammenholdes med plantegningen, fig. 28a. Alle de som farvebilleder gengivne tegninger kræver en nærmere forklaring. De er signeret: P Ussing 1841 maler og snedker. Denne Peder Ussing (1785–1872) var søn af hospitalsforstander Niels Ussing, og da tegningerne blev udført 1841, var hans broder Theodosius hospitalsforstander. Peder Ussing var en slags tusindkunstner og drev mangfoldige sysler ved siden af sit snedker-

håndværk, malede, modellerede, arbejdede som mekaniker etc.⁹¹. Han var også historisk interesseret og malede et nydeligt billede af sit barndomshjem (fig. 29), måske som et erindringsbillede, før forstanderboligen i søndre udløberfløj og staldbygningen blev revet ned 1825, måske senere hen, som han huskede det.

De her i bogen gengivne tegninger er udført som akvareller med betegnelsen Tabel I–V, hvoraf tabel I, III, IV og V er kopier efter ældre opmålingstegninger, som har været til disposition i familien. Hvor originalerne er blevet af, er uvist, men kopierne er, så vidt det kan bedømmes, nøjagtige, og den ledsagende, forklarende tekst forekommer korrekt gengivet. Blot er grupperingen af tegningerne noget vildledende. Tabellerne I, III, IV og V kan alle sættes i forbindelse med en licitationsforretning afholdt i Ribe hospital 1799 (side 81). Således hører tabel I og III (fig. 28) sammen, og dette er to opmålinger fra tiden før 1799, medens tabel IV og V (fig. 30) er det forslag til en ombygning af hospitalet, der blev forelagt ved licitationen 1799.

Tabel II (fig. 27) er til dels Peder Ussings egen historiske rekonstruktion, og den er udført ved hjælp af især plantegning fig. 28a og formentlig andre, som nu er forsvundet.

Hvor tit har mon ikke tankerne hos denne livlige og opfindsomme Peder i barndommen beskæftiget sig med det mystiske hus, familien boede i, hvor der var lange gange og tilmurede døråbninger, dybe og sorte kældre, hvorom det fortæltes, at der i muren en gang var fundet skelettet af et barn (en yndet vandrefortælling), og kirkesalen med lysekronen. Det kendte han altsammen, og derfor har det moret ham på hans ældre dage at lave en rekonstruktionstegning. At det ikke er en kopi af en ældre opmåling som de andre tegninger, røber sig bl.a. derved, at sydfløjens – hovedbygningens – vestgavl var prydet med kamtakker fra middelalderen, hvilke blev nedtaget efter en synsforretning 1794, og denne karakteristiske bygningsdetalje er ikke noteret på tabel II, lige så lidt som på de andre tegninger, hvor kamtakkerne jo også var nedtaget. Peder Ussing havde altså set kamtakkerne i sin pure ungdom, men det var glemt 1841.

Disse forhold er gode at kende, men forringer ikke den historiske værdi af tegning fig. 27, der er langt den bedste kilde til kendskabet om hospitalets ældre indretning. Med fig. 27 kan sammenholdes plantegningen fig. 28a, hvor forstanderboligen i søndre udløberfløj dog er moderniseret efter planer 1776 (side 75). Som det fremgår af tegningerne optog kirkesalen $\frac{2}{3}$ af sydfløjen, hvor der vestligst var et lille vinterværelse med kamin⁹². I søndre udløberfløj har vist nok forstanderboligen været i stueetagen helt tilbage fra hospitalets første tid, og til lejligheden blev den østlige del af sydfløjen inddraget, hvor den allerøstligste del ved gavlen har været brugt som skriverstue og degnekammer. I søndre korsgang var i hver ende indrettet et vinterværelse i tre hvælvingsfag med kamin, og i midten var en stor udgang til klostergården. I vestfløjen var sengesteder langs hele vestvæggen og en stor kamin på østvæggen overfor. Nordre og østre korsgang benyttedes til forstanderens udhuse og lagerplads. Indgangene til hospitalet var dels i nordre ende af vestfløjen, dels i sydfløjens vestende, hvor den gamle trappe fra klostertiden førte ned i kirkesalen.

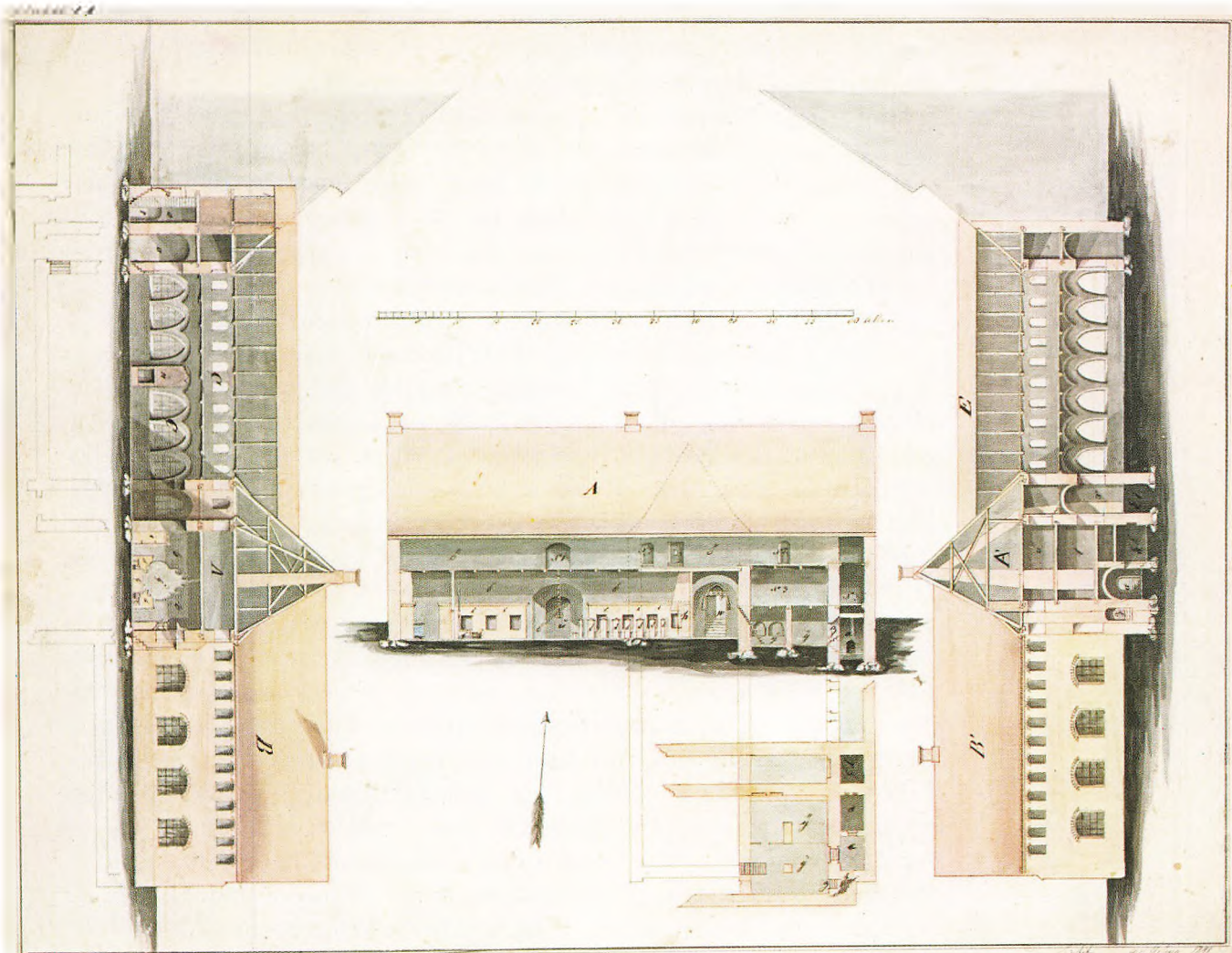

Tabel II.
henhørende til grundridset
Tab: I før 1792

- A. hovedfacaden og profilets gennemsnit
- b. kirken
- c. alterskamlen og alteret
- d. kirkestolene
- h. skorstenen
- i. sengestader
- u. indgang til den mørke gang
- w. udgang til den indelukkede gård
- y. den forreste store kælder
- z. opgang igennem muren
- æ. hvælvede kældere
- ö. anden etage

- Nº. 1 indgang til den lange gang over 2. etage
- Nº. 2 tvende døre i muren til cellerne
- Nº. 3 forstanderens værelse

- B. søndre fløjbygning, hvor man kunne 12 celler i øverste etage, i nederste etage 4 vinduer som de have været fra ældste tider
- C. profilen af hovedbygningens gennemsnit, 2. etage, hvori der fandtes 10 cellevinduer
- E. løngangen i 2. etage 10 cellevinduer
- A'. profilen af hovedbygningens østre ende
- t. forstanderens værelse
- x. forhen brugt som vinterværelse
- z. opgang gennem muren
- æ. tvende kældere. I den ene af disse ses i muren enden af et talerør
- ö. 2. etage
kælder hvortil ingen nedgang fandtes
- B'. den østre facade af den søndre fløjbygning

FIG. 27
(Ussing Tabel II).
Ribe Hospital. Facader og snit. Delvis rekonstruktionstegning af forholdene før forstanderboligens nyindretning 1776. P. Ussing 1841. Den Antikvariske Samling i Ribe, mus.nr. 328.

I gangen i forstanderboligen for enden af kirkesalen var en trappe – eller snarere stige – op til 1. sal, hvor formodentlig tjenestefolkene boede, og hvor ellers hospitalets landgildebyg opbevarede i østenden af sydfløjen.

Midt i 1600-tallet nævnes i en opgørelse over lemmerne⁹³, fordelt på de steder, hvor de boede (desværre ikke antallet hvert sted) følgende rum: den store stue på den søndre side af spisevinduet, på den vestre ende, i den lille karlestue, i den store karlestue, på den vestre ende, skolens personer i degnekammeret med hørerne, tjenestefolk. I alt 65 personer. Dog havde ikke alle sengested, og i hvert fald skal skolepersoner fraregnes, det drejede sig om 16 disciple og 5 lærere. Tilbage bliver dog alligevel ca. 40 sengesteder at placere, hvilket næppe lader sig gøre uden at tage overetagen i brug. Måske har den kvindestue, der nævnes nogle år tidligere, ligget her oppe. Desværre er det ikke muligt at rekonstruere hospitalets oprindelige rumfordeling ved hjælp af de forhåndenværende oplysninger, og det er f.eks. helt uvist, hvor køkkenet tidligere har været placeret. På Ussings plan fig. 28a er køkkenet i søndre udløberfløjs nordvesthjørne, men om det altid har ligget her, er ikke til at sige. Det er dog antageligt⁹⁴, at der ikke er foretaget nogle gennemgribende forandringer i hospitalets indretning før omkring år 1800.

Kirkesalen har utvivlsomt eksisteret helt fra begyndelsen, men i stedet for de 7 lukkede sengesteder, der ses på Ussings tegning, nævner en synsforretning 1662 ikke mindre end 28 sengesteder i sygestuen, medens de øvrige for størstedelen var borte. Her prædikede forstanderen i den tid, han også var præst, hver søndag og onsdag morgen. Kirkesalen, som den ses på tegningen, er et regulært kirkerum, som det blev indrettet 1726, men dog samtidig sygestue med sengestederne langs nordvæggen. Alterbordet med altertavlen var placeret i vest, og ved sydvæggen stod præstens stol nærmest trappen, derefter prædikestolen og forstanderens stol. Bagved de 8 stolestader var ved østvæggen en stor kamin.

I 1720/21 lod forstander Chr. T. Hansen kirkeinventaret renovere, der lavedes nye sengesteder, og altertavlen nystafferedes af maleren Hans Villumsen⁹⁵. 1726 skænkede forstanderen imidlertid en helt ny altertavle til hospitalet og skrev den 3. april s.å. til direktionen, om hospitalet så ikke nok ville betale stafseringen, og han gav to alternativer: Skal den være så billig som mulig, eller – byen til hæder – det flotteste, som bliver 24 rd, når han selv (maleren) bekoster alle farverne, »og hvis til en fuldkommen forgyldning på sine steder dertil behøves?«. Direktionen vedtog det sidste alternativ og bekostede forgyldningen, da hospitalet jo nu havde råd, og Chr. T. Hansen havde vist sig så gavmild. Stafferingen blev udført af maleren Hans Poulsen⁹⁶.

Af kirkens inventarium nævnes 1777/78 kalk og disk af sølv, to messinglysestager på alteret, alterdug af rødt klæde, messehagel og skjorte, stor Christian IV. bibel, lille bibel og messinglysekroner. Efter at salen var ophørt som kirkerum 1806, bortsolgte inventaret på auktion 1820, bortset fra bøger, altertavle og prædikestol⁹⁷. De sidstnævnte inventargenstande solgtes på hospitalsforstanderens forslag 1828 til Mandø kirke, hvor prædikestolen endnu er i brug⁹⁸. Det er

et smukt renæssancearbejde med siderne smykket af relieffer med fremstilling af bebudelsen, Kristi fødsel og korsfæstelsen.

FORSTANDERBOLIGEN

Stueetagen i søndre udløberfløj har formentlig fra første færd været forstanderbolig, men der fremtoner først et billede af den ved midten af 1700-tallet, hvor der blev foretaget en større istandsættelse. »Den 22. juli 1755 begyndte den store reparation på min våning«, skriver forstander Johs. Hjort, tydeligt glad for dette arbejde, hvor lønningerne alene beløb sig til 192 rd 2 mk 53 sk, en ganske betragtelig sum, når det tages i betragtning, at materialerne ikke var medregnet i denne pris⁹⁹. Desværre mangler bilagene til regningen, og det er ikke kendt, hvad der blev foretaget, men det har utvivlsomt været højt påkrævede arbejder. Med undren læses forstander Niels Ussings forslag til istandsættelse af samme bolig 20 år senere »...alle indvendige skærværker nedbrydes og bruges til fyld i nederste værelse til vester, som nu er forstanderens dagligstue, men snarere ligner en kælder under jorden, tillige køkkenet med videre, der alt opføres til omkr. 1½ à 2 quart over jorden... Der er 5 næsten ubrugelige værelser...«. Hvordan mon der har været før Hjorts store reparation 1755.

Ussings forslag af den 1. september 1776 til nyindretning af forstanderboligen¹⁰⁰ resulterede i den plan, som ses på fig. 28a, med en regelmæssig værelsesinddeling, hvor dagligstuen i midten har vinduer både mod hospitalets gård i vest og mod forstanderens gård i øst. I den søndre ende af fløjen, hvor bryggerstet tidligere havde været, indrettedes to værelser hvert på omkring den halve husbredde i begge etager, og på den anden side af dagligstuen var køkkenet mod vest og ved siden af dette forstuen med en ny indgang fra gården. I forstuen var som før en trappe op til loftet, og samtidig etableredes en direkte trappeforbindelse med »storstuen« i sydfløjen, der tilhørte forstanderboligen, og hvortil der tidligere havde været adgang i gavlen. Pigerne og spisekammeret var i flæng placeret i de to små rum mellem køkkenet og hospitalskirken. Alle skorstene blev omsat, og den i storstuen flyttet hen i muren mod korsgangen, således at den udnyttedes i vinterværelset til lemmerne på den anden side i korsgangen.

I facaderne indsattes nye store vinduer, som det ses på fig. 28b, hævet godt op over kælderplanet. Nye vinduer indsattes tillige i udløberfløjens 1. etage, hvor loftet indenfor således var indrettet til beboelse, måske også for tjenestefolkene på hospitalet.

Det nye bryggers placeredes i forstanderens gård for østenden af sydfløjen. Det var et bindingsværkshus på 4–5 fag og med øst-vestlig retning. Det udfyldte mellemrummet mellem sydfløjen og det gamle tørvehus. Første gang er det nævnt allerede 1671. Det var på 14 fag, stråttækt og med tre små værelser og et køkken, medens hovedparten af bygningen benyttedes til oplag af brændsel. Et andet udhus af gammel dato var stalden, der lå ud for forstanderboligens sydgavl, lige-

FIG. 28a.
 (Ussing Tabel I og III).
 Ribe Hospital. Plan og facader.
 Forstanderboligens ny-
 indretning efter forslag 1776.
 Kopi af opmåling.
 P. Ussing 1841.
 Den Antikvariske Samling
 i Ribe, mus.nr. 328.

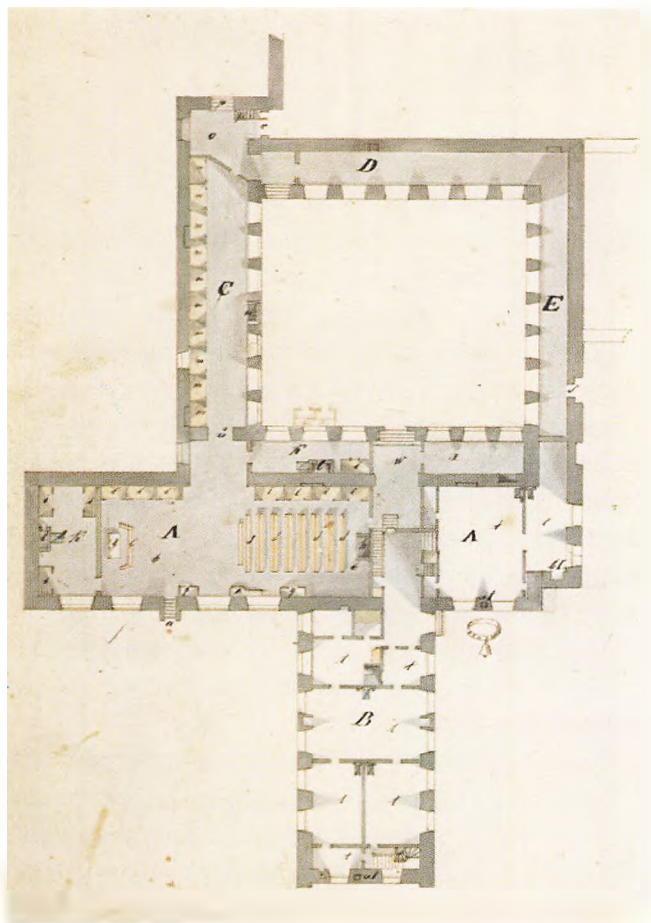

Tabel I
 Grundrids over hospitalet
 før 1792

- A. grundrids af hovedbygningen
- B. den søndre fløjbygning, denne bygning beboede forstanderen
- C. den vestre fløjbygning eller lange gang
- D. den nordlige bygning
- E. den østre fløjbygning

Forklaring over hovedbygning A

Den grund, som er anmærket med mørk skygge, tilkendegiver omtrent 2 alen under jordens overflade.

- a. indgangen
 - b. kirken
 - c. alterfoden med tavle og skammel
 - d. kirkestolene
 - e. prædikestolen
 - f. præstens stol
 - g. forstanderens stol
 - h. skorstenen
 - i. sengestederne
 - k. tvende winterwærelser
 - l. skorstene og kakkeloner
 - u. indgang til den mørke gang
 - w. adgang til den indelukkede gård
 - x. i sin tid brugt til winterwærelse
- a l. 2 huller i muren, hvori fandtes en stor jernring efter tegningen, tilligemed noget forrustet håndværktøj.
- b l. et hul i muren, hvori fandtes skelettet af et barn.

I den søndre fløjbygning B og hovedbygningen A ere t. forstanderens værelser.

Forklaring over den mørke gang C.

- m. 10 sengesteder
- n. skorstenen
- o. forstue
- p. adgang til kirkegården
- q. opgang til loftet
- r. indgang til Skt. Katharinæ kirke

Forklaring over D og E, som have været brugte som udhuse.

- s. er udgangen til haven

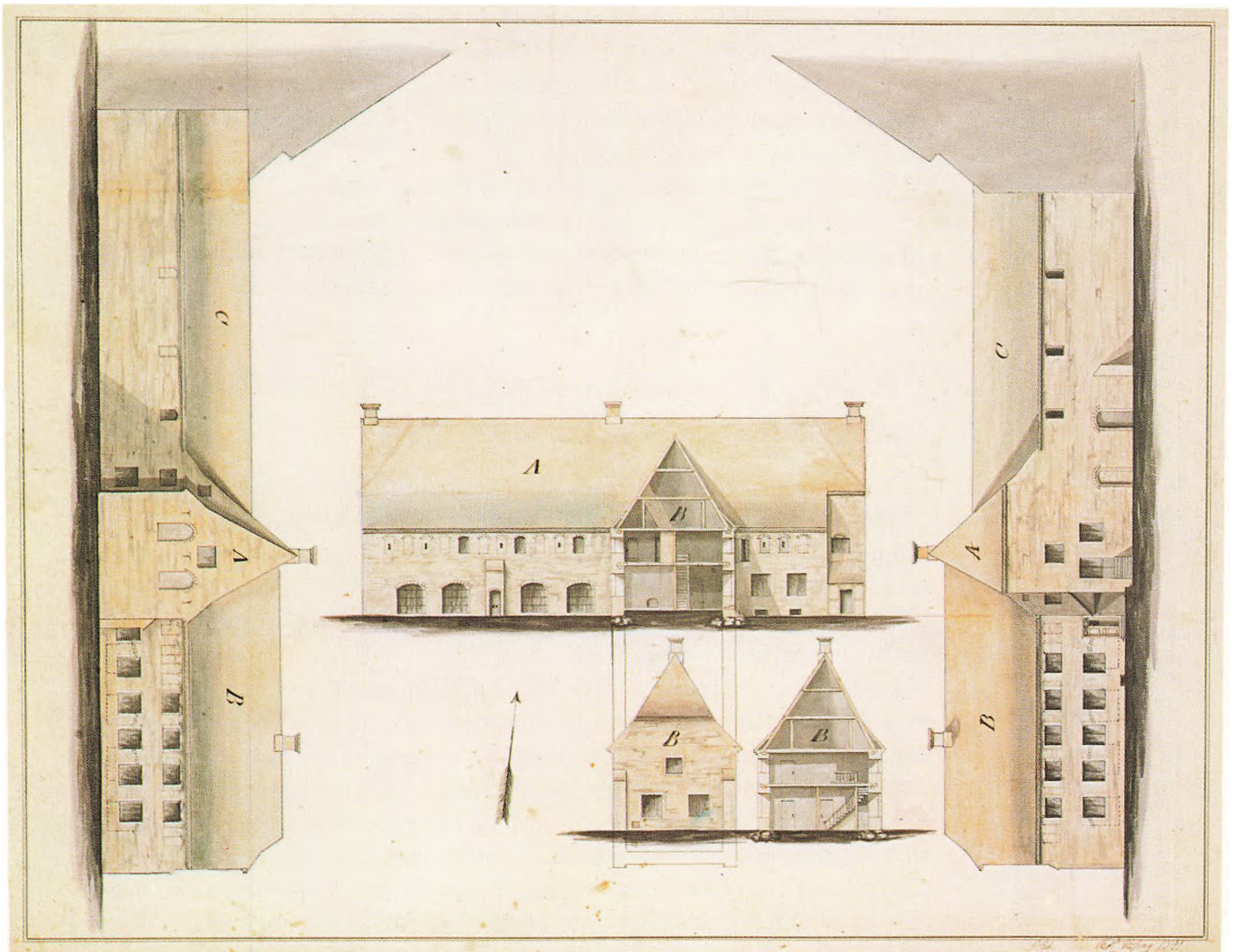

FIG. 28b.

Tabel III før 1792

Forklaring over bygningerne

A. hvori der i den vestre ende findes 12 vinduer til celler, og 4 store vinduer til kirken, i den østre ende ere 5 cellevinduer.

B. profilens gennemsnit af den søndre fløjbygning, gavlen af samme bygning med gennemsnit.

C. Den nordre fløjbygning, hvor dåreanstalten nu er.

som tørvehuset med øst-vestlig udstrækning, og det var på 28 fag¹⁰¹. Begge udhuse blev nyopført ganske som de tidligere 1779 af Hans Kalhauge og Frederik Fyhn til en pris på 1.040 rd. Bryggerset blev da indlemmet i det nordre udhus, som derved blev på 20 fag, medens det søndre blev på 29 fag, med lo og vognport 5 fag fra vest. Begge udhuse fik tegltag.

Mellem de to udhuse var forstanderens lukkede gård (fig. 29), hvor boligen eller søndre udløberfløj dannede vestsiden, tillukket med en port i mellemrummet til det lange søndre udhus. Mod øst var gårdspladsen åben ud mod Ribe å og stod med en dæmning i forbindelse med en lille holm ude i åen.

OMBYGNINGSFORSLAG 1792–1799

De som farveplancher gengivne tabeller er udført af P. Ussing 1841 som kopier af ældre tegninger til forskellige forslag i henhold til Ussings forklarende tekst, grupperede til tiden før 1792 og efter dette år. Hvor Ussing har dette årstal fra, er ikke kendt, og i arkivalierne dukker nye ombygningsforslag først op 1794, hvor der fra den 11. april er et overslag til murerarbejdet til et nyt hospital udarbejdet af murermester Laurids Skade i Ribe.

Programmet er opstillet for fire bygninger, betegnede med litra A–D¹⁰². I bygning A tænkes kirkesalen med 20 stole, og der skulle være 26 enkelte sengesteder i hovedbygningen totalt, hvilket må indebære, at der også var regnet med 1. sal; der foreslås en kælder under bygningen med en højde på godt 3½ m, hvoraf ca. 2 m under jorden. Denne bygning beregnedes at koste 8.954 rd 4 mk 4 sk. – Bygning B var tænkt som den egentlige hospitalsbygning med fire udvendige trapper, men blot tre indvendige gennem begge etager op til loftet; bygningen skulle indrettes med fire store værelser og i midten af begge etager en gang med en åben skorsten. Denne bygning ville koste 6.333 rd 1 mk 5 sk. – Bygning C var dårekisten, 7,2 m bred, 10,4 m høj med gesims i 1. etage. Det var her hensigten at opføre en ny bygning, formentlig i tilslutning til en anden, hvorved der til at nedbryde »de gamle hospitalsbygninger« og planere grunden beregnedes en pris på 350 rd; dette inklusive ville den nye dårekiste koste 5.818 rd 5 mk. Endelig bærer bygning D betegnelsen »locums« = vandhuse, der placeredes i gården og beregnedes at koste 708 rd 1 mk 12 sk. Til denne kunne der eventuelt lægges et grundmuret hus 8,8 × 7,6 m, indrettet til vaskehus og vandremise. Hertil hørte tillige et stykke mur. De samlede udgifter til bygningen med vaskehus og mur ansloges til 2.303 rd 3 mk 5 sk.

Dette omfattende forslag eller overslag beløber sig totalt til den anselige sum af 23.408 rd 13 mk 14 sk. Desværre er der ikke bevaret nogle af de tegninger, som overslaget er beregnet efter, og det er ikke ud fra overslagets ordknappe tekst muligt at rekonstruere dette vidtløftige projekt. Det dukker op lige pludselig i arkivalierne, og der er ikke noget i den foregående korrespondance at hæfte det på. Ingen henvendelse til Skade, og lige så lidt noget svar fra ham.



Et års tid senere, den 11. april 1795, fik hospitalet imidlertid tilsendt en regning på 50 rd fra Langen for »Obmaaling og Tegning« af det gamle hospital og tegning til et nyt samt tegning til en ny stenbro i Ribe. Endnu et par uger senere fandt samme Langen sig pligtig at sende tegningerne til de høje direktører. Med forsendelsen fulgte en »Nøyere Forklaring«, end der var plads til på tegningerne, og denne skrevne forklaring eller beskrivelse over det nye hospitalsprojekt passer så nogenlunde sammen med murermester Skades tekst i hans overslag¹⁰³. Med noget kendskab til de to herrer, Skade og Langen, må det da formodes, at Skades overslag er beregnet på Langens forslag til et nyt hospital. Her kommer P. Ussings akvareller igen til hjælp med notaterne om, at de opmålinger, han gengiver, fremstiller forholdene før og efter 1792. Noget må der være sket dette år med planerne for hospitalets forbedring, og formentlig er Lange ved denne tid koblet ind på sagen. Arkitekt Ferdinand Lange, som der utvivlsomt er tale om, var i årene 1791–93 konduktør for istandsættelsesarbejderne ved Ribe domkirke, men forlod byen den 11. august 1794. Uden for dette officielle arbejde blev han flittigt benyttet af magistraten og stiftsøvrigheden til forskellige opgaver, og han stillede sig altid velvillig til rådighed. Et forsøg på at knytte ham fast til byen som stiftsbygmester strandede på de bevilgende myndigheder¹⁰⁴. Murerme-

FIG. 29
Skt. Katharinæ kirke og hospitalet, set fra sydøst. Forstanderens gård begrænses af klostrets søndre udløberfløj (forstanderboligen) samt af det 29 fag lange søndre udhus og nordre udhus på 20 fag. Mellem nordre udhus og kirken er lindegården. Oliemaleri, 93 x 56 cm. Peder Ussing, uden årstal. Ribe Kunstmuseum.

ster Laurids Skade hævdede sig derimod aldrig over den jævne håndværkerstand og blev normalt ikke brugt til at tegne projekter, men måtte nøjes med opmålingsarbejder. Han endte vist nok selv som fattiglem på hospitalet¹⁰⁵.

Desværre er Langes forslag ikke kendt i tegning, men kun ved den nøjere forklaring, og det er ikke muligt sikkert at rekonstruere hans planløsning for et nyt hospital, bl.a. fordi der ikke er brugt samme literabetegnelser på bygningerne, som genfindes på Ussings planer. Tegningerne kan være forsvundet, da de senere hen, efter at Lange havde forladt byen, blev sendt til murermester Stobberup og tømrer Møller i Varde for beregning af et nyt overslag¹⁰⁶. Lange fandt, at det eksisterende hospital ikke kunne bruges, fordi det mest bestod af gange og dertil var aldeles forfaldent. Det lå indesluttet mellem kirkegården til Skt. Katharinæ kirke og klokkerens bolig, og dermed var pladsen til gaden (Klostergade) for trang til at rumme de fornødne bygninger, når der skulle være plads til det forlangte antal personer (?) m.m. Derfor så han sig nødsaget til at disponere over klokkerboligens tomt og et stykke af kirkegården, ca. 16 × 24 m, hvoraf det korte stykke lå langs gaden, som det kunne ses i generalplanen. Denne kendes heller ikke mere. Tilbage står dog, at Lange havde tænkt sig en helt ny hovedbygning til Klostergade, en anden opført på et gammelt fundament, og dertil var nogle af de ældre mure tænkt at indgå i anlægget som skillemure mellem forskellige gårde. Det fremgår tillige af forslaget, at bygningerne selvfølgelig har en klassicistisk udformning med taggesims malet som marmor og med regelret placerede dør- og vinduesåbninger. Der vil blive lejlighed til at vende tilbage til dette delvis ukendte forslag senere i teksten i forbindelse med det nuværende hospitalsanlæg.

Da hospitalsforstander Niels Ussing i april 1794 havde modtaget murermester Laurids Skades overslag til et nyt hospital, der altså formentlig var udregnet på Langes nybygningsprojekt, ser det ud til, at modet er dalet hos forstanderen. Han anmodede 14 dage senere direktionen – ikke om at bygge ham et nyt hospital – men om en hovedreparation allerede denne sommer: det regnede ned, fordi taget blæste af, da lægterne var rådne og knækkede. Den østre bindingsværksgavl på hovedbygningen var rådden i træet og forfalden i murværket. Dårekisten var så forfalden, at der måtte opføres en helt ny. Vandhuset til lemernes brug var faldet sammen i vinterens løb. Plankeværkerne var overalt brøstfældige. Der er vist ingen grund til at tvivle på det, Ussings skrivelse giver indtryk af, at uanset hvad der repareres, falder hospitalet nok sammen alligevel. Reaktionen lod heller ikke vente på sig denne gang, og der blev straks givet ordre til at foretage det lovlige syn over bygningerne og derefter at fremkomme med et overslag til en istandsættelse. Til dette udpegedes murermester Laurids Skade.

Skade holdt syn over bygningerne sammen med tømrermester Frederik Fyhn, og der blev afgivet to erklæringer, først den 28. maj 1794 vedrørende bygningerne og dernæst den 8. juli vedrørende lofterne¹⁰⁷. I henhold til disse skulle der i hovedbygningen (= søndre klosterfløj) eventuelt foretages gulvopfyldning, ligesom det tidligere var sket i forstanderboligen for at bortskaffe stueetagens ka-

rakter af kælder, og det var et større arbejde, der medførte nedtagning og genopsætning af skillevægge, vindueskarme og kirkesalens inventar. Søndre korsgangs overetage må tages ned; den kan ikke stå. Kamtakkerne på vestgavlen afhugges og taget forlænges ud over muren. En tilbygning på sydfløjens nordre side (= vestre klosterfløj) har forfaldne hvælvinger, som må tages ned, og bjælker i stedet indhugges i muren, der igen jævnes med sten fra hvælvingerne. I den nordre ende af vestfløjen er muren sunket eller revnet ca. 4 m på hver side af det østre hjørne (læs vestre) og må optages i grunden. Der må opføres en ny dårekiste og et vandhus, porten til gaden skiftes ud, og plankeværket er overalt råd-dent. Omkostningerne for de nødvendige arbejder er beregnet til 4.361 rd 5 mk 12 sk.

Der blev ikke foretaget nogen hovedreparation på hospitalsbygningerne allerede denne sommer, som Ussing havde anmodet om. Endnu tilbragtes flere somre og vintre i de fugtige bygninger, og imens var arkitekt Ferdinand Lange flyttet fra byen, og hans projekt var sendt til muremester Stobberup i Varde for at få et nyt overslag. Der synes hele nybygningsprojektet at ebbe ud. Men noget måtte foretages, og endelig i 1798 var der en licitation over en betydelig reparation af hospitalet til 1.240 rd, men det nævnes ikke, hvad der blev lavet¹⁰⁸. Formentlig var det en del af de tagarbejder, der var blevet udsat ved muremester Skades syn 1794, og sidst på året solgtes materialer fra hospitalet ved auktion, hvilket indbragte 110 rd 3 mk 12 sk. Ferdinand Langes store nybygningsprojekt må nu være definitivt opgivet.

HOSPITALET'S OMBYGNING 1799–1800

Den 2. september 1799 blev der holdt licitationsforretning i Ribe kloster over en del nye indretninger i hospitalets bygninger, forud bekendtgjort i den Berlingske, begge fynske og Riber Stifts avis¹⁰⁹. Tilbud blev afgivet på grundlag af bl.a. de tegninger, der her er gengivet på fig. 30a og 30b. Sandsynligvis har der tillige været en plantegning over hovedbygningens overetage. Det liciterede arbejde drejede sig om nyindretning af hospitalets hovedbygning samt om indretning af dårekiste i østre og nordre korsgang.

Projektet var udarbejdet af muremester Laurids Skade i hovedsagen på grundlag af hans synsforretninger 1774. Tegning og forslag til de nye dårekister havde han afleveret allerede i april 1799, og hele istandsættelsesprogrammet var tidligere liciteret den 5. og den 24. juni 1799 og nu sidst den 2. september¹¹⁰. Skade mødte frem med et overslag på 4.297 rd 13 sk og blev den »sejrende muremester« med et bud på 2.960 rd 3 mk 4 sk. Implicerede var tillige R. N. snedker, H. Fyhn tømmersmand, J. maler, L. Berntsen smed, Claus Christensen glarmester.

Konditionerne var, at arbejdet skulle være færdigt inden udgangen af henholdsvis maj og juni næste år, dog kunne noget først påbegyndes den 1. maj, for-

FIG. 30a og b.
 (Ussing Tabel IV og V).
 Ribe Hospital. Plan og facader.
 Forslag til indretning af
 dårekister i østre- og nordre
 korsgang, samt til ny-
 indretning af hovedbyg-
 ningen, godkendt 1799.
 Kopi af opmåling.
 P. Ussing 1841.
 Den Antikvariske Samling
 i Ribe, mus. nr. 328.

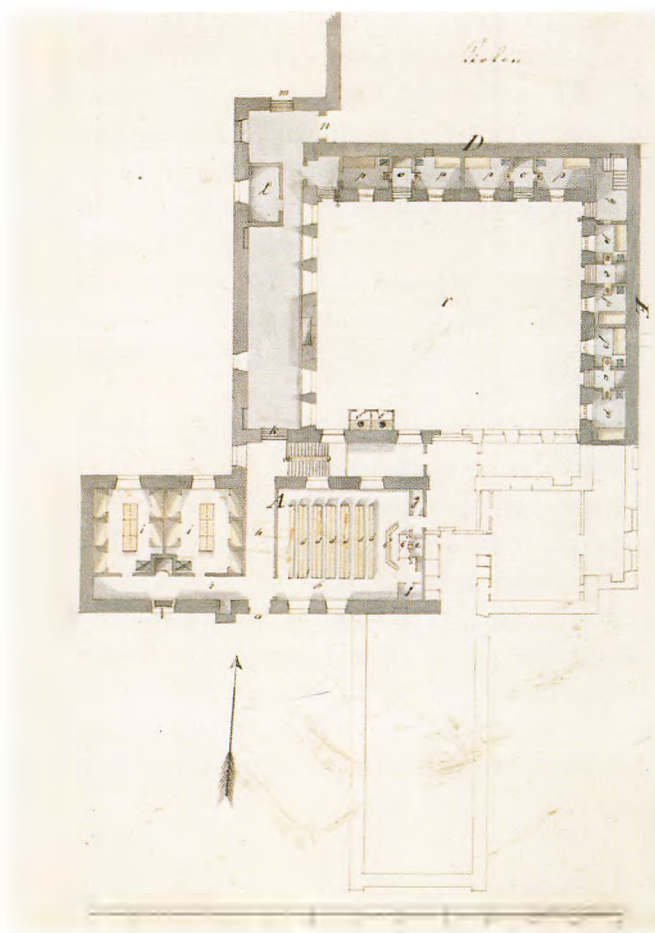

Tabel IV
 Grundrids over Hospitalet efter
 1792

- a. indgangen
- b. kirken
- c. alterskamlen
- d. stolene
- e. prædikestolen
- f. præstens stol
- g. forstanderens stol
- h. gangene
- i. 2 værelser til lemmerne, hvori være 5 senge og et langt bord i hvert værelse
- k. indgang til den lange gang
- l. ligstue
- m. adgang til kirkegården
- n. indgang til Skt. Katharinæ kirke

Den nordre omgang D

- o. to forstuer med skorsten
- p. 4 dåreværelser med seng og kakkelovn, kommoditet i døren

Den østre fløjbygning E

- o. to forstuer med skorsten
- p. 4 dåreværelser med seng og kakkelovn, kommoditet i døren
- q. forstue og opgang til anden etage
- r. den indelukkede gård
- s. lokum

Tabel V efter 1792
 Forklaring over bygningerne
 A hovedfacade til syd
 B fløjbygning til syd

Hovedfacade af bygningerne C, D, E, set fra gården.

Gennemsnit af nordre bygning D.

- o. to forstuer med skorstene
- p. fire dårekamre med kakkelovne og senge, samt kommoditet i dørene
- q. i profilen opgangen til anden etage
- r. 5 sygehusværelser i anden etage

Gennemsnit af østre bygning E

o, p, r, samme som bygning D.

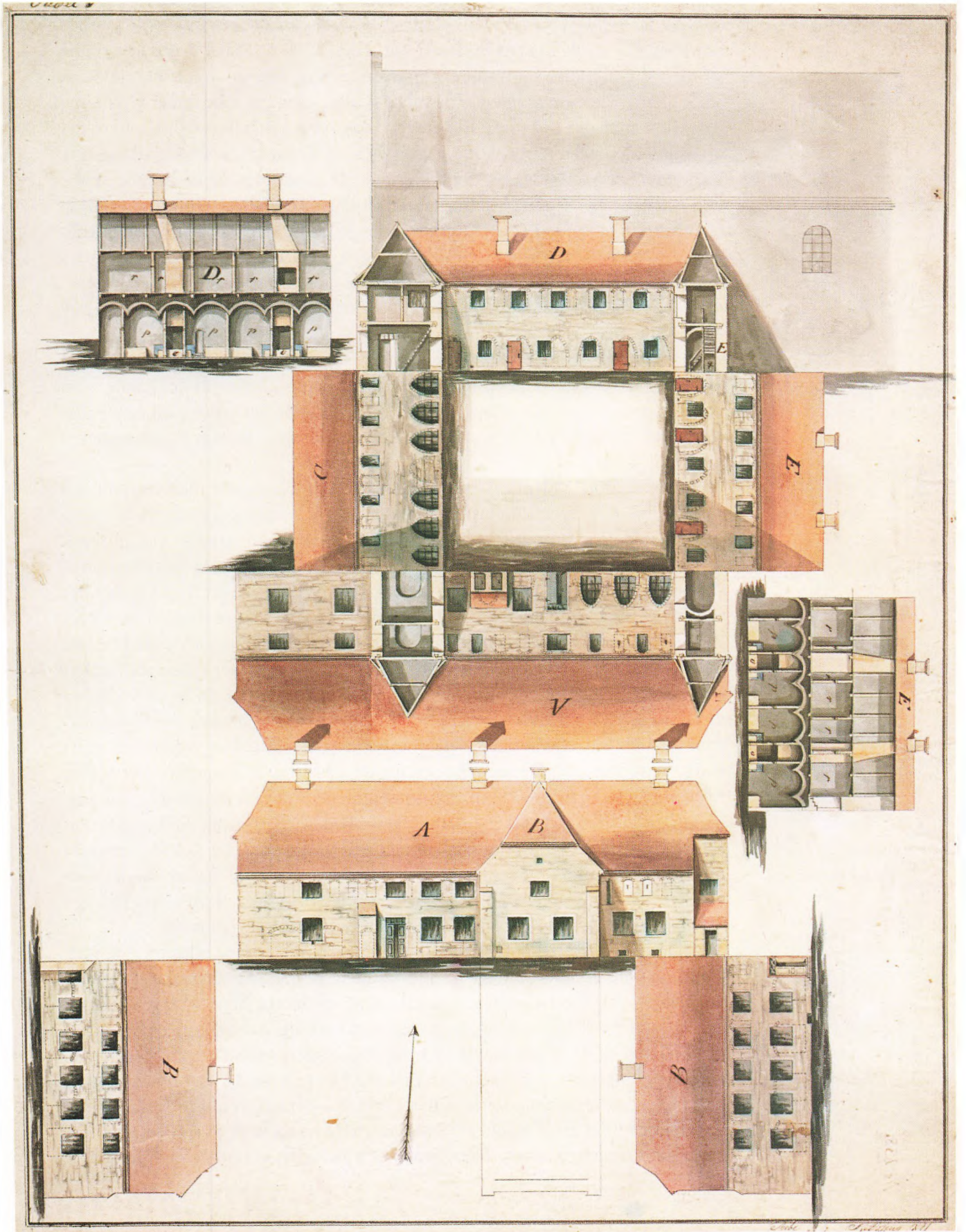

di lemmerne skulle blive boende der indtil denne dato. Af det nedbrudte skulle så mange materialer som mulig genanvendes. For murerentreprisen gjaldt, at »hulingerne« indvendig i de gamle mure skulle opmures, både under vinduerne (når disse flyttedes op) i nederste etage, i omgangene og ellers overalt, hvor det anvistes; i hver dårekiste skulle være et stk. fast mur uden åbning til at sætte kakkellovnene på; endvidere kalkning overalt. Sand, der skulle bruges, skulle den i licitationen sejrende muremester selv bekoste inddraget fra kirkegården eller hospitalets anden gård. Alt murerarbejde skulle være færdigt inden udgangen af maj 1800, undtagen i hovedbygningen, hvor intet arbejde kunne startes før midt i maj. Snedkerentreprisen omfattede en ny trappe til 2. etage i omgangen (søndre korsgang), der efter tegningen måtte være med repos, gelænder og gitterværk. Det gamle alter med altertavlen skulle flyttes til det sted, tegningen viste, ligeledes skulle prædikestolen flyttes og opsættes over altertavlen på det nye sted. Til kirkestolene og sengene skulle bruges så meget af det gamle, som dertil måtte anvises. Hovedbygningens bjælker skulle beklædes med tynde flettede eller savede brædder. Snedkerarbejdet skulle være færdigt til udgangen af august.

Håndværkerne rådede over 3½ måned til at færdiggøre hovedbygningen sommeren 1800, men dårekisterne i østre og nordre korsgang gik man i gang med allerede i samme måned, september 1799. Til dette arbejde var entrepriserne delt sådan, at der blev givet tilbud på hver etage for sig, da indretningen af stueetagen til særligt rasende også stillede særlige krav. Til alt held bibeholdtes hvælvingerne i korsgangene, og der indrettedes i alt 8 kamre med 4 i hver fløj i stueetagen. Disse kamre var, som det ses på fig. 30, grupperet parvis med en lille forstue i midten med skorstenen til de små varmeovne, der placeredes inde i cellerne. Disse kamre var alle ca. 3 × 2½ m, og for de højtsiddende vinduer i den 1 m tykke mur sattes jernriste. Til forstuen var der adgang fra klostergården, med en lille trappe indenfor i murtykkelsen, idet gulvet var blevet hævet godt ½ m. Der indrettedes 5 kamre for de mere rolige afsindige eller tosser, hvert med én døråbning ud til forrummet, medens der fra tre kamre til de særlig farlige var to modstillede døråbninger, således at de kunne lukkes ud i forrummet, medens opvarterne kom ind ad den anden, når der skulle gøres rent m.v. I hjørnerummet mellem fløjene var trappen op til 1. sal, og her var det nødvendigt at bryde hvælvingen ned. I overetagen var to større rum i hver fløj, og i nordfløjen indlagdes nye loftsbjælker, da de gamle var blevet fjernet.

På fig. 30b ses, hvordan alle dør- og vinduesåbninger blev placeret i og mellem de gamle arkadeåbninger fra klostertiden, og hvordan man nu – ligesom den gang – var ligeglad med vinduesakser, så vinduerne blev anbragt i facaden der, hvor de passede i forhold til den indre indretning. Arbejdet med dårekisterne var beregnet til en pris af 953 rd 4 mk i stueetagen, 464 rd 4 mk 8 sk på 1. sal. Hovedbygningen var beregnet til en pris af 2.720 rd 4 mk 12 sk. I hovedbygningen ændredes forholdene som angivet i murer- og snedkerentreprisen. Kirkesalen vendtes mod øst, idet alteret flyttedes til østvæggen, og oven over altertavlen opsattes prædikestolen. I vestenden af kirkesalen kunne derved det gamle

vinterværelse udvides til to rum med hver fem sengesteder. Dertil byggedes en ordentlig trappe i to løb op til 1. sal i korsgangen, hvor de to vestligste hvælvinger samtidig blev brudt ned, medens derimod hvælvingerne i vestre korsgang beholdtes i modsætning til, hvad Skade en gang havde foreslået ved synsforretning, ligesom han også gjorde i forslaget, fig. 30b. Vestre korsgangs hvælvinger blev først revet ned 25 år senere.

Også i eksteriøret ændredes hovedbygningen som en følge af, at samtlige gulve forhøjedes ved opfyldning i stueetagen, bortset fra den østlige del under forstanderboligen, hvor der var kælderrum nedenunder. Store firkantede vinduesåbninger indsattes, ligesom det tidligere var sket i forstanderboligen.

OMBYGNING 1825–26

Den foregående ombygning af Ribe hospital omkr. 1800 kom i stand efter mange års tovtrækkeri, hvilket vel ikke mindst skyldtes økonomiske betæneligheder, men det var også en følge af, at man manglede en dygtig bygmester eller arkitekt. Det var det faldefærdige, lille dårekistehus ud mod Klostergade, som satte endelig stop for al tvivlen og tøven, da dets tilstand fremtvang den løsning, der blev en nødløsning, som ingen var helt tilfreds med. Det blev det voldsomste indgreb i de gamle klosterbygninger, man endnu havde set, og gennemførelsen af dette projekt minder nærmest om et uheld, der burde være undgået. Vurderingen er dog noget vakkende, fordi alternativet stod på arkitekt Ferdinand Langes nybygningsforslag, med nedrivning af hele det gamle kloster og opførelsen af et nyt hospital på samme grund. Det havde sikkert tilført Ribe endnu et bygningsværk af rang, men alligevel var det i dette tilfælde lykkeligt, at Lange rejste fra byen.

Hospitalsforstander Niels Ussing, der havde gennemført Laurids Skades projekt, efterfulgtes 1820 af sin svigersøn, gæstgiver Peder Ramsing, og han gik straks i gang med planerne om en modernisering både af hovedbygningen og dårekisterne. Umiddelbart ryddedes den nedlagte kirkesal for løst inventar bortset fra altertavle og prædikestol (side 74), og det bortsolgtes på auktion. Så snart svigerfaderen var død 20.10.1823, tog forberedelserne til ombygningen fast form¹¹¹, og følgende sommer begyndte man med at sælge de to udhuse ved forstanderens gård på auktion. De blev solgt til nedrivning, men efter auktionen forkastede direktionen de afgivne bud, det gav ikke nok. I stedet solgtes bygningerne stykvis ved nye auktioner i takt med nedrivningen, som hospitalet nu selv havde valgt at forestå. Almisselemmerne og de fattige tjente en skilling i årets løb ved at udhugge og rengøre mursten. I december–januar blev nordre udhus brudt ned, og i februar–april det lange søndre udhus, og på auktioner solgtes tagsten, 3.650 fra nordre og 5.025 fra søndre udhus, samt en mængde tømmer og rensede mursten.

Da udhusene var vel jævnet med jorden og bortskaffet, påbegyndtes den 19. april 1825 nedbrydningen af forstanderboligen, klostrets søndre udløberfløj, og

dette arbejde var afsluttet den 18. juni. Imedens var tre mand i maj måned gået i gang med at rydde op i klostrets vestfløj, hvor der jo ikke var sket noget ved ombygningen omkr. 1800, og i tre dage flyttede de klyner (d.v.s. tørv) bort samt andet, der måtte være i vejen, den 28. maj brækkede en mand stengulvene op, den 30. maj–4. juni var 10 mand beskæftiget med at nedbryde korsgangens hvælvinger, og derefter blev de nye bærebjælker hejst på plads. På dette tidspunkt var Peder Ramsing lige vendt tilbage fra en studierejse til Slesvig, hvor han havde beset det derværende nyindrettede Irrenhaus, og han kunne lige overvære, at bjælkerne kom på plads i vestfløjen, som dermed stod parat til at modtage hans nye ideer fra Slesvigs dårekiste.

Forstanderen havde i disse ombygningsår erfaret det træge arbejdstempo med udlysning af gentagne auktioner og derefter direktionens approbation eller forkastelse af resultatet, og det samme gjaldt licitationerne, der blev udlyst og gentaget, indtil resultatet var godt nok fra hospitalets synspunkt. Det forsinkede formålet og forplumrede det sommetider, det havde ikke mindst hans svigerfader erfaret i sin tid. Han ansøgte nu direktionen den 24. juni 1825 om tilladelse til, at arbejdet med indretning af vestfløjen til dårekiste måtte fuldføres under hans daglige tilsyn uden licitation »for at give indretningen den fuldkommenhed, som jeg ved at have beset det i Slesvig nylig opførte Irrenhaus finder at være fornøden og hensigtsmæssig«. Hvordan udformningen skulle være, har Ramsing vel mest haft i hovedet selv, han var jo lige kommet hjem, men et overslag, der ganske vist nu mangler i bygningsregnskaberne, har været godkendt, idet Ramsing henviser til dette i et brev til den høje direktion den 23. januar 1826. I dette¹¹² giver han udtryk for sin begejstring over, at omkostningerne ved den vestre fløjbygningens indretning til dårekamre kun har beløbet sig til 1068 rd 1 mk $6\frac{3}{5}$ sk, uagtet indretningen i flere henseender var mere fuldkommen, end beregnet i overslaget, idet der var gjort en besparelse på 239 rd 1 mk $6\frac{3}{5}$ sk plus materialer, man havde modtaget uden udgift, nemlig fra Varde 5 stk. bjælker, fra Apenrade $2\frac{1}{3}$ tylt brædder og ca. 500 firetommer søm.

I 1828 modtog forstander Ramsing en gratifikation på 300 rd i anledning af ombygningen af hospitalet¹¹³.

Hvad hele ombygningen gik ud på ses på fig. 31. Længst nede på billedet er en tegning af hovedbygningens nye facade mod syd, efter at søndre udløberfløj var fjernet, og øverst er et længdesnit gennem vestfløjen set fra vest. Begge bygninger er nyindrettet. I midten af billedet ses klostergården fra syd med et tværsnit gennem vestfløjen med den nye indretning, og et tværsnit gennem østre korsgang, hvor de af Ussing indrettede dårekister er sløjfede, overetagen brudt ned igen og dækket med et halvtag. Nordfløjens eller nordre korsgangs facade er uændret, men forkert tegnet med rette vindues- og dørakser. Hovedbygningens sydfacade er den, der kendes i dag, umådelig lang, godt 41 m, og det drilske hjørne mod øst er fyldt ud. Det var opstået midt i middelalderen, da munkene sammenføjede den østre og søndre klosterfløj, og det var siden hen fulgt med gennem tiderne indtil nu Ramsings istandsættelse, da kunne det ikke længere accepteres i den regelmæssigt inddelte facade. To indgange er symmetrisk pla-

FIG. 31

(Ussing Tabel II b).
Ribe Hospital. Facader og snit. Opmåling efter ombygningen 1825–26.
Lit.: C = længdesnit gennem vestfløjen og hovedbygningen set fra vest,
D = klostergården med tværsnit gennem vest- og østfløj samt opstalt af nordre korsgangs gårdfacade,
E = hovedbygningens sydfacade,
F = treetagers kakkellov,
G = celledør.
Opmåling P. Ussing.
Den Antikvariske Samling i Ribe, mus. nr. 328.

46.

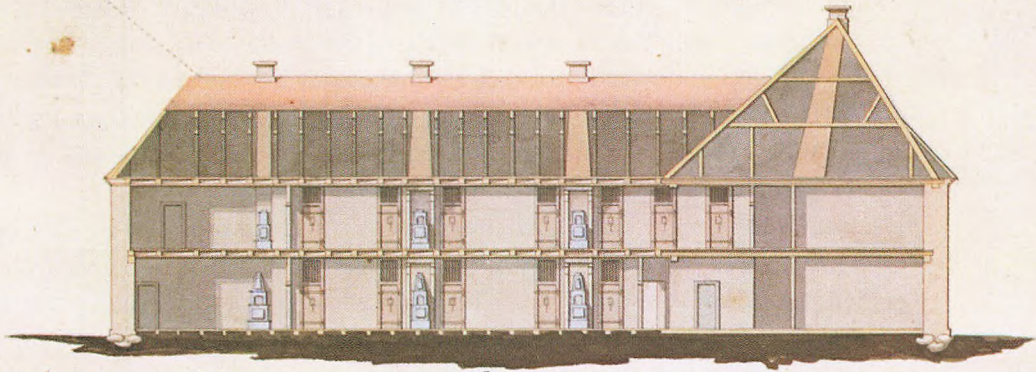

C.

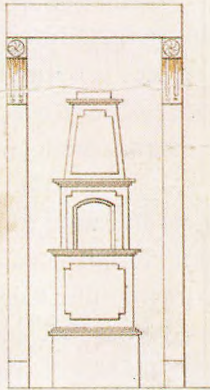

F.

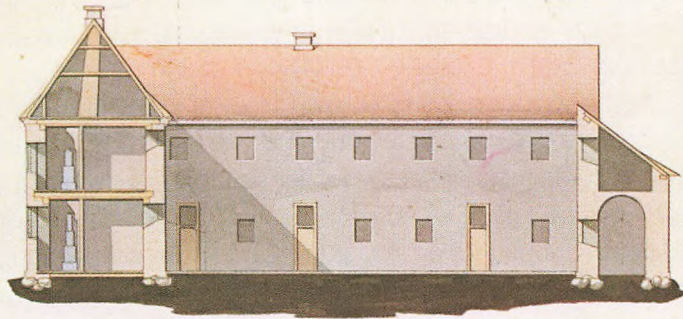

D.

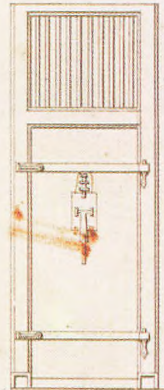

G.

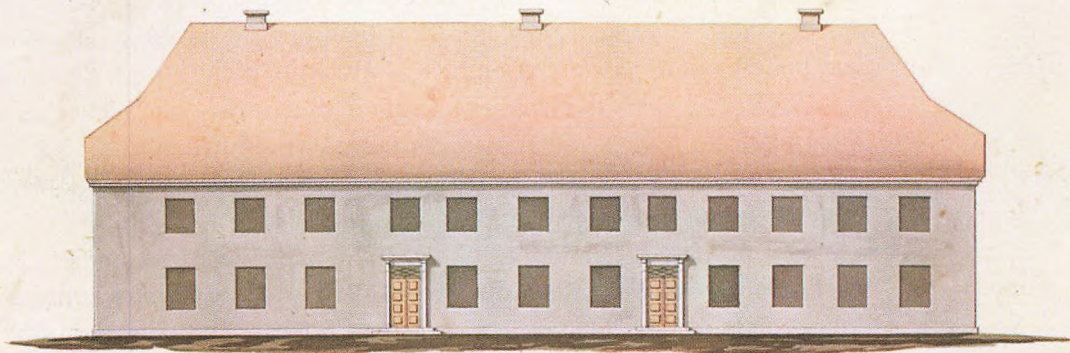

E.



ceret og har dobbeltfløjede døre, og de indrammes af en stilfærdig og smuk stenportal. Over hver dør er et vindue, og vinduesakserne er gennemført hele facaden igennem med underetagens og overetagens vinduer i lige linie over hinanden. Den eneste uregelmæssighed i denne rytme er, at der på tegningen kun er tre vinduer længst mod vest, mod fire på tilsvarende sted længst mod øst, hvilket skyldes, at de vestligste rum i begge etager har haft vinduesåbninger i vestgavlen. Disse er i dag tilmuret, og symmetrien er fuldt gennemført i sydfacaden. Foroven afsluttes murfladen med en gesims, og det vældige tag er afvalmet, d.v.s. gavlmurene går ikke helt op til tagryggen.

Indvendigt blev der i hovedbygningens stueetage indrettet tre værelser, to til venstre og ét til højre for den venstre indgangsdør, til sammenlagt 18 hospitalslemmer. I hvert af disse¹⁴ var i midten et langt bord, hvorunder var indrettet små skabe; 6 sengesteder med tæppe over af hjemmegjort tøj; vasken, som alle lemmerne og især opvartersken eller gangkonen benyttede sig af. Uden for værelserne var mod nord en lang gang og i denne to skorstene med arnesteder, hvor lemmerne lavede deres mad. I overetagen var samme ruminddeling, med plads til 12 lemmer i to værelser, medens det tredie benyttedes til forsamlings- eller spisestue til lemmerne. Formentlig har det sidstnævnte været i hovedbygningens vestende, hvor rummet den dag i dag er en fælles dagligstue. Hovedbygningen stod færdig med lemmernes lokaler 1826, medens forstanderboligen i den østre del af huset blev færdiggjort derefter.

Vestfløjen indrettedes til ny dårekiste med kamrene mod øst ind mod klostergården og en lang gang mod vest i begge etager. I stueetagen indsattes i gangen to tre-etagers kakkellovne, der skulle varme så godt, at varmen kunne ledes ind i cellerne gennem en rist over hver dør; der var 5 kamre med gipset loft, beklædt med brædder og skrå gulve til de mest gale lemmer. Langs gårdsiden byggedes en latringang, hvor kasserne fra cellerne kunne udtages, og fra taget på denne gang kunne man nå op for at åbne vinduerne, medens der skulle en stige til for at åbne vinduerne i overetagen. I stuen indrettedes et ligrum længst mod nord. I overetagen var der samme ruminddeling med 5 værelser til mindre gale lemmer, hvorfor cellerne heroppe ikke havde bræddebeklædning eller skrå gulve; for enden af gangen mod nord var ligeledes et værelse til ubestemt brug, men benyttet af oppasseren. Den blot 25 år gamle indretning af dårekister i østre og nordre korsgang benyttedes ikke mere til lemmer, men blev magasin eller oplagsplads for diverse materialer, der hørte virksomheden til. I østre korsgang blev der brudt en køreport ind til gården, og korsgangen afdækkedes med et halvtag, efter at overetagen var brudt ned.

Øst for hospitalet, uden for porten gennem østre korsgang, opførtes 1826 »Det nye baghus« bestående af stald og kornlade. Porten og udhusbygningerne blev brølagt og mellem stalden og østre korsgang opførtes en brandmur samt bagved stalden et nyt stendige. Hospitalets lindegård var tidligere etableret øst for østre korsgang, og da jorden nu skulle planeres til den nye stald og kornladen, blev de berørte træer flyttet til »den lange allé« syd for hovedbygningen. Staldbygningen står endnu, men ladebygningen er fjernet.

Efter den store istandsættelse under forstander Ramsing fik snedker og maler Peder Ussing i kommission at lave planer og opstalter af nyindretningen af hovedbygningen og vestre fløj, og for dette arbejde fik han den 23. marts 1827 efter regning udbetalt 16 rd sølv. Endnu en regning for det samme arbejde fik han godtgjort den 30. december s.å. med 8 rd sølv, måske for rentegning eller dublering. Med den første regning fulgte en fortegnelse over opmålingerne, der var 1) grundplan, som udviser, hvad der er færdigt, og hvorledes det er indrettet tillige med, hvad der er i kamrene til lemmernes benyttelse. 2) hovedbygningens facade set fra syd. 3) snit gennem vestre fløj set fra vest med gangene i 1. og 2. etage, hvordan det er nu. 4) snit gennem vestfløjens østre del, set fra vest. 5) grundplan og opstalt til hospitalets tilhørende staldbygning m.m. 6) en lille tegning af en dør med dens lås til dårekisterne, en seng, som de er i hospitalsværelserne, og en, som de er i dårekisten.

Disse tegninger er ikke genfundet, men det bemærkes på farveplanche tabel II b, at denne tegning i modsætning til de øvrige ikke er signeret, hvilket ligesom betegnelsen II b viser, at den er indgået i en bestemt sammenhæng, og at den skyldes Peder Ussing, kan der næppe være tvivl om. Den tilhører ikke den ovennævnte fortegnelse over hans opmålinger, men er vel en kopi af nogle af disse.

Den store ombygning 1825–26 var et nok så stort indgreb i det gamle klosteranlæg som det 25 år tidligere, men er alligevel mere forsonende og skete efter helt andre store linier, der gav hospitalet det ansigt udadtil, som det har i dag. Hovedbygningens lange og spændende facade giver alle de gamle bygningsspor til trods et ganske smukt og harmonisk indtryk, hvor både vinduesinddelingen, indgangspartierne, taggesimsen og det afvalmede tag genspejler den nyklassicistiske ånd, der rådede på Ribegnen, når det gjaldt offentlige bygninger eller herregårde. Det ligger her meget nær at erindre sig arkitekt Ferdinand Langes forslag til et nyt hospital i Ribe¹¹⁵, hvor hovedbygningens facade tilsyneladende har været tænkt udformet, som den nu blev i 1825, men der er ingen konkret sammenhæng mellem de to ting. Lange foreslog et helt nyt hospital, og dermed er betingelserne forskellige. Vigtigere er det, at den planløsning, Lange foreslog, på væsentlige punkter afviger fra den, Ramsing benyttede sig af, f.eks. havde Lange foreslået 4 store værelser i en bygning, med en gang i midten og værelserne altså til hver side (side 78). Dårekisterne i vestfløjen blev ikke indrettet sådan, som Niels Ussing i sin tid havde foreslået Lange, med et aflukke mellem to kamre, hvor den afsindige kunne lukkes ud ved rengøringen.

Alligevel er det vanskeligt helt at se bort fra Langes forslag, fordi det er et spørgsmål, hvordan Ramsing skulle have fået den idé at rive udhusene og søndre udløberfløj ned, og så radikalt rydde op i dette omfattende og noget forvirrende parti af hospitalet for at frilægge hele sydfløjen og åbne perspektivet op imod en vidstrakt og regelmæssig facade. Det er en ganske typisk arkitektløsning. Formentlig har han ikke selv set de gamle planer, men nogen i familien Ussing kan have fortalt Ramsing om dem.

RESTAURERINGSFORSLAG 1889–1914

Ved forstander Peder Ramsings foranstaltninger 1825 var forholdene ved hospitalet blevet tålelige, med nogenlunde rummelige fællestuer for lemmerne i sydføjens to etager, hvor forstanderboligen var i østenden, og i begge vestfløjens etager dårekisten. Det var en klar og redelig fordeling af de brugbare boligarealer, men 1857 ophævedes dårekisten og 1862 rejste de sindssyge. Herefter stod vestfløjen tom med de dårligt oplyste celler ind mod gården. I 1865 blev det i kgl. resolution bestemt, at antallet af lemmer på fællestuerne skulle nedsættes til fem, samt at der skulle indrettes seks lejligheder med dagligstue og sovekammer til seks pensionærer »af den dannede middelstand«. Tre pensionærboliger blev derefter indrettet i sydføjens overetage, og andre tre i vestfløjens overetage, vendende mod vest og mod klosterhaven. Disse nye dispositioner medførte en akut pladsmangel i hospitalet, hvor man ikke kunne udnytte østre og nordre korsgang til boliger, og heller ikke vestfløjens stueetage, vel sagtens på grund af de dårlige lysforhold og fugtgenerne. I østenden af søndre korsgang var forstanderens køkken, d.v.s. hospitalskøkkenet med grøntsagsrum, i østre korsgang var klyner og lokaliteter »for de laveste fornødenheder«, i nordre korsgang var klyner og hønsehus, i vestre korsgangs stue var yderligere klyner og her var også Den antikvariske Samling i Ribe flyttet ind i de gamle celler.

Hospitalsinspektionen gjorde sig selvfølgelig forestillinger om, hvordan forholdene bedst kunne ordnes, og 1885 præsenteredes et forslag for Stiftsøvrigheden, der anmodede inspektionen om at henvende sig til en kyndig arkitekt, hvorefter valget naturlig faldt på domkirkens arkitekt, Hans C. Amberg¹¹⁶. Han tog sig beredvilligt af sagen, foretog opmålinger af klostret og ikke særlig omfattende historiske undersøgelser, og 1889 kunne hans forslag med ti tegninger til »en forbedret indretning og delvis restauration af Hospitalet« indsendes gennem Stiftsøvrigheden til godkendelse i Kirkeministeriet. Klosterbygningerne sorterede under dette ministerium, medens hospitalsinstitutionen, ligesom i dag, sorterede under Justitsministeriet. Man håbede på at få forslaget optaget på finansloven, men forinden dette kunne ske måtte en udredning klargøre, hvor stor del af udgifterne, der udelukkende faldt på hospitalets forbedring. Dette måtte hospitalet selv udrede, medens staten ville træde hjælpende til med restaureringen. »Restaurering« var et helt nyt begreb i klostrets mange hundredårige bygningshistorie, og det betød i bogstavelig forstand, at klostergården og korsgangenes facader skulle føres tilbage til oprindeligt udseende, klostergården skulle rekonstrueres, og den var nu klassificeret som et historisk mindesmærke. Den hårde medfart, som en stor del af landets kirkelige monumenter havde været, og stadig var, udsat for på grund af manglende vedligeholdelse, havde fremkaldt en reaktion blandt kunsthistorikere og arkitekter, der slog til lyd for de nationale værdier, der var ved at gå tabt, og omsider 1861, havde Kirkeministeriet oprettet Det særlige Syn¹¹⁷. Dette bestod af to arkitekter og en historisk-arkæologisk sagkyndig, og det skulle fungere som et overordnet syn ved de vigtigste kirkelige monumenter og være ministeriets konsulent i bygningssager vedrørende

disse. En af de mest presserende grunde til debatten om bygningsmindesmærkers bevaring var en højst påkrævet istandsættelse af Ribe domkirke, og efterhånden som nationens interesse i stigende grad rettedes mod dette objekt, søgtes Ribe af sagkyndige, der ved besøget også stiftede bekendtskab med Skt. Katharinæ kloster. Ingen var i tvivl om, at i det mindste klostergården var at betragte som et historisk mindesmærke, og da arkitekt Ambergs forslag til en delvis restaurering af klostret indkom til Kirkeministeriet, sendtes sagen til udtalelse i Det særlige Kirkesyn.

Ambergs forslag 1889 havde to hovedpunkter, hvoraf forbedringen af hospitalet var det ene, og dette tænkes løst ved at genopføre den østre klosterfløj, medens det andet punkt var restaureringen af klostergården. Det særlige Kirkesyn udtrykte ikke nogen begejstring over dette projekt¹¹⁸. Der burde søges større klarhed om klostrets oprindelige indretning, blandt andet ved fornyede undersøgelser i østfløjen, hvor det ikke var lykkedes at påvise nogen bygningsspor af værdi for genopførelsen; en restaurering af klostergården og -gangene på tre sider var vel betænkelig, når det ikke var oplyst, om den fjerde side (vestsiden) havde haft omgang, og man fandt det ikke heldigt, at gårdens bueåbninger forblev tilmurede, vist nok af hensyn til de mange klyner, så måtte der kunne skaffes ny gårdsplads øst for klostret; i det hele taget udtrykte man tvivl om, at en gennemført restaurering af bygningernes oprindelige ydre overhoved lod sig gennemføre, når bygningerne benyttedes som hospital. Spørgsmålet om genopførelse af østfløjen ville Synet slet ikke tage stilling til, før der var foretaget yderligere undersøgelser, og det blev da pålagt Amberg, at videreføre de historiske studier i klostret. Sommeren 1891 præsenterede han på åstedet sine nye skitseplaner for Kirkesynet. Der var nu fundet bevis for, at også vestre klostergang havde været overhælvvet og havde haft bueåbninger som de andre sider ud mod gården, men hvad angår østfløjen, »da fremkom der ved de gentagne undersøgelser ikke noget vejledende spor af, hvorledes dens planlægning i det hele har været«. Synet så sig derfor nødsaget til at stille arkitekten frit med hensyn til bygningens størrelse og udformning, blot han respekterede stilen.

Det endelige forbedrings- og restaureringsforslag sendtes til Kirkesynet den 31. oktober 1892 (fig. 32, 33) med et overslag lydende på 89904 kr 91 øre¹¹⁹. Den antikvariske Samling, der tidligere var tiltænkt to rum i østre korsgang, var i det endelige forslag rykket ind i den ny østfløjs stueetage, med indgang for besøgende i fløjens nordende. Denne indgang førte tillige til Stiftsbiblioteket, der tænkes placeret i nordre korsgangs overetage med en stor brandtrappe i vestenden. Mod dette forslag havde hospitalsinspektionen gjort den indsigelse, at nye rum til eneboerne øverst i østfløjen alene ikke løste problemerne, og dertil var der stillet krav om en omordning af lemmestuerne i sydfløjen, hvor der tillige ønskedes indrettet en bedesal. Før at imødekomme disse ønsker, foreslog Amberg, at sydfløjen forlængedes mod øst. I projektet afsluttes denne forlængelse med en stor kamtakket gavl, smykket med arkitekturdetaljer, der var hentet fra den bevarede vestgavl og fra kirkens østgavl. I sydfløjens lange facade er en del ældre vinduesspor rekonstrueret, andre ikke. Det særlige Kirkesyn udtrykte ikke no-

FIG. 32

Ribe Hospital.
 Facader mod øst, vest og syd.
 Forbedrings- og restaurerings-
 forslag. H. Amberg 1892.

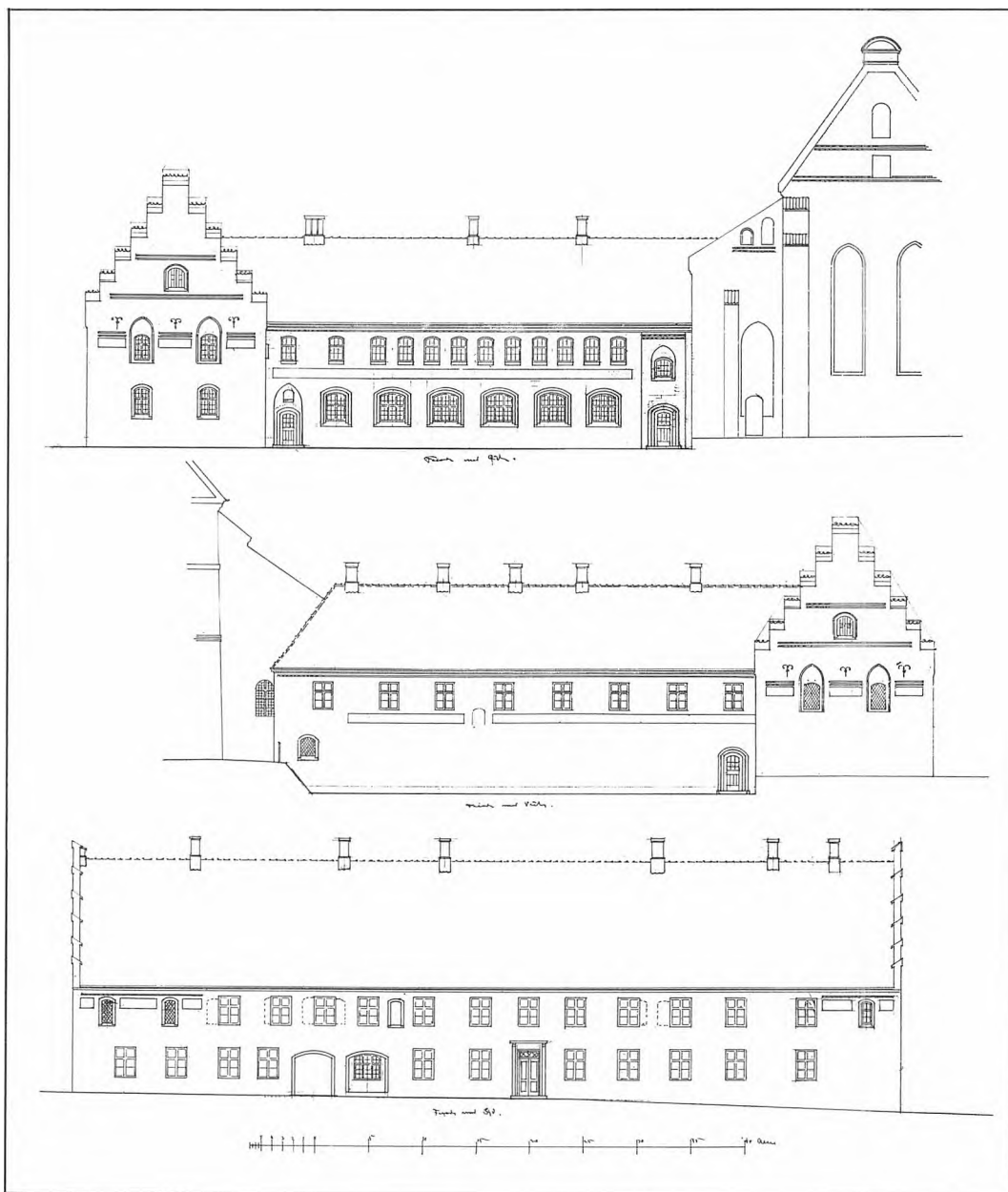

gen begejstring over dette forslag¹²⁰, som man dog ikke direkte havde modsat sig i skitseforslaget, og der var nu ingen vej tilbage, »idet opgaven at fremdrage klostrets oprindelige arkitektur, så vidt det kan forenes med hospitalets krav, for tiden ikke kan løses på nogen heldigere måde«, erklærede Synet. Et medlem indtog dog en helt afvisende holdning, nemlig arkitekt H. B. Storck, hvis separatvotum afsluttes med, at tegningerne ikke tyder på følelse for, og forståelse af, den gamle karakter i klosterbygningerne, og at det tør siges, at det foreslåede nye står i meget svag forbindelse med det gamle, uden i kunstnerisk henseende

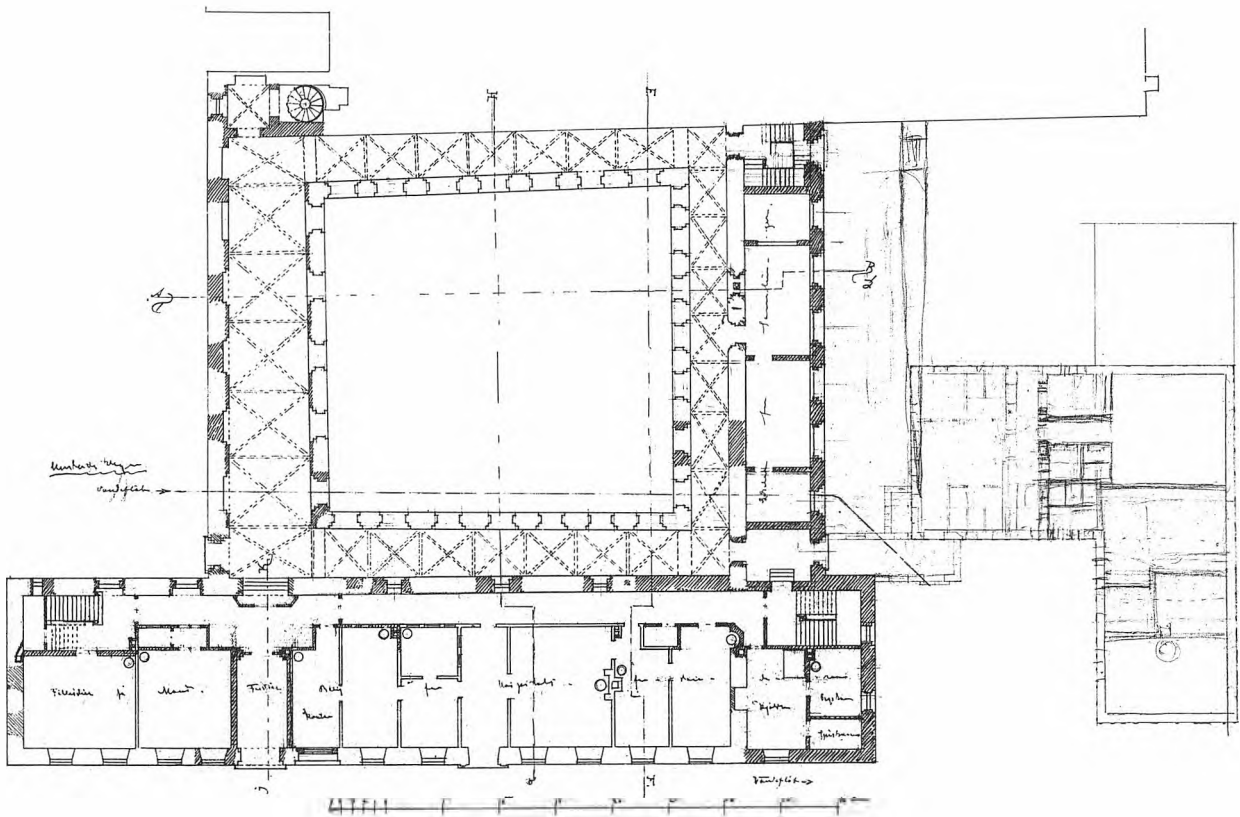

at være heldigt. Selv om dette giver udtryk for Storcks mistillid til Ambergs arbejder generelt, vil man i dag være tilbøjelig til at give ham ret. At hele projektet ikke kom til udførelse, skyldtes dog et andet forhold. Arbejdet var opført på finanslovsforslaget 1894/95, men blev taget tilbage til fordel for domkirkens restaurering.

Om også sagen blev velvilligt modtaget i København, blev den dog udsat, indtil restaureringerne af klostrene i Odense, Ringsted og senere Helsingør var fuldført, indberetter inspektionen til Stiftsøvrigheden 1906, da arbejdet igen søges

FIG. 33
 Ribe Hospital. Grundplan.
 Forbedrings- og restaurerings-
 forslag. H. Amberg 1892.

bragt på bane¹²¹. Man har nu slået sig sammen med inspektionen for Skt. Katharinæ kirke i en samlet indstilling. Til kirkens istandsættelse var tidligere udarbejdet et forslag 1880 af arkitekt Winstrup, men det havde været for dyrt¹²². Sagsbehandlingen i ministerierne blev nu forsinket af hospitalet selv, idet inspektionen for dette fremkom med en indstilling om, at lemmeafdelingen måtte ophæves i forbindelse med restaureringen. I denne anledning, men først i februar 1909, afgav forstander Rosenvinge en nærmere udtalelse om, hvordan forholdene fremefter tænkte ordnet i hospitalet¹²³. Efter indtægterne beregnedes det at kunne optage 15 pensionærer; de bør alle have lejlighed med to værelser og adgang til køkken med spisekammer, hvert beregnet på benyttelse af tre pensionærer, således fem køkkener; der forudsættes installeret vandklosetter i hospitalet; til personalet skal der, foruden til forstanderen, beregnes plads til to stuekoner, to ærindepiger og en karl; endelig udtrykker den gamle forstander en inderlig forhåbning om, at der lægges al kraft ind på at forhindre rekonstruktioner af gamle vinduer med blyindfattede ruder. Med denne programerklæring måtte hele projektet omarbejdes, men det gik atter i stå, til dels vel på grund af forstanderens alder. Han døde i november 1910 i sit 89. år. Den konstituerede forstander tog straks derefter istandsættelsesforslaget op påny, og i 1912 arbejdedes der igen på højtryk. Den 14. maj 1913 kunne arkitekt Amberg indsende sit reviderede forslag¹²⁴.

I 1898 var Den antikvariske Samling flyttet til Ribe Kunstmuseums bygning i Skt. Nikolajgade, og Stiftsbiblioteket var sammensluttet med katedralskolens bibliotek, hvilket havde givet arkitekt Amberg mulighed for at sløjfe den tvivlsomme genopførelse af østre klosterfløj. Den reduceredes til et kvadratisk trappeårn nærmest den projekterede forlængelse af sydfløjen. På 1. sal i sydfløjen og i vestfløjen var det lykkedes at indplacere 15 lejligheder, hvoraf dog kun de syv med to værelser, og de øvrige med alkove, blot savnedes nu et værelse til stuekonen. Overslaget for istandsættelsen af både kirke og hospital var totalt på 135059 kr, hvoraf 101413 kr faldt på bygningernes bevaring som historisk mindesmærke, og resten, 33646 kr, på den forbedrede indretning af hospitalet¹²⁵. I eksteriøret bygger dette, Ambergs sidste forslag, på forslaget fra 1892, men østfløjen var altså nu sløjfet. Til gengæld var kirkebygningen inddraget i projektet, og tænkte udsmykket med spir på trappetårnet ved kirkens nordøsthjørne, en tagrytter over koret og kamtakkede gavle både på selve kirkebygningen og på tårnet, dertil blev det foreslået at opføre stræbepiller langs hele nordsiden samt at forandre de rundbuede 1700-tals vinduer alle vegne til spidsbuede gotiske vinduer.

Som nævnt var dette forslag i eksteriøret det samme, som Amberg havde præsenteret 1892, og lå det den gang noget efter de principper, som den historiske ekspertise var ved at finde frem til for restaureringer af historiske bygningsmindesmærker, så havde det nu helt tabt forbindelsen med udviklingen på restaureringsområdet. Synet udtalte dette mere klart end tidligere, og efter et stort fællesmøde i Ribe med alle berørte parter erklæredes det¹²⁶, at man i stedet for en restaurering burde nøjes med en hovedistandsættelse. Bortset fra klostergården,

skulle man altså ikke indlade sig på rekonstruktioner, men nøjes med det håndværksmæssigt påkrævede. Strengt påkrævede, understregede Synet, og fremsatte en lang række ændringsforslag til arkitekt Ambergs forslag. Således kan det foreslåede nye i kirkeeksteriøret ikke anbefales, og i hospitalet bør sydfløjens facade bibeholdes uforandret, uden at der overhovedet røres ved murværket, gavlene bør bibeholdes uforandret, og fløjen bør ikke forlænges mod øst; som compensation foreslås en ny forstanderbolig opført syd for stiftelsen, hvilket hospitalet har erklæret sig indforstået med; dermed kan det foreslåede trappeårn på østfløjens plads sløjfes; vestfløjens vestfacade bør kun underkastes den aller mest nødvendige håndværksmæssige istandsættelse, og alle de ældre tilmurede åbninger bør ikke genåbnes og firkløverfriserne ikke genindsættes; ved disse ændringsforslag skønnes overslaget for kirkens vedkommende formindsket med 50000 kr, for hospitalets vedkommende med 21000 kr. Synet anså det dermed for uundgåeligt, at der udarbejdedes endnu et nyt forslag, »med mindre ministeriet efter omstændighederne måtte finde det rettest, at den hele sag foreløbig stilles i bero«.

Det særlige Kirkesyn bestod på denne tid af arkitekterne M. Borch, V. Ahlmann og lederen af Nationalmuseets 2. afd., historikeren M. Mackeprang som formand, og den faste holdning over for Ambergs forslag skyldes vist ikke mindst sidstnævnte. Efter yderligere replikker fra begge sider, frasagde arkitekten sig endelig opgaven 1914¹²⁷. Dette rejste et nyt problem: hvem kunne nu videreføre projekteringen. De kendte navne A. Clemmensen og I. Magdahl Nielsen blev nævnt af Synet. Det var to ældre, højt betroede og selvstændige arkitekter, men ville mon nogen af dem påtage sig opgaven i Ribe, med det snævre program, som var blevet følgen af Synets holdning. Mackeprang tvivlede om dette og foreslog 1916 i stedet den yngre arkitekt Lønborg-Jensen, som lige, med held, havde afsluttet en vanskelig opgave med en middelalderlig kirke. Det var udvidelsen af Haslev kirke på Sjælland. Arkitekten var vel yngre, men man regnede i disse dårlige tider med, at der ville gå en årrække, før det store og bekostelige arbejde ved Skt. Katharinæ igen kunne komme på tale. Det blev ikke sådan. Allerede følgende år undersøgte undergrunden og i begyndelsen af 1918 behandles og godkendes i største hast et meget omfattende forslag til støbning af nye fundamenter under kirken. Arbejdet fremskyndedes, fordi det ønskedes igangsat som beskæftigelsesarbejde, og den 9. april meddelte Kirkeministeriet, at der for indeværende finansår på finansloven var bevilget 130.000 kr. til fundamenteringen, samt at restaureringsopgaven var overdraget arkitekt H. Lønborg-Jensen.

RESTAURERINGEN 1918 – 1932¹²⁸

Den sidste gudstjeneste i den gamle kirke blev holdt søndag den 5. maj 1918, og 14 år senere fandt genindvielsen sted søndag den 27. november 1932. Imedens måtte sognet benytte domkirken.

Arbejdet påbegyndtes med et avanceret projekt, der havde til hensigt at give kirkebygningen stabile fundamenter, og derefter at rette op på kirkens meget kraftige hældning mod nord. Det skete ved støbning af vældige rektantede betonfundamenter under hver pille i midtskibet, og samtidig dermed ud under tilsvarende afsnit af sideskibenes ydermure, ud for den pågældende pille. Medens støbearbejdet stod på, hvilede pillen og ydermurens vægafsnit på jernbjælker, lagt på nedrammede pæle, og tillige var de store arkadebuer afstivet med groft tømmer. Fra fast sandbund – fem til seks meter under kirken – støbtes fundamenterne op til pillers og vægstykkers underside, hvor der indlagdes et stykke pap. Bygningen stod dermed, så at sige løst, på sine nye fundamenter, og for at rette op på hældningen mod nord, var der mellem de nye fundamenter og pillernes, respektive nordre ydermurs underside, indlagt et stykke groft tømmer i kirkens længderetning. Det var lagt lige syd for ovenværende murs tyngdepunkt, og beregningerne gik da ud på, at der skulle en ganske let vipning til, for at få hele vægten af ovenværende mur ført over på tømmeret, hvorefter kirken ved sin egen vægt ville arbejde tilbage til den rette position. Derfor var der ved støbningen af fundamenterne udsparet en sprække på sydsiden af tømmeret. I denne sprække indsattes store jernbeslåede egetræskiler, og mellem disse placeredes donkrafte. Ved at slække på donkraftene lidt efter lidt, lykkedes det i løbet af ti dage at dreje kirkebygningen tilbage i sin rette position.

Teoriene og beregningerne havde holdt, og eksperimentet var lykkedes, »det lykkedes over forventning« skriver arkitekt Lønborg-Jensen senere i en indberetning til finansudvalget, og det skal ikke undre, hvis han og de andre ansvarshavende har følt uro over udgangen af dette, tidligere ikke prøvede, og ret drabelige projekt. Matematiske beregninger ud fra tyngdeloven var ikke fyldestgørende til udførelse af denne »vipning«. Undergrunden blev forinden undersøgt ved flere boringer og de geologiske og tekniske beregninger foretaget af professor Schönweller på Polyteknisk Lærestanstalt i København. I disse måtte problemerne med grundvandet tages med i betragtning, og selvfølgelig ikke mindst hvad den eksisterende bygning kunne tåle.

Endnu da beslutningen om det omfattende støbningsarbejde blev taget under stort tidspres i begyndelsen af 1918, stod det ikke helt klart, hvorledes selve restaureringen af kirken og klostret skulle forme sig, og der forelå ikke noget forslag før i oktober måned samme år. Det var holdt i meget store træk, og for eksempel havde tiden ikke tilladt nærmere drøftelser om hospitalets indretning, men det var i den givne situation også mindre afgørende. Det var et principforslag man ønskede fremlagt til Det særlige Kirkesyns vurdering og især et overslag, der i givet fald kunne forelægges finansudvalget. Der skulle igen søges om finanslovsbevilling, og overslaget lød på 750.000 kr., hvilken sum kom oveni det tidligere overslag til funderingsarbejderne på 268.000 kr. Også restaureringssagen behandlede således under tidspres, og i løbet af blot tre uger havde alle berørte parter i Ribe afgivet deres positive udtalelser i sagen, hvorefter denne kunne forelægges Det særlige Kirkesyn. Her var man ligeledes orienteret i forvejen

og tiltrådte omgående principielt forslaget og anbefalede overslaget, hvilket da også blev optaget på finansloven.

Så stærkt var tempoet ikke fremover. Synet havde tiltrådt forslaget principielt, men ønskede en nærmere gennemgang med arkitekten på stedet. Formand Mackeprang holdt takten endnu og foreslog mødet afholdt ved juletid 1918, men efter aftale med arkitekt Lønborg-Jensen blev det udsat til maj måned følgende år. Det møde, der blev afholdt i det tidlige forår 1919, resulterede i, at Synet lidt efter lidt lempede på den strenge holdning over for forandringer ved det bestående, men situationen var også en helt anden end i Ambergs tid. Man mente nu, at arkitekten havde den rette forståelse for den vanskelige opgave, og dertil bidrog den netop gennemførte stabilisering af kirkebygningen samt arkitekt C. M. Smidts faglige historisk-arkæologiske undersøgelser i høj grad til det nye vurderingsgrundlag. For kirkebygningens vedkommende tilrådede Synet ligefrem en genopførelse af hvælvingerne, det forholdt sig usikkert med henseende til opførelse af udvendige stræbepiller og modsatte sig forandringer ved 1700-tallets vinduer. Alle forslag var fremført i Lønborg-Jensens principforslag, og de blev også senere gennemført efter arkitektens intentioner, da det viste sig nødvendigt med stræbepiller, af statiske grunde, og nødvendigt med nye vinduer, fordi de gamle var ødelagt ved kirkens drejning. Også ved klostret holdt Synet fortsat på, at der skulle ændres mindst muligt ved de rådende forhold, bortset fra klostergårdens rekonstruktion. Af praktiske grunde måtte overetagens vinduer i vestfløjens vestfacade bibeholdes og tilsvarende nye indsættes på nordsiden af sydfløjens forlængelse, hvor tillige kløverbladsfrisen måtte genindsættes i de udsparede felter. Ellers blev praktisk talt intet forandret i klostrets eksteriør.

Det alt overvejende problem blev, nu som før, spørgsmålet om en ny østfløj. På de medfølgende tegninger havde arkitekten projekteret en separat forstanderbolig i henhold til Synets tidligere standpunkt, men i det skrevne principforslag indtog han en anden holdning, forsigtigvis fremført som et alternativ. Han fremholder mange argumenter for en genopførelse af østfløjen, og som det vigtigste, at østre korsgang set fra klostergården forekommer ubehagelig kulissegang på grund af den manglende tagflade; man får et indtryk af ruin eller ufærdighed, der kunne fjernes ved at rejse et tag over korsgangen, om man da ikke, for at opnå den fulde tagflade som på de andre fløje, burde overveje at opføre en ny østfløj, skriver han i sit principforslag. Og han fortsætter forsigtigt, at ganske vist er en fritliggende ny forstanderbolig projekteret, men det er dog muligt, at man i Ribe vil finde det utilfredsstillende af hensyn til de gamle hospitalsbeboere at have forstanderen uden for den egentlige klosterbygning, og han kunne også tænke sig, at man i Ribe ville finde en fritliggende forstanderbolig uheldig af hensyn til det nye klosterhaveanlæg, som man jo ventede sig meget af, og det ville måske være uheldigt, om denne bolig kom til at hindre det frie udsyn fra klosterhaven op imod kirke- og klosterbygninger. Det skulle senere vise sig, at han havde haft helt ret i disse betragtninger, og at man i Ribe, uanset hvad Sy-

net mente, ikke ville anbringe forstanderen i en separat bygning. Det særlige Kirkesyn stod nemlig fast på sit gamle standpunkt i dette spørgsmål og ønskede ikke, at anlæggets hele karakter skulle ændres så afgørende, som det ville blive tilfældet med en ny østfløj.

Arkitekt Lønborg-Jensen havde i sit principforslag tænkt sig østfløjen opført i røde mursten i stil med søndre klosterfløjs ydre skikkelse. Herved ville han opnå et mere samlet og sluttet kompleks såvel for det ydres vedkommende som for klostergårdens, uden at føje nogen pastiche til klostrets ægte middelalderlige bygninger. Indvendig tænktes forstanderboligen indrettet i den nye fløjs sydende og forbundet med de nærmeste rum i sydfløjen, og over denne i østfløjen nogle værelser til hospitalsbeboerne. Den nordre del af østfløjen beregnede han inddraget til kirkens brug med genåbning af de nyfundne døråbninger inde fra kirken. Den smukke romanske portal til sakristiet ville i så fald atter føre ind til et sakristi og måske et værelse for dåbsbørn, medens man ad en nyopført trappe til den højtsiddende dør til østfløjens overetage, ville komme ind i et enkelt større rum, eventuelt benyttet som samlingsrum for menighedsrådet eller lignende samt til konfirmandstue.

Tanken om at prøve en sådan løsning var fremkommet under arbejdet med restaureringsplanen, men tiden havde ikke tilladt mange eksperimenter. Imidlertid blev den hilst med glæde i Ribe, og Synet føjede sig så langt, at et nyt og meget nødvendigt sakristi anbefalede opført med fælles tag med kirken, altså i to etager og med genåbning af de gamle dørforbindelser fra kirken. Da de videre bearbejdede skitseplaner forelagdes Synet i begyndelsen af 1921, måtte man erkende, at den amputerede østfløj nærmest kirken ikke var nogen god idé, og under hensyntagen til det pres, der blev lagt på sagen fra Ribe, opgav Synet nu sin modstand mod en ny østfløj og anbefalede Lønborg-Jensens tidligere skitserede løsning »under forudsætning af, at dens ydre holdes fjernt fra al forløren middelalder, i en til sydfløjens sydfacade svarende stil«. Det var netop, hvad Lønborg-Jensen havde skrevet i sit principforslag, og da Synet nu understreger dette, kunne det se ud til, at man havde sine onde anelser. Arkitekten tog tungt på denne opgave, og sammen med arkitekt C. M. Smidt rejste han tre gange til Tyskland for at studere sammenlagt 22 dominikanerklostre, hvilket fulgtes op med en studierejse til Frankrig og en til Holland i samme øjemed. Disse indgående studier resulterede uheldigvis i, at endnu et skitseforslag bar præg af romansk tid og stil. Det var vist dette, Synet havde frygtet, men da forslaget fremsendtes i efteråret 1925, stillede man sig ikke videre hindrende i vejen, og både østfløjen med menighedsrum i kapitelsalen og genåbningen af dørene inde fra kirken godkendtes, såvel som opførelsen af en ny trappe i kirken op til østfløjens overetage, fortrinsvis fordi det var den eneste mulighed for at skjule nedgangen til den nyindrettede varmekælder under kirken. Denne trappe opførtes derefter, og da intet spor var bevaret efter den oprindelige (træ?)trappe, hentes forbilledet i Sorø. Synet var ikke glad for denne trappe, og heller ikke for østfløjen, som man ønskede visse ændringer ved.

Længere kom dette projekt ikke. I årene 1926 og 27 standsedes arbejderne af

økonomiske grunde, og derefter ønskede ministeriet hele restaureringssagen bragt til ende snarest mulig, især med henblik på kirkens brug, dog således at der var mulighed for at gennemføre den fuldstændige plan efter en årrækkes forløb. Lønborg-Jensen mente, at de nødvendigste arbejder kunne være afsluttet til 1. april 1928, hvis penge bevilgedes, men nu holdt det hårdt. Under finanslovdebatten i 1929 udsattes projektet for en så kraftig kritik, at finansudvalget måtte foretage en rejse til Ribe for ved selvsyn at stifte bekendtskab med dette vidunder af et uafsluttet restaureringsprojekt, der indtil dato havde slugt 1,2 mil. kr. Den sidste ende af det store arbejde blev tung.

Ti år efter kirkens genindvielse 1932 blev sagen om genopførelse af østfløjen atter rejst af arkitekt Lønborg-Jensen selv. I 1925 var der givet tilladelse til at støbe grunden, før et færdigt projekt var præsenteret og godkendt. Fløjens genopførelse var jo i princippet godkendt, og nu bestilte arkitekten mursten for 10.000 kr. På finansloven 1942/43 bevilgedes et tilskud på 50.000 kr. til genopførelsen, men siden sagen sidste gang var oppe, tilkom nu en nødvendig dybtgående fundering – grunden var aldrig blevet støbt tidligere – og det ældre overslag på 194.000 kr. var steget til 279.800 kr. Af hensyn til dette, og den for tiden herskende beskæftigelses- og materiale-mæssige situation, henstillede Finansministeriet den 15. juli 1943, at det pågældende byggearbejde stilledes i bero indtil videre. Bestillingen af mursten annulleredes. Arkitekt Lønborg-Jensen døde i 1948, uden at der var blevet udarbejdet detaljerede planer til en ny østfløj, og dermed uden at sagen var endelig godkendt af Kirkeministeriet.

Det forslag Lønborg-Jensen først fremlagde i oktober 1918, principforslaget, var på mange måder en følge af Det særlige Kirkesyns virke. Det var ikke bare forslaget i sig selv, hvor arkitekten jo ligefrem var bundet af Synets indstilling, men det var hele behandlingen af en krævende restaureringsopgave, der svarede til det, Synet ikke havde formået arkitekt Amberg til, og som man også havde haft visse vanskeligheder med at formulere i ord. Forslaget fremkom efter C. M. Smidts bygningsarkæologiske undersøgelser, der borgede for sikre rekonstruktioner, og efter at arkitekt Axel Hansen havde foretaget de her i bogen flere steder gengivne, grundige opmålinger af hele klosterkomplekset, udførte med den største nøjagtighed og utvivlsomt med dyb indlevelse i monumentets egenart. Det er kunstnerisk udførte tegninger, af betydelig historisk værdi, fordi forholdene her ses før Lønborg-Jensens restaurering, bedre og anskueligere end fotografier kunne gøre det. Selve forslaget indledtes med nogle kommentarer til klostrets bygningshistorie skrevet af C. M. Smidt, og derefter Lønborg-Jensens forslag og betragtninger på grundlag af dette og ud fra de af Synet tidligere angivne retningslinier, som han ikke var overbevist om på alle punkter. Resultatet er Skt. Katharinæ kloster, som det præsenterer sig i dag. I modsætning til så mange restaurerede klosteranlæg har det ikke tabt sin karakter, men er stadig et spændende bygningshistorisk kompleks.

Østfløjen er ikke genopført, selv om det har været tæt på. Det kan næppe undre, at tanken har optaget arkitekterne, og Lønborg-Jensens forslag virker unægtelig tiltalende, med at retablere forbindelsen mellem kirken og en ny østfløj.

Det har irriteret, og gør det for så vidt endnu, at der ingen østfløj er, især efter at klostergården fremstår fuldendt i sin middelalderlige skikkelse, og blot østfløjens tag mangler. Fra første færd eller fra 1889 har forskellig sammensatte Kirkesyn været af en anden opfattelse, også det Syn, der i princippet godkendte genopførelsen 1925, og også det Syn, der fik sagen forelagt 1942 og var bundet af den tidligere principielle godkendelse. Synet bestod denne gang af Nationalmuseets direktør P. Nørlund samt arkitekterne T. Havning og K. Klint. Man undlod ikke, at tilkendegive sin modvilje over for tanken om en ny østfløj, og klosteret fremtræder da fremdeles uden moderne tilbygninger.

Ribe Kloster 1978

Ved klosterforstander Erik Kondrup

Som flere af de andre middelalderlige klostre i Danmark, der efter reformationen fortsatte virksomheden som »almindelige hospitaler«, har den selvejende stiftelse »Ribe Kloster«, som det tidligere hospital hedder nu, lige siden reformationen uafbrudt haft humanitært formål. Opgaverne er løst under skiftende samfundsforhold og ofte under meget vanskelige økonomiske omstændigheder for samfundet som helhed eller for klostrene i særdeleshed. Bevarelsen af de store gamle bygninger har således været en byrde.

Klostret har heller ikke ved egne midler alene, kunnet varetage sine opgaver i alle de år og bevare bygningerne. Som det fremgår af bygningshistorien, er en del af bygningerne her heller ikke mere. Men de ældste og mest værdifulde – det firefløjede klosteranlæg og kirken – står som et velbevaret minde om munkene i Ribe og er samtidig en del af hverdagslivet i byen som stiftelse med moderne boliger for ældre og som sognekirke.

Det økonomiske grundlag har i tidens løb været forskelligt, men lige fra reformationen til i dag har besiddelserne fra før reformationen, støtte fra konger og stat og Ribe by, samt gaver og arv været hovedbestanddele i eksistensgrundlaget. Og i 1978 er folkepension, boligsikring, hjemmehjælp og hjemmesygepleje i høj grad med til at sikre, at klostrets beboere kan leve trygt.

Som beboere kan, ifølge fundatsen, optages danske statsborgere over 45 år. Ansøgere med tilknytning til Ribe stift har fortrinsret. Til at lede den daglige husholdning er ansat en husbestyrerinde.

Klostrets indtægter i nutiden kommer af renten af kapital, leje af klostrets jorder i Ribemarsken bl.a. de foran omtalte »Munkeng« og »Tueeng«, som har været i klostrets eje siden middelalderen, en lille plantage, turistentré, tilskud fra et legat og beboernes ydelser, der svarer til det almindelige boligpriseniveau.

Ved den store restaurering i 1920'erne blev boligerne moderniseret efter den tids standard, og i 1972/73 blev boligerne yderligere forbedret og udstyret med moderne bekvemmeligheder, antallet af pensionærpladser er i løbet af dette århundrede gradvis blevet formindsket, og der er i 1978 9 boliger i stiftelsen og forstanderbolig. Al beboelse er i klostrets syd- og vestfløje. Bindingsværkshuset i Klostergade er udlejet til kirkebetjenten ved Skt. Katharinæ kirke, der fører tilsyn også med klostergården. Nordfløjens og østfløjens overetager er udlejet til arkitekttegnestue.

For at imødegå arbejdsløsheden i de senere år har staten bevilget penge gennem »Det særlige Bygningssyn« til istandsættelse af fredede bygninger, og klostret har nydt godt heraf til fornyelse af tagene, til stabilisering af sydfløjens ene hjørne og til at få foretaget en undersøgelse af klostrets funderingsforhold, som volder problemer.

Klosterhaven er for få år siden efter aftale med Ribe kommune åbnet for almenheden, mod at kommunen har overtaget vedligeholdelsen.



Kirke og Kloster 1978

billedgengivelser

Under medvirken af Bodil Bencard

Fotografier: Claus Riber



Kirketårnet opførtes 1617. På grund af slet fundering måtte dets øvre del nedtages 1745, og skibets tag blev ført ud over tårnet. 1746 opsattes indgangsportalen med C VI's monogram. Endelig fik tårnet kraftige støttestøtter 1929 og forhøjedes atter op over skibets tagryg.

Den treskibede kirke består af 6 fag, der alle er hvælvede. De svære murpiller, den vandrette markering, samt blændingerne over gesimsen minder om Ribe domkirkes hovedskib. Skt. Katharinæ kirke er dog ikke som domkirken bygget i romansk tid, men stammer fra 1400-tallet. Det er den tredje kirke på stedet. Den store altertavle er dateret til 1650 og bærer Frederik III's monogram i topstykket.





BILLEDET TIL VENSTRE

Parti fra kirkens hovedskib. I forgrunden ses den middelalderlige døbefont af granit. Da kirken først bliver sognekirke i 1543, må fonten oprindeligt have hørt hjemme i en anden kirke. Bag fonten bemærkes korskranken, der er udført i smedejern og skænket til kirken i 1683 af stiftamtmand i Ribe, grev Otto Didrich Schack. Mod vest over indgangen er orgelet, som stammer fra 1885, men er ombygget og udvidet i 1932 og senest i 1978.

BILLEDET TIL HØJRE

Prædikestolen med tilhørende himmel fra 1591 er et godt eksempel på højrenæssancens billedskæreri. De fremspringende søjler på hjørnerne danner rammen om fyldinger med fremstillinger af Kristi barndomshistorie.



Sygekalk af sølv fra 1687 udført af guldsmed Jens Andersen Klyne (1643–1700). Jens Andersen var den sidste efterkommer af den velkendte ripensiske Klyneslægt, der siden 1500-årene udøvede guldsmedehåndværket i Ribe. Familien var velhavende og indflydelsesrig og var gennem giftermål beslægtet med Ribes sørende kredse. Ved siden af guldsmedefaget var de fleste af slægten storhandelsmænd, og mange rådsherrer og borgmestre er udgået herfra.

Jens Andersen Klyne blev begravet i Skt. Katharinæ sammesteds som sin oldefader, borgmester Søren Jacobsen Stage, hvis gravsten nu kan ses på højen foran kirken.

Oldefaderens epitaf i kirken lod Jens Andersen restaurere og tilføjede samtidigt nogle oplysninger om sig selv, idet han benævner sig som den »kunstnerfarne Jubilerer« (juvelér).

Foruden sygekalken med tilhørende disk er bevaret en række af Jens Andersen Klynes øvrige arbejder, der alle er gode og fuldgyltige eksempler på periodens sølvtøj og hans egen kunnen.

Det fremgår af en indskrift på kalk og disk, at disse er skænket kirken i 1687 af Sophie Dorethe Marschalck, enke efter grev Otto Didrich Schack, der var stiftamtmand i Ribe 1674–1683.



I kirken findes flere ligsten, som erindrer om afdøde borgere fra renæssancens Ribe. Personfremstillingerne på de her gengivne fortæller om borgerskabets velstand og selvfølelse omkring år 1600, hvor Ribe endnu var et kulturelt og økonomisk centrum.

BILLEDET TIL VENSTRE

Ligsten over borgmester Niels Poulsen, 1530–1606, og hans hustru Maren Jepsdatter, 1554–1623. Ægteparrets initialer ses på de to skjolde nederst på stenen. Skjoldene er indrammet af forgængelighedens symboler: timeglas, kranier og orme.

BILLEDET TIL HØJRE

Ligsten over Hans Jacobsen, borger i Ribe, død 1624 og hans hustru Dorethe Oluf Roedsdatter. Også dette ægtepar hørte til Ribes rådsaristokrati.

Kirkens østgavl med de to høje korvinduer giver det bedste indtryk i eksteriøret af den middelalderlige kirkes mægtighed og det væld af mursten, den er opført af.

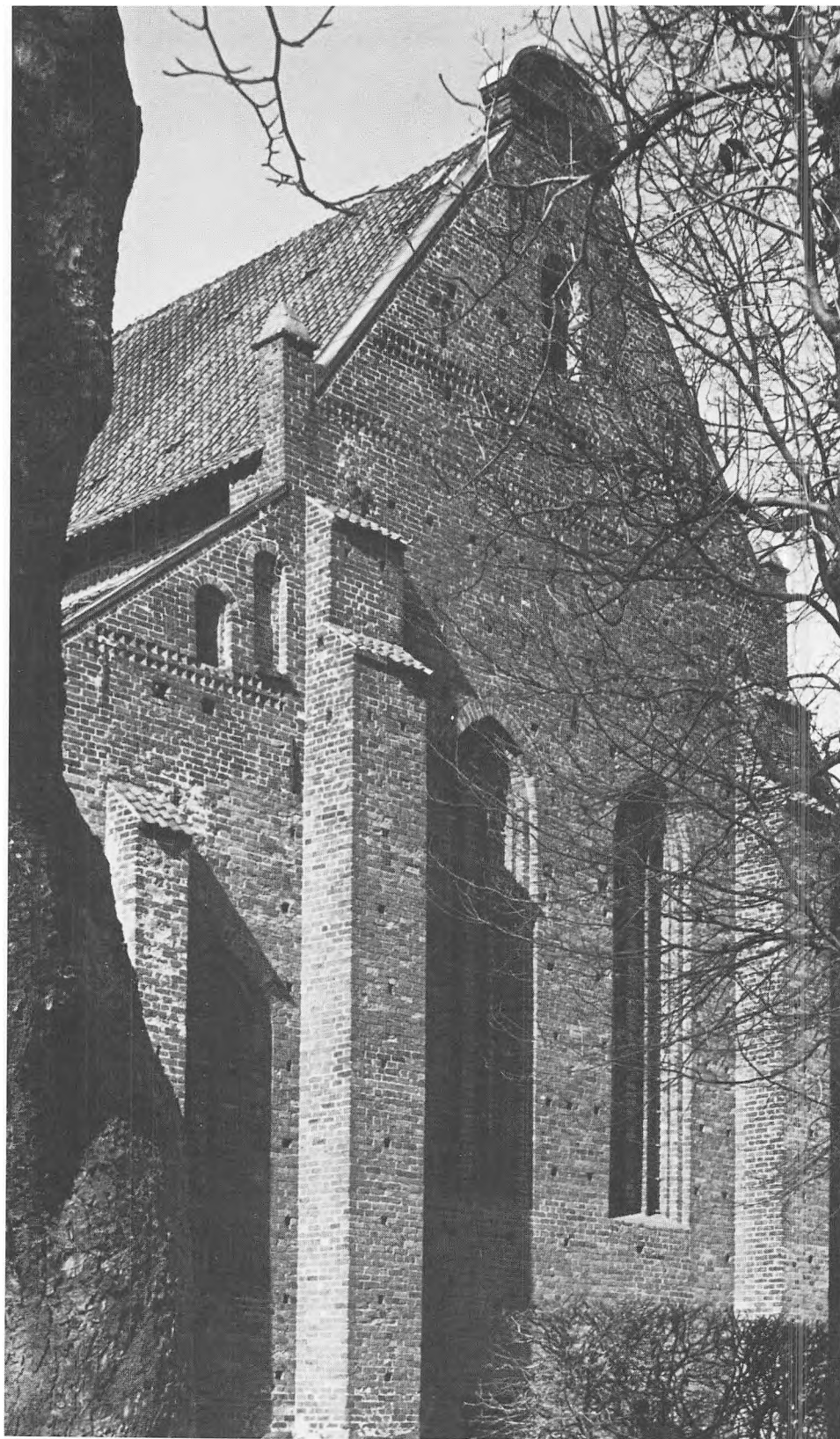



Klostergården er indkranset af de fire korsgange, der i den overhvævede underetage åbner sig ud til gården med store bueåbninger. Inde i østre korsgang ses længst til højre på billedet indgangspartiet til kapitelsalen, der var i den nu nedbrudte østre klosterbygning.

*Nordre korsgang i kloster-
gården opførtes mod kirke-
bygningen. I facaden den
karakteristiske kløverblads-
frise, afbrudt ved bruddet
efter en stræbepille
til venstre på billedet.*





I østre korsgang er indgangspartiet til kapitelsalen bevaret fra 1240'erne. Gangen tilkom o. 1400 og har sine oprindelige hvælvinger bevaret, men gulvplanet er hævet ca. 70 cm. Fra 1799 var dårekisten indrettet her.



Teglflise med kristushoved i relief, ca. 19×19 cm, indmuret i søndre korsgangs gårdfacade. I kirken er tilsvarende billeder indsat i midtskibets mure over de svære piller, nærmest som en art hvælvingskonsoller, men uden sammenhæng med hvælvene. Den lodrette stribe over ansigtet viser, at støbeformen har været revnet. NM 2.



*Sydfløjen fik sin lange, repræsentative facade 1825, da søndre udløberfløj blev brudt ned.
En mindetavle midt i facaden fortæller om bedriften.*



*Interiør fra en af klosterstiftelsens boliger.
Ved moderniseringen i 1972 indrettedes ialt 9 lejligheder.*

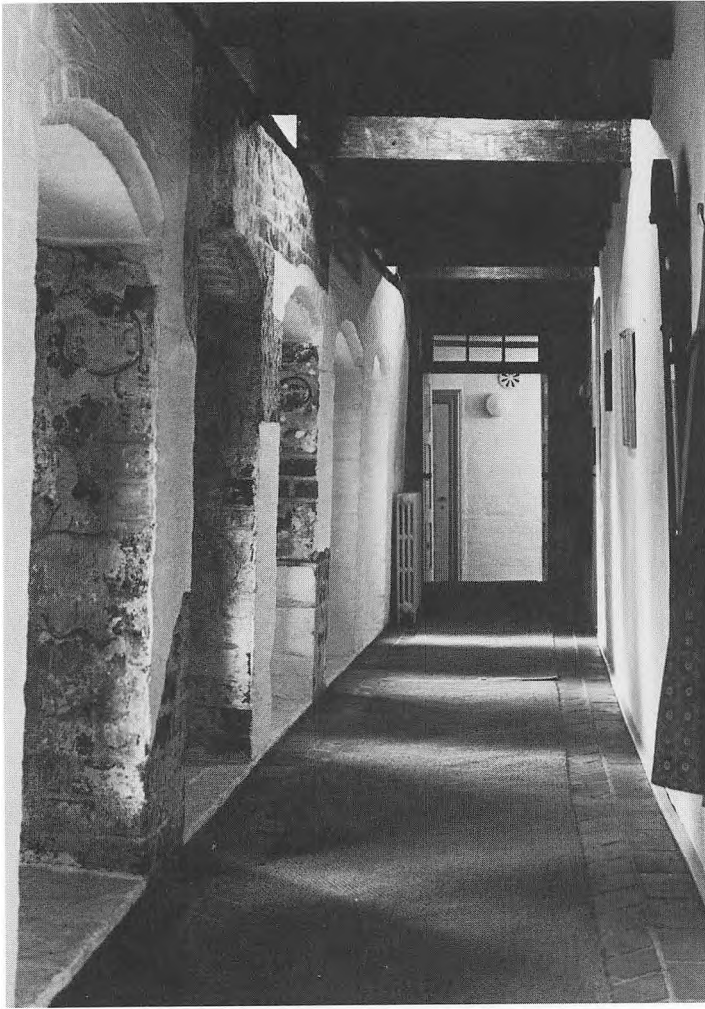

BILLEDET TIL VENSTRE

I vestfløjens overetage er mod klostergården bevaret middelalderlige kalkmalerier på de hvidtede murflader og rankeslyng på loftsbjælkerne.

BILLEDET TIL HØJRE

Interiør fra trapperummet i klosterstiftelsen, vestligt i hovedfløjen.

I sydfløjens gavl og østre korsgangs bagside er den yderste murskal brudt af. Portalen til hjørnefaget mellem østre- og søndre korsgang er rekonstrueret.



Nærmest sydfløjens vesthjørne er sporene bevaret efter et af de små vinduer, der i overetagen har strakt sig langs hele facaden.





Sydfløjens vestgavl gav oprindeligt et smukt indtryk af klostret set inde fra byen. Gavlen havde da to høje vinduer og kamtakket gavltrekant. Bindingsværkshuset i forgrunden tilhører ikke det middelalderlige anlæg.

Fra klostergården.



NOTER

1. Biskop Fulkos brev er en forløber til ordensdannelsen, *Vicaire I*, s. 220–221. Dominikanerordenens alm. historie gengives i alle opslagsværker; for Nordens vedk. henvises til J. Galléns skrifter vedr. organisationen; V. Lorentzen, De danske dominikanerklostres bygningsh. vedr. spredningen; A. Riising, Danmarks middelalderlige prædiken, vedr. virksomheden. Biografi over Dominikus: M.-H. Vicaire, *Geschichte des Heiligen Dominikus I–II*, 1962, overs. fra fransk orig. udg. 1957.
2. Jordanus af Sachsen, *Libellus*, nr. 44.
3. J. Moorman, *A History of The Franciscan Order*, s. 29, 30.
4. I organisationens opbygning fulgte man i meget præmonstratensernes statutter. *Vicaire a.a. II*, s. 29ff.
5. *Scriptores rerum Danicarum V*, s. 500–502. *Scriptores minores II*, 371. Nærmere kommenteret i J. Gallén, *La Province de Dacia*, s. 1–11.
6. *Bullarium Danicum 170*. De i bogen citerede pavebreve er venligst oversat af adj. Rolf Hesse.
7. Gallén a.a., *Excursus I, Voyages de saint Dominique au Danemark*, s. 196–216. *Vicaire a.a. I*, s. 67–85, II, s. 146f. Den ældste kilde er Jordanus af Sachsen, *Libellus, Qualiter episcopus Oxomensis ad Marchias profectus est*.
8. Den ædle dames broder har da været Albert af Orlamünde, greve af Holsten og Ratzeburg. Da deputationen 1205 kom tilbage fra Spanien, var pigen død. Gallén a.a., s. 208.
9. »Et missus est conuentus fratrum predicatorum de domo Lundensi ad domum Ripensem scilicet anno Domini 1228«, *Collectanea Petri Olavi, Annales Danici* nr. 206.
10. Antikvar Mogens Bencard, Ribe, har meddelt mig denne teori, der bygger på muligheden af et vade-sted fra det ældre bebyggelsescenter med fortsættelse i nuv. Badstuegade.
11. G. Stephens, *Brottstycken av en Dominikaner-ordens Capitel-Bok*, s. 554.
12. J. Kinch, *Nogle Brudstykker af et Nekrologium for Dominikanerklostret i Ribe*, s. 490–500.
13. A. Riising, s. 48.
14. Oplysningerne bygger på artikler af J. Gallén, *Dominikanerkonventet och dess funktionärer*, og *Kult. Hist. leksikon*, art. *Dominikanorden*.
15. J. Lindbæk, *De danske franciskanklostre*, s. 40.
16. *Acta Pont. D.*, år 1392, nr. 833.
17. *Acta Pont. D.*, år 1392, nr. 835.
18. *Acta Pont. D.*, år 1401, nr. 1008.
19. *Acta Pont. D.*, år 1433, nr. 1679.
20. J. Kinch, *Ribe Bys Historie I. Testamenter fra Danmarks Middelalder*, udg. ved Kr. Erslev.
21. Thorup, P. N., s. 9 og Bilag XII. *Kinch I*, s. 382.
22. Thorup, Bilag XV.
23. *Handlingar rörande dominikanerprovinnsen Dacia*, ved K. H. Karlsson.
24. Hensigten var at dele byen i to sogne, og kongen tænkte sig Skt. Klemens kirke bevaret foruden domkirken. *Kinch II*, s. 8. I *Kinch*, Ribe bys historie I–II, behandles hospitalets forhold i tiden fra reformationen til 1660 særdeles grundig, især i del II, s. 789–814.
25. *Kinch II*, s. 39. Fundatsbrevets fulde ordlyd er gengivet i *Kinch II*, s. 36–38. Datoen er her forkert opgivet til den 12. december.
26. 16. april 1537 fik Jakob Bartskjær et stenhuse, der havde tilhørt Skt. Peders Gilde, og forpligtedes til at forbinde og læge de syge i hospitalet, og for at disse ikke med huset skulle miste den årlige rente deraf, tildeltes de 24 mk af toldboden i Ribe. *Kinch II*, s. 10. Denne post dukker senere op i hospitalets regnskaber.
27. *Danske Kancellireg.*, 1. halv., 12. 10. 1543.
28. *Kinch I*, s. 551. Bispegården solgtes på et bud fra lensmanden Albr. Friis for 550 rd, men betaltes først af hans arvinger efter en dom d. 12. 3. 1606. *Kinch II*, s. 802.
29. *Kinch I*, s. 512, II, s. 791.
30. *Kinch II*, s. 792.

31. Bullarium Danicum 955, d. 20. 11. 1303.
32. Kinch I, s. 533, II, s. 793.
33. Kinch II, 52f.
34. Kinch II, 792f.
35. Gaverslund sogn var tillige med Østersnede tidligere givet til Vejle hospital, men i et kongebrev d. 16. juli 1544 skænkedes Gaverslund, Østersnede og Hornstrup sogne til Ribe, hvorfra man 1558 tilbagegav Østersnede og Hornstrup sognes kongetiende til Vejle. Kinch II, 795.
36. Kinch II, 801.
37. Kinch II, 791.
38. Kinch II, 802.
39. LV, c658–656.
40. I 1652 havde hospitalet 63 lemmer foruden nogle, der fik kosten uden at bo der. Fra samme tid findes en bestemmelse om, at 80 personer skulle bispises og underholdes, dette således inkl. hører og disciple og personale. LV, c658–56. I den følgende tid faldt tallet af lemmer til 52, men i 1668 var der i alt 65 personer, LV, c4–1482.
41. Ved rev. af Evendorphs regnskaber 1715–16 fremkom det, at han under en andens navn ved en auktion havde forpagtet afgrøderne af rektorjorden 6 år frem til en mildest talt gunstig pris. Det var de kgl. direktører ved de fattiges væsen i København, der foretog den endelige revision af regnskaberne. LV, c4–1483.
42. V. Hermansen, Ribe Bys hist., s. 345, note 12.
43. CTH insp. godset, 30. 12. 1729. LV, c4–105. Kgl. till. bortsælge: 30. 12. 1729. Jordebøger 1708/9 c4–1483, 1792 c4–107.
44. Fiskeri: Givet af Fr. II d. 25. 3. 1558, LV, c4–1483, og igen d. 28. 6. 1578, Kinch II: 796. Proces for at inddrive jordskyld: Ribe Byting d. 7. 5. 1726, LV, c4–1484.
45. Hun havde de sidste år under hans sygdom i stor udstrækning administreret hospitalet og stod nu med børnene uden noget at leve af. Efter nogle år flyttede hun til Kolding og var årlig tillagt 20 rd af hospitalet. Hun døde d. 3. 12. 1762, hvorefter sønnen fik de 20 rd til sin opdragelse. LV, c4–105 12. 10. 1737; c4–1486 1762/63.
46. LV, c4–106.
47. LV, c4–1487. Som sikkerhed for sin administration havde Ussing deponeret 2 obligationer på i alt 900 rd. Dem fik han frigjort 1781 – mod sin svigermoders kaution – til brug i tobaksfabrikken.
48. Chr. VII resolverer d. 23. 9. 1796. LV, c4–1487.
49. H. M. Kolding tiltr. 1583. LV, c658–56. Niels Frandsen tiltr. 14. 9. 1652. LV, c4–105.
50. Stamtavle over slægten Ussing.
51. Anordning for lemmerne 1680'erne, LV, c4–105. Matthias Joensen, der i en del år har nydt ½ port., er beskikket som skoleholder 1786. LV, c4–107.
52. Kinch II, s. 799.
53. Ordningen blev bekræftet d. 20. 1. 1683. LV, c4–106.
54. 1726/27. LV, c4–1484.
55. 6. 5. 1672 og 9. 9. 1672. LV, c4–105.
56. M. P. Rostoch, s. 22–23.
57. 29. 6. 1709. LV, c4–105.
58. I Ribe nævnes »dårekisten« udenfor Nørre Port ved Sommertorv 1553, men huset solgtes af magistraten 1629. Kinch I, s. 509, II, s. 510.
59. Ussing til Lange. LV, c4–107.
60. H. Helweg, Sindssygeværnsnets udvikling i Danmark.
61. LV, c4–1488. Det Veneriske Sygehus lå tidligere »Uden Riiber norre port«, hvor opvarterensken nød portion i hospitalet.
62. 1836. LV, c658–56.
63. Meddelelsen til Ribe genfindes i et læg fra 18. 2. 1862. LV, c658–56.
64. Instruks d. 10. sept. 1836 vedr. hospitalet tillige med reglement for 2 oppassere (fra 1825: Rosenvinge, s. 145), reglement for en økonomus (spisemester) d. 11. febr. 1843; reglement for dårelemmernes kost d. 1. maj 1842. LV, c658–55.
65. LV, c4–1496.
66. 19. 8. 1865. LV, c658–56.
67. E. L. Mertz, s. 33 ff.
68. Geoteknisk Institut, Boring nr. 21, ref.: Å 76403, Århus d. 3. 2. 1978.
69. En udtømmende beskrivelse af kirken og dens inventar er under forberedelse i »Danmarks Kirker«. I nærværende skrift er kirkebygningen derfor kun behandlet med henblik på forståelsen af det samlede klosterkompleks og dets historie. Jeg takker arkitekt Elna Møller og antikvar Mogens Bencard for at have gennemlæst manuskriptet og ydet værdifulde kommentarer.
70. E. Møller og M. Bencard, Ribe domkirke, vejledning, s. 9.
71. Dominikanernes kirke i Lund, hvor brødrene kom fra til Ribe, har efter udgravningsresultaterne været ca. 31 × 8,40 m, rektangulær som i Ribe, med stræbepiller og overhvelvet. Tillige har der været en tagrytter over koret. R. Blomqvist, s. 107–149.
72. M. Hasse, Lübeck, fig. 49, 50, s. 18.
73. Murstenshøjden er i gavlblændingerne 9 cm, i vindueskarmene 7½–8 cm, i sydportalen 8–9 cm.
74. C. M. Smidt, Notesbog LXV, LXVI, Nationalmuseet 2. afd.

75. Kirkens sydportal kan være skyld i den sene datering af korsgangene, som Lorenzen lader afbryde ved portalen. Lorenzen, *De danske dominikanerklostre*, Tavle II.
76. *Danmarks Kirker*, Århus amt 3. bd., s. 1046. J. Steenberg, s. 134ff.
77. C. M. Smidt, *Notesbog LXV*, s. 15–16, 25–29.
78. *Indberetning ved H. Græbe*, *Nationalmuseet* 2. afd.
79. Vilh. Lorenzen, a.a., s. 20.
80. H. C. Amberg, *beretning d. 1. juni 1906*, Ribe Hospital j.nr. 1/1912, med henvisning til J. Helms, *Ribe Domkirke*, 1870.
81. Både Vilh. Lorenzen a.a., s. 22, og C. M. Smidt, *Notesbog LXV* s. 11, har noteret, at den nedbrudte vestgavl aftegnede sig på sydfløjens inderside, nordmurens sydside. Ved gravning fandt Smidt tillige murstrækningen under gulvet, og endvidere et ældre gulv ca. 71 cm dybere end det nuværende, af røde, kvadratiske fliser 21 × 21 cm, 7½ cm tykke, lagt hen over den nedbrudte mur, »hvad altså viser, at der intet skillerum har været her som afløsning af den nedbrudte vestgavl«.
82. C. M. Smidt, *Notesbog LXV* s. 13.
83. Fortandingerne blev fremdraget af C. M. Smidt og kan ses i klostergårdens nordøsthjørne i et udsparet hul i murværket.
84. C. M. Smidt, *Notesbog LXV* s. 17–18. Undersøgelserne blev foretaget i september 1921, da alle skillevægge i overetagen var fjernet.
85. C. M. Smidt, *Notesbog LXV* s. 18. Malerierne er i dag hårdt medtagne, og frugterne ses ikke mere. En farvelagt kalke opbevares i *Nationalmuseet* 2. afd.
86. C. M. Smidt, *Notesbog LXV* s. 10.
87. C. M. Smidt, *Notesbog LXV* s. 10. Det lille tilmurede felt ved sydvesthjørnet har Smidt tolket som en fjernet kløverbladsfrise, ligeledes Vilh. Lorenzen a.a., s. 28.
88. B. Kornerup, *Ribe Katedralskoles historie*, s. 104. I. 12. 1719 opgiver forstander Chr. T. Hansen, at man havde noget tømmer i behold af det gamle hus, salige Steenstrup lod nedbryde udi klostret. Der blev også taget sten herfra i anden forbindelse. LV, c4–1484.
89. 1704 skyldte hospitalet 1.200 rd, hvoraf renterne var løbet op til 252 rd. LV, c4–1482.
90. Forstander Chr. T. Hansen 1719/20. LV, c4–1484. Om tagstolen, 1748/49. LV, c4–1485.
91. *Dansk biografisk lexikon*. Stamtavle over slægten Ussing.
92. 14. 11. 1725 foreslog forstanderen skillevæggen flyttet, så der blev plads til 10 sengesteder bag alteret, men næste år, da han havde skænket en ny altertavle til hospitalet, blev skillevægge sat op igen på samme sted. De 10 sengesteder kom først til o. 1800, da alteret flyttedes om i øst. LV, c4–1484.
93. Rgsk. 1662/63 og 1668. LV, c4–1481/82.
94. *Terpager, Ripae Cimbricae*, s. 528–30.
95. LV, c4–1484.
96. 3. 4. 1726. LV, c4–1484.
97. *Resolveret d. 30. 4. 1806*, at hospitalspræsteembedet skal nedlægges og lemmerne søge Skt. Katharinæ kirke. LV, c4–1489. Auktionen d. 19. 2. 1820: kalk og disk af sølv, vægt 29 lod, til guldsmed Bjørn for 12.5.5. HC (hamburgsk courant); alterdug af rødt klæde, til snedker Ussing for 1.3.0 HC; messehagel, til gæstgiver Ramsing for 0.3.0; messeskjorte, til Jens Fredsted hatma-
- ger for 2.1.0; 1 par lysestager, til Fr. Bernbom for 2.0.8; 1 skab, til murermester Jens Jørgensen for 0.1.8; Samlet sum = 19.2.15 HC el. omregnet 31 rbd 1 mk 1⅓, sk rede Sølv. LV, c4–1491.
98. Herfor betaltes 6 rbd rent sølv. LV, c4–1494.
99. 1754/75. LV, c4–1486.
100. *Underdanigst forslag*, hvorledes værelser m.v. i hospitalsforstanderens bolig ved Ribe hospital rettest, bequemest og mindst bekosteligt kunne indrettes og istandsættes. Ifl. dir. s. res. er det »aldeles nødvendigt« etc. Forslag fra N. Ussing, 9. 1. 1776. LV, c4–106.
101. *Synsforretning* 28. 6. 1779. *Over-slag* 22. 7. s.d. på 1.043 rd 3 mk 12 sk. Antaget ved 2. licit. 28. 8. s.d. LV, c4–106. De samlede udgifter til hele ombygningen opgives 1794 løsligt til 2–3000 rd. RA Da. Kanc., F54: Suppliker.
102. *Litra A–D* stemmer ikke overens med lit. A–D på de af P. Ussing 1841 kopierede bygningstegninger (farveplancherne), hvor lit. A er hovedbygningen, lit. B søndre udløberfløj, lit. C vestfløjen, lit. D nordfløjen, lit. E østfløjen. Herfra afviger dog tab. II b, hvor hovedbygningen er lit. E. – Skades overslag 11. 4. 1794. LV, c4–107.
103. Måloplysningerne varierer en hel del, men lit. betegnelserne er tilsyneladende de samme. Langes »Nøyerere forklaring...«. LV, c4–107.
104. K. Voss, *Bygningsadministrationen i Danmark under Enevælden*, s. 323–25. K. Agerbæk, *Klassicisme i Sydvestjylland*, s. 9, 26.
105. K. Voss, a.a., s. 319–20. K. Agerbæk, a.a., s. 8, 38. – Lemmet Laust Skade bortgik fra klostret d. 17. nov. 1811, og dagen efter hørte forst. Ussing, at et dødt menneske var

- set liggende ved det s.k. Skiden Hjørne i åen på Mandøe Høelade nær havet. Først nogle dage senere meddelte han det til konst. byfoged Blume, uden direkte at efterlyse Skade. På det tidspunkt var liget drevet væk. Næste år solgtes efterladenskaberne efter bortløbne Laust Skade. LV, c4-1490.
106. 28. 9. 1795 beordres Ussing til at udbede sig overslag fra Stobberup og Møller. LV, c4-107. – K. Agerbæk, a.a., s. 27ff.
107. LV, c4-107.
108. LV, c4-1488.
109. LV, c4-1488.
110. 3. 8. 1799 sendte Skade en regning på 4 rd for et overslag, han på Ussings anmodning havde udarbejdet »efter en forevist Tegning over en bedre Indretning i Riiber Hospital«. Hvem der stod for dette forslag, er ikke kendt. LV, c4-1488.
111. Oplysninger vedr. ombygningen 1825-27 er, hvor andet ikke angives, hentet i Ribe hospitals rgsk. 1825-27. LV, c4-1493.
112. M. Rosenvinge, Uddrag af »Copie-Bog for Ribe Hospital«, s. 143-44. 1828. LV, c658-58.
113. 1828. LV, c658-58.
114. Beskrivelse af ændringerne 1825-26 indsendt til dir. af P. Ramsing d. 16. 1. 1827 med vedlagte tegninger. LV, c658-55.
115. K. Agerbæk har ført Lange på tale i forbindelse med den nuværende hovedbygning facade, før det var kendt, at Lange rent faktisk har udarbejdet et forslag til nyt hospital.
116. Prof. Hans Chr. Amberg, 1837-1919, har i Ribe foruden arbejderne ved domkirken 1882-1904, forestået restaureringerne af Rådhuset 1891-94 og Tårnborghuset 1906-08.
117. Lov om Kirkesyn, d. 19. februar 1861.
118. Det særlige Kirkesyns arkiv.
119. Ribe Hospitals arkiv. j.nr. 1/1912 med ældre akter.
120. Det særlige Kirkesyns arkiv.
121. Skrivelse fra hospitalsinspektionen d. 29. 10. 1906, Ribe Hospitals arkiv.
122. do.
123. Skrivelse fra forst. Rosenvinge d. 26. 2. 1909, Ribe hospitals arkiv.
124. Ribe Hospitals arkiv.
125. do.
126. Det særlige Kirkesyns arkiv.
127. do.
128. Perioden fra 1918 er behandlet ud fra akterne i Ribe Hospitals arkiv og i Det særlige Kirkesyns arkiv.

KILDER

Utrykt materiale

LANDSARKIVET I VIBORG (forkortet LV)

Ribe Bispearkiv

Ribe Hospitals regnskaber: c4-1481/1662-63. c4-1482/1668, Antegnelser og decisioner 1687-1760. c4-1483/1708-19. c4-1484/1719-30. c4-1485/1730-50. c4-1486/1751-89. c4-1487/1789-90. c4-1488/1798-1802. c4-1489/1803-10. c4-1490/1811-15. c4-1491/1816-20. c4-1493/1825-27 (særskilt bygningsregnskaber 1825, 1827). c4-1494/1828-30. c4-1495/1831-34. c4-1496/1835-37. c4-1497/1838-39. c4-1498/1840-42. c4-1499/1843. c4-1500/1844-45. Diverse dokumenter: c4-105/1537-1737. c4-106/1683-1782. c4-107/1775-96. c658-55/1801-1910. c658-56/1560-1863. c658-58/1814-1839. c658-2/ Inventarii Bog for Ribe Hospital og Daareanstalt 1857. *Arkivgennemgang ved Lykke Rasmussen.*

RIBE KLOSTER

Ribe Hospitals arkiv, j.nr. 1/1912, med ældre akter fra 1889 og videre frem til 1918.

NATIONALMUSEET 2. AFD.

Billedsamling og arkiv.

C. M. Smidt, Notesbog LXV, LXVI.

H. Lønborg-Jensens arkiv, regnskaber vedr. restaureringen 1918-32, tegnestuens korrespondance m.v.

Det særlige Kirkesyns arkiv.

LITTERATUR

Acta Pontificum Danica, Pavelige Aktstykker vedrørende Danmark, udg. af L. Moltesen, Alfr. Krarup og Johs. Linbæk, Kbh. 1904-43.

Agerbæk, K., Klassicisme i Sydvestjylland, Foreningen til gamle Bygningers bevaring, Kbh. 1970.

Annales Danici medii ævi, edit. Ellen Jørgensen, Kbh. 1920.

Blomqvist, R., Danmarks första dominikanerkloster, Kulturens årsbok 1943, Lund 1944.

Bullarium Danicum, Pavelige Aktstykker vedrørende Danmark 1198-1316, udg. af Alfr. Krarup, Kbh. 1932.

Danmarks Kirker, udg. af Nationalmuseet, Kbh. 1933 ff.

Dansk Biografisk Lexikon, udg. af C. F. Bricka, Kbh. 1887-1905.

Danske Kancelliregistranter 1535-1550, udg. ved Kr. Erslev og W. Møllerup af Selskabet for Udgivelse af Kilder til dansk Historie, 1. og 2. halvbind, Kbh. 1881-82.

Gallén, J., La province de Dacie de l'ordre des Frères Prêcheurs, I, Histoire générale jusqu'au Grand Schisme, Helsingfors 1946.

Gallén, J., Dominikanerkonventet och dess funktioner under medeltiden, Situne Dei, 1949-50, Sigtuna 1952.

Gallén, J., Dominikanorden, Kulturhistorisk leksikon for nordisk middelalder, Kbh. 1956 ff.

Handlingar rörande dominikaner-provinsen Dacia, utg. af Kongl. Samfundet för utgivandet af Handskrifter rörande Skandinaviens Historia gm. Karl Henrik Karlsson, Historiska handlingar del 18 n:o 1, Stockholm 1901.

Hasse, M., Lübeck, Deutsche Lande deutsche Kunst, u.å.

Helms, J., Ribe Domkirke, Kbh. 1870.

Helweg, H., Sindssygevæsenets udvikling i Danmark, Kbh. 1915.

Jordanus af Sachsen, Libellus de principiis ordinis praedicatorum ved Chr. Scheeben, Monumenta ordinis fratrum Praedicatorum historica XVI, Rom 1935.

- Kancelliets Brevbøger vedrørende Danmarks indre Forhold, udg. ved C. F. Bricka, Kbh. 1885 ff.
- Kinch, J., Nogle Brudstykker af et Nekrologium for Dominikaner-Klosteret i Ribe, Kirkehistoriske Samlinger I.R., 2. Bd., Kbh. 1853–56.
- Kinch, J., Ribe Bys Historie og Beskrivelse indtil Reformationen, I-II, Ribe 1869, 1884.
- Kornerup, B., Ribe Katedralskoles Historie, Kbh. 1947.
- Lindbæk, Johs., De danske Franciskanerklostre, Kbh. 1914.
- Lorenzen, Vilh., St. Nikolaj Kirke i Svendborg, Svendborg Amt, Aarsskrift 1911.
- Lorenzen, Vilh., De danske Dominikanerklostres Bygningshistorie, De danske Klostres Bygningshistorie III, Kbh. 1920.
- Matthiessen, H., Smith, O., Hermansen, V., Ribe Bys Historie 1660–1730, Kbh. 1929.
- Mertz, E. L., Ribe og omegns jordbundsforhold, en ingeniør-geologisk beskrivelse, Danmarks Geologiske Undersøgelse/Rapport nr. 11, Kbh. 1977.
- Moorman, J., A History of The Franciscan Order, Oxford 1968.
- Møller, E. Bencard, M., Ribe Domkirke, Vejledning, u.å.
- Riising, A., Danmarks middelalderlige Prædiken, Kbh. 1969.
- Rosenvinge, M., Uddrag af »Copie-Bog for Ribe Hospital«, Fra Ribe Amt, udg. af Historisk Samfund for Ribe Amt, 6 bd., Kbh. 1923–27.
- Rostoch, Mads Pedersen, Dend gamle og Navn-kundig Kiøbstæd Ribe, udg. ved Mogens Bencard af Historisk Samfund for Ribe Amt 1967.
- Scriptores minores historiae Danicæ medii ævi, rec. M. Cl. Gertz, I–II, Kbh. 1917–22.
- Scriptores rerum Danicarum medii ævi, ed. J. Langebek et P. F. Suhm, I–IX, Hafniæ 1772–1878.
- Smith, O., Hermansen, V., Ribe Bys Historie 1730–1820, I–II, Kbh. 1936, 1946.
- Stamtavlen over slægten Ussing, udg. Tage Algreen-Ussing, Kbh. 1910.
- Steenberg, J., Studier i dansk og nordtysk Teglstensarkitektur i 13. Aarhundrede, Kbh. 1935.
- Stephens, G., Brottstycken av en Dominikaner-Ordens eller Predikare-Brödernas Statut- eller Capitel-Bok ifrån XIII. Århundradet och gällande för »Provincia Dacia« eller de Nordiska Riken, Kirkehistoriske Samlinger I.R., 1. Bd., Kbh. 1849–52.

Terpager, Petr., *Ripæ Cimbricæ seu Urbis Ripensis in Cimbria sitæ etc.*, Flensburg 1736.

Testamenter fra Danmarks Middelalder indtil 1450, udg. af Kr. Erslev, Kbh. 1901.

Thorup, P. N., *Efterretninger angaaende Byen Ribe*, udgivne som Indbydelsesskrift til den offentlige Examen i Ribe Cathedralskole 1833, Anden Samling.

Trap, J. P., *Danmark*, I.–V. udg.

Vicaire, M.–H., *Geschichte des Heiligen Dominikus*, I–II, Freiburg im Br. 1962, 63.

Vicaire – von Matt, *Saint Dominique*, Bruges 1957.

Voss, K., *Bygningsadministrationen i Danmark under Enevælden*, Kbh. 1966.

RIBE SKT. KATHARINÆ KLOSTER

Sognekirke og Hospital

AF HENRIK GRÆBE

Ribe Kloster 1978

Ved forstander Erik Kondrup

Kirke og kloster 1978

billedgengivelser

Under medvirken af Bodil Bencard

Fotografier Claus Riber

UDGIVET AF

RIBE KLOSTER OG SKT. KATHARINÆ KIRKE

I KOMMISSION HOS

HISTORISK SAMFUND FOR RIBE AMT

ISBN 87-87490-32-3