



Dette værk er downloadet fra Danskernes Historie Online

Danskernes Historie Online er Danmarks største digitaliseringsprojekt af litteratur inden for emner som personalhistorie, lokalhistorie og slægtsforskning. Biblioteket hører under den almennyttige forening Danske Slægtsforskere. Vi bevarer vores fælles kulturarv, digitaliserer den og stiller den til rådighed for alle interesserede.

Støt Danskernes Historie Online - Bliv sponsor

Som sponsor i biblioteket opnår du en række fordele. Læs mere om fordele og sponsorat her: <https://slaegtsbibliotek.dk/sponsorat>

Ophavsret

Biblioteket indeholder værker både med og uden ophavsret. For værker, som er omfattet af ophavsret, må PDF-filen kun benyttes til personligt brug.

Links

Slægtsforskerens Bibliotek: <https://slaegtsbibliotek.dk>

Danske Slægtsforskere: <https://slaegt.dk>

SAMFUNDET
FOR DANSK
GENEALOGI OG
PERSONALHISTORIE
STIFTET 1879

PERSONALHISTORISK TIDSSKRIFT

59^{DE} AARGANG

(10. RÆKKE 5. BIND 1. HÆFTE)

1938

UDGIVET AF
SAMFUNDET FOR DANSK GENEALOGI OG
PERSONALHISTORIE

INDHOLD

Tre Forelæsninger. Af Akademisekretær, cand. polyt. <i>Vilhelm Marstrand</i>	1
Et Brev fra C. D. F. Reventlow. Ved stud. mag. <i>Tage Christiansen</i> ..	53
Poul Hansen Kofoeds Optegnelser. Ved Direktør <i>Th. Hauch-Fausbøll</i>	60
Slægten Basse. Af Postmester <i>C. Klittgaard</i>	65
En Danserindes Tragedie. <i>Julie de Montville, f. Tarbesse</i> (kaldet Birouste). Af pens. Politimester <i>V. Woll</i>	69
Spørgemaal. <i>Gleiss</i>	77
† <i>Frantz Dahl</i> . Af Fuldmægtig i Justitsministeriet, dr. jur. <i>Carl Popp- Madsen og L. B.</i>	78
Samfundets Regnskab for Aaret 1937.....	80

I KOMMISSION:

LEVIN & MUNKSGAARDS FORLAG

EJNAR MUNKSGAARD
KØBENHAVN — Maj 1938

Spørgsmaal af genealogisk og personalhistorisk Natur kunne Samfundets Medlemmer erholde optaget i Tidsskriftet, naar de sendes til Samfundets Sekretær: Hovedarkivar i Generaldirektoratet for Post- og Telegrafvæsenet *H. Hjorth-Nielsen*, Gammel Kongevej 92, København V.

Samfundet for dansk Genealogi og Personalhistorie.

Medlemsbidraget er 12 Kr. + Forsendelsesomkostninger.

Samfundet har siden dets Stiftelse i 1879 udgivet:

PERSONALHISTORISK TIDSSKRIFT

1. Række, Bind I—III (1880—82) ved *F. Krarup*.
1. — , — IV—VI (1883—85) ved *G. L. Wad*.
2. — , — I—IV (1886—89) ved *G. L. Wad*.
2. — , — V—VI (1890—91) ved *H. W. Harbou*.
3. — , — I—III (1892—94) ved *H. W. Harbou*.
3. — , — IV—VI (1895—97) ved *G. L. Grove*.
4. — , — I—II (1898—99) ved *C. E. A. Schøller*.
4. — , — III—VI (1900—03) ved *G. L. Grove*.
5. — , — I—VI (1904—09) ved *G. L. Grove*.
6. — , — I (1910) ved *G. L. Grove* og *Paul Hennings*.
6. — , — II—VI (1911—15) ved *Paul Hennings*.
7. — , — I—VI (1916—21) ved *Paul Hennings*.
8. — , — I—VI (1922—27) ved *Paul Hennings*.
9. — , — I—VI (1928—33) ved *H. Hjorth-Nielsen*.
10. — , — I—IV (1934—37) ved *H. Hjorth-Nielsen*.

I Aargangen 1930 findes Indholdsfortegnelse til Tidsskriftets første 50 Aargange.

Aargangene 1880—1882, 1898 og 1919 er udsolgt. Ved Henvendelse til Samfundets Kommissionær kan Medlemmer erhverve enkelte Aargange til og med Aargangen 1930 for en Pris af 1 Kr. pr. Aargang. Ved Køb af hele den før nævnte Aar udkomne Del af Tidsskriftet, med Undtagelse af de udsolgte Aargange, leveres dette for en Pris af 40 Kr. — For Ikke-Medlemmer er Priserne hhv. 1 Kr. 50 Øre og 60 Kr. — Aargangene efter 1930 koster 15 Kr. pr. Aargang. Enkelte Hæfter sælges ikke.

Abonnement paa Personalhistorisk Tidsskrift kan kun erholdes, naar Medlemsrettigheder i Samfundet erhverves. Henvendelse herom sker direkte til Bestyrelsens Sekretær, Hovedarkivar i Generaldirektoratet for Post- og Telegrafvæsenet *H. Hjorth-Nielsen*, Gammel Kongevej 92, København V. Foreninger og Biblioteker har Adgang til at blive Medlemmer af Samfundet.

TRE FORELÆSNINGER

Af Vilhelm Marstrand.

Forelæsninger holdt under konkurrencen om det efter professor Aage Friis' afgang ledige professorat i historie ved Københavns universitet. En efter selvvalgt emne den 22. oktober, to efter opgivet emne henholdsvis 2. og 6. november 1936, alle kl. 15.

METODER FOR GENEALOGISK FORSKNING.

I.

Høje dommere, højtærede forsamling. Det laa nær for mig at benytte denne forelæsning over selvvalgt emne til at gøre rede for hovedtrækkene i de undersøgelser, jeg har foretaget vedrørende Nordens ældste historie. Jeg mener her at have naaet resultater af betydelig interesse, og da det i første linie er ønsket om at føre disse undersøgelser til ende, der har faaet mig til at søge den stilling, konkurrencen angaar, saa havde jeg, dengang konkurrencen vedtoges, tænkt mig at ville benytte denne forelæsning dertil.

Stillingen har imidlertid ogsaa en anden side. Den, der vender mod de studerende. For dem er resultater af selv de bedste undersøgelser af mindre værdi end at oplæres i metoder, som de selv kan anvende. Derfor har jeg bestemt mig til istedetfor at tale om metoder for genealogisk forskning. Dette emne er efter mit skøn velegnet til at belyse den side af en lærers gerning, som vender mod de studerende og har dertil den fordel, at det slutter sig nær til min besvarelse af den stillede skriftlige opgave. Den har jeg nemlig søgt at belyse ud fra genealogisk metode. Denne kan naturligvis lige saa lidt som nogen anden metode give svar paa alle de ting, man kan finde paa at spørge om, men jeg mener dog at have vist, at den kan føre til svar af værdi, og svar, man ikke paa forhaand vilde have ventet at kunne naa ad den vej.

Anvendelsen af genealogisk metode er for mig en lige saa naturlig fremgangsmaade, som den er fremmed for det meste af nutidens historieforskning. For den har det været et ledende synspunkt og det, hvori den selv tydeligst har stillet sig i modsætning til ældre tiders forskning, at kræve, at der blev paavist *aarsagssammenhæng* mellem de skildrede begivenheder.

Det er let forstaaeligt, at dette krav er blevet stillet. Det afspejler tydeligt den beundring, man naturligvis fra alle sider følte overfor det, som naturvidenskaberne naaede gennem anvendelsen af dette princip. Men kravet kan kun med mening stilles, hvor en lang række betingelser paa forhaand kan regnes at være opfyldt. Saadanne ens betingelser, som naturvidenskaberne underforstaaet regner med som selvfølgelige, kan imidlertid slet ikke tilvejebringes indenfor historien. Alligevel at stille kravet beror følgelig paa en af de »falske analogier«, som en af de mange fremragende forskere, der i vor tid har virket ved dette universitet, arvelighedsforskeren *Wm. Johannsen*, i sin tid fandt anledning til at advare imod.

Set fra et naturvidenskabeligt standpunkt er de opgaver, der foreligger for en historieforskning, der vil være paa højde med naturvidenskaben: 1) at klargøre den nærmere betydning af de efterretninger der foreligger om fortiden, 2) at fastslaa den rigtige rækkefølge af de skildrede begivenheder, og 3) at kæde dem sammen paa en maade, som kan gøre hændelsesforløbet levende i læserens bevidsthed.

De to første sider af opgaven har man ikke afvist. Filologi, retshistorie, kunsthistorie og saa videre har taget sig af den første del, og de saakaldte historiske hjælpevidenskaber som kronologi, diplomatik, sphragistik, grafologi og lignende har haft den anden til hovedopgave.

Det er ved løsningen af den 3dje del af opgaven, s a m m e n k æ d n i n g e n, at man har rejst kravet om aarsagssammenhæng. Man bruger da dette ord i en helt anden betydning, end den der bruges i naturvidenskaberne, og kan følgelig, hvad man imidlertid ofte har overset, ikke samtidigt overføre de af naturvidenskaberne naaede resultater. Det man med fordel kunde overføre, m e t o d e r n e, har man stort set ladet ligge.

Et omraade, hvor man i særlig grad har paaberaabt sig aarsagssammenhæng i historien, er det økonomiske. Her har man kunnet tælle og maale. Heraf følger imidlertid ikke, at man kan tale om aarsagssammenhæng, kun at man kan anvende statistisk metode. Derigennem kan man naa frem til det, man med et enkelt ord kan sammenfatte i begrebet *stortalslove*. Herfra at drage slutninger med hensyn til enkelttilfælde er imidlertid ikke tilladeligt.

Der er saaledes ingen grund til at undre sig over det tilsyneladende paradox, at hver gang det drejer sig om store eller uvante spørgsmaal, spørgsmaal om liv og død — og dette gælder baade de enkelte menneskers og samfundenes liv — saa handler menneskene paa tværs af de økonomiske faktorer, der ellers er bestemmende for dem, handler under indflydelse af begreber som ven-skab, elskov, ære, tro paa et liv efter døden, begreber og forestil-

linger, som faar dem til at handle anderledes, end de vilde have gjort, om de alene var drevet af økonomiske motiver. Der er slet ikke noget paradox. Statistisk videnskab er at behandle tal, der dækker over forskellige ting.

At der har været ført krige, fordi en kvinde er blevet røvet fra et lands fyrstehus til et andet, fordi en fyrste har fornærmet en anden, fordi man i ét land har opfattet nadverordene anderledes end i et andet, er saaledes ikke noget, man skal opfatte som skjul for økonomiske synspunkter. Menneskene behøver ikke noget skjul for økonomiske motiver. De har al den plads, der tilkommer dem, og lidt til. Menneskenes motiver er yderst sjældent éntydige, og de handler hyppigere drevet af øjeblikkelige følelser end af nøgtern overvejelse.

Selv det simplest mulige økonomiske tilfælde: forhøjelsen af en eller anden afgift virker ikke paa den maade, at den følger det hidtidige forbrug. Paa nogle forbrugere virker den som en spore til at naa op i indtægt, andre betaler og knytter hænderne i lommen, og atter andre giver op. Sporvognsfemøren gav ingen indtægtsfremgang, men drev masser over til at benytte cykel, fordi de fandt, at forhøjelsen var for stor.

Endnu mere sammensatte er spørgsmaalene om statstankernes og de moralske kræfters væxt og fremgang. Her kan en videnskabelig set tilfredsstillende forskning overhovedet kun gennemføres, naar man ved besked med, hvem det er, der bærer de paagældende tanker.

De resultater, man kan naa udfra idéerne alene, er altid, hvad enten det sker bevidst eller ubevidst, fastlagt, før undersøgelsen begynder. Man kan af en undersøgelse nu engang ikke faa andet resultat end det, man har lagt i forudsætningerne, ti er der ikke fuldkommen identitet paa begge sider af lighedstegnet, saa er resultatet angribeligt. Det ved enhver, der har lært matematik. Det kan de fleste se, naar jødefolkets historie i biblen skildres som guds førelse af det udvalgte folk.

Akkurat det samme gælder al national historieskrivning. Den arbejder med begreber som folkesjæl og race, begreber man nøjagtigt lægger det ind i, man faar ud som resultat — oftest ubevidst, men man gør det, for man kan ikke faa »resultat« paa nogen anden maade.

Det eneste, man ikke paa forhaand kan se, er, hvem det er der er bærer af idéerne. Derfor er det, der har været anset for historikernes ære: at de fremførte ny synspunkter, kun værdifuldt, naar det medfører, at den omhandlede tid belyses ud fra dens egne synspunkter. Ældre tider er blevet bedømt meget forskelligt gennem tiderne. Det skyldes mindre, at der tid efter anden er føjet ny træk ind i billedet, end at hver tid har fældet domme ud fra dens egne

synspunkter, og mere eller mindre har glemt samtidens. I samtiden var det indbyrdes slægtsforhold mellem de optrædende personer af større betydning, end det, senere tider har tillagt vægt, ti alle mennesker staar i løsere forhold til deres erhverv, det økonomiske, og til samfundet, det moralske i dette ords videste betydning, end de staar i til deres egen slægt og familie. Erhverv kan mange skifte, anskuelse kan enhver skifte, saa tit han vil, men ingen kan skifte forældre, ingen kan komme udenom de grænser, der er sat af de anlæg, som er modtaget i arv, eller af den bedømmelse, ens slægtsforhold har givet anledning til.

II.

Tværtimod det, man fra naturvidenskabelig side maatte vente, er det fælles i skildringerne, slægts sammenhængen, ladet mere og mere ude af betragtningen. Det fag, der handler om forholdet mellem det enkelte menneske og de slægter, det er udrundet af, genealogien, er af faghistorikerne i vor tid i almindelighed opfattet som en hjælpevidenskab af ringe anseelse. Faget er nærmest regnet hørende til de glæder, man kan hengive sig til, paa lignende maade som man kan have glæde af at samle paa frimærker, men uden anden betydning for den historiske videnskab end den, at det af og til kan lykkes en genealogisk forsker at finde et aarstal eller en kendsgerning, som den historiske forskning kan drage nytte af.

At det moderne Tyskland, om end ud fra synspunkter, der maa betegnes som menneskeligt oprørende overfor den del af befolkningen, der indenfor de tre sidste generationer har haft jødisk blod i aarerne, har anlagt et andet syn, skal ikke forties, ejheller at der paa anden maade herhjemme er vist faget større forstaaelse. Saaledes er de ydre arbejdsvilkaar noget nær ideelle, findes ihvertfald ikke bedre andetsteds, og meget arbejde er udført paa dette omraade, blot uden nævneværdig forbindelse med den officielle historieforskning. Den genealogiske forskning kan ikke siges at have præget den historiske forskning i vor tid.

Man kan her bruge et billede fra det fag, jeg er opdraget i, og som vistnok alle kan forstaa. Ingeniørernes evne til at beregne broer, der ikke styrter ned, er almindelig beundret. Selv ved vi, at den ikke er noget værd, hvis ikke de materialer, vi bygger med, kan leveres, saa de svarer til vore forventninger, og hvis ikke vi ogsaa kan bygge sikre bropiller. Til den nyeste tid har hovedvægten været lagt paa overbygningens beregning, paa materialernes prøvning og bearbejdelse. Pillerne gik man ud fra, at man kunde bygge. Først i den allersidste tid er de for pillernes stabilitet grundlæggende forhold taget op til virkelig videnskabelig prøvelse.

Med historien er det gaaet paa lignende maade. Man har været saa interesseret i overbygningen, staterne, idéerne, at man næsten glemte menneskene. De var der som det nødvendige fundament. Deres trivsel skænkede man imidlertid ikke nær den opmærksomhed, den fortjente. Om menneskene styres enevældigt eller demokratisk er i sig selv ligegyldigt. Det afgørende er, om befolkningen i det paagældende samfund trives, faar sunde børn med lyst til at leve og virke. Kun dette hensyn kan forklare, at man i Sovjet-Rusland i den sidste tid har lagt befolkningspolitikken om, og har begunstiget fremvæksten af en ny herskende klasse. Overalt i verden staar befolkningsspørgsmaalet paa dagsordenen, og viser, hvor nødvendigt det er at kunne beherske den sum af enkeltheder, slægtsforholdene er bestemt af, med samme dygtighed, som man har naaet i behandlingen af de politiske og økonomiske forhold. Det kan kun ske gennem de metoder, der bruges i den genealogiske forskning.

III.

Genealogien hører til de ældste af alle videnskaber. Den har sin oprindelse i de fjærne tider, hvor det var videnskabelige opdagelser af rang, at døgnene, trods dagens vekslede længde, var lige lange, at aarene var det, og at der var sammenhæng mellem parring og fødsel. I de tider, hvor man fik skabt et talsystem, der muliggjorde, at man kunde foretage de omfattende tællinger, som var nødvendige for at holde rede paa dagantallet pr. aar, og de indviklede forhold der var mellem maanens og solens omløb.

Det har krævet et vel ledet og fast organiseret samfund. Ledelsen af et saadant har altid krævet, vil altid kræve mænd, der kan tænke udover dagen idag. Dybe instinkter gjorde det naturligt for dem at lade sønnerne fortsætte, naar de selv faldt fra. I erkendelsen af sammenhængen mellem parring og fødsel fandt man den videnskabelige begrundelse af deres ret dertil, udover den ret, som skabes af den, der er stærk nok til at holde andre nede.

Derigennem skabtes videre slægtsretten til et land, slægtsretten til jord, fæ og løsøre med tilhørende arveret. Og denne sidste udbyggedes til at række langt ud over det omraade, hvor de naturlige instinkter raadede. Døde en mand uden børn, kunde hans eje gaa i arv til mennesker, han slet ikke kendte, blot det »videnskabelige« grundlag var i orden, at han var den afdødes nærmeste arving, hvor nærheden bestemtes gennem det antal fødsler, ved hvilke han var skilt fra den afdøde.

Udfra denne erkendelse søgte man i gamle tider at skabe et lige saa universelt verdensbillede, som man i det sidst forløbne aarhundrede har søgt at bygge et verdensbillede op paa den klas-

siske fysiks grundsætninger, herunder først og fremmest aarsags-sætningen. Man ordnede dengang ens egne, erobrede byers og landes guder i store familier. Man lod stammer og folk nedstamme fra en stamfar, hvis navn var afledet af stammens. I folkestamfædrenes plads i saadanne stamtavler havde man et simpelt og overskueligt billede af det paagældende folks politiske forbindelse med nabofolk, dets rang og betydning i det hele taget.

Videnskabeligt er dette system at foretrække for kravet om aarsagssammenhæng. Hvert nyt slægtled forudsætter et ægteskab, alt-saa indføring af noget nyt, og hele billedet forudsætter samme fri-hedsgrad, som den man finder i en sædvanlig sødskendeflok. At man paa renaissancetiden opfattede de gamle folkestamtavler saa bogstaveligt, at man lod navnene være navne paa virkelige personer, som man lod leve fra aar det og det til aar det og det, har sat dem i miskredit. Istedetfor at vrage tilføjelserne og tage kærnen som vidnesbyrd om en bestemt tids trang til systematik kørte man det hele paa møddingen.

Og hvad satte man istedet? Sprogforskningens store landvinding i 1800-aarene: paavisningen af det indbyrdes slægtskab mellem de indoeuropæiske sprog illustrerede man ved et »stamtræ«, hvis stam-mer svarede til sproggrupper som de germanske sprog, de slaviske sprog o. s. v., og stammerne lod man dele sig i grene for de enkelte sprog. Et saadant træ har man aldrig mødt i naturen, ihvertfald ikke uden at der har fundet podninger sted, alt-saa alligevel er ind-ført et nyt fremmedelement. At de »lydlove«, man fandt og hæv-dede, virkede med samme sikkerhed som naturlovene, i modsæt-ning til disse kun virkede i korte tidsrum, saa et laaneord optaget til ét tidspunkt gennemgik det paagældende l y d s k r e d, mens det samme ord optaget et par aarhundrede senere ikke gjorde det, end ikke antydede man en grund til.

Og palæontologiens store landvinding, slægtssammenhængen mellem de levende væsener fra de ældste tider til nutiden, illustre-rede man gennem urhestens stamtræ, der som det førnævnte sprog-stamtræ mod al naturvidenskabelig erfaring kun forudsætter »jom-frufødsler«. Som drivende kraft ved disse spaltninger og ændringer indførte man et helt nyt begreb, som man kaldte udviklingen eller fremskridtet, og i det lagde man ubevidst alle de forudsætninger, man »fandt« som resultater.

»Fremskridtets« optimistiske religion, der lovede bonus til alle uden indsats, skaffede imidlertid ikke ny veje til frembringelsen af børn end de af naturen anviste. For menneskehedens trivsel findes derfor ikke noget spørgsmaal af større betydning end en videnskabe-lig rigtig erkendelse af de love, som gælder for de enkelte familiers trivsel og fremgang.

IV.

Et menneske kendetegnes ved dets navn. Navnet er dog ikke nok til at sikre, hverken dets identitet — mange kan have samme navn — eller dets plads indenfor menneskeheden. Dertil kræves meget andet, først og fremmest oplysning om dets ind- og udgang af verden: om tid og sted for dets fødsel, tid og sted for dets død. Til fuld stedsbestemmelse hører i nutiden angivelse af det embede, der officielt registrerer tiden for den paagældende fødsel, henholdsvis død, nemlig dato og aar. Nøjagtigere bestemmelse har kun været anset nødvendig af astrologien, og i saa sjældne arvetilfælde, at der ikke af nogen myndighed er stillet almindeligt krav derom. For ældre tiders vedkommende maa man ofte nøjes med angivelse af by, landsdel eller land, og for tidens vedkommende med en omtrentlig angivelse.

Af navnet vil vedkommendes køn i almindelighed direkte fremgaa. Betegnes en mand med en cirkel, en kvinde med en trekant, mens en firkant betegner menneske uden hensyn til køn, vil kombinationen: mand gift kone, hvoraf barn, grafisk:

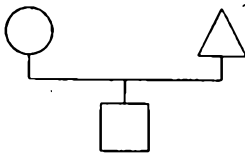

Fig. 1. Genealogiens grundelement: forældre — barn.

være det grundelement, genealogien arbejder med. Konkret vil firkanten, de yderst sjældne tilfælde fraregnet, hvor talen er om hermafroditer, være at erstatte med en cirkel eller en trekant.

Da hver af forældrene paa lignende maade er født af et par forældre, vil elementet kunne udvides bagud til

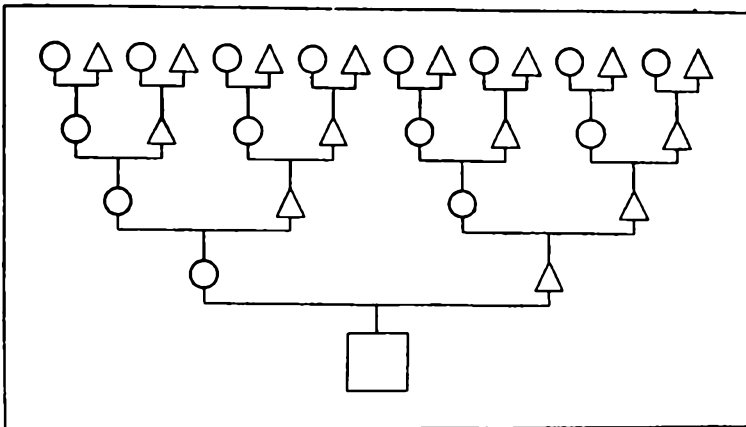

Fig. 2. Anetavle.

En saadan tavle kaldes en anetavle. Den omfatter \square 's 2 forældre, 4 bedsteforældre, 8 oldeforældre, og saaledes videre 16, 32, 64 o. s. v. aner i hvert nyt slægtled bagud, saa langt man nu vil gaa. Teoretisk kan antallet stige ganske fantastisk, 10 generationer tilbage er det 1024, 20 generationer tilbage over en million, 30 over en milliard o. s. v. Størrelsen af disse tal viser umiddelbart, at der efterhaanden maa ske sammenfald af de i anetavlen opførte personer, og des hyppigere jo længere man kommer tilbage, saaledes at det samlede antal forskellige aner i de generationer, der ligger mellem 20 generationer bagud og 20 generationer efter Adam og Eva eller et nyt lands første og eneste beboerpar, sandsynligvis vil svinge mellem 100 000 og 1 000 000. Det vil i alle tilfælde være af en størrelsesorden, der udelukker, at man praktisk er istand til at give oversigt over alle et givet menneskes forfædre fra for eksempel 20 til 30 generationer bag ud i tiden, selv om alle de dertil fornødne oplysninger forelaa registreret. Praktisk er det vanskeligt at faa de fleste anetavler fuldstændige blot en 5—6 generationer tilbage, og det er meget faa mennesker, der udenfor fyrstehusene, hvor sammenfald af aner helt ned i de sidste generationer er almindelige, kan opstille alle 1024. Enkelte slægtrækker kan naturligvis ofte føres længere tilbage, dog næppe mere end til c. 50 generationer, da sikre forbindelser fra tiden et par aarhundreder ind i vor tidsregning tilbage til de gammelromerske og græske slægter, endsige til de ægyptiske og mesopotamiske fyrstehuse og præsteslægter mig bekendt ikke kendes, selv om man i renaissanceetiden uden

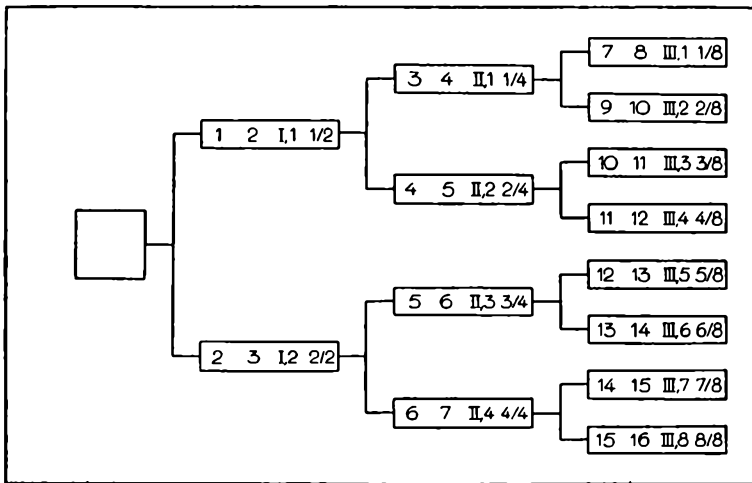

Fig. 3. Nummerering af aner. E n t e n fortløbende a) begyndende med den paagældendes far, b) med den paagældende selv, eller hver generation for sig, c) med generationerne betegnet I, II, III o. s. v., henholdsvis d) ved antallet af aner i den paagældende generation, 2, 4, 8 o. s. v.

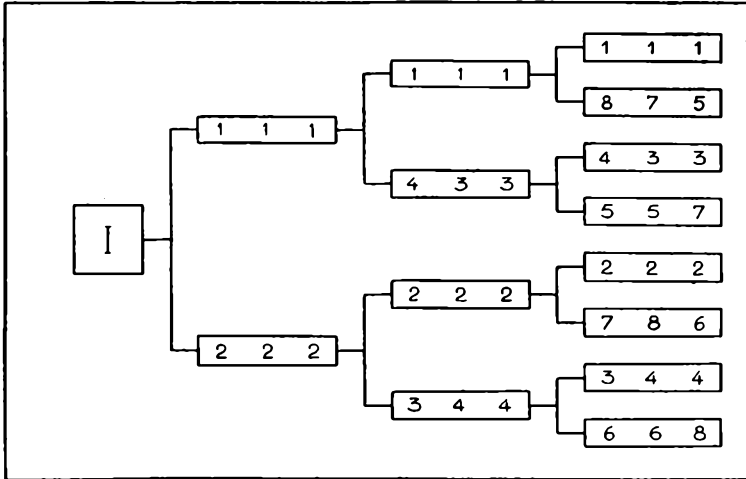

Fig. 4. Nummerering af de i en anetavle optrædende familier. Fædreneslægten 1, mødreneslægten 2, og derefter farmoderens slægt, enten a) nr. 4, saaledes at nummeret paa en i generation III optrædende ny slægt altid vil være $2^n + 1$ minus ægtefællens slægtsnummer, eller med de lige numre reserveret for de fædrene slægter, disse nummereret enten b) efter samme princip som anvendtes i a, d. v. s. ved at trække ægtefællens slægts nummer fra 2^n for de fædrene slægters vedkommende, fra $2^n + 2$ for de mødrene slægters, eller c) efter simpel nummerering efterhaanden som de indløber. Denne sidste metode er principielt den ringeste af de 3 nævnte metoder.

betænkning har opstillet slægtrækker helt tilbage til Adam paa 150 generationer eller mere.

For at faa bedre plads til navnene opstilles en anetavle som regel paa den anden led. Det er vist i (Fig. 3 og 4), der tillige viser de nummereringssystemer, man sædvanlig har anvendt, dels for de enkelte aner, dels for de familier de tilhører.

Det i grundelementet optrædende forældrepar faar ofte flere børn sammen. Disse børn kan igen giftes og faa børn. Sammenstillingen af samtlige disse mennesker kaldes en *f a m i l i e s t a m t a v l e*. (Fig. 5, side 10).

Antallet af individer i et eller andet slægtled kan ogsaa her blive meget stort, dog aldrig større end jordens samlede befolkning paa det paagældende tidspunkt, og naar talen ikke er om meget fjærne led meget, meget mindre, da ægteskabsforbindelser mellem befolkningerne paa de forskellige steder af jorden ikke, blot tilnærmelsesvis, staar maal med ægteskabsforbindelserne indenfor de enkelte lande. Afkomstallets begrænsning skyldes, svarende til sammenfald af aner, sammenfald af afkom. Et givet ægtepars afkom kan indenfor faa generationer voxe meget stærkt, men kan ogsaa aftage lige til 0. Sker dette, siger man, at den paagældende familie er uddød.

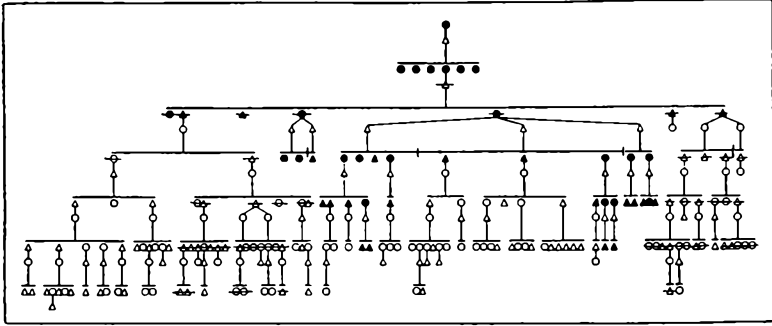

Fig. 5. Familiestamtavle. De med sort udfyldte cirkler og trekanter er mandstammens repræsentanter. De gennemstregede giver den fra stamfaderens svigerdatter udgaaede kvindeslægttavle. I praksis vil man normalt fremhæve mands- eller kvindeslægttavlen ved farvelægning af bunden under den paagældende del af familiestamtavlen og bruge udfyldning af cirkler og trekanter til betegnelse af familiens døde medlemmer.

I en stationær befolkning vil antallet af medlemmer i en eller anden generation gennemsnitligt være dobbelt saa stort som i den foregaaende, men tallet kan som nævnt i den enkelte familie stige langt raskere. Det er kun undtagelsesvis, at man opstiller fuldstændige familiestamtavler for mere end 3 à 4 generationer. Som regel nøjes man med slægtstamtavler, der kun medtager børn af de i familiestamtavlen opførte mænd. I saadanne slægter er uddøen et meget almindeligt fænomen, der naturligvis modvirkes af, at andre slægter voxer i antal. Hvert eneste menneske har nu engang en fædrene slægt, der er lige saa gammel, som der har været mennesker til.

Medtager man kun børn af de i familiestamtavlen opførte kvinder, vil man faa kvindeslægtstamtavler. Da moderskab sikrere kan fastslaaes end faderskab, er saadanne kvindeslægtstamtavler af interesse. De vil vise lignende forhold som slægtstamtavlerne. Der vil hyppigt være tale om uddøen, og de vil have et lignende begrænset omfang i forhold til den fuldstændige familiestamtavle. De er dog kun rent undtagelsesvis opstillet, dels fordi man i ældre tider hyppigere ved besked om mændene end om kvinderne, dels fordi efternavnene, slægtnavnene, i det meste af Europa følger mandsslægten.

Den viste familiestamtavle — fig. 5 — er valgt, fordi den baade er fattig paa medlemmer, og dog viser eksempler paa børnekuld af flere ægteskaber. Man kan derved faa et overskueligt billede af forholdet mellem familiestamtavle og slægttavle og kvindeslægttavle, idet den fra stamfaderen udgaaende mandsslægt er fremhævet med udfyldte cirkler og trekanter. Den fra stammøderen udgaaende

kvindeslægt er uddød i næste generation, idet hun kun havde sønner. Den fra hendes svigerdatter udgaaende kvindeslægt er paa tilsvarende maade fremhævet ved gennemstregning.

IV.

Teoretisk er der ingen vanskelighed forbundet med opstilling af hverken anetavler eller stamtavler. Praktisk er forholdet et andet. Gang paa gang viser det sig ugørligt at bestemme, hvem en ane er barn af, eller at finde hvad der er blevet af et eller flere børn i en given familie. Hertil kommer yderligere den vanskelighed, at man praktisk talt altid kan rejse tvivl om faderskabet. Samfundet registrerer kun stedsevarende ægteskab, og anerkender følgelig som fader til et i ægteskab født barn normalt kun ægtemanden. Der skal her ikke gaas ind paa behandlingen af disse tilfælde, og de ny midler man i nutiden har fundet til at kaste lys, hvor der før ingen muligheder forelaa. Tilfældene er faa i forhold til det samlede antal tilfælde, og kan kun behandles som undertilfælde af genealogiens hovedopgave, der er at angive de veje, ad hvilke slægtskab kan paavises ved hjælp af samtlige foreliggende kilder.

Hovedproblemet er her *identitetsproblemet*. Hvad sikkerhed har man for, at samme navn i forskellige protokoller og aktstykker dækker over samme person? For nulevende personer existerer dette problem saa godt som ikke. Der vil næsten altid kunne findes folk, som kan bevidne baade identitet og slægtssammenhæng. Naar vedkommende har været død i nogen tid, begynder spørgsmaalet imidlertid at dukke op, og bliver des vanskeligere, jo længere tilbage i tiden man kommer, og jo sparsommere oplysninger der foreligger. Det kompliceres yderligere ved, at samme mand kan optræde under forskellige navne, baade fordi han selv bevidst har skiftet navn, men ogsaa fordi navneskikken jævnligt har været meget vaklende.

Dette sidste er meget vigtigt. I denne oversigt er det dog ugørligt at komme nærmere ind derpaa, da det vilde kræve for megen tid. Jeg kan henvise til, hvad jeg tidligere har skrevet herom¹, og her nøjes med at pege paa, at dette i sig selv ofte vanskelige spørgsmaal dog har den lyse side, at det i mange tilfælde takket være *opkaldelsesreglerne* giver bevis, hvor de øvrige kilder svigter.

*Identitetsbevise*ts gennemførelse vil i første linie bero paa, at bærerne af de navne, man mener repræsenterer samme person, modsigelsesfrit indgaar i en eller anden slægtssammenhæng.

¹ P. T. 38 (1917), 97—108. Samlinger til Jysk historie og topografi 23 (1918), 317—330.

Og dette vil igen sige, indgaar med identisk fødselstid og sted, dødstid og sted. Ved afgørelsen heraf kan man naturligvis ikke nøjes med de fødselsaar og dødsaar, som direkte kan fastslaas, og man kan heller ikke nøjes med at fastlægge ydergrænser for disse tidspunkter. Det kan kun være vejledende ved bedømmelse af en enkeltbestemmelse. Kommer der flere til, vil hver af mulighederne afskære rækker af aar for de videre bestemmelser. Der er her ingen anden vej at gaa end den, jeg har anvendt og gjort rede for i alt, hvad jeg tidligere har offentliggjort om genealogi: man skønner et rimeligt aar, angiver med et foransat c , c_2 , c_3 eller c_4 den nøjagtighed, hvormed man mener bestemmelsen er foretaget. Saa bygger man videre herpaa, til man finder en modsigelse eller usandsynlighed, retter baglæns til den er undgaaet, og bliver saadan ved til alle angivelser modsigelsesfrit passer sammen. Det fører som regel til en ret god bestemmelse, hvad erfaringen mange gange gennem senere fund har bekræftet, og naturligvis des bedre, jo flere oplysninger der har skullet tilpasses til hinanden.

Systemet har nu været brugt i over 35 aar og har i sjælden grad vist sig at være et nyttigt redskab saavel til prøvning som til ordning af foreliggende efterretninger.

V.

En betingelse for at naa resultater er, at man til enhver tid nøjagtigt har rede paa, hvad man sikkert ved. Dette krav medfører erfaringsmæssigt, at man maa tage ordrette og bogstavrette afskrifter af de foreliggende kilder og hellere tage lidt for meget end for lidt. Notater kan være nyttige til orientering, men er som regel ikke tilstrækkelige til opbygning af en sikker stamtavle eller anetavle. Fadderlister ved daab kan saaledes synes overflødige, som regel er det dog gennem dem, at man faar de vink, man behøver for at lede paa de rigtige steder. Henvisning til gravstedsnumre eller lægdsruller kan synes lige saa overflødige. Der kan dog gives mange eksempler paa, at de har givet det søgte identitetsbevis. En tolkning kan synes lige ud ad landevejen, en senere oplysning kan vise, at det paagældende sted bør opfattes anderledes. Om det kan det, kan kun ordlyden afgøre. Et enkelt eksempel. I en trykt stamtavle over familien Weidemann nævnes midt i en større børneflokk Carl Christian Weidemann født i Aalborg c. 1632. De seks øvrige sødskende havde kun et fornavn, dobbeltnavnet var følgelig mistænkeligt. I et skifte, der nævner de paagældende sødskende, hedder det: »erlig og welacht karl Christian Weidemann«. Ordlyden viser øjeblikkeligt, at stamtavlens forfatter af dette skifte har noteret navnene, ikke hele ordlyden. Karl er ikke navn, men blot udtryk for, at han, da skiftet afholdtes, var ugift.

Ogsaa kilden skal angives saa nøjagtigt, at man har klarhed over baade dens værdi og dens identitet. Et eksempel. En bogstavret afskrift af Vor Frelzers daabsbog viste saadanne afvigelser fra en anden afskrift, at man maatte tvivle om kildens identitet. Det viste sig da, at denne kirkebog, modsat hvad der er reglen for tiden før 1814, var ført i 2 exemplarer, og at det andet exemplar havde saa mange selvstændige oplysninger, at et eftersyn af begge som regel betaler sig, selv om afvigelserne oftest kun er minimale.

For mindre undersøgelser vedkommende er det naturligvis ligegyldigt, om man skriver sine udskrifter i lommebøger, paa papirark eller sedler. Men det er det ikke, saasomt undersøgelserne naar et vist omfang. Ti saa taber man let overblikket, kan ikke holde styr paa dem, hvis man ikke kan ordne dem i bestemte grupper, og indenfor hver gruppe lægge dem i ret tidsfølge. Det er derfor en god regel altid at bruge sedler af samme størrelse, og ihvertfald aldrig skrive mere end en udskrift paa hver seddel. Fig. 6 viser en saadan seddel, der foroven viser kildeangivelsen, forneden at der skelnes mellem fælles angivelser og den rent konkrete, udskriften angaar.

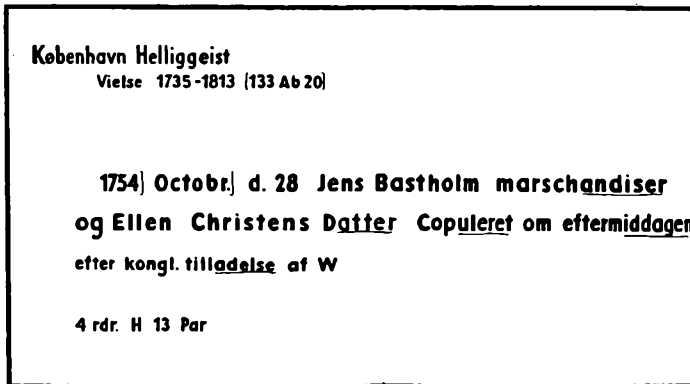

Fig. 6. Optegnelse fra kirkebog. $\frac{1}{2}$ størrelse.] efter 1754 og octobr. viser, at den paagældende del af oplysningen er taget fra nærmest foregaaende overskrift. Det understregede er udfyldt af den, der har udskrevet optegnelsen. Det sidste W kan udfyldes med navnet paa den præst, som forrettede vielsen, nemlig Jacob Wulff (1703—1773).

VI.

Sedlerne kan da ordnes saadan, at alle udskrifter vedrørende samme ægtepar og deres børn lægges sammen. Det er praktisk at lægge dem i en konvolut saa kan man i nødsfald ogsaa deri lægge papirer af andet format, og udenpaa konvoluten angive indholdet efter aldeles faste regler. Fig. 7 viser udskriften paa en saadan konvolut:

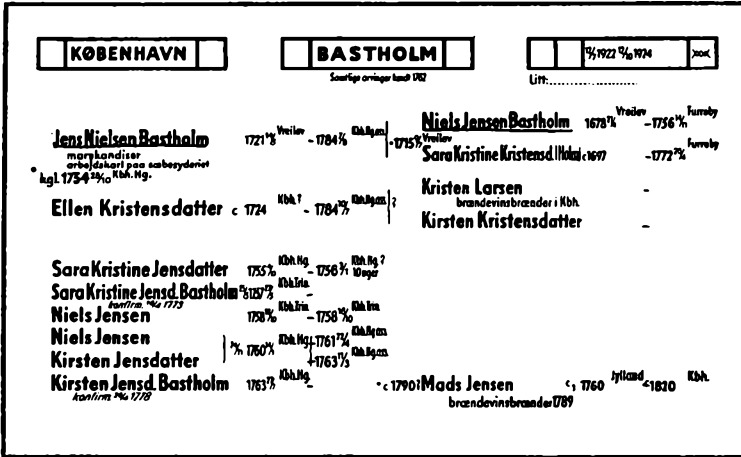

Fig. 7. »Konvolut«. 1/2 størrelse. Datoer foran årstal er fødselsdage (taget fra ekstraskatten 1762), datoer efter: daabs, vielses- eller begravelsesdage (taget fra den kirkebog, hvis embede er anført efter aar og dato). Spørgsmaalstegnet efter klammeren udfør konens forældre viser, at disse er gættet (udfra fadderlisterne og overensstemmelse med opkaldelsesreglerne) og ? foran svigersønnens navn viser, at han er tvivlsom. Navnet er tilføjet for at vise, hvorledes han kan anbringes med skønnet fødselsaar (udfra tiden for hans borgerskab, hvor man tillige har truffet angivelsen født i Jylland) og skønnet dødsaar (ved hjælp af vejviseren). I nærværende tilfælde er han en opdigtet person. Dette er sket for ikke at antyde et slægtskab mellem en ved denne tid antaget levende mand og den paagældende familie, om hvilken oplysningerne iøvrigt er rigtige.

Til venstre staar forældreparrets navne efterfulgt af fødsels- og dødsdata, eventuelt med foransat c, c₂, c₃ og c₄, saavidt muligt med stedsangivelse. Under navnene staar oplysninger om deres liv o. s. v., mellem navnene vielsesoplysninger, anført som fødsels- og dødsoplysningerne. Under disse navne staar samtlige børn anført paa tilsvarende maade. Til højre staar udfør hver af forældrene de tilsvarende oplysninger for deres forældre og udfør børnenes navne de respektive svigerbørns. Skematisk svarer oplysningerne udenpaa konvoluten til skemaet fig. 8, der viser den simplest mulige kombination af ane- og familietavle, idet der af begge er medtaget 1 led:

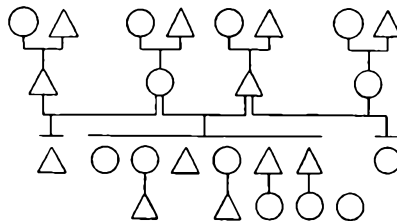

Fig. 8. Kombineret ane- og familietavle (svarende til en konvolut). Manden har været 2 gange gift, har børn af begge ægteskaber, og hans 2den hustru har med en senere ægtefælle 1 søn.

Systemet er overskueligt. Og praktisk, baade fordi det tillader tilføjelse af manglende data, og fordi det er et let overkommeligt arbejde at skrive den paagældende konvolut om, naar ny oplysninger gør en omskrivning ønskelig. Dette er vigtigt. Mange store undersøgelser er gaaet istaa, fordi den, der foretog dem, blev træt af at lave hele arbejdet om, efterhaanden som der kom ny oplysninger til. Ved at skrive fødsels- og dødsdage f o r a n aarstal, daabs- og begravelsesdage e f t e r, faas øjeblikkeligt overblik over kildens art, og 35 aars praxis (fra 1901) viser, at man praktisk talt kan faa alt det med, man har brug for at have med. Systemet har endvidere den fordel, at det øjeblikkeligt giver overblik over, om opkaldelsesreglerne er anvendt eller ej. Endvidere, at man altid kan tage de konvolutter frem, som berører en bestemt undersøgelse, og for eksempel have dem med paa arkivet. En anden dag kan man have en anden kombination med, svarende til det man den dag vil undersøge.

Saalænge man har faa oplysninger om bedsteforældre eller svigerbørn, kan de ligge i konvoluten. Bliver der anledning til at skrive særlig konvolut for dem, angives det ved at understrege det paagældende navn paa udgangskonvoluten; saa har man strax overblik derover.

I de indrammede felter foroven skrives længst tilhøjre: dagen naar og af hvem konvoluten er skrevet, samt eventuelt dagen for en ældre konvolut, der er omskrevet til den nærværende. Disse datoer kan have betydning, da man næppe altid, naar en ny oplysning indføres, samtidigt faar den overført paa alle de konvolutter, hvor den ogsaa skulde være overført. Under feltet skrives litteraturhenvisninger.

I midterfeltet skrives slægtnavnet, eventuelt ledsaget af generationsnumre og tavlenumre, som naturligvis først kan paaføres, naar arbejdet med den paagældende slægt nærmer sig sin afslutning, eller tidligere har været indgaaende behandlet. Under feltet staar, om børneantallet maa anses fuldt kendt, og til hvilke tidspunkter man eventuelt kender det samlede antal direkte arvinger, saaledes som disse foreligger oplyst i skifter, familieoptegnelser eller lignende.

I feltet længst tilvenstre skrives navnet paa det land, den landsdel, den by, eller det sogn, hvor den paagældende familie har levet. Hvad man vælger, afhænger af, hvor stedbundet den paagældende familie har været. Dette felt — den eneste virkelige forbedring systemet har gennemgaaet, og som indførtes for c 20 aar siden — er ikke uden betydning. Det tillader, at man istedetfor at ordne konvolutterne efter slægtsnavn kan ordne dem lokalt, hvilket i mangfoldige tilfælde er det mest praktiske, enten fordi man har undersøgt særligt meget i den paagældende by eller sogn, eller fordi

familien intet fast slægtnavn har, og da hellere maa ligge paa bynavn end paa patronymiket.

VII.

En ordning efter sted er nødvendig, saafremt man vil benytte stoffet statistisk. Det vil man med tiden gøre. Man kan ikke i længden nøjes med de nuværende grove statistiske data, fødsler, børnedødsfald pr. 1 000 indbyggere, men maa analysere dem individuelt, saafremt man vil naa til klarhed over de forhold, som er bestemmende for en befolknings trivsel.

Det nytter naturligvis heller ikke at nøjes med at undersøge de mere velhavende familier. Undersøgelserne maa udstrækkes til at gælde hele befolkningen. For den nulevende befolknings vedkommende kan det gøres ved en ringe udbygning af folkeregistreringen. Den er lidt for meget ordnet under hensyn til de vanskeligheder, som skatterestanter og alimentanter volder administrationen. Dengang den indførtes, foreslog jeg skemaerne udvidet efter de her udviklede synspunkter. Det lykkedes ikke dengang, men det vil en dag blive gjort. Gennem undersøgelser tilbage i fortiden kan man nemlig skaffe sig et saadant grundlag, at man forholdsvis hurtigt af folkeregistreringskortene kan faa oplysninger, der virkelig belyser, om en given befolkning trives eller ej.

VIII.

Ved offentliggørelse af anetavler og stamtavler er tilvejebringelse af overskuelighed det vigtigste spørgsmaal. Overskueligst er tavleformen. Den kræver imidlertid megen plads og vil ikke kunne bruges uden i særlige tilfælde, som støttes af familiefølelse og lignende.

De fleste familie- eller slægtstamtavler, som er udgivet her i landet er trykt efter i n d r y k n i n g s s y s t e m e t, der har den fordel, at det typografisk set er ret let haandterligt. Det kan ogsaa anvendes til anetavler, giver imidlertid kun tilfredsstillende overskuelighed, naar det indskrænkes til at anvendes paa 3, højst 4 generationer. Systemet er ofte blevet forkæret og ikke med urette, da det skiller sødskende fra hinanden, men der er ingen grund til helt at forkaste det. Bedst anvendeligt er det til familiestamtavler over nulevende familier, hvor afslutning ikke er mulig, og det kan ogsaa være paa sin plads i fortiden, baade i tilfælde, hvor oplysningerne er mangelfulde, eller hvor det gælder at give oversigt over en hel familie, datterbørnene medregnet.

Det navnlig i Sverige og Tyskland anvendte t a b e l s y s t e m giver den bedste ordning af stoffet, naar det tillige støttes af saavel

en oversigtstavle over de enkelte tabellers plads paa stamtavlen, som af tilbagevisninger til udgangstabellen, og af at man i denne angiver samtlige børns fødselsdata. Det er ikke nok, at disse data for de børn, der har afkom, staar i deres særlige tabeller. De skal umiddelbart kunne overses sammen med vedkommendes sødskenes.

Naar dette gøres, frembyder den variation, der er brugt en del herhjemme, at ordne medlemmerne generationsvis, ingen fordele, der kan opveje den mangel, at forbindelsen forældre-børn er brudt.

Hermed er givet en oversigt over de vigtigste elementer i en metodisk genealogisk forskning. Nærmere enkeltheder om, hvordan forskningen skal udføres, og modificeres efter tid og sted og kilderne særligt art, tillader tiden ikke at gaa ind paa ved denne lejlighed. Oversigten har til hovedformaal haft at give et indtryk af, at denne forskning kan drives udfra selvstændige metoder, der i langt højere grad end almindelig antaget kan give bidrag til belysning af samfundsvigtige spørgsmaal.

Det maa følgelig betragtes som en mangel ved landets fortræffelige arkivordning, at den forskning, som er blevet fremkaldt ved den liberalitet, hvormed arkivernes indhold er gjort tilgængelig for offentligheden, og den hjælpsomhed, som er udvist fra arkivpersonalets side, ikke er blevet støttet fra universitetets side gennem en vel tilrettelagt undervisning i genealogisk forskningsmetode. Det trænges der til, og det er saa meget mere paafaldende, at det ikke er sket, som der ogsaa for den egenlige historiske forsknings vedkommende ad denne vej kan naas resultater, som man ikke kan naa gennem de hidtil anvendte metoder.

Det gælder den nyere tid, hvad jeg mener at have vist i min besvarelse af den skriftlige opgave, og fremfor alt gælder det oldtiden, hvor man levede i rene slægtssamfund, hvis historie ikke kan erkendes uden klarhed over de førende slægters historie, og hvor den sædvanlige historieforskning ikke kan undvære den støtte, den kan faa ad denne vej.

IX.

Jeg ved ikke nogen bedre maade at illustrere dette sidste paa end ved at vise den stamtavle, som nu bliver rullet ud for Dem. Den¹ viser efterkommere i 11 generationer alene paa mandssiden efter *Gorm I*, den virkelige Gorm den gamle, der døde 764. Den omfatter ialt c. 720 personer. Enkeltes plads er tvivlsom, det er angivet med punkteret streg. I hovedsagen maa stamtavlen anses korrekt, selv om alt detailarbejdet endnu ikke er færdigt afsluttet.

Jeg har ved et foredrag 28/11 1934 i Dansk Ingeniørforening gjort rede for forbindelserne mellem de enkelte grene. Personal-

¹ Den er af pladshensyn ikke gengivet her.

historisk Samfund og Dansk historisk Forening var indbudt, og der blev ingen indvendinger fremført. Siden har jeg faaet den udvidet med de grene af kongeslægten, der fik sig nyt hjem i Island, og som jeg dengang udtrykkelig gjorde opmærksom paa, at jeg ikke havde faaet med, fordi jeg manglede den bund i tidsregningen, jeg siden er naaet til, og som jeg har gjort rede for i et tillæg til min besvarelse af den skriftlige opgave.¹

At gennemgaa denne stamtavle i enkeltheder kan der ikke være tale om. Jeg maa nøjes med ganske kort at pege paa, at den omfatter en række af de mest kendte islandske forfattere, fra hvis skriftlige efterladenskaber en væsenlig del af slægtoverleveringen er bevaret til vore dage — *Sæmund frode*, *Are frode* —, at den omfatter samtlige tidens danske, norske og svenske konger, endvidere hertugerne af Normandiet, en greveslægt i Flandern (hvorfra i parentes bemærket beviset for, at de russiske storfyrster nedstammer fra *Bjørn jærnside* og *Regner lodbrog* stammer), kongerne i Dublin og Suderøerne, Orkneyjarlerne og alle de russiske storfyrster af *Rurik's* æt.

Rimeligvis har den ogsaa omfattet det polske og det obotritiske fyrstehus, som jævnlig var i giftermålsforbindelse med denne æt. Der synes i den nyere tyske og polske forskning at være enighed om, at disse 2 fyrsteslægter er af nordisk oprindelse. Jeg har antydet forbindelsen med den polske, men savner endnu sikre holdpunkter. Rundt omkring findes ogsaa flere punkter, som trænger til uddybelse, saa lidt kritisk hovedparten af den foreliggende genealogiske litteratur er.

Dette kan dog ikke ændre hovedbilledet, fra hvilket der kastes et uventet rigt og stærkt lys over vikingtidens landnám og handelsliv. Alle disse kendte begivenheder kommer til at staa i et helt andet lys, end man før har set dem. Der var ikke blot kamp om magten mellem slægtens enkelte medlemmer, men ogsaa sammenhold, og dette styrkedes ustandseligt ved ny giftermålsforbindelse. Det var dette sammenhold, som er fortsat i senere tiders legitimitetsprincip, og som i sin tid betingede opretholdelsen af vikingernes handel fra Sortehavet og det Kaspiske hav, ved hvis bredder Nordboer nu atter færdes og udøver stordaad, til Normandiet og den Irske sø, og til vikingtidens sidste bedrifter: landnámene i Island, Grønland og Vinland.

DE ANGELSAXISKE KONGESTAMTRÆER.

I.

Høje dommere, højtærede forsamling. Emnet, der er opgivet for denne forelæsning: »Fremlæggelse af et kildekritisk problem efter

¹ Slaget ved Svold fandt sted aar 1010.

eget valg«, er saa rummeligt, at man, selv om man holder sig til emner af interesse for dansk historieforskning, har nok at vælge imellem og hellere vilde have rækker af forelæsninger til raadighed end blot en enkelt. Ved tilrettelæggelsen af denne ligger der derfor en særlig vanskelighed i selve valget, og herunder først og fremmest, om man skal vælge et snævert afgrænset problem eller et af mere omfattende art?

Da jeg i »Aabenraa« for faa aar siden har vist, at man ved hjælp af en række indbyrdes afvigende haandskrifter af et forholdsvis nyere værk (fra 1620) er istand til at udskille saavel den oprindelige kerne som flere rækker af yngre tilføjelser, og da jeg i tillæget til min besvarelse af den skriftlige opgave har behandlet den betydeligt ældre islandske lovsigemandsrække paa samme maade, og særligt ved hjælp af de begaaede fejl har vist, hvordan denne kan opløses i en række samtidige optegnelser helt tilbage til c_a 1025, saa har jeg fundet det naturligt ved denne lejlighed at vælge et kildekritisk problem af mere omfattende art.

Den opgave, som her maaske naturligt frembød sig, at vise den indbyrdes sammenhæng mellem enten den islandske eller den danske middelalderlige litteraturs skrifter af historisk indhold omfatter imidlertid saa mange sidespørgsmaal, at det næppe vil føles tilfredsstillende, om disse behandlede saa antydningvis, som de nødvendigvis maa behandles, naar hele spørgsmaalet skal gennemgaas i en enkelt forelæsning.

Jeg har derfor valgt spørgsmaalet om de angelsaxiske kongestamtræers tilblivelse. Dette spørgsmaal er ganske vist ikke mindre omfattende end de nys nævnte. Sidespørgsmaalene her har imidlertid fortrinsvis interesse for engelsk historie, saa det vil være mindre utilfredsstillende her at gaa lidt let hen over dem, saaledes at opmærksomheden kan samles om de punkter, der særlig har betydning for dansk historie. For denne har disse stamtræer en betydning, der vanskeligt kan overvurderes. I deres ældre led er nemlig optaget betydelige stykker af dansk kongestamtræer. Derfra kastes et skarpt lys over enkelte sider af det for dansk oldhistorie vigtige spørgsmaal: hvordan er den omfattende danske kongerække, som i 1100-aarenes slutning nedskreves i Island og Danmark, blevet til. Og fra disse kongestamtræer sættes man direkte ind paa sporet af, hvorledes den saakaldte islandske og danske oldtidsoverlevering er blevet skabt.

Problemet om de angelsaxiske kongestamtræers opstaaen har tillige den fordel, at det foruden at kunne behandles efter de sædvanlige kildekritiske metoder, tillige kan behandles efter genealogiske.

II.

De angelsaxiske kongestamtræer kan man finde gengivet i noget nær alle engelske historiske værker, baade ældre og yngre, af blot nogenlunde omfang. Der er arbejdet paa disse kongestamtræer i henved et aartusinde, og endnu i vore dage er der udgivet oversigter over, hvorledes den regerende engelske konge gennem disse kongestamtræer nedstammer fra Adam.

Fra Adam til Noahs søn Seth er slægtrækken naturligvis den, der findes i biblen. Fra Seth fører et meget stærkt vevende antal led ned til Woden eller Odin. Det er særligt dette stykke, der har interesse for dansk historie. Fra 7 sønner af Odin føres derefter 8 linier ned til kongerne i Kent, Øst-Angel, Essex, Mercia, Deira, Wessex og Bernicia samt Lindissi, og endelig kan man fra Wessex-rækken komme videre til alle senere konger.

Den form, hvori disse kongestamtræer findes i *Florence of Worcester* (c. 1050—1118)'s store krønike fra 1100-aarenes begyndelse, anses som deres klassiske form, fordi Florence direkte bygger paa væsenligt ældre optegnelse, og fordi han derfor tillige har ret gode navneformer. Hos ham og i hele den ældre litteratur opfattedes disse stamtræer som historisk sandhed. I nyere tid er man blevet opmærksom paa, at dette ikke kan være tilfældet, og man anfører dem derfor nærmest som kuriosum. Men det er lige saa langt fra det rigtige som at tage dem ganske bogstaveligt. Det maa være en naturlig opgave for forskningen at klarlægge, naar de er opstaaet og med hvad formaal. Vejen hertil er gennem en kildekritisk undersøgelse at fastslaa, hvad der er oprindeligt i stamtræerne, hvad der er senere tilføjelser, og hvad historisk grundlag der er for stoffet i dem.

Kongestamtræernes senere skæbne giver visse vink. De findes overleveret saavel fra Adam fremefter, som fra de paagældende konger tilbage til Adam. Dette har i senmiddelalderen givet anledning til noget nær en fordobling af hele slægtrækken, idet de 2 forskelligt vendte rækker er sat direkte i forlængelse af hinanden. Der ved fik man antallet af slægtled op til c. 150 eller netop det, man ansaa nødvendigt for at udfylde tiden fra Adam til den paagældende tid. Man kan ogsaa klart paavise, hvorledes tilknytningen til de bibelske stamtræer fandt sted. Om *Skjold* eller hans far *Skef* hedder det paa angelsaxisk:

Se wæs in þe asce geboren Han var født i en ask (et langskib)

Det er blevet fejllæst in þe arce geboren, og arce er da opfattet som Noahs ark. Deraf fulgte umiddelbart den stadige trang til at udvide antallet af led mellem Noahs søn Seth og Odin. I begyndelsen regnede man, ligesom tilfældet var i tiden fra verdens skabelse til syndfloden, med meget lange generationsaldre. Senere ind-

saa man, at stamtræet vilde vinde i sandsynlighed, saafremt man kunde regne med generationsaldre af sædvanlig længde, eller gennemsnitligt 3 pr. aarhundrede, akkurat som man tidligere i Wessex-stamtræet havde indskudt led mellem Odin og den første konge af slægten, *Cerdic*, idet de ældste optegnelser havde betydeligt færre led fra *Cerdic* til Odin end fra *Cerdics* samtidige i de andre riger.

Kongestamtræerne findes overleveret baade paa latin og paa angelsaxisk. Det sidste, dels i den angelsaxiske krønike, dels i 3 særlige haandskrifter, der foruden stamtræerne indeholder bisperækker, hvis slutpunkter giver holdepunkter for disse texters tilblivelse. Disse 3 haandskrifter har været genstand for en del interesse i nyere tid, dog mest fordi deres afvigende staveformer har givet sprogforskerne gode holdepunkter for sprogets ændring i tiden efter indvandringen. Indholdet har interesseret mindre. Formen, indholdet bringes i, er ens i de 3 tekster. Efter det enkelte navn er sat faderens tilføjet endelsen *ing*. For eksempel:

Beaw Sceldwaing,
Sceldwea Heremoding,

Beaw, søn af Skjold
Skjold søn af Hermod

Af patronymika som *Sceldwaing* istedetfor *Scelding*, *Hwalaing* for *Hwaling* har den engelske sprogforsker *H. M. Chadwick*, hvis værk »The origin of the english nation« er velkendt herhjemme, vist, at stamtræerne tidligst har været nedskrevet paa latin og derfra er oversat til angelsaxisk. Dette resultat stemmer med det resultat, en nærmere betragtning af indholdet fører til.

III.

Inden dette sker, maa der gives en vis orientering vedrørende de kildekrifter, som staar til raadighed for den paagældende tids historie, da stamtræerne ikke kendes i deres oprindelige form, men blot i den form, hvori de er indarbejdet i yngre skrifter. For disse kildekrifter gælder noget lignende, en væsentlig del af stoffet maa være overtaget fra ældre tabte kilder. I de foreliggende kildekrifter findes saa mange modsigelser og mærkværdigheder, at det er almindeligt indenfor engelsk historieforskning at kalde tiden fra Romernes bortdragen til Angelsaxernes antagelse af kristendommen eller med en rund angivelse 400- og 500-aarene for »*t h e d a r k c e n t u r i e s*«.

Denne betegnelse er meget uheldig, ti selv om det nok kan siges, at kilderne flyder noget rigeligere for romersk tid end for disse to aarhundreder, saa kan der dog slet ikke tales om mangel paa kilder. Betegnelsen er nemlig blevet en hel sovepude for forskningen. Romertiden har nu engang interesseret vor tids Englændere mere end den angelsaxiske tid, og naar saa denne tids ældste periode kunde

betegnes the dark centuries, er det kun altfor forstaaeligt, at man er gaaet let hen over den.

Hertil kommer et andet forhold. Det fjendskab mellem Britter og Angelsaxer, for ikke at sige had, som naturligt prægede indvandringstiden, og som *Baeda* har anført saa mange vidnesbyrd om, har ned til nutiden fortsat sig i en for udenforstaaende nærmest ubegribelig afspærring. Jo mere en engelsk historiker har fordybet sig i de angelsaxiske kilder, des mere har de walisiske kilder været en lukket bog for ham og omvendt. Det samme gælder ogsaa forholdet mellem engelsk og irsk. Og saa længe denne afspærring vedvarer, vil man naturligvis ikke kunne naa til erkendelse af, hvordan det egenlig gik til, at landet fra at være brittisk under romersk styre blev angelsaxisk.

Gildas voldsomme klageskrift *De excidio Britanniae* »Om Britannias undergang«, anses sædvanlig som det vigtigste kildeskrift for tiden fra c. 400 til c. 540. Det fører mod 5 navngivne brittiske konger et saa voldsomt sprog, at man vanskeligt forstaaer, at forfatteren kan være sluppet fra det med livet. Iøvrigt nævner det næsten ingen navne og kun én skarp tidsbestemmelse, henviselsen i den romerske statholder *Aëtius* 3dje konsulat om hjælp mod folk, der røvede og plyndrede i landet. Det heraf fremgaaende aar 446 hjælper os dog kun i ringe grad videre, ti den anvendelse, allerede *Baeda* gjorde af denne oplysning, ud fra dette aar at regne sig til *Gildas* levetid og Angelsaxernes indvandring har ingen støtte i teksten. Dens § 26 oplyser nemlig, at *Gildas* er født i det aar, hvor den navnkundige brittiske sagnhelt *Arthur* ved Mount Badon vandt den største sejr, som Britterne overhovedet vandt over hedningerne. Af § 1 fremgaaer, at *Gildas* havde ladet arbejdet ligge i 2 femaar eller mere, før han udsendte det. Dette stykke maa følgelig stamme fra den afsluttende redaktion, og fra samme tid maa hidrøre den oplysning i § 26, at der var gaaet 43 aar og 1 maaned fra slaget ved Mount-Badon, ti den er sprogligt uheldigt knyttet til det foregaaende, og maa ogsaa ifølge sit indhold naturligst regnes at angaa tiden for værkets afslutning. Ifølge *Annales Cambriae*, der har en særlig tidsregning, fandt slaget sted aar 72. Værket skulde følgelig være skrevet i aarene 105—115, men en af de konger, *Gildas* raser imod, kong *Mailcun* i N. Wales berettes i samme aarbøger at være død i 103. Det har ført til, at man har foreslaaet at regne med 2 personer af navnet *Gildas*, hvilket imidlertid ikke lader sig gennemføre, og da kong *Mailcun* døde i en pest, hvis tid kendes fra irske kilder, saa kan den foreliggende modsigelse kun hæves ved, at slaget rykkes c. 20 aar bagud.

Annales Cambriae kendes fra 3 haandskrifter, to fra 1286 og 1288 med selvstændige fortsættelser fra 954 samt nogle faa ældre oplysninger, der ved uagtsomhed maa være oversprunget

i det ældste haandskrift. Dette er skrevet c_2 1088, men kan tydeligt ses at bero paa en original skrevet 954, idet aarbøgerne slutter med 954, og de til disse knyttede walisiske kongestamtræer maa være afsluttet mellem 954 og 957. Det viser endvidere, at disse aarbøger oprindeligt har været ført i en paasketavle omfattende netop 532 aar. Nu er indførslen om slaget ved Mount-Badon saa udførlig, at den ikke kan have staaet paa den ringe plads, der er til indførsel i en paasketavle. Har paasketavlen været ordnet kolonnevis, har kolonnernes længde været maaneperiodens 19 aar, svarende til den forbedring af paasketavlerne, som vedtoges i 455 under pave *Leo*, efter at *Victorius Aquitanus* havde vist, at paasketavler paa $19 \times 28 = 532$ aar langt bedre svarede til de virkelige forhold end de tidligere brugte paasketavler paa 3×28 aar. Det er altsaa muligt, at en indførsel i paasketavlens 3dje kolonne (2det blads 1ste) under aar 53 har været fortsat i 4de kolonne og randen, og derfor af en afskriver er opfattet hørende til aar 72.

Udgangspunkt, nulaaret, for *Annales Cambria* angives almindelig at være 444. Dette gælder imidlertid ikke aarbøgernes første stykke. Den første indførsel findes under aar 9 og angaar indførslen af den ny paaskeberegning. Det giver nulaaret 446, *Aëtius* 3dje konsulaar, idet $446 + 9$ giver 455. Spørgsmaalet er da, naar har springet fundet sted? Under 121 anføres *Gildas* rejse til Irland. Hertil blev han indkaldt af kong *Ainmire mac Setna* for at ordne de kirkelige forhold, og da *Ainmire* først vandt magten i 565, saa kan han først være kommet 566 eller snarere 567, og her maa altsaa være regnet med 446, der giver 567. Den næste indførsel gælder *Gildas* død, der er anført under 126. At der her er regnet med 444 fremgaar med sikkerhed af det ældste *Gildas*levned, der uden at nævne aarstal beretter, at hans død fandt sted 29/1, og at hans lig 11/5 fandtes og begravedes i *dies rogationum*, hvilket sidste indenfor de muligheder der overhovedet foreligger, kun kan passe paa 570. Dette aar er forøvrigt ogsaa anført i *Ulsterannalerne*. Grunden til, at springet blev begaaet, kan paavises ved hjælp af en indførsel i *Historia Brittonum*, men tager for lang tid her at forklare. Dets beliggenhed viser, at den ældste del af *Annales Cambriae* maa tilskrives *Gildas*.

IV.

Gildas var herefter født $446 + 72 \div 19 = 499$ i *Ailcluith* »klippen i Clyde« nu *Dumbarton*, oprindeligt *Dun na m Briton* »Britternes faste borg«, der laa, hvor *Leven* forener sig med *Clyde* et par mil udenfor *Glasgow*. Hans far *Cau*, var stedets konge, hans mor har sandsynligvis været af en af de germanske befolkninger, der allerede fra 300-aarene fandtes boende ved *Firth of*

Forth, idet navnet Gildas, der kun kendes fra ham, ikke kan forklares fra brittisk og eller irsk sprog og derfor nok indeholder det forled *gild*, som sprogligt er beslægtet med vort *gæld*, og som findes i vestgotiske kongenavne som *Leovigild*, *Hermenogild* og lignende, og som i yngre tid ogsaa er overgaaet i walisisk. Sin opdragelse havde han faaet hos den tids berømteste lærer *Illtud* (c₃ 465 -c₃ 535) i Wales. Som ung havde han været i Irland og besøgt den hellige *Bridget*, som døde 521. Omtrent samme aar tog han til Rom, hvor han blev dr. i den hellige skrift, og derfra til Bretagne, hvor han c. 529? grundlagde et kloster i Rhuys ved Vannes. Der kan han have skrevet klageskriftet i 532-542. Fra de følgende aar kendes hymner og strafferegler fra hans haand, samt omtales omfattende værker, saaledes at han, da han i 567 indkaldtes til Irland, var anerkendt som det vestlige Europas ypperste lærer i den kristne tro. Paa det tidspunkt var de konger, han havde angrebet, forlængst døde. Kirken var atter æret og anset, og der var altsaa ikke længere nogen fare forbundet med at eje en afskrift af Gildas klageskrift.

En afskrift maa ved denne tid være taget af *Dubricius* (c₂ 540-612), som antagelig har været Gildas elev eller blot af ham er indsat til bisp i Llandaff i S. Wales. Hans død anføres i de førnævnte aarbøger under 168 = 612, indført af nedennævnte *Run*. Han blev helgenviet 1120. Det levned, som *Urban*, stedets bisp 1108, 1133 til den lejlighed forfattede i 1119, findes indført i den af ham i c. 1132 indrettede samling af aktstykker og helgenlevneder *Liber Landavensis*. I dette levned er hans død sat til 522, vistnok en fejlskrift for 512, som *Benedict of Gloucester* skrev i et nyt levned fra c₃ 1150. At hans død er rykket et aarhundrede tilbage er derimod ikke en afskrivningsfejl. Det hænger sammen med Llandaffkirkens kamp paa denne tid med Menevi eller S. Davids om primatet over Wales. Det gjaldt i denne kamp for Llandaff at faa gjort Dubricius ældre end *Dewi* eller *David* (497—1/3 544), men førte forøvrigt blot til, at man i Menevi forøgede Dewis alder fra 47 til 147 aar. Det gaar som den røde traad gennem hele *Liber Landavensis* at hævde kirken i Llandarff paa bekostning af S. Davids. Der indførtes et gavebrev fra Dubricius, men hans navn er her falskt indsat i et langt yngre gavebrev, idet vidnerne levede i 800-aarene, ligesom selve den omstændighed, at kirken i Llandaff var viet til *S. Teilo* (c₃ 500—9/5 560) godtgør, at *Annales Cambriae*s dødsaar maa være det rigtige aar. Dubricius kan ikke have virket i Llandaff før Teilo, og naar han kaldes elev af Teilo fremhæver dette blot det bevidste i bestræbelserne. Forholdet maa være det omvendte, og naar han siges indviet af *S. Germanus* paa dennes første rejse 429, er man ude i det helt umulige, selv naar hans død rykkes hundrede aar tilbage i tiden. Forbindelsen med sidstnævnte maa være en anden.

Germanus (c. 378—31/7 448) var bisp i Auxerre i Frankrig og blev baade i 429 og 448 af paven sendt til England for at bekæmpe den pelagianske bevægelse. Der bindes et levned skrevet c. 485 af *Constantinus* i Lyon. Det omtaler kun flygtigt hans besøg i England. Men der har ogsaa existeret to i Wales skrevne levned, der i det første fortæller om, hvorledes den sidste brittiske konge *Guorthigirn* med alle sine hustruer og stormænd opbrændes i borgen *Caer-Guorthigirn* i S. Wales. Den antændtes af lyn fra himlen i S. Germanus nærværelse som straf for kongens trods mod himlen og kirken. Dette levned er som selvstændigt skrift tabt, men er vistnok i alt væsentligt fuldstændigt indført c. 633 i *Historia Brittonum* af den brittiske kongesøn *Run map Urbgen*, og maa ogsaa være benyttet til det yngre walisiske levned, der i de mest malende billeder spaar om kampene mellem Britter og Angelsaxer, den hvide drage og den røde drage, i de kommende 300 aar og som paa tilsvarende maade er indført c. 800 i *Historia Brittonum* af den berømte ærkebisp *Elfoddwg* i Bangor, som endelig fik paaskestrighederne mellem Angelsaxer og Britter bragt til ophør. Det ældre af de to walisiske levned maa være skrevet af Dubricius.

Det omtalte Dubricius-levned fra 1119 adskiller sig fra en lang række af de levned, som er bevaret om de c. 30 helgener, der har levet i Wales og Bretagne i 400- og 500-aarene, ved næsten kun at indeholde kirkeligt fællesstof. Noget lignende gælder det Gildas-levned som er skrevet c. 1050 i Glastonbury — det har ogsaa kun haft til formaal at sikre klostret i Glastonbury del i det ry, der stod om Gildas. Men det levned, som c. 1038 skreves af abbed *Vitalis* i Rhuy er for største delen afskrift af et levned skrevet umiddelbart efter hans død. Det gælder om dette levned som om mange af de øvrige, at deres betydning vanskeligt kan værdsættes højt nok. De giver ikke blot oplysninger om tidens kirkelige forhold og lærdomsskoler, men tillige om de udvandring til Cornwall og Bretagne, som fandt sted som følge af Scoternes og Angelsaxernes indvandring, om tidens landbrug, udryddelse af slanger, og andre forhold, som kan uddybe det vi ved fra arkæologiske fund. I et af dem skildres saaledes, hvorledes der opførtes en stenrøse over en grav, i andre faar man besked om eneboerliv og klosterdannelser.

V.

Det omtalte værk, *Historia Brittonum*, hører ogsaa til den tids vigtigste kilder. Det kendes fra c. 31 middelalderlige haandskrifter med saa afvigende indhold, at mindst 10 af dem er af væsentlig betydning for textens udgivelse. Det er navnløst i nogle af haandskrifterne, i mange af dem er Gildas den vise nævnt som forfatter,

men der nævnes ogsaa navnene *filius Urbacen, Marcus og Nennius*. Da værket indeholder oplysninger helt ned til 840-858, har man almindelig anset nævnelser af Gildas navn som et forsøg paa at give værket en ufortjent autoritet. Den tanke, at en kærne af værket kunde hidrøre fra Gildas, synes ikke at være faldet nogen ind, selv om man rundt om i værket træffer en række af de sære og skruede udtryk, som er karakteristiske for Gildas stil. Navnlig er den geografiske skildring af Britannia nær beslægtet med den tilsvarende i klageskriftet.

Det ældste af haandskrifterne adskiller sig fra de øvrige 30 ved at have afsnittet om de romerske kejsere i en betydelig kortere form. Texten er indført c₃ 900 paa oprindelig ubeskrevne blade i et samlehaandskrift fra Chartres og ender midt i § 37. Slutningen har sandsynligvis været indført i et løst tilhæftet læg, der senere er gaaet tabt. Man har forklaret den kortere text om de romerske kejsere som en forkortelse af den oprindelige text, foretaget for at spare plads. Denne forklaring kan ikke være rigtig. Afskriften er rent sprogligt saa slet, at det er udelukket, at den, der har udført afskriften, kan have forkortet texten, og den har en overskrift, der tydeligt viser tilbage til ældre tid. Den lyder efter et »her begynder«:

Exberta fii Urbacen de
libro sancti Germani inventa et
de origine et genealogia Bri-
tonum.

Udtog af [Run] søn af Urb-
gen, fundet i bogen om S. Ger-
manus, og om Britternes oprin-
delse og slægt.

Denne overskrift har hidtil ingen faaet noget ud af. Men fii maa være den sædvanlige forkortelse af filii og i originalen have staaet efter navnet Run, som blev oversprunget af afskriveren som uforstaaeligt, da han hverken har kendt dette navn eller vidst besked med, at brittiske navn altid staaer ubøjet i latinske indskrifter og texter. Det kan nemlig ved en analyse af de angelsaxiske kongestamtræer ses, at betydelige udvidelser i disse maa være foretaget af den brittiske kongesøn Run map Urbgen. Den original, som er benyttet, maa være det haandskrift, den brittiske bisp *Marcus* havde hos sig, da han i høj alder som eneboer i Soissons modtog besøg af *Herric* (841—c₃ 896) fra Auxerre, der c. 876 forfattede et fjerde Germanuslevned, i hvilket han optog en af de walisiske beretninger.

En mand af navnet *Marcus* er ikke truffet blandt den tids walisiske bisper. Der kan dog næppe være tvivl om, at han er identisk med den *Conmarch*, som for *Concenn* (c₂ 785 - 854) konge i Povia fra 808, c. 848 forfattede den lange genealogiske indskrift paa den berømte »pillar of Eliseg« i det nordlige Wales til ære for Concenns farfarsfar *Eliseg*, og som i denne indskrift yderligere nævner *Germanus*, kong *Guorthigirn* og dennes nærmeste

efterslægt. Den fortsættelse fra c₂ 850, som kan paavises i de waliske stamtræer, der findes i det næstældste og vigtigste af haandskrifterne af *Historia Brittonum*, maa følgelig være udført af ham. Fra Wales er han rimeligvis rejst med Povichs sidste konge Concenn til Rom, hvor Concenn døde 854, hvorefter en søn af sidstnævntes søstersøn *Mermin* af Gwynned erobrede Povich.

I et tillæg til kongestamtræerne siger Nennius, at *Edwin* (585—633) af Northumbria døbt 627 af Run map Urbgen og tilføjer: »id est Paulinus«. Denne oplysning er fra engelsk side blevet afvist som et forsøg fra brittisk side paa andel i Englands kristning, umuligt at regne med paa grund af det had, Baeda beretter, der var mellem de to kirker. Indvendingen er uden vægt. *Paulinus*, der blev døbt 600 i Rom, og som efter at have kristnet Øst-Engel 627 udnævntes til ærkebisp af York, var ikke præst i den brittiske kirke. At den angelsaxiske kirke ikke skulde benytte de brittiske stormænd, der sluttede sig til den, er utænkeligt. At det var ham, der døbt Edwin, siges i *Annales Cambriae*. Til overflod fremgaar det af Baedas beretning, at Paulinus maa have tilhørt den brittiske kongeslægt, som 617 mistede magten i Elmet-riiget, det sidste selvstændige brittiske omraade i det østlige England. Baeda fortæller nemlig, at omvendelsen af det northumbriske folk fandt sted ved en massedaab i floden Svale nær Katterick, fordi man dengang ikke kunde bygge daabskirker eller prædikekirker. Foruden kirken i York lykkedes det kun Paulinus at faa opført en kirke i Campodunum. Den blev afbrændt ved opstanden i 633, laa op til en kongsgaard, der senere kaldtes Leeds. Men dette sted ved vi laa i skoven Elmet, og det er følgelig paa Paulinus fædrene jord, at denne kirke er bygget. Af stamtræet over Berniciaslægten fremgaar videre indirekte, at hans mor maa have været datter af denne slægts første konge *Ida* og direkte, at kong *Osviu* (c. 613—671) var gift med hans sønnedatter *Rimmelth* (c₂ 623—c. 642). En nærmere undersøgelse af teksterne viser, at man uden vanskelighed kan udskille de af Gildas og Run map Urbgen forfattede dele. Den kærne, som derefter maa tilskrives *Gildas* (499—570), udgør sammen med det ældste stykke af *Annales Cambriae* det kronologiske grundlag, som alene forklarer, at klageskriftet uden aarstal og næsten uden navne har kunnet være det kildeskrift, det almindelig er regnet at være, og er forøvrigt ganske i Gildas sædvanlige stil.

De fra *Run map Urbgen* døbt Paulinus (c₂ 572 - 544) hidrørende dele er udtogene af Dubricius' S. Germanus levned, udtog af den irske konge *Cuana mac Ailcene* (c₂ 525 - 640)'s historiske værk og endelig de angelsaxiske kongestamtræer.

Den næste, der har arbejdet paa *Historia Brittonum*, er den omtalte *Elfoddwg* (c₂ 730 - 809), der c₃ 755 blev ærkebisp i Bangor. Han tilhørte kongeslægten fra Gwent i S. Wales og har i selve

texten tilføjet nogle herfra stammende slægtrækker, samt en række geografiske eller naturhistoriske undere fra S. Wales i tilslutning til Gildas tilsvarende skildring af sin hjemstavn ved Lochleven.

Nennius eller *Ninniaw* (c₂ 790—c₂ 860) har som ung arbejdet for Elfoddwg, senere blev han præst paa Anglesey, og han kaldes i 840—58 for historiograf. Hans endelige redaktion er udsendt under ærkebisp *Renchidus*. Fra *Nennius* foreligger fortaler skrevet 840 og 826, der hører til en redaktion, fra hvilken en irsk oversættelse ved *Gilla Coemgin* (c₂ 1020—c. 1072) i Clonmacnoise er udgaaet. I den er indført en masse pikrisk-irsk stof, for største delen stammende fra *Cuana mac Ailcene*, fra hvem stof allerede var optaget i den latinske text af Run. Der kan kun paavises ubetydelige ændringer fra denne redaktion til den yngre, hvis fortale er skrevet i kong Mermins 24de aar, det vil sige 840. At aarstallet 858 er føjet umiddelbart hertil, kan bedst forklares ved at antage, at Nennius ikke har faaet sin text godkendt, før Conmarch var rejst fra landet og Renchidus blevet bisp i Bangor. Af fortalerne fremgaar, at det er Nennius, der har foretaget den førnævnte udvidelse af efterretningerne om de romerske kejsere med mere, og at han efter sin lærer *Beulan's* raad har udeladt kongestamtræerne. Nennius kan ses at have elsket at regne og at paatale fejl hos forgængerne. Han havde et skarpt hovede, men ikke noget klart. Han lod modsigende aarstal blive staaende ved siden af hinanden i et saadant omfang, at det ikke er uforstaaeligt, at værket i nutiden kun har nydt en begrænset tillid. Den er imidlertid kun berettiget overfor den form, han har givet værket. I selve det af ham tilførte stof findes adskillige oplysninger af værdi med hensyn til overleveringens tilblivelse. Og de fra *Gildas*, *Run map Urbgen* og *Elfoddwg* stammende dele maa anses for førstehaandsskildringer af høj rang. Det samme gælder de øvrige dele af *Annales Cambriae* og de walisiske stamtræer.

Om værkets senere overlevering skal til slut blot tilføjes, at Nenniusfortalerne alene er bevaret i de 4 haandskrifter, som udgaar fra en af Alfred den stores ven og levnedsskildrer *Asser* (c₂ 840—909), abbed i St. Davids og senere bisp i Sherborne, udført afskrift, mens de øvrige haandskrifter udgaar fra 2 redaktioner, som kan ses at være udført af den senere berømte ærkebisp *Dunstan* (c. 924—988) i den tid han var abbed i Glastonbury. Til første-redaktionen, der er udført 946 under hans landflygtighed, er tillige benyttet det haandskrift, Marcus havde med sig til Frankrig, og til anden-redaktionen fra 954 maa det være lykkedes ham at overføre de gamle walisiske originaler fra Elfoddwgs tid, saaledes at man i denne redaktion finder genoptaget *Annales Cambriae* og de walisiske stamtræer.

At disse to afsnit, der staar midt i texten i det vigtigste af alle

haandskrifterne, er udeladt i Mommsens udgave er en nærmest uforstaaelig mangel ved denne udgave. De forelaa nok tilfredsstillende udgivet i det udmærkede tidsskrift *Y Cymmrodor*, men dette tidsskrift er saa vanskeligt tilgængeligt, at det har taget mig 5 aar at fremskaffe de aargange, hvori de findes, og derigennem den endelige klarhed over dette værks tilblivelse.¹

VI.

Denne er der gjort saa udførligt rede for, fordi man almindelig har antaget, at de angelsaxiske stamtræer i den form, de var indført i dette værk, stammede fra c. 687, af den grund at afsnittet slutter med en oplysning fra dette aar, dog efterfulgt af en fra 685. En nærmere betragtning viser imidlertid, at denne tidsbestemmelse ikke kan være rigtig. *Annales Cambriae* har en fortsættelse afsluttet ved denne tid. Herfra er de paagældende oplysninger indført, men sammen med et par mærkelige fejl, som genfindes i en liste over de northumbriske konger, forfattet af ærkebisp *Ecgbirth* (c. 700—766) i York i det aar 737, hvor hans broder *Eadberth* (702—758) blev konge i Northumbria. Dette viser sammen med tilføjelser, som først kan være indført efter 794, at det hele først kan være indført i *Historia Brittonum* c. 800 af *Elfodd*. Han var jævnaldrende med Karl den stores lærer *Alcuin*, og maa som han være uddannet i *Ecgbirths* paa den tid berømte skole i York, og derfra senere havde faaet støtte til indførelsen af den romerske paaskeberegning i Wales som det første afgørende skridt til en udsoning mellem Britter og Angelsaxer.

Det, der bliver tilbage, naar alt yngre end Runs dødsaar 644 henføres til *Elfodd*, kan imidlertid ikke altsammen hidrøre fra Run. Forskel i navnenes stavemaade, og bredden af Runs oplysninger viser, at han har føjet oplysninger til en ældre fortegnelse omfattende 5 slægtrækker, som han bringer i ordenen:

Bernicia, Kent, Øst-Angel, Mercia og Deira.

Her har han, da han selv paa mødrene side tilhørte Bernicia-slægten, sat denne forrest. I andre tekster staar Bernicia mellem Mercia og Deira. Det vil sige, de 5 lister har i begge tilfælde oprindelig sluttet med Deira. Til denne slægt hørte *Edwin* (585—633), der paa den tid, Run var ærkebisp i York, herskede over baade Bernicia og Deira. Til hans farfarsfars farfarsfar *Soemil* bemærkes:

ipse primus separavit Deur	han var den første, som
o Birneich	skilte Deira og Bernicia.

¹ Stamtræ over dette værks tilblivelse og ældste haandskrifter er givet i den følgende fig. 11 side 48.

De brittiske navneformer henfører denne overraskende oplysning til Run. Soemil maa nemlig have levet saa langt tilbage i tiden, at den nævnte adskillelse maa have fundet sted kort efter Guorthigirns død 430. Det er over 100 aar før *Ida* som den første angelsaxiske konge begyndte at regere i hele Northumbria. Hans tiltrædelsesaar er i alle kilder anført som 547, men i udregningen af dette aarstal maa være indløbet den samme fejl, som rykkede *Annales Cambriaes* nul-aar 2 aar tilbage, saa det staar for 549.

Det er samme fejl, som medførte, at *Baeda* og den angelsaxiske krønike har henført *Hengist* og *Horsa's* ankomst til Kent under 449, samtidigt med de romerske kejsere *Marcianus* og *Valentinianus*, der først tiltraadte i 450, og et kirkemøde, der fandt sted i 451. Ment var altsaa aar 451, hvilket dog skyldes en fejlslutning fra brevet til *Aëtius* i 446. *Hengist's* ankomst maa, som *Gildas* anfører det i den del af *Historia Brittonum*, som maa tilskrives ham, sættes til 428; kun med dette aar bliver stamtræer og tidsregning modsigelsesfri.

Da det var *Edwins* far *Ælle*, som skabte riget *Deira*, saa maa det anførte i forbindelse med stamtræernes orden og fælles udgaaen fra *Odin* skyldes hans ønske om at anerkendes som legitim hersker. Stamtræernes ældste nedskrivning kan herefter sættes til *Ælles* tid c. 585, maaske lidt tidligere.

VII.

Baeda (c. 673 - 735) maa c. 702 være kommet i besiddelse af en afskrift af den oprindelige text. I hans smukke værk »Anglerfolkets kirkehistorie« er Kentstamtræet anført. Værket er nok først fra 731, men omtrent ved den anførte tid maa han have sendt en afskrift til *Albinus* i *Canterbury*. Og i spidsen for denne afskrift maa han have stillet *Lindissistamtræet*, der let kan vises at angaa hans egen slægt. Stamtræets *Biscop* søn af *Baeda* maa være den berømte *Benedict Biscop* (c. 628 - 12/1 691), som byggede klostrene i *Wearmouth* og *Yarrow*, og som let kan vises at have været *Baedas* egen far.

En af *Baedas* elever, sandsynligvis ærkebisp *Ecgberth*, maa c. 748 have videreført stamtræerne til det paagældende aar, og tilbageført *Lindissislægten* fra *Odin* over leddene.

Frealaf, Fripowulf, Finn og Godwulf til *Geat*.

Det er sandsynligst, at navnene er tænkt tilføjet mellem stamfaderen *Vinta*, der sikkert er en historisk person født c. 430, og *Odin* for at faa rækken lige saa lang som de øvrige rækker. Afskriveren har imidlertid ikke forstaaet dette og anbragte navnene bagud for *Odin*. Som følge heraf betegnedes *Odin* i de 5 andre

stamtræer som *Frealafing*. Dette kan ses af de førnævnte 3 haandskrifter, af hvilke det ældste, ikke, som man almindelig ser det anført, er fra mellem 811 og 814, men som det fremgaar af bispe-listerne fra c. 806. Fra det udgaar det 2det haandskrift, skrevet c. 900, som *Æpelstan*, konge 924—940 i 931 gav til S. Cuthberts kirke i Northumbria, og fra en afskrift af dette, i hvilken stam-træet er ført bagud til Adam, udgaar, som det kan ses af fælles-skab i stavemaade og fejl, en række i s l a n d s k e afskrifter.

Fremkaldt af Baedas c. 703 fremsendte afskrift til *Albinus* er Wessex- og Essex-stamtræerne. Af dem kan det fra *Essex* ses at være skrevet mellem 704 og 709. Det blev først c. 1102 af Florence i tillæget til hans krønike sidestillet de øvrige stamtræer. Det endte nemlig oprindelig ikke med Odin, men med den saxiske stammegud *Saxnot*, en vanskelighed, Florence satte sig ud over ved at gøre Saxnot til søn af Odin. I det eneste gamle haandskrift, det kendes fra, staar det sammen med *Wessexstamtræet* i en stærkt udvidet form. Dettets oprindelige form kendes fra den angelsaxiske krønike, og for en enkelt linies vedkommende, dog med Odin kaldet søn af *Frealaf*, i de 3 oftnævnte haandskrifter. Det maa ligesom Essexstamtræet være skrevet af *Daniel* (c₂ 670—745), der 703 blev biskop i Wessex med sæde i Winchester, og 705 maatte afgive det meste af stiftet til *Aldhelm* (c₂ 650—709), der fik sæde i Sherborne. Sidstnævnte tilhørte selv kongehuset, og det maa være af hans mund, at Daniel har faaet besked om denne vidtforenede slægt.

Den angelsaxiske krønikes vigtigste haandskrift fandtes c₃ 1160 i Winchester, hvor det efter den normanniske krønikeskriver *Gaimar's* rimkrønike var lænket til en pult og flittigt benyttet af de studerende. De er forlængst tabt, men teksten kendes fra 7 haandskrifter, der indeholder 6 meget afvigende redaktioner. De har tidligt været udgivet jævnsides, men ret unøjagtigt. *Earle* og *Plummer* har udgivet de 2 fjærneststaaende tekster A og E og anført alle reelle afvigelser i de andre tekster. Udgaven er meget omhyggelig og vel kommenteret. Den fremstilling Plummer har givet af haandskrifternes indbyrdes afhængighed og tilblivelse er derimod fuld af modsigelser, og har meget lidt med virkeligheden at gøre. Den bygger paa den ubeviste og i sig selv usandsynlige forudsætning, at aarbøgerne er ført paa angelsaxisk fra meget gamle tider, skønt allerede *Hardy* har gjort opmærksom paa, at Florences latinske krønike, der før 945 hovedsagelig har de samme oplysninger som den angelsaxiske krønike, har oplysningerne noget nøjagtigere, fyldigere og præcisere end denne. Dette kan for enkelte oplysningers vedkommende naturligvis skyldes sammenarbejden med ny kilder, men naar forholdet genfindes i bogstavelig talt hver eneste oplysning, saa kan forklaringen kun være den, at den

angelsaxiske text er en let forkortet oversættelse af den latinske text, som er bevaret hos Florence.

Paa anden maade kan man forøvrigt heller ikke forklare den kendsgerning, at Florences text til 945 og fra 972 bygger paa krøniken, men ikke eller saa godt som ikke har benyttet den i den mellemliggende tid. Den latinske text har kun været fortsat til 945, saa fortsætter han med andre kilder, men faar derefter fat i den angelsaxiske text og fortsætter saa med en oversættelse til latin af denne. Her er forholdet da ogsaa det omvendte, her har Florence kun oplysninger udover krønikens text, hvor han har haft kendskab til selvstændigt kildestof som helgenlevneder, gravskrifter og lignende.

Det er ingenlunde uoverkommeligt at gennemføre en analyse af krøniken. De ældste samtidigt førte oplysninger er fra 601 - 633 skrevet af Run døbt Paulinus, fra 634 - 646 af Wessex første bisp *Birinus*. Den er derefter fortsat i Winchester, hvor bispeskrifterne tydeligt spores. Først 725 kan krøniken imidlertid siges at have faaet den form, den foreligger i. Hvad der ligger forud er konstruktion, delvis foretaget efter samraad med Baeda, hvilket tydeligt kan ses paa flere steder. Det mest karakteristiske træk for denne ældste del af krøniken er, at kongerne, første gang de nævnes, anføres med et større eller mindre antal led bagud, hvilket træk ikke genfindes i den følgende del af krøniken, der lige til Alfred den stores tid og langt senere kan ses at være ført i Winchester.

VIII.

Den eneste undtagelse fra det nævnte træk er i 855, hvor kong *Æthelwulf's* afstamning føres tilbage til Adam. Først til *Ingild*, som siges at være broder til kong *Ine* af Wessex, og derefter videre gennem Wessexstamtræet. Dette i et stamtræ besynderlige spring, som da ogsaa er udeladt i mange af de senmiddelalderlige stamtræer betyder naturligvis, at Ingild og Ine blot er brødre paa mødrene side, og det er ikke svært at vise, at Ingild tilhører en linie af kongeslægten i Kent. Efter at stamtræet er ført op til Adam, nævnes alle kong *Æthelwulf's* børn, hvilket viser, at stamtræet først kan være skrevet paa kong Alfreds tid. Takket være det meget store antal texter, som udgaar fra dette stamtræ, kan man ganske nøje angive gangen i udvidelserne. De vigtigste er foretaget af *Asser* (c₂ 840 - 909). c₂ 888 har han fra en af de førnævnte texter tilføjet leddene til *Geat*, derefter tilføjer han rækken

Skef, Skjold, Beo, Tetwa eller *Cetwa*.

Saa opfatter han som før forklaret *asce* som *arce*, *Skef* bliver søn af Noah, og af og til kaldet Seth, i de islandske texter

Seskef, det vil sige se Skef »den Skef som«: Samtidigt indskyder han for bedre at udfylde tiden mellem Seth eller Skef og Skjold leddene:

Bedvig, Hwala, Hathra, Itermon, Hermod

og endelig reguleres Odins plads ved at der som før omtalt mellem Brand og Gewis indskydes rækken

Friþolaf, Freawine, Wig.

Af de led, som ligger bag de historisk sikre personer i stamtræerne, kan drages mange vigtige slutninger. Øst-Angel-stamtræets næstøverste led *Casere* kan ikke være andet end det latinske Cæsar, og viser følgelig, at slægten har paaberaabt sig arvekrav gennem nedstamning fra de romerske kejsere, der har levet i Britannia. Det kan først være paa Ælles tid, at Casere er gjort til Odins søn.

Tilsvarende iagttagelser kan gøres i alle slægtrækker, men de har større interesse for engelsk historie end for dansk, og skal derfor ikke omtales nærmere her. Helt omvendt er det med de tre anførte indskud mellem Odin og Noah. Her er det stykker af danske kongerækker (og maaske en frisisk), der er indskudt.

Fra dansk overlevering kan Asser ikke have faaet disse rækker. Alfred den store samlede folket nationalt mod de danske og kan ikke have ønsket at opfattes som deres efterkommer. Et flertal af disse navne træffes imidlertid i kvadene *Vidsid* og *Beowulf*. Navneformerne er saa overensstemmende, at der maa være sammenhæng. Uden at komme nærmere ind paa enkelthederne kan jeg lige nævne, at man af *Vidsid* med største lethed kan udskille et regelmæssigt bygget kvad paa 9 niliniede vers. Det handler om en rejse til hofferne i Holsten, Burgund, Langbardernes i Italien og Kent, foretaget i 570'erne af en mand der hed *Vidsid* eller snarere *Skilling*. I flere af versene opremser han kvad han kendte, og det vil sige, ejede i afskrift. Hans kvadsamling maa være forblevet i England, ti existensen af en saadan kvadsamling forklarer utvungent tilblivelsen af Niebelungenkvadene med deres, ud fra enhver forestilling om historisk overlevering ubegribelige sammenblanding af begivenheder i 450erne med dem i 550erne og 560erne. Ligeledes tilblivelsen af Skjoldungdigtningen i Island.

I den foreliggende form af *Vidsid* er brudstykker af disse kvad ordret indsat, i *Beowulf* genfortalt. I begge kvad er desuden tilføjet en del kristeligt stof. Denne sidste bearbejdelse maa skyldes *Cyniwulf*, der paa Knud den stores tid maa have levet som munk i Ely. Der synes nemlig »Exeterbogen«, hvori flertallet af hans kvad findes, at være blevet til. Det samme maa da ogsaa

gælde Vercellihaandskriftet, som Knud den store maa have haft med sig til Italien. Naar Knud siges gerne at have lyttet til munkenes sang i Ely, maa det være Cyniwulfs sange med deres ejen-

LITTERATURFORTEGNELSE.

Medtaget er kun, hvad der er eftersat ved denne lejlighed, enten direkte eller indirekte gennem tidligere udførte udtog.

Specielle oversigtsværker:

- W. Stubbs*: Registrum Sacrum Anglicanum (Oxford 1858 ²1897). xvj + 248.
W. G. Searle: Anglo-Saxon bishops, kings and nobles. (Cambridge 1899) vij + 470.
H. Grotefend: Handbuch der Zeitrechnung des Deutschen Mittelalters und der Neuzeit. I—III. Hannover 1891-1898 & Taschenbuch⁴ 1915. iv + 216.
T. D. Hardy: Descriptive Catalogue of Materials relating to the History of Great Britain and Ireland to the end of the reign of Henry VII. I, 1—2 (London 1862) cxxxiv + 918. II (1865) 1066—1200, civ + 602. III (1871) 1200—1327. cxxxiv + 482.
H. M. Chadwick: The origin of the English nation (1907. ²Cambridge 1924). viij + 332.
Arthur W. Wade-Evans: Welsh christian origins. (Oxford 1934). 518.

Gildas og de kambro-brittiske helgener:

- Th. Mommsen*: Gildae sapientis de excidio et conquestv Britanniae ac flebili castigatione in reges principes et sacerdotes. Accedunt: epistolarum fragmenta, Liber de paenitentia, Vita Gildae auctore Ruiensi et auctore Caradoco Lancarbanense i Monumenta Germaniae Historica XIII (Berlin 1898), 1—110.
H. Williams: »Gildae de excidio Britanniae, fragmenta, liber de paenitentia, accedit et Lorica Gildae« (with translation) I. (London 1899). viij + 148. Accedunt et Vita Gildae. II. (London 1901). iv + 149—420.
A de la Borderie: »La date de la naissance de Gildas« i Revue celtique VI (1883—85), 1—13.
W. J. Rees: Liber Landavensis. (Llandovery 1840) xlvj + 646.
W. J. Rees: Lives of the Cambro British Saints. (Llandovery 1853). xxiv + 636 + supplementary notes to the Liber Landavensis by Thomas Wakeman. 20.
Th. Mommsen: »Historia Brittonum cum additamentis Nennii« i Monumenta Germaniae Historica xiii (Berlin 1898), 111—222.
J. H. Todd: Leabhar breathnach annso sis. The Irish version of the Historia Britonum of Nennius. (Dublin 1848). xvj + 288 + cxxx.
H. Zimmer: Nennius vindicatus. Über Entstehung, Geschichte und Quellen der Historia Brittonum. (Berlin 1893). viij + 342.
J. G. Evans: »Pedigrees from Jesus College MS 20« i Y Cymmrodor. VIII (London 1887), 83—92.
E. Phillimore: »Annales Cambriae and Old-Welsch Genealogies from Harleian MS. 3859« i Y Cymmrodor ix (London 1888), 141—183.
H. F. J. Vaughan: »Welsh Pedigrees« i Y Cymmrodor x (London 1889), 72—156.
E. W. B. Nicholson: »The Dynasty of Cunedag and the Harleian genealogies« i Y Cymmrodor xxi (London 1908), 63—104.

dommelige sammenblanding af verdslig og kristelig heltedyrkelse, der har bjærgtaget ham. Og det maa fremfor alt gælde Beowulfskvadet.

Pillar of Eliseg:

- A. E. Hübner*: *Inscriptiones Britanniae christianae*. (Berlin & London 1876). xxiv + 101.
- John Rhys*: »All around the Wrekin« i *Y Cymmrodor* xxi (London 1908), 1—62.
- A. H. Sayce*: »The inscription on the pillar of Eliseg near Llangollen« i *Archaeologia Cambrensis* (1909), 43—48.
- G. Baldwin Brown*: *The arts in early England V. The Ruthwell and Bewcastle crosses. The gospels of Lindisfarne and other christian monuments of Northumbria*. (London 1921). xvj + 420.
- British Museum: *A guide to the Anglo-Saxon and foreign Teutonic antiquities*. (London 1923). viij + 179.
- W. G. Collingwood*: *Northumbrian crosses of the pre-Norman age*. (London 1927). viij + 196.
- R. A. S. Macalister*: »The Eliseg Pillar« i *The 89 annual meeting to be hold at Llangollen* 2-6/9 1935. (1935), 1—20 »Report of the meeting of the Cambrian Archaeological Association« i *Archaeologia Cambrensis*. (December 1935).

Kongestamtræerne:

- Thorpe*: *Chronicon chronicarum Florentii Vigornensis*. (London 1849).
- T. Forester*: *The chronicle of Florence of Worcester with the two continuations*. (London 1854). xiv + 512.
- J. Earle & C. Plummer*: *Two of the Saxon chronicles parallel with supplementary extracts from the others*. I. (Oxford 1892. 21932). xvj + 420. II. (Oxford 1899). xvj + clvj + 464.
- J. Ingram*: *The Anglo-Saxon chronicle translated 1823*. (London 1912. 41929). 302 pag.
- E. Classen & F. E. Harmer*: *An Anglo-Saxon chronicle D*. (Manchester 1926). xvj + 150.
- Torsten Dahl*: »Den oldengelske krønike i udvalg«. (København 1936). xvj + 114.
- Baeda*: *Historia ecclesiastica gentis Anglorum* (731) edited by Plummer (Oxford 1896) I. clxxvii + 458. II. xl + 546.
- Wright & Halliwell*: *Reliquiae antiquae II* (1843).
- James*: *Catalogue of Manuscripts in Corpus Christi College*. Cambridge I (1912).
- W. H. Stevenson*: *Assers Life of King Alfred, together with the Annals of Saint Neots*. (Oxford 1904). cxxxij + 386.
- E. Hackenberg*: »Die Stammtafeln der angelsächsischen Königreiche«. Inaug. Diss. (Berlin 1918). x + 117.

Skotsk og irsk stof:

- W. F. Skene*: *Chronicles of the Picts & Scots and other early memorials of Scottish history*. (Edinburgh 1867). cxcv + 499 pag.
- E. O'Curry*: *Lectures on the manuscript materials of ancient Irish history* (Dublin 1860 21878). xxvii + 722.
- H. D'Arbois de Jubainville*: *Essai d'un catalogue de la littérature épique de l'Irlande*. (Paris 1883). clv + 282.

IX.

Mere skal jeg ikke sige nu. Hvor meget det indblik i problemet: de angelsaxiske kongestamtræers tilblivelse, jeg har forsøgt at give, end har maattet nøjes med antydninger af de detailproblemer, som møder en undervejs, saa har gennemgangen af dem forhaabentlig ladet ane, hvor langt man gennem troskab i det smaa, omhyggelig behandling af hver enkelt detaille, kan naa frem. Samme erfaring gør man ved tilsvarende behandling af de walisiske og skotske kongestamtræer. Samlet bekræfter de den dybe sammenhæng, der er mellem den ældre angelsaxiske litteratur, og det man har kaldt den islandske og den danske sagnoverlevering, en sammenhæng, der ikke blot er af litterær art, men yderst ude beror paa et aandeligt slægtskab, som det ikke tilstrækkeligt kan betones strækker sig langt længere tilbage i tiden end til germansk tid. Slægtskabet var ogsaa tilstede i keltisk tid.

Britannias, Albans og Erins tidligere historie kan ikke forstaas uden kendskab til Nordens, det skythiske Lochlann's, som Ierne kalder det i deres gamle mytiske skrifter. Og Nordens historie kan endnu mindre forstaas uden fuld beherskelse af og fortrolighed med, hvad der er efterladt paa de mærkelige øer i Europas yderste vest, hvor havet var gyngende bro til frænderne i øst, og mod vest det umaadelige hav, som ingen var vendt tilbage fra med efterretninger om, hvad der var paa den anden side. Intetsteds i verden har spændingen mellem skabende fantasi og nøgtern virkelighedssans, mellem liv og død, været stærkere end der. Intetsteds har man derfor heller truffet en alsidigere udviklet eller daadkraftigere befolkning.

Fremtiden tegner sig som saa ofte før uvis og usikker. Hver sørger for sit. Om folkehadet eller retten skal fremmes ved ingen. Afgørelsen vil afhænge af, hvor hver enkelt stiller sig, i hvilken grad han har erkendt sit væsens inderste kærne ved at følge dets forudsætninger længst muligt tilbage, ved at bygge broen, der spænder fra drøm til daad.

 LABORATORIEUNDERVISNING.

Høje dommere, højtærede forsamling. Emnet for den anden og sidste forelæsning over bundet emne: »Maal og principer for laboratorieøvelser i historie« staar i direkte forbindelse med selve den stilling, konkurrencen angaar.

Paa to maader kan jeg siges at være handicappet i forhold til denne opgave. Jeg har hverken deltaget i eller givet undervisning i historie ved dette universitet, og maa i det hele og store siges at

mangle kendskab til den form, der anvendes ved historieundervisningen her og de dertil knyttede laboratorieøvelser. Dette er et minus for mig. Selve det, at jeg ikke kender disse former, kan dog ved en lejlighed som denne menes at stille mig friere i bedømmelsen af valget mellem de muligheder, der foreligger for en systematisk god undervisning, og kan følgelig omvendt opfattes som et plus, saaledes at man kan lade minus og plus gaa lige op med hinanden.

I forelæsningen over fritvalgt emne har jeg allerede omtalt forskningsmetoder, jeg vilde anse det for heldigt at faa ind i faste undervisningsformer. Jeg er derfor taknemlig for den lejlighed, det for denne forelæsning opgivne emne giver mig til nærmere at uddybe, hvad jeg ved den lejlighed maatte nøjes med at antyde.

For med udsigt til udbytte at kunne udtale sig om maal og principer for laboratorieøvelser i historie, er det nødvendigt først ganske kort at klargøre sig de maal, som kan sættes for en videnskabelig historieforskning i det hele taget.

I korthed kan maaleene siges at være de samme som for al anden videnskabelig forskning, at erkende sandheden. Sandheden maa for at kunne erkendes imidlertid være ikklædt ord, og den historiske sandhed er derfor lige saa lidt som enhver anden form for sandhed noget i luften frit svævende. Den hænger sammen med tidens ordforraad, hele forestillingskreds, og derigennem med alle andre fag. De resultater, som naas af den historiske forskning vil derfor ogsaa, forsaavidt de er af værdi, før eller senere faa betydning for den praktiske liv. Derigennem har forskningen en betydning, der rækker langt ud over de kredse, til hvilke den i første omgang henvender sig. Det maa man naturligvis regne med, er det tiltalende at kunne regne med. Udover den spore heri kan ligge til at gøre sit arbejde saa godt som muligt, kan resultaternes praktiske betydning imidlertid ikke være maalet for en videnskabelig historieforskning. Den maa som al anden forskning være frit stillet med hensyn til valg af emner. De virkelig værdifulde resultater naas oftest ad veje, kun den enkelte forsker, der har vandret dem, har haft tro til førte frem mod maal værd at naa.

Noget andet er, at man ikke skal støde i trompeten, naar man begynder vandringen. De resultater, forskningen naar til, er ofte blevet misbrugt i det praktiske liv, og mest, naar de har været mindre godt begrundet, eller ikke er blevet udtrykt med fornøden omhu.

Det, at forskningsresultater misbruges, er ikke noget for den historiske forskning særegent eller særlig karakteristisk. Exempler derpaa kendes fra alle fag. De mest talende maaske fra naturvidenskaberne, hvor man ofte har set, at for tidlig meddelelse om et formentlig naaet resultat har bragt dette i miskredit, saa udvik-

lingen er standset en tid lang, skønt den vej, man var inde paa, alligevel senere viste sig farbar.

Omhu i fremstilling og ordvalg er altsaa paakrævet. Men det er ikke noget man skal være ked af. Tværtimod. Det hjælper til at præcisere opgavens omfang, de forudsætninger man har opstillet og dermed holdbarheden af de naaede resultater. Dette krav imødekommes imidlertid ikke ved, hvad man saa ofte har ment, at man udtaler sig med forsigtighed og forbehold. Den form, hvori man beretter om et eller andet, tilvejebringer nu engang for baade tilhører og læser en sammenhæng, der binder langt stærkere end alle de forbehold man tager. De største ulykker laves ikke bevidst, men gennem uklarhed. Forsigtighed er ikke i sig selv noget prisværdigt — det prisværdige er altid skarpt at kunne skelne mellem det man kan udtale sig om, og det man ikke kan. Og det er noget helt andet.

II.

Vil man med »sandheden« mene livet i al dets brogede mangfoldighed, saa er ingen anden erkendelse mulig end selve livet i dets egen udfoldelse: Den kan ikke ske hurtigere end livet leves, og i den forstand kan ingen se eller overskue mere, end det som opleves med vedkommendes egne sanser.

Beretninger om det engang skete indeholder altid en uhyre forenkling af det skete; skulde alt med, der spillede ind, vilde man aldrig blive færdig, og selv om man indskrænkede beretningen til en detailleret beretning om alt, hvad hovedpersonen oplevede, saa vilde beretningen længe inden man blev færdig virke dræbende af kedsommelighed.

I enhver forenkling ligger et kunstnerisk moment, en evne til at fastholde noget væsentligt paa bekostning af alt det andet, der altsaa for kunstneren føles uvæsentligt i forhold til det han fremhæver, selv om andre til andre tidspunkter finder andre ting mere væsentlige. Det er denne evne til forenkling, som betinger menneskets særstilling i naturens store husholdning. Den tillod visse lyde, der kaldes ord, at staa som udtryk for ting og begreber, at lade billeder være betegnelser for det samme, og endelig at betegne alle lyde ved hjælp af et ringe antal tegn.

Og samtidigt med at ordene skabtes, skabtes ord for forbindelser mellem ordene, saa man fik regler for, hvordan de kunde forbindes med hinanden og vejlede de mennesker, der kendte ordene, saa de snart handlede anderledes end de ellers havde gjort — lystrede — snart følte sig beriget paa en maade, de ikke før havde kendt, som deltagere i oplevelser, de ikke selv, men kun beretteren havde mødt i virkelighedens verden.

Dansk historieforsknings store mand i nutiden, afdøde professor *Kr. Erslev*, hvem vistnok alle nutidens danske historikere har set op til i taknemlig ærbødighed, blev aldrig træt af at fremhæve det kunstneriske moment, der var i historieskrivningens kunst, i fordelingen af lys og skygge i de billeder, forskerne gav af fortidens begivenheder og mennesker.

Deri saa han rigtigt, men han saa ikke rigtigt, naar han ansaa dette for et for historieskrivningen karakteristisk forhold. Hans mod eksempel, at for eksempel den pythagoræiske læresætnings indhold var uafhængigt af den kunst, hvormed den var fremstillet, er kun rigtigt i samme forstand, som en given tids begivenheder ogsaa er uafhængige af de skildringer der er givet af tiden. Men lige saa ukendt disse begivenheder vilde være, saafremt der ikke paa kunstnerisk tilfredsstillende maade var berettet om dem, vilde den pythagoræiske læresætning være uden betydning, saafremt den ikke arbejdede med kunstnerisk fuldendte begreber. En matematisk sætnings værdi er lige saa afhængig som en historisk skildring af den kunst, hvormed den er udført. Euklids geometriske skildringer af irrationale tal er saa uoverkommeligt omstændelige, at hans betragtninger først fik virkelig praktisk betydning, da man paa renaissanceetiden fandt paa at betegne dem ved hjælp af rodtegn. Og de imaginære tal, det vil sige de tal, der ganget med sig selv giver et negativt tal, virkede som begreb saa stødende mod den saakaldte naturlige opfattelse, at man nærmest betragtede det som galskab at beskæftige sig med disse tal. Ved at afbilde dem i en linie vinkelret paa nulpunktet i den linie, der repræsenterede alle reelle og irrationale tal, fandt man imidlertid en saa simpel og anskuelig fremstilling af saavel alle komplekse tal, det vil sige tal, som baade indeholder en reel del og en imaginær del, som af de operationer man kan foretage med disse tal, at der kan undervises i dem i den højere skole.

For de mange, for hvem matematisk-naturvidenskabelig dannelse er en lukket bog, staar disse tal alene som tankeabstraktioner, der viser, hvor formelt man kan træne den menneskelige hjerne op til at tænke, og de vil sikkert forbavses over at høre, at det lys de tænder i deres stue om aftenen fremstilles paa dynamoer, der ikke kan konstrueres uden gennem fuld beherskelse af komplekse tal. Uden dem bliver forholdene altfor uoverskuelige.

III.

Fra det her givne indblik i den kunstneriske klarhed, der kendetegner tallæren, falder der lys over den kunstneriske beherskelse, som kræves af historieforskeren, hvis opgave det er, at beskæftige sig med efterretninger om fortiden, og at ordne dem paa en saa-

dan maade, at hændelsesforløbet bliver levende i tilhøreres eller læsesers sind, saa at de vedkommende deraf kan drage slutninger, som kan være bestemmende eller vejledende for de beslutninger, der kræves taget i dagen og vejen. Det kan ske ved direkte analogi-slutninger, vil dog hyppigst ske indirekte gennem de yderligere muligheder, man erfaringsmæssigt har for at handle rigtigt, naar de erfaringer, man selv har gjort, øges med andre menneskers. Det giver større sikkerhed og ro i sindet, større opladthed for de muligheder der foreligger.

For ret at faa noget ud af andres erfaringer er det nødvendigt, at man gør sig klart, at der i enhver beretning ved siden af efterretningen om noget faktisk sket findes en vurdering. Den kan være aldeles direkte, og har da ofte kun værdi for den, der har foretaget vurderingen, eller for den tid den er foretaget i. Hyppigst er den dog indirekte, kan ligge alene i valget af den skildrede begivenhed, og er altid karakteriseret gennem udeladelsen af meget nær alle de biomstændigheder, som optog dem, der oplevede begivenheden.

Naar det i en aarvog hedder, at 1247 brændte klostret i Sorø, saa er alt det, der optog samtiden udeladt. Var branden paasat, skyldtes den lynnedslag eller uagtsomhed, blæste vinden fra eller til de øvrige bygninger, reddedes alle beboerne, reddedes deres skrifter og værdigenstande, hvor fik man husly efter branden, hvordan blev genopførelsen muliggjort?

I forelæsnningen over frit valgt emne pegede jeg paa, at nutidens historieforskning ved at stille krav om paavisning om aarsagssammenhæng som dens vigtigste opgave, havde brugt aarsagsbegrebet i en anden betydning, end det havde indenfor naturvidenskaberne, og i en betydning det ikke med mening kunde bruges i. At dette skete, har naturligvis sin historiske forklaring. Det skete i naturlig begejstring over de resultater, man i naturvidenskaben havde naaet, idet den maade, fysikere og kemikere havde udtrykt sig paa, havde givet tidens filosoffer anledning til at anse kravet om aarsagssammenhæng som et grundlæggende krav for al videnskabelig forskning. Det beror paa en misforstaaelse. Indenfor biologi og teknik har kravet aldrig været brugt paa den maade. Biologer vidste, at man ved gødning og ændringer i ernæringen kunde ændre en given bevoxnings eller besætnings egenskaber paa lovbunden maade, men vidste ogsaa, at »resultaterne« kun naaedes som gennemsnit af de individuelt konstaterede tilfælde, og at der altid maatte regnes med planter der gik ud og dyr som døde. Og teknikerne vidste, at deres beregninger hvilede paa ideale forudsætninger, som aldrig var opfyldt. I praxis maatte man regne med korrektionsfaktorer, og en usikkerhedsgrad, som man fastsatte i hvert enkelt tilfælde under hensyn til alt det, man mente spillede

ind. Nu har fysikere og kemikere helt forladt deres tidligere absolute udtryksform. Atomforskningen har vist, ikke blot at man med atomerne kan opleve individuelle afvigelser, der principielt udviser samme frihedsgrader, som dem man træffer indenfor det levende, men at selve forestillingen om et absolut rum og en absolut tid beroede paa en fiktion.

Den historiske forskning baade her og ude vil derfor gøre rigtigt i at holde op med at rose sig selv for, at den i modsætning til tidligere tiders historieskrivning paaviser aarsagssammenhæng. Det ligger udenfor dens muligheder. Den skal fastslaa kendsgerninger. Det er videnskabeligt. Og den skal ordne dem paa en saadan maade, at de belyser det spørgsmaal der er stillet. Det er kunst. Sammenhæng mellem begivenhederne vil altid først tilvejebringes i tilhørers eller læsers sind, og afhænge af den kunst hvormed der er berettet. Og dette gælder baade, hvad der i beskrivelsen er udeladt, og hvad der er stillet ved siden af hinanden.

Dermed vil den kritik, for ikke at sige haan, hvormed nutidens historieskrivning har omtalt tidligere tiders »tørre aarbøger« i modsætning til dens egen fortræffelighed af sig selv ophøre. Den stod forøvrigt ogsaa i et ejendommeligt modsætningsforhold til alt det, man kan kalde periodens bedste frembringelser. Ti endte enhver dyberegaaende undersøgelse ikke med en kronologisk oversigt over de naaede resultater? Og er det ikke saadan, at det netop er disse oversigter, der for de kyndige er det væsenlige, det der giver deres tanker stof til at bygge videre paa?

Kongerækker med aarstal oplyser i al deres knaphed slet ikke saa lidt om et lands historie. Præsterækker med biografiske efterretninger giver, ihvertfald for dem der forstaar at læse, yderst værdifulde oplysninger om forholdene i det paagældende sogn gennem aarhundrederne. I aarbogsstoffet kan en tidsalders lidelser, forhaabninger og drømme være udtrykt lige saa afklædt alt det, der har optaget den tids mennesker, som Ægyptens pyramider taler om en stor tids evne til at udtrykke sig i saa enkel en form, at den ikke siden er overgaaet.

Dermed taber en rigere form ikke sin berettigelse. Vi er nu engang saa nysgerrige, at vi gerne vil vide mere. Og naar aarbøger søger at favne al livets mangfoldighed, ja saa er det, at denne form kommer tilkort. Jo flere konger, jo flere begivenheder man tog med under hvert aar, des ugørligere er det at faa overblik og faa det at vide man ønsker. Og dog, vil man vide, hvem der ikke deltog i en konges kroning, for deraf at drage slutninger angaaende stemningen blandt kongens lensmænd eller i nabolandene, er der ingen anden vej at gaa end at klargøre sig, hvem der paa det paagældende tidspunkt indehavde disse stillinger, og afkrydse dem der var tilstede, for at finde dem der ikke var der.

Historieskrivningens kunst bestaar i at tilrettelægge det overleverede stof paa en saadan maade, at man kan lægge ethvert ønsket snit, saavel paa tværs i et givet aar, som paa langs gennem tiderne, omfattende en bygnings, en institutions, en families eller et lands historie. Hermed er da ogsaa givet de maal, undervisningen i historie maa sætte sig: at oplære elever i denne kunst.

IV.

Alle dage har de elever, der har søgt længst frem, hvad enten det for dem ideelt har været maalet at erhverve kundskaber for disses egen skyld, eller det mere praktiske, for derigennem at kvalificeres til opnaaelsen af en attraaet stilling, søgt dygtige lærere. Meningerne om, hvad der herved skal forstaaes, har derimod været meget delte. Der har, ikke mindst indenfor de historiske fag, som den almindelige historie, litteratur- og kunsthistorien, sproghistorien, retshistorien og saa videre været trang til at søge de aandsfulde lærere, som dem der hurtigst førte en til maalet. Der er dog ingen grund til at tro, at det svar, en af det gamle Grækenlands store matematikere — det var vist Euklid — gav, da en konge bad ham hurtigt og let oplære ham i geometri: at han kendte ingen særlig kongevej til geometriens sandheder, ikke har almen gyldighed. Indenfor naturvidenskaberne har erfaringen forlængst vist, at ingen undervisning kan anlægges paa opklækning af genier — dem maa man tage som den himlens gave, de af og til kan være. En forsvarlig undervisning maa bygges paa, at den oplærer folk til troskab i det smaa, til nøjagtighed i de mindste enkeltheder, til klarhed over de forudsætninger man arbejder under. Det er maaske ikke ret meget den enkelte kan naa paa den maade. Sammenlagt fører det dog sikrere til maalene end spredt arbejde, der bagefter skal gøres om.

Nøjagtighed i det smaa kan imidlertid ikke læres gennem forelæsninger. Det kan kun læres gennem længere tids ren praktisk opøvelse i arbejdet. Derfor er undervisningsarbejdet i nyere tid mere og mere lagt om fra forelæsninger til laboratorieøvelser. Det gælder de naturvidenskabelige discipliner. Det gælder ogsaa de historiske fag.

Virkingen heraf er ikke udeblevet. Den historiske opfattelse af de europæiske landes ældste historie er idag ganske anderledes vel underbygget, sammenhængende og paalidelig, end den var blot et hundredeaar siden, og man har til belysning af nutidens historie metoder, man ikke før kendte, eller savnede midler til at anvende med fordel.

Det synes imidlertid muligt, at man kan komme endnu videre, end man hidtil er naaet. Jeg har i forelæsningen over fritvalgt emne antydnet h v o r d a n og skal derfor ikke gentage, hvad jeg ved den lejlighed sagde. To af de planer, jeg viste ved den lejlighed, vil jeg dog gjerne vise igen, fordi de i særlig grad belyser enkeltheder, der er vel egnet til at gøres til genstand for undervisning. Den første viser »sedlen«.¹

Omfanget af en saadan oplysning er ikke større, end at man i laboratorieøvelser let kan forlange et ikke helt ubetydeligt antal sedler udskrevet, saa eleven kan opnaa den nøjagtighed i kildeangivelse og udskrivning, som er paakrævet. Heri kan der ikke være noget nyt. Selv uden kendskab til de nærmere enkeltheder i de nuværende laboratorieøvelser, kan man gaa ud fra, at en lignende øvelse sker. Det er imidlertid umiddelbart indlysende, at øvelser af den her omhandlede art vil vinde i værdi for eleven, saafremt de ikke blot er øvelser, men tillige kan indgaa i en større helhed. Det kan de ved hjælp af »konvolutten«.²

Dens pædagogiske værdi kan vanskeligt undervurderes. Den gør det interessant for eleven at skaffe de fornødne »sedler« til at faa alle de ønskede oplysninger indført. Og den plads, der er afsat til disse paa konvolutten, tvinger eleven til inden fremskaffelsen at anstille orienterende beregninger over tidspunkterne, og, efter at en del af disse er fremskaffet, at skærpe tidsansættelsen for de resterende.

Hele skemaet tvinger ham ogsaa umiddelbart til at iagttage, om opkaldelsesreglerne er fulgt eller ej. Dette er i sig selv saa omfattende et spørgsmaal, at jeg ikke tør komme nærmere ind paa det her, blot understrege, at selve skemaet ogsaa giver holdepunkter for, om man i den paagældende familie eller paa det paagældende tidspunkt kunde opkalde levende bedsteforældre, et punkt, hvor skikken skiftede gennem middelalderen. Kan man ikke, er der en fast forbindelse mellem bedsteforældrenes dødsaar og de efter dem opkaldte børnebørns fødselsaar, som ofte kan give en nøjagtigere fastlæggelse af disse aar, end man uden denne faste forbindelse vilde være istand til at opnaa.

De første sedler kan man godt lade eleven udskrive efter trykte bøger. Naar den fornødne øvelse heri er opnaaet, og eleven har lært skriftlæsning ved hjælp af det paa laboratoriet forhaandenværende materiale, kan man gaa det skridt videre at lade ved-

¹ Se fig. 6 side 13.

² Se fig. 7 side 14.

kommende selv fremskaffe de tilsvarende kirkebogs- og skifte-udskrifter gennem arkivundersøgelser. Naar derigennem yderligere øvelse i anvendelsen er opnaaet, kan man lade ham forsøge systemet anvendt paa middelalderlige slægter, hvor de exakte holdepunkter som regel er meget faa. Man skal slet ikke være ked af, om man her, saalænge man ingen sikre holdepunkter har, kan komme til at begaa fejl paa op til 100 aar. Man skal saa blot sætte c_4 foran de skønnede aarstal, og blive ved opad eller nedad lige til man finder en nøjagtigere bestemmelse. Saa retter man alle de skønnede aarstal efter den, og kan efterhaanden naa særdeles gode bestemmelser med foransat c_3 eller c_2 , navnlig saafremt man kan spænde hele rækken ind mellem et nogenlunde sikkert bestemt tidligt og sent aarstal. Og det kan man meget ofte.

Som en anden fordel ved systemet skal i forbigaaende nævnes, at det i lige grad egner sig til udnyttelse af trykte kilder som til udnyttelse af arkivstof, og i lige grad til undersøgelse i hjemlige arkiver som i u d e n l a n d s k e.

Endvidere at man i mange tilfælde vil kunne naa en særdeles god undervisningsform ved at dele eleverne i hold paa 2. Først lader man hver løse en eller anden opgave, som man derefter lader kontrollere af den anden. De indbyrdes drøftelser dette kan give anledning til, vil erfaringsmæssigt være af meget frugtbringende karakter.

VI.

Man kan regne, at elever, der har gennemgaaet saadanne øvelser, vil være bedre udrustet til at gennemarbejde en eller anden slægts historie end de vilde være uden. I betragtning af de betydelige beløb, der aarligt anvendes til udgivelse af stamtavler, skal dette forhold ikke undervurderes, men man skal dog ikke herfor tillægge det større betydning end det har. Kun ganske undtagelsesvis vil slægter være saa faatallige, at der vil kunne være tale om at afslutte et saadant arbejde som øvelsesarbejde, og skulde det ske, vil man slet ikke faa berøring med de spørgsmaal, man i almindelighed møder, naar en slægts historie skal behandles. De er ofte af en saadan art, at det selv for meget øvede og drevne forskere kan tage aar at finde det spor, der kan føre undersøgelsen videre. Heri kan man finde en ikke helt ringe, omend i mine øjne ikke nogen tilstrækkelig, undskyldning for, at denne forskning undervisningsmæssigt er blevet forsømt i det omfang tilfældet er.

Nej, den undervisningsmæssige værdi i »konvoluten« ligger i, at den fører eleven ind i kildekritiske problemer af som regel over-

skueligt omfang, og i mangfoldige tilfælde giver ham midler i hænde til at løse dem, saa han baade faar tillid til egne evner, og øjnene aabne for de muligheder der foreligger, naar talen er om de kildekritiske problemer, historieforskningen særligt beskæftiger sig med.

Meget ofte vil han nemlig møde paa modstridende efterretninger. I mange tilfælde er modsigelseerne af mere formel art, som naar en i et landdistrikt født person snart opgives født i et landsogn, snart i distriktets købstad eller hovedby; i andre tilfælde kan de skyldes skrivefejl som jan. for jun., i andre fejlskrivninger eller uvidenhed, som naar konfirmationsstedet opgives som fødselssted, hvilket ikke er nogen ualmindelig fejl, naar forældrene er flyttet kort efter barnets fødsel.

I det omfang kirkebøger er bevaret, er der kun undtagelsesvis vanskeligheder ved at faa det rigtige fastslaaet — helt glemmes maa nemlig ikke, at ogsaa kirkebøger er menneskeværk. Der kan paavises overspringninger, for eksempel af præstens egne børn, og bevidst given præsten gal besked. Men mangler de, begynder kilde-spørgsmaalet at blive aktuelt. Og jo længere tilbage man gaar i tiden, og des mere man er henvist til at bruge kilder, der kun kendes i afskrifter, des hyppigere staar man overfor spørgsmaalet, om en foreliggende oplysning er oprindelig i kilden eller skyldes en senere afskriver.

Her at gennemgaa alle de principielle spørgsmaal, der foreligger for den historiske kildekritik er naturligvis ikke muligt. Adskillige har jeg gjort rede for i den skriftlige besvarelse, navnlig i tillæget til denne, og i de to foregaaende forelæsninger. To punkter vil jeg imidlertid gjerne her dvæle et øjeblik ved, fordi de er af principiel betydning for undervisningen.

I historiske skrifter fra nutiden træffer man gang paa gang bemærkninger af denne art: »NN har ganske vist skrevet saadan og saadan, men han er almindelig kendt som en mindre paalidelig kilde, saa den oplysning behøver man ikke at tage hensyn til«. Bemærkninger af denne art har i n t e t, hverken med forskning eller historieskrivningens kunst, at gøre. Der gives ganske vist masser af tilfælde, hvor foreliggende oplysninger kan negligeres. Lige saa lidt man vil tage hensyn til oplysninger om en ellers ukendt søn af for eksempel Valdemar sejr, fordi den findes nævnt i en af Inge-manns romaner, behøver man at regne med tilsvarende oplysninger i middelalderens romantiske fortællinger eller de norsk-islandske lyvesagaer. Det rigtige er da helt at forbigaa oplysningen. Kan man ikke det, kan en almindelig henvisning til NN's mindre paalidelighed ikke diskvalificere oplysningen. Vil man ikke regne med den, maa man klart paavise, at den enten beror paa en misfor-

staaelse eller er en bevidst forvanskning med et eller andet formaal for øje, ganske uanset NN's øvrige paalidelighed.

Det andet spørgsmaal, der for en ikke ringe del hænger sammen med det første, er spørgsmaalet om, hvordan foreliggende tekster skal offentliggøres. Det i d e a l, filologerne har opstillet, at give en saa god og sammenhængende text som mulig, kan umuligt tilfredsstille historikerne. Det har en begrænset gyldighed, hvor talen er om et litterært kunstværk, men ingen værdi for den kildekritiske vurdering. For den er idealet et helt andet, nemlig at faa texten opløst i dens oprindelige bestanddele, saa man umiddelbart kan se, hvad der beror paa samtidige optegnelser, og hvad der beror paa den paagældende forfatters eller redaktørs konstruktion.

I en moderne text er en saadan adskillelse i almindelighed ikke mulig, og ihvertfald ikke uejligheden værd. Det ligger i, at man nutildags stiller det krav til forfatteren, at han i videst mulig grad bruger sine egne udtryk. I middelalderen var forholdet et andet. Det var den gang, hvor man ikke havde trykte bøger, naturligt, baade at haandskrifterne i størst muligt omfang brugte forgængernes ord — saa undgik man forvanskninger — og at afsnit, der var fejl i, rettedes.

Saadan lærtes der ved Pariseruniversitetet i skolastikens tid. Nutiden har smilet over dens interesse for emner som »om englernes føde var af substantiel art«, har overset, at dens eget krav om aarsagssammenhæng af kommende slægter vil blive sat i klasse med det nysnævnte. Og dog har begge dele gjort deres nytte, været slibesten for tanken, været grundlag for en videnskabelig forskning, som ubrudt gennem tiderne fortsatte traditionerne fra den græske storhedstid, og som hvor den var bedst ikke ydede mindre, end vor tid har evnet at yde. Ud herfra forstaas let det mest karakteristiske ved den middelalderlige haandskriftoverlevering, at haandskrifterne ofte indeholder stykker, der kan være udeladt i nogle, og atter genoptaget i andre, snart istedetfor, snart sideordnet den text, der erstattede stykket. Nutidens filologer, der har udvist en beundringsværdig taalmodighed i paavisning af de mindste stavfejl og tilfældige textændringer, har ikke skænket dette forhold den opmærksomhed det fortjener. I deres haandskriftstamtræer er forholdet som oftest uforklaret. Besynderligt, ti selv om rækker af ens fejl viser afhængighed, saa kan fejl, og navnlig enkeltstaaende fejl, aldrig faa en beviskraft, der staar paa højde med den, som bevidste udeladelser, ændringer og genoptagelser har.

Jeg skal vise et par eksempler paa sadanne haandskriftstamtræer fra moderne værker. Først det som findes i den sidste udgave af Adam af Bremens for Danmarks historie vigtige »Hamburg kirkens historie«.

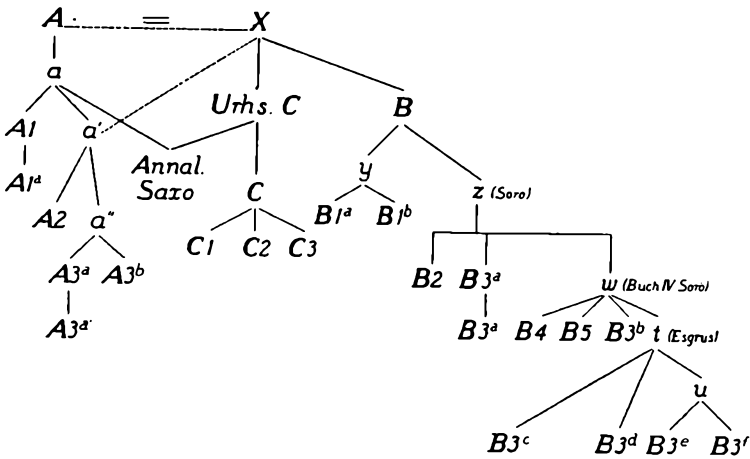

Fig. 9. Haandskrifter til Adam af Bremen efter Bernharddt Smeidtlers udgave.

Gamle og unge haandskrifter staar her meller hinanden paa en maade, der er mere villedende end vejledende. Jeg viser derfor stamtræet over Orknøjarlernes saga:

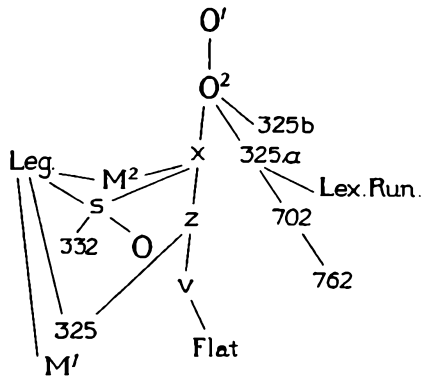

Fig. 10. Haandskrifter til Orkneyingasaga efter Sigurdur Nordal.

Udgiveren tager visse forbehold, men udtaler dog, at stamtræet i det væsentlige maa anses rigtigt. Man kan roligt udsætte en præmie for den, der ved hjælp af det stamtræ kan klare et eneste af de mange kildekritiske problemer, han stilles overfor, naar han ønsker at udnytte denne saga.

Forklaringen paa disse utilfredsstillende fremstillinger er den mærkeligt simple, at udgiverne, bortset fra »sekundære paavirkninger«, der er angivet ved punkteret streg, blot regner med afstamning fra et enkelt haandskrift. Gennemgang af 100 eller maa-ske 200 middelalderlige værkers haandskriftforhold har lært mig, at dette i tiden før bogtrykkerkunstens opstaaen kun undtagelsesvis

er tilfældet. Det normale er, at der ved siden af moderhaandskrif-
tet, som regel det yngste og derfor lettest læselige for afskriveren,
er benyttet et ældre haandskrift, om muligt forfatterens egen ori-
ginal. Derved forklares utvungent de omtalte bevidste genoptagel-
ser af tidligere omarbejdet text.

Jeg vilde gerne vise de rigtige stamtræer over de to nævnte
værker. Tiden har dog ikke tilladt mig at lave tavler derover, og
saadanne vilde vel ogsaa kræve nogen forklaring, der ikke vilde
passe ind i denne forelæsning. Jeg har derfor valgt at vise en over-
sigtstavle over tilblivelsen af det i mandags omtalte værk:

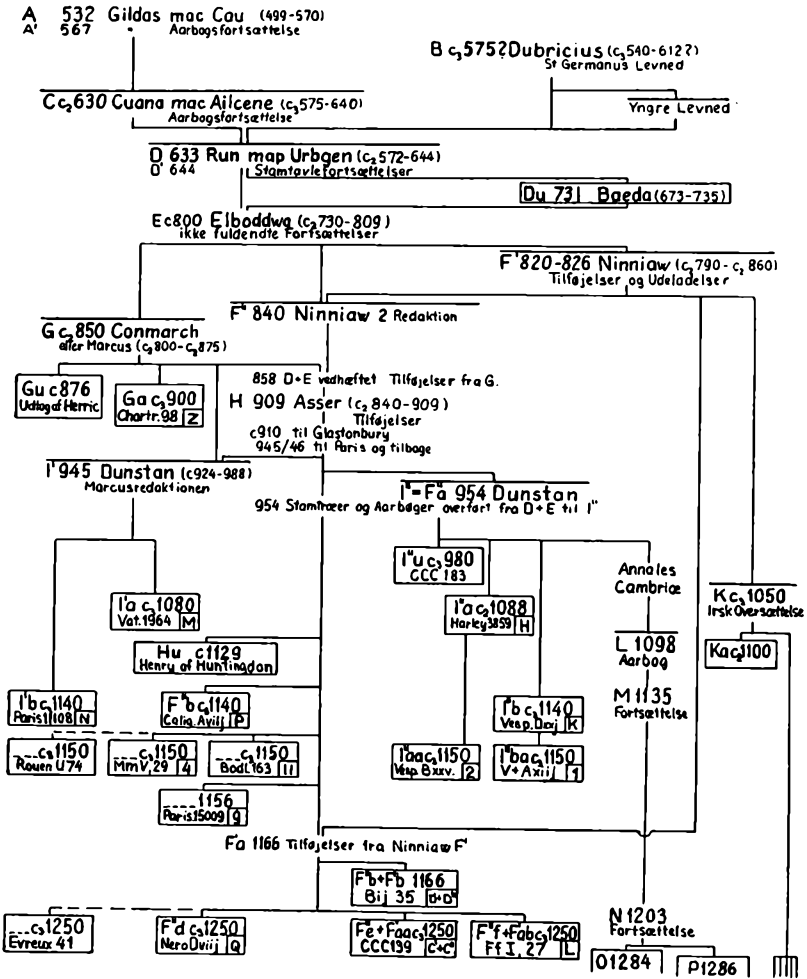

Fig. 11. Haandskrifter til *Historia Brittonum* efter egne undersøgelser (1938).
Til forelæsning III var blot udarbejdet den del, der var ældre end 1100.

Den illustrere umiddelbart, at mange vigtige haandskrifter har dobbelt oprindelse, og forklarer, at de senmiddelalderlige haandskrifter er saa afvigende tilfældet er. Skal historikernes berettigede krav til textudgaver imødekommes, maa som uafviselig betingelse stilles, at »indledningen« til ny textudgaver skrives færdig, inden trykningen af texten paabegyndes. Kun derigennem kan haandskriftbetegnelserne direkte vejlede brugeren, og en rigtig textadskillelse finde sted, hvilket er muligt i langt større omfang end hidtil set. Den nuværende skik — eller uskik — at skrive indledningen efter, ofte flere aar efter, at texten er trykt, er lige saa uholdbar, som det vilde være, om en ingeniør først beregnede en bro efter at have bygget den. Det kan gøres, men det skal der mere held til, end man har lov at regne med.

VII.

De kildekritiske problemer, man møder ved behandlingen af saa godt som alle middelalderlige værker, har jeg omtalt saa udførligt, fordi det er min overbevisning, at et nøje kendskab til disse problemer er det bedste værktøj, man kan give en elev til behandlingen af moderne stof.

I laboratorieundervisningen maa der naturligvis lægges en ganske særlig vægt paa opøvelse af eleverne i udnyttelsen af moderne stof. Det er imidlertid ikke her nok, at eleven faar at vide, hvad enhver personligt kan faa et stærkt indtryk af ved at overvære et møde og bagefter læse referaterne af det, at referaterne ikke alene er, for at tale matematisk, en funktion af det der skete, men ogsaa af referentens viden og interesser. En forsker, der vil benytte saadanne forskellige referater, vil nemlig af de samme grunde ikke kunne undgaa at faa sit syn paa referaterne præget af egne sympatier og forhaabninger. Han vil her mangle det korrektiv, man har ved det middelalderlige stof, at historiens gang har afgjort, hvad der var væsentligt, og hvad der var uden nævneværdig betydning. Ved at følge det middelalderlige diplomatis metoder, der omfattede direkte forfalskning, kan man yderligere let faa evnen til at opfatte, hvad de nuancer, man træffer i moderne statsmænds aktstykker, er udtryk for, skærpet.

Et andet omraade, laboratorieundervisning i særlig grad maa tage sig af, er det økonomiske. Eleverne bør oplæres i, hvad der i statistisk materiale er væsentligt, hvad ikke, lære at se bort fra utilladelige decimaler og cifre i procentberegning, lære at der under de prissingninger, som skyldes forholdet mellem tilbud og efterspørgsel, og som særligt fremgaar af det statistiske materiale, gaar langt dybere prisbestemmende rytmer, idet en periodes gennemsnitlige pris paa raavarer og arbejds løn altid vil bundfælde sig i ejen-

domsværdierne, der kun kan ændres gennem kapitalnedskrivning, direkte eller indirekte gennem valutadepreciering. Spørgsmaal, jeg ikke her kan komme nærmere ind paa, men dog her maa nævne, fordi de vil faa en stigende betydning for forskningen. Overgangen fra naturaløkonomi til pengeøkonomi har naturligt medført, at den flydende kapital ikke længere kan maales i varenheden guld, men nødvendigvis maa maales som en funktion af det paa-gældende lands levfod og samlede værdiansættelse, en opgave man kun lige er begyndt at ane, hvordan den bedst skal gribes an og løses.

VIII.

Laboratoriarbejdets nærmere organisation afhænger baade af de midler, der staar til raadighed, og af antallet af de elever, der ønsker at deltage i dette arbejde. At der her kan komme misforhold til stede er klart — det gælder for alt arbejde af den art. Før man i praxis har gennemarbejdet de muligheder, der foreligger indenfor de nuværende rammer, kan man imidlertid ikke med udbytte drøfte betimeligheden af en ændring af disse. Skønnes det nødvendigt, maa man gennem selve laboratoriarbejdet kunne paa-vise saa gode resultater opnaaet, at man derigennem kan overbevise de bevilgende myndigheder om det rigtige i at udvide rammerne for dette arbejde.

Maalet for dette er, som for alt laboratoriarbejde, dobbeltsidet: dels at dygtiggøre hver enkelt elev til paa bedst mulig maade at udfylde den plads, vedkommende senere skal indtage i samfundet, dels at tilrettelægge øvelser og det videregaende arbejde saaledes, at offentliggørelse af kilder og resultater kan ske med størst mulig effektivitet af de midler, som dertil anvendes. At der i øjeblikket sker store spild ved for ringe enhed og metode i dette arbejde, kan næppe med vægt bestrides. Det er ikke noget for historieforskningen særlig karakteristisk, det gælder ogsaa tekniken, hvor man dog i øjeblikket er det skridt videre, at man gennem et maalbevidst standardiseringsarbejde søger at begrænse den art spild mest muligt.

IX.

Det største maal for laboratorieundervisning i historie i de kommende aar ligger dog, saavidt jeg kan se, paa et andet felt. Gen-nem en rigtigt ledet laboratorieundervisning kan man hurtigere end paa nogen anden maade faa undervisningen drejet om fra de nuværende idealer til andre, der er mere i kontakt med de krav, den kommende tid uvægerligt vil stille. Kravene om videre udsyn.

I besvarelsen af den skriftlige opgave og i de afholdte forelæsninger har jeg, i det omfang tiden tillod det, søgt at inddrage internationalt stof, ikke blot fordi det er af værdi at kaste blikket udenfor de vinduer og mure, man til daglig er omgivet af, men ogsaa for derigennem at vise, at der udefra kan hentes stof til belysning af Danmarks historie i et omfang, man for tiden ikke synes helt at have øjnene aabne for.

Den sætning, som herhjemme er udtalt om vor malerkunst, at »al national kunst er daarlig, men al god kunst national«, gælder ikke mindre for historieskrivningens kunst. I udstrækning og folketal kan Danmark kun kaldes et lille land. Stort kan det kun blive i den grad, det evner at modtage og omsætte, hvad der sker ude omkring i verden.

Over mit hovede ser De et billede af den vigtigste begivenhed i dette universitets historie, dets indvielse i 1479. Romerkirken herskede da endnu ubestridt over sindene i det meste af Europa. Istedetfor fortsat at lade landets præster opdrage i den sande tro ved domskolerne, tillod paven, at de fik lov til at prøve deres egen tankes kræfter, fordi han med al den menneskekundskab, kirken gennem aarhundrederne havde samlet sammen, vidste, at uden et vist rummeligt maal af frihed fik man ikke de bedste kræfter taget i brug, ikke det ypperste ydet.

Ved den lejlighed skabtes en esse, der gennem tiderne stadig har forstaaet at holde aanden her i landet levende, hvor vexlende end ilden har været under essen. Snart var universitetet i forfald, snart paa højde med de førende i verden, som i 1600-aarene, hvor det var med til at grundlægge vor tids lægevidenskab, og i vor tid, hvor det navnlig er dets bidrag til atomfysiken, der har givet det internationalt ry.

Det har været med i den store bevægelse, som fra renaissance-tiden førte Europas folk bort fra kirkens autoritet og over i troen paa naturlovene, hvis erkendelse gav menneskene et herredømme over naturkræfterne som aldrig før. Det har ikke været let. Vanskelighederne kan spores helt ned i vor tids skoleundervisning med dens delte afslutning i to forskellige retninger, hvoraf den ene binder i fortiden, og hvad enten den kaldes gammelsproglig eller nysproglig er stærkt nationalt præget, mens den anden, den matematisk-naturvidenskabelige i sit anlæg er mere universel, end selv Romerkirken var det paa højden af sin magt.

Billederne her i salen var planlagt udført til universitetets 400-aars fest. Døden hindrede min farfar i at udføre mere end midterbilledet, som overfor kongen og bispen viser de kofteklædte udlændinge, ved hvem ilden tændtes. De andre billeder viser andre begivenheder, som dengang ansaas for de vigtigste i universitetets liv. Den polytekniske læreanstalts 100-aars fest i 1929 viste imid-

lertid, hvad man i 1870erne ikke kunde se, at blandt disse skulde et billede, der knyttede sig til denne datters fødsel i 1829 have indtaget en plads sideordnet billedet af reformationen. Ti fra hende bredte den aand, som allerede fandtes indenfor lægevidenskaben og de biologiske fag, sig sejrrikt over landet.

At man i tiden forud, helt op til vore dage, ved universitetet holdt kurs efter det nationale ideal, for ikke at bruge det styggere ord afguderi, kan sammenlignes med en kystsejlads. Der maa man holde kurs efter de fyr, der staar ved kysten. Men det kan man ikke blive ved med, ti det vilde føre til, at man løb paa grund. Fyr maa slippes, og ny fyr søges, naar man kommer det, man sejlede efter, for nær.

Det, vor tids matematisk-naturvidenskabelige dannelse skaffede folket, er blevet hvermands eje. Derfor maa ogsaa nu dens forudsætninger blive det, herunder først og fremmest dens universelle karakter. Det har de mænd, der lod den bygning opføre, vi her er i, uden at tænke derpaa, uden at ane den udvikling der vilde komme, paa en maade foregrebet, da de over indgangsporten ikke skrev »pro patria« eller andre ord, der var rettet mod de fyr, man sejlede efter i det daglige arbejde, men ord, der usvækket staar som symbol paa, hvad der skal forstaas ved fri forskning, ørnen, der skuer mod det himmelske lys, »cœlestem adspicit lucem«.

ET BREV FRA C. D. F. REVENTLOW

Ved *Tage Christiansen.*

Da man i Firserne stod overfor at skulle fejre Hundredaaret for Stavnsbaandets Ophævelse, besluttede Overlærer Hans Rasmussen at udgive en populær Biografi af den Mand, der fremfor alle havde virket for denne saa betydningsfulde Reform: Grev *C. D. F. Reventlow* til Grevskabet Christianssæde.

Et saadant Arbejde kunde paa ingen Maade kaldes upaakrævet. Bortset fra de Prædikener og Nekrologer, der fremkom ved Reventlows Død, havde kun *A. F. Bergsøe* i sin Bog »Geheime-Statsminister Greve Christian Ditlev Frederik Reventlows Virksomhed som Kongens Embedsmand og Statens Borger« fra 1837 søgt at give en samlet Skildring af hans store Indsats, og hvor fyldigt, omhyggeligt og nøjagtigt dette Værk end var — populært var det ikke. Hvad der imidlertid særlig maatte skabe Forhaandsinteresse om Rasmussens Biografi var den Omstændighed, at han af Komtesse Malvine Reventlow havde faaet overladt en Del af Reventlows Breve og Dagbogsoptegnelser, som selvsagt ikke havde kunnet staa til Bergsøes Raadighed. Man kunde altsaa vente nye Bidrag til Belysning af Reventlows *P e r s o n l i g h e d*.

En Gennemlæsning af Hans Rasmussens — 154 S. store — Bog »Grev Reventlow og Bondens Frigørelse«, der udkom i 1884, vil vise, at denne Forventning blev skuffet; Bogen bragte intet nyt af virkelig Betydning, og ganske som Bergsøes Værk naaede den ikke ud i videre Kredse. Ejendommeligt nok blev den Samling af Reventlows Breve, som Hans Rasmussen i Oversættelse fra Tysk fremlagde i »Historisk Maanedsskrift« for 1884, og som altsaa var beregnet for en snævrere Kreds, langt mere kendt. Mest Interesse vakte et Brev, der i øvrigt ogsaa er aftrykt i Biografien, og som her skal gøres til Genstand for en lidt nærmere Undersøgelse. Brevet, der er rettet til Reventlows Søster Grevinde *Louise Stolberg*, lyder i Hans Rasmussens Oversættelse:

Den 14de Juli 1786

Glad og taknemlig mod Gud skriver jeg dig hurtigt disse Linier til. Guds Velsignelse, Frihedsbudskabet er kommen. Der ligger Udplyndringen, Lænkerne, Aaget, de lange Piske, Træhestene, den spanske Kappe, borte er de. Hurra! hurra! hurra! raab, skrig det højt imod mig, at vore Stemmer kunne blande sig, hvor de store Herrer med de blaa Baand sidde og korse sig over de vidunderlige Ting. Men den, der tager den tunge Handske op, skal føle den centnertunge Byrde af min Haand paa sine Skuldre, selv om de ogsaa vare smykkede med det blaa Baand; hvem der siger et eneste Haansord mod Frederik 6., ham skal Drengene haane paa Gaderne. Hurra! hurra! der ligger det gamle Kram;

jeg har revet det ned med Tænderne, med Hænder og Fødder, jeg vil nu brænde det og kaste Asken i Havet, at det kan synke ned i Jordens Indvolde. Held mig, at jeg ikke gav efter for dit Raab, ikke for min Hustrus Raab, ikke for Raabet af min egen Tilbøjelighed (Landlivet); ti nu er det, som jeg haabede paa, lykkedes mig.

Bladene, alle, der møde dig paa Gaderne, skulle fortælle dig, hvad Christian Smed er for en Mand! Da jeg begyndte at tale, var det, som om Tordenen havde truffet Modstanden, og for mig var det, som om jeg vendte tilbage fra Helligdommen, som havde jeg været borttrykket til den tredie Himmel! Hvad F 4. ønskede at være, er F 6. og hos mig skal hverken Legeme eller Sjæl hvile, før det hele Værk er fuldbragt, før Trældommens Tempel er nedbrudt og Frihedens opbygget. Gud signe vor Konge, Gud give ham endnu mere Visdom med Alderen, endnu mere Iver til det gode, stedse Kærlighed til det gode og Glæde ved at gøre vel. From, god, tapper og lykkelig være vor Konge, indtil han 20 Aar efter mig (jeg dør ikke de første 50 Aar) mæt af Livet gaar til sine Fædre, for i et andet Liv at høste, hvad han her har saet.

I denne Skikkelse er Brevet blevet citeret talrige Gange. Edvard Holm paaviste ganske vist i sit Festskrift »Kampen om Landboreformerne« 1888 Uklarheden i en af Sætningerne og beklagede, at han ikke kendte Originalen; men derefter forstummede ogsaa al Kritik. Med ubetydelige Ændringer kan man finde Brudstykker af Brevet f. Eks. i Ottosens »Vor Historie« 1904, i »Det danske Folks Historie« 1928, ja saa sent som 1936 i »De store Landboreformer og Handelsfrihedens Tid« af Starcke, Bredkjær, Brink og Bjørner.

Det er aabenbart undgaaet de flestes Opmærksomhed, at Kgl. Ordenshistoriograf Dr. phil. Louis Bobé under sine mangeaarige Studier i de reventlowske Familiearkiver genfandt Originalen, som han 1895 forelagde i 1ste Bind af det store og smukke Værk »Efterladte Papirer fra den Reventlowske Familiekreds«, der først afsluttedes 1931. Tilsyneladende har kun Rønning i »Rationalismens Tidsalder« draget Nytte heraf, medens E. Holm i »Danmark-Norges Historie« — med en enkelt Rettelse — citerer efter Rasmussens Oversættelse, uagtet han ved en fodnote viser, at han da var blevet bekendt med Originalen. Senest har C. Dumreicher i Efterslægtsselskabets Skoleprogram for 1936 meddelt en tilfredsstillende Oversættelse efter den trykte tyske Text.

Brevet, der af Fru Lensgrevinde L. M. Reventlow velvilligst er blevet udlaaant fra Arkivet paa Brahe-Trolleborg og hosstaaende gengives i Facsimile, lyder bogstavret:

(14—16) Juli 1786.

Freudig und dankbar gegen Gott schreibe ich Dir eilig diese Zeilen. Nein, meine Frau ist nicht niedergekommen, hat keinen Sohn gebohren, das ist es nicht. Sie wird noch wahrscheinlich 14 Tage herum krichen, aber tausend Söhne sind mir gebohren, tausend Mäden, alle mit grossen schönen runden Hütten. Kek sehen sie dem Schweden ins Land hinein, der vordem ihre Voreltern hönte, freudig treiben sie die wohl gefütterten Pferde am leichten

Pfluge zur Arbeit an und singen ein Liedlein von dem Gelben Riesen, der aus seiner Höhle wie ein Ungeheuer den Zwergen, die sie gebunden hielten, erschien, ihnen aber als der frohe Friedensbote, Freyheitsbote, Bote, dass der Segen Gottes gekommen ist, dass er das Land, das er gesegnet hat, liebt und den Erdboden durch dieses Land, wie klein es auch ist, mit neuen Segen krönen wird. Da liegt der Plunder. Die Ketten, die Joche, die Ziegelöfen, die langen Peitschen, die Hölzernen Esel, die spanischen Kappen, fort sind sie. Hurra, Hurra, Hurra, rufe, schreye laut mir entgegen, dass unsere Stimmen sich kreutzen, wo die grossen Herren mit blauen Bändern sitzen und über das Wunderding sich kreutzen. Aber der liebe den schweren Handschuh auf, der fühle die Zentner schwere Last meiner Faust auf seinen Schultern, wären sie auch mit einem blauen Bande geschmückt, der ein einziges Wort wider F. 6. spricht. Den sollen die Jungen auf den Gassen höhnen, der soll, ist er ein Mann, an seiner Stirn Federn und Hörner auswachsen sehen, der soll sich von alten Thranlampen und gebratenen Schuhsohlen ernähren, der soll mit unleidlichen Gestank, mit zerrissenen Hosen und lebendigen Hahren die Gesellschaft der Menschen unleidlich machen, und ist es ein Weib, mit der soll der Bloksberg von Johanni bis Johanni gezieret seyn, mit denen Raben soll sie concertiren, mit gefangenen Mäusen und Ratzen soll sie in die Wette quikken. Hurra, Hurra! da liegt der Plunder, unter seinen Füßen liegt er. Ich habe ihn mit den Zähnen, mit Händen und Füßen herunter gerissen, und ich will ihn nun verbrennen und die Asche ins Meer werfen, nein in einen bleiernen Kasten ins Meer senken, dass sie bis in das Eingeweide der Erde versinke. Heil mir, dass ich nicht Deinem Rufe, nicht dem Rufe meines Weibes, nicht dem Rufe meiner Lieblings Neigungen nachgab, denn mir ist es gelungen, den Plunder zu zerreißen. Die Zeitungen, alle Pamphlets, alle die Dir auf den Gassen begegnen, sollen Dir erzehlen, was geschehen ist, was Christian der Schmidt für ein Mann worden ist, das aber erst mit nächster Post. Wie ich aber anfang zu sprechen, war es, wie wenn der Donner die Widerstreber getroffen hätte. Und mir war es, wie ich aus dem Heiligthum zurück kehrte, als wäre ich bis in den dritten Himmel entzückt. Was F. 4. wünscht(e) zu seyn ist F. 6. Und es soll auch weder Leib noch Seele an mir ruhen, bis das gantze Werk volbracht ist, bis der Tempel der Knechtschaft herunter gebrochen, der Freyheit erbauet ist. Gott segne unsern König, der für Ihn wandelt, der ungeschminkt für Ihn wandelt. Gott gebe ihm mehr noch Weisheit im Alter, mehr noch Eifer zum Guten, allgemein die Liebe der Guten und Freude im Wohlthun. Herlich hat er in ihm angefangen und wird es noch herlicher in ihm volbringen. From und gut und tapfer und glücklich soll er seyn, unser König, bis er zwanzig Jahre

nach mir, ich sterbe die ersten 50 Jahre noch nicht, lebens satt zu seinen Vorfahren hingeht, um im anderen Leben zu erndten von dem, was er hier gesät hat.

Skønt Dr. Bobé har fuldkommen Ret, naar han bemærker, at ingen Oversættelse, den være sig nok saa god, vil kunne gengive den tyske Originals ejendommelige Kolorit, skal her gøres et nyt Forsøg, saa det kan blive muligt for Lærerne at faa et Indtryk af Manglerne ved den gamle Oversættelse, der nu i saa mange Aar har mødt almindelig Tiltro, men først og fremmest af, hvilket enestaaende menneskeligt Dokument Brevet i dets oprindelige Form er.

Juli 1786.¹

Frejdig og taknemmelig mod Gud skriver jeg dig skyndsomt disse Linier til. Nej, min Hustru er ikke nedkommet, har ikke født nogen Søn, det er ikke det. Hun kommer sandsynligvis til at liste omkring fjorten Dage endnu; men tusind Sønner har jeg faaet, tusind Piger, alle med store, smukke, runde Hatte.² Dristig ser de ind i Landet hos Svenskeren, som i gamle Dage haanede deres Forfædre,³ frejdigt driver de de velfodrede Heste for den lette Plov til Arbejdet og synger en munter Vise om den gule Kæmpe, der kom ud af sin Hule⁴ som et Uhyre for de Dværge, som holdt dem bundet, men for dem selv som Fredens glade Budbringer, som Frihedens Budbringer, der forkynder, at Guds Velsignelse er kommet, at han elsker det Land, som han har velsignet, og gennem dette vort Land — hvor lille det end er — vil krone Jorden med nye Velsignelse.

Der ligger Skrammelet. Lænkerne, Aagene, Teglovnene, de lange Piske, Træhestene, de spanske Kapper, væk er de.⁵ Hurra, Hurra, Hurra, raab, skrig det højt imod mig, at vore Stemmer kan mødes der, hvor de høje Herrer med det blaa Baand⁶ sidder og korsrer sig over Miraklet. Men hvo, der siger et eneste Ord mod Frederik den Sjette,⁷ han skal tage den tunge Handske op, han skal føle den centnertunge Byrde af min Næve paa sine Skuldre, selv om de var smykket med et blaat Baand. Ham skal Drengene haane paa Gaderne; han skal, hvis det er en Mand, se Fjer og Horn vokse frem paa sin Pande, han skal leve af gamle Tranlamper og stegte Skosaaler, han skal med modbydelig Stank, med lasede Bukser og Utøj i Haaret gøre Samværet med Mennesker uudholdeligt; og er det en Kvinde, da skal Bloksbjerg være prydet med hende fra St. Hans til St. Hans, med Ravnene skal hun holde Koncert, med fangne Mus og Rotter skal hun pibe om Kap.

Hurra, Hurra, der ligger Skrammelet, under h a n s Fødder ligger det. Jeg har revet det ned med Tænderne, med Hænder og Fødder, og jeg vil nu brænde det og kaste Asken i Havet, nej sænke i Havet i en Blykiste, at den kan synke helt ned i Jordens

Arbeits und Dankbar gegen Gott sprach ich dir alle
die goldenen Horn immer dabei. Ich weiß nicht, ob
kommen ist besser oder nicht, doch ich weiß, die
und noch was? Spielig 14 Tage früher kommen, aber kein
sind schon sind nicht gekommen, tausend Mühen, aber
mit großen Schmerzen werden geben. Ich schon
für den Dorschen mit dem Finken die werden
ihre Bezahlung finden, sondern können sie die wer
geschieden der Pferde am besten Pflege zu be
teit an die jungen im Lande von den goldenen
Hörnern, der auch seine Hufe wie ein Kupfer
den Jungen die sie gebunden halten müssen, ich
aber alle die große Mühe hat, aber nicht hat,
denn das die Jungen ^{gehören ist, das die} ~~gehören ist, das die~~
das nicht, sind die feldern ~~die~~ diese Land
denn es sind mit einem Jungen ^{könnte} ~~und~~. Da liegt
die Finken. Und doch, die Jungen, die Zügel
die langen Finken, die goldenen Hufe, die goldenen

Rayne soll sind sie. ghorra, ghorra, ghorra, uff
Pflanze laut uns nachgucken das unser Plümen
sich künden werden grofften ghorra mit blauen
bänder sitzen und das lehrdudung sich künden.
Aber die fahden schwarzen handstift auf, die fahde
die garten schwarzen laßt unser laßt auf seinen
Pflanze müssen sie auch mit einem blauen band
zu geschnitten, das wir nunziget laßt wieder Ab.
Pflanze. Von sollen die dinge auf den fahden
sitzen, die fahde, ist er im tra an seinen Plümen
Laden und ghorra auf was sie fahden, die soll
sich von alten fahden laßen und gebrauchten
Pflanze müssen, die soll und unklarliche
Pflanze, mit ghorra fahden und laßden
fahden die fahden der dinge fahden unklarlich
was sie, und ist er mit laßt mit die soll die
Glocke von fahden bei fahden gegessen fahden,

mit dem Leben solle sie conserviren, mit anfang
von Pünften und dergleichen solle sie in der letzten zeit
zuwa, zuwa! da laßt der Plauder, und der sein
von Lüssen laßt der. Disset ihn mit dem Zef
von, mit Händen und Füßen fürchtet gewiffen,
und ich will ihn nicht anbrochen und die Lufft
mit dem anfang, wie in einem blauen Lufft
wie keine Finken, daß sie ist in der fingenzeit
der fiedt anfang. Gott mir daß ich nicht davon
Lufft, nicht dem Lufft nicht Lufft, nicht dem Lufft
wenn der Lufft Lufft nicht Lufft der nicht ist der
gelingen der Plauder zu gewiffen. Wie Zücht
gan, alle Fingflote, alle die die auf dem Gassen
bezugem sollen die wogsten und gewiffen ist,
wie Epifian der Dpmit für wie man worden ist
dat aber nicht mit nächter Lufft. Mein ich aber
Lufft zu Lufft von ab wie man der Lufft die

Leidenschaft ~~gottlicher~~ gottlicher Liebe. Und wie man
sich in dem heiligen Geiste zu beten
als wäre ich hier in dem dritten Himmel aufsteht.
Das heißt Gott wünscht sich sagen, ist L. B. Und
soll auch unter dem heiligen Geiste an mich stehen bis
das ganze Werk vollbracht ist, bis der Tempel
des heiligen Geistes für immer gebaut ist, der heilige
Geist ist. Jetzt sagen wir dem König der himmlischen
Wanderer, der heilige Geist für ihn wandelt. Gott
gibt ihm nach dem Beispiel im Alter nach dem
einen Gütern, also wie die Liebe der Gütern, und
Lohn im Leben. heilig ist er in ihm angefangen
angefangen wird er sich fortsetzen in ihm vollbrin-
gen. Und die heilige Liebe und gläubig soll er
sagen unser König, bis er ganz fertig ist und
ist fertig die ersten 50 Jahre nach ihm, und soll
zu seinen heiligen Geist, und die in dem Leben
zu werden von dem heiligen Geist gesät sein.

Indvolde. Jeg lykkelige, at jeg ikke gav efter for din Kalden,⁸ ikke for min Hustrus Kalden, ikke for mine Yndlingstilbøjeligheders Kalden; thi det er lykkedes mig at rive Skrammelet i Stumper og Stykker. Aviserne, alle Flyveskrifter, alle, som møder dig paa Gaderne, skal fortælle dig, hvad der er sket, hvilken Mand Christian Smed er, dog først om det med næste Post. Men da jeg begyndte at tale var det, som om Lynet havde ramt de genstridige. Og da jeg vendte tilbage fra Helligdommen, følte jeg det, som var jeg blevet henflyttet lige til den tredie Himmel.⁹

Hvad Frederik den Fjerde ønskede at være,¹⁰ det er Frederik den Sjette; og ogsaa hos mig skal hverken Legeme eller Sjæl hvile, førend hele Værket er fuldbragt, førend Trældommens Tempel er brudt ned, Frihedens bygget op.¹¹ Gud velsigne vor Konge, som vandrer for ham, som uforstilt vandrer for ham.¹² Gud give ham endnu mere Visdom med Alderen, endnu mere Iver for det gode, i alt Kærlighed til de gode og Glæde ved at gøre godt. Herligt er han begyndt med ham og vil fuldføre det endnu herligere med ham.¹³ From og god og tapper og lykkelig skal han, vor Konge, være, indtil han tyve Aar efter mig — jeg tør ikke de første halvtreds Aar¹⁴ — mæt af Dage gaar til sine Fædre for i det andet Liv at høste, hvad han her har saet.¹⁵

1. Brevet bærer ingen Dato; men et vist Holdepunkt faar man derved, at den Fødsel, som omtales i Begyndelsen, fandt Sted 6. August. Vigtigere er et Brev, skrevet 5. August, hvori det hedder: »I Dag raaber jeg det samme Hurra som for tre Uger siden, skønt det endnu ikke er trykt. Men alt er afgjort til Gavn for de gode, fromme Bønder, og med det første skal du faa noget trykt at se«. Paa Grundlag heraf — saaledes som Rasmussen har gjort — at fastsætte 14. Juli som Brevets Affattelsesdag forekommer mig lidt dristigt; Dr. Bobé kommer sikkert nærmere ved det rigtige, naar han foreslaar 14.—16. Juli.

Det ser ud, som om Reventlow i et Møde har haft Lejlighed til at træffe sammen med sine Modstandere; men hvor dette har fundet Sted, kan ikke siges. Den store Landbokommission var endnu ikke nedsat, og den lille rummede kun Reformvenner. At Geheimstatsraadet, hvor Reventlow ikke selv var Medlem, men havde vægtige Modstandere som Rosenkrantz og Schack-Rathlou, har holdt Møde i disse Dage, har ikke kunnet konstateres. I Rentekammeret støttede W. A. Hansen og N. Hammelev ivrigt Reventlow, og selv om f. Eks. P. Wormskjold var noget kølig overfor Reformerne, kan direkte Modstandere næppe paavises.

2. Der var i Datiden en Tendens til store, runde Hatteskygger, som undertiden voksede til det uhyrlige. Hatten er den *fri* Mands Kendetegn.
3. De svenske Bønder, der havde politiske Rettigheder som Adel, Gejstlighed og Borgere, kendte ikke til Stavnsbaand, og særdeles mange var Selvejere. Skønt ogsaa den svenske Bondestand var udsat for Overgreb, var dens Stilling saaledes langt bedre end den danskes.
4. »Kæmpen« og »Christian Smed«, som forekommer senere i Brevet, var Reventlows Øgenavne i Familien; det første hentydede til hans kraftige Skikkelse, det andet til den Omstændighed, at han i sin Fritid forsøgte sig i Smedehaandværket. Smedjen var indrettet paa Pederstrup i det saakaldte »gule Hus«, som først i nyere Tid er blevet revet ned og i Brevene kaldes

»die Höhle« eller »Speluncen«. Til yderligere Belysning af dette Sted kan anføres Begyndelsen af det eneste danske Brev, der foreligger fra Grev F. L. Stolbergs Haand: »Hurra, Hurra, Du store Kæmpe, kom ud af din guule Spelunce«.

5. I denne Række af Straffeinstrumenter har Rasmussen ganske simpelt sprunget »Teglovnene« over og dermed vist, at han ikke forstod Meningen; men Spørgsmaalet er heller ikke uden Vanskelighed. Glosen staaer ganske parallelt med vore hjemlige Straffemidler, men forekommer ikke i den righoldige Litteratur, der ledsagede Kampene om Stavnsbaandets Ophævelse og ellers ikke lod noget Overgreb gaa upaataalt hen. At det drejer sig om en særlig streng Hoveritjeneste ved Teglovnene, er usandsynligt, da Ordet ikke findes i Hoveriforordningerne. Forstaaelsen lettes heller ikke ved, at Teglbændingen — efter Will. Scharling — paa daværende Tidspunkt i det store og hele var hørt op. Om Lolland, hvor Reventlow jo maa formodes at have sine fleste Erfaringer fra, skriver Præsten Dyssel 1772: »Nu brændes her aldrig og er ikke i Mands Minde brændt en Sten; Folk ved ikke hvordan en Teglovn ser ud«. Jeg skylder da Ordbogsredaktør, mag. art. Paul Diderichsen Tak for, at han har henledt min Opmærksomhed paa 2. Samuels Bog 12,31, der i Buhls Oversættelse lyder: »— og Menneskene deri (en indtaget By) slæbte han bort og anbragte dem ved Savene, Jærnhakkerne og Jærnökserne og lod dem trælle ved Teglovnene«. Formodningen om, at Reventlow har tænkt paa dette Sted, vanskeliggøres unægtelig ved Sammenstillingen med hjemlige Foreteelser som Træhest og spansk Kappe, men sandsynliggøres paa den anden Side derved, at Brevet ofte har Præg af gammeltestamentlig Patos og undertiden ligefrem anvender Bibelcitater. Et sikkert Resultat har jeg ikke kunnet naa; men en Hypotese er her fremsat.
6. d. v. s. dekoreret med Elefantordenen; først 1803 blev Reventlow selv Ridder af Elefanten.
7. Det er interessant at se, at Reventlow over tyve Aar før Christian den Syvendes Død kalder Kronprins Frederik for Frederik den Sjette, ja senere i Brevet endog for Kongen.
8. Reventlow omfattede sin Embedsgerning med den største Interesse; men aldrig var han gladere, end naar han for en kort Tid kunde forlade Hovedstaden og i de fredelige landlige Omgivelser hellige sig Arbejdet paa sine lollandske Godser. Hans store Optagethed medførte et stærkt Savn hos Familien og naturligvis især hos hans Hustru; mange Breve indeholder da ogsaa smukke Vidnesbyrd herom.
9. Det er dette Sted, Edvard Holm betegner som uklart i Rasmussens Oversættelse, og Grunden er, at Rasmussen ikke har opfattet det tyske »wie« temporalt. Reventlow skal ofte have udtalt, at han »i Rentekammeret følte sig som i Helligdommen«, og Helligdommen betyder nok ogsaa her Rentekammeret.
10. Især i sine første Regeringsaar var Frederik den Fjerde stemt for Reform; her tænkes vel navnlig paa Vornedskabets Ophævelse 1702.
11. Sikker med Allusion til de nytestamentlige Ord om Templets Nedrivning og Genopbygning, f. Eks. Mat. 26,61, 27,40 og Joh. 2,19.
12. jfr. det gamle Testamentes »vandre for Herrens Aasyn«.
13. Filippenserbrevet 1,6: »— — han, som begyndte en god Gerning i Eder, vil fuldføre den — —«.
14. Dette gik ikke i Opfyldelse; Reventlow døde 11. Okt. 1827, Frederik den Sjette 3. Dec. 1839.
15. Ogsaa dette Udtryk kan føres tilbage til det nye Testament, f. Eks. Gal. 6,7.

Dette Brev taler for sig selv. Kun vil det være gavnligt at holde sig for Øje, at Brevet er skrevet over en Maaned før den store Landbokommissions Nedsættelse, paa et Tidspunkt, hvor endnu ikke det ringeste var opnaet, og svære Kampe stod i Udsigt. Denne jublende Meddelelse, hvor højstemte Ord med gammeltestamentlig Klang veksler med Indfald af den kaadeste Art, vidner da om den mest urokkelige Tro paa, at den Sag, der til enhver Tid stod Reventlows Hjerte nærmest, vilde blive ført til lykkelig Afslutning: den danske Bondes Frigørelse.

Reventlows Arbejde for Højnelse af den danske Landbefolknings Kaar, ja for hele Landets Vel er paa en omhyggelig og grundig, om end noget tør Maade skildret af Bergsøe; men det Værk, der tillige giver et Billede af hans store, rige og vidtspændende Personlighed, er endnu ikke skrevet. Materialet hertil maa man finde i det anselige Udvalg af Breve og Dagbogsoptegnelser, der — som det her behandlede — af Dr. Bobé er fremlagt i »Efterladte Papirer fra den reventlowske Familiekreds«; thi en Person kan kun skildres fyldestgørende paa Grundlag af hans Breve. Saa gælder det blot om at kunne læse dem.

POUL HANSEN KOFOEDS OPTEGNELSER

Ved *Th. Hauch-Fausbøll.*

Nedenstaaende Optegnelser, der velvilligst er laant mig af Kontorchef H. A. Møller, korrigerer og supplerer Jul. Bidstrups Stamtavle, der paa dette Punkt er temmelig ufuldstændig. Købmand i Rønne *Poul Hansen Kofoed* nævnes i Stamtavlen B, S. 83, til hvilken henvises.

Originalens Retskrivning med Hensyn til store og smaa Bogstaver er ikke fulgt.

Udi Jesu Navn / Er Alting best begyndt / og endt

Anno 1696 d. 2. Martij saa kom ieg udi den hellige Egteskabsstand med erlig dydige og gudfrygtige Pige og Møe *Giertrud Wilum Claus Datter* og holdt voris Brøllup samme Dag her udj Rønne udi dend Gaard som Oberst *Witberg* tilforn bode, udi mange fornemme Folcker (!) Nærværelse. Gud unde os saa her udj Verden at leve tilsammens, at det matte (!) skee Gud i Himmelen til Ære, os selv til Gavn og Glæde og vore felles Venner til stoer Glæde: Gud lade os leve saa her udi Verden tilsammens, at vi paa dend yderste Dag motte findes udj ævig Glæde og Salighed som aldrig faar Ende med alle udvalde til Evighed. Amen!

Hvis min Herkomst og Alder: Saa er ieg Barn Fød her paa Bornholm udj Østermarie Sogn paa Kofoedsgaard af erlige frumme og fornemme Forældre. Min Fader er dend erlige og velforstandige Mand *Hans Kofoed Madtzen*, Capitaein over Øster Herreth Compagnie. Min Moder var den dyderige Matrone *Karne Claus Datter Kiøller*, og er jeg fød og til Verden kommen, der mand skref Anno 1674 d: 12. September mellem Løverdage og Søndag om Natten Klocken 12. Mine Forældre holte mig vel til Guds frygt, holte mig lang Tid her hiemme udi Sckole at læse, skrive og rigne, saa ieg kand ick nocksom fuld tacke mine kiere Forældre for den store Omsorg de for mig haver haft. Gud lønne dennem der for udi den ævige Glæde og Herlighed.

Poul Hansen Kofoed.

Anno 1697 d. 24. Februarij Klocken 10½ Efftermiddag: Saa forløste Gud udi Himmelen min Hiertens Aller Kieriste *Giertrud Willums Datter* og os udj voris Egteskab med en ung Søn velsignede, hvor for hans hellige Navn være evindeligt æret og priset, d. 3. Martij bliv samme voris unge Plante Herren ved den hellige Daab op ofredt, og holdt hannem over Daaben Tolderen Mos. *Peders Kierist*. Hans Nafn bliv kaldet *Willum* efter min Kieristes sl. Fader og stod Fadder paa hannem Wise-Amptmanden her paa Landet, Mos. *Christian Tuchsoen*, min Broder *Mads Kofoed* paa Almegaard; min Svouer *Mads Pedersen Viborg*, min Kieristes Søster *Karne Maaridt Marchmands*, *Philip Raskis Datter Elsebe*. Gud unde hannem at opvoxe Gud til Ære, os fattige Forældre til Glæde og det for Christi Skyld allene Amen.

Anno 1697 d. 8. Julij Klocken 3 Formidag døde vor liden Søn *Willum*, hvis Siæl er hos Gud i Himmelen, og var hand 19 Uger 4½ Time gammel. Gud unde hannem med alle udvalde en glædelig Opstandelse for Christi Sckylt.

Anno 1698 d. 6. Junij om Formiddagen Klocken 4re saa forløste Gud udi Himmelen min Hiertens allerkierist *Giertrud Willums Datter* og os udj vort Egteskab med en ung Søn velsignede, hvor for hans hellige Navn være æret evindeligt, d. 13. Julij som var anden Pindtze Dag blef samme voris unge Søn Herren ved den Hellige Daab opofre(d), og holdt hannem over Daaben Hr. *Hendrichs Kieriste* og blev hand kaldet *Hans* effter hans Farfader, stod Fadder paa hannem Lands-Dommer *Rask*, *Jørgen Rasmand*, min Broder *Jørgen Kofoed*. *Henning Bohnes Kierist Else Ols Datter*. *Christoffer Hans Datter Else*. Gud unde hannem at opvoxe Guds Navn til Ære og Forældrene til Glæde og det for Christi Sckylt allene. Amen.

Anno 1700 d. 10. Feb. Klocken 12 blif min Kierist forløst, og velsignede Gud os udj vort Egteskab med en liden Søn, hvor fore hans hellige Nafn evindeligt være æret. d. 16. Dito blev samme vores liden Søn døbt og blev kaldet *Willum*. Holdt hannem over Daaben min Broder *Claus Kofoeds Kierist Fru Elisebeth Acchileie*. Stod Fadder paa hannem Ampt skriveren *Hans Hendrich Schor*, *Larts Larsen*, *Christoffer Hansen Hans*, Haune-Capitain *Hans Kofoeds* udj Perskersogn, Pige Fadder *Kirstine Ole Jens Datter*. Gud lade hannem opvoxe Gud til Ære og hans Forældre til Glæde.

Anno 1701 imellem den 10. og 11. Desember om Natten Klocken ved 5 effter Midnat forløste Gud i Himmelen min Hiertens allerkierist og os udj vort Egteskab atter med en ung Søn velsignet, hvorfor hans hellige Navn evindeligt være æret, d. 16. blev hand døbt

og blev kaldet effter min Farbroder *Poul*, Holdt hannem over Daaben Amtschriverens Kierist *Elsebe Kofoed Pouls Datter*, stod Fadder paa hannem *Giert Jacobsen, Von Kempen, Carl Olsen*, m. Broder *Madtz Kofoeds* Kierist *Anne Peders Datter*, Pigefadder *Barbro Jørgens Datter*, Gud unde hannem at opvoxe Gud til Ære og hans Forældre til Glæde.

Anno 1701 imellem d. 30. og 31. Desember om Natten Klocken 12 saa døde vor liden Søn *Willum* af dend graserende Søge, Børnekoper kaldet, blev begravet d. 7. Januarij Anno 1702.

Anno 1703 d. 6. Januarij, som var Hellig tre Kongers Dag Klocken 3 effter Middag blev min Kieriste forløst og blev af Gud velsignet udj vort Egtesckab atter med en Søn, hvorfor Herrens Navn være æret evindelig. Holdt hannem over Daaben min Hustrues Søster *Lisebeth Mads Peders* og blef kaldet *Mads*, stod Fadder paa hannem *Peder Raasmand, Leutenant Hans Kofoed Jensen, Hans Hiort*. Pigefadder *Marte Per Sanders Datter*. Gud lade hannem opvoxe Gud til Ære og hans Forældre til Glæde.

Anno 1704. Ved en glædelig Forløsning velsignede Gud os udj vort Egtesckab med et Drengbarn, hvorfor hans hellige Navn evindelig være æret. Holdt hannem over Daaben min broder *Mads Kofoeds* Kierist *Anne Peders Datter*, og blev hand kaldet *Willum*. Stod Fadder paa hannem *Villum Jacobsen, Albert Hartvig, Mads Wolsen*, d. 4. Martij blev hand døbt.

Anno 1706 som var Fastelauns Tisdag Uge for Klocken 2 Efftermiddag bliv min Hustru forløst, og begavet Gud os udj vort Egtesckab med en liden Datter, hvorfor hans hellige Navn beniddet; holdt hinde over Daaben Hr: *Hermands* Kierist *Antonette Marie Møllers Datter*, og blev hun kaldet *Karne*. Stod Fadder paa hinde Kongl. Maijst Tolder *Bertel Müller, Fredrich Mattis Kofoed, Hermand Hansen*. Pige Fadder *Karne Kofoed Hans Datter*.

Anno 1707 d. 9. Maij Klocken 2 effter Middag blev voris Egtesckab ved en naadig Forløsning formeret med en Datter; hvorfor Gud evindelig være æret. Holdt hinde over Daaben *Carl Ols* Kieriste *Elsebe Kofoeds Datter*, og blev hun kaldet *Kiestine*, stod Fadder paa hinde Capitaein *Philip Rask, Rasmus Rasmusen, Morten Esbersen, Jens Rasmusen*. Pige Fadder *Karne Lars Datter*. Gud lade hinde opvoxe Gud til Ære og paa rørende til stoer Glæde.

Den 1. Junij Klocken 7 Formiddag hensof udj Herren voris

liden Datter *Kirstene*, Gud unde hinde med andre Guds Børn en glædelig Opstandelse.

Anno 1707 d. 26. Augusti fald voris liden Søn Mads udi vor Brønd og laa paa Bonden udj Brønden, da ieg søgte effter hannem, og da ieg tog hannem op var det utroligt for Mennisckens Øyne, at hand nogen Tid skulde komme til Live igien, mens et Qvarter og vel mer effter, at hand kom ud af Brønden, gav den alsom mægtigst Gud til kiende, at ingen Ting er umuligt for hannem, thi samme voris liden Søn kom til Live igien, som var Klocken 2 Effter middag. 6½ Time der effter blev hand saa frisck igien, at hand kunde baade staa og gaae og fortære sin fulde Maaltid. Hvorfor Gud evindelig være æret og priset til evig Tid.

Ao. 1708 d. 30. Desember om Søndagen Klocken 10 Formiddag blev min Kierist forløst og fick et Pige-barn, Hellig Tre Kongersdag blev hun døbt og blev kaldet *Iohanne Lisebet*. Holdt hinde over Daaben *Tolderen Bertel Møllers* Kierist. Stod Fadder paa hinde *Stych Captaeinen*, min Broder *Capitaien Claus Kofoed*, Feltskæren *Buchfisch*, *Lars Olsen*, *Johannes Albert Wolsens*. Pige fadder [der staa Padder] *Kirstene Raasmands Datter*. Gud lade hinde opvoxe Gud til Ære og paarørende til Glæde og det for Christi sckuld.

Her er udrevet et Blad, der har indeholdt nye Daabshandlinger, den sidste har været en Datter for hvilken *Raadsmænd* har været Fadder, da den nye Side begynder med Raasmand, hvorefter følger Ønsket om Guds Velsignelse over hende. Det udrevne Blad har rimeligvis indeholdt en Meddelelse om den i 1698 fødte Søn *Hans' Død* og hans Broders Fødsel af samme Navn i 1710 (Familien *Koefoed* S. 84) om Sønnen *Pouls* Fødsel vel c. 1713 (sst. S. 84) og om Datteren *Elsebeths* Fødsel c. 1715 (hun blev gift 1735, S. 83).

Anno 1721 d: 11. Julij en Time Formiddag blev min Kierist forløst og blev af Gud velsignet med et Dreng barn; den 16. Dito blev hand døbt og blev kaldet *Peder*, Holdt hannem over Daaben min Broder *Iorn Kofoeds* Kierist *Kirstene Christoffers Datter*. Stod Fadder paa hannem. Kongl. Mayst Amptschriver *Edle Christoffer Horn*, *Jochum Ancher*, *Iohan Lorentzen Abro*, *Hans Hansen Kofoed*. Pige fadder *Marte Madtz Datter Kofoed*, *Margrete Lisabet Iørgens Datter Kofoed*. Gud unde hannem her at leve, saa at hand Himmerig og det evige Liv kand faae.

Den 15. Septemb. Klocken 7 effter Middag hensov udj Herren samme voris liden Søn *Peder*. Gud unde ham en glædelig Opstandelse.

Anno 1734 d. 28. October, som var en Torsdag om Natten Klocken 12 døde min Fader, d. 5 Noemb. blev hand begravet,

Gud give ham med alle andre salige Siæle en glædelig Opstandelse paa dend yderste Dag.

Samme Aar d. 28. Desember, som var anden (!) Jule dag om Natten Klokken ungefær ved 12 slet døde min broder *Willum Kofoed*, d. 30. blev han begravet. Gud unde ham med alle udvalde en ærefuld Opstandelse.

Anno 1735 d. 18. Aprilij om Morgen Klokken 5 døde min Moder *Giertrud Willums Datter Kielo*, d. 22. blev hun begravet. Gud forleene hende med andre Guds børn en glad Opstandelse og Himmelfart.

H. P. Kofoed.

SLÆGTEN BASSE

Ved C. Klitgaard.

I »Danmarks Adels Aarvog« 1886, S. 47 f. findes en Stamtavle over Slægten *Basse* fra Vendsyssel (Vaaben: Jægerhorn), til hvilken Stamtavle der findes Supplements i Aarbøgerne 1887, S. 484, 1891, S. 477, 1893, S. 533, 1897, S. 485, 1901, S. 534 og 1923, S. 547.

Denne Stamtavle er paa flere Punkter ukorrekt, og jeg skal derfor forsøge at rette den paa visse Omraader.

Som Slægtens første Mand er angivet *Niels Basse*, gift med *Maren Torluvsdatter*, hvis Søn *Torluf Nielsen Basse* nævnes 1454 og i Rostjenestelisten for Børglum Stift 1511. Om ham kan yderligere oplyses, at han boede i Tveden i Karup Sogn ved Sæby, da han 1506 var Ridemand til Skel mellem Sterup og Bastholm Marker (Jerslev og Vrejlev Sogne).¹

Om hans Søn *Jens Torluvsen Basse* til Gærumgaard har jeg ikke videre at berette, end Adelsaarbogen anfører; den anden Søn *Niels Torluvsen Basse*,² der fik Fædrenegaarden Tveden og Gaarden Skadvange i Torslev Sogn, var som anført i Adelsaarbogen gift med *Edel Jensdatter Kalf* af Hovgaard i Thy og havde følgende Børn: 1—5?

1. *Torluf Nielsen Basse*, der 1565 faldt ved Svarteraa.

2. *Jesper Nielsen Basse* til Bigum (Nørlyng H.) og Hesselbæk i Bindslev Sogn (Horns H) samt Søndergaard i Øsløs (V. Han H.), død 1613—1618. Om Jesper Basses Hustruer hersker der nogen Tvivl. Han angives gift med *Else Lunov*, men ogsaa med *Maren Juul Eriksdatter* til Bigum, d. 1600, og 1601 med *Maren Knudsdatter* (Tridie), der endnu levede 1630, da hun købte den Arvepart, som Fru Anne Basse, Christen Prips Enke, var tilfaldet efter sin Broder Jesper Basse, Maren Knudsdatters Mand. Sidstnævnte Omstændighed viser, at Jesper Basse ikke efterlod sig Afkom, men han havde utvivlsomt haft en Datter, nemlig

¹ Ny kgl. Saml. Fol. Nr. 558. S. 23.

² Var paa Jerslev Herreds Ting 1560 som Vidne i en adelig Trætte (Ny kgl. Saml. Fol. Nr. 558).

den *Edel Basse* — opkaldt efter hans Moder —, der var gift med *Ludvig Jørgensen Juul* i Gammel Skagen (Højen), og som var død uden Livsarvinger.

Ludvig Juul, der sammen med sin Hustru blev begravet i Ska-gens Kirke, hvorfor der blev betalt 6 Sletdaler,³ var Søn af *Jør-gen Nielsen Juul* til Eskær (død 1580), der atter var Søn af *Niels Iversen Juul* til Overklit i Vennebj. H.⁴ Han angives død o. 1617, hvilket dog nok er tvivlsomt, selv om han døde før sin Hustru. Han maa have været Fiskehandler i Højen, thi i hans Bo fandtes 12 tomme Tønder, og han skyldte 1626 en Skagbo 3 Daler for Fragt af sit Gods til Køge Marked.⁵ 24. Maj 1617 havde han Proces for Landstinget med Otto Bildt til Hæstrupgaard, og 16. Marts 1617 udstedte hans Hustru *Edel Basse* en Attest, som var falsk, naar den sammenholdtes med hendes »Kundskab« dateret Højen 11. Aug. 1617.⁶ Da Fru Edel Basse var død, fik *Claus Kaas* til Øland 24. Maj 1626 en Fuldmagt, dateret Skadvange, i hvilken Niels Basse til Skadvange paa egne og *Mikkel Hvas'* Vegne og *Hans Basse* til Gærumbaard paa egne og *Christoffer Bas-ses* Vegne gav ham Fuldmagt til at annamme deres Arveparter efter salig Edel Basse, Ludvig Juels, som »døde paa Højen i Skagen Sogn«, og dermed gøre og lade, ligesom de selv var tilstede. 27 Maj s. A. afleverede Claus Kaas Fuldmagten til Ska-gens Magi-strat, og 26. og 27. Maj blev Ludvig Juels og Hustrus Bo vurderet. Det bedste af Indboet og de rede Penge blev indsat i Ska-gens Kirke. Af Sølvtøjet var der: 1 Sølvkande, 3 Stobe, 2 sammensatte Stobe, 1 forgyldt Stob m. v., og af rede Penge var der 20 enkende Rigsdaler, 28 Kurantmark, ½ Krone og 8 Skilling. Det Hus, Ægteparret havde boet i, var med Fjælvægge og Straa-tag, og det var ganske forfaldent paa Tømmer og Tag. 4 Vurde-ringsmænd takserede det kun til 7 Daler, Udhusene iberegnet. I Huset var efterladt noget ringe Løsøre: 1 skarns gammel Bolster-dyne, som intet duede ½ Mk., 2 gl. forslidte Vadmeldsdyner 6 Mk., 3 gamle skarns Bænkedyner og 1 liden gl. Hynde 3 Mk., 1 Stykke Dug og 5 Lagener, som intet duede at vurdere, 1 Kværn med 2 Stene, 1 gl. Bord 1 Mk., 12 gl. tomme Tønder 2 Mk. 12 Sk., 2 skarns Skrin og 1 gl. Bagstol m. v., hvilket Løsøre tilligemed Husene Claus Kaas solgte til Byfoged Anders Lauridsen, da han 4. Septb. var i Skagen for at overtage Boet, ved hvilken Lejlighed Claus Kaas ogsaa betalte de 6 Sldr til Kirken for Ludvig Juels

³ 4. Sept. 1626 betalte Claus Kaas til Øland og Villerup 6 Sletdlr. for »salig Ludvig Juels og hans salig Frue, Fru Edel Basses, Lejersted i Ska-gens Kirke.« (Vennebj. H. Tgb. 3. Sept. 1627. Bl. 160 ff.)

⁴ Adelsaarbog VIII. 477 og XLIII.

⁵ Vennebj. H. Tgb. 3. Septb. 1627.

⁶ F. Hvas: Personer og Familier af Navnet Hvas, V. 435.

og Edel Basses Lejersteder der, de 3 Daler, som Ludvig Juell skyldte for Fragt til Køge Marked, og endelig Penge for en Bøsse, som var salig Hr. Christens paa Skagen,⁷ men som Ludvig Juell havde udlaaet til Jens Møller i Røde Mølle.

Claus Kaas havde imidlertid ikke faaet Fuldmagt fra alle Fru Edel Basses Arvinger til at modtage Arven efter hende, og det fik han mange Ubehageligheder for (se nedenfor).

3. *Karen Nielsdtr. Basse*, død 1610 i Aalsrode, begr. i Aalsø Kirke.

? 4. *Ingeborg Nielsdtr. Basse*. Jomfru Ingeborg i Tveden anføres 1568 som Ejer af Gods i Aasted Sogn. (Præsteindberet.)

5. *Laurids Nielsen Basse* til Tveden og »Gersnis?«, levede 1598, gift med *Sofie Hansdatter Stygge* af Rugtved. Børn: a—g.

a. *Niels Lauridsen Basse* til Tveden og Skadvænge, død 1650 som Slægtens sidste Mand. Gift med *Kristence Krag Eriksdatter*, død 1613. 3 Døtre.

b. *Anne Lauridsdtr. Basse*, gift med *Christen Prip* til Øland i Thy, hvis 4. Hustru hun var. Han døde ca 1622, og Claus Kaas, der var gift med hans Datter *Margrete*, blev Ejer af Øland. Da Anne Basse var hans Hustrus Stifmoder, forklarer det vel, at han ikke havde faaet Fuldmagt fra hende til at hæve Arven i Skagen, og hun gjorde da heller ikke Indsigelse derimod. Anne Basse skrev sig 1627 til Kovstrup, antagelig i Gærum Sogn, og stævned 2 Juli d. A. Claus Kaas til Villerup for 400 Speciedaler efter Brev af 20. Jan. 1625, hvilket Beløb skulde have været betalt til Viborg Snapsting 1627. Hun havde faaet Pant i hans Jordegods, hvor det fandtes, og hun gav ham nu Henstand til Snapsting 1628.⁸ Hun boede 1631 i Sæby og levede 1640, da der holdtes Skifte efter hendes Broder Christoffer; hun tituleres da »Jomfru«.⁹

c. *Kirsten Lauridsdtr. Basse*, tituleres »Jomfru«, da der 1640 holdtes Skifte efter hendes Broder Christoffer og ligeledes 1649, da hun opholdt sig paa Skaarupgaard.¹⁰

d. *Elle Lauridsdtr. Basse* død før 20. Juli 1647, gift med *Mikkel Eriksen Hvas* til Søgaard eller Sørup (i Torsted S., Ringk. Amt?, Ikke Sørup i Taars, der 1633 og 1647 beboedes af velb. *Iver Dyre*), der 1626 befuldmægtigede Claus Kaas til at hæve Arven i Skagen, og som 1640 nævnes i Sagen angaaende Arven efter Christoffer Basse. Han levede endnu 1655.¹¹

⁷ Kapellanen Christen Lauridsen, levede 1616.

⁸ Vennebj. H. Tgb. 1627. Bl. 106.

⁹ Hvass. a. S. S. 48.

¹⁰ a. St. og Horns H. Tgb. 8. Jan. 1649.

¹¹ Hvass: Familier Hvas V. 381.

e. *Hans Lauridsen Basse* til Gærumgaard, død ca. 1649.¹² Gift 1617 med *Maren Vilsdatter Orning*, død 1631. 3 Døtre.

f. *Christoffer Lauridsen Basse* til Sellebjerg (Bjerre H.), Lensmand paa Frederiksborg m. m., var døde 1637. Gift med *Abel Nordby Lauridsdtr.* til Urup, død 1636—40, ingen Børn.

g. *Edel Lauridsdtr. Basse*, gift med *Jens Thomsen Orning* til Abildgaard i Jerslev Sogn (Børglum H.), der var død før 1627. Abildgaard tilhørte 1595 *Jakob Høg* til Trudsholm, der 24. Febr. nævnte Aar mageskiftede den til *Markvar Rodsteen* til Lengsholm.¹³ som formodentlig har solgt den til *Jens Orning*, hvis Enke *Edel Basse* og Søn *Thomas Jensen Orning* samt Svigersøn *Søren Vilsen Orning* til Eget 1627 solgte den til Fru *Margrete Rosenkrantz* til Hundslund Kloster.¹⁴ Edel Basse og hendes Søn havde dog 1626 tilskiftet sig *Søren Ornings* Part af Gaarden mod deres Parter af Eget. Da Fru Edel ikke havde givet *Claus Kaas* Samtykke til at oppebære Arven efter Fru Edel Basse, *Ludvig Juels* i Højen, rejste hun Tiltale mod ham og krævede sin Arvepart;¹⁵ han tilbød hende ogsaa Arveparten, men da hun ikke vidste, hvor stor hendes Lod kunde blive, eftersom alt Godset ikke var tilstede i Retten, blev han dømt til at føre det tilstede.

1627 skrev Fru Edel Basse sig til Eget,¹⁶ hvor hun vel opholdt sig hos sin Datter *Sofie* og Svigersøn *Søren Vilsen Orning*.

¹² Levede 8. Decbr. 1649. a. St. 440b.

¹³ Jerslev H. Hgb. 9. Febr. 1671.

¹⁴ Jyske Saml. IX. 313. Landst. S. & Pb. 1626.

¹⁵ Skagens Tgb. 23. Juli 1627, Vennebj. H. Tgb. 13. Aug. (Bl. 142) 3. Septb. (Bl. 160) 1627.

¹⁶ Vennebj. H. Tgb. Bl. 142 og 160.

EN DANSERINDES TRAGEDIE.
 JULIE DE MONTVILLE, F. TARBESSE
 (kaldet Birouste)

Af V. Woll.

Som bekendt blev Digteren *Jens Baggesen* i 1798 udnævnt til Medlem af det kgl. Theaters Direktion, en Stilling, der synes at have passet ham lige saa daarlig som hans foregaaende Hverv som Regensens Viceprovst, og som han da ogsaa — saavidt vides — faktisk kun bestred i Januar 1799, om end han formelt beholdt Embedet — og reelt Lønnen — endnu et Par Aar. — Sine Direktør-Erfaringer fra den ene Maaned har han skildret i Digtet »Theateradministratoriaden«, af hvilket en stor Del er en Lovprisning af den unge franske Balletdanserinde Jomfru *Julie Birouste*, der synes at have gjort Indtryk paa hans letfængelige Hjærte. — Nogle enkelte Citater af Digtet skal anføres som Støtte herfor. Han skriver f. Eks.:

»Jeg ikke med Taushed kan forbigaa,
 At første Gang jeg Birouste saae
 I liden Entrée, som derpaa fulgte.
 Thi hvis jeg det samme Syn fordulgte,
 Saa mistede denne min Chronica
 En synderlig Pryd

.....
 Saasart man Birouste fremflyve saae
 I korteste Gratiedragt, jeg mindes.

O, du, som af alle de tre Gange tre
 Vort smagfulde Publicum mest tilbeder,
 Som alle henriver, som Povl og Peder
 En lige Fortryllelse vældig bereder,
 Du vævreste, letteste, mindste blandt Muser,
 Som lettest af alle Fornuften beruser
 Og snarest forsikrer Dig Hjerternes Rov
 Paa Grund af Bevægelsens evige Lov.
 Tersichore, mal mig den dejligste Pige.

Gaa hen og se Juliette selv.
 Hun ene fast mod en Ballet gaar op

o. s. v., der kunde fortsættes længe endnu.

Denne unge Danserindes sørgelige Skæbne berettes af Overskou (Den danske Skueplads III. 737), men da hans Redegørelse ikke synes helt nøjagtig og kan suppleres med Oplysninger om hendes Personalialia af andre Kilder, navnlig Politiforhør af 7. Maj 1806 og flg. (Landsark. f. Sjæll., Kbh. Pol. Rets 2. Exam. Prot.) og af det kgl. Theaters Arkiv (Rigsarkivet; Indk. Breve 1806, Nr. 811, 812, 820 og 1808 Nr. 901) fremkommer nærværende Artikel.

Hun angives under Forhøret at være født i Toul i Lothringen d. 3. Marts 1780 som Datter af *Michel Tarbesse* og *Marie Mognot*. Da Faderen døde, blev hun i 4 Aars Alderen antaget som Plejebarn (eller som det ogsaa siges: Adoptivbarn) af Chirurgen *Hilaire Antoine Birouste*, der var gift med hendes Moster *Barbe*. Forældremagten over Barnet blev dem overdraget ved en »Adoptionsakt« af 5 vendemiaire Aar 14 (27. Sept. 1805), dog skal der have foreligget en ældre, men bortkommen Akt »af lige Beskaffenhed«. — Plejeforældrene lod Barnet uddanne til Balletten ved den store Opera i Paris, bl. a. af den berømte *Coulon*, og herfra blev hun i 1798 engageret til det kgl. Theater i København¹ for en Aarsløn af 1200 Rdl., en efter Datids Forhold meget høj Gage. I Løbet af Sommeren kom hun hertil og debuterede d. 3. Septbr. 1798. Allerede d. 23. April 1800 fik hun en Benefice i *Pierre Laurents' Ballet* »Rosentræet«, iflg. Overskous Fremstilling fordi Plejemoderen havde indbildt Direktionen, at Familien undervejs hertil ved Skibbrud havde mistet en Mængde Møbler, medens Plejefaderen (ovenn. Sag Nr. 820) siger, at Familiens Ejendele blev taget af Englænderne i Juni 1798.

I Adresseavisen for 19., 21. og 22. April 1800 findes Bekendtgørelse om Beneficen, hvori det bl. a. hedder: »Til Slutning en Taksigelse til Publikum, som fremsiges af Jomfru Birouste. — Jomfru Birouste har den Ære at tilkiendegive det ærede Publikum, at Hs. Maj. allernaadigst har bevilget hende denne Benefice for at erstatte hende det Tab, hun har lidt ved at have forloret alle sine Meubler og Effecter paa Søen paa Rejsen fra Frankrig til Kiøbenhavn. Billetter ... hos hende selv, boende paa Hjørnet af Gotersgaden og Borgergaden, anden Sal...«

Familiens københavnske Bopæle var — forstaaeligt nok — i Gaderne nærmest Kongens Nytorv. I Folketællingen 1801 findes den under Gothersgade Nr. 8 opført saaledes:

Hilaire Antoine Birouste, 55 Aar, Chirurgus.

Barbara Julie de Upinou (!), hans Kone, 40 Aar.

¹ Iflg. Overskou fordi man ikke havde nogen Danserinde til at optræde i pas de deux med *Bournonville* (den ældre).

Cathrine Julie Birouste, deres Datter, 17 Aar, ugift, Danserinde ved det kgl. Theater.

Dorthea Marie Nicolai, deres Pige, 22 Aar.

— I 1805 boer den i Gothersg. 4 og i 1806 (iflg. Politiforhøret) i Lille Kongensgade 78.²

Om den unge Piges Kunst udtaler Overskou,

»at der var megen Bravour i hendes Dans; hun omboltrede sig let, kægt og med stor Sikkerhed i livlige Partier, vakte Beundring ved skønne Stillinger, hvori hun holdt sig med ualmindelig Fasthed og havde mere Anstand og større Kunstfærdighed end den samtidige Mad. *Bjørn*, for hvem hun derimod stod langt tilbage i det Mimiske. Som Danserinde gjorde hun megen Lykke; i hendes Balletroller savnede man Varme og baade Styrke og Rigighed i Udtrykket.«

Hun skal dog iflg. andre Oplysninger have gjort megen Lykke som Thora i *Galeottis* Ballet »Lagertha«, der opførtes første Gang d. 30. Januar 1801 som Festskaespil i Anledning af Christian d. 7^s Fødselsdag. — Om hendes Ydre siger Overskou, at det ikke udmærkede sig ved plastisk Skønhed, Ansigtet var mere tækkeligt end smukt, og den ellers elegante dejlige Figur vanhædedes meget ved, at Benene fra Knæet ned ikke var velformede. — Den samme Anke, som man skulde synes ret væsentlig mod en Balletdanserinde, fremfører Baggesen i ovennævnte Digt. Imidlertid gjorde hun megen Lykke i Entréer (Solonumre) eller sammen med Bournonville eller *Dahlén* i »pas de deux«.

Men Baggesen havde endnu et Ankepunkt, idet han skriver om hende:

»Men hvad jeg ej kan lide, er dette:
At hendes Sjæl har en dobbelt Krop —
En, som gjør alle de smukke Hop,
Og en, som staar i Kulissen stille,
Og aldrig sig la'er fra den smukke skille.«

Ifølge Overskou sigtede Baggesen herved til, at Plejemoderen bestandig vogtede paa, at hun ikke søgte Forstaelse med andre og derfor opholdt sig i hendes Paaklædningsværelse eller stod i Kulissen for, naar hun kom ud fra Scenen, at vogte paa, at hun ikke veklede et Ord med nogen uden i hendes Paahør. (Baggesen ærgrer sig ogsaa over »Madam Biroustes franske Vrævelen«).

Anledningen hertil var den, at Plejeforældrene vilde benytte hendes sjældne Talent til deres Forsørgelse og behandle hende fuldstændig som deres Ejendom, sluttede Kontrakt om hende, hævdede og beholdt hendes Løn, bevogtede hende med største

² De anførte Hus-Nr. er Matr. Nr., ikke de nuværende Gade-Nr. Ifølge Meddelelse fra »Kraks Vejviser« er Hjørneejendommen nuv. Gothersgade 18 = Borgergade 2 den samme, som i 1801 betegnedes som Gothersgade 8.

Strænghed og udelukkede hende fra Omgang med Enhver, hos hvem hun kunde formodes at søge Bistand, hvad der i paakommende Tilfælde straffedes med haarde Mishandlinger. Begærligheden fik dem imidlertid til at lade hende give højt betalte Undervisningstimer i fornemme Huse, hvor »den gamle Drage« ikke kunde følge med, men hun opholdt sig da et Sted i Nærheden for at holde Udkig. Da den unge Pige d. 27. April 1806 havde givet Undervisning hos Grev *Schimmelmanns* i Palæet i Bredgade, søgte hun at flygte hen til Balletdanserinden Mad. *Zrza* (forhen Jomfru *Stuart*), der boede i Nærheden. Hun frygtede nemlig »paa Grund af en Uforsigtighed, hun havde begaaet Dagen før, en haard legemlig Revselse, naar hun kom hjem«, men snart hørte hun Bevogtersken forfølge sig med skrækkelige Trusler. Hun vendte da om og løb ad Bredgade mod Nyhavn og styrtede sig i Vandet, men blev dog reddet af Tililende, og da disse af hendes Bønner og Plejemoderens Raaheder forstod, hvorledes Sammenhængen var, blev hun ført til Mad. *Zrza* og Sagen anmeldt til Politiet.

Saavidt Overskou, hvis Fremstilling formentlig er støttet paa mundtlig Tradition og som Helhed betragtet synes rigtig. — Begivenheden har sikkert vakt stor Opmærksomhed i theaterinteresserede Kredse, men sees ikke omtalt i den stedlige Presse, som i hin Tid ikke indlod sig paa at omtale personlige Sensationer. Dog findes der i »Nyeste Skilderie af Kjøbenhavn« for 29. April 1806 en længere Artikel, betitlet »Forældre«, som utvivlsomt er foranlediget af det Passerede. Et Udpluk af Artiklen vil vise dette. Det hedder saaledes:

»..... En sørgelig Begivenhed, som indtraf igaar, og som Delicatessen byder mig ikke at nævne, opfordrer mig til at tale..... Det vil maaske synes underligt..... at tale om den altfor store Magt, som Lovene tilstede Forældrene over deres Børn..... Man seer Forældre nok, der misbruge deres Magt over deres Børn..... af Egennytte, Stolthed og de allerforagteligste Hensigter..... Nogle Forældre leve af deres Barns Kunst eller Talenter uden selv at stifte allermindste Gavn og drive endog en Slags Speculationshandel med deres Barn. Men til Ære for Menneskeheden kan man dog sige, at dette sjelden skeer af andre end dem, der under Navn af Forældre have taget sig af Ulykkelige. Kun Lovenes Afmagt maa man her beklage. De kunne straffe Betleren, men ikke den, som paa fin Maade forstaar at tyrannisere det ulykkelige fader- og moderløse Barn. Dersom det var muligt at optegne alle de fine Grusomheder, som Stedfædre og Stedmødre og saakaldte Plejefædre og Plejemødre begaa mod deres Børn, hvilken Række af Skandaler vilde man da ikke finde Lovens taler intet om de Forældre, der ville bruge deres Barn som Træl og leve af dets Sved for ikke selv at behøve at arbejde og endnu oven i Købet mishandle det.«

Hvis denne Artikel giver et paalideligt Udtryk for den offentlige Mening, maa der unægtelig være fremkommet graverende Enkeltheder.

Provinspressen var mere meddelsom. Saaledes læste man i »Fyens Stiftstidende« for 2. Maj 1806:

»Et ungt Fruentimmer, der er overalt bekendt i Hovedstaden, saavel for sine fortrinlige Talenter som for sin gode moralske Karakter, ilede i disse Dage over Kongens Nytorv til Nyhavns Kanal, kastede sin Hat og Shawl fra sig og sprang ud i samme. En Mængde Mennesker stimlede imidlertid strax til, og man anvendte al Umage for at redde hende; det lykkedes ogsaa, og man bragte hende til den nærmeste Barber, hvor hun igjen kom til sig selv. Aarsagen til dette fortvivlede Skridt kendes ikke med Vished.«

Meddelelsen gik ganske ligelydende over i Ribe Stifts Adresse-Avis for 5. Maj og i Viborg Samler for 8. s. M., men iøvrigt findes intet om Tildragelsen i de nævnte Blade.

En Politirapport var imidlertid strax bleven optaget, og paa Grundlag af denne samt et »Promemoria« af 1. Maj fra Jomfru Birouste selv optoges det foran nævnte Politiforhør, hvor der ogsaa fremlagdes en Skrivelse fra Theaterchefen, Overhofmarschal, Kammerherre *Hauch*. Desværre findes disse Aktstykker ikke, og da Jomfru Birouste ikke er afhørt i Retten, har man nu kun Ægteparret Biroustes Forklaringer at holde sig til, og disse er sikkert stærkt farvede i Parrets Favør. De gaar navnlig ud paa at vise, hvor store Udgifter der har været ved Plejedatterens Uddannelse, og paa at presse Penge af hende til Gengæld herfor, medens det indrømmes, at de har hævet hendes Gage, og at Manden aldrig har haft nogen Næringsvej her; dog forklarer han at have brugt en medført Kapital paa ca. 4000 Rdl. — Om deres Færd mod Plejedatteren indeholder Forhøret kun nogle faa Linier, der gaar ud paa at stille Birouste og Hustru i det skønneste Lys. Han siger saaledes, at de begge med Omhyggelighed og Paapasselighed har vaaget over hendes Opførsel og ikke tilladt hende at være fra deres Opsyn for derved at forebygge al Lejlighed til Forvildelser, som Ungdommen lettelig kan ledes til, men hverken han eller hans Kone har nogensinde tilladt sig nogen uforsvarlig eller slet Behandling mod hende eller givet hende mindste Anledning til at gøre Forsøg paa at berøve sig selv Livet, — Hustruen »benægter aldeles at have vist nogen slet eller utilbørlig Behandling mod Julie Birouste.« — Iøvrigt drejer Forhøret sig væsentlig om Udlivering af Plejedatterens Ejendele. Efter en Optegnelse, der findes i ovennævnte Sag Nr. 820 i Rigsarkivet, har hun været vel forsynet baade med Gangklæder og Smykker; der nævnes saaledes ikke mindre end 15 Kjoler, 8 Par Silkestrømper, 4 Par Handsker, 1 Pels med violet Satin, Halskæder, Uhre, Medailloner, Ørenringe o. s. v. med Perler og Diamanter. Endvidere forlanger Plejedatteren »toutes mes pierreries de théâtre et ornements«, formodentlig Simili-Smykker til Scenebrug. — Under Forhøret er-

klærer Plejefaderen sig først uvillig til at udlevere disse Ting, medmindre hun betaler deres skyldige Husleje og anden Gæld med ca. 550 Rdl. og forsyner Parret med 1000 Rdl. som Rejsepenge til Frankrig, men det ender dog med, at han til Retten maa aflevere »en Del Pretiosa samt en Klædekurv fuld af Gangklæder og Theaterdragter«. Endvidere indleverede han en Daabsattest, hvorefter hendes rette Navn var Cathrine Tarbesse. —

For at udfrie hende, der efter Datidens Lovgivning som Kvinde var umyndig, af de unaturlige Plejeforældres Magt, blev der bevilget hende »*venia sexus*«, saa at hun i Lighed med unge Mænd kunde faa en Kurator beskikket. Hertil udnævntes Kammerraad og Landvæsenscommissair *Bay*. Hun antog nu Navnet Tarbesse, Ægteparret Birouste forlod Landet, og hun optraadte første Gang efter Episoden d. 13. Maj, hvorom »Dagen« for 12. s. M. skriver »Imorgen Dands af Jomfru Tarbesse, forhen kaldet Birouste«. Samme Dag indeholdt Bladet følgende Notits:

»Jfr. Birouste antager for Eftertiden Navnet Tarbesse. Det glæder sikkert vort Theaters Besøgere, at denne fremmedfødte Kunstnerinde, hvis Talent er saa yndet (selv af den Del af Publikum, der tilbørligen lader vore ypperlige indfødte Kunstneres og Kunstnerinders Fortjeneste vederfares Ret) atter er i Stand til at vise sig. Den Beskyttelse, hun har erfaret i Danmark, vil knytte et nyt Baand mellem samme og hende. Det Land, hvor man finder ædel Bistand, vorder Fædreland, og den Fremmede, der fortjener dansk Beskyttelse, er Danens Landsmand.«

Den ovennævnte Sag Nr. 820 i det kgl. Theaters Arkiv indeholder en livlig Skriftveksling mellem Theaterchefen, Birouste og den franske Gesandt, General *Victor*, hvis Mægling man paa kaldte, iøvrigt uden Held. Førstnævnte meddeler allerede d. 28. April Birouste, at han har taget nødvendige Forholdsregler for at hindre ham (B.) i ethvert Forsøg paa Forbindelse eller Samtale med Jomfru Birouste. — Omvendt sender Hr. Birouste d. 29. s. M. en længere Redegørelse paa Fransk til »*Altesse Royale*« (Kronprins Frederik), hvori han giver en Fremstilling, der paa flere Punkter afviger fra Overskous. Selvmordsforsøgets Motiv forklarer han som »*une gêne*«, som Plejedatteren følte i Hjemmet ved ikke at kunne efter Forgodtbefindende hengive sig til enhver Art af Udskejelser. Navnlig havde en vis *Grønfeld*, Violinist i Orkestret og endda en gift Mand, anvendt alle Midler for at faa Del i hendes Indtægter ved at bibringe hende den Tro, at han, efter at have forsøgt at bortføre hende, kunde opnaa Ægteskab med hende, skøndt han ikke tilsigtede andet end at gjøre hende til sit Offer (sa *victime*). Om Selvmordsforsøget havde Forældrene først gennem Byrytter (*la clameur publique*) faaet Kundskab, og da de havde faaet at vide, at hun var bragt til en Barber i Nær-

heden, begav de sig derhen, men til deres store Forbavselse blev Adgang forbudt dem af de der posterede Politibetjente, og da Mad. Birouste den følgende Dag efter Tilsigelse mødte hos Politiløjtnanten, havde hun den Sorg at høre Forbudet gentaget med den Tilføjelse, at det maatte have sit Forblivende derved, indtil Hans Majestæt havde afgjort Sagen. »Men, Deres Kgl. Højhed, naar er det i Danmark blevet forbudt en Fader og en Moder at nærme sig deres Datter efter en saa skrækkelig Hændelse?«. Som Fremmede i Landet »ukendte med dets Sprog og Skikke« er det nu deres Hensigt at forlade Landet med Datteren, bl. a. for ikke at udsætte sig for ondskabsfulde Vittigheder efter denne Skandale, og de anmoder derfor om, at Datteren maa blive løst fra sit Engagement ved Theatret og overgivet til dem fra det dem ubekendte Hus, hvortil hun blev bragt fra Barberen. (Af et andet Sted i Sagen sees det, at hun opholdt sig hos den før nævnte Familie Zrza).

Ogsaa denne Fremstilling er sikkert stærkt farvet. Formodentlig for at vække Medlidenhed fremstiller Birouste sig selv og sin Hustru som gamle Folk (des vieillards) paa 65 og 60 Aar — sammenholdt med Folketællingsopgivelsen er de altsaa paa fem Aar blevet henholdsvis ti og tyve Aar ældre! — Og det seer mærkeligt ud, at han taler om Plejedatterens mangehaande Udskejelser (la débauche de tout genre), naar den ovenfor anførte Bladmeddelelse særlig fremhæver hendes gode moralske Karakter som almindelig bekendt. — Paa den anden Side vilde han vel næppe have povet i en Henvendelse til Landets Regent at fremføre en Sigtelse mod en navngiven Mand, endda et Medlem af det kgl Theaters Kapel, hvis han ikke havde noget at støtte den paa. Antagelig havde Jomfru Birouste tilladt Hr. Grønfeld en saadan Tilnærmelse, at hun ifølge Overskous Ord følte sig skyldig i »Uforsigtighed«.

Brevvekslingen mellem Birouste og Theaterchefen foregaar i et meget hurtigt Tempo. Birouste opstiller en vidtløftig Opgørelse over, hvad han har anvendt til Plejedatterens Underhold og Uddannelse, og uagtet han godskriver hende 8100 Rdl. som hendes Indtægt ved Theatret i $6\frac{3}{4}$ Aar, bliver Resultatet dog, at han faar 6432 Rdl. tilgode hos hende. Allerede den 6. Maj vil han dog nøjes med 4000 Rdl., hvorimod han »par mille raisons« ikke vil nøjes med en tilbudt aarlig Pension paa 300 Rdl.. Paa den anden Side vil han dog betale al Gæld fra sidste Kvartal og skaffe hende et sømmelig møbleret Værelse.

Hvor meget af Overskous eller Plejefaderens Fremstilling skal staa til Troende, synes tvivlsomt. Men at Julie havde Theaterchefen og andre højere Vedkommende paa sin Side, fremgaar tydelig af hele Sagen. Iflg. Finanskollegiets Skrivelse af 24. Maj

havde Kongen bevilget hende et rentefrit Forskud paa 1200 Rdl., at afdrage med 300 Rdl. aarlig; det er antagelig til Rejsepenge for det ubehagelige Ægtepar, som i alt Fald nu forsvinder af Sagaen.

Men Julie Tarbesses videre Skæbne formede sig fremdeles paa ejendommelig og tildels sørgelig Vis. I April 1807 skal hun være bleven gift med en fransk Emigrant, Kapt. *de Montville*. — Baade Overskou og L. Bobé (i Personalhist. Tidsskr. V., II., 45) kalder ham Overkrigskommissair; sidstnævnte Sted benævnes han *Alexandre le Noir de Montville*, og det oplyses, at han havde været Kap-tajn i fransk og svensk Tjeneste, før han kom hertil. Imidlertid er at bemærke, at han først fik Overkrigskommissair-Værdigheden (som iøvrigt for hans Vedkommende kun synes at have været en Titel) samtidig med, at han i Aaret 1809 fik dansk Indfødsret samt Tilladelse til at bære dansk Uniform og den danske Hærs Felttegn. Men det har ikke været muligt at finde Vielsen i de hidtil undersøgte Københavnske Kirkebøger. I »Dagen« for 11. Maj 1807 læser man imidlertid under Rubriken »Teatret«: »Iaf-ten gives . . . Dands af Fru Montville, forrige Jomfru Tarbesse«; hun er da sikkert den første Kvinde med Frue-Rang, der har betraadt det kgl. Theaters Scene.

Længe kom hun imidlertid ikke til at optræde. Den følgende Sæson blev meget kort, idet den paa Grund af Krigsbegivenhe-derne først begyndte den 26. Oktbr. 1807 og sluttede allerede d. 15. Marts 1808, da der anlagdes Hofsorg efter Chr. VII.s Død. Og allerede et Par Maaneder efter laa hun selv Lig. — Ifølge Garnisons-Kirkens Begravelsesprotokol jordedes d. 30. Maj 1808: »Frue Julie Montville, f. Tarbesse, Cat.(holsk) Rel.(igion), død 24. Maj, af Skørbug og Vattersot paa Frederiks Hospital«. Sand-synligvis er den før saa fejrede Danserinde død i Armod af en saadan Ernæringslidelse, som Skørbug er. — Manden bekendtgør Dødsfaldet i Adresseavisen for 31. Maj med følgende lakoniske Ord:

»Frue *Julie de Montville*, fød *Tarbesse*, døde d. 24. Maj og jordedes d. 30. til Garnisons-Kirken.

Capt. *de Montville*«.

Hans slette Formuesforhold fremgaar bl. a. af, at han d. 3. Oktbr. 1808 ansøger om, at Theaterkassen maatte, formedelst hans trange Kaar, afbetale det Kvartals Leje, som den havde inde-staaet for i Tilfælde af, at hans Kone havde levet. — Den Over-krigskommissair *de Montville*, som omtales i det ovennævnte Sted af Personalhist. Tidsskr. som død i 1815, og hvis Skifte virkelig findes (Landsark. f. Sjæll. Forsegl. Prot. 1814—15 Nr. 1, pag. 180, Bo 1/86) hed imidlertid *Carl de Montville*, og døde i yderste

Fattigdom paa Frederiks Hospital d. 22. April 1815, indlagt fra Farvergade 139, hvor han havde boet hos en *Christine Poulsen*, der havde 57 Rdl. tilgode hos ham, men kun kunde faa c. 4 Rdl. af hans Bo. Om han er identisk med ovennævnte Alexandre le Noir de Montville, vides ikke.

Den engang saa tiljublede Danserinde havde ifølge Overskou allerede før sin Død mistet Publikums Gunst, saa at man ansaa hendes Bortgang mere som en Vinding end et Tab for Theatret, bl. a. fordi Direktionen nu fik hendes Gage til Raadighed til nogle højst nødvendige Lønforbedringer!

At hun dog ikke var glemt af alle, fremgaar af, at Adresseavisen for 3. Juni 1808 indeholdt følgende anonyme Sørgevers:

Julie de Montville.

Hør Muserne jamre ved sorten Muld:

»Ak, Julie, Søster, vor Ære!

»Nordens Terpsichore! yndig og huld,

»Du svævende tryller ej mere!«

Med denne Minderune tager vi da Afsked med hende, hvem Overskou kalder »den ulykkelige, trods alt det Bifald, hun vandt, altid sørgmodige Pige.«

SPØRGSMÅAL.

GLEISS.

Fr. Chr. Gleiss, som Fuldmægtig ved Classelotteriet straffet med 5 Aars Fæstningsarrest, døde d. 12 Mai 1835. (iflg. Enkekassen). Hvor døde han? Oplysning herom modtages med Tak af

L. Bie,
Kontorchef,
Ø. Farimagsg. 30.



FRANTZ DAHL.

Grundig Lærdom, parret med Hjertensgodhed og Beredvillighed til at dele sin store Viden med dem, der havde den Behov, var det, som mødte den, der søgte Professor Frantz Dahl i Hjemmet paa Østerbrogade, hvor allerede Entréens lofthøje Reoler bibragte den indtrædende et levende Indtryk af Problemet i at presse et Bibliothek paa ca. 40.000 Bind ind i Rammerne af en københavnsk Privatlejlighed, og det saaledes, at det aldrig tog Præg af blot Bogmagasin, men føjede sig naturligt og harmonisk som en Ramme om det Liv, der dér skulde leves.

Og grundig Lærdom, parret med Kærlighed til og Omhu for den stilistiske Udformning af Stoffet, er det, der præger Frantz Dahls literære Produktion.

Det blev Retsvidenskaben, nærmere bestemt den juridiske Literaturhistorie, og ikke, som han vel i sin Ungdom kan have drømt det, Æstetiken eller Journalistens Gerning, han viede sin Pen, og, spredt som Størstedelen af hans Produktion er, i Tidsskrifter, Lexica, Samlerværker o. l., saa har han dermed og vel særligt med Arbejderne »Juridiske Profiler« (1920), »Frederik VI og Anders Sandøe Ørsted i 1826« (1929), »Anders Sandøe Ørsted som Retslærd« (1927) og — sidst men ikke mindst — med Fremstillingen af selve den danske Retsvidenskabs Historie, fremkommet som Bidrag til Juristforbundets »Festskrift i Anledning af 200 Aars Dagen for Indførelsen af juridisk Eksamen« (1936), og derefter i Særudgave, sat sig selv et varigt og ærefuldt Minde paa det Felt, der var hans.

Det er Pionérgerning, der her er gjort, og en Bog som »Profilerne« bør i Virkeligheden have en sikker Plads i enhver Jurists, ja, i enhver personalhistorisk interesseret Læsers Reol; 12 betydelige Retsforskere, tre Danske, en Hollænder og ellers Tyskere og Østrigere, deres Liv' og Gerninger, passerer her Revue for en Dommer, der kender ikke blot dem, men deres Samtid, deres Milieu, saa indtrængende, at han i en farverig, stofmættet Skildring har formaaet at tegne Billeder, der fæster sig i Læserens Erindring, fra Goos' Monumentalskikkelse til det flagrende juridiske Universalgeni Josef Kohler; det er, som om Frantz Dahl i denne ogsaa kunstnerisk begavede Aand, spændende fra prosaisk tysk Patentret, over — ogsaa herhjemme efterlignede — Shakespearestudier, til Papuaernes og Negrenes Retsliv, har fundet noget med sin egen Stræben beslægtet. Behandlede Dahl et Emne, skulde alt, hvad der kunde tjene til at belyse det til Bunds, ogsaa med, et Træk, hvorom intet bedre end det ovennævnte Arbejde om de mørke Begivenheder i Ørstedes Liv — og dermed i dansk Videnskabs Historie — i 1826 bærer Vidnesbyrd; det er et *Udgiverarbejde*, sandt nok, men om de — til Dels for første Gang — fremdragne Aktstykker er flettet en Ramme af supplerende Oplysninger, baa-ret af en Grundighed, en Præcision og et Kendskab til Samtidens og Efter-tidens Literatur — langt uden for Juraens Felter — der paa sin Vis gør det til et Mønster paa et saadant.

Ja, det er vel ikke langt fra, at al den Viden, som Frantz Dahl raadede over, i Forbindelse med hans Krav om den mest pinlige Nøjagtighed, kan have hemmet ham i hans Produktivitet; i Samtaler og ved hans Forelæsninger kunde man mindes Martensens Ord om Ørsted: »Det eneste, jeg paa (hans) Vejledning maatte finde at udsætte, var, at jeg fik for meget at vide. Thi naar han kom ind i en Sag, saa lod han sig af sine mange Erfaringer og sin uhyre Hukommelse føre hen til beslægtede Sager.....«. Det er haarde Veer, der er gaaet forud for Fremkomsten af saa helstøbte Arbejder som Bogen om Ørsted og Afhandlingen i Festskriftet, der for første Gang — thi med G. L. Badens godt hundredeaarige »Den dansk-norske Lovkyndigheds Historie« kan her ikke regnes i synderlig Grad — kortlægger disse Felter i dansk Aandsliv. Og det tør vel efter Dahls særlige Arbejdsmaade haabes, at der blandt hans efterladte Papirer maa findes endnu eet og andet, der er egnet for videre Kredse.

For den prosaisk indstillede, rent praktisk arbejdende Jurist var det Side-spor, paa hvilke Dahl bevægede sig; til den exegetisk-dogmatiske Fremstilling af gældende Ret har han — selv Praktiker gennem sine bedste Aar — intet Bidrag ydet, fremmed — ja vel afvisende — som han var for de Veje, som de toneangivende Kredse herhjemme i den sidste Menneskealder er slaaget ind paa paa det Omraade, der ellers i særlig Grad havde hans Interesse, Strafferetten. Men for den, for hvem Jura er mere end Haandværk, Teknik, er det et Savn, der er opstaaet ved Frantz Dahls Død, og fattigt vilde det være, om hans Disciplin ikke ogsaa fremtidigt skulde have sin Mand paa Universitetets Lærestol.

Og dansk Videnskab og Aandsliv har i ham mistet en god Søn, hvis Virken kan vejes med Ordene i Æresdoktordiplomet fra Hamborgs Universitet, tildelt ham, fordi han »in jahrelanger, gelehrter Arbeit, die Beziehungen zwischen der nordischen und der ausländischen Rechtswissenschaft verfolgt, mit erstaunlicher, allseitiger Belesenheit und grösster Feinfühligkeit die Meister der Rechtswissenschaft im 19. u. 20. Jahrhundert charakterisiert und sich ganz besondere Verdienste erworben hat dadurch, dass er die Leistungen der deutschen Rechtswissenschaft dem skandinavischen Norden vermittelte.«

Carl Popp-Madsen.

Blandt danske Retshistorikere indtog Prof. Frantz Dahl en Særstilling ved den utrættelige, minutiøse Omhu og Grundighed, der udmærkede baade hans udførlige Levnedsskildringer og hans mangfoldige Lexikonsartikler, omhandlende hjemlige og fremmede, levende og afdøde Jurister. Ved Hjælp af sin egen, i Omfang og Udsøgtighed her i Landet enestaaende righoldige retshistoriske Bogsamling, ved Studier i vore Biblioteker og Arkiver og en udstrakt Brevveksling tilstræbte han at efterkomme de strengeste Fordringer til pinlig Nøjagtighed saavel i de almindelige biografiske Kendsgerninger som i Enkelt-hederne. Han var opfyldt af den Form for Granskning, som en Franskmand har kaldet la philosophie der de'tail. Hans Forskerstræben var fuldkommen fri for Egennyttighed, hvad de mange i Indland og Udland kan bevidne, for hvilke han med sin sjældne personlige Elskværdighed og Redebonhed med ubegrænsede Ofre af Tid stillede sin rige og dybe Kundskabsfyldte til Raadighed.

Frantz Dahl har saaledes berettiget Krav paa at mindes i Personhistori- kernes Kreds og ikke mindst i vort Samfund, som han gennem mange Aar omfattede med varm Interesse.

L. B.

REGNSKAB FOR AARET 1937.

	Kr. Ø.		Kr. Ø.
Saldo overført fra Regnskabsaaret 1936	1,957. 24	Honorarer for Bidrag til 1.—4. Hæfte	1,179. 55
Bidrag fra den danske Stat	390. 00	Trykning	2,817. 30
» » Julius Skrikes Stiftelse	200. 00	Tryksager m. m.	59. 70
» » Alfred Goods personalhistoriske Fond	200. 00	Porto	117. 92
Indvundne Renter	174. 50	Kontingent til Dansk-historisk Fællesforening	10. 00
Medlemskontingent	3,376. 00	Kommission	471. 99
Salg af ældre Aargange af Tidsskriftet	65. 95	Omkostninger ved Møder	246. 00
	6,363. 69	Indkøb af Bøger	27. 60
		Indkøbt Kr. 200 4 ⁰ / ₁₀₀ Østifter. Kreditfor. Oblig.	176. 13
		Diverse Omkostninger	10. 00
		Saldo overføres til næste Aar	1,247. 50
			6,363. 69

80

Samfundet ejer 31. December 1937 foruden Kassebeholdningen Kr. 1,247. 50, som indestaar i Kjøbenhavns Handelsbank,

Kr. 1,000	4 ⁰ / ₁₀₀	Jydske Landkreditforenings Obligation, testamentarisk Gave fra Hds. Majestæt Enkedronningen,	
» 700	4 ¹ / ₂ ⁰ / ₁₀₀	Vest- & sønderjydsk Kreditforenings Oblig.,	
» 400	4 ¹ / ₂ ⁰ / ₁₀₀	Fyns Kreditforenings Oblig.,	
» 1,400	4 ⁰ / ₁₀₀	Østifternes Kreditforenings Oblig.,	
ialt Kr. 3,500		er Tretusindfemhundrede Kroner.	

Desuden ejer Samfundet Kr. 2,700. 00	4 ¹ / ₂ ⁰ / ₁₀₀	Husejer Kreditkasse Oblig.	
» 2,700. 00	4 ¹ / ₂ ⁰ / ₁₀₀	Københavns Kreditfor. Oblig.,	
» 98. 58		kontant	
Kr. 5,498. 58		indestaaende i Overfor-	
		mynderiet,	

ifl. testamentarisk Gave fra Overretssagfører Paul Hennings Enke Fru Lina Hennings, født Limpert. Kapitalen udleveres først ved en Legatars Død.

København den 15. Februar 1938.

O. H. Clementsen.

Ovenstaaende Regnskab har vi gennemgaaet og sammenholdt med de os forelagte Bilag, og vi har intet fundet at erindre. Formuen har vi befundet at være tilstede. Obligationerne lyder paa Samfundets Navn.

L. Bie.

Stefan Hetsch.

DR. K. CARØE:

DEN DANSKE LÆGESTAND I—V.

- I. Doktorer og Licentiat 1479—1788.
- II. Kirurger 1738—1785.
- III. Den danske Lægestand 1786—1838.
- IV. Den danske Lægestand.
Supplementsbind til 7 Udg. (Læger, der har taget Eksamen efter 30. Januar 1838 og er døde inden 1. Januar 1901).
- V. Supplementsbind til I—IV.
I—V Kr. 8,—. Enkelte Bind Kr. 2,—.

HENRY BRUUN:

DANMARKS AMTSFORVALTERE 1660—1848

Kr. 3,25.

FRITZ JÜRGENSEN WEST:

DE KONGELIGE AMTMÆND I HERTUGDØMMET

SLESVIG 1660—1864

Kr. 2,—.

INDHOLDSFORTEGNELSE

TIL PERSONALHISTORISK TIDSSKRIFTS

FØRSTE 50 BIND

1.—9. Række II (1880—1929)

Kr. 2,—.

samt

FORTEGNELSE OVER

LITTERÆRE ARBEJDER AF LOUIS BOBÉ

Udarbejdet af ØJVIND ANDREASEN, cand. mag.

Kr. 2,—.

Henvendelse sker til Levin & Munksgaard, Ejnar Munksgaard, Nørre-
gade 6, København K., Tlf. Central 6970.

En ny Bog, som enhver Personalhistoriker vil have Glæde af at læse — og eje:

Tormod Jørgensen:

Anthon Frederik Tscherning

496 Sider.

12 Plancher

Kr. 15,—.

Af Anmeldelserne citerer vi:

»Med Rette har Tscherning nu faaet sin store Biografi: En smukkere Skikkelse findes ikke i dansk Politik. Ingen har nogensinde, før eller tidligere, været bedre rustet til at tage Del i det offentlige Liv... Naar man gaar de Tscherning'ske Ideer igennem — saaledes som *Tormod Jørgensen* gør det i et udmærket resumerende Afsnit i sin Bog — studser man Gang paa Gang over, hvor moderne en Aand han var... Han var en blændende Taler, fuld af Ideer, med Evne til at forme sine Tanker, saa de virkede som Slagord... Endvidere var han af alle, Venner og Fjender, respekteret som den uangribeligste af alle, en Aristides, fuldkommen uselvsk og uegennyttig, en Mand, der aldrig søgte noget for sig selv og i hele sin Færd kun havde det offentliges Vel for Øje... Han har fortjent en smuk Biografi, og den har han nu faaet.«

»Politiken«.

»Højskoleforstander Tormod Jørgensen har udsendt et imponerende Værk om A. F. Tscherning, og der er herigennem rejst Bondevennen, Oberst Tscherning, et smukt og varigt Minde. Som Grundtvig blev den danske Bondes aandelige Vækker, blev Tscherning den Mand, der førte Bønderne frem ad de første vanskelige Veje til politisk og social Forstaaelse... Bogen bygger paa et overordentligt fyldigt Materiale fra Tscherning selv, bl. a. en Mængde hidtil utrykte Breve...«

»Randers Dagblad«.

»I smukt Udstyr foreligger en stor og omfattende Bog om den gamle Venstrefører, Kaptajn Tscherning. Den velskrevne Bog vil blive modtaget med Interesse blandt historisk interesserede Læsere. Der ligger et stort og grundigt Studium bag Arbejdet, saa man under Læsningen føler sig tryk og paa sikker Grund.

»Fyns Tidende«.

Faas i alle Boglader.

Levin & Munksgaard . Ejnar Munksgaard
Nørregade 6 - København K. - Telefon Central 6970