



Danskernes Historie Online

Danske Slægtsforskeres Bibliotek

Dette værk er downloadet fra Danskernes Historie Online

Danskernes Historie Online er Danmarks største digitaliseringsprojekt af litteratur inden for emner som personalhistorie, lokalhistorie og slægtsforskning. Biblioteket hører under den almennyttige forening Danske Slægtsforskere. Vi bevarer vores fælles kulturarv, digitaliserer den og stiller den til rådighed for alle interesserede.

Støt Danskernes Historie Online - Bliv sponsor

Som sponsor i biblioteket opnår du en række fordele. Læs mere om fordele og sponsorat her: <https://slaegtsbibliotek.dk/sponsorat>

Ophavsret

Biblioteket indeholder værker både med og uden ophavsret. For værker, som er omfattet af ophavsret, må PDF-filen kun benyttes til personligt brug.

Links

Slægtsforskeres Bibliotek: <https://slaegtsbibliotek.dk>

Danske Slægtsforskere: <https://slaegt.dk>

Fra Holbæk Amt 1979-80

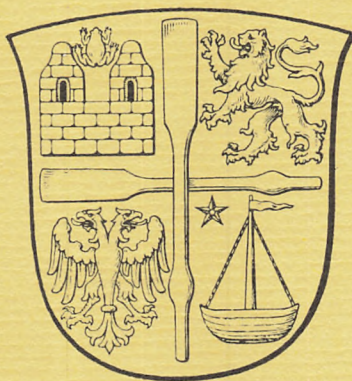

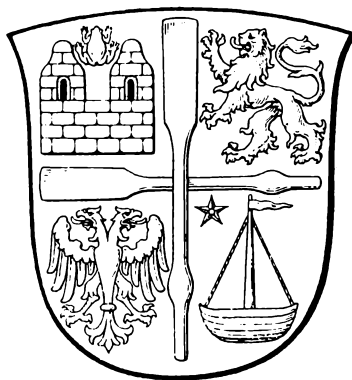

FRA HOLBÆK AMT

Årbog for Historisk Samfund
for Holbæk Amt

1980

73. årgang

Historisk Samfund for Holbæk Amt
Holbæk 1980

Omslag: Holbæk amts våben

Redaktion: O. Bruun Jørgensen

Lay-out: Keld Nielsen

Tryk: Holbæk Ekspresstrykkeri A/S
Omslaget er trykt på antikstribet omslagskarton,
papiret er Molino-cote,
skriften er garamond.

ISBN 87 87575 04 3

INDHOLD

Tanker omkring en 75 års dag	7
<i>af Historisk Samfunds formand, Jørgen greve Ahlefeldt-Laurvig</i>	
Historisk Samfund for Holbæk Amt – et eksempel på dansk lokalhistorie i det 20. århundrede	9
<i>af stud. mag. Birgitte Bruun Wolter</i>	
Hørby kirke – En bygningshistorisk redegørelse	35
<i>af arkitekt Flemming Beyer, arkitekt Tony Bødtker Munch, stud. ark. Jørgen Ganshorn Nielsen</i>	
Har de mesolitiske folk i Åmosen været kejthåndede – eller?	80
<i>af rektor Knud Andersen</i>	
Historisk Samfund for Holbæk Amt 1979	94

TANKER OMKRING EN 75-ÅRS DAG

af Jørgen Ablefeldt-Laurvig

Rundt om i landet er der en lang række historiske selskaber, hvis fornemste opgaver er at samle, opbevare og viderebringe beretninger om, hvorledes livet formede sig i gamle dage. Initiativtagerne til disse selskaber og foreninger er hentet fra alle kredse i det danske samfund. Nogle af de historiske selskaber er af nyere datoer, medens vort eget er ved at kunne fejre sin 75 års dag.

Historisk Samfund for Holbæk Amt blev oprindeligt dannet for at dække det geografiske område, der dengang var Holbæk amt, og vort virke i dag dækker omtrent det samme område, dog må vi erkende, at vort samhørsforhold med Samsø er blevet brudt, da øen blev knyttet til Århus amt.

Det synes som om vort samfund har været præget meget af såvel op- og nedgangstider, og vort medlemsantal har igennem årene været meget svingende. Det har ofte været præget af enkelte personers utrættelige ildhu, og man må konstatere, at medens sådanne initiativtagere var aktive, bibeholdtes en kreds af interesserede omkring dem, men når sådanne kæmper gik bort, så svandt det samtidigt i medlemskaren i det pågældende område. For derfor at øge vort medlemstal forsøgte samfundet for få år siden direkte henvendelse i en række sogne, for at prøve at udbrede kendskabet til vort virke og forøge interessen om vore aktiviteter.

Det, der hidtil har været vore berøringsflader med medlemmerne, har været årbøgerne, med deres mangeartede artikler, og foredragene i forbindelse med generalforsamlingen, samt vore udflugter til historiske steder. Som noget nyt har selskabet i sinde at afholde en foredragsaften i en af efterårsmånederne, som det var tilfældet i november måned, hvor vi havde forfatteren Palle Luring, som fortalte om historieskrivning i vore dage. Da samfundets økonomi ofte har været vaklende, grænsende til det ret dårlige, har vi forsøgt os med en mødeafgift, som tilsyneladende ikke afskrækkede nogen.

Fremover er der nok ikke tvivl om, at ideen bør følges op, måske med foredragsholdere som skal introducere de steder, vore udflugter vil have som mål, for på den måde at få en øget tilslutning til udflugterne. Da vejret i efterårsmånederne er så omskifteligt, vil det måske også fremover blive en tradition, at gennemføre vore udflugter i maj måned, ikke mindst for at landmændene kan tage hjemmefra uden at gå og tænke på en mulig høstdag.

Skal der være fødselsdagsønsker til samfundet i anledning af 75 års dagen, så må det være ønsket om at samle flest mulige til at bevare den kulturarv, der er vor, og særegen for den del af landet, hvor vi bor. Et andet ønske vil være, at det også fremover vil være muligt for vor årbogsredaktør at samle så forskelligartet materiale sammen, at bogen får en så bred udbredelse som muligt, og at den vil vedblive med at være et bindeled mellem os alle.

HISTORISK SAMFUND FOR HOLBÆK AMT – ET EKSEMPEL PÅ DANSK LOKALHISTORIE I DET 20. ÅRHUNDREDE

af Birgitte Bruun Wolter

Inden for historieforskningen står 1800-tallet som det århundrede, der bragte væsentlige ændringer – ændringer, der skabte en tradition, som unægtelig har præget det 20. århundredes historikere – både fagfolk og amatører.

Et af de områder, der karakteriserer det såkaldte »kritiske gennembrud«, er det ændrede emnevalg. Tidligere tiders historikere beskæftigede sig med politisk historie, statsmænds og begivenheders historie. Efter gennembruddet vandt socialhistorie større indpas. Som et eksempel kan nævnes »Dagligt liv i Norden«, som Troels-Lund udgav 1879-1901. Et andet karakteristikum for gennembruddet er opdelingen af historikere. Før ca. 1880 havde det hovedsagelig været teologer, der skrev historie, men med den øgede brug af magistergraden og indførelsen af skoleembedseksamen, opstod der en dyb kløft mellem på den ene side historikerne – kandidater uddannet i historie på universitetet – og på den anden side amatører – lærere, præster og andre, der beskæftigede sig med historieskrivning. Modtagelsen af de sidstnævntes arbejder var ikke altid lige venlig. Som eksempel kan nævnes Brickas ubarmhjertige anmeldelse af lærer E. Carstensen »Hjørlande Sogns Historie« fra 1878.

Ikke bare inden for den professionelle historikerverden rettede man interessen væk fra det politiske – men der opstod også, som følge af differentieringen af historikerene, en øget interesse for lokalhistorie. På det lokalhistoriske plan er det ikke blot enkeltstående sognehistorier, som ovennævnte, der tegner billedet, men efter århundredeskiftet opstod der amtshistoriske samfund rundt omkring i landet. I 1902

stiftedes et i Ribe, i 1905 et i Vejle og i 1906 kom så turen til Holbæk Amt.

I denne artikel vil jeg med baggrund i det kritiske gennembrud i Danmark i 1870-erne og 1880-erne undersøge oprettelsen af og arbejdet i Historisk Samfund for Holbæk Amt i de første 15 år.

Med udgangspunkt i en indbydelse/opfordring til at melde sig ind i Historisk Samfund, er det hensigten at undersøge, hvorledes man opfyldte, eller søgte at opfylde de erklærede mål, der er udtrykt i indbydelsen. Herunder hører en undersøgelse af medlemsskaren: Hvem var medlemmer (sociale grupperinger)? Og hvor boede de (var der en koncentration omkring de stedlige højskoler)? En væsentlig undergruppe af medlemmer udgør bestyrelsen – hvem sad i denne? Desuden er det min tanke at se hvordan bestyrelsen på det faglige område søgte at nå sit mål. Hvem var forfattere/foredragsholdere – hvad blev der skrevet/talt om?

Historisk Samfund for Holbæk Amt har i snart 75 år haft sit virkeområde i den nordligste del af det nuværende Vestsjællands amt, den del, der i hvert fald i november 1905, hvor oprettelsesaktiviteten begyndte, omfattedes af Holbæk amt. Det vil være for omfattende her at beskæftige sig med alle 75 år. Undersøgelsen dækker derfor tidsrummet fra 1905, året hvor de indledende møder til oprettelse af Historisk Samfund blev holdt, til 1920. Den 2. januar 1921 døde redaktør H.J. Hansen, der var en af initiativtagerne, og herefter blev det lærer Albert Thomsen, som kom til at tegne Historisk Samfund frem til 1952. Derfor mener jeg, at 1920 er et naturligt kronologisk endepunkt. Som grundlag for arbejdet med Historisk Samfund for Holbæk Amt har jeg materialemæssigt kunne anvende: Samfundets Forhandlingsprotokol nr. I, de udgivne årbøger samt visse avisartikler. Et i protokollen nævnt arkiv er tilsyneladende nu blevet splittet op, og anvendeligt materiale har det ikke været muligt at finde i den forbindelse.

Det kritiske gennembrud

Knud Fabricius beskæftiger sig i to artikler med det førnævnte såkaldte gennembrud i dansk historieforskning. I den ene artikel, »Studiet af Danmarks Historie før og nu«, der er fra 1938, behandler

han gennembruddet ud fra Kristian Erslev. I forklaringen på artiklens titel når Fabricius frem til en inddeling af historieskrivning/forskning i tre perioder: 1) Tiden før Erslev, 2) Erslev og 3) Tiden efter Erslev.¹⁾ I den anden artikel, der er fra 1940 og som omhandler »Gennembruddet i dansk Historieforskning og Historieskrivning i 1870-erne og 1880-erne«, undersøger Fabricius, hvorvidt der er tale om et gennembrud eller ej. Hans konklusion bliver her, at man ikke kan tale om et egentlig brud, men at det er et ændret livssyn, der kendetegner historikerne.²⁾

I begge sine artikler er det magtpåliggende for Fabricius at undersøge hvilke ændringer, der forekommer inden for historieforskningen og -skrivningen. Gennemgangen her bygger i det væsentlige på 1940-artiklen, da behandlingen af punkterne i denne er meget dybtgående.

Det, hos Fabricius omtalte, ændrede livssyn blandt historikere skal antagelig sættes i forbindelse med den ændrede rekruttering og skoling af historikere. Før 1870, var hovedparten af danske historikere præstesønner, der havde taget en teologisk embedseksamen – den eksamen, der til omkring 1880 var det væsentligste adgangskort til arbejdet med historie. Som eksempel på »teolog-historikere« kan nævnes C.F. Allen (1811-71), arkivar Wegener (1802-93) og C. Paludan-Müller (1805-82). Herefter blev magistergraden i historie, samt indførelsen af skoleembedseksamenen årsag til, at danske historikere blev virkelige fagfolk – et forhold, der bevirkede, at Troels-Lund (teolog) og A.D. Jørgensen (Folkeskolelærer) af uddannede historikere ikke blev helt værdsatte. A.D. Jørgensen blev f.eks. vraget ved ansættelsen af efterfølger for C.F. Allen og C. Paludan-Müller efter deres død.³⁾ Den nye tids historikere bevægede sig væk fra det ortodokst kirkelige grundsyn, hvilket satte sig spor i deres arbejder, der, fordi man ledtes af forstanden, fremtræder med en øget retfærdighed, pro et contra er vægtet så lige som muligt.⁴⁾

Et andet helt afgørende element er kildekritikkens fremtrængen. A.D. Jørgensen havde i praksis været kritisk overfor sine kilder, men i 1892 systematiserede Kr. Erslev kildekritikkens principper i »Grundsætninger for historisk Kildekritik« og i 1911 blev der udsendt en stærkt gennemrevideret udgave – »Historisk Teknik«.⁵⁾

Erslevs metodiske principper anvendes den dag i dag i praksis i metodeundervisningen selv om dens virkelige anvendelighed kun strækker sig til den politiske historie – begivenhedshistorien og ikke til det, der kom til at stå som et tredje karakteristikum – den øgede interesse for landets indre forhold – socialhistorien. Som eksempel kan nævnes, at J.A. Fridericia begyndte sit historiske arbejde med »Danmarks udenrigspolitiske Historie efter Freden i Lübeck« (1876-81), men »Adelsvældens sidste Dage« fra 1894 er et tydeligt tegn på den ændrede interesse hos den unge historiker.

Dette ændrede emnevalg hos faghistorikerne, der tog fat på hidtil uopdyrkede marker, førte til en specialisering, der ikke tidligere var set.⁶⁾ Og da de nye historikere ikke beskæftigede sig med de samme problemer som tidligere tiders historikere, kunne biblioteket ikke længere være det vigtigste arbejdssted; nu blev arkiverne udgangspunkt for historieforskningen. I 1861 var Kongerigets Arkiv blevet oprettet, her sad C.F. Wegener som arkivar, der i 1882 blev afløst af A.D. Jørgensen, som var medvirkende til ændringer. Inden for arkivvæsenet blev den store ændring arkivloven af 30. marts 1889, der betød oprettelsen af ét arkivvæsen i Danmark – kaldet Rigsarkivet, som bestod af hovedarkivet i København, det nuværende Rigsarkiv, og tre provinsarkiver – ét i Viborg, ét i Odense og ét i København; fra 1907 ændredes de sidstnævntes navne til landsarkiver.⁷⁾

Den voksende interesse for kilderne ses også i oprettelsen af »Selskabet til Udgivelse af Kildeskrifter til dansk Historie«, der fandt sted i 1877, blandt initiativtagerne til dette selskab var Kr. Erslev og J.A. Fridericia. Formålet med selskabet var en planmæssig og videnskabelig kildeudgivelse.

Som en følge af den fremvoksende brug af arkiver og den øgede brug af kildekritikken på arkivalierne, blev historieforskningen fremherskende til fordel for historieskrivningen.

Rigshistorie contra lokalhistorie

Den kendsgerning, at der udklækkedes en gruppe faghistorikere, bevirkede tillige lokalhistorikernes – amatørgruppens opståen. Disse lokalhistorikere var bl.a. præster, lærere og især højskolelærere, der ud fra det grundtvigske historiesyn, gående ud på at Gud overvåger

verdenshistoriens forløb, som en husbond sit hjem, og at historien udvikler sig som et menneskeliv – fra barndom til alderdom,⁸⁾ holdt de historiske foredrag på højskolerne og skrev historiske værker. F.eks. udgav højskolelærer Povl Bjerge, 1891-1900, »Årbog for dansk Kulturhistorie«. Forholdet mellem de to grupper historikere har vist på intet tidspunkt været helt gnidningsløst. De første lokalhistorikere beskæftigede sig med områder, der for faghistorikere var uinteressante og betydningsløse, og behandlingen af emnerne utilfredsstillende, hvilket viste sig i anmeldelserne af værkerne. I en sådan anmeldelse udtrykte Bricka endog, at lærere og præster helst slet ikke skulle skrive historie.⁹⁾ Albert Olsen mener dog, at anmeldelserne er for positive, og at dette tilslører den ellers dårlige kvalitet. Eksistensen af venlige omtaler kan da heller ikke afvises.¹⁰⁾ Amatørernes emnevalg er med tiden ikke blot blevet accepteret af fagfolkene; men disse har også selv taget dem op, dog med lidt andre formål. Men den metode, hvormed lokalhistorikerne bearbejder deres stof, giver fortsat anledning til kritik.¹¹⁾ Dette kan imidlertid sættes i forbindelse med, at faghistorikerne har behov for det praktiske indsamlingsarbejde, de lokale folk foretager, derfor ønskes det, at disse skal arbejde på de professionelle præmisser.¹²⁾ Her overser fagfolkene nok det forhold, at de to parter hovedsagelig skriver med hver sit mål – for mange, der skriver og læser lokalhistorie, er genkendelsens glæde den største.¹³⁾

Selv om de to historikergrupper havde forskellige intentioner med deres arbejder, blev der på et ret tidligt tidspunkt etableret et samarbejde. H.J. Hansen skrev i 1913 i »Fra Holbæk Amt«: »Paa en god Samvirken af de to slags Kræfter: de faglærdes og Lægfolkets, beror det ikke blot, om Historisk Samfunds Aarvog fremtidig kan holdes i god Gænge, men derpaa beror for en væsentlig Del Væksten i det historiske Arbejde i det hele her til Lands«. ¹⁴⁾

Et samarbejde var da også blevet etableret på landsplan, idet Dansk Historisk Fællesforening (DHF) blev stiftet 19. oktober 1909. Initiativtagerne til denne oprettelse var professor Camillus Nyrop, rigsarkivar V.A. Secher; og efter opfordring tilsluttede dr. phil. Knud Fabricius sig. Idéen til dannelsen af DHF fik med én undtagelse – National Museets I afd. under Sophus Müller – tilslutning fra alle

faghistoriske foreninger og institutioner i København; spørgsmålet var nu blot, hvordan institutionerne rundt omkring i landet ville stille sig hertil. Interessen viste sig at eksistere, idet der ved det stiftende møde deltog repræsentanter fra 13 foreninger, hvoriblandt H.J. Hansen fra Historisk Samfund for Holbæk Amt, 11 museer og 7 arkiver. Foreningens formålsparagraf kom til at indeholde en del fra Ribeårbogen: DHF skulle virke »til Oplivelse af historisk Sans« og en del stammede fra en københavnsk forening: »til Fremme af dansk historisk Forskning«. Som Fabricius udtrykker det: »By og Land, faglige og ikke faglige kræfter har således rakt hinanden hånden for at bestemme, hvad der skulle være den nye forenings formål«. ¹⁵⁾

DHF søgte navnlig at nå sine mål ved afholdelse af årsmøder, hvoraf det første afvikledes i Kolding i juni 1911. ¹⁶⁾ Desuden blev der til medlemmerne udsendt: »Meddelelser fra Dansk Historisk Fællesforening«, hefterne skulle hovedsagelig være et hjælpemiddel for de lokale historikere. Emsempelvis var den første artikel »Vejledning til affattelse af fortegnelse over Herregaardsarkiver«. ¹⁷⁾

På årsmødet i Kolding blev bestyrelsen gennemgribende fornyet, idet den eneste, der forblev fra den gamle bestyrelse, var sekretæren, Knud Fabricius. Som ny formand blev valgt professor Hans Orlík, der underviste på Lærerhøjskolen. I Orlíks formandsperiode blev der løst to meget væsentlige opgaver. For det første vedtagelsen i 1914 af udgivelsen af tidsskriftet »Fortid & Nutid«, som skulle indeholde: 1) kortfattede metodiske og rådgivende artikler om kultur- og lokalhistorie, 2) meddelelser fra institutioner som museer og arkiver, 3) anmeldelser af de lokale arbejder, 4) amtssamfundenes drøftelser af fællesforetagender og 5) udenlandske meddelelser om kultur- og lokalhistorie. ¹⁸⁾

Og som det andet væsentlige punkt indførelsen af kurser, hvoraf der blev holdt et i dagene 1.-5. september 1919. På kurset blev behandlet væsentlige emner, der alle kunne være amatørerne til hjælp i deres historiske arbejde. ¹⁹⁾ Historisk Samfund havde hertil sendt læge Møller, Kalundborg og premierløjtnant Smith, Holbæk. ²⁰⁾

Holbæk Amt

Når valget af undersøgelsesområde er faldet på Historisk Samfund for Holbæk Amt, er det på sin plads ganske kort at nævne, hvordan dette amt var påvirket af vækkelser og lign.

Amtet, hvor Historisk Samfund for Holbæk Amt fik sit virke, var fra 1830-erne og 1840-erne præget af et betydeligt socialt, politisk og religiøst-kulturelt arbejde.

I den østlige del spillede især det politiske en rolle, således blev »Bondevennernes Selskab« oprettet i Holbæk 5. maj 1846. Egnen omkring Tissø mod vest blev derimod tidligt religiøst vakt; både Indre Mission, omkring V. Beck i Ubby (1855-65), og Grundtvigianismen, især koncentreret omkring højskolerne, f.eks. Vallekilde (oprettet 1865) og valgmenigheden i Uubberup (1873), kom til at præge det religiøse liv i amtet.²¹⁾

Historisk Samfund for Holbæk Amt

Oplysninger om de indledende møder vedrørende stiftelsen af et amtsdækkende historisk samfund i Holbæk amt findes i forhandlingsprotokol nr. I, årbogen fra 1907 (den første) samt i Albert Thomsens og Jens Nylevs artikler i »Fra Holbæk Amt 1931«, skrevet i anledning af foreningens 25-års jubilæum. Albert Thomsen har sine oplysninger enten fra protokollen, og med dén indbydelsen, som Thomsen aftrykker i sin fulde længde, eller fra »Fra Holbæk Amt«. Hvilken af de to der har været kilde er meget vanskeligt at afgøre, men den primære kilde er under alle omstændigheder protokollen, som er ført af H.J. Hansen, der fungerede som foreningens sekretær fra 1905 til 1920, og som var redaktør af »Fra Holbæk Amt« i samme periode. Forhandlingsprotokollen har desuden dannet grundlag for de afsnit i årbøgerne, der redegjorde for Historisk Samfund's virksomhed i det forløbne år, og hvis forfatter var H.J. Hansen. Ordlyden er i visse tilfælde helt identisk i protokollen og i »Fra Holbæk Amt«.

En kort beskrivelse af starten fås endvidere i selve den indbydelse, der blev trykt i amtets aviser.

Historisk Samfund for Holbæk Amt stiftedes på Holbæk rådhus torsdag den 15. februar 1906. På mødet blev det besluttet via amtets aviser at udsende en invitation til at melde sig ind. Indbydelsen er

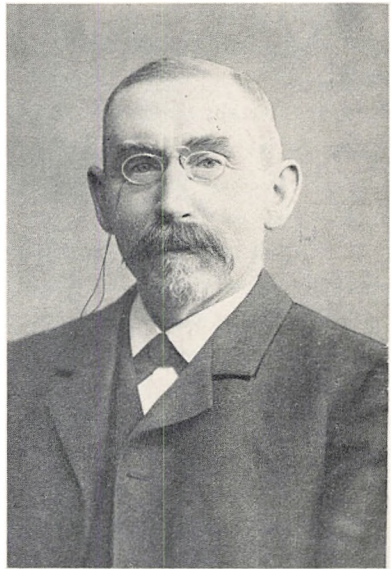

Fig. 1. Redaktør Hans Jørgen Hansen (1847-1921), medstifter af og sekretær i Historisk Samfund fra 1905 til 1921, redaktør af »Fra Holbæk Amt« i samme periode. Redaktør af Holbæk Posten fra 1888 til 1916.

antagelig, som også Albert Thomsen skriver, forfattet af redaktør H.J. Hansen. Sproget i den svarer meget nøje til sproget i de artikler, som H.J. Hansen skrev i »Fra Holbæk Amt« samt til ordlyden i protokollen. Hele indbydelsens tekst står, som før nævnt, i protokol nr. I og under den er med redaktørens hånd noteret de ni bestyrelsesmedlemmers navne, stillinger og hjemsted, desuden er der også med Hansens hånd opført 37 personer, der, som det er anført, tiltrådte indbydelsen. Blandt de 37 er højskoleforstander Povl Hansen, Vallekilde, og andre grundtvigsk prægede.²²⁾

Albert Thomsen skriver i sin jubilæumsartikel: »Kort efter indeholdt Amtets Blade en Indbydelse«. ²³⁾ Dette »Kort efter« er i virkeligheden ca. 14 dage. Den avis der først offentliggjorde indbydelsen var Kalundborg Dagblad – onsdag den 28. februar 1906. Den 2. marts kunne den læses i Holbæk Amts Dagblad og Kalundborg Avis og Arts og Skippinge Herreders Tidende. I de tre omtalte aviser bekendtgjordes kun den i protokollen skrevne indbydelse uden de nævnte 37 underskrivere, og kun den ene – Kalundborg Dagblad – offentliggjorde bestyrelsesmedlemmernes navne. Den avis, der sidst –



Fig. 2. Overlærer Albert Thomsen (1889-1952). Indtrådte i Historisk Samfunds bestyrelse som redaktør af årbogen i 1920. Formand og redaktør fra 1946-1952. Fra 1920 også i Holbæk Museums bestyrelse. Lærer i Holbæk fra 1918.

søndag den 4. marts 1906 – udsendte meddelelsen om Historisk Samfund var Holbæk Posten, hvis redaktør var H.J. Hansen. På grund af redaktøren oplystes der også mere i Holbæk Posten end i de andre aviser. I en indledende omtale nævntes kontingentets størrelse (2,- kr. p.a. eller 25,- kr. som livsvarigt medlem), bestyrelsens sammensætning samt valgmåden til denne og endelig opførtes navnene på revisorer, mødeudvalgs- og redaktionsudvalgsmedlemmer. Efter selve indbydelsen blev her angivet stilling, navn og hjemsted på de 37 mennesker. Også ved selve indbydelsens placering adskiller Holbæk Posten sig fra de tre andre aviser, Hansen anbragte stoffet om Historisk Samfund på forsiden, mens det i de tre andre blev henvist til side 2.²⁴)

Selv om jeg intet ved om hvor mange, der har abonneret på eller købt, for slet ikke at sige læst – amtets aviser, må denne form være den, hvorpå Historisk Samfund kunne nå flest mulige af amtets beboere. Hvad ønskede bestyrelsen da at nå ud til folk med? Og hvem ønskede Historisk Samfund for Holbæk Amt at få som medlemmer?

I indbydelsen redegøres for; hvordan der i nogle jyske amter – Ribe, Vejle og Randers amter – allerede er dannet amtshistoriske samfund. Endvidere, at der i en del af amtet i begyndelsen af 1905 er dannet en historisk forening: »Historisk Samfund for Odsherred«. Ifølge nogle optegnelser i Jens Peter Jensens privatarkiv var lærer Lars Andersen, Høve, den ledende i denne forening, som blev stiftet på nogenlunde samme tid som L. Andersen deltog i nogle udgravninger, National Museet udførte i Asnæs.²⁵⁾ Odsherredsforeningens eksistens udgjorde incitamentet til oprettelsen af en forening, der skulle dække hele amtet.

Formålet med Historisk Samfund for Holbæk Amt er, som det udtrykkes i indbydelsen:

- 1) Medvirken til bevarelse af ydre historiske mindesmærker.
- 2) Udgivelse af en årbog, hvis indhold skulle bygge på utrykte kilder og mundtlige beretninger om begivenheder, oplevelser, tidsbilleder og personalhistorie.
- 3) Foredrag og møder.

Hensigten med disse ydre rammer er «at vække Befolkningens Kjendskab og Kjærlighed til disse Steder og dermed til vor lille Landsdel og til Fædrelands Historien i det Hele».

Bestyrelsen opfordrer begge køn i alle aldre i hele amtet til at melde sig ind. »Måtte »Historisk Samfund for Holbæk Amt« finde Tilslutning i alle egne af Amtet og helst i alle Samfundslag!«²⁶⁾

Stifterne udtrykker altså et ønske om at få den størst mulige opbakning i foreningsarbejdet, indmeldelse fra såvel mænd som kvinder, unge som ældre og endelig høj som lav – kort sagt Holbæk amts beboere.

Men hvordan blev nu disse ønsker opfyldt?

Arbejdet i Historisk Samfund

Gennemgangen af det arbejde, der blev gjort i Samfundets regi, vil ske i den rækkefølge, det er opført som mål i den ovennævnte indbydelse.

Det første punkt er medvirken til bevarelse af betydningsfulde »ydre historiske Mærkligheder«. Her må tænkes på bygninger, oldtidsminder, i form af dysser, høje etc. og endelig som noget mindre – museumsgenstande.

På bevaringsområdet er det især årene 1907-10, foreningen er aktiv – og målet må i de år på dette område siges direkte og indirekte at være nået, og i hvert fald i rigt mål søgt nået. Så tidligt som 1907 arbejdes der effektivt på bevarelse af en gård i Kalundborg – Lindegården. Efter et forslag fra J.S. Møller besluttes det på et bestyrelsesmøde 11.9.1907, at formanden og redaktøren (N.E. Hansen og H.J. Hansen) pålægges at udarbejde et opråb, der via aviserne skal opfordre folk til indbetaling af beløb, der vil kunne gøre det muligt at købe gården, og derved redde den fra nedrivning. Resultatet bliver at etatsråd G. Bestle i 1907 køber gården, der 16.7.1910 åbnes som museum og i 1921 overdrages til National Museet. C.M. Smith mener, at Bestles køb overflødiggjorde Historisk Samfunds indsats.²⁷⁾ Selv om arbejdet i Historisk Samfund åbenbart var unødvendigt, tog man dog sagen op som noget væsentligt. Ovennævnte J.S. Møller var formand for museet i Kalundborg, men også Historisk Samfund ydede bistand, »Fra Holbæk Amt« 1914, 1915, 1919 og 1920 indeholder meddelelser fra Kalundborg Museum ved J.S. Møller.

Også på Nykøbingegnen er der bestræbelser på dannelse af et museum, hvor formanden står i spidsen for arbejdet – på bestyrelsesmødet 19.6.1908 lover han at medvirke til erhvervelse af et par privatsamlinger. 11.11.1908 meddeles formandens samtale med borgmester Tamm i Nykøbing (medlem fra 1907-14) om overdragelse af prokurator Lunøes privatsamling; formanden opfordres nu til direkte at forhandle med Lunøe.²⁸⁾ Videre arbejde i denne sag ses ikke i foreningens regi. Men Odsherreds Folkemuseum blev oprettet i 1909 af overlærer C. Steinche.²⁹⁾

Med tiden har også Holbæk fået sit museum. Herom forhandles på et bestyrelsesmøde 1.12.1909, hvor bestyrelsen ikke »som sådan« ser sig i stand til at lede oprettelsen af et museum; nedsættelse af et udvalg bliver dog besluttet. Med J.P. Petersen, Ny Sonnerupgård (forslagsstiller); dr. Schou, Holbæk; købmand Th. J. Petersen, Holbæk; provst Henry Larsen, Skamstrup som medlemmer. Alle 4 er medlemmer af Historisk Samfund, men ikke af bestyrelsen. På bestyrelsesmøde 22.6.1910 aflægger Schou rapport om arbejdet i museumsudvalget. Og ved generalforsamlingen 8.12.1910 meddeles det af

postmester Kornerup, at det kommende Holbæk Museum allerede er i besiddelse af en lille seværdig samling. Det havde været muligt at få plads til tingene i en gammel skole. Og af museets første protokol over indkomne sager ses, at en betydelig del af de første ting er skænket af initiativtageren, gårdejer J.P. Petersen.³⁰⁾

Årbøgerne – »Fra Holbæk Amt«

Den aktivitet, der udadtil har tegnet Historisk Samfund, er vel udgivelsen af årbogen, »Fra Holbæk Amt« (FHA), som uden undtagelse er kommet hvert år i den undersøgte periode.

Skabelonen, som årbogen er bygget op over, er 5-8 forskellige artikler og én artikel om samfundets arbejde i det forløbne år, ved redaktøren; i de første årgange (1907-16) er der desuden en medlemsliste. De forskellige artikler er selvfølgelig af svingende kvalitet, lige fra erindringer skrevet af den 74-årige Lars Dinesen (f. 1838), om forhold han har hørt bedsteforældrene og faderen fortælle om, til en artikel om udgravning af en middelalderlig kirketomt i Holbæk, foretaget af Hugo Mathiassen. Denne sidste artikel er streng videnskabelig og med et fyldigt noteapparat.³¹⁾

Det er ikke tanken her grundigt at gennemgå hver enkelt artikel og dens forfatter, da dette vil være alt for pladskrævende. Her skal blot blive forsøgt tegnet et billede af, hvordan årbogen opfyldte de erklærede mål.

Årbøgerne 1907-16 og 1919-20 er standardudgaver, mens »Fra Holbæk Amt« 1917 og 1918 er mere specielle – et tobindsværk om Holbæk Amts topografi ved mag. art. H.V. Clausen. I de andre årbøger er der i alt 67 artikler (excl. redaktørens afsnit om årets gang i Historisk Samfund, samt i 1910 en artikel om stiftelsen af Dansk Historisk Fællesforening, også skrevet af H.J. Hansen). Artiklerne blev skrevet af 32 forfattere, hvoraf nogle var foreningens medlemmer. 11 af skribenterne var undervisere, 4 af disse stod i forbindelse med højskoler (Povl Hansen, J.P. Jensen, H. Nutzhorn og H. Rosendal). 2 var friskolelærere (heraf leverede den ene, Andreas Bentsen, erindringer, skrevet for hans børn), den anden var Jens Nylev, Ubby. Og 5 personer er blot opført som lærere, blandt hvilke

blot skal nævnes L. Andersen og Albert Thomsen. Desuden udgjorde faguddannede en væsentlig gruppe – 7(8) – 6 af disse var ansatte på National Museet. Herudover skal nævnes premierløjtnant Otto Smith, der i 1919 sad i Historisk Samfunds bestyrelse, og som nogle år studerede historie. Og endelig bidrog stud. mag. Thomas B. Bang med en artikel.

En anden talstærk sribentgruppe udgjorde præsterne, hvoraf der var 5. Den ene af disse, H.P.H. Gjøvnøe, sad en årrække i bestyrelsen, mens en anden var Henry Larsen, Skamstrup. Af de resterende, som skrev i årsskriftet, var bl.a. 2 forfattere, hvoraf den ene var Thorkild Gravlund, der med sin opvækst på Reersø fik stor interesse for landbefolkningens forhold. Desuden skrev forfatteren A.J. Eriks-holm det største antal artikler – 8 til årbogen.³²⁾ Blandt forfatterne var én kvinde, Karoline Graves, hvis ene artikel er delt i to. Første del er erindringer baseret på forældrenes og bedsteforældrenes fortællinger, mens anden del, om godset Aunsø, er bygget på kildestudier.³³⁾

Årbøgernes indhold

Under henvisning til hensigtserklæringen for årbogen, må ønsket om, at utrykte kilder samt mundtlige fortællinger skulle danne grundlag for det behandlede stof, kunne siges at være opfyldt. Af de 67 artikler indeholder de 13 erindringer, enten forfatterens egne eller forældre/bedsteforældres fortællinger om forholdene. Bl.a. har Jens Nylev omredigeret en 87-årig kvindes erindringer fra Reersø.³⁴⁾ Beretternes alder er ret høj, udover den 87-årige er 3 72-74 år. Dette forhold medfører, at artiklerne ikke er så velegnede til at få et indtryk af, hvordan tilstandene var; men de kan give et billede af, hvorledes fortælleren opfattede situationen i beretningsøjeblikket. Indholdet fortæller for hovedpartens vedkommende om landboliv, berettet af landboere. En enkelt, men lang artikel omfatter erindringer af folk, der har deltaget i krigen i 1864,³⁵⁾ mens en af præsterne behandler farfaderens, faderens og sit eget liv som præster – bl.a. møder med kolleger.³⁶⁾

Med hensyn til utrykte kilder, publiceredes der 7, de 3 præsenteredes uden eller kun med lidt medfølgende tekst, mens de resterende har megen kommenterende tekst, og i to af disse er det endog kun

dele af kilderne der trykkes. 6 tekster omhandler administration i den ene eller anden form (begravelsesanordning, udlægsforretning, 2 kontrakter, laugsforordning og en magistratsindberetning). Den syvende indeholder afsnit af en bondedagbog, ført under militærtjeneste i 1817. Socialt berører tre af kildeudgivelserne direkte bondestanden (ovennævnte dagbog, en husmands kontrakt og udlægsforretningen angående en fæstebonde).³⁷⁾

En forholdsvis stor artikelgruppe er den arkæologiske og bygningshistoriske (herunder bybeskrivelse ud fra fotos). 4 artikler omhandler oldtids-arkæologi, mens 8 beskæftiger sig med arkæologiske undersøgelser og beskrivelser af købstæder (Holbæk og Kalundborg) samt kirker/klostre (også ret købstadskoncentreret). En enkelt artikel omfatter en håndværksmester og hans kirkeinventariske arbejder. Desuden behandles en helligkilde ved Holmstrup kirke, hvor beskrivelsen af kirken er yderst kort, mens de øvrige forhold omkring kilden beskrives nøje. Det er i denne »arkæologiske« afdeling, at fagfolkene er at finde, kun én – beskrivelsen af Skamstrup kirke er foretaget af en lægmand – stedets præst. Endvidere må også under genstandsbehandlingen regnes de 4 artikler, som indeholder »Meddelelser fra Kalundborg Museum« ved J.S. Møller.³⁸⁾

Af andre behandlede emner kan nævnes amtets karakteristiske folkelige bevægelser, herom handler 7 artikler, hvoraf de 6 er skrevet af højskolelærer J.P. Jensen, Høng. I hans arbejder udgør store afsnit biografier om de gårdmænd og andre, der deltog i bevægelserne.³⁹⁾

Desuden findes der 8 egentlige biografier om landboere (smed og bonde), gejstlighed (teolog – degn, præst og -kone) samt borgere (kaptajn, læge og borgmester).⁴⁰⁾

Endvidere forekommer de obligate godshistorier om ejerforhold og lidt beskrivelse af folkelivet, hvoraf 3 omhandler godser og én en forvaltergård.⁴¹⁾

Af reelle byhistoriske bidrag findes kun tre, hvoraf den ene hører til under kildeudgivelser, en anden er af vejviser-karakter og den sidste omfatter Holbæk Stadsret fra 1549. Det skal i øvrigt bemærkes, at de tre artikler alle omhandler forhold i Holbæk.⁴²⁾ 2 artikler af særlig interesse indeholder kirkebogsstudier, ikke i de obligatoriske indførelser, men i de øvrige bemærkninger, som visse præster gennem

tiden har gjort i kirkebøgerne. Disse beretninger giver et levende billede af landbolivet i forrige generationer.⁴³⁾

Som helhed må årbøgernes artikelvalg siges at være alsidigt, selvom alle grupper rummer landbohistoriske sekvenser. Holbæk Amt er trods alt et landbrugsområde. Den største anke må være, at samfundets aller laveste lag ikke er så rigt repræsenteret. Karoline Graves beskæftiger sig med almuens liv (herunder er jo også gårdmænd); én artikel, husmandens lejekontrakt fra 1846, belyser denne talstærke stands vilkår, mens der er hele tre artikler, der omfatter godser og deres ejerforhold. Men landboforhold i bredeste forstand er omfattende behandlet lige fra landsbyen som administrativ enhed til enkelte bønders oplevelser i forbindelse med folkelige bevægelser eller krigstjeneste.⁴⁴⁾

De første årbøger bærer præg af en vis begivenhedsaktualitet. 1908 var 100-året for slaget ved Sjællands Odde, hvorfor der dette år bragtes en artikel om slaget, samme år var desuden en udflugt til Odden. I 1902 blev fundet af solvognen gjort i Trundholm mose, og i 1910 publiceredes en forkortet gengivelse af en artikel herom, skrevet af S. Müller i Nordisk Fortidsminder, 1903. Årbogen fra 1914 indeholdt endelig den store artikel med erindringer fra 1864.⁴⁵⁾

Det er blevet nævnt, at der optræder deciderede kildeudgivelser, men hvordan ser det ellers ud med hensyn til benyttelse af kilder? 39 af artiklerne rummer større eller mindre noteapparater og/eller lister over kilder, disse er i mange tilfælde ufuldstændige. Her skal bemærkes, at Hugo Mathiassen og Otto Smith afslutter deres indlæg med særdeles fyldige noter. I de øvrige artikler, hvor skriftlige kilder bruges, er store mængder af disse aftrykt. Som eksempel kan nævnes, at J.P. Jensens artikler har en del breve aftrykt.⁴⁶⁾

Den manglende videnskabelighed mærkes også i »Fra Holbæk Amt«, men kendskabet til kilders vigtighed eksisterer.

Foredragene og Udflugterne

I perioden 1907-20 blev der afholdt 11 udflugter, dels til steder i amtet, dels uden for amtet. Bl.a. var foreningen 10.7.1910 i Lund. Ved samtlige udflugter var der folk til at fortælle om stedet og foretage rundvisning. Angående en udflugt til København, blev det

besluttet, at f.eks. Rosenborg skulle beses »under kyndig Vejledning«.47)

Af deciderede foredragsmøder arrangeredes 8, hvoraf nogle i forbindelse med årsmøderne. Talerne ved møderne var dels National Museums-folk, dels præster, højskolelærere og et par bestyrelsesmedlemmer (J.S. Møller og Povl Hansen), som hovedsagelig beskæftigede sig med landboforhold. Efter afholdelsen blev nogle af foredragene udgivet i årbøgerne. Et par møder holdtes på Vallekilde og Høng højskoler, og ét var berammet til Ubberup, men blev ikke gennemført.

På grund af 1. verdenskrig blev der 1915-19 ikke foranstaltet foredrag, og 1917-19 ingen udflugter. Deltagelsen ved de sidste foredrag havde desuden været forholdsvis ringe.48)

Det må sammenfattes, at Samfundet med årbøgerne, foredragene og turene tilsyneladende har opfyldt ønsket om at vække kendskab og kærlighed til historien.

Medlemsskaren

Tabel I: *Historisk Samfunds medlemmer fordelt i erhvervsgrupper*

Gårdejere/store landbrug	168 ^{**})
Boelsmænd	14
Husmænd	2
Karle	1
Godsejere (adel)	5
Håndværkere	62
Handel (incl. 5 apoteker)	49
Virksomhedsledere/-ans.	} 46
Fremstillingsvirksomheder	
Anden omsætning	
Akademikere (incl. 2 stud.)	93 (heraf 1 kvinde)
Undervisning	73 (heraf 5 lærerinder)
Stat, amt og kommune (forv.)	29
Stat i øvrigt (service)	17
Øvrige	24
Øvrige kvinder	24 ^{***)})
Uoplyste erhverv	28

Personlige medlemmer i alt	635
Forenings- og firmamed.	10
Samtlige medlem. 1907-16:	645

*) herunder 1 landbrugselev (senere medlem som landbrugskan.)

**) Kvinder, hvis erhverv er oplyst, findes under de enkelte erhverv.

Kvinder i alt: 30.

Som tidligere nævnt findes der i årbøgerne 1907-16 en medlemsfortegnelse, hvor både indkomne og udgåede medlemmer er opført. Desuden er i min opregning medtaget to medlemmer, som beviseligt er optaget efter medlemslisternes ophør.

Tabel II: *Landbrug*

Godsejere	5
Gårdejere	136
Gårdbestyrere	8
Gårdforpagtere	2
Proprietærer	9
Forpagtere	5
Godsforvaltere	7
Boelsmænd	14
Husmænd	2
Landsbrugselev	1
Avlskarl	1
I alt	190

Tabel III: *Undervisere*

Højskoleforstandere	4
Højskolelærere a)	2
Friskolelærere	3
Lærere b)	55
Skolebestyrere	3
Skoleinspektører	2
Handelsskoleleder	1
Landbrugsskoleleder	1
Lærerinder	5
I alt	76

- a) Heraf 1 cand. theol.
- b) Heraf 1 cand. phil. og
1 cand. theol.

Tabel IV: *Personer med tilknytning til højskoler og anden grundtvigsk bevægelse*

Højskoleforstandere	4
Højskolelærere	2
Valgmenighedspræster	1
Friskolelærere	3
Brugsuddelere	5
Landbrugslærere (Høng)	1
Mejeribestyrere	8
Mejeriforpagtere	1
Mejerister	1
I alt	26

Af Tabel I ses medlemmernes fordeling i forhold til disses erhverv, samt 10 indmeldte institutioner. Undersøgelsen er akkumulativ, idet der ikke er taget hensyn til de enkelte år, ej heller til det antal år en person har været medlem. Det ville selvfølgelig være af interesse at se, om der var en geografisk eller social indmeldelse-/udmeldelseskoncentration.. En sådan undersøgelse vil i denne forbindelse nok være for omfattende. Den nøjagtighed, hvormed medlemslisten er ført, har ikke altid været lige prisværdig. F.eks. optræder en brygger fra Mullerup med to forskellige efternavne ved henholdsvis ind- og udmeldelse, visse personer optræder kun som udmeldte, og andre igen er indmeldt to gange!

Da folk ved indmeldelse angav den stilling, hvormed de ønskede at blive betegnet, kan der forekomme mere eller mindre præcise stillingsbetegnelser. Disse to forhold medfører en vis usikkerhed i medlemsstatistikken.

I de mest omfattende grupper: »Håndværk«, »Handel«, »Virksom...«, »Stat i øvrigt« samt »Øvrige« er selvstændige og overordnede de absolut dominerende. Under »Håndværkere« optræder enkelte svende, men ingen lærlinge. Ingen personer er opført som

»arbejdere« eller »medhjælpere«. Under »Stat i øvrigt« findes 4 med stillingsbetegnelsen »assistent«, endvidere er der 3 postbude, mens de resterende er overordnede. Som helhed må det siges, at byernes laveste og bredeste strata kun er svagt repræsenteret. Hvad angår den del, der har beskæftigelse ved landbruget (Tabel II), er også her de laveste ringe dækket (2 husmænd og 1 avlskarl, men dog 14 boelmænd).

Til gengæld må gruppen »Gårdejere« siges at stå stærkt (136 ud af 635, hvilket svarer til 21%). To grupper, der talstærkt er repræsenteret, er akademikere og folk ansat i undervisningssektoren – bogens folk, som med 37 cand. theol.-er tæller i alt 166 (26%) (Tabel II). Det må derfor konkluderes, at ønsket om at nå »alle samfundslag« ikke er blevet opfyldt. Hvad angår den kønslige fordeling, er kvinderne dårligt repræsenteret, idet kun 4,75% af medlemmerne er kvinder. Dette udelukker dog ikke, at de mandlige medlemmers koner (eller andre kvindelige familiemedlemmer) kan have læst i årbogen, eller deltaget ved møder; men herom kan intet reelt siges.

Den geografiske fordeling

På Fig. 3 er de 595 i Holbæk Amt bosiddende medlemmer indtegnede sammen med amtets fri- og højskoler.⁴⁹⁾ De resterende 40 stammer enten fra lokaliteter uden for amtet, eller, for enkeltes vedkommende, fra ikke identificerede hjemsteder. Hovedparten af medlemmerne findes inden for de grundtvigske miljøer, i sognene omkring Kalundborg (Tømmerup (Ubberup) og Ubby), omkring Vallekilde, Hørve, Asnæs og Gislinge samt i Høng. I de 12 sogne, S. Ehlers undersøger i »En lokal grundtvigsk bevægelse«, bor 140 af medlemmerne, hertil kommer 23 i Høng.⁵⁰⁾

Herudover boede et stort antal i og omkring Skamstrup sogn, hvor Henry Larsen var præst. Denne var bl.a. aktiv i foreningen i forbindelse med forfatter- og foredragsvirksomhed. Desuden stammede 27 medlemmer fra Højby sogn. Medlemmerne herfra havde i øvrigt modtaget årbogen billigere end andre på grund af forbindelse til Stenstrup Museum, men måtte afgive dette privilegium på bestyrelsesmøde 5.12.1917.⁵¹⁾ Et område, hvorfra der i høj grad savnes medlemmer, er imidlertid det sydøstlige.

Aldersfordelingen

En undersøgelse af samtlige 635 medlemmers alder (i indmeldelsesåret) ville her være uoverkommelig. Det har været muligt at bestemme alderen på 27 af personerne, gennemsnitsalderen har for dem været ca. 54½ år. Den yngste var premierløjtnant Otto Smith med 26 år, den ældste en 74-årig Juhl. Leth. Der har altså tilsyneladende været en jævn aldersfordeling, selvom størsteparten lå omkring 50-60 år.⁵²⁾

Bestyrelsen

Antallet af medlemmer, der nåede at have sæde i bestyrelsen var 19 og erhvervene fordelte sig således:

Undervisning	6
Præster	2
Øvrige akademikere	3
Forpagtere	1
Godsejere	1
Håndværkere	1
Redaktør	1
Tiendekommisær og gdr.	1
Borgmester	1
Forfatter	1
Premierløjtnant	1

De 9 stiftede, som dannede den første bestyrelse var gdr. C. Larsen, lærer L. Andersen, maler H. Nielsen, alle tre fra den omtalte Odsherredsförening. Fra Holbæk: redaktør H.J. Hansen, borgmester N.E. Hansen og skoleinspektør W.D. Rasmussen og fra Kalundborgegnen: læge J.S. Møller, skolebestyrer J. Nylev og forpagter P.K. Holm. Repræsentanter for befolkningens bredeste lag fik bestyrelsen altså fra Odsherred, koncentreret omkring Asnæs – en egn hvor den grundtvigske bevægelse var udbredt. H.J. Hansen og Nylev havde også baggrund i den grundtvigske tradition, idet førstnævnte havde været friskolelærer i Høve, og Nylev havde åbnet sin egen friskole i Ubby.⁵³⁾ Af andre bestyrelsesmedlemmer med direkte forbindelse til det grundtvigske skal nævnes højskoleforstander Povl Hansen, Vallekilde og højskolelærer J.P. Jensen, Høng.

Medlemmers opfattelse af foreningen

Hvordan følte et par af Historisk Samfunds medlemmer, at foreningen opfyldte sine intentioner? Til belysning heraf findes nogle artikler i Sorø Amtstidende fra november og december 1917. To medlemmer, forfatter Thorkild Gravlund og købmand K. Olsen, Buerup, udtalte begge deres utilfredshed med, at ingen fra bonde- og håndværkerstand er at finde i bestyrelsen. K. Olsen mente dog, at der kunne rådes bod herpå, ved at flere fra disse stænder indmeldte sig i foreningen. Hvad angår årbogen, udtalte Gravlund, at H.V. Clausens værk, som netop udsendtes 1917-18, burde være udgivet andetsteds, så årbøgerne kunne give plads for andre afhandlinger. K. Olsen var mere begejstret for dette topografiske værk, idet det vækkede genkendelsens glæde hos ham. Der svarede på de to indlæg af Otto Smith, der netop var indvalgt i bestyrelsen (Smith var tilsyneladende ikke orienteret om valgresultatet ved artiklens affattelse, optællingen blev foretaget 3.12.1917, og Smith skriver som opstillet). Han mener, at artiklernes adresse er forkert, og tilbageviser udtalelsen om bestyrelsens sammensætning, idet malermester H. Nielsen dog repræsenterede håndværkerne.⁵⁴⁾

Afslutning

Som en af følgerne af det kritiske gennembrud opstod de amtshistoriske samfund og dermed også Historisk Samfund for Holbæk Amt. Denne undersøgelse har for mig vist, at foreningen i et ret stort omfang nåede sine mål på det arbejdsmæssige område. Mens den højtflývende tanke om alsidig opbakning lod en del tilbage at ønske i den undersøgte periode. Desuden er det blevet påvist, at ikke blot historisk orienterede højskolefolk har bidraget i årbøgerne og ved møderne; men også dele af medlemsskaren, og i særlig grad vigtige bestyrelsesmedlemmer, har været tilknyttet den grundtvigske bevægelse. Samarbejdet mellem professionelle historikere og amatører er i en vis udstrækning etableret, ikke blot i arbejdet inden for Historisk Samfund, men også i foreningens flittige deltagelse ved Dansk Historisk Fællesforenings møder.

Kilder og litteratur

- Forhandlingsprotokol Nr. I for Historisk Samfund for Holbæk Amt, Holbæk Museum (Protokol).
- Protokol over indkomne genstande til Museet, Nr. I, Holbæk Museum. (Museumsprotokol).
- Højskolelærer J.P. Jensens privatarkiv, Private breve pk. 8, RA 5703 (J.P. Jensens privatarkiv).
- Holbæk Amts Dagblad, 1906, UB. (HAD).
- Holbæk Posten, 1906, UB. (HP).
- Kalundborg Avis og Arts og Skippinge Herreders Tidende, 1906, UB. (KA).
- Kalundborg Dagblad, 1906, UB. (KD).
- Sorø Amtstidende, 1917, UB. (SA).
- Fra Holbæk Amt, 1907-20. (FHA).
- ANKERSTRØM, A., Friskolen gennem hundrede Aar, Bd. III, Odense 1949.
- BRICKA, C.F., E. Carstensen: Hjørunde Sogns Historie, Historisk Tidsskrift, 5. rk. Bd. I, 1879, s. 705-721.
- DANSK BIOGRAFISK LEKSIKON, 1933-44 (DBL).
- EHLERS, SØREN, En lokal grundtvigsk bevægelse, København 1977.
- ELLEKILDE, HANS, Lars Andersen, Fra Holbæk Amt 1925, s. 165-70.
- FABRICIUS, KNUD, Studiet af Danmarks Historie før og nu, Fortid & Nutid, XII, 1938, s. 145-158.
- FABRICIUS, KNUD, Gennembruddet i dansk Historieforskning og Historieskrivning i 1870-erne og 1880-erne, Historisk Tidsskrift 10 rk. Bd. V, 1940, s. 385-411.
- FABRICIUS, KNUD, Dansk Historisk Fællesforenings Grundlæggelse, Fortid & Nutid XX, 1957-59, s. 361-370.
- HVIDTFELDT, JOHAN, Samarbejdet mellem Rigshistorikere og Lokalhistorikere, Fortid & Nutid XIV, 1941-42, s. 206-225.
- HVIDTFELDT, JOHAN, Dansk Historisk Fællesforening og det historiske arbejde gennem et halvt århundrede, Fortid & Nutid XX, 1957-59, s. 371-380.
- JENSEN, HANS, Bidrag til Holbæk Amts Historie i det 19. årh. I-VII, Fra Holbæk Amt, 1923, s. 1-17 og 1924, s. 5-45.
- JENSEN, J.P., Lars Andersen, Høve, Fra Holbæk Amt, 1936, s. 212-213.
- JENSEN, J.P., Forstander Jens Nylev, Fra Holbæk Amt, 1939, s. 187-192.
- KJÆRGAARD, THORKILD, Fagmænd og amatører, Fortid & Nutid XXVI, 1976, s. 507-515.
- NYLEV, JENS, H.J. Hansen (Nekrolog), Fra Holbæk Amt, 1922, s. 132-142.
- NYLEV, JENS, Historisk Samfund, Fra Holbæk Amt, 1931, s. 5-11.
- OLSEN, ALBERT, Lokalhistorie-Rigshistorie, Fortid & Nutid XV, 1943-44, s. 1-8.
- NIELSEN, A. STRANGE, Lokalhistoriske Arkiver, København 1972.
- ROSENDAHL, JOHS., Højskolen og Historien, Dansk Udsyn 1958, s. 208-217.
- THOMSEN, ALBERT, Historisk Samfunds Virksomhed i de første 25 Aar 1906-31, en oversigt, Fra Holbæk Amt, 1931, s. 11-33.
- TRAP, J.P., Danmark, V udg., 1954, Holbæk Amt Bd. III, 2.

Noter

- 1) Fabricius, 1938, s. 145.
- 2) Fabricius, 1940, s. 409 f.
- 3) Ellen Jørgensen, A.D. Jørgensen, DBL Bd. XII, s. 198.
- 4) Fabricius, 1940, s. 394 ff.
- 5) Fabricius, 1940, s. 398 og Fabricius, 1938, s. 146 ff.
- 6) Fabricius, 1940, s. 400 f.
- 7) Hvidtfeldt, 1941-42, s. 238 f.
- 8) Rosendahl, 1958, s. 209.
- 9) Bricka, 1879, s. 717 og 709 f.
- 10) Olsen, 1943-44, s. 1. Eks. anmeldelse af Rasmussen Søkilde værk, »Kaj Lykke ...« i Fædrelandet 14.1.1877 af Fr. Barfod.
- 11) Hvidtfeldt, 1941-42, s. 218 f. og Olsen, 1943-44, s. 1.
- 12) Kjærgaard, 1976, s. 511 og Olsen, 1943-44, s. 1.
- 13) Kjærgaard, 1976, s. 512.
- 14) H.J. Hansen, FHA 1913, s. 130.
- 15) Fabricius, 1957-59, s. 361 f.
- 16) Fabricius, 1957-59, s. 365.
- 17) Fabricius, 1957-59, s. 364 og Hvidtfeldt, 1957-59, s. 372.
- 18) Fabricius, 1957-59, s. 368.
- 19) Fabricius, 1957-59, s. 366 f.
- 20) FHA 1920, s. 126.
- 21) Trap, s. 325 og 413. H. Jensen, FHA, 1923, s. 4. Ehlers, 1977, s. 16 ff, 39ff.
- 22) Protokol, 15.2.1906. I Ehlers' fodnoter er opført en række personer med tilknytning til den grundtvigske bevægelse.
- 23) Thomsen, 1931, s. 12.
- 24) KD, 28.2.1906; HAD, 2.3.1906; KA, 2.3.1906; HP, 4.3.1906.
- 25) J.P. Jensens privatarkiv.
- 26) Protokol, 15.2.1906.
- 27) Protokol, 11.9.1907, Trap, s. 357 og 364 og FHA 1908, s. 124.
- 28) Protokol 11.11.1908.
- 29) Trap, s. 378.
- 30) Protokol, 1.12.1909, 22.6.1910 og 8.12.1910. Museumsprotokol, J.P. Petersen og hans hustru har skænket nr. 1-44, mens Th. Kornerup har givet 45-49.
- 31) FHA 1912, 90-97; 1913, 20-30; 1915, 137-150; 1914, 5-39.
- 32) FHA 1907, 32-50 og 50-62; 1908, 76-133; 1909, 5-34 og 139-142; 1910, 77-92; 1911, 42-50; 1912, 108-117. DBL, Bd. VIII, s. 292 ff.
- 33) FHA 1919, s. 115-157.
- 34) FHA 1909, s. 45-56.
- 35) FHA 1914, s. 39-76.
- 36) FHA 1916, s. 5-37.
- 37) FHA 1907, 108-111; 1908, 134-145; 1909, 131-138; 1920, 116-122, 5-37, 78-116; 1912, 5-28.
- 38) FHA 1910, 21-38; 1911, 5-42; 1913, 83-109; 1919, 60-93; 1908, 113-134; 1909, 104-117; 1912, 97-108; 1913, 5-20; 1914, 5-39 og 109-149; 1915, 109-137; 1920, 122-125; 1910, 5-21; 1909, 34-45; 1914, 76-109; 1915, 5-45; 1919, 104-115; 1920, 52-78.
- 39) FHA 1909, 56-104; 1910, 92-133; 1911, 106-134; 1912, 52-90; 1913, 30-83; 1914, 149-196; 1915, 70-109.
- 40) FHA 1907, 32-50 og 62-108; 1912, 108-117; 1916, 37-74; 1908, 28-48 og 76-113; 1919, 93-104.
- 41) FHA 1909, 5-34 og 139-141; 1915, 45-70; 1919, 146-157.
- 42) FHA 1920, 78-116; 1910, 77-92; 1911, 42-50.
- 43) FHA 1907, 50-62; 1920, 37-52.
- 44) FHA 1912, 117-143; 1920, 116-122.
- 45) FHA, 1908, 5-27; 1910, 21-38; 1914, 39-76.
- 46) FHA 1914, 5-39; 1920, 5-37 og Note 9.

- 47) Protokol, 4.12.1914.
- 48) Protokol, 12.2.1919 og 18.11.1919.
- 49) Ankerstrøm, 1949, s. 92-110.
- 50) Ehlers, 1977, s. 2.
- 51) Protokol, 5.12.1917.
- 52) Ehlers, 1977, 19 af de 167 personer i fodnoterne har været medlemmer i HS, fødselsår på disse er opgivet. DBL, Bd. VII, s. 292, DBL Bd. XXII, s. 256, DBL Bd. XVI, s. 409.
- 53) FHA 1952, s. 1 f. FHA 1939, s. 187, FHA 1924, s. 188, FHA 1922, s. 133. FHA 1936, s. 212 f. J. P. Jensens privatarkiv.
- 54) SA. 17.11.1917, 26.11.1917, 8.12.1917 og Protokol 3.12.1917.

HØRBY KIRKE

En bygningshistorisk redegørelse

af Flemming Beyer

Tony Bødtker Munch

Jørgen Ganshorn Nielsen

Indledning

Nærværende afhandling er en bygningshistorisk redegørelse for Hørby kirke. Undersøgelserne og opmålingen, som er gået forud, fandt sted før og under restaureringen af kirken i 1977-78. Disse er udført af forfatterne som studiearbejde på afdelingen for nordisk arkitekturhistorie ved Kunstakademiets Arkitektskole i København og med arkitekt, dr. phil. Kjeld de Fine Licht tilknyttet som lærer.

Valget af Hørby kirke som studieopgave har flere sider. Kirkens rige fremtoning, herunder de fem gotiske tilbygninger, det usædvanligt lange kor og den i sig selv spændende nære kontakt til herregården Hørbygård, var væsentlige årsager.

Under opmålingen og den bygningsarkæologiske undersøgelse lykkedes det os at afdække væsentlige sider af kirkens bygningshistorie. Det mest opsigtsvækkende, kirken kunne fremvise, indeholdtes i de tre bevarede taggavle af marksten. Disse taggavle bærer spor af, at taget oprindeligt har haft en basilikal form, idet det har stået med et højere midtparti over kor og skib. Dette er en opsigtsvækkende konstatering, hvis lige ikke tidligere er påvist ved en kirkeundersøgelse. Nationalmuseets 2. afd. blev af os gjort bekendt med disse spor, og man besluttede på dette grundlag at foretage en prøveudgravning for at konstatere eventuelle jordgravede stolper som understøtning for taget.

Vi vil gerne have lov at takke menighedsrådet i Hørby sogn og ikke mindst formanden Povl Steen Hansen for den tålmodighed og velvilje, der er vist os under den lange undersøgelse. En særlig tak skal

rettes til graver Knud Sørensen, der ikke mindst i vinterkulden sørgede godt for os. Ligeledes takker vi Danmarks Kirker for velvilligt at have stillet kildeudskrifter til rådighed.

Sidst, men ikke mindst, en tak til Historisk selskab for Holbæk Amt for spaltepads til nærværende artikel.

Topografisk – historisk beskrivelse

Hørby kirke ligger i det bakkede morænelandskab på Holbæk fjords nordside. Holbæk fjord strækker sig i dag ikke meget længere vest over end Holbæk by, mens den i den tidlige middelalder strakte sig langt vest og nordvest mod Tuse og Gislinge.

Tuse Næs var da kun landfast med det øvrige Tuse herred ved den smalle landtange mellem Lammefjorden og Holbæk fjord. Hørby kirke ligger i dag et par kilometer fra Hørby by og færgested, og dens eneste nabo er herregården Hørbygård, der til gengæld er en temmelig påtrængende nabo. Denne situation er imidlertid ikke så gammel. Som det fremgår af kortet, eksisterede landsbyen endnu 1772 i nær samhørighed med kirke og herregård. J. F. Castenskiolds radikale syn på landboreformer har vel været hovedårsag til, at den gamle landsby end ikke lader sig ane i dag.

Kirken har været udsat for en heftig byggeaktivitet gennem sin lange levetid, men hurtigst er det gået i gotikken, hvor 4 af de 5 udbygninger er kommet til. Hvad der har medført denne byggeaktivitet er ikke til at sige noget endegyldigt om, men en væsentlig årsag kan tænkes at være Roskildebispens overtagelse af Hørbygård og dermed kirken 1411, hvorefter bispestolen besad ejendommen indtil reformationen. Oplysningen om, at bispestolen i Roskilde købte Hørbygård 1411, fortæller samtidig, at denne allerede da har været den betydende gård i byen. Det er således gået i Hørby som i andre danske landsbyer, f.eks.: Jomfruens Egede på Stevns, Tjele ved Viborg m.fl., at en middelalderlig hovedgård ganske har opslugt en landsby, hvorved der tilbage af landsbyfællesskabet kun er blevet herregård og kirke. Omkring kirken er mod vest og øst en middelalderlig kirkegårdsmur, ligesom køreport og ganglåde er middelalderlige. Den oprindelige kirkegård har dog ikke strakt sig længere nordud end til det 1894 opførte gravkapel for familien Castenskiold.



Fig. 1. C. Ehlers kort fra 1772, der viser landsbyen Hørby inden landboreformerne havde udflyttet gårdene.

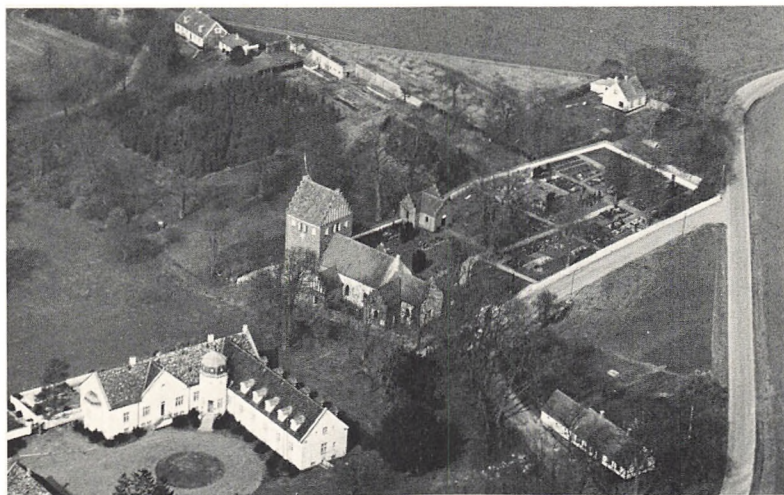

Fig. 2. Luftfoto fra syd af Hørby kirke. I forgrunden Hørbygårds hovedbygning, nederst til højre graverboligen.

Den nuværende bygning

Kirken fremtræder i dag præget af en rig udviklingshistorie med grundstamme bestående af kor og skib fra romansk tid, sandsynligvis fra første halvdel af 1100-årene. I senromansk tid blev koret forlænget og hertil er på nordsiden føjet et gotisk sakristi, det nuværende ligkapel. Ud for hver af indgangene på skibets syd- og nordside rejstes på samme tid våbenhuse. Ligeledes i sengotisk tid tilføjedes et tårn i vest. Som den sidste udbygning opførtes i renæssancen et gravkapel med krypt, det nuværende sakristi, på korets sydside. Denne kraftige byggeaktivitet angives yderligere i kirkebygningens farveholdning, idet det romanske bygningsafsnit står med hvidkalkede murflader og de senere tilføjelser med den for Nordsjælland karakteristiske mørkerøde kalkfarve.







Den første romanske kirke

Bygningen har fra først af haft en planudformning, der svarer nøje til den vanlige romanske enkle type, nemlig et lille kvadratisk kor med en sidelængde på omtrent en tredjedel af skibets længde og et skib, hvis længde svarer til to gange bredden.

Kor og skib er jævngamle, da der er et tydeligt forbandt mellem dem. Begge mure er opsat i den for romansk tid normale *kassemur* med tykkelse omkring 105 cm i nogenlunde regelrette *skifter*. Murværket, der består af rå og kløvede marksten med detaljer i frådsten, hviler på en kampestenssyld uden nogen markeret sokkel. På den del af muren, der står fremme på søndre våbenhus loft, kan den oprindelige udvendige murbehandling iagttages. Denne har bestået i

Fig. 3. Plan. Mål 1:200.

Signaturer:

	Romansk		Renæssance
	Romanske tilføjelser		Formodet renæssance
	Gotisk		Efter 1650.

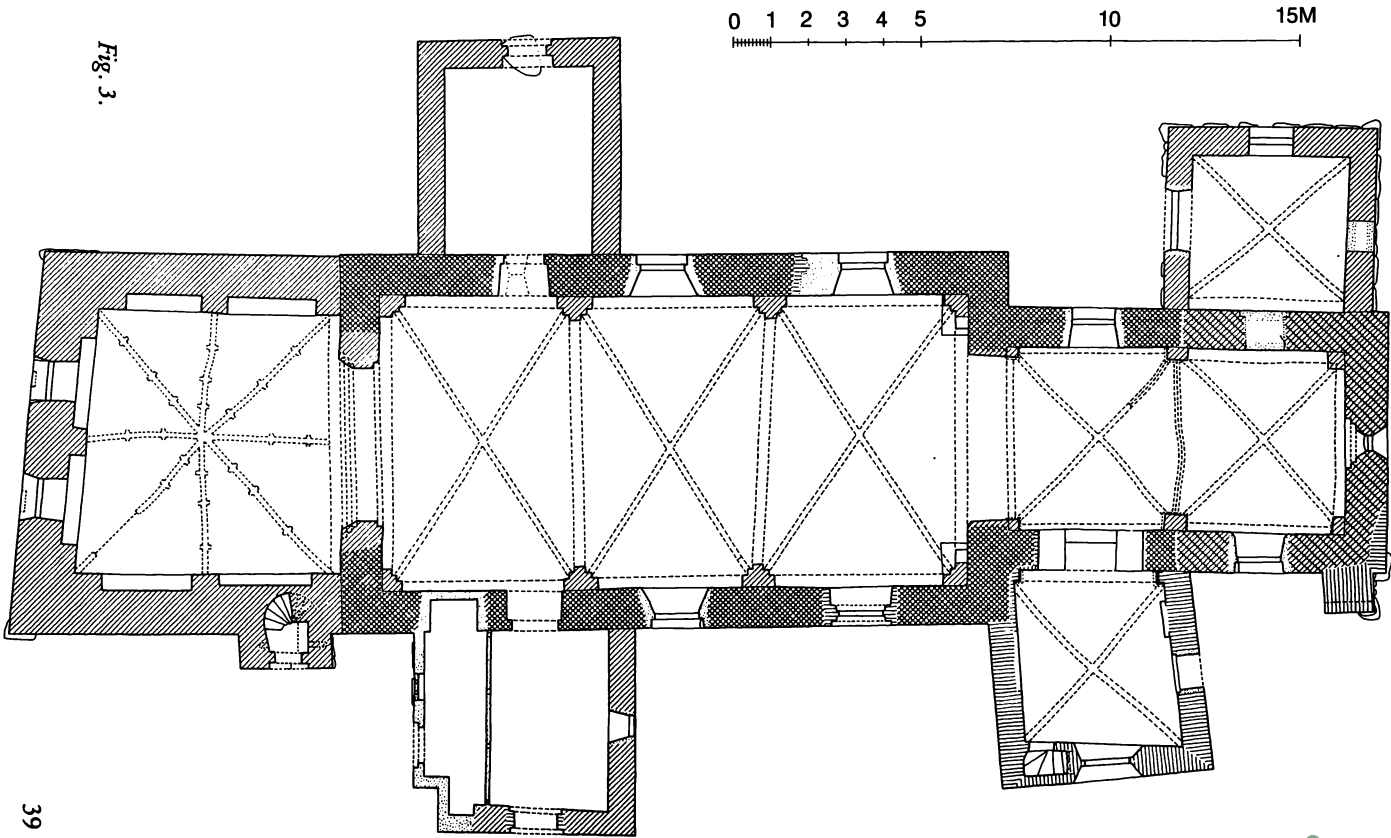

Fig. 3.

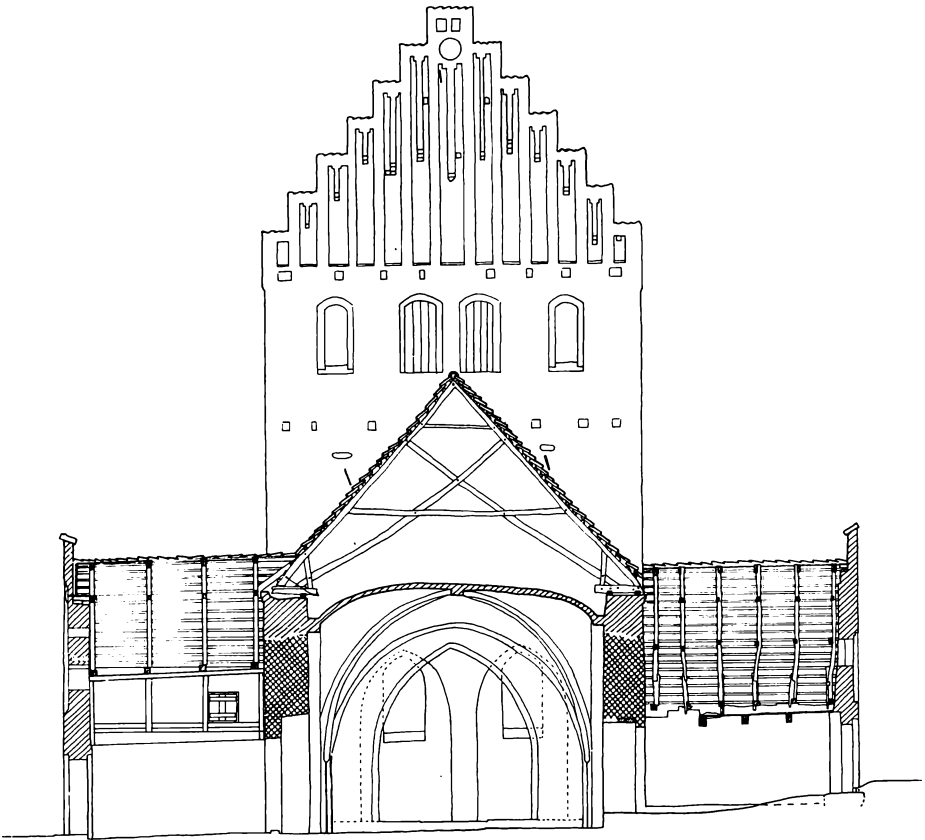
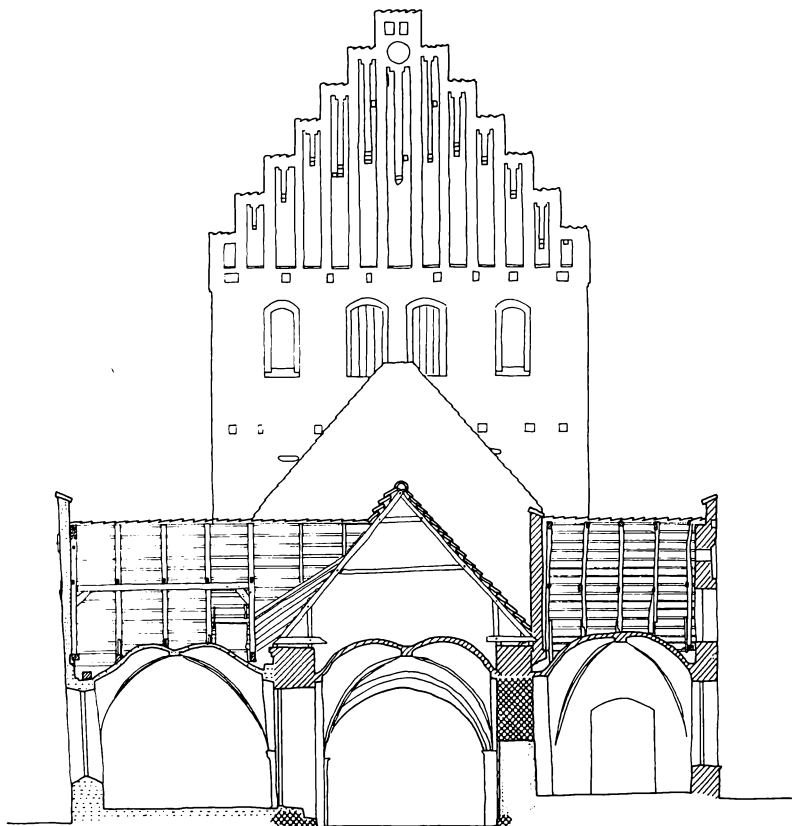

Fig. 4. Snit gennem søndre våbenhus – skib – nordre våbenhus.
Mål 1:200.

en udglatning af fugerne, så disse har dækket en del af den ujævne stenflade og herefter er som dekoration foretaget en simpel *kvader-ridsning*, sandsynligvis med kanten af murskeen.

Frådstenen er især anvendt i hjørnerne, således er skibets hjørner i vest opsat i veltilhuggede frådstenskvadre, ligeledes den øvre del af vestgavlen. Mod øst er derimod kun *murkronen* i skibets hjørner i frådsten.



*Fig. 5. Snit gennem gravkapel – kor – sakristi.
Mål 1:200.*

Det første kors udstrækning og østafslutning er det ikke muligt at spore i murværket, idet eventuelle byggeskel på ydersiden er skjult af tilbygningernes sidemure og på indersiden af hvælvslagningen og langmurenes forhøjelse. Kun en udgravning kan afklare korets eksakte størrelse. På syd- og nordsiden har der utvivlsomt været vinduer, selv om der ikke er spor af dem. De er sandsynligvis opslugt af murgennembrydningen til henholdsvis gravkapellet i syd og det nyere vindue i nord.

Skibets to oprindelige indgangsdøre er bevaret. Den søndre, som stadig er i brug, står med en lysningsbredde på 120 cm og med en indvendig dyb rektantet murfals i frådsten. De rundbuede oversider på henholdsvis fals og niche kan være romanske, da det ikke er ualmindeligt, at mandsdøren mod syd er rigere og fornemmere udformet end kvindedøren på nordsiden. Desuden er det påfaldende, at der ikke over syddøren findes spor af et vindue svarende til det over norddøren. Muligheden for at oversiden er samtidig med den gotiske dørføj, kan dog ikke helt udelukkes. Norddøren har været tilmuret indtil restaureringen i 1977-78, dens lysningsbredde er lidt mere beskeden end syddørens, nemlig 107 cm, men ligeledes udført i frådsten med rektantede *murfalse*. Den rundbuede overside står sammen med den østre murfals bevaret i oprindelig skikkelse. Den svagt smigede niche ind mod skibet er overdækket med genanvendt egetømmer indlagt samtidig med murens opførelse.

På grund af de særlige terrænforhold, der hersker omkring kirken, fremkommer en højdeforskel mellem gulvet i skibet og det oprindelige terræn på nordsiden på omtrent 70 cm, idet kirken er placeret delvis nedgravet i en svagt skrånende bakke. Norddørens nedre udformning har ikke været mulig at efterspore, men muligvis har der været en eller anden form for trappe i *murlivet*.

Af *romanske vinduer* i skibet er over norddøren bevaret et som har den almindelige romanske *dobbeltsmigede* form overdækket med rundbue (se fig. 7). Vinduet er opsat i frådsten med *bueslaget af kileformede flækker* muret således, at fugerne bliver tilnærmelsesvis radiære. Stenene vidner om en raffineret mureteknik, idet kilehugningen er foretaget på begge leder. Dels kiler flækkerne fra murfladen og ind mod karmen, hvor de har deres mindste tykkelse på 4-6 cm, dels kiler de vertikalt, hvilket ses ude i murfladen.

Usædvanligt er det, at vinduets trækarm for størstedelen er bevaret (se fig. 6). Den er af egetræ og dens udformning samt mørtelaftryk-kene afslører, at den er indsat samtidig med opmuringen. Karmen består af fire dele, der i hjørnerne er bladet sammen og fornaglet. Side- og bundkarm har dimensionerne 4×6,5-9 cm. Overkarmen er derimod en 3 cm tyk og 29 cm høj planke, hvori er udskåret den buede del af åbningen.

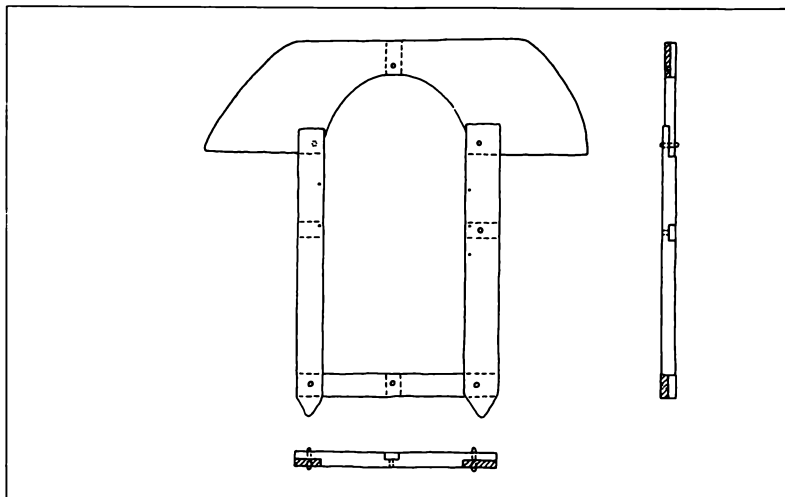

Fig. 6. Egetræskarm fra romansk vindue. Mål 1:20. Øverst t.v. opstalt, t.h. lodret snit, nederst vandret snit. Overkarmen er punktvist rekonstrueret efter aftryk i mørtelen.

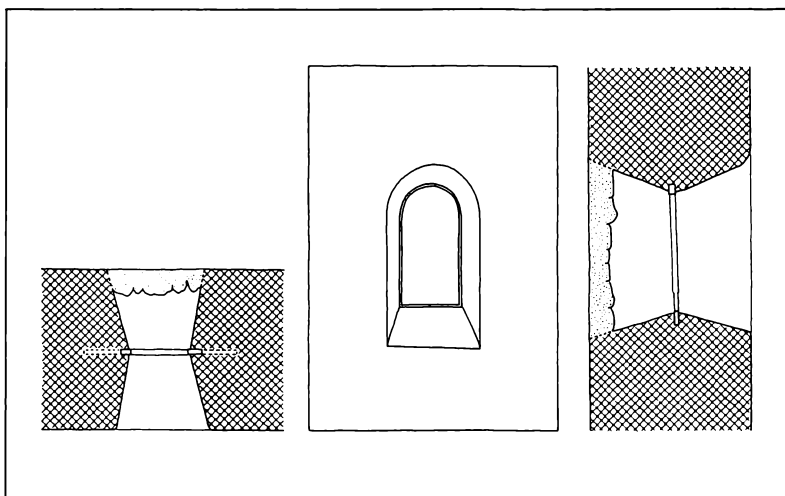

Fig. 7. Romansk frådstensvindue. Mål 1:50. T.v. vandret snit, i midten opstalt, t.h. lodret snit. På snittene ses den nyere tilmuring ind mod skibet.

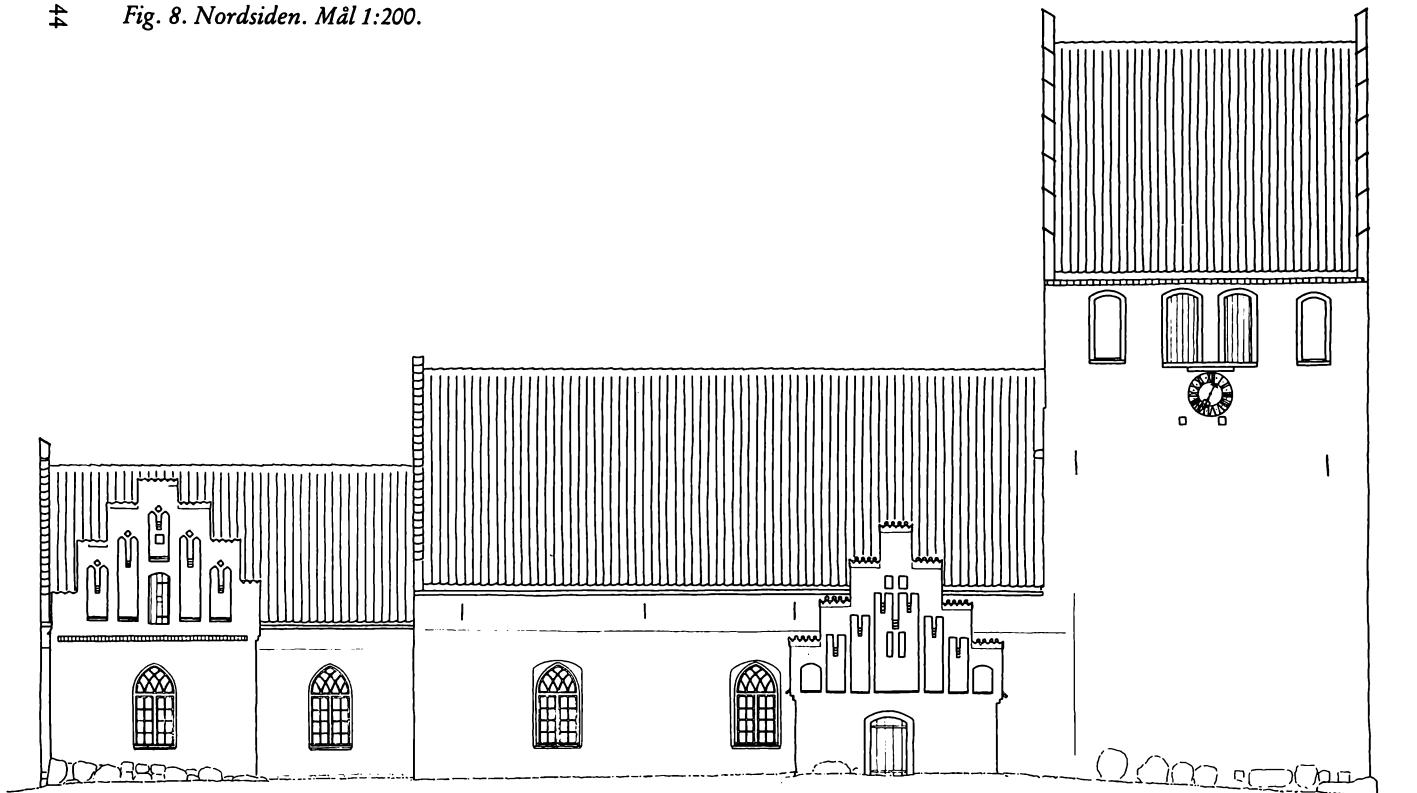
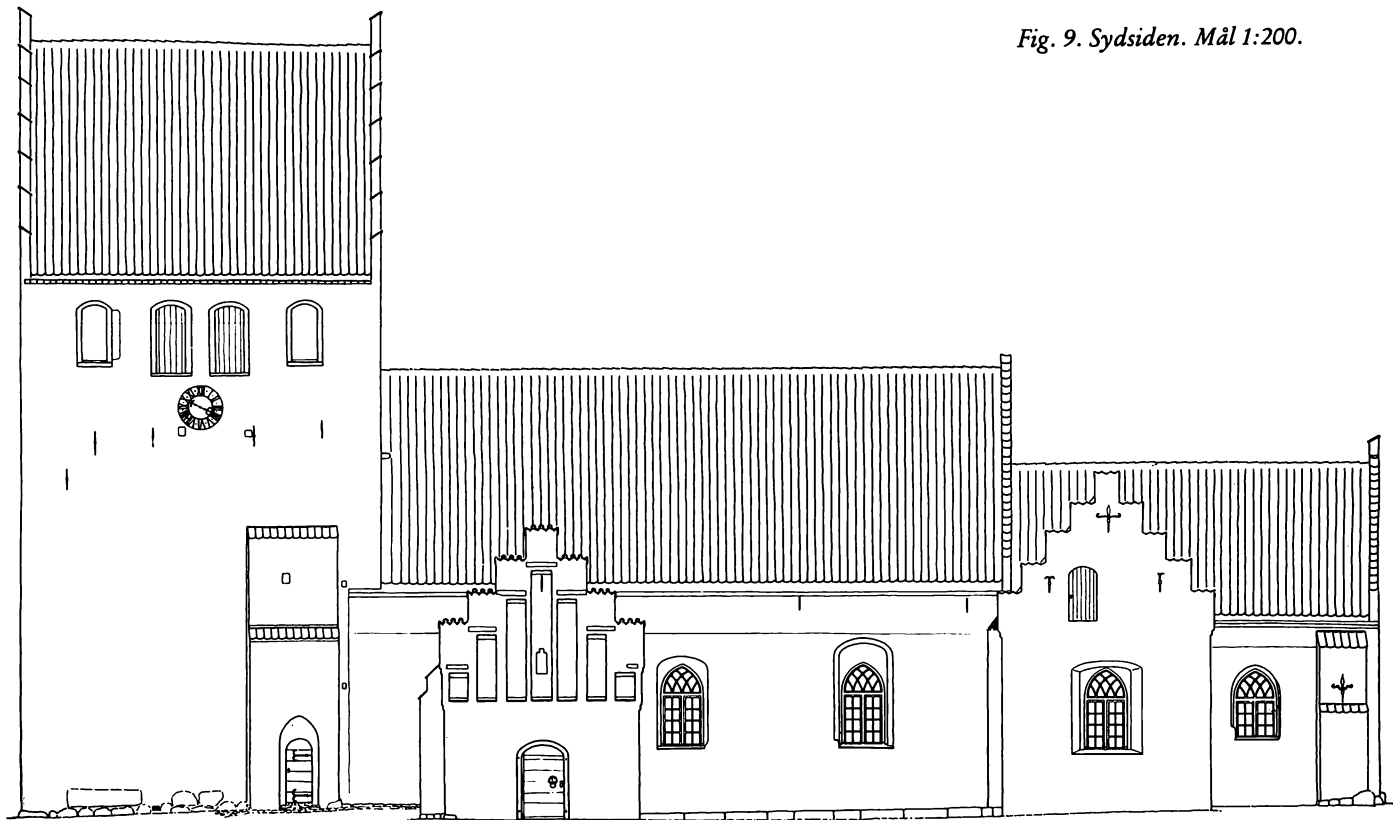

Fig. 9. Sydsiden. Mål 1:200.



Karmen, der har været opdelt af en påbladet vandret og lodret sprosse, har sandsynligvis båret et blysprosset glas, men ejendommeligt er det, at karmen ikke har haft nogen glasfals således, at ruden kunne indfældes heri. Derimod findes på ydersiden spor af små stifter hidrørende fra en art beslag til at fastholde ruden og muligvis også vindjern.

Det skal i denne forbindelse nævnes, at der i skibet ved triumfmuren blev fundet et lille stykke af et usædvanligt fint middelalderligt glasmaleri.

Af romanske taggavle er begge skibets bevaret til fuld højde. Gavlenes udformning afslører, at den oprindelige tagkonstruktion har haft et basilikalt tværsnit, hvorom skal redegøres i et særligt afsnit. Kirkens indre har stået med en næsten døragtig smal rundbuet koråbning på omkring 250 cm, hvor den nuværende er næsten dobbelt så bred og måler 430 cm. Ved omlægningen af gulvet under restaureringen blev der lejlighed til at undersøge dette (se fig. 10). Det viste sig, at den nedre del af muren stod fuldt bevaret mod syd og fragmentarisk mod nord. De sydlige murrester afslørede, at åbningen har stået i veltilhugne retkantede frådstenskvadre opsat med *knasfuge*. På den mod skibet vendende side (vest) kunne i kalklagene aflæses den oprindelige gulvhøjde i skibet. Denne har været omkring 22 cm lavere end den nuværende. Gulvet har, efter de få spredte rester at dømme, været et få cm tykt lergulv.

Mellem kor og skib har været et par trin, idet korets gulv lå ca. 23 cm over skibets. Trinene, hvoraf det nederste har ligget i flugt med den vestre side af triumfbuen, er også iagttaget ved flere andre kirker og er tilsyneladende almindelige i romansk tid. I korets sydvestre hjørne kom fragmenter af et romansk pigstens/mørtelgulv for dagen. Det var opbygget af små op til næsten håndstore sten nedlagt i kalkmørtel. Overfladen var glattet jævnt ud med mørtel, således at stenene kun kunne anes. Gulvfladen, der lå omtrent 25 cm under den nuværende, strakte sig ind under den sydvestre hvælpille og hang sammen med den romanske vægpuds. Gulvet har været i brug indtil kirken blev udsat for en brand, endnu i romansk tid, idet der over gulvet var et 1,5-2 cm tykt brandlag. Brandlaget var dækket af et 9 cm højt byggelag med mørtel og enkelte teglstumper. Muligvis kan laget



Fig 10. Frådstensfundamentet for den romanske triumfbues sydside. Til venstre i billedet ses rester af korets mørtelgulv. En rest af søndre sidealterbord ses til højre i billedet.

være resterne af et gulv i teglfliser, da der flere steder i de omrodede lag fandtes fragmenter af sådanne.

Kirkerummet har været overpudset og dekoreret med kalkmalerier. I 1947 blev fragmenter af romanske billeder fremdraget, men igen overkalket på grund af deres dårlige bevaringstilstand.

Den romanske bygnings første loftskonstruktion er vanskelig at erkende, jvf. afsnit om tagkonstruktioner. Det kan dog iagttages, at

både skib og kor på et tidspunkt har haft fladt bjælkeloft. Sandsynligvis har koret fået sit i forbindelse med østforlængelsen, entydigt er det dog ikke, men bjælkelaget kan kun konstateres på østgavlen, hvor der er spor af en omtrent 18 cm høj bjælke. Skibets bjælkelag ses af en række huller bevaret umiddelbart under forhøjelsen af langmurene. Bjælkerne har haft en bredde på ca. 16 cm og en højde på ca. 22 cm. Afstanden varierer mellem 65-70 cm. Bjælkerne har båret et overliggende bræddeloft, da pudsen er ført op mellem bjælkerne til en tydelig kant, der angiver loftsbræddernes underside. Denne loftskonstruktion og bjælkelaget hænger sandsynligvis sammen med det første spærtæg, der allerede i romansk tid afløste det oprindelige basilikale tag.

Romanske byggearbejder

Relativ kort tid efter kirkens opførelse blev i skibets østre hjørner opført sidealtre, som stadig fragmentarisk indgår i hvælpillernes nedre del. Alterbordene, der muligvis er afløsere for tidligere i træ, har stået hvidkalkede og opsat i marksten uden forbandt med triumfvæggen (se fig. 10).

Dette, at sidealtrene ikke er muret i forbant med triumfvæggen, kendes også fra andre kirker, usædvanligt er det derimod, at flere af triumfmurens kalklag fortsætter ind bag ved alterbordene. Størrelsen af disse er forholdsvis beskedne, omtrent 70 cm i dybden og 110 cm i bredden.

I den senromanske periode blev koret forlænget mod øst til omtrent den dobbelte længde, og samtidig blev dets tagkonstruktion ændret til et almindeligt *spærtæg*. Udvidelsen er opført i marksten med det nordøstre hjørne i frådstenskvadre, muligvis genanvendte fra det første kor.

I tidsrummet mellem den første stenkirke og korudvidelsen er teglbrændingskunsten indført i Danmark, hvilket bl.a. ses af østvinduet og af korets fragmentarisk bevarede nordvindue. Østvinduet har den karakteristiske *timeglasform*, og på indersiden er vinduet profilet med rundstav (se fig. 13).

Nordvinduet har kun bevaret sin østre indvendige side og lidt af bueslaget. Vinduet har været opsat i smigsten svarende til dem, der er

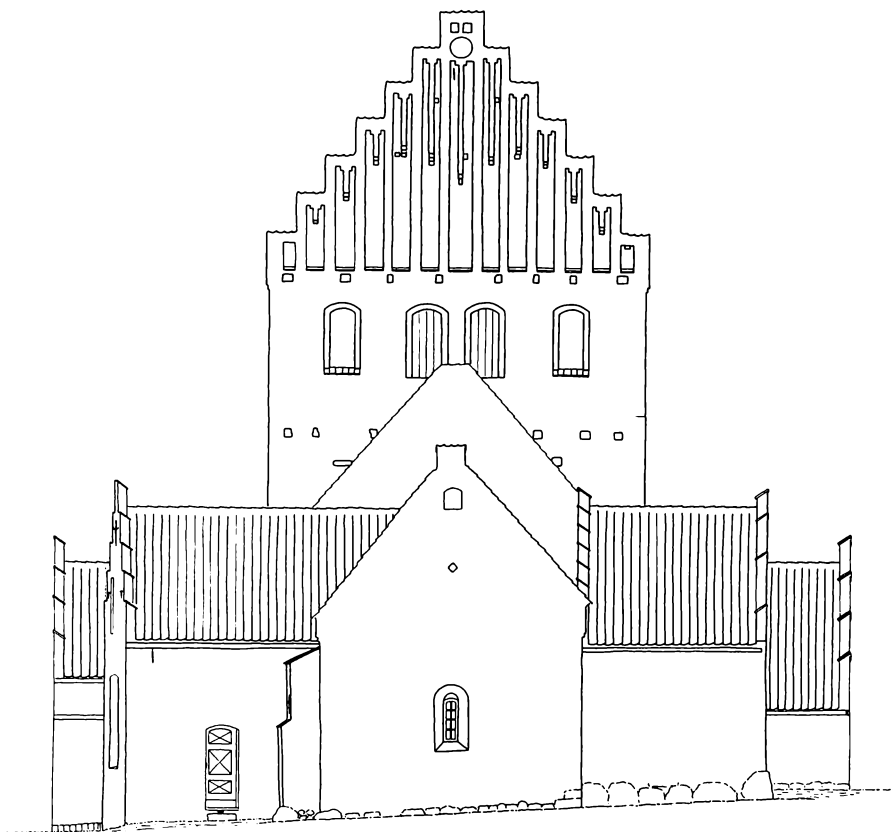

Fig. 11. Kirken set fra øst. Mål 1:200.

Bemærk at det tidligere sakristi – mod nord – har fritstående sydgavl op mod koret.

anvendt i østvinduets yderside. Størrelsen svarer efter de få bevarede spor at dømme så nogenlunde til det bevarede nordvindue i skibet.

Sandsynligvis har det udvidede kor også i syd haft et vindue, der i placering og udformning har svaret til nordvæggens.



Fig. 12. Korets østgavl. Funderingsproblemer ved sydøsthjørnet har gjort flere forskellige ombygninger nødvendige.

Øverst i gavltrekanen netop under den lille pinakel ses bullet til messe-klokken.



Fig. 13. Korets østvindue set indefra. Medens korets vægge er muret i marksten, er dette fint profilerede vindue muret i teglsten.

Gotiske byggearbejder på kor og skib

Tidligt i gotisk tid fik kirken et af periodens dekorative elementer, idet der på skibets taggavle blev påmuret kamtakker i teglsten, hvilket særligt tydeligt fremgår af sporene på vestgavlens yderside. Hvorvidt koret ved samme lejlighed også fik kamtakker er vanskeligt at erkende nu.

Som de fleste andre danske landsbykirker blev også Hørby kirke overhvalvet i gotisk tid. I forbindelse med hvælvingsarbejderne blev kirkens langvægge og gavle forhøjet for at skaffe plads til *hvælvkapperne* og ligeledes blev i skibet opsat det nuværende tagværk.

Hvælvslagningen begyndte i koret, hvor detaljeringen er mere højgotisk end i skibet, der nærmest må karakteriseres som sengotisk. Langvæggene i koret er udvendig blevet forhøjet med omkring otte munkestensskifter, indersiden fremtræder derimod med de nedre skifter i marksten og kun de to øvre i teglsten. Ribbehvalvet består af to fag, der adskilles af den profilerede gjordbue, der som den eneste ribbe er muret af profilsten. Det vestre fag hviler på halvtstens skjoldbuer. Det østre, der er ommuret et par gange, hviler på helstens *skjoldbuer*. De forholdsvis kuplede hvælv hviler på retkantede murpiller med et enkelt *kragbånd* som overgangsled til ribberne.

I senmiddelalderen har fundamentet ved korets sydøstre hjørne sat sig således, at sydvæggen er skredet ud. Udskridningen er forsøgt standset ved at man har opført en stræbepille ved hjørnet. Dog medførte udskridningen, at en del af hvælvet måtte mures om.

Den nordlige del af det østre hvælvfag med tilhørende skjoldbue blev ligeledes ommuret en gang i løbet af 1800-årene.

Østgavlen har i forhøjelsen en lille fladbuet muråbning. På dennes sider er bevaret karme i egetræ. Karmsiderne har et vinkelformet indsnit, der er halvrundt i bunden. Sandsynligvis kan disse indsnit, der virker slidte i bunden, tydes som vederlagslejer for en klokkebom til en mindre messekløkke.

Skibets hvælv er sengotisk prægede med retkantede ribber, der løber ned i de dobbeltfalsede hvælvpiller. Ganske svarende til koret blev også skibet forhøjet. Påmuringen skete med munkesten, udvendig 12-13 skifter, indersiden med den nedre del i marksten afsluttet



Fig. 14. Kirkebygningen set fra sydvest.

med 5-6 skifter munkesten. De meget lidt kuplede hvælv bæres af helstens gjordbuer.

Ligeledes i middelalderen blev en del af triumfbuen nedbrudt, for at skabe en større koråbning. Den bredere og højere, spidsbuede åbning blev opmuret i munkesten.

Som det sidste, væsentlige byggearbejde før nyere tid blev i skibets sydvægs østre del indsat et større dobbeltfalsset *fladbuet* vindue, efter alt at dømme en renæssance form med affasede false. I nordvæggen sidder modstående et fragmentarisk bevaret vindue. Tilbage står kun den vestre fals og en mindre del af bueslaget.

Søndre våbenhus

Den ældste af kirkens udbygninger er utvivlsomt søndre våbenhus opført af teglsten ($27-28 \times 12-13 \times 8,5-9$ cm) i *munkeforbandt* på en lav syld af marksten. I sin oprindelige skikkelse er våbenhuset påbygget før skibets forhøjelse.

Bjælkerne har været synlige og loftsbrædderne har ligget ovenpå og hvilet af på en fals i murværket langs med ydervæggene. Dette bevirkede, at bjælken ved gavlen ikke var nødvendig. Bjælkerne er nu beklædt på undersiden og loftet pudset. Indgangsdøren i gavlen har et *kurvehanksbuet halvtstensstik* og er både ud- og indvendig falset, *kurvehanksbuen* skyldes en senere ombygning. Gavlen er kamtakket med rektangulære højblændinger, der foroven *udkrages* og forneden har *skråkant*.

Af gavlen og langvæggene fremgår, at våbenhuset er blevet forhøjet. Samtidig med forhøjelsen blev foretaget en udvidelse mod vest og opsat en skillevæg af bindingsværk, som afløste den tidligere ydervæg, hvorved fremkom to rum. Denne ombygning fandt sted i begyndelsen af 1700-tallet, da der i skibet blev indbygget et stort barok herregårdspulpitur i det vestlige fag. For at sikre en ugenert adgangsvej til pulpituret, brødes et dørhul på skibets sydvæg. Ved våbenhusets udvidelse og forhøjelse blev der plads til en trappe op til pulpituret, og en indgangsdør anbragtes i den nye vestside af våbenhuset. Til forhøjelsen af østsiden anvendtes marksten, antagelig fra gennembrydningen til pulpituret – i øvrigt brugtes teglsten.

Våbenhusets tidligere sydgavl har fuld murtykkelse helt op til tagryggen og den indvendige fugning over loftsbjælkerne fremstår meget fint bevaret. *Fugningen*, der er uregelmæssig, har tendens til rygning og er for en del midtridset, fortrinsvis i stødfugerne. Den tidligere kamtakshøjde ses, da forhøjelsen er sket med en mindre stenstørrelse, endvidere er flere ældre tagspor synlige i form af mørtelspor.

En udsparring i gavltoppens murværk synes at tilhøre en rygås, der at dømme ud fra mørtelspor har været smallere i bunden af hullet end ude ved kanten. Rygåsen må have haft en gennemgående dimension på omkring 15×20 cm. En tilhørende udsparring i murværket i skibets forhøjelse kan ikke konstateres. Det muranker, som endnu sidder i udsparringen, er en senere foreteelse, formentlig samtidig med skibets forhøjelse, da ankeret er udformet svarende til skibets. Murankrene er udsmedet i ét stykke og har nærmest facon som et stort T. Kirkens yngre ankre er sammensat af to dele, d.v.s. et tværstykke som er stukket igennem et øje på enden af en trækstang.

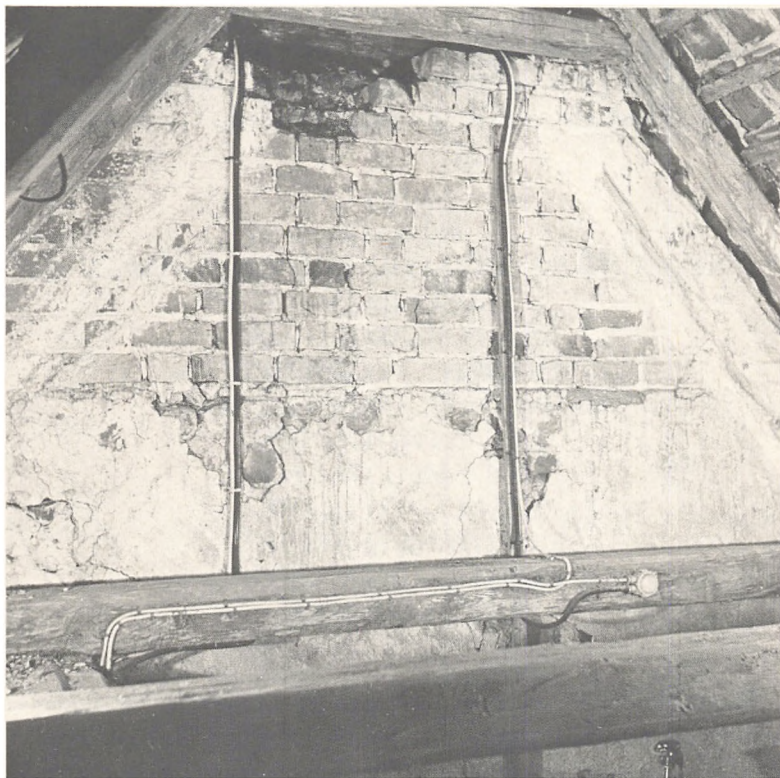

Fig. 15. Skibets sydvæg set fra søndre våbenhus' loft. Nederst den pudsede romanske markstensmur, derover skibets teglstensforhøjelse, der stammer fra overhvelvningen. Forhøjelsen har ikke været kalket, hvilket viser, at våbenhuset er opført før skibets forhøjelse. De hvide striber til venstre og højre i billedet er spor efter tidligere tage på våbenhuset.

På skibets væg ses bevaret to tagspor over hinanden. Det nedre modsvarer det, som er bevaret på gavlen. Under dette spor er skibets forhøjelse opmuret uden efterfugning eller hvidtekalkning. Ej heller bærer murværket tegn på at have stået udsat for vejrliget.

Ved at sammenholde de her nævnte iagttagelser, bliver konklusionen, at våbenhuset er opført før forhøjelsen af skibet.

Dørfløjen har anslag i den indvendige fals og opbygget af to lag *notede* brede fyrretræsplanker holdt sammen med store smedede spir fra ydersiden og med egetræsrevler påsømmet de indvendige lodrette planker. Ydersidens vandrette planker har indhugget en inskription:

I:H:S
N:I og C:L
KONNING DAVDI (DAVID) DEN XXXVII: PSALM
E: SCRIFVER:
SAA: FORLAD DIG PAA
HERREN: OG GIØR DET
SOM GAATER (GODE): BO PAA
JORDEN OG SØG DIN
FØDE MED TRO: FO
RLYST DIG GUD I HE
RREN HAND SKAL: GIFV
E DIG DIT HIERTIS BEGE
RING, NO 1520 KM.

Hvorvidt brædderne med inskriptionen oprindelig har siddet et andet sted er svært at afgøre, men fjer og not, som både de lodrette og vandrette brædder er samlet med, har samme størrelse. Det ses dog, at døren er spiret sammen efter inskriptionen er udhugget. Indvendig er en *kasselås* med nøgle.

Det udvendige dørgreb er et løvehoved af malm bærende en jernring i flaben, fastnaglet henover nogle af inskriptionens bogstaver. Løvehovedet må med sine romanske træk være langt ældre end døren (se fig. 34).

Sakristiet

Mod korets østre fag er på nordsiden i sengotisk tid påbygget et sakristi, der er krydshvælvet og nu anvendes som ligkapel. Bygningen, der har kvadratisk grundplan, er opført af marksten op til vinduernes underkant, og over dette niveau af tegl (format 11×14×29 cm) i munkeforbandt. I østvæggen sidder et formentlig oprindeligt,

nu tilmuret, fladbuet vindue uden false, mens nordvinduet og fløj døren i vest stammer fra 1858, da bygningen indrettedes som gravkapel for familien Castenskiold til Hørbygård.

Bygningen har to gavle, hvilket er temmeligt usædvanligt. Nordgavlen har en enkel blændingsværk komposition bestående af høje spidse blændinger koblede to og to med en lille såkaldt *hængestav*. Imellem blændingsspidserne er et lille rudermønster. Dette blændingsmønster genfindes på en lang række tårne, våbenhuse og sakristier i området.

Det er ejendommeligt, at den glatte sydgavl ikke rejser sig fra korets murkrone, men er udkraget fra korforhøjelsen. Det må på grund af denne konstruktionsmåde anses for givet, at sakristiet er opført samtidig med – eller umiddelbart efter – korets forhøjelse.

Da sakristiet rejstes blev der gennembrudt en fladbuet dør i korets nordvæg, men ved gravkapellets indretning 1858 blev døren tilmuret. Samtidig hævedes gulvet, og rummet virker nu meget trykket.

Nordre våbenhus

Udfør skibets norddør er i sengotisk tid opført et våbenhus af teglsten (format $9 \times 12 \times 26$ cm) på en meget høj *syld* af store marksten. Da der siden er sket en betydelig terrænhævning på kirkens nordside, virker våbenhuset i dag meget lavt. En udgravning ud for husets fladbuede, enkeltfalsede dør har påvist den oprindelige terrænhøjde ca. 50 cm under nuværende niveau.

Bygningen har en stærkt opløst blændingsgavl med rektangulære blændinger, der foroven spaltes af hængestave. Kompositionen minder meget om tårnets blændingsgavl, men virker lidt mere enkel. Murværket i skibets forhøjelse, som ses på loftet, har sin oprindelige fugning ført hele vejen igennem, hvilket må betyde, at våbenhuset er opført efter skibets forhøjelse. Denne antagelse styrkes af at facade-murværket tilsyneladende en tid har været udsat for vejrliget.

Våbenhusloftet bestod indtil restaureringen 1977-78 af brede fyrrebrædder, der langs kanterne havde et høvlet profil. Bræddeloftet lå ovenpå det særdeles kraftige bjælkelag, der leder tanken hen på loftets anvendelse som magasin for tiendekorn.

I mange år har våbenhuset været brugt som redskabs- og fyrrum, hvorved gulvet er blevet hævet væsentligt. Ved den nævnte udgravning lykkedes det at påvise trinstenen i døråbningen og rummets oprindelige gulvniveau. Der har været et oprin uden for på ca. 25 cm, mens våbenhusets oprindelige pikstengulv ligger næsten 35 cm under overkant af trinstenen. Da jordfylden omkring døren blev fjernet, viste der sig nederst i højre dørfals en mursten med indridset bomærke – måske teglmesterens (se fig. 16).

Tårnet

I vest er kirken i middelalderens sidste fase påbygget et tårn af teglsten (format 9×12×26 cm) i munkeforbandt vekslede med bælder af marksten, der sandsynligvis stammer fra tårnarkadens gennembrydning i skibets vestgavl. I tårnets sydside er anvendt en romansk gravsten som sokkelsten. Stenen, der er trapezformet, er vendt med undersiden ud og har langs kanten en ca. 2 cm bred fals.

Tårnet har samme bredde som skibet, og er bygget direkte ovenpå dettes vestmur, hvor det desuden ses, at hvælvslagningen og skibets forhøjelse er foretaget, før tårnet blev bygget. Tårnets højde er kun ringe i forhold til dets grundflade, hvilket får kirken til på afstand at virke noget undersætsig.

Mod hvert verdenshjørne har tårnet to glamhuller flankeret af en blanding af samme størrelse. Mod øst og vest er kamtakkelede blændingsgavle. Foroven tvedeles hver blanding af en ret lang hængestav. På tårnets østfacade er ca. to meter under glamhullerne, på begge sider af skibets *kip*, indmuret en stor marksten, der rager ca. 25 cm udenfor murflugten. Disse to sten giver anledning til mange overvejelser, bl.a. kunne man tænke sig at de var beregnet på opstilling af figurer eller lignende, men noget sikkert kan ikke siges.

På tårnets sydside er i en pille placeret den murede spindeltrappe, der fører op til oversiden af tårnhvælvet. Bemærkelsesværdigt er, at døren ind til trappen har kunnet spærres på indersiden med en bom, hvis huller ses til begge sider for døren. Fra hvælvets overside er der adgang til klokkeetagen ad en træstige.



Fig. 16. Bomærke indridset i kopenden af en munkesten. Gengivet i omtrent halv størrelse.

Det kvadratiske tårnrum, der står i forbindelse med skibet gennem en bred spidsbue arkade, der mod vest er beriget med falsede profiler, har mod nord, vest og syd høje spidsbuede spareblændinger. I de to vestre er anbragt vinduer, der nu svarer til dem i skibet fra 1858. Sikkert er det dog, at de har erstattet nogle ældre, idet en indberetning fra 1667 nævner, at vinduerne i tårnet er gjort højere og bredere. De oprindelige åbninger har foroven været afsluttet trekløverformet og heraf ses endnu en rest.

Tårnrummet er dækket af et samtidigt *stjernehvælv* med seks retkantede halvtstens *stigeribber*. Et stykke af den sydvestre ribbe mangler efter et uheld, hvor et af tårnurets lodder faldt igennem. I sydøstre kappe nær hvælvets toppunkt er indsat en træforing, hvis mission har været at beskytte klokkerebene. I hvælvlommerne er indmuret små trage dannet af to sammenlagte tagtegl. Deres betyd-

ning er vel ikke ganske klar, men de har sandsynligvis ledet eventuelt nedsvivet regnvand bort fra hvælvlokkerne.

Klokkestolen er af svært egetømmer og bærer to klokker fra henholdsvis 1627 og 1648; den nuværende klokkestol stammer imidlertid fra en hovedstandsættelse 1832. Nogle af klokkeetagens gulvbjælker bærer tydelige spor af at være genanvendt bygningstømmer, men deres tidligere anvendelse er ikke påvist.

Mod syd, vest og nord er i 1700-tallets begyndelse indsat urskiver og opsat et urværk (sejerværk) med følgende indskrift:

Paul Pedersen Fridrichsburg 1746.

I etagens sydvestre hjørne er 1729 bygget et skur omkring urværket.

Gravkapel

Ved korets vestre fag er på sydsiden i årene omkring 1600 tilføjet et gravkapel (det nuværende sakristi), opført for lensmand Peder Reedtz, død 1607, hvis fornemme ligsten er indsat i kapellets vestvæg.

Bygningen er opført i teglsten (format 7-8×11-12×25-26 cm) i krydsforbandt. Der er ikke ved undersøgelsen konstateret spor af oprindelige vinduer, men det er sandsynligt, at et sådant er opslugt af det store sydvindue, der stammer fra 1858, da kapellet indrettedes som sakristi. Fra samme tid er den i østvæggen indsatte dør. I bygningens glatmurede gavl sidder en oprindelig luge, der efter restaureringen 1977-78 er den eneste adgang til kirkens loft.

Kapellet er dækket af et samtidigt krydshvælv med femkantet ribbeprofil. Mod korets sydmur løber hvælvrubberne af på rektantede piller med profilerede kragbånd, der klart adskiller sig fra kirkens øvrige kragbånd.

Den store murgennembrydning til koret stammer fra kapellets opførelse, hvilket dokumenteredes under restaureringen, da dele af et kalkmaleri fra 1600-tallet med slyngede tekstbånd anedes på den østlige bue.

Kapellets gulvniveau er ca. 50 cm over korets, hvilket skyldes en underliggende gravkrypt. Ved flytning af en ligsten i rummets sydvestre hjørne 1978, fremkom en fladbuet dør og i murlivet en kvartsvings teglstenstrappe, der førte ned til gravkrypten. Trappen er



Fig. 17. Ligsten i gravkapellet over Mogens Godske(sen). Han blev ca. 1535 lensmand på Hørbygård for bispesædet i Roskilde og fik lov at fortsætte som lensmand også efter reformationen. Hans dødsår kendes ikke, men 1583 nævnes hans søn som lensmand. Stenen er nu flyttet til nordre våbenhus.

tilmuret 5-6 trin nede, sikkert for at understøtte den skrøbelige sydgavl, der har sat sig ganske væsentligt i årenes løb. Selve gravrummet har ikke været tilgængeligt for en nærmere undersøgelse, men et inventarium fra 1758 fortæller, at det er hvælvet og at der henstår tre kister, tilhørende henholdsvis rigsråd Frederik Reedtz † 8/6 1659 samt hans to hustruer Birgitte Brahe Steens datter † 12/7 1727 og Sofie Høg † 2/8 1653.

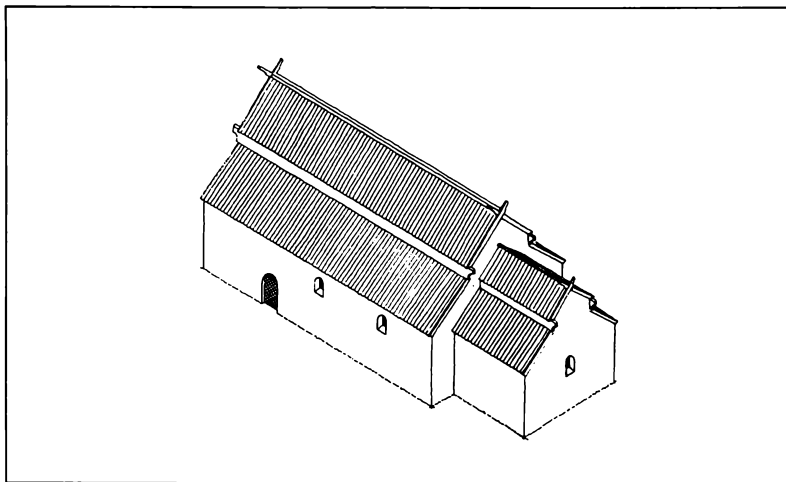

Fig. 18. Mark- og frådstenskirke med kvaderridsning. Todelt springende tag belagt med spån. Døre og vinduer rundbuede.

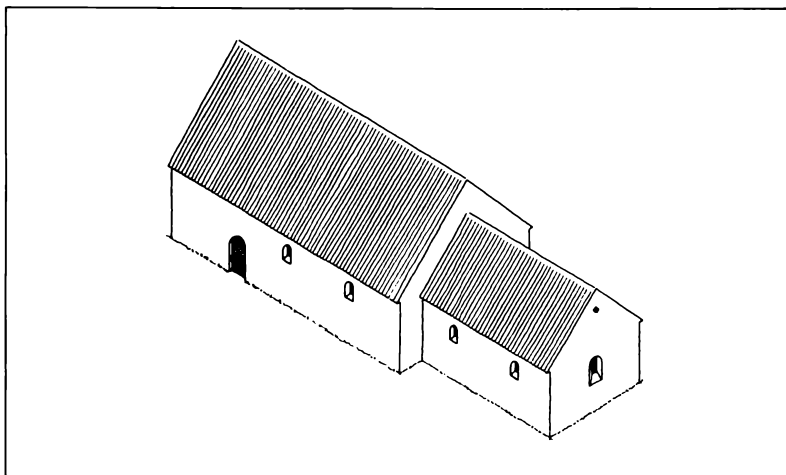

Fig. 19. Ny tagkonstruktion med lige taglinie. Østforlængelse af koret i mark- og frådsten med rundbuede vinduer i teglsten. Væggene pudses.

*Forsøg på rekonstruktion af kirkebygningens udviklingshistorie.
Mål 1:500. Fig. 18 til 23.*

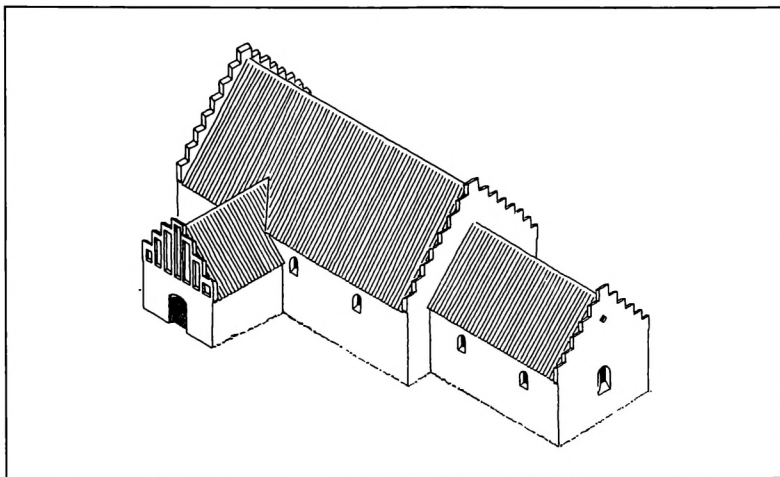

Fig. 20. Skib og kor påmures kamtakker i teglsten. Søndre våbenhus opføres af teglsten med senromansk – gotiske fugetype, blændingsgavl og en tagkonstruktion med rygås.

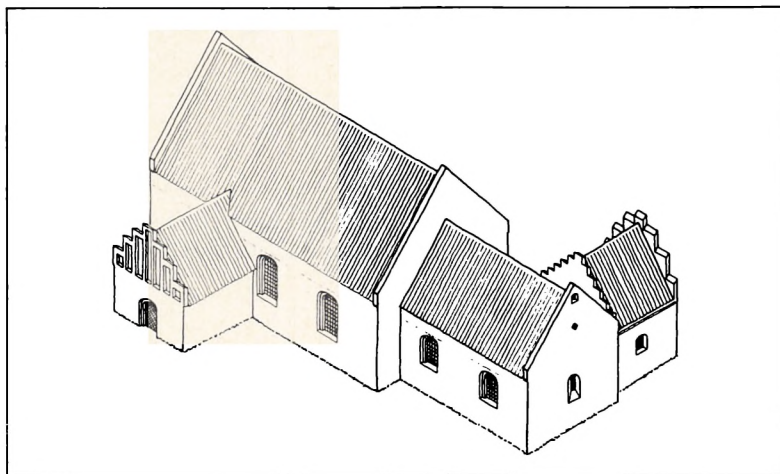

Fig. 21. Skib og kor forhøjes og hvælv indbygges. Taggavlene afsluttes med museastråpning. Sakristi i teglsten med selvstændige kamtakkeede gavle tilbygges korets nordside. Sengotiske vinduer.

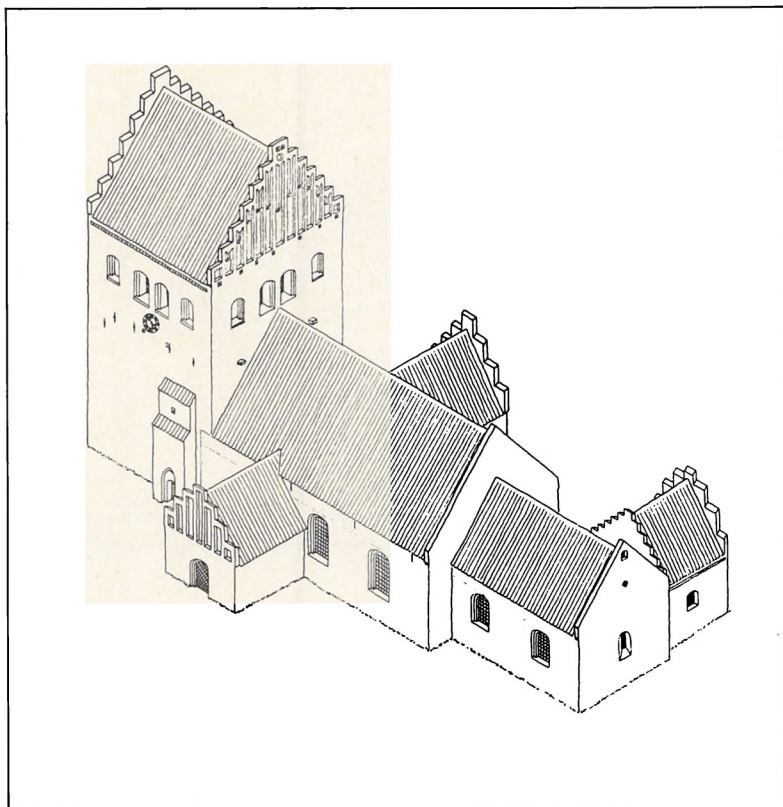

Fig. 22. Våbenhus med kamtakket blændingsgavl påbygges mod nord. Tårnet i vest opføres med selvstændigt trappetårn og indvendig muret spindeltrappe.

Tagværket

Skib og kor har begge middelalderlige tagværkstyper, hvor korets typologisk må anses for det ældste. Tagrejsningen er på begge bygningsafsnit knapt 50 grader.

Korets spær sammenholdes af to lag hanebånd og er ved foden indsat i korte spærsko, hvorfra er rejst en kort spærstiver. Murkronen har to langsgående murlægter, hvorpå spærskoene hviler. Det ældre tømmer er af eg og har en dimension omkring 10-13×12-15 cm.

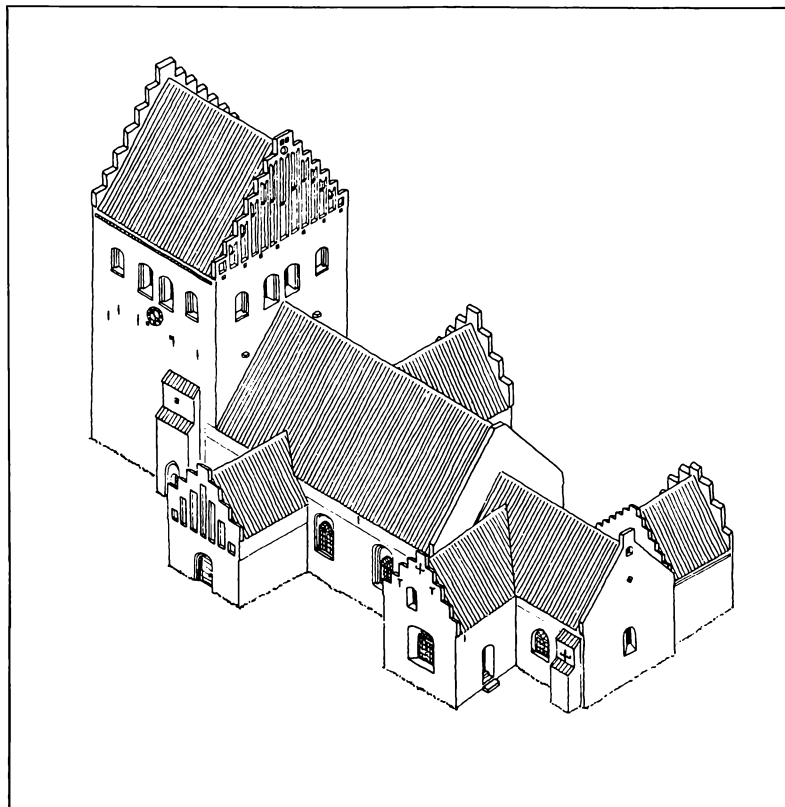

Fig. 23. Gravkapel med overhælvævet krypt tilbygges korets sydside. Søndre våbenhus forhøjes og gøres bredere. Skibets vestende får indbygget et herregårdspulpitur.

Tømmeret bærer tydelige tegn på at være genanvendt op til flere gange. Således findes både *hage-*, *svalehale-* og *lige bladsamlinger* i forskellige sammensætninger. Dog kan på nogle spærfag iagttages samme *afbindingsmærker* på de enkelte tømmerdele. Disse afbindingsmærker er fremstillet af huljernstrukne streger og skal formentlig opfattes som runer brugt til nummerering. Runer anvendt som nummerering af tagtømmer i romanske kirker kendes flere steder fra.

Tagværket tyder på at være afbundet i relation til et bjælkelag, der har fungeret som bindbjælker, og ved overhvelvingen er disse bindbjælker skåret af eller helt udskiftet med *spærsko*, tagspæret er løftet og igen anbragt som tagværk over forhøjelsen.

Skibets egetagværk, hvor tømmerdimensionen er omkring 12-14 × 13-15 cm, er tildannet med økse og har i lighed med korets også to hanebånd over hinanden, en kort spærstiver og spærsko på murlægter. Derudover har konstruktionen to krydsbånd, som forneden er bladet på de korte spærsko og ender med en bladsamling i de modstående spær lidt under det *øvre hanebånd*. Tagspærene har et ensartet udseende og synes ikke at være genanvendte, omend nogle få spær har bladindhugninger, som ikke anvendes. De 20 spærfag har fortløbende afbindingsnumre fra et til ti, startende fra hver ende af bygningen. De ti østre numre er udført som huljernstrukne streger og de vestre som øksehug og disse har ydermere et stikmærke i syd. Bladsamlinger og afbindingsnumre vender mod de gavle, hvorfra nummereringen udgår.

Byggestillads

Det ses, at Hørby kirke er opmuret på normal vis fra et byggestillads, selv om man nok også har gået på selve muren under opførelsen. Opmuringerne foregik gerne ved, at langvægge og gavle blev rejst samtidig og rettet af hele vejen rundt, før gavltrekanterne rejstes. I Hørby er gavlenes afretning sket med tre skifter af kløvede marksten i mindre format. Hvorvidt langmurene er rettet af på samme måde er svært at afgøre, da den senere overpudsning og hvælvene dækker det meste af væggene. For at kunne opføre gavlene til fuld højde har mureren måttet opsætte yderligere byggestillads. At skibets gavle har haft sådanne stilladser fremgår af hullerne på vestsiden, hvor de vandrette stikbomme, som har båret stilladsgulve i tre niveauer, har hvilet (se fig. 25-27). De seks huller i triumfgavlen, der er omkring 25-35 cm dybe og 10-12 cm brede, har et halvrundet aftryk i mørtelen fra undersiden af stikbommene.

De tre nordligste og de tre sydligste huller har retning mod hver sin rejsebom. Den nordligste rejsebom har stået ca. 280 cm fra nordvæg-

gen og den sydligste ca. 220 cm fra sydvæggen, og de har haft en indbyrdes afstand på omkring 280 cm.

Triumfgavlens nedre bomhuller er anbragt umiddelbart ovenpå afretningen. Det næste stilladsgulv har ligget omkring 125 cm højere og det øverste omkring 150 cm herover. Herfra op til gavltoppen har været omkring 220 cm.

Bomhullerne viser, at vestgavlen på tilsvarende måde har haft stilladsgulve i tre niveauer. Det øverste sæt huller er blot 8 cm i diameter og kun 15 cm dybe og ligger lidt højere end de tilsvarende på triumfmuren.

For vestgavlens vedkommende er højderne på stilladsgulvene og den indbyrdes afstand noget anderledes. Her er afstanden mellem gulvene omkring 100 cm, mens der fra det øverste stilladsgulv op til gavltoppen har været omkring 150 cm.

Den forskel, som optræder mellem stilladsernes gulvniveauer samt højden fra øverste bro til gavltop, hænger sammen med, at taget var rejst, da gavlspidserne blev opmuret, og at triumfgavlen er opmuret fra et stillads, som stod inde i skibet.

Triumfmuren

Triumfmuren har på østsiden forskellige spor, der giver et indtryk af de skiftende tagprofiler, som i tidens løb har dækket koret.

Den tagprofil, der vækker den største forundring og som må være den ældste, følger ikke en lige linie mellem fod og kip, men er midtvejs – i begge sider – brudt af et lodret spring på omkring 40 cm. Springene skyldes langsgående planker på højkant. Plankerne har formentlig været gennemgående fra triumfmuren til den nu forsvundne oprindelige østgavl og enten have haft en understøtning til et ikke konstateret bjælkelag, eller hvad der må regnes for mere sandsynligt, være understøttet af jordgravede stolper (suler). På triumfmurens østside er – ud over de skiftende tagprofiler – bevaret to huller, hvis bund og sider viser, hvilket tværsnit de langsgående planker havde. De var der, da gavlen opmuredes og blev derved indmuret i triumfmuren. Plankeenden og siderne afgav derfor et aftryk i den omgivende mørtel. Den ringe dybde – særlig i det søndre hul – angiver at

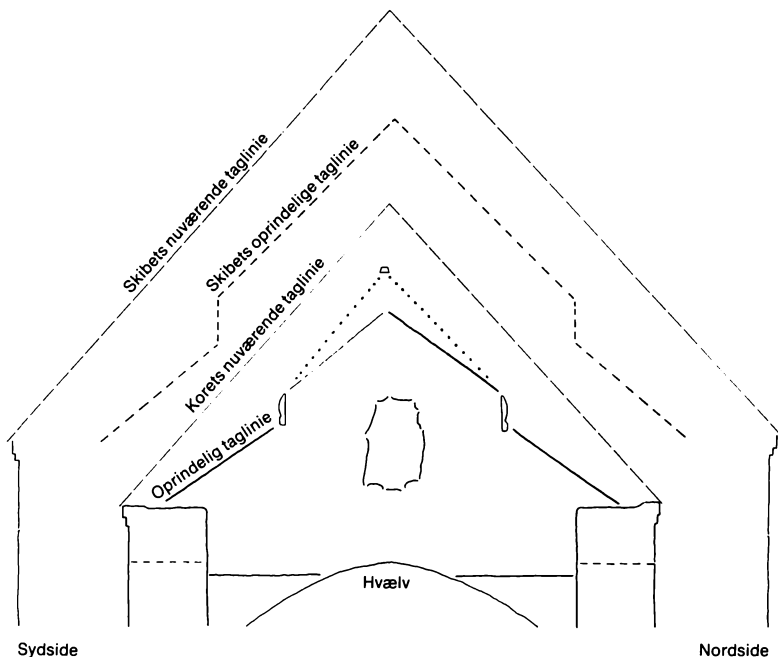

Fig. 24. Triumfgavlens østside. Mål 1:100.

Midt i tegningen ses de to aftryk af planker fra korets taglinies lodrette spring, over disse aftryk af tagkonstruktionens afslutning. De tykt optrukne streger viser sikre spor. Næstøverste linie angiver skibets samtidige tagform og -højde.

hullerne ikke er udført med henblik på at udgøre vederlag for plankerne.

Midt mellem de to huller findes højere oppe på muren et tredje hul omgivet af frådsten. Heri ses mørtelaftryk af et 10×5 cm tømmerstykke, der er blevet afhugget med et langt snit fra oversiden. Tømmerstykket har stukket 20 cm ind i muren. Såfremt tømmeret, som sad i hullet, opfattes som tagkonstruktionens rygås eller -bræt vil en taglinie herfra ned til overkant af de to plankeaftryk have haft en hældning på omkring 45 grader. Hvilket svarer til skibets øvre tagrejsning. Ud over de tre huller findes på triumfmuren aftryk efter en tagbeklædning, samhørende med de nedre, skrå tagspor, som

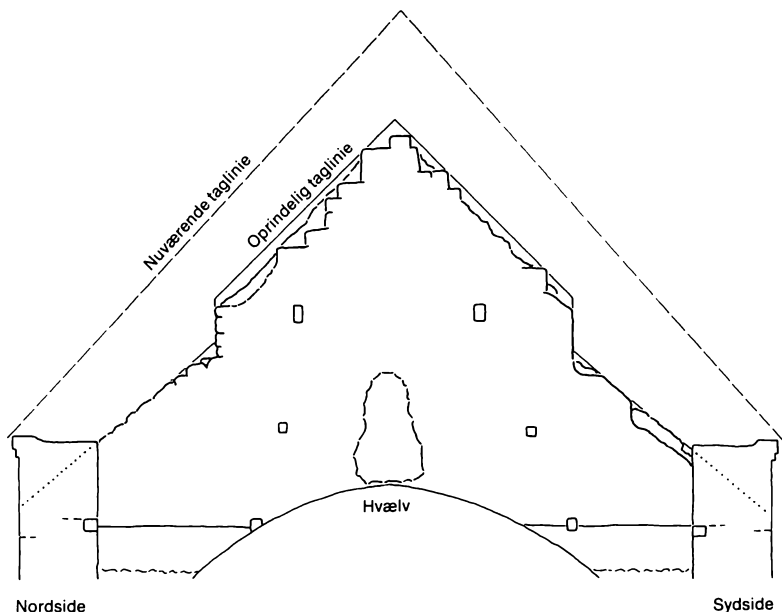

Fig. 25. Triumfgavlens vestside. Mål 1:100.

Tagliniernes lodrette spring er muret op imod planker. Gavlens har tre par bombuller over hinanden fra stilladset. I samme højde som de nedre bombuller overkanten af skibets overpudsning. Begge ydervægge har huller efter det tidligere bjælkelag, herover forhøjelsen i teglsten.

forløber fra nuværende murkronenhøjde op til de to plankeaftryk, og har en hældning på 35 grader. Fra overkant af hver plankeaftryk kan anes et skråt spor med hældning omkring 35 grader.

Det nedre tagspor i nordsiden består af en klar mørtellinie, der med aftryk angiver tagdækningens spån, der har været 55-60 cm lange – utvivlsomt af egetræ – og synes at have ligget på bræddeunderlag. Udvendigt var triumfmuren pudset over kortaget.

På østsiden af skibets østre taggavl iagttages yderligere i murfladen – ved overkanten af nordre plankehul – et mørtelaftryk, efter et skråtstillet bræt, og det samme synes at have været tilfældet i sydsiden, hvor det dog ikke er helt så klart. Det 3 cm tykke bræt

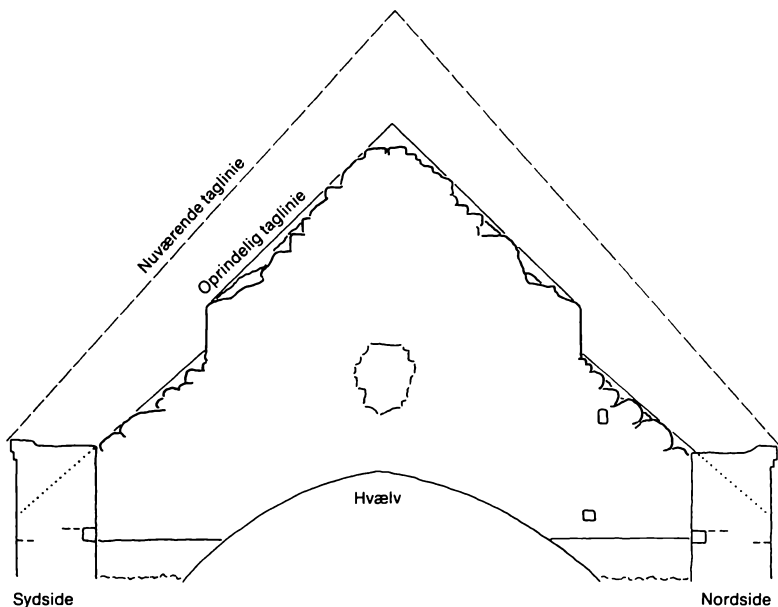

Fig. 26. Skibets vestgavl set fra tagrummet. Mål 1:100.

På denne gavlside fremstår den første taglinies lodrette spring næsten retkattet. I midten af billedet ses hullet, der sætter rummet over tårnhvælvet i forbindelse med skibets loft.

synes at have været omkring 15 cm bredt og må have fungeret som tagfodsbræt eller sugfjæl.

I et 25-30 cm højt bælte mellem de to plankeaftryk, beliggende fra deres midte og opefter, ses mørtelen mellem markstenene ikke at være glattet ud, som det i øvrigt var tilfældet på muren. Sandsynligvis har tilstedeværelsen af en bred planke forhindret udglatningen, ligesom det oftest er tilfældet i forbindelse med loftbjælkerne nærmest gavlene.

Ud over de spor, som her er omtalt og sat i forbindelse med kirkens første tag, findes der højere oppe på triumfmurens østside spor fra

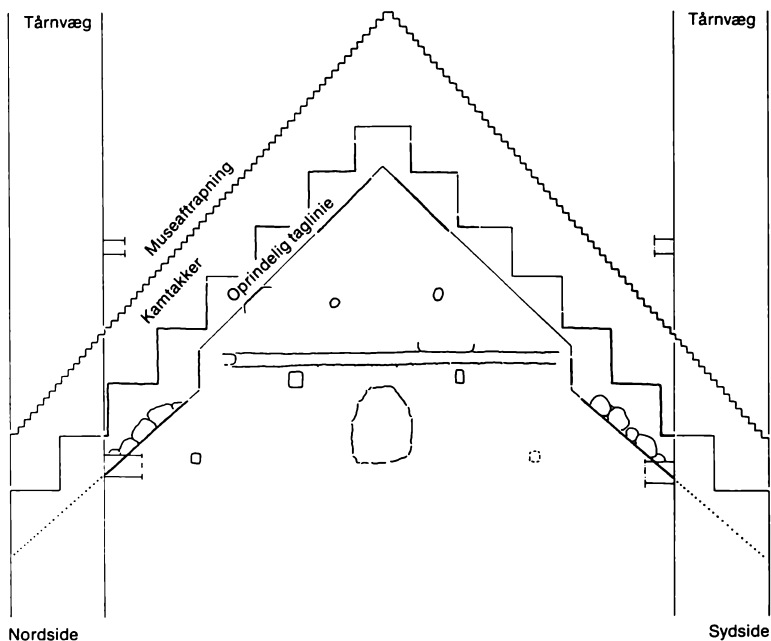

Fig. 27. Skibets vestgavl set fra tårnrummet. Mål 1:100.
 Tagafslutningens tre foregående faser. I feltet under den oprindelige taglinie ses øverst spor af 2 bombuller fra opmuringsstilladset; herunder spor af en trækbjælke fra et tidligere spærtæg.

senere kortage. Den basilikale tagform synes tidligt at være blevet afløst af et normalt sadeltæg.

Skibet

De oprindelige taggavle er som nævnt ført op i fuld murtykkelse med delvis tildannede marksten, iblandet enkelte frådsten.

Gavlens senere forhøjelse er ikke sket i fuld murtykkelse, hvorfor den oprindelige gavlf orm står meget klart.

Heller ikke disse gavle har haft en lige taglinie, omtrent halvvejs

mellem fod og kip optræder et lodret spring på omkring 60 cm. I begge gavle svarer disse spring til hinanden i henseende til størrelse og placering.

Det fremgår af markstenene, og mørtelsporene viser, at gavlene er muret op imod en planke placeret i hvert spring.

De lodrette spring står med en næsten fuldstændig bevaret mørtel-side, der forløber uafbrudt igennem murens fulde tykkelse til gavlenes yderside.

Plankerne har formentlig været hjemmehørende i det tagværk, som delvis har været rejst, da den øverste del af taggavlene blev opmuret. Omend skibets østre gavl ikke kunne granskes i samme omfang som den vestre, angiver alle omstændigheder, at begge gavle har været ganske ens.

Skibets vestgavl

På vestsiden af skibets vestgavl, der nu ses i tårnet, men oprindelig var en fri facade, er partier af gavlens oprindelige puds bevaret. Afslutningen på den oprindelige delte gavl kan med få undtagelser følges hele vejen fra indersiden af det påbyggede tårns sidevægge over de lodrette spring og op til gavlens spids. Det fremgår tydeligt, at ydersiden af muren har haft en skarpkantet lige mørtelafslutning. Den lige kant kan skyldes, at der enten har ligget et spær af på murværket eller at spæret var anbragt indenfor murtykkelsen og at de planker som lå ovenpå spæret ragede ud over muren.

I gavlmurens overside er konstateret rester af egetræssmuller og små stykker trækul. Hvilken tagdækning skibet havde, er svært at afgøre, men formentlig var det et planketag eller spån på brædder, i lighed med korets. Mellem de lodrette spring og beliggende på højde med den øvre del af disse ses et 14 cm højt og 10 cm dybt aftryk af en bjælke. At bjælken var til stede, da gavlen rejstes, ses af den række flade frådsten som er lagt mellem bjælken og det underliggende markstens skifte. Det ejendommelige bjælkespor er senere udfyldt med marksten, som nu delvis er forsvundet.

På vestgavlen aflæses klarest den række af ændringer, som i tidens løb er foretaget og har været afgørende for bygningens udseende.

Fig. 28. »Rygbrædt«.

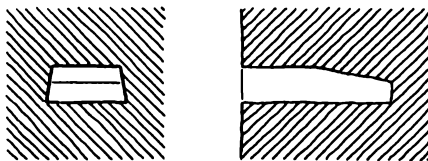

Fig. 29. Søndre
»Hammerbånd«.

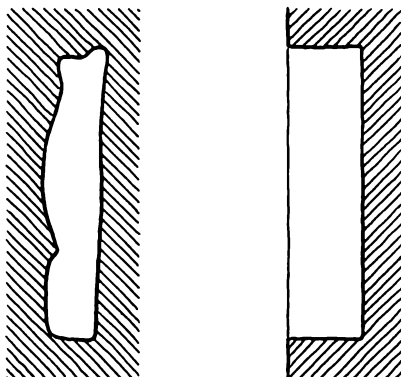

Fig. 30. Nordre
»Hammerbånd«.

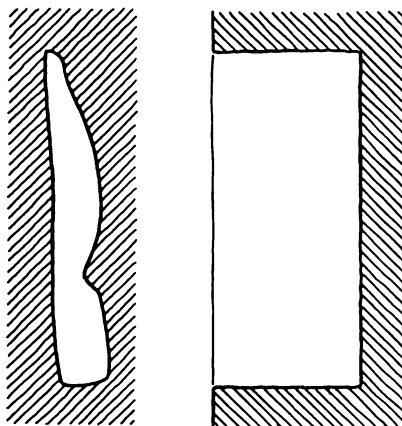

Fig. 28-30. Mørtelaftryk i triumfmurens østside fra korets »hammerbånd« og »rygbrædt«. Til venstre opstalt (aftryk i bunden af hullet), til højre lodret snit. Mål 1:10.



Fig. 31. Spor i triumfmurens østside efter »hammerbånd« fra korets basilikale tagform. Sporene viser, at væggen er muret op omkring »hammerbåndene«.



Fig. 32. Puds på triumfgavlens østside, nordvestre hjørne. Det viser spor af de 55-60 cm lange spån fra kirkens første basilikale tag.

Den første ændring har været en udretning af taglinien. Det er sket ved, at det basilikale profils nedre del har fået en påmuring af marksten, hvorved der frembragtes en lige linie fra gavlfod til gavlspids, mens langmurenes murkroneniveau tilsyneladende ikke ændredes. Det tilhørende tag har øjensynlig gået ud over gavlfacaden.

Senere blev gavlen udstyret med kamtakker, uden der i øvrigt skete ændringer. Kamtakkerne opmurede af teglsten i størrelsen 28-29×12,5-13×8-9 cm og var syv skifter høje. Murværket har tydeligvis været udsat for vejrliget, og de få steder, hvor fugning endnu kan iagttages, er der tale om en skarprygning med enkelte midtridsede fuger.

Den tredje ændring af gavlen skete i forbindelse med skibets overhælvning og langmurenes forhøjelse. Gavlen forhøjedes i tegl (26-27×12-13×8-9 cm) muret med skarpryggede midtridsede fuger. Murafslutningen har denne gang været en musestigeaftrapning. Efter musestigeaftrapningen er der forbandt mellem gavlen og tårnets sidevægge.

Korets østgavl

Korets østgavl hører sammen med den nævnte, ret tidlige østforlængelse og et almindeligt spærtag med en hældning på 45 grader, hvilket kan aflæses af dens afslutning. Gavltrekanter er trappet ind således, at murtykkelsen foroven er mindre, aftrapningen har muligvis givet plads for det østligste spærfags hanebånd.

Gavltrekanter har to bomhuller fra et byggestillads, som har stået indvendigt. I hver side, men længere nede på muren og nærmere langvæggene, ses i samme højde to små pudsige huller. Det nordre hul viser sig i mørtelen som et skarptkantet rektangulært aftryk, der er 4,5 × 3,5 cm og 90 cm dybt (murtykkelsen er 110 cm). Det søndre hul, der er fladere og bredere 2,5 × 8 cm viser ligeledes et skarptkantet aftryk i mørtelen, der er 95 cm dybt. Dette hul havde rester af større stykker egetræ. Hvilken funktion som var tiltænkt hullerne kan vi ikke sige noget om.



Fig. 33. Skibets vestgavls søndre hjørne – set fra tårnrummet. Nederst ved trappen spor efter oprindelige basilikale taglinie, derover de 7 skifter høje kantakker og den endnu senere forhøjelse af skibet.

Afslutning

Hørby kirkes bygningshistorie gennem middelalderen er præget af foretagsomme menneskers virke.

Tagformen på den oprindelige romanske kirke er enestående og peger tilbage mod en ældre træbyggeskik, hvor der anvendtes indvendige jordgravede stolper parallelle med langvæggene, som understøtning af tagkonstruktionen.

En væsentlig årsag til at tagsporene lod sig påvise, var muligheden for at arbejde grundigt og systematisk. Der var ikke mulighed for underbygning af teorien om jordgravede stolper, men et fremtidigt byggearbejde i kirken bør give anledning til mere omfattende guldundersøgelser.

Spændende ville det være, om der i andre kirker fremkom tilsvarende spor, som kunne bidrage til en afklaring af de tidlige middelalderlige tagkonstruktioner.



Fig. 34. Hørby kirkes kathoveddør.

HAR DE MESOLITISKE FOLK I ÅMOSEN VÆRET KEJTHÅNDEDE – ELLER?

af Kn. Andersen

Under den sidste krig var Åmosen et eldorado for stenalderforskere. Der blev fundet talrige bopladser, først på de lave banker i randen af mosen (Th. Mathiassen: Stenalderbopladser i Åmosen, 1943), derefter ud over mosefladen, da smuldharvningen fjernede de øverste lag af tørv. Så nu kendes der ca. 400 bopladser på strækningen fra Undløse bro til lidt vest for Skellingsted bro.

Forhenværende museumsinspektør, dr. Svend Jørgensen og jeg kom tidligt med i arbejdet med at opspore pladserne, og skærtorsdag 1940 vendte vi hjem, belæsset med fund fra Tingbjerggård pladsen. Om aftenen sad vi i hans hyggelige lille hus i Sibberup og gennemgik dagens udbytte. Vi blev hurtigt opmærksom på et stort antal tilhuggede flækker, som havde så mange fælles træk, at de måtte udgøre en speciel gruppe. Den aften udformede vi teorien om flækkeknive, som her skal skildres ved at citere et brev til dr. Mathiassen af 22/5 1940, der ledsagede den første beretning om vore fund (NM.I., j.nr. 58/40). »Vi arbejdede lidt med skraberne, og der mærkede vi os en del tilfældige flækkeskrabere – de fleste med skrå æg og overvejende skrå nedad til venstre set fra slagbullen. De var kun dårligt egnede på grund af ringe eller flygtig æg, ofte kun på et hjørne eller halvvejen over flækken. Også det stor antal velegnede, men ubrugte flækker med en smule tilfældig udstrøet retouche, undrede os. Vi kom da på den tanke, at det her drejede sig om knive, at hvilke der allerede forelå en antal i udprægede former. Ved en nøjere sammenligning er vi nået til følgende opfattelse:

1. kniven har så at sige altid været holdt direkte i hånden,
2. trækket er ført ind mod kroppen, ikke udad, da det er den eneste måde, hvorpå man har magt over et så ringe værktøj,
3. under arbejdet har flækkens flade inderside vendt opad, dette giver den største effektivitet under brugen, og denne anvendes altid mod

det stykke, der skal bearbejdes, for at den ikke skal glide af, men bide sig fast i træet – sml. en båndkniv og delvis en le. Denne opfattelse støttes af, at blankslidte flader næsten kun findes på den facetterede side af flækken,

4. en stor del har buet skæreæg som ved en gartnerkniv. Den skærende kant har ofte slidmærker,
5. tilhugning findes kun på de punkter af flækken, hvor det er nødvendigt for at kunne gribe fast og sikkert om kniven. Det vil især sige støtte for pegefingeren, det kan også være hele ryggen, støtte for langfingeren på knivens skærekant m.m.,
6. tilbage bliver det forvirrende, at mange viste de typiske træk, dog sådan at de ligesom gav et spejlbillede af, hvad man skulle vente. Dette finder sin tvangfri forklaring, hvis det antages, at der eksisterer både højre- og venstrehåndsknive,
7. ligheden med skraberne er ganske tilfældig. Æggen er flygtig, ujævn eller findes kun på det ene hjørne. Man kan vanskeligt værgе sig mod den tanke, at redskaber, der er regnet som skrabere, evt. forarbejder dertil, i virkeligheden er knive. Dette gælder i særlig grad flækkeskrabere med skrå æg, og faktisk alle der er skrå nedad til venstre. Som skrabere er de nemlig værdiløse med denne tildannelse,
8. den eneste afgørende vanskelighed er, at det er umuligt at sætte en grænse for, hvor ringe bearbejdelse der skal til, før man kan tale om en kniv. Her bliver et spillerum for skønnet.

Resultatet bliver da, at antallet af knive er betydeligt større end før antaget. Størrelsen er stærkt varierende og tildannelsen så forskellig, at først en praktisk synsmåde afslører den indre sammenhæng.«

Denne teori har vi ikke ment at måtte ændre noget ved og har derfor anvendt den på alt det, vi siden har fundet i Åmosen, men den kan måske tydeliggøres en smule. En flintkniv må formes sådan, at man kan gribe fast om den. Alle skarpe kanter, som kan genere grebet, må gøres sløve med tilhugning (retouchering). Det er ikke nødvendigt at tilhugge hele den langside, der udgør knivens ryg, for knive laves næsten aldrig af helt regelmæssige flækker, men det må sikres, at pegefingeren, som styrer snittet og bærer det stærkeste tryk, kan ligge fast og sikkert mod kniven. Der må heller ikke være nogen



Mo III n
720

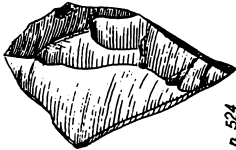
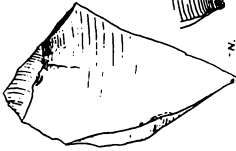

Mo III n 524

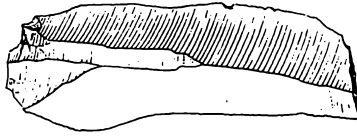

Mo III n
520

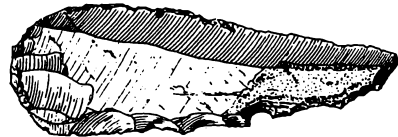
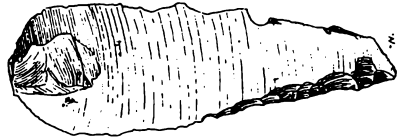

Mo III n

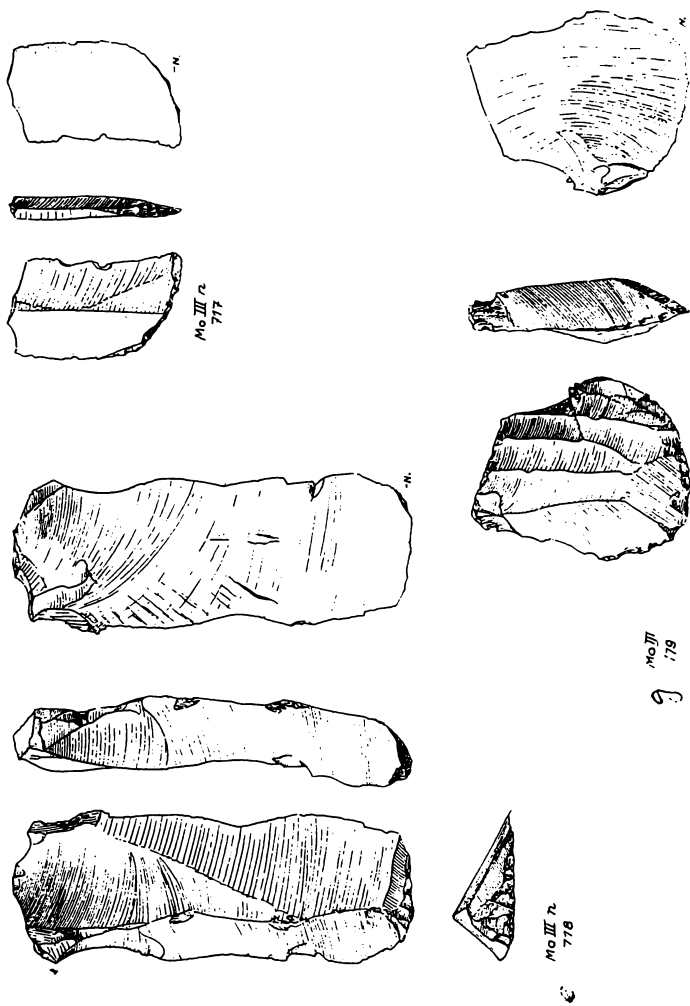

Fig. 1. 2 knive fra bopladsen Mosegården III nord (håndtagsgruppen – Yngre Maglemose, størrelse 2/3)

skarp kant, der støder imod inde i hånden, hverken midt på eller ved knivens bagende. Og det kan blive nødvendigt at sikre, at langfingeren, der skal lukke grebet om kniven, ikke generes. Den skærende æg kan så kun blive den yderste trediedel af den sidekant, der ikke er tilhugget. Alle slidspor, det vil især sige små afsprængninger på den side, der vender opad under arbejdet, må søges her. Og her findes de, de er aldrig set andre steder.

Fra de første års opsamlinger i Åmosen foreligger 589 redskaber, der er betegnet som knive. De fleste er fra Ertebøllepladser, men der er også en hel del fra Maglemosepladser og fra Kongemosepladser (skævpilegruppen). Der er medtaget alle, som havde et eller flere af de nævnte kendetegn, og det er nok muligt at kritiske kolleger vil kassere nogle af dem.

Disse 589 er fordelt i to kolonner med 295 i den første og 294 i den anden. Hvis man lægger dem foran sig med slagbulefladen nedad og sådan, at spidsen er længst borte, viser det sig, at de falder i to grupper, også hvor tilhugningen er ganske ens. De er ligesom spejlbilleder af hinanden. Tager man dem i hånden, som før omtalt, kan knivene i kolonne 1 kun bruges i venstre hånd og de i kolonne 2 kun i højre. Dette kan ikke være tilfældigt, de må være brugt sådan og bør altså kaldes venstre- og højrehåndsknive. Det er påfaldende, at der er lige mange af hver. Denne iagttagelse er allerede gjort af Lidén 1941 i Stenåldersboplatser II, side 67. Han kalder dem højre- og venstreknive og drager ikke den nødvendige slutning heraf. Kejthåndede har de altså ikke været, de har tværtimod kunnet bruge begge hænder lige godt.

Tabel I

	1	2	3	4	5	6
antal knive	295	294 =	589	107	98	110
a)	83	86	85	83	77	76
b)	34	30	32	30	45	65
c)	9	12	11	13	13	16
d)	21	25	23	20	21	17

Tabel II, tilhugning og slidspor

kun på et sted	57	60	51	32
på 2 steder	37	34	42	38
på 3 steder	6	6	7	26

Tabel III, forholdet længde/bredde

under 3/1	64	60	66	85
3/1 – 4/1	25	22	25	13
over 4/1	11	18	9	3

I tabel I ser vi først på kolonne 1-3, hvor vi øverst har antallet af knive: venstrehånds, højrehånds og det samlede antal (kolonne 4-6 venter vi lidt med at se på). Det er derefter anført, hvor mange af dem, der har a) tilhugning på enden af flækken og/eller på hjørnet, altså støtte for pegefingeren, b) tilhugning på ryggen, helt eller delvis, c) tilhugning ved slagbuleenden på knivens ægside = støtte for langfingeren, d) slidspor, især afsprængninger, på æggets yderste trediedel. Tallene er procenttal, og da mange af knivene har tilhugning på mere end et sted, kan tallene jo ikke adderes. Det ses, at 85 procent har tilhugning for at give et godt leje for pegefingeren, ved de sidste 15 procent er flækkeenden sådan, at en ekstra tilhugning er overflødig. Kun en trediedel af knivene har tilhugning af ryggen og kun en tiendedel den særlige støtte for langfingeren. Det er vel overraskende, at slidspor kun findes på en fjerdedel, men dertil kan siges at snitning i frisk træ næppe giver slidspor og at snitning i huder og kød slet ikke vil give det. Som det ses, er der ingen forskel på tildannelsen af højre- og venstrehåndsknive.

Tabel II viser, hvor meget eller lidt der er gjort ved tildannelsen. 57 procent af knivene har kun tilhugning (og slidspor) på et af stederne, d.v.s. som støtte for pegefingeren, eller tilhugning af ryggen, hvis der i forvejen er en naturlig støtte for pegefingeren.

På fig. 1-6 er vist et lille udvalg af knivene. Fig. 1 er fra Mosegården III nord (sen Maglemose = håndtagsblokgruppen). De har kun tilhugning for pegefingeren. Fig. 2, der er fra Ulkestrup øst IV (Kongemose = skævpilegruppen) har støtte for pegefingeren og slid på æggets yderste del. Fig. 3-6 er fra Ulkestrup syd III. Her har fig. 3

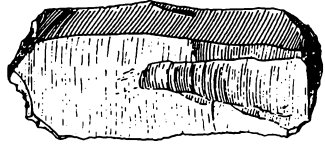

M. p. IV
25



M. p. IV
353

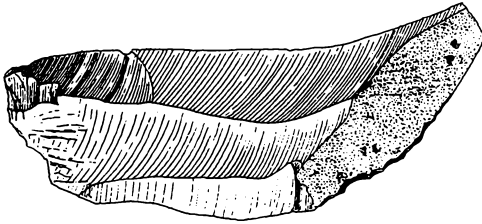
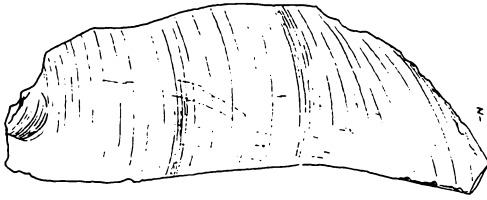

ul. ø IV
355

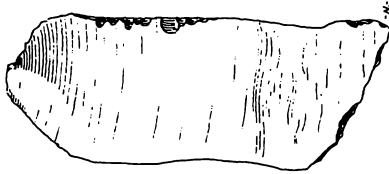

ul. ø IV
27

Fig. 2. Fra Kongemosepladsen, Ulkestrup øst IV.

kun pegefingertilhugning, fig. 4 et naturligt leje for pegefingeren og tilhugning på hjørnet, fig. 5 har også naturlig pegefingerstøtte, delvis tilhugning af ryggen og lidt slid, som nok er vanskelig at se på reproduktionen. Derimod har fig. 6 det hele, ryggen er tilhugget fra den ene ende til den anden, der er en kraftig tilhugning for langfingeren og slidspor. Flere af disse knive viser den buede æg («gartnerknive«).

Tabel III, forholdet mellem længde og bredde af knivene. De flækker, der er brugt, er temmelig korte og bredere end flertallet af de flækker, der i øvrigt er fundet på pladserne.

Og så skal vi se lidt på kolonne 4-6, der viser tallene for nogle af Ertebøllepladserne, Kolonne 4 er Tingbjerggård pladsen, som ganske vist har nogen indblanding af Maglemose, men langt det meste hører til den ældre del af Åmosens Ertebøllepladser. I kolonne 5 er sammenført alle knive fra fem sene og formodentlig næsten lige gamle Ertebøllepladser, Ulkestrup syd II, IIIa, IV, IVa og V, mens kolonne 6, Ulkestrup syd III er en af de alleryngste Ertebøllepladser i Åmosen. Tabel I viser her, at tilhugning for pegefingeren aftager lidt, fordi tilhugning af ryggen bliver hyppigere. I tabel II kan man se, at man nu stræber hen mod en alsidig tildannelse af sine knive, og endelig ses det af tabel III, at forholdet længde/bredde aftager, hvilket ikke skyldes, at knivene som helhed bliver kortere, men at man vælger kraftigere og bredere flækker som udgangsmateriale.

Alt i alt kan det siges, at flækkeknivene bevarer et ensartet præg gennem hele mesolitikum, og at det først er ved de yngste pladser, der sker så store ændringer, at de klart falder i øjnene. Om det så skyldes forbindelse med og påvirkning fra neolitiske grupper, ved vi desværre ikke noget om.

Man ser ofte udtalelsen, at »enhver flække kan bruges til kniv«. Det kan den i og for sig, dog ikke til ordentligt arbejde, der kræver en vis indsats af styrke, og i hvert fald kun hvis man snitter bort fra sig. Det formodes også, at flækker, der skulle bruges til knive, blev omviklet med bast, tøj eller lignende. Dertil er kun at sige, at en sådan omvikling aldrig er set, og at den er aldeles overflødig, hvis flækken får den fornødne tilhugning.

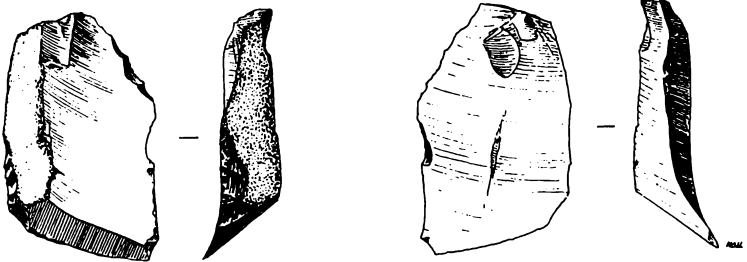
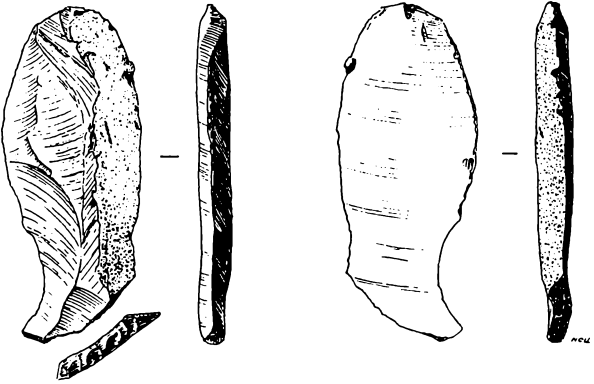
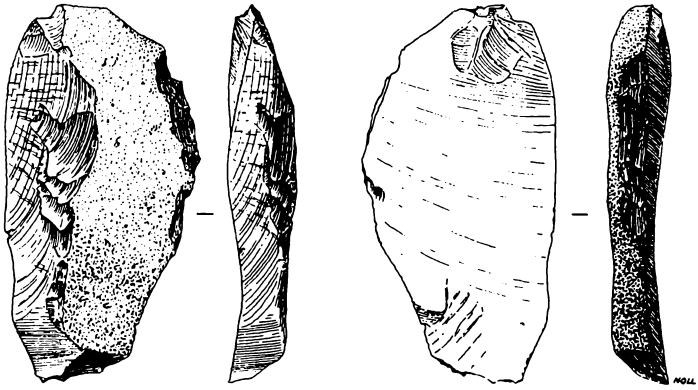

Fig. 3-5. Fra sen Ertebølleplads, Ulkestrup syd III.

PS. For at imødegå visse indvendinger bør det tilføjes, at så at sige alle knive fra Ertebølle pladserne ligger fortræffeligt i en kort, bred hånd, mens mere langfingrede personer har lidt besvær med dem.

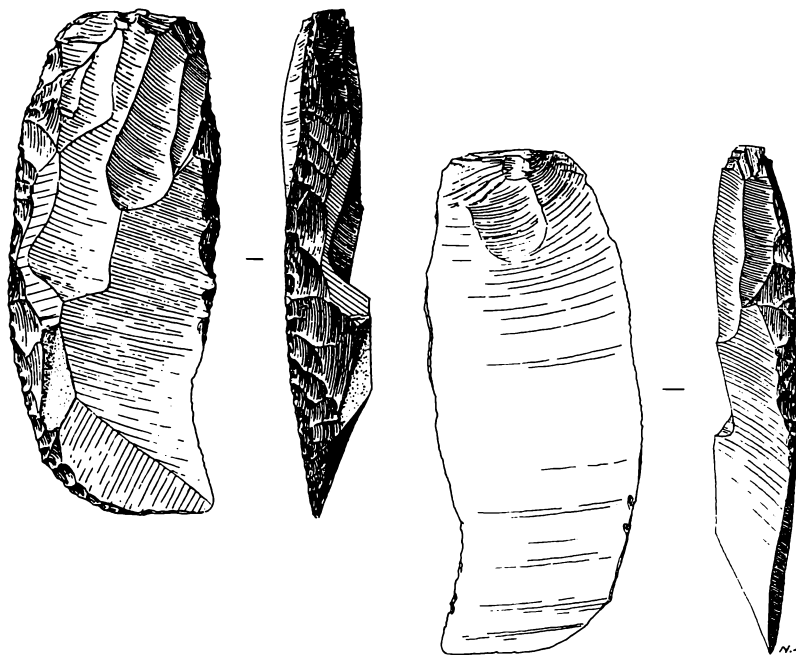

Fig. 6. Fra sen Ertebølleplads, Ulkestrup syd III.

REGNSKAB FOR ÅRET 1978

Driftsregnskab

Indtægt		
Tilskud		
fra stat, amt og kommuner	11.500,00	
fra pengeinstitutter	950,00	12.450,00
Kontingenter incl. porto (54 medlemmer)		2.340,80
Salg fra lager		1.809,30
Renteindtægter		257,57
Diverse indtægter		<u>573,60</u>
		17.431,27
Udgift		
Møder og udflugter		766,25
Tryksager og porto		3.690,25
Diverse udgifter		2.438,49
		<u>6.894,99</u>
Overskud		<u>10.536,28</u>
		17.431,27

Status pr. 31/12 1978

Aktiver		
Indestående i sparekasser		15.809,81
Indestående på postgirokonto		520,72
Lagerbeholdning		<u>1,00</u>
		16.331,53
Passiver		
Formue, saldo pr. 1/1 1978		5.795,25
Overskud ifølge driftsregnskab		<u>10.536,28</u>
		16.331,53

Regnskabet er dateret Holbæk, den 13/1 1979 og underskrevet
J. L. Østergaard Christensen (sign.)

Regnskabet er forsynet med følgende revisionspåtegning:
Ovenstående regnskab for tiden 1/1-31/12 1978 er dags dato revideret
af undertegnede valgte revisor.
Beholdninger i sparekasser og på postgiro er kontrolleret. Bilagene er
kontrolleret, og intet fundet at bemærke.

Holbæk, den 6/4 1979.

Gunner Christiansen (sign.).

DANMARKS KIRKER

I den landsomfattende beskrivelse af vore kirker har redaktionen nu påbegyndt udgivelsen af to nye amter: HOLBÆK og RIBE. Samtidig er man gået over til en mere »smidig« udgivelsesform, idet hvert hefte nu udgør et samlet hele, dvs. indeholder afsluttende beskrivelser af et antal kirker. Disse hefter sælges dels – som tidligere – i abonnement, dels – som noget nyt – i løssalg. Det betyder at enhver, der er specielt interesseret i sin lokale kirke, nu kan få en kyndig og fængslende, samlet beskrivelse af den, uden at behøve at abonnere på beskrivelser af samtlige kirker i det pågældende amt. Erfaringerne viser dog, at der er stor interesse for at tegne abonnement på et helt amt, og de tidligere udgivne amtsbeskrivelser er da også stærkt efterspurgt.

De enkelte hefter koster i løssalg omkring 70 kroner og ved tegning af abonnement på hele amtet ydes der 20 procent rabat.

De nu foreliggende hefter indledes med en redegørelse for principperne for beskrivelsen af den enkelte kirke, og af hensyn til udenlandske læsere har denne samt billedteksterne fremmedsproget paralleltekst – engelsk i Holbæk amt og tysk i Ribe amt. Derpå følger en fortegnelse over de faglige begreber og tekniske udtryk, som nødvendigvis må anvendes, når beskrivelserne skal være rimeligt kortfattede. Til sidst kilde- og litteraturhenvisninger til hele amtet.

HOLBÆK AMT hefte 2 rummer beskrivelser af kirkerne i Butterup, Nørre Jernløse, Kvanløse og Sønder Jernløse, og i hefte 3 beskrives Asmindrup, Grandløse, Søstrup og Tølløse kirker.

RIBE AMT heftet beskæftiger sig udelukkende med Ribe domkirke, dens historie og kirkegård.

I rækken af beskrivelser fra ÅRHUS AMT er nu udkommet hefte 14 med en afsluttende gennemgang af Århus Vor Frue kirke, mens hefte 15 beskriver Hospitalskirken i Vor Frue Kloster og den nu forsvundne Olufskirke, der styrtede sammen fastelavnssøndag 1548.

DANMARKS KIRKER kan købes henholdsvis bestilles hos alle landets boghandlere.

HISTORISK SAMFUND 1979

Ved generalforsamlingen på »Kernen« i Svinninge den 19. april 1979 blev Trolle Bagger, Gert Olsen og I. Estrup genvalgt. I stedet for Knud P. Danø, som ikke ønskede genvalg til revisorposten, nyvalgtes maskinmester Aksel Christiansen, Kalundborg.

Ved det efterfølgende møde holdt den nyudnævnte museumsinspektør ved Holbæk Museum, magister Else Asmussen, foredrag: »Vikinger, slagsbrødre og købmænd«.

På initiativ af formanden holdtes også et efterårsmøde på »Isefjord« den 6. november med forfatteren Palle Lauring, der talte »Om historieskrivning«. Der var 113 tilhørere.

Medlemstallet for 1979 var ca. 550.

BØGER TIL SALG

De anførte priser gælder Historisk Samfunds medlemmer og abonnenter.

Årbøger »Fra Holbæk Amt« (1907 ff):

Årgangene 1907-08, 1910-12, 1919, 1922, 1924-33, 1935-43 og 1946-73	à 30,00 kr.
Årgangene 1974 ff	à 40,00 kr.
Årbog 1976	udsolgt
Årbog 1980 ff	à 50,00 kr.

Andre publikationer:

H.V. Clausen: »Fra Holbæk Amt – topografisk-historiske Skildringer«, 2. udgave, 1-6 hefte	40,00 kr.
---	-----------

J.S. Møller: »Fester og Højtider«, 2 bind, 1055 s. 60,00 kr.

J.P. Jensen: »Holbæk Amts Valgkredse og deres valgte Mænd 1848-1918« (Ruds Vedby og Svinningekredsene), 236 s. 5,00 kr.

J.C. Jessen: »Løve Herreds Skolehistorie indtil ca. 1850«, 120 s. 5,00 kr.

Otto Smith: »En dansk Købstadshavns Historie« (Holbæk), 130 s. 25,00 kr.

»Bronzealderens Billedkunst«, red. af O. Bruun Jørgensen og M. Schou Jørgensen. Udgivet i forbindelse med helleristningsudstilling 1972. 112 s. 20,00 kr.

Minna Holm Kragelund og Ingeborg Christmas-Møller: »Litteratur om Lammefjorden«, 20 s., 1973 5,00 kr.

I kommission:

»Guld fra Nordvestsjælland«, red. af M. Schou Jørgensen. Udgivet af Holbæk Amts Sparekasse 1975. Med bidrag af P.V. Glob, Thorkild Ramskou, Mogens Schou Jørgensen, Ulla Lund Hansen, Kirsten Bendixen, Fritze Lindahl og Iørn Piø. 248 s. 300,00 kr.

Ekspedition:

Historisk Samfund for Holbæk Amt
v/antikvar, cand. mag. J.L. Østergaard Christensen
Museet for Holbæk og Omegn
Klosterstræde 14-16
4300 Holbæk
Telefon (03) 43 23 53
Postgirokonto 9 05 26 07.

HISTORISK SAMFUNDS STYRELSE

Godsejer Jørgen greve Ahlefeldt-Laurvig, Eriksholm, formand.

Studielektor Trolle H. Bagger, Kalundborg.

Antikvar, cand. mag. J.L. Østergaard Christensen, Holbæk.

Kammerherre I. Estrup, Kongsdal.

Ingeniør Søren Gregersen, Skamlebæk.

Stud. mag. Mogens Schou Jørgensen, Nykøbing.

Sognepræst O. Bruun Jørgensen, Undløse.

Sparekassedirektør, cand. polit. K.G. Kaaber, Holte.

Tandlæge Herbert Nielsen, Nykøbing.

Gårdejer Børge Geert Olsen, Kelleklinte.